

**ҚАЗАҚСТАН РЕСПУБЛИКАСЫ БІЛІМ ЖӘНЕ ҒЫЛЫМ МИНИСТРЛІГІ
І. ЖАНСҮГІРОВ АТЫНДАҒЫ ЖЕТІСУ МЕМЛЕКЕТТІК УНИВЕРСИТЕТІ**

**МИНИСТЕРСТВО ОБРАЗОВАНИЯ И НАУКИ РЕСПУБЛИКИ КАЗАХСТАН
ЖЕТЫСУСКИЙ ГОСУДАРСТВЕННЫЙ УНИВЕРСИТЕТ ИМ.
И. ЖАНСУГУРОВА**

«ЖАНСҮГІРОВ ТАҒЫЛЫМЫ»
республикалық ғылыми-тәжірибелік конференция
МАТЕРИАЛДАРЫ

9 желтоқсан

МАТЕРИАЛЫ
республиканской научно-практической конференции
«ЖАНСУГУРОВСКИЕ ЧТЕНИЯ»

9 декабря

Талдықорған, 2016 ж.



ӘОЖ 821.512.122.0 (063)

Ж 27

Редакция алқасы:

Редакционная коллегия: Қ.М. Баймырзаев (бас редактор), М.Ж. Мальтекбасов (бас редактордың орынбасары), А.Ғ. Толамисов, А.С. Бахтаулова.

Ж 27 «Жансүгіров тағылымы» атты республикалық ғылыми-тәжірибелік конференцияның материалдары. – Талдықорған, І. Жансүгіров атындағы ЖМУ, 2016 – 421 б.

Материалы республиканской научно-практической конференции «Жансугуровские чтения». –Талдықорған, ЖГУ им. И. Жансугурова, 2016 – 421 б.

ISBN 978-601-216-378-0

Жинақ материалдары білім беру мен ғылым саласында инновациялық зерттеу жұмыстарымен айналысатын ғалымдарға, докторанттарға және магистранттарға арналған.

Жетісудың іргелі ақыны, жазушы, журналист, қоғам қайраткері Ілияс Жансүгіровтың мұрасын зерттеу және келешек ұрпаққа дәріптеу өз мәресіне жеткен жоқ. Тәуелсіз Қазақстанның қалыптасып, дамуы жолында еңбек сіңіретін әрбір азамат Ілиястың шығармашылығы мен елінің болашағы үшін қалдырған кемел еңбегінің нәтижесін тағылым тұтып, биікке көтеруге міндетті. Бүгінгі күнге мол мұрасын сыйлаған ақынның шығармашылық өмірбаянын дәріптеу Мәңгілік ел ұрпағы үшін аса маңызды қадамдардың бірі болмақ.

ӘОЖ 821.512.122.0 (063)

Ж 27

ISBN 978-601-216-378-0



І. Жансүгіров атындағы Жетісу мемлекеттік университетінің ректоры, география ғылымдарының докторы, профессор, Қазақстан Республикасы Ұлттық ғылым академиясының құрметті академигі Қ.М. Баймырзаевтың

АЛҒЫ СӨЗІ

**Құрметті зиялы қауым, қадірлі қонақтар, оқытушылар және бүгінгі конференцияға қатысушылар!
Дәстүрлі «Жансүгіров тағылымы» атты республикалық ғылыми-тәжірибелік конференцияға қош келдіңіздер!**

Ілияс Жансүгіров тек ақын ғана емес, үлкен прозаик, драматург, сатирик және талантты аудармашы да. Ілияс Жансүгіровтің қазақ әдебиеті тарихында алатын орны үлкен. Ол өзінің шығармаларымен әдебиетіміздегі көркемдік тәсілді қалыптастыруға елеулі үлес қосты. Заман шындығын, оның өткен шырғалаңын нақты суреттей білген реалист қаламгер. Сөз зергерінің айшықты туындылары қазақтың көркем сөз мәдениетін дамытты, әдеби тілді байытты.

Қазақ елінің сөз құдіретін жете түсінген ғұламаларын әрдайым құрметтеп отырған. Ілияс бабамыздың артында қалдырған мұраларының ішінде өз елінің тыныштығы мен бейбіт өмірін аңсаған әдеби шығармалары мол болса, біздің бүгінгі күні тойланатын тәуелсіздігіміздің алтын парактарының кейбір жолдары жоқ деп айта алмаймыз. Өйткені, біздің арға ата-бабаларымыз осы күнді армандап, аңсап өтті.

Биылғы жылы Қазақстан Республикасы Тәуелсіздігіне 25 жыл, желтоқсан оқиғасына 30 жыл, сондай-ақ бүкіл қазақ жерін шарпыған 1916 жылғы ұлт-азаттық көтеріліске 100 жыл толып отыр.

Екі жүз жылдан аса уақытқа созылған отарлық езгінің бұғауын үзген оқиға, ол әлбетте, 1991 жылғы 16 желтоқсанда қабылданған тарихи құжат «Қазақстан Республикасының мемлекеттік тәуелсіздігі туралы» декларациясы болып табылады. Әлбетте, тәуелсіздік таңы бізге оңай келген жоқ. Оған ата-бабаларымыздың төгілген қаны мен талай жылдық жанқиярлық күрестің нәтижесінде қол жеткіздік.

Осы арада қысқаша болса да тәуелсіздік үшін жүргізілген ұлт-азаттық көтерілістер мен күрестердің тарихына көз жүгіртіп, шолу жасап өткім келіп отыр. Сонымен, мемлекеттік тәуелсіздік үшін азаттық қозғалыстар тарихын үш кезеңге бөліп қарастыруға болады: 1) XVIII-XIX ғасырлардағы отарлық үстемдікке қарсы орын алған ұлт-азаттық көтерілістер. Мәселен, С. Датұлы, Исатай мен Махамбет, Кенесары Қасымұлы және тағы басқаларының басқаруымен болған қарулы бас көтерулер. Көріп отырғанымыздай бұларды ру-тайпа ақсүйектері, сұлтан-төрелер бастап шыққан; 2) XX ғасырдың алғашқы ширегіндегі азаттық үшін қозғалыстың басына ұлт зиялылары, яғни Әлихан Бөкейханов, Ахмет Байтұрсынов, Міржақып Дулатов және Мұстафа Шоқай көш басында тұрған жаңа қалыптаса бастаған саяси элита келді. Бұның өзі күштеп отарлауға қарсы бағытталған ұлт-азаттық қозғалысқа жаңа мазмұн және серпін берді; 3) 1986 жылғы «Желтоқсан қозғалысы».

Еліміз қол жеткізген тәуелсіздік «Желтоқсан қозғалысымен» тікелей байланысты һәм сабақтас. Қазақ халқы үшін аса маңызға ие аталған екі оқиғаны бөлек-бөлек қарастыру тарихқа қиянат. Желтоқсан оқиғасы қазақ тарихында бұдан да бұрын орын алған ұлт-азаттық көтерілістердің логикалық жалғасы, оның кезекті табиғи

көрінісі. Анығырақ айтқанда, ол – қазақ халқының империялық отарлық езгіге қарсы азаттық үшін күресінің, мемлекеттік тәуелсіздікке деген тынымсыз ұмтылысының табиғи жалғасы.

1986 жылғы желтоқсанда алаңға шыққан жастар жаңа буынның өкілдері болғандығы ақиқат, ал оларға қандай ерекшеліктер тән? Бұл сұраққа былайша жауап беруге болады.

Біріншіден, олар 1937-1938-дің жойқын жаппай репрессиялау саясатын көрмеген, 1939-45 жылдардағы екінші дүниежүзілік аласапыран соғысқа қатынаспаған, соғыстан кейінгі мерзімде қатая түскен тоталитарлық жүйенің идеологиялық ықпалына ұшырағанымен, оның илеуінде біржола жаншылмаған ұрпақ еді. Екіншіден, ешқандай да күмәнсіз нәрсе сол, бұл жаны таза, рухы биік қазақ әдебиеті мен өнерінің үздік дәстүрінде тәрбиеленген, М. Мақатаевтың өлеңдерін жатқа білетін, Ш. Қалдаяқовтың «Менің Қазақстаным» өзінің ортақ гимніне айналдырған жас өскін болатын.

Қазақстан Республикасының тұңғыш президенті Н.Ә. Назарбаевтың инициативасымен «Менің Қазақстаным» әнін еліміздің әнұраны етіп қабылдауының өзі, Президенттің «Желтоқсан қозғалысында» мерт болған жастардың рухына тағзым етуі десек; екіншіден, елбасының тәуелсіздіктің қандай жолмен келгендігін, оның қадыр-қасиетін бүкіл жан-дүниесімен сезінгендігін паш етеді.

Нақ осы Тәуелсіздік мерекесіне 25 жыл, Желтоқсан оқиғасына 30 жыл толуы қарсаңында университетімізде ұйымдастырылып отырған дәстүрлі «Жансүгіров оқулары» атты Республикалық ғылыми-тәжірибелік конференция өз деңгейінде өтеді деп ойлаймын. Пленарлық мәжілісте оқылған ғылыми баяндамалар, айтылған ой-тұжырымдар әрқайсымыздың ой-санамызға, жүрегімізге жол табады деп сенемін. Яғни, нарық заманында тек материалдық құндылықтар ғана емес, рухани құндылықтарды қатар алып жүру, жастарды ұлттық рухта тәрбиелеу аса маңызға ие. Бұндай ауыр жүк сіздер сияқты зиялы қауымның, ғалымдардың еншісінде деп ойлаймын.

Құрметті қонақтар! Адамзат өмірінде алтын ғасыр болады деп күтіліп отырған ХХІ ғасырға өз кемесін Тәуелсіз мемлекет ретінде бағыттаған Қазақстанның алар асуы да, шығар шыңы да биік болары күмәнсіз. Тәуелсіздік – өркендеу мен гүлдену жолының кепілі. Оған сеніміміз кәміл.

Тәуелсіздік мерекесі құтты болсын!

Барлығыңыздың шаңырақтарыңызға шаттық, жұмыстарыңызға шығармашылық табыс, елімізге молшылық тілеймін!

Рахмет!

UDC 81'42:811

SPEECH IDIOMATIZATION AND METAPHORIZATION OF BUSINESS COMMUNICATION

Kadirsizova G.E.

Ablaikhan KazUIRandWL, Almaty, kgoha_angel@mail.ru

The article dwells on the peculiarities of speech idiomatization and metaphORIZATION inherent to business communication speech. In business communication, as well as in any other, the indirect actualization of speech is more difficult to understand. It is believed that the language of business communication is literal, not metaphorical, that business people, communicating with each other, do not use idiomatic expressions, phraseological turnovers, and other expressive means of language. This article is an attempt to prove that the business language is idiomatic and metaphoric, despite the aspiration to standardization of means of expression.

Key words: idiom, metaphor, business communication, discourse, figurative meaning of speech, implicit information, cliché.

At the present time, one of the most promptly developing fields of activity in our country is the sphere of business. According to modern experts, today Kazakhstan is a country with positive economic environment for development of business. In general, the development of entrepreneurship, small and medium businesses and improvement of business environment in the country are determined by the priority direction of strategy "Kazakhstan-2050" and the concept of becoming one of the 30 developed countries of the world. According to the global rating, Kazakhstan is among the countries with the most favorable conditions for doing business [1, 42].

In the period of intensive development of commercial communications with representatives of foreign companies and business organizations, there is a need to learn a foreign language with a focus on its practical use in the sphere of business communication and communication at the level of the organizations.

The letter, request, business proposal finding speech feebleness of the compiler and compiled without the knowledge of stylistic rules, may be regarded, in addition to functional discrepancy to target settings, as an anti-advertising which entails a reduction in relation to the seriousness of the perceived information. Official documents prepare the conclusion of transactions, important meetings, negotiations, contain overhead information, complaints, suggestions, that is, with the help of these documents, which are written dialogue of legal entities, the critical issues of economic and legal activities of the organizations are resolved.

It would be incorrect and unfair to call the official-business style stationery. This style is expedient which has its own means of expression, ways of naming objects and phenomena, and is even expressive in its own way. Thus, the understanding of specifics of the translation of official documents is very important for professionals.

The language of business communication does not imply the presence of an emotional vocabulary. The sphere of idiomatics in modern linguistics is rather complicated and contradictory. There are different views on business language. It is believed that the language of business communication is literal, not metaphorical, that business people, communicating with each other, do not use idiomatic expressions, phraseological turnovers, and other expressive means of language. Nevertheless, there is no unemotional communication, the activation of emotion "is veiled" by the speech idiomaticity. This role is quite limited, idioms can be assimilated to spices which are added to food carefully, by a pinch, on a knife tip, and

the food itself, that is the speech, consists of completely different, less spicy and bright, neutral components – words and phrases of not idiomatic character.

Defining the infrastructure of a speech idiomatization against the background of the existing idioms of any of the modern languages, we mainly focus our attention on the collective nature of this process including set phrases and paremias. However, "to speak idiomatically" does not necessarily mean "to use idioms in the speech".

The person "speaking idiomatically" is perceived as knowing language at rather high level, capable to transfer the thoughts uncommonly and creatively. In his or her speech, idiom is not always present as such. The notions "idiom" and "idiomaticity", according to A. N. Baranov and D. O. Dobrovolsky, are not identical: idiomaticity is a more general category than idiom. Idiomaticity of speech in this context implies "the complicated way of expressing of the content, that is complicated not in the sense of the maximum complexity of linguistic forms as such, but of the "concentration" of expression and falsehood of understanding" [2, 51].

In business communication, as well as in any other, the indirect actualization of speech is more difficult to understand. The idiomaticity is more brightly expressed in this type of the speech act when a language game is most commonly used. Here, the obligatory condition is to understand a discourse with its connection with preconstruct (presupposition) and the unconscious.

In the speech of business partners, similar implicit information which the sender often includes in the well-known metaphorical statement is found. Yu. D. Apresyan has noticed: "that language means of expression of emotions are extremely metaphorical. Emotion is almost never expressed directly, but always assimilates to something" [3, 98].

It is necessary to distinguish between the concepts of metaphor and metaphorical expressions. A. Chenki believes that if the metaphor is - a "way to think about one area through the prism of the other", the metaphorical expressions - the "reflection of metaphors in language." [4].

The distinctive feature and significance of metaphor is its ability to form and verbalize new concepts in the subsystems of language, where the installation on figurativeness is not leading, as well as in business discourse.

J. Lakoff and M. Johnson consider that metaphors as linguistic expressions are possible because all conceptual system of the person is metaphoric.

For example, we speak about time as *"to spend time"*, *"to invest time"*, *"to lose time"*, *"to use time"*.

In our minds, there is an idea of time as about the value comparable to money. The metaphor "time is money" considerably structures activities of people in modern western industrial society. The American researchers note that this metaphor is manifested in the life of society as a unit of payment of telephone communications, an hourly wage, a payment for hotel rooms, an annual budget, percent on loans, accomplishment of public duties measured by time spent on them.

This practice is relatively new in the history of mankind and does not exist in all cultures. Since people in the western society in their activities proceed from ideas of time as values comparable to money, they also perceive time in this way.

The metaphor "time is money" refers to the structural metaphors. J. Lakoff and M. Johnson in their work give other examples of structural metaphors: "argument is war", "ideas are commodities", "ideas are money", etc. [5, 252].

Metaphor is a conceptual phenomenon, when there is a transfer of conceptualization of observed mental space on directly observable that in this process is conceptualized and included in the general conceptual system of this linguistic community.

Figurativeness of the speech of a person who wants to indirectly express his or her

feelings, makes the receiver to think logically to understand the meaning of the spoken. In the speech of business partners, there is implicit information which the sender often concludes in the well-known metaphorical statement. A distinctive and significant feature of metaphor is its ability to form and verbalize new concepts in business discourse. In this capacity, metaphor can be called conceptual, that is, creating concepts.

Speaking about the written business discourse (business letters, contracts, reports, and other types of documents), it may be possible to assert that not completely rethought motivated phraseological units, resulting from the merger of lexical components and being the expression of a single holistic values, are used in written business discourse. These units are phrasal stamps, standardized stylistic clichés. For example, “*Your prompt (early) reply will be appreciated*”, “*We look forward to hearing from you soon*”¹.

In business language there are also steady combinations which have become terms in business discourse: “*This principal reason for this fast-food development is to increase cash-flow*”, “*Imported “Bush legs” are said to sell at 5 Rb less than the factory production*” [Takis Project].

In oral business discourse - in negotiations, business phone conversations, activities in the field of sales, promotional activities of companies, etc., there is a quite frequent use of: 1) unmarked clichéd phrases: “*Please feel free to contact us any time you need*”; 2) stylistically marked lexical units, including metaphorical and idiomatic expressions: “*In answering the question ‘How do you **make globalization work?**’, Percy Barnevik describes **the ‘global glue’** that keeps the many different people in ABB together*”².

Many idiomatic and metaphorical expressions are found in magazine and newspaper articles about the business world, life and activities of people belonging to this world, in real-sounding speech of business people. There is an example: “*While admitting that business activity was teetering on the edge, he insisted it still had not reached “a cumulative unwinding” – Greenspan gobbledygook for a serious recession*”³.

In literature describing the world of business, idioms are used for more emotional impact on the reader, for giving of bigger color to characters, for the figurative characteristic of their opinions and acts. There is an example taken from

Let's compare examples from "The trilogy of desire" by T. Dreiser and other literary works that show the business world: 1) “*He was sure that when it came to the necessity of annexing his property the North and West Chicago Street Railways would be obliged to pay through the nose*”⁴.

2) “*The result was a wholesale cancellation of contracts, or maybe just a refusal to renew contracts that had expired. In some cases the butter-and-egg men were right; in others they were wrong*”⁵.

3) “*I've never known anyone to take his job so seriously as Arthur. Keeps us all on our toes*”⁶.

Despite the fact that each person uses the steady combinations based on vital philosophy of his or her people, in the business vocabulary there are idioms which are universal in terms of expression. The international nature of the modern world of business, as well as the interpenetration of languages and cultures at the present stage of development of human society, are fairly considered as a prerequisite for that.

The main objective of business communication is considered to be the realization of

¹ Tacis Project's letter

² Pickford, Crowe, 2000

³ Newsweek, 1990

⁴ Dreiser T., “The Titan”, p.274

⁵ Lardner, “Shut Up, He Explained”, “Over the Waves”

⁶ Cusack “Southern Steel”, ch. XVII

aspiration of an individual or a group of individuals belonging to one social institution, to change the situation given in event-driven aspect, as well as to establish a qualitatively new relationship between participants of this dialogue.

The presence of cultural, communicative and pragmatic competence of the participants of business discourse is necessary for normal communication process in business sphere.

Considering the above told, it is possible to emphasize that the idiomatization of business communication occurs owing to the considerable stereotypification of thinking in this field of activity.

REFERENCES:

1. Aymoldina A.A. Delovoy diskurs v Kazahstane [Business discourse in Kazakhstan] // Sotsiokognitivnyie i kommunikativno-pragmaticheskie osobennosti biznes-korrespondentsii (na materiale kazahskogo, russkogo i angliyskogo yazykov) [Socio-cognitive and communicative-pragmatic peculiarities of business correspondence (on material of the Kazakh, Russian and English languages)] . – 2014. – P.42.
2. Baranov A.N., Dobrovolsky D.O. Idiomaticnost i idiomyi [Idiomaticity and idioms] // Voprosyi yazykoznaniiya [Linguistics issues]. – 1996. – № 5. – P.51.
3. Apresyan V.Yu., Apresyan Yu.D. Metafora v semanticheskom predstavlenii emotsiy [Metaphor in the semantic representation of emotions] // Izbrannyye trudy, T.2: Integralnoe opisanie yazyka i sistemnaya leksikografiya [Selected works, vol.2: Integral description of language and systemic lexicography]. M.: YaRK, 1995. – P.98.
4. Chenki A. Semantika v kognitivnoi lingvistike [Semantics in cognitive linguistics] // Fundamental'nye napravleniya sovremennoi amerikanskoi lingvistiki [Fundamental trends of modern American linguistics]. M., Izd-vo MGU, 1997. – P.340–369.
5. Lakoff G., Johnson M. Metaphors we Live By. Chicago: University of Chicago Press, 1980. – P.256.

РЕЧЕВАЯ ИДИОМАТИЗАЦИЯ И МЕТАФОРИЗАЦИЯ ДЕЛОВОЙ КОММУНИКАЦИИ

Кадирсизова Г.Е.

КазУМОиМЯ им. Абылай хана, г. Алматы, kgoha_angel@mail.ru

В статье рассматриваются особенности идиоматизации и метафоризации речи в деловой коммуникации. Считается, что язык делового общения буквален и статичен, не использует метафоры и идиоматические выражения, фразеологические обороты и другие выразительные средства языка. Эта статья представляет собой попытку доказать, что язык бизнеса идиоматичен и метафоричен, несмотря на стремление к стандартизации средств выражения.

Ключевые слова: идиома, метафора, деловое общение, дискурс, образное значение речи, имплицитная информация, клише.

ІСКЕРЛІК ҚАРЫМ-ҚАТЫНАСТЫҢ СӨЙЛЕУ ИДИОМАТИЗАЦИЯСЫ МЕН МЕТАФОРИЗАЦИЯСЫ

Кадирсизова Г.Е.

Абылай хан атындағы ҚазХҚ және ӘТУ, Алматы қ., kgoha_angel@mail.ru

Мақалада іскерлік қарым-қатынастағы сөйлеу идиоматизациясы мен метафоризациясының тән ерекшеліктері қарастырылады. Іскерлік қарым-қатынас дәлме-дәл және статикалық, сонымен қатар метафорлар мен идиоматикалық,

фразеологиялық айналымдарды және басқа да сөз тіркестерін қолданбайды деп саналады. Бұл мақала бизнес тілі белгілі бір стандарттарға сүйенуіне қарамастан, метафоралар мен идиомаларды кеңінен қолданатынын дәлелдеуге талпыныс береді.

Түйінді сөздер: идиома, метафора, іскерлік қарым-қатынас, дискурс, сөйлеу бейнелі мағынасы, имплициттік ақпарат, клише.

ӘОЖ 541.124

ЖАСӨСПІРІМДІК ШАҚТАҒЫ ДЕВИАНТТЫ МІНЕЗ-ҚҰЛЫҚТЫ АЛДЫН- АЛУ ЖОЛДАРЫ

Әділбекова М.Б.

*І. Жансүгіров атындағы Жетісу мемлекеттік университеті, Талдықорған қ.,
Bai@mail.ru*

Девиантты мінез-құлық деп ортада қабылданған нормалардан ауытқыған мінез-құлықты айтамыз. Балаларды оқыту мен тәрбиелеуде сабақтан көп қалатын, тәртібі нашар, білім деңгейі төмен, ашуланшақ, ата-аналар мен ұстаздарды тыңдамайтын, бұзақылықтар жасайтын балаларды жиі кездестіреміз. Қазіргі уақытта девиантты мінез-құлық әрбір әлеуметтік қоғамның маңызды мәселелерінің бірі болып табылады.

Девиантты мінез-құлықтың негізгі түрлеріне қылмыс жасаушылық, ішімдік қолдану, нашақорлық, сонымен қатар өзіне-өзі қол жұмсау және т.б. жатады. Ортада қабылданған нормалардан ауытқыған мінез-құлық көбіне жасөспірімдер арасында көптеп кездеседі. Жасөспірімдік шақта балалардың қызығушылығы арта түседі, әртүрлі әрекетке бейімделгіш келеді, мінезі ерекшеленіп, өзінің өмір жолына көз жіберіп, ой елегінен өткізуге тырысады, оқудың мәнін, мақсатын түсініп, ұжымдағы өз орнын білгісі келеді. Белгілі психолог Л.С.Выготский жасөспірім жастағы кезеңде екі үлкен өзгеріс болады: ол ағзадағы жыныстық жетілу және өзінің “Мен” мәдениетінің ашылуы, тұлғасының және дүниетанымының қалыптасуы. Әр жас кезеңнің адамның тұлғалық қалыптасуында алатын өзіндік орны бар. Бұл баланың “мені” қайта құрылып, айналасындағыларға сыни көзқарас қалыптасатын кезең [1].

Егер ғылыми анықтамаларға сүйенетін болсақ девиантты мінез-құлық бұл:

1. осы қоғамдағы нақты бекітілген немесе тарихи қалыптасқан нормалар мен ережелерге сай келмейтін адамның әрекеті;

2. осы қоғамдағы нақты бекітілген немесе тарихи қалыптасқан нормалар мен ережелерге сәйкес келмейтін адам әрекетіндегі жалпыға қатысты және тұрақы формада көрініс беретін әлеуметтік құбылыс. Девиантты мінез-құлық және қиын балалар ұғымы 1920-1930 жылдары пайда бола бастаған. Бастапқыда ғылым саласында емес, күнделікті өмірде қолданылып, Біраз уақыт ұмытылып, 1950-1960 жылдардың басында қайтадан қолданысқа енген.

П.П.Блонский ең алғаш бұл мәселе бойынша зерттеу жүргізген, ол өз зерттеулерінде девиантты деп мінез-құлық шамасынан ауытқыған, көмелетке толмаған балаларды қарастырды.

Жасөспірімдердің девиантты мінез-құлықты мәселесін қазақстандық педагог-психологтар мен әлеуметтанушылар да қарастырып жүр. Зерттеушілердің пікірінше девиантты сияқты жағымсыз қасиеттің қалыптасуына әлеуметтік- педагогикалық факторлардың әсер етеді. Жасөспірімдердің девиантты мінез-құлықтарын спорт, өзіндік жұмыстарды ұйымдастыру, мектепке деген ықпалды күшейту, бойындағы белсенділікті арттыру, ұжымдағы әрекеттерге араластыру арқылы жеңудің әртүрлі

жолдарын көрсетіп берген.

Девиантты мінез-құлық мәселесі психологиялық тұрғыдан Л.С.Выготскийдің еңбектерінде қарастырылады, сонымен қатар А.С.Макаренконың тәжірибелерінен де үлкен орын алады [2].

Девиантты мінез-құлық екі үлкен категорияға бөлінеді. Біріншіден бұл психологиялық денсаулық нормасынан ауытқу. Екіншіден, бұл қандайда бір әлеуметтік-мәдени нормаларды, әсіресе құқықтық норманы бұзатын антиәлеуметтік іс-әрекет.

Әлеуметтік-психологиялық әдебиеттерде балалар мен жасөспірімдердің девиантты мінез-құлқының қалыптасуына әсер ететін факторларды төмендегідей бөліп көрсетеді:

- агрессивтілік;
- өзін-өзі басқарудың төменділігі;
- әлеуметтік нормаларды түсіну дәрежесінің төмендігі;
- ата-аналардың бақылауының жетіспеушілігі;
- ата-аналардың әсер етуінің тиімсіздігі;
- физикалық жазалау;
- жасөспірімнің отбасымен және құрдастарымен келіспеушілігі;
- отбасының құлдырауы;
- әлеуметтік қанағатсыздану және т.б.

Сонымен девиантты мінез-құлықты жасөспірімдерді педагогикалық мінездемеі жағынан торт топқа бөлеміз:

Бірінші топқа жататын девиантты мінез-құлықты жасөспірімдердің мінез-құлқында дөрекілік, қатігездік, мейірімсіздік, үлкен-кішіні сыйламау сияқты әдет-дағдылар толық қалыптаспағанымен, олар іштей өз жүріс-тұрыстарымен іс-әрекеттеріне баға бере алмайды. Бірақ өз мінез-құлқын түзетуге талаптанады.

Екінші топқа жататындар адамгершілік қадір-қасиеттерді төмендей бастаған, әлеуметтік бағдарлары қоғамға жат сыңаймен сипатталады. Бұлар қатігездік қылықтарымен қатар, ұрлық, тонау, зорлық-зомбылық жасау, темекі мен наша тарту сияқты әдеттерге икемдене бастаған. Бұл топқа тәртібі нашарлаған, құқық тәртібін бұзушы жасөспірімдер жатады, бірақ бұл балалар әлі бұзыла қоймаған, өз жүріс-тұрыстарын түзетуге мүмкіндік – қабілеті бар, тек педагог тарапынан басқаруды талап етеді.

Үшінші топқа өз мінез-құлықтарын басқара алмай, өзін-өзі тәрбиелеуге бейімділіктері жоқ жасөспірімдердің шағын тобы жатады. Қоғамға жат мінез-құлықтары қалыптаспағаны сонша, олар өздерінің теріс қылықтарына талдау бере алмайтын жасөспірімдер. Бұл топқа қатігездік, зорлық-зомбылық көрсетумен қатар ұрлық, тонау, ішімдік және наша тарту істеріне әбден машықтанған жасөспірімдер енеді.

Төртінші топқа жүйке ауруларына шалдыға бастаған балаларды жатқызамыз. Мұндай жасөспірімдерге педагог-психолог тар мен дәрігерлер тарапынан дербес қарым-қатынас, ілтипат, сый-құрмет, жылы лебіз қажет [3].

Жеткіншектердің девиацияларына үнілу, көңіл аударып талдау кезінде тұлға акцентуацияларын ескеру қажет.

Сонымен, жеткіншектің қалыпты дамуы үшін жеткіншек үшін маңызы бар ересектердің олардың бойында физиологиялық, психологиялық, әлеуметтік деңгейлерде өтетін өзгерістерге құрметпен қарауының және оған қоятын өз талаптарын, онымен қарым-қатынас стилін өзгертудің маңызы өте зор.

Балалар мен жасөспірімдердің тұлғасы мен мінез-құлқындағы жат қылықтардан арылту үшін төмендегідей жұмыстар жасалу керек:

- жасөспірімдердің бос уақыттарын ұйымдастыру;
- оқушылардың жеке дара ерекшеліктерін ескеру;
- әлеуметтік және психологиялық қорғалуы;
- оқушылардың өздерінің құқықтары мен міндеттерін білуі;
- маскүнемдікке, ішімдікке, нашақорлыққа, қылмыстық әрекетке бейім балаларға үлкендер тарапынан қатаң бақылауға алу.

Демек, мектепте, отбасында оқушыларға білім, білік, тәрбие негіздерін үйрете отырып, оларды қарым-қатынас ережелеріне, мәдениетке үйрету, әлеуметтік тәжірибелер арқылы адамгершілік құндылықтар жүйесін ұғынуға, сонымен бірге жеке тұлғаның қалыптасуын қамтамасыз ету керек [4].

Жасөспірімдер бойындағы девиантты мінез-құлықтың көріну себептері

Қоғамдық жаңарту кезеңінде Қазақстандағы әлеуметтік саяси-экономикалық қатынастардың сипатының өзгеруі өз кезегінде қоғамдық білім, тәрбие институттарының да жұмыс бағыты мен мазмұнына жаңа талаптар қойып отыр. Бұл жағдай қоғамдағы мектеп, отбасы рөлі және оның басты міндеті – бала тәрбиесінде болған көзқарасты өзгертіп, жаңа тұрғыдан тану мәселесін туындатты.

Қазақстан Республикасы өз тәуелсіздігін алғаннан бастап, мемлекеттік саясатта келер ұрпақтың денсаулығы, тәрбиесі басты назарда болып келеді. Қазақстан Республикасы Ата заңының 27 бап, 2-тармағында «Балаларына қамқорлық жасау және оларды тәрбиелеу ата-ананың табиғи құқығы, әрі парызы» деп атап көрсетілген.

Әрбір ата-ана өз перзентінің әдепті, саналы, иманды да ибалы, Отанының сүйікті және кішіпейіл азаматы болып жетілуіне қоғам алдында өз жауаптылығын түсінуі керек. Яғни, басты мақсаты психологиялық, физиологиялық денсаулығын қалыптастыру болу керек. Өйткені Қазақстанның болашағы келер ұрпақта болғандықтан жастардың психологиялық, физиологиялық денсаулығы халықтың өсімі мен сапасын анықтайды. Осы тұста келер ұрпақ тәрбиесінің салауаттылығын қамтамасыз ету ең алдымен отбасы, мектеп тәрбиесі жайын да қолға алынуы тиіс.

Қазақстан Республикасының Конституциясында, «Адам мен адамзат» заңында, «Білім туралы» заңында тәлім-тәрбие тұжырымдамасында да салауатты өмір сүруге ерекше басымдық беріледі [5].

Қазіргі кезде жеткіншек тәрбиесін қадағалау педагогикалық мәселе болып отыр. Отбасында өз баласын қандай етіп тәрбиелеуді өздері алдын-ала белгілейді. Отбасы тәрбиесінде қолданатын әдістер де өзгеше екені белгілі. Онда жеткіншектің аз да болса өзіндік өмірлік тәжірибесі, әдет-дағдылары, құмарлығы мен қызығулары қалыптасады. Ақпарат алмасудың әлемдік ауқымда дамуы, қоғамдық мәдениеттің жаңа деңгейге көтерілуі, өмір салтының өзгеруі де отбасы тәрбиесіне, оның қарым-қатынасының сипатына әсерін тигізіп отыр.

Жеткіншек шақ – балалық шақтағы ең қиын және ең күрделі кезең. Бұл кезеңді өтпелі кезең деп те атайды. Жеткіншектер балалық шақтан ересек шаққа өтеді. Бұл кезде бала бойында көптеген өзгерістер, атап айтқанда: анатомиялық, физиологиялық, интеллектуалдық, адамгершілік дамуындағы және оның әрекет түрлеріндегі өзгерістер.

Өтпелі кезеңде балалардың оқу үлгерімі өзгереді, жақсы оқып жүрген балалар сабағы нашарлайды. Балаларда өзімдік «Мен» сезімі пайда болады. Олар еркіндікке құмар келеді, тым еліктегіш болады. Жасөспірімдік шақта балалардың өзін-өзі тануға құштарлығы арта түседі. Олардың өз көзқарастары мен пікірлері, әрекеттері барысында айқын байқалады. Сонымен қатар бұл кезеңде балалар отбасынан, мектептен оқшауланып, өз құрбыларының ықпалында болады. Жасөспірімдер, әсіресе өздерін еркін сезінетін ортаға орналасуға бейім болып келеді. Олар спорт секциялары, техникалық үйірмелер болуы мүмкін, немесе жастар көп жиналатын сауық орындары

болуы мүмкін. Бұл кезеңде балаларды ересектермен, әсіресе ата-аналармен көбірек ерегіске барып, ортақ тіл табыса алмайды. Балалар ата-аналарының тең құрдастай қарым - қатынас жасауын қалайды. Бұл кезде балалар көбірек өз бетінше өмір сүруге тырысады. Олар өзіне кумир (пір) сайлап алады да, соған еліктейді. Басқа балалардан ерекшеленуге тырысады.

Отбасындағы жақсы қарым-қатынасты жоғалту, мектептегі сәтсіздік, келеңсіз топтағы құрбыларымен жақындық әр түрлі жолдарға итермелейді. Ендеше осы үш элемент: отбасы, мектеп, құрбы-құрдастар тобы – барлық жеткіншектердің нағыз табиғи ортасы. Олар кәметтік жасқа толмағандардың ең маңызды қоғамдық факторы болып табылады. Демек, жас баланың мінез-құлқының қалыптасуына отбасы ерекше әсер етеді, солай болғандықтан оның көп қырлы, жан-жақты болуы отбасына байланысты. Ал педагогикалық әлеуметтік жағынан жіберілетін әлсіздік оқу жүйесіндегі сәтсіздіктің, аномалді мінез-құлықтың негізі болып табылады.

Жеткіншектің мінез-құлығындағы ауытқулар көбіне туа пайда болмайды, олар физиологиялық ауытқулардан емес, отбасындағы және мектептегі дұрыс тәрбие бермеуден пайда болады. Осы аталып көрсетілген ауытқу девиантты мінез-құлық деп аталады [6].

И.А. Невский: Девиантты (ауытқулы) мінез-құлық деп, қазіргі қоғамда белгіленген ережеге сәйкес келмейтін, әлеуметтік мінез-құлықты айтады.

Танымал социолог И.С. Кон анықтамасында: Девиантты мінез-құлық ол психикалық саулық, құқық, мәдениет және адамгершіліктің әрекет жүйесі ретінде, жалпы бекітілген ережеден ауытқуы, - деп қарастырды.

Бейімделген мінез-құлық тұжырымдамасына сәйкес ауытқу процесі кез-келген бейімделуді бұзады (психикалық, әлеуметтік, әлеуметтік- психологиялық орта)

Әлеуметтік ауытқуды С.А.Беличева «девиантты мінез-құлық» деп төмендегідей топтастырды:

- пайдакор бағытта: құқық бұзу, материалды, ақшалай, мүліктен пайда табу (ұрлық, алдау, жымқыру, сату, т.б.)

- агрессивті бағытта: жеке бас дамуына кері бағытталған қимыл (бұзықтық, соққы, тіл тигізу, өлтіру, зорлау)

- әлеуметтік-енжар түрі: әлеуметтік және жеке мәселелерді шешуде (жұмыс, оқу, нашақорлық, ішімдік және суицид, белсенді өмір сүруден қашу, азаматтық жауапкершілік- тен жалтару) [5].

Девиантты мінезді оқушылар өздеріне ұрысканды ұната бермейді. Сондықтан мектеп мұғалімдері олармен қарым-қатынаста педагогикалық этиканы ұстануы қажет. Қиын оқушыларды әртүрлі қоғамдық жұмыстарға тарту арқылы оларды табысқа жетелеуге ұмтылуға бағыттау арқылы жағымсыз әдеттерден игі әрекеттерге көшуге жағдай жасаған жөн.

Осы аталған жағдайлардың бәрін ескере отырып тәрбиеленуі қиындардың әрқайсысына әр түрлі қатынас жасау, оларды жеке-жеке бақыланып, әрқайсысына арнап жасалған жүйелі тәрбие жұмысын жүргізу қажет. Жасөспірімдерді тәрбиелеу – терең педагогикалық-психологиялық білімді қажет етеді. Оны іс жүзіне асыру ата-анаға, педагогтер мен психологтарға жүктеледі. Біздің ойымызша, қиын бала тәрбиені ұйымдастыруға икемі жоқ отбасылардан шығады. Сондықтан мектеп және мектептен тыс тәрбие мекемелерінде жасөспірімдерді сабақтан тыс уақытта қызығушылықтары бойынша түрлі үйірмелерге тарту, белсенділіктерін қалыптастыратын қоғамдық шараларға баулу әрбір педагог-психологтың міндеті [7].

ӘДЕБИЕТТЕР:

1. Орақова А.Ш. Педагогикалық консилиум. – Алматы, 2010. – 80 бет.
2. Нүсіпбекова И.И., Жүнісова Қ.Ш. Педагогикалық сыр-сандық. – Алматы: «Алматы кітап баспасы», 2008. -32 бет.
3. Методические рекомендации в помощь специалистам для проведения профилактической работы с детьми девиантного поведения – Астана; «Дарын», 2008 г. – 44 с.
4. Шармуханбетова Ж.А. Оқушы тұлғасын әлеуметтендіруде педагог-психологтың ықпалы – Астана: «Дарын», 2011-72 б.
5. Аязбекова Г. Қиын баланы тәрбиелеу жолдары // Білімдегі жаңалықтар.
6. Личко А.Е. Психопатии и акцентуация характера у подростков. - М., 1982. – С. 16.
7. Иванова Л.Ю. Агрессивность, жестокость и отношения старшеклассников к их проявлениям. / Сб: Проблемы личности, профилактика отклонений в ее развитии, 1993. – С. 107.

ӘОЖ 110

ҚАЗАҚ ХАЛЫҚ ӘНДЕРІНДЕГІ ФИЛОСОФИЯЛЫҚ ОЙЛАР

Әлікенова К.Н., Кенжегулова Ә.Е., Тынысханова А.Т.

*І.Жансүгіров атындағы Жетісу мемлекеттік университеті, Талдықорған қ.,
k-alikenova@mail.ru, asemake@mail.ru, aiym_t.t@mail.ru*

Қазақтың Отаншылдық жігеріне толы халық музыкасының ешкімге, ештеңеге ұқсамайтын ерекше тартымдылығы сондай, қазақ әнін тыңдағанда күллі дала көз алдыңнан өткендей болады. Қазақ халқының музыкалық шығармашылығы өзінің сан ғасырлар бойындағы дамуында музыка тілінің бейнелеу құрамы жағы негізінен, екі бағытта: вокалдық және аспаптық музыка түрінде қалыптасты. Бірінші – терме сарынды және кең тынысты созып айтатын шалқымалы әннің түрлері, екіншісі – домбыра, қобыз және басқа да үрлеп ойнайтын аспаптарда орындалатын, көбінесе, белгілі бір оқиғаға байланысты болып келетін күйлер.

Музыканың өнерден, әдебиеттен, театрдан айырмашылығы – ол бейнені түгелдей дыбыстық үн құралдары арқылы суреттейді. Мысалы, табиғат үні (жел гуілі, судың гүрілі, құстың әні, т.б.), адамның дауысы, күнделікті өмірде кездесетін дыбыстар музыкада азды-көпті көрініс табады. Сондай-ақ музыкада заттардың сезім арқылы қабылданатын кейбір белгілері ассоциация (құс әні мен орман суретін меңзеу), аналогия (мелодияның байсалды, кең тынысты қозғалысынан жазық дала көрінісін елестету) және есту, көру сезімдері байланысының көмегімен қиялда қайта жаңғыру арқылы бейнелейді. Жоғарыда аталғандардың барлығы музыканың философиясын сипаттайтын құбылыстар.

Музыка философиясы – музыканың сипаты мен мағынасын зерттейтін эстетиканың бір бөлімі. Көне заманның философтары музыканың ырғағы мен әуенінің адамның ішкі жан дүниесіне әсер ететін атап өткен. Аристотель бұл түсінікті музыканың түбіндегі моральдық құндылықтармен түсіндіріп, «әуен қозғалыстан тұрады, қозғалыстар белсенді, ал іс-әрекет этикалық қасиеттердің сипаты» – деп, атап өткен [1]. Аталып өткендей, музыканың адам жанына әсер ететін түсінген қазақ халқы, оны күнделікті тұрмыс барасында пайдаланып, дәріптеген.

Қазақ халқының талай ойшылдары Шығыс пен Батыс мәдениетін тең меңгеріп, өз еңбектерінде жазып, кейінгі ұрпақтарына қалдыра білді. Солардың бірі әрі бірегейі

екінші ұстаз атанған Әбу Насыр Әл-Фарабиді әлемге танытқан музыка философиясы мен теориясына арналған «Музыканың үлкен кітабы» атты еңбегі. Ғұлама бұл еңбегінде математикалық тәсілдерді пайдалану арқылы музыкалық дыбыстарды тұңғыш рет қағаз бетіне түсіріп, нотаны алғаш дүниеге келтірді. Ол тек музыка теориясын ғана емес музыкалық аспаптарды да қолдан жасап, сол аспаптарда керемет ойнайда білген екен. Қазақ домбырасын дүниеге келтірген, асқан музыка зерттеушісі ұлы бабамыз Әбу Насыр Әл-Фараби десек біз қателеспеген боламыз. Оған бірнеше ғылыми дәлелдер, Фараби жасаған музыкалық аспаптар түрі куә бола алады. Оның шебер орындаушылығы жөнінде шығыс халықтары арасында күні бүгінге дейін айтылып жүрген көптеген аңыздар бар.

Әбу Насыр Әл-Фараби музыканың дыбыстық сипаты мен құрылымын, музыка мен поэзия арқылы байланыстырып, музыканың эстетикалық-теориялық принциптерін шешуге бағыттады. Музыка саласындағы зерттеу еңбектерінде Фараби музыканың емдік қасиетін, жағымды әсерін, дәлелдеді, сондай-ақ оның тәрбиелік мәні зор екенін баса айтты. Адамның музыка шығару қабілеті дарындылығы дәрежесінің әртүрлі сатысын көрсетіп, адамның жан-жақты дүниесіне жағымды, жағымсыз әсер тигізетін музыкалық жанрларға талдау жасайды. «Музыканың үлкен кітабы»: музыка өнеріне кіріспе; музыка өнерінің негіздері музыкалық композиция деген үлкен-үлкен төрт тараудан тұрады. Фарабидің бұл еңбегі XV ғасырда-ақ латын тіліне аударылып, Европа музыка ғылымы мен өнерінің дамуына үлкен әсерін тигізді. 1930-1935 жылдары француздың белгілі музыка зерттеушісі Г.Эрланже француз тіліне «Музыканың үлкен кітабын» аударған. Ол, «...Фарабидің бұл салада кейіннен араб тілінде жазған авторлардан артықшылығы жер мен көктей» деп соны дәлелдеп кеткен [2].

Қазақ әндеріндегі философиялық ой тереңдігі үнемі философиялық мәселелермен қапсырыла қапталдасқан. Қазақ әндерінің қай жанрын алмасақ та, өнегелі өсиет арқылы, ізгілікке, мейірбандыққа, татулық пен бірлікке, адамгершілікке, байсалды мінез - құлыққа, сиқырлы ақылдылыққа насихаттап отырады. Сонымен бірге, қазақ халқының тарихын, өмір сүру тіршілігінің сан қилылығын, қоғамдық көзқарастарын, ақыл - ойының жиынтығын танытады. Бұл қазақ әндерінің философиялық, танымдық қасиеті негізгі ерекшеліктерін тағы бір қырынан көрсетеді.

Қазақ халық әндерінің жанрлары да көп. Оларды жүйеге келтірілген жіктемелер де баршылық (А.В.Затаевич, Б.Г.Ерзакович, Т.Бекқожина, З.Қоспақов, т.б.). Жіктемелерін бәрін өнертану саласында толық қолдауға болады. Ал педагогикалық салада оларды осы калпында пайдалануға болмайды, өйткені олар әндердің тәрбиелік мүмкіндіктерін жан жақты ашып көрсетуді шектейді. Біздің пайымдауымызша, практикада мазмұнды пайдалану мақсатында қазақ әндерінің тәрбиелік мүмкіндіктерін былайша жүктеген дұрыс сияқты:

- тұрмыс салт әндері (бесік жырлары, балалар мен жастар әндері);
- еңбек, шаруашылық, кәсіп әндері (бақташылық, төрт түлік мал туралы әндер, диқан, егіншілік әндері, аңшылық, саяткерлік әндер, жұмысшы әндері);
- үйлену әндері (той бастар, той тарқатар, жар-жар, беташар, қоштасу, сыңсу, құдалар әндері);
- ұлыс әндері (жарапазан); діни әдет - ғұрыптар тудырған әндер (бәдік, бақсы, сарыны);
- жаналазау әндері (естірту, жұбату, көңіл айту);
- нақиялы әндер (алғыс, бата, тілек, жұмбақ, мысал-әжуа, күлдіргі мысқыл әндер);
- қиял-ғажайып әндер (аңыз әндер, өтірік өлендер);
- сатиралы - юморлық әндер (әзіл-қалжың, мысқыл, күлдіргі әндер);
- тарихи әндер;

- әлеуметтік теңсіздік әндері;
- эпикалық шығармалар (терме, толғаулар);
- айтыс әндері;
- лирикалық әндер.

Қазақтың халық әндері жоғары тәрбиелік мүмкіндіктерімен, азаматтық идеяларының өркениеттілігімен, болмысы мен көзқарасы әсерлі бейнелеуімен, көркемдік айырмашылығымен тыңдаушы құлағының құрышын қандырады. Қазақ халық әндеріндегі философиялық ойлардың өзі мынадай дүниеден туса керек: Біріншіден, табиғат пен адам арасындағы гармония мен оған бейімделіп өмір сүру дәстүрі. Екіншіден, қазақ дүниетанымының еркіндік сүйгіштігі. Олай дейтініміз қазақ жерінде ешқашанда құлдық болмаған. Үшіншіден, адамгершілік, әділеттілік мәселесі мен барға қанағат етудің өзі қазақ философиясының ерекшеліктеріне тоқталатын болсақ: қазақ философиясында онтологиялық (болмыс) және гносеологиялық (дүниетаным) мәселелерден гөрі адам мәселесіне көбірек көңіл бөлінеді. Келесі кезекте, адам мәселесі қазіргі тілмен айтқанда, көбінесе экзистенциялық тұрғыдан қаралады және де қазақ халық әндерінде адам болмысының этикалық жақтарына: жақсылы пен жамандық, ізгілік пен зұлымдық, ар-намыс, абырой сынды категориялары суреттеліп айтылады.

Қазақ әндерінің музыкалық-поэтикалық құрылымының күрделілігі, жас буынның ой-сезімі мен танымдылығына әсер етуші күштерінің сан қилы болып келуі, оның өнер түрінің өзіндік ерекшеліктеріне байланысты. Қазақ әндерінің ерекшеліктері әдебиет саласында Ә.Қоңыратбаев, Р.Бердібаев, Б.Уақатов және де басқа зерттеушілердің еңбектерінде танылды. Ал, педагогикалық зерттеулерде қазақ әндерінің ерекшеліктері жөнінде арнайы еңбектер болғанымен, осы мәселе төңірегіндегі ой-пікірлер мен пайымдауларды С.Ұзақбаева, А.Нұғыманова, М.Балтабаевтың, Ж.Өтемісовтің ізденістерінен көруге болады [3].

Біздер жоғарыда аталған ғылыми еңбектерге сүйеніп педагогикалық тұрғыда қарастырылған ән мұраларының қазақ өмірімен тығыз байланыстылығы, тарихилығы, көп нұсқалығы, философиялық ой тереңдігі, көркем образдылығы, синкреттілігі, философиялық және танымдық маңыздылығы, мелодиялық интонациялық құрлымындағы әуен әсемділігі деп ажыраттық. Осылайша байлам жасауымызға Ә.Қоңыратбаевтың ән-өлең шығармаларына берген сипаттамаларын, ерекшеліктерін: «Олар – фольклордың коллективтік және ұлттық сипаты, нұсқалығы, дәстүрлігі, тарихилығы және ауызекі дамуы... фольклор синкреттік өнер. Оның бойында халықтың тұрмыс-салты, театр, сөз, би және ән-күй өнері бір-бірінен дараланбай, тұтас күйінде көрінеді» [3], - деген тұжырымдарын негізге алуға болады.

Ән синкреттік өнер. Оның бойында біртұтас бірлікте сомдалған. Ән өнерінің әсер етуші механизмінің күрделілігі, біздің оның негізгі ерекшелігі синкреттілігіне байланысы зор. Әннің келесі бір қасиеті – әуезділігі, әсерлілігі, көркемділігі. Бұл уақыт сынынан мүдірместен өтіп, біздің заманымызға келіп жеткен халық әндерінің барлығына дерлік тән белгі. Жазба мәдениеті туа қоймаған дала жағдайында нағыз көркем, тыңдаушысына терең әсер ететін әуезді саз ғана ел аузына ілігіп, ұзақ мерзім өмір сүре алған [4].

Халық әндеріне тән тағы бір белгі – әннің мазмұндылығы, елдің өмірі, тұрмыс-тіршілігімен сабақтастығы. Кез келген ән белгілі бір оқиғаға құрылады. Соған орай оның айтайын деген ой-мазмұны да болады. Сол ой терең сезім арқылы тербеліп, көркем кесте - өлең түрінде сыртқа шығып отырған. Мұны әннің поэзиялық арқауы немесе әдеби сипаты дейміз.

Осы үш белгі жоқ жерде оны ән жанрына жатқызу қиын. Уақыт пен кеңістіктен тыс өмір сүретін ән болмайды. Қазақ халқының ән өнері сан-салалы. Көне дәуірлерден

келіп жеткен бұл мәдениет саласын бірнеше арнаға бөлуге болады. Олар: бақсы сарыны, жыраулық дәстүр, ертегілік, тарихи және лирикалық әндер.

Ән – вокалдық жанр. Халық әндеріне тән мынадай белгілерді көрсетуге болады:

1) әннің мазмұны, яғни әдеби мәтіні.

2) әннің әуені, яғни музыкасы.

3) әннің жанрлық ерекшелігі.

Әннің алғашқы сипатына орай В.Е.Гусев: «Песня поется, и ее содержание выражает не только слово, но и мелодия, и ритмический ее строи, песенный образ не тождествен образу стихотворному» – деп, жазған болатын. Халық әндерін біз тақпақ сазды речитативтік, тарихи және лирикалық деп білеміз. Бұл ерекшеліктер бірде әндердің музыкалық интонациялық жүйесіне қатысты болса, енді бірде жанрлық сипатын білдіреді.

В.Я.Пропп музыкалық шығарманың жанры оның тарихи шындықты бейнелеу немесе көрсету дәрежесіне байланысты деген пікір айтқан. Осы тұрғыдан келгенде халық әндерін тарихи, лирикалық деп бөлуге әбден болады. Тарихи әннің ел аузында сақталған үлгілері аз емес. Бізге жеткен көркем бір нұсқасы – «Елім-ай» XVIII ғасырдың бас кезіндегі жоңғар шапқыншығына байланысты туған шығарма [5].

Халық арасына кең таралған лирикалық әндерге келер болсақ олардың жүздеген үлгілерін атауға болады. «Қамажай», «Бипыл», «Сәулем-ай» секілді толып жатқан әндердің барлығы да лирикалық жанрға жатады. Лирикалық әндерге қатысты бір ерекшелік – онда сюжеттің болмауы, оның есесіне эмоцияға негізделген сезім лирикасы, поэзиялық параллелизмдердің басым кездесуі. Оның мәнісі, әннің бір шумағын құрайтан алғашқы екі жол басқа, соңғы екі жол өзге ойды білдіруінде. Әннің тұтастығы осы ойлардың сабақтастығынан туады.

Халық әндерінің стильдік ерекшеліктеріне бойлай түсетін болсақ, олардың музыкалық әуені мен әдеби мәтінінің бірде сәйкес, бірде сәйкес еместігін аңғарамыз. Бұл ерекшелікті ғылым тідімен синхрондық және асинхрондық деп екіге жіктейміз. Асинхрондық жүйеге негізделген әндердің музыкасы мен әдеби мәтіні әр түрлі кезеңдерде туғандықтан, олардың құрылымдық жағынан бір-біріне сәйкес келмейтіні байқалады.

Речитативтік әндер халық шығармашылығына да авторлық шығармашылыққа да тән құбылыс.

Олардың басты ерекшелігі – өлең жолының әр буынына жеке музыкалық үн-дыбыстың келіп отыруы (слогонота). Мұндағы жеке буындар бірнеше дыбысқа созылмайды, музыкалық интонациясы бір деңгейде дамиды. Оның диапазоны-шектеулі, интонациялық секірістер өте сирек кездеседі [6].

Сонымен халқымыздың ғасырлар тереңінен жеткен саз өнері үлкен екі арнада көрінеді. Олар: ән және аспаптық дәстүр. Зерттеушілердің анықтауынша, бұл екеуінің ерте туғаны - ән. Ән – халық мұрасы. Халық әндері – сарқылмас қазына. Оны жай ғана ән салу, көңіл көтеру деп түсінуге болмайды. Себебі әннің толып жатқан өзге қасиеттері де бар. Ең алдымен, ән өнер. Ән – адамның көңіл-күйі, тебіренісі мен толғанысы, қуанышы мен жұбанышы. Ән – табиғат сүреттемесі. Ән – халықтың өмір айнасы. Олай болса, бізге әсер еткен өмір құбылыстарының барлығы дерлік ән арқауына айналып отырған.

Кеңес үкіметіне дейін қазақ халқының әдебиеті мен өнерін көп зерттеген орыс зерттеушісі Г.Потанин «Маған бүкіл қазақ даласы ән салып тұрғандай көрінеді» деп жазды. Шындығында солай еді. Той томалақтардағы ән-күй өз алдына, кешкі ауыл сыртында алтыбақан тепкен қыз бозбаланың бір-біріне деген сезімін жеткізуі, ұзатылып бара жатқан қыздың сыңсуы, өлген жұбайын жоқтаған жесірдің жоқтауы, үй сыртында жар салған жарапазаншы, жындарын шақырып зікір салған бақсы, алыстан

ат арытып арнайы іздеп келіп жата-жастана айтысқан ақындардың өнері, таңды таңға ұрған жыршылар осылардың бәрі ән емес пе. «Туғанда дүние есігін ашады өлең, өлеңмен жер қойнына кіреді денен» деп данышпан Абай айтқандай жігітке өнерде өнер, өлең де өнер деп бар ғұмырын өнермен өрген халық «Бір әнді сатып алдым құнан нарға» деп әнді бағалаған. «Сұрасаң менің атым Таңжарбаймын, болсам да малға жарлы әнге баймын» деп байлықтан әнді жоғары бағалайтын әншілері де көп болған. Қазақ халқының мәдениетін көп зерттеген, орыстың шығыстанушы ғалымы, мақсаты орыстандыру болып «Что нужно для обрусения инородцев» деп еңбек жазған Александр Алекторовтың өзі бір мақаласында «Сыртта соғып тұрған боран мен жылы зілмәңкеде отырып ән тыңдадым. Әнші тері тулақтың үстіне жайғасып отырып, домбырасының шегін қаға бастады. Шектің баяу дірілі, орындаушыға жақындай түскен адамдардың қозғалыс дыбыстары, домбыраның күмбірлеген, қайғылы дыбысы маған ерекше әсер етті. Мына сияқты қарапайым әнге – қарапайым музыкаға қанша поэзия сыйып жатыр. Қолдан істеген екі шекті домбырада мұндай нәзік, мұндай әсем дыбыстар шығады дегенге мен еш уақытта сенбеген болар едім» деп жазады [7]. Көзі ашық өркениетті елден келдім деген музыка зерттеушісін таңдайына тәтті өрік салғандай тамсандырған қарапайым екі ішекті домбырамен орындалған қазақ музыкасының құдыреті әрі оның философиялық мазмұны мен мәнінің тереңдігі.

ӘДЕБИЕТТЕР:

1. Философия: Энциклопедический словарь. М.: Гардарики. – 2004
2. Әбу Насыр әл-Фараби. Музыка туралы үлкен кітап. Алматы. 2008
3. Қоңыратбаев Ә. Әдеби оқу методикасы. Алматы. – 1986
4. Әлікенова К.Н. Ғылым тарихы мен философиясы: оқу құралы. Талдықорған: ЖМУ. – 2012
5. Пропп В.Я. Фольклор и действительность. М.: Наука. – 1989
6. Ақатаев С. «Қазақтың кәдуілгі қара өлеңі». //Қазақстан әйелдері. №1. Алматы. – 1986
7. Дүйсембінова Р.Қ. Музыкалық білім беру педагогикасы. Талдықорған. – 2006

ӘОЖ 77.028:421

ОҚУШЫЛАРДЫҢ ТАНЫМДЫҚ БЕЛСЕНДІЛІГІН АРТТЫРУДЫҢ ЖАҢА ТЕХНОЛОГИЯЛАРЫ

Абдрасилова Г.С.

Н. Алдабергенов атындағы орта мектеп МӨШО, Ескелді ауданы

Бұл мақалада мектеп оқушыларының таным белсенділігін арттыру жолдары мен әдіс-тәсілдері қарастырылған.

В этой статье предусмотрено методы и пути повышение познавательной деятельности школьников.

This article provided by the school students' knowledge of the ways and methods to increase the activity of.

Тірек сөздер: технология, модуль, инновация, әдіс-тәсіл.

Тәуелсіз Қазақстан мемлекетінің қазіргі даму кезеңіндегі қоғамының түрлі сфераларының құрылуы мен тұлғаның белсенділігінің жоғарылауы арасында байланыс айқындала түсуде. Осыған байланысты балалардың танымдық әрекетін белсендіру, оны

тиімді басқару және дамыту, ұйымдастырушылық және моральдік-психологиялық тұрғыдан қамтамасыз ету әлеуметтік міндет болып табылады.

Елбасымыз Н. Назарбаевтың «Қазақстан-2030» Қазақстан халқына арналған Жолдауында «Біздің жас мемлекетіміз, өсіп, жетіліп, кемелденеді, біздің балаларымыз бен немерелеріміз онымен бірге ер жетеді. Олар өз ұрпағының құтты да жігерлі, білім өрісі биік, денсаулықтары мықты өкілдері болады, және де балалардың игі дәстүрлерін сақтай отырып, қазіргі заманғы нарықтық жағдайында жұмыс істеуге даяр. Олар қазақ, орыс, ағылшын тілдерін еркін меңгереді, олар бейбіт, абат, жылдам өркендету үстіндегі, күллі әлемге әйгілі, әрі сыйлы өз елінің патриотты болады» - деп көрсетілгендей, ертеңгі келер күннің бүгінгіден гөрі нұрлы болуына ықпал етіп, адамзат қоғамын алға апаратын құдіретті күш – білімге тән. Жас мемлекетіміздің болашағы – бүгінгі мектеп оқушылары. Оларға бірдей талап қойып, олардың табиғи қабілеттерін, нақты мүмкіндіктерін, анықтап, соған негіздеп оқыту-бүгінгі күннің өзекті мәселесі.

Жас ұрпақ біздің өміріміздің тікелей жалғастырушы өкілі ғана емес, еліміздің тірегі, мызғымас болашағы. Бүгінгі мектеп табалдырығын аттаған жас өркеннің ертең қандай адам болып шығатыны ата-аналар мен үстем ұстаздар қауымның арасында мәңгілік таусылмас тақырып болып қалып отырғандығы да сондықтан. Бұл білім мен тәрбиенің егіз ұғым екенін көрсетеді. Сол себепті де білім беру жүйесінде жалпы азаматтық және ұлттық негізінде жеке тұлғаны дамыту және қалыптастыру үшін қажетті жағдайлар жасалуда.

Ұлттың болашағы, тәуелсіз мемлекеттің ертеңі ұрпағының рухани байлығы, мәдениеті, саналы ұлттық ойлау қабілеті мен біліміне, іскерлігіне байланысты.

Егеменді еліміздің білім беру жүйесінде әлемдік деңгейге жету үшін жасалынып жатқан талпыныстар оқытудың әр түрлі әдіс-тәсілдерін қолдана отырып, терең білімді, ізденімпаз барлық іс-әрекетінде шығармашылық бағыт ұстанатын, өзін таныта алатын жеке тұлғаны қалыптастыру ісіне ерекше мән берілуде. Ендеше, оқушылардың дүниетанымын кеңейтуде танымдық белсенділігін арттырып, білім, біліктерін жетілдірудің қоғамдық мәні зор. Сондықтан оқу үрдісінде баланың білім алуға, өз бетімен әрекет етуге деген құлшынысын оятуға, ақыл ойының дамып, жетілуіне түрткі болатын танымдық белсенділікті арттырудың маңызы жоғары.

Өзіндік таным сабағында балалар ең алдымен өзін сыйлауға, өздеріне жақын адамдарды, елін, Отанын, мәдениетін жақсы көруге ықпал ете отырып, ешкімнің көмегінсіз таңдау жасауға, жауапкершілікті түсінуге, ең соңғысы бақытты өмір сүруіне септігін тигізбек, көмектеспек [1].

Қазақстан Республикасының «Білім туралы» Заңында «Білім беру жүйесінің басты міндеті – ұлттық және жалпы адамзаттық құндылықтар, ғылым кәсіби шыңдауға бағытталған білім алу үшін қажетті жағдайлар; ...оқытудың жаңа технологияларын енгізу, білім беруді ақпараттандыру, халықаралық ғаламдық коммуникациялық желілерге шығуда» деп, білім жүйесін одан әрі дамыту міндеттері көзделеді. Бұл міндеттерді шешу үшін мектеп ұжымдарының, әр мұғалімнің күнделікті ізденісі арқылы барлық жаңалықтар мен қайта құру, өзгерістерге батыл жол ашарлық жаңа тәжірибеге, жаңа қарым-қатынасқа өту қажеттігі туындайды.

Келер ұрпаққа қоғам талабына сай тәрбие мен білім беруде мұғалімдердің инновациялық іс-әрекетінің ғылыми-педагогикалық негіздерін меңгеруі-маңызды мәселелердің бірі.

Бүгінгі таңда Қазақстанда Ш. Қаланованың, Ж.Қараевтың, Ш. Таубаеваның, Қ. Қабдықайыровтың, С.Лақтионованың, М. Жанпейісованың, Ә. Жүнісбек пен Қ. Нағымжанованың, С. Көшімбетованың, т.б. [2] ғалымдардың зерттеулерінде оқытудың жаңа технологиялары жан-жақты қарастырылды.

Қазіргі білім беру жақты маман болу мүмкін емес. жаңа технологияны меңгеру мұғалімнің интеллектуалдық, кәсіптік, адамгершілік, рухани, азаматтық және басқа да көптеген адами келбетінің қалыптасуына игі әсерін тигізеді, өзін-өзі дамытып, оқу-тәрбие үрдісін тиімді ұйымдастыруына көмектеседі.

Жаңа педагогикалық технологиялар оқушының шығармашылық қабілеттерін арттыруға өз үлесін қосады.

Жаңа технологияны қолдану төмендегідей кезеңдер арқылы іске асады: I кезең – оқып үйрену; II кезең – меңгеру; III кезең - өмірге ендіру; IV кезең – дамыту.

Жаңа технологиямен жұмыс істеу үшін төмендегідей алғы шарттар қажет: оқу үрдісін интенсификациялауды жаппай қолға алу; оқушылардың сабақтастығын болдырмау шараларын кешенді түрде қарастыру. Оның ғылыми-әдістемелік, оқыту-әдістемелік, ұйымдастырушылық себептеріне үнемі талдау жасап, назарда ұстау, жаңа буын оқулықтарының мазмұнын зерттеп білу, пәндік білім стандартымен жете танысу, білімді деңгейлеп беру технологиясын игеру арқылы оқушыларға білімді мемлекеттік стандарт деңгейінде игертуге қол жеткізу, оқыту үрдісін ізгілендіру мен демократияландыруды үнемі басшылыққа алу. Өйткені оқыту – тәрбиенің негізі.

Сондықтан оқыту да қоғамдық құбылысқа жатады. Оқытуды екі түрлі мағынада қарауға болады. Біріншісі – мектепте арнайы пәндерді оқыту. Екіншісі - өмірде оқыту, өмірге үйрету. Тәрбиелеу, оқыту – егіз ұғым. Оқыта отырып тәрбелейміз, тәрбиелей отырып оқытамыз. Оқыту тәрбиеге қарағанда нақтылау. Оқыту үйрету арқылы іске асады. Бұл оқытудың маңызы. Оқыту – тәрбиенің құрамды бөлігі, қайнар көзі, жүйелі түрі. Оқыту арқылы тәрбиенің саналылығын, руханилығын, әсемділігін, әсерлігін, адамгершілікке баулу жолын, еңбекшілдігін, т.б. айқындап толықтауға болады. Оқыту – тәрбиенің интеллектуалды түрі. Оқытудың инновациялық технология бойынша әдістемелік жүйесі, осы мақсатта сапалы нәтижеге жеткізуге мүмкіндік беретін танымдық іс-әрекеттер түрлерінің мазмұнымен тікелей байланысты. Сондықтан танымдық іс-әрекеттер түрлерінің мазмұнымен тікелей байланысты. Сондықтан инновациялық әдіс-тәсілдерді оқыту үрдісіне енгізу барысы танымдық іс-әрекеттер түрлерінің мазмұнын, белгілі деңгейде белсенділігін көздейді. Осы екі үрдістің өзара сапалы нәтижесінде оқушының өз ісіне сенімділігін, жауапкершілік сезімін, шығармашылық қабілеттерін қалыптастыру мақсатын жүзеге асыруға жағдай туғызатын оқытудың инновациялық негізгі түрлері анықталады.

Жаңа технологиялардың педагогикалық негізгі қағидалары: балаға ізгілік тұрғысынан қарау; оқыту мен тәрбиенің бірлігі; баланың танымдық күшін қалыптастыру және дамыту; баланың өз бетімен әрекеттену әдістерін меңгерту; баланың танымдылық және шығармашылық икемділігін дамыту; әр оқушылардың дамуы үшін жүйелі жұмыс істеу; оқу үрдісін оқушының сезінуі.

Дамыта оқыту – күрделі құрылымды, біртұтас педагогикалық жүйе. Оның нәтижесінде әр оқушының өзін-өзі өзгертуші субъект дәрежесіне көтерілуі көзделіп, оқыту барысында соған лайық жағдайлар жасалады.

Дамыта оқытудың дәстүрлі оқытудан айырмашылығы: көздеген мақсатында, мәнінде, мазмұнында, дамытудың негізгі факторында, мұғалімнің рөлі мен атқаратын қызметінде, әдіс-тәсілдерінде, оқушының білім алу белсенділігінің түрінде, оқу үрдісі мүшелерінің әрекеттестік ерекшеліктерінде, олардың қарым-қатынас сипатында, танып-білу үрдісін ұйымдастыру түрлерінде т.б.

Осы міндеттерге жүгіне отырып, дәстүрлі білім беру жүйесінде де оқушы дамуына көмектесетін кейбір қажетті қасиеттерді анықтауға болады: Олар: - мектепке және әрбір сыныпта, оқу тобында мұғалімдер мен оқушылардың күш-жігерлерін біріктіретін онтайлы жағдай тудыратын ынтымақтастық жұмыс жағдайын қалыптастыру;

- оқушы мен мұғалімнің қарым-қатынасы (өзара сыйлас, түсінісу) әрекеттестік ұстанымен жеке тұлғалық түсінушілік негізінде іске асырылуы;

- оқыту үрдісінде репродуктивтік және шығармашылық іс-әрекеттер оқушылардың жеке бас ерекшеліктерімен, уақытша жағдаймен, оқыту материалының деңгейімен анықталуы;

- оқыту деңгейінің анықталған бірізділікті болуы (оқыту жолдарына нәтижелеріне байланысты, білім беру стандарттарына сәйкес т.б.)

- оқу материал бөлек-бөлек пәндерге бөлінуі және соған қоса кіріктірілген курстардың да болуы (табиғаттану, әлеуметтік ғылымдар, қоршаған орта және т.б.)

- оқушылардың шығармашылық мүмкіншілігін тудырып, қабілеттерінің жан-жақты дамуына ынталандыруды көздеген әр түрлі әдіс-тәсілдерінің кең-қолданылуы (диалог-сабақтар, ғылыми жоба қорғау сабақтары, пікірталас, іскерлік ойын сабақтары т.б.)

- оқушылар әжептеуір уақыт аралығында мысалы (бір, не бірнеше жыл белгіленген бір тұрақты топтарда сабақтасуы) Бұл топтардың ішінде аз санды топтар қалыптасып уақытша (бір, не бірнеше сабаққа) қызметтесуінің мүмкіндігі және жұппен жұмыс, жеке оқушымен жұмыс жүргізілуі;

- балалардың эммоционалды – сезімділік және абстрактілі, логикалық ой құрастыруын дамытуға ықпал етілуі;

- үкіметтің білім беру саласындағы стандарттары бәріне бірдей екендігін естен шығармай, жалпы білім беруді кемсітпей, оқыту үрдісінде әрбір оқушының қажеттіліктері мен қызығуларының ескерілуі;

- оқу жоспарларында міндеттелген және таңдап оқитын пәндердің үйлесімді қосылуы;

- оқушылардың танымдық қызығуын арттырып және білім алу нәтижелерін жүйелі талдаудан өткізіп, бағалау;

- оқушылардың өздерінің жетістіктерін өздеріне талдатып, өзін-өзі бағалау әрекеттерінің ұйымдастырылуы.

Қазіргі кезде қоғамда болып жатқан үлкен өзгерістер ғалым мен техникалық соңғы жаңалықтарының өмірдің барлық салаларына тез ендеуді өзгерістер білім беру саласына да өзінің үлкен әсерін тигізуде. Сондықтан да тәуелсіз қазақ елінің басты мақсаты – осы заман ағымынан қалып қоймай, өркенитетті мемлекет құру және білім беру сапасына әлемдік білім стандарты негізінде жақсарту.

Баспа беттерінде педагогикалық білім берудің стратегиясы мен тактикасын өзгертудің қажеттігі, оның уақыт талабына сай келмейтіндігі туралы мәселелер жиі айтылуда. Ендеше білім берудің инновациялық технологияларын шапшаң ендірудің қажеттігі өзектілігін танытып отыр. Білім беру саласындағы инновациялық бағыттың қажеттілігін анықтайтын себептерде қазіргі таңда бүкіл халыққа белгілі болып отыр. Олар:

- Білім беру жүйесінің жаңаруы, яғни жоғары оқу орындарының кредиттік оқу жүйесіне көшуі және орта білім беру жүйесінің 12 жылдыққа өтетіндігі.

- Білім беру мазмұнының гуманитаризациялануы.

- Мұғалім мен оқушыға қойылатын талаптың жаңа тұрғыдан қарастырылуы, яғни оқушы тек білім тұтынушы ғана емес, ортақ іс-шара субъектісі де.

Көптеген мектептер жаңа оқыту және тәрбиелеу үрдісін енгізе бастады. Алайда мектептердің жылдам даму қажеттілігі талабы мен педагогтардың оны іске асыруда білімнің жетіспегендігінің арасында қарама-қайшылық туындауда.

Ал, Р.Нуртазина инновациялық білім беруге тән қасиет – антропоцентризм, өзін-өзі басқару, профессионализм деген ұғымды ұсынады. Олар бір-бірімен тығыз байланысты және олар кәсіби білімнің әлеуметтік қабығын құрайды дей келе, бұның

халықтың менталитеттің тез өзгеруіне, яғни өмірдегі көп нәрселер олардың өздеріне байланысты түсінуге септігін тигізетіндігін дәлелдейді [3].

И.В. Кузьмина: «өз пәнін білу бұл педагогтың негізгі кәсіби белгісі болудан қалды. Мұғалімнің өз пәнін білуді міндетті, ал бірақ ол әлі оның кәсіби маман екендігін білдірмейді» - дегенді айтады. Дәстүрлі педагогикада ерекше көңіл конгитивті аспектіге берілетін, ол қазіргі кезде мұғалімге деген талап оның шығармашылықпен жұмыс жасауына, яғни жаңа мектепте инновациялық жобаларды игеруге, жіберілге қабілетте болуына қойылып отыр.

З.Абасов мектептердің қазіргі кездегі жағдайына және олардың даму перспективасына талдау жасай келе, мұғалімнің қызметінен психологиялық құрылымына ұйымдастырушылық, коммуникативтік, гностикалық, мағлұматтық, конструктивтік компоненттерімен қоса креативті, жүйе құрушы интегралды компоненттердің енуі ретінде тиіс дегенді айтады. А. Құсайынов, М.Сарыбеков мұғалім дәстүрлі педагогикадан бас тартып, «жаңа демократиялық дәуірдегі» мұғалімнен қазіргі сапалы қасиеттерді талап ететін ізгілікті, жеке тұлғаға бағытталған педагогикаға кең жол ашады.

Педагогикалық үрдістегі «инновация» ұғымының жаңалық, жаңалық енгізу, өзгерту деген мағыналарды білдіретіндігін сонымен қатар оқыту мен тәрбиелеудің жаңа мақсатын, мазмұнын, әдісін және формасын енгізу және мұғалім мен оқушының біріккен жұмысын ұйымдастыру, ал «инновациялық процесс» ұғымы жаңалықтарды зерттеу, меңгеру, қолдану және кең көлемде тарату бойынша кешенді іс-әрекет деп түсіндіріледі.

Жоғарыда баяндалғандардың негізінде оқу-тәрбие үрдісіндегі инновациялық процесс жағдайында оқушылардың да, мұғалімдердің де өзін-өзі тұлға ретінде сезініп педагогикалық процесте оқытушы мен оқушылардың өзара белсенді байланысы бар жүйе қалыптасқандығы толық аңғарылады.

«Технология» - грек сөзі, яғни, «өнерпаздық, шеберлік, іскерлік» деген ұғымды білдіреді. Ғалым – педагог, психологтар пайымдауына жүгінсек, Беспалько өзінің «Слагаемые педагогической технологий» деген еңбегінде оны «Оқу – тәрбие процесінің алдын – ала жүйелі түрде жобалануы, оны тәжіриде жүзеге асыру, яғни белгілі педагогикалық жүйенің тәжірибеде жүзеге асатын жобасы» деп қарастырады.

Беспалько педагогикалық жүйені – педагогикалық технология негізі деп тұжырымдайды. Педагогикалық жүйеде берілетін білім балалардың таңдайтын мамандығына бағытталынуы тиіс. Кәсіпке дайындақ – тұлға дамуын жүзеге асырады. Мақсатты білім беру – технологияның басты белгісі. Ғалым диагностикалық әдістемеге арқа сүйейді. Оны мақсатты білім берудің көзі деп пайымдайды. Ол оқу-тәрбие мақсатын, бүкіл іс-әрекетті диагностикалық талаппен қоюға ерекше көңілбөледі. Педагогикалық жүйе ретінде бір-бірімен байланысқан әдістер мен тәсілдер, іс-әрекеттердің жеке тұлғаға бағытталуы мақсатты. Орыс ғалымы С.А. Смирнов өзінің «технология как средство обучения второго поколения» еңбегінде ол сөздің өндірістен келгенін, яғни, шикізатты өңдеу, жасаудың амалдары екеніне тоқталады да, оған өзіндік анықтамасын береді. Ал Безрукова оны моделдеу, жобалау, конструкциялау амалдарымен байланыстырады.

Технология инновациялық іс-әрекет оқытудың жаңа формалары, амалдарынан іздене отырып, белгілі бір уақытта алдыға нақты, тұжырымды ғана мақсат қоя отырып, жоғары нәтижеге жетуді талап етеді.

Жаңа педагогикалық технология ұғымы тың, белгісіз, жаңа оқыту амалдары, іс-әрекеттерінен өзденуді, яғни, білім мен тәрбие берудегі ғылымның нәтижеге қол жеткізуі, жаңа ізденістерін оңтайлы пайдалану, сол арқылы жоғары көрсеткіштерге жету деген сөз. Жоғарғы көрсеткіш- білім деңгейін шығармашылық деңгейге жеткізу деген сөз.

Оқушыларды сөйлеуге, өз ойларын жеткізе білуге, пікір таластыруға, тек тестік бақылау кезінде емес, оқыту барысында, күнделікті сабақта, тіпті сабақтан тыс жұмыстарда да (үйірме, факультативтік сабақ т.б.) қалыптастырып, үйрету қажет.

Ұстаздың рөлі де тек емтихан алып, баға қоюмен шектелмейді, сабақты бере білу мен оқушыларды еңбекке баулып, тәрбиелеу, пәнге қызығушылығын арттырумен айқындалады.

Оқытушы ауызша емтихан арқылы оқушыға өзінің өктемдігін көрсетпеу керек. керісінше оқушысының білімін сырт сөзбен тексеріп, өзінің берген білімін саралап, жетілдігені абзал.

Оқушы білімінің сапасы – оқытушының білімділігі мен біліктілігінің, іскерлігінің айнасы, нарық заңдылығына сүйенсек кез келген өнімнің сапасын өндіруші емес, оны тұтынушы анықтауы, бағалауы қажет.

Сондықтан оқытушының берген білімін, оның өзі емес, басқалардың бағалағаны жөн. Сонымен қатар оқушы білімін бағалауда қазіргі заман талаптарымен, жастардың сана-сезімдерімен, психо-педагогикалық ерекшеліктерін де ескерген жөн.

Еліміздің ертеңі бүгінгі ұрпақтың білімімен тығыз байланысты екені де даусыз. Сондықтан бүгінгі таңда Елбасы Н. Назарбаевтың бірде – бір баланың оқылмай қалмауын қадағалау, ағарту саласында оқу-тәрбие жұмыстарын жақсарту және салауатты өмір салтын орнықтыру міндетін қойып отыруы өте заңды болып табылады.

Педагогикалық технология дегеніміз – тәжірибеде жүзеге асырылатын, белгілі бір педагогика ғылымында баланы оқыту мен тәрбиелеудің мақсаты жан-жақты дамыған жеке тұлғаны қалыптастыру болып табылатындықтан, бұл жерде де жаңа технология әдістемелік жүйенің басты компоненті оқыту мақсаты болып қалады. Жаңа мақсат оқытудың әдістемелік жүйенің қалған бөліктерінің (мазмұн, әдіс, оқыту түрі мен құралдарының) өзгерулерін талап етеді.

Оны орындау үшін мынадай төрт ұсыныс қажет екен.

Жаңаша өзгерген мақсат – оқушылардың өздігінен танып іздену іс-әрекетінің әдістерін менгерулерін талап етеді. Бұл әдістердің мұғалімдердің күнделікті жұмыста пайдаланып жүрген оқыту әдістерінен айырмашылығы бар. Демек, біздің жағдайымыздағы «оқыту әдістемесі» деп отырғанымыз оқушы – мұғалім деген өзара тығыз байланыстағы қолданысты қарастырады. Бұл жағдайда алдыңғы орында оқушы тұрады және оның өз бетімен білім алуындағы белсенділігіне баса назар аударылады.

Жаңаша оқытудың негізісіне оқытудың дербес және топтық түрлерін жатқызамыз. Оқытудың бұл түріндегі ең бастысы оқушыға деген сенім, оның өз ісіне жауап беру мүмкіндігіне сүйене отырып, өз беделі мен қадір қасиет сезімін дамыту. Оқытудың фонталды түрі, көбінесе бағыт беру, талқылау және түзету енгізуде ғана пайдаланылады.

Жаңа технологияның жаңа мақсаты бойынша оқытуды ізгілендіру қажет. Ол – оқыту құралдарына деген көзқарасты да өзгертуді талап етеді. Бұл өзгерістер бойынша оқу құралдары оқушының өздігінен танымдық іс-әрекетін жүзеге асыра алатындай құралдар болуы керек. Педагогикалық технологияны құруға қажетті тұжырымдама С.Л. Рубинштейннің еңбектерінде айтылған «Ойлау барысында ойлау объектісін жаңа байланыстарға қосуға педагогикалық, психологиялық берік негіз бар» деген ойынан алынған.

Ол бойынша өнертапқыштық пен жаңалықтар ашуға жетелейтін баланың жаңа қасиеттерін ашуға болады екен. технологияның тағы бір психологиялық негізі болып табылатын теория Л.С.Выготскийдің «Оқыту процесінде оқушының ақыл-ойының дамуы» «актуальды даму» аймағынан «жақын арадағы даму аймағына ауысуы» туралы теориясы. Бұл ауысу тапсырмаларды қайталап орындауға ғана арналған деңгейден өнімді іс-әрекетті қажет ететін жоғары деңгейлерге ауысу негізінде болады. Осындай іс-әрекеттер арқылы оқушылар оқу материалдарын әр түрлі деңгейде қабылдайды.

I деңгей тапсырмалары

1) Жаттап алуға лайықталған болу керек. 2) Алдыңғы сабақтағы тақырыпта

меңгерген білімнің өңін өзгертпей қайталап, пысықтауына мүмкіндік беруі тиіс. 3) Тапсырмалар өмірмен байланысты болуы керек.

II деңгейдегі тапсырмалар

Өтіп кеткен материалдарды реттеуге және жүйелеуге берілген тапсырмалар. Бұл өзгертілген жағдайдағы тапсырмалар, яғни бұрынғы тапсырмаларға ұқсас, бірақ оларды орындау үшін алғашқы алған білімділік түрлендіріп пайдаланылуы қажет. Оқушының ойлау қабілетін жетілдіруге берілетін тапсырмаларда біздің ұлттық ерекшеліктеріміз ескеріліп, танымдық, үйретімділік маңызы болуы керек.

Бұлар: ребустар, сөзжұмбақтар.

III деңгейдегі тапсырмалар

Танымдық – іздену түріндегі тапсырмаларды орындау барысында оқушылар жаңа тықырып бойынша меңгерген алғашқы қарапайым білімдерінен заңдылықтар шығарады, анықтамалар, жаңа сөздерді жаттау тағы басқалар жетілдіріліп, тереңдетумен қатар, ол тағы да жаңа білімді меңгеріп, өзі үшін жаңалық ашуы тиіс.

Мұндай жұмыс анализ бен синтез және салыстыру арқылы негізін анықтау, қорытындылау сияқты ой жұмыстарын қажет етеді: әр түрлі әдіс-тәсілдермен шешілетін өздігінен мысалдар, есептер құрастыру, оны өздігінен шығару; өмірден алынған мәліметтер негізінде диаграмма, графиктер салу; жергілікті жағдайда өлшеу жұмыстарын жүргізу; көрнекті құралдар дайындауға берілген тапсырмалар; ой қорытуға арналған дағды қалыптастыратын тапсырмалар.

IV деңгейдегі тапсырмалар – (шығармашылық деңгейдегі тапсырмалар). Оқушылардың жинаған өмір тәжірибесі мен қалыптастырған ұғым, түсініктерінің, қиялы мен белсенді ой еңбегінің нәтижесінде жаңаша, бұған дейін болмаған, белгілі бір дәрежеде олардың жеке басының икемділігін байқататын дүние жасап шығаруға негізделген. Олимпиадалық жұмыстар, берілген тақырыпқа өз бетімен реферат, баяндамалар дайындау, демек, бұл тапсырмалар – оқушылардың біліктілігі мен дағдысын қалыптастыру және оны бағалау деңгейі болады.

Оқушылардың танымы - өзіне тән ерекшелігі бар күрделі үрдіс. Танымдық әрекеттің негізінде оқушылардың танымдық белсенділігі артады.

Яғни, танымдық белсенділік дегеніміз – оқушының оқуға, білімге деген ынта – ықыласының, қызығушылығының, күштарлығының ерекше көрінісі болып табылды.

Оқушылардың белсенділігін арттыру үшін мұғалім сол пәнге жан – жақты жетіктігін аңғарту қажет. Оқушының өзіндік ынта – ықыласы болмаса, ол сол пәнді жан – жақты меңгере алмайды. Оқу еңбегінің қиындығына төзімділік танытқан оқушы ғана өзіндік белсенділігін дамыта алады.

Қазақ халқы баланы тәрбиелей отырып, танымын кеңейткен. Халықтық қағида: Жаман айтпай жақсы жоқ. Баланың танымдық мүмкіндіктерін арттыру барысында жақсы мен жаманды, үлкен мен кішіні, және нақты мен жалпыны ажырата білуді меңгертуді бастайды.

ӘДЕБИЕТТЕР:

1. Назарбаев Н.Ә. Қазақстан-2030: Барлық Қазақстандықтардың өсіп-өркендеуі, қауіпсіздігі және әл-ауқатының артуы: Ел Президентінің Қазақстан халқына жолдауы. Алматы: Білім, 1997,176б.
2. Қоянбекова С. Танымдық іс-әрекетті белсендіру ерекшеліктері. Қазақстан мектебі 2003, №7 25-27б.
3. Ә.Досмаханова., Б.Абдуллаева. Танымдық және ақыл-ой белсенділігін арттыру. Қазақстан мектебі 2003, №1 23б.

ӘОЖ 82-1

МӘНГІЛІК ЕЛ ИДЕЯСЫНЫҢ ҰЛТ АҚЫНДАРЫ ШЫҒАРМАЛАРЫНДАҒЫ КӨРІНІСІ

Айтуғанқызы А.

Абай атындағы Қазақ ұлттық педагогикалық университеті, Алматы қ.

XX ғасыр басындағы Алаш ақындары туындыларындағы ұлттық рух пен ел мүддесі. Қазақ әдебиеті қай кезеңде болмасын өзіне дейінгі ұлттық әдебиетіміздің бар асылын, үлгілі дәстүрін ала отыра дәуірге сай жаңа көркемдік мүмкіндіктерді ашты. Әсіресе, мұндағы жыраулар әдебиеті мен зар заман әдебиетінің, асқарлы Абай өнегесінің құнарлы болғанын атап айтқан абзал. Әдебиеттің әр кезеңінің табалдырығын шығармашылық талаппен аттаған жас ақын-жазушылардың қай-қайсысы да осынау бір ұлт әдебиетінің қайнар көздерінен нәр алып барып түрлі ізденістерге бой ұрды. Дәстүрді жалғастыру мен жаңашылдыққа ден қою ой сана тұтастығына, идеялық-көркемдік бірлікке алып келді. Әсіресе, XIX ғасырдың аяғы мен XX ғасырдың басындағы әдебиет атты ұлы айдынға бет алып, сылдыр қаққан тұма бұлақтар бір арнаға құйып, бір түйінге бекіді. Бәрін біріктірген ортақ ұлы мақсат – ұлттық сананы оятып, азаттыққа қол жеткізу болатын. «Мәңгілік ел» идеясы XX ғасыр ақындарының поэзиясынан ерекше көрініс тапқан. Атап, айтсақ, М.Жұмабаев, А.Байтұрсынов, М.Дулатов, С.Торайғыров, С.Сейфуллин т.б. ақындардың өлеңдерінен мәңгі ел болуды аңсаған азаттық үн анық байқалады. Бұл тұста жаппай сауатсыз қазақты өнер-білім алуға шақырған үгіттік үлгідегі өлеңдер алдыңғы кезекке шықты.

«Мәңгілік ел» идеясы Мағжан Жұмабаев поэзиясынан басты орын алады. Мәңгілік ел болу үшін халқымыздың сауатты болуы керектігін жете түсінген ақын жұртты білім алуға үндейді. XX ғасыр басындағы жаппай сауатсыз қазақ халқының қыл үстінде тұрғандай ауыр күйін көзі қырағы Мағжан ақын да күйзеле жырға қосты. «Ләззат қайда?» деген өлеңі бір оқыған адамға жан ләззәтін іздеу секілді болып көрінеді. Бірақ ақын ләззәт, рахаттың қайда болатындығынан мысалдар келтіре отырып: «Жұрттың қамын көп ойла, Уайым-қайғы жеп ойла! Артта қалған сорлы жұрт, Алға бассын деп ойла» деген тұжырым жасайды. Бұдан шығатын қорытынды оқу-білімнен кенжелеп қалған қалың қазақты ел қатарына қосу жолында еңбек етуден артық ләззәт жоқ екендігі. Себебі, ол кездегі қазақтың күйі «Сорлы қазақтағыдай» еді:

Оқу-білім жақындатпай, жолатпай,
Қырын қарап, қазақ ісін ұнатпай,
Пыр-пыр ұйықтап сорлы қазақ тек жатыр,
Қанды жаспен екі көзін шылатпай.

Осылайша, ақын алаңсыз қалың ұйқыда жатқан қазақ халқын оқу-білімге шақыра отырып, надандықтан шығаратын жолға «Өнер-білім қайтсе табыларда» жауап іздейді. «Туған жерім – Сасықкөл» өлеңінде де лирикалық кейіпкер ата қоныстың болашағына алаңдауы. Көлдің бар сұлулығын жағасына қонған елдің тіршілігімен параллель суреттей отырып, оның ел мен жердің берекесі екендігіне масаттанады. Бірақ, ел ырысына айналған туған жердің болашағы күмәнді. Оның себебін ақын қазақтың шұрайлы жерлеріне мұжықтардың ендеп кіруімен түсіндіре отырып:

Білмеймін, не боларын, қайран көлім,
Жарайды тең болмаса күн мен түнің,
Итиіп қара шекпен келіп қонса,
Басыннан құсың ұшып кетер сенің», –

деп күдіктенеді. Себебі бұл отарлау саясатының ашық жүргізіле бастаған кезі еді.

Сондықтан да Мағжан сынды көзі қарақты, сауатты жандар елдің болашағын ойлап зар иледі:

Қазағым, таянды ғой қылта мойын,
Жер, мал кетіп, бос қалды біздің қойын...
Бар жерді күннен күнге алып жатыр,
Хохолдар алып қала салып жатыр.
Қырылысып өзді-өзімен қазақ сорлы,
Жерінен аузын ашып қалып жатыр.

Дәуірдің негізгі оқиғаларына өзі куә болып, ой елегінен өткізген, елі мен жерінің тағдыры қатты толғантқан Мағжан Жұмабаевтың өлеңдері бұл дәуірдегі қазақ әдебиетінде ерекше орын алады. Ол отаршылдық психологияға қарсы болып, қазақтың еркін өмір сүруін қалады. Оның өлеңдері ой еркіндігінен туатындығы да осыдан.

Не көрсем де алаш үшін көргенім,
Маған артық ұлтым үшін өлгенім.
Мен өлсем де, алаш өлмес, көркейер
Істей берсін қолдарынан келгенін.

«Сағындым» атты бұл өлеңді ол түрмеде отырып, ел-жұртын, ата-анасын сағынып жазған. Кеңес өкіметі жылдары ол жаңа саясаттың әділдік, теңдік ұрандарына сене алмады, бір халықты екіге бөліп, бірін-біріне қарсы қою оның ұлттық ұғымына, намысына сыймады. Ақынның тәуелсіздік аңсаған арманы тасқа соғылып, ол қайғы мен қасірет шекті.

Мағжан Жұмабаев – қазақ поэзиясындағы лирикасы сыршыл, поэмаларында көркемдік пен ойшылдық қат-қабат келіп жататын, көркем сурет, көркем ой арқылы ұлттық рухты асқақтатып, әдебиет әлеміне өшпес мұра қалдырған ұлы ақын.

Еліміздің азаттығын аңсаған Мағжан Жұмабаев өлеңдерінде ата-бабаларымыздың қасық қаны қалғанша қорғаған жеріміздің өзгелердің қонысына айналғанын ашына жырлайды. Мәңгі ел болу үшін жеріміз де, еліміз де азат болуы шарт. Яғни, ақын өлеңдерінен еркіндікке ұмтылған асқақ рухты байқаймыз.

Сәкен Сейфуллин өлеңдерінен де азатшылдық сарын мен ұлттық рух анық байқалады. «Мәңгілік ел» концепциясын құрайтын ел бірлігі, ұлттық рух секілді факторлар да Сәкен шығармаларынан айқын көрініс тапқан. Сәкен өлеңдерінде туған халқының бүгінгі тіршілігі мен болашағы жайлы ойлануға көңіл бөледі. Ол елді жайлаған надандық пен ескішіл салттарға сын көзімен қарап, жастарды оқу-білімге, өнерге үндейді. Мысалы, ол «Түс» деген өлеңінде екі өмірді қорғансыз бақша күйінде бейнелейді де, қазақ халқын сол бақшадағы қуарған ағаштар бейнесінде алады. Бақшаның қуарып қалу себебін ақын халықтың қараңғылығынан, ел билеушілердің ынтымақсыз алауыздығынан, ел қамын ойламайтындығынан көреді. Халықты болашаққа сүйрер жастар деп ұғып, оларды бақшадағы көк шыбықтарға теңейді.

Көк шыбықтар көбейсе, тал боп жетіп,
Көркейер сонда қайғы кетіп.
«Я, Алла! Жеткіз сорлы жастарды» деп
Тіледім шыбықтардан үміт етіп.

Қазақ халқының қараңғылыққа камалып отырғанының бір себебін ХХ ғасырдың бас кезіндегі демократ ақын-жазушылардың көбі оларды ілгері бастар, жол көрсетер ел басшысының жоқтығынан көрді. Қазіргі ел билеушілерінің ынтымақсыздығын, берекесіздігін сынады. Сәкен де өзінің «Кім басшы – аға халыққа?» деген өлеңінде осы мәселеге үн қосты. Ел билеушілерінің ісінен әділдік таппаған ақын:

Олар өйтсе, кім басшы – аға халыққа?
Қисайғанды кім салады қалыпқа?

Басшысы жоқ адасқан қара халықты,
Кім бастайды қараңғыдан жарыққа?-

деп ойланады. Сәкен ұғымында, халық басшысы елді ілгері бастайтын, оларды өнерге, білімге сүйрейтін, шыбын жанын халқы үшін қиятын ерлер болуы керек.

1922 жылы Орынборда басылған «Асау тұлпар» жинағына жазылған алғы сөзінде

Сәкен оны қоғамның жас күштеріне арнай отырып:

Дүниенің құлдық шынжырын қиратып,
Әділдік, теңдік іздеген,
Тұрмыстың таршылық зынданын бұзып,
Еркіндік, кеңдік іздеген, жастар!
Сендерге арналады бұл әндер!

Осы сөздерде ақынның сол тұста ұстаған жолы, шығармаларының идеялық-эстетикалық мұраты айқын көрінеді. Оның күрескер жырлары «әділдік, теңдік іздеуге» арналады. Ол халықтың азаттық жолындағы күрескер ақын.

Ақынның өлеңдерінің бір топ өлеңдері оның күрес жолына қайта аттанып, елді азаттыққа шақырған жаңа үнін бейнелейді. Оның «Жас қазақ марсельезасы», «Жолдастар» өлеңі сол кездегі қазақ ауылдарында революция гимнінің қызметін атқарды. Ақын мұнда кедейлерді қол ұстасып, теңдік ұранын салуға, қызыл тудың астында бірігіп күреске шығуға шақырады.

XX ғасырдың бас кезіндегі саяси-әлеуметтік қозғалыс өріс алып, кеңге қанат жая бастауының басты себебі қоғамдық өмірдің өрінде жаңа тұлғалар көзге түсіп, ұлттық сананы жаңа өріске бағыттауға ұмтылуында еді. Солардың ішіндегі көрнектісі ұлттың ұлы ұстазына, рухани көсеміне айналған дара тұлға Ахмет Байтұрсынов болатын. Ол XX ғасыр басындағы қазақ сөз өнеріндегі ұлттың биік рухынан нәр алғаны жаңа сарын – ұлт-азатшылдық бағыттың негізін қалап, азаттықтың ақ жолын ұсынды. Отаршылдық құрсауындағы ұлтының бостандық алу жолына поэзиясын қару еткен ақын – Ахмет Байтұрсынов. Ол XX ғасырдың бас кезіндегі қазақ әдебиетінде ұлт-азатшыл бағытты бастаған поэзиясында аударма арқылы насихаттаған ойларын айқындай түсті. Өршіл де төңкерісшіл сарындағы жалынды жырлар туғызды. Сөйтіп, қазақ әдебиетіндегі жаңа бағыттың бастауы іспетті «Маса» жинағы 1911 жылы дүниеге келді.

Ахмет Байтұрсыновтың өлеңдерінде өнер-білімді халықтың санасын оятып, өзгенің езгісіндегі тұрмысының себеп-салдарына көз салдырар бостандыққа ұмтылудың нұрлы сәулесі деп санайды. Бостандық ұғымы бұрынғы поэзияда басты ой нысанасы болып көрінбесе, Ахмет өлеңдерінде ол негізгі тақырып, өлеңге өзек болар ойдың «темірқазығы» іспеттес. Абай, Ыбырай туған халқының тағдырына күйзеліп, өркениетте озық кеткен өзге халықтармен иық тірестіруді «тіл ұстартып, өнер шашпақтан» іздесе, Ахмет оны бостандық үшін күреспен байланыстырады. Оның өзіне дейінгі саңлақ ақындардан бір қадам ілгері басқандығы да, поэзиясының салмақтылығы мен күдіреті де осында. Ахаңның «Досыма хат», «Жиған-терген», «Анама хат», «Жауға түскен жан сөзі», «Жауап хаттан», т.б. өлеңдерінің тегеурінді қуатты осы бір ұқтырар ой аңғарында жатыр. «Жауап хаттан» атты өлеңінде елдің бетке ұстар азаматтарын бірлікке шақырып, күреске үндеген Ахмет мұраты – бостандықты, азаттықты аңсаған әлемнің алдыңғы қатарлы прогресшіл үнімен ұштасып жатады. Мұнда Ахмет:

Мен бұқтым – жаттым

Сен бұқтың – жаттың.

Кім істемек қызмет?!

Ауызбен айтып,

Істерге қайтып

Жоламасақ не міндет? – деп, халқының көкейкесті арманын жырлауда

ештеңеден тайсалмайтындығын, ақ жолды нұсқаудан шаршамайтынын айтады.

Осы тұрғыдан алғанда, ақынның күрес жолын айқындауда "Н.Қ. ханымға" арнау өлеңі ерекше орын алады. Бұл – өмірлік мұраттарды образды бейнелеуімен, көркемділігімен ерекшеленетін, ақынның бостандық сүйгіш болмысын танытатын өзгеше өлең. Өлең қазақ әйелдерінен шыққан тұңғыш журналист, педагог-ғалым әрі жазушы, аудармашы Нәзипа Құлжановаға арналған.

Ұлы Абайдан тәлім алып, өлең құдіреті арқылы халыққа ой салып, саналы іс-әрекетке, күреске үндеу – Ахмет поэзиясы әкелген жаңа арна. Сондықтан да қазақ поэзиясында Ахмет салған жаңа бағыт – ұлттық бірлік пен ұлттық азаттықты жырлау, бостандықтың биігіне алып шығар жолды көрсетіп, жөн сілтеу. Ахметке дейінгі ақындар да өз халқының қайғы-қасіретін сезініп, жаны езіле жырлағанмен, құтқарудың жолын айта алмады. Ал Ахмет көрер көзге, сезер жүрекке мұны меңзеп қана қоймай, нысана етіп қоя білді. Бұның басты себебін академик С. Қирабаев: "Олардың Бүкілресейлік дамудың жаңа бір кезеңі туғанын дұрыс танып, соның ыңғайымен қазақ қоғамын қозғалысқа келтірудің жолын ізденуден", – деп біледі.

Қашанда жаңа ой, жаңа жолдың қалыптасып кетуі, көкейден шыға қалуы қиын. А. Байтұрсыновтың өмір жолы ғана емес, ақындық жолы өте ауыр болды. Оның жасандылық атаулыға жат, еркін үнін шығару биікке көтерген сұңқар жыры қанатын кеңге жайған тұста 1916-1917 жылдардағы дүниенің астаң-кестеңін шығарған оқиғалар килікті.

XX ғасырдың бас кезіндегі қазақ даласындағы күрделі қоғамдық-әлеуметтік жағдайды өз шығармаларына өзек етіп, ұлттық рухты айқын танытып, Мәңгі ел болуды аңсаған сөз шеберінің бірегейі – Міржақып Дулатов. Ол тек әдеби шығармашылықпен ғана айналысып қоймай, қоғамдық өмірдің қай саласында болсын, өшпес із қалдырған ірі қоғамдық-саяси қайраткер ретінде де танылды. Әдебиетке тұңғыш туындысы «Оян, қазақ!» деп ұрандата келіп, отты жырлары арқылы қазақ поэзиясына өткір сөз, ойлы пікір, өршіл сарын, асқақ рух әкелді.

Міржақып Дулатов шығармашылығының тырнақалдысы – «Оян, қазақ!» атты өлеңдер жинағы. Осы алғашқы жинағының өзінен-ақ автордың мақсаты мен беталысы айқын аңғарылады. Кітапқа эпиграф ретінде берілген төрт жол өлеңге қаншалықты мән-мағына сыйып кеткен десеңізші!.. Сол тұстағы қазақ халқын құрсап алған төрт қасірет түгел көз алдына келіп, отаршылдық зардабын нақты сезінгендей боласың:

Көзінді аш, оян, қазақ, көтер басты,
Өткізбей қараңғыда бекер жасты.
Жер кетті, дін нашарлап, хал һарам боп,
Қазағым, енді жату жарамас-ты.

Осы төрт жолдан ақынның азаматтық, ақындық тұлғасы танылғандай. Елін өлеңмен оятуға ұмтылған ақын негізгі түйінді мәселелерді нақты айқындап, назар салар тұсты меңзейді. Осы төрт қасіреттен туындайтын зар-мұң бүкіл өн бойына өзек болуы да сондықтан.

Ақын анықтауындағы халықтың жағдайы осындай болғандықтан, бас көтерген әрбір азаматқа қойылар талап та үнемі осы үдеден шығып отыруы қажет. Тақырыбынан-ақ көрініп тұр, мұндағы көтерілетін мәселе – көшпелі ел тұрмысындағы – жер мәселесі. Сол байтақ даланың әр пұшпағында қазақ тарихының өшпес ізі, әр заманда қан болып тамып, тер болып төгілген таңбасы, әр ұрпақтың өзіне қымбат жәдігерлері бар. Сондықтан да қазақ жерін өткендегі ақын тебіренісінің тереңдігін, сол жерлердегі замандар бойы тіршілік белгілерінің қолдан шығып, қор болып бара жатқанын көргендегі ақын жанының шырылын тіпті бүгінгі оқырманның өзі де өзгеше қобалжу сезімі үстінде қабылдағандай.

Міржақып – тек халық қамын ойлаған, жеке бас мүддесін жоғары қойып көрмеген халқының азаттығы жолындағы күреске басын байлаған ақын. Жалпы, Міржақып Дулатов

поэзиясы қазақ әдебиетінде алғаш рет азатшыл сарынды алып келуімен, өршіл үнді азаматтық пафосымен ерекшеленеді. Оның өлеңдері жадағай ақылгөйлік, мағынасыз үгіт, күнделікті тірлік күйбеңін жырлаудан таза. Әр өлеңі халқының бостандық пен теңдікте жетер бағытын айқындап, әр сөзі оқырман жүрегінен жол тауып жатуы осының айғағы. «Мәңгілік ел» идеясын құрайтын азаттықты, аңсау, ел бірлігі секілді мәселелер ақын өлеңдерінің басты арқауы болып табылады.

XX ғасыр басындағы қазақ әдебиеті ірі өкілі – Сұлтанмахмұт Торайғыров.

Ақын поэзиясы – өз ұлтын өрге сүйреуді мақсат тұтқан, елінің ертеңін ойлаған мұраттардан жаралған мәңгілік өшпес асыл мұра. Ол – белгілі бір таптың немесе топтың жоқтаушысы емес, бүкіл ұлтқа ортақ ой қозғап, халқының бірлігі мен тұтастығын аңсап, сол арқылы ұлттық рухты өз шығармашылығына басты нысана еткен ақын.

Мәңгі ел болу үшін халықтың ой-санасының ашық болуы қажеттігін анық түсінген Сұлтанмахмұт шығармашылығының өзекті тақырыбы – оқу-ағарту жөнінде. Ақын оқу-білім тақырыбын ақындық жолының алғашқы кезеңінен-ақ өз шығармашылығына өзек ете бастаған.

Жағалай ауыл қонған көлдерім-ай,

Суында жүзіп ішкен төлдерім-ай!

Шарқ ұрып, шалқып қонған қайран қоныс,

Зар болып бір күніңе шөлдедім-ай! –деп, ақын туған жерінің «қара шекпенділер» қолжаулығына айналып, өз еркі өзіне тимей, жері тарылып, еңсесі түсіп, езілген жұртының жайына қамығады. Бұлай астастыра суреттеу ақын өлеңіне үлкен мағына беріп, оның реалистік шыншылдығын айқындай түседі. Өлең соңында айтар ойын түйіндей келіп, ащы шындықты жайып салады. Қазақ даласына бостандықтың келгенін паш еткен буржуазиялық-демократиялық революцияны ақын қуанышпен қарсы алады. Бұл тұста ақын өзінің шалқар шабытына мініп, ұлтының теңдігін жоқтап, азаттықты жақтап, халқының көңіліне қонар саликалы ой тастап, жалынды жырлармен шашу шашты. Ақпан революциясынан кейін іле-шала «Алаш ұраны» дүниеге келді. Бұл оның ұлтжандылығын білдіретін өршіл лепті рухы биік, отты жыры болатын.

Алаш туы астында,
Біз – Алаштың баласы.
Күніміз туып көгерді,
Сарыарқаның даласы,
Құрт аурудай жайлаған,
Құртпаққа бізді ойлаған,
Қанымызға тоймаған,
Қолымызды байлаған,
Ерімізді айдаған,
Жерімізді шимайлаған,
Өшті залым қарасы,
Жасасын, Алаш жасасын!

Әрине, заман өзгеріп, дүниенің астан-кестені шығып жатқан тұста ақын көңілі-күйінің үнемі бірқалыпта қалуы мүмкін емес. Талай заңғарды адастырып, ойын онға, санасын санға бөлген уақыт үрдісі жүрегі сезімтал, көңілі күдікшіл ақынды сан сарсаңға салғаны белгілі.

Азаттық, бостандық үшін күресте «бір жеңнен қол, бір жағадан бас шығарар бірліктің», бар күш-жігерді біріктіретін басшылықтың, тіпті қала берді, азаттық үшін жанын қияр қайсарлықтың барлық жанның бойынан бірдей табыла бермегеніне өкінеді. Аңсаған азаттықтың «тәтті қиял» күйінде қалуына өзін де кінәлі санайды. Сол үшін ол адамдық арынан кешірім сұрайды. Осыдан кейін, үміті ақталмаған ақын өзіне «Неге жасаймын?» деген сұрақ қояды. Мұндағы түйінделген ой – ақынның енді өмір сүру керек пе, жоқ па

деген сұраққа жауап іздеуі. Ақынның өзі де, жұрты да аңсаған «бостандық туы жарқырап», жақсы күннің келеріне деген сенімі азайғанын көреміз.

Осы тұстағы ақын-жазушылардың алға қойған мақсаттары: өз шығармашылығында бостандық үшін күресу, еркін ел болып, тәуелсіз мемлекет құру идеясын көтеру. Осы бір азатшыл санамен ұштасқан ойды қалың қазаққа жеткізу. Өйткені оқу-білім дамып, әлеуметтік теңсіздік жойылып, дін еркіндігі етек жайғанымен, әрбір ұлт өзін-өзі билеуге қол жеткізбей, өркениет жолына түсу мүмкін емес. Осынау ұстанымның көш басында тұрған Ахмет Байтұрсынұлы биік пафостағы азатшыл ойдан қанаттанған ұлттық рухты өз шығармашылығында асқақ биікке көтерді. Ол салған жолды ізінен ерген, ұстазына сенген, азаттықты көкसेген жалын жүрек інілері ту көтеріп алып кетті. Арман болған азаттық көркемдік шындыққа айналды. Азатшыл бағыт өкілдерінің қай шығармаыснда болмасын осы бір асқақ рухтан қуат алған нақты ұстаным алға шықты. XX ғасырдағы ақындар дәуір шындығынан тудырған бір ақиқат жеке бас бостандығын жырлаудан жалпы ұлттық бостандыққа үндеуге жол ашты. Соған негіз қалады. Азаматтық биік рухты арқау еткен бұл әдебиет – халқым, елім, жерім деген ұлы ұғымдардан жалын жыр жаратқан нағыз ұлтжанды әдебиет болды. Өмірдегі күйкі тірліктен «Алашым» деген жалпы ұлттық сана басым келді. Ұлттық рухтың әдебиеттегі сара жолы осы.

Қорыта айтқанда, XX ғасырдың бас кезі – қазақ ұлты үшін ой-сана оянуының дәуірі. Әдебиет үшін рухани жаңару мен түлеудің сол кездегі ақындар үшін азатшыл ойды асқақтату дәуірі болды. Қазақ қоғамының жаңа тариха кезеңге қадам басқан сәтіндегі өмір шындығын кемел көркемдікпен суреттеп, шынайы шындықпен бейнелей білген әдебиет күрделі де қызықты болғаны даусыз. Ол ұлттық рухты әдебиетте көркем бейнелеуді жаңа белеске көтерудің алтын көпіріне айналды.

ӘДЕБИЕТТЕР:

1. Әбдиманұлы Ө. Қазақ әдебиетіндегі ұлттық рух. – Алматы: Қазақ университеті, 2010. – 192 б.
2. Мәдібай Қ. Зар заман. – Алматы: Қазақ университеті, 1997. – 160 б.
3. Қазіргі қазақ әдебиеттануындағы Тәуелсіздік идеясы. – Алматы: Тіл оқу-әдістемелік орталығы, 2011. – 528 б.
4. Ұлт тәуелсіздігі және қазақ әдебиеті: Әдебиеттік зерттеулер, сын мақалалар, естеліктер. – Алматы: Жібек жолы БҰ, 2011. – 596 б.
5. Жұмабаев М. Шығармалары: өлеңдер, поэмалар, қара сөздер. – Алматы: Жазушы, 1989. – 448 б.
6. Сейфуллин С. Бес томдық шығармалар жинағы. – Алматы: Жазушы, 1988. – 4-том. – 488 б.
7. Байтұрсынов А. Шығармалар, өлеңдер, аудармалар, зерттеулер / Құраст: Ә.Шәріпов, С.Дәуітов. – Алматы: Жазушы, 1989. – 320 б.

УДК 82

ИНТЕРТЕКСТУАЛЬНОСТЬ В МОДЕРНИСТСКОМ РОМАНЕ «О ДИВНЫЙ НОВЫЙ МИР» ОЛДОСА ХАКСЛИ

Али А.Н.

*Казахский университет международных отношений и мировых языков
им. Абылай-хана, г. Алматы, ali-ayagoz@mail.ru*

В современном литературоведении огромным успехом пользуется теория интертекстуальности. Теория интертекста имеет три основных источника: теория анаграмм Ф. де Соссюра, учение о пародии Ю. Тынянова, теоретические взгляды в литературоведении М. Бахтина. Явление интертекстуальности упоминалось во многих работах, однако сам термин был выдвинут Юлией Кристевой в 1967. Согласно Ю.Кристевой, «любой текст строится как мозаика цитаций, любой текст - это впитывание и трансформация какого-нибудь другого текста» [1]. Ролан Барт отмечал, что всякий текст составлен из цитат, отзвуков, «Всякий текст есть между-текст по отношению к какому-то другому тексту, но эту интертекстуальность не следует понимать так, что у текста есть какое-то происхождение; всякие поиски «источников» и «влияний» соответствуют мифу о филиации произведения, текст же образуется из анонимных, неуловимых и вместе с тем уже читанных цитат - из цитат без кавычек» [2, 418].

Жерар Женетт расширил область исследования Кристевой, и назвал соотношение между текстом с другими текстами, как «транстекстуальность» или текстовая трансцендентность, и он подразделяет этот тип на пять категорий, где интертекстуальность выдвигается как один из категорий. Он исследует связь между текстом с другими текстами более обширно и системно, чем Юлия Кристева и Ролан Барт. Исследования Ж.Женетта вовлекают теории структурализма, постструктурализма и семиотик, и это позволяет ему исследовать интертекстуальные отношения со всеми ее переменными. Он называет совокупность этих отношений транстекстуальностью. Транстекстуальность это взаимоотношение текста с другими текстами. Его исследования на тему транстекстуальности продолжились в его работе «Палимпсесты» (1982).⁷

Интертекстуальность представляет собой метод в теории литературы, которая помогает выявить новые и интересные анализы и обоснования интерпретации. Концепция представляется особенно актуальным в отношении модернистских и постмодернистских романов, которые часто взаимосвязаны с другими текстами, будь то литературные, научные или смешивают жанры, или же основаны на конкретных стилях в их литературной конструкции. Интертекстуальность может выступать средством культурной дискуссии внутри текста.

Роман-антиутопия британского писателя Олдоса Хаксли «О дивный новый мир», являясь примером модернизма, может рассматриваться с позиции интертекстуальности. «О дивный новый мир» полон явных и неявных ссылок на пьесы Шекспира. Название данного романа было взято с пьесы У.Шекспира «Буря» («The tempest»). Главная героиня «Бури» Миранда восклицает: «О Интересно! Сколько блистательных существ есть здесь! Как прекрасно человечество! О, дивный новый мир!» («O wonder! How many goodly creatures are there here! How beauteous mankind is!

⁷ Genette, G. Palimpsestes. La littérature au second degree / G. Genette. - Paris: Editions du Seuil, 1982.

O brave new world, That has such people in't.») [3]. Сама эта линия является ироничной; Миранда прожила большую часть своей жизни на изолированном острове, и единственные люди, которых она когда-либо знала, были ее отец и его слуги, порабощенной дикарь, и духи, в частности, Ариэль. Когда она видит других людей, в первый раз, она взволнована, и произносит знаменитую фразу. Однако она думает, что это представители худших из человечества, наблюдая за этими мужчинами, пытавшиеся предать своих братьев или лидеров. Хаксли использует ту же самую иронию, когда «дикарем» Джоном были сделаны выводы и то - как «дивен новый мир».

Джон цитирует эту строку, пока он объяснял свой гнев на Попе: «Человек может улыбаться и улыбаться и быть злодеем. Беспощадный, вероломный, распутный, безжалостный злодей». («A man can smile and smile and be a villain. Remorseless, treacherous, lecherous, kindless villain») [4]. Эти слова относятся к описанию отчима и дяди Клавдия Гамлетом, тогда как Джон произносит эти слова, смотря на мать и Попе. Эти два эпизода присутствуют в двух различных выступлениях в произведениях, но они выражают в значительной степени ту же самую идею.

«Ромео и Джульетта» Шекспира, на который ссылается Джон, когда вспоминает, как Гельмгольц смеялся над именем Джульетты: «На белом чуде стороны дорогой Джульетты, и украсть бессмертного благословения с ее губ». («On the white wonder of dear Juliet's hand, may seize / And steal immortal blessing from her lips») [5]. Это строки Ромео говорит, когда он только услышал новость о его изгнании из Вероны. Он сетует на то, что он должен оставить свою прекрасную Джульетту и отправиться в изгнание, он воспеваает поэтически о ее прекрасных девственных качествах. Она настолько скромна, он утверждает, что ее губы краснеют, когда они касаются друг друга, потому что они думают, что целовать кого-то было бы нескромно. В «О дивном новом мире», Джон произносит эти строки, когда он видит мух жужжащих вокруг, потому, что эта цитата предшествует цитате Ромео: «Горе мне, я не буду больше видеть Джульетту, и даже все мухи жужжат вокруг Вероны, и они проводят больше времени с ней, чем я.» («Woe is me, I won't get to see Juliet anymore, and even all the flies buzzing around Verona get to spend more time with her than I do») [5]. Подход к ситуации Джона довольно иронично, так как он говорит о спящей Ленине, которая очень невинна в действительности.

Имена собственные в романе «О дивный новый мир», принадлежащих выращенным в бутылках гражданам, можно связать с политическими и культурными деятелями эпохи Олдоса Хаксли. Так, к примеру, имя Бернанд Маркс (Bernard Marx) связано с именем Бернарда Шоу, английского драматурга и романиста, и Карла Маркса, немецкого философа и общественного деятеля. Ленайна Краун (Lenina Crowne) это имя, заимствованное из псевдонима Владимира Ульянова. А имя Фанни Краун (Fanny Crowne) по имени Фанни Каплан, которая более известна как исполнитель неудавшегося покушения на жизнь Ленина. В данном романе Ленайна и Фанни по иронии являются хорошими подругами и однофамилицами.

Таким образом, интертекстуальность присуще художественным текстам наравне с научными и другими видами текстов. На основе анализов множества художественных текстов можно выявить связь между ними. Модернистский роман «О дивный новый мир» Олдоса Хаксли можно рассматривать как интертекст, сотканный из множества пьес Уильяма Шекспира.

ЛИТЕРАТУРА:

1. Кристева Ю. Бахтин, слово, диалог и роман. Французская семиотика: От структурализма к постструктурализму / Пер. с франц., сост., вступ. ст. Г.К. Косикова. - М.: ИГ Прогресс, 2000. - с. 427-457.

2. Барт Р. Избранные работы. Семиотика. Поэтика / Р. Барт. - М.: Прогресс, 1989.
3. Shakespeare W. The tempest. Wordsworth Editions; New edition, 1994.
4. Shakespeare W. Hamlet. Dover Publications; Reprint edition, 1992.
5. Shakespeare W. Romeo and Juliet. Dover Publications; Reprint edition, 1993
6. Huxley A. Brave New World & Brave New World Revisited (with an introduction by Margaret Atwood); Vintage Canada Edition, 2007.

УДК 159.9

ОСМЫСЛЕНИЕ ФЕНОМЕНА «ЧТЕНИЯ» ЧЕРЕЗ ФИЛОСОФИЮ НАУКИ

Аликенова К.Н., Ли И.В.

*Жетысуский государственный университет им. И. Жансугурова, г. Талдыкорган,
k-aliknova@mail.ru; li-inna@mail.ru*

Как показывает история и философия науки, начало научного познания связано с попыткой понимания мирового порядка в понятиях и объяснения его. Рассмотрим несколько периодов и ярких представителей, внесших вклад в развитие философии науки вообще.

Классический период – время расцвета древнегреческой мысли, совпавшее с расцветом древнегреческого полиса. Философы пытались объяснить сущность природы и космоса. Идея Гераклита – течение вещей. Фалес произвел переворот в мировоззрении, выдвинув идею субстанции. Анаксимен полагал, что первоначалом всего является воздух. Идея Парменида – только бытие есть, небытия нет.

Киники обосновывали идею свободы вне общества, проверяли свои философские изыскания на себе, концентрировали внимание на человеческих пороках. Стоики предполагали жить в соответствии с природой. Суть философии Платона – предметом познания должны стать, прежде всего, «чистые идеи». По Аристотелю – идея вещи находится в самой вещи, для Эпикура основным видом познания является чувственное познание. В философии А. Блаженного уделено большое внимание истории.

Средневековая философия в целом была основана на синтезе разума и веры. Философы в эпоху Возрождения утверждали, что человек должен сделать себя сам, познав тем или иным способом его душу, которая и является его связью с Богом. Большинство философов до Канта видело в качестве главной причины трудностей познания именно объект познавательной деятельности – бытие, окружающий мир, который содержит в себе множество неразгаданных на протяжении тысячелетий тайн. Кант выдвигает гипотезу, согласно которой причиной трудностей является человек, а точнее его разум.

XX век провозглашал парадигмальный сдвиг, который заменяет наше мышление и поведение. Мыслители этой парадигмы утверждают, что наше сознание гораздо шире, чем полагает традиционная наука. XXI век будет связывать мистицизм и новейшие открытия в науке. Современная история стремится к достижению всеобщего единства и чистой планеты. Новая эпоха ищет новый подход, который объединил бы все научные системы [1].

Несмотря на разные объекты познания и определения гипотез, каждая эпоха формировала свое представление о механизмах и способах чтения. Элементарные навыки чтения присущие любому грамотному человеку, являются основой для многоаспектного, творческого процесса, который мы подразумеваем под чтением. Еще

древние греки писали о значимости чтения для человека: «Он неграмотен: не умеет ни читать, ни плавать». В любом обществе чтение рассматривается как технология интеллектуального развития, способ обретения культуры, посредник в общении, средство для решения сложных жизненных ситуаций.

1. Древневосточная философия. Китайская мудрость гласит: «Тот, кто искусен в чтении, вкушает радость познания, не отбрасывая «верши и шелков». Тот, кто искусен в созерцании, прозревает тайны сердца и духа, не отворачиваясь от видимых образов».

По мнению Н.А. Стефановской, первые социальные модели чтения сформировались в рамках древнейших восточных социумов (Индия, Китай) как элитная сакрально-медитативная практика духовного самосовершенствования, доступная лишь ограниченному кругу лиц. Одной из ведущих тенденций с самого начала распространения читательской практики стало ее расслоение на бытовой, утилитарное чтение, предполагающее наличие элементарных навыков и уровня грамотности, и духовно-возвышающее, которое и считалось собственно чтением и выступало статусной характеристикой элитных слоев общества [2].

Восточные философы сравнивали чтение со знанием и учением. По преданию, Конфуций впервые в истории Китая открыл частную школу. Он учил чтению и письму, толкованию древних книг, преданий, западножозуских обрядов, но главным предметом было преподавание норм морали, методов «самоусовершенствования благородного мужа».

Конфуцианство занималось поучением людей, особенно молодежи. «Молодые люди, - говорил Конфуций, - должны дома проявлять почтительность к родителям, а вне его – уважительность к старшим, серьезно и честно относиться к делу, безгранично любить народ и сближаться с человеколюбивыми людьми. Если после осуществления всего этого у них останутся силы, их можно тратить на чтение книг» [3].

Итак, отношение к чтению определяется как способ самосовершенствования, духовного развития личности.

2. Античность – это эпоха чтения и учения вслух, эпоха доминирования устных текстов в отсутствии книгопечатания и массового обучения, с одной стороны, и распространенности коллективных мероприятий с другой. Согласно античному восприятию, «человеческий голос, изначально выразивший мысль в слове и однажды разрешивший ее «немоту», немеет сам, застывая в теле книги, чтобы снова звучать при чтении книги» [2].

Пифагор и Сократ предпочитали вести устную речь в виде диалогов и бесед. Древнегреческий философ Сократ ничего не писал, считая, что только живая речь может правильно выразить мысль. Платон определяет процесс познания как искусство вести устную речь, пробуждая воспоминания. Платон в философской истории весьма низко оценивал функции письма, трактуя его как служебный компонент языка – *hypomnesis*.

По Аристотелю, речь непосредственно передает представления души; письмо же всего лишь выражает то, что уже заложено в речи, голосе.

Пренебрежительное отношение к письму было концептуально сформулировано у Аристотеля, он также считал, что устная речь ближе к разуму. По выражению французского философа Деррида «для Аристотеля слова сказанные являются символами мысленного опыта, тогда как письменные знаки есть лишь символы слов произнесенных. Голос, производящий «первые символы», состоит в сущностной и интимной связи с разумом... Письменный означатель, по Аристотелю, всегда лишь техничен и репрезентативен, он не имеет конструктивного значения» [4].

Римский философ, стоик Сенека в «нравственных письмах к Луцилию» (письмо 2) отмечает необходимость избирательности чтения: «Во множестве книги лишь

рассеивают нас. Поэтому, если не можешь прочесть все, что имеешь, имей столько, сколько прочтешь, - и довольно.» «Но, - скажешь ты, иногда мне хочется развернуть эту книгу, иногда другую» [5].

Другой римский философ Эпиктет, проповедавший идеи стоиков, основной смысл учений которых сводился к понятию добродетели, имел свое представление о значении чтения в жизни человека. Если выбирать между чтением и книг и благодеянию человеку, то последнее должно перевешивать [6].

Итак, накоплении философии объема знаний, разработка инструментария мышления, изменение общественной жизни обусловили негативные отношения к написанной речи и высоко ценимое искусство красноречия.

3. Философия Средневековья (христианская апологетика) в отличие от античности характеризуется «чтением про себя». Чтение было представлено как общение с Богом и миром через текст, а слово – универсальный инструмент творения, откровения и понимания. Всякое явление природы есть текст, созданный рукою Творца и переданные человеку для прочтения. Человек, читающий книгу Бытия, таким образом, уже в самом акте чтения становится сопричастен, подобосущен Божеству [7].

Для христианской культуры характерен культ Слова Бога, записанного пророками в Библии. Идея «Книги жизни» запечатленная в сердцах верующих, сакральном тексте Библии, в текстах и проповедях отцов церкви, пронизывает все христианское учение. Поэтому и герменевтика – искусство интерпретации текстов (Библии и отцов церкви) – становится ядром средневековой культуры. В христианстве весь мир, в том числе и природа, вторичен относительно Слова Божьего. Природа – это символическое бытие, воплощение, причем низшая форма реализации воли и творческой мощи Бога, темное и непрозрачное воплощение Слова Божьего.

К концу Средневековья выделяется 3 ведущих линии отношение к книге и чтению:

1. доминирующая сакральная (чтения как постижения божественного откровения);
2. комментаторское (выражающая ослабленную сакральность);
3. светское, критическое (отражающая возникновение скрытой альтернативы сакральному отношению к тексту).

Таким образом, одной из тенденций Средневековья становится появление альтернативных, оппозиционных моделей чтения [2]. В эпоху Средневековья через чтение «про себя» происходит общение и постижение Бога. Книга становится символом «откровения», ее чтение становится символом приобщения к сокровенной, трансцендентной тайне.

4. Эпоха Возрождения – период развития книгопечатания и индустриализации книжно-издательского дела, что внесло небывалую динамику в рост образованности и предало развитию языка новые внутренние стимулы.

В эпоху Возрождения, как никогда раньше, возросла ценность отдельного человека. Ни в античности, ни в средние века не было такого интереса к человеческому существу во всем многообразии его проявлений. В эпоху Возрождения впервые формируется понятие личности как таковой, выявляются попытки первичного осознания экзистенциальной направленности чтения от поверхностно-информационного восприятия текста к познанию через чтение своего внутреннего мира и мира авторов текстов. Ограниченность этих попыток заключается в том, что такая духовная деятельность не обязательно имеет следствием внутреннее изменение личности, конечным этапом чтения в большинстве случаев выступает собственно самопознание.

Мыслители эпохи Возрождения представляют человека как свободного существа, творца самого себя и окружающего мира, в соответствии с этим чтение

представляет как процесс познания себя. В отличие от других эпох чтение является не просто формой размышления и созерцания мира, а деятельного подхода к его изменению.

5. Философия Нового времени. Трансформации и изменения в социально-духовной ситуации Нового времени обусловили возрастание значимости фактора социальной престижности чтения, формирования и оценки национального истецблишмента, в том числе и по уровню начитанности, образованности, наличию личной библиотеки.

В этот период преобладало коммуникативно-познавательное составляющая чтения. Чтение было представлено как один из основных способов получения знаний. Вспомним известный афоризм Ф. Бэкона «Знание - сила», а также «Чтение делает человека знающим, беседа – находчивым, а привычка записывать - точным». Разум рассматривается как инструмент созидания и преобразования мира. По мнению этого ученого, устранение заблуждений и предрассудков – отправная точка правильного философствования [8].

Философия Р. Декарта строилась на принципе сомнения. По Декарту источником заблуждений не может быть разум сам по себе. Чтение отражает диахроническую коммуникацию с прошлыми поколениями. По мнению Р. Декарта: «Чтение хороших книг – это разговор с самыми лучшими людьми времен прошедших (авторами этих книг), и притом такой разговор, когда они сообщают нам только лучшие свои думы».

Д. Локк, как и Декарт, придерживался концепции разумного человека. Чтение, которое Локк рассматривал в основном как средство для совершенствования разума, как научное занятие, где книга выполняет роль орудия знания и предмет для размышления и истолкования различных идей и взглядов, должно было, по его мнению подчинено нескольким требованиям или принципам [9].

Т. Гоббс в произведении «Левиафан, или Материя, форма и власть государства церковного и гражданского» вспоминает поговорку о том, что мудрость приобретается чтением не книг, а людей.

Итак, в философии Нового времени преобладает гносеологическая установка, в которой чтение предстает как инструмент разума и знания. В ученых кругах популярными остаются трактаты и диалоги, социально-критические нраво- и бытописания.

6. Философия Просвещения. Идеологи Просвещения высмеивали предрассудки, отвергали все прошлые авторитеты; утверждали торжество разума и закона. В центре всех философских школ, систем, течений того времени находится, как правило, активно действующий субъект, способный познавать и изменять мир в соответствии со своим разумом. Разум рассматривается в качестве источника всей субъективной деятельности человека.

Яркий представитель данного периода Вольтер исходил из понятия «естественного разума» и представления о разумной природе человека. Ш.Л. Монтескье разделяет взгляды Вольтера, считая, что высший закон – это человеческий разум. Материалистическое решение мировоззренческого вопроса об отношении сознания к материи обусловило сенсуалистическую трактовку познавательного процесса. Например, Д. Дидро отмечает: «чтение для ума – тоже, что упражнение для тела. Люди перестают мыслить, когда перестают читать».

Однако общая позиция представителей разных философских школ и направлений эпохи Просвещения не исключала различного решения ими как мировоззренческих вопросов, так и конкретных проблем теории познания. Один из выдающихся представителей Просвещения Руссо подвергал критике культуру, науку,

искусство, литературу, которые лишили людей нравственности. Он желал, чтобы человек стремился к личному совершенствованию, чтобы никакая власть не могла управлять его решениями, кроме его разума [7].

Кант, в свою очередь, разделял все книги на 4 группы:

1. те, которые обогащают наши знания;
2. которые содействуют моральному усовершенствованию;
3. которые содействуют усовершенствованию языка и стиля;
4. которые служат предметом развлечения.

Таким образом, каждая эпоха формировала свое отношение к чтению и письму. Постоянно происходит смена общественных отношений, развитие научного представления о мире, определяются отношения церкви и государства, трансформируются духовно-ценностные ориентации, формируются новые философские направления – одно остается неизменным – чтение остается основой развития, обучения и воспитания личности, его мыслительной деятельности. Происходит лишь конкретизация его содержания, характера и функции.

ЛИТЕРАТУРА:

1. Конфуций. Лунь Юй. Древнекитайская философия. Собрания текстов в 2 т. М.: Мысль 1972.
2. Бэкон Ф. Сочинения: в 2 т. М.: Мысль, 1978.
3. Локк Д. Сочинения: в 3 т. М.: Мысль 1985.
4. Касабек А. К., Аликенова К.Н. Современная философия науки. Талдықорган 2016.
5. Стефановская Н.А. Экзистенциально-коммуникативные основы чтения: теория, методология и методика социологического исследования: автореф. Тамбов 2009.
6. Постмодернизм. Энциклопедия/сост. и науч. ред. А.А. Грицанов, М.А. Можейко. Минск: Интерпрессервис, 2001.
7. Сенека Луций. Нравственные письма к Луцилию. <http://www.psylib.org.ua/books/senek03/index.htm>.
8. Эпиктет. В чем наше благо? Избранные мысли римского мудреца. <http://www.psylib.org.ua/books/epikt01/index.htm>.
9. Артюшенкова Е. В. Статья «Философское осмысление феномена «чтения»» 2010.

ӘОЖ 1/14 (075.8)

ПЕДАГОГИКАНЫҢ ФИЛОСОФИЯЛЫҚ МӘНІ

Аликенова К.Н., Дулат А.Қ.

*І. Жансүгіров атындағы Жетісу мемлекеттік университеті, Талдықорған қ.,
K-alikenoa@mail.ru, Aidanai9494@mail.ru*

Педагогика орны адам ғылымдары туралы жүйесіндегі оның басқа ғылымдармен байланысын анықтау процесінде болуы мүмкін. Өзінің өмір сүру кезеңіндегі қалыптасуы мен дамуына ықпал ететін көптеген ғылымдармен тығыз байланыста болып келуде.

Кейбір осы байланыстар педагогиканың өңделу және бөліну кезеңдерінде туындаған. Бүгінде бірінші қатарды педагогиканың философиямен, психологиямен байланысын айтуға болады. Олар педагогиканың білім беру теориясы мен практикасының дамуы үшін қажет болып келеді.

Кез-келген ғылым, сонымен бірге педагогика философия санаттарынсыз іске

аспайды:

- Қажеттілік пен кездейсоқтық;
- Жалпылама, жекеше және ерекше;
- Өзара байланысы мен тәуелділік заңдары;
- Дамудың және оның қозғаушы күштерінің заңдары;
- Педагогикалық процестің субъективті және объективті детерминизмі және

т.б. [1]

Педагогика және философия байланысы ұзақ және жемісті, себебі философиялық идеялар педагогикалық тұжырымдамалар мен теорияларды өндірді, педагогикалық ғылыми зерттеу көзқарастарын іздестіріп, оның әдістемелік негізін атқарады. Философия және педагогика байланыстары оппозициялық сипатта. Педагогиканы философиялық идеяларды қолдану мен тексерудегі « негіз » деп санайды. Бұл жағдайда оны практикалық философия ретінде қарастырады.

Бүгінгі таңда баршылықпен мақұлданған болып педагогикаға қатысты философиялық әдістемелік функция танылған. Бұл заңды және философиялық білім сипатына байланысты. Педагогика зерттеушілері ұстанатын, философиялық көзқарастар жүйесіне (экзистенциалдық, прагматикалық, неопозитивистік, материалистік және т.б.) педагогикалық зерттеулердің бағыты, білім беру процесінің анықтамалық, мәндік, мақсаттық және техникалық сипаттамалары тәуелді. Философияның методологиялық функциясы кез – келген ғылымға қатысты, сонымен бірге педагогикада, ғылыми танымның жалпы қағидаттары мен тәсілдері жүйесін әзірлеуден көрінеді.

Педагогикалық білімді алу үдерісі философиямен зерттелетін ғылыми танымның жалпы заңдылықтарына бағынады. Философия педагогикалық тәжірибені түсіндірудің, педагогикалық концепциясының құрылуының теориялық платформасы. Педагогика эксперимент жүргізудің және тәжірибе жинақтаудың философиялық негіздерінсіз ғылым мәртебесіне иелене алмайды.

Әбу Насыр Әл – Фараби педагогиканың философиясын жасап, кемелдендіруге ат салысқан ғұлама ойшыл. Әл – фарабидің ілімі бойынша: « Педагогика – азаматтық немесе саяси философия құрамына жатады. Тек тамаша көркемдікке жетуді мақсат ететін – өнер». Философия немесе абсолюттік мағынада айтқанда, даналық. Фарабидің анықтауы бойынша педагогика тәрбиеленуші адамның ерік – ниеті белгілі бағытқа сәйкес, тиісті құралдар мен әдістер арқылы басқару, билеу өнері. Ал басқарушы адам – педагог, ұстаз, тәлімгер. Оның педагогикалық жүйесіндегі темір қазық болып саналатын философиялық – этникалық категория – ол әрбір адамды бақытқа жеткізу мұраты. Бақытқа жетудің негізінде философия, ғылыми білімдер арқылы дүниедегі әдемілікті, кіршіксіз пәк тазалықты бойға сіңіру, ойға, жүрекке ұялату, дарыту әрекеті жасалады. « Біз бақытқа тек әдемілік, пәк тазалықты бойға сіңіру арқылы жетеміз, ал ондай кемел тазалық пен әдемілік философиясы өнері арқылы келетіндіктен біз бақытқа нақ философия арқылы ғана жетеміз ». Фараби өзінің ұстазы Аристотельдің дәстүрін дамытып философия ұғымына бүкіл ғылым, білім, өнер игіліктерін қоса жатқызады, яғни философия шынайы білімпаздық, өнерпаздық, кеменгерлік [2].

Философияның функцияларының бірі – адам тәрбиелеу. Орыс педагог – философы С.И.Гессен бойынша: педагогика – практикалық философия. Философия адамға әсер етуге, адамға адам болып өмір сүру жолдарын көрсетуге тырысады. Философиялық тұрғыдан педагогика – адамды қалыптастыру, сапалы білім берумен бірге тәрбиелеу. Аристотель, Әл – Фараби айтқандай: тәрбиесіз берілген білім, қоғамға тек зиянын алып келеді. Ыбырай Алтынсарин: « Мен балаларды оқытуға... Өте қызу кірістім... Кейін паракор болып шықпауы үшін оларға адамгершілік

жағынан әсер тетуге де бар күшімді салып отырмын. Менің үнемі ұмтылған тілегім: қалай да, пайдалы адам болып шығу еді. Ал. Қазір осыған қолым жетіп отырғанын ойласам, көңілім толық жұбаныш табады » [3].

Философияның педагогикаға айналуы заңды және түсінікті. Әдебиетте көптеген философтарды «адамзат ұстаздары» деп атайды. XX ғасырдағы неміс философы Карл Ясперс бұлардың қатарына Сократты, Будданы, Конфуцийді және Иисусты жатқызады және олар бүкіл философияға орасан зор ықпал етті деп көрсетеді. Конфуцийді қытай халқы « он мың ұрпақтың ұстазы » деп осы кезге дейін мәртебелеуде [4].

Неміс философы И.Кант мынадай тәлімгерлік мысал келтіреді. Ағылшын королі І Яковке кезінде оны тәрбиелеп өсірген күтуші әйел: « менің баламды джентельмен етіп шығаршы, сенің қолыңнан бәрі келеді ғой » - деп өтініш жасады. Бұған король: « бұл менің қолымнан келмейді, мен оны граф ете аламын, ал джентельмен болу – оның өз ісі » - деп жауап берді. Сол сияқты ұстаз шәкіртті сырттан оқу озаты ете алмайды. Біздің қолымыздан келетін – шәкіртті ынталандыру, білімге деген қызығушылығын ояту. И.Канттың « антропологиясындағы » төрт сұрақ философтардың ғана емес, әрбір педагогтың, әрбір адамның алдында – ерте ме, кеш пе – тұратын сұрақтар:

- Мен не біле аламын?
- Мен не істеуім керек?
- Мен неге үміт артамын?
- Адам деген не? [5]

Иммануил Канттың өмірлік қағидасы келесідей болған: « Адам әрқашан да мақсат болып, ешқашан құрал болмауы керек ». бұл сөздер бойынша дүниеде барлығы да адам үшін, оның игілігі үшін жасалуы шарт, алайда адамның қолымен немесе адамның арқасында белгілі белгілі бір мақсатқа жетуге тырысу – адамгершілікке жатпайды. Біз бар ұмтылысымызды қоғам игілігіне бағыштауымыз керек [6].

17 – 18 ғасырларда философтар философияны да, ғылымды да меңгеруге тырысқан: Бэкон мен Декарт, Паскаль мен Лейбниц, Кант пен Гегель т.т. Сол сияқты педагогтарға да, философтарға да әрі педагог, әрі философ болуларына тура келеді.

Руссоның бір сөзін келтіре кетейік: « Егерде сіздер балалардың еркелігін көтере алмай, өне бойы басып тастай берсеңдер, онда еш уақытта да даналарды жасай алмайсындар» [4].

Философия және педагогика қоғамдық өмірдің субстанциалдық мазмұнын білдіреді, сонымен қатар адам және оның өмір сүруінің әлеуметтік – мәдени жағдайларын молайтуға бағытталған қоғам өмірінің қызметінің негізгі салаларының қатарына кіреді.

Философия және педагогика арасындағы өзара байланысты анықтау аса маңызды мәнге ие: « ... өскелең ұрпақты оқыту және тәрбиелеу қызметі қоғамдық өндірістің негізгі саласына айналуға; ол өзіне кез - келген ұлт әрекетінің маңызды бір бөлігін аударып отырады; ондаған миллион адамдар тікелей оған қызмет көрсететін және оның қызмет салаларында жұмыспен айналысатын болады. Оқыту және тәрбиелеу құралдарын өндіру барлық өнеркәсіп өндірісінің едәуір бөлігін құрайды. » [7]

Еуропалық мәдениет, тәрбиелеу және білім беру сапасы арасындағы дағдарыс құбылыстарының байланысы соңғы онжылдықтағы интеллектуалды ізденіс мүдделері көбіне-көп философиялық педагогикалық проблемаларды зерттеуде негізделген.

Білім беру стратегиясын, өмір сүру қажеттіліктерін қамтамасыз ететін және адам мен қоғамның тарихи перспективаларының міндеттерін құру «педагогика философиясының» жалпы сипаттамасын анықтайды.

Кез-келген педагогикалық жаңалықтардың, сол сияқты қазіргі білім жүйесінің реформаларының мәнін дұрыс түсіндіру, олардың философиялық негіздерін анықтау арқылы мүмкін. Педагогикадағы реформациялық қызметтердің түрлі бағыттарын туғызатын негіздерге, яғни себептер мен шарттарға адам, оның болмысы мен танымы, қоғам, мәдениет, бостандық, адамдардың жеке және жарихи шығармашылығы туралы философиялық ұсыныстар жатады.

Қазіргі заманғы отандық білім беру жүйесінің реформасы жаңа еуропалық ғылымға және адам өмір сүру көріністерінің мәнінің ойы туралы философиялық көзқарастарға сүйенеді. Бұл көзқарастар қалай қалыптасты? Қандай педагогикалық және әлеуметтік салдарымен? Мұндай көзқарастарды педагогиканың теориялық және практикалық тәжірибесіне енгізу арқылы қандай нәтижеге жетуге болады?

Табиғат пен қоғамды ғылыми және техникалық шығармашылық жетістіктер ықпалымен түсіндіру ауқымымен әсерлі Еуропалық гуманизм және ағарту дәуірі адам өмір сүруінің және қызметінің онтологиялық басымдылықтарының ауысу салдары қазіргі заманғы радикалды әсер ететіндігін айқын көрсетеді. Алдыңғы дәстүрге қарағанда (антикалық және ортағасырлық) жаңа онтология табиғилықты естілікпен теңдестіруге негізделеді. Осыған байланысты табиғат және адам болмысының кез – келген формасы алдын-ала оңтайландыру жағдайында «шынайы қызмет » мәртебесіне иеленеді. Мұндай түсіндірмелер В.Гегельдің « қандай білім болса да – дамудың нәтижесі», « барлық шындық ақылға қонымды және ақылға қонымдының барлығы шындық» атты аксиоматикалық тұжырымдамаларында анықталған. Бұл тұжырымдамалар В.Гегельдің бос қиял өнімін білдірмейді, бірақ математикалық дәлдікпен қазіргі заманғы еуропалық өмір салтын нақты экзистенциональды онтологиялық мазмұнын бейнелейді.

Үш жүзден астам жыл бойы табиғи, антропологиялық және әлеуметтік «материалдың» қарсылығына қарамастан, ақиқаттық ашықтың «ақылдың табиғи жарықтылығы» сеніміне сүйене отырып, оның « табиғат – адам», «табиғи құқық » және т.б. ниеттері туралы Еуропа халықтары іс жүзінде іске асырады. Әрине, шын мәнінде жұмыс ошағы, ақылдың табиғи жарығын тасушы, энергияның шексіз жасампаз көзі адам болды, бірақ мәдени өркениеттің өсу талаптарына жауап бермейтін және рухани – физикалық (дене) көзқарастар жүйелерінің жетілуіне мұқтаж.

Осы қазіргі таңда ғылымдағы философия мен педагогика өзара ұзақ уақыт байланысқа түсуі аяқталуда. XIX ғ. К.Д.Ушинский педагогикалық санағ жаратылыстану – ғылыми білім идеясын енгізуге тырысты, осылайша олар болған « метафизикалық тұманнан » мұғалімдерді шығаруды көздеді. Бір жарым ғасыр өткеннен кейін тәрбие туралы ғылымның дамуы, оның философиямен байланысының жаңа үрдісі байқалады.

Философия өзінің пайда болған басынан – ақ және бүгінгі күнге дейін қазіргі білім беру жүйесін ұғынуға ғана ұмтылған емес, сонымен қатар білім берудің жаңа құндылықтары мен идеалдарын тұжырымдауға тырысты.

Білім беру мәселесі әрқашанда философиялық санаттарда орын алуда, бірақ білім беру философиясының зерттеудің ерекше бағыты ретінде бөлінуі 1940 – жылдары ғана Колумбия университетінде (США) басталды. Мұнда білім берудің философиялық мәселелерін зерттеуге, педагогикадағы философтар мен теоретикалық педагогтардың арасындағы жемісті ынтымақтастықты орнатуға, колледждерде және университеттерде білім беру философиясы бағытындағы оқу курстарын дайындауға бағытталған қоғам құрылды.

Білім саласындағы негізгі мәселелер келесідей болады:

- Мазмұн

- Әдістеме

- Нәтиже

Әрбір педагогикалық жүйе мен әр ұстаз осы сұрақтарға өз философиясы ауқымында жауап беруге ұмтылады. Дәстүрлі оқыту білімді бірінші кезекте ақпаратпен байланыстырады. Бұл түсінік білім игеру процесінің басты проблемаларының біріне айналып кеткен. Қазіргі заман – ақпарат заманы, ол жан-жақтан әртүрлі формада (кітап, газет-журнал, теледидар, радио, қарым – қатынас, интернет, жарнама, т.б.) орасан зор көлемде ағыл – тегіл келіп түсуде. Алайда адам өзінің шектеулі миымен барлық ақпаратты есте сақтап, игере алмайды, оған уақыты, тіпті өмірі жетпейді. Мәселен, миллионға дейін санаудың өзі ғана 278 сағаттай уақытты керек етеді, ал бұл дегеніңіз 11 жарым күн! [6]

Сонымен қатар, білім беру жүйесінің басынан өткеріп отырған қиындықтар қаржыландырудың жаңа көздерін іздеумен, оқыту әдістері мен нысандарының түрлілігімен және т.б. осындай өзекті мәселелерге байланысты еместігін түсіну маңызды. Әлемдік өркениеттің даму барысымен, жалпы шартты түрде таныс барлық әлемдік қоғамдастықтың алдында тұрған мәселелері тереңдетілген. Жалпыәлемдік білім беру мәселелерін атасак:

- Ақпараттық « бум » - ақпарат айналым жылдамдығының көлемінің күрт ұлғайу салдарынан білім беру мазмұнын қайта қарау қажеттілігі туындаған.

- Бұқаралық ақпарат құралдарын, ақпараттық әлемдік желілерін, компьютерлік оқыту құралдарын дамыту нәтижесінде қоғамның информатизациялануы. Бүгінгі күнгі мәселе, мектеп даму мәндерін жоюға алып келетін, барлық мектептен тыс жұмыстарынан білім көзін көретін білім беру жүйесі.

- Функционалдық сауатсыздықтың пайда болуы. Яғни қызмеікердің алған білім-біліктілігіне қарамастан, кәсіби функцияларын орындай алмауы [8].

Сонымен, « білім – ақпарат » формуласы бүгінгі күні ескірген, білім ақпарат емес деп ұйғаруға әбден болады. Білім беруде басты мақсат – «не нәрсеге оқыту », яғни мазмұн емес, « қалай оқыту », яғни әдістеме қажет [6].

Өкінішке орай, бүгінгі таңда білім беру философиясы интегративті ғылым ретінде білім беру саласында саясатын айқындайтын, осы салада мақсатты зерттеу мен басқару объектілерінің мәні туралы, білім беру қызметінің қоғамдық және тұлғалық қажетті мақсаттарына қол жеткізудің оңтайлы жолдары туралы, білім беру жүйесінің тұтастай және оның жекелеген буындарының даму перспективалары туралы пәнаралық қарастыратын, бірақ өзінің маңызды басымды әлеуметтік функцияларын орындамайтынын тек белгілей аламыз.

ӘДЕБИЕТТЕР:

1. Ю.И.Семенов. Философия истории. М., 1999 . С. 228.
2. Аль Джинди Назих Ахмад. Педагогическое наследие Аль – Фараби. М., 1991. С. 35.
3. Ы.Алтынсарин. Таңдаулы шығармалары. (құрастырған Б.С.Сүлейменов) Алматы, 1955. 273 – 274 бб.
4. Западная философия: итоги тысячелетия. Екатеринбург: «Деловая книга», Бишкек: «Одиссей» - 1997. С. 154.
5. И.Кант. Соч., Т-3., М., 1964. С. 661.
6. К.Н.Әлікенова. Ғылым тарихы мен философиясы. Талдықорған: ЖМУ. 2012. 206-207 бб.
7. Г.А.Щедровицкий. Педагогика и логика. М., 1993. С. 42.
8. Ф.Г. Кумбс. Кризис образования в современном мире. Системный анализ. – М.1970.

УДК 1/14 (075.8)

ФИЛОСОФСКО-МЕТОДОЛОГИЧЕСКИЕ ПРОБЛЕМЫ МАТЕМАТИКИ В СОВРЕМЕННОЙ НАУКЕ

Аликенова К.Н., Итбасова С.К.

*Жетысуский государственный университет им. И. Жансугурова, г. Талдықорган,
k-aliknova@mail.ru, saule_21.95@mail.ru*

Традиционным описанием проблем философии математики является описание того состояния оснований математики и ее философии, которое явилось естественным завершением попыток преодолеть кризис в основаниях математики, развившийся в начале XX в. Этот уже почти хрестоматийный материал хорошо известен читателю даже в самом простом нетехническом преподнесении (см. например, превосходную книгу М.Клайна “Математика: утрата определенности”), не говоря уже о массе более технических изложений, каковы например, “Введение в философию математики” Г.Лемана (H. Lehman “Introduction to the philosophy of mathematics”) или же “Философия математики” С.Корнера (Korner S. “The philosophy of mathematics”). Существует много других книг, в которых излагается материал, в той или иной мере связанный с достижениями в математической логике и основаниях математики, и во всех этих книгах фигурируют одни и те же имена и одни и те же проблемы - логицизм Фреге и Рассела, интуиционизм Брауэра и Гейтинга, формализм Гильберта и Неймана. Довольно охотно многие авторы соглашаются с мнением, которое четко было сформулировано А.Мостовским: “...Философские цели трех школ не были достигнуты, и ... мы не ближе к полному пониманию математики, чем основатели этих школ. Вопреки этому, нельзя отрицать, что активность этих школ принесла огромное число новых важных открытий, которые углубили наше познание математики и ее отношение к логике. Как часто случается, побочные продукты оказались более важными, чем исходные цели основателей трех школ” [1]. В результате этого большая часть места в книгах отводится, с одной стороны, традиционному изложению взглядов трех школ, а с другой - интересным “побочным” результатам. Таким образом, создается иллюзия того, что философия математики продолжает быть активной частью философии, хотя, как недавно выразился Х.Патнэм, “ничего это (три великих школы) уже не работает”

Рассмотрим радикальный тезис о том, что философия не имеет отношения к математике. С этой точки зрения математика живет своей собственной жизнью независимо от каких-либо философских рассуждений. Взгляды относительно статуса математических объектов или утверждений ничего не вносят в математику и являются худшей софистикой, бормотаньем и вмешательством посторонних. Надо признать, что большинство математиков вообще не интересуются философией, или онтологией, или семантикой. Ну а те математики, которые исповедуют философию, часто входят в противоречие со своей собственной практикой (Херш как-то заметил, что работающий математик всю неделю сознает себя формалистом, и лишь по воскресеньям - платонистом).

В этом отношении близким взглядом является натурализм, характеризуемый Куайном как “отказ от первой философии” и “осознание того, что только в рамках самой науки должна описываться и идентифицироваться реальность”. Мэдди применяет натурализм к математике, также утверждая, что математика должна быть изолирована от традиционных философских исследований. Ну и все проблемы в математике должны решаться математиками как математиками. Как быть с такой радикальной точкой зрения?

Известно, что многие знаменитые математики были философами. Так, Гедель утверждал, что его реализм был важным фактором открытия полноты первопорядковой логики и неполноты арифметики. Например, теорема полноты есть следствие некоторых результатов Сколема. Но Сколема не сделал этого шага. Почему? Потому что оба они имели различные ориентации в онтологии. Но это лишь немногие счастливые примеры среди моря примеров отрицательного отношения математиков к философии[3].

Херш продолжает атаковать философию математики еще более яростно, настаивая на том, что даже подразумеваемая философия работающего математика, а именно платонизм, ущербна в самой основе. Характерным подтверждением такой позиции является следующее его высказывание: “Проблема состоит в том, что Платонизм оставил Бога, но продолжает считать Математику мыслями Бога”. Херш полагает, что “традиционная философия осознает только передовой фронт математики. Но нельзя понять передовой фронт без того, чтобы понять ее фон. Внутренний участник событий мог бы: 1) помочь лучшему пониманию мешанины в математике и сформулировать проблемы под правильным углом зрения с учетом контекста, с новой возможностью решить их; 2) показать, что нет нужды философствовать по поводу математики, ища скрытый смысл в ней; 3) дать философский ответ на то, что есть математика. Однако пролегомены (1) не должны быть терапевтическими по отношению к (2) и не должны делать позитивного вклада в (3). Херш сам предпочитает заниматься в основном (3). Внутренний участник может дать ответ на (1), но вряд ли на (2) и (3). Большая часть внутренних участников являются повседневными платонистами, а по выходным - формалистами, что вносит философскую путаницу[4].

Большинство внутренних участников (от Декарта до Гильберта) были осведомлены о “задворках” математики, но их, в отличие от Херша, интересовал вопрос не о том, что такое математика, а о том, как мы объясняем объективность математических вер и надежность математического размышления. Социальный характер математики является тривиальным обстоятельством, свойственным всему человеческому знанию.

Вподобного рода рассмотрениях важное место занимает позиция работающего математика, или, более фундаментально, математическая практика. Любое обсуждение философии науки требует обращения к научной практике. Но для философских целей понятие практики часто принимает нужную форму в угоду философским предпочтениям. Поэтому желательно заранее сформулировать, что представляет собой научная практика, или, более точно, какова структура научной практики, которая является предметом философского анализа.

В случае математики суть практики отнюдь не сводится к доказательству, хотя традиционно считалось, что математик доказывает истины. Само понятие доказательства представляет собой цепь аргументов, значимость которых варьировалась в зависимости от той же самой математической практики. Научная практика имеет много компонентов: язык, теоретические принципы, примеры теоретической и экспериментальной работы, принятые методы размышления, техника разрешения проблем, оценка важности вопросов, метанаучные взгляды на природу научного поиска. Ф.Китчер рассматривает математическую практику как предприятие, включающее в себя пять компонентов: язык, множество принятых предложений, множество принятых способов рассуждения, множество принятых в качестве важных вопросов и множество метаматематических взглядов (стандарты доказательства и определения, а также утверждения о сфере и структуре математики).

Математика способствует описанию широкого круга фактов и наблюдений, проведению их детального количественного анализа, прогнозированию поведения

объекта исследования в различных условиях.

Философия математики является, с одной стороны, разделом философии, а с другой-общей методологией математики. Ее основные проблемы – определение сущности математики, ее предмета и методов, места математики в науке и культуре. Истоки математики уходят в глубокую древность-к Египту и Вавилону. Однако большинство историков науки относит появление математики как теоретической дисциплины к более позднему, греческому периоду ее развития, так как ни в египетской, ни в вавилонской математике, несмотря на наличие довольно сложных и точный результатов, не найдено собственно математического, дедуктивного рассуждения, то есть вывода одних формул и правил на основе других, или математического доказательства в обычном смысле слова [5]

Таким образом, традиционные взгляды на философию математики претерпевают значительное изменение. Среди хаоса мнений и предположений о том, в какой степени математика связана с философией, следует найти какой-то порядок, который смог бы дать точку опоры в будущей философии математики, если ей суждено выжить. На наш взгляд, таковой является эпистемологическая ориентация на вопросы математического познания, а не на традиционные вопросы о природе математических объектов и математической истины.

Некоторые философы полагали, что достоверность человеческого знания можно доказать путем выведения его из небольшого числа всеобщих положений, истинность которых самоочевидна в силу их ясности и отчетливости; противоречие им просто невысказано. Однако таких самоочевидных положений, не требующих доказательства, в действительности нет, а ясность и отчетливость мышления -слишком зыбкий критерий для доказательства объективной истинности знания. Самоочевидным был V постулат Евклида, и, казалось противоречие ему невысказано. Однако Н.Лобачевский исходил в своей новой геометрии именно из этого невысказанного положения, которое противоречило V постулату Евклида, и тем самым достиг объективно-истинного знания об окружающем нас пространстве.

Современная наука не склонна принимать в качестве самоочевидных никаких теоретических положений, она подвергает сомнению любое утверждение, считавшееся ранее святыней, и, наоборот выдвигает в качестве исходных принципов совершенно невысказанные утверждения, не упоая на их самоочевидность. Новые положения, как правило, кажутся необычным, далеко не самоочевидными.

Таким образом, ни чувственное наблюдение, ни самоочевидность, ясность и отчетливость всеобщих положений не могут служить критериями истинности знания. Коренным пороком всех этих концепций является стремление найти критерий истинности знания в самом знании, в каких-либо его особых положениях, так или иначе считаются привилегированными по сравнению с другими.

Другая особенность математики, раскрываемая в процессе ее обоснования, состоит в том, что оправданно говорить о феномене «множественности математик».

Начиная с 1960-х гг. намечается тенденция к сдвигу проблематики обоснований математики в направлении задач, связанных с «машинной математикой». Вследствие этого можно говорить о возникновении новой гносеологической ситуации. Перспективы в развитии математики и уяснение ее оснований начинают зависеть от взаимодействия человека и машины, при котором возникают специфические критерии математического доказательства.

Среди заметных тенденций в науке XX века. необходимо также отметить увеличение знания математики в науке, особенно в естествознании(хотя еще с античности бытует мнение, что научность той или иной области знания определяется степенью использования в ней математик).Такую тенденцию часто называют

математизацией науки. Это явление порождает философско-методологические проблемы и требует глубокого осмысления.

Сущность методологии математического моделирования, как метода познания, состоит в замене исходного объекта его «образом»-математической моделью, и в дальнейшем изучение модели математическими методами.

В XXв. во многих науках начинают широко использоваться методы математической гипотезы и математического моделирования. Их применение объясняется тем, что современная наука в основном имеет дело с идеальными (либо еще не существующими, либо принципиально не наблюдаемыми объектами).

Метод математической гипотезы предлагает богатые возможности выбора подходящих математических конструкций, решающая проблемы рационального объяснения и прогнозирования в различных науках.

Метод математического моделирования позволяет приблизиться к целостному представлению объекта, что особенно важно при изучении сложных самоорганизующихся систем.

Кроме того, данные методы позволяют спрогнозировать явление в любой сфере жизнедеятельности человека и поэтому получают широкое распространение не только в естествознании, но и в социологии, экономике, других социально-гуманитарных науках. Особо следует выделить современную космологию и социальную экологию. Итак, философия математики определяет ее сущность, предмет и закономерности развития, а также раскрывает ее место в современной науке и культуре.

ЛИТЕРАТУРА:

1. Mostowski A. Thirty years of foundational studies // ActaPhilosophicaFennica, 1963.
2. Putnam H. Philosophy of mathematics - why nothing works? // Putnam H. Words and life. - Harvard UP. - P. 499-512.
3. См.: Проблемно-ориентированный подход к науке: новая философия математики / Под ред. В.В.Целищева. - Новосибирск: Наука, 2001.
4. Hersh R. A fresh winds in the philosophy of mathematics // Amer. Math. Monthly. - 1995. - Aug.-Sept. - P. 590-591.
5. Левкипп: «Ни одна вещь не возникает беспричинно, но все возникает на каком-нибудь основании в силу необходимости».
6. А. Касабек, К. Аликенова. Современная философия науки. Талдыкорган, 2016. С. 133-135.

Ключевые слова: математическая гипотеза, математизация, формалисты, платонисты, машинная математика, традиционная философия.

В данной статье рассматриваются философско-методологические проблемы математики в современной науке. Рассмотрено традиционное описание проблем философии математики. Показано взаимоотношение и построение отношений математики и философии.

Бұл мақалада заманауи ғылымдағы философиялық және методологиялық математикалық мәселелер қарастырылды. Математика философиясының дәстүрлі сипаттамасы көрсетілген. Философия мен математиканың қарым қатынасы және қатынасының құрылысы берілген.

УДК 101

ФИЛОСОФИЯ БИОЛОГИИ

Аликенова К.Н., Кереева А.Р.

*Жетысуский государственный университет им. И. Жансугурова, г. Талдыкорган,
ai.k.r@mail.ru*

Наука как компонент духовной сферы общественной жизни тесно связана с такими способами понимания мира, как философия, искусство, обыденное сознание. Вопрос о взаимоотношениях философии и науки стал актуальным с XVII века, когда произошло отделение науки от философии и в рамках науки на основе накопленного философского знания стали формироваться конкретные научные дисциплины: физика, математика, астрономия, биология, психология и т.д. Философия науки определяет особенности научного познания, выявляет строение и динамику научного познания, закономерности развития науки и концептуальную эволюцию самой науки.

Философия биологии исследует природу и структуру биологического знания, особенности и специфику научного познания живых объектов и систем, средства и методы, способы обоснования и развития научного знания о мире живого [1].

Выдающиеся заслуги в развитии биологии принадлежат ученым П.Ф. Горянинову (одному из создателей клеточной теории строения организмов), эволюционистам К.Ф. Рулье, А.Н. Бектову и И.И. Мечникову. Основополагающие открытия в физиологии высшей нервной деятельности совершил И. М. Сеченов (1829 – 1905). Его учение о механизмах деятельности головного мозга было развито работами великого исследователя И.П. Павлова. И.М. Сеченов доказал, что в основе психических явлений лежат физиологические процессы. Если Р.Декарт осознал рефлекторный характер произвольных движений, управляемых спинным мозгом, то И.М. Сеченов первым высказал идею о рефлекторном характере произвольных движений, управляемых головным мозгом. Продолжением этой идеи явилось открытие И.П. Павловым (1855 – 1935) условных рефлексов. И.М. Сеченов доказал, что раздражение определенных центров в головном мозгу тормозит деятельность центров спинного мозга. Благодаря И.М. Сеченову головной мозг стал предметом экспериментального исследования, психические явления начали получать материалистическое объяснение в конкретной научной форме [2].

Биология XIX века ярко продемонстрировала значение эволюционных идей. Исходным пунктом философии биологии является теория естественного отбора Ч. Дарвина. Теория естественного отбора составляет основу общего современного понимания возникновения видов, в котором сочетаются дарвиновские догадки и механизм изменчивости, который объясняется генетическими мутациями. Генетика тоже дает сведения о развитии сложных биологических организмов и их свойств, о связи одного вида с другим. Именно в биологии затрагиваются этические проблемы науки и техники. В частности, способность генетики изменять живые организмы, давая в руки человечеству невиданную власть над окружающей средой, а также над собственным здоровьем и развитием человека как вида.

Дарвин начал наблюдать за поразительным многообразием собак и цветов, выведенных людьми посредством селекции. Затем он пытался выяснить, как тот же самый процесс может обеспечить огромное количество видов живых организмов в природе.

Дарвину нужно было отыскать природный механизм, соответствующий методам селекции. Сам ход борьбы за существование в условиях ограниченных ресурсов, как ее

представлял Мальтус, привел Дарвина к мысли, что в такой борьбе способны выжить и оставить потомство лишь некоторые особи – с благоприобретенными признаками. Он также заметил, что залогом успеха служило свойство вида приспосабливаться к окружающей среде. Изменения у отдельных представителей вида, которые помогали им в борьбе за ограниченные ресурсы, вероятно, позволили им достигнуть половой зрелости, дать потомство и тем самым закрепить эти конкретные изменения у популяции в целом, Таким образом, самым ходом осуществляемого человеком селекционного разведения управляли могучие объективные силы, присущие самой природе [3].

В конце своей книги «Происхождение видов путем естественного отбора» в 15-ой главе Чарльз Дарвин пишет: «Любопытно созерцать густо заросший берег, покрытый многочисленными, разнообразными растениями, с птицами, поющими в кустах, с порхающими вокруг растениями, с червями, ползающими в сырой земле, и думать, что все эти прекрасно построенные формы, столь различные одна от другой и так сложно зависящие друг от друга, были созданы благодаря законам, еще и теперь действующим вокруг нас. Эти законы есть в самом широком смысле рост и воспроизведение; наследственность, почти необходимо вытекающая из воспроизведения; изменчивость, зависящая от прямого или косвенного действия условий жизни или от упражнения и неупражнения; прогрессия размножения, столь высокая, что она ведет к борьбе за жизнь и ее последствию – естественному отбору, влекущему за собой расхождение признаков и вымирание менее совершенных»[4].

Исходя из данного заключения Чарльза Дарвина, можно сказать, что пока естественный отбор функционирует вокруг нас, он действует как бы в силу и ради блага каждого существа, то есть все качества, телесные и умственные, каждого живого организма будут стремиться к совершенству. Тем самым, масштаб решенной им научной проблемы трудно переоценить. Естественный отбор – это не только научное и правдоподобное решение проблемы генезиса органического мира, но он еще представляет собой действенную и аргументированную альтернативу случайности, которым обычно пользуются теисты, придерживающиеся позиции креационизма. Знание законов естественного отбора, его укрепление и расширение посредством философии, позволяет биологической науке обрести подлинное философское обрамление, придать своим научным выводам. Глубоко осознав природу естественного отбора, мы можем увереннее продвигаться в других областях науки. А это, в свою очередь, поможет будущему поколению не ждать чудотворного вмешательства сверху, а самим успешно преодолевать природные катаклизмы и вызовы процесса глобализации.

В 1953 году англичанин Фрэнсис Крик и американец Джеймс Уотсон совершили открытие структуры ДНК. Оно позволило изучать и сопоставлять живые организмы и манипулировать ими. Генетический базис существования является структурой, содержащий в себе те команды, на основе которых строится все живое. Открытие гена совершило переворот в биологической науке, подобный тому, что сделали в физике теория относительности и квантовая механика.

Дезоксирибонуклеиновая кислота (ДНК) – правозакрученная спираль, которая состоит из двух полинуклеотидных цепей, закрученных одна вокруг другой. Нуклеотидные соединения выстроены в виде последовательностей (генов), которые дают аминокислотам команды, как им строить живые клетки. Человеческая соматическая клетка содержит двадцать три пары хромосом, заключенных в ядро клетки. Основой каждой хромосомы является молекула ДНК. Таким образом, генетическая информация, содержащаяся в ДНК, определяет свойства любого организма.

Это имело большое значение для философии биологии. Как мы видели, дарвиновская теория естественного отбора строилась на допущении, что между отдельными представителями вида всегда имеются незначительные различия, так что особи с определенными преимуществами выживают и дают потомство. Единственное, чего не предугадал Дарвин, так это механизма подобных случайных видовых изменений. Теперь уже известно, что они вызваны не всегда точным воспроизведением генетического кода, ведущим к мутациям, отдельные из которых закрепляются и воспроизводятся. Подобные мутации случаются редко и могут переходить к потомкам лишь в том случае, когда происходят в особых клетках.

Несомненно, генетика подтвердила теорию Дарвина, показав механизм изменений, на основе которых и способна работать теория естественного отбора. Другим важным выводом генетики явилось признание сходства всего живого. Мы видим, как схожие гены выполняют схожие задачи у различных видов, что говорит об их общем предке. Таким образом, генетика дала бесспорное доказательство теории естественного отбора.

Одним из наиболее крупных событий конца XX века явилась расшифровка генома человека. Генетическая информация определяет тип и функционирование живого организма и поэтому играет важную роль в медицинских исследованиях. Она может указать на предрасположенность к определенным видам болезней, предсказать генетические аномалии у потомства. Это позволяет осуществлять более детальный и основательный в медицине контроль над человеческим организмом.

Успехи в изучении генома человека стали возможными в первую очередь благодаря усилиям международного проекта «Геном человека», который возник и реализовался в результате напряженной работы большого сообщества ученых. Инициатором этого движения с самого начала (конец 80-х годов) стал лауреат Нобелевской премии знаменитый ученый Дж. Уотсон. В России таким энтузиастом был академик А. А. Баев (1904–1994). В 1988 году он обратился к М. С. Горбачеву с письмом, в котором предложил организовать государственный научный проект по изучению генома человека. В 1989–1990 гг. в США и в СССР, а затем и в ряде других стран начали функционировать соответствующие научные программы. В 1988 году возникла Международная организация по изучению генома человека (Human Genome Organization, сокращенно HUGO). Грандиозная работа проводилась одновременно в двух десятках стран мира, включая США, Англию, Францию, Германию, Японию, Китай и Россию, и была осуществлена за срок чуть более 10 лет. Основных инициаторов и исполнителей проекта «Геном человека» (Джеймса Уотсона, Френсиса Коллинза, Крега Вентера) уже называли «рыцарями двойной спирали». Основу генома составляет молекула дезоксирибонуклеиновой кислоты (ДНК). Ведь все геномы (ДНК) содержат по крайней мере два вида информации: кодированная информация о структуре молекул-посредников (так называемых РНК) и белка (эта информация содержится в генах), а также инструкции, которые определяют время и место проявления этой информации при развитии и дальнейшей жизнедеятельности организма (эта информация в основном расположена в межгенных участках, хотя частично и в самих генах). Сами гены занимают очень небольшую часть генома, но при этом составляют его основу. Информация, записанная в генах, — это своего рода «инструкция» для изготовления белков, главных строительных кирпичиков нашего тела. «На плечах» генов лежит огромная ответственность за то, как будет выглядеть и работать каждая клетка и организм в целом. Они управляют нашей жизнью от момента зачатия до самого последнего вздоха, без них не функционирует ни один орган, не течет кровь, не бьется сердце, не работают печень и мозг [5].

Основные статьи, в которых были описаны результаты проекта «Геном Человека», были опубликованы в журналах Nature и Science в феврале 2001 и в апреле 2003. На сегодняшний день геном человека секвенирован, т. е. определен порядок расположения нуклеотидов во всех молекулах ДНК на всех хромосомах. Текст этот огромен. По последним данным он состоит примерно из 3,2 миллиардов «букв». Надо сознавать, что секвенирование (определение последовательностей нуклеотидов) не приводит автоматически к пониманию того, что написано (т. е. собственно говоря, к расшифровке). С имеющимся текстом предстоит еще очень долго разбираться, в частности, правильно расставить «знаки пунктуации», выверить опечатки и др. Где-то они уже намечены, а где-то еще предстоит их проставить. Расшифровать нуклеотидную последовательность — это все равно, что читать книгу, просто произнося названия букв подряд и не понимая слов. Выделить ген - значит понять, как буквы складываются в слова. Но нужно еще понять и смысл фразы. И это теперь основная проблема. ДНК-овый текст написан на «мертвом» языке, в расшифровке которого науке помочь попросту некому — надеяться нужно только на себя. Человеку еще предстоит многое сделать для своего собственного будущего, для раскрытия своих истинных возможностей. Закон эволюции требует от нас сознательного роста, преобразования своей собственной природы. И созданная учеными-генетиками Энциклопедия человека должна стать важным подспорьем в этом архиважном деле.

Исследования генома человека открывают широкие перспективы в области улучшения здоровья и процветания каждого человека и всего человечества в целом.

Только благодаря вновь полученной конкретной информации о генетическом аппарате человека становится возможным исправлять генетические дефекты, лечить различные заболевания, корректировать психику, бороться с вирусными инфекциями, разрабатывать совершенные лекарственные средства и выявлять мишени, на которые они направлены, создавать новые поколения диагностических и профилактических средств и в результате существенно продлить полноценную жизнь человека.

Эволюция человека как вида будет происходить и далее, хотя, естественно, очень медленно. Во-первых, нельзя отменить законы генетики. Как бы мы не хотели, но мутации будут время от времени возникать в нашем геноме (особенно в связи с ростом популяции и нарушением экологии). Естественный отбор в обществе происходил и будет продолжаться независимо от нашего желания, одобрения или гневного возражения.

Известный генетик Джереми Рифкин сказал: «Кому принадлежат гены, тому принадлежит 21-е столетие».

ЛИТЕРАТУРА:

1. В. В. Миронов. Современные философские проблемы естественных, технических и социально-гуманитарных наук: учебник для аспирантов и соискателей ученой степени кандидата наук. — М.: Гардарики, 2006. — 639 с.

2. Касабек А., Аликенова К. Современная философия науки: учебное пособие. — Талдыкорган; Жетысуский государственный университет им. И.Жансугурова. 2016. — 212 стр.

3. Мел Томпсон. Философия науки. — пер. с англ. А.Гарькавого. — М.: ФАИР-ПРЕСС, 2003. — 304 с.

4. Дарвин Ч. Происхождение видов путем естественного отбора. М.: Кн. клуб ТЕРРА, 2009.

5. Киселев Л. Л. Геном человека и биология XXI века //Вестник Российской академии наук. 2000. Т. 70. № 5. С. 412–424.

УДК 159.9.1

ИСТОРИКО-ФИЛОСОФСКОЕ ОСМЫСЛЕНИЕ ОТНОШЕНИЯ К ЛЮДЯМ С ОСОБЕННОСТЯМИ ПСИХОФИЗИОЛОГИЧЕСКОГО РАЗВИТИЯ

Аликенова К.Н., Махметова Д.Т.

*Жетысуский государственный университет им. И. Жансугурова, г. Талдыкорган,
Mahmetova_darina@mail.ru*

Особенности взаимоотношений общества и лиц с особенностями психофизиологического развития, адаптации их в нормальной среде или наоборот отторжения от этой среды, существовала всегда. Общество не могло быть индифферентным к тем людям, которые имели физические или психические нарушения. Данная проблема носит социально-философский характер, однако до недавнего времени не было уделено должного внимания. В процессе гуманизации общества, социализации, реабилитации и интеграции людей с особенностями развития в нормальную среду, социально-философский аспект данной проблемы приобретает актуальность. Следует учесть, что отношение общества к людям с отклонениями в развитии изменялось на протяжении развития социума. Преимущественно отношения складывались по принципу «мы» и «они», существовала сегрегация [1].

Негативное восприятие неординарных сограждан, так называемым нормальным, здоровым большинством, продолжалось веками и было зафиксировано в феноменах светской жизни. Следует также отметить, что общество «ущемляло» гражданские права людей с особенностями развития и затрудняло их жизнь. Все это так или иначе затрудняло их вхождение в социум. Античное законодательство, оправдывая свои действия заботой о государстве, предлагало выявлять физически неполноценных детей в момент рождения и отделять их от здоровых. В дальнейшем такие дети либо оставлялись на произвол судьбы, либо уничтожались. Сенека, например, писал: «Мы убиваем уродов и топим детей, которые рождаются на свет хилыми и обезображенными. Мы поступаем так не из-за гнева и досады, а руководствуясь правилами разума: отделять негодное от здорового». Интересен еще такой малозаметный факт того времени, на который обращает внимание А. Колесин: «Родителям особого ребенка советовали отделаться от “негодного” ребенка, но за ними оставляли право не следовать этому совету. Если у них было достаточно средств, то они могли выкормить этого ребенка и содержать его до самой смерти. Это очень важное свидетельство — даже дохристианские общества не отнимали у своих членов право на милость сердца. При этом все понимали, что у такого спасенного ребенка было мало шансов на полноценные гражданские права в будущем. Любопытно отметить, что умственно отсталых людей в правовом пространстве Античности практически не существовало» [2].

Проблемы включения людей с особенностями развития затрагивались философами прошлого, однако изучение данных проблем носило эпизодический характер и не возникало отдельного направления. В дальнейшем с накоплением знаний медицины, потребовалось более четкое теоретическое обоснование причин дизонтогенеза, а вследствие была создана классификация недостатков развития с точки зрения философии.

При проведении анализа литературы касающейся проблемы взаимоотношений общества и людей имеющих какие-либо психофизиологические отклонения от нормы, была четко определена грань эволюции отношения от агрессии до терпимого отношения. К примеру, в эпоху Возрождения западноевропейские государства прошли

путь осознания необходимости признания людей с особенностями в развитии, а также последующего возможного обучения некоторых из них. Философские воззрения Дж.Бруно, Я.А.Коменского, Жюльена О. де Ламетри, Жана-Жака Руссо характеризовали новое отношение к людям с отклонениями в развитии. Основной вклад их трудов был заключен в том, что возникла идея равенства всех людей. Швейцарский педагог Иоганн Генрих Песталоцци, впервые выдвинул идею о том, что слабоумные дети нуждаются в особых формах обучения и воспитания. Это явилось шагом к гуманизации сознания общественности в отношении к особым людям. В свою очередь Ян Амос Коменский выделил шесть типов детей, которые отличались друг от друга степенью интеллектуального развития, а также особенностями характера. Я.А. Коменский придерживался мнения, что каждый имеет право на обучение[2].

В начале XX в. во всем мире была распространена концепция психолого-социальной реабилитации людей с отклонениями в развитии, при этом рассматривали как социально полезного члена общества. Основной идеей была коррекция дефектов развития с последующим приобщением такого человека к общественному труду. Однако, следует отметить, что все же были популярными были идеи социальной бесполезности таких людей. Поскольку преследовались идеи достижения «чистоты общества», методом стерилизации лиц, которые имели отклонения в физическом или психическом развитии. Нельзя не отметить, что особую роль в поддержании таких негативных идей сыграл фашизм. В странах, где фашизм пришел к власти, проводились кампании по разжиганию социальной вражды [3].

Следует отметить, что в нашей стране идею социальной реабилитации планировали реализовывать параллельно с существовавшей на тот момент идеей всеобщего коммунизма. Однако, условия приоритета общественных интересов над интересами отдельного человека с отклонениями в развитии, отошли на второй план и не были реализованы. Это привело к формированию патерналистской позиции по отношению к таким людям. Это в некоторой степени является барьером для людей с особенностями в развитии социализироваться и вступать в социально-культурные отношения. Можно выделить ряд особенностей патерналистской позиции по отношению к детям, которые имеют отклонения в развитии. В первую очередь это включение ребенка в систему образования, которая не способствует получению престижного образования, которое повлияет на конкурентоспособность на рынке труда. Также, человек с отклонениями в развитии в некоторой степени присваивает потребительские установки. Это обусловлено низким уровнем социально-правовой защиты со стороны государства и низким уровнем пособий [4].

Со второй половины XX века начинают формироваться правовые принципы защиты инвалидов. Всеобщая декларация прав человека, принятая Генеральной Ассамблеей ООН 10 декабря 1948 года, закрепила новое миропонимание, представления о различиях между людьми, индивидуальности и самобытности. Жизнь, Свобода, Достоинство, Права человека признаются главными и безусловными ценностями, а общество приходит к осознанию «необходимости школьного обучения не только детей с нарушением слуха, зрения, интеллекта, но и всех категорий детей с отклонениями в умственном и физическом развитии.

В Декларации прав ребенка, определяется ряд принципов по защите детства, среди них следующие:

- Принцип 1. Права должны признаваться за всеми детьми без всяких исключений и без различия или дискриминации по признаку расы, цвета кожи, пола, языка, религии, политических или иных убеждений, национального или социального происхождения, имущественного положения, рождения или иного обстоятельства, касающегося самого ребенка или его семьи.

- Принцип 2. Ребенку законом и другими средствами должна быть обеспечена специальная защита и предоставлены возможности и благоприятные условия, которые позволяли бы ему развиваться физически, умственно, нравственно, духовно и в социальном отношении здоровым и нормальным путем и в условиях свободы и достоинства. При издании с этой целью законов главным соображением должно быть наилучшее обеспечение интересов ребенка.

- Принцип 5. Ребенку, который является неполноценным в физическом, психическом или социальном отношении, должны обеспечиваться специальные режим, образование и забота, необходимые ввиду его особого состояния»[5].

На сегодняшний день учитывая социально-экономические изменения произошедшие в обществе привели к кардинальным изменениям в системе человеческих отношений. Изменяется сознание общественности в отношении людей имеющих различные психофизиологические нарушения в развитии. Достаточно остро поставлен вопрос о ключевой роли квалифицированно обеспеченной информированности общества в целом, а главное – родителей детей имеющих отклонения в психофизиологическом развитии. Это будет главным образом влиять на изменение отношения общества к людям с дефектами в развитии. Содействовать этому будет также накопление опыта непосредственного взаимодействия представителей так называемого «нормального» общества с «особыми» детьми и семьями, где есть такие дети. Доказывается необходимость обогащения педагогического образования и образовательной практики культурологически обоснованными приемами и формами. В связи с этим у общества возникала необходимость определить свое отношение к данным лицам. В последнее время в социальной философии был намечен - антропологический подход. В данном случае человек рассматривается как основной критерий развития всей общественной жизни. Можно сказать, что речь идет о приоритете человеческих ценностей. Основой формирования мировоззрения, политических, экономических, культурных отношений становится человек. Уровень развития цивилизации оценивается во многом с учетом особенностей отношения к незащищенным слоям населения, в том числе и к людям имеющим отклонения в физическом или психическом развитии. В условиях данного подхода можно говорить о достаточно высоких перспективах развития человеческой цивилизации.

На сегодняшний день наметились позитивные тенденции развития реабилитационного пространства. Возникла необходимость широкого охвата различных категорий детей с отклонениями в развитии, также осознается необходимость медико-психолого-педагогической поддержки и сопровождения детей различных возрастных групп, с различными нарушениями. Кроме этого, одной из актуальных проблем в гуманизации общественных отношений является ранняя диагностика и коррекция отклонений в физическом и психическом развитии [6].

ЛИТЕРАТУРА:

1. Малофеев Н. Н. Специальное образование в России и за рубежом : в 2-х частях / Н. Н. Малофеев. — Москва : Печатный двор, 1996. — 182 с. — Часть 1 : Западная Европа.-182 с.
2. Думбаев А. Е. Инвалид, общество и право / А. Е. Думбаев, Т. В. Попова. - Алматы: Верена, 2006.-180 с.
3. Малофеев Н. Н. Особый ребенок — вчера, сегодня, завтра. (Образование и психолого-педагогическая помощь детям с ограниченными возможностями здоровья в XXI веке) / Н. Н. Малофеев. — Москва : Институт коррекционной педагогики, 2007.-145 с.
4. Декларация о правах инвалидов : принята резолюцией 3447 (XXX) Генеральной

Ассамблеи от 9 декабря 1975 года.

5. Всеобщая декларация прав человека : принята резолюцией 217 А (III) Генеральной Ассамблеи ООН от 10 декабря 1948 года.

6. Шипицына Л. М. Интегрированное обучение детей с проблемами в развитии / Л. М. Шипицына // Вестник психосоциальной и коррекционно- реабилитационной работы. - 1995. - № 3. 29-36.

УДК 1/14 (075.8)

ФИЛОСОФИЯ УПРАВЛЕНИЯ

Аликенова К.Н., Мырзахметова Ж.Н.

Жетысуский государственный университет им. И. Жансугурова, г. Талдыкорган, k-alikenova@mail.ru, jan.i.ya@list.ru

В современной науке об управлении имеется целое множество разных концептуальных схем и теорий управления социумом и поведением человека. Необходимо учитывать то существенное обстоятельство, согласно которому все они исходят из определенных философских конструкций. Прежде всего, следует отметить такое субъективно-идеалистическое философское учение, как прагматизм, возникшее в 70-х годах XIX в США и получившее наибольшее распространение в первой половине XX в. Видные представители этого философского учения У. Джемс и Дж. Дьюи считали, что философия должна выступать в качестве метода решения разнообразных практических задач, возникающих перед людьми в различных жизненных ситуациях. Истинность тех или иных теоретических схем, концепций проверяется практикой и сводится к полезности. Прагматизм оказал сильнейшее влияние на духовную жизнь Америки, в том числе на труды в области управления Ф. Тэйлора, Г. Форда и др.

Сегодня управление различными видами материального и духовного производства стало самостоятельной профессией, требующей специального образования, опыта, склада ума и даже характера. Появилась особая наука об управлении, которая опирается на исследования в таких областях, как экономика, социология, психология, математика.

Управление как наука имеет свой предмет изучения, свои специфические проблемы и подходы к их решению. Усилия науки направляются на объяснение природы управленческого труда, установление связей между причиной и следствием, выявление факторов и условий, при которых совместный труд людей становится более эффективным и полезным. Наука управления имеет свою теорию, содержанием которой являются законы и закономерности, принципы и функции, формы и методы целенаправленной деятельности людей в процессе управления [1,25].

Кибернетика установила, что управление присуще только системным объектам, что оно имеет целенаправленный характер. Общим в процессах является его антиэнтропийный характер, направленность на упорядочение системы. Непременной чертой процесса управления является переработка информации, установление обратной связи.

Интерес философии к управлению определяет и тем, что в настоящее время складывается целый ряд управленческих дисциплин: теория менеджмента, социология управления, управленческая логика и эпистемология, философия управления, создаются программы преподавания управленческих дисциплин. При этом встают традиционные философские и методологические проблемы, но уже конкретно

относительно управления: определения предмета и границ управленческих дисциплин, сущности и понятия управления, типологии и осмысления различных направлений концептуализации управления, выбора и обоснования наиболее эффективных стратегий исследования управления и другие [2,83].

Понятно, что изучение, явлений, определяющих управление, нужно вести с точки зрения проблем и особенностей самого управления. Например, при изучении личности имеет смысл рассмотреть, какую роль в ее становлении сыграли идеи управления (личность как менеджер самого себя), основные типы личности, в частности, различие уникальной и массовой личности, анализ личности лидера, менеджера и исполнителя, проблему управляемости личности, кризис личности в модернизме, личностно ориентированные практики, мифы и языки личности и др [3,55]

Наш подход можно сравнить с позицией Г.В.Сориной, которая задачи философии управления характеризует следующим образом:

-«выявление философских предпосылок теорий, сформулированных в области менеджмента;

-представление различных управленческих идей в философских концепциях;

-исследование пересекающихся частей понятийных аппаратов философии и менеджмента;

-«открытие логико-философских основ интеллектуальной деятельности и демонстрация форм их проявления в теории менеджмента»

Управление как система предполагает наличие подсистем, которые действуют, развиваются под определенным контролем для достижения цели надсистемы. При этом элементы системы должны работать в определенном режиме, соответствующем ритму системы [4,89]

Процесс управления можно разделить на несколько этапов:

-Сбор и обработка информации, её анализ, диагноз, прогноз.

-Систематизация, синтез.

-Установление на этой основе целей, выработка решений.

-Воплощение этих целей.

Философия управления организации должна основываться на признаваемых государством социальных ценностях, таких как: безработица, высокие доходы всех сотрудников, масштабы поляризации их доходов, их здоровье, высокие продолжительность и качество жизни. Исходя из государственной политики в этих областях, фирмы (предприятия) должны вырабатывать реальные мероприятия и количественные показатели в каждой из этих сфер социальной деятельности. Экологическая безопасность производства должна стать также обязательной нормой деловых организаций.

Важным моментом философии управления является создание условий для саморазвития и творческого самосовершенствования работника, самореализации его способностей. Как правило, история развития управленческой мысли опережает процесс совершенствования систем управления на практике [5,96]

Философия как одна из форм общественного сознания является важнейшим инструментом познания и преобразования управления. Она позволяет увидеть его место и роль в системе сложных регуляторов организации жизнедеятельности людей, выстроить стабильно функционирующую систему управления, способную адаптироваться к изменениям внешней среды, не теряя при этом национальных ориентиров развития многонационального государства.

Следует отметить, что философия управления опирается на глубинные связи между духовным основанием существования, народа и способами его хозяйствования и управления. Она позволяет увидеть хозяйственную жизнь человека в целостности,

неповторимой индивидуальности и использовать эти знания в практике управления. С помощью теории управления, базирующейся на философии, система управления обретает гибкость, не выходящую за параметры национальных ценностей и интересов государства. Изменения системы управления согласуются с задачами и обстоятельствами внешней и внутренней среды, оставаясь в рамках государственных интересов.

Современный менеджер должен владеть знаниями философии управления. Они будут служить ему своеобразным компасом, ориентирующим управленческую деятельность на ключевые ценности и национальные интересы многонационального народа внутри общего механизма упорядочения процессов жизнедеятельности общества, помогут мыслить абстрактно, и конкретно, размышлять о частностях в понятиях общего. Это позволит управлять глубоко и масштабно, с учетом совокупности связей в рамках философских размышлений и конструкций.

Философия дает возможность понять управление как систему, являющуюся составной частью механизма упорядочения процессов жизнедеятельности общества. Развитие общества осуществляется на основе системы базовых ценностей, опирающихся на философию мироздания и организацию жизнедеятельности народа. Управление и его философия, являясь частью целого, могут эффективно функционировать лишь в рамках общей философии мироздания и организации жизнедеятельности народа.

ЛИТЕРАТУРА:

1. Друкер П. Практика менеджмента. : Вильямс, 2000
2. А.Қасабек, К.Аликенова. Современная философия науки. Талдықорған,- 2016
3. Канке В. А. Основные философские направления и концепции науки.. Логос, 2008
4. Бирюкова О.Ю. Приемы антикризисного менеджмента. – М.: Дашков и К, 2011.
5. В.М. Егорычев Философия управления: основные направления, предмет, сущность управления: М, 2012 г

УДК 376

ФИЛОСОФСКАЯ РЕФЛЕКСИЯ СПЕЦИАЛЬНОЙ ПЕДАГОГИКИ

Аликенова К.Н., Серубай С.Қ.

Жетысуский государственный университет им. И. Жансугурова, г. Талдықорған, k-alikeno@mail.ru, 150894s@mail.ru

Специальная педагогика – под специальной педагогикой мы понимаем теорию и практику специального образования лиц, которые имеют отклонения в физическом и психическом развитии, которым затруднительно или невозможно получения образования, в обычных педагогических условиях, определяемые существующей культурой при использовании общепедагогических средств и методов обучения [1].

Дефектология как наука включает различные разделы в области специальной (коррекционной) педагогики, социологии, философии. Так же она взаимодействует и с другими науками такими как: медицинские (психиатрия, иммунология, педиатрия, офтальмология, отоларингология, невропатология и др.).

Необходимо отметить, что возникновение любых патологических процессов требует вмешательства различных областей науки, так как разнообразно природа их возникновения.

Развитие науки характеризуется усилением интегративных тенденций в изучении объектов. Это происходит, потому что современная наука исследует сложноорганизованные и саморазвивающиеся системы, требующие кооперативного взаимодействия различных научных дисциплин[2].

Следует отметить особую науку, которая сыграла важную роль в становлении науки дефектологии. Это наука философия.

Философия – это особая форма познания мира, которая вырабатывает систему знаний о наиболее общих характеристиках, предельно-обобщающих понятиях и фундаментальных принципах реальности (бытия) и познания, бытия человека, об отношении человека и мира.

Для того чтобы осознать специальную педагогику как науку необходимо систематизация и сбор материала из разных областей науки. Для построения целостной теории о специальной педагогике и необходима философия. Философия позволяет собирать знания из разных областей (медицинской, педагогической, психологической и т. д.) наук. Необходимо отметить, что именно философия выступает как:

1. Мировоззренческий фундамент, который включает систему наиболее общих понятий и представлений о человеке.

2. Методологическая основа, которая предполагает применение различных эффективных принципов и способов изучений системы специального образования.

Философия позволяет углубленно изучить специальную педагогику. Стоит отметить что лечение, обучение и воспитание людей, которые имели различные отклонения в своем развитии издавна интересовали многих выдающихся философов и врачей. Но долгое время это оставалась только «проблемой» людей с отклонениями в развитии. Их изучением занимались в Древней Греции, Риме и т.д.

В основном общественное внимание было на людей имеющие явные физические и психические дефекты. В античных и средневековых законодательных актах, исторических документах, литературных источниках упоминается о людях, которые имеют дефекты. Трагичная была судьба людей, которые имели хоть какие – либо выраженные дефекты. Человека, который имел врожденный или физический дефект ждала физическая или гражданская смерть. Закон не принимал во внимание даже тех, кто принадлежал к высшему сословию «привилегированные». Актуальность данной проблематики с точки зрения социально – философского исследования заключается в том, что проблемы отклоняющегося развития в условиях экологических и социальных катаклизмов стали глобальными и общезначимыми [3].

Первоначальные рассуждения о аномалиях развития и болезнях тесно переплетались с размышлениями философов о жизни. Можно привести пример ряда философов, которые рассматривали вопросы лечения людей с «дефектами». Их философские взгляды на проблему возникновения дефектов имеет весомое значение в современной науке. Философы и мыслители – Платон, Аристотель, Плутарх, Сенеки.

Платон понимал происхождение недугов как нарушение в теле человека первоэлементов. Он считал, что сумасшествие и невежество возникает в результате неправильного воспитания. Платон в своем диалоге «Государство» отмечал, что любой телесный и душевный недуг приобретает социальный смысл. Здесь отмечается некоторое противоречие. Во-первых, воспитание в Спартанском духе не рассматривала людей с дефектами они на протяжении всей жизни считались беспомощными. С другой стороны дружба с человеком, который имел дефект допускалась. На основе концепции Платона идет различение и отбор детей по их особенностям. В идее Платона осуществлено философское понимание диагностики [4].

Аристотель рассматривал такие отклонения как: испорченность, злобность, тупость и др. Аристотель считал, что для счастливой жизни нужно избегать этих крайностей и

держаться добродетели. Важное значение имеют рекомендации Аристотеля для здоровой жизни, в котором особая роль принадлежит местоположение поселений, влияние воды и воздуха, время заключения браков, оптимальный возраст для деторождения, питания и движения малышей, предотвращение болезней. Именно Аристотель в своей концепции дает начало осмыслению профилактики отклонений в развитии. Плутарх и Синек в своих работах упоминали о традиции избавляться от детей, которые имели врожденные дефекты. По утверждению Синеки необходимо было «убивать уродов, и топить детей которые рождаются хилыми и обезображенными» [5].

Он считал, что они не руководствуются гневом, а руководствуются правилами разума. Идеалом Римской империи был воин. Поэтому люди, которые имели дефекты, считались ненужными. Юноши должны были нести военную службу. И таким образом воспитание ребенка было направлено на его физическое развитие и совершенствование, а также военную подготовку.

С дальнейшим изменением взгляда человека на жизнь, изменяется и отношение к людям имеющие дефекты.

Расширение медицинских и педагогических знаний требовало уточнения представлений о сущности, причинах, и формах дизонтогенеза, в связи, с чем возникла тенденция создания философских классификаций отклонений.

Переступить черту призрения по отношению к людям с дефектами смогли церковные подвижники. Они подавали пример милосердного отношения к людям, которые были отторгаемы большинством. В основном их обучение и воспитание происходило при монастырях. Постепенно начала складываться структура помощи в виде различных лечебниц, приютов, убежищ.

В эпоху возрождения часть философов основное внимание сосредоточила на разработке проектов идеального государства, где были уничтожены все социальные противоречия и восторжествовала социальная справедливость.

Философы эпохи возрождения утверждали, что человек должен сделать себя сам, познав тем или иным способом свою душу, которая и является его связью с Богом, той вершиной, которую ему необходимо покорить. Все они выделяли человека из остального мира со своими законами и правилами. Различались только пути познания и совершенствования мира, но всюду этот путь приводил к взысканию божественного в себе [6].

На новом своем развитии в эпоху просвещения некоторая часть лиц имеющих нарушения в развитии добиваются «гражданской реабилитации». О людях, которые имеют физических и психических дефект теперь не только заботятся, но даже пытаются учить.

В основном это был опыт индивидуального обучения. Начиная с XVI – XVII вв начинались попытки обучения людей имеющих отклонения в развитии. Их обучение происходило в большей степени в таких городах как: Франция, Англия Германия и Нидерланды.

В эти периоды происходило столкновение науки и религии. Религия стремилась всеми силами удержать свое господство над людьми, а наука ей противостояла. Но, несмотря на все это в XVIII века наука имела значение и большие достижения. Вместе с развитием науки усиливалась материалистическая тенденция в философии. Но он был механистическим и поэтому оставлял место для религии. Дж. Локк раскрывал необходимость воспитания в формировании личности человека. Он считал, что душа ребенка, его сознание есть («чистая доска»), на которую учитель и воспитатель наносят свои «письмена».

Я.А.Коменский создал систему воспитания не для избранных, не для аристократической верхушки общества, а для демократических слоев населения, для народных масс. Д.Дидро говорил, что в школах должны обучаться все дети, вне

зависимости от их социальной принадлежности.

Хотелось остановиться на каждой стране, которая внесла свой вклад в становлений системы специальной педагогической помощи детям с ограниченными возможностями.

Обучение детей имеющие нарушение слуха в Англий. Обучение детей имеющих нарушение слуха привлекали внимание философов и ученых Англии [7]. Ф.Бэкон проявлял интерес к жестовой речи, так как она служит средством общения и выражения мысли. Ф. Бэкон предполагал в будущем будет создана «теория жестикюляции» . Также особая заслуга принадлежит Дж.Бульверу который, плодотворно занимался вопросами обучения детей с нарушениями слуха. В своей книге под названием «Филокофус» или «Друг глухонемого» который был издан в 1648 году в ней Дж. Бульвер отмечал способность глухого «слышать глазами» то есть понимать речь людей на основе зрения с помощью чтения с губ. Вопросами индивидуального обучения в Англии занимался Д.Валлис. Он является организатором общества ученых Англии и исследователем английской грамматики.

Обучение в Нидерландах. В XVII – XVIII в индивидуальное обучение было распространено в Нидерландах. Отличительной особенностью обучения людей с нарушениями слуха в данной стране было то, что здесь были предприняты серьезные попытки теоретического осмысления опыта обучения глухих. Одним из выдающихся представителей обучения людей с нарушениями слуха в Нидерландах был

Франциск Меркурий Ван Гельмонт. Так как он был врачом и химиком, «обучение глухих» его интересовало в связи с тем, что он изучал органы речи и артикуляции.

Обучение во Франции. Одним из видных представителей который занимался обучением детей с нарушениями слуха был Я.Р. Перейра [8]. Он занялся обучением глухих, так как у него была глухая сестра. При обучении он широко использовал дактильную речь, и придавал большое значение чтению. Р.Эрно один из талантливейших учителей его заслуга состоит в том, что он обратил внимание на остатки слуха у детей.

Обучение глухих детей в Германии. Первые попытки обучения глухих были предприняты В. Кергером. Он обучал глухих звукам речи. Г. Рафель занялся обучением глухих в связи с личными причинами, так как из шести его детей трое были с нарушением слуха. Поэтому он искал пути и средства их обучения. Методы своего обучения он изложил в книге «Искусство научить глухого и немого, говорить» которая была издана в 1718 году.

В эпоху нового времени философский анализ развития практики лечения и обучения становилось более последовательной и систематизированной. И Кант считал, что одна из обязанностей человека по отношению к другим людям долг благотворения, который состоит в помощи, бескорыстном содействии счастью. Значение социально – экономических факторов в развитии человека с отклонениями раскрыл с позиций материализма Ф.Энгельс, он считал, что причиной высокой заболеваемости, безнадзорности детей, несчастных случаев на производстве является нищенское положение людей и их жестокая эксплуатация [9].

В связи с социальными потрясениями XX века увеличилось количество людей с ограниченными возможностями жизнедеятельности принципиальное мировоззренческое значение приобретает проблемы их образования и развития. После первой Мировой войны за рубежом стала волна другого мнения о бесполезности поддержки лиц имеющих ограниченные возможности и отклонения в физическом психическом развитии, о необходимости достижения биологической «чистоты расы» путем их стерилизации лиц являющихся носителями опасных или нежелательных для общества дефектов умственного, физического или психического развития.

В классическом споре о том, что же определяет язык – природа (nature) или воспитание (nurture), многие исследователи пошли по пути исследования nature. Это

направление уделяет преимущественное внимание анализу индивидуальных характеристик участников коммуникации, таким как генетические, физиологические и когнитивные основания, которые делают возможным способность к языку. В то же время язык в данной модели рассматривается не столько как речь или система внешних, конвенциональных, социально – обусловленных знаков, а лишь как естественная универсальная познавательная способность, компетенция, которая может реализовываться посредством разных форм и средств коммуникации в разных социокультурных традициях [10].

В настоящий период времени специальная педагогика переживает кризис, который связан с критическим переосмыслением ее традиционных ценностных оснований, материальные трудности обеспечения деятельности специальных учебных заведений, отставанием становления специально-образовательной помощи с изменением социальных потребностей.

Ведущими направлениями для построения новой парадигмы специальной педагогики является: гуманизация, фундаментализация и интеграция. Задачей философского исследования является систематизация ряда подходов в целях получения достоверного знания о стратегиях и перспективах развития специальной педагогики.

Таким образом, важно отметить огромное значение философии в специальной педагогике, решения философских проблем специальной педагогики, поиск новых методов и средств обучения людей с ограниченными возможностями здоровья.

Изменения, происходящие в современной науке, характеризуются исследователями как «постнеклассическая научная рациональность», «неклассическая эпистемология», «технонаука», «второй тип производства знаний», «трансдисциплинарные исследования».

Трансдисциплинарность вошла в практику науки и особенно актуальна в связи с технонаукой и конвергентными технологиями. Показано что в отношении форм научного знания, таких, в которых интегрированы фундаментальные, прикладные, в том числе социально – психологические, социокультурные, этические и политические аспекты, не стоит забывать об интегрированности науки общества во всеохватывающий эволюционный процесс, понимая взаимодействие науки и общества как коэволюционное. Трансдисциплинарные исследования – это качественно новый этап интегрированности науки в общество приставка «транс» (от лат.trans – сквозь, через) указывает на новый тип производства знаний. Если междисциплинарность – это внутринаучный феномен, то трансдисциплинарность фиксирует такие «познавательные ситуации, в которых по разным причинам научный разум вынужден в поисках целостности и собственной обоснованности осуществить трансцендирующий сдвиг в пограничную сферу с жизненным миром» [10].

ЛИТЕРАТУРА:

1. Н.М Назарова Специальная педагогика М., 2008.
2. Журнал «Вопросы философии» № 12 2015 г.
3. Н.М.Назарова Специальная педагогика М., 2008.
4. Н. М. Назарова Специальная педагогика М.,2008.
6. А.Касабек, К. Аликенова Современная философия науки Т.,2016.
7. Специальная педагогика: Учеб. Пособие для студ. высш. пед. учеб. Заведений/Л.И. Аксенова и др.; Под ред. Н.М. Назаровой. – М.: Академия, 2000.
8. Дьячков А. И. Воспитание и обучение глухонемых детей. М., 1957.
9. Цукерман И. В. Положение глухих в Англии и Италии.— Специальная школа, 1967, вып. 5 (125).
10. Журнал «Вопросы философии» № 4 2015 г.

ӘОЖ 343.2/.7

АЯҚТАЛМАҒАН ҚЫЛМЫС ҮШІН ЖАЗА ТАҒАЙЫНДАУ МӘСЕЛЕЛЕРІ

Алтынбекқызы А., Токтасын М.

І. Жансүгіров атындағы Жетісу мемлекеттік университеті, Талдықорған қ.

Мемлекеттік дамудың, соның ішінде қылмыстық құқықтың жоғарғы дәрежедегі сапалық үлгісін қалыптастыру біршама қиын. Дегенмен, 70 жылдан астам уақыт бойына жиналған қара түнектен көзіміз ашылып, қазіргі таңда мемлекеттің орасан зор құндылығы адам құқықтары мен бостандықтары екенін мойындадық. Оған дәлел Қазақстан Республикасының 1995 жылы тамыздың 30 жұлдызында бүкіл халықтық референдум арқылы қабылданған Ата заңымыздың 1 бабында былай делінген: «Қазақстан Республикасы өзін демократиялық, зайырлы, құқықтық және әлеуметтік мемлекет ретінде орнықтырды; оның ең қымбат қазынасы – адам және оның өмірі, құқықтары мен бостандықтары» [1].

Қылмыстың негізгі белгісі ретінде нақты қоғамға қауіптілікке тек аяқталған, біткен қылмыс қана емес, сондай-ақ оның аяқталуына көмектескен әрекеттер де ие болады. Яғни, бұндай жағдайда заңмен қорғалынатын адамның құқықтары мен мүдделері, меншік, қоғамдық тәртіп, қоғамдық қауіпсіздік, Қазақстан Республикасының Конституциялық құрылысы және басқа да заңмен қорғалынатын объектілерге зиян келтіру қаупі төндіріледі, немесе бұндай зиян ішінара болса да келтіріледі.

Белгілі бір қылмыс жасауға нақты ойы бар тұлға (айталық, бөтеннің мүлкін ұрлау) бір жағдайда ойына алғанды дереу орындайды (пәтерге кіріп, бағалы заттар мен ақша қаражаттарына жасырын түрде ие болады). Бұндай әрекеттер аяқталған қылмысты - ұрлықты құрайды. Басқа жағдайларда, тұлға қылмыс жасауға алдын-ала дайындалады (сол ұрлыққа), слепок арқылы кілттердің көшірмесін дайындайды, пәтердің қожайындарының келу және кету уақыттарын анықтайды, немесе қылмыстық іс-әрекетті тікелей орындауға кіріседі (мысалы, алдын-ала дайындалған кілттердің көшірмесінің көмегімен күзет сигнализациясының қосылғанынан бейхабар болып, материалдық құндылықтар сақталынатын қойманың есігін ашады). Екі жағдайда да қылмыс аяғына дейін жеткізілмеді, бірақ бұл әрекеттердің қоғамға қауіпті екендігі анық.

Осыған орай, Қазақстан Республикасының Қылмыстық Кодексі 56 бабы бойынша Аяқталмаған қылмыс үшін жаза тағайындау кезінде мән-жайлардың себебінен қылмыс ақырына дейін жетпеген сол мән-жайлар ескеріледі.. Қылмысқа дайындалғаны үшін жазаның мерзімін немесе мөлшерін аяқталған қылмыс үшін көзделген жазаның анағұрлым қатаң түрінің ең жоғары мерзімінің немесе мөлшерінің жартысынан асыруға болмайды.[2]

Қылмыстық заңда қылмысты істеу сатыларының көрініс табуы -аяқталмаған қоғамға қауіпті әрекет (әрекетсіздікті) жасаған адамдарды жазаға тарту және қылмыстық жауаптылық мәселесін шешу болып табылады.

Біріншіден, қылмыстық жауаптылықтың негізі, қылмыстық заңда көрсетілген қылмыстың құрамын, жасалған іс-әрекеттен табу болып табылса, ал қылмыс жасау сатыларын анықтау ол қылмыстық мінез-құлықты, қылмыстық еместен ажыратуға мүмкіндік береді.

Екіншіден, сатыларды қалыптастыратын іс-әрекеттің өзі, қоғамға қауіптілік дәрежесінің әртүрлілігімен сипатталады. Қылмыстың аяқталуына қай саты болмасын жақындаған сайын, соғұрлым жасалатын іс-әрекеттің қоғамға қауіптілік

дәрежесі арта түседі, әрине бұл жағдай жаза тағайындағанда ескерілуі керек.

«Қылмыс жасау сатылары» деген термин көп жағдайда екі мағынада қолданылады:

1) Аяқталған қылмыс өткен кезеңдерді анықтау үшін;

2) Қылмыс жасаудың тоқтатылуына байланысты, жасалған қылмыстық әрекет үшін берілер жазаның ерекшелігін анықтауда әрекеттің қай кезеңде аяқталғанын білу үшін. Қылмыстық құқық теориясында қылмысты істеу сатылары туралы осы түсінік маңызды роль атқарады [3,36].

Қылмысқа оқталу және қоғамға қауіпті дайындықта қылмыс құрамының белгілері бар, өйткені бұл екі кезең өз алдына, қоғамға қауіпті іс-әрекет, бұл екі кезеңге жауаптылық көздегенде, айыпкердің іс-әрекетінен қылмыс құрамының белгілерін бекіту керек. Сонымен қатар, қылмыстың нәтижесінің туу мүмкіндігі (оқталу) және қылмыстың нәтижесінің нақты тууы (аяқталған қылмыс) екеуінің мәнісі екі бөлек. Сондықтан да, қылмыстық заң, соттарға оқталу және аяқталған қылмыс үшін бірдей жаза қолдануға мүмкіндік бермегенімен, осы оқталу үшін жеңілірек жаза тағайындауға мүмкіндік береді [4,36].

Аяқталған қылмыс туралы жоғарыдағы түсінік, адамның кінәсін дұрыс шешіп, жаза тағайындауға көмектеседі. Кейде ойластырылған қылмыс өзінің даму барысында аталып өткен сатылардан өтпейтін де кездер болады. Мәселен, адам қылмыс жасауға ниет еткенде дайындық сатысынан өтпей, бірден аяқталған қылмысты жасауы мүмкін. Бірақ қылмыстың аяғына дейін жетпей калуы, субъектінің қылмыстан өз еркімен бас тартуынан немесе еркінен тыс жағдайларға байланысты болуы мүмкін.

Бірінші жағдайда, яғни адамның қылмыс жасаудан өз еркімен бас тартуы, әрекеттерінде басқа қылмыс құрамының белгілері болмаса қылмыстық жауаптылықты көздемейді.

Ал екіншісінде, қылмыскер өз еркінен тыс жағдайларға байланысты қылмысты аяғына дейін жеткізе алмай, дайындық сатысында немесе оқталу сатысында ұсталса, бұны жасағаны үшін қылмыскер жазаға тартылуы керек [5,36].

Алдын-ала жасалған қылмыстық әрекет сатысын анықтау кезінде, қылмыс құрамының объективті жағының мазмұнына да көңіл бөлу қажет. Алдын-ала қылмыстық қызмет (дайындық және оқталу) объективті жағынан қылмыстық зардапқа себепші болатын қылмыстарда болады (қылмыстың материалдық құрамы).

Қылмыстық заң қылмыс жасауды, саты деп қарастырмайды. Осыған орай, қасақаналық ойды табуды да қылмыс деп санамайды және оған жаза тағайындамайды. Оның себебі, қылмыстық жауаптылыққа тек сыртқы көрінісі қауіпті, яғни жеке мүддеге, қоғамға, мемлекетке қауіпті іс-әрекеттер істегендігі үшін тартылады. Ал іс-әрекет (әрекет, әрекетсіздік) болмаса, бұл жағдай қылмыстық құқық шеңберінде реттелмейді, соған байланысты қылмыстық жауаптылыққа тартылмайды. Қазір аксиомаға айналып кеткен бұл пікірді сонау 18 ғасырда француз ағартушылары өмірге әкелген болатын. Мысалы, Ш.Л. Монтескье былай деген: «Заңдар, тек қылмыстық әрекетті ғана жазалауға тиісті» [6, 1416].

Осы ойды терең дамыта келе, алғашқы орыс заңгерлерінің, бірі А.П. Куницын 19 ғасырда Ресейдің қылмыстық құқығы бойынша, қасақаналық ойдың табылуының жазаланатындығына қарсылығын көрсетеді. «Ешқандай зардап әкелмеген бір ғана ойдың өзі билік етушіге, ол үшін жаза қолдануға ешбір құқық бермейді, адам құқығын бұзатын ол ой емес, нақты іс» , - дейді А.П. Куницын [7, 346].

Жаза тағайындау қылмыстық заңды қолдану барысындағы ең жауапты және маңызды сатысы болып табылады. Өйткені, жаза тағайындау, оны жүзеге асыру сотталған адамды түзеуге, әлеуметтік әділеттілікті қалпына келтіруге, қылмыстың алдын алуға ықпал етеді. Жазаның осы мақсаттарына қол жеткізу көбіне қылмыстық

жазаны әділ әрі негізді тағайындау арқылы мүмкін болады. Қылмыс жасаған адамға белгілі бір жазаны жеке – дара тағайындау «Жаза тағайындаудың жалпы негіздері» деп аталатын арнайы ережелерге сәйкес жүргізіледі. Жаза тағайындаудың жалпы негіздері жөнінде алғаш рет 1958 жылы КСРО қылмыстық заңдарда өз көрінісін тапқан. Сонымен қатар бұл норма кейіннен Қазақ ССР – ң 1959 жылғы қылмыстық кодексінде көрініс тапты. Бұдан бізге бұл норманың Кеңес уақыты кезінде де қолданылғаны белгілі болды. Қазақ ССР – ң қылмыстық кодексінде бұл норма 34 – бапта көрсетілген еді.

Қылмыстың қоғамға қауіптілік сипаты – қылмыстың сапалық категориясы, ол ең алдымен, қол сұғушылық объектісінің ерекшелігімен, яғни объектінің қоғам мен мемлекет үшін құндылығымен, қылмыс нәтижесінде келтірілген зиянның мөлшерімен және т.б. жағдайларымен анықталады. Барлық қылмыстар бір – бірінен осы қоғамға қауіптілік сипаты бойынша ерекшеленеді.

Қылмыстың қоғамға қауіптілік дәрежесі – қылмыстың сандық категориясы. Бұл жасалған қылмыстың ауырлығына байланысты шешіледі. Ол ең алдымен қылмыс құрамының белгілерімен, объектіге келтірілген зардаптың мөлшері мен сипаты, кінәнің нысаны, мақсат пен ниет, қылмыстың жасалу тәсілі, субъектінің ерекшелігі және т.б. жағдайларымен анықталады.

Біздің көзқарасымызша бұл пікір онша дұрыс емес. Осы пікірді дәлелдеп көрейік. Жаза жіктелуі жаза айырмашылығын немесе жіктелуін нормативтік құқықтық және заңдылық анықтауынан тұрады, жаза түрінің әр түрлілігін анықтау, оның көлемі, мерзімі, қолдану жағдайы, тағайындау және босату тәртібі, орындалу тәртібі, факторлармен сәйкес келуші қылмысты, қылмыскерді (сотталғандарды) сипаттаушы, басқа жағдайлар.

Заңда жаза жіктелуін құру екіге бөлінеді, бірі жаза, екіншісі қылмыс, оның жасалу жағдайы және қылмыскердің жеке басы. Бірінші жағдайды құрушы екінші жағдай арқылы анықталады. Жаза жіктелуіне оны құрушы екі бөлімді ең ұсақ сатыға жіктелу белгісіне негізделген бөлуден шығып отыр. Ол заңды абстракты деңгейде және белгісіз тұлғалар айналасында таратылып жүзеге асырылады.

Жаза жіктелуі оның жеке даралығының негізі болып табылады. Нақты жеке тұлғаға жаза қолданғанда сот заңда көрсетілген қылмыс санатының түрін, жеке тұлғаға қайсысы жатады, жеке тұлғаға қайсы жаза жіктелуі сәйкес келеді және нақты жағдайлар есепке алына отырып жаза белгіленеді және жаза жеке дара қолданылады. Бұл заң негізінде практикалық деңгейде және тек нақты тұлғаға қатысты жүзеге асырылады.

Жаза жеке даралығының жіктелуден ерекшелігі заңмен бекітілген критериден және жалпы жағдайдан жеке жағдайға өтуді ұйғарады. Сонымен жаза жеке даралығы және жіктелуі елеулі айырмашылыққа ие, екі тәуелсіз сала аралық принциптің бар болуы туралы айтуға мүмкіндік береді.

Басқа жағынан жаза жекедаралығы және жіктелу принциптері өзара мазмұны және аспект мақсаттарынан өте байланысты. Бірақ бұл екі принципте басқа принциптерден дербес, мүлде және тәуелсіз жүзеге аспайды, олардың бәрі бір бірін өзара толықтырады және комплексті жүзеге асырылады. Осы ретте ғана жіктелу принципі мен жаза жеке даралау әрекеті толық жүзеге асырылады.

Дайындалуды ұғындырудың негізі жолы кесілген қылмыстық әрекеттің мәнінен туындайды: оның дамуының нақты сатысының болуы (дайындалу кезінде – жағдайлар жасау), осы сатыда қылмыстық әрекеттің үзілуі және үзілудің себептері (айыптының еркінен тыс). Дайындалуды заң жолымен түсіндіру осы үш компонентке сілтеме жасауы тиіс және олар қылмыстық құқық теориясында тұтастай алғанда дұрыс көрсетілген. Осыдан келіп қылмыстық заңның теориялық моделінде дайындалуды

былайша түсіндірудің негізі бар екендігі келіп шығады: «ол тұлғадан тәуелсіз мән-жайларда басталғанға дейін үзілген қасақана қылмыс жасау үшін жағдайлар» жасайтын әрекет немесе әрекетсіздік. Осында дайындалу ұғымына қылмыстық заңнамадан негізсіз шығарылып тасталған аса маңызды белгі енгізілген. Атап айтқанда, дайындалу әрекеттерінің тұлғаның еркінен тыс үзілуі.

Сонымен, адамды қылмыстық жауаптылыққа тартпас бұрын, оның іс-әрекетінде қылмысқа алдын-ала дайындалу белгілерінің бар не жоқ екендігі анықталынуы қажет. Яғни, дайындық әрекеттерінің қылмыстық сипатқа ие екендігін қоғамға қауіп төндіру белгісі анықтайды. Н.Д. Дурманов пікірі бойынша, қоғамға қауіптілік дайындық кезінде қолданылатын құрал-жабдыққа байланысты болады. Қылмыс жасауға арналған арнайы құралдарды (зорлық қылмыстарға арналған кастеттер, ұрлыққа арналған құралдар, жалған құжаттарға арналған мөрлер мен штамптар және т.б.) алу дайындық әрекеттерінің қоғамға төндіретін қаупінің жоғары екеніне дәлел болады. Автордың ойы бойынша, тұрмыстық заттар (балта, сіріңке, керосин) қоғамға қауіп төндірмейді [8, 706].

Аяқталған оқталуда қылмыстық образдылықтың объективтік жағы, оның объективті мінездемесінің сыртқы көрінісі болып табылады, немесе керісінше, оның субъективтік мінез-құлқы аяқталған оқталуда өз көрінісін адамның мінез-құлқын да білдіреді.

Біздің пікірімізше, аяқталмаған оқталу туралы мұндай түсінік нақты емес. Ең алдымен, өз еркімен қарсылық жасағанда тек қана аяқталмаған оқталуда ғана емес, аяқталған оқталуда ғана қылмыстық әрекетті тоқтатуы мүмкін.

Одан әрі, өз еркімен қылмыстық істі тастауына «еркімен» бірге «жарамсыз» оқталуды аяқталған керісінше аяқталмаған оқталуға қатысты деуі дәл болып шықпайды, себебі мұндай қорытынды оқталудың ортақ түсінігіне қайшы келеді.

Аяқталған және аяқталмаған оқталуды анықтап қарау біткен қылмыс жасау жолындағы ойластырылған қылмыстық әрекеттердің бірыңғай даму процесі деген түсінікті білдіреді. Бұлардың арасындағы айырмашылықтар көлемімен қорытындыланады..

ӘДЕБИЕТТЕР:

1. Қазақстан Республикасының Конституциясы 1995 жылы 30 тамызда республикалық референдумда қабылданды. <http://adilet.zan.kz/kaz/docs/K950001000>
2. Қазақстан Республикасының Қылмыстық кодексі 2014 жылғы 3 шілдедегі № 226-V ҚРЗ <http://adilet.zan.kz/kaz/docs/K1400000226>
3. Гаухман Л.Д. Квалификация преступлений: закон, теория и практика. – М.: АО Центр ЮрИнфоР, 2003. – 448 с.
4. Ағыбаев А.Н. Қылмыстық құқық. Жалпы бөлім. – Алматы, Жеті жарғы, 2001. – 212 б.
5. Алауханов Е. Қылмыстық құқық. - Алматы: Жеті жарғы, 2001. - 224 б.
6. Монтескье Ш. О существе законов. – М., 1980. – Ч.2. – 248 с.
7. Куницын А. П. Право естественное. – СПб., 1918. – 212 с.
8. Дурманов Н.Д. Стадии совершения преступления по советскому уголовному праву. – М.: Юридическая литература, 1955. - 212 с.

УДК 159.9

ФОРМИРОВАНИЕ ПРОФЕССИОНАЛЬНО-ЦЕННОСТНЫХ ОРИЕНТАЦИЙ СТУДЕНТОВ КАК ПЕДАГОГИЧЕСКАЯ ПРОБЛЕМА

Альситова А.Б.

Актюбинский университет им. С. Баишева, assemgul_87@mail.ru

Трансформация социально-экономических отношений, появление широкого рынка труда специалистов с высшим образованием, многообразие и сложность в связи с этим задач подготовки кадров делают проблему формирования профессиональной направленности студентов высших учебных заведений особенно актуальной для современной теории и практики образования.

Современному обществу нужны сегодня не носители знаний, а активные и убежденные специалисты, умеющие использовать в своей профессиональной деятельности знания, полученные в вузе, владеющие методами и приемами творческой реализации их в практической работе, испытывающие потребность в обновлении и совершенствовании профессионально значимых знаний и умений, отличающиеся сформированностью профессиональных принципов, взглядов, убеждений, интересов и мотивов деятельности.

Такая задача требует от высшей школы организации поиска педагогических мер повышения эффективности формирования профессионально-ценностных ориентаций личности студента, определения путей постоянного ее формирования на протяжении всего периода обучения в вузе. [3, 47]

Актуальность категории «профессионально-ценностные ориентации» в современной науке связана со следующими обстоятельствами.

Во-первых, данное понятие методологически не проработано в психолого-педагогических исследованиях. Существующие в настоящий момент работы, посвященные проблеме профессионально-ценностных ориентаций, имеют фрагментарный и теоретический характер и в большей степени ориентированы на профессиональную деятельность педагогов как наиболее социально значимую. Однако любая профессиональная деятельность должна иметь аксиологический аспект, имеющий разные степени выраженности и соотносительности структурных компонентов.

Во-вторых, отсутствие единой концепции относительно профессионально-ценностных ориентаций не позволяет разработать методики диагностики, ориентированные на детальный анализ ведущего компонента формирования ценностей личности в профессии.

В-третьих, конкуренцию выпускников вуза в настоящих социально-экономических условиях должны определять не только знания, умения и навыки, но и сформированная система профессионально-ценностных ориентаций, определяющая траекторию движения личности в профессии. Профессионально-ценностные ориентации способствуют более детальной дифференциации условий профессиональной деятельности на доминирующие и второстепенные.

Несмотря на своевременность анализа категории профессионально-ценностных ориентаций, большая часть работ, связанных с данной тематикой, предлагают определение понятия и модели, условия и принципы формирования данной категории относительно педагогической деятельности.[1,29]

Рассмотрение понятия «ценность» в генезисе указывает на то, что в нем соединяются три основных значения: определение вещественно-предметных свойств явлений, в основе которых лежит практическое и эмоциональное отношение человека к

оцениваемым предметам и явлениям; определение социальных явлений, характеризующих отношения между людьми и определение нравственных категорий, обозначающих психологические характеристики человека.[4,24]

Анализ научной литературы указывает на неоднозначность понимания природы ценности, вследствие чего Шадрин И.Н. считает целесообразным систематизировать различные подходы к понятию «ценность». Существующие дефиниции ценностей можно упорядочить в соответствии с тремя областями.

Первую область образуют дефиниции социологического характера, в которых акцентируется институционализация ценностей и их акцептация отдельными группами общества. Синтезом такого понимания является главная ценность, ориентированная на общество, которое организовано в соответствии с общепризнанными правилами. То, что признано в обществе, достойно подражания и воспринимается как своеобразная «обязанность».

Вторую область составляют дефиниции психологического характера, в которых ценности понимаются как интериоризованные индивидом ориентации.

Третья область дефиниций ценностей, определяемых как культурные дефиниции, связана с интерпретацией ценностей как важного элемента системы глобального общества. Это направление, представленное многими психологами и социологами, связывает ориентацию на индивида с ориентацией на общество, в этом случае ценности относятся к миру культуры.

Общим во всех подходах является то, что под ценностью понимается личностно значимые нравственные категории, выступающие в качестве идеала.

Понятия «ценности» и «ценностные ориентации» взаимосвязаны. Ученые сходятся в том, что ценностные ориентации являются одним из ведущих, стержневых образований личности, определяющих ее целостность, активную социальную позицию, верность идеалам и готовность к деятельности. Ценности, составляющие элемент сознания социальных классов, слоев и отдельной личности, в научной литературе называют ценностными ориентациями.

Ценностные ориентации определяются следующими признаками:

- ценностные ориентации формируются в воспитательно-образовательном процессе образовательного учреждения и являются относительно постоянными и социально обусловленными, поэтому они проявляются в принятии или отказе от существующих нормативных образцов поведения;
- ценностные ориентации, принимая форму общих и ситуативных ориентаций, являются результатом избирательного отношения субъекта к действительности и самому себе и определяют предпочтения в выборе жизненных целей и средств их реализации;
- ценностные ориентации зависят от ориентации в социальных ситуациях и представляют собой критерий эффективности деятельности;
- ценностные ориентации выражаются в жизненных планах, определяющих различные сферы жизни человека и др.;
- ценностные ориентации являются для индивида элементами выделения собственной индивидуальности с помощью выбора предпочитаемых жизненных целей и способов их реализации.



Схема 1. Признаки ценностных ориентаций

Таким образом, в качестве рабочего определения ученые использовали следующее: ценностные ориентации - это важнейшие элементы внутренней структуры личности, закрепленные жизненным опытом индивида, совокупностью его переживаний и ограничивающие значимое, существенное для данного человека от незначимого, несущественного.

Анализ литературы показал, что изучение ценностных ориентаций позволяет выявить и констатировать иерархию ценностных ориентаций определенной социальной группы. Педагогический аспект формирования «ценностных ориентаций личности» ученые видят в рассмотрении его и как процесса, и как результата.

В рамках исследования ученые рассматривали ценностные ориентации определенной группы молодежи, к которой относятся студенты.

Исследование показало, что главным смыслом жизни для студентов является «материальное благополучие», это отражает общую тенденцию в современном обществе - ориентацию студенческой молодежи на материальные ценности.

Важное значение для студентов имеют такие ценности, как семья, друзья, любовь. Волнует студентов «мир и мирная жизнь».

Большое значение для студентов имеют профессиональные ценности: «высшее образование», «интересная работа».

Угасание эстетических ценностей, их подмена материальными определило невысокие ранговые места ценностей «творчество», «красота природы и искусства».

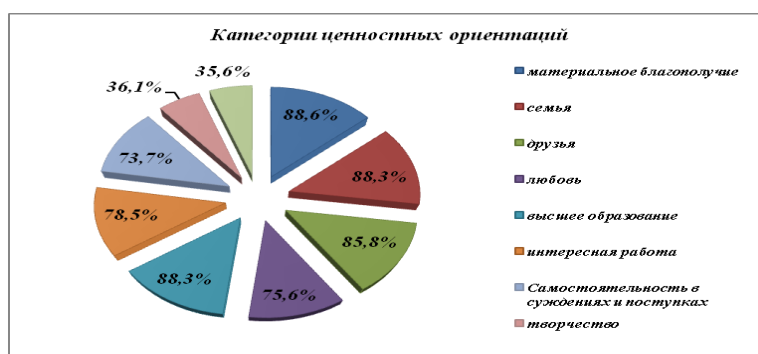

А потому под ценностными ориентациями студентов понимается отношение личности, выражающееся в ценностях, интересах, склонностях, направленных на проектирование себя как личности, профессионала, гражданина, семьянина в конкретных педагогических и жизненных условиях.

Также ученые выделили следующие типы ценностных ориентаций, которые считали необходимыми формировать у студентов учреждений среднего профессионального образования:

- жизненные ценностные ориентации;
- профессиональные ценностные ориентации;
- материальные ценностные ориентации;
- эстетические ценностные ориентации;
- нравственные ценностные ориентации.

Суть жизненных ценностных ориентаций состоит в ориентации студента на ценности жизни - на здоровье, семейное счастье, радости жизни и др.

Профессиональные ценностные ориентации - это избирательное отношение к общественно значимым ценностям труда людей, обеспечивающие оптимальный профессиональный выбор и др.

Материальные ценностные ориентации связаны с личностной ориентацией

студента на материальные ценности. Понятие «материальный» употребляется нами в смысле бытовых удобств, денежной обеспеченности и т.д.

Эстетические ценностные ориентации - это отношение студента к окружающей действительности, отраженной в художественных образах, а так же к творчеству, самосовершенствованию и т.д.

Нравственные ценностные ориентации связаны с выбором студента правил поведения, производных от их представления о добре и зле, справедливости и несправедливости, хорошем и плохом, которые являются следствием внутреннего убеждения человека либо силой воздействия на него общественного мнения.

В процессе исследования ученых были сформированы ценностные ориентации студентов учреждения среднего профессионального образования.

Студенчество - это особая социально-психологическая общность людей (объединенная институтом образования), которой свойственны сравнительно высокий образовательный уровень, активное потребление культуры, социальная активность, относительная экономическая самостоятельность (отход от родительского дома), развитие познавательной мотивации, повышенная потребность в коммуникации и т.д.

Изучение ценностных ориентаций, жизненных приоритетов, профессиональных предпочтений студентов весьма актуально: растет поколение нового времени, от которого зависит будущее нашей страны. Для них характерно следующее: усиление прагматизма, стремление к материальному достатку, ориентация на предпринимательство; стремление самостоятельно решать свои вопросы и строить жизненную перспективу; возросшая тяга к образованию; политическая пассивность; несформированность ценностного поля: нет сфер жизни, значимых или незначимых для большинства; полярность суждений; расплывчатость нравственных позиций; приоритет материальных ценностей над духовными; эгоистические наклонности, отвечающие рыночной экономике и либеральной демократии; стремление к свободе, независимости, самореализации; освобождение от контроля обычаев и норм, принятых большинством и т.д.[6,8-12]

Понятие «профессиональные ценности» является более широким, включающее предметы, явления и их свойства, необходимые обществу и личности в качестве средств удовлетворения личных и социальных потребностей, которые формируются в процессе освоения личностью социального опыта и отражаются в ее целях, убеждениях, идеалах и интересах. Профессиональные ценности – это те ориентиры, на основе которых человек выбирает, осваивает и выполняет свою профессиональную деятельность. Это также средства, обеспечивающие личностный социально-значимый результат любой профессиональной деятельности. [5,21]

Анализ категории профессионально-ценностных ориентаций в современных условиях развития научной мысли представляется достаточно перспективным направлением. Так, например, до настоящего времени не определена структурно-функциональная модель профессионально-ценностных ориентаций, отсутствует методика диагностики конструкта, не выявлены факторы и условия формирования профессионально-ценностных ориентаций.

ЛИТЕРАТУРА:

1. Барабанова В. В. Представление студентов о будущем как аспект их личностного и профессионального самоопределения Текст. / В. В. Барабанова, М. Е. Зеленова // Психологическая наука и образование. – 2002. – № 2. С.28-41.
2. Касаткина, Н. Э. Теория и практика формирования профессионального самоопределения молодёжи в условиях непрерывного образования Текст.: дис. . д-ра. пед. наук. /Н. Э. Касаткина. -М., 1995.

3. Коптякова С.В, Жернов В.И. Профессиональная направленность как фактор самоопределения личности // Самоопределение личности. Новые подходы и технологии: Материалы Международной научно-практической конференции /Под ред. В.Л. Савиных.- Курган: КГУ, 2004.- С.47-48.

4. Леонтьев Д. А. Методика изучения ценностных ориентаций Текст. / Д. А. Леонтьев. М., 1992.

5. Самойлик Н.А. К вопросу об актуализации понятия «профессионально-ценностные ориентации личности» в современной науке/ Современные научные исследования и инновации. – 2015 - №11(55).

6. Шадрина И.Н. Формирование ценностных ориентаций студентов учреждений среднего профессионального образования Текст.: дис.к.п.н./ Шадрина И.Н., - Кемерово, 2005.

ӘОЖ 347-61

СУРРОГАТТЫҚ «ҚҰРСАҚ АНА» БОЛУДЫҢ КӘЗІРГІ ҚҰҚЫҚТЫҚ ЖАҒДАЙЫ МЕН ҚОҒАМДЫҚ КӨЗҚАРАС

Амирова Б.К., Әбілқайдар А.

I. Жансүгіров атындағы Жетісу мемлекеттік университеті, Талдықорған қ,
Altuwa095.95@mail.ru; botaa_1981@mail.ru

Суррогат ана болуды, сонымен қатар бүгінгі репродуктивті технологияларға негізделген өзге бағдарламаларды құқықтық қамтамасыз ету – қазіргі заманғы заң тәжірибесіндегі қиын мәселелердің бірі. Тұрмыс жағдайында “суррогат ана болу” сөз тіркесі көбінесе қандай да бір әйелдің баланы “тапсырыспен” көтеру ұғымын білдіреді. Қазіргі заманда суррогат ана болу жасанды ұрықтандыру технологиясы және экстракорпоральды ұрықтандыру пайда болғаннан кейін мүмкін болды.

Для того, чтобы стать суррогатной матерью, а также юридическое сопровождение других программ, основанных на современных репродуктивных технологий, на сегодняшний день одним из самых сложных вопросов в юридической практике. Жизнь в "суррогатной матери" ребенка женщины, часто понятие фраза "порядок". В современном мире, чтобы быть суррогатной матерью после появления технологии искусственного осеменения и экстракорпоральное оплодотворение было возможно.

In order to become a surrogate mother, as well as legal support for other programs based on modern reproductive technologies, today one of the most difficult issues in the practice of law. Living in a "surrogate" child women, often the concept of the phrase "order." In today's world, to be a surrogate mother, after the appearance of technology of artificial insemination and in vitro fertilization possible.

Кілт сөздер: Суррогат ана, құрсақ ана, эко, қосалқы репродуктивтік әдіс, Суррогат ана болу шарты.

Бұрынғы уақытта «Баланды бағып берем» деген жарнаманы ерсі көретін кәзіргі қоғамда бүгінде «Баланды туып берем» дейтін жаңа қызмет түрі пайда болды. Яғни, жатырын «жалға» беретін жандар қатары артып келеді. Ғаламтор бетін ашып қалсаңыз «Стану сурмамой. 30 лет, казашка, 2 детей родила сама», «Стану сурмамой за хорошее вознаграждение», «Стану сурмамой, есть успешный опыт» деген жарнамалардан көз сүрінеді.

Қазіргі таңда «бедеулік» атты проблема бүкіл дүниежүзін мазалап отырғаны белгілі. Қаншама отбасы бала сүю бақытынан баланың тәтті үнінен айырылған. Барлық жер шары болып бүгінгі таңда осы проблемадан шығу жолдарын қарастырып, зерттеп жатыр. Бұл біздің халқымызға көп ғасырлар бойы жат дүние болып келді, алайда өзіміз егемендігімізді алғаннан кейін біздің еліміз қандай да болмасын саланы құқықтық реттеу үшін басқа мемлекеттердің қалыптасқан нормаларын өзіне қабылдады. Сол шешімдердің бірі – суррогаттық ана. Суррогаттық ана дамыған елдерде біраз қарқын алған, суррогат ананың көмегіне жүгініп жатқандардың саны күн санап артуда. Мұндай норма немесе ұғым бұған дейінгі қолданыстағы заңда болмаған. Заңда болмаған десек те, бұл – кейінгі жылдары біздің қоғамның да тіршілігіне еніп келе жатқан, түрлі себептермен бала сүйе алмай жүрген ерлі-зайыптылардың қосалқы репродуктивтік технологиялар әдісін қолдану арқылы бала сүюіне мүмкіндік беретін медицинаның жаңа бір тармағы дамыды. Суррогат ана, яғни құрсақ ана, ғылымда соңғы он бес жылда қарқынды дамыған медициналық құбылыс болып есептеледі. Бүгінде сан алуан себептерге байланысты баласы жоқ отбасылар аз емес. Біз қазіргі репродуктивтік технологиялар арқылы сол отбасылардың беріктігі мен бірлігін сақтап, еліміздегі отбасы институтын күшейтуді көзделініп отыр [1,52].

Қазір таңда біздің қоғамда көзге көріне бермейтін бедеулік дертінің өршіп бара жатқаны рас. Мәселен, елімізде жылына 100 мыңдай шаңырақ көтерілсе, оның 10-15 пайызы осы дерттің құрбаны болады екен. Бұл тек Қазақстанды ғана емес, сонымен қатар бүкіл әлемді алаңдатқан жағдай болып отыр. Сондықтан, бедеулік дертіне ұшырағандар үшін бұдан басқа жол жоқ. Құрсақ ана» қызметі алғаш рет 1980 жылы Америкада тәжірибе жүзінде іске асырылған екен. АҚШ-тың Иллинойс штатының 37 жасар тұрғыны Элизабет Кейн есімді әйел бір перзентке зар болып жүрген отбасыға бала тауып беруге өз еркімен келіседі. Сынақ алдында екі тарап шартқа отырады. Аталған құжат негізінде Элизабетті табиғи ұрықтандыру процесі жүргізіледі. Айта кетейік, бұл тәсіл кезінде бедеу жұптың өздерінің аналық клеткалары мен спермалары қолданылады. Алынған эмбриондар дені сау әйелдің, яғни суррогат ананың жатырына салынады. Ол тоғыз ай бойы көтеріп, шарананы дүниеге әкелуге міндетті. Алғашқы сынақ сәтті аяқталады. Он екі мүшесі сау баланы дүниеге әкелген Кейнге ақшалай сыйақы төленеді. Міне осыдан бастап әлемнің түкпір-түкпірінде суррогат-ананың қызметіне деген сұраныс қанат жая бастады. Кейбір деректерге сүйенсек, қазіргі уақытта елімізде суррогат аналардың арқасында жылына шамамен 100-200 отбасы балалы болады екен. Ғаламтордағы жарнамаларға қарағанда, тапсырыспен құрсақ көтеру құны 10-40 мың долларға дейін барады. Әлемде құрсақ-ана тәсіліне қатысты көзқарас әртүрлі. Айта кету керек, аталмыш заңда қосымша репродукциялық технологиялардың әдісін пайдалануға болатындығы көрсетілген. 1999 жылы Адам репродукциясы орталығында суррогат ананың бірінші бағдарламасын жүргізді. 2004 жылы «Азаматтардың ұрпақты болу құқықтары және оларды жүзеге асыру кепілдіктері туралы» заң шықты. 2009 жылы «Халық денсаулығы және денсаулық сақтау жүйесі туралы» Кодекс шықты. Бұл құжаттарда суррогат ананың құқықтық негізі баяндалды. Ал, 2012 жылғы 7 ақпанда Астаналық заңгер Жеңісбек Байдосұлының айтуынша, суррогат ана болудың шарты Қазақстан Республикасының азаматтық талаптарын сақтаумен жазбаша жасалады және нотариалды түрде куәландырылуы тиіс. Яғни, балалы болуға ниетті жандар мен құрсақ-ана арасында нотариалды куәландырылған жазбаша шарт болуы тиіс. «Шарт бойынша ерлі-зайыптылардың яғни, тапсырыс берушілердің құқықтары мен міндеттері алдын ала қарастырылады. Сондай – ақ, тапсырыс берушілер мен суррогат ананың мәліметтері, суррогат анаға жұмсалатын қаржы көлемі, оны төлеу талаптары бекітіледі [2,9].

Суррогат ана болуды қалайтын әйел жиырма жастан отыз беске дейінгі, физикалық, психологиялық және репродуктивті денсаулығы қалыпты жан болуы тиіс. Суррогат ана некеде тұруы мүмкін, сондықтан жұбайының нотариаттық тәртіппен куәландырылған жазбаша келісімі болу қажет», - дейді заңгер. Қазіргі уақытта суррогат аналардың саны жөнінен әлемде Үндістан көш бастап тұр. Себебі, мұндағы әйелдердің «құрсағын жалға беру қызметі» Еуропаға қарағанда, бес есе арзан көрінеді. Үндістанға қазіргі уақытта Ұлыбритания, АҚШ, Израил және Араб елдерінен «құда түсіп келетін» ата-аналар көп. Себебі, мұндағы «құрсақ бизнесінің» құны – бар болғаны 1000-2000 доллар. Ал Қытайда бұл бизнеске бұрын жол берілгенімен, соңғы кезде қатаң жазалауды қолға алған. Себебі, бұл жағдай қытайлықтар үшін рухани, этикалық, діни тұрғыда дұрыс емес. Бірақ, сонда да, амалын тауып 5000-15000 доллардан қып-қызыл бизнес жасап жүргендер де бар екен. Франция, Австрия, Италия, Швейцария, Норвегия және Швецияда бұл бизнеске мүлдем жол жоқ. Сондықтан олар суррогат ананы басқа елдерден іздеуге мәжбүр. Ал Германияда ЭКО жолға қойылса да, суррогаттық ананы қолдамайды. Бірақ, бір қызығы, бұл елде жезөкшелік заңдастырылып қойылған, олар өз «табыстарының» есебінен, мемлекетке салық төлеп тұрады. Австралия, Ұлыбритания, Дания, Испания, Канада және Нидерландыда мұның коммерциялық емес түріне ғана рұқсат етеді. Израил мен Жапонияда мұндай жағдайда арнайы комитеттің, дәрігерлер мен дін адамдарының рұқсаты керек. Ал АҚШ, ОАР, Ресей, Грузия, Украина, Белоруссия және біздің Қазақстанда бұған (коммерциялық жағдайда) жол ашық [3,54].

ҚҰРСАҚ АНА БОЛУДЫҢ ШАРИҒИ ҮКІМІ. Суррогаттық ана немесе құрсақ ана кәзігі таңда өзекті мәселелердің біріне айналды. Таратып айтар болсақ, ерлі-зайыптылардан алынған аталық ұрық пен аналық клетканы арнайы түтікшелерде сырттай ұрықтандырып, құрсақ ана (суррогат) қызметін ақылы немесе ақысыз түрде атқаруға ризашылығын білдірген бөтен әйелдің жатырына салу. Мұндай жолмен бала табуға шарифатта рұқсат жоқ. Бұған төмендегі мына дәйектер нақты дәлел болады:

1. Ер кісі мен құрсақ ананың арасында некенің жоқтығы. Ислам шарифатында некелі туылған бала деген мәртебеге ие болу үшін оның ата-анасы болып табылатын ер мен әйелдің арасында шарифи тұрғыдан некенің рүкіндері мен шарттары толық орындалуы тиіс. Шарифатта текті ұрпақтың некелі ерлі-зайыптылардан дүниеге келетіндігі айтылған. Мұны Алла Тағала Құран Кәрімде былай баяндайды:

«Расында сенен бұрын да пайғамбарлар жібергенбіз. Оларға да жұбайлар, ұрпақтар бергенбіз». «Алла Тағала өз жыныстарыңнан жұбайлар жаратты. Жұбайларыңнан сендерге балалар, немерелер нәсіп етті. Сондай-ақ сендерді тап-таза нәрселерден ризықтандырды. Осылай бола тұра олар жалғанға сеніп, Алланың нығметіне шүкірсіздік ете ме?»

2. Әйел жатыры сауда-саттыққа, алыс-беріске жарамды мұбах заттардың санатына жатпайды.

Шарифатта кейбір заттар сауда-саттыққа, алыс-беріске жарамды болып табылады. Мәселен, тағам түрлері, сусындар, киім, көлік, баспана, кітап, бау-бақша, т.б. Міне осы заттарды сатуға, жалға беруге, садақа етуге, сыйға тартуға болады. Ал кейбір дүниелер сауда-саттыққа, алыс-беріске жарамсыз болып табылады. Мәселен, әйелдің жыныстық мұқтаждығын тек некелі күйеуі ғана қанағаттандыруы тиіс. Бұл іс тек күйеуімен ғана шектеледі. Демек, күйеуі өзіне шектелген істерді өзге ер кісіге беруіне болмайды. Сондай-ақ әйелдің де күйеуінен өзге ер кісіге осы істерді (яғни күйеуіне ғана шектелген істерді) садақа етуіне, жалға беруіне, сатуына болмайды. Ендеше әйелдің бүкіл денесі, оның ішінде аналық мүшесі күйеуінен басқа ер кісіге харам екен. Демек әйелдің жатырын да жалға беруге, сатуға болмайды.

Міне осы тыйым шарифатта әйел затының жатырына күйеуінен өзге ер кісінің ұрығын ендіруге тыйым салынғандығын көрсетеді. Егер әйел жатырын сатуға немесе

жалға беруге рұқсат етілсе, ешбір бала өз тегін дөп басып айта алмас еді. Ешбір әке де «мынау менің балам» деп турасын айта алмас еді. Бұл өз кезегінде тексіздікке алап барады. Ал шарифатымыз мұндай ерсі, сөкет істі құптамайды. Некелі ерлі-зайыптылардың бала сүю құқығы Шарифатта мынадай фикһи қағида бар: «Ер кісінің қарамағындағы әйелімен жыныстық қатынасқа құқығы болғанындай, әйелін жүкті етуге де ақысы бар. Ал ер кісінің төсек қатынасына құқығы болмаса, онда ол әйелді жүкті етуге ақысы жоқ».

Алғашқы қатар мынаны меңзейді: «Бала сүю ерлі-зайыптылардың ортақ міндеті. Ендеше әйел күйеуінің рұқсатынсыз «бала көтермеймін» деп айта алмайды. Себебі бала сүю күйеуінің де құқығы. Тек жүктілік әйелдің ден-саулығына зарар келтіріп жатса ғана бала көтермеуге рұқсат етіледі».

Екінші қатар мынаны меңзейді: «Ер кісі мен әйелдің арасында неке болмаса, ердің әйелді жүкті етуге ақысы жоқ. Ал зинаның харам екендігі анық. Егер ер кісі тұрмысқа шыққан әйелмен зина жасап одан бала туылса, ол баланың тегі зинақорға берілмейді. Дүниеге келген бала төсек иесінің тегін алады. Пайғамбарымыз былай дейді: «Бала төсек иесінікі...» Міне шарифат, төсек иесіне туылған баланы өз тегіне алуға рұқсат береді. Тек ер кісі баланың өзінің бел сүйегінен емес екеніне көзі жетсе, ерлі-зайыптылар бір-біріне лағынет айту арқылы істері жабылады. Үкім: Ерлі-зайыптылардың аталық ұрығы пен аналық клеткасын арнайы түтікшелерде сырттай ұрықтандырып, құрсақ ана қызметін атқаруға ризашылығын білдірген бөтен әйелдің жатырына етуге тыйым салынады.[4,7]

Қазіргі таңда қоғам суррогат ананың қызметін қажетсініп отырғандықтан, біз олар туралы кодекске енгіздік. Суррогат анаға-тапсырыс берушінің тапсырысын орындаушы ғана емес, сонымен қатар ол сонымен бірге демографияға үлес қосып отырған ана. Бала көтерген ананың өмірі әрқашан қыл үстінде тұрады. Сондықтан оған қоғам болып қамқорлық жасаған жөн. Мәселен, суррогат ана бала көтерген кез келген әйелдің мемлекет тарапынан алып отырған жәрдемақысынан қалыс қалмауы керек. Бала бір жасқа толғанша берілетін жәрдемақыны болмаса да, мемлекет тарапынан тағайындалатын бір жолғы жөргекпұл суррогат анаға да берілуі қажет. Өйткені өмірге бала әкелген ананың организміне өте үлкен күтім керек. Бала өмірге келгенше ол өзіне керектің бәрін суррогат анадан алады. Ал жалдамалы ана сол жоғалтқанының бәрін қалпына келтіруі үшін тек тапсырыс берушіден ғана емес, мемлекеттен де берілетін көмектен шет қалмағаны дұрыс. Өйткені мемлекеттің басты байлығы – дені сау азамат. Осы орайда өмірге бала әкелген анаға мемлекет тарапынан материалдық көмек тағайындалған кезде оларды алаламау қажет секілді.

Суррогат аналарға қатысты жайттар кодексте көрініс тапқан. Одан әрі қарайғы олардың құқы туралы мәселелерді біз қазір талқылау үстіндеміз. Дегенмен бұдан басқа суррогат аналарға мемлекет тарапынан көмек қарастыру артықтау. Өйткені аналар суррогаттыққа өз еркімен, жекелеген азаматтардың қалауымен және өзара келісімшартпен барады. Тапсырыс беруші суррогат анаға өзінің сыйақысын да беріп жатады. Мұның бәрі жекелеген азаматтардың қалауы болғандықтан, бұған мемлекет тарапынан басқаша бір көмек қарастыру қажет емес. Тіпті суррогат аналардың қызметіне рұқсат берілуінің өзі мемлекеттік қолдау болып табылады.[5,6]

Қазақстан Республикасының Неке (ерлі-зайыптылық) және отбасы туралы кодексте суррогат ананың құқын қорғау мақсатында біршама өзгерістер мен толықтырулар айтылған болатын. Оның ішінде тапсырыс беруші мен суррогат ананың арасындағы келісімшарт, сыйақы мәселесін айқындау сөз болған. Бұл дұрыс та секілді. Өйткені қоғамда күннен-күнге суррогат ананың қажеттілігі сезілуде. Осы орайда оның қызметін заңдық тұрғыдан айқындау артықтық етпейді. Алайда заңда бұл жағдай көрсетілмепті. Сондықтан да аталмыш заңға суррогат ананың қызметін пайдаланудың

нақты бағасын, сыйақының мөлшерін анықтайтын бап енгізу керек. Себебі, жалдамалы ана, бойына сәби біткен сәттен бастап, биологиялық ата-анадан материалдық көмек алып тұратынын ескерсек және ол азын-аулақ сома емес екеніне мән берсек, қаржыға кенелудің өте тиімді әдісі болып табылмақ. Тіпті, оңай олжа. Тек денсаулығыңыз жарап берсе болғаны - ең бастысы сәбидің болашағын, оның құрсақтағы рухани тынысын ойлаудың түкке қажеті жоқ. Нағыз жауапсызға арналған табыс көзі. Нарық заңы бойынша ұсыныс сұраныстан артық болса, бұл қызмет түріне баға түсуі тиіс екені белгілі. Шынында, осыдан үш жыл бұрын бұл жұмысқа төленетін ақы 15-20 мың доллар көлемінде болса, қазір 10-12 мың доллар шамасында. Сонымен қатар бұл бапты енгізу арқылы көптеген заңсыздықтардың алдын алуға болар еді. Мысалы, суррогат ана қызметіне делдал болыушылардың заңсыз іс әрекеттерін. Суррогат ананың осынау қызметін құқықтық тұрғыдан айқындаудың өзі оларды мемлекеттік қолдау болып табылады.[6,2]

Табиғи жолмен перзент сүйе алмағандар табиғи емес жолдарға жүгінуге мұқтаж. Алайда ол жолдар қаншаға бөлінеді? Олардың қайсы бірі дінімізге сай келеді?

Қазіргі таңда қолдан ұрықтандырудың жеті түрі қолданыста бар:

1. Бөтен әйелден алынған жұмыртқа клеткасы мен еркектен алынған аталық ұрық (сперма) екеуін арнайы түтікшелерде сырттай ұрықтандырып, оны әйелінің жатырына егу; мұндай жолмен бала табуға Исламда рұқсат жоқ. Себебі, аналық клетка басқа әйелдікі болғандықтан ұрпақтың араласу қаупі бар, әрі бұл зина жасағанмен тең.

2. Күйеуі емес бөтен еркектен алынған аталық ұрық пен әйелден алынған жұмыртқа клеткасын арнайы түтікше-лерде сырттай ұрықтандырып, оны сол әйелдің жатырына егу; бұлайша бала көтеру дінімізде харам. Өйткені, аталық ұрық басқа еркектікі болғандықтан ұрпақтың араласу қаупі бар, әрі бұл зина жасағанмен тең.

3. Ерлі-зайыптылардан алынған аталық ұрық пен аналық клетканы арнайы түтікшелерде сырттай ұрық-тандырып, құрсақ ана (суррогат) қызметін ақылы немесе ақысыз түрде атқаруға ризашылығын білдірген бөтен әйелдің жатырына егу; бұл әдіске кейбір моральдық себептерге байланысты дінімізде тыйым салынған.

4. Бөтен еркектен алынған аталық ұрық пен бөгде әйелден алынған аналық клетканы сырттай ұрықтандырып ана болғысы келген мүлдем бөтен әйелдің жатырына егу; бұл да харам болып есептеледі. Себебін айтпасақ та түсінікті.

5. Ерлі-зайыптылардан алынған аталық ұрық пен аналық клетканы арнайы түтікшелерде сырттай ұрықтандырып, ана болғысы келген бөгде әйелдің жатырына егу; Зигота ерлі-зайыптыларға тән болса да, бұл әйел оны басқа әйелге беру арқылы (бұлай етуге оған Аллаһтан рұқсат жоқ) аналық ақысынан ажырайтындықтан бұл тәсілге де тыйым салынған.

6. Ерлі-зайыптылардан алынған аталық ұрық пен ана-лық клетканы арнайы түтікшелерде сырттай ұрық-тандырып, аналық клетканың иесі болып есептелетін әйелдің жатырына егу; бұлайша бала табуға дінімізде рұқсат бар.

7. Еркектен (күйеуінен) алынған аталық ұрықты қолдан іштей ұрықтандыру арқылы адал жарының жатырының қолайлы жеріне орналастыру; бұған да дінімізде рұқсат берілген

Демек, бұл аталған жағдай қолдан ұрықтандырудың алғашқы 5-еуіне Ислам үзілді-кесілді тыйым салады. Ал соңғы екеуіне рұқсат береді. Сайып келгенде, әйелдің немесе еркектің бойындағы кінәратқа байланысты табиғи жолмен бала көтеру мүмкін болмаған жағдайда: А. Әйелдің жұмыртқасы мен еркектен алынған ұрықтың (сперма) екеуінің де өзара некелі ерлі-зайыптыларға тиесілі болуы; Ә. Имплантацияланған аналық және аталық ұрық басқа бір әйел емес, аналық клетканың иесі болып табылатын әйелдің жатырына егілуі; Б. Медициналық бұл операцияның ерлі-зайыпты-ларға ешқандай зияндығының жоқтығына толықтай көз жеткізу. Міне осындай шарттар

орындалғанда ғана қазіргі Ислам ғұламалары бұл тәсілге рұқсат берген. Неге? Себебі, біріншіден Ислам ғылымға қарсы емес. Тек ғылым адамзаттың игілігіне жұмсалса болғаны. Адамның зиянына бағытталған кез келген ғылыми ізденіске Ислам бірінші болып қарсы шығады. Өйткені, Құран Кәрімде Аллаһ Тағала былай деп бұйырады: «...Кімде-кім бір адамды өлтірер болса, бүткіл адамзатты өлтіргенмен тең (күнә табады). Ал бір адамды құтқарса, күллі адамзатты құтқарғанмен тең (са-уап алады)». (Мәида сүресі 32-аят) Сондай-ақ, Ислам шарифаты бес нәрсені қорғауды көздейді. «Әл-усулул-хамса» деп аталатын бұл бес негіз мыналардан тұрады: Адамның жанын, дінін, ақылын, нәсілін және малын қорғау. Демек адамның жаны дінімізде бірінші орында тұрады.[7,5]

Екіншіден, бала табу табиғи қажеттілік, әрі адамның қуанышы. «Адамның бір қы-зығы бала деген» деп Абай бекерге айтпаған. Дана халқымыз «Босағасын алтыннан соқса дағы, перзент сүймей адамның мейірі қанбас» дейді. Сондай-ақ Ислам дінінің көздеген мақсаты да осы. Себебі жоғарыда аталған бес негіздің құрамында адам нәсілін қорғау принципі қамтылған. Ал адамның нәсілі жаңа ұрпақ арқылы қорғалмақ. Сүйікті Пайғамбарымыз (с.а.у.) былай дейді: «Үйленіңдер. (Өсіп, өніңдер, көбейіңдер) Себебі, мен сендердің сан-дарыңның көптігімен басқа үмметтердің алдында мақта-намын. (Естеріңде болсын!) Христиандардың поптары сияқты (бойдақтыққа жабысып алушы) болмаңдар». Бұл ғылыми-медициналық жетістіктің діни тұрғыдан зерттелуінің негізінде, жо-ғарыда айтқандай, «төл» дінімізбен санасу қажеттігі жатыр. Ислам ғылымның оңды жемістерін қолдануға қарсы емес. «Оңды жемістерін» дейтініміз, ғылымда кей жағдайда (бәлкім көбінше) адамның моральдық құндылықтары ескерілмей қалып қояды. Балалы болмаған ата-ана репродукциялық орталықтарға барып, балалы болу үшін суррогат аналарға тапсырыс беріп жатыр. Әйел адам түрлі-түрлі жағдайларға байланысты балалы бола алмаған кезде осылай жасауға мәжбүр. Сондықтан отбасында бала болмаса, өмір бойы бақытсыз болмауы үшін медицинаны пайдалану керек. Ер адам балалы болғысы келеді, әйелімен ажырасқысы келмейді. Сонда өмір бойы біз соларды бақытсыз етуіміз керек пе? Бұл өзінің тұқымы, өзінің қаны, бар болғаны басқа әйел сол баланы тоғыз ай көтеріп береді ғой, оған неге қарсы боламыз. Біздің халқымыздың саны өсуі үшін медицинадағы барлық әдістерді қолдануымыз қажет. Өйткені әр адам бақытты болуға лайық

ӘДЕБИЕТТЕР:

1. Неке (ерлі-зайыптылық) және отбасы туралы Қазақстан Республикасының 2011 жылғы 26 желтоқсандағы № 518-IV Кодексі // www.zakon.kz.
2. Сұлтан Тайғарин «Суррогат ана». Ана тілі газеті. - № 3 (1048). - 20-26 қаңтар. – 2011. – Б. 5.
3. Мұхаммед Пайғамбардың әйел және отбасы туралы өсиеттері (Мұхаммед Пайғамбардың хадистері мен Әзірет Әліге айтқан өсиеттері бойынша). - Ш., 2002. - 346 б.
4. Ахметов Ж.Ш. Суррогаттық -ділімізге жат дүние // Заң - № 2 – 2013. – Б. 22-23.
5. Нұрғабыл Е. Суррогаттық ана қызметі күнгейі мен көлеңкесі // www.nurotau.kz.
6. Қараева Шолпан, Құрсақ-ана қорғаусыз қалмайды. // «Заң газеті» - № 12 -2012. - Б.
7. Ибрагимов Алмас, «Құрсақ ана» болуды қазақ әйелдері кәсіпке айналдырған жоқ // www.astana-akshamy.kz.

ӘОЖ 378: 37.035.5

БАЛАЛАРДЫ МЕКТЕПКЕ ЖАЛПЫ ЖӘНЕ АРНАЙЫ ДАЙЫНДАУ

Аралбаева Р.Қ., Қыдыржанова Ұ.Б.

І. Жансүгіров атындағы Жетісу мемлекеттік университеті, Талдықорған қ.

Мектепке дейінгі ересек жас – мектепке дейінгі балалық шақтың ерекше кезеңі. Бұл кезең жаңа жас сатысына, білім алудың жаңа жүйесіне, жаңа әлеуметтік қарым-қатынас жүйесіне дайындық және көшу кезеңі. Бұл кезең психологияда тоқырау ретінде сипатталады. Бұл дағдарыс физиология мен психиканың өзгеруіне, тұлғаның бойындағы, әлеуметтік статустағы, интеллектуалдық, эмоционалдық-еріктік, адамгершілік, қозғалыс салаларындағы өзгерістерге қатысты [1].

Г.С. Абрамова, Я.Л. Коломинский, Е.А. Панько, В.С. Мухина бұл жастағы балалардың тілге сезімталдығы жақсы болады; олар көп сөз біледі, сөйлегенді жақсы көреді деп көрсетеді. Балалар өмірде реалист те, және қиялшыл да болғандықтан олар өздерінің көпнұсқалы түсініктерінде өзі туралы, отбасы туралы өздері тұрған әлеуметтік жағдайлардан ойдан ситуациялар құрады. Бірте-бірте бала ойын, түсінігін басқаруды үйренеді, эксперимент (өтірік әрекет жасайды, әдейі істеген түр көрсетеді және т.б.) жасайды. Әрине бұл еріксіз амал болса да, негізі бар жасалған амал [2].

Уақыт өте келе 6 жасар бала басқа адамдармен қарым-қатынаста тәртібінің балалық өзінділігін жоғалтады. Өзіндік «Мен» құпиясы пайда болады, сондықтан бала неғұрлым тұйық және үлкендер үшін түсініксіздеу болады. Бұл олардың тәртіптерінде үлкендерің ырқынан шыққандығынан көрінеді (тыңдаймыз, бірақ өзіміздікін жасаймыз). «Мен – құпия» күйі қорғауды талап етеді, сондықтан бала өзіне ғана жеке дүниелерді ойлап таба бастайды. Әдейі балалық өтірік пайда болады (өз әлемін шақырылмаған қонақтардан қорғауға тырысады), сол сияқты әдейі жалғандық (бала шын мәнінде шындық пен өз ойын бөле алмайды) пайда болады. Өнімді және бағдарлы түсінік міне осындай ерекше тұлғамен байланысты.

В.С. Мухина көрсеткендей, мектепке дейінгі ересек жастағы баланың санасында өзіндік сана құрылымының буындарының бәрі бар: мойындауға, өзінің бір жынысқа жататындығын түсінуге (өзін ұл немесе қыз екендігін білуге), өзін уақыт ішінде сезінуге, өзінің құқығы мен міндеттеріне көзқарасын түсінуге құлқы бар. Балалар тәртібінің нормалары мен ережелері жөнінде көп біледі, оларды орындай алады, үлкендердің, құрбыларының олардың ісіне берген бағасын жеңілірек қабылдайды; өздерін өздері бағалау қиынырақ болады [1].

Үлкендер баланы «үйретілген шарасыздық» күйіне жиі түсіріп қояды, ол баланың белсенділігі мен ынтасының болмауынан көрінеді. Бала әрекеттің қандай да бір түрінде көрінсе, бұл баланың бүкіл өмірлік әрекетіне жайылуы қауіпті.

Мектепке дейінгі ересек балалар үшін ата-аналарымен, жақындарымен (апасы, атасы және т.б.) тығыз эмоционалдық байланыстар болуы тиіс. Балалар үлкендерден үлкен эмоционалдық тәуелділікте болады, сондықтан үлкендердің қарым-қатынас стилі баланың психикалық саулығын анықтайды. Олар қайғыда да, қуанышта да терең күйзелуге бейім болады, сондықтан олардың сезімін бағаламауға болмайды.

Бұл жастағы балаларға ерік күші жетіспейді. «Жасағым келеді» және «керек» мотивтері жекпе-жекке түседі. Адамгершілік мотив әрқашан жеңе бермейді. Бала үлкендермен жақсы қатынасын сақтау үшін кейде саналы түрде өтірікке барады. Ол адамның ең бірінші сұранысын - жағымды эмоцияларды қажет етеді. Бұл жаста жеткілікті түрде жақсы дамыған рефлексияға қабілеттілік оларға үлкендермен қарым-қатынаста бағдар алуға және өз ісін, тәртібін үлкендерге жағу үшін арнайы түзетуге

мүмкіндік береді.

7 жасқа қарай бала ол үшін мектеп оқушысының әлеуметтік рөлін қабылдауға, жаңа (оқу) іс-әрекетті және нақты және қорытынды білім жүйесін меңгеруге дайын бола бастайды. Дегенмен бұл дайындықты қалыптастыру стихиялы түрде болды деуге болмайды. Баланың мектепке дайындығы ұзақ және бағытты жұмыс процесінде қалыптасады, ол мектепке дейінгі мекеме педагогтарының да, ата-аналардың да бір ғана жылдық жұмысы емес [3].

Мектепке дейінгі жас аяғына қарай баланың жалпы дамуында қайта құрылу болады, ол бұл кезеңді өзгерісті кезең ретінде қарауға негіз болады. Жалпы дене дамуы неғұрлым үйлесімді бола бастайды. Ағзаның барлық жүйесі: жүрек тамырлары, демалу, сүйеніш-қозғалыс аппараты қарқынды дами бастайды. Осымен байланысты қозғалыс функциялары, физикалық сапалары жетіледі. Жүйке жүйесінің даму динамикасы, әсіресе мидың морфологиясы мен физиологиясында анық көрінеді. Мектепке дейінгі ересек балаларда күрделі және ұзақ әрекет үшін қажетті психофизиологиялық ресурстар көбейеді. Жүйке процестерінің жүруінде де өзгерістер болады, тежеу реакцияларының мүмкіндігі көбейеді. Бұл тәртібін, эмоциясын, іс-әрекетін еркін реттеу үшін алғы шарт болады. Мектепке дейінгі ересек баланың әлсіз жағы – жүйке жасушаларындағы энергия қорының тез әлсіреуі, бұл педагогикалық процесті құруда ескерілуі керек. Дамудың бұл ерекшелігі бастауыш мектептің бірінші сыныбында да оқу кезеңінде сақталады. Бұл жас кезеңінің маңызды ерекшелігі жақын үлкен адамдармен күшті эмоционалдық байланыс болып табылады.

Сонымен, мектепке дейінгі ересек жастағы балаларды мектепке дайындағанда бала дамуының мынадай ерекшеліктеріне назар аудару қажет: балалар бұл жаста елестетумен белсенді пайдаланады, бірте-бірте оны басқаруды үйренеді; тікелей қарым-қатынас жасауы, басқа адамдармен өзара қарым-қатынас тәртібі төмендейді; бұл жасқа танымдық белсенділік тән; тәртібін, зейінін ретке келтіруде еріктілік пайда болады; еріксіз есте сақтауы неғұрлым дамиды; балалар өте экспрессивті, эмоционалдық жағынан жақын үлкен адамдармен байланысты.

Мектепке бару – бала өмірінде өзгеріс, дағдарыс сәті, ол мыналармен:

- үйренген өмір салтының өзгеруімен;
- айналасындағылармен қарым-қатынас жүйесінің өзгеруімен (балада жаңа әлеуметтік рольдегі қатынастармен реттелетін әлеуметтік маңызды іс-әрекет пайда болады);
- жетекші іс-әрекеттің ауысуымен;
- баланың жаңа әлеуметтік рольді және соған байланысты міндеттерді, қиындықтарды қабылдауымен;
- оқу, тәрбие және дамудың жаңа жағдайына бейімделуімен байланысты.

Іс-әрекеттің негізгі түрі – оқу, ойынға қарағанда міндетті сипатта болады және оқушының өмірінде басты орын алады деп көрсетеді Г.Г. Кравцов. Ойынға бөлінген уақыт азаяды, күн тәртібі өзгереді, баланың өзіндік істеріне, тәртібіне, орындаушылығына, жинақылығына талаптар едәуір артады. Іс-әрекетіне жеке жауапкершілік мөлшері мен оның нәтижелеріне жоғары болады [4].

Бұл орайда баланы бірте-бірте мектеппен байланысты болатын өзгерістерге дайындау (дене, психикалық, әлеуметтік, интеллектуалдық) маңызды. Мектепке дейінгі мекеменің ересек балалар тобында педагогикалық процесті мектеп талаптарына, өмірлік жаңа кезеңге дайындауға бағдарлап құру қажет, ол балаларға өмірдің жаңа кезеңіне тез және жақсы бейімделуіне көмектеседі. Мектепке дейінгі мекемеде «ересек балалардың» позициясы педагогикалық процесті ұйымдастыру ерекшеліктеріне себепші болады.

Топтың аты – «дайындық тобы» - бұл сатыдағы міндеттердің ерекше екендігін

көрсетеді. Педагогтың міндеті, бірінші жағынан, жас нормалары мен мүмкіншіліктеріне сәйкес бала тұлғасын жан-жақты дамытуды қамтамасыз етуді жалғастыру. Екінші жағынан – мектепке дейінгі мекемеде жаңа оқу пәндерін меңгеруге баланы дайындау үшін жағдай жасалуы керек, ал ол үшін арнайы дайындық қажет. Тәрбиеші балалар бала бақшада өздерін ересек сезінетіндей ситуациялар туғызуы керек, өзбетімен іс істей алатындығын, кішкентайларға көмектесетіндігін сезінуі тиіс. Оларда мұғаліммен, кіші оқушылармен – мектепте экскурсия, біріккен спорт ойындары, кездесулер викториналар өткізу сияқты жаңа әлеуметтік байланыс орнайды, онда балалар тәжірибе алмасуға мүмкіндік алады, жағымды эмоционалды фон қалыптасады, мектепте оқуға сұраныстар мен мотивация қалыптасады. Ойын процесінде, сабақтарда оқу білігі қалыптасады, онда балалар іс-әрекеті нәтижелерінің объективті бағасы пайдаланылады, тәртібінің еркіндігіне көңіл аударылады, ұйымдасқан іс-әрекетте көптеген ережелерге үйретеді. Яғни баланың бар өмірі біртіндеп қайта құрыла бастайды, олардың тәртібіне, іс-әрекетіне талап артады. Балаларды бірдей оқу міндеттерін шешкенде өзара әрекет етуге үйрететеді, өз әрекетін және оның өнімдерін талдау қабілетін қалыптастырады, ұйымшылдыққа, жауапкершілікке, өзбетінше әрекет етуге және басқа да тұлғалық қасиеттерді тәрбиелейді.

Педагогикалық процеске қатысушылардың өзара әрекетінің ерекшелігі барлық балалар үшін маңызды болашақта мектепке бару перспективаларының болуы. Сонымен бірге бұл позицияда мөлшерден аспау қажет және оны өзіндік мақсатқа айналдырмау керек. Мектепке дайындық жүйелі түрде жүреді, талаптар бірте-бірте енгізіледі және бала өмірімен кірігіп кетеді.

Мектепке дейінгі мекеменің дайындық тобындағы педагогикалық жұмыстың мазмұнын талдай келе, бірнеше ерекшеліктерді айқындауға болады:

- балалардың іс-әрекетін ұйымдастыру мектепте оқытуға қажетті тұлғалық қасиеттерді – өз беттілігін, жауапкершілігін, еріктілігін, белсенділігін, даралығын, тәртіптілігін және жинақылығын, білуге құштарлығын, көпшілдігін, қабілеттілігіне тәрбиелеуге бағытталған;

- еркін және уақытпен мөлшерленген іс-әрекетте құрбыларымен, мұғалімдермен, кіші оқушылармен серіктестіктің жаңа түрлерін меңгеру;

- іс-әрекеттің қоғамдық бағытталғандығын ұсыну және оның нәтижелеріне жетуге талаптар қою;

- балалардың өз беттілігіне, жинақылығына, іс-әрекетті өздігінен басқару білігіне талаптардың пайда болуы, өзін-өзі көрсетуін реттеп отыру;

- режимдік процестерді орындауға уақыт қысқарады, бір әрекеттен екіншісіне көшу шапшаңырақ болады, іс-әрекет қарқынына талап өседі;

- педагог пен баланың қатынас стилі өзгереді, мектепке тән қатынастар мен талаптар енгізіледі;

- сабақ уақыты, оның саны көбейеді. Топта арнайы оқу зонасы жасалады. Балаларды мектеп құралдарымен, мектептегі тәртіп ережесімен таныстырады, оларды сабақта оқуға пайдаланады;

- сабақта оқыту мектептің оқу пәндерін меңгеруге дайындауға бағытталған, жаңа сабақтар пайда болады (сауатқа оқыту);

- сабақ барысында тәрбиеші оқу іс-әрекетінің элементтерін қалыптастыру мақсатын қояды. Оқу мотивациясын түсіну, жоспарлау қабілеті, оқу міндеттерін шешу процесін жоспарлау, құру және бағалау білігі қалыптастырылады. Балалар тәрбиешіні тыңдауды, оның тапсырмаларын орындауды, сұрақтар беруді және оларға жауап беруді, оқу міндетін қоюды және қабылдауды, оны шешу барысын жоспарлауды, іс-әрекетке баға беруді үйренеді;

- балалардың іс-әрекет нәтижелерін бағалауда басқаша тәсілдер жүзеге асырылады: тәрбиеші тапсырманы әрбір баланың орындауына, олардың нәтиже алуына қол жеткізеді, тапсырманың орындалғандығының нақтылығы мен сапасы, жұмыс қарқынын сақтауы, өзін - өзі бақылауы бағаланады;

- балалардың танымдық қызығушылығын, олардың таным белсенділігін дамыту жұмысы жүргізіледі, белсенді ой еңбегіне әдеттенуі қалыптасады, қоғамдық құбылыс аясы кеңиді;

- іс-әрекет мазмұны, оны іске асыру тәсілдері баиды. Педагог іс-әрекетті ұжымдық түрде жоспарлау оны жүргізу процесінде серіктестік орнату, бірігіп нәтижелерге жету білігін;

- балаларды мектепке дайындаудың жалпы және дербес міндеттерін шешу жөнінде мақсатты бағытты жұмыстар жүргізеді;

- отбасы жағдайында дайындық мәселелерін шешуде, білім, білік, қатынас, қабілет әрекеттерін тиянақтау мақсатында ата-аналармен қатар жұмыс жүргізіледі [1,4].

Сонымен, мектепке дейінгі мекеменің дайындық тобындағы педагогикалық процестің ерекшелігі балаларды білім берудің жаңа сатысына дайындау, мектептің жаңа жағдайы мен талабына бейімделу процесін жұмсарту қажеттілігімен анықталады. Педагогикалық процесс өзінің дәстүрлі – тәрбиелік, дидактикалық, дамытушылық функцияларын орындауды жалғастыра береді. Сондай-ақ, ол дайындықтың дербес міндеттерін шешуге де бағытталады. Келесі мәселеде мектепте оқытуға дайындықтың бағыттары мен міндеттерін ашып көрсетейік.

Мектепте оқытудың тиімділігі, білім алудың жаңа сатысы жағдайына бейімдеудің ойдағыдай болуы көбінесе мектепке дейінгі дайындық деңгейіне байланысты анықталады. Мектепке дайындау – ересек балалар топтарының ерекше рөлі, бүкіл педагогикалық процестің басты міндеттерінің және нәтижелерінің бірі.

Мектепке дейінгі заманауи педагогикада балаларды мектепке дайындау мәселелерімен Ш.А. Амонашвили, Н.И. Гуткина, А.В. Запорожец, Е.Е. Кравцова, Г.Г. Кравцова, В.И. Логинова, А.П. Усова және т.б. шұғылданды. Шетел педагогикасында балаларды мектепке дайындау, мектеп жасына жетілгендікті қалыптастыру мәселелерімен Г. Гетцер, Я. Йирасек, А. Керн, С. Штребел шұғылданды [1,2,3,4].

Арнайы зерттеулер жастары өскен сайын мектепке дайындықсыз баратын балалардың саны азайғандығын көрсетеді: 5 жас шамасындағылар - 80% маңайында; 6 жас ішінде – 51%; 6 жарым жас ішіндегілер «дайын еместер» әжептәуір аз - 32%. 7 жастағы балалардың ішінен мектепте оқуға дайын емесі -13% .

Балаларды мектепте оқуға дайындаудың міндеттері мен мазмұнын оның негізгі екі бағыты анықтайды: жалпы және арнайы дайындық (С.А. Козлова, Т.А. Куликова) [5].

Мектепке арнайы дайындық – негізгі пәндер (математика, оқу, жазу, қоршаған әлем) бойынша бірінші сынып оқу материалы мазмұнын ойдағыдай меңгеруді қамтамасыз ететіндей баланың білім мен білікті меңгеруді жүзеге асыратын процесс.

Жалпы дайындықтың мақсаты баланы жан-жақты үйлесімді дамыту. Бұл процестің нәтижесі жеке тұлғаның дене, мотивациялық, адамгершілік-еріктік, интеллектуалдық, коммуникативтік аясын қалыптастыру және баланың барлық іс-әрекет түрлерін дамыту болып табылады.

Бұл екі бағыт бірлікте болуы қажет. Біртұтас дайындық процесін логикалық тұрғыдан екі бөлікке бөлу арқылы негіздеу оны жүзеге асырудың педагогикалық процестегі мақсаты мен уақытша шегінде ғана байланысты емес.

Жалпы дайындық мектепке дейінгі балалық шақта барлық уақытта жүзеге асырылады. Барлық жас топтарында педагог тұлғаның әртүрлі жақтарын, бала іс-әрекетін дамытумен шұғылданады. Қорытындысы – баланы жасына және жеке мүмкіндіктеріне сәйкес жан-жақты дамыту.

Мектепке дейінгі ересек жаста оқу пәндерін меңгеруге арнайы дайындық ары қарай оқу пәндерін мектепте меңгеруге негіз болатындай материалды үйрену барысында жүзеге асырылады. Бұл дайындық арнайы сабақтарда жүргізіледі. Білім мен білікті дамыту негіздерін балалар бұған дейін де алады. Дегенмен мектепке дейінгі ересек жаста сауаттылыққа үйрету, қоршаған ортаның ұғымдары мен заңдылықтарын меңгеруге ерекше назар аударылады, оқытудың сапасы мен нәтижесіне айрықша талаптар қойылады. Мектепке арнайы дайындаудың мақсаты, мазмұны түсінікті болады, мектепке дейінгі педагогикада шын мәнінде оның маңыздылығы мен жүзеге асыру мерзімінде қайшы пікірлер жоқ.

Жалпы дайындық мектепке дейінгі педагогикада және психологияда зерттеу пәні ретінде қарастырылады. Балаларды мектепке жалпы дайындаудың анықтамасының құрылымында, арнайы дайындықтан айырмашылығы сол, онда әртүрлі көзқарастар қарастырылады. Осыдан келіп жалпы дайындық бағыттарын анықтауға көзқарастардың әртүрлі екендігін білеміз.

Жалпы дайындық туралы айтылған пікірлерді жинақтай келе, олардың мына төмендегі жағдайларға бағытталғандығын білдік:

- баланың физикалық дамуына;
- интеллектуалдық аясының, танымдық процестердің, ойлау амалдарына, сөз сөйлеуіне;
- тұлғаның әлеуметтік-адамгершілік тәрбиесіне;
- үлкендермен және балалармен өзара қарым-қатынас дағдыларын дамытуға;
- мектеп, оқудың оқу-танымдық және әлеуметтік мотивациясы, оқушының ішкі позициясы туралы білім қалыптастыруға;
- болашақ оқушының басты тұлғалық қасиеттерін дамытуға, ірілі-ұсақты моторикасының, графикалық дағдыларының, психикалық процестердің, емін-еркіндіктің, оқу мотивациясының, оқытылатындығының қалыптасқандығына;
- тәртібі мен ісінде еркіндікті дамытуға;
- оқу іс-әрекеті компоненттерінің қалыптасуына.

Баланың мектепте оқуға дайындығын оның мақсаттары анықтайды. Нәтиже ретінде дайындықтың - біртұтас процестің синтетикалық нәтижесі алынады.

ӘДЕБИЕТТЕР:

1. Аралбаева Р.К. Мектепке дейінгі педагогика: Оқулық.- Алматы: ҚР БЖҒМ., 2012.- 220 б.
2. Ермекбаева Л.К., Нығметова Қ.Н. Баланың мектепке психологиялық дайындығын айқындау. Оқу құралы. – Алматы, Нур-Принт, 2015.-231 б.
3. Божович Л.И. Отношение дошкольников к учению как психологическая проблема // Вопросы психологии школьников. – М., 1951.
4. Кравцова Е.Е. Психологические проблемы готовности детей к обучению в школе. – М., 1991.
5. Коломинский Я.М., Панько Е.А. Учителю о психологии детей шестилетнего возраста. – М., 1988.

УДК 316.334:378 (574)

ОСОБЕННОСТИ ФОРМИРОВАНИЯ ЗДОРОВЬЯ У ДЕТЕЙ СТАРШЕГО ДОШКОЛЬНОГО ВОЗРАСТА В ДОШКОЛЬНОМ УЧРЕЖДЕНИИ

Аралбаева Р.К., Журекова А.

*Жетысуский государственный университет им. И. Жансугурова, г. Талдыкорган,
aselya90695@mail.ru*

Проблема «Здоровый ребенок» как один из основных медико-социальных вопросов здравоохранения и воспитания детей в научной и практической педиатрии и педагогике в настоящее время ставится особо широко [1, 2, 3, 4, 5].

Еще в IX веке великий ученый востока Абу Али Ибн Сина [6], известный в Европе под именем Авиценна, писал, что самое главное в режиме сохранения здоровья есть занятие физическими упражнениями; умеренно и своевременно занимающийся физическими упражнениями, направленными на устранение болезней, не нуждается ни в каком лечении, бросивший заниматься физическими упражнениями часто чахнет, ибо сила его организма слабеет вследствие отказа от движений.

В современных условиях полноценное воспитание и развитие здорового ребенка возможно только при интеграции образовательной и лечебно-оздоровительной деятельности дошкольного учреждения и, следовательно, тесного взаимодействия педагогов и медицинских работников [7, 8].

В дошкольном учреждении медицинские работники совместно с воспитателями проводят лечебно-профилактические мероприятия:

- комплексная оценка состояния здоровья детей;
- диетотерапия;
- закаливающие процедуры;
- создание оптимальных санитарно-гигиенических условий;
- специальная профилактика инфекционных заболеваний;
- обеспечение экологической безопасности;
- повышение неспецифической сопротивляемости организма;
- стоматологическая профилактика;
- лечебные мероприятия.

Деятельность педагогов по решению задач физкультурно-оздоровительной работы осуществляется в следующем:

- педагогическая диагностика уровня физической подготовленности детей;
- обеспечение условий для овладения детьми жизненно важными двигательными навыками;
- гармоничное развитие двигательных способностей детей;
- формирование доступных знаний в области физической культуры;
- организация деятельности детей в системе физической рекреации;
- закаливание в сочетании с выполнением физических упражнений;
- педагогический контроль за состоянием здоровья детей в процессе занятий физическими упражнениями.

Совместная деятельность педагогов и медицинских работников проводится в следующих направлениях:

- оптимизация двигательного режима детей в дошкольном учреждении;
- предупреждение негативных влияний интенсивной образовательной деятельности;
- организация деятельности в системе двигательной реабилитации;

- профилактика заболеваний опорно-двигательного аппарата и сердечно-сосудистой системы;
- создание микросоциальной среды и положительного психологического климата;
- формирование у детей начальных представлений о здоровом образе жизни; взаимодействие с семьей.

Роль медицинских работников в сохранении здоровья ребенка в дошкольном учреждении очень значительна, тем не менее не следует забывать слова известного французского врача XVIII века Тиссо: «Движение как таковое может по своему действию заменить любое лекарство, но все лечебные средства мира не могут заменить действия движения» [6].

В настоящее время доказано, что в целом здоровье человека на 50% определяется его образом жизни. Образ жизни человека включает три категории: уровень жизни, качество жизни и стиль жизни.

Уровень жизни - это степень удовлетворения материальных, культурных и духовных потребностей (в основном экономическая категория).

Качество жизни - характеризует комфорт в удовлетворении человеческих потребностей (преимущественно социологическая категория).

Стиль жизни - поведенческая особенность жизни человека, т.е. определенный стандарт, под который подстраивается личность (социально-психологическая категория).

Оценивая роль каждой из категорий образа жизни в формировании здоровья, следует отметить, что при равных возможностях первых двух (уровень и качество), носящих общественный характер, здоровье человека в значительной мере зависит от стиля жизни, который в большей степени носит персонифицированный характер и определяется историческими и национальными традициями (менталитет) и личностными наклонностями (образ).

Концентрированным выражением взаимосвязи образа жизни и здоровья человека является понятие здорового образа жизни [9]. Научную основу здорового образа жизни составляют основные положения валеологии - науки об индивидуальном здоровье человека.

Валеология (от лат. valeo - здравствовать) представляет собой совокупность научных знаний о формировании, сохранении и укреплении здоровья.

Значение необходимости для организма мышечных нагрузок особенно проявляется при гиподинамией - снижении мышечных усилий и при гипокинезии - снижении двигательной активности. Увеличение объема учебных нагрузок дошкольников поднимает вопрос о рациональной организации времени, свободного от занятий. Основная педагогическая функция свободного времени - это развитие познавательных интересов, формирование определенных умений и навыков, преобразование и обогащение внутреннего мира ребенка.

Само по себе наличие свободного времени у детей не может дать положительного эффекта, так как умение его разумно использовать предполагает довольно высокий уровень духовной культуры, определенный жизненный опыт, достаточную информационную осведомленность.

Ребенку присуще желание двигаться. В беге, лазанье, прыжках он удовлетворяет свою природную потребность, хотя и не осознает значение этой деятельности. Поэтому дошкольное учреждение, организуя систему физкультурных рекреационных мероприятий, решает одновременно две задачи: во-первых, приучает детей к самостоятельным занятиям физическими упражнениями; во-вторых, вооружает знаниями и навыками организации подобных занятий, как индивидуальных, так и

коллективных, тем самым активно формируя у своих воспитанников представления о здоровом образе жизни.

Рациональный режим самостоятельной двигательной деятельности ребенка дома должен быть обеспечен родителями. Большинство родителей готовы активно участвовать в интеллектуальном, психоэмоциональном и физическом развитии своих детей, но этому мешает отсутствие у них умений проведения подобной работы.

Именно поэтому, педагогический коллектив дошкольного учреждения, озабоченный состоянием здоровья своих воспитанников и заинтересованный в квалифицированной помощи родителей по организации здорового образа жизни детей в семье, должен поставить своей задачей обеспечение валеологической грамотности не только детей, но и их родителей.

Программы образования дошкольников в значительной степени отражают образовательную политику государства и уровень научно-исследовательской работы по проблемам дошкольного детства. Физическая культура, как правило, является органической частью этих программ.

Социальные перемены, произошедшие в нашем обществе в последнее десятилетие, создали предпосылки для широких экспериментов в дошкольных учреждениях.

Программы занятий по физическому воспитанию основываются на закономерностях физического развития человека, в частности на законе гетерохронности созревания систем и функций организма в онтогенезе, наличие чувствительных периодов, обуславливающих предпочтение к использованию соответствующих средств и методов физического воспитания.

Существует большое количество упражнений, затрагивающих мелкие мышцы, в частности мышцы рук. Как правило, такие движения хорошо контролируются сознанием и могут выполняться с высокой скоростью и точностью. Сенсорное представительство мелких мышц в коре головного мозга значительно больше, чем крупных мышц. Например, представительство мышц кисти, головы и шеи намного больше, чем проксимальных мышц верхних конечностей и туловища. Вместе с тем, в качестве базы для овладения различными движениями и для развития вегетативных функций организма необходимо выполнять упражнения, затрагивающие крупные мышцы тела.

Другой аспект физических упражнений связан с формированием и сменой двигательных программ. Известно, что двигательный опыт, приобретаемый человеком в процессе развития, выражается в образовании и закреплении двигательных программ разных уровней. Естественно, что чем больше сформировано программ и чем выше способность их образования, тем больше возможность для овладения новыми движениями.

Анализ содержания физкультурно-оздоровительной работы в новых программах Концепции дошкольного образования (2016 г.) показывает их преемственность. Двигательный режим рассматривается как важнейшее условие физического и общего развития детей. Он должен полностью удовлетворять естественную потребность ребенка, как в количестве, так и в разнообразии движений. В программах подчеркивается необходимость комплексного решения задач физического воспитания детей, важность достижения всестороннего развития в процессе разнообразной двигательной деятельности, содействующей активизации мысли, формированию нравственных чувств и сознания, самостоятельности в выполнении физических упражнений и игр, творческому поиску.

Наряду со сходными положениями, современные программы дошкольных учреждений имеют отличительные особенности в подходах к организации и

проведению физкультурно-оздоровительной работы, которые целесообразно учитывать при выборе наиболее приемлемой программы.

Формирование здоровья ребенка в дошкольном учреждении в значительной степени зависит от того, чем и как он занимается. То есть от того, какими программами пользуются его педагоги.

В условиях современного бума инновационных технологий и методик условно можно сделать анализ программ России, который состоит из 4 вида:

- 1 - общеобразовательные программы («Детство», «Радуга», «Истоки» и т.п.)
- 2 - оздоровительные программы («Здоровье», «Здоровый дошкольник» и т.п.)
- 3 - специализированные программы по физической культуре («Старт» и т.п.)
- 4 - программы дополнительного образования («Са-Фи-Дансе» и т.д.)

Кроме программ в дошкольных учреждениях используется ряд педагогических технологий, направленных на физическое совершенствование дошкольников.

В большинстве стран Западной Европы нет государственных программ обязательного физического воспитания детей дошкольного возраста. Даются лишь рекомендации, в которых широко представлены игры. По мнению ряда авторов подвижные игры являются наиболее адекватной формой занятий физическими упражнениями, способствуют повышению естественной двигательной активности детей.

Во всем мире огромный интерес вызывает система физического воспитания в Германии. Начиная с детского сада, немецкие специалисты указывают на необходимость применения различных форм, средств и методов оздоровления детей.

В Чехии в основе физического воспитания дошкольников лежат идеи достижения высокого уровня здоровья и закаливания организма ребенка, а также формирование у него положительных установок на физическую активность. В настоящее время наиболее актуальна роль средств физического воспитания в нейтрализации воздействий неблагоприятных факторов среды, возникших в результате влияния научно-технического прогресса и в создании оптимальных условий для развития моторики.

Специалисты США предлагают создавать для обучения детей естественным движениям специальные программы: «школы движений». В таких школах в основном упор делают на формирование трех видов умений и навыков: локомоторных, равновесия и манипулятивных. Дети дошкольного возраста должны уметь правильно ходить, бегать, выполнять кувырки, бросать и ловить мяч, так как это служит основой обучения другим, более сложным действиям. Как показывает Л.В. Бавина в США, например, нет единой общегосударственной системы физического воспитания, что приводится в качестве недостатка. Существуют - программы на «игровой» основе: программы, задачи которых подчиняются задачам обучения детей по другим предметам; программы, где задачи физического воспитания направлены на воспитание творческих возможностей ребенка: его инициативы, самостоятельности; программы с оздоровительной направленностью, программы направленные на решение социальных и психологических задач.

Положительным моментом программ физического воспитания США является постоянный контроль развития двигательных качеств. Для этого существует большое количество тестов. Тестирование проводится три раза: в начале, середине и конце учебного года.

Таким образом, забота о здоровье детей, красной нитью проходит через всю деятельность дошкольных учреждений. Поэтому необходимо уделять здоровью детей дошкольного возраста большое внимание.

ЛИТЕРАТУРА:

1. Змановский Ю.Ф. Воспитаем детей здоровыми. - М.: Медицина, 1989. - 128с.
2. Ильченко Л.Т., Рыжова С.Ф. Забота о здоровье детей // Физическое воспитание детей Санкт-Петербурга : Матер, городской на-уч.-практ. конф. - Спб.: ЦПИ, 1998. - с. 34-36.
3. Казакова Г.Д. Организационно-методические аспекты оздоровления детей 3-го года жизни: Дис. канд. пед. наук: 13.00.04. - Минск, 1993.-210 с.
4. Полищук С.А. Если хочешь быть здоровым. - Минск: Полымя, 1985, - 63 с.
5. Студеникин М.Я. Книга о здоровье детей. - М.: Медицина, 5-е изд., 1988.-256 с.
6. Абу иби Сина. Тракт по гигиене. - Ташкент, 1982.- С.15.
7. Волкова В.К. Интеграция образовательной и лечебно-оздоровительной деятельности в условиях детского реабилитационного центра: Автореф. дис... канд. пед. наук: 13.00.01. - Тюмень, 1997. - 22 с,
8. Глазырина Л.Д. Научно-методические основы реализации оздоровительного и образовательного направлений физического воспитания дошкольников: Дис. д-ра пед. наук: 13.00.04. -Минск, 1992.
9. Физиологические основы физической культуры и спорта: Учебное пособие / Д.Н.Давиденко. - СПб.: СПбГУ, 1996. -134 с.

ӘОЖ 376

ҚАЗАҚСТАН РЕСПУБЛИКАСЫНДАҒЫ ИНКЛЮЗИВТІ БІЛІМ БЕРУ ЖАҒДАЙЫНДА БОЛАШАҚ БАСТАУЫШ СЫНЫП МҰҒАЛІМДЕРІНІҢ МҮМКІНДІГІ ШЕКТЕУЛІ БАЛАЛАРДЫ ОҚЫТУДА АҚТ-НЫ ПАЙДАЛАНУ ЕРЕКШЕЛІКТЕРІ

Бөрібекова Ф.Б., Дулат А.Қ.

*І. Жансүгіров атындағы Жетісу мемлекеттік университеті, Талдықорған қ.,
Aidanai9494@mail.ru*

Қазақстан Республикасы білім беру жұмыс сапасын арттыру бойынша, білім беру процесінің барлық қатысушыларының үздік білім беру ресурстары мен технологияларына тең қол жеткізуін, тез өзгертін әлемде табысқа жетуін қамтамасыз ететін білім алудағы қажеттілігін қанағаттандыру, жалпы білім беретін мектептерде зияткерлік, денелік және рухани дамыған Қазақстан Республикасының азаматын қалыптастыру басты маңызды бағыт болып келеді.

Педагогика және психологияда инклюзивті және интеграцияланған оқытудың негізін қалаушы Л.С.Выгосткий болып табылады. Ол: « Барлық құндылықтарына қарамастан, біздің арнайы мектеп, негізгі кемшіліктермен ерекшеленеді, ол өзінің тәрбиеленушісін – соқыр, мылқау, ақыл ойы кем балаларды – мектеп ұжымының тар шеңберіне итермелеуде, тұйық әлем жасауда. Онда баланың кемшілігіне бейімделген, оның назарын өз кемшіліктеріне аудартып, шынайы өмірге кіріктірмейді » - деп жазған [1]. Мүмкіндігі шектеулі баланы тәрбиелеудегі міндеттер – оның өмірге интеграциялануы және кемшіліктерін қандай да басқа бір жолмен алмастыруға жағдай жасау. Ғалым алмастыруды биологиялық емес, әлеуметтік жағынан қарастырады. Себебі, оның ойынша, тәрбиелеуші мүмкіндігі шектеулі баламен жұмысында оның кемшіліктерімен ғана емес, сонымен қатар әлеуметтік жағдайымен жұмыс жасайды. « Бізде оқыту мен тәрбиелеу... кемшілігі бар балаларды әлеуметтік тәрбиелеу мәселесі

ретінде қойылуы керек... Негізінде қалыпты бала мен мүмкіндігі шектеулі баланы тәрбиелеуде, психологиялық жағынан қалыптастыруда айырмашылық жоқ» [1].

Инклюзивті білім беру жөніндегі ресми дерек «Қазақстан Республикасының Білім беруді дамытудың 2010 – 2020 жылдарға арналған меклекеттік бағдарламасында» көрсетілді. Мемлекеттік бағдарлама негізінде 2020 жылға қарай мектептерде мүмкіндігі шектеулі балалар үшін көтергіш жабдықтар, пандустар, санитарлық бөлмелерде арнайы құралдар орнату, тұтқалармен, арнайы парталармен, үстелдермен және басқа да арнайы компенсаторлық құралдармен жабдықтау арқылы «кедергісіз аймақтар» құруы жоспарланған. Үйде білім алатын мүмкіндігі шектеулі балалар және мүмкіндіктері мен қажеттіліктері ескеріле отырып, компьютерлік техникамен қамтамасыз ету сияқты істері жүзеге асырылмақшы. Осылайша мемлекетіміз мүмкіндігі шектеулі жандарды әлеуметтік қорғау, оларды қоғамға етене араласуына, оларды оңалту, жұмысқа орналастыру және жаңа жұмыс орындарын құру, білім алу, оқыту, қайта мамандандыруда қолдан келгенше жағдай жасамақшы [2].

Саламан Декларациясына сәйкес инклюзивті білім беру саясатының міндеттері:

- Әрбір бала білім алуға құқылы және оны алуға тиіс.
- Әрбір баланың дара қабілеттері, қызығушылықтары, қажеттіліктері және оқуға деген мұқтаждықтары болады.
- Білім беру жүйесіне оң өзгерістер, яғни осы мұқтаждықтарды қанағаттандыру мақсатына орай өзгереді [3].

Осыған орай, инклюзивті білім берудің негізгі 8 принципі туындайды:

1. Адам құндылығы оның мүмкіндігіне қарай қабілеттілігімен, жеткен жетістіктерімен анықталады.
2. Әрбір адам сезуге және ойлауға қабілетті.
3. Әрбір адам қарым – қатынасқа құқылы.
4. Барлық адам бір – біріне қажет.
5. Барлық адамдар құрбы – құрдастарының қолдауы мен достығын қажет етеді.
6. Білім шынайы қарым – қатынас шеңберінде жүзеге асады.
7. Әрбір оқушы үшін жетістікке жету өзінің мүмкіндігіне қарай орындай алатын әрекетін жүзеге асыру.
8. Жан – жақтылық адам өмірінің даму аясын кеңейтеді [4].

Балаларға бағдарламалау тілін құрған көрнекті математик және психолог Сеймур Пейперт өзінің «Переворот в сознании: дети, компьютеры и плодотворные идеи» атты еңбегінде оқытуды компьютеризациялаудың ғажайып жүйесін құрып, ЛОГО тілін құрды. С.Пейперт ойынша, бағдарламалау тілі мүмкіндігі шектеулі балаларға қол жетімді [5].

АҚТ-ның мүмкіндігі шектеулі балаға қолдану дамыған елдермен қолдануда және дамуда. Ярмахов Б.Б. «1 ученик : 1 окмпьютер» атты монографиясында, барлық танымгерлер ойынша, біз компьютерді мұғалімдер жұмысының тар тобына ғана арналған технологиялық құрал ретінде санамауымыз керек. Компьютерлер білім алу мен қарым – қатынастың негізгі құралына айналууда. Компьютердің мектептік білім беру тәжірибесіне кіру үдерісі еріксіз. Оқу үдерісінің әр қатысушысына оңтайлы болуы үшін жағдай жасау керек [6].

Талдау тәжірибесі бойынша, осы салада АҚТ-ны қолдану келесі бағыттарды қалыптастырды:

- « Барлық жерде білім алу » ұраны бар, ыңғайлы мобильді оқыту;
- Мектеп жүйесіндегі барлық пәндерге АҚТ – ды интеграциялау;
- Жеке тұрғыдан оқыту;
- Мұғалімдер арасындағы әрекеттестік және мұғалімдер мен оқушылар арасындағы ынтымақтастық нысандарын дамыту;

- Мұғалімдерді сандық және желілік оқу ресерстарын құру үдерісіне кіріктіру. АҚТ бастауыш инклюзивті білім беруде қолданудың артықшылықтары:
- Барлық оқушылардың оқу танымын дамытады;
- Баланың таным процестерінің жалпы дамуын жылжытады;
- Жекелік және дистанциондық білім алуын қамтамасыз етеді;
- Ерекше білім беру қажеттіліктері бар балалармен тыйымды жұмыс істеуге мүмкіндік береді;
- Материал көрнекілігін жоғарылатады және т.б.

АҚТ құралдарын іріктеудегі негізгі басшылыққа алатын принцип, ол жас деңгейіне, шектеулі мүмкіндігіне және инклюзивті оқытудың мақсатына сәйкестігі. Бұл тәсіл бастауыш сынып мұғалімдеріне анықтау дағдыларын дамыту үшін пайдалы жалпы негізін береді және АҚТ құралдарының неғұрлым нақтыларын пайдалануға мүмкіндік береді.

АҚТ қолдану аспектілері:

- Барлық қызметтермен бірігу: АҚТ құралдарын бейнелеу өнерімен, құрастырумен, музыкалық өнермен, оқумен, ойын жаттығуларымен бірігуі керек. Олар оқу процесінде үйлесімді қолданылуы керек.
- Қарапайым басқару: АҚТ құралдарды қолдануда балалар мүмкіндігі жетік болуы керек. Яғни құралдар қарапайым болуы керек.
- Ата-аналардың ынтымақтастығы: ата-аналар толығымен балаға АҚТ қолдануға көмек беруі керек.

АҚТ құралдарын пайдаланудың сипатын қанша жерден қарасақ та, көп нәрсе мұғалімге байланысты. Дәл мұғалім бала үшін тиісті және пайдалы компьютерлік бағдарламаларды және АҚТ құралдарын таңдайды, таңдалған материалды сыни тұрғыдан қарастырады, материалды меңгеруге көмектесетін барлық техникалық құралдарымен саналы түрде өзара жұмыс жасайды.

Болашақ мұғалімдер мамандарын инклюзивті білім беру жағдайында АҚТ – ды пайдалануын дайындау кезеңінде келесі мәселелерді шешу маңызды: мүмкіндігі шектеулі балаларды АҚТ – ды қолдану бойынша оқу – әдістемелек қамтамасыз етудің жетіспеушілігі; бастауыш сынып мұғалімдерінің АҚТ құралдарын оқытуда қолдану тәжірибелерінің аздығы; педагогтардың инклюзивті білім беру жағдайындағы жұмысқа дайындығының төмендігі.

ЮНЕСКО бағытындағы білім беруді ақпараттандыру және мемлекеттік саясатты ақпараттандыру индикаторы аталған мәселелерді шешуге алынды. Олар: нормативтік – құқықтық жағынан білім беруді ақпараттандыру процесін қамтамасыз ету; АҚТ даму үдерісін ескере отырып, білім беру ұйымын материалдық – технологиялық базамен қамтамасыз ету; мемлекеттің оқыту стандартына сәйкес, ақпараттық – ресурстық базамен қамтамасыз ету.

АҚТ-ң адамзат қызметінің барлық салаларына белсене енуі әлемдік білім беру кеңістігіндегі маңызды сипатта. Адам қоғамының дамуының маңызды ресурстарының негізгі иегері, генераторы және тұтынушысы. Қазақстан Республикасының білім беру саласындағы негізгі мақсаты – әр бір баланың, үлкені мен кішісін сапалы біліммен қамтамасыз ету.

Ақпараттық қоғамның қарқынды дамуы ерекше білім беру қажеттіліктері бар балаларға жаңа перспективаларды ашады, бірақ өзімен бірге белгілі бір қауіп – қатер әкелуде. Ақпараттық технологияларды тарату адамдардың қоғамдық өмірге қатысу мүмкіндігін арттырса, толық ашылмаған технологиялар оданда кең дискриминацияға және мұндай адамдардың қоғам өмірінен шектеуіне алып келеді. Егерде технологиялар тұтынушылар қажеттіліктеріне бейімделмеген болса және ақпарат оларға қол жетімсіз форматта берілсе, мұндай ақпараттық қоғамда бейімделуі әлде қайда күрделене

түседі. Оның үстіне, сандық технологиялардың алшақтығы, өз кезегінде, мұндай адамдардың қоғам өмірінен шектеуіне әкеп соғады [7].

Статистика және әлемдік қоғам бағалаулары бойынша 186 миллион ерекше білім беру қажеттіліктері бар балалар бастауыш сынып білімімен қамтылмады.

Қазіргі уақытта Қазақстан Республикасының АҚТ саласындағы мемлекеттік саясатты келесідей көрсетуге болады:

- Нормативтік – құқықтық әзірлеуін және жетілдіруін қамтамасыз ету;
- Білім беру ұйымында ақпараттық – коммуникацияның инфрақұрылымының дамуы;
- Инфрақұрылымды технологиялық және техникалық қолдау;
- Ашық қашықтықтан білім беру жүйесінің құрылуы;
- Білім беру басқармасында ақпараттық жүйенің енгізілуі;
- Педагогикалық және басқарма кадрларын даярлау [8].

Осы мақаланың зерттеу мақсаты инклюзивті білім беру жағдайында болашақ бастауыш сынып мұғалімдерінің АҚТ – ны пайдаланудың тәжірибелік дағдыларын зерттеу.

Инклюзивті білім беру – балалардың жынысына, жас ерекшеліктеріне, географиялық тұратын жеріне, қимыл – қозғалыстық және ақыл – есінің жағдайына, әлеуметтік – экономикалық жағдайына қарамастан, сапалы білім алу және өздерінің потенциалдық дамыту мүмкіндігіне ие болу [9].

Балаларды арнайы сыныптарда оқыту нормативтік құжаттарға сәйкес ұйымдастырылады. Мектеп жағдайында тиісті нормативтік-құқықтық база қалыптастырылды. Ол өзінде: «2011 – 2020ж Қазақстан Республикасының білім беру дамуының Мемлекеттік бағдарламасы»; «Неке және отбасы жайлы» Қазақстан Республикасының Заңы; «Қазақстан Республикасының бала құқықтары туралы» Қазақстан Республикасының Заңы; «Қазақстан Республикасында мүгедектерді әлеуметтік қорғау туралы» Қазақстан Республикасының Заңы; «Әлеуметтік және медициналық-педагогикалық түзету арқылы кемтар балаларды қолдау туралы» Қазақстан Республикасының Заңы; «Білім беру туралы» Қазақстан Республикасының Заңы; Қазақстан Республикасының Конституциясы; мүмкіндігі шектеулі балаларға арналған арнайы білім беру ұйымдарының қызметтерін ұйымдастырудағы әдістемелік ұсыныстар; Қазақстан Республикасының жалпы білім беру мектептерінде түзете – дамыта оқыту сыныптары туралы ереже; оқу жоспары [10].

Осы санаттағы балалардың құқығын қорғайтын және кепіл болатын халықаралық құжаттар ішіндегі негізгілері: «Адам құқықтарының жалпыға бірдей декларациясы»; «Мүгедектер құқықтары туралы декларация»; «ақыл-есі кем адамдардың құқықтары туралы декларация»; «Бала құқығы туралы конвенция»; «Мүгедектерді тең мүмкіндіктермен қамтамасыз етудің стандартты ережелері».

Отандық және батыстық инклюзивті білім беруін салыстырмалы талдауда батыс елдерінің оңтайлы тәжірибелерін қолдану қажеттілігін анықтады: жалпы білім беру мекемесінде инклюзивті білім беру ресурстарының орталығын құру; инклюзивті білім беру тәжірибелерін іске асыруда инклюзивті білім берудегі барлық субъектілердің жоғарғы мотивацияларын қалыптастыру; инклюзивті білім беру саласындағы мұғалімдердің кәсіби құзыреттілігін дамыту. Білім Министрлігінің Стратегиялық жоспары және 2014 – 2018 ж. Қазақстан Республика ғылымы бойынша: «Мұғалімдердің төменгі сапалы құрамы: педагогтардың жалпы санынан жоғарғы санатты 16,3%, бірінші санатты – 31% . Жұмыс істейтін әрбір бесінші педагог 50 және одан жоғары жаста. Педагогтардың жалпы санынан 3ж. дейінгі еңбек өтіліне 12,8% ие. Жас кадрлар арасынан жыл сайын толықтыру тек 3,3% құрайды » [4].

Е.Г.Самарцева, Ю.В.Шумиловская, Н.Н.Быстрова, И.Н.Хафизуллина еңбектерін

зерттеуде мамандардың ерекше білім беру қажеттіліктері бар балалармен жұмыс істеуінің кәсіби дайындығының мәселелері қарастырылды, сонымен қатар, жоғарғы оқу орындарында педагогтарды кәсіби даярлау бағдарламасының инклюзивті білім беруді жүзеге асырудағы дайындығына әсерін анықтау.

Инклюзивті білім беру жағдайында ақпараттық және қатынастық технологияларды қолдану мәселесі ЮНЕСКО Институтының білім беруі ақпараттық технологиялары бойынша қарастырылды. ЮНЕСКО ИИТО және ерекше білім беру қажеттілік саласында дамуы бойынша Еуропалық агенттігі сияқты халықаралық ұйымдардың жұмысы осы салаларды қамтамасыз етуде шешуші маңызға ие.

Мәселелерді терең талдау нәтижесінде, біз инклюзивті білім беру жағдайындағы жалпы білім берудегі педагогтардың жұмысын кәсіби даярлауды маңызды міндеттердің бірі ретінде бөлдік. Мамандар мүмкіндігі шектеулі балаларды оқытуда арнайы кәсіби құзыреттіліктердің қалыптасуы және АҚТ қолдану дағдыларының болуы керек.

Мысалы, «Инклюзивті білім берудегі АҚТ» талдамалық жазба ИИТО ЮНЕСКО құрамында АҚТ қолдану негізіндегі ұлттық білім беру жүйесіне мүмкіндігі шектеулі адамдарды кіріктіруге бағытталған тиімді кешенді саясат әзірлеу ұсыныстары бар.

ЮНЕСКО Институтымен жасалған бірқатар құжаттарды талдай отырып, біз мынадай шешімге келдік: Қазақстан Республикасында АҚТ-ны инклюзивті білім беруде қолдану өзекті мәселе және осындай мәселелерді шұғыл қадам жасай отырып шешуді талап етеді.

АҚТ – ерекше білім беру қажеттіліктері бар адамдардың ақпаратқа жеткізуге және білім беру саласында өзінің құқықтарын іске асыруына, жұмысқа араласуына, әлеуметтік өмірге қатысуын және өмір бойы үздіксіз білім алу мүмкіндігін беретін ең қолайлы құрал. Ерекше қажеттіліктері бар адамдардың білім алуға қол жеткізуде АҚТ құралдарын ұсынылуы адам құқықтары туралы халықаралық заңнаманың ажырамас бөлігі.

ЮНЕСКО құрамына кіретін біздің еліміздің пікірінше, «Баршаға арналаған білім» этикалық аспектілерін сақтау және білім беру жүйесін жаңғыртуды нақты қадамдар жасау басты міндет болып келеді. Осы негізгі міндеттердің бірі : АҚТ-ны бастауыш инклюзивті мектептерде қолдану. Соған байланысты, ерекше білім беру қажеттіліктері бар балаларды оқыту мен тәрбиелеуге қажетті жағдай жасауда.

ӘДЕБИЕТТЕР:

1. Л.С.Выготский. Принципы воспитания физической дефектных детей. Т5. С. 36-38.
2. Қазақстан Республикасының Білім беруді дамытудың 2011 – 2020 жылдарына арналған мемлекеттік бағдарламасы. Астана 2010.
3. Саламан Декларациясы ЮНЕСКО 1994 ж.
4. Руководящие принципы политики в области инклюзивного образования. Париж, ЮНЕСКО 2009г.
5. С.Пейперт. Переворот в сознании: дети, компьютеры и плодотворные идеи. М.: Педагогика. 1989. С. 224.
6. Б.Б.Ярмахов. «1ученик : 1окмпьютер»– образовательная модель мобильного обучения в школе Москва.
7. Н.Г.Токарева. ИКТ в образовании людей с особыми потребностями. 2006г. С. 26.
8. <http://www.un.org.millenniumgoals/education.shtml>
9. Применение ИКТ в высшем образовании. Аналитический обзор. 2009г. С. 175.
10. Б.Дендева. Информационные и коммуникационные технологии в образовании. 2013г. С. 320.

ӘОЖ 340

МЕМЛЕКЕТТІК ҚЫЗМЕТТЕГІ СЫБАЙЛАС ЖЕМҚОРЛЫҚҚА ҚАРСЫ ІС- ӘРЕКЕТ НЕГІЗДЕРІ

Бекежанов Д.Н., Танирбергенов Ж.

*І. Жансүгіров атындағы Жетісу мемлекеттік университеті, Талдықорған қ.,
bek_dauren@mail.ru*

Сыбайлас жемқорлықпен күресу Қазақстанның бүгінгі күнгі күрделі мәселесі болып отыр. Үлкен әлеуметтік қасірет болып табылатын ол саяси даму тұрғысынан бір-біріне ұқсамайтын әлемдегі барлық елдердің қай-қайсысын да қатты алаңдататыны анық. «Сыбайлас жемқорлық» деген түсінік мағынасына этимологиялық қарау мұны «параға сатып алу», «пара» ретінде, «corruptio» деген латын сөзін алып, анықтауға мүмкіндік береді. Рим құқығында сондай-ақ «corruptio» түсінік болған, ол жалпы сөзбен айтқанда «сындыру, бүлдіру, бұзу, зақымдау, жалғандау, параға сатып алу» деген түсінік беріп, құқыққа қарсы іс - әрекетті білдірген. Орыс тілінің түсіндірме сөздігі сыбайлас жемқорлықты пара беріп сатып алу, лауазымды адамдардың, саяси қайраткерлердің сатқындығы ретінде сипаттайды. Мемлекеттің дамуына бармақ басты, бұрынғы өткен ата-бабаларымыз да дөп басып «тура биде туған жоқ, туғанды биде иман жоқ» деген.

Сыбайлас жемқорлық іс-әрекеттерінің салдарынан материалдық және материалдық емес игіліктер заңсыз алынады, оның нәтижесінде қоғам мүдделеріне нұқсан келтіріледі және мемлекеттік биліктің беделі төмендейді.

Сондықтан мемлекет қызметтік өкілеттіктерді пайдакүнемдік мақсаттарда пайдалану пайдасыз және мүмкін емес болатын шараларды одан әрі қабылдап, жағдайлар жасайды.

Осындай маңызды шаралардың бірі мемлекеттік қызметшілердің тек қана кірістерін емес, сондай-ақ шығыстарын да декларациялау болмақ. Бұдан әрі мұндай декларациялау бүкіл халыққа қолданылады, бұл мемлекеттік қызмет жүйесінде заңдылықты сақтауға және ашықтықты қамтамасыз етуге оң ықпал етеді.

Мемлекеттік аппаратта сыбайлас жемқорлықтың деңгейін азайту үшін шенеуніктердің еңбекақысы мен әлеуметтік жеңілдіктерін мемлекеттің қаржылық мүмкіндіктерінің кеңеюіне қарай одан әрі кезең-кезеңмен жоғарылату көзделген. Бұл міндет мемлекеттік қызметшілер еңбекақысының жекеше сектормен салыстырғанда әзірше бәсекеге қабілеттілігі жеткіліксіз екендігін ескере отырып та өзекті бола түседі [1]

Байлық пен тұрақты жағдайының арқасында сыбайлас жемқорлық келтіретін үлкен шығынын жасыруға мүмкіндігі бар көптеген индустриалды дамыған мемлекеттерде бұл үйреншікті құбылыс. Сыбайлас жемқорлық Орта Азия мен Шығыс Еуропаның елдері сияқты көптеген дамып келе жатқан елдерінде кең тараған құбылыс. Сыбайлас жемқорлық қоғамдық өмірінің түрлі қабаттарына тарап, ел үшін үлкен қоғамдық қауіп төндіреді. Әсіресе, экономиканың тұрақтылығына зиян келтіріп, нарықтық қатынастардың дамуына, ілгері реформаларды жүргізуіне, демократиялық институттарын дамуына кедергі болып, әлеуметтік тұрақсыздықты анықтайды және мемлекеттік басқару жүйесінде, мемлекетте, қоғамда қылмыстық үрдістерінің белсінділуіне үлесін қосады.

Сонда мемлекеттік басқару құрылымының сыбайластығы қоғамды рухани-адамгершілік қасиеттерінен айырып, жалпы мемлекеттік саясатын құртады. Республика аумағында ұйымдасқан қылмыс пен сыбайлас жемқорлық жөніндегі қылмыстардың бар екені мойындалған сәттерден бастап Қазақстандық ғалымдар дүние жүзіндегі осы бағыттағы теориялық және практикалық тәжірибелерге сүйене отырып, ғылыми терең ойлардың осы сыбайластық пен ұйымдасқандық қылмыс бағыттарына көңіл аударды.

Талдаудың мақсаты мыналарды анықтауға бағытталған:

1. Ұйымдасқан қылмыс пен сыбайластықтың құрылымының пайда болу негіздері, ұйымдастырушылық деңгейін анықтау;
2. Қылмыс жасаудың бағыттары, түрлері мен әдістерін ашу;
3. Ұйымдасқан қылмыстық топты немесе сыбайлас қауымдастықты (ұйымдық) құру және басқару, яғни қылмыс жасау бағыттарына біріктіру, сыбайластық сипаттамасын ашу, өзара міндеттерді бөлу, тәртіп орнату, нұсқаулар, жоспарлар жасау, қаруландыру, стратегия мен тактикасы, бүркемелеуші шаралар тағы басқа іс әрекеттерді саралау;
4. Құрылымның әлсіз элементтерінің тұстарын табу, сол арқылы онымен күрес жолдарын іздеу;
5. Қылмысқа қатысушы тұлғалар, олардың жеке басын зерттеу арқылы қылмыстық топқа қатысудағы ортақ мақсатты белгілерді табу;
6. Сыбайлас жемқорлықтың, қылмыстық қауымдастықтың (ұйымның) белгілерін анықтау;
7. Сыбайластық, ұйымдасқандық жолдары мен мақсаттарын анықтау;
8. Ұйымдасқан қылмыс пен сыбайлас жемқорлық туралы құқық бұзушылықты анықтап, олардың алдын алу, тәртіптік, әкімшілік жауапқа тарту мен тергеу әдістемелерін ғылыми жолмен шешу [2,36].

Жемқорлық – өз мүддесін ғана ойлап, заңды айналып өтіп, материалдық артықшылықтарды иелену. Жемқорлық қоғамның барлық саласында, экономика, әлеуметтік сала және саясатқа ірткі салуда.

Жемқорлық – мемлекеттің, қоғамның дамуына тежеу болатын, болашағына кесірін тигізетін індет. Мемлекеттік қызметшілер басқа мемлекеттік қызметшілер тарапынан болатын сыбайлас жемқорлық құқық бұзушылықтарға жол бермеу керек [3, 286].

Олардың әділдік пен турашылдықты ту еткендігін ғасыр қайраткерлері Төле би, Қазыбек би, Әйтеке би және тағы да басқа біртуар билер мен шешендердің өмірі дәлел болатындығын біз тарихтан жақсы білеміз. Қазақстан Республикасының заңнамаларына сәйкес, сыбайлас жемқорлық қылмыстарға негізінен лауазымды қылмыстар жатады. Өмір көрсеткендей, қызмет өкілеттігін теріс пайдалану, билікті не қызметтік өкілеттікті асыра пайдалану, пара алу, пара беру, парақорлыққа делдал болу, қызметтік жалғандық жасау, көрінеу жалған сөз жеткізу, сеніп тапсырылған бөтен мүлікті иеленіп алу немесе ысырап ету, көрінеу жалған жауап беру, сарапшының жалған қорытындысы немесе қате аудару, жалған жауап беруге немесе жауап беруден жалтаруға, жалған қорытынды беруге не қате аударуға сатып алу, лауазымды адамдардың сот үкімін, сот шешімін немесе өзге де сот актісін орындамау, осындай қылмыстардың барлығы жемқорлық сыбайластық байланыстарды пайдалану арқылы жасалады. [4, 286].

Сыбайлас жемқорлықтың белең алуының бірден-бір себебі – мемлекеттік қызметкерлердің жұмысын және олармен қолданылатын шешімдерді әлеуметтік-құқықтық бақылаудың жеткіліксіздігі. Нарықтық экономика әлеуметтік-құқықтық бақылаудың бұзылуын қолдамайды. Керісінше, ол нақты құқықтық белгілеулер арасында дамып отырады. Әлеуметтік-құқықтық бақылау дегеніміз – бұл криминологиялық, алдын-ала ескертулік бақылау, бірақ алдын-ала ескерту болмаған жағдайда оған қылмыстық-құқықтық құрам кіреді.

Ол қызметкерлердің міндеттерінің нақты дайындалған заңдардың негізінде ұйымдастырылуын қамтамасыз етеді. Мемлекеттік қызметкердің қабылдаған шешіміне қатаң әлеуметтік-құқықтық бақылаудың бекітілуі сыбайлас жемқорлық қылмысының алдын-ала ескертілуіне маңызды бағыт болып табылады. Қоғам еліміздегі іргелі адам құқықтарын қатаң сақтай отырып, әлеуметтік-экономикалық және саяси процестерге нақты әлеуметтік-құқықтық бақылаудың күрделі біртұтас тапсырмасының шешу

принципін жасап шығаруы қажет.

Елімізде сыбайлас жемқорлыққа қарсы және ұйымдасқан қылмысқа қарсы күрес шаралары күшейтіліп келе жатқандығын айта кету керек. Соның ішінде ҚР «Сыбайлас жемқорлыққа қарсы күрес туралы», «Мемлекеттік қызмет туралы» арнайы Заңдар қабылданды. Сыбайлас жемқорлыққа қарсы күрес арнайы дайындалған Мемлекеттік бағдарлама негізінде жүзеге асырылады. Жоғарыда айтылған екі заңда әлеуметтік-құқықтық бақылауға көп назар аударылған.

Мысалы, ҚР «Мемлекеттік қызмет туралы» Заңына сәйкес мемлекеттік қызметке қабылдану кезінде азамат салық қызметі органдарына кірістері және өзінің жеке меншік құқығына жататын, салық салу объектісі болып табылатын мүлігі туралы мәлімет ұсынуы тиіс. Осы баптың 4-бөлімінде әкімшілік мемлекеттік қызметті тек арнайы тексеруден өткеннен кейін ғана атқаруға болатындығы туралы айтылған. Көрсетілген заңда мемлекеттік қызметке келуге байланысты шектеулер қарастырылған.

Яғни бұл мемлекеттің осы жағымсыз құбылысты жою бағытындағы кешенді және жүйелі күрес жүргізу саясаты жанданып, әрі қарай жалғасын табады деген сөз. Сонымен қатар сыбайлас жемқорлықпен пәрменді күресу үшін халықтың құқықтық сауатсыздығын жоятын, құқықты түсіндіру жұмысының деңгейі мен сапасын арттыру керектігінің маңызы зор. [5, 286]. Халық өздерінің құқықтарын, өздеріне қарсы қандай да бір құқыққа қайшы іс-әрекет жасалған жағдайда қандай іс-қимыл қолдану керектігінің нақты жолдарын толық білулері қажет. Конституциялық тәртіпті қорғау, сыбайлас жемқорлықпен күрес аясында тиімді, бірыңғай жалпы мемлекеттік саясат жүргізу, мемлекет пен азаматтардың өмір сүруінің барлық салаларында сыбайлас жемқорлық пен оның көріністері деңгейін төмендету, қоғамның мемлекетке және оның институттарына сенімін нығайту бүгінгі күндегі басты мақсат болып табылады.

Осы мақсаттағы жұмыстарды жүйелі жүргізуге тағы бір серпін ретінде «Қазақстан Республикасында қылмысқа және сыбайлас жемқорлыққа қарсы күресті күшейту және құқық қорғау қызметін одан әрі жетілдіру жөніндегі қосымша шаралар туралы» Қазақстан Республикасы Президентінің Жарлығы қолданысқа енгізілген. Бұл Жарлық еліміздегі құқық қорғау органдары қызметтерін жетілдіруге бағыттала отырып, сыбайлас жемқорлыққа қарсы әрекеттермен олардың пайда болуының алдын-алуға жүйелі, әрі тұрақты шаралар атқаруды қамтамасыз етеді.

Қызмет құзыреті бойынша Тәртіптік кеңесі Қазақстан Республикасының «Сыбайлас жемқорлыққа қарсы күрес туралы» Заңы мен Қазақстан Республикасы мемлекеттік қызметкерлерінің Ар-намыс кодексі талаптарының сақталуын қадағалап, аталған заңнама мен кодекс талаптарының бұзылуына жол берген қызметкерлердің тәртіптік жауапкершілігін қарау белгіленген.

Кез-келген өркениетті қоғам үшін сыбайлас жемқорлықпен күрес ең өзекті мәселелердің бірі болып табылады. Сыбайлас жемқорлық мемлекетті ішінен жоюдың бастамасы мен жетістіктерді жоққа шығаратын, ұлттық қауіпсіздікке қауіп-қатер әкелетіндігі күмәнсіз.

Сондықтан да Қазақстан Республикасының мемлекеттік саясатының негізгі басымдылықтарының бірі болып осы зұлымдықпен күресу болып табылады.

Біздің қоғамда сыбайлас жемқорлыққа орын жоқ. Қоғамның барлық күш-жігерін біріктіріп, осы дерттің одан әрі ушықпауы үшін оны тоқтатудың барлық амалдарын қолдану арқылы ғана бұл құбылысқа тиімді түрде қарсы тұруға болады. Ел болып еңсемізді көтергенімізге, тәуелсіздігімізді алып, шаршы әлемге танылғанымызға жиырма жылдай уақыт өтті.

Өткенімізге көз салсақ, Елбасымыз Нұрсұлтан Әбішұлы Назарбаевтың көреген саясатының арқасында мемлекетіміздің тамыры тереңге тартып, нығая түсуіне бағытталған құқықтық заңнамалар мен іс-шаралар қабылданып, ел экономикасы мен

әлеуметтік жағдайы түзеліп, әлем мемлекеттерінің ортасынан өз орынын айқындады. Бүкіл әлемге өзінің біртұтастығымен, ажырамас бірлігімен танылды.

Қоғам дамуының жаңа жолын таңдап, уақыттан туындаған әртүрлі кеселдерден айығуды міндет етіп қойды. Ол жол - Президентіміз Нұрсұлтан Әбішұлының бастауымен алға қойылған сыбайлас жемқорлықпен күрес жолы. Сондықтан сыбайлас жемқорлықпен күресу барлық Қазақстан Республикасы азаматтарының азаматтық борышы деп білу керек.

ӘДЕБИЕТТЕР:

1. Қазақстан Республикасының 2015-2025 жылдарға арналған сыбайлас жемқорлыққа қарсы стратегиясы туралы 2014 жылғы 26 желтоқсандағы № 986 Жарлығы <http://adilet.zan.kz/kaz/docs/U1400000986>

2. Е. Белгібеков Сыбайлас жемқорлыққа байланысты жеке тұлға мәселелері.- «Қоғамдық қатынастар жүйесіндегі жемқорлықтың алдын алу шаралары» атты республикалық ғылыми-практикалық конференция материалдары. – Талдықорған, 2009. - 48 б.

3. Seriev B.A. «Kazakhstan Model of Anti-Corruption Drive» // «Middle-East Journal of Scientific Research 13 (Special issue of Politics and Law)»: 36-42. 2013 ISSN 1990-9233. - p.36-40.

4. Абдрахманов С.З. Субъект коррупционных преступлений (уголовно-правовые и криминологические аспекты): Автореф. канд. юрид. наук. Караганда, 2002. - 11 с.

5. Селиванов Н. А. Криминалистические характеристики преступлений и следственные ситуации в методике расследования // Социалистическая законность. - 2009. - № 2. - С. 57-62.

УДК 341

НЕКОТОРЫЕ АСПЕКТЫ СОВЕРШЕНСТВОВАНИЯ ЗАКОНОДАТЕЛЬСТВА В СФЕРЕ НЕДРОПОЛЬЗОВАНИЯ

Байжумина А.С.

*Жетысуский государственный университет им. И. Жансугурова, г. Талдықорған,
abaizhumina@mail.ru*

Полезные ископаемые, земельные, лесные и водные ресурсы являются одними из главных основ независимости Республики Казахстан. И от того, каким образом они будут использованы, в значительной мере зависит решение многих экономических и социальных вопросов.

К сожалению, действующее законодательство не в полной мере решает все вопросы охраны и рационального использования окружающей среды. Законы слабо реагируют на то, каково состояние вовлекаемых в освоение природных ресурсов и хозяйственные результаты этого освоения. Законодательные акты не в полной мере предусматривают реальные и достаточно конкретные меры по обеспечению экологической безопасности страны.

За последние годы в стране разработаны и приняты основополагающие нормативные акты, регулирующие природоохранные отношения. Экологический кодекс, принятый 9 января 2007 года, охватывает все стороны взаимодействия общества и природы, отражает все аспекты прав человека на окружающую среду. Казахстан уже давно нуждался в таком едином свободном нормативном правовом акте,

который регулирует общественные отношения в области охраны и использования окружающей природной среды.

Экологический кодекс предусматривает Главу 32 Экологические требования при использовании недр, статьи 218-223: экологическое основание для проведения операций по недропользованию; общие экологические требования при использовании недр; экологические требования при проведении операций по недропользованию; экологические требования при разведке и (или) добыче подземных вод; экологические требования при проектировании, прокладке и эксплуатации подводных кабелей и трубопроводов; экологические требования при проведении операций по недропользованию в пределах предохранительной зоны.

Безусловно, все это играет положительную роль в обеспечении эффективности использования ресурсов недр. Тем не менее, определенное отставание правового обеспечения от потребностей сферы недропользования объясняется несовершенством законодательства в сфере недропользования. И прежде всего, по линии обеспечения достаточной ответственности за нарушение законодательства о недрах.

Правоприменительная практика свидетельствует о том, что имеющееся законодательство не позволяет в полной мере урегулировать весь объем правоотношений в сфере геологического изучения, поисков, разведки и добычи углеводородного сырья; в законодательстве имеют место пробелы, не реализованные на уровне подзаконных актов отсылочные нормы, из чего следует необходимость совершенствования законодательства о недрах и недропользовании.

Все это и целесообразно с точки зрения законодательной техники. Ведь ввиду сложности составов и множественности форм проявления правонарушений в сфере недропользования так или иначе возникла бы необходимость дублирования конкретных видов правонарушений в специальных нормативных актах, в которых определялись бы все необходимые элементы и признаки соответствующих правонарушений.

Тем не менее, наличие такого, хотя бы примерного, юридически закрепленного перечня в основополагающем или специальном правовом акте о недропользовании явилось бы важной предпосылкой системности, адекватности и динамичности соответствующих нормотворческих работ по совершенствованию юридического воздействия на правонарушения в сфере недропользования.

К сожалению, Закон не разграничивает существующие и установленные нарушения по субъектам или видам ответственности (уголовной, административной, гражданско-правовой и др.). В связи с этим возникает много неясностей. Поэтому за одно и то же правонарушение может последовать и уголовная, и административная, и любая другая ответственность.

Для повышения эффективности охраны недр и последовательного решения, существующих в стране острых экологических проблем в сфере недропользования, необходимо, прежде всего, создать современное законодательство и обеспечить его выполнение. Очевидно, что с учетом роли права в управлении общественным развитием без законодательства немислимо восстановление благоприятного состояния окружающей среды и его сохранение, как этого требует ст.31 Конституции Республики Казахстан.

Решение задачи формирования современного экологического законодательства проходит сейчас, и будет проходить в дальнейшем в новых для страны политических, экономических, правовых и социальных условиях. Эти условия касаются построения в Казахстане демократического, правового и социального государства, трансформации общественных экономических отношений и сближения Казахстанского экологического законодательства и законодательства прежде всего стран СНГ.

Социально-экономическое развитие нашей страны, политическая стабильность в обществе - пример осуществления дальновидной программы реформ, затрагивающих все отрасли экономики. Экономические и политические цели государства базируются на передовых позициях нефтедобывающего сектора Казахстана в мировой экономической системе. В Республике работает более 20 всемирно известных нефтяных корпораций и около 300 компаний в сфере добычи полезных ископаемых. Согласно правительственному прогнозу, объём добычи нефти в 2017 году ожидается на уровне 79,5 млн тонн с последующим увеличением до 86,5 млн тонн в 2021 году. Данному поступательному движению способствует правовая система государства, которая адекватно реагирует на экономические изменения и постоянно совершенствуется, и прежде всего законодательство о недрах и недропользовании [1].

Анализ действующего законодательства о недрах показал следующую проблему. Значительное число подзаконных нормативных актов о недрах содержит противоречия и неточности, отдельные положения дублируют друг друга. Ряд ведомственных инструкций не подкреплён нормами законов «О недрах и недропользовании», «О нефти», а полномочия государственных органов не соответствуют их регламенту. Помимо названных несовершенств нормы законодательства о недрах в своем развитии стали отставать от иных отраслей, в которых успешно прошли процессы кодификации и унификации, совершена кодификация и приняты новые редакции Экологического, Земельного, Водного, Лесного кодексов, законов об охране и использовании животного мира, об охране атмосферного воздуха. В Экологическом кодексе присутствуют нормы об охране недр, экологические требования к их использованию и соответствующие правила.

Нормотворческая деятельность государства и развитие правовой системы должны быть взаимосвязаны, осуществляется как сбалансированный прогресс. Концепция правовой политики РК, одобренная Указом Президента от 20 сентября 2002 года, направлена на унификацию и кодификацию всего национального законодательства. Основополагающая идея концепции в создании высокоэффективной законодательной системы, принятии кодексов и законов прямой силы действия, облегчающих и раскрывающих механизм их применения, ликвидация узковедомственного нормотворчества, подменяющего смысл и содержание самих законов. Назрела и необходимость совершенствования законодательства в сфере недропользования.

Современная правовая доктрина устанавливает, что кодификация законодательства является одной из форм систематизации и развития законодательства. Под термином «кодификация» понимается коренная переработка действующих нормативных правовых актов в определенной сфере общественных отношений, способ качественного упорядочения законодательства, обеспечение его согласованности и компактности, освобождение правового массива от устаревших норм, в процессе кодификации анализируется весь объём нормативных правовых актов, регулирующих соответствующую сферу общественных отношений, в целях устранения противоречий и несогласованностей между ними, ликвидации пробелов и дублирующих норм [2].

Кроме того, при проведении кодификации разрабатываются ранее отсутствовавшие в законодательстве нормы, потребность в закреплении которых продиктована практикой, а также нормы и принципы, ликвидирующие пробел.

В результате проведения кодификации создается новый сводный законодательный акт, регулирующий широкий спектр вопросов, восстанавливающий основы правового регулирования для той или иной отрасли законодательства, отменяющий действовавшие ранее источники права [3].

Кодифицированный акт обычно является единым, внутренне согласованным

документом, обеспечивающим четкое построение системы нормативных предписаний в той или иной сфере общественных отношений и возглавляющим иерархию нормативных актов в той или иной отрасли права, и законодательства. Представляется логичным и обоснованным, поскольку таким образом могут быть сформированы стройные правовые массивы, исключая коллизии норм, а также ликвидирующие пробелы права. Кроме того, в результате кодификации количество нормативных правовых актов значительно (сокращается, что делает процесс право применения удобнее [4].

Основная суть кодификации как особого вида правотворческой деятельности, связанная с систематизацией законодательства, принятием новых нормативных правовых актов, отменой ранее действующих актов и регулированием круга общественных отношений, определенного рамками Кодификационного акта. Мы это видим на примере принятия кодексов и законов, регулирующих на сегодняшний день общественные отношения, связанные с отдельным объектом природы и с природой в целом.

Следует отметить, что процесс кодификации законодательства в сфере недропользования имеет определенную цикличность. Это, несомненно, связано с этапами развития самого государства, его экономических отношений как объективного фактора. То есть кодификация как процесс должна иметь и действительно обладает определенными условиями, обусловлена причинами, задачами и принципами [5].

Основные условия (или причины) кодификационной деятельности государства складываются из совокупности объективных и субъективных факторов. Объективные факторы не соответствуют происходящим изменениям в экономико-социальной жизни общества содержанию существующей правовой системы. Субъективные факторы затрагивают в основном правотворческую деятельность законодателя, связанную с принятием нормативных правовых актов, где содержание не соответствует форме акта, а также встречается момент несогласованности или противоречия [6].

Задачи, стоящие перед законодателем, цели, на которые он должен ориентироваться, занимаясь кодификацией, имеют несколько уровней, во-первых, это деятельность по упорядочению системы законодательства [7], то есть задача «текущего» момента, во-вторых, разработка перспективных направлений развития отрасли законодательства или отдельного его института. Второй аспект проблемы наиболее важен, потому что определяет весь смысл кодификационного процесса, в котором учитываются закономерности и перспективы социально-экономического развития общества.

Наиболее важный момент в кодификационной работе законодателя - определение основных начал, руководящих принципов, в соответствии с которыми осуществляется данная деятельность. При этом разные ученые придают различное значение понятию принципов в кодификационной деятельности. Так, Осипов Н.Г. считает, что принципы построения системы законодательства носят характер технико-юридических правил, применяемых для систематизации законодательного материала [8]. Суть данного суждения заложена в прилагаемую им систему вышеназванных принципов:

- необходимость максимального соответствия системы законодательства системе права; первичность системы права по отношению к системе законодательства; стабильность системы законодательства;
- единство системы законодательства; непротиворечивость системы республиканского законодательства системе законодательства стран СНГ;
- доступность и обозримость системы законодательства на основе научных кодификаций и систематизации.

Шерстюк А.С., анализируя данную проблему применительно к экологическому законодательству, включает в эту систему также следующие принципы:

1) обеспеченность природоохранительного законодательства уголовными, административными, гражданско-правовыми санкциями (в развитие более общего правового принципа неотвратимости наказания);

2) научность и комплексность как наиболее общие идеи при кодификации природоохранительного законодательства [9].

Несомненно, содержание принципов, системы права и принципов кодификации законодательства совершенно различны, и различны по природе своего образования. В основе принципов права лежат экономические и политические закономерности общества. А принципы кодификации законодательства являются результатом субъективной правотворческой деятельности законодателя. Поэтому они по смыслу действительно носят характер технико-юридических правил, выполняя роль определенного правового инструментария [10].

С этой точки зрения, следует согласиться с предложенной выше системой принципов кодификации, которые находят свое применение в различных кодификационных актах. Вместе с тем некоторые принципы нуждаются в дополнении и в более современной редакции.

На наш взгляд, в кодификационной деятельности республики в настоящий момент должен присутствовать еще один аспект. При проведении кодификации республиканского законодательства законодатель должен и обязан ориентироваться на экологические приоритеты, выходящие за рамки одной страны. Эти приоритеты должны иметь и внешнюю унифицированную форму или стремиться к ней для совместной деятельности по решению экологической проблемы. С другой стороны, говорить о полной идентификации законодательства о недропользовании нашей республики и мирового сообщества нельзя, потому что правовой механизм законодательных систем государств слишком различен. И эту разницу можно увидеть на примере такого венстрального института, как институт права собственности на недра. В данном случае надо говорить не о подчиненности, а о согласованности. Поэтому следующий принцип кодификации — это принцип следования международным экологическим приоритетам в системе республиканского экологического законодательства.

Поскольку кодификация способствует приведению в стройную логическую систему действующее законодательство о недрах и недропользовании, то можно говорить о том, что она направлена на вскрытие тех правовых явлений и событий, которые не урегулированы нормами права и представляют собой пробелы в праве. Поэтому очень важным исследовательским моментом следует назвать деятельность законодателя по выявлению неурегулированных правовых вопросов в деятельности государства в области недропользования. Следует признать, что наиболее верным критерием для анализа данного законодательства является эффективность его применения. С этой точки зрения, мы полагаем можно на сегодняшний день наметить основные направления, по которым пойдет процесс кодификации законодательства о недрах и недропользовании.

В настоящее время прослеживается тенденция, свидетельствующая о том, что имеется потребность в систематизации и в конечном итоге в кодификации законодательства, регулирующего отношения в сфере недропользования.

Существует объективная необходимость для совершенствования законодательства в сфере недропользования, поскольку, как было подробно рассмотрено выше, имеющиеся нормы не позволяют в полной мере урегулировать весь спектр отношений в сфере недропользования.

Для кодификации и приведения этого законодательства о недрах и недропользовании в единую стройную систему сложились все условия.

Закон «О недрах и недропользовании» претерпел серьезные изменения. Из 76 статей первоначального Указа без изменения остались лишь 5, Глава 4 «Лицензирование разведки и добычи» исключена полностью, кроме того, добавлены новые нормы.

Нуждается в улучшении само содержание статей и норм (нет четкости в разделении права государственной собственности и права собственности недропользователя), сокращение количества субъектов на получение полной и достоверной информации, относящейся к воздействию на окружающую среду в результате планирования операций по недропользованию.

Определенные противоречия Закона «О недрах и недропользовании» с подзаконными актами существуют по вопросам государственного управления и компетенции специально уполномоченных органов в области недропользования, экспертизы проектов контрактных документов, обязанностей по регистрации контрактов, перехода права недропользования в порядке универсального правопреемства и ряду других. Ликвидация подобного несовершенства закона - одна из задач кодификации законодательства о недрах.

К основным недостаткам Закона Республики Казахстан «О недрах и недропользовании», требующим оперативного вмешательства и устранения, следует отнести следующее. Отсутствуют регламенты проведения конкурсов и аукционов; процедуры подготовки, согласования и выдачи разрешения на проведение нефтедобывающих операций, внесения в них изменений и дополнений. Это содержит в себе значительную потенциальную коррупционную составляющую, осложняет построение партнерских отношений между государством и инвестором. В законе не определен порядок ввода месторождений полезных ископаемых в освоение, порядок подготовки, согласования и утверждения проектной документации по работам, связанным с использованием недрами. Учитывая, что технический проект является документом, определяющим последовательность и механизм максимально полного, рационального и комплексного использования ресурсов конкретного месторождения, имеющаяся ситуация негативно сказывается на вопросах рационального пользования недрами и их охраны.

В действующем Законе нечетко сформулированы и, соответственно, неэффективно используются нормы, регулирующие порядок привлечения к ответственности лиц, нарушающих законодательство о недрах. Таким образом, не в полной мере реализуются функции по эффективному государственному управлению в этой области.

Учитывая, что правовая форма, в которую облекаются экологические отношения, должна адекватно отражать характер этих отношений, наряду с такими, как Земельный кодекс, водный кодекс, Лесной кодекс необходимо принятие Кодекса «О недрах и недропользовании», или Горный кодекс Республики Казахстан.

Безусловно, мы понимаем, что принятие данного кодекса повлечет за собой необходимость систематизировать законодательство Республики Казахстан, а точнее внести изменения и дополнения в такие нормативные правовые акты, как Гражданский кодекс Республики Казахстан, Налоговый кодекс Республики Казахстан, Земельный кодекс Республики Казахстан, Закон Республики Казахстан «О континентальном шельфе», Закон Республики Казахстан «О нефти» и др. Таким образом, в результате проведенной систематизации, Горный кодекс, или Кодекс «О недрах и недропользовании» станет логичным, непротиворечивым, регулирующим весь спектр отношений в сфере недропользования.

Дискуссионность наименования указанного проекта обусловлена различными взглядами на вопрос о возможности именовании отношений, связанных с добычей углеводородного сырья — горными отношениями. По нашему мнению, наименование - Кодекс Республики Казахстан «О недрах и недропользовании» является унифицированным, поскольку указанное наименование охватывает весь спектр отношений в сфере недропользования, вне зависимости от вида полезного ископаемого.

Определяя место кодифицированного акта в системе законодательства Республики Казахстан, важно подчеркнуть, что он должен стать самостоятельным элементом системы природоресурсного законодательства.

По нашему мнению, позиция ряда исследований, например, Юпкина Б.Д., считающего, что имеются основания для выделения горного законодательства из блока природоресурсного законодательства, недостаточно обоснована. Исследователь отмечает, что основанием для выделения является переход от административных к смешанным административным и гражданско-правовым методам регулирования [11].

В настоящее время основной объем правоотношений в сфере недропользования действительно регулируется административными методами и имеется тенденция к дополнению этих методов диспозитивными принципами. Учитывая, что дополнение административных принципов регулирования диспозитивными нормами является общей тенденцией для всех отраслей системы природоресурсного законодательства (водное, лесное), расширение сферы применения гражданско-правовых отношений в сфере недропользования не может быть основанием для выделения законодательства о недрах из системы природоресурсного законодательства.

Кодекс о недрах и недропользовании, может состоять из двух частей - Общей части и Особенной части. В Общей части проекта Кодекса необходимо определить предмет и сферу правового регулирования, дать определения основным понятиям, уточнить состав законодательства, регулирующего отношения недропользования.

В отдельном разделе Общей части целесообразно закрепить нормы по государственному регулированию отношений недропользования, определив, в том числе полномочия органов исполнительной власти, а также сосредоточив в указанном разделе публичные требования государства как собственника недр по рациональному использованию и охране недр.

В Общей части проекта будут также сосредоточены нормы и принципы, устанавливающие государственную собственность на недра и содержащиеся в них в естественном состоянии полезные ископаемые.

Особенную часть проекта Кодекса целесообразно сформировать на базе разработанных федеральных законов, регулирующих правоотношения в сфере деятельности по разработке различных видов полезных ископаемых: углеводородного сырья; твердых полезных ископаемых; драгоценных металлов и камней; подземных вод; радиоактивных полезных ископаемых; пользования недрами для целей, не связанных с добычей полезных ископаемых, в этом же разделе можно сосредоточить нормы, регулирующие правоотношения по воспроизводству минерально-сырьевой базы и деятельности государственной геологической службы.

Также в Особенную часть проекта Кодекса необходимо включить специальную главу, посвященную юридической ответственности за нарушение законодательства о недрах. В главе следует предусмотреть только наиболее общие и принципиальные вопросы ответственности за правонарушения в сфере недропользования. Дать понятие и изложить основные признаки правонарушений в сфере недропользования; закрепить принципы юридической ответственности, определить субъектов с указанием видов и предметов, применяемых в отношении их санкции с учетом особенностей совершенных правонарушений; дать примерный перечень основных, наиболее распространенных

правонарушений; указать орган и должностные лица, имеющих право применять и реализовывать меры юридической ответственности за правонарушение в сфере недропользования; отразить основные положения правоприменительного процесса.

ЛИТЕРАТУРА:

1. «К. Бишимбаев презентовал Прогноз социально-экономического развития страны на 2017-2021 годы» - <http://www.government.kz/ru/novosti/1003872-k-bishimbaev-prezentoval-prognoz-sotsialno-ekonomicheskogo-razvitiya-strany-na-2017-2021-gody.html>
2. Алексеев С.С. Общая теория права: в 2 т. — М.: Юридическая литература, 1981.- Т.1.-355 с.
3. Алексеев С.С. Общая теория права: в 2 т. - М.: Юридическая литература, 1981. — Т.2. - 359 с.
4. Галинская Н.Б. Правовые вопросы защиты природы // .Советское государство и право. -1971. - №3. — с. 42.
5. Явич Л.С. Право развитого социалистического общества (сущность и принципы). - М., 1978. - с.86.
6. Effect of Subsoiling in Fallow Period on Soil Water Storage and Grain Protein Accumulation of Dryland Wheat and Its Regulatory Effect by Nitrogen Application. - By: Sun, Min; Gao, ZhiQiang; Zhao, WeiFeng; et al. - PLOS ONE. - Volume: 8. - Published: OCT 2 2013
7. Баймаханов М.Т. Противоречия в развитии правовой надстройки при социализме. - Алма-Ата, 1971. - 193 с. ,
8. Трайнин А.А. Охрана окружающей среды: проблемы развития буржуазного права // Советское государство и право. -1974. - №7. - С. 15.
9. Ерофеев Б.В., Краснов Н.И., Сыродоев Н.А. Советское земельное право. - М., 1981. -150 с.
10. Миргазитова Л. Сила национального интереса // Казахстанская правда.-2008. -12 апреля.
11. Байдельдинов Д.Л. Экологическое законодательство Республики Казахстан. - Алматы: Жеп жарты, 1995. — 188 с.

ӘОЖ 37.01

ҚАЗАҚСТАНДА ЖАС ҰРПАҚҚА КӨРКЕМДІК БІЛІМ БЕРУ МЕН ЭСТЕТИКАЛЫҚ ТӘРБИЕ БЕРУ

Баяхметова Н.

І. Жансүгіров атындағы Жетісу мемлекеттік университеті, Талдықорған қ.

Қазақстанда жас ұрпаққа көркемдік білім беру мен эстетикалық тәрбие беру, жастардың талантын ерте бастан дамыту мақсатындағы ерекше қамқорлық көрініс 80 жылдары суретші педагог Ұлықбек Ибрагимовтың басшылығымен Алматы қаласында ашылған балалардың республикалық көркемсурет мектеп интернаты болды. Бұл мектеп-интернат республика бойынша суретке бейім жас таланттарын тауып, олардың көркем шығармашылық негіздеріне 1 кластан бастап үйретті. Мектептің оқу жоспарларында кескіндеме, сурет, мүсін, сәндік өнер, композиция, өнер тарихы сияқты арнайы пәндерге көп мөлшерде сағат бөлініп, жалпы білім беретін пәндермен қатар оқытылады. Мектеп интернатын ұйымдастыру мен оны қалыптастыру ісінде мектептің алғашқы директоры, бейнелеу өнері саласының маманы, педагогика ғылымының кандидаты, профессор Ұ.Ибрагимовтің педагогикалық қызметін айту орынды. 80

жылдардың аяғында Ұ.Ибрагимовтың бастауымен осы мектептің базасында Қазақстанда тұңғыш рет көркемсурет колледжі ұйымдастырылды. Колледждің оқу жүйесі Америка, Англия, Россия елдерінің көркемдік білім жүйесінің озық үлгілер негізінде және қазақ елінің ұлттық дәстүрлі өнерінің ерекшеліктері ескеріліп құрылды. Қазіргі кезде аталған республикалық балалардың көркемсурет мектеп-интернаты мен көркемсурет колледжі қатар жұмыс істеп бір орталықтан басқарылатын жүйеге айналды.

Суретші педагог ғалым Ұ.Ибрагимовтың инициативасымен 80 жылдардағы республикалық көркем өнер өміріндегі айтулы жаңалық- Көркемсурет Академиясы ашылуы болды. Бұл оқу орнында жоғары білікті кескіндеме, графика, мүсін, дизайн және сәндік қолданбалы өнердің маман суретшілерін дайындауға кең жол ашылды. Оқу орнында болашақ суретші мамандарын дайындайтын профессор – оқытушылар құрамында ғылым кандидаттары, доценттермен қатар Қазақстанның халық суретшілері Қ.Телжанов, Х.Наурызбаев, А.Ғалымбаева, М.Кенбаевтар профессор қызметін атқарып жас суретшілер дайындау ісіне кеңінен араласты.

Сөйтіп балалардың республикалық көркемсурет мектеп-интернаты, көркемсурет колледжі және қазақтың көркемсурет академиясы тұтастай бір жүйеге біріктіріліп, оқу процесі бір орталықтан атқарылатын болды. Академияның алғашқы студенттері болып көркемсурет колледжін үздік бітіргендер 1994-95 оқу жылдарында қабылданды. Ал көркемсурет колледжінен республикалық балалардың көркемсурет мектеп интернатының шәкірттері қабылданды. Көркемсурет академиясы өміріндегі соңғы жаңалық 1995-96 жылында тұңғыш рет «көркемсурет зерттеушісі» мамандығы ашылып, оған болашақ мамандар қабылданды.

Қазақстандағы көркемдік білім берудің дамуы мен қалыптасуына мұғалімдердің білімін жетілдірудің республикалық және облыстық институттарды маңызды роль атқарды. Бұл оқу орындарында бейнелеу өнері пәнінің мұғалімдерінің білімін жетілдіру және қайта дайындауға арналған курстар ХХ ғасырдың 70 жылдардың екінші жартысынан жұмыс істей бастады. Олардың сабақтарының мазмұны көркемдік білім берудің жаңа бағдарламаларын, оқытудың тың әдіс тәсілдерін, жаңа озық тәжірибелерді оқып үйрену бағыттарын көздеді. Осы ғасырдың 80 жылдары Ы.Алтынсарин атындағы педагогикалық ғылыми зерттеу институты көркемдік білім беру бағытында бірқатар жұмыстар атқарды. Республикадағы бейнелеу өнері пәнінің тәжірибелі мұғалімдерін, өнер зерттеушілерді, педагог-ғалымдарды жинап, бейнелеу өнерінің оқу бағдарламалары жасалып, оларды Қазақстан мектептерінде қолдану нәтижелері талдау объектісі болды. Көркемдік білім беру саласындағы мұндай жиындар педагогтардың алдына оқу әдістемелерін жазу, мектеп оқулықтарын дайындау мәселелерін алға қойды. Қазақстандағы көркемдік білім беру ерекшеліктеріне сай бейнелеу өнерінің жаңа бағдарламасын жасауға жол ашты.

Жасөспірімдерге көркемдік білім беру ісінің дамыту мен жетілдіру мектеп оқушыларына арналған бейнелеу өнері оқулығымен тығыз байланысты. Бейнелеу өнерінің оқулығын жазу бұрынғы одақ республикасының кейбірінде дұрыс шешімін табуға алғы қадамдар жасалғанын айту орынды. Мысалы: Ресейде 1-6 кластарға арналған бейнелеу өнерінің эксперименттік оқулықтарын Н.Ростовцев, М.Рожковалар 60-70 жылдары жазса, 70 жылдары Украинада Н.Криченко, Өзбекстанда Р.Хасенов, Азербайжанда С.Алиевтер бейнелеу өнерінің оқулықтарын жазып, олар тәжірибиеде әлі қолданылу үстінде. Бұл оқулықтарда авторлар өз халқының өнерін, табиғи ерекшеліктерін ескерілген, халық өнерінен және бейнелеу өнерінің сауаттылығына байланысты анықтамалар берілген. Сондықтан осы шыққан оқулықтарды үлгі ете отырып, алдағы уақытта бейнелеу өнері оқулықтарын жазу, сол кезде алға қойған мақсаттарының бірі болды. Бұл мәселе 1986-90 жылдар аралығында білім беру

министрлігі тарапынан күн тәртібіне қойылды. Бірақ ол Қазақстан егемендік алғанға дейін өз шешімін тапқан жоқ. Бұл кезде оқулық жазуға қажетті өнер зерттеушілер мектептің тәжірибелі мұғалімдері, ғалымдар жеткілікті болды. Тәжірибелі мұғалімдерді, еңбектері жарық көріп жүрген ғалымдарды, өнер зерттеушілерді, суретшілерді біріктіріп алғаш бейнелеу өнері оқулығын жазған авторлар – профессор Ұ.Ибрагимов, доцент Қ.Болатбеков, педагог суретшілер З.Айдаровалар болды.

Бейнелеу өнерін оқытудың дүниежүзілік тәжірибесіне көз салсақ, бұл пән мектептің төменгі кластарынан бастап, өз өлкесінің, халқының өнерін танып білуден басталады. Бұл жағдай қазіргі Қазақстанның барлық ерекшеліктерін ескерілген, оқулыққа қажетті хрестоматиялық, білімдік материалдары ретінде жеткілікті дәрежеде берілген.

Қазақстанның тәуелсіздік алуына байланысты мектептердегі бейнелеу өнері сабақтарындағы өзұлттың өнерін оқытуға жағдай жасала бастады. 1991-92 оқу жылынан бастап «Қазақстан бейнелеу өнерінің тарихы» педагогика институттары көркемсурет факультеттерінің оқу жоспарына жеке пән болып енгізілді. Бұл курсты өткізуге қажетті материалдар профессор Қ.Ералиннің «Қазақстан бейнелеу өнері шеберлері» (1997) атты оқу құралында берілді.

Қазақстандағы көркемдік білім беру ісін дамыту ғылым педагог кадрларын дайындау мәселесімен байланысты. Бұл әсіресе, Қазақстандағы педагогикалық институттарды көркемсурет-графика факультетінің оқытушылар құрамының білім дәрежесін арттырумен байланысты. Болашақ бейнелеу өнері мұғалімдерін дайындаумен айналысатын оқытушылардың білімін жетілдіру ХХ ғасырдың 70 жылдарының екінші жарысында жүзеге аса бастады. Олар алғаш рет Москвадағы В.И. Ленин атындағы Мемлекеттік педагогика институтының сурет, кескіндеме, бейнелеу өнерін оқыту әдістемесі кафедраларына және КССРО Ғылым Академиясының Көркемдік тәрбие ғылыми зерттеу институттарында стажировкадан өткізіліп, аспирантураға түсті. 1989 жылдан бастап бұл оқу орындарында докторантура ашылып онда, Қазақстанның жас ғалымдары білім алып, бітіріп шықты. Осының нәтижесінде 1983-1993 жылдар аралығында Алматының, Москваның жоғарғы оқу орындары мен ғылыми зерттеу институттарында қорғалған алғашқы кандидаттық диссертациялардың тақырыптарын негізінен төмендегідей бағыттарға бөлуге болады:

Бірінші- бейнелеу өнерін оқыту әдістемесінің жеке оқу мәселелері бойынша К.Ералин (1985, ММПИ), К.Тастеміров (1992, Жалпы білім беру институты.), Д.Садығалиев (1990, Көркем тәрбие беруді зерттеу институты.), І.Сманов (1992, КазПИ), С.Аманжолов (1993, ММПИ) кандидаттық диссертацияларын қорғады;

Екінші – ұлттық сәндік қолданбалы өнерінің білімдік, тәрбиелік мүмкіндігін зерттеу бағыты бойынша Ә.Камаков (1983, Көркем тәрбие беруді зерттеу институты), К.Әмірғазин (1984, ММПИ), Е.Асылханов (1986, ММПИ), Ж.Балкенов (1987, ММПИ), кандидаттық диссертациялар қорғап шықты;

Үшінші – болашақ бейнелеу өнері мұғалімдерін дайындаудағы оқыту әдістемелерін жетілдіру саласы бойынша А.Жақсыбергенов (1987, ММПИ), Л.Харламова (1988, ММПИ), Р.Мизанбаев (1987, ММПИ), Ж.Мұсаев (1987), Ж.Михайлиди (1991 Көркем тәрбие институты), А.Павловский (1991, ММПИ) кандидаттық зерттеуін аяқтады.

Төртінші- мектепке дейінгі мекемелердегі бейнелеу өнерін оқыту мәселелері Ұ.Ибрагимов (1986, КССРО Пед. ғыл. акад.), көркемдік білім беру саласында халықтық педагогика элементтерін қолдану мәселелері Қ.Болатбаев (1995, Қаз Пу) бойынша өз зерттеулерін аяқтады..

Бесінші – халықтың колөнер мен көркемдік еңбек саласынан С.Жолдасбекова,

(1994, ҚазПУ) кандидаттық диссертация қорғады.

Қазақстанда көркемдік білім мен эстетикалық тәрбие беру ісінің дамуында ауқымды іргелі зерттеу жұмыстарының жүргізілуі маңызды орын алады. Осы орайда, қазақ бейнелеу өнерінің мүмкіндігі арқылы көркемдік білім беруге болашақ мұғалімдерді дайындау теориясы мен практикасын ғылыми негіздеу бағытында 1993 жылы В.И.Ленин атындағы ММПУ-де Қ.Ералин докторлық диссертация қорғауын айту орынды. Бұл Қазақстандағы көркемдік білім беру мен эстетикалық тәрбие беру тарихына талдау жасалған, қазақ бейнелеу өнері шығармаларын мектеп пен жоғары оқу орнына енгізу мәселелерін ғылыми негіздеген, ұлттық тұрғыда көркемдік білім беру мен эстетикалық тәрбие беруге болашақ мұғалімдерді дайындау мәселелерін ғылыми негіздеген еңбек ретінде танылды. Онымен қатар 2000-2005 жылдар арасында қорғалған И.Смановтың, Б.Әлмұхамбетовтың, Д.Кемешовтың, С.Аманжоловтың, Ж.Балкеновтың, Е.Асылхановтың докторлық диссертациялары Қазақстандағы көркемдік білім мен эстетикалық тәрбие беру ісіне қосылған қомақты үлес болып табылады.

Қазақстандағы көркемдік білім беру саласында 1980-1995 жылдар аралығында көптеген зерттеу жұмыстары жүргізіліп, нәтижесінде кандидаттық диссертациялар қорғалды. Бұл ғылыми жұмыстар негізінен бес бағытты қамтыды.

Бірінші – мектептегі бейнелеу өнерін оқытудың әдістерін жетілдіру;

Екінші – болашақ бейнелеу өнері мұғалімдерін дайындаудың әдіс-тәсілдерін жетілдіру;

Үшінші – Қазақстан бейнелеу өнерінің даму тарихын зерттеу;

Төртінші – қазақтың ұлттық қолөнері арқылы көркемдік білім беру, эстетикалық тәрбие беру және болашақ мұғалімдерді дайындау ісін жетілдіру;

Жалпы қазақ еліндегі көркемдік білім беру ісінің дамуы мен қалыптасуын зерттеу нәтижесінде мынандай қорытындыға келуге болады. Қазақстандағы көркем білім беру ісінің дамуы бес кезеңге бөлінеді:

Бірінші – ертеден бастап кеңес үкіметіне дейінгі уақытты қамтып, халық шеберлерінің баланың көркемдік тәрбиесіндегі белсенді ұстаздық қызметімен ерекшеленеді.

Екінші кезең – Кеңес үкіметінің алғашқы жылдары мен Ұлы Отан соғысына дейінгі уақыт. Бұл кезең көркемдік білім беру ісін дұрыс жолға қою мақсатындағы ізденіс, сыныптан тыс тәрбие формаларының пайда болуы, көркемсурет училищесі мен мәдениет орындарының ашылуы сияқты жаңалықтармен байланысты.

Үшінші кезең- XX ғасырдың 40-60 жылдар аралығы, көркемдік білім берудегі білікті маман, суретші педагогтардың жетіспеушілігі, сурет пәнінің өзге мамандардың жүргізуі сияқты кемшіліктермен байланысты.

Төртінші кезең – XX ғасырдың 60-80 жылдары, Қазақстандағы жоғары білімді суретші- педагог кадрларын дайындауға жол ашылуы, оқу бағдарламасына ұлттық өнер шығармаларын ендіру, әдістемелік құралдардың жарыққа шығуы, суретші- педагогтардың санының артуы сияқты игі істердің Қазақстандағы көркемдік білім беру ісінің дамуына ықпал етуімен сипатталады.

Бесінші кезең – 1980-1995 жылдар. Көркемдік білім беру мәселесімен айналысатын ғалымдардың дайындалу ісінің жолға қойылумен зерттеу жұмыстарының нәтижесін қорғаумен, көлемді дидактикалық материалдардың, кітаптардың жарық көруімен ерекшелінеді.

Осы кезеңде Қазақстан Республикасының Білім министрлігі мен Ы.Алтынсарин атындағы қазақтың білім проблемалары институтының бастамасымен және де педагогикалық қызметкерлерінің қатысуымен 80 жылдардың екінші жартысында жалпы білім беретін мектептерде «Көркемдік білім берудің тұжырымдамасы» жасалды. Бұл

құжатта көркемдік білім берудің мақсат- міндеттері, бейнелеу өнері пәнін оқытудың мазмұны, көркемдік білімнің көлемі мен шеңбері айқындалды. Оқыту мен тәрбие мазмұнына ұлттық көркемдік дәстүр мазмұнының қосылуымен айқындалды. Оқыту мен тәрбие мазмұнына ұлттық дәстүр, әдет-ғұрып, халық қолөнері шығармашылығының үлгілерін таныстыру көзделді. Сонымен қатар көркемдік білім беру жүйесіндегі бала-бақша, мектеп, институт, университет салаларында үзіліссіз сабақтастық болуына назар аударылды.

Нақты айтқанда, бұл ойлардан шығатын қорытынды жас ұрпаққа халқымыздың, ұлтымыздың ғасырлар бойы қалыптасқан көркемдік өнерін үйрету бағытында алда үлкен міндеттер тұр. Мектептегі бейнелеу өнері пәнінің мұғалімдері бұл істе орасан зор үлес атқарады. Бірақ қазіргі кезде бұл пәнді оқытуда көптеген қиындықтар мен шешуін күткен мәселелер бар. Олар мыналар:

Біріншіден, бейнелеу өнерін оқыту бағдарламасы жастарға көркемдік білім берудің маңызы мемлекеттік құжатты. Қазіргі кезде Қазақстанда көркемдік білім берудің бірнеше бағдарламалры қатар қолданылуда. Қазақстанда Оқу министрлігі тарапынан жасалған бейнелеу өнерінің (А.Камаков), сәндік қолданбалы өнердің және көркем еңбектің (Қ.Әмірғазин), мектепке дейінгі кезенді қамтитын(Ұ.Ибрагимов), халықтың дәстүрі мен бейнелеу өнерін байланыстыра құралған (Д.Садығалиев), қазақ бейнелеу өнері мен халық өнерінің байланысына құрылған (Қ.Ералин), бағдарламалары бар. Бұлар өз қызметін атқарып келеді. Енді бұларды өңдеу, жетілдіру, өзгерту арқылы бейнелеу өнерінің 1-11 кластарға арналған қазіргі егеменді Қазақстан талаптарына сай бағдарлама жасау қажет. Ол үшін авторлар ұжымын жинақтау орынды.

Екіншіден- бейнелеу өнерінің жоғарғы оқу орындарына арналған оқулықтарын дайындау. Оқулықтар жазу үшін тәжірибелі мұғалімдер, өнер зерттеушілер, ғалым-педагогтарды біріктіріп авторлар ұжымын айқындау қажет. Мұнан соң оқыту бағдарламасына сай көркемдік білім мазмұнын ұлттық көркемсурет шығармалармен толықтырып Егеменді Қазақстанның бейнелеу өнері тарихы пәнінің оқулығын жазу күн тәртібіне қойылуға тиіс. Оқулықты жазу үшін бейнелеу өнері терминдерінің әр-түрлігін жойып, ретке келтіру қажет. Қазірге кезде бейнелеу өнерінен қазақ тілінде жарыққа шыққан әдебиеттерде терминдердің ретсіз қолдануы жиі кездеседі. Мысалы, живопись терминінің сұңғат, кескіндеме, сыр шырай, майлы боя деген баламалары бірдей қолданылатын бағдарламалары тәжірибеде қолданыста.

Үшінші – мектептегі бейнелеу өнерінің оқу бағдарламасына сай жоғары оқу орындарында бейнелеу өнерінің мұғалімдерін дайындаудың оқу жоспарына Қазақстан бейнелеу өнерінің тарихи пәні қосылды. «Қазақтың сәндік қолданбалы өнері», «Бейнелеу өнерін оқыту әдістемесі» пәндері, арнаулы курстарға арнап оқу құралын дайындау қажет. Курстық, дипломдық жұмыстардың педагогикалық бағыттылығы арттырылуы керек. Сонымен қатар жоғары мектеп үшін де қашықтықтан оқуға(дистонционное обучение) арналған оқу құралдарын жасауды қолға алатын уақыт жеткен сияқты.

Төртіншіден – бейнелеу өнерінің өз дәрежесінде оқытылуы мен оқушыларға заман талабына сай білім беру үшін көркемдік білім берудің толық оқыту әдістемелік комплексін дайындау қажет. Бұл комплексте оқу бағдарламалары, оқулықтар, оқулықтарды толықтыратын көмекші құралдар, әдістемелік құралдар, техникалық және көрнекті құралдар, оқушыларға қажетті хрестоматиялар, оқу кітаптары сөздіктер, қағаз, қылқалам, бояулар, т.б. кіреді.

Бесінші – Қазақстандағы көркемдік білім беру мен эстетикалық тәрбие беру ісі педагогика саласындағы ғылымның дамуына байланысты. Бұл іс негізінен мынадай бағыттарды қамтуға тиіс: мектептегі көркемдік білім беру ісін дамыту және жетілдіру: оқу мәселелері заман талабына сай дамыту, оқу жоспарын, оқу бағдарламаларын

жетілдіру, бейнелеу өнері мұғалімдеріне арналған көмекші құралдар дайындау; бейнелеу өнерінің терминдерін ретке келтіру; ұлттық қолөнерді оқытудың әдіс тәсілдерін арттыру болып табылады. Болашақ бейнелеу өнері мұғалімдерін дайындау ісін жетілдіру және қайта құру: бұл бағытта оқу жоспарын, оқу бағдарламаларын жетілдіру арнаулы пәндер мен курстарды оқытуға арналған оқулықтар жазу, оқытушылардың лекциялық және практикалық дәрістерді өткізуге қажетті көмекші құралдар дайындау жүйесін жолға қою. Болашақ ғылым кадрларын дайындау және қайта дайындықтан өткізу болып табылады..

УДК 7. 796.032. (082)

ИЗУЧЕНИЕ И УСОВЕРШЕНСТВОВАНИЕ МЕТОДОВ ОТБОРА АБИТУРИЕНТОВ ФИЗКУЛЬТУРНОГО ФАКУЛЬТЕТА

Битлеуов Б.А.

Жетысуский государственный университет им. И. Жансугурова, г. Талдыкорган

Спортивный отбор - длительный, многоступенчатый процесс, который может быть эффективным лишь в том случае, если на всех этапах многолетней подготовки спортсмена обеспечена комплексная методика оценки его личности, предполагающая использование различных методов исследования (педагогических, медико-биологических, психологических, социологических и др.). В большом спорте спортивный отбор особенно важен, когда решаются проблемы конкурсного комплектования профессионально-ориентированных спортивных учреждений (специализированных школ-интернатов спортивного профиля и т.п.) и аналогичных групп спортсменов, подготавливаемых для пополнения рядов тех, кто посвящает себя спорту высших достижений. Отбор спортсменов также используют когда на спортивно-конкурентной основе комплектуются сборные команды и регламентируется допуск к соревнованиям высокого ранга в прямой зависимости от наличного уровня индивидуальных спортивных достижений.

Известно, что основу спорта составляют три элемента: отбор, тренировка, соревнования. Спортивный отбор — это комплекс мероприятий по выявлению спортсменов, обладающих высоким уровнем способностей, отвечающих требованиям специфики вида спорта. Относительно непродолжительный период активной спортивной деятельности (в среднем 5-10 лет) и индивидуальные психологические и психофизиологические особенности (психические функции, психомоторика, особенности личности) позволяют не всем достигнуть высоких спортивных результатов в приемлемые сроки. Согласно литературным данным, из 10 000 детей, начавших заниматься плаванием, только 3 достигают результатов мастера спорта международного класса (МСМК) [1]. Представленные данные наглядно демонстрируют важность проведения эффективного комплексного отбора для выявления таких спортсменов, у которых процесс тренировки дал бы максимальный эффект при минимальной затрате времени.

В тоже время при поступлении в ВУЗ по спортивным специальностям комплексный отбор не проводится. При этом студенты физкультурных факультетов, как правило, продолжают активную профессиональную спортивную деятельность, так как возраст 18-24 года в большинстве видов спорта является пиком спортивной формы. В связи с этим возникает вопрос о необходимости совершенствовании методов комплексного отбора абитуриентов физкультурного факультета.

Цель исследования: Усовершенствовать существующие методы отбора абитуриентов физкультурного факультета, с целью выявления наиболее подготовленных и перспективных спортсменов с учетом их психофункционального состояния и резервов организма.

Материалы и методы исследования

Объект и методы исследования: Проведено обследование 20 абитуриентов физкультурного факультета Жетысуского государственного университета им. И. Жансугурова различной специализации (средний возраст исследуемых составил $17,45 \pm 0,71$ лет). Среди них призеры республиканских и международных соревнований.

Для оценки психо-эмоционального состояния были использованы следующие сертифицированные компьютеризированные методики:

1. Экспресс-методика определения работоспособности и функционального состояния центральной нервной системы человека [2] на основе статистического анализа времени простой зрительно-моторной реакции (ПЗМР).

2. Диагностика нервно-психических состояний и выявление внутриличностных конфликтов по феномену цветопредпочтения – тест Люшера.

Результаты исследований и их обсуждение

Все обследуемые прошли стандартное медицинское обследование, необходимое для поступления в ВУЗ. По результатам данного обследования все абитуриенты были признаны практически здоровыми.

При отборе необходимо учитывать психологические и психофизиологические свойства спортсменов. Сила, подвижность и уравновешенность нервных процессов являются в значительной мере природными свойствами центральной нервной системы человека. Они с большим трудом поддаются совершенствованию в процессе многолетней тренировки. Психологические обследования позволяют оценить проявление таких качеств, как активность и упорство в спортивной борьбе, самостоятельность, целеустремленность, спортивное трудолюбие, способность мобилизоваться во время соревнований и т.п. Также не стоит забывать, что каждый вид спорта предъявляет специфические требования к физическому развитию и психофизиологическим способностям спортсмена [3-4]. В связи с этим была проведена оценка психофизиологических свойств абитуриентов.

Время простой зрительно-моторной реакции (ПЗМР) рассматривают как интегральный показатель функционального состояния ЦНС, отражающий такие основные свойства, как возбудимость, лабильность и реактивность. Простая сенсомоторная реакция реализуется через формирование функциональной системы, работа которой зависит от согласованности, синхронности временных и пространственных параметров этой системы и совпадения ритмов возбуждения в нервных клетках [2]. Тест ПЗМР оценивает активацию ЦНС. Оценка осуществлялась по среднему времени ответной реакции на группу зрительных стимулов. Форма распределения последовательных значений времени ПЗМР и положение вариационной кривой в системе координат варьирует в соответствии с изменением ФС ЦНС. Это соответствие позволяет определять количественные критерии, отражающие разные стороны ФС ЦНС, а также уровни работоспособности [5].

Для оценки результатов работоспособности и ФС были выбраны усредненные критерии: М – среднее время реакции (мс), M_0 – значение середины модального класса, Т - значение времени реакции (мс), ФУС – функциональный уровень нервной

системы (усл.ед.), УР – устойчивость нервной системы (усл.ед.), УФВ – уровень функциональных возможностей (усл.ед.) по правой и левой руке. Результаты вариационной хронорефлексометрии спортсменов представлены на рисунке 1.

Среднегрупповые показатели времени ПЗМР (Т, мс) обследуемых не имели существенных различий (табл. 1), колебания кривых этого критерия соответствовали диапазону значений, который охватывает интервал времени, характеризующий «незначительно сниженную» работоспособность человека.

Такой показатель хронорефлексометрии как ФУС имел значения в интервале от 2,09 до 2,38 усл. ед., и находился в пределах ФС характеризуемого как «сниженная работоспособность». При сравнении результатов ФУС (усл. ед.) значимых различий в группе обследованных не выявлено.



Рисунок 1 Показатели простой зрительно-моторной реакции абитуриентов, усл. ед.

Следующий анализируемый показатель вариационной хронорефлексометрии – УФВ (усл. ед.) – является интегративной характеристикой состояния ЦНС и позволяет судить о ее способности формировать и достаточно долго удерживать соответствующую функциональную систему. В среднем по группе существенных отличий УФВ не обнаружено. Средние значения этого критерия соответствовали границам, характеризующим ФС «незначительно сниженная работоспособность». Следует отметить, что в отличии со средними данными по группе у 7 (35%) обследуемых УФВ составил от 1,13-1,58 усл.ед, и соответствовал ФС «сниженная работоспособность».

Далее определены показатели хронорефлексометрии – УР (усл. ед.), который рассматривают как критерий устойчивости состояний ЦНС. Величина этого показателя тем больше, чем меньше вариабельность значений ПЗМР. В исследовании средние значения критерия УР в группе находились в границах ФС – «сниженная работоспособность». Как и в случае с показателем УФВ у 7 (35%) обследуемых УР по отношению к группе имел значения в интервале от 0,06-0,55 усл. ед., и находился в пределах ФС «значительно сниженная работоспособность».

Таким образом, сопоставление величин расчетных критериев оценки ФС ЦНС с показателями УР позволило определить, что ФС ЦНС 75% спортсменов находится на уровне сниженной и незначительно сниженной работоспособности. Для таких ФС характерно ослабленное внимание, увеличение времени выполнения задания и ошибочных действий, а также при сниженном УР наблюдается резкое ухудшение временных и точностных параметров деятельности и значительное снижение работоспособности в целом. У 35% спортсменов ФС ЦНС находится на уровне значительно сниженной работоспособности и в системе координат занимает временной интервал в среднем от 260 до 460 мс. При таком распределении отчетливо выявляются сдвиги уровней возбудимости и лабильности ЦНС.

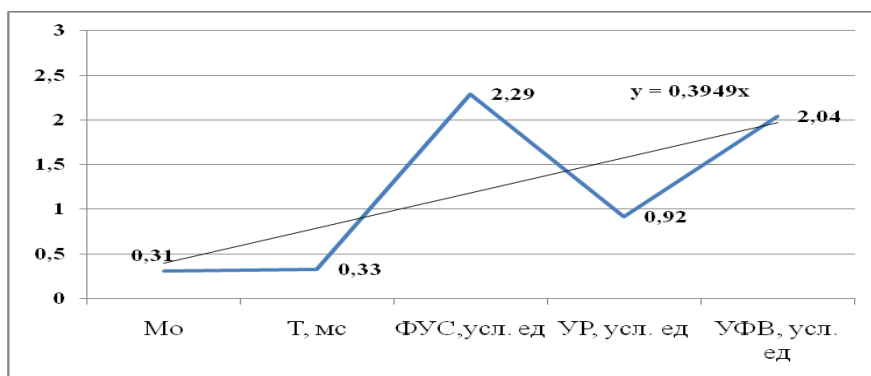
Далее, оценивались показатели актуального психофизиологического состояния спортсменов. Изменение показателей актуального психофизиологического состояния спортсменов фиксировалось с помощью восьмицветового теста Люшера – проективной методики, использующей феномен цветопредпочтения для диагностики нервно-психических состояний и выявления внутриличностных конфликтов. Для оценки текущего психологического состояния спортсменов проводился анализ суммарного отклонения (СО) и вегетативного коэффициента (ВК).

Показатель СО интегрально отражает уровень непродуктивной нервно-психической напряженности, присущий испытуемому. Полученные результаты указывают на то, что у большинства испытуемых значения СО от аутогенной нормы находилось в интервале от 8 до 11 баллов. Средние значения этого критерия соответствовали границам, характеризующим незначительный уровень непродуктивной нервно-психической напряженности.

В значениях ВК, отражающего энергетический баланс организма, у большинства испытуемых отклонений, которые бы имели статистическую значимость, не выявлено. Значения критерия ($1,57 \pm 0,41$) соответствовали границам, характеризующим оптимальную мобилизацию физических и психических ресурсов, установку на активное действие. В экстремальной ситуации наиболее вероятно высокая скорость ориентировки и принятия решений, целесообразность и успешность действий. Отмечено, что значения ВК от 1 до 1,5 балла являются наиболее благоприятными для успешного выступления на соревнованиях.

Известно, что чем выше значение СО, тем в большей мере силы расходуются на поддержание собственной психической целостности, на борьбу с внутриличностными проблемами, на волевое преодоление усталости в ущерб достижению субъективно значимых целей. А также значения ВК ниже 1,5 указывают на наличие у испытуемого перевозбуждения, избыточного сковывающего напряжения. В связи с этим отдельно от группы были проанализированы 50% обследуемых, у которых показатели СО практически достигали границ повышенного уровня непродуктивной нервно-психической напряженности. Потенциал целесообразной активности этих обследуемых очень невысок. Общий эмоциональный фон характеризуется повышенной возбудимостью, тревожностью, неуверенностью. В стрессовых ситуациях вероятен срыв деятельности и поведения. В этой же группе спортсменов в общем эмоциональном фоне преобладают истощенность, установка на бездействие, хроническое переутомление. У одного спортсмена показатель ВК достигал значения $3,43 \pm 0,41$. Это говорит о том, что эмоциональный фон обследуемого характеризуется избыточным возбуждением, суетливостью, импульсивностью и снижением самоконтроля, необдуманных поступков.

Заключение

Таким образом, проведенное функциональное, психологическое и психофизиологическое обследование показало, что до 75% абитуриентов физического факультета нуждаются в дополнительном обследовании, при этом у каждого третьего ФС организма и ЦНС значительно снижено и требует проведения коррекционных мероприятий.

Исходя из этого, считается необходимым внедрение следующих мероприятий:

- комплексного обследования (медико-биологические исследования, педагогические наблюдения, психологические и социологические обследования) абитуриентов физического факультета;
- наблюдение в динамике за психофункциональным состоянием студентов физического факультета в процессе обучения в ВУЗе на различных этапах учебного

процесса для своевременного выявления и коррекции психологических и функциональных нарушений, связанных с повышенными физическими нагрузками;
- разработка методик отбора и контроля психофункционального состояния абитуриентов и студентов физкультурного факультета с учетом специфики вида спорта.

ЛИТЕРАТУРА:

1. Гогонов Е.Н., Мартьянов Б.И. Психология физического воспитания и спорта: учеб. пособие для студ. высш. пед. учеб. заведений. – М.: Издательский центр «Академия», 2000. – 288с.
2. Мороз М. П. Экспресс-диагностика работоспособности и функционального состояния человека: методическое руководство. – СПб.: ИМАТОН, 2009. – 44 с.
3. Жданов Ю.Н. Психологическая и психофизиологическая подготовка спортсменов. – Донецк: Новый мир, 2005. – 264 с.
4. Ильин Е.П. Психология спорта. – СПб.: Питер, 2008. – 180 с.
5. Николаенко Н. Н., Афанасьев С. В., Михеев М. М. Организация моторного контроля и особенности функциональной асимметрии мозга у борцов // Физиология человека. – 2001. – Т. 27, № 2. – С. 68-75.

ӘОЖ 636.2:636.03

ҚАЗАҚТЫҢ АҚБАС ТҰҚЫМДЫ СЫЫРЛАРЫН КӨБЕЙТУДЕ УЛЬТРАСОНОГРАФИЯ ТӘЖІРИБЕСІН ҚОЛДАНУ

Бозымов К.К., Султанова А.К., Жайназаров Н.Ж.

*Жәңгір хан атындағы Батыс Қазақстан аграрлық-техникалық университеті, Орал қ.,
Nartai-88@mail.ru*

Аннотация

Зерттеу жұмыстары Қазақстанның Оңтүстік-Батыс өңірінде қазақтың ақбас тұқымы сиырлары мен қашарларына жүргізілді. Аталған мақалада сиырлардың буаздылығын ерте кезеңде анықтау мақсатында трансректальды ультрасонография әдісінің нәтижелері көрсетілді. Ультрасонография әдісі көмегімен гинекологиялық мүшелерді көріпқана қоймай, олардың ішкі құрылымының мөлшері, саны және құрылымының түрін қарау мүмкіндіктері туды. Осы әдіспен буаздылықтың 45 күндік кезеңінде төлдің жынысы анықталды. Жұмыстың мақсаты - тұқымның генетикалық әлеуетін толығымен көтеру арқылы етті ірі қара шаруашылығы өнімін өндіруді ғылыми тұрғыда жоғарлату және алдағы зерттеулерде алдын-ала ақпараттарды алу болып табылады.

Түйін сөздер

Қазақтың ақбас тұқымы, буаздылықты анықтау, трансректальды ультрасонография

Кіріспе

Рентабельді жоғары өнімді етті ірі қара шаруашылығын жүргізу жануарлардың аналық табынының репродуктивті әлеуетін толығымен пайдалану арқылы жүзеге асады. (В.Д. Ардаев, 2006) мәліметінше, етті ірі қара шаруашылығының экономикалық тиімділігі табынның репродуктивті бөлігін 100 басқа шаққанда шығатын төлдермен есептелінеді.

(А.П. Студенцов және басқалары, 2005) пікірінше, буаздылықты анықтау жануарларды өсірумен айналысатын шаруашылықтардың ең алғашқы және маңызды шаралары болып табылады.

Қазіргі таңдағы мал шаруашылығының қарқынды дамуы буаздылықты және

репродуктивті мүшелердің ақаулары мен кемшіліктерін, яғни шаруашылықтардың экономикалық жағдайын көтеруге бағытталған бедеулікті және қысыр жануарларды шынайы анықтайтын әдістерді табуға бағытталған. Жоғарыда аталған мәселелерді шешуде трансректальды ультрасонография әдісінің алатын орны зор.

(W E Bealet. *al*, 1992), (Г.П. Дюльгер *және басқалары*, 2003), (А.М. Шабанов *және басқалары*, 2005), (В.Г. Андреев *және басқалары*, 2007), (М.А. Богданова, 2008), (G. Purohit, 2010), (Т. Кулистикова, 2010), (Ö. Altun and K. Gürbulak, 2011), (M. Abdullah *et. al*, 2014), (J. Dawson, 2010), (B. Çengicet. *al*, 2012) деректерінде трансректальды ультрасонография әдісі буаздылықтың ерте сатысында көбею мүшелерінің ауруларын, төлдің дамуына мониторинг жүргізуге мүмкіндіктер туғызады.(А. R. Williams, 2002) пікірінше мал шаруашылығында ультрасонографияның қолдану аясының кеңеюі ғылыми-зерттеу жұмыстарын жүргізуде үлкен маңызға ие. Буаздылықты 30 күндік мерзімде анықтау (E. Hansaret. *al*, 2014) деректерінде берілсе, («АгроРынок», 2012) журналының мақаласында буаздылықты анықтаудың 26 күндік мерзімі көрсетілген.

(А.З. Зинуллин, 2011), (К.К. Бозымов *және т.б.*, 2014) мәліметтерінде Қазақстан Республикасында етті бағытқа мамандандырылған ірі қара малының ішінде 1930-1950-жылдары жергілікті қазақ, қалмақ сиырларын герефорд бұқаларымен будандастыру арқылы шығарылған қазақтың ақбас тұқымы кең тараған.

Аталған тұқымның кең таралуы генетикалық әртүрлілігімен және дене бітімінің мығымдылығымен ерекшеленеді. Жануарлардың тірілей салмағы және сүттілігі, ет шығымы және сапасы бойынша жоғары көрсеткіштерге ие бола отырып, қатал континентальды климатқа жақсы бейімделген.

Біздің зерттеу жұмыстарымыздың негізгі мақсаты болып Қызылорда облысында қазақтың ақбас тұқымы ірі қарасының ерте жүктілік кезеңіндегі көбею мүшелерінің сипаттамасын портативті ультрасонографиялық құрылғымен трансректальды ультрадыбыстық зерттеу арқылы мәліметтер алу болып табылады.

Әдістеме

Аталған зерттеу жұмысы 2014 жылдың қаңтар айынан бастап Қызылорда облысы Арал ауданындағы етті бағыттағы қазақтың ақбас тұқымы ірі қара малын өсіру бағытында бейімделген «Берекет» шаруа қожалығында жүргізілді.

Диагностикалық жұмыстарды жүргізу барысында бір реттік пайдалануға жарамды полиэтиленді қолғаптар және ректальды сызықты анықтағыш қондырғысы бар ветеринарлық КХ 5200 портативті диагностикалық цифрлы құрылғы пайдаланды.

Жатырды зерттеу әдістемесіне (Л. Эрнстқа *және басқаларына*, 2008) сәйкес, (Е.А. Пашенкоға және Ф.И. Шевцоваға, 2008), толқын жиілігін 5,0 тен 7,5 МГц - ке, ену тереңдігін әр жануарға сәйкес 10 тен 15 см аралығында, жұмыртқалықты зерттеу үшін 7,5 тен 9,0 МГц - ке, ену тереңдігі – 15-20 см.

Қондырғының анықтағыш бетін дыбыс өткізгіш гельмен майлап, тік шекке енгізіп, алдымен жатыр мойынын, содан кейін кезекті түрде жатыр мүйіздері мен жұмыртқалық зерттелінді. Асептикалық және антисептикалық ережелерді сақтау мақсатында хлоргексидиннің (0,05%) ерітіндісі қолданылды. Монитор экранында қондырғының жұмыс бетінде орналасқан құрылымның үздіксіз кескіні алынды.

Буаздылығы жайындағы негізгі қорытындыға жатыр мүйіздерін зерттеу барысында экранда пайда болған экзогенативті қағанақ суының көрінуіне байланысты тұжырым жасалынды.

Ірі қаралардың ерте буаздылық кезеңін анықтаудың экономикалық тиімділігін, алынбай қалған төл санымен және қысыр сиырларды ұстауға кеткен шығындар арқылы есептелініп шығарылды.

Алынбай қалған төл құнының есебін етті бағыттағы өндіргіш ретінде қарастырып ең жоғары қондылықтағы ірі қара салмағымен анықталынды.

Қысыр сиырды күтіп-бағуға кеткен шығынды негізінен азық күндері бойынша анықтадық. Азық күнінің шығыны өз кезегінде тәуіліктік азық рационы бағасымен азықты таратуға және оны күтіп баптауға кеткен шығын бойынша анықталды.

Нәтижелері және талқылау

Буаздылық кезеңдегі жатыр мүйізінің барлық бойында анэхогенді бейнені байқауға болады, кейбір жағдайда эхопозитивті құрылыста эмбрион суреті көрінеді.

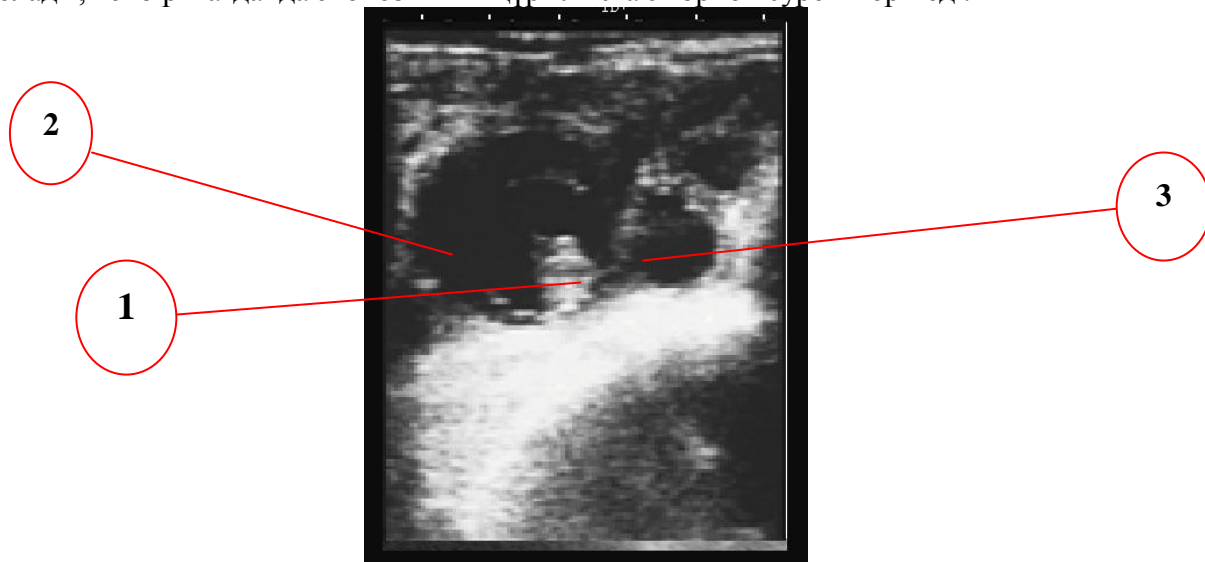

Сурет 1. Ірі қараның ерте буаздылық кезеңіндегі жыныс мүшелерінің трансректальды ультрадыбысты суреті. Буаздылық мерзімі 30-33 күн, эмбрион көлемі 1,1 см.

1 – эмбрион, 2 – қағанақ (амниотикалық) суы, 3 – эмбриоплацентарлық байланыс бастамасы.

Алынған суреттер негізінде ірі қараның ерте буаздылық кезеңі ғана емес, сонымен қатар төлдің дамуы барысындағы негізгі көрсеткіштерді бақылауға алуға болады (Суреттер 2, 3, 4).

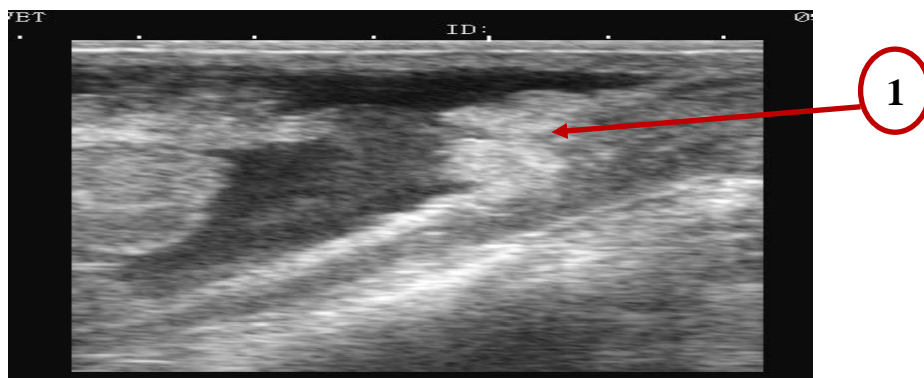

Сурет 2. Буаздылықтың 3-ші айы. Жатыр бойындағы карункул көлемі 1 см шамасында болды.

1. Карункул

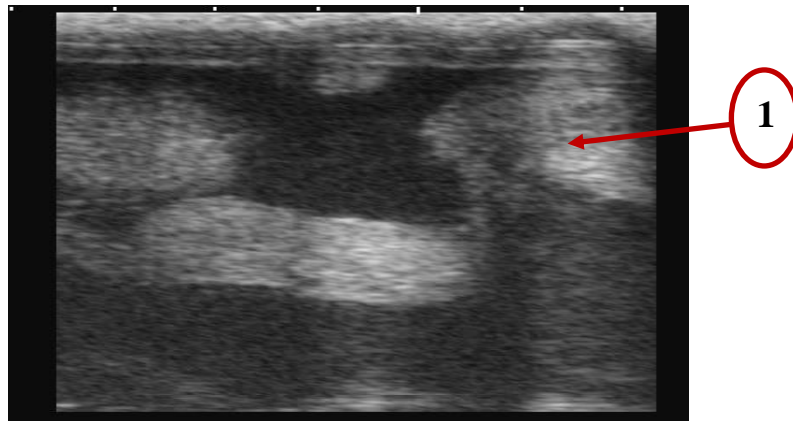

Сурет 3. Буаздылықтың 4-ші айы, жатыр бойындығы карункул көлемі 2 см

1. Карункул

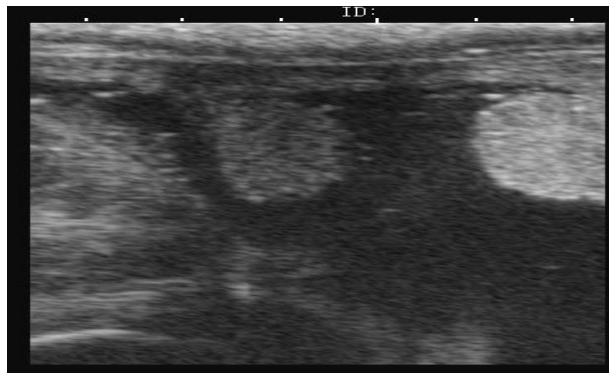

Сурет 4. Буаздылықтың 5,5 айы, жатыр бойындағы карункул анық байқалады.

Буаздылықтың 28-ші күнінен бастап жатырдағы эмбрионның жүрек соғысы анықталды, дамудың 30 - 32-ші күнінен бастап эконегативті қағанақ суымен жатыр мүйізінің толуына байланысты эмбрион толық бекітілді. 33-35 ші күннен бастап эхопозитивті жартылай шеңберлі ісіну белгілері эмбрион маңынан анықталды. Эмбрион дамуының 33-36 күндері эмбрионның белсенді қозғалысы тіркеліп, дамудың 37-ші күні ұрық жолдас сұлбасы айқындалды. 40 күннен бастып эмбрионның суреті анық байқалады. 41-42 күннен бастап гиперэхогенді түрде төлдің омыртқалық, қабырғалық, жамбас, жауырын, жақ бөлімдерінің сүйектенуі көрінді.

Сонымен 43-ші күннен бастап бас аймағында экзогенативті түрдегі бас сүйегінің сұлбасын, көз алмасының орны анық көріне бастайды. (Кесте 1).

Кесте 1. Кешенді түрдегі көріністер бойынша ірі қараның буаздылық мерзімі.

Буаздылық мерзімі, күн	Көрсеткіштер								
	Эмбрион ұзындығы см.	Жүрек	Сұйықтық	Қозғалыс	Қабықша	Ұрық жолдас	Кіндік	Мүше, қаңқа	Көз алмасы
26-29	до 1,0	+	-	-	-	-	-	-	-

30-32	1,0 - 1,2	+	+	-	-	-	-	-	-
33-35	1,2 - 1,4	+	+	+	+	+	-	-	-
36-37	1,4 - 1,6	+	+	+	+	+	-	-	-
38-40	1,6 - 2,0	+	+	+	+	+	+	-	-
41-42	2,0 - 2,3	+	+	+	+	+	+	+	--
43-45	2,3 - 2,7	+	+	+	+	+	+	+	+

Сонымен қатар эмбрион жынысын буаздылықтың 45-70 күндік мерзімі аралығында, эмбрионның каудальды немесе краниальды бағытында генитальдық қатпарына баса назар аудару арқылы анықтауға болады (Сурет 5).



Сурет 5. Болжамды түрдегі аталық жыныс көрінісі. Эмбрионның генитальды бөліміндегі қатпарының бөлінуі анық көрінеді.

Алынған мәліметтерді шаруа қожалықтары қажетінше түрлі жағдайда іске асыра алады. Алынатын төлдің жынысын білетін шаруашылықтар сатылымға жасалынатын келісім шарттары бойынша алдын ала жұмыстануға мүмкіндік туғызады. Сонымен қатар, мал басының айналымын жасақтай отырып өнімділігі аз немесе төмендеген ірі қараларды айналымнан шығаруда аталған мәліметтер таптырмас артықшылық болып табылатыны анық.

Қызылорда облысы «Берекет» шаруа қожалығындағы ірі қараның буаздылығының ерте кезеңін анықтаудың экономикалық тиімділігі бойынша төлдің құны 57270 тг құраса, қысыр сиырға жұмсалған шығын мөлшері 279 тг құрайды. Бір аналық қысыр сиырды жыл айналымында күтіп бағуға кеткен шығынды есептесек 13500 тг болады.

Шаруашылықта ультрасонографияны қолдану арқылы малдарды қолдан ұрықтандыру нәтижесін анықтауға және қайта ұрықтандыруға немесе жарамсыздыққа шығаруға жағдай туғызады. Кем дегенде жұмыс күні 30 күнге дейін қысқарады, яғни аналықтың буаздылығы бойынша мәліметті 30 күн бұрын ала аламыз.

Сол себепті де ультрасонографияны ауыл шаруашылығы өндірісінде буаздылықты анықтауда қолданудың экономикалық жағынан тиімді екеніне көз жеткізе аламыз.

Қорытынды. Ультрасонография әдісі бойынша қазақтың ақбас тұқымы сиырының гинекологиялық мүшелерін көруге ғана емес, сонымен қатар ішкі құрылымдардың көлемі, саны жайында маңызды диагностикалық ақпарат алуға болады. Эксперименталдық жұмыс барысында ультрасонография арқылы төл жынысын 45 күндік даму барысында анықтауға мүмкіншілігіміз бар екені анықталды.

ӘДЕБИЕТТЕР:

1. Ардаев, В.Д. Технология выращивания ремонтных телок казахской белоголовой породы в условиях Бурятии /В.Д. Ардаев// Ауылшаруашылығы ғылымдарының кандидаты

- ғылыми дәрежесіне дайындалған диссертациясының авторефераты.-Улан-Удэ.-2006.-Б. 3.
2. Студенцов, А.П. Акушерство, гинекология и биотехника размножения животных / А.П. Студенцов, В.С. Шипилов, В.Я. Никитин, М.Г. Миролубов, Л.Г. Субботина, О.Н. Преображенский, В.В. Храпцов, В.П. Гончаров//Мәскеу.-КолосС.-2005.-Б. 178.
 3. Beal, W. E. The use of ultrasound in monitoring reproductive physiology of beef cattle / W. E. Beal, R. C. Perry, L. R. Corah // Journal of animal sciences.- 1992.- 70. – P. 924-929.
 4. Дюльгер, Г.П. Ультразвуковая диагностика ранних сроков беременности и бесплодия у коров / Г.П. Дюльгер, И.В. Огородникова, П.А. Ёлкин // Ветеринар, 2003.-№3.- Б. 14-17.
 5. Шабанов, А.М. Ультразвуковая диагностика внутренних болезней мелких домашних животных / Шабанов А.М., Зорина А.И., Ткачев-Кузьмин А.А., Зуева Н.М., Кайдановская Н.А// Мәскеу.- КолосС, 2005. –Б. 5-19.
 6. Андреев, Г.М. Влияние лигфола на коров и их оплодотворяемость/ Андреев Г.М., Пудовкин Д.И., Племяшов К.В., Фогель Л.С., Беркович А.М.//Ветеринария, 2007. №1. - Б.9-11.
 7. Богданова, М.А. Разработка технологии изготовления и применения иммунологического теста для диагностики беременности и бесплодия коров//Биология ғылымдарының кандидаты диссертациясы: 03.00.23 / Богданова М.А., Ульяновск. 2008. –Б 1-18.
 8. Purohit, G. Methods of pregnancy diagnosis in domestic animals: The current status / G. Purohit// WebmedCentral.- Reproduction.- 2010.-1(12).-WMC001305.
 9. Кулистикова Т. Очевидная диагностика / Т. Кулистикова // Агропрофи. - 2010. - № 8. - Б. 36-40.
 10. Altun, Ö. A comparison of diagnosis of early pregnancy in dairy cows via transrectal and transvaginal ultrasound scanning / Ö. Altun, K. Gürbulak// Journal of veterinary medicine faculty.- Erciyes University.-2011.- 8(1).- P. 17-21.
 11. Abdullah, M. Early pregnancy diagnosis in dairy cattle: economic importance and accuracy of ultrasonography /M. Abdullah, T. K. Mohanty, A. Kumaresan, A. K. Mohanty, A. R. Madkar, R. K. Baithalu, M. Bhakat// Advances in Animal and Veterinary Sciences.- 2014.- August 2014.- Volume 2.- Issue 8.-P.464.
 12. Dawson, J. The merits and benefits of ultrasound and herd fertility visits / J. Dawson// International dairy topics/- 2010.- Volume 9.- Number 6.- P. 15-16.
 13. Čengić, B. Normal and abnormal uterine involution in cows monitored by ultrasound / B. Čengić, N. Varatanović, T. Mutevelić, A. Katica, N. Mlačo, A. Ćutuk// Biotechnology in Animal Husbandry.- 2012.- 28 (2), P 205-217.
 14. Williams, A. R. Ultrasound applications in beef cattle carcass research and management /A. R. Williams // Journal of animal sciences.- 2002.- 80.-E183-E188.
 15. Hansar, E. Pre-service ultrasonic and manual evaluation of the reproductive organs of dairy cows presumed to be in estrus / E. Hansar, A. Lemma, T. Yilma// SpringerPlus.- 2014.-3.- P. 529.
 16. Для успешного воспроизводства стада.-АгроРынок.-2012.-қараша.-Б. 41.
 17. Зинуллин, А.З. Комольй скот казахской белоголовой породы/А.З. Зинуллин//Алматы.-«TST-Company».-2011.-Б. 7.
 18. Бозымов, К.К. Зональный тип казахской белоголовой породы скота Западного Казахстана / К.К. Бозымов, Е.Г. Насамбаев, Р.У. Бозымова//Орал. Жәңгір хан атындағы Батыс Қазақстан аграрлық-техникалық университеті.-2014.-Б. 11.
 19. Эрнст, Л. Организация воспроизводства высокопродуктивных коров/ Л.Эрнст, Т.Джапаридзе, А. Варнавский// Молочное и мясное скотоводство.- 2008.-№4.- Б. 5-8.
 20. Пашенко, Е. А. Диагностика стельности / Е.А. Пашенко, Ф.И. Шевцов // Молочное и мясное скотоводство. -2008. № 5. - Б. 28-29.

ӘОЖ 378.14

**АҒЫЛШЫН ӘДЕБИЕТІН ОҚЫТУДА Дж. БАЙРОННЫҢ ЕВРЕЙ
ӘУЕНДЕРІНІҢ ҚАЗАҚША АУДАРМАЛАРЫНА КӨРКЕМДІК-
СТИЛИСТИКАЛЫҚ ТАЛДАУ**

Дюсебаева С.Б., Букеева А.С.

*І. Жансүгіров атындағы Жетісу мемлекеттік университеті, Талдықорған қ.,
s.berikovna@mail.ru*

«Сауыл патша. Біздің заманымызға дейінгі XI ғасырдың екінші жартысында Құдайдың қалауымен таққа отырған Израиль біріккен патшалығының тұңғыш патшасы, алғашқы еврей армиясының құрушысы. Ұзын бойлы, изарильдықтардың ішіндегі ең сұлу, шебер жауынгер, әрі патша болса да қарапайымдылығын сақтап қалған тұлға. Бірақ тарихшы П.Джонсонның суреттеуінше қызуқанды, ашуға аяқ астынан бой алдырып, кез келген нәрседен сестеніп, күдікпен қарап, әрі жиі мұң мен қиялға берілгіш жан болыпты. Жаугершілігі мен өзі құрған қолының арқасында талай елдерді басып алып, жауларының ойранын шығарады. Уақыт өте елінің ерекше құрметіне бөленіп, Құдайға менсінбеушілікпен қарап, оған табынуды қояды. Сөйтіп патша Жаратушының мейірімі мен шапағатынан айрылады. Ыза болған Құдай Сауыл патшаға үнемі жабырқаулы көңіл-күй мен себепсіз уайым-қайғы жібереді. Ендігі кезде патшаның шегі жоқ шерін тек жас әнші Дәуіттің арфасынан шыққан жан тебіренер әуені мен әні ғана тарқата алатын еді. Бұл, әрине киелі кітап «Інжілде» суреттелетін оқиғалар желісі бойынша баяндалған оқиға. Ал ағылшын ақыны Д. Байрон Сауыл патшаның Дәуітке айтқан арнауын “My soul is dark”, яғни «Көңілім менің қараңғы» атауымен «Еврей әуендері» деп аталатын топтамасында 1815 жылы қағаз бетіне түсіреді:

My soul is dark – Oh! quickly string
The harp I yet can brook to hear;
And let thy gentle fingers fling
Its melting murmur o'er mine ear.
If in this heart a hope be dear,
That sound shall charm it forth again:
If in these eyes there lurk a tear,
'Twill flow, and cease to burn my brain. [1,125]

Бұл әуендерді өзінің «Еврей әуендері» атты мақаласында Нағыз Қыпшақбайұлы төмендегідей сипаттайды: «Еврей әуендері» Байрон шығармашылығының аса жемісті жылдарының бастау кезінде жазылды, ол шақ ақынның әдебиет қазынасына «Гяур», «Абидос қалыңдығы», «Корсар» атты таңғажайып поэмаларын әкелген танымал кезі болатын. Бұл топтамадағы жырлардың әсерлігі, әуезділігі ғана таңқалдырып қоймайды, тақырыбы әр алуан отызға тарта өлең тұтастай алғанда адам өмірі мен тағдырына құрылған – ізгілік, махаббат, күнәһарлық, өшпенділік пен сұлулық жайындағы кең құлашты драмаға айналады.

Одан өлеңмен жазылған інжілдік үзік аңыздарды, жан тербеген сезім күйлерін, үзілген үміттер мен қасарған дүлей ашуды, адам дәті барып жаза бермейтін қилы бір жан азабын көресіз». [2]

Жоғарыда аталған «My soul is dark» атты бөлімін орыс ақыны М.Ю.Лермонтов 1836 жылы «Душа моя мрачна. Скорей, певец, скорей!» деген атаумен тәржімалайды:

Душа моя мрачна. Скорей, певец, скорей!

Вот арфа золотая:
Пускай персты твои, промчавшись по ней,
Пробудят в струнах звуки рая.
И если не навек надежды рок унес,
Они в груди моей проснутся,
И если есть в очах застывших капля слез -
Они растают и прольются. [3,48]

Көріп отырғанымыздай орыс ақыны еркін аударма жасағанымен де, ойы, көңіл-күйі аудармада анық, дәл түпнұсқадағыдай бейнеленген М.Ю.Лермонтовты, жалпы орыс әдебиетін оқып қоймай, оны өз ана тіліне аударуды мақсат еткен қазақ ақыны Абай да осы өлеңнің алғашқы сегіз жолын қазақша сөйлетеді:

Көңілім менің қараңғы. Бол, бол, ақын!
Алтынды домбыраңмен келші жақын.
Ішек бойлап, он саусақ жорғаласа,
Бейіштің үні шығар қоңыр салқын.

Егер сорым түбімен әкетпесе,
Керек қой көңілді үміт тебірентсе.
Қатып қалған көзімде бір тамшы жас,
Төгілмей ме бой жылып, ол да ерісе?!

Сөйлеткенде де, жай үн қатырмай өз халқының тіліне, түсінігіне бейімдеп тәржімалайды. Яғни, «әнші-ақынға, арфа-домбыраға» айналып, қазақы болмысқа ие болып тұр. Інжіл бойынша арфа құдіретті болса, қазақ үшін домбыра қасиетті. Ал, ақын заманында «әнші» деген ұғым емес, ақын, сал-серілер түсінігі басым болғандықтан болар осы сипатқа ие болған. Ақынның тек алғашқы екі шумағын аудару себебін Нағыз Қапшықбайұлы «Бір өлеңнің үш аудармасы» атты еңбегінде төмендегідей түсіндіреді: «Абай бүтін өлеңнің екі шумағын аударған, қалған сегіз жолын аудармай қалдырып кеткен. Өлеңмен таныс адамның барлығына бұл белгілі нәрсе. Шамасы, ұлы ақын өз басындағы көңіл-күй ұқсастығын осы екі шумақтан дәл байқаған. Жұртына сөзі жүріп, ақылы өтпеген қапалы ақынымыз данышпан ағылшын ақынының жырын өз қайғысына бөлеп, сырлы бір сезіммен тербейді. Қайғының мұңды ләззатына батады. Өктемшіл болыс-биден, өзімшіл байдан, ел сорған молдадан, қараңғы ағайыннан көңілі суыған ақын оңашада, өз ошағының басында ақын әнімен жабыққан жанын демегісі келеді. Бірақ қайғының соңына да түсіп алмай, дала жұртының момақан үміт-сабырына салып, «сап, көңілім, сап» деп қайғысын тез жиып ала қояды. Ал одан әрі барып, жылауды, шағынуды, ажалды сөз етуді жат санап кейінгі жолдарды әдейі аудармаған көрінеді». [4]

Бертін келе дәл осы өлең жолдарын тәржімалауға қалам тартқан Қасым Аманжолов пен Ғафу Қайырбеков «әншіні-әнші, арфаны-арфа» деп сипаттайды. Әрине, қазақы құндылықтар өзгеріп кеткен жоқ, тек бұл уақытта білім алған көптеген қазақ азаматтарында бұл музыкалық аспап жайлы түсінік қалыптасқан еді:

Абай тәржімасы	Қ.Аманжолов тәржімасы	Ғ.Қайырбеков тәржімасы
Көңілім менің қараңғы. Бол, бол, ақын! Алтынды домбыраңмен келші жақын. Ішек бойлап, он саусақ жорғаласа, Бейіштің үні шығар қоңыр салқын.	Қапалы менің жаным. Тез, тез, әнші, Арфаны мынау алтын колыңа алшы. Жорғалап жөнелгенде саусақтарың, Пейіштің ыңыранып күйі ояншы.	Көңілім сұп-сұп. Қайда әнші, келші бермен, Алтын сынды арфаны шерт жігермен. Қалтырамай саусағың қақсын безек, Үнін оят жұмақтың, естиін мен.
Егер сорым түбімен әкетпесе, Керек қой көңілді үміт тебіrentсе. Қатып қалған көзімде бір тамшы жас, Төгілмей ме бой жылып, ол да ерісе?!	Біржола үміт, арман қалмаса өліп, Кеудемде бір оянсын тебіреніп. Суалған көздерімде бір тамшы жас, Бар болса, балкиыншы соны төгіп	Тауыспаса барымды тағдыр сарқып, Бір сілкініп көрейін тағы шалқып. Көзімдегі ақ сүңгі - ақырғы жас, Ет қызуымен ерісін о да балқып.

Үш тәржімашының аудармаларындағы әуез, ырғақ, сыртқы пішіні ұқсас. Бірінші шумақтың «Душа моя мрачна» деп басталатын тұсын әр ақын өзінше тәржімалайды. Бірақ Қасым ақынның «жорғалап саусақтарың», «пейіш», «тебіреніп», «бір тамшы жас», «төгіп» деп келетін жерлері Абай ақын аудармасындағыдай болса, Ғ.Қайырбеков мүлде жаңаша аударма жасауға тырысқан. Екінші шумақта негізгі рөлді ағылшын тіліндегі түпнұсқасында да, М.Ю.Лермонтов тәржімасында да шарттылық атқарып тұр. Орыс ақыны түпнұсқадағы шарттылықты «И если не навек надежды рок унес», «И если есть в очах застывших капля слез» деп сипаттайды. Қазақ ақындары Абай мен Қасым да шарттылықты сақтай отырып тәржімалайды: біріншісінде: Егер сорым түбімен әкетпесе, бір тамшы жас ерісе деп көрініс тапса, екіншісінде - үміт, арман қалмаса өліп, бір тамшы жас бар болса деген көріністе. Ал, Ғ.Қайырбеков болса, шарттылықты тек екінші шумақтың бірінші тармағында ғана келтіреді: «Тауыспаса барымды тағдыр сарқып».

Ал, көркемдік жағына келетін болсақ, Абай ақын ойды, сезімді, көріністі әсірелей түсетін сандық өлшеуіштерді шебер қолданады. Яғни, жай ғана саусақ емес, он саусақ, жай ғана жас емес, бір тамшы жас. Қасым ақын Абайдың жолын қуып, бір тамшы жас деп әсіре суреттеуді қолданса, Ғ.Қайырбеков ақырғы жас деп тіпті әсірелеп жібереді. Абай аудармаларына ғалымдар қай кезде де оң пікірлерін беріп келеді. Мысалы, Қ.Бекқожин бұл туралы былай дейді: «Эти и подобные им Абаевские переводы воспроизводят художественные особенности Лермонтовских творений, сохраняют по возможности точно их содержание. «Кинжал», «Пленник», «Дары Терека», «Дума», «В альбом», «Больное сердце бьется тихо» - это те переводы, в которых мы можем особенно сильно почувствовать силу таланта Абая, тонкость его художественного восприятия, истинно поэтическую ценность переведенных им произведений». [5]

Ал, Абай аудармай кеткен соңғы сегіз жолға келгенде екі ақын да бар күшін салып тәржімалайды. Өздері де қосыла шер төгіп, Лермонтов нұсқасымен бірге егіліп, таусыла мұңаяды. Қайғысыз адам болмайды. Мұңды ән мен күй адам жанындағы дертті қозғап, шымырлатады. Бұрыннан таныс, баяғыдан бар әлдебір мұңды сарын толқи кеп жүрекке құйылғандай болады:

Қасым Аманжоловта:

Мейлі әнің болсын тағы тағдырымдай,

Маған жат шаттық үні, о, құрбым-ай...

Келеді бір жылағым, абзал жыршым,
Тұрғанда көкірегім қарс айрылмай.

Сіңіріп көп қасірет жұтқан удай
Булыққан жан сарайым бір ашылмай
Соқты енді қатал сағат толды кеудем -
Ажалдың уға толы шарасындай.

Ғафу Қайырбековте:
Ащы әнінді аяма, шерт күштірек,
Тәтті әнінді көтермен - дерт күштірек.
Жылат мені, етегім жасқа толтыр,
Қақ бөлінсін демесең тепкіш жүрек.

Келді кеудем мұң-шері бір басылмай,
Ұзақ төзді өзінен сырды асырмай.
Жетті сағат: ол дағы уға толды,
Уға толған ажалдың құмарасындай.

Қасым ақын аудармасынан нағыз қасіретті, қайғылы адам шерін көрсек, Құдай мейірімінен айрылған дәл Сауыл патшадай, ал Ғафу ақын тәржімасынан қайсарлы, жігерлі адамды танысың. Бұл туралы Н.Қыпшақбайұлы «Бір өлеңнің үш аудармасы» атты еңбегінен табуға болады: «Өлеңдегі «мен» Абай орта жолда кеткен соң бөлек екі тұлғаға айналып шыға келгендей болады. Қасымда ол қайғылы әрі күйреуік адам болса, Ғафуда жігерлі жанның қасіретті шері боп естіледі. Жол сайын бірінші буынға түсіп отыратын қатқыл үн күңіренген ашудың дәл өзіндей боп құлаққа жетеді. Алғашқы екі шумақтың ізімен алғанда Ғафудың тәржімасы өлеңге көбірек жақын. Сірә, Қасым аудармасындағы әлгіндей күңіреністі күйді - ақынды билеген сол тұстағы тұрмыстық жұтаң күйден туған мұңды наласы тудырған да, қабарып келіп жауа алмай, құтырық желден тоз-тозы шығып жөңкіп көшкен бұлттың күйін берерлік аянышты саз болып шыққан. Не дегенмен де, өлеңдегі мұң жай адамның мұңы емес. Ірі интеллектуалды жанның мұңы».

Ұлы туындылардың бір ел әдебиетінде бірнеше ұрпақ буын бойында аударылатыны заңдылық тәрізді. Әр тәржіма өзінше, өз уақыты, дәуірі мен сол кездегі болмыс пен түсінікке сай құнды. Әрине, Абай аудармасын бір оқығаннан қайталанбас эстетикалық әсерге ие боласың, бірден көз алдына қазақтың қоңыр дауысты қара домбырасы, сол домбырамен ән салғанда жабырқаған жанды жадыратып, күй шертсе тебірентіп жіберетін сері ақын елестейді.

Бірақ ақын ізбасарлары Қасым Аманжолов пен Ғафу Қайырбековтың жаңаша, бейнелі аудармалары да құндылығын жоғалтпақ емес. Қасым ақын «Суалған көздерімде бір тамшы жас, Бар болса, балқияншы соны төгіп» деп ерекше әсірелікпен ой білдірсе, «Тауыспаса барымды тағдыр сарқып, Бір сілкініп көрейін тағы шалқып» деген жолдардан Ғафу ақыннан ерекше сезім толқынысын, талпынысын, иіліп барып қайта қасқайған бейнені көруге болады.

Міне, аударма – бір халықтың рухани құндылығын басқа халықтың игілігіне айналдыру, ұлттық мәдениетті өзара жақындастыратын, байланыстыратын әрі бір-біріне ықпал жасайтын халықаралық шара екендігіне осылайша көз жеткіземіз. Аударма халықтың рухани қызметінің, мәдени өмірінің айнасы, тіл мәдениетінің жарқын көрінісінің айғағы ғана емес, бір елден екінші елге ой, сана ауысуға да осы аударма себепкер болады. Орыстың көрнекті ақыны, аудармашысы К.Н. Батюшков: «Шығармашылық ақыл-ойдың бақытты шығармасы бір халыққа ғана мұра болып

қалмайды, бірақ барлық адамзаттың құндылығы болып жасалады» деген тамаша тұжырым айтқан. Сол шығарманың адамзаттық құндылыққа айналуының басты негізі аударма өнерінің жоғары деңгейіне қатысты. Тамаша тәржімаланған ұлы талант туындысы шын мәнінде адамзаттың ортақ игілігіне айналары айқын.

ӘДЕБИЕТТЕР:

1. Утевская Н.Л. English and American Literature. Хрестоматия. Санкт Петербург: Антология. 2009.
2. Н.Қыпшақбайұлы «Еврей әуендері». Ұлт порталы. 23.10.2013, 4:25 ult.kz/article/view
3. Финкель А., Л. «Еврейские мелодии» Байрона, в кн.: Мастерство перевода, сб. 6, М., 1970, с. 169—200.
4. Н.Қыпшақбайұлы «Бір өлеңнің үш аудармасы». Ұлт порталы. 23.10.2013, 4:25 ult.kz/article/view
5. Әйгерім Әлімжан, □ ḗÒàðààè àòúíàà □ ú □ àç □ Ḙú □ □ çáíóø □ ñ □ . Абай аудармаларының айшықтары. abai-inst.kz
6. Д.Г.Байрон. Н.А.Соловьева. // Кітапта: XIX ғасырдағы шетел әдебиетінің тарихы века. Москва, Высшая школа, 2000, 92-бет.
7. Аманғали ҚАЛЖАНОВ. Сырбай МӘУЛЕНОВ: Қасым – жыр, Қасым – ән. <http://www.egemen.kz>

УДК 376

ОРГАНИЗАЦИЯ МУЗЫКАЛЬНОГО ОБУЧЕНИЯ И ВОСПИТАНИЯ ДЕТЕЙ С НАРУШЕНИЯМИ СЛУХА

Дюсембинова Р.К., Серубай С.К.

*Жетысуский государственный университет им. И. Жансугурова, г. Талдыкорган,
150894s@mail.ru*

Нормальное функционирование слухового анализатора имеет огромное значение в формировании общего развития ребенка. Слух играет важную роль в становлении речевого и психологического развития. В настоящее время увеличивается число детей и взрослых имеющих нарушение слуха. Р. М. Боскис выделила две основные категории детей, имеющие нарушения слуха глухие и слабослышащие [1].

Глухие – это дети, которые в результате врожденного или приобретенного в раннем возрасте глухоты не могут самостоятельно овладеть словесной речью.

Слабослышащие – это категория лиц с нарушенным слухом, у которых снижен слух, но на его основе возможно самостоятельное различие речи[2].

Так же моно выделить и позднооглохших детей. Они отличаются тем что до того как у них произошло нарушение слуха, они обладали уже сформировавшейся речью.

На основе классификаций нарушения слуха осуществляется специальное коррекционное образование.

Принципиальное отличие слабослышащего от глухого ребенка заключается в том, что у слабослышащего частичное нарушение слуха, а не тотальное.

Обучение и воспитание детей с нарушениями слуха осуществляется в коррекционных кабинетах, специальных образовательных учреждениях.

Каждая коррекционная школа для детей старается уделить большое внимание трудовой, профессиональной подготовке. Организовать обучение и воспитание детей

таким образом, чтобы они могли использовать свои знания, умения и навыки в повседневной жизни.

Воспитательная деятельность – это деятельность субъектов, преподавателей и студентов, воспитательного процесса, направленная на передачу и приобретение определенного социального опыта, и обретение необходимых качеств личности.

Содержанием данной деятельности становится совокупность воспитательных мероприятий (дел) в разных видах деятельности, организуемых преподавателем. Можно выделить такие ее виды:

- 1) познавательная,
- 2) коммуникативная,
- 3) художественная,
- 4) трудовая,
- 5) профессиональная,
- 6) общественно-политическая,
- 7) спортивно-оздоровительная.

В данных видах деятельности мы выделяем художественную деятельность.

К видам художественной деятельности детей относятся:

- изобразительная деятельность, в процессе которой дети рисуют, лепят, - конструируют, делают аппликации;
- художественно-речевая деятельность предполагает чтение детьми стихов, пересказывание сказок, рассказов, придумывание загадок, рассказов, обмен впечатлениями об увиденном или услышанном, обсуждение иллюстраций в книгах и др.;
- музыкальная деятельность, в ходе которой дети поют, водят хоры, играют в "концерт", одновременно играя на музыкальных инструментах, слушают музыку, сочиняют оперу.
- театрализованная деятельность предполагает игру детей в кукольном, теневом, плоскостном, пальчиковом театре, использование фланелеграфа, игру-драматизацию.

Остановимся на организации музыкальной деятельности в коррекционных школах для детей с нарушениями слуха.

Музыкальное воспитание – под музыкальным воспитанием мы понимаем целенаправленное формирование личности путем использования музыкального искусства – для формирования у детей эстетического вкуса, активной музыкальной деятельности, развитию слухового восприятия и интересов[3].

Целью проведения музыкально – ритмических занятий является – развитие слухового восприятия детей с использованием речи и познавательной деятельности.

Выделяют следующие задачи музыкального воспитания:

1. Необходимость воспитывать у детей любовь, эмоциональную отзывчивость, восприимчивость к окружающим звукам.
2. Знакомить детей с различными музыкальными произведениями.
3. Формировать восприятие музыки, навыков в области пения, музыкальной ритмики, умения играть на различных музыкальных инструментах.
4. Формировать у детей творческое отношение к музыке, навыки вкуса, избирательность, умение давать оценку.
5. Организовывать в коррекционных школах различные виды мероприятия (танцы, игры на музыкальных инструментах, пение, театрализованное искусство и т.д).

Коррекционная работа направлена на развитие слухового восприятия детей, формирование произношения, пополнения словаря.

Формами организации музыкального обучения и воспитания могут быть: организация музыкальной деятельности в классе, а также внутришкольных мероприятиях – смотры, соревнования, тематические вечера, эпизодические

мероприятия, фестивали, викторины.

Использование форм музыкального обучения и воспитания происходит взаимодействие между детьми принимавшие участие в музыкальном учебно – воспитательном процессе. Благодаря этому у детей происходит передача различных музыкальных знаний, умений и навыков использованию музыкальной деятельности и развитие у каждого ребенка музыкально – эстетического вкуса.

Музыкальное обучение и воспитание формирует всесторонне развитую личность ребенка.

Музыка является особым предметом, который обладает своей речью и способом влияния. Особенность музыки проявляется в том, что все ее организационные формы происходят в коллективе [4]. К.Д.Ушинский отмечал, что хоровое пение особо сближает всех поющих и объединяет их общим переживанием в «одно сильно чувствующее сердце». Музыка помогает стеснительным детям раскрыться, уменью двигаться вместе со всеми и петь. Воодушевить детей общим примером. Можно отметить, что вопросами исследования педагогических проблем, связанных с развитием творчества у детей занимались педагоги 20х – 30х годов: А.В.Луначарский, П.П.Блонский, С.Т.Шацкий, Б.Л.Яворский, Б.В.Асафьев, Н.Я.Брюсова. Упоминание о положительных и целительных свойствах музыки уходит корнями в древние века. Такие ученые как Пифагор, Аристотель, Платон указывали, что музыка обладает лечебным и профилактическим воздействием [5].

В специальных коррекционных школах для детей с нарушениями слуха организуются музыкально – ритмические занятия, которые направлены на всестороннее развитие детей и их социальной адаптации. Дети на музыкальных занятиях развиваются эстетически, нравственно, физически эмоционально у них совершенствуются произносительные навыки, развивается слуховое восприятие, слухо – зрительная память, расширяется активный словарь, познавательные интересы, двигательная сфера, творческие способности. Дети с нарушениями слуха способны воспринимать звуки различных музыкальных инструментов прикладывая руку к поверхности, чувствовать колебания пола ногами. Когда дети впервые знакомятся с музыкой они не могут выделять звуки музыки как особый вид, в котором используется такт, музыкальные инструменты, звуки, пение. Главная задача специалиста, в том чтобы научить детей воспринимать музыку. Необходимо чтобы исполнение педагога было эмоциональным, чтобы дети почувствовали настроение, выразительность, веселое исполнение и т.д. Эмоциональное сопровождение в мимике педагога поможет детям прочувствовать всю красоту музыки понять и освоить ее.

Благодаря организации музыкально ритмических занятий слабослышащие дети правильно воспринимают музыку и стараются исполнить все движения в такт в танцах, различных гимнастических упражнениях, петь под музыку. Дети начинают интересоваться видами музыки, будут выбирать свой жанр будь то классическая или современная музыка, с различными выдающимися композиторами, исполнителями. Необходимо организовать поход в музыкальные театры и концертные залы. Благодаря этому у детей будут расширяться границы их познания, понимание прекрасного, знакомство с духовной культурой разных народов. В коррекционных школах для детей с нарушениями слуха проведения музыкально – ритмических занятий является обязательным. Успешность организации занятий и получение результата зависит от методов, средств, технического обеспечения школы необходимыми музыкальными инструментами, и оборудованием. Музыкально – ритмические занятия способствуют осуществлению взаимодействия с речью. Развитие речи детей и овладение навыками общения являются одним из важных задач коррекционных школ. На музыкально – ритмических занятиях дети не только слушают, но и исполняют и разучивают песни.

Это имеет очень важное значение, так как у детей формируется правильная ритмико – интонационная структура. Дети учатся умению работать в коллективе. Важно организовать музыкально – ритмические занятия с создания положительного фона для детей, правильным планированием всего хода занятий, знанием учителя особенностей каждого ученика.

Методы организации музыкального обучения и воспитания

Можно использовать различные методы. При выборе методов обучения нужно учитывать не только коррекционно – образовательные задачи, но и освоению нового материала.

В специальных школах практически всегда используются сочетание различных видов методов и приемов работы для достижения эффективных результатов.

Использование наглядного метода поможет показать детям события, действия которые их окружают, рассказать о чувствах и деятельности людей. Данный метод включает в себя слуховую наглядность, зрительное и тактильное проявление наглядности.

Использование словесного метода осмыслению и пониманию его деятельности. Рассказ педагога поможет детям понять содержание музыки. Словесный метод позволяет объяснять, рассказывать о музыке, беседовать, отвечать на вопросы учителя, а также вопросы детей, которые они могут задавать учителям и своим одноклассникам [6].

Использование практического метода помогает проводить систематические целенаправленные упражнения в процессе, где дети слушают музыку, поют, выполняют музыкально – ритмические движения, играют на музыкальных инструментах.

Одним из важных компонентов музыкально – ритмических занятий является эстетическое развитие. Благодаря эстетическому развитию осуществляется выбор композиций, одежды, танцевального и песенного репертуара, правильная манера общения учителя с учениками и т.д.

В коррекционных школах музыкально – ритмические занятия проводятся в подготовительном, а затем и в 1-5 классах. Свободное от занятий время проводится различная внеклассная работа, которая включает: факультативы, кружки танцев, беседы о музыке, школьные концерты и праздники. На занятиях у детей формируются воображение творческие способности и инициатива. Они могут ее осуществить при организации различных концертов и мероприятий. Коррекционная организация обучения способствует получению детьми не только знаний, которые должны усвоить учащиеся, но также и обогатить их словарный запас и речевые средства, используя разнообразие музыкальных терминов. При взаимодействии индивидуальных, общеобразовательных, внеклассных, и музыкально – ритмических занятий проводится работа по автоматизации произносительных навыков. При дальнейшем проведении музыкальных занятий у детей развивается стремление выразительно и непринужденно двигаться [7]. У детей формируется радость общему успеху, формируется эстетическая оценка совместно выполненных действий. Дети учатся без помощи учителя занимать исходное положение. На самых первых занятиях важно уточнить и проверить слышит ли ученик музыку с аппаратом или нет, звуки, которые исполняются негромко, тихо. Какие ощущения вызывают у ребенка эти звуки. Для этого необходимо учить детей выполнять несложные упражнения движения под музыкальное сопровождение например хлопки.

Учащиеся слушают музыку, которая исполняется негромко, видят играющего на музыкальном инструмента учителя и выполняют задание «Музыка - хлопай, музыки нет – не хлопай. Опустит руки вниз». Перерыв между услышанными звуками непостоянен, это необходимо для того чтобы дети могли слушать музыку ждать начала и окончания. Слабослышащие дети, которые прошли полный курс дошкольного

обучения уже знакомы с элементами национальных танцев других народов. Они эмоционально передают в своих движениях игровые образы в театральных постановках, хороводах.

Музыка играет огромную роль в эстетическом развитии ребенка. Когда ребенок слушает музыку он анализирует звуковой материал, пытается понять, о чем идет речь, он думает и размышляет.

Физическому развитию детей способствуют танцевальные занятия. У них формируется правильная осанка, совершенствуются движения. Для здорового организма учащимся необходима двигательная активность, которая способствует улучшению функционального состояния сердца и легких, расширяет артериальные кровеносные сосуды, обогащает организм человека кислородом, успокаивает возбужденную нервную систему, дает положительный эмоциональный стимул.

Творчество – это деятельность, которое создает качественно новые и материальные и духовные ценности. Творчество связано с наличием определенных качеств таких как: соответствующий уровень интеллекта, быстрота мышления, развитая интуиция, самостоятельность, организованность, умение анализировать.

Воспитание у детей эмоционального восприятия музыки осуществляется при помощи эмоциональной готовности ими выполнения различных движений под музыку, формирования желания и стремления самостоятельно двигаться под музыку, реагировать на изменения музыкальных звучаний. Дети с нарушениями слуха могут овладеть некоторыми приемами игры на различных музыкальных инструментах таких как: (барабан, гармонь, металлофон, бубен), учителя используют их при организации ритмических упражнений.

Огромное эмоциональное воздействие на детей оказывает посещение кукольного и детского театра, цирка. При этом необходимо уточнить с детьми названия произведения, ориентировать их на последовательный просмотр, уточнить значения слов которые непонятны детям.

Таким образом, необходимо отметить важную роль музыки для становления человека. Сенсорная основа восприятия музыки неслышащими детьми включает широкое использование зрительного анализатора. Формирование восприятия музыки осуществляется при использовании остаточного слуха. Организация музыкального обучения и воспитания является важной частью образовательного и коррекционного процесса в школах для детей с нарушениями слуха. Музыкальные занятия способствуют повышению активности умственных способностей. Активный характер занятий музыкой учит лучше видеть окружающую жизнь и понимать собственный духовный мир [8].

Понимание и восприятие музыки участие детей в различных мероприятиях требуют от них ответственности, внимания, активности, наблюдательности, умение работать в коллективе, внимания, развитие памяти.

ЛИТЕРАТУРА:

1. Назарова Специальная педагогика.- М., 2008
2. Назарова Специальная педагогика. –М., 2008
3. Дмитриева Л. Г. «Методика музыкального воспитания в школе»
4. Михеева Л.А. «Музыка – детям»
5. Бочкарев Л.Л. Психология музыкальной деятельности М., 1997
6. Боскис Р.М. Учителю о детях с нарушениями слуха. – М. 1988.
7. Вилочкина Т.М. Слушание музыки на музыкально-ритмических занятиях // Дефектология. - 1990. - №2-с.15-22.
8. Кабалевский Д. Б. «Прекрасное пробуждает доброе». Москва.1973 г.

ӘОЖ 947

ТӘУЕЛСІЗДІК ТІРЕГІ – МЕМЛЕКЕТТІК ТІЛ

Дюсенова М.Д.

Сарқан аудандық білім бөлімінің «Тасарық орта мектебі мектепке дейінгі шағын орталығымен» коммуналдық мемлекеттік мекемесі, Сарқант қ., Абай ауылы

Тіл – халықтың жаны, тұтастай, ұлттық кескін-келбеті. Тіл- мемлекеттің халықтың рухани байлығы әрі тұғырлы тірегі. Ана тілінің қадір-қасиетін ұлттың рухына, қазына байлығына балай білген. Адамды мұратқа жеткізер тек ана тілі мен ата дәстүрі. Біздің осындай халықтық қасиетті мұрамыз, ана тіліміз – қазақ тілі.

Тіл – тәуелсіздіктің айғағы. Тіл мен егемендік егіз ұғым. Бұл тұста Елбасымыз – НұрсұлтанӘбішұлы Назарбаев «Қазақтың болашағы – қазақ тілінде», – деп алдымызға айқын жол ашып берді. Мемлекеттік тілі– қазақ тілі деп жарияланды. Бізге тек осы ұстанымды жүзеге асыру басты парызымыз. Тәуелсіз Қазақстанның болашағы – біз, яғни, бүгінгі қазақ жастары. Осы тұста Елбасының «Қазақ пен қазақ қазақша сөйлессін», – деген ұлағатты сөзін ескермей кету мүмкін емес. Тәуелсіздік алғалы бері тіл саясаты жүргізіліп келуде. Мемлекеттік тілдің қолданылу аясын кеңейту мен тілге деген құрметті арттыру мақсатында көптеген мемлекеттік іс – шараларда ұйымдастырылуда. Әрине, нәтижелері де жоқ емес. Дегенмен жастар арасында, кейбір мекемелерде қазақ тілінің жайы ақсап тұр. Соны көріп жүрегің іштей қынжылады. Дей тұра, әлі күнге дейін орыс тілінің ырқынан шыға алмай жүргендігімізде белгілі. Ата-анамыз орыс тілін ұлықтады. Қазақ халқы өзінің тілін, ділін, тіпті салт-дәстүрін ұмытардай халге жетті. Дегенмен «сабақты ине сәтімен» деген. Еліміз ғасырлар бойы аңсаған тәуелсіздікке қол жетті. Тіліміздің түп тамыры мен жойылып кетпегеніне шүкіршілік еткенімізде жөн.

Әр адамның азаматтық қасиеті – өз халқын, өзінің атамекенін қалай сүюімен, өз ана тілін қалай білуімен өлшенбек. Әркімнің тілге деген құрметін өз анасына, өз ұлтына, өз Отанына деген құрметінен көрініс табуға болады. Өз ана тілін ұмытқан адам – өз халқының өткенінен де, болашағынанда қол үзеді. Осыны қазақ жастары жете түсінсе. Алайда осыны ескермей орыс тілінде шүлдірлеп, қазақ тіліндегі әнді тыңдауды қор санап жүрген қазақ жастары қаншама. Кейбір мекемелерге барсаң орыс тілінде сауатты жазылған сөз қазақ тілінде мүлдем ұйқассыз, тұрпайы аударылып, көзге көрінерлік орындарда ілініп тұрады. Мұны көргендердің кейбірі езу тартып күліп жатса, енді бірі оған мән бермейдіде. Біздің қоғамның басты кемшілігі осы болар, сірә.

Қазіргі қоғам басқа тілдіүйренуге еш шек қоймайды. Дегенмен, қазақ тілін мемлекеттік тіл дәрежесіне көтеруге әр қазақтың үлесі болса, артық болмас.

Өзгенің құлы емес өз еліміздің ұл – қызы болайық, өзгенің емес, өз еліміздің тілін ұлықтап, мәртебесін биікке асырайық!

Тілге құрмет – елге құрмет. Тілді өркендету – барша адамның басты құндылығы мен мәдениеті. Тіл – тек қарым-қатынас құралы емес, ұлтымыздың қайнар бұлағы салқалы сарқылмас қазынасы. 1997 жылдан бастап елімізде тіл дамыту орталықтары жұмыс жасапиды. Ондағы мақсат тіл құндылығын артыру. Елбасымыз әр сөзінде тілге құрмет – елге құрмет деп жиі айтады. Тілі мен діні жоқ ел ол тәуелді мемлекет сондықтанда өз тілімізді сауатты салауатты білуіміз өзімізге деген құрмет болып табылады.

Қазақ тілі мұғалімі ретінде мен оқушылармен тіл мәселесін көптеп өткіземін. Тілді дамыту үшін тілге байланысты іс-шаралр жиі өткіземін. Мақал-мәтелдер сайыс. Тіл біздің бақытымыз. Тіл жанашыры деген тақырыптарда ашық тәрбие сағаттар

жүргізілді.

Ата-аналармен бірлесе отырып төмендегідей шығарма жұмыстарын жүргіздім.

1. Тіл- тіршіліктің бастауы
2. Өзге тілдің бәрін біл, өз тіліңді құрметте
3. Көп тіл білсең көкжиегің кең болар
4. Мемлекеттік тілді үйренген жөн болар
5. Қазақтың ақылы –көзінде
Қасиеті – сөзінде
6. Менің тілім өлмейді- халқым тілі
Қазағымның сөнбейді алтын күні

Тіл адамдардың қарым-қатынас құралы болғандықтан, ол сөйлеу әрекетінің арқауы болып табылады. Тіл ұлт пен ұлтты жақындастыратын өзгеше қатынас құралы. Адам тіл арқылы бір-бірімен қатынаса алады. Қазіргі таңда, еліміз өз егемендігін алып, дербес мемлекет ретінде танылуда. Қазақстан Республикасының Президенті Н.Ә.Назарбаевтың «Қазақстан – 2050» стратегиясы – қалыптасқан мемлекеттің жаңа саяси бағыты» атты Жолдауында: «Тілге деген көзқарас, шындап келгенде елге деген көзқарас екені даусыз. Сондықтан, оған бей-жай қарамаймыз. Қазақ тілі жаппай қолданыс тіліне айналып, шын мәнінде мемлекеттік тіл мәртебесіне көтерілгенде, елімізді Қазақ мемлекеті деп атайтын боламыз»-деген болатын. Мемлекеттік тіл тәуелсіздігіміздің жырын жырлап, бұғанасын қатайтты. «Ұлттың сақталуына да, жоғауына да себеп болатын нәрсенің ең қуаттысы – тіл» деген Ахмет Байтұрсыновтың қасиетті қағидасына сүйенсек, Ата заң аясында бақ-берекетіміздің сақталып отырғаны тіл саясатын да дұрыс жүргізудің жемісі екені анық. Тіл – халық қазынасы, ұлттың жаны. Тілдің мәселесі – ұлттың мәселесі. Мерейін асыратын да, құтын қашыратын да өзіміз. Отбасы өзіміз де, Отанымыз – Қазақстан! Тіл меңгеруде ата-ананың рөлі ерекше екенін, әр отбасы уыз шағынан балаға қазақ тілін үйретуді қолға алса, бұл тілдің еш қиындығы жоқ. “Ана тілін білмеген, анасын да сыйламас” демекші өз ана тілін білмеген жаннан, анасын сыйлайтын жанның шығуы неғайбыл. М.Шахановша айтатын болсам, қазіргі таңда өз тілін өгейсіп, «мәңгүрттеніп» жүргендер көп. Шынында қазақ пен қазақтың, әке мен баланың, әріптестердің жұмыста қазақ тілінде сөйлеспеуі көңілге қонымсыз-ақ жәйт. Бірақ қазақ тілі – тек қазақ халқының тілі емес, мемлекеттік тіл – ортақ тіліміз. Қазақстанда тұратын, оны Отаным деп қабылдайтын, өзін Қазақстанның патриоты деп есептейтін азаматтардың тілі. Елбасымыз айтқандай, «Қазақстанның болашағы – қазақ тілінде». Ендеше, тілімізді, ұлтымызды отбасымызды қадірлегендей қадірлейік!Өзге тілді ұлт мектептеріне қазақ тілін негізгі пәндердің бірі ретінде қою тілді дамытуға жасалған дұрыс қадамдардың бірі деп айтуыма болады. Себебі, жоғарыда айтып кеткенімдей, өзін Қазақстанның азаматымын деп санайтын әрбір адам мемлекеттік тілді білуі шарт деп ойлаймын. Мен өзге тілді ұлт мектептеріндегі қазақ тілі мен әдебиеті мамандығы саласында білім алып жүрмін және болашақта қазақ тілін дамыту мақсатында жұмыс жасағым келетінін айтқым келеді. Тіл – адамдар арасындағы қарым-қатынастың аса маңызды құралы ғана емес, ойлаудың, дүниетанымның, рухани мәдениетті жасаудың ұлттық ұжымдық тәрбиесін жинақтаудың, сақтаудың құралы. Жас ұрпақты тәрбиелеу, оларға ғылым мен білімді үйрету тіл арқылы жүзеге асады. Мемлекеттік тілді оқыта отырып, жастардың бойына елдік сана сіңіріліп, мемлекеттік рәміз, ұлттық діл, ұлттық болмыс туралы ақпараттар толық беріледі.

Біздің қазақ халқының тілі өте бай, айтылуға орамды, көркем тіл. Тіл-адамның барлық саналы өмірінің құралы: өнер-білімді, мәдениеттілікті, қоғамның белсенді азаматы болуды ол тіл арқылы үйренеді. Тіл оның ішінде біздің ана тілі еліміздегі халықтардың барлық іс-әрекетінің, қарым-қатынасының құралы болуы тиіс, оның

мәдениетін жоғары сатыға көтеру әрбіріміздің борышымыз. Тіл байлығын игеру – ана тілін қадірлейтін, тіл мәдениетінің шыңына қол созатын адамның әрекеті. Ана тілін жақсы білу – әркімнің азаматтық борышы, қоғамда атқаратын қызметінің тірегі. Еліміздің тәуелсіз мемлекет болып, егемендік алуы тілі мен психологиясына оның өз мәнінде дамуына мүмкіндік берді. Бүгінгі күні мемлекеттік тілді қоғам өмірінің барлық саласына тереңдете енгізу мәселесі үлкен маңыз алып отыр. Соңғы кезде мемлекеттік тілдің өрісін кеңейтуге, оның өркен жайып дамуына ықпал ететін басты-басты қадамдар жасалуда.

Қорыта айтқанда тіл ел байлығы халқымыздың қайнар бұлағы тілді құрметтеу біздің парызымыз. Қазақ тілі- бай тіл. Оны дарыту дамыту өзіміздің қолымызда. Сондықтанда тілдің қаймағын бұзбай оны қадірлеу біздің басты байлығымыз.

ӘДЕБИЕТТЕР:

1. Қазақстан республикасының Тіл туралы заңы
2. Арынбаева К.Ш. Тілім менің тірегім Қазақ әдебиеті 2012ж
3. Табылдиев Ә. Қазақ этнопедагогикасы. – Алматы: Санат, 2001.
4. Әл-Фараби Философиялық трактаттар. – Алматы: Ғылым, 1973.
5. Бес ғасыр жырлайды. Екі томдық. /Құраст.: М.Мағауин, М.Байділдаев 1-ІІ т. Алматы: Жазушы, 1989.
6. Ұзақбаева С.А. Тамыры терең тәрбие. – Алматы: Білім, 1995.
7. Жарықбаев Қ. Б. Аталар сөзі – ақылдың көзі. – Алматы: Мектеп, 1980.
8. Қожахметова К.Ж. Казахская этнопедагогика: методология, теория, практика. Алматы: Ғылым, 1998.
9. Қалиев С.Қ. Қазақ этнопедагогикасының теориялық негіздері мен тарихы. Алматы: Рауан, 1998.
10. Арғынбаев Х. Қазақ отбасы. – Алматы: Қайнар, 1996.
11. Ғаббасов С. Халық педагогикасының негіздері. – Алматы: Әл-Фараби, 1995.
12. С.А. Узақбаева, К.Ж. Қожахметова Использование материалов казахской этнопедагогики при изучении педагогических дисциплин. – Алматы: Онер, 1998.
13. Ғаббасов С. Ізгілік әліппесі. 1-2 кітап. – Алматы: 1991.

ӘОЖ 371

ОҚЫТУ МЕН ТӘРБИЕЛЕУ ҮРДСІНДЕГІ ПЕДАГОГИКАЛЫҚ ІС-ӘРЕКЕТ

Ерденбекова А.Т.

Сарқан аудандық білім бөлімінің «Тасарық орта мектебі мектепке дейінгі шағын орталығымен» коммуналдық мемлекеттік мекемесі, Сарқант қ., Абай ауылы

Қазіргі заманда білім беру әлеуметтік құрылымының маңызды элементтерінің біріне айналып отыр. Әлемде білімнің құны артып адамның болашағы қазіргі білімнің сапасының көлеміне, деңгейіне байланысты болды. «Еліміздің ертеңі-бүгінгі жас ұрпақтың қолында, ал жас ұрпақтың тағдыры-ұстаздың қолында» - деп Елбасымыз айтқандай, келешек ұрпақтың тағдыры біздердің, яғни ұстаздардың қолында екені айқын.

Еліміз егемендігін алып өзін бүкіл әлемге мойындата бастаған осы кезеңде біздің қоғам дарынды, қабілетті, жан-жақты жетілген адамдарды қажет етеді. Бүгінгі таңдағы негізгі мақсат- ұлттық құндылықты әлемдік деңгейге шығаруға қабілетті, өзіндік көзқарасы қалыптасқан тұлға тәрбиелеу.

Қоғам ұстазға ең қымбат, болашақ қоғам иелерін- жасөспірімдер тағдырын сеніп тапсырды. Еліміз тәуелсіздік алып, басқа елдермен иық теңестіру кезеңінде ежелден

мәртебелі мамандық иесі аталған мұғалім әр уақытта өзінің бүкіл болмысы мен алдындағы шәкірттеріне бойындағы барлық қуатын жұмсай отырып, жастарды еліміздің еңбеккері, имандылығы мол, зиялы азаматтар етіп тәрбиелеуге міндетті екенімізді біз қашанда естен шығармауымыз керек.

Міржақып Дулатов «Жалғыз сүйеніш, жалғыз үміт оқуда... Надан жұрттың күні-қараң, келешегі тұман» деген еді. Егемен еліміздің ертеңіне үлес қосатын тәуелсіз мемлекеттің саналы, білімді ұрпағы саналатын шәкірт тәрбиелеу ұстаздардың басты мұраты мен мақсаты. Ендеше, осынау киелі мамандықты таңдап, өзінің емес өзгенің бақытын ойлар ұстаздар қауымы болашақтың іргетасын қалар шамшырақ екенін ұмытпайық! Осы жолда аянбай еңбек етейік,- дегім келеді.

«Болашақта еңбек етіп өмір сүретіндер-бүгінгі мектеп оқушылары, мұғалім оларды қалай тәрбиелесе, Қазақстан сол деңгейде болады. Сондықтан ұстазға жүктелетін міндет өте ауыр» - деп Н.Ә. Назарбаев атап көрсетті. Олай болса білім беруге мұғалім біліктілігі мен білімі мол ұлағатты тұлға болуы тиіс.

Қазіргі кезде республикамызда білім берудің жаңа жүйелері жасалып, әлемдік білім беру кеңістігіне ұмтылыстар жасалуда. Бұл жағдайда еліміздің білім беру жүйелерінде жаңа ауқымды қалыптастыру бағытында сан алуан жұмыстар жүргізілуде мектептерде заман талабына сай оқулықпен қатар электрондық оқулықты пайдалануы кең үрдіс алууда. Электрондық оқыту әдіс-тәсілдерін мектеп өміріне енгізу-жаңа білім берудің бірден-бір шарты.

Оқушыларға саналы білім беру барысында бүгінгі күн ерекшелігін ескере отырып жабдықталған кабинеттердің де тигізетін әсері мол. Қазіргі заман талабына қарай жан-жақты ойластырылған кабинеттердің оқушының алған білімдерін тиянақтауға, жүйелеуге, танымдық ой-өрісін дамытуға рөлі орасан. Жаңа қоғамға заман талабына сай адам керек. Мұғалім еңбегінің бүгінгі нәтижесі қандай болса, елдің, қоғамның ертеңі, болашағы сондай болмақ. Сол үшін де бүгінгі білім кеңістігінде мұғалім қажымас ізденімпаздыққа, шығармашылыққа тәрбиелеуді жүзеге асыратын жаңартылған педагогикалық технологияны меңгеруге үлкен бет бұрыс жасалуы қажет. Өйткені, мемлекетімізді білім стандарты деңгейінде оқу үрдісін ұйымдастыру жаңа педагогикалық технологияны енгізуді міндеттейді. Бұл дегеніміз білім беруді дамыту үрдісінің әлемдік үрдіске кіргізуі дамыған елдердің стандартына деген ұмтылыс- қоғам дамуындағы қажеттіліктерді туындатып отыр.

Білім беру- оқыту мен тәрбиелеудің үздіксіз үрдісі.

Заман талабына сай білім беру оқушылардың оқу материалының теориялық мазмұнын игеру жөніндегі еңбекті тиімді ұйымдастыру және олардың тәжірибелік іскерлігі мен дағдыларын қалыптастыру болып табылады. Оқу үрдісінің тиімділігі мен сапасы мұғалімнің әдістемелік дайындығы және сабақ жүргізу тәсілдері мен әдістеріне, жаңа педагогикалық технологиялық технологияларды игерулеріне тікелей байланысты болады.

Жаңа технологиялардың басты міндеті – оқушының оқу – танымдық әрекетін жандандыра отырып, алға қойған мақсатқа толықтай жету болып табылса, педагогикалық технология кәсіптік қызметтің ерекше түрі болып есептеледі. Оқытудың жаңа технологияларын меңгеру мұғалімнен орасан зор іскерлік пен шығармашылыққа негізделген ізденістерді қажет етеді. Осындай мақсат көздеген жүйелі ізденістер мұғалімнің жаңа технологияны меңгеріп, инновациялық жетілуіне әкеледі. Жаңа педагогикалық технологиямен жұмыс істеу үшін төмендегідей алғышарттар керек: оқу үрдісін интенсификациялауды жаппай қолға алу, оқушылардың сабақтастығын болдырмау шараларын кешенді түрде қарастыру, оның ғылыми – әдістемелік, оқыту – әдістемелік, ұйымдастырушылық себептеріне үнемі талдау жасап, назарда ұстау, жаңа буын оқулықтарының мазмұнын зерттеп білу, пәндік білім стандартымен жете танысу, білімді деңгейлеп беру технологиясын игеру арқылы оқушыларға білімді мемлекеттік стандарт

деңгейінде игертуге қол жеткізу, оқу үрдісін ізгілендіру мен демократияландыруды үнемі басшылыққа алу.

Жаңа педагогикалық технологияны меңгеру барысында оқыту міндеттері жаңаша сипат алады. Олар: педагогикалық қызметтің өзекті мәселелерін білу, оқу бағдарламасының түрлендірілген нұсқауларын қарастыру, оқу модулін құрастыру, оқу жобаларының мазмұнын анықтау, әр оқушыға арналған тапсырмалар құрастыру, оқушылардың жаңа материалдарды меңгеруі бойынша деңгейленген жаттығулар жүйесін жасау, оқу әрекетінің бағалау көрсеткіштерін анықтау. Педагогикалық технологияны игеруге қойылатын жаңа міндеттерді меңгеру оқытудың ең жоғары нәтижесіне жетуге мүмкіндік беретін оқу – тәрбие үрдісін ұтымды әрі үйлесімді жобалап, ұйымдастырып басқаруды жүзеге асыруға тікелей байланысты.

Жаңа технология үрдістерінің талабы – оқушыларға білім беруде белгіленген мақсатқа жету, оқушылардың іс – әрекеті арқылы ойлау дағдыларын, оқу – танымдық іс – әрекетін белсендіре отырып, сабақтағы үш біріккен мақсатты жүзеге асыруға қол жеткізу. Белгілі бір дәрежеде оқу – танымдық іс – әрекетті белсендірудің қажеттігі туындайды. Мұнда оқыту үрдісіндегі әдістемелік жүйенің өзара байланысы негізінде оқу – танымдық іс – әрекет міндеттерін жүзеге асырылуын талап етіледі. Ұстаз жаңашыл іздемпаз болуы керек. Сонда ғана жаңа технологияларды меңгеріп өз сабақтарында тиімді пайдалана алады.

ӘДЕБИЕТТЕР:

1. Бұзаубақова Қ. Ж. Жаңа педагогикалық технология. – Тараз, 2003.
2. «XX ғасырдағы қазақ мектебі: даму болашағы» атты республикалық ғылыми практикалық конференция материалдары. – Алматы, 2006.

ӘОЖ 82-13

МАХАМБЕТ ЖЫРЛАРЫНДАҒЫ АЗАТТЫҚ ИДЕЯСЫ

Ержанова С.

Қазақ мемлекеттік қыздар педагогикалық университеті, Алматы қ.

Қазақтың батырлық жырларынан кейін ел, жер қорғау, азаттық идеясы қазақ ақын-жыраулары поэзиясында (XV-XVIII ғғ.) және зар заман ақындары аталатын XVIII ғасырдың соңынан бастап, XIX ғасырды тұтас қамтитын Ресей отаршылдығына қарсылықтан туған поэзияда кең өріс тапқан.

Махамбет Өтемісұлы осындай қайсарлы уақыттың, қайсарлы жыр толғауын тудыруда әдебиет тарихының алтын қазынасына айналып отыр:

Еңселігім екі елі,
Егіз қоян шекелі,
Жараған теке мүшелі,
Жауырыны жазық, мойны ұзын,
Оқ тартарға қолы ұзын,
Дұшпанына келгенде
Тартынбай сөйлер асылмын.
Құла бір сұлу ат мінген,
Құйрық жалын шарт түйген,
Құм сағыздай созылған,
Дулығалы бас кескен,

Ту түбінен ту алған,
Жауды көріп қуанған,
Мен Өтемістің баласы
Махамбет атты батырмын [1, 36 б.].

Поэзияда халықтың рухы, жаны сақталатынын А. Байтұрсынұлы да атап өтеді. «Әдебиет танытқыш еңбегінде ол: «Батырлар турасындағы әңгіме халықтың жаны, рухы турасындағы әңгіме; халықтың батырлары қандай болса, халықтың рухы да сондай болған деп жазады [2, 416 б.].

Махамбет шығармаларының басым бөлегі рухы, мамұны, пішіні жағынан бұрынғы жыраулық поэзияның барлық шартына сай, өзгеше көркемдік әлем. Ал күрделі сонылығы XIX ғасырдың отызыншы жылдарындағы нақтылы тарихи, әлеуметтік ахуал суреттерінің берілуі. Қаһарманның арманына жете алмаған ұлы өкініш шерлері мұнда бүкіл халықтың аңсарымен үндес шығады.

Махамбеттің өрлікке, ерлікке, парасатқа толы толғаулары болашақты ұлттық дәстүр ауқымында баулуда аса маңызды. Жастарды отаншылдыққа тәрбиелеу, космополитизмнен сақтандыру бүгінгі таңда аса зәру уәж. Махамбет өлеңдері тіліміздің інжу-маржан қабаттарын, орасан байлығын, суреттілігін, сұлулығын, қуаттылығын таныстыратын, намыстылық, арлылық тағылымын үйрететін өмір.

Махамбет өлеңдері, негізінен, ерлік-жауынгерлік стильде туған өлеңдер. Осыған орай Махамбет қолданылатын эпитет, теңеу, метафоралар да осы стильдік қабатты құрайтын үлгіде жасалған. Бірақ Махамбет таза азаматтық жыр үлгісінде ғана өлең шығарып қойған жоқ, оның өлеңдерінде эпостық-батырлық жыр таңбалары да, дидактикалық-шешендік толғаулар да, лирикалық элегия элементтері де бар. Демек, бұл өлең түрлері өзіне тән сөз бедерін (бедерлі сөздерді) жасаған.

Махамбет ақынның «Ұлы арман» атты өлеңінде берілетін батырлық рухтың толғанысы жоғарыда біз атаған батырлар жырындағы азаттық идеясымен тамырлас жатқан шығарма.

Желп-желп еткен ала ту,
Жиырып алар күн қайда?!
Орама мылтық тарс ұрып,
Жауға аттанар күн қайда?!
... Алаштағы жақсыдан
Батасын алып, дәм татып,
Түлкідейін түн қатып,
Бөрідейін жол тартып,
Жаурынына мұз қатып,
Жалаулы найза қолға алып,
Жау тоқтатар күн қайда?! [1, 166 б.]

Шығарма негізінен - біздер қайтпас кектің, намыс отының өшпес жалынын көреміз. Жауға аттанар күн ақын үшін азаттық таңына жетелейтін алғашқы қадам болуы керек. Жалпы тарихта болған ұлт-азаттық көтерілістердің ішіндегі біздің күнімізге жырмен жеткен өте ерекшелерінің бірі де Исатай-Махамбет бастаған көтеріліс. Себебі оны ұйымдастырушы басшыларының, таратушы идеологтарының бірі өз көзімен көре отырып жырлап жеткізді. М. Әуезовше айтсақ: «XIX ғасыр әдебиетінде қимыл мен күрес жырын Махамбеттей ғып жырлаған өзгеше ақын болған емес» [3, 143 б.].

Махамбет азаттық жолындағы күресті бастап қана қойған жоқ, өзінің соңынан ерген жұртты жігерлендіруші, қайрат беруші идеолог, күрестің бағытын айқындаушы стратег-қолбасшы да бола білді. «... Көтерілістің шын мәнінде айнасы болған және оның халықтық сипатын дәл көрсетіп, алдына қойған тілек-мақсаты не, кім үшін, не үшін күресті – осылардың бәрін де тамаша түрде айқын суреттей алған ақын...» [4, 188 б.]

ретінде Қ. Жұмалиев Махамбетті жоғары бағалаған. Азаттық идеясы Махамбет ақынның шығармаларындағы ең басты мотивтік айқындаушы күші болды. Махамбет өлеңдерінің қайтпас қайсар, өмірсүйгіш романтикалық қаһарманы туралы көп жазылды. Солардың бірі – Махамбеттің азаттық идеясының берілу жолдары туралы жазған ақын әрі зерттеуші О. Тұржанның «Махамбет өлеңдерінің поэтикасың еңбегін атауға болады [4].

Зар заман ақындарынан соң әдебиет тізгінін қолдарына алған жиырмасыншы ғасыр басындағы ақындар шығармашылығынан біздер олардың төңкерісті сол нұрлы идеяның жүзеге асуына апаратын жол ретінде көргенін де байқауға болады. Негізінен алғанда, олар зар заман ақындарына қарағанда ол идеяны жүзеге асырудың нақтылы жолдарын танығаны анық. Партия құру, газет шығару, жалпы үгіт-насихат жүргізу азаттық жолындағы саяси күрестердің қазіргі айтып жүрген демократиялық принциптеріне сай келетін үлгісі. Алаш зиялылары бұрын-соңды тарих сахнасына шыққан қазақ интеллигенциясының біртуарлары екенін мойындауымыз керек. А.Бөкейханов, М.Шоқай, С.Сәдуақасов, ағайынды Досмұхамедовтер сынды азаматтардың қазақ халқы алдындағы еңбегі ерекше. Олардың қайраткерлік тұлғаларын өмірлік жолдарынан соны аңғаруға болады. А.Байтұрсынұлы, М.Дулатұлы, М.Жұмабайұлы, І.Жансүгіров шығармаларындағы күрескерлік рух пен жалпы ағартушылық сарын осыны айтуға жетелейді. «Масаң (А.Байтұрсынұлы), «Оян, қазақ (М.Дулатұлы) сынды кітаптарының жарық көруі, олардың атауларындағы ерекшеліктің өзі әдебиеттің қоғамдық рөлін берумен бірге, олардың ел ертеңіне аландаған азаматтық тұлғаларын да көрсетеді. Аталмыш кітабындағы «Сөз иесіненң атты өлеңінде А.Байтұрсынұлы:

Бзындап ұшқан мынау біздің маса,

Сап-сары аяқтары ұзын маса.

Өзіне біткен түсі өзгерілмес.

Дегенмен қара яки, қызыл маса.

Үстінде ұйықтағанның айнала ұшып,

Қаққы жеп қанаттары бұзылғанша, - [2, 182 б.] деп жырлап, халықты алдағы күнге жетелеуге, уақыт ағымынан қалып қоймауға үндейді. Негізінен алғанда ХХ ғасыр басындағы «... бұл істің басы-қасында болған жаңадан қалыптаса бастаған қазақтың ат төбеліндей аз ғана тұңғыш интеллигенттері жалпы ұлттық сұраныстарға жауап беруге және оларды шешуге тырыстың [7, 32 б.].

Әсілі зиялылық пен интеллигенттік деген екі халық ұғымында көп ұқсастық бар, бірақ айырмашылықтар да жоқ емес. Ерекшелік мағына деңгейінде: әдеп «высокая культура». Зиялылық, яғни айтқанда интеллигенттік, адам мен қоғам үшін маңыздылығы әлі мойындалып танылмаған феномен. Мұның өзі түптеп келгенде халық алдындағы кінә мен парызды өзгеше жауапкершілікпен сезіну, игілікті діттеген нәтижелі ісін өтеу. Зиялы қауымға жататын азаматтар өмірінің мәні де, сәні де міне осы емес пе? Бұл күнделікті тыныс-тіршілігімізге тікелей қатысы бар антологиялық проблема біздің назарамыздан тыс қала беріп тұр.

Зиялылық (интеллигенттік) дегеніміз тек қара басынды әспеттеу емес, төңірегінді, жұртыңды, елінді шамаң келгенше заман қалаған тұғырға көтеру, олардың ішкі жан-дүниелерін жандандыру, жаңғырту, түлету, тұрмыс қалпын жақсарту, бір сөзбен айтқанда, жанындағы қандасына, отандасына қажет болған тұста жәрдем бере білу шығар. Міне, алаш зиялылары өздеріне басты міндеті етіп халықтың санасын ояту, елдің жалпы ойлау, білім, мәдени жүйесіне өзгеріс әкелу болатын.

Азаматтық қоғам тұрғысынан қараған кезде бұл өте дұрыс жол болатын. Себебі, жалпы халықтың санасы оянбай, олардың саяси көзқарасы қалыптаспай негізгі қоғамдық реформаларға бет бұру мүмкін емес. Кеңес үкіметі де оны жақсы түсінді. Жақсы түсінді де халық санасына сәуле шашуға тырысқан зиялы қауымды, руханият өкілдерін «халық жауың атандырып, қырып-жойды. Бұл алысқа көз салған әккі саясаттың жемісі болатын.

Соның салдарынан бүгінгі таңда мәнгүртке айналған тұтас буын-ұрпақ пайда болды.

Қазақ әдебиетінде төңкеріс жасаған М. Жұмабаевтың шығармашылығы қазақ әдебиетінің алтын қорынан ойып орын алатын құндылықтар. Мағжан аңсаған азаттық таңы, Мағжан іздеген тәуелсіздік, Мағжан сезінген бостандық оның шығармашылығына өлмейтін, мәңгілік сипат берді.

Әрбір тарихи кезең өзінің заманына лайық тұлғаларды дүниеге әкелген. Бұл әдебиетке ғана қатысты емес, саясатта да, тарихта да басқа қоғамдық ғылымдарда да, өнердің өзге салаларында да солай екенін көреміз. Яғни тарихи қажеттілік түрлі ағымдардың пайда болуына әкелсе, сол ағымдарды игеретін тұлғаларды да сомдап шығаратынын көреміз. Әдебиетіміздегі тұлғалардың даралануы тұрғысынан қарасақ, «қазақ қоғамының ғасырлар бойғы рухани тәжірибесі, өз заманының тарихи қажеттілігі өткен ғасырда Абайды тудырса, XX ғасырдың басындағы әдебиетте сондай тарихи-қоғамдық сұраныс Мағжан поэзиясын дүниеге әкелдің [8].

ӘДЕБИЕТТЕР:

1. Өтемісұлы М. Өлеңдер мен күйлері // Шығармалар жинағы: 4 томдық. – Алматы: Ғылым, 2003. – 1 т. – 448 б.
2. Байтұрсынов А. Әдебиет танытқыш. – Алматы: Жалын, 2001. – 464 б.
3. Әуезов М. Әдебиет тарихы. – Алматы: Ана тілі, 1991. – 317 б.
4. Жұмалиев Қ. Егеулі найза. – Алматы: Жазушы, 1979. – 209 б.
5. Тұржан О. Махамбет өлеңдерінің поэтикасы.- Алматы: Ақиқат, 2003. – № 9.- 134 б.
6. Омарұлы Б. Зар заман поэзиясы. – Алматы: Білім, 2000. – 307 б.
7. Нұрпейісов К. Алаш һәм алашорда. – Алматы: Ататек, 1995. – 278 б.
8. Шаңғытбаев Қ. Азаттық күнгі жыр // Қазақ әдебиеті. – 1996. – 22 қазан.
9. Қазақ поэзиясындағы дәстүр ұласуы. – Алматы: Ғылым, 1981. – 210 б.

РЕЗЮМЕ:

1. The spiritual independence of Makhambet's works.

The works of Makhambet expressed the picture of social life and spiritual independence of Kazakh in the 19th century.

ӘОЖ 349

ҚАЗАҚСТАН РЕСПУБЛИКАСЫНДАҒЫ АУЫЛ ШАРУАШЫЛЫҒЫ МАҚСАТЫНА АРНАЛҒАН ЖЕРЛЕРГЕ МЕНШІК ЖӘНЕ ӨЗГЕ ДЕ ҚҰҚЫҚТАР

Еркінбаева Л.Қ., Қапарова Н.Н.

*І. Жансүгіров атындағы Жетісу мемлекеттік университеті, Талдықорған қ.,
Nargiz_kaparova@mail.ru*

Дүние жүзінің тарихи дамуындағы қай кезенді алып қарайтын болсақ та, негізгі мәселе жер ұғымының айналысына топталады. Елімізде ауыл шаруашылығы мақсатына арналған жерлердің маңызы зор, сондықтан ауыл шаруашылығы мақсатына арналған жерлерді құқықтық реттеу Қазақстан Республикасында мемлекеттің қалыптасуының қай кезенінде болмасын өзекті мәселелердің бірі болды. Қазақстан Республикасындағы жерлерді ұтымды пайдалану және онда тиімді шаруашылық жүргізіп, сақтай отырып кейінгі ұрпаққа қалдыру – басты мемлекеттік мақсат және әрбір азаматтың конституциялық борышы болып табылады. Қазіргі уақытта еліміздің ауыл шаруашылығы мен жер шаруашылығы терең өзгерістерді өткізіп, әрі қарай жүйені

жетілдіру бағытында жұмыс жүргізуді қажет етіп отырған секторлардың қатарында. Ол осы саланы құқықтық қамтамасыз ету мәселесін шешу мен жетілдіруді қажет етеді. «Жер дегеніміз – мемлекет пен халықтың өмір сүру қызметінің негізі болып табылатын табиғаттың басты объектісі. Жерге меншік нысаны, оның иелену мен пайдалану үшін кімге берілгеніне және жердің сандық, сапалық жағдайына біздің болашағымыз тәуелді», -деп Б.Ж. Әбдірайымов жазған болатын. Жер – барлық адамзат баласының өмір сүруінің негізі. Қазақстан Республикасы өз егемендігі мен тәуелсіздігіне қол жеткізген уақытта тарихи қалыптасу мен даму жолында кең байтақ территорияны иеленіп қана қоймай, оның экологиялық тұрғыдан қауіпсіздігін қамтамасыз ету міндетін де алдына тартты. Бұл міндетті жүзеге асыру жер мәселесін құқықтық тұрғыда реттеудің негізділігін көрсетті. Құқықтық реттеу болса, жер құрамының, жер қорының заң жүзінде бекітілуін, олармен жасалатын қатынастардың жан жақты реттелуін ғана емес, оның сапалық көрсеткіштерінің тиісті талаптарға жауап беруін, оның құрамының адамзат тіршілігімен үндесіп тұруын да қамтамасыздандырады. Жер мәселесін құқықтық жағынан реттеу Қазақстан мемлекетінің жер қорының болашаққа, экологиялық қауіпсіз нысанда жеткізілуіне үлес қосатын тәсілдердің қатарда. Өзімізге мәлім, ұлан байтақ территориясы бар Қазақстан үшін жер мәселесін, жердің құрамын сақтау қазіргі таңда тек меншік иесі болып табылатын Қазақстанның қызығушылығын ғана емес, көршілес жатқан елдердің де қызғанышын тудырып отырған проблема. Осы орайда жер тек мемлекеттік меншікте емес, жеке меншікте де бола алады. Қазақстан Республикасы Конституциясына сәйкес Қазақстан Республикасында мемлекеттік меншік пен жеке меншік танылады және бірдей қорғалады. Бұл өз кезегінде келесі бір проблемалар кешенін туындатып берді. Ол жерлердің тек Қазақстан азаматтарының атында болмай, шетелдік азаматтар мен компаниялардың қолына өту фактілері толғантады. Қазақстан Республикасындағы саяси және экономикалық құрылысты реформалау процесі жер қатынастарын түбегейлі өзгерту және мемлекеттің тікелей бақылауы мен басқаруы арқылы жер реформасын жүргізу қажеттілігін туындатып отыр. Сонымен қатар, нарықтық экономикаға өту жердің негізгі өндіріс құралы, аумақтық кеңістіктің негізі және маңызды табиғи объект ретінде жердің басты функцияларын сақтай отырып, жерге әртүрлі меншік нысандарын, жер пайдалану құқығының ақылығын енгізу және жерді заңды түрде азаматтық және шаруашылық айналымның объектісі ретінде тану қажеттілігін объективті түрде туындатып отыр.

Жер құқықтық өзгерістерінің нәтижесінде туындаған жерге мемлекеттің монополиясының жойылуы, жекелеген жер санаттарына жеке меншік құқығының пайда болуы, ақылы жер пайдалануға көшу, жерді жеке меншікке немесе пайдалануға алғаны үшін ақы төлеу, жердегі шаруашылық етуші субъектілердің тең құқықты дамуы, жер нарығының қалыптасуы сияқты әрекеттер орынды құбылыс болып табылады. Қазақстан Республикасында нарықтық жағдайға өтуге байланысты әртүрлі меншік нысандарының пайда болуы, шаруашылық етуші субъектілердің және олардың нысандарының көбеюі ауыл шаруашылығы мақсатындағы жерлерді жалға алуды шектемейді, керісінше, оның әрі қарай дамуына алғышарт ретінде танылады.

Қазақстан Республикасы өз алдында егеменді ел болғалы қоғамдық қатынастар, соның ішінде жер қатынастары Қазақстан Республикасының негізгі заңының нормаларына сай дами бастады. Яғни тәуелсіз жас мемлекетіміздің әлеуметтік-экономикалық, саяси және құқықтық қатынастарының жаңа өмір талабына сай дамуы, өзіміз үшін және болашақ ұрпақ үшін жоғарыда аталған мемлекетіміздің негізгі қатынастарын қайта реттеп, экономикалық, құқықтық реформаларды қазіргі өмір талабына сай жүргізуді талап етті. Қазақстан Республикасы Президентінің айтуы бойынша басты саяси мақсат тұрғысында, әсіресе өтпелі кезеңде экономикалық реформаларды ойдағыдай жүзеге асырудың қажетті шарты ретінде тұрақтылықты

қамтамасыз ету болып табылады. Қазақстан Республикасы Президентінің 2015 жылғы 20 мамырдағы «Ұлт жоспары – бес институционалдық реформаны жүзеге асыру жөніндегі 100 нақты қадам» бағдарламасының 35-қадамында ауылшаруашылық жерлерін тиімді пайдалану мақсатымен оларды нарықтық айналымға енгізу, сонымен қатар Жер Кодексіне және басқа да заң актілеріне өзгерістер енгізу мәселесі алға қойылған. Сонымен бірге Н. Ә. Назарбаев өз халқына Жолдауында жаңадан қабылданған жер туралы заңның халықты өркениетті нарыққа алып келмегенін және аталған заңда жіберілген кемшіліктерді тез арада жойып жөнге келтіру керек екендігін атап көрсеткен болатын. Мемлекетімізде жер қатынастарының дұрыс дамуы еліміздің әлеуметтік-экономикалық, құқықтық дамуына зор ықпалын тигізетінін ұмытпағанымыз жөн. Сол себепті жер қатынастарының реттелуін мемлекеттен ажыратып алуға болмайды. Қазіргі нарықтық қатынастарға байланысты, жердің мемлекет меншігінен жеке меншікке өтуі және жеке меншіктегі жерлердің азаматтық құқықтық мәмілелер арқылы сатылуы, жалға берілуі сияқты жүргізіліп жатқан қатынастардың барлығы ақылы негізде жүзеге асырылады. Бұл дамыған нарықтық қоғамның талабынан туындаған заңды құбылыс болып табылады және бұл өте орынды. Себебі, жердің мемлекет меншігінен жеке меншікке өтуі азаматтардың өздерінің рухани-материалдық қажеттіліктерін қанағаттандыру болып табылады.

Қазақстан Республикасының Жер Кодексі бойынша ауыл шаруашылығының қажеттері үшін берілген немесе осы мақсаттарға арналған жер ауыл шаруашылығы мақсатындағы жер деп танылады. Жалпы, ауыл шаруашылық жерлер - ерекше қорғалуға жататын, Қазақстанның басқа жер санаттарына қарағанда ең шұрайлы, құнарлы жерлер. Ауыл шаруашылығы мақсатындағы жер құрамына ауыл шаруашылығы алқаптары мен ауыл шаруашылығының жұмыс істеуіне қажетті ішкі шаруашылық жолдары, коммуникациялар, тұйық су айдындары, мелиорациялық жүйе, қора-жайлар мен ғимараттар орналасқан жер, сондай-ақ басқа да алқаптар (сор, құм, тақыр және ауыл шаруашылығы алқаптарының алабына қосылған басқа да алқаптар) жатқызылады. Ауыл шаруашылығы алқаптарына егістіктер, тыңайған жер, көп жылдық екпелер егілген жер, шабындықтар мен жайылымдар жатады. Егістік - жүйелі түрде өңделетін және көп жылдық шөптердің егістігін қоса алғанда, ауыл шаруашылығы дақылдарының егістігіне пайдаланылатын жер учаскелері, сондай-ақ сүрі жер. Алдын ала егілетін дақылдардың егістігі орналасқан (үш жылдан аспайтын уақыт аралығында), түбегейлі жақсарту мақсатында жыртылған шабындықтар мен жайылымдардың жер учаскелері, сондай-ақ бақтардың егіске пайдаланылатын қатар аралығы егістікке жатпайды. Тыңайған жер – бұрын егістік құрамында болған және күзден бастап бір жылдан аса ауыл шаруашылығы дақылдарын егуге пайдаланылмайтын және пар айдауға әзірленбеген жер учаскесі. Көп жылдық екпелер - жеміс-жидек, техникалық және дәрі-дәрмек өнімдерінің түсімін алуға, сондай-ақ аумақты сәндеп безендіруге арналып қолдан отырғызылған көп жылдық ағаш, бұта екпелеріне пайдаланылатын жер учаскелері. Табиғи шабындықтар мен жайылымдар - шөп шабуға және жануарларды жаюға жүйелі түрде пайдаланылатын жер учаскелері. Түбегейлі жақсартылған шабындықтар мен жайылымдар - шөп егу арқылы жаңадан отайған шабындық және жайылым учаскелері. Суландырылған жайылымдар - тиісті мал басын сапасы ойдағыдай сумен қамтамасыз ете алатын су көздері (көлдер, өзендер, тоғандар, апандар, суару және суландыру каналдары, құбырлы немесе шегенді құдықтар) бар жайылымдар. Ауыл шаруашылығы алқаптары суармалы және суарылмайтын болуы мүмкін. Суармалы ауыл шаруашылығы алқаптарына ауыл шаруашылығында пайдалануға және суаруға жарамды, су ресурстары жүйесінің қазіргі пайдалы жұмыс коэффициентінде суару нормаларының жобалау немесе қолданыстағы нормативтері бойынша осы жерді сумен қамтудың қолайлы мерзімі ішінде қамсыздандырудың кемінде 75 процентінен кем емес су ағынымен қамтамасыз ететін суару көзімен байланысты

тұрақты және уақытша суару жүйесі бар жер жатады. Жайылма суару жері қар суын және көктемгі тасқын суды, сондай-ақ топырақты ылғалдандыру үшін суару және суландыру каналдарынан берілетін суды осы учаскелер аумағында ұстап қалуды және қайта бөлуді қамтамасыз ететін су бөгейтін белдеулері, суды реттейтін бөгеттері мен басқа да гидротехникалық құрылыстары бар учаскелер болып табылады.

Жерге жеке меншік 1995 жылы 30 тамызда қабылданған Ата Заңымызбен енгізілген болатын. Жерге деген меншік құқығы азаматтар мен ұйымдардың маңызды әлеуметтік-экономикалық құқықтарының қатарына жатады. Бұл жердің адамның өмір сүру ортасы болуымен және оның экономикалық тұрғыдан мүмкіншілігінің кең ауқымдылығымен түсіндіріледі. Бұл тұрғыда ерекше маңызды болып ауыл шаруашылығы мақсатындағы жерлер келеді. Қазақстан Республикасы өте кең ауыл шаруашылығы жерлерінің ресурсына ие. Жер заңнамасының әлеуметтік бағыты, тәжірибе көрсетіп беріп отырғандай, жер қатынастары субъектілеріне жер беру арқылы көрініс табуы керек. Дегенменен заң жер қатынастары субъектілерінің қатарын негізсіз көбейте бермейді, яғни ол негізсіз жер қатынастары субъектілерінің шоғырланып қалуына жол ашпайды. Егер де жер заңнамасын осы көзқарас тұрғысынан алып қарастыратын болсақ, онда біз келесіні көреміз. Субъектілерге жер құқығын беру: а) меншік құқығын жеке меншікке немесе пайдалану құқығынан табыстау; б) жер учаскесін беру жеке меншікке немесе пайдалану құқығына беру. Қазіргі қолданыстағы 2003 жылғы Жер кодексінің тағы бір сөзсіз артықшылығы ретінде онда жерді пайдаланудың екі нысаны көрсетілгендігін айтуға болады. Олар: жеке меншік құқығында және жер пайдалану құқығында. Жер қатынастары субъектілеріне осы екі нысанның кез келгенін таңдау құқығы берілген. Қазіргі таңдағы Қазақстан Республикасының жағдайында ауыл шаруашылығының дамуына өзінің орасан үлесін қосып жатқандар – бұлар заңды тұлғалар болып табылады. Заңды тұлғалар да заңнамада көзделген шекте және көлемде ауыл шаруашылығындағы жерлерге жеке меншік құқығын иелене алады. Қазақстан Республикасының мемлекеттік емес заңды тұлғаларының жеке меншігінде тауарлы ауыл шаруашылығы өндірісін жүргізу, орман өсіру үшін, үйлерді (құрылыстарды, ғимараттарды) олардың мақсатына сәйкес қызмет көрсетуге арналған жерді қоса алғанда, өндірістік және өндірістік емес, оның ішінде тұрғын үйлер (құрылыстар, ғимараттар) мен олардың кешендерін салу үшін берілген (берілетін) немесе олар салынған жер учаскелері болуы мүмкін. Тауарлы ауыл шаруашылығы өндірісін жүргізуге және орман өсіруге арналған жерді қоспағанда, жоғарыда аталған мақсаттарға арналған жер учаскелері шетел азаматтарының, азаматтығы жоқ адамдардың және шетелдік заңды (мемлекеттік емес) тұлғалардың жеке меншігінде болуы мүмкін. Ауыл шаруашылығы мақсатындағы жер учаскелері жеке меншік құқығымен Қазақстан Республикасының азаматтарына шаруа (фермер) қожалығын жүргізу үшін және Қазақстан Республикасының мемлекеттік емес заңды тұлғаларына тауарлы ауыл шаруашылығы өндірісін жүргізу және орман өсіру үшін беріледі.

Қазақстан Республикасының азаматтарына өзіндік қосалқы шаруашылықты, бағбандықты және саяжай құрылысын дамыту үшін жеке меншікке беріледі. Ауыл шаруашылығы мақсатына арналған жер учаскелеріне жеке меншік құқығын табыстыру ақылы негізде жүзеге асырылады. Ауыл шаруашылығы өндірісін жүргізу үшін дер учаскесіне жеке меншік құқығының табысталуына мүдделі азаматтар мен мемлекеттік емес заңды тұлғалар келесі жағдайлармен жер учаскесін сатып ала алады:

1) Жер учаскесіне жеке меншік құқығын жер учаскесінің кадастрлық құнына тең бағамен; Бұл жағдайда жер учаскесінің кадастрлық құнын жер ресурстарын басқару жөніндегі аумақтық орган белгілейді.

2) Жер учаскесіне жеке меншік құқығын оның кадастрлық құнына қарай айқындалатын жеңілдікті бағамен; Бұл жағдайда әкімшілік-аумақтық бірліктер бойынша

жер учаскелеріне жеңілдікті бағаның нақты мөлшерін Қазақстан Республикасының Үкіметі белгілейді.

Сонымен қатар, Қазақстан Республикасының Жер Кодексіне сәйкес жер учаскесіне жеке меншік құқығын сатып алатын тұлғаның өтініші бойынша жер учаскелерін сатып алған жағдайда сатып алу сомасын төлеу он жылға дейін төлеу мерзімін ұзарту арқылы жүргізіледі. Ауыл шаруашылығы мақсатына арналған жерлердің жеке меншікке сатып алудың төрт жағдайы айқындалған. Біріншіден, жерді жер учаскесінің кадастрлық бағалау құнына сәйкес сатып алу; екіншіден, жер учаскесін кадастрлық бағалау құнына сәйкес сатып алу сомасын төлеу мерзімін он жылға дейін ұзарту арқылы; үшіншіден, жер учаскесінің кадастрлық құнына қарай айқындалатын жеңілдікті бағамен; төртіншіден, жер учаскесінің кадастрлық құнына қарай айқындалатын жеңілдікті бағамен сатып алу сомасын төлеу мерзімін он жылға дейін ұзарту арқылы. Қазақстан Республикасы Үкіметінің 2003 жылы 10 қыркүйекте қабылданған Әкімшілік-аумақтық бірліктер бойынша жер учаскелеріне жеңілдікті бағаның мөлшерін бекіту туралы қаулысына сәйкес, ауыл шаруашылығы мақсатына арналған жер учаскелерінің жеңілдікті бағасы жеке меншікке берілетін жер учаскесінің кадастрлық құнының 75 пайызы көлемінде бекітілген. Алайда аталған Үкімет қаулысында осы жеңілдікті бағамен жер учаскесін жеке меншікке ала алатын тұлғалардың тізімі, олардың көлемі мен шекті мөлшері толығымен көрсетілмеген. Ауыл шаруашылығы мақсатына арналған жерлерді жеке меншікке жеңілдікті бағамен сатудың шектері мен көлемінің анықталмауы осы жер құқық қатынастары саласында сыбайлас жемқорлыққа әкеліп соғатындығы сөзсіз, сонымен қатар Жер Кодексінде жоғарыда айтылған жер учаскесін жеке меншікке жеңілдікті бағамен сатудың субъектілері анықталмағандықтан, жер учаскесінің кадастрлық құнына тең бағамен сатып алу туралы норма жүзеге асырылмай қалу қаупі бар.

Қазақстан Республикасының Жер Кодексіне сәйкес мемлекеттік меншіктегі ауыл шаруашылығы мақсатындағы жер учаскелері осы Кодексте белгіленген тәртіппен және шарттарда Қазақстан Республикасының азаматтарына және заңды тұлғаларына жер пайдалану құқығымен берілуі мүмкін. Қазақстан Республикасының жеке және заңды тұлғаларына шаруа немесе фермер қожалығын, тауарлы ауыл шаруашылығы өндірісін жүргізу, орман өсіру, ғылыми-зерттеу, тәжірибе жүргізу және оқыту мақсаттарында, қосалқы ауыл шаруашылығын, бақша шаруашылығын және мал шаруашылығын жүргізу үшін жер пайдалануға беріледі. Пайдалануға беру мерзімі кемінде он жылды құрайтын шаруа немесе фермер қожалығын жүргізу үшін жер учаскесін беру жағдайларын қоспағанда, жер учаскесін көрсетілген мақсаттар үшін жер пайдалану құқығымен беру мерзімі кемінде бес жылды құрайды. Жер учаскесін осы тармақшада көрсетілген мерзімдерден аз мерзімге беруге оны алуға мүдделі өтініш берушінің келісімімен ғана жол беріледі. Шетелдіктерге, азаматтығы жоқ адамдарға, шетелдік заңды тұлғаларға, сондай-ақ жарғылық капиталындағы шетелдіктердің, азаматтығы жоқ адамдардың, шетелдік заңды тұлғалардың үлесі елу пайыздан асатын заңды тұлғаларға жиырма бес жылға дейінгі мерзіммен жалдау шарттарымен уақытша жер пайдалануға беріледі.

Ауыл шаруашылығы мақсатындағы жерлерді пайдалану тәртібін заңға сәйкес жүзеге асыру үшін ол үшін осы саладағы мемлекеттік органдардың да қызметін, өкілеттіктерін тереңдеп зерттеу жүргізу жеткіліксіз, оны құқықтық тұрғыда реттеу қажет болып табылады.

Ауыл шаруашылық мақсатындағы жерлердің жеке меншікке берілген уақытында бір адамның қолында шоғырланып қалуына жол бермейтін норма сөзсіз әлеуметтік маңызға ие. Дегенменен, оның толық орындалуының және қамтамасыз етілуінің механизмдері осы күнге дейін өз дәрежесінде емес екендігін айтуымыз керек.

ӘОЖ 004

КОМПЬЮТЕР АРҚЫЛЫ ОҚЫТУ – ЗАМАН ТАЛАБЫ

Ермухамбетова А.Т.

Сарқан аудандық білім бөлімінің «Тасарық орта мектебі мектепке дейінгі шағын орталығымен» коммуналдық мемлекеттік мекемесі, Сарқант қ., Абай ауылы

Қазіргі ақпараттық қоғам мен ғаламдық телекоммуникация жағдайында оқушы тұлғасын дамыту міндеттеріне сәйкес оқытуды ұйымдастыру түрлері мен әдістерін одан әрі жетілдіру жұмыстары компьютерлендірумен тікелей байланысты жүргізіледі. Оқушының ақыл-ой ауқымын кеңейтуде, дамытуда, білім алу мен түсіну үрдістерін қалыптастыруда жаңа педагогикалық технологияларды қолдана отырып, оны дербес пәндер бойынша оқытудың әдістемелік жүйесіне компьютердің көмегімен енгізіп, оны жетілдіру жұмыстарын одан әрі жалғастыру өмір талабынан туындап отырған жайт. Компьютерді оқу-тәрбие жүйесінде қолдану ғылыми, техникалық жүйенің жетістіктерін тәжірибеге енгізудің өзегі болып табылатындығы белгілі.

Компьютерлер білім беру саласында кеңінен қолданыла бастағанда «оқытудың жаңа ақпараттық технологиялары» термині пайда болды. Оқыту үрдісін ақпараттандыру-қазіргі қоғамды ақпараттандыру үрдісінің басты бағыты.

Арнайы ақпараттық-техникалық құралдарды қолданатын технология-ақпараттық технология болып табылады. Білім берудегі жаңа ақпараттық технология-оқыту мен оқу-тәрбие материалдарын үйретуге арналған есептеуіш техника құралдарының оқу үрдісіндегі рөлі мен орны, мұғалімдер мен оқушылардың еңбегін жеңілдету, оларды пайдаланудың түрі мен әдістері туралы ғылыми білімнің жүйесі екені белгілі.

Жаңа ақпараттық технологияларды пайдаланудың негізгі мақсаттары:
-ақпаратпен жұмыс істеу іскерлігін қалыптастыру, коммуникативтік қабілетін дамыту;
-берілетін оқу материалының көлемін оқушы меңгере алатын деңгейге дейін өсіру;
-зерттеу іскерлігін, тиімді шешім қабылдай білу іскерлігін қалыптастыру.

Компьютер оқу материалын беру мүмкіндігін едәуір кеңейтеді. Түсті графиканы, мультимедияны, бейнетехниканың барлық мүмкіндіктерін пайдалану оқушыға ерекше психологиялық әсер етеді, оқу мотивін күшейтуге мүмкіндік береді. Компьютермен жұмыс жасай отырып, оқушы кез келген тапсырманы аяғына дейін орындау мүмкіндігіне ие болады. Ең алдымен компьютер оқушыға өз іс-әрекетінің нәтижесін көрнекі түрде көруге мүмкіндік береді. Оқушы өзбетімен, сондай-ақ өзге оқушылармен топтаса отырып бірге жұмыс істеуге мүмкіндік алады. Ақпараттық технологияларды пайдаланудың негізгі артықшылықтары:

- Оқушыларға тақырып шеңберінде немесе белгілі бір уақыт аралығында айтылуға тиіс мәліметтер көлемін ұлғайтады.
- Білімге бір-бірінен үлкен арақашықтықта орналасқан әртүрлі оқу орындарында отырып қол жеткізуге болады.
- Оқыту жүйесінің көп деңгейлі жетілдірілуі олардың таралымдалуы мен оқу материалының сапасын арттырады.
- Оқушылардың өзбетімен іздену жұмысының тиімділігін ұлғайтады.

Түрлі тапсырмаларды компьютермен орындау оқушыны дербестікке, төзімділікке, мақсаткерлікке баулиды.

Бір ескеретін жайт, компьютерді қолдану мұғалімнің арнайы дайындығын қажет етеді. Мұғалім компьютерлік сауаттылықтың ғылыми негіздерін білуі шарт. Компьютерлік оқытудың әдістемесін игеру мұғалімнің білімділігі мен біліктілігі талаптарына сай болуы тиіс. Электронды оқулықтар және компьютермен түрлі

жұмыстар жүргізу арқылы оқушының біліктілігі мен белсенділігін, пәнге деген қызығуын арттыру жүзеге асырылады. Сондықтан оқушы компьютерде жұмыс істеуге қажетті біліктіктерді мұғалімнің көмегімен меңгеруі қажет.

«Өткенге қарап басымызды иеміз, ертеңге қарап құлшынамыз» дегендей, бүгінгі бала-ертеңгі жаңа әлем. Баланы оқытып-тәрбиелеуде ұстаздардың алдында «нені оқыту?» және «қалай оқыту?» деген сауалдар тұр. Осы сауалды шешу барысында жаңа технологияларды қолдану тиімді. Қазіргі дамыған елдерде компьютер күнделікті өмір талабына айналып отыр. Оқытуды компьютердің көмегімен жүзеге асыру ыңғайлы, тиімді әрі бүгінгі талапқа сай өте қолайлы. Өйткені, қажетті ақпаратқа жылдам қол жеткізуде уақытты үнемдейді. Өткен ұрпақ үшін кітаптың маңызы қандай болса, компьютер де оқушы үшін қоршаған әлемді тану құралы ретінде сондай маңызға ие. Олай болса, барлық пәнді компьютердің көмегімен жүргізуді үйрену-бүгінгі күннің кезек күттірмейтін өзекті мәселесінің бірі.

Информатика пәні сабақтарында топтық-жұптық-жеке жұмысты ұйымдастыру, оқушыларды сыни ойлауына бағыттау, бағалау, алған білімдерін өмірмен байланыстырып қолдана алу бойынша берген деңгейлік тапсырмалары арқылы оқушыларды ойлауға, ізденуге, бірлесе жұмыс істеу, талқылау арқылы тақырыптың мәнін ашуға толық мүмкіндік берді. Бұл мұғалімнің басты жетістігі мен шеберлігі екендігін атап айқым келеді. Деңгейлік курстарды аяқтап сертификатталған ұстаз ретінде өз тәжірибеме 7 модульдің сырларын сабақтарына кіріктіре отырып, оқушылардың білім алу үдерісін жаңа арнаға бұрған қолданыстағы әдістермен ұштастыру арқылы жандандыру қажеттігін түсінген болатынымын. Информатика сабақтарында топтық жұмыста оқушылардың постерлері оқушылармен бірге сабаққа қатысқан мұғалімдерге де ой салды. Дұрыс ой тастай білсең, оқушылардың ізденісте шыңдалатындығы сияқты, мұғалімдердің өзара бірлесе ізденіп, ортада ынтымақтаса талқылау арқылы ортақ шешімге келуге дағдылана бастады. Сабақтарды жоспарлау барысында әдіс-тәсілдердің тиімділігіне кері байланыс, өзін-өзі бағалау арқылы көз жеткізуге болады. Әдіс-тәсілдерді қолдану барысында енгізілуге тиісті өзгерістерді анықтау үшін іс-әрекеттегі зерттеу сабақтарының «Сенім» тобының мүшесі, тәлімгер ретінде «Алау-2» оқыту тобының мүшелерімен өткізуден басталып, зерттеуге кірісіп кеттік. Бақылауға алынған сыныптың оқушыларына талдау жасай отырып, сабақ үлгерімі жоғары, орта, төмен оқушыларды алып, сабақ жоспарланып, сабақты өтуші мұғалім мен оқушыларды бақылаушы мұғалімдер белгіленіп, жұмыстар жүргізілді. 7 «В» сыныбындағы информатика пәні бойынша іс-әрекеттегі зерттеу сабақтарын кесте 2-3 жүргізе отырып, мен мектептегі жинақталған жұмыс нәтижелеріне сүйене отырып мынадай тұжырымдама жасадым:

1. Өзгеріс енгізу бағытында сындарлы оқытудың жаңа әдіс тәсілдерін, соның ішінде топтық-жұптық оқытуда жүйелі жүргізу арқылы оқушылардың оқу белсенділігінің артуына әкелетіні анықталды.

Ақпараттық даму бүгінгі елбасының басты айқын бағытарының бірі. 50 елдің қатарына қосылу электронды бағыттар арқылы өз жүйесі болып табылатынын бүгінгі қоғам айқындап берді. Ақпарат арқылы дүние жүзімен байланыс орнатуға болады. Сондықтанда ақпарат қоғамын дамыту оқыту бүгінгі жаһанданудағы ең басты мәселе. Ертеңгі қазақстанның болашағы ақпараттанған қоғамға сай білімді білікті болуы тиіс.

Оқыту жүйесінде шәкірт пен ұстаз арасындағы қарым-қатынастың атқаратын рөлі ерекше. Осы талапты жақсы түсінген ұстаз ғана өз оқушыларының жүрегіне жол тауып, олардың пәнді үйренуге деген құштарлығын оятып, ынта-жігерін арттырады. Ал бұны жүзеге асыру бағытында «компьютер» таптырмас құралдың бірі.

ӘДЕБИЕТТЕР:

1. Бондарев В.М., Рублинецкий В.И., Качко Е.Г. Основы программирования. – Харьков: Фолио; Ростов н/Д: Феникс, 1997.
2. Кнут Д. Искусство программирования, 3-е изд. – М.: Вильямс, 2001.
3. Бадд Тимоти Объектно-ориентированное программирование в действии. – СПб.: Питер, 1997.
4. Таненбаум Э. Современные операционные системы. СПб.: Питер, 2002.
5. Столлингс У. Операционные системы. Внутреннее устройство и принципы проектирования. М.: Вильямс, 2002.
6. Таненбаум Э. Компьютерные сети. СПб.: Питер, 2002.
7. Воронцов П.Г. Компьютерная графика. СПб., 2000.
8. Практикум по экономической информатике. Учебное пособие. / Под ред. Шуремова Е.Л., Тимаковой Н.А., Мамонтовой Е.А. – М.: Перспектива, 2000.
9. Беркинбаев К.М., Информатика, Алматы, 2005.
10. Экономическая информатика: Учебник / Под ред. Косарева. В.П. – М.: Финансы и статистика, 2004.

ӘОЖ 94 (574)

ХІХ ҒАСЫРДЫҢ 70 ЖЫЛДАРЫНДАҒЫ ХИУА ХАНДЫҒЫНА ЖАСАҒАН РЕСЕЙДІҢ ӘСКЕРИ ЭКСПЕДИЦИЯСЫ ЖӘНЕ ӘЗБЕРГЕН МҰҢАЙТПАСҰЛЫНЫҢ ТАҒДЫРЫ

Есеркепова Ж.О.

*Абылай хан атындағы Қазақ халықаралық қатынастар және әлем тілдері
университеті, Алматы қ., zhanar_e77@mail.ru*

1868 жылғы патша өкіметінің «Уақытша Ережесіне» қарсы бағытталған Орал, Торғай облыстарының қазақтары ұйымдастырған көтеріліс жеңіліс тапқан соң Әзберген Мұңайтпасұлы, Ханғали Арысланұлы, Дәуіт Асауұлы, Сейіл Түркебайұлы өздерінің ауылдарымен бірге қайтадан Хиуа аумағына қоныс аударды. Әзберген Мұңайтпасұлы Хиуа хандығына өткеннен кейін де Ресейге қарсы күресін тоқтатпады. Торғай облысы Ырғыз уезінің топырағында дүниеге келген Әзберген бидің жеке басының қасиеттері, атап айтқанда, оның зеректігі, қазақтардың арасындағы беделі, батырлығы, соғыс өнеріндегі тапқырлығы, мергендігі руластары арасында оның беделін көтеріп, көрші елдерге танытады. Тіпті оның тарихтағы орнын анықтаған «Қазақ Совет энциклопедиясында» Әзберген Мұңайтпасұлы қатардағы батырлардың бірі ғана емес, атағы бүкіл Орта Азияға белгілі ірі саяси тұлға, үлкен беделдің адамы екені айтылады. Онда былай деп жазылған: «Мұңайтпасов Әзберген (1806-1873) ХІХ ғасырдың ІІ жартысы. – Кіші жүз Шекті руы қазақтарының патша өкіметіне қарсы көтерілісін ұйымдастырушылардың бірі, батыр. Ол 1855 жылы Көтібарұлы Есетпен бірге Елек өзені бойына патша өкіметін жақтаушы сұлтан-әкім Жантөринді өлтірген» [1, 214 б.].

1957 жылы жарық көрген «Қазақ ССР тарихының» «Торғай және Орал облыстарында 60-шы жылдардың аяғы мен 70-ші жылдардың басында болған көтерілістер» деген тарауында Әзберген батыр сұлтандармен және діни адамдармен бірігіп, көтерілісті басқарды деп көрсетіліп, былай делінеді: «1869 жылдың бас кезінде-ақ көтеріліс жетекшілері Хиуаға Ханғали Арыстанов пен Әзберген Мұңайтпасов бастаған жиырма кісілік делегация жіберген болатын. Делегация Хиуа ханына

сыйлықтар әкелді, қазақтар Хиуа ханының қоластына кіргісі келіп отыр деп мәлімдеді, тек үш жылға зекеттен босатуды өтінді... Хан қазақ феодалдарының өкілдеріне шапан жауып, арғымақ мінгізіп, қару-жарақ сыйлады. Өзберген Мұнайтпасов Хиуадан бірнеше мың танап жер алды» [2, 421 б.].

1869 жылы патша өкіметінің қазақ даласына енгізген «Уақытша Ережесіне» қарсы Торғай және Орал облыстарындағы қазақтардың көтерілістері жеңілгеннен кейін Өзберген би бастаған қазақтар Хиуа хандығының иелігіне көшіп барады. Хиуа ханы көшіп келген қазақтарға жер беріп, оларды екі жылдық салықтан босатады. Сонымен қатар, Өзберген би ханның жарлығы бойынша қайтадан Қоңыраттың маңайындағы қазақтардың басшылығына тағайындалады [3, 54 б.].

Мұрағат құжаттарына назар аударсақ, Хиуа ханы Өзберген биді сол жердегі барлық қазақтарға хан тағайындамақшы да болған екен. Бірақ Хиуа ханына толық тәуелді болғысы келмеген Өзберген Мұнайтпасұлы бұл ұсыныстан бас тартады. Дегенмен, Хиуа ханымен жақсы қатынастағы Өзберген Мұнайтпасұлы Ресей билігінен қашып келген қазақтарды орналастыруда көп еңбек жасады. Мәселен ол қазақтарға жер бөліп берді, Хиуа ханымен алдын-ала жасасқан келісім бойынша қазақтардан зекет алдырмады және тағы басқа да жұмыстар атқарды [4, 7 п.].

Өзберген Мұнайтпасұлы ханның ұсынысынан бас тартқаннан кейін, оның орнына Хиуа ханы өз иелігіндегі Әмударияның солтүстік бөлігінде орналасқан қазақтардың басшысы етіп Торғайдағы көтерілісте Өзберген бимен бірге ерекше белсенділік танытқан Ханғали Арыстановты тағайындайды. Дегенмен, Хиуа ханы II Сейдмұхаммед Рахим көшіп келген қазақтарды жарылқаудағы негізгі мақсаты оларды Ресей империясына қарсы пайдаланудан тұрды. Сондықтан ол патша өкіметінен ығысып, Хиуаға қашып барған көтеріліс басшылары Өзберген Мұнайтпасов, Ханғали Арыстанов, Дәуіт Асауов, Уфа молдасы Ихлас Досов, молда Рысқұлов және Кенесары Қасымовтың баласы Сыздықты және Хатым Төрәні өз қамқорына алады [5, с. 107].

Хиуа жерінде жиналған қазақтар да ханнан көмек ала отырып, өздерінің азаттық күресін жалғастыра береді. Мәселен, 1870 жылы тамызда 500 адамнан тұратын жасағы бар Өзберген Мұнайтпасұлы Орал бекінісі мен Қазалы аралығындағы почта бекеттеріне шабуыл жасап, Ресейден шыққан сауда керуендерін тонап кетеді [6, 342 п.].

Осы шабуыл кезінде Өзберген би 2 казакты өлтіріп, 4 казакты тұтқынға алып кетеді. Өзберген бидің керуен жолдарына қауіп төндіргені соншалықты, сол жылы Орынбор генерал-губернаторы Н.А. Крыжановский Орал жақтан шыққан ресейлік сауда керуендерінің қорғауын күшейту туралы облыстың әскери губернаторына арнайы нұсқауын жіберуге мәжбүр болады. Өзберген бидің патша өкіметіне қарсы күресінің келесі бір белесі оның Кенесарыұлы Сыздық төремен бірге тізе қосып, соғысуында жатты. Торғайда болған көтеріліс кезінде Сыздық төремен байланыста болған Өзберген би 1870 жылы ақпан айында Сыздық төреге қосыла отырып, Сыр өңіріне жылжиды. Сыздық төре және Өзберген би бастаған қазақтар Қазалы уезіндегі Жаңадарияны паналай отырып, жергілікті халықты Хиуаның билігіне өтуді үгіттейді.

Сыздық төре мен Өзберген бидің іс-әрекеттері Сыр өңіріндегі Ресей билігіне қауіп төндіргесін Қазалы уезінің бастығы подполковник Голов екі зеңбірегі бар 8 түркістандық шептік батальонының 180 жаяу әскерін және 25 казакты бастап №1 форттан шығады да, Ақша теңіз көліне қарай жылжиды. Сонымен қатар, Перовск фортынан Қазалы аймағына қарай көмек ретінде бір рота жаяу әскер аттанады.

Сыздық сұлтан мен Өзберген би бастаған қазақтардың Сыр өңіріне қауіп төндіргені соншалықты, Сырдария облысындағы әскердің бас қолбасшысы генерал-майор Головачевтың өзі 8 наурызда Ташкенттен облыстың оң қанатына келеді де, тікелей өзі Перовск фортынан Сыр өңірінде қалыптасқан жағдайды бақылауға көшеді. Сыр өңіріндегі орыс әскерлерінің мол күші Жаманбай сайына келіп, Хиуадан келген

қазақтарды қоршауға ала бастағанын көрген Сыздық төре мен Әзберген би бастап келген жасақты кейін алып кетуді жөн көреді де, Ақша теңіз көлінен Дәуқараға қарай көшеді. Дегенмен, Әзберген би Хиуа иелігіне патша өкіметінің билігін мойындағысы келмеген Қазалы уезіндегі Әлім руларына кіретін мыңға жуық шаңырақты малымен қосып, өзімен бірге ертіп кетеді. Хиуа иелігіне келгеннен кейін Сыздық төре Бұхар әмірлігіне өткенімен, Әзберген би өзінің күресін жалғастыра береді.

Азаттық қозғалыстың ірі өкілдері Сыздық төре және Әзберген бидің Сыр өңірінен кеткенін көрген подполковник Голов әскерін алып 3 наурызда №1 фортқа қайтады. Сырдария облысындағы орыс әскерінің қолбасшысы генерал-майор Головачевте Ташкентке оралады. Осы кезде Әзберген би бастаған қазақтар патша генералының Ташкентке қайтқанын пайдаланып, қайтадан №1 және №2 форттардың маңайындағы бекеттерге топ-топқа бөлініп алып, шабуыл жасауға көшеді. Мәселен, 20 наурызда №2 фортқа 5 верст жетпейтін қашықтықта 1 казакты өлтіріп және 1 казакты тұтқынға алып, жылқыларын айдап кетсе, 21 наурызда №2 форттың бірінші бекетіне шабуыл жасап, бір казакты өлтіріп, жайылып жүрген бекеттің 30 жылқысын олжалайды.

Әзберген бидің тағы да Қазалы уезіне қауіп төндіргенін түсінген Сырдария облысындағы әскерлердің штаб бастығының өзі №2 фортқа келіп, Әзберген биді ұстау үшін жасауыл Сысоев бастаған 50 казакты аттандырса, казактардың келесі бір жүздігін Қуандариядағы қазақтарды тыныштандыруға және жүз казак әскерін №2 форт пен Перовск арасындағы бекеттерді күшейтуге жібереді.

Патша әскерлері «бүлікшіл» қазақтардың соңына мықтап түскеннен кейін Әзберген Мұнайтпасұлы қаруы күшті жазалаушылармен соғыста шығынға ұшырайтынын түсінеді де, қайтадан Хиуа иелігіне ығысады. Сыр өңірінен мыңға жуық шаңырақ ертіп келген Әзберген Мұнайтпасұлы қазақтар мен Хиуа ханының алдында үлкен беделге ие болады. Алайда, Әзберген би Хиуа ханының ықыласына бөленіп жатпай, өзінің азаттық күрестегі рөлін жалғастыра берді. Оған себеп болған Орал облысындағы көтерілістің қайтадан өз жалғасын табуы еді. Өйткені, қазақтардың көтерілісін сылтауратқан жазалаушы әскерлер Торғай мен Орал облыстарында қысымшылық әрекеттер жасайды.

Оны 1869-1870 жылдардағы көтерілісті өз көзімен көрген Н.А. Середаның еңбегінен көреміз: «1869 жылғы бүлікшілікке дейін қазақ даласы мал шаруашылығының кеңінен дамуымен, осы саланың дамуына барлық жағдайлардың жасалуымен ерекшеленді. Ол мал, жылқы және қой саудасының басты нарығы болды, сонымен қатар өлкеде империяның ішкі жағына жіберілетін шикізаттың көзі болды. Бұлардан басқа, далада жүк тасымалдау құралының көптігінен ол Орта Азия мен Түркістанға баратын көлік, жеке және қазыналық қажеттіліктерге тиімді болды.

Қазақ даласының айналымы, айналым капиталы мен әртүрлі малды иемденуді 4 млн.-нан 6 млн.-ға дейінгі күміс ақша көлемінде болды деп айтуға болады, қазіргі уақытта осы байлықтың тек ширек бөлігі қалса да шүкіршілік етеді. Өзіміздің келтірген жорамалдарымызды теріске шығармас үшін, далада 1869 және 1870 жылдары қызмет атқарған отряд бастықтарының баяндауларын келтіруге болады.

Бұл баяндаулардың көпшілігінде, «отряд бүлікшілерді қолға түсіре алмады, бірақ көптеген малды, жылқы мен түйені тартып алды немесе бүлікшілерге жете алмағандықтан отряд өте көп малды, қой мен түйе, жылқыны айдап әкетті, немесе бүлікшілер жасырынып қалды, осы үшін отряд олардың тастап кеткен барлық мал-мүлкін алып кетті және т.б.» деп көрсетіледі. Біздің жазалаушы отрядтар ауылдарды талан-таражға салып, малдарын талап әкету арқылы халық байлығының ең әлсіз тұсына соққы берді, сондықтан да олар көп ұзамай кедейшілікке ұшырады.

Мысалы, полковник граф Комаровскийдің отряды 1000 түтінге дейін талан-

тарапқа салып, 1200-ге тарта түйені тартып әкеткен. Ал тартып алынған басқа да мүлік қаншама. Тартып алынған мүліктің көбіне малдың қандай жолмен таратылғандығын мына мысалдан көруге болады. Полковник Комаровский жалпы құны 48 мың рубль тұратын 1200 түйені тартып алып, түйелері үшін қазақтар тарапынан қарсылыққа ұшыраған соң, желіге түйелердің қалғанын ғана алып келген, ал олар тек 100 рубль ғана тұрған. Осы екі жыл ішінде қанша қой мен мүйізді ірі қараның жойылып кеткендігі белгісіз, өйткені далада жорықта жүрген әскердің тамағы үшін сойылған малдардың еті жаздың күні сақтау мүмкін болмағандықтан лақтырылып тасталды.

Қазақтардың кедейленуі өз істерін далаға қатысты жүргізіп отырған Орынбор көпестерінің капиталдарына жағымсыз ықпалын тигізді: мысалы, В.О. Лебедевтің фирмалары қырғыздар қарыздарын төлей алмағандықтан 130 мың рубльге зиян шекті деген хабар тараған және бұл біздің көпестермен тығыз байланыстағы Мәскеу көпестерінің ісіне қиыншылық тудырған бір ғана мысал емес.

Осы қайғылы жағдайлардың барлығының бір ғана себебі болды: ол біздің әкімшіліктің шектес тыс өзіне сенімділігі, олар дала өмірімен жақсы таныс үкімет мүшелерінің ақылды кеңестеріне де құлақ аспады. Мысалы, қазақ ордалары жөніндегі танымал еңбектің авторы мемлекеттік кеңестің мүшесі, құпия кеңесші Левшин өзінің мемлекеттік кеңеске жазған ерекше жазбасында Орынбор әкімшілігінің қатысуымен жасалған «Жаңа Ереженің» жобасын Орынбор қазақтарына қолданбайды сұраған, оның себебі ордалықтар сібірліктерден өздерінің еріктерімен, ауыздықталмағандығымен, қаталдығымен және жабайылығымен ерекшеленген» [7, с. 66].

Осыған байланысты өз орнының көтерілісшілер арасында екенін түсінген Әзберген Мұнайтпасұлы Орал даласына аттанады. Бұл кезде Орал облысы қазақтардың арасындағы тыныштықты сақтау үшін және Маңғышылақта наразылық білдірген адайлар тобының бұл жерге басып кіруіне жол бермеу үшін 1870 жылғы көктемнен бастап Ембінің ар жағында, Каспий мен Арал теңіздерінің аралығындағы кеңістікке Орынбор округінен бірнеше жазалаушы әскер жіберіледі. Сонымен қатар, осы шаралардан басқа өлке бастығы 1869 жылғы көтерілістен кейін даланы өзі қарап шығуды қажет деп санады. Осы мақсатта мамыр айында 100 казакты ерткен генерал-адъютант Крыжановский Арал теңізіне дейін барып қайту үшін өлкеге аяқ басты, бірақ далалық жорықтың ыңғайсыздығы мен ыстық уақыт оның денсаулығына қолайсыз әсер етіп, ол Орал бекінісінен Аралға дейін барамын деген ойынан айнып, Орынборға кейін қайтуына мәжбүр етті. Осыған қарамастан, өлке бас бастығының жорығы салдарсыз қалмады: бағынбаған бірнеше қазақ ауылдары ерекше депутация арқылы өздерінің бағыныштылығын көрсетіп, «Жаңа Ережені» қабылдауға ықылас танытты.

Ал, далаға жіберілген жазалаушы әскерлер жаз бойы еш жерде наразылық танытқан топтарды кездестірмегендіктен, бұрын белгісіз болған өлке кеңістіктерін зерттеумен айналысқан. Бірақ, жаздың соңында наразылықтан кейін Маңғышылақтан кетіп қалған адайлардың бір бөлігі Ембі өзенінің төменгі ағысы мен Үстірттің солтүстік бөлігінде пайда болды және олардың пайда болуы әкімшілікті біршама қолайсыздыққа ұшыратты. Адайлардың бірнеше ауылы бағыныштылық білдіргенімен, олардың көпшілігі белгісіз жағдайда қалып отыр, сондықтан отрядтарға бас имеген болыстарды бейбіт қазақтар жайлаған мекендерден ығыстыру тапсырылды.

Каспий теңізінің солтүстік-шығыс жағалауындағы даланың батыс бөлігінде қызмет атқарған бас штабтың подполковнигі Саранчевтің әскері (үш рота және екі жүз казак, екі зеңбірек) Масшы көліндегі қақтығыстан кейін адайларды Ембі төңірегінен қуып шықты.

Осы қақтығыстан соң отрядқа біздің жеті тұтқынымыз берілген, оның үшеуі көтеріліс басында қолға түскен, ал төртеуі Александровск фортының тұрғындары. Басқа да табысты жорықтардың нәтижесінде теңіз жағалауына жасырынған ауылдар

таратылған. Осылайша өзінің міндетін орындаған жазалаушы әскер екіге бөлініп, Орал облысының қаласы Гурьев пен Ойыл бекінісіне кері қайтты [8, 38 п.].

1870 жылы 25 шілдеде Шағрай шатқалына жақын жерде жазалаушы әскердің алға жіберген жолшылары төбеден шабуылдап келе жатқан саны көп қазақтарды көреді. Жазалаушы әскерге басшылық жасаған фейерверкер Коржов уақыт оздырмай, түйелердің аяқтарын байлап, олардан қорған жасауды бұйырып, казактар түйелердің тасасына жасырынып, атыса жөнеледі. Қазақтардың көпшілігі сауыт кигендіктен қорғанушыларға батыл жақындай түседі. Көтерілісшілердің тарапынан төнген қауіптің қатерлі екенін көрген жазалаушы әскердің басшысы бір казакты көтерілісшілердің арасынан өтіп, жағдайды алға кеткен жазалаушылардың негізгі әскеріне хабарлау жөнінде нұсқау береді.

Бірақ көтерілісшілер ол казакты ұстап алып, кескілеп тастайды. Біраздан кейін қазақтардың шабуылы кезінде казактардың аттарының барлығы тосқауылдан шығып, далаға қарай шапса, сәлден кейін казактарға жол бастаған қазақтар да қашып шығып, көтерілісшілерге қосылады. Шабуылдаған 1000 шақты адам казактардың қорғанысына жақындап келіп, атыса бастаған кезде, олардан шоқпармен қаруланған 200 адамнан тұратын екі топ бөлініп шығып, тіке шабуылға шыққан. Казактар көтерілісшілердің шабуылын батыл қарсы алып, басшыларының жараланғанына қарамастан, төрт жарым сағат бойы шайқасқанымен казактар олардың бәрін қырып тастайды. Тек біреуі ғана қашып шығып, негізгі күшке барып қосылады. Ал жазалаушы әскердің 18 атқыштар батальонының бір зеңбірегі бар 1 ротасынан тұрған қосымша күші, 3 сағаттан аса уақытта келіп жеткен. Жазалаушы әскердің осы тобын жойып жіберген Ә. Мұңайтпасұлы бастаған қазақтар еді.

Әзберген би бастаған топтың ізін кесу және оларды жою үшін тамыздың алғашқы күндері Үстіртке генерал-майор Бязановтың жазалау әскері жіберіледі.

Әзберген би болса партизандық әдістерді пайдалана отырып, өз күресін жалғастырады. Мәселен, 1870 жылдың тамыздың аяғында Торғай облысындағы Ырғыз уезінен Орал бекінісінен жүз верст қашықтықта Әзберген би бастаған қазақтар Орынборға мақта мен бұхара тауарларын алып бара жатқан құрметті азаматтар Дюков пен Весниннің керуендерін тонайды. Қазақтар жібек және қағаз тауарлары тиелген 77 түйені алып, керуеншілердің барлығын ұрып-соғып, біреуін өлтірген. Керуеншілердің көрсетуі бойынша тонаушылар жаңа тәртіпті мойындамай, Хиуа хандығының аумағына көшкен әртүрлі қазақтар руларынан болған, олардың көпшілігі Әзбергеннің басшылығымен облыс көлеміне тонаушылық мақсатпен шабуыл жасап тұрған деп көрсетеді [9, с. 86].

Бұдан басқа, Әзберген бидің басшылығымен қазақтар Қарақамыс өзені бойынан 400 жылқыны айдап әкеткен. Осы жорықтармен кейін көтерілісшілер, Орынбор бекінісінен оңтүстікке қарай, Торғайдың оңтүстік жағалауы мен Қосағал-Қарасудың аралығында 15 верст жерде қасақана от қойып, ол желдің күшімен далаға тез тарап, жіберілген қосымша күштің күшімен бекіністен 7 верст жерде әрең сөндірілген. Өрт ондаған қыстауды, жиналған шөпті, тезектерді, қамыс лашықтарды жойып, біршама зиян келтірді [10, 37-38 п.].

Әзберген бидің партизандық соғысынан әбден мезі болған патша әкімшілігі 1871 жылы оны азаттық қозғалыстан шеттетуді мақсат етіп, Есет Көтібарұлын араға делдал ретінде сала отырып, Әзберген биді Хиуадан бөлініп, қайтадан кейін қарай көшіп келуін сұрайды. Оны Әзберген бидің Орынбор генерал-губернаторына жазған хатынан көре аламыз. Онда былай делінді: «Сіздің Ырғыз уезінің бастығы арқылы жіберген 4 мамырдағы №1731 нұсқауыңызды көмекші Есет Көтібарұлы 27 мамырда алып, үлкен қуаныш қалдық. Егерде сіз менің неге Хиуаның иелігіне көшіп кеткен себебін білгіңіз келсе, онда сіз мына жағдайларға назар аударуыңызды сұраймын.

Біріншіден, Алланың еркі солай болды, екіншіден, бізді басқаратын бастықтар заңға қайшы келетін әрекеттерге барып, халықты кедейшілікке ұшыратты, үшіншіден, осы билік орындары халыққа қорған болып, әділ билік жүргізіп отырған мені қызметтен алып, халқыма ойына келгенін жасап бақты [11, 3-5 пп.]. Осылайша Орынбор генерал-губернаторына өзінің Хиуаға көшіп кеткенін түсіндірген Әзберген би Ресей билігін қайтадан мойындайтынын, Хиуа иелігіне көшіп кеткеніне кешірім беруін сұрайды.

Сол кезде Әзберген бидің өтінішін қанағаттандырудан басқа амалы қалмаған Торғай облысының әскери губернаторы 1871 жылы 24 тамызда Орынбор генерал-губернаторының пікірін есепке алған Орынбор генерал-губернаторы Әзберген биді мынадай шарттармен қабылдауға нұсқау береді: 1. Үш жылғы салықты төлеу. 2. Торғай облысында болған көтеріліс кезінде тартып алған малдарды қайтару. 3. Тұрақты мекені далалық бекініске жақын жерде орналассын. 4. Әзберген биге қатал полициялық бақылау орнатылсын [12, л. 16-17]. Осылайша патшалық Ресей тарапынан қысымшылық көрген Әзберген Мұңайтпасұлы отаршылардың жасаған «тәртібіне» мойынсұнуға және белгілі бір уақыт аралығына азаттық қозғалыстан бас тартуға мәжбүр болады.

ӘДЕБИЕТТЕР:

1. ҚСЭ. – Алматы: Ғылым, 1976. - Т. 8. – 640 б.
2. Қазақ ССР тарихы. – Алматы: Ғылым, 1957. - Т. 1. – 640 б.
3. Сайфулмаликова С.С. (Сейпілмәлікова С.) Әзберген Мұңайтпасұлы кім еді // Қазақ тарихы. - 2006. - № 5. - 52-57 бб.
4. ҚРОММ. - 25-к., 1-т., 2195-іс.
5. История Каракалпакской АССР. – Ташкент: Фан, 1986. – 376 с.
6. ӨРОММ. - 175-к., 1-т., 44-іс.
7. Середина Н.А. Из истории волнений в Оренбургском крае // РМ. - 1891. Кн.10. - С. 66-91.
8. ҚРОММ. - 25-к., 1-т., 2199-іс.
9. Середина Н.А. Из истории волнений в Оренбургском крае // РМ. - 1891. Кн.10. - С. 66-91.
10. ҚРОММ. - 25-к., 1-т., 2196-іс.
11. ГАОРФ. - Ф. 6, Оп.10, Д. 8341.
12. ГАОРФ. - Ф. 6, Оп. 10, Д. 7913.

ӘОЖ 378 (574)

БІЛІМ КІЛТІ – КІТАПТА

Есимбекова М.Е.

Сарқан аудандық білім бөлімі «Тасарық орта мектебі мектепке дейінгі шағын орталығымен» коммуналдық мемлекеттік мекемесі, Сарқант қ., Абай ауылы

Кітап білім бұлағы, білім өмір шырағы деп ұлы бабаларымыз айтқандай білімнің қайнар көзі тек кітапта байлық пен қазынаның құндылығы да осы кітаптан алынады. Сондықтанда мектептегі ең басты қазына – ол мектеп кітабының қоры болып табылады.

Тәуелсіз Қазақстанның келешегі жас ұрпақты тәрбиелеп отырған мектеп дейтін болсақ, сол мектепте орналасқан кітапхана да осы міндетті бірге атқарады.

Кітапхана – кітаптар мекені. Кітап-білім бұлағы, білім көзі. Мектеп кітапханасы-

мектептің жүрегі, бір бөлігі. Еліміздің болашағы – білімді де білікті ізденімпаз жастар. Олай болса, оқушы оқырмандарға құнды қазына - әдеби туындылармен және жаңа ақпарат ақпаратпен қаруландыра отырып, еш уақытта маңызы жойылмайтын кітапты насихаттау. Кітапхана – оқырман мен кітап арасындағы негізгі алтын көпір.

Мектеп кітапханасы кішкентай болғанмен атқарар жұмысы ауқымды. «Сарқан аудандық білім бөлімінің Тасарық орта мектебі мектепке дейінгі шағын орталығымен» коммуналдық мемлекеттік мекемесінде 1 кітапхана жұмыс істейді. Оқу залы жоқ, кітапханадағы орын саны - 8. Оқырман саны - 150, кітап қоры оқулықтармен, әдеби кітаптармен жыл сайын толықтырылып отырады.

Кітапханада жоспар бойынша көпшілік оқырман қауымына көптеген мәдени іс-шаралар өткізіліп, кітап көрмелері ұйымдастырылады.

Кітап көрмелері арқылы оқырмандар әр тақырып бойынша мағлұматтар мен деректер алса («Жасай бер, Тәуелсіз Қазақстан», «Жолдау және жұртшылық», «Біздің күнтізбеде» ақын-жазушылардың жыл сайынғы атаулы даталар күнтізбесі, «Тіл тағдыры-ел тағдыры», «Ата заң», «Ерлігіміз жас ұрпаққа өнеге», «Жаңа кітаптар», «ҰБТ-ға дайындық», «Ертегілер елінде», «Мұғалімге көмек»), айтулы мерекелі күндерге байланысты керекті мәліметтермен таныса алады.

Біз мектеп мұғалімдерімен бірлесе отырып үйірме жұмыстарымен жұмыс істейміз. Ондағы басты мақсат бүгінгі ұрпаққа кітап құндылықтарын жеткізу.

Жас жеткіншектердің талабын қанағаттандыруда, рухани байлығын 21 ғасыр ақпаратты қоғам болғандықтан қазіргі таңда мектеп оқушыларының кітапқа деген қызығушылығы жоғары деп айта алмаймыз. Өйткені оқушылар кітаптан емес интернет байланыс телефондары арқылы оқуды мақсатқа айналдырып бара жатқаны бүгінгі күннің ақиқаты. Сондықтанда біз оқушылардың кітапқа деген қызығушылығын артылу үшін үнемі іс-шаралар өткізіп оларға кітіп мазмұнын жазып қаншасыншы бетте айтылғандығына басты назар аудартамыз: кітап еш зиянсыз құнды қайнар бұлақ сиқты. Оны оқысаң сауатың ашылады. Білімі кеңейе түседі. Ел боламын деген ұлы ағаларымыз осы кітап құндылықтары үшін бастарын қауіпке төндірі атылып асылды демекші. Бүгінгі ұрпақ сол құндылықтарды ескере отырып білімді болуы қажет арттыруда, жалпы қабілетін, ой-өрісін дамытуда, жоғары эстетикалық талғамын қалыптастыруда, оқушылардың кітапқа деген қызығушылығын арттыруда кітапханада үнемі оқырман конференциясы, әдеби кеш, библиографиялық шолу, ойын, саяхат ойыны, ашық тәрбие сабағы, пікірталас, ауызша журнал, портрет кеші, әңгімелер сынды көптеген мәдени іс-шаралар өткізіліп тұрады. Атап айтар болсақ: «Абай дана-Абай дара», «Бүгін менің туған күнім...» (М.Мақатаев), «Кітап-досың, ақылшың», «Тәуелсіздік -тұғырым», «Жасай бер, ана тілім-қазақ тілім», «Қазақстанның саяси дамуы», «Салт- дәстүрді білесің бе?», «Заманның заңғар тұлғасы» (Д.А.Қонаев), «Қазақстан - менің мекенім», «Білім көзі кітапта», «Қазақ музыкасының бәйтерегі» (М.Төлебаев), «Халық қалаулысы деген кім?», «Поэзия падишасы», «Кітап білімнің кәусар бұлағы», «Үш бәйтерек», М.Әуезов «Абай жолы», «Ертегілер еліне саяхат», «Мен туған елімді сүйемін», «Жыр алыбы - Жамбыл», «Табиғат - біздің байлығымыз» .

Ұйымдастырылған іс-шаралардың негізгі мақсаты оқушылардың, көпшілік оқырман қауымның көркем әдебиетке қызығушылығын ояту, танымдық қабілетін кеңейту.

Кітапханада заман талабына сай Абай Құнанбаев, Ғабит Мүсірепов, Оралхан Бөкей, Әбіш Кекілбаев сынды ақын- жазушылардың шығармалары және халық ауыз әдебиеті, кіші буын топтарға және бастауыш сынып оқушыларына арналған ертегілер мен аңыздар қамтылған электрондық оқулықтар да бар. Жыл сайын оқу жылының басында түскен электронды оқулықтар жөнінде мектеп ұстаздарына ақпарат беріліп, тізімі ұсынылады.

Жыл бойы мұғалімдер сабақ барысында электронды оқулықтарды пайдаланады. Тарих пәніне арналған электронды оқулықтар 11 сынып оқушыларына ҰБТ-ға дайындыққа көмек береді.

Электронды көркем әдебиет оқулықтары оқушылардың тыңдау, есте сақтау, мәнерлеп оқу қабілеттерін дамытуға көмегі зор.

Мектеп кітапхана қоры мерзімді баспасөз басылымдарымен толықтырылған. Мұғалімдерге арналған ғылыми-әдістемелік, ғылыми-педагогикалық, қоғамдық-саяси тақырыптардағы, балаларға арналған басылымдар жинақталған. Әр оқырман өзіне қажетті ақпаратты кітапхана қорынан таба алады.

Біздің кітапхана қоры газет журналға да бай. Ауыл азаматтары келіп кітапханадан жиі кітап алып оқып отырады. Кітаптың құндылығын білген дана бабаларымыз кітаптың адам өміріндегі ең жақсы білім екендігін бұрыннан білген. қазіргі таңда елімізде көптеген қызықты кітаптар, әдістемелік құралдар шығуда. Биылғы жылы мен кітаптың электрондық бағытын да көрдім. Ол кітап негізінен ағылшын тіліне арналған. Өйткені бүгінгі таңда үш тілді меңгеру басты мақсат еліміздің жастары оқу орнын шет елде оқуға мүмкіндікт алуда. Сондықтанда ағылшын пәндері басты пән болып жатыр: біздің мектепте де ағылшын тіліне арналағна қосымша пәндер көптеп түсіп жатады.

Ұлы адамдарымыз кітапты жоғары бағалаған. Алғаш қазақ балаларына арнап «Әліппе» оқулығын жазған кім? Оның балаларға арнап жазған өлеңін кім біледі? Балалар бүгінгі тәрбие сағатымыздан көп нәрсені үйрендік. Кітап балаларға білім беруде, жан-жақты тәрбие беруде әр түрлі әдеби шығармалармен таныстырады. Сондықтан «Кітап – білім бұлағы» деп бекер айтылмаған. Ақылына ақы сұрамайтын асыл қазына – кітаппен достықтарың үзілмесін. Әрқашан жүздеріңіз жарқын болсын, жолдарыңыз даңғыл болсын! Ал, жақсы балалар. (Кітап кетіп қалады) Кітап сендерді мәңгі сенімді достарың, серіктерің болсын. Кітап қадірін білетін жақсы балалар көбейе берсін. Кітапты жыртпай, кірлетпей, бүлдірмей таза ұстау – бәріміздің міндетіміз. Бізде кітаптары қапталған, өте таза, ұқыпты ұстайтын оқушылар да арамызда бар. Олар жауапкершілікті түсінген оқушылар. Кітап – ең сабырлы ұстаз. Өзінің биік, таза, рухани қасиетімен Кітап – мәдениет пен руханиятты қорғауда теңдесі жоқ қару болып табылады. Кітап – адамзат баласына ағарту һәм білім сыйлай береді.

Кітап беттерінде адамзат тіршілігінің сан қилы құпия сырлары сақталған. Кітап – уақыт пен кеңістіктің тынысына толы адамзат ойының жемісі. Адамзат кітапқа өзінің қасиетті сезімі мен жан жылуын сеніп тапсырған. Кітап біздің алға жылжуымызда, катаклизмдерден арылуымызда, адамгершіліктің биік шыңына көтерілуде өлшеусіз ақыл қосады. Кітап – ең сабырлы ұстаз. Тек кітап қана қайырымдылық пен айуандықтың, ақиқат пен жалғанның ара жігін айнытпай танып білуге үйретеді. Кітапты аялайық, құрметтейік, кітапқа адал болайық! Нұрсұлтан Назарбаев

Қазақстан

Республикасының

Президенті

Кітап ақылына ақы сұрамайтын алтын қазына бекер айтпаған. Кітап қадірін білу – ол білімділіктің белгісі. Осындай атқарылған жұмыстардан жас ұрпақ теңізге тамған тамшыдай болса да тағылым алса мақсатымының орындалғаны деп білемін.

ӘДЕБИЕТТЕР:

1. Нұрпейісов К. Алаш һәм Алашорда Алматы 1996.
2. Сейтова А.К. Кітап өмірдің бұлағы Егемен Қазақстан 1996ж.
3. Аманбаева С.Р. Білімнің басты байлығы –кітап Ұстаз ұлағатты 2015ж.

УДК 811.161.1'37

ЗНАЧЕНИЕ НАЦИОНАЛЬНО-КУЛЬТУРНОЙ СЕМАНТИКИ ФРАЗЕОЛОГИЗМОВ ПРИ ОБУЧЕНИИ РУССКОМУ ЯЗЫКУ СТУДЕНТОВ КАЗАХСКИХ ОТДЕЛЕНИЙ

Есимкулов Б.Н.

*Жетысуский государственный университет им. И. Жансугурова, г. Талдыкорган,
Esimkulov.63@mail.ru*

Актуальность выбранной темы определяется тем, что данное исследование находится в русле наиболее востребованных направлений лингвистики и социально-гуманитарного знания. В фокусе внимания современного языкознания - пограничные темы, связанные с понятиями, имеющими выход в другие науки.

Лингвокультурология - одна из наиболее активно развивающихся отраслей лингвистики, которая изучает связь языка и культуры. В начале своей работы мне хотелось бы подчеркнуть актуальность изучения национально - культурных особенностей фразеологизмов.

У каждого языка есть свои неповторимые черты. В каждом языке отражаются особенности культуры народа, который на нем говорит. Язык - главное внутреннее орудие человеческой культуры. Язык теснейшим образом связан с культурой. На основе этой идеи возникла новая наука - лингвокультурология - наука, возникшая на стыке лингвистики и культурологии и исследующая проявления культуры народа, которые отразились и закрепились в языке. Показано, как культура формирует и организует мышление языковой личности, языковые категории и концепты, каким образом осуществляется одна из фундаментальных функций языка - быть орудием создания, развития, хранения и трансляции культуры. Все тонкости культуры народа отражены в языке. Во фразеологических формах языка «законсервированы» представления народа о мифах, морали, поведении и т.д. «Язык - составная часть культуры и ее орудие, это действительность нашего духа, лик культуры; он выражает в обнаженном виде специфические черты национальной ментальности. Язык есть механизм, открывший перед человеком область сознания» (Н.И.Жинкин).

Отношения между языком и культурой могут рассматриваться как отношения части и целого. Язык может быть воспринят как компонент культуры и как орудие культуры (что не одно и то же). Однако язык в то же время автономен по отношению к культуре в целом, и он может рассматриваться как независимая, автономная семиотическая система, т.е. отдельно от культуры, что делается в традиционной лингвистике.

Для того чтобы понять как взаимосвязаны язык и культура прежде всего необходимо узнать, что же такое культура. Культура - это одно из фундаментальных понятий социально-гуманитарного познания. Первоначальное определение культуры в научной литературе принадлежит Э. Тайлору, который понимал культуру как комплекс, включающий знания, верования, искусства, законы, мораль, обычаи и другие способности и привычки, обретенные человеком как членом общества. Учитывая имеющийся разнобой в определениях, примем рабочее определение этой сущности. Культура - это совокупность всех форм деятельности субъекта в мире, основанная на системе установок и предписаний, ценностей и норм, образцов и идеалов, это наследственная память коллектива, которая «живет» лишь в диалоге с другими культурами. Итак, мы понимаем под культурой свод «правил игры» коллективного существования, набор способов социальной практики, хранимых в социальной памяти коллектива, которые выработаны людьми для социально

значимых практических и интеллектуальных действий. Нормы культуры не наследуются генетически, а усваиваются через научение, поэтому овладение национальной культурой требует серьезных интеллектуальных и волевых усилий. Культура не существует вне деятельности человека и социальных общностей, ибо именно деятельность человека породила новую «сверхприродную» среду обитания - четвертую форму бытия - культуру (М. С. Каган). Но культура - это не просто совокупность артефактов, т.е. вещного мира, созданного руками человека, это мир смыслов, которые человек вкладывает в продукты своей деятельности и в саму деятельность. Создание новых смыслов само становится смыслом деятельности в духовной культуре в искусстве, религии, науке. Культура создает средства и способы развития духовного начала в человеке, а цивилизация снабжает его средствами существования, она направлена на удовлетворение практических нужд. Культура облагораживает и возвышает душу человека, а цивилизация обеспечивает комфорт для тела. Для лингвокультурологии больший интерес представляет культура, чем цивилизация, ибо цивилизация материальна, а культура символична. Лингвокультурология изучает, прежде всего, мифы, обычаи, привычки, обряды, ритуалы, символы культуры и т.д. Эти концепты принадлежат культуре, они закрепляются в формах бытового и ритуального поведения, в языке.

Итак, культура – сложное, многогранное явление, которое имеет коммуникативно-деятельностную, ценностную и символическую природу. Она устанавливает место человека в системе общественного производства, распределения и потребления материальных ценностей. Она целостна, имеет индивидуальное своеобразие и общую идею и стиль, т. е. особый вариант борьбы жизни со смертью, духа с материей.

Язык - факт культуры потому что: 1) он составная часть культуры, которую мы наследуем от наших предков; 2) язык - основной инструмент, посредством которого мы усваиваем культуру; 3) язык - важнейшее из всех явлений культурного порядка, ибо если мы хотим понять сущность культуры, науку, религию, литературу, то должны рассматривать эти явления как коды, формируемые подобно языку, ибо естественный язык имеет лучше всего разработанную модель. Поэтому концептуальное осмысление культуры может произойти только посредством естественного языка.

Каждый новый носитель языка формирует свое видение мира не на основе самостоятельной переработки своих мыслей и переживаний, а в рамках закрепленного в понятиях языка опыта его языковых предков, который зафиксирован в мифах и архетипах; усваивая этот опыт, мы лишь пытаемся его применить и слегка усовершенствовать. Культура формирует и организует мысль языковой личности, формирует и языковые категории и концепты. Изучение культуры через язык - идея, которая «носила в воздухе» в последние годы: о том, что языковой материал является наиболее весомой, часто самодовлеющей, информацией о мире и человеке в нем.

Следовательно, изучение культуры через язык - идея не новая; об этом писали А.Брюкнер, В.В.Иванов, В.Н.Топоров, Н.И.Толстой и др. Большой вклад в решение проблемы на рубеже III тысячелетия внес польский антрополог Ежи Бартминьский. Культура в их работах рассматривается не просто как смежная с лингвистикой наука, а как феномен, без глубокого анализа которого нельзя постичь тайны человека, тайны языка и текста.

Таким образом, в лингвистике конца XX в. стало возможным принять следующий постулат, который вытекает из достижений названных ученых, как русских, так и зарубежных: язык не только связан с культурой: он растет из нее и выражает ее. Язык одновременно является и орудием создания, развития, хранения (в виде текстов) культуры, и ее частью, потому что с помощью языка создаются реальные, объективно существующие произведения материальной и духовной культуры. На основе этой идеи на рубеже тысячелетий возникает новая наука лингвокультурология. Лингвокультурология - это наука, возникшая на стыке лингвистики и культурологии и исследующая проявления

культуры народа, которые отразились и закрепились в языке. Вместе с тем не следует акцентировать внимание на «стыковом» характере новой науки, ибо это не простое «сложение» возможностей двух контактирующих наук, а именно разработка нового научного направления, способного преодолеть ограниченность «узковедомственного» изучения фактов и тем самым обеспечить новое их видение и объяснение. Культурная информация языковых знаков имеет по преимуществу имплицитный характер, она как бы скрывается за языковыми значениями. Например, русский фразеологизм *выносить сор из избы* имеет следующее значение, зафиксированное в словаре: «Разглашать сведения о каких-то неприятностях, касающихся узкого круга лиц» (Словарь образных выражений русского языка. М., 1995, С. 211), а культурная информация здесь глубоко запрятана – это славянский архетип: выносить сор из избы нельзя, ибо тем самым мы ослабляем «свое» пространство, делаем его уязвимым и можем причинить вред членам своей семьи, а человеку недостойно заниматься ослаблением близких. Поэтому маркером культурной информации при фразеологизме становится помета «неодобр.», имеющаяся в большинстве современных фразеологических словарей.

Другой пример: *идиома ни кола, ни двора* означает: нет ни своего двора, ни хозяйства, а культурным знаком она становится, выражая следующую культурную установку: недостойно человека не иметь своего дома и имущества.

В.Н.Телия предлагает свой способ интерпретации национально-культурных смыслов языковых единиц - с позиции внутреннего наблюдателя, «изнутри» языка. Например, при интерпретации ФЕ *больная совесть* в лингвокультурном аспекте важна не только ценностная модальность (как если бы совесть страдала от болезни), но и то, что это обуславливает психологический дискомфорт, потому что нравственный изъян вызывает неодобрение, осуждение в обществе, и говорится это в неформальных условиях речи при определенном раскладе социально-культурных статусов и ролей собеседников. Нельзя не видеть, что есть многие вещи в жизни и поведении нации, которые объясняются культурными факторами. Например, обязательное присутствие отчества у русского человека - это особый почет и уважение, которые ему оказывают соплеменники. Русские говорят: по имени называют, по отчеству - величают.

В каждом конкретном фразеологизме отражается не целостный миф, а мифологема. Мифологема - это важный для мифа персонаж или ситуация, это как бы «главный герой» мифа, который может переходить из мифа в миф. В основе мифа, как правило, лежит архетип. Архетип - это устойчивый образ, повсеместно возникающий в индивидуальных сознаниях и имеющий распространение в культуре.

Например, в основе фразеологизмов с компонентом хлеб - *есть чужой хлеб, жить на хлебах у кого-либо, зарабатывать на хлеб, хлебом не корми* - лежит архетип хлеба как символа жизни, благополучия, материального достатка. Хлеб обязательно должен быть «своим», т.е. заработанным собственным трудом (вспомните слова из Библии, обращенные к первым людям Адаму и Еве: «Хлеб будете добывать в поте лица своего»). Если же есть чужой хлеб, то такое поведение осуждается обществом. Основой для осуждения является библейская установка на то, что хлеб должен добываться трудом, а также представление о хлебе (архетип) как о ритуальном предмете, способном оказать влияние на различные стороны жизни человека: с хлебом связаны весенние обряды, гадания, ворожба, заговоры. Хлеб - символ солнечного Бога, он не просто дар Божий, а сам есть божественное существо.

Таким образом, понятие архетипа - важнейшее в феноменологии культуры.

В древности считалось, что если человек ест «твой» хлеб, он может навредить тебе. Есть и прямо противоположная точка зрения: «странник, вкусивший нашего хлеба-соли, уже не может питать к нам неприязненного чувства, становится как бы родственным нам человеком». О святости хлеба есть множество свидетельств у славян. Так, по словацкому

обычаю в пеленки новорожденному кладут кусок хлеба, чтобы его никто не сглазил. Чехи и украинцы считают, что хлеб способен защитить от нечистой силы. Отсюда и поговорка, бытующая у русских: «Хлеб-соль не пропустит зла», а одна из функций хлеба-соли, оставляемого в течение 40 дней после смерти человека, - быть оберегом. Эти архетипические представления о хлебе до сих пор живут у славян. Например, на Украине на том месте, где хотят построить дом, сыплют по всем четырем углам зерно. Если место хорошее, то зерно в течение трех дней будет лежать на месте. В России под строящуюся избу закладывают хлеб. В Белоруссии широко распространено употребление каравая - обрядового хлеба как жертвы солнцу.

В тесной связи с запретом на смех формируется значение фразеологизма сардонический смех (смех смерти). Внутреннее содержание этого фразеологизма - существовавший у древнего населения Сардинии обычай убивать стариков и при этом громко смеяться. Смех не одобряется древними славянами, отсюда выражения типа *дурня на смеху пазнаеш; на латках пазнаеш скупого, а на смеху - дурного* (бел.), русские фразеологизмы, поговорки *смех без причины - признак дурачины* и др. Выражение *гомерический смех*, также имеет негативную окраску: это громовой смех, подобный тому, каким смеялись на пиришествах олимпийские боги в «Илиаде» Гомера.

Фразеологический фонд языка - ценнейший источник сведений о культуре и менталитете народа, в них как бы законсервированы представления народа о мифах, обычаях, обрядах, ритуалах, привычках, морали, поведении и т.д. Неслучайно Б.А. Ларин отметил, что фразеологизмы всегда косвенно отражают воззрения народа, общественный строй, идеологию своей эпохи. Отражают, как свет утра отражается в капле воды.

Примерами эталона являются выражения: *здоров как бык, глаза красивые, как у коровы* (эталон красоты у киргизов); *толстый, как бочка*. Эти эталоны отражают не только национальное мировидение, но и национальное миропонимание, поскольку они являются результатом собственно национально-типического соизмерения явлений мира. Эталоны - это то, в нем образно измеряется мир. Чаще всего эталоны существуют в языке в виде устойчивых сравнений (*глуп как валенок, весел как птичка, злой как волк, собака*), но в принципе эталоном может быть любое представление о соизмерении мира относительно человека - *сыт по горло, влюблен по уши* и др.

Таким образом, лингвокультурология исследует и живые коммуникативные процессы - связь используемых в них языковых выражений с культурой и менталитетом народа, т.е. его массовым сознанием, традициями, обычаями т.д.

Ключевыми концептами культуры мы называем обусловленные ею ядерные (базовые) единицы картины мира, обладающие экзистенциальной значимостью как для отдельной языковой личности, так и для лингвокультурного сообщества в целом. К ключевым концептам культуры относятся такие абстрактные имена, как совесть, судьба, воля, доля, грех, закон, свобода, интеллигенция, родина и т. п. Концепты культуры можно разделить, по А. Я. Гуревичу, на две группы: «космические», философские категории, которые он называет универсальными категориями культуры (время, пространство, причина, изменение, движение), и социальные категории, так называемые культурные категории (свобода, право, справедливость, труд, богатство, собственность). Думается, что целесообразно выделить еще одну группу - категории национальной культуры (для русской культуры это - воля, доля, интеллигентность, соборность и т.п.). При ближайшем анализе концептов выясняется, что культурно-специфичных концептов в любом языке значительно больше, чем кажется на первый взгляд. Например, культурно-специфичным можно считать концепт картошка. Для русских - это эталон скудного питания, отсюда фразеологизм *сидеть на одной картошке*; для белорусов - это привычная национальная пища, являющаяся вторым хлебом, который даже важнее первого. Ключевые концепты культуры занимают важное положение в коллективном языковом сознании, а потому их

исследование становится чрезвычайно актуальной проблемой. Дело в том, что в лингвистике известны языковые и концептуальные универсалии. А. Вежбицкая выделила целый ряд таких слов, которые она назвала лексическими универсалиями: я, ты, некто, нечто, вещь, люди, тело, этот, один, два, все, много, хороший, плохой и т.д. Концептуальные универсалии, а точнее, их важнейшие комбинации - это и есть культурные универсалии. Лингвокультурная универсалия может быть представлена как одним словом, так и целыми выражениями, создающими ядро культурного образа. Культурная универсалия, с одной стороны, обращена к вещному миру, а с другой - к национально-культурным, нравственным проблемам этноса. Такая двусторонность способствует их семантической емкости, способности превращаться в символическое выражение ведущих идей текста, символы нации и эпохи. Это как бы культурные маяки текста. Текст - это истинный стык лингвистики и культурологии, так как он принадлежит языку и является его высшим ярусом, в то же время текст есть форма существования культуры. А лингвокультурология как раз и рассматривает язык как систему воплощения культурных ценностей.

Итак, лингвокультурология играет важную роль в обучении русскому языку студентов нерусских отделений.

ЛИТЕРАТУРА:

1. Алефиренко, Н. Ф. Лингвокультурология: ценностно - смысловое пространство языка: учеб. пособие/ Н. Ф. Алефириенко. - М.: Флинта; Наука, 2010 - 288 с.
2. Большой фразеологический словарь русского языка. Значение. Употребление. Культурологический комментарий / отв. ред. д-р филол. наук В. Н. Телия - М.: АСТ - ПРЕСС КНИГА, 2006. - 784 с.
3. Вежбицкая, А. Понимание культур через посредство ключевых слов / А. Вежбицкая: (Пер. с англ., предисл. А. Д. Шмелева). -- М.: Языки слав. Культур, 2001. - 287 с.
4. Верещагин, Е. М., Костомаров В. Г. Язык и культура. Лингвострановедение в преподавании рус. яз. как иностранного : Метод. руководство / Е. М. Верещагин, В. Г. Костомаров. - М.1990. - 264 с.
5. Русский язык и культура речи: Учеб. для вузов/ А. И. Дунев, М. Я. Дымарский, А. Ю. Кожевников и др.; под ред. В. Д. Черняк. - М.: Высш. шк.; С. - Пб.: Изд - во РГПУ им. А. И. Герцена, 2003. -509с.

ӘОЖ 94 (574)

Ш. УӘЛИХАНОВ ҚАЗАҚ ХАЛҚЫНЫҢ АҒАРТУШЫ-ДЕМОКРАТЫ, ТАРИХШЫ, ЭТНОГРАФ ҒАЛЫМЫ

Жайлаубаева М.

І. Жансүгіров атындағы Жетісу мемлекеттік университеті, Талдықорған қ.

Шоқан Уәлиханов қазақтың ұлы ғалымы, этнограф, ағартушы-демократы, ойшылы жайлы көптеген қазақ және орыс зертеушілері, шетелдік авторлар да өзіндік пікір айтқан. Шоқанның өмір жолы, елдің тағдыры, халықтың тағдыры. Шоқанның ойы, еңбегі, арман-тілегі еліміздің тарихымен, оның ішінде кешегі, бүгінгі, ертеңгі мәдени өмірмен, өнер өрімдерімен тікелей сабақтасып жатыр. Мысалы, Орта Азия халықтары бағзы заманда іргелі де аумақты цивилизацияны тудырған елдердің бірі болғандығын алғаш таныған, әрі ғылыми тұрғыдан таратып жазған Шоқан Уәлиханов.

Қазақтың мандайына біткен жұлдызы, тұңғыш ғалым-ағартушы Шоқан Уәлихановтың 180 жылдығын атап өттік. Бала Шоқанның сана-сезімі ерте оянып, рухани өсіп, жетіле беруіне әжесі Айғаным үлкен әсер еткен. Тумысынан сезімтал, дарынды балаға әжесі халық даналығының сарқылмас білім бұлағы болған. Шоқанның бала кезіндегі қатты құмартқан өнерінің бірі сурет салу еді. Бұл өнерді сол Құсмұрын бекінісіндегі Уәлихановтардың үйінде ұзақ тұрған орыстың суретшілерінен үйренеді. Жас Шоқан сұңқар салып, саяттық құруға өте құмар болған. Сахарада саяхаттап ұзақ жүру оның дағдысына айналған. Шоқан Уәлиханов қазақтың халық поэзиясына ерте жастан құмартып, оның классикалық үлгілерін жазып алып, өзінің ата-анасына дауыстап оқып жүреді. «Қозы Көрпеш – Баян сұлу» және «Еркөкше» атты халық дастандарын ол тіпті бала кезінде жазып алған. Шоқан Шығыстың басқа халықтарының поэзиясымен де шұғылданады. Тіпті ауылда жүрген кезінің өзінде де ол шығыс әдебиеті классиктерінің өлеңдерін оқудан бас көтермеген.

Бірақ Шоқанның білімге құштарлығы барған сайын күшейе түседі. Ол үлкен қалада оқуды армандайды. Әкесі Шыңғыс та оған терең білім беру үшін көрнекті оқу орнына кіргенін қалайды. 1847 жылдың күзінде он екі жасар Шоқан туған елінен тұңғыш рет ұзақ сапар шегіп, әкесімен бірге Омбыға оқуға барады. Шоқан Уәлихановтың ағартушылық идеялары мен демократиялық көзқарастары кадет корпусында оқып жүрген кезінде-ақ қалыптаса бастайды. Шоқан кадет корпусын 1853 жылы он сегіз жасында бітіріп, армиялық атты әскерлердің корнеті деген офицерлік атақ алып шығады [1].

Шоқан Уәлихановтың қоғамдық және әдеби қызметі оқуды бітіріп шығысымен-ақ бірден басталады. Ресми жағынан Сібірдің казак әскерлерінің алтыншы атты әскер полкының офицері болып тағайындалғанымен, шынында, Шоқан Батыс Сібір генерал-губернаторлығының жанында қалдырылады да, арада бір жыл өткеннен кейін Батыс Сібір мен Қазақстанның солтүстік-шығыс аудандарын басқарып отырған генерал Гасфорттың адъютанты болып тағайындалады. 1854 – 1857 жылдары Шоқан Ұлы жүз қазақтарының және қырғыздан бұғы, сарыбағыш және солту руларының Россияға бейбіт жолымен қосылуы туралы мәселені шешуге жігерлі түрде қатысады. 1855 жылы Шоқан генерал Гасфорттың сапарына қатысады. Орталық Қазақстанды, Жетісуды және Тарбағатайды аралады. Бұл сапары Уәлихановтың қазақ халқының тарихы мен әдет-ғұрпын терең зерттеуіне негіз салады. Шоқан статистика жөнінде қазақтардың заң дәстүрлері мен ертедегі діні жөнінде мәліметтер жинайды. Қайтар жолда Шоқан Алтын Емел жотасына дейін ғана Гасфортпен бірге болып, осы жерден Жоңғар қақпасына дейін барды. Бұл сапар жас Уәлихановқа өшпес әсер қалдырды. Ол тұңғыш рет қазақтардың өмірімен кең танысып, олардың тарихи аңыздары мен өлеңдерін жазып алды. Жетісу мен Тянь-Шаньға саяхатта жүріп, ғалым П.П. Семенов қазақ және қырғыз халықтарының тұрмысы мен этнографиясы жөніндегі сарқылмас білім бұлағы болған Шоқан Уәлихановпен достық және ғылыми байланысын бір де бір үзбеген. 1856 – 1857 жылдары Семенов Шоқан Уәлихановпен Жетісуда жиі кездесіп, өзінің ғылыми-зерттеу жұмыстарын сонымен бірге жүргізеді. 1856 жылдың күзінде екеуі Құлжаға барып қайтады. Шоқан Уәлиханов Құлжа өлкесінде үш айдай болып, содан кейін күздің соңғы айларында Омбы қаласына қайтып оралды [1, 32 б.].

1857 жылы Шоқан Алатау қырғыздарына тағы да сапар шегеді. Жас Уәлихановтың 1856 – 1857 жылдарындағы алғашқы саяхаттарының ғылыми нәтижелері оның «Ыстықкөлге сапары» [2], «Қытай империясының Батыс провинциясы және Құлжа қаласы» [2, 346 б.], «Қырғыздар жайындағы жазбалар» [2, 208 б.] деген тамаша мол очерктерінде жазылған.

1858 – 1859 жылдары Шоқан өзін ержүрек саяхатшы даңқына бөлеген атақты Қашқар саяхатына барып қайтады. Европаға беймәлім болып келген бұл елдердің географиясы, тарихы, мәдениеті және саяси жағдайымен терең танысып, Шоқан

Уәлиханов Шығыс Түркістанды ғылыми жолмен зерттеудің бастамасын жасады. Қашқарияға барар саяхатында Шоқан Уәлиханов 1858 жылы 4 маусымда Жетісудің Ақсу өңірінде сапарын жалғастыруға қажетті керуенді күтеді. Осы уақытта ол Карл Казимирович Гутковскийге хат жолдайды. Гутковский Шоқанның досы еді, 1851 – 1863 жылдар аралығында Сібір қырғыздарының облыстық басқарма төрағасы болған. Көптен бері орнығып, қалыптасқан тәртіп бойынша Қашқарияның қақпасы ол кезде Европа ғалымдары үшін жабық еді. Марко Поло мен иезуит Гоестен (1603ж) кейін осы бір онша мәлім емес елге тұңғыш рет барған Шоқан Уәлихановтың Қашқарияға сапарының ең басты нәтижесі «Алты шаһардың немесы Қытайдың Ман-Лу (Кіші Бухара) провинциясының шығыстағы алты қаласының жайы туралы» деген күрделі еңбегі болды [2, 474 б.]. Бұл Шығыс Түркістан халықтарының тарихы мен географиясы, әлеуметтік құрылысы жөнінде толық мағлұмат беретін алғашқы ғылыми еңбек еді. Саяхатшы ғалымға сіңірген еңбегі үшін штабс-ротмистр атағы беріліп, орденмен марапатталады және ақшалай сыйлық беріледі.

Ш. Уәлиханов Петербургке 1859 жылдың күзінде аттанады. Орыс ғалымдары оны ержүрек саяхатшы, тамаша зерттеуші, әрі Орта Азия мен Қазақстан халықтарының өмірін терең білетін адам ретінде қарсы алады. Өзінің туған сахарасы мен Омбы қаласынан, Тянь-Шань таулары мен Шығыс Түркістан саяхатынан алған күшті әсер ойынан бір шықпайды. Көрнекті орыс ғалымдары және жазушыларымен жиі кездесіп жүрген кездерінде бұл тікелей алған әсері Ш. Уәлихановтың Петербургтағы достарымен бас қосқанда айтар қызық оқиғаларының, ғылыми және философиялық әңгімелерінің ең басты тақырыбы болады. Шоқан Уәлихановтың Петербургте болған жылдары өмірінің ең бір қызықты кезеңі еді. Орыстың озат ойлы интеллигенциясымен араласа жүріп, өзінің әрбір табысты адымын қадағалап жүрген қоғамға ол таланты мен білімдарлығын танытты. Ұлы ғалымдар, жазушылар мен қоғам қайраткерлері шынында да оған сүйсіне қарады. Сол кездің баспасөздерінің беттерінде оның астанаға келу сапары туралы пікірлер де жарияланып тұратын. Уәлиханов Петербургте әртүрлі салада қызмет атқарады. Ол бірнеше мекмеде: бас штабтың әскери-ғылыми комитеті мен Азия департаментінде, университет пен географиялық қоғамда қызмет істейді. Бас штабтың ғылыми комитетінің тапсыруы бойынша Орта Азия мен Шығыс Түркістан карталарын құрастырады. Шоқанның редакциясымен «Балқаш көлі мен Алатау жоталарының аралығындағы кеңістіктің картасы», «Іле сыртындағы өлкенің батыс бөлімін барлау» (1856), «Құлжа қаласының жоспары», «Ыстықкөл экспедициясының нәтижелері туралы есепті баяндамаға қажетті карта» (1856), «Қытай империясының Батыс өлкесінің картасы» және басқалары жасалады. Шоқан әрқилы тілдердегі ескілікті карталарды зейін сала зерттейді [3].

1860 жылы 9 тамызда Ш. Уәлиханов Петербургтен әкесіне хат жолдайды. 1861 жылдың көктемінде Шоқан Уәлиханов қатты ауруға шалдығып, Петербургтен еліне қайтады. Дәрігерлердің кеңесі бойынша Шоқан нашарлай түскен денсаулығын жөндеу үшін ауылына келеді. Петербургте Ш. Уәлиханов екі жылдай ғана болады (1859 – 1861) және достарының арасында өткізген астанадағы өмірі Шоқан үшін ең қуанышты, ұмытылмас жарқын кезең еді. Петербургтен алған әсері Шоқанға сондай бір аса қымбат болып, санасына терең ұялап, оның өмір тарихына өшпес із қалдырады. Ш. Уәлихановтың елге қайтып келуі тумаларына зор қуаныш әкеледі. Мұнда ол өзімен бірге достарын, Москва университетінің бір студентін (аты беймәлім), татардың ағартушы-ғалымы Хусайын Файзханды, жақын досы И.И. Ибрагимовты ерте келеді. Кейін досы И.М. Ибрагимов Шоқан туралы естеліктерінде оның әкесінің ауылына барған сапарын суреттейді. Ибрагимов Ишмұрат Мирасұлы Шоқанның жерлесі және досы. Ол Түркістан өлкесінің генерал- губернаторы Кауфманның жеке адъютанты қызметін атқарған. Шоқан әкесінің ауылынан 1862 жылы 14 қаңтарда жақын досы Достоевскийге хат жолдайды.

1864 жылы Шоқан Уәлиханов генерал Черняевтың әскери экспедициясына шақырылып, Әулиеата бекінісін алардағы соғыс әрекеттеріне қатысады. Ш. Уәлиханов Қазақстанның оңтүстік аудандары мен Орта Азияны Россияға қосу қан төгіс болдырмай, бейбітшілік жолымен бітеді ғой деп ойлайды және соған өзі мықтап сенеді. Бірақ генерал Черняевтің әділетсіз істеріне Шоқан қатты наразы болады, тіпті, жалғыз Шоқан емес, Россияның бүкіл алдыңғы қатарлы адамдары наразылық білдіреді. Шоқан Уәлиханов Черняевпен келісе алмайды. 1864 жылдың шілде айында ол Черняевтың әрекеттеріне наразы болған бір топ офицерлермен бірге Верный қаласына қайтады. Содан соң Шоқан Верныйдан кетіп, албан руының аға сұлтаны Тезектің аулына барады. Сонда тұрып ол Тезек сұлтанның қарындасына үйленеді.

Шоқан өз заманында патша өкіметінің отарлау саясатына қарсы шығып өз ойларын білдірді соның бірі Қазақстанның Ресейге қосылу мәселесі еді. Ш. Уәлиханов ұлы державалық шовинизмге қарсы шықты, ал шовинизмді мейлінше жан сала қорғаушылар Шығыс халықтарының екінші сорттылығы туралы, мемлекеттілік пен державашылдыққа тандаулылардың құқығы туралы еуроцентршіл идеясымен қаруланған еді. Қазақтардың дүниежүзілік өркениет тарихында алатын орнын анықтай келіп, Ш. Уәлиханов кейбір ресейліктердің қазақ көшпелілері туралы «мал сияқты тұрпайы варварлар» деген түсініктерін үзілді-кесілді теріске шығарды. «Біздің әдеттен тыс жабайылығымыз бен дәрежелігіміз туралы пікір,-деп жазды ол,- қырғыз – қайсақ деген сөздің ауызекі варваризміне ғана негізделген. Шынын айтқанда, қазақ халқы орыс қоғамының бейбітшілік сүйгіш, демек онша жабайы емес бұратаналары қатарына жатады» [3, 13 б.]. Ғалымның пікірінше, оның бабалар тұрмысын бейнелейтін рухани мұрасының, әдет-ғұрыптарының, Гомердің поэтикалық аңыздары сияқты тарихи қадір-қасиеті бар. Ол «халықтың өткендегі тарихи және рухани өмірінің толық көрнісін» бере алады [3, 13 б.].

Қазақстанды Ресейге қосудың аяқталуы империяның Қазақ өлкесі жөніндегі саясатына елеулі өзгерістер енгізді. Патша өкіметінің мақсатына отаршыл империя тарапынан көп күш қолданылмай қол жеткізілді. Қолайлы халықаралық жағдайды пайдаланған Ресей империясы өзінің алысты көздейтін негізіне «бөліп ал да, билей бер» принципі саяси мүдделерін басшылыққа ала отырып және қазақтардың өз мемлекеттілігін қалпына келтіруге ұмтылысын аяусыз жаныштап, Қазақстанда отаршылдық режим орнатты. Ол Қазақстанда жүргізілген әкімшілік саяси реформалар еді. Реформаларды дайындау кезінде қалың бұқараның ой-ниеті ескерілмеді. Ислам канондарына негізделген дәстүрлер мен ғұрыптар империяның билеуші топтарының саяси және экономикалық мүдделеріне сай келетін дәрежеде ғана ескерілді. Ш. Уәлиханов жергілікті халықтың тұрмыс жағдайларын жақсартуға, дәстүрлерін сақтауға жәрдемдесетін батыл реформалар жүргізуді жақтады. Осыған байланысты 1864 жылы 28 ақпанда Омы қаласында өзінің «Сот реформасы жайында хат» еңбегін жазды [2, 126 б.]. Онда ұлы ғалым аталып отырған өзгерістер, мысалы, сот жүйесінде орыс үкіметі үшін де, қазақ халқы үшін де қиындатылған, ауыр бюрократиялық берекесіздіктің орнына бұрынғы әкімшілік құрлысты өзгертуге әкеп соғуы ықтимал, округтерде өзін-өзі басқару негіздерінде неғұрлым ұтымды басқарма құрылатын болады деген үміт білдірді [2, 127 б.]. Отаным үшін осындай маңызды өзгерістер жасалып жатуына байланысты өзінің кейбір ойларымды, сот, әкімшілік реформасымен халықты ағарту ісіне байланысты жазбаларымда қазақ халқының жоғарғы бастығы ретінде жоғарғы мәртебелі Сіздің ғұзырыңызға ұсынуды өзімнің міндетім деп білемін деп туған халқына пайдасы тиетін өз ойларын білдірді [2, 126 б.]. Бұл еңбегінде ежелгі халықтық үлгідегі билер сотына, сот құрылымына, сот ісін жүргізуге тоқтала келіп «орыс губернияларына арналып жобаланған мировой соттың бастамасы көптеген жағдайларда қазақ халқының тірлігіне үйлеспейді» [2, 143 б.], деп атап өтті. Алайда, қазақтар

өміріне арналған реформаның әзірленуі барысында аса көрнекті ғұлама ғалымның ой-пікірлері қабылданбай тасталды.

Тезек төренің ауылында тұрған кезінде Шоқан Ұлы жүз қазақтарының тарихи аңыздарын зерттеп, Батыс Қытайдағы дунған көтерілісіне көңіл аударып, Петербургпен және Батыс Сібір әкімшілігімен байланысып отырып, генерал Колпаковскийге бірнеше хатын жазған болатын. Сол хаттың бірі 1865 жылы 19 ақпанында жолданған. Колпаковский Герасим Алексеевич Семей және Жетісу облыстарының әскери губернаторы, Дала өлкесінің генерал-губернаторы қызметтерін атқарған. Шоқан Уәлихановпен достық қарым-қатынаста болған. Бас штаб пен Азия департаменті Шоқан Уәлихановты өмірінің ең соңғы күніне дейін орнынан босатпай, оны қызметте деп санайды. Ш. Уәлиханов өзінің бірден-бірге меңдей түскен науқасынан айыға алмайды. 1865 жылы, сәуір айында Шоқан Алтын Емел жотасының етегіндегі Көшен тоғаны деген жерде, Тезек сұлтанның аулында қайтыс болады.

Дүниеден қайтыс боларының аз-ақ алдында Шоқан Уәлиханов әкесіне ең соңғы хатын жолдайды. Бұл хатында ол өзінің туысқандарын, досжар адамдарын аңсаған сағынышын, орындалмай қалған армандарын айтып, үлкен өкінішпен жазады. «Қажыдым, әлсіредім, қан-сөлім таусылды, құр сүйегім ғана қалды, кешікпей жарық дүниені көрмейтін болам, оған енді ешқандай шара жоқ. Бұл менің ең соңғы хатым. Қош болыңыздар, баршаңызды да құшып, аймалаймын. «Жетісуға келіп, сорлы Айсарыны елге алып қайтыңыз, оны өзіңіздің назарыңыздан, марқабатты қамқорлығыңыздан шет қалдырмаңыз» [4] деген. Шоқанның осы ақырғы тілегін орындау мақсатымен 1865 жылдың жазында Көкшетаудан Алтын Емелге арнайы керуен жіберіледі. Бұл сапарға қатысушылар Уәлихановтың құрметіне арнап зиратының басына күйдірген кірпіштен қалап, күмбез орнатады. Шоқанның әйелін алып осы керуен Сырымбетке қайтады. Құрбылардан оздырған ақыл-білім болсада, Шоқанның денесі туған жерден алыста Жетісу жерінде қалды. Бүгінгі таңда неге Шоқанның денесі өз туған жерінде Құсмұрын бекінісіне қойылмады деген сұрақ көпшілік қауымды мазалауда.

Көп жылдар бойы Шоқан өкпе ауруынан қайтыс болды деп келсе бүгінде бұл пікірді жоққа шығаруда. Шоқанның өлімі туралы әр түрлі пікірлер айтылуда Шоқан 1864 жылы Әулие-атаның бейбіт тұрғындарын атқаны үшін Черняевтің қоластындағы әскерді тастап кеткені белгілі. Соған байланысты 1865 жылы оның шекара аймағында тұруы қауіпті саналып, оны жою туралы құпия шешім қабылданған деген сөз бар. 1865 жылы 10 сәуірде арнайы барлау қызметінің тапсырмасы бойынша өзінің атқосшысы арқылы у берілген деген де мәлімет бар [5].

XIX ғасырдың 70-ші жылдарында генерал К.П. Кауфманның тапсырмасы бойынша және архитектор П. Зенковтың көмегімен Шоқан Уәлихановтың ғылым саласында сіңірген еңбегінің құрметіне арнап оның зиратына қазақ және орыс тілдерінде жазылған жазбасы бар мәрмәр тас орнатылады. Бұл жазбаның сөздерін Кауфманның өзі жазып, қазақ тіліне Ибрагимов аударған. Мәрмәр тасты Екатеринбургте жасатып, Алтын Емелге Омбы мен Семей арқылы жеткізіп Шоқанның зиратына орынатады. Тастағы жазуда: «Бұл жерде 1865 жылы дүниеден қайтыс болған штабс-ротмистер Шоқан Шыңғысұлы Уәлихановтың сүйегі жатыр. Түркістан генерал-губернаторы Кауфманның тілегі бойынша бұл ескерткішті 1881 жылы Уәлихановтың ғылым саласында сіңірген еңбегінің құрметіне генерал-лейтенант Колпаковский орнатты» делінген [1, 78 б.]. Содан бері бір жарым ғасырдай уақыт өтті. Қазақ халқының тамаша асыл перзентін бүгінгі күннің ұрпақтары ұмытқан жоқ.. Шоқан өмірінен бүгінгі ұрпақтың алар тағылымы мол.

Қорыта айтқанда, Шоқан Уәлихановтың мұрасы – тарихтың қымбат асыл қазынасы. Ұлы Шоқанды қай қырынан да жан-жақты терең зерттей түсу – бүгінгі және болашақ ұрпақтың ең қасиетті міндеттерінің бірі болып қала береді.

ӘДЕБИЕТТЕР:

1. Марғұлан Ә. Ш.Ш. Уәлихановтың өмірі мен қызметі (очерк). Шығармалар жинағы. – Алматы, 1985. – 500 б.
2. Уәлиханов Ш. Таңдамалы. 2-басылым. – Алматы: Жазушы. – 1985. – 500 б.
3. Қазақстан тарихы (көне заманнан бүгінге дейін). Бес томдық. – 3-том. – Алматы: Атамұра, 2010. – 640 б.
4. Бейсенбайұлы Ж. Шоқан. Ғибратты ғұмыр. – Алматы: Қазақстан, 2009. – 608 б.
5. Қуандық Е.С. Шыңғысханның 17-ші ұрпағы Шоқан Уәлихановтың құпия қызметі мен ұлтжандылығы хақында // «Ш.Ш. Уәлиханов мұрасы әлемдік тарих контекстінде» халықаралық ғылыми форумы материалдары. – Семей, 2010 – 101 б.

ІЛИЯС ӘКЕМ ТУРАЛЫ БІРЕР СӨЗ

Жансүгіров С.І.

І. Жансүгіров атындағы Жетісу мемлекеттік университеті, Талдықорған қ.

Бала шақта, базары қызып тұрған қызықты кезде балғын көңіліне ұялаған құбылыстар мен көріністер кейін ешқашан ұмытылмайды екен. Есейіп кетсең де есіңе оралып, қайталанып жаңғыра береді екен. Балаларым өзіме еркелеп «папалаған» сәттерде менің көз алдыма әкем Ілияс елестеп, сағыныштан жүрегім сазады кейде...

Ес біліп қалған күндерімде әкем мені қос қолымен төбесіне тік көтеріп, қоңыраулаған ғажап жұмсақ үнмен күлетін, әлдебір жылы сөздер айтатын. Ол менің жадымда сол жарқын қалпында сақтаулы.

Біз бірнеше ағайындымыз, інілерім, қарындастарым бар. Ал әкеміздің балажанды болғаны соншалық, ол өлең жазып отырған кезде біз біріміз оның алдына шығып, біріміз мойнына мініп алып, білгенімізше еркелейтінбіз. Сонда да ашуланғаны, кейіп ұрысқаны есімде жоқ.

Бүгінде туыстарымыз, таныстарымыз әкемнің үлкен – кішіге қамқоршы, мейірімді адал адам болғандығын айтады.

Марқұм немере ағайымыз Тәшенов Болат: «шіркін, Ілиястың мінезі жайдары еді, алды-артын кең ойлаушы еді; қолынан келген жақсылығын ешкімнен де аямайтын...» - деп бастап ұзақ-ұзақ әңгіме шертетін. Білместігім ғой, бір күні: «енді несін айта бересіз» - дегенім. Бөкеңнің өңі бұзылыңқырап біраз отырды да: «менің өмірімнің ең жарқын сәттері – Ілияспен бірге өткізген жылдарым. Оны айтсам – сендер үшін айтамын, бұл менің парызым», - деді. Қателігімді түсініп қатты ұялдым.

Әке. Меніңше, бұл - құдіретті сөз. Біз, Ілиястың балалары, әкеміздің осы құдіретті сөзді асқақ иемденген аяулы азамат, алып тұлғалы ақын болғанын мақтаныш етеміз.

ӘОЖ 1751

НЕМІС ТІЛІ ГРАММАТИКАСЫН ОҚЫТУДА АНА ТІЛІНІҢ (ҚАЗАҚ ТІЛІ) ТИГІЗЕР ӘСЕРІ

Жантилеуова Г.К., Алпысбаева А.Е.

*1. Жансүгіров атындағы Жетісу мемлекеттік университеті, Талдықорған қ.,
gulmira16071968@mail.ru*

Бүгінгі таңда елімізде жүргізіліп жатқан тілдік саясат бойынша қостілділік және көптілділікті қалыптастыру мәселесінің өзекті екені белгілі және де сол көптілділіктің негізгі де міндетті компоненттерінің бірі шетел тілі болып табылады. Шетел тілі соның ішінде неміс және қазақ тілдерінің тілдік бірліктерін түрлі деңгейлерінде салыстырмалы түрде қарастыратын бірталай еңбектер бар болғанымен, аталған тілдердің бір-біріне әсері, оның салдары және интерференция құбылыстарын сипаттайтын еңбектер санаулы ғана. Сондықтан да қазіргі кезде неміс тілінен қазақ тіліне (немесе керісінше) аударудың ұтымды жолдарын іздестіру, тілдік қатысым кезіндегі ана тілінің әсерінен болатын ауытқулар мен тілдік қателіктер және оның алдын алу мәселелерінің аса өзекті екендігі сөзсіз. Яғни, аталған мәселені шешу үшін алдымен міндетті түрде неміс-қазақ тілдеріндегі интерференцияның көрінісін қарастыру жөн. Бұл тұста, алдымен жалпы интерференция мәселесіне тоқталу қажет.

Жалпылама алғанда «лингвистикалық интерференция» ұғымын сөз еткенде «тілдік тасымал», «шет тілін игерудегі ана тілінің рөлі», «ана тілі мен шет тілінің бір-біріне әсері нәтижесінде пайда болатын қателер», «ана тілінің теріс ықпалы салдарынан болатын интерференция» сияқты негізгі ұғымдар талданып, көбінесе оның лингводидактикалық қырына көңіл бөлінеді.

Жалпы шет тілін оқытудағы ана тілінің рөлі мәселесі көптеген ғалымдардың назарын аударған көне мәселелердің бірі болып табылады. Ана тілінің шет тілін оқытудағы маңызды рөлін кезінде академик Л.Б.Щерба да атап өткен. «Сабақ үстінде тек шет тілінде ғана жаттығулар жасау арқылы сабақтан ана тілін аластатуға болғанмен, оны оқушылардың санасынан аластатуға мүмкін емес» [1, 52]. Осы пікірді ұстана отырып шет тіліне оқытуға ана тілінің мәні жөнінде отандық ғалым А.Е.Карлинский келесідей пікір білдірген: «шет тілін игеру процесі тәуелсіз емес, ол ана тілімен байланыста, ана тілімен тығыз қарым-қатынаста жүзеге асады» [2, 29].

Сонымен, біз зерттеу нысанына алып отырған «лингвистикалық интерференция» ұғымын түрлі ғалымдар берген анықтамалармен айқындап көрейік.

Отандық ғалым А.Е.Карлинский өзінің диссертациялық жұмысында интерференция мәселесін жан-жақты қарастырып, оның тілдік қатынастың басқа да лингвистикалық категорияларынан өзгешелігін және жіктелу қағидасы мен түрлеріне тоқтала отырып, келесі көрсеткіштерді айқындайды:

- интерференция - бірінші тілдің әсерінен екінші тілдегі тұрақталған нормадан ауытқу;

- бұл ауытқулар билингвтің екінші тілдегі тілдік әрекетінің ерекшелігіне байланысты;

- интерференцияның сапасы мен саны байланысқа түсіп отырған тілдердің жүйесі арасындағы қатынастың ерекшелігіне байланысты;

- интерференция билингвизм жағдайындағы коммуникация барысында пайда болады [3, 132].

У.Вайнрайх интерференция ретінде «екі тілде сөйлеушілердің көп тілді білуінен, яғни, тілдік байланыстардың әсерінен кез келген тілдің нормадан ауытқу жағдайларын»

атайды [4, 34].

Э.Хаугеннің пікірінше интерференция «екі тілде сөйлеушілердің басқа тілдермен танысу нәтижесінде тілдік нормадан ауытқу жағдайлары» [5, 77].

Ресейлік ғалымдар да осы пікірлерді құптай келе интерференцияны екі жүйенің сөйлеу үрдісіндегі орын алу нәтижесі [6, 415] және ана тілінің әсерінен шет тілінде жіберілетін қателіктер [7, 195] деп түсіндіреді.

Алайда бұл ұғымның заманауи әрі толық анықтамасы лингвистикалық сөздікте былайша беріледі: «Интерференция – қостілдік жағдайында не тілдердің өзара байланысы немесе өзге тілді жеке дара үйрену барысында құрылатын тілдік жүйелердің ара қатынасы; ана тілінің әсерінен екінші тілдің жүйесі мен нормасынан ауытқу кезінде көрініс алады» [8, 86].

Сонымен қатар, ана тілінің екінші тілге аудару барысындағы жағымды немесе жағымсыз әсеріне қарай интерференцияны өз ішінде бөліп қарастыру үрдісі де байқалады, мысалы, А.Е.Карлинскийдің еңбегінде бұл құбылыстар «интерференция» және «фацилитация» деген терминдермен берілсе, В.В.Алимовтың жұмысында кәсіби бағытталған мәдениетаралық коммуникация және кәсіби бағытталған аударма барысында интерференция «деструктивті» (жағымсыз) және «конструктивті» (жағымды) сияқты терминдермен берілген. Біз бұл жіктемелерді саралай келе, интерференцияны жағымды және жағымсыз әсеріне қарай «деструктивті» және «конструктивті» деп бөліп қарастыратын В.В.Алимовтың топтамасын құптаймыз. Ал алғашқы автордың пайымдауындағы «интерференция» және «фацилитация» деген терминдер турасында айтсақ, фацилитация – жағымды, ал интерференция – жағымсыз тілдік әсер деген мағынаға сая отырып, біршама терминдік қиындықтар туғызады. Себебі, лингвистикалық интерференция ұғымы жалпы алғанда тілдік әсер дегенді білдіре отырып, өз ішінде тағы осы терминмен сипатталса, мағыналық айқындығын жоғалтады.

Сонымен, жоғарыда берілген анықтамаларды жүйелей келе интерференция ұғымының тек екі тілдің өзара байланысқа түсуінің нәтижесінде байқалатын құбылыс екендігін ескерсек, онда интерференцияның аударма барысында да орын алатыны сөзсіз. Бұған мысал ретінде фонетикалық деңгейде Dutch сөзінің «Даттық» емес «Голландиялық» болып, magazine сөзінің орыс тіліне «магазин» емес «журнал» болып аударылатындығы деструктивті интерференцияның көрінісі бола алады.

Шет тілінде сөйлеу үшін оқушы бірінші ана тілінде ойлап, іштей сөйлем құрап, содан оны шет тілінде дыбыстап сөйлейді. Сондықтан шет тілін оқыту әрқашан ана тілімен салыстыра оқытылуы керек, әсіресе бастапқы буында. Бірақ ана тілінің шет тілін оқытуда тигізетін тиімді әсерімен қатар тиімсіз әсерлері де бар. Ол әсерлердің алдын алу үшін, оларды алдымен анықтап алу керек.

Неміс және қазақ тілдері – туыстық және типологиялық жағынан бөлек топтарға жататын тілдер. Неміс тілі үнді – еуропа тілдеріне, оның ішінде герман тілдері тобына жатса, қазақ тілі түркі тілдері тобының қыпшақ тілдері тармағына жатады. Сонымен, туыстық тұрғыдан неміс тілі мен қазақ тілі арасында ешқандай қатынас жоқ, бірақ осыған қарамастан грамматика жағынан алғанда, екі тілдің бір-біріне тигізетін тиімді және тиімсіз әсерлерін анықтауға болады.

Типологиялық тұрғыдан *неміс тілі аналитикалық – флективті, ал қазақ тілі агглютинативтік* тілдер тобына жатады. Демек, типологиялық тұрғыдан да бұл екі тіл арасында жақындық жоқ деген сөз. Оның үстіне неміс тілі мен қазақ тілі даму тарихында өзара байланысты болмағанын ескерсек, екеуінің арасында ұқсастықтан гөрі өзгешеліктер көп болуы – заңды құбылыс. Дегенмен екі тілдің арасында ешқандай ұқсастық жоқ деуге де болмайды. Неміс және қазақ тілдері грамматикасы саласындағы ең басты ұқсастық – екі тілде де сөз таптарының толық болуы: зат есім, сан есім, сын

есім, есімдік, үстеу, етістік және шылау сөздер. Сөз таптары саласында екі тіл арасындағы мынадай ерекшелікті ескеру қажет: неміс тілінде шылау сөздер құрамында септеулік деп аталатын сөз табы бар, қазақ тілінде мұндай сөз табы жоқ. Ол әдетте зат есімнің алдында қолданылып, оның белгілі септік тұлғасында тұруын талап ететін шылау сөз. Қазақ тілінде септеулік ұғымының болмауы қазақ оқушыларына үлкен қиындық келтіреді. Оқушыларға оны түсінудің өзі ауыр тиеді. Бұл қиыншылықтарды женуге орыс тілі көмектесе алады. Жекелеген сөз таптарын салыстыру арқылы да екі тілде белгілі ұқсастықтар мен өзгешеліктер барын анықтауға болады. Мысалы: неміс тілінде де, қазақ тілінде де зат есімнің септік категориясы мен сан категориясы бар. Демек, қазақ оқушылары үшін неміс тіліндегі зат есімдердің септелетінін, оның жекеше және көпше түрі барын түсіну қиындық келтірмейді. Бұл категорияны меңгеру қазақ оқушылары үшін жеңіл, өйткені бұл жерде ана тілі тиімді ықпалын тигізіп тұр. Алайда қазақ тілінде *gender* (род) грамматикалық құрылымының жоқтығы оқушыларға өте қиынға түседі. Себебі бұл грамматикалық құбылыс ана тілінде жоқ болғандықтан, тым болмаса салыстырмалы түрде бастапқы түсінікке де ие бола алмайды. Бұл жағдайда неміс тілінің *rod категориясын* орыс тіліндегі грамматикалық ұғыммен берген дұрыс болады, яғни: *Maskulinum*-мужской род – *der Tisch, der Lehrer, der Schüler*; *Femininum*-женский род – *die Schule, die Tafel, die Lehrerin*; *Neutrum*-средний род – *das Buch, das Kind, das Mädchen* деп [9,510]. Неміс тілі зат есімдерінің қай родқа жататынын сөздікке қарап, ондағы белгіден білуге болады. Мысалы: *Kleid n (Neutrum)*; *Korb m (Maskulinum)*; *Frau f (Femininum)*, немесе контекст ішінде қай родқа жататындығын артикльдердің көмегімен білуге болады. Мысалы: *Maskulinum*-мужской род – *der*; *Femininum*-женский род – *die*; *Neutrum*-средний род – *das* деген артикльдермен беріледі. Қазақ тілінде сөздер әйел адамға да, еркек адамға да өзгеріссіз қолданыла береді. Мысалы: *Айман апай мұғалім. Айдар ағай мұғалім*. Ал, неміс тілінде әйел адам мен еркек адамды атағанда арнайы жұрнақтар жалғанады. Мысалы:

Aiman ist Lehrerin.

Aidar ist Lehrer.

Осы жайт естерінде қалмаса, оқушылар көп жағдайда ана тілімен шатастырып, сөйлеу барысында жынысты білдіретін жұрнақтарды ұмытып кетеді.

Екі тілде де зат есім септеледі, бірақ олардың септелуі бірдей емес. Қазақ тілінде жеті септік болса, неміс тілінде төрт септік бар. Қазақ тілінде барлық зат есімдер біртектес септеледі, ал неміс тілінде зат есім септелуінің үш түрі бар:

1. Әлді септелу; 2. Әлсіз септелу; 3. Аралас септелу.

Бұл септелу бойынша әрбір род бойынша, септік бойынша жалғауларды есте сақтау керек, әйтпесе қатесіз сөйлем құрастыру қиын болады.

Неміс тілі мен қазақ тілінде сын есімдер арасында да ұқсастықтар мен өзгешіліктер бар. Екі тіл де сын есім екі синтаксистік қызмет атқарады: анықтауыш қызметі және күрделі есім баяндауыштың есім бөлігі. Мысалы: *Dastan ist ein fleißiger Schüler*. – Дастан - ұқыпты оқушы (анықтауыш). *Der Schüler ist fleißig* – Оқушы ұқыпты (есім баяндауыш).

Екі тілде де сын есімнің 3 шырайы бар: 1. Жай шырай – *lang* – ұзын; 2. Салыстырмалы шырай – *länger* – ұзынырақ; 3. Асырмалы шырай – *der (die, das) – längste* – ең ұзын.

Екі тілдегі бұл ұқсастықтар қазақ тілі мен неміс тіліндегі сын есімнің синтаксистік қызметтерін, шырайларын меңгеруде тиімді ықпалы тигізеді.

Етістік саласында да неміс тілі мен қазақ тілінің арасында осы сияқты ұқсастықтар көптеп кездеседі. Екі тілде де етістіктің жіктік, жақ, шақ категориялары бар. Екі тілде де үш шақ бар, бірақ оларды білдіру үшін әртүрлі шақ формалары қолданылады. Мысалы: неміс тілінде осы шақты білдіру үшін бір шақ формасы

(Präsens) , келер шақты білдіру үшін екі шақ формасы (Futurum I und Futurum II) қолданылса, өткен шақты білдіру үшін 3 шақ формасы қолданылады (Imperfekt, Perfekt, Plusquamperfekt) [10, 92]. Ал қазақ тілінде мұндай шақ формаларының саны одан да көп. Осы шақтың екі формасы: нақ осы шақ және ауыспалы осы шақ; келер шақтың 3 формасы бар: ауыспалы келер шақ, болжалды келер шақ және мақсатты келер шақ. Ал өткен шақтың қазақ тілінде 4 шақ формасы бар: жедел өткен шақ, анық өткен шақ, ежелгі өткен шақ және ауыспалы өткен шақ [11, 55]. Екі тіл шақ формаларының әртүрлігіне қарамастан мағыналары арқылы ұқсастықты айқындауға болады. Қазақ тілінің нақ және ауыспалы осы шақтағы сөйлемі неміс тілінде тек бір осы шақпен беріледі. Мысалы: қазақ тілінде нақ осы шақ – ол кітап оқып отыр, неміс тілінде - er liest ein Buch; Қазақ тілінде ауыспалы осы шақ – ол күнде келеді, неміс тілінде – er kommt jeden Tag. Liest және kommt неміс тілінде бір шақта, яғни Präsens – те қолданылып тұр.

Оқушылардың неміс тілін меңгеруде қиындық туғызатын тағы да бір грамматикалық тақырыбы артикльдер болып табылады. Себебі, бұл грамматикалық құбылыста ана тілінде жоқ болғандықтан неміс тілінде берілген мәтіннің немесе кез - келген мәтіннің контекстін түсінуге кедергі келтіреді. Мысалы: *Ich kaufe ein Buch und ein Heft. Das Buch ist sehr interessant.* – деген сөйлемді аударатын болсақ, оқушылар былай аударуы мүмкін: *Мен бір кітап пен бір дәптер сатып алдым. Ол кітап өте қызықты.* Бұл сөйлемнің дұрыс аудармасы: *Мен кітап пен дәптер сатып алдым. Кітап өте қызықты.*

Қазақ тіліне белгісіз артикльдер «бір» деген сөз арқылы аударылса, «das» артикльді «ол» немесе «бұл» сөздерімен алмастырылады. Қазақ тілінде бұл сөздер белгілі бір сөйлем мүшесінің қызметін атқарса, ал неміс тілінде бұл сөздер сөйлем мүшесінің қызметін атқармай, белгісіз артикльдер тек қана зат есімнің белгісіздік қасиетін көрсетеді, ал белгілі артикль сілтеу есімдігімен аударылады [12, 30]. Сонымен, неміс тілінің белгілі және белгісіз артикльдерінің мағынасы мен қолданылуын білмеу, оларды қазақ тіліне аударғанда контекстің мазмұнын жете түсінбей қалуға әкеліп соқтырады.

Көп жағдайда қазақ тілді оқушылар неміс тілінің «sein» етістігін сөйлем құрағанда қолдануды ұмытып кетеді, себебі қазақ тілінде ондай етістік жоқ. Мысалы, *Ich bin Student.*

Біз білетініміздей оқушылар сөйлем құрағанда бірінші қазақша ойлап, содан соң оны шет тіліне аударды. Яғни, *Мен студентмін.* – деген сөйлемді *Ich Student.* – деп аударып, «sein» етістігін қалдырып кетеді. Сондай-ақ келесі сөйлемді қарастырып көрейік:

Мынау –кітап.

Осы сөйлемді неміс тіліне аударсақ,

Das ist ein Buch.

Тағы да неміс тілінде «sein» етістігі қолданылса, қазақ тілінде жай ғана сілтеу есімдігі қолданылады.

Қорыта келгенде, неміс және қазақ тілдері – туыстық және типологиялық жағынан бөлек топтарға жататындығына қарамастан екі тілдің грамматикасындағы ұқсас құбылыстар бар екені анық және ол неміс тілін үйренуде тиімді ықпалын тигізеді, ал тиімсіз ықпалды болдырмау үшін жаттығулар түрін көптеп жасау керек.

ӘДЕБИЕТТЕР:

1. Щерба Л.Б. Обучение иностранным языкам. Общие проблемы методики. М.Наука, 1976. – 112с.
2. Карлинский А.Е. Принципы, приемы и методы лингвистических исследований.

А., 2003. -184с.

3. Карлинский А.Е. Основы теории взаимодействия языков и проблема интерференции. Диссер. на соиск. степени д.ф.н. – А., 1980. -147с.

4. Вайнрайх У. Языковые контакты. Состояние и проблемы исследования. –Б., 2000. -264с.

5. Хауген Э. Языковой контакт // Новое в лингвистике. Вып. 6. – М., 1972. 61-80с.

6. Климов В.В. Языковые контакты//Общее языкознание: формы существования, функции, история языка. –М., 1970. -604с.

7. Мечковская Н.Б. Социальная лингвистика. – М., 2000. -208с.

8. Лингвистический энциклопедический словарь. Гл. ред. В.Н.Ярцева. –М., 2002. -709с.

9. Schulz H., W. Sünder Meyer «Grammatik und Übungsbuch», München, 1996.

10. Гвоздович Б.Н. «Deutsch ohne Lehrer», Воронеж, 1988.

11. А.Салқынбай «Қазіргі қазақ тілі», Алматы, 2008.

12. Садықова.К.К. Неміс тілі сабағын оқыту үлгілері/Қазақстан мектептеріндегі шетел тілдері №1(55)2010.40 б.

ӘОЖ 372.8.

ТҮЛҒААРАЛЫҚ КИКІЛЖІНІҢ АДАМНЫҢ ФИЗИОЛОГИЯЛЫҚ, ПСИХОЛОГИЯЛЫҚ ДЕНСАУЛЫҒЫНА ӘСЕРІ

Жарылхасынова А.К., Кальякбар К.Т.

ШЖҚ «Талдықорған медицина колледжі» МҚК, araika-26@mail.ru

Адамның қоғамдағы өмірі күрделі және жеке индивидтердің , сонымен қатар үлкен және кіші әлеуметтік топтардың қызығушылықтарының қақтығысынан жиі алып келетін қарама-қайшылықтарға толы екендігі баршамызға анық.

Кикілжіндер – қазіргі қоғамның әлеуметтік және саясаттық өмірінің маңызды құбылыстарының бірі болып саналады.

Кикілжін латын тілінен аударғанда қақтығыс деген мағынаны білдіреді. Кикілжін – бұл жеке адамдар немесе топтар арасындағы таластан туындайтын келіспеушілік. Жалпы кикілжін дегеніміз – адамдар арасындағы белгілі бір ойларының, мақсаттарының, мүдделерінің, құндылықтарының және тағы басқа ерекшеліктерінің сәйкес келу, келмеуінен туатын жағдай. Конфликт ұғымы И.П.Павловтың ғылыми мектебінен келген “ эксперименталды невроз” , “қиын күй” деген терминдермен қызметтік туыстықта жатыр. Кикілжін термині көптеген құбылыстарға тараған[1,87].

Американдық зерттеуші М.Дойч кикілжін қоғам стагнациясын болдырмауға мүмкіндік береді, оның дамуына әкеледі, мәселелерді шешу ізденісіне себепші болады дейді. Сондай-ақ қарқыны аз, бейбіт жолмен шешілген кикілжін анағұрлым күрделі кикілжіндердің алдын алады. Осы айтылғандарға сүйене отырып, кикілжіндердің олардың өршуімен, шешудің күштеу формаларына өтумен байланысты жағымсыз функциялары ғана емес, сондай-ақ жағымды жақтары да бар екен деген қорытынды жасауға болады. Адамдардың кикілжінге түсу деңгейіне байланысты: тұлға ішілік, тұлғааралық, тұға және топ арасындағы, топаралық, ұжымаралық, мемлекет аралық. Ал, тиімді қатынасқа және шешім қабылдауға кедергі жасайтын конфликтілерді деструктивті конфликт дейміз.

Конфликттің алғашқы концепциясы XIX-XX ғасырда пайда болды. Келісім,

конфликт, бейбіт, зорлық-зомбылық ойларының туындауы бір орталықтанған діни бағыттарға байланысты болады.

Қоғам пайда болуынан бастап, олардың алғашқы қауымдық қоғамынан бастап, конфликт күнделікті көрініс ретінде жүріп отырады.

Б.з.д. 7-6 ғасырларда Қытай ойшылдары екі қарама-қарсылық күштерді зерттеген еді, және оның конфликтке әкелетінін дәлелдеді.

Айналасындағылардың пікіріне тәуелді ортақ шешімге келуге шектен тыс ұмтылғыш. Бұндай адамдар барлық адамдармен қарым – қатынасқа түсе алатын болады.

Кикілжіңнің басталуы үш шартпен байланысты:

1. Бірінші қатысушы саналы әрі белсенді түрде кикілжің инициаторына қарсы әрекет етеді;

2. Екінші қатысушы бұл әрекеттердің оған қарсы бағытталғанын ұғынады;

3. Үшінші қатысушы кикілжің инициаторына қарсы жауап ретінде белсенді әрекет қолданады. Осы мезеттен кикілжің басталады деуге болады.

Кикілжің критерийлері:

1. Жақтардың өзара тәуелділігі, яғни бір адамның белсенділігі басқа адамның әрекетін анықтайды, ал бұл әрекет бірінші субъектінің жауап реакциясын тудырады.

2. Жағдайды кикілжіңді деп ұғыну, яғни екі жақ бір-бірінің әрекетін мақсатына жетудегі әдейі жасалынған қастық деп бағалайды.

Кикілжіңнің негізгі 5 типі бар, олар:

- Тұлғаишілік;
- Тұлғааралық;
- Тұлға мен топ арасындағы;
- Топаралық;
- Әлеуметтік кикілжің.

Кикілжіңнің түрлері:

1. Ашық және жабық кикілжің;
2. Мотивациялық кикілжің;
3. Коммуникациялық(қарым-қатынас) кикілжің;
4. Мақсатқа жету жолындағы;
5. Статустық кикілжің;
6. Жеке және топтық;
7. Таңдау кикілжіңі;
8. Аз мөлшердегі қатыгездікті таңдау кикілжіңі;
9. Қарама-қарсы қабылдау кикілжіңі;
10. Қажеттілік кикілжіңі;
11. Әлеуметтік норманың және қажеттілік кикілжіңі.

Интрапсихикалық феномен ретінде кикілжіңді дәстүрлі сипаттау З.Фрейдің “Я” и “Оно” еңбегінде қарастырады. Психоанализ теориясында жеке адамның ішкі кикілжіңі ішкі санадан тыс психикалық күшінің қатысуымен анықталады. Жеке адамның санадан тыс ішкі кикілжіңдерінің психикалық күші, қорғаныс механизмдерінің бірі-«либидо» болып табылады. Сондықтан, З.Фрейд өзара жеке адамдық кикілжің себебін іздестіру санадан тыс сферада қарау керектігін айтты.

Кикілжіңнің субъектісі ретінде, қатысушы кикілжіңнің өзара әрекетінің бір бөлігі болуы керек, яғни өзінің жеке қызығушылықтарын қорғауы, ол тек біреудің қызығушылығын реттеу тәсілі болмау керектігін айтты.[2,97]

Кикілжіңнің адам денсаулығына әсері. Денсаулықты сақтауда адамдар арасындағы психологиялық климат үлкен рөл атқарады. Әр адамның денсаулығы биологиялық және әлеуметтік факторлармен анықталады.

Адамдар арасында күрделі қарым-қатынас салдарынан көбінесе жағымсыз эмоциялар: абыржу, ызалану, уайымға салыну, реніш, зерігу, өзіне-өзі сенімсіздік туындайды. Бұның барлығы кикілжіңге әкеп соғады.

Қазіргі техникалық процесс заманында адамдардың орталық жүйке жүйесіне салмақ түсу нәтижесінде кикілжіңдер орын алады. Жүйке жүйесі әлсіз адамдар-кикілжіңді жеңе алмай, есірткіге, ішімдікке бой алдыруда. Соның нәтижесінде қазіргі кезде нашақорлар көбейіп, елімізде СПИД ауруы ушығып тұр. Қазақстанның болашағы – дені сау, тәрбиелі жастардан құралса егеменді еліміз аяғынан тік тұрады, мәңгі жасайды. Жастарды тек салауатты өмір сүруге тәрбиелеп, білім мен сауаттылықтың арқасында көздеген мақсатқа жетуге болады деп ойлаймын.

Келіспеушілік, ұрыс, дауласу денсаулыққа зиянды. Олар психо-эмоционалды күйдің бұзылуына соқтыратын психологиялық стресті тудырады. Орталық жүйке жүйесінің қызметінің бұзылуы түрлі ауруларға- гипертония, стенокардия, асқазан жарасы және басқа ауруларға алып келеді. Кикілжіңді дұрыс шешу ғана жүйке жүйесін түрлі аурулардан сақтауға мүмкіндік береді.

Америкадағы Огайо университетінің ғалымдары ”30 минуттық кикілжің жараның жазылуын түп-тура бір күнге кешеуілдетеді” деуде. Жанұядағы болған ұрыс-керіс, дау-жанжал адам организміне кері әсерін тигізбей қоймайды, тіпті, денсаулық үшін де аса қауіпті екен.

Зерттеушілер біреуі науқас жұбайларға тексеру жүргізген. Сынаққа қатысқан 42 пар жұбайдың жас мөлшері 22 мен 77 жас аралығында. Вакуумды насоспен әдейі қатысушылардың қолдарына беті торсылдағын жара түсірген. Іле бұл жаралар екі мәрте тексеріліп отырған. Біріншісі – жұбайлар өз ара жарасымды әңгіме-дүкен құрып отырғанда, екіншісі – өзара сынық қабақ танытып, ұрысып-керіскен кезде.[3,77]

Әйел мен еркек өзара дауыс көтеріп сөйлескен кезде жараның жазылуы анағұрлым кешеуілдеген. Жұбайлар ренжісіп, стресске ұшырағанда олардағы жараның жарты сағатта жазылуы толықтай алғанда 60 пайызға кешіккен.

Ғалымдардың түсіндіруінше, стресс зақымданған жердегі қанның қабынуға қарсы ақ клеткалары өндіретін белок малекуласы – цитокин – өнімін тежейді. Жараның алғашқы жазылу сатысындағы ең үлкен рөлге осы цитокиндер ие. Бұндай тұжырым стресстің иммунитетті төмендететіндігін көрсетуде. Ал, өз кезегінде, ондай жайттың дене сауығуын тежейтіндігі даусыз.

”Бұл, расында да, өмір мен өлім мәселесі, отбасындағы үздіксіз болып тұратын ұрыс-керістер стрессті жағдайға ұшыратады. Бұл, әсіресе, жүрегі сырқат жандар үшін анағұрлым қауіпті” – дейді Пенсильвания университетінің профессоры Джеймс Койн ”Американың кардеология журналындағы” бир мақалада.[4,96]

Дәрігерлердің айтуынша, әйел мен ер арасындағы жағымсыз ұрыс-керістер балаларға да айтарлықтай кері әсер етеді. 6500 балаға тексеру жүргізген Британиялық ғалымдар үнемі әке-шешесінің ұрыс-керісіне куә болатын балалардың жиі сырқаттанатындығын анықтаған. Бұған қоса, стресске жиі тап болған балаларда өсу гормондары да бәсеңдейтін көрінеді.

	Кикілжің түрлері	Сипаттамасы	Адам ағзасына тигізетін әсері
	Мотивациялық кикілжің	Әр түрлі деңгейдегі тұлға ұмтылыстарын көрсететін (қажеттіліктер, қызығушылықтар, мүдделер, тілектер, құштарлықтар және т.б.) мотивтер. Олар «қалаймын» («Мен қалаймын») ұғымынан байқалуы мүмкін.	Инфаркт, жүрек ауруларына жиі ұшыратады

	Коммуникациялық(қарым-қатынас) кикілжің;	Бұл конфликт түрлі көзқарастар мен құндылықтарға немесе жеке тұлғалар арасында көрінуі мүмкін. Адамдардың қарама-қарсылығы, олардың жеке мотивтердің соқтығысуынан болады.	Нерв жүйесінің аурулары, артрит пен артроз сынды буын аурулары жиі кездеседі
	Жүзеге аспаған тілектер кикілжіңі	Бұл тілектер мен оларды қанағаттандыруды бөгейтін шындық (ақиқат) арасындағы конфликт. Кейде оны «олар сияқты болғым келеді» (референттік топ) мен оны іске асырудың мүмкін еместігі арасындағы конфликт ретінде түсіндіреді.	Есін жоғалту, шизофрения, психоз, невроз, ступор.

Кикілжіңді шешу жолдары

Кикілжіңдерді шешу тәсілдерін антогонистикалық (күш көрсету) және компромисс деп бөледі. Күш көрсету кикілжіңінде қайшылықтарды шешуде, тек бір жағы ғана жеңіп шығады. Компромисс- кикілжіңге қатысушыларды татуластыру мақсатында кикілжіңді шешу варианттарының бірнешеуінен құралады.[5,85]

Кикілжің, дау-дамайдағы мінез-құлықтың 12 ережесі:

1.Егер серігің соншалық ашу-ызаға берісе, оның ішкі сезім күштерін төмендетуге көмектесу керек. Өйтпейінше, онымен келісу өте қиын немесе иүмкін емес. Оның ашулы сәтінде өзіңді сабырлы, сенімді ұста. Бірақ өзіңді жоғары қойма.

2.Серігіңнен өзінің тілек, талабын сабырмен түсіндіруін талап ет. Осы жағдайға байланысты тек қана нақты дәлелдер мен мысалдарды ғана негізге алуын түсіндір.

3.Ашуды күтпеген әдістермен қайтар. Серігіңнен сенімді түрде басқа бір кеңестер сұра, бірақ бұл кеңестер оған маңызды болуы тиіс. Оған әр түрлі әзіл-қалжыңдар айт.

4.Серігіңе қарсы баға берудің орнына өз сезімдеріңді айт.

5.Қиындық туғызған мәселе мен өзің қалаған соңғы шешімді мақұлдауын сұра. Шешілмеген мәселенің қалайда шешімін табу керек.

6.Серігіңе шешімін таппаған мәселелер жөніндегі ойын және одан шығудың жолдарын айтқызып көр. Бұл жағдайда кінәлі адамды іздеп, болмаса түсіндіріп әуре болмай, одан шығудың жолын ізде.

7.Қандай жағдай болмасын серігіңе өз пікірін сақтауға мүмкіндік бер. Өзіңді еш уақытта өз қолыңнан шығарма, ашуға ашумен жауап беруге мүлдем болмайды. Оның ар-намысына тиме.

8.Оның талап-тілектері мен айтқандарының мағынасын дұрыс қабылда.

9.Өзіңді тең ұста. Өзіңді сенімді,сабырлы ұста. Ол серігіңді ашу-ызаға берілуден сақтап, екеуіңді де абыройсыз жағдайға қалдырмайды.

10.Кінәлі болсаң, кешірім сұрауға ұялма. Біріншіден, ашудың алдын аласың, екіншіден, саған көзқарасы өзгереді. Өзіне сенімді, өзін жетілдірген адам ғана кешірім сұрай алады.

11.Қарама-қайшы ойлар шешімін тапқан соң, ол адаммен қарым-қатынасыңды сақтауға тырыс.

12.Серігіңе сыйластық сезіміңді көрсете отырып, түсініспеушіліктен болған арадағы жағдайға қиналатыныңды айт. Егер арадағы қарым-қатынасты дұрыс сақтасаң, оның сенімен алдағы уақытта да бірге жұмыс істейтіні даусыз. [6,15]

Кикілжіңнің алдын-алу: адамдармен қарым-қатынас барысында жанжалдан қашқақтаудың көптеген ережелері бар. Олардың ішінде:

1. Егер адамды өзіңнің жауыңа айналдырғың келмесе, оның ойлау қабілеті мен

дарындылығына ешқашан күмән келтірме;

2. Адамның өз-өзіне деген сенімін нығайту керек;

3. Адамдармен сөйлесу барысында қарама-қарсы пікірлеріңіз болса, сөзді бұдан бастамаңыз. Адам қорғанысқа дайын болуы да мүмкін. Немесе адамның жақсы көңіл-күйін сіздің қарсы сұрақтарыңыз бұзып, кикілжің туындауы мүмкін.

4. Адамды сендіруге ұмтыла отырып, оған өз пікірін айтуға мүмкіндік беру керек. Әрине, бұл үлкен шыдамдылықты талап етеді, бірақ өте тиімді. Бұл ережелер сәтті болу үшін, ол принципке айналу керек. Кейде манипулятор- адамдар кездеседі. Олар саналы түрде манипуляцияны өз пайдасы үшін қолданады.

Кикілжіңнің құрылымдық шешілуінің критеріі қарама-қайшылықтардың шешілу деңгейі болып табылады. Қайшылықтардың толық шешілуі болашақтағы қатынастардың жақсы болуына мүмкіндік береді. Айта кететін тағы бір жайт әрқашанда оң жақ жеңіске жетуі тиіс. Ақиқатты жақтау, әділдік жеңісі ұйымдастырылудың әлеуметтік психологиялық климатына жақсы әсер етеді. Дұрыс емес жақтың да өзіндік қызығушылығы барын ұмытпау керек.[7,79]

ӘДЕБИЕТТЕР:

1. Анцупова А.Я. Шипилов А.И. «Конфликтология» Москва, 2006 г.
2. Елеусізова С.М.. «Қарым – қатынас психологиясы».
3. Корнелиус Х. Фэйер Ш. «Как разрешить конфликты» Москва, 2007 г.
4. Рыбакова М.М. «Конфликт и взаимодействие в педагогическом процессе: Книга для учителей» Москва, 2005 г.
5. Кичанова И.М. «Конфликт: за и против» Москва, 2004 г.
6. Берн Э. «Игры в которые играют люди» Москва, 2002 г.
7. Гильбух Ю.З. «Учитель и психологическая служба школы» Киев.

ӘОЖ 82

ІЛИЯС МҰРАСЫ ЖӘНЕ АРХИВ МҰРАҒАТЫ

Жауынбаева Н.Қ.

І. Жансүгіров атындағы Жетісу мемлекеттік университеті, Талдықорған қ.

Жетісудың жыр дүлдүлі, ақын, қазақ поэзиясының құлагері - Ілияс Жансүгіровтің поэзиясы ұлттық әдебиеттің классикалық байлығының қатарына жатады. Ілияс Жансүгіров - қазақ әдебиетінің барлық жанрларында қалам тартып, елеулі туындылар берген әмбебап дарын. Әсіресе ол өзінің аса қуатты суреткерлік талантын поэзия жанрында көрсетіп, күллі қазақ әдебиетінің мақтанышына айналған туындыларын дүниеге әкелді.

Ақын ретінде Ілияс шығармаларының шоқтықты шыңы – поэмалары. Оның қаламынан туған «Күй», «Дала», «Күйші», «Құлагер» сияқты он беске жуық көлемді поэмалары қазақ поэзиясының інжу-маржаны болып табылады.

Жыр дүлдүлі Ілияс Жансүгіровтің шығармаларын көпшілік арасына кеңінен насихаттау мақсатында жер жәннаты Жетісудың орталығы Талдықорған қаласында 1984 жылы ақынның әдеби музейі ашылған болатын. Отыз жылдан аса уақыт ішінде әдеби музей өз жұмысын үздіксіз жүргізіп келеді. Музей қорында алты мыңнан жәдігерлер сақталуда. Бүгінгі күні Ілияс Жансүгіров шығармашылығы, жеке басына, қоғамдық-мемлекеттік қызметтеріне қатысты сирек материалдарды, құнды жәдігерлерді көруге деген көрермендердің қызығушылығы артуда. Жылына, 3000-нан

аса көрермен музейдің жұмыстарымен танысады. Көпшілігі оқу бағдарламасы бойынша мектеп оқушылары мен дипломдық, курстық жұмыстарға дайындалушы студент - жастар.

Жыл сайын ақынның 1 мамыр туған күнін, 26 ақпан репрессия құрбаны болған азалы күндеріне арналған ақынды еске алу жиындарын өткізу дәстүрге айналған.

Ілияс ақын музейінде «Құлагердің опат болуы» атты және «Күйші» поэмасына диарама қойылып, «Ілияс творчествосымен таныстыру», «Ақынның ізбасарлары», «Өскен ортасы» бөлімдеріне безендіру жұмыстары жүргізілді. Музейдегі аса құнды жәдігерлердің бірі “Күй” поэмасының басты кейіпкері - Молькбай Байсақұлының қобызы тұрған бөлімнен қобыздың қоңыр даусы мен «Күйші» поэмасына қойылған диарамадан дыбысталған күмбірлеген күйлер көрерменді музей ішіне кіріспен-ақ баурап алары сөзсіз.

Музей жанынан құрылған көркемдік кеңестің ұйымдастыруымен «Ілиястану» сабақтары жүйелі жүргізілуде. Музей тарапынан «Ілиястануға» қатысты мәселелер төңірегінде жоғары, арнайы кәсіптік білім беретін оқу орындары студенттері, мектеп оқушыларына әрдайым арнайы әдістемелік көмектер беріліп отырады.

Сондай-ақ, ілиястану ғылыми-зерттеу жұмыстары қарқын ала бастады. Музей ұжымының тынымсыз еңбегі бастамасымен ақынның көптомдық шығармалар жинағы 10 том болып жарық көрді. Жаңа көптомдыққа мұрағатта сақталған еңбектері, хаттары, Ілияс жөніндегі зерттеулер енгізілген. Бұл жұмыстарды іске асыруда музей қызметкерлері және ақынның аты берілген Жетісу мемлекеттік университеті «Ілиястану» ғылыми-практикалық орталығы ғалымдарының еңбегі зор.

Елбасымыз Н.Ә.Назарбаев негізін қалаған «Мәдени мұра» бағдарлама аясында Ілияс Жансүгіров атындағы Жетісу мемлекеттік университеті жанынан құрылған «Ілиястану» ғылыми-практикалық орталығы мен ақынның әдеби музейі қызметкерлері бірлесіп, Ілияс әлемімен бетпе-бет жүздесуге мүмкіндік беретін, ғылыми-танымдық мәні зор «Ілияс Жансүгіровтің әдеби мұражайы» атты анықтамалық-кітап жарық көрді.

Биыл мемлекетіміз бен халқымыз үшін ең басты әрі құнды мерейтойы – Қазақстан Республикасы Тәуелсіздігінің 25 жылдығымен тұспа-тұс келіп отырған тәуелсіздікті армандап өткен арыстарымыздың бірі, дүлдүл ақын, жүйрік жазушы Ілияс Жансүгіровтің өнер тақырыбына жазылған туындысы «Құлагер» поэмасының 80 жылдығы ақынның әдеби музейінде тойлануда. Айтулы мерекелер аясында ақын музейінің қызметкерлері қаламыздағы барлық 25 орта мектептердің патриоттарын музейге тартып, келушілерге құлагер-ақын жайында деректі фильмдер көрсетілді. Түрлі тақырыптық экскурсиялар, кітап көрмелері ұсынылып, музей залдары бойынша экскурсиялар жүргізілді. Жалпы, шарамыздың негізгі мақсаты – ақын Ілияс Жансүгіровтің шығармашылығы арқылы жастар арасында патриоттық сезімді қалыптастыра отырып, еліміз үшін басты құндылықтарды насихаттау.

Сонымен қатар, неміс жазушысы Герт Хайденрайх ақынның «Құлагер» поэмасын неміс тіліне аударып, кітап Қазақстан-Гете институтының демеушілігімен Германиядағы «Buchergilde» баспасынан жарық көрді. Жаңа кітаптың неміс тіліндегі нұсқасы Германияның Лейпциг қаласында алғаш оқырман қауымға таныстырылып, тұсауы кесілді. Аталмыш кітаптың еліміздегі тұсаукесері осы жылдың 26 мамырында Алматы қаласында Қазақстан Республикасы Ұлттық кітапханасының көрме бөлімінде өтті. Герт Хайденрайх поэманы неміс тілінде шабыттана оқып, таңдай қақтырды. Музей меңгерушісі ретінде мен өзім барып қатысып қайттым. Музейге деген ерекше құрметпен автор жеке қолтаңбасын қоя отырып, аталған кітапты музей қорына сыйға тартты.

Жуырда білім ордамыздағы «Ілиястану» ғылыми-зерттеу орталығының жетекшісі филология ғылымдарының докторы, профессор Мұратбек Иманғазин ел естімеген үлкен бір жаңалықты айтқан болатын. Нақтылай айтқанда, құлагер-ақынымыз Ілиястың жейдесі арада жарты ғасырдан астам уақыт табылып, музейге табысталды.

Тағы бір жағымды жаңалық Алматыда 2016 жылдың 17 қазаны күні ҚР Мәдениет және спорт министрлігінің тапсырысы бойынша «Арман» кинотеатрында Ш.Айманов атындағы «Қазақфильм» АҚ түсірген «Фатима» атты толықметражды деректі фильмнің тұсаукесері өтті.

Бұл деректі фильм қазақтың ақын Ілияс Жансүгіровтің өмірлік серігі бола білген Фатима Ғабитованың күнделігі мен хаттарының негізінде жасалған.

Фатима Ғабитова күнделікті 1916 жылдан бастап жүргізген. Күнделікте өзінің ойлары және мәдениет қайраткерлерімен жазысқан хаттары арқылы жиырмасыншы ғасырда орын алған елеулі оқиғалар: 1916 жылғы көтеріліс, төңкеріс, азаматтық соғыс, Қазақстандағы сауатсыздықты жою науқаны, қазақ әдебиетінің дамуы, шығармашыл зиялылылар қауымының қалыптасуы, 1930 жылдардағы ашаршылық, сталиндік қуғын-сүргін, 1940 жылдардағы «жылымық» көрініс тапқан. Өскелең ұрпақ өз халқының тарихын тек оқулықтардан емес, сонымен қатар, осындай фильмдер арқылы да танығаны дұрыс.

Құрметті қонақтар! Құрметті ұзғаздар мен студенттер! Ілияс шығармашылығын насихаттап, өзіндік іздемпаздығымен ерекшеленген таланттар республикамыздың әр өңірінен топ жарып, өздерінің өнерлерін көрсету үшін жан-жақтан жиналған қатысушыларға сәттілік тілейік!

Халқымызда «Бір адамның батылдығы мың адамға жол салған, бір адамның батырлығы тұтас халықтың атын шығарған», деген дана сөз бар. Тәуелсіздігіміздің 25-ші шыңын ел болып бірге тойлайық. Қазақстанымыздың халқы аман, қасиетті жері бүтін болсын. Мемлекетіміз берік, бірлігіміз берекеге, әр күніміз мерекеге ұласа берсін ағайын!

ӘОЖ 619:616.33-002:636.2

ДИСПЕПСИЯ АУРУЫНА ШАЛДЫҚҚАН БҰЗАУЛАРДЫ ЕМДЕУ БАРЫСЫНДА МОНКЛАВИТ-1 ПРЕПАРАТЫН В.В. МОСИН БОЙЫНША ПЛЕВРА ҮСТІ НОВОКАИНДЫ ТЕЖЕУМЕН БІРГЕ ҚОЛДАНУ

Жубантаев И.Н., Нигметуллина Ә.Р.

*Жәңгір хан атындағы Батыс Қазақстан аграрлық-техникалық университеті, Орал қ.,
Asnigmatullina@bk.ru*

Аннотация. После начала терапии телят больных диспепсией во 2-й опытной группе выздоровело – 91,6%. Среднесуточный прирост живой массы у них составил 481,2±5,6 г, что превышало аналогичный показатель у телят 1-й группы на 44,2 г (10,1%). Установлено, что Монклавит-1 в сочетании с надплевральной новокаиновой блокадой по В.В. Мосину обладает высокой терапевтической эффективностью по сравнению с антибиотиком – фармазин-50.

Аннотация. Диспепсия ауруына шалдыққан бұзауларды емдеуді бастағаннан кейін 2-ші тәжірибелік топта – 91,6% аурудан айықты. Олардың орташа тәуліктік тірі салмақ қосуы 481,2±5,6 г болды, бұл көрсеткіш 1-ші топтағы дәл осы көрсеткіштен 44,2 г-ға (10,1%-ға) артық болды. Монклавит-1 препаратын В.В.

Мосин бойынша плевра үсті новокаинды тежеумен бірге қолдануды фармазин-50 антибиотигімен салыстырғанда жоғары терапевтикалық тиімділікке ие екендігі анықталды.

Annotation. On the 2nd day after treatment, calves that caused Dyspepsia were treated – 91,6%. Average weight grain of calves 481,2±5,6 gr and the calves of first group that was higher than the index of second group there were defined. The Monclavit-1 combined with the above pleural novocaine blockade V.V. Mosin gave higher therapeutic efficiency than the using of antibiotic drug farmazin-50.

Түйін сөздер: диспепсия, бұзаулар, емдеу схемасы, құрамында йод кездесетін препарат, монклавит

Еліміздегі жануарлар өнімдерін өндірудің жоғарылауына, осы салаға енгізудің тиімділігін бірден төмендететін, ауыл шаруашылығы малдарының көп ауруға шалдығуы мен өлуі айтарлықтай кедергі келтіреді [1].

Көптеген ауруларды емдеу мен алдын алу үшін негізінен антибиотиктер, сульфаниламидтер, нитрофурандар қолданылады. Алайда, микроорганизмдердің биологиялық қасиеттерінің өзгеруі салдарынан, резистенттілігінің пайда болуы мен олардың вируленттік қасиетінің жоғарылауы себебінен аталған препараттардың тиімділігі күрт төмендеді [2, 3].

Химиотерапиядағы бұл жағдай, мүлдем басқа принципте әрекет ететін, бір мезгілде кең ауқымды антимикробты, антивирусты және фунгоцидті әсер бар, бойында антибиотиктерге, сульфаниламидтерге және тағы басқа препараттарға тән кемшіліктері жоқ, оны мөлшерден тыс қолдану кезінде макроорганизмге зиянсыз болуы шарт, белсенді терапевтикалық дәрілік заттарды іздестіруді талап етеді.

Бұндай түрдегі дәрілік қоспалардың негізі, тез байқалатын антимикробтық әсері бар, химиялық элементтер болуы тиіс. Алайда, олардың, адам не жануар ма, қандай да болмасын макроорганизмнің жасушалары мен ағзаларына токсикалық әсері болмауы шарт [4].

Әдебиеттерді сараптау, жануарлар диспепсиясы кезінде қолдануда жоғары не төмен көрсеткіштер көрсеткен бірқатар дәрілік заттарды анықтауға көмектесті. Антибиотикотерапиямен қатар, кейбір, құрамында йоды бар, дәрілік заттар да жоғары тиімділікті көрсеткен [5, 6].

Бұл дәрілік заттар классына жататындардың әмбебап өкілі, құрамында йоды бар полимер ретінде айқын антимикробты қасиетке ие және де микроэлемент ретінде жануар ағзасына физиологиялық белсенді әсер ететін, жаңа Монклавит-1 препараты болып табылады.

«Монклавит-1» - әсер ету аумағы кең, жануарларға арналған, антибактериальды және фунгацидті дәрілік зат.

Монклавит-1 препараты – поли-N-виниламидациклосульфойодидтің жоғарымолекулярлы кешені түріндегі (формасындағы) йод негізіндегі сулы-полимерлі жүйе болып табылады. Препарат құрамына кіретін полимер, микроб және жасуша бұзылулары салдарынан пайда болатын токсикалық заттарға қарсы, және де улану және асқазан-ішек жолдарының созылмалы ауруары кезінде детоксикациялық әсер беретін күшті антиоксидант пен сорбент болып табылады.

Зерттеу мақсаты. Зерттеудің мақсаты – бұзаулар диспепсиясы ауруын емдеу және алдын алу кезінде, дезинтоксикациялық және антимикробты әсерге ие, Монклавит-1 препаратын В.В. Мосин бойынша плевра үсті новокаинды тежеумен бірге қолданудың тиімділігін және де осы препаратты қолдану кезінде, оның әсерінен болатын жаңа туылған жануарлардың ағзасындағы өзгерістерді бақылау тобымен салыстыра отырып анықтау.

Зерттеу әдістері мен материалдары. Бұзаулардың функционалдық

диспепсия кезінде, Монклавит-1 препараты мен фармазин-50-ге салыстырмалы терапевтикалық тиімділігін клиникалық сынау жұмыстары «Адиет» БҚО ЖШС-нің ҚЖ жүргізілді.

Тәжірибелік топтарға, функционалды диспепсия диагнозы, қойылған жаңа туылған бұзаулар (2-ші тәулікте) іріктеліп алынды. Барлық бұзаулардың да күтіп-бағу жағдайлары мен азықтандыру принципі бердей болды.

Гипотрофия мен функционалды диспепсия ауруының клиникалық белгілері бар, жаңа туылған бұзаулардан 4 топ құрылды. I-ші топтағы (n=24) бұзауларға, туылғаннан кейін 2 тәуліктен бастап, шаруашылықта бұрыннан қолданылып жүрген, фармазин-50 препараты қолданылды, ол бұлшық етке 4 күн бойы 5,0 мл/бас/тәул. дозасында енгізілді. II-ші топтағы (n=24) бұзауларды емдеу мақсатында Монклавит-1 препаратын қолдандық, бірінші күні 60 мл тәулігіне бір рет жылы сумен, ал келесі күндері, яғни толық сауыққанға дейін (2-4 күн) тәулігіне 2 рет 30 мл-ден ішкіздік. Бұл топта аталған препаратпен қоса В.В. Мосин бойынша плевра үсті новокаинды тежеуді бірге қолданылдандық. 3-ші бақылау тобындағы (n=18) бұзаулар – сау жануарлар. 4-ші бақылау тобындағы (n=19) ауруға шалдыққан бұзауларға зерттеу жүргізу кезеңінде (10 тәулік бойы) емдік іс-шаралар жүргізілмеді.

Емдеу курсы жүргізгеннен соң, клиникалық тұрғыда (диареяның болмау) аурудан сауыққан бұзаулар санын, сонымен қатар орташа тәуліктік салмақ қосу дәрежесін есепке алдық.

Зерттеу нәтижелері. Функционалды диспепсия ауруына шалдыққан бұзауларды әртүрлі емдеу әдістерін қолданудың тиімділігі 1-кестеде көрсетілген.

1-кесте – бұзаулардың функционалды диспепсиясы кезінде қолданылған препараттардың емдік тиімділігі

Бұзаулар тобы	Енгізілген препараттар	Бұзаулар саны	Сауыққандар, (%), 10 тәуліктен кейін	Тәжірибе басындағы дене салмағы, кг (орташа)	Орташа тәуліктік салмақ қосу, г (орташа)
1	Фармазин-50	24	16 (66,6)	38,0±0,30	437,0±3,6
2	Монклавит-1	24	22 (91,6)	37,9±0,26	481,2±5,6
3	Бақылау тобы (дені сау жануарлар)	18	18 (100,0)	37,8±0,25	478,3±3,2
4	Бақылау тобы (ауруға шалдыққан жануарлар)	19	2(10,5)	38,0±0,30	376,1±6,7

1-кестеден көріп отырғанымыздай, бірінші тәжірибелік топтағы, Фармазин-50 препараты қолданылған, 10-шы тәулікке қарай бұзаулардың 24-нің ішіндегі 16-да (66,6%) диспепсияның клиникалық белгілері көрініс таппады (яғни сауыққан). Бұл топтағы жануарларың 33,3% өмірінің 10-шы күнінен кейінде әрі қарай 8-10 тәулік бойы диспепсия ауруының көріністері байқалып отырды.

Екінші топтағы бұзаулардың, яғни Монклавит-1 препаратын В.В. Мосин бойынша плевра үсті новокаинды тежеумен бірге қолданып, кешенді түрде емделген, төлдің 91,6% аурудан айықты. Олардың орташа тәуліктік салмақ қосуы 481,2±5,6 г құрады, бұл көрсеткіш 1-ші топтағы бұзаулардың орташа тәуліктік салмақ қосуынан 44,2 г-ға (10,1%) артық.

Дені сау бұзаулар топтастырылған, үшінші бақылау тобында орташа тәуліктік салмақ қосу 478,3±3,2 г шамасында болды, бұл көрсеткіш 2-ші топтағы дәл осы

көрсеткіштен 2,9 г-ға (0,7%) кем.

Төртінші бақылау тобындағы бұзаулардың 10 тәулікте аурудан айығу көрсеткіші мардымсыз болды – 10,5%, ал төлдің орташа тәуліктік салмақ қосу көрсеткіші орташа есеппен алғанда $376,1 \pm 6,7$ г құрады, бұл көрсеткіш 3-ші топтағы дені сау жануарлардан 21,4%-ға және 2-ші тотағылардан – 21,9%-ға төмен.

Тәжірибелік топтардағы бұзаулардың туудан кейін 15-ші тәулікке қарай аурудан сауығуы келесідей клиникалық белгілермен сипатталды: дене салмақтары осы жастағы және жануар тұқымына орташа физиологиялық жағдайына сәйкес келеді. Бұзаулар аяғынан нық тұрады және жүреді. Басын көтеріңкі ұстайды, қимылдау-азық қабылдау рефлекстері айқын көрініс тапқан. Дене температурасы, тамыр соғысы және тыныс алу қалыпты физиологиялық көрсеткіштерге сәйкес келеді. Тыныс алуы бір деңгейде және терең. Жүрек қағысы анық естіледі. 10-ші тәулікке қарай аурудан айыққан бұзауларда диарея болмады. Құрсақ қуысының асқазан аумағын пальпациялау кезінде ауырсыну реакциялары байқалмайды. Көрінетін кілегей қабықтары ашық-қызыл түсті.

Қорытынды. Жоғарыда көрсетілген мәлеметтерді сараптай келе, емдік іс-шараларды жүргізгеннен кейін 2-ші тәжірибелік топтағы бұзаулардың 91,6% ауруынан айыққандығын атап өткен жөн, ал тірілей салмақ қосу көрсеткіші тәулігіне – $481,2 \pm 5,6$ г құрады, бұл көрсеткіш 1-ші топтағы бұзаулардың орташа тәуліктік салмақ қосуынан 44,2 г-ға (10,1%) артық. Осыған орай, диспепсия ауруына шалдыққан бұзауларды емдеуде, шаруашылықта бұрыннан қолданысқа ие антибиотик – фармазин-50-мен салыстырғанда Монклавит-1 препаратын В.В. Мосин бойынша плевра үсті новокаинды тежеумен бірге қолдану жоғары терапевтикалық тиімділікке ие екендігі анықталды.

ӘДЕБИЕТТЕР:

1. Федоров Ю.Н. Иммунокоррекция: применение и механизм действия иммуномодулирующих препаратов / Ю.Н. Федоров // Ветеринария. -2005. - №27 - 3-6 бет.
2. Фатеева И.В. Применение препаратов йода при респираторных болезнях телят: Автореф. дис... канд.вет.наук / И.В. Фатеева// – Казань, 2002. – 21 бет.
3. Соколов В.Д. Резистентность патогенных микроорганизмов к химиопрепаратам и пути ее преодоления / В.Д. Соколов// Новые фармакологические средства в ветеринарии. – СПб., 2005. – 3-4 бет.
4. Никитин В.Я. Йод и его препараты как антисептики с широким спектром действия / В.Я. Никитин, Н.Х. Кучерук, П.И. Кузьменко, В.В. Виников // Вестник ветеринарии. - 1999. №12 – 3-5 бет.
5. Антипов В.А. Препараты йода в ветеринарии / В.А. Антипов, В.Ф. Талановский // - Краснодар, 1997.- 47 бет.
6. Кузнецов А.Ф. Монклавит – новый антисептик в ветеринарии / А.Ф. Кузнецов, С.В. Литвяков // Современные проблемы ветеринарной диетологии и нутрициологии. – СПб., 2005. – 235-236 бет.

ӘОЖ 619:616.24-002.153:636.3

ҚОЗЫЛАР БРОНХОПНЕВМОНИЯСЫН ЕРТЕ ПОСТНАТАЛДЫҚ КЕЗЕҢІНДЕ ЕМДЕУ ҮШІН ТИМОГЕНДІ ҚОЛДАНУ

Жубантаев И.Н., Рашитова А.А.

*Жәңгір хан атындағы Батыс Қазақстан аграрлық-техникалық университеті, Орал қ.,
Akona-94@mail.ru*

Аннотация. Были сформированы три подопытные группы ягнят. После начала терапии нормализация показателей у ягнят 2-й опытной группы наступала на $0,4 \pm 0,48$ дня раньше, чем у ягнят 1-й опытной группы. Установлена более высокая терапевтическая эффективность применения тимогена внутримышечно, однократно, в дозе 10 мкг/кг при комплексной терапии ягнят больных бронхопневмонией по сравнению с антибиотиком - бицилин-3.

Аннотация. Тәжірибелік қозылардан үш топ құрылды. Емдеу жұмыстары басталғаннан кейін 2-ші тәжірибелік топтың қозылары 1-ші тәжірибелік топпен салыстырғанда $0,4 \pm 0,48$ күн бұрын сауыққанын атап кету керек. Сонымен қатар бронхопневмониямен ауыратын қозыларды дәстүрлі емдеу тәсілі бицилин -3 антибиотигімен емдеумен салыстырғанда тимогенді бір рет, бұлшық ет ішіне 10мкг/кг мөлшерінде енгізіп, емдеу тәсілі жоғары емдік әсер беретіні анықталды.

Annotation. There were formulated 3 experimental groups of cambs. After initiation of therapy normalized indexes were on 0.4 ± 0.48 day before and the indexes of first lambs has another index. There were defined the therapeutic efficiency of Timogen that inoculated to intro muscular on the dose 10 mkg./1 kg. in the complex treatment lambs caused with bronchopneumonia but the results of using biccillini-3 has rather low efficiency than the baccilin-3.

Түйін сөздер: бронхопневмония, қозы, бициллин-3, тимоген, орташа тәуліктік салмақ қосу, иммунореттеуші

Дені сау төл өсіру, оларды аурудан және өлім-жітімнен қорғап қалу – мал шаруашылығының басты шарттарының бірі. Жаңа туылған төлдің ағзасы ерте постнатальдық кезеңдегі морфофункционалдық ерекшеліктеріне байланысты сыртқы ортаның қолайсыз жағдайларына дұрыс бейімделмеген, сондықтан көптеген аурулар, олардың өтуі, ауруды емдеу шаралары өзіндік ерекшеліктерге ие болады. Төлдердің ішкі жұқпалы емес аурулармен ауыруы, соның ішінде респираторлық аурулар айтарлықтай экономикалық шығын әкеледі, олардың үлесіне ересек жануарлармен салыстырғанда арам өлуінің 75-90% үлесі тиеді, сондықтан да төлдер ауруларын уақытылы балау, емдеу және алдын-алу жұмыстарының маңызы өте зор.

Бронхопневмония – бронхылар мен өкпенің бөлек бөлімдерінің қабынуымен сипатталатын ауру, алвеолаларда кілегейлі қабықтың эпителийі мен лейкоцит жасушаларынан тұратын кілегейден құралған экссудаттың жиналуымен сипатталады. Алғашында бронхыларда қалыптасқан қабыну үрдісі бронхиолаларға, алвеолаларға және өкпе ұлпасына таралады. Газ алмасуы бұзылып, ағзаның тыныс алу жеткіліксіздігі туындайды.

Қозылардың жіті бронхопневмониясы танау қуысынан алдымен сірлі-кілегейлі, содан кейін кілегейлі-іріңді ақпалардың ағуымен, құрғақ және ауырсынатын жөтелдің байқалуымен сипатталады. Конъюнктивит, қабақтарының ісінуі, көзден жас ағуы байқалады. Тыныс алуы беткейлік, жиілеген, тамыр соғысы жиілеген, тахикардия байқалады, жүрек үндері әлсіреген, аритмия байқалады. Ауру қозылар отардан қалып қояды, тез арықтап кетеді, ремиттирлеуші типті қызба білінеді. Аурудың дамуына

қарай күйзеліс белгілері, жатып қалуы, жайылымға шыққан кезде отардан қалып қоюы байқалады, ремиттирлеуші қызба тіркеледі [1].

Төлдердің бронхопневмониясы кезінде жасушалық және гуморалдық иммунитеттің функционалдық және сандық көрсеткіштері өзгеретіні анықталған. Антибиотиктер мен сульфаниламидтік препараттар иммундық жеткіліксіздікті қалпына келтірмейді. Иммунитеттің негізгі тізбегінің тепе-теңдігінің бұзылу белгілері және бронхопневмонияның қарқындап дамуы емдеу жұмыстарының кешеніне заманауи иммунореттегіш заттарды қосуды талап етеді [2].

Аталған препараттардың ішінде жетекші орын алатыны – тимоген. Тимоген тимариннің белсенді фракциясының негізінде алынатын тимустың синтетикалық пептиді болып табылатыны белгілі, және осы гормонның қасиеттеріне ие болып табылады.

Тимогенді қолдану туралы жазылған еңбектердің көпшілігі торайлардың бронхопневмониясын емдеуге арналған. Ауру жануарларға 3,5-4 айлықтарында бұлшық ет ішіне тимогенді 3-5мкг/кг мөлшерінде енгізеді. Препараттың әсер етуі арқасында жануарларда жалпы клиникалық жағдайы жақсарып, Т-лимфоциттердің функционалдық белсенділігі артатыны, эритропоз жақсарып, емдеу мерзімінің қысқартатыны анықталған [3, 4]. Тимогенді 5мкг/кг мөлшерінде күн сайын беріп отыру арқылы бронхопневмониямен ауыратын 1,5-6 айлық бұзауларды емдеу кезіндегі тиімділігі де анықталған [5].

Сондықтан біз өз жұмысымызды тимогенді бұлшық ет ішіне бір рет, 10мг/кг мөлшерінде енгізу арқылы бронхопневмониямен ауыратын қозыларды емдеуде пайдаланып көруге тырыстық.

Материалдар мен әдістер. Зерттеу нысаны ретінде 2015-2016 жылдар аралығындағы Батыс Қазақстан облысының «Адиет» ЖШС-індегі 2-3 айлық жастағы қозылар алынды. Жануарларға диагноз клиникалық зерттеулер негізінде анамнез мәліметтерін жинау, қарау және басқа да зертханалық және аспаптық зерттеу әдістерін қолдана отырып кешенді түрде қойылды.

Жануарлардан үш тәжірибелік топ құрылды. Бірінші тәжірибелік топтың (n=10) қозыларына дәстүрлі емдеу тәсілі қолданылды, яғни бициллин-3-180 мың ӘБ мөлшерінде үш күнде 1 рет енгізілді және күн сайын В₆ дәруменінің 5%-дық ерітіндісін 2мл-ден енгізіп отырдық. 2-ші тәжірибелік топтың қозыларына (n=10) бицилин-3 препаратын 180 мың ӘБ мөлшерінде үш күнде 1 рет енгізіп отырдық. Жөтелге қарсы, қақырық түсіргіш қасиеттері бар емдік шөптерге бронхолитик – эуфилин берілді. Иммундық жүйесінің белсенділігін қалпына келтіру үшін тимогенді бұлшық ет ішіне, 1 рет, 10 мкг/кг мөлшерінде енгізді. Бақылау тобының қозылары (n=10) клиникалық сау болды.

Қан сынамаларын зертханалық зерттеу жұмыстары Жәңгір хан атындағы Батыс Қазақстан аграрлық – техникалық университетінің Биотехнология және табиғат пайдалану ҒЗИ жүргізілді.

Алынған мәліметтерді статистикалық өңдеуді BioStat 1,40 for Windows бағдарламасымен және MS Excel 2003 қосымшалар пакетімен компьютерде Стьюдент, Фишер, Манна-Уитнидің параметриялық және параметриялық емес критерийлерін ескере отырып жүргіздік [6].

Ізделу нәтижелері. Ауру жануарларда күрт күйзелген жағдайы анықталды. Көп жата береді. Дене қызуының 7 бас қозыда 40,3°C до 40,7°C дейін, ал 2 бас қозыда 39,8°C дейін көтерілгені анықталған. Тәбетері нашар болған, жөтел байқалды. Кеңірдегі мен жұтқыншағын пальпациялау кезінде сезімталдылығы жоғарылағаны, жөтелгені байқалды. Тыныс алуы беткейлік, жиілеген. Өкпені аускультациялау кезінде аурудың басында күшті бронхиалды – везикулярлық тыныс алу естіледі. Кейін ылғалды сырылдар байқалады. Кейбір қозылардың танауынан сірлі, сірлі – кілегейлі ақпалар білінді. Өкпе аумағын перкуссиялау кезінде төбелік және жүректік бөліктерінде тұнықтану ошақтары байқалды.

Емдеу шарлары басталғаннан кейін 1-ші және 2-ші топтың қозыларында орта

есеппен 4,2 күн ішінде дене қызуы көрсеткіштері, тамыр соғысы мен тыныс алу қозғалыстары қалпына келіп, танау ақпалары азайып, жөтелі ылғалданды, демікпесі жойылды. Бұл кезде көрсеткіштердің қалпына келуі 2-ші тәжірибелік топтың қозыларында 1-ші топқа қарағанда $0,4 \pm 0,48$ күнге ертерек байқалды. Жануарлардың жалпы жағдайы жақсарып, дене қызуы қалыпты деңгейге түсіп, тәбеті пайда болды. Тыныс алу қозғалыстары сиреп, тынысы тереңдеді. Емдеудің соңына қарай өкпедегі сырылдары кетіп, тыныс алуы бронховезикулярлық болып өзгерді. Перкуссиялау кезінде тұнықтану ошақтары жойылып, атимпаникалық дыбыс естілді. Жүректі аускультациялау кезінде үндері анық және қалыпты күшпен естілді.

Ауру қозылардың қан құрамында емдеу жүргізілгенге дейін эритроциттердің мөлшері 1,2 есе, гемоглобині – 1,1 есе, гематокриті -5,5% есе төмен болды, емделген соң эритроциттердің тұну жылдамдығы бақылау тобымен салыстырғанда 2,5 есе, лейкоциттер саны 1,3-1,4 есе көбейді.

Аталған көрсеткіштер емдеу жүргізілгеннен кейін бақылау тобының қозыларының көрсеткіштеріне жақындады, бірақ екінші тәжірибелік топтың қозыларында емдеу курсы жүргізілгеннен кейін эритроциттер мөлшері бірінші топпен салыстырғанда 1,23 есе ұлғайды.

Барлық тәжірибелік жануарларды зерттеу басында және бір айдан кейін бақылау өлшеу жүргізу кезінде бақылау тобының жануарларында орташа тәуліктік салмақ қосуы $320,0 \pm 0,96$ г құрады, ал дәстүрлі емдеу тәсілімен емделген қозыларда $220,0 \pm 1,34$ г, ал емдеуді тимоген қосып жүргізілген қозыларда - $260,0 \pm 1,19$ г құрады.

Зерттеу нәтижелері тимогенді бұлшық ет ішіне, 10 мг/кг мөлшерінде енгізу арқылы бронхопневмониямен ауыратын қозылардың емделу ұзақтығын 1-ші топтың қозыларына қарағанда екі есе қысқартуға мүмкіндік береді деген тұжырымға келуге мүмкіндік береді.

Қорытынды. Жоғарыда келтірілген мәліметтерді талдай келе, 2-ші тәжірибелік топтың қозылары 1-ші тәжірибелік топпен салыстырғанда $0,4 \pm 0,48$ күн бұрын сауыққанын атап кету керек. Сонымен қатар бронхопневмониямен ауыратын қозыларды дәстүрлі емдеу тәсілі бицилин -3 антибиотигімен емдеумен салыстырғанда тимогенді бір рет, бұлшық ет ішіне 10мг/кг мөлшерінде енгізіп, емдеу тәсілі жоғары емдік әсер беретіні анықталды.

ӘДЕБИЕТТЕР:

1. Любченко Е.Н. Бронхопневмония молодняка сельскохозяйственнфх животных: лекция / Е.Н.Любченко; ФГОУ ВПО «Примерская гос. с.-х. академия».- Уссурійск, 2008.-24 с.
2. Дуева, Л.А. Иммунологические аспекты клиники профессиональных бронхолегочных заболеваний / Л.А.Дуева // Медицина труда и промышленная экология.-2003.-№6,- С. 5-9.
3. Лютинский С.И. Влияние пептидных биорегуляторов на местный иммунитет при бронхопневмонии / С.И. Лютинский, О.В. Крячко, В.Х.Хависон, А.Л. Кожемякин // Ветеринария.- 1993.- № 1.-С. 44 – 47.
4. Крячко О.В. Применение пептидных биорегуляторов при бронхопневмонии поросят / О.В.Крячко //Ветеринария.-2003.- № 11.-С. 45 – 49.
5. Бобиев Г.М. Иммуностимулирующие препараты при бронхопневмонии телят / Г.М.Бобиев, И.Т. Саттаров, К. Махмудов // Ветеринария.-2000.- № 10.-С. 41 – 43.

ӘОЖ 373

ОҚУШЫЛАРДЫ ҰБТ-ҒА ДАЙЫНДАУДЫҢ ТИІМДІ ЖОЛДАРЫ

Жумагельдинова О.А.

Сарқан аудандық білім бөлімінің «Тасарық орта мектебі мектепке дейінгі шағын орталығымен» коммуналдық мемлекеттік мекемесі, Сарқант қ., Абай ауылы

Білім берудің сапасын арттыру мен сапалы білім беру жүйесін құру мақсатында 2004 жылдан бастап республикамызда Ұлттық бірыңғай тестілеу жүйесі енгізілді. Қазіргі қоғамда өзекті мәселелердің бірі - әлеуметтік, экономикалық өзгермелі жағдайларға өмір сүруге дайын болып қана қоймай, сонымен қатар оны жақсартуға игі ықпал ететін жеке тұлғаны қалаптастыру. Мұндай тұлғаға қойылатын бірінші кезектегі нақты талаптар: шығармашылық, жоғары интеллектілік, терең білімділік, кәсіби сауаттылық. Осыған байланысты мектеп баланың дамуында негізгі рөл атқарады. Баланың жеке тұлға ретінде жан- жақты дамуы, өзіндік көзқарасының қалыптасуы мен ой – өрісінің кеңеюі мектеп қабырғасынан қаланады.

Тестілеу жүйесі бүгінгі таңда ақпаратты немесе парақ жүзінде іске асырылады. Оқушылар ең алғашық ҰБТ-ға қарағанда қазіргі таңда психологиялық тұрғыдан дайындықтары жақсы. ҰБТ-алдында мектеп ішінде көптеген психологиялық анкеталар жүргізіледі. Ондағы мақсат оқушының еш алаңдамауы өзіне өзі толық сенуі болып табылады.

Бірыңғай тестілеу жүйесі елімізде жыл сайын жетілдіріліп келеді. Әр жылғы тест жүйесі мектепте біздің қалай оқытып жатқанымыз бен мектеп бітірушілердің нені талап ететіні арасындағы алшақтықты анықтап береді. Бұл жағдай әр мұғалімнен ҰБТ-ға дайындаудың тиімді әдіс-тәсілдерін шебер меңгеруді талап етеді. Ұлттық бірыңғай тестілеу – жалпы орта білім беру ұйымдарында оқушыларды қорытынды аттестаттаудың бір түрі.

Білім беруді дамыту тұжырымдасында білім сапасын көтерудің басты құралы есебінде Ұлттық Бірыңғай Тестілеу енгізілгені белгілі. ҰБТ - ның мақсаты – мектепті бітіруші түлектердің негізгі бес пәннен бағдарламаны қаншалықты меңгергендігін анықтау. Бағдарлама - мемлекеттік құжат. Оны толық меңгеру оқушының, меңгерту - мұғалімнің ең басты міндеті. Мектеп сол арқылы баланы ертеңгі өмірге даярлайды, оқушының болашақта белгілі бір мамандық иесі болуына жағдай жасайды. ҰБТ -білімді тексерудің бір түрі. Түлектер жақсы көрсеткіштерге жету үшін, мұғалімдерге қойылатын ең басты міндет, оларды психологиялық жағынан дайындау: қиын сұрақтарға тосылмай, біріншіден жеңіл сұрақтарға жауап беріп, кейін сол қиын сұрақтарға көшу керек.

Ең бастысы, оқушыларды емтиханға тек тест арқылы емес, сонымен бірге барлық – оқу бағдарламасымен жауаптарды сезіне білуге үйрету.

ҰБТ-ге дайындауға әдістемелік ұсыныстар:
ҰБТ-ге қатысушылардың дайындығы үшін, мектепте кешенді дайындық бағдарламасын құру керек. Ол үшін мынадай бағдарламаны ұсынамыз:

1. Психологиялық
2. Ұйымдастырушылық
3. Технологиялық
4. Ақпараттық

Психологиялық дайындауда - оқушылар, ата - аналар және мұғалімдер көп уақытты талап етеді, сондықтан қазірден бастап жұмыс жасау керек.

11 сынып мұғалімдерімен және сынып жетекшілерімен семинар өткізу (яғни

ҰБТ-ті ұйымдастыру және өткізу ережелерімен таныстыру)
Ұйымдастырушылық дайындауда – ҰБТ-ке байланысты бұрыш ұйымдастыру
(ереже, бұйрық, нұсқау және өткен тестің қорытындысы)
Технологиялық дайындауда – оқушылардың тестпен жұмыс жасау жүйесін
дайындау.

- педагогтардың ЖБИ курстарына қатысуы
- тест жасау теориясын меңгеру
- күнделікті және бақылау сабақтарында тесттерді үнемі қолдану
- оқушылардың тесттен алған бағалары тек алға талпындыратын бағалар болу
керек, олардың тестке деген жаман көзқарастарын қалыптастырмау.

Ақпараттық дайындауда - мұғалімдерді үнемі ғылыми - әдістемелік және тест
орталығының құжаттарымен, ақпараттық басылымдарымен таныстыру

Тесттің түрлері:

Таңдау тесті. Белгілі тақырып бойынша бір сұрақ беріліп, бірнеше жауабы
көрсетіледі. Соның ішінен тек бір дұрыс жауапты таңдау.

Балама жауапты (альтернативті тест) – мұнда белгілі бір тақырыптан жеке-
жеке сұрақтар беріледі. Ерекшелігі – сұрақтардың жанына оқушы «иә» , «жоқ»,
«дұрыс», «дұрыс емес» деген сөздер жазуы керек.

Толықтыру тесті. Мұнда оқушы сөйлемде қалдырып кеткен сөзді толықтырып
жазу керек.

Сәйкестендіру тесті. Мұнда екі бағанада орналасқан фактілерді, мысалдарды
сәйкестендіру керек.

Ең бірінші тест жүйелерімен танысып оны талдау білу қажет.

Оқушыларды ҰБТ-ға дайындау барысында ҚР Білім және ғылым министрлігі
ұсынып бекіткен, сыныптарға арналған оқулықтарды міндетті түрде негізге ала
отырып, биология пәнінен тақырыптар бойынша құрастырылған жинақтар, түрлі
нұсқадағы тест тапсырмаларды, деңгейлік логи-калық сұрақ, жаттығуларды оқу-
шыларға бере отырып, сол тапсыр-малардың дұрыс жауабын, шешімін табуда бағыт-
бағдар, теориялық-практикалық білім бере отырып, оқушылардың бойында өздігінен
жұмыс жасау қабілеттерін іздену, анализдеу, талдау, дұрыс шешім қабылдау сияқты
қасиеттерін арттыру мақсатында тақырыптар бойынша белгіленген жоспармен жұмыс
жасауды жөн деп санаймын.

Оқушы мен оқытушы арасындағы байланыс негіздері

1. Баламен қақтығысқа түскен кезде істі өршітпей тәрбие жұмысын
жалғастырыңыз.

2. Оқушымен кеңес жүргізуге уақыт табыңыз.

3. Қиындықтан шығудың тиімді жолдарын ойластырыңыз.

4. Баланың арына тимеңіз, оның жағдайын түсінуге тырысыңыз.

5. Оқушымен әңгіме жүргізу кезінде оның намысын қорлауға, кемітуге,
дауыңызды көтеруге жол бермеуге тырысыңыз.

6. Оқушыны түсінетініңізді сездіруге тырысыңыз.

7. Жазалау үшін білім бағасын төмендетпеңіз.

8. Оқушымен болған оқиғаны құпия сақтаңыз. Оқушының сыртынан сөз
айтсаңыз сенімнен айырылып, оны өзіңізден алыстатып аласыз.

9. Балаға жүрек жылуын аямаңыз. Үнемі есімімен атаңыз.

ҰБТ-нің тиімді жақтары:

1. Оқушылар бағдарламаны толық қамтып дайындалуға талпынады.

2. Қосымша сабақтар алады.

3. Ата- аналардың баланы оқытып-тәрбиелеуде жауапкершілігі артады.

4. Тестілеу арқылы өз білімдерінің деңгейін біліп,білмейтіндерін меңгереді.

5. Мұғалімдердің, мектеп басшыларының оқушылармен жұмысы артады.
6. Мұғалімдер өз білімдерін жан-жақты көтереді.
7. Жалпы жұртшылықтың білімге деген көзқарасы өзгеріп, назарға алуа.
8. Мұғалім, ата-ана, оқушы арасындағы бағыт.
9. Оқушылардың білім деңгейі әділ тексеру.

ҰБТ негізінен оқушының өзіндік алған білімін тексеріп қана қоймай оқушының жана бір маман болуына бағытталған жүйе болып табылады. ҰБТ бойынша 4 сабақтан емтихан жүргізіледі.

ӘДЕБИЕТТЕР:

1. Оқу әдістемелік құрал Тестер жинағы, Алматы -2005 ж.
2. Оқу әдістемелік құрал тестер жинағы, Алматы 2008 ж.
3. Оқу әдістемелік құрал Тестер жинағы, Алматы -2009 ж.
4. Оқу әдістемелік құрал тестер жинағы, Алматы 2015 ж.

ӘОЖ 65

ҚАЗАҚСТАН РЕСПУБЛИКАСЫНДАҒЫ МЕМЛЕКЕТТІК ҚЫЗМЕТТЕГІ КАДРЛАРДЫ БАСҚАРУ ТИІМДІЛІГІ

Жумагулова А.С.

І. Жансүгіров атындағы Жетісу мемлекеттік университеті, Талдықорған қ.

Экономиканың қазіргі даму кезеңінде дүние жүзінің көптеген елдеріндегі негізі проблемаларының – кадрмен қалай жұмыс жасау болып отыр. Бұл мәселені шешу жолдарының көптігіне қарамастан өнеркәсібі дамыған әр түрлі елдерде кадрларды таңдау процедуралары мен әдістерін бір қалыпқа келтіру; оларды бағалаудың ғылыми критерийлерін дайындау; кадрларды басқарудың қажеттілігін талдауға ғылыми әдістерді пайдалану, кадрлық шешімдерді негіздеу және олардың жариялылығын кеңейту; мемлекеттік және шаруашылық шешімдерді кадрлық саясаттың негізгі элементтерімен жүйелі түрде байланыстыру негізгі элементтерімен жүйелі түрде байланыстыру негізгі ортақ үрдіске айналып отыр. Кадрларды басқару және оның жұмыс істеуіне қажетті жағдайларды жасау үшін керекті мәселелерді орындау қажет.

Олардың ішіндегі ең маңыздылары:

- әлеуметтік-психологиялық диагностика;
- топтық және жеке адамдардың қарым-қатынастарын, басшылықтың көзқарасын талдау және реттеу;
- өндірістік және әлеуметтік дау-жанжалды және есеңгіреуді болдырмауды басқару;
- кадрларды басқару жүйесін ақпараттық қымтамасыз ету;
- жұмыспен қамтуды басқару;
- бас лауазымды қызметтерге үміткерлерді іріктеу және бағалау;
- кадрлық потенциалды және кадрлардың қажеттілігін талдау;
- кадрлар маркетингі;
- іскерлік мансапты жоспарлау және бақылау;
- жұмыскерлердің кәсіби және әлеуметтік жағдайға тез бейімделуіне жағдай жасау;
- еңбек мотивациясын басқару;

– еңбек қатынастарының құқықтық мәселелерін қамту;
– психофизиология, еңбектің эргономикасы мен эстетикасы туралы жұмыстарды басқару.

Егер әміршілдік-әкімшілдік жүйесіндегі бұл мәселелер екінші дәрежеде болса, нарыққа өту жағдайында олар алдыңғы қатарда орын алып, оның шешілуіне әрбір ұйым мүдделі болып отыр.

Кадрлар қызметін басқарудағы ұйымдастырушылық құрылымы. Кадрларды басқару – бұл функция тек қана кадрлар қызметіне жатпайды. Осы және басқа да бағыттағы жұмысқа өз құзырының көлемінде персонал басқарудың басқа да субъектілері - өндірістік бөлімшелердің сызықтық жетекшілері оған бағынатын мамандарымен бірге міндетті түрде қатысады.

Басқарудың жоғары сатыларында стратегиялық сипаттағы мәселелер шешіледі: кадрлар саясаты, оны орындаудың стратегиясы мен тактикасы және оны орындаудың тапсырмалары, әдістемелік пен нормативтік материалдарды жасау тапсырмалары қалыптасады, оның орындауына бақылау қойылады және кадрлармен жұмыс істеу бойынша барлық бөлімшелерде жалпы жетекшілік жасайды [1].

Қазіргі жағдайда кадрлық қызмет кадрлармен жұмыстың барлығында ұйымдастырушы және үйлестіруші болуы қажет. Ол құрылымдық бөлімшелерде кадрлар саясатын жүзеге асыруда бақылаушы функциясын, еңбекақы төлеуді, жұмыскерлерге медициналық қызмет көрсетуді, ұжымдағы әлеуметтік-психологиялық жағдайды, жұмыскерлерді әлеуметтік қорғауды қадағалауы керек.

Қызметкерлерді басқарудың сапасын көтеру үшін қызметкерлерді басқару жүйесіндегі өзгерістерге байланысты бірқатар түйткілдерді шешу қажет. Осыған орай қызметкерлерді басқарудың тиімділігін көтеру айрықша маңызға ие болады және оның тәжірибелік мәні арта түседі. Бұл уақытқа дейін мұндай түсінік басқару тәжірибесінде болмады, алайда, әрбір ұйымда қызметкерлерді басқарудың кіші жүйесі (кадр бөлімі) жұмыс істеді. Оның міндетіне қызметкерлерді жұмысқа қабылдау және жұмыстан босату, кадрларды оқыту және қайта даярлау және басқалар енді, бірақ, кадр бөлімдерінің ұйымдастыру мәртебесі де, кәсіби деңгейі де төмен еді. Олар кадрларды басқару функцияларын орындайтын басқа да бөлімшелермен (еңбек және жалақы бөлімі, заң бөлімі) құрылымдық жағынан байланысты болды. Сол себепті ұйымдастырудың кадр жұмысының әдістемелік те, ақпараттық та, үйлестіруші де орталығы бола алмады.

Қызметкерлерді басқару әкімшілік әдістерге неғұрлым азырақ негізделіп, мемлекеттік қызметші мен мемлекеттік басқару органдарының мүдделерінің жүйесіне негізделген саналы кадр саясатына көбірек бағытталуы тиіс. Сондықтан адам ресурстарын басқару саласында жаңа ғылыми білімдер және тиімді технологиялар, еңбек ұжымын қалыптастыру және басқару әдістері, кадрлармен жұмыстың инновациялық технологияларын игеру қажет.

Мемлекеттік қызметтің жаңа үлгісінің тұжырымдамасы мемлекеттік қызмет персоналын басқарудың тұтас жүйесін, оның ішінде мемлекеттік органдардың кадр қызметтерінің мемлекеттік қызмет істері жөніндегі уәкілетті органмен әдістемелік өзара іс-қимыл жасауын қарастырады.

Мемлекеттік қызмет істері жөніндегі уәкілетті орган жүйелік негізде мемлекеттік басқару жүйесінің заманауи үрдістерін ескеретін мемлекеттік қызметтің жаңа үлгісін нормативтік және әдістемелік ресімдеуді қамтамасыз ететін болады.

Жаңа кадр саясатын іске асыру және мемлекеттік қызмет персоналын басқарудың тиімді жүйесін қалыптастыру үшін мемлекеттік органдардың кадр қызметтерінің іс-қызметі үлгі ереженің негізінде жүзеге асырылатын болады, онда мемлекеттік органдағы кадр қызметінің құрылымы, қызметкерлерінің саны,

функциялары мен міндеттері, сондай-ақ, бар әдістемелік ұсынымдар айқындалмақ.

Қазіргі таңда мемлекеттік қызмет саласында Қазақстан әлемнің дамыған елдерінің уәкілетті органдарымен меморандумдарға қол қойып, Мемлекеттік қызмет істері академиясы мен Персоналдарды басқару орталығының халықаралық ынтымақтастығы кеңейе түскен. Бұқаралық ақпарат құралдары мен үкіметтік емес ұйымдарының өкілдері кез келген мемлекеттік органның конкурстық комиссиялары отырыстарына байқаушы ретінде қатыса алады. Бұдан басқа, лауазымды тұлғаның кадрлық шешімдер үшін жауапкершілігі арттырылған.

Болашақ бағдарламасы – қазақстандықтардың келешек ұрпағын тәрбиелеуде маңызды рөл атқаратын бірегей білім беру бағдарламасы. Бүгінде индустриялық-инновациялық және әлеуметтік жобаларды жүзеге асыру аясында білім беру мен денсаулық сақтау саласында ғылыми кадрлармен бірге жас ғалымдар, дәрігерлер және инженерлер шетелдің жетекші университеттерінде тағылымдамадан өтуде. Отандық мамандардың жаңа білімді игеруі – біздің еліміздегі экономика, ғылым және әлеуметтік салалардың дамуына ықпал ететін болады.

Қазақстан Республикасында мемлекеттің кадрлық саясатын жүзеге асырудың құралы болып табылатын мемлекеттік қызмет істері жөнінде агенттік құрылды. Қазіргі заманғы шетелдік тәжірибелердің негізінде «конкурстық іріктеу мен аттестациялауды өткізу, кадр менеджменті, мемлекеттік қызметтің ағымдағы жағдайын анықтау мен мониторингінің құралы – мемлекеттік қызмет пен кадрлармен басқарудың республикалық ақпараттық жүйесі құрылып іске асырылуда». Агенттік арқылы кадрларды іріктеу әдістемесіне кадр резервіне конкурстық қағидаларды енгізу Қазақстанға кәсіпқойлық және қалыптасқан азаматтық қоғамның талаптарына сай келетін жариялы мемлекеттік қызмет құруға мүмкіндік береді. Кадрларды конкурстық іріктеудегі артықшылық – бұл мемлекеттік аппараттың кадрлық құрамын қалыптастырудың барлық құрылымының «салмақ түсетін» басты қағидасы болып табылады. Әрине шешімін таппаған мәселелер де аз емес. Атап айтқанда, оқыту жүйесін құру, мемлекеттік қызметкерлерді қайта даярлау мен біліктілігін арттыру, докторлық және кандидаттық диссертация қорғау жолымен кәсіби дайындаудың жоғарғы деңгейіне жету [2].

Қазіргі уақытта мемлекеттік қызметі жүйесін жетілдіру – кадрлық саясат ұлттық басымдылыққа ие болуы қажет және кадрлық саясат белсенділік пен азаматтық бастама мен мақсаттылықты қажет деп санайтын Қазақстан Республикасы мемлекеттік қызметтің жаңа үлгісінің Концепциясын іске асыру жөніндегі шаралардың Жоспарын орындау жолымен жүзеге асырылуда. Бұл реформаның негізгі мақсаты – халыққа сапалы қызмет көрсетуді ұсыну. Осылайша мемлекеттік қызметті дамыту үлгісі әкімшілік реформалау үрдісін айтарлықтай жақсарту мен қысқартуы қажет. Алайда мемлекеттік қызметті жетілдіру бағдарламасын жүзеге асырудың басты мәні – мемлекет саясатын нақты атқаруды қамтамасыз ететін кәсіби мемлекеттік қызметшілер мен мемлекеттік басқару органдарына деген халықтың сенімін арттыру. Негізгі қағидасы – адалдық пен тұрақтылық.

Кейбір сарапшылардың пікірінше, өте қиын жағдайларда экономиканы, білім мен денсаулық сақтау салаларын басқаруды қуатты мемлекеттік қызметтің күшімен ғана жүзеге асыруға болады. Қазақстандағы әкімшілік реформа үлгісіне сәйкес саяси қызметшілер алдағы уақытқа даму бағдарламасын жүзеге асыруда тәжірибелі болуы тиіс. Бұлардың қатарына министрлер, облыстар мен қалалардың әкімдері кіреді. Оларға партия тәртібі мен қызметтік этиканы сақтауға қатаң талаптар қойылады.

Мансап аяқталғаннан кейін мемлекеттік қызметшілердің бұл категориясы елдің жоғарғы лауазымды тұлғасының кеңесшісінің орнын басады. Жаңа үлгі бойынша әкімшілік мемлекеттік қызмет екі негізгі лауазымды тұлғасының кеңесшісінің орнын

басады. Жаңа модел бойынша әкімшілік мемлекеттік қызмет екі негізгі корпуста тұрады. Бірінші корпус – «А». Бұл «А» корпусы қабылданған стратегиялық шешімдер мен оларды тікелей орындау арасындағы белсенді түйін болып табылады. Қалған барлық әкімшілік мемлекеттік қызметкерлер «Б» корпусының құрамына кіреді. Бағдарламаны дайындау мен жүзеге асыруға талдау жасау мемлекеттік қызметті реформалау үрдісін үйлестіру мен жүйеге келтіру бойынша орнықты нәтижелерге жету мақсатында жұмыстардың жасалуы қажеттігі жөнінде қорытынды жасауға мүмкіндік берді. Жемқорлыққа қарсы механизмді жетілдіру, жемқорлықтың алдын- алу механизмін дамыту, мемлекеттік қызметтегі шиеленістерді анықтау мен шешу аясында инновациялық идеяларды іске асыру арқылы бағдарламаны жүзеге асыруда күтілетін нәтижеге қол жеткізуге болатынын ескеру қажет [3].

«Қазақстан-2050» стратегиясы қалыптасқан мемлекеттің жаңа саяси бағыты» атты Қазақстан халқына Жолдауында Елбасы айтып кеткендей «бұдан былай мемлекеттік қызметші лауазымдық сатымен кезең-кезеңмен, билік иерархиясының бір сатысынан келесісіне өзінің тәжірибесін жетілдіре және кәсіби деңгейін арттыра отырып көтерілетін болады. Белгіленген көрсеткіштерді асыра орындағандар мен өзінің тиімділігін көрсететіндерге және жоғары нәтижеге қол жеткізгендерге ғана ерекшелік жасалуы керек деп көрсетілген. Осыған байланысты мемлекеттік қызмет істері жөніндегі агенттікке 2013 жылдың соңына дейін мемлекеттік қызметшілердің лауазымдық өсуінің осындай мүлде жаңа тетігін енгізу тапсырылды. Реформалаудың жетістіктері мен мемлекеттік қызмет жүйесін дамыту – біріңғай жүйе ретінде мемлекеттік қызметті модернизациялауға, сонымен қатар мемлекеттік басқарудың жаңа технологияларын тәжірибе жүзінде қолдануға бағытталған шараларды дайындау мен жүзеге асыруға байланысты болады [4].

Қазіргі заманғы мемлекеттік қызмет – мемлекеттік органдардың өкілеттігін атқаруды қамтамасыз ету бойынша мемлекеттік қызметшілердің нәтижелі қызмет етуіне бағытталған, азаматтық қоғам институттарымен өзара белсенді байланыста болатын ашық, бәсекеге қабілетті және беделді болуы тиіс.

ӘДЕБИЕТТЕР:

1. «Мемлекеттік қызметтің кадр резерві туралы» Қазақстан Республикасы Президентінің 2003 жылғы 4 желтоқсандағы № 1243 Жарлығына өзгерістер енгізу туралы» Қазақстан Республикасы Президентінің 2013 жылғы 22 наурыздағы №525 жарлығы
2. Қазақстан Республикасының мемлекеттік қызметі туралы Қазақстан Республикасының Заңы 2015 жылғы 23 қарашадағы № 416-V ҚРЗ/<http://adilet.zan.kz/kaz/docs/Z1500000416> (29.11.2016)
3. Жаңа кадр саясатын іске асыру және мемлекеттік қызмет персоналын басқарудың тиімді жүйесін қалыптастыру //«Тиімді мемлекеттік басқару-III» Халықаралық симпозиумы, ҚР, Астана қ. ҚР Президенті жанындағы МБА, 29.11.2016.
4. Послание Президента Республики Казахстан – Н.А. Назарбаева народу Казахстана «Стратегия «Казахстан-2050

УДК 370

ТРАДИЦИОННЫЕ И НЕТРАДИЦИОННЫЕ МЕТОДЫ ОБУЧЕНИЯ НА УРОКЕ ИНОСТРАННОГО ЯЗЫКА

Жұмағали Қ., Ганиева К.

Жетысуский государственный университет им. И. Жансугурова, г. Талдыкорган

Аннотация: Данная статья ознакомит студентов, будущих преподавателей иностранного языка, с традиционными и нетрадиционными методами преподавания иностранного языка, в нем представлен анализ существующих методов, который позволит сориентироваться в многообразии современных методических технологий и выбрать оптимальный вариант с учетом уровня подготовки, этапа обучения, индивидуальных особенностей обучаемых.

Ключевые слова: традиционные методы, нетрадиционные методы, обучение, иностранный язык.

В методике преподавания иностранного языка понятие «метод» имеет два значения: метод как методическая система или принципиальное направление в обучении предмету в конкретный исторический период развития науки и метод как путь и способ достижения определенной цели в преподавании и учении (1,94).

I. Традиционные методы преподавания иностранных языков Грамматико-переводной метод

Он просуществовал в школе более двух столетий. Такое длительное существование и широкое применение грамматико-переводного метода в школах Западной Европы и России объясняется, с одной стороны, его соответствием тем формально-образовательным задачам, которые ставились перед изучением иностранного языка в школе, традициям, унаследованным от методики преподавания латинского языка в эпоху Возрождения, и, с другой стороны, его относительно большей гибкостью, большей приспособленностью к меняющимся заказам общества той или иной эпохи и относительно небольшими требованиями, предъявляемыми к учителю иностранного языка. Цель, которая преследовалась при изучении иностранного языка в средней школе, хорошо выражена словами виднейшего лингвиста того времени В. Гумбольда, занимавшего в 1809 г. пост прусского министра культуры: «При обучении языкам секция публичного преподавания будет распространять тот метод, который, даже если и сам язык будет забыт, сделает начатое изучение языка на всю жизнь полезным не только для развития памяти, но и для развития ума, критической проверки суждений и приобретения общего кругозора. Цель преподавания языка – это сообщение знаний о его общей структуре» (7,18).

Текстуально-переводной метод. Наиболее видными представителями текстуально-переводного метода в России были авторы «Способа учения», а за рубежом – Ж. Жакото, Г. Лангеншейдт, Ш. Гуссен и др. Основная цель обучения состояла в общем умственном развитии учащихся. Основное внимание при обучении иностранным языкам уделяется поэтому чтению текста. Сторонники текстуально-переводного метода привлекали для обучения иностранному языку связанные тексты хрестоматийного характера и подлинники художественной литературы.

Натуральный метод. Ортодоксальные представители натурального метода считали, что при обучении иностранному языку следует создавать те же условия и применять тот же «метод», который используется при естественном усвоении родного языка ребенком. Отсюда и название метода: естественный или натуральный.

Наиболее видными представителями этого метода были М. Вальтер, Ф. Гуэн, М. Берлиц, и др. Самый популярный среди них был М. Берлиц, курсы и учебники которого были широко распространены в Европе и США и некоторое время в России и в СССР. Главная цель обучения – научить учащихся говорить на иностранном языке. Сторонники этого метода исходили из той предпосылки, что, научившись говорить, учащиеся смогут читать и писать на данном языке.

Прямой метод возник на базе натурального. Такое наименование он получил потому, что его сторонники стремились слова иностранного языка ассоциировать непосредственно с их значением, минуя родной язык учащихся. Создатели прямого метода пользовались для его обоснования данными психологии и языкознания сознательно и систематически, чему способствовало то обстоятельство, что в разработке этого метода приняли участие выдающиеся психологи и лингвисты того времени, такие как П. Пасси, Г. Суит, О. Есперсен и др. Представители прямого метода ставили перед собой цель – обучить учащихся практическому владению иностранным языком.

Аудио-лингвальный метод Ч. Фриза, Р. Ладо основан на бихевиористском подходе к обучению и структурном направлении в лингвистике. Суть метода состоит в том, что язык трактуется как «поведение», которому следует обучить. В соответствии с данным методом язык должен быть представлен в виде небольших по объему и градуированных по трудности единиц, структур, которыми учащиеся овладевают путем их повторения, подстановки, трансформации и т.д. В качестве конечной цели обучения выдвигается всестороннее овладение иностранным языком, т.е. всеми видами устного и письменного общения.

Значительное место в работах Ч. Фриза и Р. Ладо отводится звуковой стороне языка – беглости речи, интонации, ритму и т.д.

Аудио-визуальный метод, или, как его иначе называют, скоростной или глобально-структурный, возник на базе «армейского метода». Используя некоторые положения «армейского метода» – интенсивность обучения, создание искусственной среды и т.д., – создатели аудио-визуального метода значительно видоизменили его и попытались обосновать данными языкознания и психологии. Его творцами считают П. Губерину (директора института фонетики в Загребе) и П. Ривана (заместителя директора научно-методического центра в Сен-Клу, Париж).

Основная цель аудио-визуального метода – обучить учащихся устной речи. Само название метода в известной мере отражает положенные в его основу принципы. Он называется аудио-визуальным, так как весь новый материал воспринимается учащимися длительное время только на слух, а его значение раскрывается с помощью зрительной наглядности. Этот метод также называется структурно-глобальным, т.к. обучение языку происходит целостно (глобально) воспринимаемым специально отобранным структурам (моделям).

В процессе работы над грамматикой учащиеся не получают никаких правил и не подвергают изучаемые явления анализу, т.к. представители аудио-визуального метода считают, что подобная аналитическая работа интересна для лингвиста, но не для начинающего изучать иностранный язык (7, 203).

Методика изучения иностранного языка путем чтения на иностранном языке – the Reading Method, имела широкое распространение в ряде стран в 30 – 40 гг. прошлого столетия. Наибольшую популярность она получила в США, Индии, некоторых странах Африки и др. Среди английских методистов, занимавшихся методикой обучения чтению на английском языке, следует назвать имена М. Уэста, Л. Фоссета и И. Фремона.

Как и Г. Пальмер, М. Уэст занимался разработкой методики обучения английскому

языку как иностранному . Он был солидарен с Г . Пальмером в вопросах обучения устной речи , но наиболее оригинальной в его наследии является методика обучения чтению. Свои взгляды он изложил в рабо- тах: «Bilingualism» (1926), «Learning to Read a Foreign Language» (1926), «Language in Education» (1929), «Teaching English in Difficult Circumstances» (1960) и др . Им создана развернутая система учебных пособий для обучения чтению , а также отобран словарь , который должен лечь в основу об- учения чтению.

Свою методическую систему М. Уэст разрабатывал для школ Бенгалии (Индия). Он считал, что через книгу можно наиболее полно воспринять британскую, а через ее посредство – мировую культуру.

Коммуникативный метод обучения иностранным языкам основан на коммуникативном подходе.

Многие современные зарубежные ученые считают , что процесс обучения должен опираться только на содержательную сторону , реальное общение и исключать работу над языковой формой. Для этого необходимо использовать подлинно коммуникативные задания, адекватные поставленной цели . Принцип сознательности обучения при этом недооценивается и не учитываются когнитивные процессы, характерные для овладения иностранным языком.

II. Нетрадиционные методы преподавания иностранных языков

Метод «общины» (метод «советника») был разработан американским психологом Ч. Курраном. В основе метода лежит гуманистический подход к обучению и психологическая теория «советника», суть которой заключается в том , что людям необходима помощь советника-психолога, а его консультации и участие желательны в любом виде социальной деятельности человека, в том числе, в образовании.

Приверженцы метода «общины» отмечают его подлинно гуманистический характер , направленность на личность учащегося и отсутствие стресса в процессе учения.

Использование данного метода предполагает специальную подготовку учителей , так как учителя школ и преподаватели иностранного языка вузов не являются психологами и не могут использовать соответствующие психологические приемы. Отсутствие программ и планов , конкретных целей и задач курса обучения также не способствует широкому распространению этого метода , особенно в условиях массовой средней школы (6,50).

Суггестопедический метод (метод Лозанова) получил свое название от терминов «суггестология» – наука о внушении и «суггестопедия» – раздел суггестологии, посвященный теории и практике применения внушения в педагогике . Этот метод был разработан и апробирован в 1960-е годы в Болгарии под руководством ученого – психиатра и педагога Г. Лозанова.

Отличительной чертой этого метода является раскрытие резервов памяти , повышение интеллектуальной активности учащихся , использование внушения , релаксации. Метод Г . Лозанова основан на активизации резервных возможностей человека, которые недостаточно используются в педагогике и методике преподавания иностранного языка, но позволяют существенно увеличить объем памяти и способствуют запоминанию большего количества материала за единицу времени.

Г.А. Китайгородская пересматривает содержание термина «авторитет» и говорит о творческой роли преподавателя , создании доверительных отношений в группе и между преподавателем и группой , которые способствуют повышению мотивации и эмоционального тонуса аудитории, обеспечивают раскрытие резервов личности учащегося (5,7).

Метод активизации опирается на следующие принципы:

– двуплановость;

- поэтапно-концентрическая организация занятий;
- глобальное использование всех средств воздействия на психику учащихся;
- устное опережение;
- использование индивидуального обучения через групповое;
- взаимодействие ролевых и личностных элементов в обучении (4,121-122).

Метод «тихого» обучения (The silent way) опирается на структурный подход в лингвистике и гуманистическое направление в психологии. Автором этого метода является К. Гаттеню, который перенес свой опыт создания программ по обучению математике и чтению на родном языке на методику преподавания иностранных языков. Название метода отражает идею автора о том, что инициатива на уроке должна исходить от учащихся, речь которых занимает большую часть учебного времени, а учитель должен говорить на уроке как можно меньше. Обучение в тишине, в противовес повторению и воспроизведению за учителем, становится приемом, который способствует мыслительной деятельности и концентрации учащихся при выполнении задания (6, 52).

Метод опоры на физические действия (Total physical response – TPR) разработан психологом Дж. Ашером и основан на структурной лингвистике, бихевиоризме и гуманистическом направлении в обучении, а также на положении психологии о координации речи и физических действий, которые ее сопровождают. Метод развивает идеи натурального метода. Суть его состоит в том, что при обучении иностранному языку необходимо имитировать процесс овладения детьми родным языком, который усваивается параллельно с выполнением соответствующих физических действий. Восприятие структур облегчается, если это сопровождается действиями, выполняемыми учителем и учащимися.

Обучение иностранному языку с помощью компьютера (Computer assisted language learning) опирается на бихевиористскую теорию и личностно-ориентированный подход в педагогике.

Компьютерное обучение получило широкое распространение в методике преподавания иностранных языков благодаря разработке индивидуального подхода к обучению, достижениям в области программированного обучения и компьютерной лингвистики, исследованиям возможностей машинного перевода. Широкое распространение компьютера в современной жизни, а также специальные знания, которые необходимы преподавателю при его использовании, позволяют говорить об обучении с помощью компьютера как о направлении в методике преподавания иностранных языков (6,55).

Многие методисты и исследователи считают, что компьютерные программы занимательны, интересны, повышают мотивацию обучения, способствуют развитию компетенции учащихся, но по своей природе они не предназначены для формирования коммуникативной компетенции во всем ее многообразии никогда не смогут заменить учителя на уроке.

Теория множественного интеллекта (The Theory of Multiple Intelligencies). Создатель этой теории Говард Гарднер – один из самых известных ученых в сфере образования в США, автор монографий и более сотни научных статей по вопросам когнитивного развития и нейропсихологии. Его книга «Границы мышления: теория множественного интеллекта», изданная более чем на десяти языках, сделала Г. Гарднера одним из самых влиятельных представителей образовательной теории и практики и завоевала ему международную известность.

Г. Гарднер выделил восемь относительно автономных интеллектуальных способностей: лингвистическую, логико-математическую, пространственную, музыкальную, телесно-кинестетическую, межличностную, внутриличностную и

естествоиспытательскую. Последняя позволяет опознавать, категоризовать и использовать свойства окружающей среды. Г. Гарднер также отмечает, что могут быть выявлены и новые интеллектуальные способности, если они будут отвечать выработанным критериям. Эту теорию применяют на всех уровнях обучения – от дошкольного до образования взрослых; используют при обучении академическим дисциплинам и в ходе профессиональной подготовки, а в школьных классах – как для обычных, так и одаренных учеников и детей, имеющих проблемы в изучении тех или иных дисциплин. Эта теория подтверждает то, с чем педагоги сталкиваются каждый день: люди мыслят и учатся многими разнообразными способами. Эта теория также задает концептуальные основы для организации и рефлексии в процессе разработки учебных планов, оценки эффективности образования и педагогической практики. В свою очередь подобная рефлексия позволяет многим педагогам разрабатывать новые подходы, способные более эффективно удовлетворять образовательные потребности обучающихся. Г. Гарднер осознавал неоднородность приложения теории множественного интеллекта на практике, поэтому он сосредоточился на разработке новых подходов к проблемам оценки качества образования, развитии понимания различных учебных дисциплин и творчестве. Г. Гарднер считает, что основной задачей образования должно быть развитие понимания. Его педагогическая концепция проста: «Глубокое понимание должно быть основной целью: мы должны добиваться понимания того, что в том или ином культурном контексте считается истинным или ложным, прекрасным или безобразным, хорошим или плохим. Эти темы мотивируют индивидов изучать и понимать окружающий их мир (2,47)».

ЗАКЛЮЧЕНИЕ

На современном этапе развития методики преподавания иностранного языка, мы заметили, что особый акцент делается на новых тенденциях в отборе методов, ориентированных на цель обучения – формирование у учащихся основных черт вторичной языковой личности.

При отборе современных методов обучения необходимо учитывать следующие критерии, в соответствии с которыми используемые методы должны:

- создавать атмосферу, в которой ученик чувствует себя комфортно и свободно, стимулировать интересы обучаемого, развивать у него желание практически пользоваться иностранным языком, делая тем самым реальным достижение школьником успеха в овладении предметом;
- затрагивать личность ученика в целом, вовлекать в учебный процесс его эмоции, чувства и ощущения, соотноситься с его реальными потребностями, стимулировать его речевые, когнитивные, творческие способности;
- активизировать школьника, делая его главным действующим лицом в учебном процессе, активно взаимодействующим с другими участниками этого процесса;
- создавать ситуации, в которых учитель не является центральной фигурой; учащийся должен осознавать, что изучение иностранного языка в большей степени связано с его личностью и интересами, нежели с заданными учителем приемами и средствами обучения;
- учить школьника работать над языком самостоятельно на уровне его физических, интеллектуальных и эмоциональных возможностей – следовательно, обеспечивать дифференциацию и индивидуализацию учебного процесса;
- предусматривать различные формы работы в классе: индивидуальную, групповую, коллективную, в полной мере стимулирующие активность обучаемых, их самостоятельность, творчество.

Усваиваемый с помощью подобных методов материал, предлагаемый учащимся в ходе изучения иностранного языка, должен восприниматься как инструмент и

средство социального взаимодействия с партнерами по общению (3,95).
Конец прошлого тысячелетия был отмечен появлением многих новых, результативных и интересных методов в методике преподавания иностранного языка.

ЛИТЕРАТУРА:

1. Бим И .Л. Методика обучения иностранным языкам как наука и проблемы школьного учебника. – М.: Русский язык, 1977.
2. Вестник Высшей Школы Alma Mater №2, 2005, стр. 43-47.
3. Гальскова Н.Д. Современная методика обучения иностранным языкам: М.: Глосса, Москва, 2000.
4. Глухов Б.А., Щукин А.Н. Термины методики преподавания русского как иностранного. М.: русс. яз., 1993.
5. Китайгородская Г.А. Методика интенсивного обучения иностранным языкам. М.: Высшая Школа., 1986.
6. Колесникова И ., Долгина О . «Англо-русский справочник по методике преподавания иностранных языков» - СПб., 2001.
7. Основные направления в методике преподавания иностранных языков в XIX – XX / под редакцией и В. Рахманинова – М.: «Педагогика», 1972.

ӘОЖ 800

ИЛИАС ЖАНСҮГІРҰЛЫНЫҢ «КҮЙ» ЖӘНЕ «КҮЙШІ» ПОЭМАЛАРЫНДАҒЫ АРНАУ ТАРИХЫ ЖӘНЕ КӨРКЕМДІК ШЕШІМ

Зайкенова Р.

Қазақ мемлекеттік қыздар педагогикалық университеті, Алматы қ.

Күй өнерінің тек қазаққа ғана тән ерекше құбылыс екенін бар жан-тәнімен сезіне білген Илияс Жансүгірұлы 1930 жылдардың өзінде-ақ «Күй» және «Күйші» деген қос поэманы өмірге әкелді. Кеңес өкіметі тұсында бұл поэмалар өнер тақырыбы аясында қарастырылғаны болмаса, арнайы зерттеу жұмысы қолға алынбағанын байқауға болады. Бұған себеп «Күйші» поэмасында кеңес өкіметінің саясатына қайшы келетін Ресей империясының қас жауы саналған Абылай ханның аты аталып, оның тұқымы қазақтың күрескер соңғы ханы Кенесары сөз болғандықтан, ал «Күй» поэмасында 1930 жылдары «халық жауы» болып ұсталған Молықбай қобызшы бас кейіпкер болғандықтан, бұл шығармалардың объективті тұрғыдан саралануына кедергі келтірді. Сондықтан да поэмалардағы күй мен күйші құдіреті және оның шығу тарихы дер кезінде ашылмай қалды.

1929 жылы «Жаңа әдебиет» журналына шыққан «Күй» поэмасын XX ғасырдың бас кезіндегі Алаш зиялылары жоғары бағалағанымен, Молықбай Байсақұлы (1857-1930) туралы тың деректер тек тәуелсіздіктен кейін ғана белгілі болды.

Қобызшы – Молықбай шал Матайдағы,

Матайда – Кенже, Тұңғат Сақайдағы.

Қазақта қобызшыдан қалғаны сол,

Жорға еді маймандаған бақайшағы, – деп басталатын поэмада ақын Молықбай тегінен хабардар ете отырып, «Қазақта қобызшыдан қалғаны сол» деген сөзді тегін айтып отырған жоқ. Себебі Қорқыттан кейінгі атақты қобызшы саналатын Ықылас күйші 1916 жылы 73 жасында қайтыс болғандықтан, сол тұста кеңес заманына жеткен жалғыз қобызшы Молықбай ғана болатын. Бірақ өмірінің соңында ауылдағы шолақ

белсенділердің кесір-кесепатынан «жеті атасынан бері қарай бақсы-балгер, қобызшы әм байдың тұқымы, өзі де солардан бірде-бір кем емес» деген жала жабылып, кеңестік қуғын-сүргіннің құрбаны болған Молықбай күйші Алматы түрмесінде 73 мүшелінде қайтыс болған.

I. Жансүгірұлы поэмасының құндылығы сонда – ол Молықбай күйшінің рухани өркениетте мәңгі сақталып қалуына алғашқы болып негіз жасағандығы.

«Күй» поэмасының тағы бір ғажайып тұсы – ол Молықбай тартқан күйлердің атын атап, түсін түстеп қана қоймайды, поэма қаһарманының ерекше қасиетін аша отырып, кейбір күйлердің шығу тарихын да баяндап береді. Оның шығармашылық өнеріне тәнті болған Құлагер ақын Молықбай қобызынан тоқсан түрлі күй сорғалағанын атап көрсете отырып, оның композиторлық шеберлігіне де ден қояды.

Жалпы Илияс Жансүгірұлы поэмасындағы Молықбай тартқан күйлер мен 1927 жылғы «Қазақ күйлері жиналсын» деген мақаласындағы берілген мәліметтер күй тарихын зерттеушілерге табылмас айғақ болары анық. Сонда

Қажыған көңіл қамын, жүрек жанын,

Қозғаған қобыздағы қоңыр сарын.

Әлемнің әуеніне бермес ем-ау,

Қазақтың мұны тартқан күйші шалын, – деген сөздегі ақын концепциясы тарихи күй сарынымен қабыса түсер еді.

Күй жанрын арнайы зерттеген Ақселеу Сейдімбекұлы тілші ғалым Құдайберген Жұбановтың «музыкалық шығармалардың барлығы тек әндер ғана болып, күй сияқты жанрларды білмейтін орыс, татар... сияқты елдер де бар» деген сөзін келтіре отырып, ал қазақ топырағында сақталған авторлы күйлердің өзі соңғы мың жылдан астам уақытты қамтитындығын атап көрсетеді. Мәселен IX ғасырда – Қорқыт, XI-XIII ғасырда – Кетбұға, XIII-XIV ғасырда – Сары Салтық, XV ғасырда – Асанқайғы, XVI-XVII ғасырда – Байжігіт, XVIII ғасырда Абылай хан, XIX ғасырда – Құрманғазы, XX ғасырда Нұрғиса, XXI ғасырда – Секен – осы тұлғалардың көкірегінен шыққан құдырет күйлер, швейцар ғалымы К.Г.Юнгтің (1830-1901) сөзімен айтқанда, қазақ халқының «ұжымдық жадына» айналған тозбас туындылар», – дейді [1,4]. Бұл жерде әңгіме қобыздан домбыраға ауысқанмен, қазақ күйінің шалқар тарихын байқауға болады. Ал таза қобызшыларды тізсек, Қойлыбай, Ықылас, Молықбай күйлерін кеңес заманында жалғастырған Дәулет Мықтыбаев пен Жаппас Қаламбаевтар арқылы үздік дәстүрдің сілемі бүгінгі қобызшылармен де үндестік тауып, Қорқыт заманынан тым жырақтап кетпегенін көрсетеді. Ал ұлттық күй өнерінің динамикалық даму жолында Байжұма, Байсерке, Дайрабай, Дәулеткерей, Дина, Есжан, Жантөре, Қазанғап, Құрманғазы, Сейтек, Сүгір, Тәттімбет, Тоқа, Түркеш т.б. күйші-композиторлардың қосқан үлесін ешкім де жоққа шығара алмайды.

Қамаудың хан ауылы қыр жағында,

Аңқытып ақ орданың бір жағында.

Күйші отыр домбыраны дүрілдетіп,

Құмар қып тартқан күйдің ырғағына, – деп басталатын I. Жансүгірұлының «Күйші» поэмасында бармағынан бал тамған тұтқындағы күйшінің тоқсан түрлі күйді зарына келтіре ойнап, ащы күй мен тәтті күйді лақылдатып төгіп-шашқанда табиғатта тыныштық орнап, қырдағы қоян мен құлан құлақ тігіп, қамыстан жолбарыс та ыңыранады.

Тура осындай жағдай қазақ пен түрікпен арасында жер дауы үшін болған бір қақтығыста түрікпенге тұтқын болған Абыл деген күйші туралы аңызды еске түсіреді. Қазіргі уақытта оның «Абылдың күйі Абыл» деген атпен тараған шығармасы көзі қарақты жұртшылыққа белгілі. Маңғыстау домбыра мектебінің негізін салушы Абылдың шын аты Абылай Тарақұлы XIX ғасырда, дәлірек айтқанда 1820-1892

жылдарда өмір сүрген деген мәлімет энциклопедиялық анықтамалықтардың барлығында кездеседі.

Бұл туралы 1950-1970 жылдарда мәдениет саласында жоғары қызметтер атқарған қоғам қайраткері, қазақ әдебиеті мен көркем өнері туралы көптеген әдеби-сын мақала жазған Ілияс Омаров (1912-1970) «Шабыт шалқары» деген мақаласында былай деп жазады:

«Кең далада безілдей соққан бедеу жел кенет кілт тына қапты. Кәрі Атыраудың арсы-күрсі тас ұрған дүлей толқыны тып-типыл, сілтідей тынған. Қиядан қашқан түлкіге құйылып келе жатқан қыран да қанат қақпай әлемінде қалқып тұр. Сарқамысты жара жемтігіне атылған жолбарыс та тылсым ұрғандай тас мүсінге айналған. Әлем тірлігінің бәрі құлаққа ұрған танадай маужырап, мүлгіп қапты. Бақсақ, бұларды сонша табындырған кең даланы кернеген күй сарыны, жүрек жалынына оралған, өктем құдыретті сарын – Абыл күйі екен. Торға түскен тұрымтайдай, түрікпен тұтқынында бара жатқан Абылдың туған еліне деген мұң-шері де, әділет, азаттық үшін арманы да, осы қос ішектен сыр шертіп, қайырымсыз жауын да, қатыгез табиғатты да баурап алыпты. Алқа-қотан қоршап отырған жауынгер түрікпендер күй құдайына бүгін кездескендей елжірей балқып, қанды кекті де, жау-жаракты да әлдеқашан ұмытқан. Мұны сезген Абыл күй өрнегін бұрынғыдан да құйқылжыта зар шеге, запыран ата шарықтата жөнелді». [2,254].

Күй тынған сәтте түрікпендердің қолбасшысы күйшіге еміренгені сонша құшағын айқара ашып, ұмтыла бергенде сарқамыстан самсап кезенген қазақтардың найзасына көзі түсіп, мелшиіп қатып қапты. Бірақ күй құшағына енген қазақтар да қылышы мен найзасын лақтырып жібергенде, түрікпен қолбасшысы сол жерде күйшіні бауырына басып, мейірлене құшақтайды. Сол жерде қазақ пен түрікпен жауынгерлері де бір-бірімен құшақ алмастырып, арадағы жер үшін болған кіші-гірім жаулықты ұмытса керек.

Бұдан шығатын қорытынды күй құдыретінің ғажайып әсері туралы небір аңыздардың болғандығын түйсінуге болады.

І.Жансүгірұлының «Күйші» поэмасында да оқиға сюжеті негізінен аңыз желісіне құрылғандықтан, романтикалық сарында жазылған бұл поэма әлемдік әдебиет контекстімен салыстырғанда, теңдессіз туынды екендігінде шәк жоқ. Алысқа ұзамай-ақ шығыс аңызының желісіне құрылған Лермонтовтың «Демон» поэмасындағы бір байдың қызына ғашық болып, музыкасымен қыздың жанын арбаған Демонның өзі Қарашаш сұлудың қасында жіп есе алмай қалады. Абай бұл поэманы толық аудармай Шайтан мен әзәзіл пері туралы ұғым-түсінікті қазақ халқының ұғымына сай лайықтап, «Демон» бейнесін толықтырып еркін жырлаған. «Мұңлы шайтан құдайдың қуған жаны» деп жырлаған Абай өлең соңында Демонның аузына өз тұсынан:

Ақылға да, өмірге де адам кенде,

Өлмес өмір, қайрат, күш – бәрі менде.

Күнінде жүз қуанып, күліп жүрген,

Осы адам уайымсыз не еткен пенде ? – деген сөз салады [3,55].

Ал «Күйші» поэмасындағы Кенесары ханның немере қарындасы Қарашаш ханшайымның күйге деген ынтықтығы әйел затында сирек кездесетін түпсіз құмарлық. Арқадан Алатауға қарай жылжыған Кенесары қолына тұтқынға түскен күйші жігітті Қарашаш сұлу ағасынан ат-түйедей қалап алып, жеке меншік күйшісіне айналдырады. Поэмада күйшінің аты-жөні белгісіз, тек жалғыз шешесі бар сарыүйсін елінен шыққандығын ғана білеміз. Алыстағы елін, аңырап қалған шешесін сағынып ішқұса болған тұтқындағы кіріптар күйші көңілі қаламаса да, қыз шартына амалсыз көнеді. Күндіз-түні күй тартқызып, бірде күліп, бірде жылап, бірде қуанып, бірде мұнайып алуан түрлі күйге енген Қарашаш ханшайым басында күйшінің дегбірін қашырғанмен, үйрене келе өзіне тәнті ете бастайды.

Бірақ бұл мүмкін емес. Төре тұқымы үшін қарамен төсек жаңғырту сүйекке таңба. Екеуі де мұны жақсы түсінгендіктен, бір-біріне ешуақытта іш берген емес. Бірақ қара тасты бауырдай балқытатын күй мақамына әбден мас болған ақылды да жүректі жаратылған Қарашаш ханшаның күйші жігітті босатқысы жоқ.

Соқ жігіт! Соқ! Соқ! Жігіт! Күйінді тарт!
Тоқтатпа, «Тарт!» дегенім – қылғаным шарт!
Толғауы тоқсан күйдің бір-ақ күй бар
Сылқылдат! Бастыр! Бастыр! Қадалт! Қадалт!
Соқ жігіт! Соқ! Соқ жігіт! Күйінді тарт!
Лапылдат! Жандыр! Күйдір! Құмарт! Құмарт!
Безілдет! Сарнат! Зарлат! Үздіктірші!
Керек жоқ! Лақтыр әрі! Қысқарт! Қысқарт!
Ханыша осылайша ауырғандай,
Аһласа, кейде демі тауды ұрғандай.
Жатады күйді тыңдап кейде жылап,
Жастыққа жылы жаңбыр жаудырғандай, – деп суреттейді.

Поэмада сөз болатын «зарлы күй, ащы күй, тәтті күй, мұңды күй, құмар күй, өткір күй, адасқан күй, жорға күй, жалын күй, шерлі күй, ескек күй, бұлақ күй, жынды күй, жыннанған күй, бұлдыр күй, нәзік күй, күйік күй, жылан күй, күшті күй, жосыған күй, ырғалған күй, жандырған күй, сарылған күй, ауырған күй, жылатқан күй, жұбатқан күй, кіжінген күй, сылқылдақ» күйдің қаншаға созылары белгісіз бола бастағанда, Қоқанға іш тартатын дулат елінің басшысы Әлімқұл датқаның баласы Сапақ мырза Қарашашқа көңіл білдіріп, әңгіме ауаны мүлде басқа жаққа бұрылады.

Ақ отау ай туғандай айдалада,
Жап-жарық отау іші, ай самала.
Ұйқы жоқ ханышада, күйші де ояу,
Күй тыңдап жатқан жанда жай бола ма?
Жердегі отау көктегі ай бола ма?
Күйден бас көп тыңдаса айнала ма?
Оңаша отаудағы қыз, жігітте
Шертілген күйден бөлек ой бола ма?..

Міне осы кезде қасына келген көлеңкені күйші деп ойлаған Қарашаш ханшайым «отаудан дүр-дүр етіп тұрған пері қызға» айналып, оның қозғалысы айдаһардың ысқырынғанына ұқсап кетеді. Шаңқ еткен даусы бүкіл елді дүрліктіріп, ауылды аяғынан тік тұрғызады. Мең-зең күйге түскен ұйқылы-ояу күйші байқұстың жан күйін ақын:

Күйшінің шыбыны ұшты, қалш-қалш етті,
Шығарып самайынан шып-шып терді.
Апырмау, әлде біреу, әлде мен бе?..
Алжастым... әлде менің көлеңкем бе?
Қасында ханышаның жалғыз мен-ақ
Барады кімнің аузы мен демеуге? – деп суреттейді.

Құдай ондап, Сапақ мырзаны танып қалған қаһарлы қыз күйшіні жендеттер қолынан өзі қорғап қалады. Ендігі оқиға Үйсін, Дулат елімен Кенесары арасындағы қақтығысқа ұласады. Даудың аяғы қантөгіске ұласып кететін болғандықтан, үйсін мен дулаттың ақсақалдары қыз шартына еріксіз көніп, Сапақты құлша киіндіріп, бетіне күйе жағып, мойнына құрым іліп, Қарашаштың алдына сүмірейтіп алып келеді. Оның басын кесуге серт еткен Қарашаш райынан қайтып, Ұлы жүз елінің Абылай аруағын сыйлағанына, Кенені қыймағандықтың белгісін көрсеткеніне риза болып, «Қайтейін

қылышымды қандап соған, Алдыма келтіргенім – ит қылғаным» деп өзінен үш айналдырып, Сапақты босаттырады.

Бұдан кейін қыз сұрауы бойынша алғашқы тартқан тоқсан күйді күйші жігіт қайта тартып береді. Бұл екі арада тағы бір қыс өтеді. Шығармада Асанқайғы», «Терісқақпай», «Қорамсақ», «Сары өзен», «Бозінген», «Ақ көбек», «Қара көбек», «Бала көбек», «Ақсақ құлан», «Қос келіншек», «Жау жорығы», «Қалмақ қыз», «Арша мерген», «Желмая», «Тәттімбет», «Кенже қара» «Тойтан салған», «Атылған аққу», «Күйген», «Суға кеткен», «Нар идірген», «Ой, бауырым!» деген сияқты күйлер сөз болады. Поэма соңында жан шындығын күй тілімен шебер жеткізе білген күйші жігітті түсінген ханшайым оны қимаса да бостандыққа шығарады. Бұл жерде өнердің ғажайып құдіретіне тәнті болсақ, екіншіден Қарашаштың да Лермонтов поэмасындағы сияқты пері емес, ет пен сүйектен жаралған адам екеніне әрі тұқымындағы тектілігіне, заттылығына, бекзаттылығына көз жеткіземіз. Бұл оқиға еліне аман-есен барған күйші жігіттің «Азат» деген күй шығаруына себеп болады. Поэманың осылайша жаңа күймен аяқталуы, қазаққа ғана тән күй өнерінің шетсіздігін көрсетеді.

Поэмадағы Қарашаш образы сан қырлы күрделі тұлға. Мақалада сөз болған Ықылас пен Мольқбай және «Қорлан», «Бір мысқал» әнінің авторы Естай Беркімбаулы сияқты 73 мүшелінде қайтыс болған белгілі ақын, сазгер, сатирик, атбегі Қажытай Ілиясұлы:

Күйдірме күйдің нарқын елемесең,
Мейлі сен кім болсаң да төбелесең.
Жанымды сейілтетін, сергітетін,
Күйшінің көкірегі ол – неге десең?

Үнінен катуланса батыр Адай,
Жыр қашап, әнін қосқан ақын Абай.
Шанақтан қыран-топан күй бораса,
Қазақтың шыдаушы еді дәті қалай?! – деген сөзді бекер айтпаса керек [4,55].

Жалпы поэмада Сапақтан басқа жағымсыз кейіпкер жоқ. Поэманың көтерген жүгі мен Қарашаш образын ашып шығу оңай шаруа емес. Шығармадағы кезең көрінісі, тарихи тұлғалар мен оқиғалар, аталған күйлердің шығу сорабы мен мән-мазмұны, романтикалық бейнелердің жасалуы мен бейнелеу тәсілдері т.б. мәселелерді арнайы зерттеу келешекте ұлттық өнерімізге қосылған маңызды қадам болмақ.

ӘДЕБИЕТТЕР:

1. Сейдімбеков А. Күй тағдыры. //Кітапта: Тұрысбек С. Көңіл толқыны. – Астана: Сарыарқа, 2008. – 136 б.
2. Омаров І. Шабыт шалқары. //Кітапта: Әдеби толғамдар. – Алматы: Жазушы, 1973. – 400 б.
3. Абай. Екі томдық шығармалар жинағы. – Алматы: Жазушы, 1986. – 200 б.
4. Жансүгірұлы І. «Күй» және «Күйші» поэмалары.

ӘОЖ 619:618.19-002:636.2

СЫРЛАРДЫҢ ЖЕЛІНСАУЫН САЛЫСТЫРМАЛЫ ЕМДЕУ ТИІМДІЛІГІ

Закирова Ф.Б., Кереев А.К., Кереева Д.Б., Харесова А.

*Жәңгір хан атындағы Батыс Қазақстан аграрлық техникалық университеті, Орал қ.,
Ainur_kharesova@mail.ru*

Аннотация

Мақалада сиырлардың клиникалық және субклиникалық желінсауды емдеудің нәтижелері берілген. Зерттеу нәтижелері бойынша әртүрлі препараттарды салыстырмалы түрде қолдану кезінде Дорин препараты жоғары тиімділікті көрсетті. Аталмыш препаратты қолдану нәтижесінде жануарлар толықтай сауықты және сауығу мерзімі қысқарды.

В статье даны результаты лечения клинического и субклинического мастита у коров. По результатам сравнительного использования различных препаратов при маститу у коров Дорин показал высокую эффективность. При использовании данного препарата все опытные животные выздоровели и продолжительность лечения сократилось.

There were showed the results of clinical and subclinical treatment of cow's mastitis the drug "Dorin". Showed the best results between comparative using of different drugs. All of animals were treated after using this drug and the period of treatment were shorted.

Түйін сөздер: желінсау, сиырлар, Дорин, терапевтикалық тиімділік, желін.

Мал шаруашылығындағы негізгі өнімдердің бірі сүт қоректілер аналығының сүт безінде қалыптасатын, күрделі биологиялық сұйықтықтан тұратын сүт болып табылады. Сүт иммунологиялық және биологиялық қасиеттері және жоғары азықтық құндылыққа ие. Ол жаңа туылған сәбилер үшін орыны толмайтын құнарлы тағам және барлық жастағы адамдар үшін жоғары бағалы тағам өнімі болып табылады. Сүттің жоғарғы азықтық құндылығы оның құрамында адам организмі үшін тиімді үйлесімді қатынастағы және жеңіл сіңірілетін түрдегі ақуыз, май, көміртегі, дәрумендер, ферменттер, гормондар, минералды және өзге де заттардың болуында. Сондықтан сүтті мал шаруашылығының маңызды міндеттерінің бірі сүт өндірісі болып табылады және де ең бастысы – оның биологиялық құндылығы мен санитарлық сапасында. Ол өз кезегінде адамның денсаулығына, сүт өнеркәсібі шаруашылықтары мен кәсіпорындарының экономикалық әлеуетіне ықпал етеді. Алынатын сүттің сапасына ферманың санитарлық жағдайы, желінсау және эндохитпен ауыратын сиырлар саны, алғашқы өндеу технологияларының жағдайы және сақталу әсер етеді. Замануи кешендерде шектеулі аумақтарда үлкен көлемде сиырлардың шоғырануы негізгі мал шаруашылығы үдерістеріне кешені механикаландыру технологиясын енгізу аурудың артуына, әсіресе сүт бездері ауыруының өсуімен ілесе жүреді [1].

Желінсау — сүтті мал шаруашылықтарындағы ең негізгі проблемалардың бірі. Түрлі фермаларда желінсау ауруымен сүтті сиырлар 3-тен 50% дейін ауырады. Бұл ретте сүттің шығуы кезінде ауырған малдардың сүт өнімділіктері 10-40% төмендейді, сүт сапасы және тиісінше оның сұрпы мен сатып алу бағасы нашарлайды, сиырдың өнім беру функциясы төмендейді. Олар желін атрофиясы немесе индукция салдарынан мерзімінен бұру жарамсыз болады, ауру саны және жас төлдің өлімі артады.

Жыл сайын 20-25% сиырда клиникалық белгіленген желінсау және 50% және одан да көп малдардың жасырын түрдегі қабыну тіркеледі. Нәтижесінде әр сиырдан шамамен 10-15% сүт кем алынады, ондағы май мен ақуыз құрамы төмендейді. Бұдан өзге, сүт безінің ауыруына байланысты жыл сайын 10% және одан астам жоғары өнімді мал

жарамсыз болып қалады. Желінсаумен күрес сүтті мал шаруашылығы қарқынды жүретін көптеген елдер үшін өзекті шаруашылық-экономикалық келеңсіз мәселе туғызады [2].

Санитарлық сапасы жоғары сүт алу көп жағдайда шаруашылықтың сиырдағы желінсау ауруын жою бойынша диагностикалық, алдын-алу және емдеу іс-шараларын жүргізетін зоотехникалық және ветеринария қызметіне, мамандарға байланысты. Желінсау туғызатын факторлар мен себептер өте көп және олардың бәрін есепке алып отыру қиын. Желінсауды туғызуға әсер ететін факторлардың арасында азықтандыру, малды ұстау және емшектің сүт безі түрі, үрпектің ұзындығы мен диаметрі, сауу ұзақтығы, сүт беру жылдамдығы және т.б. секілді технологиялық көрсеткіштері үлкен рөл атқарады. Сиырлардың желінсау ауруына малдың генотипі, көбінесе бұқалардың, олардың шығу желілерінің ықпалы туралы мәліметтер бар.

Сауу құрылғыларының дұрыстығы, сүт сауу жабдықтарының тазалығы, сиырды машинамен сауу техникаларының сақталуы, орын-жайдың және оған жанаса жатқан аумақтың санитарлық жағдайларының маңызы зор [3].

Соңғы жылдары желінсауды бақылау саласында белгілі бір табыстарға қол жеткізілді. Әсіресе жасырын желінсауді диагностикалау әдістері дайындалды және жетілдірілуде. Емдеу үшін жаңа микробқа қарсы препараттар кеңінен қолданылады. Желінсауды алдын-алудың және емдеудің тиісті әдістері мен құралдары үнемі күткен нәтижені бере бермейді. Жекелеген, соның ішінде көбінесе осы аурудың алдын-алу, диагностика жүргізу және емдеу бойынша іс-шаралар, бір реттік шараларды жүргізуге негізделген сиыр желінсауымен күрес тәжірибелері олардың тиімділігінің жоғарғы еместігін көрсетті, сондықтан әр шаруашылықта сиырдағы желінсау ауруымен күрес бойынша жоспары іс-шаралар жүйесін ұйымдастыру қажет.

Желінсауды жою мәселесі өзекті болып қала беруде. Бұл малдың ауру деңгейін төмендетуге арналған жаңа тәсілдер мен құралдарды іздестіру қажеттігін айқындайды.

Бұл мәселенің өзектілігі сонымен бірге, желінсаудың малдың өнімділік функциясына да ықпал ететіндігінде. Кейбір зерттеушілердің мәліметтері бойынша, сүт безімен ауыратын сиырлардың төрттен бірінде эндометрит, киста және өзге де аналық жыныс безі аурулары анықталған. Ауру сиырлардан алынған уыздардың қышқылдылығы, тығыздылығы төмен, иммуноглобулиндардың қойылуы төмендеген, бұл бұзаулардың денсаулық жағдайларына кері әсер етеді.

Желінсаумен күресу үшін ветеринарлық мал дәрігерлері үлкен көлемдегі дәрілік құралдарды пайдалануға мәжбүр. Өкінішке орай, көптеген препараттарды ескірген деп атауға болады. Біріншіден, микрофлоралардың жоғарғы төзімділігінен көптеген бактерияларға қарсы препараттардың тиімділіктері жеткіліксіз. Бұл қабыну процессінің сақталуына, желін бөлігінің семуіне және сиырлардың ерте жарамсыз болуына алып келеді. Екіншіден, ұзақ уақыт дәстүрлі антибиотиктармен емдеу (5 күнге дейін) кезінде өнімділігі 7000-8000 л сиырлардан 300 л дейін сүт жоғалтуға болады [4, 5].

Сондықтан тәжірибе жинап жүрген мал дәрігеріне желінсауды емдеуде жаңа тиімді және экологиялық қауіпсіз әдістерді табу өте маңызды.

Сиырлардағы желінсау ауруымен күрес мәселесіндегі перспективалық бағыттар бактерияға қарсы препараттардың ғылыми негізделген комбинацияларын дайындау болып табылады. Осы мақсатта біз «Фарвет» фирмасының Дорин антибиотигінің тиімділігін зерттедік.

Зерттеу материалы және әдістері. Жұмыс Батыс Қазақстан облысы Бөрлі ауданы, Пугачев селолық округіндегі «Маман» шаруашылығында жүргізілді. Зерттеу материалы ретінде аталмыш шаруашылықтың сиырлары алынды.

Желінсаумен нәтижелі күресу үшін оны дер кезінде және дұрыс балау қажет. Ол үшін балауды кешенді түрде жүргіздік, сондықтан анамнез мәліметтерін, клиникалық және лабораториялық зерттеу нәтижелерінің қорытындысын біріктіріп пайдаландық.

Клиникалық белгілері бар желінсауды диагностикалау сүт безінің және оның без шығаратын бөлігінің сыртқы түріндегі өзгерістерге негізделеді.

Зерттеудің клиникалық әдістерін анамнез жинау және сүт бездерін зерттеу арқылы жүргізілді. Анамнез анықтаушы болып табылмайды, алайда, ол аурудың туындауына және оның шығу себептеріне тікелей ықпал ететін шарттарды анықтауға мүмкіндік береді және анықтайды.

Зерттеу үш диагностикалық тәсілден тұрды: қарау, пальпация және сынамалық сауу.

Малды қарау кезінде бекіткіш құрылғылар пайдаланылған жоқ. Желінді артынан және жанынан қарау жүргізілді, оның көлеміне, нысанына және әрбір желін үрпегінің орналасуына, соның ішінде оларды бір-бірімен салыстыру жүргізілді. Патологиялық процесс кезінде желін төрттен бір бөлігінің симметриясы және конфигурациясы өзгерді.

Желінді саусақпен ұстап қарау арқылы оның консистенциясы, тығыздығы, температурасы, ауырыңқылығы, тығыздық ошағы, қозғалғыштығы және қыртыстың түзелуі анықталды. Пальпацияның көмегімен желін астындағы лимфатикалық түйіндерді де зерттедік.

Пальпация арқылы қатан жүйелілікпен сауғанға дейін, және одан кейін де екі рет сүт безін анықтау жүзеге асырылды. Соңғы жағдайда пальпация аса терең байқалды.

Алдымен сыртқы беті, содан кейін желіннің алдыңғы бөлігі, тек содан кейін ғана алынған нәтижелерді салыстыра отырып, алдыңғы сол жақ бөлігі саусақпен ұстап, тексерілді. Артқы бөлігіне қатысты да осылай тексеру жүргізілді.

Сынамалы сауу машина аппаратын қолданбай, қолмен жүргізілді. Сүт безі функциясының бұзылу дәрежесі анықталды. Бұл ретте желіннің әр үрпегінен алынған сүт көлемі, және оның сапасы: түсі, консистенциясы, иісі, ұюы, үлпегі, қан қоспасы көзбен жекелей анықталды.

Субклиникалық желінсауды диагностикалау. Жасырын түрде жүретін желінсауды кейіннен тұнба және бактериологиялық сынама арқылы диагнозды растай отырып, тез диагностикалық тестілеудің бірі сүтті зерттеу арқылы диагностикадан өткізді.

Шаруашылықта сауылатын сиырларға жасырын өтетін желінсау ауруына айына бір рет зерттеу жүргізілді. Сауғаннан кейінгі сүт көлемі зерттелді [6].

Лабораториялық әдістер соматикалық клеткаларды есептеудің тікелей және жанама әдістеріне негізделді.

Тікелей әдісте Прэскотт-Брид бойынша әйнекпен еептеуді пайдаланды, ол сүттегі соматикалық талшықтарды автоматты түрде есептеу кезінде бақылау түрінде болып табылады. Бұл ретте таза әйнекті төртбұрышпен сызылған қағаз бетіне 1 см алып саламыз. Сүт сынамасын мұқият араластырдық және микропипетканың көмегімен әйнектің 3-4 төртбұрыштарына 0,01 см³ сүт тамыздық. Жағылған сүт тамшысын төртбұрыштың аумағы бойынша әйнек таяқшамен немесе тіреуіш иненің көмегімен тегіс жақтық. Жақпаны ауада кептіріп, белгілдік және бір мезетте алдымен 10-15 мин метил спиртің, содан кейін эфирлі спирт қоспасын жағып, кепкенге дейін майсыздандырдық. Жақпаны қабаттау әдісімен немесе 20-30 мин бойына тік бағытта Романовский-Гимза бояуының жұмыс ерітіндісімен боядық (100 мл тазартылған суға 3-4 мл ерітіндісі). Жақпаны бояғаннан кейін сумен жуып, бөлме температурасында кептірдік. Соматикалық клеткаларды есептеуді иммерсиялық объективпен микроскоп арқылы жүргіздік. Әрбір жақпада 100 байқау алаңы қарастырылды. Есептелген клетка санын объектив пен көздік мәнін есепке ала отырып, көбейтеді және 1 см³ сүттегі олардың саны анықталады. Объектметрдің көмегімен коэффициент шығару үшін микроскоптың көздік ауданы диаметрін анықтадық және R2 формуласы бойынша бір көру ауданы аумағы есептелді. Содан кейін 1 см² алаңда микроскоптың қанша көру алаңы бары есептелді. Алынған нәтижені көлемге ауыстырдық. Соматикалық клеткаларды жанама түрде Уайтсайд

сынамасы, димастин диагностикалық реактивтерінің көмегімен анықтайды.

Уайтсайд сынамасы. Сынама жоғары лейкоциттер мен эпителиалды талшықтар құрамын жанама есептеуге негізделген. Сүт-бақылау пластинкасының қуысына көзге дәрі тамызғыштың көмегімен 5 тамшы сүт енгізіп, күйдіргіш натрийдың 4% су ерітіндісінің 2-3 тамшысын қостық. Реактивті қоспаны 20-30 сек. әйнек таяқшамен араластырдық. Ауру желін үлпегінен алынған сүттен желе тәрізді ұйыма түзілді.

Димастинмен сынау (В.И. Мутовин бойынша). Димастин 2 реагенттен тұрады: беткі белсенді зат акрилсульфонат және бромкрезол пурпур индикаторы. Сынама бір мезетте сүттегі сілті реакциясын және үлкен жасуша құрамын туғызады. Ол үшін сүт-бақылау пластинкасының қуысына дәрі тамызғышпен зерттелетін сүттің 1 мл енгіздік. Оған сауыттан 1 мл димастин ерітіндісін қостық. Әйнек таяқшамен сүтті реагентпен араластырдық және реакция көрсеткіштерін салыстырдық. желіннің ауру бөлігіндегі сүт қызыл күрең түске боялады және желе тәрізді қойылтпа түзейді. Желіннің сау бөлігіндегі сүт – қызғылт-сары түске боялады, ал оның консистенциясы өзгермейді [7].

Дорин – антибиотиктер негізіндегі бактерияға қарсы кешен. Дорин микробқа қарсы аса ауқымды әрекетке ие, көптеген грам оң және грам теріс микроорганизмдерге, соның ішінде стафилококктерге, стрептококктерге, менингококктерге, гонококктерге, эшерихия, сальмонелл, пастерелл, микоплазма, ішек таяқшасы, үш жұп желбезкұрықтыларға қатысты белсенді құрал. Препарат көптеген органдар мен теріге жақсы сіңеді. Қандағы барынша жоғары шоғырлануы дәріні енгізгеннен кейін 30 минут ішінде қол жеткізіледі. Организмде антибиотиктің терапиялық шоғырлануы 24 сағат бойына сақталады. Препарат уыттылығы аз қосындылар классына жатқызылады, бірнеше мәрте терапиялық мөлшерде 20 күн бойына енгізгенде де организмде функционалды өзгерістер тудырмайды. Препарат көптеген антибиотиктермен жақсы үйлеседі.

Қолданар алдында инъекциялық ерітінді дайындайды, ол үшін ұнтақты инъекцияға арналған суға, новокаин ерітіндісіне ерітеді. Дорин ерітіндісін: сиырларға – желінсауға қарсы – желін ішіне әрбір үрпегіне салады, емдеу курсы бір инъекция. Желінсау кезінде препараттың терапиялық тиімділігін желіннің субклиникалық, сірлі және катаралды қабынумен ауыратын сиырларда зерттелді. Дорин 10 мл (300 мг) және келесі күні 5 мл (150 мг) мөлшерде таңертеңгі сауудан кейін тәулігіне 1 рет интрацистерналды түрде енгіздік.

Аналогтар принципі бойынша терапиялық тиімділікті салыстыру үшін малдың үш тобын құралды. Малдың бірінші тобы Дорин препаратымен өңделді, ал екінші және үшінші топтарына базалық препарат ретінде Мастисан мен Уберсон алынды.

Зерттеу нәтижелері және оларды талқылау. Сірлі желінсаумен ауыратын сиырларда диагностикалық зерттеу кезінде біз экссудатын тері астындағы жасушаларда және үлесше аралық қосынды талшықтарда мол түсуін және аз дәрежеде ұяшық аралығы анықталды. Бұл процесс ауырыңқы, гиперемия және жергілікті және жалпы температураның жоғарылауымен қатар жүреді. Малдың аздап шаршауы, сауымның 50-60% дейін төмендеуі байқалады, бірақ аурудың басында сүтте сапалық өзгерістер байқалған жоқ, содан кейін ол ұсақ казеин ұлпасымен сұйықталады. Зақымдалған желін бөлігі ұлғайды, тестілік немесе тығыз консистенцияда, ауырыңқы, температурасы жоғары, терісі керіліңкі, ісіну, үрпісі ұлғайған, ісінген күйде болады. Зақымдалған бөлігі жағынан лимфатикалық түйіні кейде ұлғайыңқы болды.

Катаралды желінсаумен ауыратын сиырларда ауру сүт цистернасы мен сүт жолдарының шырышты қабықтары эпителиі немесе альвеол темір эпителиінің зақымдалу басымдылығымен жүреді. Оларға тән белгілер көк-сұрдан ақ крем түске дейінгі, тек бастапқы сауу кезінде бөлінетін ұйыма және казеин ұлпасы бар сулы бездер, егер қабыну процесі тек сүт цистернасында жойылған болса немесе егер альвеол катаралды қабынуы болса, барлық сауу бойына. Цистерна қатары кезінде малдың жалпы жағдайы көбінесе

өзгеріссіз қалды. Альвеол қатарасы кезінде сиырда тәбетінің тез төмендеуі пайда болды, дене температурасының 40-41°C дейін жоғарылауы, жүрек соғысы мен демалысының жиілеуі байқалды.

Зерттеу нәтижелері бойынша (кесте 1) субклиникалық желінсауды емдеу барысында Дорин препаратын қолдану кезінде жануарлар 3-5 күнде, сәйкесінше, мастисан және уберосан препаратын қолдану нәтижесінде 5-8 күнде сауықты. Субклиникалық желінсауды емдеу кезінде жануарлардың бәрі аурудан жазылды. Сірлі желінсаумен ауыратын сиырларды Дорин препаратымен емдеу кезінде аталмыш жануарлар 4-6 күнде, ал мастисан мен уберосан препаратын пайдалану арқасында 7-9, 6-8 күнде аурудан жазылды. Сірлі желінсаумен ауырған сиырлардың ішінде Мастисан препараты қолданылған екінші топта бір сиыр аурудан жазылмады. Қатаральды желінсау анықталған сиырларға емдік көмек көрсету нәтижесінде Дорин препараты қолданылған сиырлар 5-7 күнде, ал мастисан мен уберосан препараты пайдаланылған жануарлар 8-9, 7-9 күнде сауықты. Қатаральды желінсауды емдеу кезінде бірінші топтың жануарлары толықтай сауықты, ал екінші және үшінші топ жануарларында, сәйкесінше екі және бір сиыр толықтай сауықпады.

1-ші кесте - Сиырлардың желінсауын салыстырмалы түрде емдеу нәтижелерінің көрсеткіштері.

Көрсеткіштер		Топтағы жануарлар саны (бас)	Сауыққан сиырлар (бас)	Ем ұзақтығы (күн)
Субклиникалық желінсау	Дорин	8	8	3-5
	Мастисан	8	8	5-8
	Уберосан	8	8	5-8
Сірлі желінсау	Дорин	5	5	4-6
	Мастисан	5	4	7-9
	Уберосан	5	5	6-8
Қатаральды желінсау	Дорин	6	6	5-7
	Мастисан	6	4	8-9
	Уберосан	6	5	7-9

Қорытынды. Дорин препаратын қолдану нәтижесінде клиникалық және субклиникалық желінсауға шалдыққан сиырлар толықтай аурудан сауықты. Дорин препараты желіннің ішінде орналасқан экссудаттағы микрофлораға қарсы анық микробқа қарсы әсерімен ерекшеленді. Дорин препаратымен емдеудің нәтижесінде аурудан сауығу мерзімі екі күнге қысқарды.

ӘДЕБИЕТТЕР:

1. Храмов В.В., Григорьева Т.Е., Никитин В.Я. Акушерство и гинекология сельско - хозяйственных животных / В.В. Храмов, Т.Е. Григорьева, В.Я. Никитин. – М.: КолосС, 2008. – 163-166с.
2. Никитин В.Я., Миролубов М.Г., Гончаров В.П. Практикум по акушерству, гинекологии и биотехнике размножения животных / В.Я. Никитин, М.Г. Миролубов, В.П. Гончаров. – М.: КолосС, 2004. – 180-182с.
3. Коган Г.Ф., Горинова Л.П. Маститы и санитарное качество молока. – Минск: Ураждай. 1990. С.134.
4. Васильев В.В. Экономический ущерб от молока при маститах / В.В. Васильев // Ветеринария. – 2008. - № 1. – С. 43 – 44.

5. Gasper D.E. Mastitis control //Current Vet Therapy: Food Animal Praicificc, 1981- P.949-953.

6. Уша Б.В., Зайцев Е.А. Клиническое обследование животных / Б.В. Уша, Е.А. Зайцев. – М.: Агропромиздат, 1986. – 303-305с.

7. Мутовин В.И. Борьба с маститами коров, 2-е из., перераб. и доп. / В.И. Мутовин, М. «Колос», 1974. С.254. Студенцов А.П. Болезни вымени коров. – М. «Сельхозгиз», 1952. С. 150.

ӘОЖ 159.9

БАСТАУЫШ СЫНЫП ОҚУШЫЛАРЫНЫҢ АДАМГЕРШІЛІК МӘДЕНИЕТІН ҚАЛЫПТАСТЫРУ ЕРЕКШЕЛІКТЕРІ

Имагамбетова А.А.

С. Бәйішев атындағы Ақтөбе университеті, Ақтөбе қ., aliya.k.87@mail.ru

Егеменді Қазақстанда өркениетті қоғам мен құқылы мемлекеттің қалыптасуы жағдайында әр тұлғаның рухани байлығы мен мәдениеттілігін, еркін ойлау қабілеті мен шығармашылығын, жан-жақты білімі мен біліктілігін жетілдіру арқылы еңбек нарығында әлемдік бәсекеге қабілеттілігін арттыру қажеттілігі туындап отыр. Бұл өскелең ұрпаққа білім мен тәрбие беру ісін үнемі қайта құрып, жетілдіруді, ұлттық рухани мұраны жаңғырту арқылы оның мазмұнын қайта қарап, жоғары деңгейге көтеруді талап етеді.

Қазақстан Республикасындағы білім беруді дамытудың 2011-2020 жылдарға арналған мемлекеттік бағдарламасында «Білім беру ұзақ мерзімді «Қазақстан – 2030» Стратегиясының негізгі приоритеттерінің бірі болып отыр. Қазақстандағы білім беру реформаларының ортақ мақсаты білім беру жүйесінің жаңа әлеуметтік-экономикалық ортаға бейімделуі болып табылады. Қазақстан Президенті әлемдегі бәсекеге қабілетті 50 елдің қатарына республиканы кіргізу туралы мақсат қойған болатын. Осы мақсатты жүзеге асыруда білім беру жүйесін дамыту маңызды роль атқарады» - деген [1].

Бүгінгі күнгі білім беру жүйесінде және оның мазмұны мен оқыту технологиясында да өзгерістер орын алуда. Жалпы орта білім берудің жалпы ұлттық деңгейдегі мақсаты – Қазақстан Республикасының әлеуметтік, экономикалық, қоғамдық, саяси өміріне белсенді араласуына дайын, адамгершілігі мол тұлғаны қалыптастыру. Осыған байланысты қазіргі таңда бастауыш сынып оқушыларының адамгершілік мәдениетін қалыптастыру маңызды орын алуда.

Егеменді еліміздің болашағы жас жеткіншектердің білім дәрежесінің тереңдігімен өлшенеді. Қазіргі заманғы білім беру әлеуметтік құрылымының маңызды элементтерінің біріне айналды. Адамның жеке басын қалыптастыру негізі бастауышта қаланатыны бәрімізге белгілі. Бастауыш мектептен бастап оқушыларға білімнің қыры мен сырын жетік таныту, қабілеттерін шыңдау адамгершілік қасиеттерін дарытып Қазақстан Республикасының азаматы деген атаққа лайық болатындай етіп тәрбиелеу – біздің міндетіміз болмақ. Сондықтан да бастауыш мектептен бастап оқушының жан-жақты дамуына басты назар аударылуы керек.

Оқушының жан-жақты дамуына бағыт-бағдар беруші – мұғалім. Бастауыш білімнің мемлекеттік стандартында оқушыларды ғылымдар негізімен таныстырып қою емес, баланың жалпы ойын дамыту, қажетті тәрбие беріп, оны тәжірибеде қолдана білу үшін өздігінен жұмыс істеуге, адамгершілік мәдениетін қалыптастыру талап етіледі. Бүгінгі заманның педагогикалық, психологиялық зерттеулерінің анықтауы бойынша

мектептің бастауыш сыныбындағы кезеңі баланың қай жағынан болсын ең қарқынды дамитын кезеңі.

Жалпы ұлттық тәрбие соның ішінде адамгершілік тәрбиесі жөнінде Абай, Ыбырай және Шоқан мұраларының шоқтығы биік. Оларды рухани ұстазы санаған А.Байтұрсынов, Шәкәрім, М.Жұмабаев, Ж.Аймауытов, Н.Құлжанова, С.Көбеев, Ш. Әлжанов және басқа зиялы қазақ қауымының өкілдері ұрпақ тәрбиесі жөнінде аз еңбек жазған жоқ. Қазақ зиялыларының педагогикалық тағылымдары жөнінде ғылыми-әдеби еңбектер жазып, зерттеулер жүргізген Г.Шаймерденова, А.Көбесов, Ш.Жұматаева, Қ.Ыбыраева, А.Кудиярова, Ф.Бұланова, Р.Көшенова, К.Құламбаева, Б.Күлшімбаева және басқа ғалымдардың еңбегін атап өтуге болады.

Кейбір зерттеушілер адамгершілік дәстүрлерін ұрпақтан-ұрпаққа берілген күйде өзгеріссіз, ал өзгерген жағдайда ұзақ уақыт қызмет ететін мораль элементінің тұрғысында қарастырады.

Бұған А.С.Макаренконың “Адамгершілік немесе моральдық саласында қызмет ететін және моральдық қатынасты бейнелейтін дәстүрлер” - дей келе, ұлттық адамгершілік деп отырған ұғымдарымыздың түп төркіні моральды-этикалық дәстүрдің сара жолына әкеп тірейді [2]. Тәрбиенің дәстүрмен тығыз байланысын тұңғыш қарастырушы К.Д.Ушинский болды. Ол өз еңбектерінде тәрбиенің халықтық сипатына, еңбектің тәрбиелік және психикалық сипатына және тәрбиедегі адамгершілік мәселелеріне көңіл бөле отырып “Тәрбие көзі – халықтық педагогика” деген тұжырымға келген [3]. Осы идеяны қазақ жерінде жалғастырушы педагог Ы.Алтынсарин мынадай адамгершіліктің түрлерін атап көрсетеді, 7 жақсы қасиет:

Бірінші: Имандылық.

Екіншісі: Жоғарғы әділдік.

Үшіншісі: Адалдық, ақкөңілділік.

Төртіншісі: Сыпайылық, момындық.

Бесіншісі: Адал ниетпен өсиет беру.

Алтыншысы: Жомарттық, қайырымдылық.

Жетіншісі: Дұрыс заңдылық [4, 266 б.].

Жалпы осы адамгершілік мәдениеті мәселесі төңірегінде педагогика классиктері: Я.А.Каменский, Ж.Ж.Руссо, К.Д.Ушинский, Л.Н.Толстой, Н.И.Ильминский, еңбектері ерекше орын алады. Қазақ зиялы қауымынан: А.Құнанбаев, Ш.Құдайбердиев, А.Байтұрсынов, М.Жұмабаев, Ж.Аймауытов, М.Дулатов, Х.Досмұхамедовтер жалғастырған.

Ал, шығыс ойшылы Әбу Насыр Әл-Фараби: “Доскерлік – адамгершіліктегі жақсы қасиет, бұл өзі адамның басқа адамдармен тиісті шамада қарым-қатынас жасауынан туады, осының арқасында ол өзінің жүріс-тұрысынан, сол адамдармен әңгімесінен жақсы ләззат алады. Бұл жөнінде артық кету – жарамсақтыққа соғады, ал достыққа кемтар болу – тәккаппарлыққа итереді. Ал енді осы ретте ол басқаны ренжітетін іс жасаса, онда бұл дұрдараздыққа апарып соғады” -деген екен [5, 45 б.].

Көрнекті психолог Л.С.Выготский: “Жақсы оқыту – баланың дамуын ілгерілететін, дамудың алдында жүретін оқыту”- деп тұжырымдайды [6]. Демек, оқыту мұғалім арқылы іске асатын процесс болғандықтан педагогтар мен ұстаздар қауымына үлкен жауапкершілік жүктейді.

Сондай-ақ, қоғамның негізгі бағыты білімді де дарынды балалар даярлау болса, ал мектептің негізгі көкейкесті мәселелерінің бірі білім мен қатар тәрбие беру, яғни адамгершілік тәрбиесін қалыптастыру, бастауыш сыныптан бастап адамгершілік

мәдениеті жоғары деңгейдегі оқушылар тәрбиелеу. Жас ұрпақ бойына батылдық, әділдік, мейірім мен қайырымдылық, ізеттілік пен қамқорлық сезімдерін сіңіруді әр ұстаз, әр пәнде сабақпен ұштастыра жүргізуі қажет. Осы тақырып төңірегінде көптеген ғұлама ғалымдар пікірлер айтып, зерттеулер жазған. Адамгершілік мәдениетін қалыптастырудың тиімді тәсілдеріне ұлттық педагогика элементтері де жатады. Қазіргі таңдағы қазақ педагогикасының міндеті – адам бойындағы жақсы қасиеттерді жас ұрпаққа үйрету, ұлтжанды, отансүйгіш, әдептілік, ар-намысы биік оқушылар тәрбиелеу. Ал олай болса, білім негізі бастауыш мектепте қалыптасады деп айтылады, яғни осы кезеңнен бастап, балаға тиісті көңіл бөлу керек екенін заман талабы, тәрбие кепілі деп түсінуіміз керек.

Қазіргі қоғамдағы әлеуметтік, психологиялық және рухани-адамгершілік ахуалдың оң өзгеріске бет бұруы қуантарлық жағдай. Бүгінде Қазақстанның білім беру жүйесі дүниетанымдық адасудан арылуда.

Бірінші кезекте, әрбір адамның, азаматтың, оқушының жанын, рухын, санасын сауықтыруға мемлекет, әрине мүдделі, сондықтан бұл мәселені білім берудің барлық деңгейлерінде шешуді көздейді. Осыған байланысты төмендегідей түйінді сөздердің мәні мен мағынасын қайта қарап, айқындау қажеттігі туады. Білім беру тұжырымдамасының оқытудың рухани адамгершілік мәдениетінің тұрғысынан алғандағы ізгіліктері, функциялылығы және табиғилығы:

- Ізгіліктері бала ретінде индивидтің адамгершілік-эстетикалық белгілерін, оқушы ретінде даралықтың моральдық белгілерін бойына сіңірген белсенді әрі шығармашыл тұлғаның дамуы үшін тұрақты жағдай тудыру міндеттерін назарда ұстайды.

- Оқыту мәдениетінің функциялылығы педагогтердің де, оқушылардың да адамгершілік-әдептілік біліктілігін қалыптастыруға бағытталады. Оқыту мәдениетінің рухани-адамгершілік негіздерін қалыптастырудың функциялық мәнділігі мынаған бағдарланған:

- білім беру үрдісі субъектілерінің тұлғааралық қатынастарының рухани өрлеу тұрғысынан жаңарту;

- оқу әрекетінің психологиялық-педагогикалық қана емес, адамгершілік негіздерін де анықтау;

Қазақстан Республикасы білім беру жүйесінің даму динамикасы, оның ішінде бастауыш мектеп жасындағы балаларға адамгершілік-рухани білім беруде бастапқы идеал құндылықтарды, ұстаным мен мақсаттарды қалыптастыруды талап етеді.

Алайда оқыту мәдениеті барлық тарихи және мәдени өзгертуде болсын, ол қашанда оқытудың қандай да бір педагогикалық үлгісі, тәрбиенің адамгершілік эталоны болып қала береді.

Бүгінгі тәуелсіз мемлекетіміздегі жаңа қоғам мүддесіне лайықты, жан-жақты жетілген, бойында ұлттық сана мен ұлттық психологиясы қалыптасқан ұрпақ тәрбиелеу отбасының, білім беру ошақтары мен барша халықтың міндеті.

Өзіміздің өркениетті ел қатарына қосылу бағытындағы үлкен мәселелердің бірі келешек ұрпақтың рухани дамуы. Ал ол болса бастауыш сыныптан бастап оқушылардың бойында адамгершілік, кішіпейілділік, мейірімділік сезімдерін қалыптастырудан бастау алады.

Ғұлама ақындарымыздың бірі *Абай Құнанбаев* адамгершілік тәрбиесін ерекше дәріптеген болатын.

Абай жазған рухани мұралар дүниесі оның әлемдік әдебиеттен белгілі орын алған кеменгер ойшыл, адамзатты адалдыққа, шыншылдыққа, игілікті істерге шақырған, өз халқын, елін, жерін сүйген ұлы ақын екендігін танытады [7].

Жалпы, адамның адамгершілігі - оның жоғары қасиеті, былайша айтсақ, кісілігі. Оның негізгі белгілерінің бірі - адамдық ар-намысты ардақтау, әр уақытта жақсылық

жасауға ұмтылу, соған дайын болу, “Өзің үшін еңбек қылсаң, - дейді Абай, - өзі үшін отпаған хайуанның бірі боласың. Досыңа достық-қарыз іс, дұшпаныңа әділ бол”. Ақылды, мейірімді адам кез-келген уақытта өзгенің жақсылығын бағалағыш болып келеді. Арлы адам - ардақты. Біздің ортамызда осы сапаларды бойына сіңіріп қана қоймай, өзін қоршаған ортаға таратушы, осындай өз сапаларымен жас ұрпақты тәрбиелеуші ұстаздар аз емес. Адамгершілігі мол адам - басқаларға қашан да үлгі-өнеге бола алатыны сөзсіз

Адамгершілік ұғымы ізгілік, гуманизмнің синонимі ретінде адамның игі мақсатына айналғанда пайда болатын қарым-қатынастар жүйесі мен қоғамдық ахуал ретінде неғұрлым кең мағынада қолданылады.

Атақты педагог В.Сухомлинский «Адамдарды сүю, оған жақсылық жасау, жанашыр болу – адамгершіліктің белгісі. Адамның шынайы байлығы затта емес, рухани қазынада», -дейді. Ал рухани-адамгершілік құндылық белгілі бір бағытта, мақсатты жүйелі ұлттық көзқарасты, мінез-құлықтағы адамдық тәртіп пен рухани дағдыны қалыптастыратын жүйе [8].

Адамгершілік құндылық – адамдық қасиетінің өлшемі. Оның жақсылыққа талпынуы, өзге адмға жанашырлық білдіруі. Айналадағы адамдарға қайырымы, өмір сүру мәселелері жайында ізденуі, өзін-өзі танып сол арқылы дүниені - әлемді тануы.

Жалпы, мәдениет – адам әлемі болып табылады. Мәдени көріністерде адамдық парасат, ақыл-ой, ізгілік пен әдемілік заттандырылып, игіліктер дүниесі құрылған. Сонымен бірге мәдениет адамды тұлға деңгейіне көтеретін негізгі құрал. Ал, оқушылардың адамгершілік мәдениетінің қалыптасуы мектептен бастау алады.

Бастауыш мектептік кезең, кейінгі зерттеулердің дәлелдеуі бойынша, адамгершілік дамуының, моральдық мөлшерді меңгерудің қарқынды даму кезеңі. Адамгершілік дамуы өзіне адамгершілік сана-сезімді, адамгершілік мінез-құлық және адамгершілік қарым-қатынасты жинақтайды. Бұл кезеңде оқушыны тәрбиелеудің негізгі бағыты – мінез-құлық мотивтері мен әдеттерді қалыптастыру. Мектепке жаңа келген балаларда бұларды қалыптастыру біршама қиындықтарды тудырып жатады, олар әлі де болса моральдық жағдайларды біржақты қабылдайды, оларға талдау жасауға қиналады, жасы өсе келе бұл жастағы балалардағы бағалаулар біршама бейімделіп, адамгершілік мінез-құлық ережелері негізделе бастайды. Оларға жан-жақты көмек, адамдық сезімнің жылылығы, шын көңілмен сүю, ұғу қажет.

Бастауыш мектептен бастап қарым-қатынас мінезі, құрбы-құрдастарымен өзара қатынастары айтарлықтай өзгереді. Тіпті олар үшін өте маңызды болып саналатын жора-жолдастарына көмек қолын беруге дайын тұру, достықты сүю, мейірімділік, қайырымдылық сияқты қасиеттер табылады.

Бастауыш мектеп – үздіксіз білім беру жүйесінің алғашқы сатысы ретінде өзінің белгілі қызметін атқарады. Яғни, оқушыларды тек білім қорымен қамтамасыз етіп қана қоймай, олардың бойында, жауапкершілік, адамгершілік, еңбексүйгіштік қасиеттерін қалыптастырады.

Сондай-ақ, бастауыш сынып оқушыларының бойында жалпы адамгершілік қалыптармен гуманистік, моральдық, қайырымдылық, ізгілік, өзара түсінушілік, ізеттілік, кішіпейілділік, адалдық, сыпайылық тәрізді қасиеттерді сіңіріп, олардың өзара қарым-қатынас мәдениеті мен қоршаған ортамен қарым-қатынасына мән беруіміз керек. Осыларды ескере отырып, бастауыш сынып оқушыларының адамгершілік мәдениетін қалыптастыруды сабақпен ұштастыру, бастауыш мектеп мұғалімінен ізденістерді талап етеді. Өйткені оқу мен тәрбие тығыз байланысты екені баршамызға мәлім. Бастауыш сынып оқушыларын сабақ барысында тәрбиелеудің - өзіндік ерекшеліктері бар, күрделі үрдіс. Оқу үрдісіндегі тәрбие міндетін іске асырудағы қиындықтың бірі сыныптағы оқушылардың адамгершілік түсініктерінің әр түрлі

болуында және де тәрбие күрделі үрдіс болғандықтан, бір сабақта баланы адалдыққа, қайырымдылыққа, батылдыққа, шындыққа тәрбиелеу мүмкін емес.

Сонымен тұжырымдай айтқанда адамның адам болып қалыптасуының құралы – адамгершілік тәрбиесі, адалдық, кісілік. Қоғамның дамуы әр адамның адамгершілік мәдениетінің қалыптасу деңгейіне байланысты. Олай болса, бүгінгі таңдағы қоғам қажеттілігі – жас ұрпақтың бойына адамгершілік қасиеттерді оның ішінде мейірімділікті, адалдықты, жауапкершілікті, басқа адамға деген аялы көзқарасты тәрбиелеу.

Қорыта айтқанда, осы жоғарыда тұжырымдалған ойлардың бәрі сайып келгенде қазақ халқының дәстүрлі негізде бастау алған адамгершілік тәрбиесі мен мәдениетінің негізін құрды. Өйткені қай аманда болмасын тәрбие мен білім беру тұлға мәдениетінің іргетасы болып қала бермек. Демек, тәрбиені мәдениеттен бөліп қарау мүлдем мүмкін емес заңдылық деуге болады.

Қорытындылай келе, міне, ұрпақтарымызды парасатты да білікті, мәдениетті де білімді етіп тәрбиелеп, олардың дүниетанымын жалпы адамзаттық деңгейде дамытамыз десек, бойында ұлттық және азаматтық намысы бар, елін, жерін сүйетін ұрпақ өсіргіміз келсе, бүкіл қоғамдық өмірдің өзегін келешек ұрпақ тәрбиесіне, соның ішінде адамгершілік тәрбиесіне бағыттауымыз қажет.

ӘДЕБИЕТТЕР:

1. Қазақстан Республикасындағы білім беруді дамытудың 2011-2020 жылдарға арналған мемлекеттік бағдарламасы. – Қазақстан мұғалімі. Астана – 25 тамыз 2010 ж.
2. Макаренко А.С. Собр. Соч. – М.: АПН РСФСР, 1977. – 558 с.
3. Ушинский К.Д. Собр.соч. Т.2. – Москва: АПН РСФСР, 1984. 516 с.
4. Алтынсарин Ы. Таза бұлақ. – Алматы, 1988. – 145 б.
5. Әл-Фараби. Философиялық трактаттар. – Алматы: Ғылым, 1973. 215 б.
6. Выготский Л.С. Психология искусства /Л.С.Выготский. – М.: Педагогика. – 1987. – 344 б.
7. Құнанбаев А. Шығармалар жинағы. 2-том. Алматы, 1986. – 181 б.
8. Сухомлинский В.А. Духовный мир школьника. М.: Учпедгиз, 1961. – 96 с.

ӘОЖ 930

ІЛИЯС ЖАНСҮГІРОВ ЖӘНЕ «МӘНГІЛІК ЕЛ» ИДЕЯСЫ

Имангазинов М.М.

І. Жансүгіров атындағы Жетісу мемлекеттік университеті, Талдықорған қ.

Ілияс Жансүгіров саналы өмірінің творчествосымен айналысқан кезеңінде поэзияда, прозада, сатира мен юмор, эпикалық поэзия жанрына да бір сәтке де қалам суытпағандығына оның сан жүздеген айшықты шығармалары дәлел бола алады. Солардың қай-қайсысында да терең асқақ сарынды ішкі ұйқастары жырдың әуезділігін арттырған, от жалынды, өткір тілді, тотының түгіндей көркем суретті.

І.Жансүгіров атындағы Жетісу мемлекеттік университеті білімді де, білікті азаматтар тәрбиелеуде өз үлесін қосып жатса, оған Ілиястың өнегелі өмірі мен тағылымды жазылған шығармалары өз септігін тигізері анық болса, «Ілияс тағылымы» атты республикалық деңгейде ғылыми-практикалық конференция өткізуді дәстүрге айналдырдық. Ал биылғы жылы Отанымыз Қазақстанды «Мәңгілік Ел» ету үшін аянбай еңбек сіңіру басты қағида болса, «Ұлы Дала» идеясына қатысты, бай да қуатты елдермен иық түйістіру мақсатында

осы аталмыш жиын өтуде.

Университетіміздегі «Ілиястану» ғылыми-практикалық орталық «Мәңгілік ел» бағдарламасы негізінде жұмыс істейді. Өз тұсында бес кітабы жарық көріп, халқына жеткілікті деңгейде насихатталынбаған Құлагер ақын, жан-жақты дарын иесінің шығармашылық қорын түгендеп, ол жайлы жазылған мол естеліктер мен ғылыми мақала, эсселерді, оның туындыларын мектепте, жоғары оқу орындарында оқытылу жайлы еңбектерді, тіліне қатысты дүниелерді жинап, зерттеп жеке кітап етіп шығаруды көздеп отырмыз.

Бес томдық өлең, поэма, прозалық туындылары мен мақалаларын академиялық тұрғыда қарастырып, ғылыми-танымдық сипатын ескеріп, қайта толықтырып оқырманына жеткізу.

Сонымен қатар, орталық қызметкерлері Ілияс шығармашылығын жүйелі-кешенді зерттеп, ақын шығармашылығын жаңаша көзқараспен және тілдік тұрғыдан талдап, 15-тен аса кітап қолжазбаларын дайындап қойды. Алдағы уақытта, осы кітаптар жарық көріп, Ілияс шығармашылығының қаншалықты деңгейде зерттеліп жатқанын таныту көзделіп отыр.

І.Жансүгіров шығармаларын зерттеп, жоғын тауып оқырманға ұсынуды алдына мақсат етіп қойғандықтан, 1920-1930 жылдар араб графикасымен жарық көрген туындыларын сол кездегі басылымдардан іздеп тауып, кириллицаға түсіру, сұрыптап, зерттеп, арнайы жинақтарға енгізуді көздейді.

«Ілиястану» ғылыми-практикалық орталығы оқыту процесін зерттеп, жетілдірумен емес, таза ғылыми, ғылыми ізденістер мен Ілияс шығармаларын насихаттау бағытында жұмыс жүргізетіндіктен, қолжазба, компьютермен еңбек етуге ғана назар аударылады. Оның бәрі 37 кітапта қамтылмақ. І.Жансүгіровтің фото-альбомын, «Ілияс Жансүгіров» энциклопедиясын шығару орталық жоспарында бар.

Алдағы 2019 жылы бабамыздың 125 жылдық мерейтойы келе жатыр. Сол шараға байланысты, Ілиястың өмірі мен шығармашылығына қатысты документальды фильм түсіру жоспарланды. І.Жансүгіровтің туған жерінен бастап, оның жүріп өткен жолдарын түсіріп, оған әдеби-тарихи түсінік берсек деген ойдамыз.

Ілиястану» ғылыми-практикалық орталығының ғылыми қызметкерлері, сондай-ақ, «Ілиястану» университеттегі бар мамандық студенттері оқитын пән болғандықтан, олардың жазушы, ақын, эпик ақын, журналист, драматург, аудармашы, әдебиет зерттеушісі салаларындағы қыруар еңбегін жеткілікті мөлшерде оқып-білуін қамтамасыз ету мақсатымен Орталық қызметкерлері «Ілиястану» оқулығын жазып шыққан болатын. Оқулық болған соң оның хрестоматиясы да ауадай қажет. Осы жоқтың орнын толтыру үшін Орталық қызметкерлері 50 баспа табақтан тұратын «Ілиястану» оқулығының хрестоматиясын құрастырып, онысы шағын көлемде жарық көрді.

Сондай-ақ, орталықтың аға ғылыми қызметкері, доцент Ш.Ә. Қыяхметова Ілиястың өмірі мен шығармашылығына қатысты, монография дайындап қойды. Ол жуырда баспа бетінен шықпақ.

Сонымен қатар, орталықтың кіші ғылыми қызметкері, доцент Д.С.Аңсабаев жоғары оқу орнындағы «Ілияс ізбасарлары» әдеби бірлестігінің жетекшісі бола отырып, жыл сайын Ілиясқа арналған өлеңдер жинағын университет баспаханасынан шығарып жүр.

«Ілиястану» ғылыми-практикалық орталығының қызметкерлері жыл бойы І.Жансүгіровтің әдеби музейі, облыстық мәдениет басқармасы, облыстың әкімдік, облыстық Шығармашылық үйі, облыстық, қалалық Ардагерлер ұйымы т.б. өткізетін шараларға, конкурстарға, конференциялардың жұмысына баяндама жасауға, жетекшілік етуге үздіксіз шақырылып, қамқорлық көрсетуде. Әрине, мұның бәрі университет беделін көтеріп, интеллектуалдық орталық екенін мойындатуға ғалымдарымыздың қосқан, қосуға тиісті үлесі деп бағалаған жөн.

Мемлекеттің білім саясатын жергілікті жерлерде іске асырушы аймақтық мемлекеттік университеттер болып келеді. Талдықорғандағы Ілияс Жансүгіров атындағы Жетісу мемлекеттік университеті өңірдегі жалғыз мемлекеттік жоғары оқу орны. Осы жылдар ішінде талай өзгеріс, жаңарулар болды, қаншама жас маман жан-жаққа қанат қақты. 1994 жылы өкімет қаулысымен педагогикалық институт университет атына иеленіп, заман талабына сай маман дайындайтын оқу орнына айналды. Бүгінгі күні тек педагогика ғана емес, жаратылыстану, қоғамдық сала бойынша білім беру, жас талапты тәрбиелеу тұрғысынан сапалы тәжірибе жинақтап, ертеңгі күнге сенімді түрде алға басып келе жатқан, республикадағы айтулы жоғары оқу орнының қатарына қосылған.

Осы сала бойынша қазіргі тұста Ілияс Жансүгіров атындағы Жетісу мемлекеттік университеті Европа және Қазақстан арасындағы білім және ғылым саласындағы қазіргі тұста біршама тәжірибе жинақтаған оқу орны. Негізінен, Ілияс Жансүгіров атындағы Жетісу мемлекеттік университетінің ғылыми-зерттеу қызметі - қолданбалы және іргелі зерттеулерді жүргізу арқылы білім мен мәдениетті және қолданбалы ғылымды дамытуға бағытталған. Ғылыми-зерттеу жұмыстарын жүргізу және ұйымдастыруды университеттегі ғылым, халықаралық байланыстар және инновациялық даму орталығы жүзеге асырады.

Елбасымыз көрегендік таныта отырып, Қазақстанды дамыған 30 елдің қатарында иық тіресек деп мақсат етсе, бұл биікке барлығымыз бірігіп, өз үлесімізді қосу арқылы ғана жететіндігіміз айқын. Сондықтан да «Мәңгілік ел» аясындағы «Ұлы Дала» идеясына қатысты, бай да қуатты елдермен иық түйістіру мақсатында, осы аталмыш жиын жүктелген тапсырмаларды орындау әрқайсымыздың Отан алдындағы парызымыз деп білемін.

І.Жансүгіров атындағы Жетісу мемлекеттік университеті білімді де, білікті азаматтар тәрбиелеуде өз үлесін қосып жатса, Университет еуропалық стандартқа сай білім беріп, оқытудың озық, жаңа әдістерін оқыту процесінде пайдалануға ден қойып келеді, оның бір айғағы ретінде бүгінгі конференцияға ұсынылған баяндамалар, ғылыми зерттеулердің, мерекелік шаралардың практикалық маңыздылығын көрсетеді.

Жоғарыда қойылған міндеттерді орындау білім беру саласындағы мемлекеттік бағдарламаларды тиімді іске асыруға өз септігін тигізеді деп есептейміз.

ӘОЖ 372.8.

КӨРУ ҚАБІЛЕТІ БҰЗЫЛҒАН БІЛІМГЕРЛЕРДІ ПСИХОЛОГИЯЛЫҚ ТҮРҒЫДА ҚОЛДАУ

Иманғалиева М.Е., Қибатолда А.С.

ШЖҚ «Талдықорған медицина колледжі» МКК, arai_madina@mail.ru

Зағип адамның жарықты сезуі мен көзін байлаған адамның жарық көруінде айырмашылық бар. Көзі көретін адам жарықты қолымен ұстай алмайды, сол сияқты зағип жан да жарықты көз алдына елестете алмайды. Көз жанарынан айырылған жан өзінің көзін көрмейтінін ауырсынбайды және соқырмын деп сезінбейді де, оны тек өмір сүретін әлеуметтік ортасы ғана солай деп санайды.

А.В.Бирилев

Соқырдың өмірлік тіршілігі оның әрқилы кемістіктеріне орай әлеуметтік жағдайға икемделуіне байланысты. Олар өмірді көз алдына елестете алады. Біз олар туралы өмір тұман не перде арқылы көрінетін шығар деп ойлаймыз. Бірақ шындық олай емес. Біз соқырдың органикалық және табиғи сезімталдылығы өте жақсы жетілгенімен

санаспаймыз. Шынын айтсақ соқырдың икемделу қабілеті көзі көретіндерден жоғары екендігі ғылыми жолмен дәйектеуді қажет етеді. Белгілі мылқау, әрі соқыр-саңырау Е.Келлер былай деп жазды: соқырдың сипау сезімі арқылы дүниенің қызығын нәзік түйсіне алуын көзі көретіндердің бәрі біле бермейді. Өйткені оларда мұндай сезімдік танымдар соқырдікіндей жетіле қоймаған [1, 21].

Соқырдың маңындағы жылылықты сезуі алтыншы сезу мүшесі делінсе, ал мылқау қимыл-қозғалыс пен музыка әуенін т.б. сезуі дені саулардан ерекше сипатта болып, бұл жетінші сезімін білдіреді. Мұндай жайттар дені сау бірқалыпты балалардың түйсінуінде де психикалық жағынан алғанда жоғары түрде жетілген. Алайда мұндай сезім мүшесінің дүниені танып білуде қандай болатындығын біз көз алдымызға елестете алмаймыз.

Соқырдың мұңлы тағдыры оның көзінің көре алмауына байланысты емес және бұл жайт оның қайғылы қасіреті де емес. Соқырлық тек қайғы-қасіреттің пайда болуына себепші жағдай.

Туа болған соқырдың қайғысы жүре біткен соқырдың қайғысынан аз болса да, оның өмір бойы өкініші өшпейді, - дейді Щербина. Және ол өзінің басынан кешкен мына бір жағдайға тоқталады. Соқырлар мектебінде тәрбиеші 8 жастағы баланың қолына қасық беріп оған тамақ ішкізеді, бірақ ол уйде өздігінен тамақтануға уйретілмегендіктен қолына қасық ұстауды да білмеген. Сондықтан тәрбие гигиенасына сәйкес соқыр баламен жасалатын қарым-қатынас дені сау баламен бірдей болу керек. Ондай балаға жастайынан жүру де, өзін-өзі күтуі де, көзі көретін балалармен бірге ойнауға да дағдыланы, оған сондай талап қойып отыруы керек ондай балаға көзін соқыр екен деп аяныш білдірудің қажеті жоқ. Сонда ғана Щербина айтқандай соқыр бала өзінің кемдігін онша сезіне қоймайды [2, 36].

Психологиялық жағынан кемістік – әлеуметтік мінез-құлықты өзгертуге ықпал етеді. Тірі организмнің мінез-құлқындағы ерекшеліктер өмірмен байланысты болудың нәтижесі тіршілік ортасына бейімделу жүйесі. Бұл жүйенің өзгеруі әлеуметтік байланыстың қайта құрылуына және оның өзгеруіне әкеліп соғады. Кемтар баланың психологиялық ерекшеліктерінің негізі биологиялық фактор емес, әлеуметтік фактор екендігін көрсетеді. Психологиялық тұрғыдан алып қарағанда соқырлардың әлеуметтік ортадағы жағдайы түрліше болады. Сондықтан кемтар баланың тәрбие мәселесін әлеуметтік жағдай тұрғысынан қарау керек.

Психологиялық тұрғыдан алып қарағанда соқырлардың әлеуметтік ортадағы жағдайы түрліше болады. Соқырлық америка фермерінің қызы мен украин помещигінің ұлы үшін, неміс герцогінің әйелі мен орыс шаруасының және Швеция пролетариаты үшін әр қилы фактілер сипатында болады. Олардың бұл жайында ұғымдары да түрліше болады. Сондықтан кемтар балалардың тәрбие мәселесін әлеуметтік жағдай тұрғысынан қарау керек. Кемтар баланың әлеуметтік тәрбиесінің негізі оның табиғи жетіспеушілігін әлеуметтік жолмен толықтыру әдісі — бірден-бір ең дұрыс жол. Арнаулы тәрбие әлеуметтік талапқа бағынуы керек. Сөйтіп біртұтас мәселенің белгілі құрамды бөлігі ретінде қаралуға тиіс. Кемтар балаларға ерекше тәрбие беріп оқыту қажеттілік біз бекерлей алмаймыз, керісінше соқырды оқыш үйренуге, саңырауды ауызша сөйлеуге үйрету үшін арнаулы педагогикалық техника, ерекше әдіс керек. Біз ең алдымен соқырды емес, баланы оқытатынымызды ұмытылуға тиіспіз.

Біздің елімізде арнаулы мектептер баланы соқырлық пен саңылаулықтың құрбанына айналдырып жібереді. Денсаулығы зор, жақсы жетілген балалардың бойындағы ұнамды қасиеттерді мектеп аңғармаған. Бұл бізге Еуропадағы арнаулы мектептерден мұра болып қалған. Мұндай мектептердің әлеуметтік негізі мен тәрбиелік бағыты буржуазиялық философияға және дінге тіректелген.

Ерте ме, кеш пе адамзат соқырлықты да, саңыраулықты да, кемақылдықты да жеңуге тиіс.

Бұл мәселеде медицина мен биологияға қарағанда, әлеуметтік және педагогикалық жағынан жеңіске бұрынырақ жетуі мүмкін. «Кемістігі бар адам» деген ұғымнан келешекте педагогика айтуға ұялатын шығар. Сөйлейтін саңырау, жұмыс істейтін соқыр — өмірге тең араласқандар өздерін кемтармыз деп айтуға және олай деп айтуға жол бермейді. Соқыр, саңырау, кемақыл, кемтар болмаудың сыры ет қолымызда. Келешекте кемтар деген ұғымды біржолата ұмытатын боламыз. Адам нәсілінің жетілуіне сәйкес, әлеуметтік құрылыстың өзгеруіне сәйкес адамзаттың өмір сүру ортасы жақсарады. Соқырлық, саңыраудың саны азаяды. Мүмкін олар тіптен болмас. Бірақ олардан да бұрын әлеуметтік жеңіске жететіні ақиқат. Соқырлық пен саңыраулық дене кемшілігі ретінде жер бетінде көпке дейін сақталуы мүмкін. Бірақ олар кемтар болмайды, себебі кемтарлық әлеуметтік ұғым, «кеміс» деген соқырға, саңырауға, кемақылға жабысқан қаспақ сияқты. Ол адам қатты сілкінсе, бойынан түсіп қалады. Соқырлық өздігінен адамды кемтар жасамайды, оның кемтар болуы өмір сүрген әлеуметтік ортасына байланысты.

Соқырлық — сезім мүшелерінің (талдағыштардың) бірінің кемістігі. Соқырлармен тәрбие жұмысын жүргізген кезде мұға-лімдер олардың басқа сезім мүшелерін (естуін, сипауын, көру түйсігін) одан әрі дамыту қажет десе онда олар қателеседі. Ғылыми әдебиеттерде, ел арасындағы аңыз-әңгімелерде соқырлардың музыкаға бейімділігі, ал олардың кейбіреулері туғаннан музыкаға бейім екендігін көрсетеді. Бұл пікірдің шындығы әрине асыра айтушылық. Соқырлар осы уақытқа дейін бірде-бір музыкалық шығарма авторы емес, олар тек шіркеуде, көшелерде жалбарынды өлең айтумен ғана шектеледі. Дене мүшесінің кемістігі биологиялық жағынан өзге мүшелерімен толықтырылады және ол бұл дүниеден өткенінше сақталады деген лақап сөз ел арасында кең тараған. П.Трошин кемтар балаларды зерттеп, олардың сау мүшелерінің ерекше артық дамымайтындығын анықтаған [3, 9].

Мейірімділік және медицина орнына әлеуметтегі соқырларды тәрбиелеу мен оны дамыту ғылыми және тәжірибелік жағынан алғанда өмірде аса маңызды және игілікті міндет. Енді осы мақсат жайында кейбір мәселелерге тоқталып өтейік. Биологиялық толықтану деудің орнына дене кемістігін әлеуметтік тұрғыдан толықтандыру деген ұғым осы мақсатқа сай келетін сияқты. Психика, әсіресе, ақыл тіршіліктегі әлеуметтік қызметтің жемісі. Д.Дьюи айтқандай жарық дүниедегі жалаң көмек нағыз шындық емес, ондай көмек әлеуметтік оймен, іс-әрекетпен ғана тиянақталатын болса, оның мағынасы соғұрлым зор болмақ. Соқыр адамның жарық дүниені көрмесе де, оның өмірге деген құштарлығын жоя алмайды. Мақсат— әріпті көру емес, оны оқып мән-жайын түсіне білу. Үйрене келе көздің қызметін қол атқарады немесе ол басқа да құралдардың қызметін атқаруға бейімделеді [4, 7]. Осы орайда А.В.Бирилевтің соқыр адам өзге адамдардың көзін құрал етіп пайдалана алады деген ойы ақиқат. Мұндай жағдайда біреудің көзі телескоп немесе микроскоп сияқты аспап ретінде пайдаланылады. Тәжірибе жүзінде соқыр баланың дара тәрбиесінде бұл жайт шешіле қоймайтын сияқты, бірақ өзге адам оған көмектескенде бұл жайттың ақиқаттығы анықтала түседі. [А.В.Бирилев, 1924, 90 бет].

Кемістікті биологиялық жолмен толықтыру керек деген шындыққа жанаспайтын аңыз әңгімеден организм кемістігін толықтырушы фактор оқу-тәрбие істері арқылы жүзеге асырылатын баланың психологиялық және физиологиялық реакцияларын жетілдіріп отыру. Мұндай мақсатты нақты іске асыру үшін кемістікті тәрбиелеуде маңызы бар педагогика ғылымының арнаулы тармақтары таффо және сурдопедагогиканы барынша дамытып, тәрбие істерін өрістете беруді қажет етеді. Бұл мәселені дұрыс шешіп, тиісті сұраққа жауап беру үшін баяндалған ойымызды қысқаша қорытындылайық. Психологиялық тұрғыдан алғанда кемістігі бар балаларды тәрбиелеу ісінде педагогика жоқ. Сондықтан кеміс балаларды тәрбиелеу жалпы педагогиканың маңызды бір тармағы. Осы қиын да, әрі маңызды тармаққа қатысты мәселелердің бәрі жалпы педагогика ғылымының принциптерімен ұштастырып зерттелуге тиіс.

Қорыта келгенде жоғарыда айтып өткендей соқырды соқыр деп бөліп, аяушылық танытудың қажеті жоқ. Соқыр адамға да дені сау адамға қарағандай қарап, өмірге бейімдеу керек. Көзі көрмейтін адамның өмірден түңіліп, өзін-өзі төмендетуіне әлеуметтік жағдайлар әсер етеді. Оларды кәдімгі оқу орнынан бөлек арнаулы мектептерде оқыту жалпы қоғамнан алыстатады. Сол себепті оларға үйде болсын, белгілі бір ортада болсын сау адамға қарағандай қарау керек. Осы тұрғыда ШЖҚ «Талдықорған медицина колледжінде» Алматы облысы әкімінің қолдауымен көру қабілеті бұзылған білімгерлерге 0302022 «Массаж» біліктігі бойынша мамандық ашылды. Көзі көрмейтін және көзі нашар көретін адамдарда біз секілді білім алады. Біз де олармен араласып достасып та кеттік. Біздің оқу орнының психологтары олармен жұмыс жасайды, яғни оларға қолдау көрсетіп, өмірге деген құлшыныстарын арттырады. Атап айтқанда біз: «Өмір құндылықтары» жайлы әңгіме өткізіп, «Өзіңді өзің тани біл және досыңды тап», «Мен ғажаппын», «Жылы жүрек — жақсы қасиет», «Дос болайық бәріміз!» тақырыптарында психологиялық тренинг жүргіздік.

ӘДЕБИЕТТЕР:

1. Келлер Е.: Психология.-21 бет.
2. Щербина Зрение у детей : нормальное и с нарушениями .-36 бет.
3. Трошин.П. Психологиялық және педагогикалық мәселелер.-9 бет.
4. Дьюи.Д. Дефектология.-7 бет.
5. Бирилев А.В. 1924, 90 бет.

ӘОЖ 82-1

ҚАЗАҚ ӨЛЕҢІНДЕГІ ӨЛШЕМ-ӨРНЕКТЕР

Ислам Д.А

Қ.А. Яссауи атындағы ХҚТУ

Периода развития форм казахского стихосложения

В этой статье раскрыты проблемы новых форм казахского стихосложения, использованные в разные периоды его развития. Анализируется природа гармоничности мастерства представителей поэтических школ творчество поэтов круга «китаби акындар» повлиявших на формы современны казахского стихосложения.

Period of developing the forms of Kazakh poems.

This article deals with new forms of Kazakh poems used in different period of its development. besides the nature of harmony of mastership of poetic school representatives the creation of poets of "kitabi akynдар" club which had in fenud on the forms of contemporary Kazakh poems.

Қазақ өлең құрылысының байырғы түрлері негізінде, қазіргі өлшем-өрнектер мен ұйқастық даму ерекшеліктердің жаңаша қалыптасуын кездестіріп келеміз. Байырғы, көне түр ретінде зерттеушілер көбіне 2 түрді атайтыны белгілі. «Қазақ поэзиясында он бір буынды өлең өлшемі ежелден орнығып, аса кең тарап келген... Қазақ поэзиясындағы ең көп тараған өлең түрлері деп негізінен жыр өлшемін, жеті-сегіз буынды өлшемдерді және осы он бір буынды өлшемді айтуымыз керек»[1.160-161]. Өлең құрылымын жасаушы осы 2 түр секілді тағы бір үшінші түрді жыр өрнегінен кездестіретін ғалым Б.Кенжебаев еңбегіндегі ойлар да маңызды. Өлең түрін дәлдікпен беру мақсатында ғалым келтірген мысалды толық келтіреміз. «Осы сияқты жетінші мысалды бөлшектеп, алты тармақ етіп:

Әншейінде, /4/

Сен де кісі /4/

Мен де кісі /4/

Екі дайда /4/

Сен қай кісі, /4/

Мен қай кісі? /4/-деп жазуға да, тұтас, екі тармақты етіп:

Әншейінде, сен де кісі, мен де кісі, /12/

Екі дайда сен қай кісі, мен қай кісі?! /12/-деп жазуға да болады [2.100].

Жырдан келтірілген бұл мысалдар осы үлгідегідей болып келсе өлең түріне жатқызуға болады екен. Бөлшектеп, бірнеше тармақта жазу себебі «1) ой шумағы, сөз екпіні солай; 2) ұйқасы келіп, жарасып тұр; 3) тұтас етіп жазғанда бұл мысалдардың кейбіреуі 9-11 буынды, кейбіреуі 12 буынды өлең болып шығады» [2.100]. Ғалым 9-12 буынды өлең түрі қазақтың ертедегі әдебиетінде кездесе бермейтінін ескертіп өтеді. Мұнысы қазақ әдебиеті тарихын дәуірлеудегі концепциясына кедергі келтірмесі үшін «сақтықпен» айтқаны деп қабылдаймыз. Сонымен жыр үлгілерін ырғағына, жорғағына келтіріп бір тармақ бойына жинақтағанда 12 буынды өлең түрі болып шығатынын көрдік. Бұл түр ертедегі әдебиет нұсқаларында бар ма, жоқ па дегенге келсек, бұл жөнінде айтылған салиқалы пікірлерді кездестіруге болады. Бірақ бұл жерде өлең түріне қатысты айтылған ойларды, кейбір буын түрлері мәтінде жеке-дара келмей, аралас келетінін есте ұстаған жөн. Сол сияқты қайым өлең, қара өлең және жыр үлгілеріндегі көне өлең, түрлері мен ақ өлең, көп буынды өлең түрлері (прозаизм) сирек кездесетін (15,16,20) буынды түрлер қолданысын ескеріп отыру қажет. Себебі екі буынды түрден басталатын қазақ өлеңі бүгінде 20 тіпті одан да көп буынды (прозаизмге жақын) түрлерді туындатуда. Осы орайда З.Ахметовтің қазақ өлең түрі ретінде негізгі 2 түрді, ал Б.Кенжебаевтың негізгі түрлерге қосымша 12 буынды түрді айтуы да ойландырарлық. Бұл ғалымдар өлең түрінде 20 буынды түрге дейінгі түр кездесетіндігімен олардың қолданыс аясын және қазақ өлең табиғатындағы өміршең негізгі түрлерге жинақталатынын синтездеген сыңайлы. Осы өлең түрлері ішіндегі 12-14 буынды құрылым түрік әдебиеті нұсқаларында кеңінен қалыптасты дейтін пікірлер негізгі, көне түрлерді қайта саралауға жетелейді. «...ал 11,12,13 буынды өлшемдер түркінің төл әдебиетінде де өнімді қолданылған түрлер болатын... Мұның өзі ежелгі түркі өлеңі үшін бірыңғай 14 буынды жолдармен ой- сезімді жеткізу күрделі құбылыс ретінде қабылданып, қолданысқа ене қоймаған деп болжауға мүмкіндік береді» [3.199]. Қарап отырсақ, 12 буыннан жоғары өлшемде келетін өлең түрлері сонау түрік поэзиясында да, тіпті бүгінгі қазақ лирикасында да күрделі қолданысқа жататын түр іспеттес. Ақын Ф.Оңғарсынованың «17-нің әні» өлеңі 16 буынды болып келеді. Мұндай өлең түрі жөнінде «Шартты түрде біз бұларды оқуға арналған ақ өлең дейміз... Ақын шығармашылығында күрделі жолды өлең-сөйлем құрастырады» [4.63]-деген пікір айтылады. Бұл енді, өлең көркемдігіне нұқсан келтіре алмайтын, тек буынды құрылымы жағынан ұзақ сөйлемдер жасайтын прозалық белгілерді айқындаса керек. Кезінде өлеңдегі прозаизм Ж.Нәжімеденов шығармашылығына қатысты көп айтылаты. Ақын бұл тәсілді ойды тармақ бойынан үзбей жеткізу үшін қолданған сыңайлы. Бұл өлеңнің өлшем-өрнегіндегі интонацияны буынға бағындырудағы өскен белгі ретінде бағаланады. Осы жерде, қазақ өлеңіндегі түр ізденістері мен өлшем-өрнек табиғатын шатастыра қарамау керек. Себебі, өлең түрі мен оның ырғақтық құрылымы, ұйқастық өзгешелігі екі басқа нәрсе. Бұл орайда Б.Кенжебаевтың «Абай қазақ халқының ертедегі, өзінен бұрынғы ақын, жыраулардың өлеңдерінің түр-үлгілерін: өлшемін, шумағын, ұйқасын түгел сарқа пайдаланды... Абай қазақ өлеңінің өлшемін өзгерткен жоқ... Абай қазақ өлеңдерінің ұйқастарына жаңалық енгізгені рас, бірақ әлгі ұйқастар Абайдың енгізген жаңалықтары емес. Бұл ұйқастар қазақта Абайдан бұрын да бар болатын» [2.147]-деуінде

өлең құрылымындағы жаңалық пен түр қалыбының бөлек екендігін ұғыну керек. Абайдың «Сегіз аяғы» жайында «Қиын ұйқасты шебер түр» -деген М.Әуезов ойын З.Ахметов «Жалпы алғанда «Сегіз аяқтың» өте шебер өрнектелген ырғақтық құрылысы терең ойлы лирикалық өлеңге лайықталып жасалған» [1. 179]-деп бекіте түседі. М.Әуезовтің де, З.Ахметовтің де пікірлерінен Абайдың өлең түріне емес, ұйқас қисыны үйлесімі мен ырғақты түрлендірудегі жаңалығын айтып отырғанын көреміз. Бұл ойларымызды Т.Ізтілеуов шығармашылығына қатысты айтуымызға да болады. Сыр бойынан шыққан Т.Ізтілеуов қазақтың қисса әдебиетін жасаушылардың бірі. Ол қазақ өлең-өрнегіне жаңалық әкелушісі. Жаңалығы өлең-өрнектің ұйқасын жетілдіруде, көне түр өлшемдерін түрлендіруінде жатыр. Шұбыртпалы ұйқасты келісті қолданған ақын шеберлігі туралы «Қолайлы қой дегенің иман шығар, осы жер мейманыңа сыйған шығар» деп келетін қос ұйқас – сол Т.Ізтілеуов енгізген жаңалық болатын» [5.222]-деген бағалаулар да болды. Осы өлең тармақтарының ұйқастарына назар аударайық. Зерттеуші «Қос ұйқас»-деп атап отырған ұйқастар «иман шығар//сыйған шығар». Қос ұйқас болу үшін қосарланған екі сөз бірдей ұйқасуы керек. Мысалы «Өмірден іздегенім иман болды//Жауһар сөз жүрегіме сыйған, қонды» (авторы –И.Д.)-деп келсе, иман – сыйған, болды-қонды сөздерінің ырғақты, дыбыстық үйлесімді екенін көреміз. Қос сөздің жеке тұрып та, ұйқас құрайтынын, жалқы келгенде белгілі бір мәнді білдіретінін байқадық. Сірә зерттеушінің Т.Ізтілеуов шығармашылығындағы қос ұйқасты – жаңалық деп айтпағы осындай қос сөздің дараланып та үндесетінін меңзесе керек. Әлде, қазақтың ертедегі әдебиет нұсқаларында қос ұйқастың кездесе бермейтіндігінен, Т.Ізтілеуов өлеңдерінде құбылыс ретінде көрінгендіктен жаңалық деп қабылдағанды жөн санама керек. Сондай-ақ зерттеуші «Тұрмағанбет мектебіндегі қара өлеңнің бунақтары 3-4-4 болып келетін болса, мұның өзі Сыр бойында ән-жырдың жаңа түрлерін тудырған. Соның бірін 4-4-3, 4-4-3 болып келетін «Түрікмен күйі» өлшеуі дейміз» [5.222]-деп анықтайды. Осы пікірде айтылған «3-4-4 және 4-4-3, 4-4-3» өлшемдерінің түріктің байырғы түр өрнектерінде де бар екендігін айтуға болады. Бұл Ясауи хикметтерінде «5+2+4; 5+3+3; 3+4+4; 4+4+3 болып ауытқып тұрады... Автордың 4+4+3 түркілік бунақ құрылымымен үйлесетін аруз қалыбын арнайы таңдағанын жоғарыдағы таза түркілік тармақтардың құрылымынан аңғарылады» [3.213]-деген пікір осыны дәлелдейді. Демек, қазақ өлеңіндегі түр мәселесіне келгенде, жаңадан түр тудыру дегенді кемел зерттеуге тура келеді. Кейбір зерттеушілердің түр жаңалықтары деп жүргенін тексере келсең көне, байырғы түрдің негізгі қалыбына қайта оралатынымыз да сондықтан. Осы орайда, академик, қазақ өлең теориясының білгірі З.Қабдоловтың мына пікірі түр ізденістеріне сақтықпен қарауға жетелейді. «Сөз өнеріндегі тек пен түр көбіне қолдан кесіп – пішілген өлшем мен мөлшерге көне бермейді» [6.21]-деген пікір қазақ өлеңіндегі поэтикалық пішінге де қатысты деп айта аламыз. Сондықтан қазақ өлеңіндегі түр ізденістерін, байырғы түрлер негізінде түрленген өлшем-өрнектердің табиғатынан іздеген абзалырақ. Бұл үрдіс ХХ ғасыр поэзиясында да соны ізденістер әкелді. Қазақ өлеңіне орыс поэзиясының техникасын әкелушілер де болды. Оның көпшілігі кезеңдік табыстар деңгейінде қалды. «...І.Жансүгіровтің осы орайда С.Сейфуллиннің өлеңдеріне кезінде газет бетінде достық сын айтқаны да мәлім» [7.22]. Өлең құрылымындағы сөз ырғағын түрлендіру жағынан 60 жылдардағы қазақ лирикасы жаңа кейіп танытты. 70-80 жылдар лирикасының тақырыптық-идеялық көкжиегінің кеңеюі тың мазмұнға лайықты жаңа пішін табу процесімен қатар жүрді. Өлең ырғағына, құрылысына, ұйқасына, көркемдік тәсілдеріне жаңалық енгізуге деген талпыныс дәуір әдебиетінің тап осы мазмұндық сонылығынан туындаған еді. Әрине 70-80 жылдар лирикасы тудырған пішіндік жаңалықтар бұрыннан келе жатқан көркемдік дәстүр негізінде жүзеге асты. Әсіресе, өзімен іргелес 60 жылдар лирикасындағы түр жаңалықтары бұл дәуірде одан әрі дамытылды. Бұған бір ғана мысал келтіре кетуге болады: мәселен, Ж.Жақыпбаев

лирикасының ең үлкен пішіндік жетістігі ретінде бағалауға болатын сөйлеу тілі ерекшелігіне негізделген көп буынды ұйқас үлгісін ақынның өзі аса жоғары бағалаған Т.Молдағалиев шығармашылығынан сирек те болса кездестіре аламыз. С.Қирабаев Т.Молдағалиевтің пішіндік ізденісінің жетістігі ретінде көрсеткен мына бір шумақ өлең бұған дәлел бола алады:

Ешкімнің атын аударып мінген де жоқпын,
Күйген де боппын, өзімше күлген де боппын.
Қамысқа барып бататын қызыл сәулемін,
Алыста жанып жататын түнде де отпын.

«Ж.Жақыпбаевтың аға буын өкілдерінен үйренген көркемдік тәжірибесі – лирика тарихы кезеңдерінің арасындағы үзілмес сабақтастықты көрсететін жарқын бір мысал»[8.14].

Енді осы түр ізденістеріндегі кейбір кемшін тұстарды дер кезінде байқап, баға берген пікірлерге тоқталайық. Сонау 60 жылдардың өзінде өлең өрнектеріне жаңалық әкелуші талаптылардың көбейе түскені белгілі. Сол талаптылардың көпшілігі өлең әуезділігі мен ырғағын бұзды. Бұл жөнінде ғалым Ә.Қоңыратбаев мәселе көтеріп, «Өлеңнің де обалы бар» мақаласын жариялады[9]. Мұндай, қазақ өлеңіндегі түр ізденістеріндегі мәселелер туралы сөз алдағы зерттеулерде қозғалады.

ӘДЕБИЕТТЕР:

1. Ахметов З. Өлең сөздің теориясы.- А., Мектеп, 1973.-212б;
2. Кенжебаев Б. Түрік қағанатынан бүгінге дейін... (Құр., алғы сөзін жазған – ф.ғ.д., проф. Қ.Ергөбек) – А., Ана тілі, 2004.-344б;
3. Әбдірәсілқызы А. Қожа Ахмет Йасауидің ақындық әлемі (Монография). – А., «КИЕ» лингвоелтану инновациялық орталығы, 2007.-264б;
4. Елікбаев С. 60-80 жылдардағы өлең құрылысы (ұйқас, тармақ, шумақ ерекшеліктері): ф.ғ.к.д.-Астана, 2000.-111б;
5. Қоңыратбаев Ә. Қазақ әдебиетінің тарихы.-А., Санат, 1994.-312б;
6. Қабдолов З. Көзқарас: Талдаулар мен толғаныстар.-А., Рауан, 1996.-256б;
7. Ыбырайымов Б. Поэзия//20-30ж. қазақ әдебиеті.-А., Ғылым, 1997.-1-кітап;
8. Ислам Д. 1970-80 жылдардағы қазақ лирикасы.-Түркістан, Тұран, 2006.-125б;
9. Қоңыратбаев Ә. Өлеңнің де обалы бар// «Лениншіл жас» 21 октябрь, 1962ж. 3-б.

ӘОЖ 82-1

«ОБА» ӨЛЕҢІНДЕГІ ОЙДЫ БЕЙНЕЛЕУ

Ислам Д.А.

Қ.А. Яссауи атындағы ХҚТУ

Художественная целостность в художественных выражениях мыслей

В этой статье рассматривается проблемы художественных методов выражения мыслей в казахских стихотворениях во взаимосвязии поэзии тюркских народов.

Literary value in fiction expressing

This article deals literary methods of expressing thoughts in Kazakh poetry in connection with Turk poetry.

Düşünceyi açıklamaktaki edebi bütünlük

Bu makaleda kazak şiirlerindeki düşünceyi açıklamanın edebi yöntemleri ve türk halklarının şiiriyle olan bağları söz edilir.

Кіріспе. Түрік халықтары поэзиясының тарихында ойды бейнелеудің ортақ, дәстүрлі көркемдік арналары бар. Осы бір көркемдік тұтастыққа негіз болған дәстүрлі желілер түріктік дүниетанымнан туындаған. Шығыс мифологиясынан тамырланған бүгінгі мифопоэтикалық мәтіндегі ой бейнелілігі де түріктік дүниетанымды жаңа қырынан танытады. Ойды бейнелеудің өзі қазақ өлеңінде де белгілі түр өлшемдерін орнықтырды. Ойды бейнелеу амалдарынан негізгі түр өлшемдері дамытылып, жаңаша өрнектеліп те келеді. Тіпті, байырғы өлең түрімен-ақ қазақ ақындары метафоралық ой жүйесінің көркемдік мүмкіндіктерін көрсетуде. Ойды бейнелеудегі өлең мәтінінің көркемдік тұтастығын толықтырушы сипаттардың әрбірі маңызды. Қазақ өлеңтану ілімінде «ойды бейнелеу» мәселелері А.Байтұрсын, Қ.Жұмалиев, Е.Ысмайылов, З.Ахметов, М.Базарбаев, Қ.Өмірәлиев т.б. ғалымдар еңбектерінде бастау алып, Қ.-М.Жүсіп, С.Негімов, Қ.Алпысбаев, Қ.Ергөбек, Б.Кәрібозұлы, А.Шәріп, Т.Шапай зерттеулерінде көркемдік тұрғысында түсіндіріліп келеді. Бұл мақалада, қазіргі қазақ өлеңдеріндегі ойды бейнелеуде мазмұн мен пішін үйлесімі тудырған көркемдік тұтастық атрибуттары талданады. Көркемдік тұтастық «ядрасы» ретінде өлеңдегі тармақаралық, шумақаралық сабақтастық қыр-сырын танытуға тырыстық. Ой бейнелілігінің идеялық, эмоциялық әсерін арттырып, ұлттық дүниетанымдық құндылықтарды сипаттаудағы мазмұнның «тірек нүктесі» боларлық сөз, сөз тіркестерінің маңыздылығын байыптадық.

Кілт сөздер: ойды бейнелеу, көркемдік тұтастық, поэтикалық мәтін, ой ұйқасы, ой екпіні, дауыс ырғағы, тірек нүктесі.

Сөз ой тудырады. Ой ойды қозғайды. Өлең ойдан туындаса өрлі келеді. Ойсыз өлең нәрсіз дейтініміз содан. Кейде мына өлең сезімге құрылған екен деп, даралап көрсетіп жатуымыз да біржақтылау. Сезім де субъективті ойдың жемісі. Сезім сыршылдықты, сыршылдық ойлылықты оятады. Лирикалық жанның сезімі ішкі ой жалынынан туады. Өлеңдегі ойды байқай бермейтін тұсымыз, әсіресе махаббат тақырыбындағы сыршыл өлеңдерге тиесілі. Мұндай өлеңдердегі ойдың өзі сезім әуезіне жұтылып кеткендей болады. Ойды сезім күйіне бөлеп ойнатып беру де акын шеберлігі мен стильдік ерекшелігін танытады. Кейбір ақындар шығармашылығынан ойды бейнелеу ерекшелігін танып, ойлы акын деп жататынымыз да бар. Ойды суреттеу амалдары шеберлік қырын да айқындай түсіреді. Өлеңдегі тақырыпқа қатысты ойды жеткізу ешбір көркемдік амалсыз, барлығына түсінікті жайды қайталаумен шектеліп берілсе оған әсерлене қою қиын. Ондай өлеңдер тақырыпты ашудағы баяндамалық қалпымен оқырманын жалықтырып та алады. Ойды баяндап емес, көркемдеп беру өлең өнердің басты шарты. Қазіргі өлеңдердегі ойды баяндаушылықтың басымдығы тек публицистикалық сипатын арттырмаса басқа үлгі таныта алмайды. Өлеңдегі публицистикалық үрдіспен қазір ешкімді таңырқата қоймайсың. Ойды жалаң баяндаудан қашу қашанғы поэзия мақсаты. Ойдың бұлыңғырланып кетуінен сақтанып, өлең өрімін ұйқасты машыққа емес, ой ұйқасына құрған өрнектердің де көп кездесетінін әдебиет тарихынан білеміз. Б.Кенжебаев «Қамбар», «Ер Тарғын» т.б. жырлардың өлшемін тексере келе «...Ұйқастың жырда, өлеңдердегідей, мәні күшті емес, ұзақ жырлардың көп жерлері сирек ұйқасады, ұйқассыз да келеді» (Кенжебаев Б. 1955: 23)–деген қорытындыға келген болатын. Зерттеуші жырдағы бұл ерекшелікті Абай аудармасынан да байқап «Абай кейде өлеңді сөз ұйқасы емес, ой ұйқасымен де келтіреді. Оның орысшадан аударған «Тұтқындағы поляк жандаралының сөзі» деген өлеңі осылай келеді:.. Осы тоғыз тармақ өлеңнің екі тармағында ғана сөз ұйқасы («Жауыны», «жауыңның» деген сөзде) бар сияқты, ол да тіпті көмескі. Ал, қалған тармақтарының бірде бірінде сөз ұйқасы жоқ. Бірақ өлең болып оқылады. Себебі ішкі мағынасы ұйқасып жатыр, бір ойды білдіріп тұр» (Кенжебаев Б. 1955: 28)–деп пікір

айтады.

Бұған қарағанда ой ұйқасына құрылған өлшемдерді қазақ жырының құрылымдық ерекшелігі ретінде санауға болады. Б.Кенжебаев мысалға алып келтіріп отырған жыр мен өлеңнің екеуі де жыр үлгісіндегі өлшемге құрылған. Өлеңді ой ұйқасына құру жыр үлгісіндегі түрде ыңғайлы келетін сияқты. Оның үстіне жырдың белгілі бір әуенге салынып айтылатынын ескерсек ой ұйқасы тармақтардың тұтастығын сақтай алады. Дауыс ырғағын үйлестіруші ой ұйқасы болғандықтан ұйқассыз тармақтар ой желісіне бағынып кете барады деуге болады. Құрылымдық жағынан қарасақ та ой ұйқасын жыр өлшемінде қолдану оңтайлы. Себебі жыр тармақтары қара өлеңдегідей емес қысқаша келеді. 7-8 буыннан аспайтын тармақтарда ойдың есте сақталып, келесі тармақпен үйлесіп кетуі тез. Дауыс ырғағымен келген ой екпіні де естілу сәтінде тармақ ұзындығының орташалығынан ұйқассыздықты жояды. Демек Б.Кенжебаев айтқандай «Абай жыр-толғау, терме-тақпақтың шумағын, өлшемін, ұйқасын көп ретте жөндеп, жаңартып, өзінше қиыстырған» (Кенжебаев Б. 1955: 28). Абайдың ой ұйқасын жыр өлшемінде беруі құрылымдық табиғатын ескергендігінен болар. Б.Кенжебаев зерттеуінен Абайдың ерікті ұйқасты да жыр өлшемінде қолданғанын көреміз. Ерікті ұйқастың ойды жеткізудегі бірден-бір тәсіл екендігі белгілі. Тегінде, кейінгі ақындар дамытқан ой ұйқасына құрылған өлеңдердегі ерікті ұйқастар мен қара сөзбен жазылған өлең үлгілерінің ертедегі жыр мен Абай әкелген жаңашылдықтан бастау алуы жоғарыдағыдай құрылымдық ерекшеліктерде жатса керек. Ойды көркемдік концепция тұтастығымен бейнелеуде көптеген шеберлік амалдарының дүниеге келгені мәлім. Бұл бүгінгі поэзияда арнайы сөз ететін мәселелердің бірі. Бүгінгі мақаламызда осы мәселенің бір қабатына үңілсек дейміз. Өлеңде ойды бейнелеуде қалыптасқан ырғақты құрылымнан бөлек ерікті ақ өлең түрлерінің де өзіндік айшықты табиғаты бар. Абай сынды ақындар қолданған ерікті ұйқас түріндегі өлең мен ерікті өлең деп танып жүрген өлең үлгілерінің ара жігін ажырата қарау керек-ақ. Кезінде зерттеуші З.Ахметов те ерікті өлең ерекшелігін ғылыми негіздеуді айтып өткен-ді. 1960 жылдардан кейінгі поэзияда өлеңнің ырғақты табиғаты түрленіп сала бергені мәлім. Бұл процесс басқа халықтар поэзиясында да көрініс берді. «Қазақ және ұйғыр силлабикалық поэзиясында дәстүрлі және дәстүрлі емес ырғақтық өрнектер дамыған» (Баратова Ш. 2008:6)-дығы осының дәлелі. Осынау өлеңнің ырғақты өлең табиғатының дамытылған ырғақты түрлік ізденістеріндегі ерекшеліктерін қазақ өлеңінің негізгі түр өлшемдерінен бөлек қарастыруымыз дұрыс бола ма екен? Ақ өлең деп айдарлағанымыздың өзі ерікті өлеңмен табиғаттас келуі неде? Осы сұрақтар төңірегіндегі мәселелер қазіргі поэзиялық зерттеулерде де әр түрлі байламдармен түсіндірілуде. Мұндай (өлшемдегі) ырғақты, ырғақсыз өрнектердің пайда болуы, оның өзегі мәтін арқылы талданып-таразылануы тиіс. Т.Әбдікәкімовтің өлеңдері жайында айтылған зерттеу еңбектерінің бірінде «...Мұны біз ырғақ-өлшем тұрғысынан қарағанда қара сөз бен өлеңнің арасында тұрған, жартылай өлең түрінде келетін үлгі десек те болады» (Ержанова С. 2009: 31) деген пікір бар. Осындай пікірлерден-ақ бұл мәселелердің шешімін табу қажеттілігі көрінеді. Зерттеушінің «жартылай өлең түрінде келетін үлгі»-деп танытуы өлеңнің құрылымдық табиғатының тым күрделі айшық құрағандығынан. Сонымен қатар, тағы бір зерттеу еңбектерден «қара сөзбен жазылған өлең»-делінетін тұжырымдардың анықтамалығын кездестіреміз. «...Ұйқас, ырғақ сияқты өлеңге керек компоненттердің орнын поэтикалық тіркестер мен ойдың үйлесімі ауыстыра алса ғана бұл жаңа, синкретті «жанр» көркемдік талаптарға толығымен жауап бере алатын құнды дүниелерге айналмақ» (Аймұхамбетова Ж. 2010: 322-323). Осы пікірдегі өлең табиғатын сақтаушы «поэтикалық тіркестер мен ойдың үйлесімі»-екендігін зерттеуші дәл тұжырып отыр. Поэтикалық тіркестің өзегі ой еркіндігінен екенін ескерсек мұндай өлеңдегі құрылымды өзгешеліктің де ойды бейнелеудің

көркемдік бір амалынан туғандығына көз жеткізгендей боламыз. Өлеңдегі ойды бейнелеудің көркемдік тұтастығы жанрдың құрылымдық табиғатына өзгешелік ендіріп жатса ол да табиғи өсуден секілді. Дегенмен еркін өлең, қара сөзбен жазылған өлең өрнектерін қазақтың байырдан келе жатқан негізгі өлшемдерінен пішін, ырғақ жағынан ғана бөлектейміз бе?-деген сауал туады. Бұлардың өлеңдік қасиеттерінің бірлігін, тұтастығын мәтіндік құрылымның көркемдік компоненттерін талдау арқылы дәлелдей түсу керек секілді. Жоғарыда келтірілген зерттеу еңбектері осы бағыттағы бастаушы бағыттағы санатынан болары сөзсіз. Әсіресе, қара сөзбен жазылған өлең мен кәдімгі қара сөзбен өрілген жанрлардың өзгешелігін айқындай түсу керек. Өйтпесе қара сөзбен жазылған шығармаларда поэтикалық тіркестер мен ой үйлесімділігі кездеспейтіндей, біржақты көрінеді. Жалпы мұның бәрі өлеңдегі ойды бейнелеудің көркемдік тұтастығын сақтаудағы шығармашылық ізденістерден туындап жатқаны белгілі. Осы орайда «Орхон-Енисей ескерткіштеріне және түрік халықтарының ауыз әдебиет үлгілеріне негізделген силлабикалық поэзияға дейін проза мен поэзия арасында ерекше бір фольклорлық үлгі болған деп» (Баратова Ш. 2008: 7)-қарастырған ғалымдар пікірлерін де ескеру қажет. Енді ойды бейнелеудегі көркемдік тұтастықты сақтауды өлең мәтіні негізінде айқындауға көшсек.

«Ерте...

Ерте...

Елес күннен сақталған,
Жыраулардың жырларымен жатталған,
Кітап шығар оқылмаған бұл Оба,
қалып қойған хундар менен сақтардан.

Он сан ғасыр

Жырлай-жырлай жақ талған,
Байрақ ұстап, Алтай асып, аттанған
Көк түріктің көзі ме әлде бұл Оба,
Тақымында талай тұлпар – атталған?...

...Нар тәуекел! Жөнсіз неге жасимын?

Естимісің, көкірегімде тасиды үн.
Мың-мың жылдық өмірімнің үзгі,
Беу, қара Оба.
Отымды үрле,
Алдыңа кеп бас идім.

Қыркүйек, 1985жыл». (Оразалин Н. 1997:17-19).

Интертекстілік белгілері өлең желісінде қылаң беріп, әуелгі «Ерте... Ерте...» деп басталатын сөз мағынасының кеңістігін зорайта түседі. «Ерте, ерте ертеде» - деп ертегі тыңдап өскен оқырман, автордың «Ерте... Ерте... Елес күннен сақталған» -деп басталатын алғашқы тармағынан-ақ елеулі бір әңгіме ұшығын естіп, елеңдеп отырады. «Ерте... Ерте...» сөздері тура мағынасынан әлдеқайда тереңдеп, ұлттық санада бала күннен қатталған жадыны оятады. Мұны автор «ерте» сөзін екі рет екі тармаққа бөліп, көп нүктемен беруімен-ақ ескерген. Осы «ерте» сөзінен кейінгі көп нүктелерден мәтін ішіндегі мәтіннің сұлбасы көрінген. Осы екі тармаққа бөлініп берілген бір сөзді оқығанда, әр дыбысталудан кейін дауыс екпіні көп нүктеге түсіп, жасырын мәтін арқылы мазмұнда бүркелген ойлар әсерін туғызады. Интертекстілік қасиеті бар «ерте... ерте...» тармақтарындағы кейінгі, көп нүктедегі (жабық мәтіндегі) ойлар, келесі тармақ ойларымен тұтастана түскен. 11 буынды 1 тармақты жолды, осылай 3 тармаққа бөліп беруді автор «әдейі» осылай жазды деп айта алмаймыз. Бұл автор

еркіндегі нәрсе. Бұл өлең өзегіндегі ойдың тілдік бейнелеуге көшкендегі пішіндік, құрылым тудыруынан «Ерте...» сөзімен әр тармақта жеке берілуінің өзі әр тармақтағы ой ырғағының экспрессивтілігін күшейткен. Ойды бейнелеудің маңыздылығын көрсетіп тұрған алдыңғы тармақтардан кейінгі 3-ші тармақ оқырман зейініндегі тарихи жадыны тірілтіп жібереді. Сіз «ерте... ерте...»-деп кейінгі елес күндерге айналған тарихи жадталған сананы ой көзімен көруге іздеп кетесіз. Ал, тарихи жадтанған сана жүрегі «жыраулардың жатталған жырлары» екен. Өлеңнің бастапқы 3-тармағынан басталатын көркемдік уақыт әсері де мазмұн бойына поэтикалық толғам дарытқан.

«Ерте... ерте... елес күн»-дегі көркемдік уақыт кеңістігі «жыраулардың жырларында» нақтылана түседі. Бұл өткен тарихты көркемдік қиялмен жырласа да деректендіре түсу мақсатынан туған. Ақынның «Оба түбіндегі ой» өлеңіндегі «оба» түркілік дүниетанымда киелі мекеннің атауы. Ата-бабамыздан бері қастерлеп келе жатқан жер. Бұл Исламға дейінгі сенімде де қастерлі болып саналады. Поэтикалық объектке айналған «оба» ақынның ішкі жан дүниесіне қозғау салушы күш. Оқырман санасындағы рухани қалыптасқан тарихи таным түсінікке риторикалық сұрау салып, оның беймәлім қатпарларын «оқылмаған кітап»-қа теңейді. Бұл қазақ тарихының шындығын әлі де біліп болмағанымызды бетке басып, ескертіп тұрғандай әсер қалдырады. «Оба» ақынның ұлттық идеяны жеткізудегі поэтикалық байламы. «...Пейзаждық – философиялық лирикаларда мындан айырмаланып, көркем форма, ага қолдонулған мазмұн улуттук мүнезге ээ» (Қадырова А. 1994: 40). Поэтикалық объект арнасында сонау «Хундар мен Сақтардан» бергі ұлттық тарихымыз кезең кестелерімен «елес күнге» сиып-ақ кеткен. «Елес күн» сөзі тіркесінен туындаған мағынаның символикалық таным тереңдігі де бар. Ұлттық тарихымыз сақталғандығын «елес күн», яғни тарихи санамызды тірілтумен бейнелеп тұр. Өйткені, өткенді елестету ми қатпарларында таңбаланған есті оятумен, сананы тірілтумен ғана, жүзеге асады. Бұл, тіпті лирикалық бейненің «сана ағымын» қозғау негізінде ойды бейнелеуінің жолындай. «Елес күннен сақталған» өткенін есіне түсіру үшін физиологиялық, психологиялық түсініктермен қарасақ та, адам баласы үшін «сананы» қозғауға тура келеді. Ендеше әр тармақтағы сөз бен сөз тіркестері ойды, идеяны бейнелеуде жаңашылдығымен шумақаралық біртұтастықты құрайды. Осы тұтастықты құраушы өзек «оба» -ұғымы ұлттық ой мен идеяны жырлаудың кілті болып тұр. «Оба» киелі мекен ұғымы кеңістігін бүкіл қазақ даласының поэтикалық тірек нүктесі етіп алуда концептілік те жатыр. «Жер-кез келген этностың, тәуелсіз, тауықты тұрмыс-тіршілігінің кепілі ғана емес, оның тамырын тереңнен тартқан таным-түсінігіндегі ең қадірлі, қастерлі ұғымдардың ұйытқысы... Қазақтардың дәстүрлі дүниетанымындағы атамекенді ардақтау, аялау сезімі көне түркілік кезеңде көшпенділердің мифтік-поэтикалық ойлау жүйесіне орайлас, Жер-Анаға (Ергене қон, Өтүкен) табыну тұрғысында қалыптасқан «қоныс-құт-»күдырет» формуласына тәуелді» (Шәріп А. 2000: 85)-дегенді ескерсек «Оба» ұғымының поэтикалық бітімінің кесектілігін танимыз. Өлеңнің келесі шумақтарында «Оба» – киелі ұғымы ел тарихының сөзі, көзі болып суреттеледі. Екінші шумақтағы «Алтай» тауының жеке атауы жайдан жай емес. Алтай тауы қазақ даласының арғы тарихының куәсі, бүкіл түрік жұртшылығына ортақ мекен болғандықтан да мифопоэтикалық нысан ретінде алынып отыр. Алтай мен түркілік рух ұғымдары тарихи санамызда қосарланып кеткен. XX ғасыр басында түркілік сананы қозғаған Мағжан өлеңдеріндегі Алтай бейнесі осының дәлелі. Өлеңнің өн бойында өріліп отыратын «Оба» «Алтай» т.б. поэтикалық бейнелер ойды бейнелеудің тұтастығын құраушы «жандандырылған» объектілер. Лирикалық бейненің ішкі күйзелісі тарихи сананы оятушы «Оба»-ға сыр айту, сырласу күйінде көрінеді. Мұнда «Оба»-ның тарих тілін сөйлетуші кілт, поэтикалық нысан ретінде алынғанымен тарихты баяндаушы ролін лирикалық «мен» атқарады. Бірақ «Оба»ның поэтикалық

бейнесі жандандырылғандығын жоғарыда айттық. Соны тағы да әдейі еске саламыз. Себебі, лирикалық субект «Мен» айтып отырған тарихи жадыны сөйлетуші, жаңғыртушы «Оба». Өлеңдегі ұлы тарихымызды суреттеуші нысан «Оба» сол тарихтың өзімен параллелді алынып отырады. Оқырманға ата тарихын баяндаушы автор образын жасаушы лирикалық «Мен»-мен қатар «Оба» да екінші лирикалық субект тәрізді әсер қалдырады. Мұндай көркемдік дәстүр жыраулық поэзия үлгілерінде кездесер еді. Жыраулық өнердің бір қанаты Әжінияздың «Бозатауы» жайлы мына пікірдің ойымызды бекіте түсері анық. «Бұнда лирик шоир объектив воқеаларни кетма-кет баенлаб утирмайди, уларни субъектив хис қилади... бахтсизлик шахс (индивид) тақдири орқали берилади» (Жаримбетов К. 2005: 14). Оқырман қабылдайтын осы әсер өлеңнің концептісін түйіндейтін соңғы шумақта бекітіле түскен. Өлеңнің көркемдік шешімінде оқырманды елдік санаға қарай бет бұрғызушы лирикалық субектінің өзі «Оба» поэтикалық субектіге бас иеді.

«...Жалап-жұқтап ой-қырды биыл қатты,
Құралайдың салқыны қиындатты.
Жаратылыс заңы ғой... Дегенменен,
Үйлесімнен бұзылған миым қатты.....
...Құралайдың салқыны далада жүр,
Дала ғасыр секілді ырық бермей,
Сезім тулап,
Құйды асау санаға жыр...
Құралайдың салқыны далада жүр,
Құралайдың салқыны санада жүр...» (Оразалин Н. 1997: 223).

Өлеңнен үзіліп беріліп отырған осы шумақтарда ырғақты үйлесімділік әсері мол. Ойды бейнелеуде табиғат мінезі параллелді суреттелген. Табиғат көрінісі мен адам санасын қозғаған ойлар бір-біріне психологиялық контраст тудырады. Табиғаттың баршаға белгілі бір кезеңін тура мағынасында жеткізгендей бола тұра жанды бейнеге айналдырып жібереді. Бақсақ құралайдың салқыны ой-қырды жалап-жұқтап тіршілікті қиындатып-ақ тастаған екен. Табиғаттың мұндай мінезіне үйренген адам баласы оған таңырқай қоймайды. Себебі ол, ақын айтқандай «жаратылыс заңы ғой...» дегенмен гәп осы тұста. Лирикалық субектінің «Дегенмен, үйлесімнен бұзылған миым қатты...»-дегендегі ой ағымы бір емес бірнеше ойларды оятады. Лирикалық «меннің» бойында жүріп жатқан сана тасқыны дейсіз бе, әйтеуір мазасыздық күйі көлбеңдейді. Табиғаттың бір мезгілінде үйлесімділікті сақтау үшін тұратын «құралайдың салқыны» өмір тіршілік тартысын суреттеуде кереғар әрекет тудырушы «бөлшек» ретінде алынған. «Құралайдың салқыны» табиғатта үйлесім сақтаушы, бірақ үйлесім сақтау процесі адам көзіне бүлдірушідей әсер етеді. Міне осы бір табиғаттағы көркемдік бөлшекті контрасты ойлар тудырту амалы етіп әдейі алғандай «үйлесімнен бұзылған миым қатты...»-деп тұрған ойдың, тек табиғаттағы кереғар әрекет тудырушы «құралайдың салқынын»-айтып тұрмағанына көз жеткізесіз. Бұл «бұзылған үйлесім» өмірдің өзін, әлеуметтік трагедиясын беріп тұр. «Бұзылған үйлесім» жеке адамның өмірінде де, қоғамдық өмірде де түгесілмес дүние. Лирикалық субектінің бір ойдан мың ой тудыруы да осы «бұзылған үйлесімнен» шығып отыр. Табиғат үйлесімін бұзған «Құралайдың салқыны» адам, қоғам өмірінің тепе теңдігін бұзушы әрекеттей далада да, қалада да тіпті санада да жүр екен. Өмір диалектикасына ойран салған «Құралайдың салқыны» адамзатқа қатері мол «долы ғасырдай» ырық бермеуші күштің иесі. Дәлірек айтсақ, кешегі зобалаңы мол ХХ ғасырдай сезіледі қазаққа. Сол «долы ғасырға» қарсы тұрар күш те бар екен адамзатта, қазақта. Ол өткені мен болашағына жаны ауырып сезімі тулаған жан иесі. Ол санасына жыр құйған лирикалық бейне. «Құралайдың салқыны санада жүр...»-жанды ауыртатыны да осы санадағы үйлесімнің бұзылуы. Содан қорықсақ, содан сақтансақ керек. «Құралайдың салқыны» осындай ойларға жетелейді. Қазіргі қазақ өлеңіндегі «ойды» бейнелеудің мұндай

көркемдік дестелері түрік халықтары поэзиясына үлгі боларлық-ақ.

ӘДЕБИЕТТЕР:

1. Кенжебаев Б. Қазақ өлеңінің құрылысы туралы. – А., 1955;
2. Баратова Ш. Современная казахская и уйгурская силлабическая поэзия: метрика, ритм и рифма (1950-2000г.). – Каз., 2008.-147С;
3. Ержанова С. Тәуелсіздік кезеңіндегі қазақ поэзиясының көркемдік тұтастығы мәселелері. ф.ғ.д.ғ.д.а.ү.д.д. авторефераты. – А., 2009;
4. Аймұхамбетова Ж. Мифтің поэтикадағы қызметі. – А., Жазушы, 2010.- 365б;
5. Оразалин Н. Құралайдың салқыны. Өлеңдер мен дастан.–А., Атамұра, 1997. - 312б;
6. Қадырова А. Кыргыз поэзиясындағы гуманизм идеялары. (60-80 жылдар). – Ош, 1994.-171б;
7. Шәріп А. Қазақ поэзиясы және ұлттық идея. –А., Білім, 2000.-336б;
8. Жарымбетов К. XIX аср қорақалпоқ мумтоз лирикасы. – Нукус, 2005.-47с.

ӘОЖ 880

ІЛІЯС ЖАНСҮГІРОВТІҢ ПУБЛИЦИСТИКАЛЫҚ ЕҢБЕКТЕРІНДЕГІ ТАРИХИ-ӘДЕБИ ОБРАЗДАР

Көшекова А.А.

Қазақ мемлекеттік қыздар педагогикалық университеті, Алматы қ.

Публицистикалық еңбектерінің ішінде ауылдағы болып жатқан оқиғаларды оның өз фактісімен жазуды жөн көрген Ілияс «Жедел жәрдем» әңгімесінде арқау етеді.

Жазушы әңгімеге Мажыра деген жас әйелдің басындағы ауыр оқиғаны негізге ала отырып, басқа қаламгерлер сияқты «науқандық тақырыптарға бойламай» /оқып-тоқып қиындықтарды жеңіп үлкен лауазымға, өкімет орнына жету немесе сүйгеніне қосыла алмай қайғы жұтқан әйел бейнесі, совет өкіметі арқасында сүйгеніне қосылған т.б. /ондай сентиментальдыққа ұрынбай, бірден оқиға үстіне түсіреді.

Босана алмай қиналып, көзі шарасынан шығып, қорқып жатқан жас әйелге жедел жәрдем керек болады. Қожа, молдасы көп, дәрігері жоқ, ескілігі етектен басқан қараңғы ауылдың жедел жәрдемі қандай болмақ? Бақсысы бар, балгері бар, босана алмай жатқан әйелді «жын буды », «пері қақты» деп, ауру жанның аяқ-қолын буып, періні қуып жібермек болып, неше түрлі ем-дом жасайды. Ұрады, соғады, сүйрелейді. Ақырында дүниеге келген нәресте де, ана да сол ескіліктің, надандықтың құрбаны болып о дүниеге аттанады.

Әңгімеде саяси астар да, социалистік реализм негізінде лайықтау да, әйел правосына нұқсан келеді-ау деген жалтақтау да жоқ. Бұл - өмірде кездесетін құбылыс, реалистік сурет, жанды оқиға, қазақ ауылында жиі кездесетін құбылыс немесе деректі әңгіме жанрына дәл келетін жазушының өз қиялынан шыққан туынды.

Ілияс Жансүгіровтің әңгіме, повестері – қазақ халқы өмірінің көп саласын қамтитын, әсіресе кеңес өкіметі жылдарындағы адамдардың тағдыры мен өмірі, тұрмысы мен мәдениетін суреттейтін, жаңа тұрпатты бейнесін бар қырынан ашатын көркем, мейлінше ашық, батыл жазылған бірқатар реалистік туындылар. Олар түрлі жанрлық сипатта жазылып, 1920-30 жылдары газет-журналдарда жарияланып, олардың бірқатары 1933 жылы толық жинағының 2 томына енді. Тандамалы очерк, әңгіме, фельетондары 1935 жылы «Жол аузында» деген атпен өз алдына кітапша болып шықты. Олардың жалпы саны

жиырма шақты. Кейбір сәтті, көркем шыққан әңгімелерін былай қойғанда, жазушы әңгімелерінің бірсыпырасы осы жанрда әлі төселмеген қаламынан туған жаттығулар сияқты, яки көркем шығарма ретінде жетілмеген күнделік тәрізді әсер қалдыратыны да жоқ емес.

Әрине, үлкен жазушы болып, оқырманын тарта білетін тамаша туынды жазу бір күнде бола салатын құбылыс емес, ол үшін өзінің өсу жолы, даму ерекшеліктері сатылары болуы тиіс. Бұларды орнықтыру үшін аянбай еңбек етіп, қиыншылықтарды жеңе білу керек. Ал шеберліктің толысу процесі – даңғырап жатқан сара жол емес.

Осы мақсатқа жету жолында жазушының көп еңбек сіңіріп, сол тұстағы әдебиет сүйер қауымның көңілі мен жүрегіне тура жол тартқан әңгімелерінің бірі «Шешілмеген жұмбақ» әңгімесі. Бұл әңгіме 1923 жылы жазылып жарыққа шыққан. Бас-аяғы жинақы, нақтылы сюжеті бар, әзіл-қалжыңға толы, әңгіме жанрына жақын шығарма. Олай дейтін себебіміз – талдап, ой елегінен өткізгенде мұндағы персонаждың күлкілі жайттары, әжуа-мысқылға ілінуі. Юморлық әрекеттеріне қарап оны сатиралық әңгіме жанрына қоспай, реалистік өмірде болған оқиғаға негізделіп жазылғанын ескердік.

Ал, «сатиралық әңгіме нақты ешкімді, өмірлік ешбір фактіні атамай, «осындайлар бар-ау» деген ойға түген жалпылағыш сипаттағы факті, пікірге негізделіп жазылады да, әшкерлеуді емес, профилактика жасауды, жағымсыз қылықтардан алдын ала сақтандыруды мақсат етеді», - дейді Т. Қожакеев. Қаншама шындыққа негізделсе де фельетонды әңгіме жанрына енгізе алмаймыз. Өйткені, ол өмірден «орын алып отырған кемшілікті жою үшін» жазылады. «Шешілмеген жұмбақтағы» қара төренің де, қара төренің де, қасына ерген серігі ақынның да прототиптері бар. Жазушы тоқмейілсіген, өзіншіл, ойы таяз әкімдердің қаншама үлкен лауазым, шені болса да оларға жаны қас екенін аңғартады. Әр түрлі қызметтерде болып, ел ішін аралап жүргендіктен, оның бәрін өз көзімен көріп, естіп-біліп жүргені байқалады. Сондықтан өмір құбылыстары, жеке адам басындағы күлкілі жайлар Ілиястың қаламынан бірде өлең үлгісінде, бірде әңгіме, новелла үлгісінде қатар шығып отырады. Мәселен, «Бейсенбек болыс» өлеңіндегі:

Ылаулап бір сындар ат мініп алат,

Сымпыстау келте киім киіп алат.

Өзгеге өзі айбынды көрінбекке,

Мойнына бір сөмкені іліп алат,

-деген көрініс «Шешілмеген жұмбақ» әңгімесіне көрініс беріп, советтік болыстың сыртқы келбетін аңғартады да, бейне жасауға талпынады.

«Біз жотаға шыққанда сайды өрлеп соққан желдің өті Төреқұловты тондырайын деді-аудеймін. Менің басымда жалбағай тұмақ, кигенім күпі шекпен, ызғырық түгіл, боран соқса да қырт дейтін емеспін. Торы айғырдың белінде қайқайып отырғанда жолдасым қолын ұқалап-ұқалап, едірейте киген қызыл жиекті делегейдің астында қып-қызыл болып тұрған құлақтарын кезек-кезек ұстады. Мен жолдасымның атын білмейтінмін. Батпақтай ғып «Төреқұлов –еке» дегенге аузым бармайтын. Сөздің көбін «Сізбен» ғана алып жүретін де, қажет болғанда ғана «товарищ» дейтінмін», - деп болар-болмас юмор араластырып, қырға шыққанда қалың киінінің орнына қызыл жағалы жұқа киім киіп, суықтан тоңған төренің сырт келбетін оқушыға көрсеткендей болады.

Күн бата нысаналы орынға да жетеді. Бұл орын – төренің көптен бері қонаға келіп түсетін, өзінің алдап-арбап «саған үйленем» деген сөзіне имандай сеніп жүрген Ырысбала деген бойжеткен қыздың ауылы. Төре қасындағы серігіне «анау отауы, анау үлкен үйі...» деп сыбырлайды. Айналада «... біздің кім екенімізді білмейтін иттер иттігін істеп, азан-қазан етіп аттың құйрығымен алысып жүр...» деп, жеңіл юмор араластырып, ауылдың қонақ келгендегі көрінісін суреттеп өтеді. Ас ішіліп, көңіл жайланады. Төре қағаз шығарып, шылым орайды. Ырысбалаға қарап жымындайды, көзін қылмың-қылмың еткізеді. Бір кезде төре қойға шапқан қасқырдай арбаң етіп, Ырысбаланың аш білегіне

«шап» ете түседі. Бетін, мойнын иіскелейді. Серігі екеуін онаша қалдырады.

Жазушы төренің қырға шыққандағы жаман әдет-қылықтарын бейнелей отыра, образын толық ашу мақсатына жету үшін енді оның көрсеқызарлық, паракорлық, іштарлық қасиеттерін бірте-бірте тарқата түседі. Ол үшін оны «көрсеқызар», «паракор» деп ашық таңбаламай, оқиға желісін бақылау ынғайымен ұтымды детальдар арқылы төренің кескін-келбетін айқындайды.

Кеңес өкіметінің «сара жолын іске асырушы», сол ортадан шыққан үлкен шенеунікті сынап – мінеу бұл тұста өзіне қаншама қауіп пен ынғайсыздық тудырса да, жазушы өз идеясын іске асыру жолында айтарын айта алмай кібірткітеп, тежеуге бой ұрмайды. Төренің әр қимыл әрекеті мен сөздерін діттеген жеріне жеткізу үшін бейнелей көрсетіп, сол заман төрінде «ақ дегенім алғыс, қара дегенім қарғыс» деп жүрген өзімшіл, даңғой әкімдердің бейнелерін көз алдымызға елестетеді.

Төре Ырысбаланы алдап қолға түсіргеніне, оның ажарына көрінген ұрғашы сүріне жығылатынына мақтанып қарқылдап күледі. Тәуір көрген атты мініп жүре береді. Жұрттың қошеметіне дандайсып, мұнрнын шгүйіреді. Ол аздай ауыл пысықтарының «арқасынан қаққанын» місе тұтып, печаттаған мандат үшін берілген парадан қашпайды. Дәмесі көп жерде болғандықтан, оқыған сұлу, аппақ қыздарға көз тастап соларға ұмтылады.

Осылайша кейіптелген төренің Намазбектікіне құлшынуы «Шешілмеген жұмбақ» әңгімесінің түйініне бастар жол іспетті.

Төренің қасына ерген серігі ақынға «Намазбектің сұлу қызына өлең жазып бер» деп жата кеп жабысады. Серігі «жазамыз ғой» деп тартыншақтай беоді. Өйткені қызды өзі көрген жоқ, сұлу қызға ынтыққан төренің копаңдап, қожырандап, екі аяққа тыным бермей теңселуінен өлең қалай тусын?...

Ымырт жабыла көздеген ауылға жетеді. Үй алты қанат. Жасау-жабдықты, төрде – тіреліп жиған жүк. Екі мамық жастық темір кереуеттің үстінде құлағын едірейтіп тұр. Қаладағыдай үстел, оның үстінде – жиюлы құран, кітаптар. Керегеде – айна мен самсаған түлкі. Намазбек заманында болған адам екені көрініп тұр. Ал қызы ше? «Астына көрпе төсеп, түлкі тұмақ киген, бұғағы салбыраған, көзге тоқ, сұлу қыз», қара төренің сонша ынтығып көргісі келген аруы осы.

Мал сойылып, ет асылды. Төре қыздың назарын өзіне аудару үшін саясаттың неше түрін соғып күпінуде. Ел тындап отыр. Сөз арасында халыққа қызмет істеп, жанын үзіп жүргендігін қыстырып қояды. Қыз аз ғана құлағын салып, тез жалыққан адамдай қыржың етті де, қолына кітапшаны алып оқып отыра берді. Ас ішіліп, ел тарап, үй-іші жатуға кірісті. Далаға шыққан қара төре ақын серігіне «Үш күннен бері хат жазып бере алмадың. Адамшылығың кем екен ғой» деп қорсандайды. Қапалы, қабағы салбыраңқы, шылымын ширатты да орамады. Салынған төсекке жамылуға қойған қасқыр ішікті жұлқып-жұлқып үстіне тартып, тым-тырыс жатып қалады. Өйткені, алыстан аңсап келген қызға сөз қоса алмағандығы мен «ақын серігінің» хат жазып бермегендігі – арманын орта жолда қалдырғандай сезінді.

Төре түн ұйқысын төрт бөліп басын көтереді, қайта түсіреді. Жүрегі алып ұшуда. Қызды оятуға жүрексінеді. Тағы да аунақшып қояды. Қайтерін білмей әбден дал болады. «Ақын серігі» хат жазып бергенде, мүмкін, рахаттанып тыныш ұйықтар ма еді. «...Менің жалқаулығымның да кесірі тиген шығар. Маған тісін сақылдатады», - деп жазушы айдарынан жел ескен, шешенсіп көп сөйлеген даңғой төрені аяқ астынан ғашық болған он бестегі бозбаланың кейпіне айналдырады.

Артық-кем сөз жоқ. Алдымызда махаббат күйігіне шарпылған, жүрегі әлсіреген, тізесі қалтыраған бозбала ертеніне «ақын серігіне» өлең жаздырады. Ойынан шықпаған соң қайта жаздырады. Әйтеуір солардың ішінде біреуі көңіліне қонады. Сондағы ұнағаны – «Махаббат», «Құрбым», «Жүрегім» дегендер.

Хаттың жазылуы жазылды. Ендігі мәселе оны қызға жеткізу «бозбалаға» қиын тиеді. Үйге кіреді. Қыз жалғыз, төсекте қарын қарап отыр. Үй іші жоғалған малдың артынан кеткен. Төре төрелігін ұмытып, қолы дірілдеп, ернін жымқыра тістеп, екі көзі жауаңдауы «ақын серігін» күлкіге буындырады. Бір кезде қыздың өкпе тұсына барып булығып «с...с...сізге!!!» деді. Қыз шошып жалт қарады. Ұсынған қағазды алып теріс қарап оқи бастады. Осы кезде қыздың әкесі келіп «қонақтарға шәй беріп аттандырындар, кешіккен болар!?» - деп тақақтайды. Төреге аттану қиын болып тұр. Отау жаққа жалт-жалт қарайды. Өйткені қыздың ешбір жауабы жоқ, соны күтіп тықыршиды.

«Қонақтың атын тарт! Аттандыр!» - деп қыз әкесі қақсап тұр. Аттарды шешіп көлденең тартты. Біз қайтерімізді білмедік. Аттанбауға, кідіруге түк сылтау таба алмадық. Түзге отырдық, шылым тарттық, сөзге жұбаттық. Хаттан дәйек жоқ, қыздан дерек жоқ. Аттанбасқа амал жоқ. «Ақын серігі» атқа мінді. Төре ауру кісідей сүйретіліп әзер мінді. Екі-үш дөң асқан соң жайдақ атқа ынген біреу қуып жетті. Хат берді. Төре қуанады. Ашып оқыса былай деп жазған екен:

«Кұрбылық оңай жауап айтар сөзге,
Хұррият үшбу күнде сіз бен бізге.
Болмайды алтын ақық, ақық яқұт,
Арзандап тең болмайды алтын жезге.
Табылар іздегенге тастан меруерт.
Алланың жазуынан болмай өзге»,

-деп жауап қатады. Бір ауыз «сүйдім» деген сөз жоқ. «Сүймедім» деген сөзді өзіне жорымайды. Көмескілеут айтылған сөздер төренің миын шағады. Көңілі дал болып «ақын серігімен» ақылдасады. Онан сайын құмарлық дерті күшейе түседі. Қыз аулына қайта барғысы келеді. Өкінеді, күрсінеді, ештеңе түсінбеген бойымен екінші ауылға бет алады.

Әңгіме «жұмбақ шешусіз қалды» [1, 65 б.]деп аяқталады. Жалпы алғанда, жазушының бұл әңгімесі – композициялық құрылысы берік, сюжеттік желісі тұтас, суреттеу, бейнелеу жағынан кәдімгі көркем шығармаларға қойылатын талаптарға жауап бере алатын тіні мықты шығармалардың бірі. Илиястың бұл әңгімесі ертеректе жазылып, көзі тірісінде жақсы бағаланып, 1933 және 1935 жылдары, одан кейін 1963 пен 1984 жылдары шыққан таңдамалы шығармалар жинағына енгізіліп, басылып шықты. Бірақ әдебиет зерттеушілерінің назарына ілігіп, кеңінен әдеби талдау, талқыға салынған жоқ.

Жазушы әңгімеге Мажыра деген жас әйелдің басындағы ауыр оқиғаны негізге ала отырып, басқа қаламгерлер сияқты «науқандық тақырыптарға бойламай» оқып-тоқып қиындықтарды жеңіп үлкен лауазымға, өкімет орнына жету немесе сүйгеніне қосыла алмай қайғы жұтқан әйел бейнесі, совет өкіметі арқасында сүйгеніне қосылған т.б. /ондай сентиментальдыққа ұрынбай, бірден оқиға үстіне түсіреді.

Босана алмай қиналып, көзі шарасынан шығып, қорқып жатқан жас әйелге жедел жәрдем керек болады. Қожа, молдасы көп, дәрігері жоқ, ескілігі етектен басқан қараңғы ауылдың жедел жәрдемі қандай болмақ? Бақсысы бар, балгері бар, босана алмай жатқан әйелді «жын буды», «пері қақты» деп, ауру жанның аяқ-қолын буып, періні қуып жібермек болып, неше түрлі ем-дом жасайды. Ұрады, соғады, сүйрелейді. Ақырында дүниеге келген нәресте де, ана да сол ескіліктің, надандықтың құрбаны болып о дүниеге аттанады.

ӘДЕБИЕТТЕР:

1. Әуезов М. Әр жылдаройлары. А., 1959.
2. Дүйсенов М.І. І. Жансүгіров өмірі мен творчествосы. А., 1965.
3. Әуезов М.О. Әр жылдар ойлары. А., 1959.
4. Әбдірахманова Т. Ақын сыры. А., 1965.

ӘОЖ 378.147

ОҚУШЫЛАРДЫҢ ОҚУ ЖЕТІСТІКТЕРІН БАҒАЛАУ

Кадирова Э.К.

Олег Кошевой атындағы негізгі орта мектебі мектепке дейінгі шағын орталығымен коммуналдық мемлекеттік мекемесі, Kadirova718@mail.ru

Қазақстан Республикасы Білім беру стандартында қоғамның қазіргі даму кезеңінен туындап отырған әлеуметтік сұранысқа орай баланың тұлға ретінде қалыптасуына, ақыл – ойының дамытуға, ерік пен сезім белсенділігін қалыптастыруға септігін тигізетін жаңа білім мазмұнын жасау және онымен үйлесімді оқытуды ұйымдастыру түрлерін анықтау қажет.

Жақсы нәтижелерге жету үшін оқыту үрдісін демократиялы ету керек, ол баланың өз қабілетінің шегін білуге, жұмыс жылдамдығын, оқу деңгейін анықтауға мүмкіндік береді.

Бастауыш сынып мұғалімі болғандықтан «Бағалау» сөзі мен үшін және менің алдымнан білім алып отырған әрбір қаракөз қазақ балалары үшін маңызды деп білемін. Кез-келген оқушы алған бағасының әділ болғанын қалайды. Өзімізге белгілі оқушылардың оқу жетістіктерін дұрыс бағаламаудың салдарынан, бала психикасына жазылмас жара салған ұстаздар қаншама. Біздің ата-аналарымыз білім алған Кеңестік білім беру кезіндегі бағалау жүйесі әлі күнге жалғасуда. Бұрынғы 5 жүйелік бағалау оқушының нақты қай деңгейде екенін анықтап бергенімен, баланың жақсаруына, нәтижеге жетуіне мүмкіндік бермейтінін түсіндім. Теориялық білімімді тәжірибемен ұштастыру барысында түйген ойым, оқушының өзін және өзгені бағалауы үлкен оқушыға артылған жауапкершілік, сенім. Сондықтан, оқушы өз міндетін жақсы атқарудың жолдарын қарастыруға талпынады және қызығады [1].

Еліміз егемендік алып дамыған, руханиятты елдердің қатарынан көтеру үшін білім сапасына да зор көңіл бөліп, жастарды болашақ жоғары квалификациялық маман ретінде қалыптасуына ықпал етуіміз керек. Қазіргі кезде тұлғаны жан-жақты білімді, ізденімпаз, ойы ұшқыр, саналы, зерек, жауапкершілігі зор, қоғам талаптарын қанағаттандыратындай етіп қалыптастыру ең маңызды мәселелердің бірі болып отыр. Оны шешу үшін білім берудің мазмұнын жаңартып, озық әдіс-тәсілдерді пайдалану керек. Соған байланысты мектеп бағдарламасындағы сабақтарды өтуде Кембридж университеті ұсынып отырған жеті модульдің кіріктірілуі сөзсіз керек екенін түсіндім [2].

Модульдер кіріктірілген, шебер құрастырылған сабақтардың нәтижесінде білім алған оқушы өзін еркін ұстап ойын дәл жеткізе алатын, сыни тұрғыдан ойлай алатын, тұжырым жасай білетін, бірін-бірі бағалай алатын, көшбасшы бола алатындай тұлға болып қалыптасатынына күмәніміз болмайды. Оқушылардың сабаққа деген құлшынысын, қызығушылығының артқанын, қала берді, ең болмағанда жаман жолға түспейтініне, сыни тұрғыдан ойлауға бет алатынын байқауға болады. Ең маңыздысы оқушылар өз іс-әрекетін, сыныптастарының, құрбы-құрдастарының іс-әрекеттерін, жетістіктерін бағалауды және жауапкершілікке үйренеді.

Бүгінгі күні оқушылардың оқу жетістіктерін бағалау — оқу үдерісінің маңызды да салмақты бөлігі болып табылады. Сол себептен, зерттеу іс-әрекеттерін кеңінен қолданып, оқушылардың жетістіктерін бүгінгі күннің талабына сай жаңаша бағалау жүйесі қажет етіледі. Бұл жерде оқушылар өзін-өзі бағалау, бірін-бірі бағалау, топтық бағалауда оқу үдерісінің белсенді қатысушысы бола алады. Өйткені, дәстүрлі бағалау процесінде мұғалім оқушыға жауап бергені үшін немесе сабақ оқымағаны үшін баға қояды. Сонда оқушы қаншалықты әділ баға алғанын білмей қалады, күмәнмен қарайды.

Бағалаудың жаңа әдісінде оқушы бағаны қандай критерийлер бойынша алғанын, келесі сабақтарда қандай критерийлерге көңіл бөлу керектігін ұғынады. Бұл жүйеде оқушының нәтижесімен бірге іс-әрекеті де бағаланады. Одан басқа оқушыларды бағалауда мұғалім түрлі әдіс-тәсілдерді қолдана алады. Біріншіден, оқушының қызығушылығы артады, екіншіден, мұғалімнің жұмысы да жеңілдеуі мүмкін.

Қазіргі кезде оқушының білімі мен білігі, қабілеті, тәжірибесі мен жеке бас жетістіктері туралы ақпарат көзі тек мектеппен шектелмейді. Оқушының жеке жетістіктерін жинақтап көрсететін тиімді технология қажет болды. Қазіргі кездегі білім берудің басты құзіреттіліктерді қалыптастыруға бағдарлануы оқытудың нәтижесін бағалау мен бақылаудың барлық жүйесіне айтарлықтай әсер етеді.

Бағалауды сапалы жаңарту бағдарларының бірі ретінде соңғы кездерде портфолио технологиясы ұсынылып жүр [3].

Портфолио дәстүрлі ұпайлық бағаны алмастырады және бағалаудың өзге түрлерін толықтыра отырып, баланың мектеп неғұрлым табысты және жылдам бейімделуіне мүмкіндік береді.

Оқушы портфолиосының артықшылықтары:

- әр түрлі жұмыс бағыттарын қамтитындығы;
- жүйелеуге және толықтырылулар енгізуге жағдай жасалуы;
- жекелеген және жүйелі өзгерістер енгізу мүмкіндігінің болуы.

Портфолио «аутентикалық бағалаудың» нақты бір түрі болып табылады. Аутентикалық бағалау дегеніміз тәжірибелік бағдарлы білім беруде қолданылатын және күнделікті, кәсіби шындық өмірге бір табан жақын жағдайда оқушылардағы білік, дағдылардың қалыптасуын бағалауды қарастыратын бағалаудың түрі.

Америкалық педагогтар «Портфолио оқушылардың нақты бір немесе бірнеше пән бойынша жетістіктері мен білім деңгейін көрсететін жұмыстарын мақсатты түрде жинақтау» деп түсініктеме берген [4].

Портфолио		
Жазба жұмыстарын, құжаттарды сақтайтын құрал	Бір тақырыпқа біріктірілген жұмыстар сериясы, құжаттар, қағаздар	Портфель. суреттер папкасы

Портфолио (оқушының оқу және шығармашылық жетістіктерінен, мұғалімнің мінездемелерінен тұратын папка) арқылы оқушы жетістіктерінің өзгеруде динамикасын бақылау мен оның табыстарын бағалауды мұғалім, оқушының өзі және ата – аналар жүзеге асырады.

Портфолио:

- оқушылардың жоғары оқу ынтасын қолдауға;
- олардың белсенділігі мен дербестігін мадақтауға, оқу және өз бетімен оқу мүмкіндітерін күшейтуге;
- рефлекссті және бағалау (өзіндік бағала) і – әрекетінің дағдыларын дамытуға;
- оқу дағдысын қалыптастыруға - мақсаттар қоюға, өзіндік оқу іс – әрекетін жоспарлау мен ұйымдастыруға мүмкіндік береді.

Портфолио технологиясы дәстүрлі бағалауды толықтырып тұратындығымен ерекшеленеді.

Себебі: баланың жеке құзіреттілігін айқындайды.

Портфолионың маңыздылығы:

- баланың білім алу процесін көрнекі түрде көрсету;
- білім алу нәтижелерін жалпы «бейнесін» көру.
- Білім беру кеңістігінде баланы жеке дамуының бақылануын қамтамасыз ету;
- Алған білімдері мен біліктерін практикада қолдану қабілеттерін

демонстрациялау.

Порфолио түрлері:

1. Жетістіктер портфолиосы
2. Тақырыптық портфолио
3. Рефлексиялық портфолио
4. Проблемаға бағытталған портфолио
5. Классикалық портфолио

Оқушы портфолиосының маңызды бөлімдері: «Автопортрет» бөлімі «Ақпараттық ресурстар» бөлімі, «Жұмыс материалдары» бөлімі, «Менің жетістіктерім» бөлімі.

Портфолио баланың жұмысына баса мән беруімен қатар, оны талдау мүмкіндігінің болуымен құнды. Сондай – ақ портфолионы оқушылардың қызығушылығын арттыру мақсатында, рефлексия мен өзін-өзі бағалау арқылы оқытудың жүзеге асыру, оқушылардың ойлауы мен жазба жұмыстарын бағалау кезінде қолдануға болады.

Портфолио- бұл оқытудың белгілі кезеңінде оқушының жеке жетістіктерін бағалау, жинақтау және есепке алу тәсілі.

Қорыта келе, оқушының бірнеше пәннен жетістігін мақсатты түрде жинақтап көрсететін және дамуын айқындайтын құралы – портфолио екендігін айтуға болады. Яғни, портфолио оқушының оқуға деген ынтасын арттырады, өзіне сенімділігін молайтады және қорытынды шығаруға дағдыландырады.

Оқушылардың білім біліктілік, әрекеттік, және тұлғалық көрсеткіштер арқылы бағаланады.

«Біреудің еңбегін бағалай білмегенге бақ қонбайды, біреудің қуанышына қуана білмегенге құт қонбайды» - демекші біздің ұжым бағалай да, қуана да алатын ұжым. Сондықтан құт қонған, бақ қонған оқу орнымыз: сөзім дәлелді болу үшін төмендегі мәліметті Сіздің назарларыңызға ұсынамын. Үш жыл бойы ҰБТ қорытынды бойынша біздің мектеп мектептер арасында жақсы жетістіктерге жетті.

Еңбектің тиімділігі: бағалау жүйені әрбір ұстаз өз көзқарасы мен мүмкіндігіне қарай өзгертіп, жаңартып, толықтырып, өзіне тиімді қалыпқа келтіріп қолдануға ыңғайлы;

Ерекшелігі: Бұл жүйені іске асыруға оқушы, мұғалім, ата-ана да қатысады;

Нәтижелілігі: Білім сапасы өседі, үлгермеушілер болмайды

Бүгінгі таңда ынталықпен белсенділікті арттыруда осындай қосымша бағалау әдістері өзін-өзі ақтап отыр. Бағалау процесіне мұғалімдер, оқушылар, ата – аналар және мектеп әкімшілігі қатысуы тиіс. Мұғалімдер оқушылардың өсіп жетілуін және білім алуын үнемі бақылап отыруы тиіс. Үздіксіз бағалау мұғалімдерге балалар мен олардың жасаған жұмыстары жайлы сөйлесіп, осы мәліметті оқу бағдарламасына бағыттау үшін негіз етіп қолдануына мүмкінді береді [5].

Бағалау ісіне ата – ананың қатысы тек табельді қабылдап, баланың жазған жұмыстарын анда-санда қарап шығу міндеттерінен әлде-қайда кеңірек болуы тиіс. Баланың жасаған жұмыстарынан деректі дәлелдер көрсе, ата-аналар баланың қаншалықты ілгерілегендігі жөнінде анық мағлұмат алады. Баланың жасаған жұмыстарының жинағы, оның уақыт аралығындағы ойлау мен даму сапасын анық көрсетеді. Мәліметтерді қорытындылап отыру, ата – аналарға есеп беру процесін түсінікті де тиімді етпек [6]. Бастауыш мектептерге арналған бағдарламаның моделін алға жылжыту үшін бағалаудың осы түрлерін қолдану қажет. Сонда біз оқыту және бағалау бірін-бірі толықтырып, оқу процесінде дұрыс бағыттағы даму тәжірибелерін қолданылып жатыр деп айта алатын боламыз.

ӘДЕБИЕТТЕР :

1. Г.Ю. Ксензова Оценочная деятельность учителя. Учебно-методическое пособие. М:Педагогическое общество России, 2000. 121с.
2. Десятибалльная система оценки результатов учебной деятельности учащихся: Инструктивно –метод.Материалы /Под.ред. О.Е.Лисейчикова Мн:НИО, 2002.400с.
3. Педагогика. Ж.Б Қоянбаев, Р.М Қоянбаев., Алматы-2004, 3-басылымы.
4. Ж.Ш.Адамова, Д.А.Сүртібаева, Мануал «12 жылдық мектептегі бастауыш білімнің құрылымдық-мазмұндық ерекшеліктері», МББҚБА және ҚД институты, 2007.
5. Ж.Ш.Адамова, Мануалға қосымшалар, Қарағанды.
6. www.bilim.idhost.kz8, нұсқаулық, 2012ж, 58-б.

УДК 443

ПРОТИВОДЕЙСТВИЕ ОРГАНОВ ПРОКУРАТУРЫ КОРРУПЦИИ В РЕСПУБЛИКЕ КАЗАХСТАН И РОССИЙСКОЙ ФЕДЕРАЦИИ

Камел Р.Б.

Прокуратура г. Атырау

Ежегодно 9 декабря отмечается Международный день борьбы с коррупцией, который утвержден Генеральной Ассамблеей ООН. Данное обстоятельство доказывает важность и глубину проблемы коррупции, которое носит международный характер.

По вопросам противодействия коррупции в организационно- распорядительных документах внимание уделяется во всех государствах мира и является необходимым атрибутом не только в публичных отношениях, но и разрабатываются политики и процедуры по борьбе с коррупцией в частных негосударственных, национальных коммерческих компаниях Российской Федерации (*далее – РФ*) и Республики Казахстан (*далее – РК*).

С начала 2000 года противодействие проявлениям коррупции становится одной из основных задач органов прокуратуры в странах постсоветского пространства, в том числе в Российской Федерации и в нашем государстве, Республике Казахстан.

В настоящей статье исследуются правовые и организационные проблемы противодействия коррупции органами прокуратуры, рассматриваются формы и методы работы прокуратуры по противодействию коррупции, показаны особенности прокурорской деятельности в рассматриваемой сфере в РК и РФ путем применения сравнительно-правовой методики исследования темы.

Основные меры по противодействию и профилактике коррупции установлены в Законах РК «О противодействии коррупции» и ФЗ РФ «О противодействии коррупции». К ним относятся: формирование в обществе нетерпимости к коррупционному поведению; антикоррупционная экспертиза правовых актов и их проектов; развитие институтов общественного и парламентского контроля за соблюдением национальных законодательств о противодействии коррупции; представление и проверка сведений о доходах и имуществе своих, а также доходах и имуществе супруги (супруга) и несовершеннолетних детей, представляемых гражданами, претендующими и замещающими государственные или муниципальные должности; применение конкурсных, аукционных процедур при осуществлении государственных, муниципальных закупок, совершенствование механизмов управления государственным и муниципальным имуществом, бюджетными средствами и другие меры.

Следует отметить, что борьба с коррупцией осуществляется органами прокуратуры во всех сферах деятельности. Так, во-первых, это надзор непосредственно за исполнением законодательства о противодействии коррупции; во-вторых, участие в выполнении функции уголовного преследования лиц, виновных в совершении коррупционных преступлений; в третьих, координация деятельности правоохранительных органов по борьбе с коррупцией. Профилактика правонарушений коррупционного характера является приоритетным направлением борьбы с коррупцией. Антикоррупционная экспертиза нормативных правовых актов органов государственной власти, местного самоуправления и их проектов, в свою очередь, в законе о противодействии коррупции обозначена, как одна из профилактических мер.

В результате применения мер прокурорского реагирования в связи с наличием коррупциогенных факторов в нормативных актах устраняются условия, облегчающие совершение коррупционных правонарушений, способствующие сокрытию таких правонарушений и затрудняющие привлечение виновных в них лиц к ответственности.

С самого начала социально-экономических преобразований в России провозглашалась борьба с коррупцией как в целом в системе государственной власти, так и в отдельных ее звеньях. Так, в системе государственной службы предупреждение и пресечение коррупции было определено приоритетом государственной власти еще Указом Президента России от 4 апреля 1992г. «О борьбе с коррупцией в системе государственной службы». Но, как показала практика, многие из положений вышеупомянутого Указа так и остались не востребованными в силу целого ряда обстоятельств как объективного, так и по преимуществу субъективного порядка. Его нормы о необходимости чиновникам предоставлять декларации о доходах и имуществе начали реализовываться только через пять лет после выхода дополнительного Указа в 1997г. Кроме того, плохо выполнялся Федеральный закон «Об основах государственной службы в Российской Федерации», предусматривающий некоторые ограничительные антикоррупционные меры. Одна из причин – отсутствие в законе механизмов и процедур реализации заложенных в нем норм. Этот недостаток российского нормотворчества весьма распространен и постоянно порождает новые условия, благоприятствующие коррупции.

По данным исследования Фонда ИНДЕМ, на взятки в России ежегодно тратятся суммы, равные примерно 37 млрд. долларов США (*показательно, что вся доходная часть бюджета России составляет 40 млрд. долларов*). Так, только фактов взяточничества в 2002г. было зарегистрировано 7311, в 2003г. – 7346, в 2004г. – 8929, в 2005г. – 9821, в 2006г. – 10988. Особую актуальность коррупции придает ее высочайшая латентность. По экспертным оценкам Россия опустилась со 127-го на 147-е место в мировом рейтинге коррупции, ежегодно публикуемом международной неправительственной организацией TransparencyInternational.

Кроме вышеупомянутого Закона, в российском законодательстве существует ряд других нормативных актов предусматривающих борьбу с коррупцией в органах государственной власти. Закон «О государственной гражданской службе РФ» запрещает госслужащим выполнять иную оплачиваемую работу без уведомления нанимателя, а также, если эта дополнительная работа влечет за собой конфликт интересов с должностными обязанностями чиновника (ст.14). Чиновники обязаны ежегодно предоставлять сведения о доходах и имуществе, сообщать о личной заинтересованности при исполнении обязанностей (ст.15). Закон запрещает участвовать на платной основе в деятельности органа управления коммерческой организации, осуществлять предпринимательскую деятельность, приобретать ценные бумаги, оставлять себе подарки дороже 5 МРОТ (500 руб.), получать денежное вознаграждение, ссуды, услуги, оплату развлечений, отдыха, транспортных расходов и иные

вознаграждения. После увольнения бывший чиновник не может в течение двух лет занимать должности в организациях, которые он курировал (ст.17).

Законы РФ «О статусе судей в РФ» и «О статусе члена Совета Федерации и статусе депутата Государственной Думы Федерального Собрания РФ» накладывают аналогичные ограничения на судей и парламентариев.

Взаимодействие государственных органов с коммерческими структурами регламентируют законы «О размещении заказов на поставки товаров, выполнение работ, оказание услуг для государственных и муниципальных нужд», «О защите прав юридических лиц и индивидуальных предпринимателей при проведении государственного контроля (надзора)», «О лицензировании отдельных видов деятельности», «О государственной регистрации юридических лиц и индивидуальных предпринимателей», «О бухгалтерском учете», «Об аудиторской деятельности», «О развитии малого и среднего предпринимательства в РФ».

На сегодняшний день Россия готова к активному участию в международных антикоррупционных усилиях, доказательством тому, является участие многочисленных представительных российских межведомственных делегации в работе двух важных Конференциях государств-участников Конвенции ООН против коррупции в Иордании в 2006г. и в Индонезии в 2008г., в ходе которых мировое сообщество приложило значительные усилия в целях продвижения реализации этой Конвенции – стремясь выработать эффективные механизмы ревизии, а также изучая проблему возвращения финансовых средств, полученных преступным путем, и развивая механизмы оказания технического содействия.

Коррупция представляет серьезную угрозу национальной безопасности любого государства, функционированию публичной власти на основе права и закона, верховенству закона, демократии и правам человека, равенству и социальной справедливости; затрудняет экономическое развитие и угрожает основам рыночной экономики. Поэтому противодействие коррупции является важным приоритетом государственной политики Республики Казахстан.

Проводимая в настоящее время в Казахстане государственная антикоррупционная политика укрепляет социальную, экономическую и политическую стабильность, повышает степень защиты прав, свобод, законных интересов, как граждан, так и общества в целом.

Антикоррупционная политика – составная часть государственной политики, включающая меры, направленные на решение следующих задач: организация борьбы с коррупцией; сужение поля условий и обстоятельств, благоприятствующих коррупции; повышение эффективности выявления коррупционных правонарушений и наказания за них; влияние на мотивы поведения субъектов коррупционных правонарушений; создание атмосферы общественного неприятия коррупции во всех ее проявлениях.

Целью антикоррупционной политики является снижение уровня коррупции и обеспечение защиты прав и законных интересов граждан, общества и государства от угроз, связанных с коррупцией.

Задачи антикоррупционной политики:

- предупреждение коррупционных правонарушений;
- создание правового механизма, препятствующего подкупу лиц, имеющих публичный статус;
- создание правового механизма, препятствующего подкупу граждан при проведении референдума и выборов в органы государственной власти и местного самоуправления;
- обеспечение ответственности за коррупционные правонарушения во всех случаях, прямо предусмотренных нормативными правовыми актами; возмещение

вреда, причиненного коррупционными правонарушениями; мониторинг коррупционных факторов и эффективности мер антикоррупционной политики;

- формирование антикоррупционного общественного сознания содействие правовой реформе, направленной на снижение неопределенности правовых установлений, эффективную охрану и защиту прав и свобод человека и гражданина;

- содействие реализации прав граждан и организаций на доступ к информации о фактах коррупции и коррупционных факторах, а также на их свободное освещение в средствах массовой информации;

- создание стимулов к замещению государственных должностей, должностей государственной и муниципальной служб неподкупными лицами.

содействие в борьбе с коррупцией»

В Республике Казахстан сформирована законодательная база для борьбы с коррупцией в соответствии с существующими международными стандартами.

Антикоррупционная политика Республики Казахстан носит последовательный и целенаправленный характер, а в обществе на данный момент зреет все больше и больше здоровых сил, понимающих, что коррупция угрожает национальной безопасности страны, сдерживает экономическое развитие и негативно влияет на международный имидж государства.

Коррупция представляет собой системную угрозу национальной безопасности Республики Казахстан, угрожающую стабильности государства и общества, и препятствует проводимым экономическим и социальным реформам. Коррупция отрицательно влияет на национальную экономику, искажает экономическую и финансовую среду ведения бизнеса, порождает социальное неравенство. Коррупция оказывает крайне негативное влияние на общество, способствует возникновению негативного отношения к проводимым политическим, экономическим и социальным преобразованиям. Неслучайно коррупция является одним из основных угроз национальной безопасности, обозначенных в основополагающем законодательном акте «О национальной безопасности Республики Казахстан» от 6 января 2012 года.

В Стратегии «Казахстан-2050», озвученной в Послании народу страны от 14 декабря 2012г. Президент Республики Казахстан Назарбаев Н.А. подчеркнул: *«Государство и общество должны единым фронтом выступить против коррупции. Мы должны резко усилить борьбу с коррупцией, в том числе посредством совершенствования антикоррупционного законодательства, с тем чтобы достичь нашей конечной цели – искоренить коррупцию как явление»*. В Индексе восприятия коррупции TransparencyInternational 2015 года Республика Казахстан набрала 28 баллов и продвинулась по рейтингу на 123 место со 126 в 2014 году. Основными положительными моментами, отмеченными экспертами стали масштабные законодательные инициативы, предпринятые в области противодействия коррупции и обеспечения прозрачности и подотчетности деятельности государственной власти. В том числе, продолжающаяся работа в сфере совершенствования систем по оказанию государственных услуг населению.

В рамках реализации поручений Главы государства принята новая редакция Закона Республики Казахстан «О противодействии коррупции» от 18 ноября 2015 года, разработанная на основе передового опыта зарубежных государств. Законодательный акт является важным импульсом в реализации Антикоррупционной стратегии Республики Казахстан на 2015-2025 годы, Плана Нации – 100 конкретных шагов по реализации Пяти институциональных реформ Президента Республики Казахстан, Программы противодействия коррупции партии «НұрОтан» на 2015-2025 годы.

Данный законодательный акт регулирует общественные отношения в сфере противодействия коррупции и направлен на реализацию антикоррупционной политики Республики Казахстан. Целью противодействия коррупции является устранение коррупции в обществе. Достижение поставленной цели реализуется посредством решения

следующих задач противодействия коррупции: формирования в обществе атмосферы нетерпимости к коррупции; выявления условий и причин, способствующих совершению коррупционных правонарушений, и устранения их последствий; укрепления взаимодействия субъектов противодействия коррупции; развития международного сотрудничества по противодействию коррупции; выявления, пресечения, раскрытия и расследования коррупционных правонарушений.

Ключевыми направлениями противодействия коррупции, определенными Стратегией, являются:

1. противодействие коррупции в сфере государственной службы;
2. внедрение института общественного контроля;
3. противодействие коррупции в квазигосударственном и частном секторе;
4. предупреждение коррупции в судебных и правоохранительных органах;
5. формирование уровня антикоррупционной культуры;
6. развитие международного сотрудничества по вопросам противодействия коррупции.

На основе исследования, проведенного в данной работе, сделаны следующие выводы.

Анализ опыта создания и функционирования нормативно-правовой базы в сфере борьбы с коррупцией показал достаточно особые между собой модели развития нормативной базы как по причинам создания, так и по механизму реализации государственной политики по борьбе с коррупцией. По результатам их рассмотрения можно сделать основной вывод о том, что их положительный результат по искоренению коррупции был определен целым рядом уникальных нормативных актов, основная часть которых в настоящее время введена в действие. В то же время и Россия и Казахстан обладает своими конкурентными преимуществами, связанными с усилением процессов по решению одной из приоритетных задач государства по предупреждению коррупции в системе государственного управления, в том числе во всех уровнях государственной власти.

ЛИТЕРАТУРА:

1. Закон РК «О противодействии коррупции».
2. Закон РК «О Прокуратуре».
3. Федеральный Закон РФ «О противодействии коррупции».
4. Федеральный Закон РФ «О прокуратуре РФ».
5. Федеральный Закон РФ «О государственной гражданской службе РФ».
6. Федеральный Закон РФ «О статусе судей в РФ».
7. Федеральный Закон РФ «О статусе члена Совета Федерации и статусе депутата Государственной Думы Федерального Собрания РФ».
8. Федеральный Закон РФ «О размещении заказов на поставки товаров, выполнение работ, оказание услуг для государственных и муниципальных нужд».
9. Федеральный Закон РФ «О защите прав юридических лиц и индивидуальных предпринимателей при проведении государственного контроля (надзора)».
10. Федеральный Закон РФ «О лицензировании отдельных видов деятельности».
11. Федеральный Закон РФ «О государственной регистрации юридических лиц и индивидуальных предпринимателей».
12. Федеральный Закон РФ «О бухгалтерском учете».
13. Федеральный Закон РФ «Об аудиторской деятельности».
14. Федеральный Закон РФ «О развитии малого и среднего предпринимательства в РФ».
15. Указ Президента РК «О мерах по усилению борьбы с организованными

формами преступности и коррупцией» от 17 марта 1992 г.

16. Указ Президента РК «О мерах по укреплению национальной безопасности, дальнейшему усилению борьбы с организованной преступностью и коррупцией» от 5 ноября 1997 г.

17. Указ Президента РК «Об утверждении Правил служебной этики государственных служащих» от 21 января 2000 г.

18. Указ Президента РК «О Кодексе чести государственных служащих Республики Казахстан» от 3 мая 2005 г.

19. Закон РК «О ратификации Конвенции ООН против коррупции».

20. Послание Президента РК от 14 декабря 2012 года Стратегия "Казахстан-2050".

ӘОЖ 433

БАБАЛАР САЛҒАН ДАҢҒЫЛ ЖОЛ

Камидолданова Д.Е.

*«Дарынды балаларға арналған үш тілде оқытатын Мұхтар Арын атындағы №24
«Экономика және бизнес» арнаулы лицейі» КММ, Талдықорған қ.,
dinara.kamidoldanova.80@mail.ru*

Өткен күннен алыс жоқ,
Келер күннен жақын жоқ
(қазақтың халық мақалы)

Қазақ дейтін қасиетті халықтың қаншама рет қайғы, қасіретке қаныққандығы, қайда да бас сауғалап қанғырғаны, қашанда қай уақытта да жадымызда жүретіні баршамызға мәлім.

Сол тарихтағы қанды беттерінің бірі – «Ақтабан шұбырынды» «Жайлауымды жау алды, қыстауымды қар алды» деп мұнайған қазақтың жайлауында жаны, қыстауында қаны шықты. Қара жолдың бойында шашылған сүйегі жинаусыз қалды.

Ресейдің- патша үкіметі Қазақстанды 200-ден астам жылдай уақыт отарлағалы бері, қазақ халық қаншама рет тарихи трагедияға ұшырағанына тарих куә.

Бірақ қазақ дес бермеді. Азаттық үшін қан майданда Кенесары Қасымұлы, Махамбет Өтемісұлы, Исатай Тайманов сынды батырлар басқарған шайқастарда асқан ер жүректілікпен жаның құрбан етіп күресе білген.

Кеңес үкіметі алғаш орналған тустары қазақ тағы мың өліп, мың тірілді. 1931-1933жж Голощекин қолдан ұйымдастырған ашаршылық жылдары 2,5 миллион қазақ аштан көз жұмды. Ал, Сталин 1937-1938жж Коммунистік идеяға, кеңес үкіметіне қарсы деп айыптап қаймақтарымызды қырып, қазақты соқыр, мылқау тобырға айналдырды. Сол сұрапыл заманда Тұрар Рысқұлов, Ахмет Байтұрсынов, Мыржақып Дулатов, Жүсіпбек Аймауытов, Ілияс Жансүгіров және т.б мындаған қазақ зиялылары жазықсыз жапа шекті.

Қазақ халқы Ұлы Отан Соғысынан да шет қалған жоқ. Елін, жерін фашизмнен қорғаймын деп Қазақстаннан сол алапат соғысқа аттанғандар қаншама. 1418 күн мен түнге созылған осы бір алапат соғысқа біздің облысымыздан ғана 120 мың адам қатысқан. Сөйтіп, миллиондаған боздақтардың қаны мен шексіз батылдықтың арқасында жеңіске қол жеткіздік.

Құрбандарым, жазықсыз құрбандарым
Бет бағдарын бақиға бұрғандарым,
Қаралы жылдардай боп қарауытып,

Халқымның мәңгі есінде тұрғандарым
Құрбандарым, жазықсыз құрбандарым,
Кеудемдегі қоламта қоздатқаным
Тұншықса да түрмеде тозбапты әнім.
Жазықсыз жапа шегіп бұл жалғаннан,
Жалтақтап кете барған боздақтарым.
Ия, ол күн тәуелсіздіктің туын ең алғаш көтерген әйгілі 1986-ның
16 желтоқсаны еді.

Өсер елдің қай сәтте де бірлік болмақ қалауы,
Лаула, лаула желтоқсанның мұзға жаққан алауы.
Өздеріндей өр намысты, жас өркені бар елдің,
Ешқашанда еңкеюге тиісті емес жалауы!- деген Мұхтар ағамыздың өлең
шумақтары тағы да есімізге түседі.

Осыдан кейін- ақ Кеңес өкіметі ыдырап, 1991 жылы 16- желтоқсанда Қазақстан
Тәуелсіз республика болып жарияланды. Бұл күн егеменді еліміздің туған күні деп алтын
әріптермен жазылды.

Міне, қазақ халқы бабаларымыз армандаған тәуелсіздігіне, азаттығына осындай
қиянат, азаптарды басынан өткеріп жетті. Азаттық жолында қазақ халқы қансырады, бірақ
қаза болған жоқ, есенгіреді, бірақ есінен айырылған жоқ, сүрінді, бірақ құлаған жоқ.

"Орнында бар оңалар" демекші, ел орнында, жер орнында. Жерге жетер байлық
жоқ. Жер болса ел болады, ел болса ер болады. Ерлеріміздің арқасында Қазақстан егеменді
ел болып, дүние жүзіне танылуда. Біздің отанымыз — Егеменді тәуелсіз қазақ мемлекеті.

Міне, көзді ашып жұмғанша, осы жылы Қазақ халқы тәуелсіздіктің 25 жылдығын
тойлайды.

Тәуелсіз мемлекетке айналу, бізге үлкен серпіліс, күш берді. Тарихи күш десе де
болады. Біздің өз еркімізбен алға ұмтылуға, мемлекет болып өркендеуге жол ашылды.

Тәуелсіз мемлекет бола салысымен, көптеген шұғыл сұрақтарға шешім табылды.
Неше түрлі ауыртпашылық әкелген Семей полигоны жабылды, Арал теңізі мәселесі
шешілді, тарихи мұра, мәдениетіміз, қазақ тілі қайта жаңғыртылды, табиғи байлығымызды
өз иелігімізге қайтара алдық.

Қазір біз болашағымызға сеніммен қарай алатын, зайырлы, өркениетті,
индустриалдық жаңғырту жолында жоғарғы қарқынмен дамып келе жатқан мемлекетпіз.

Тәуелсіздікке дейінгі кезеңде өз жерімізде басымызды түсірдік. Экономика, ішкі
және сыртқы саясатпен қатар, табиғи қорларымыз да, басқа мемлекеттің қарамағында еді.
Сол қиын-қыстау кезеңде, қазақ халқының сана-сезімі, намысы оянды. Жігерлі қазақ
жастары өз жерімізде лайықты күн көруге, өз ана тілімізді, мәдениетімізді құқылы
қолдануға талпынды.

Бүгін міне, тәуелсіздіктің 25 жылдығы қарсаңында, біз артқа қарап, Кеңес Одағы
кезеңіндегі тарихты, сөзбен жеткізе алмайтын қиын өмірді еске алып жатамыз. Сонау
Горбачёв бастаған қайта құру кезеңі ұлттық сана-сезімді оятты. Жаппай қазақ
мектептерінің жабылуы, қазақ тілінде шығарылған газет-журналдар, мақалалар,
кітаптардың сатылымнан жоғалуы, жоғарғы билеуші таптың басымдылығы, біздің
ержүрек, батыл, намысшыл жандарымызды ызаландырды. Сөйтіп, халықтың ұлттық
мүддесі үшін күреске жол ашылды.

Осының бәрі, бізді 1986 жылғы Алматыда өткен желтоқсан оқиғаларына алып
келеді. Себебі, жаңа алаңда өткен қазақ жастарының шерулері, тәуелсіздікке әкелген
бастама десек, қателеспейміз. Бүгін міне, желтоқсан оқиғаларына 30 жыл. Уақыт келе, сол
тарихи оқиғаның мәнісін енді ғана ұға бастағандаймыз.

Қазіргі таңда, Қазақстанның өзіндік үні, пікірі, мәртебесі бар. Біз әлемдік деңгейде
аяғымызды сенімді басып, басқа елдер бізбен санасатын мемлекетке айналдық. Мұндай

нәтижеге қол жеткізу үлкен шараларды, іс-әрекеттерді талап етеді. Яғни, ішкі және сыртқы саясатты дұрыс жүргізу, халықтың әлеуметтік-экономикалық тұрғыда өркендеуін, дүниежүзілік қауымдастықта өркениетті мемлекеттермен білікті қарым-қатынас жасау, әрине бір адамның қолында емес. Бірақ, халық атынан үлкен дендейде сөйлей алатын, сөзін құлақ салып тындайтын, мемлекетке бағыт-бағдар беріп отыратын, ерекше тұлға, мемлекет басшысы – Президент.

Тәуелсіздік жариялаған сәттен бастап, Қазақстанды күтіп отырған оқиғалардың мән-жайын түсіну, ұғыну, мемлекеттің одан әрі даму үрдісін болжау және халықтың талғамына сай, ең тиімді даму стратегиясын таңдауда жан-жақты, қайсар, жігерлі, саясат жүргізуде көшбасшы және ой-өрісі кең, интеллектуалды тұлға ұқажет еді. Мұндай тарихи міндетті, Жаратушы осы қасиеттерге сай Елбасымыз - Нұрсұлтан Әбішұлы Назарбаевқа бұйырды. Тәуелсіз мемлекеттің қазіргі келбеті, бастан өткен сәтсіздіктері және жеңістері тұңғыш президентіміз, Елбасының есімімен тікелей байланысты. Тарихи өтпелі кезеңде Елбасының рөлі айқын және ашық көрінеді.

Елбасымыздың сол кезеңдегі басты таңдаған стратегиялық бағыты – ашық нарықтық экономикаға көшу болды. Түбегейлі құрылымдық өзгерістерді жүргізуде шетелдік инвестицияны маңызды фактор деп есептеді. Осындай тарихи шешімдердің арқасында біз қазіргі таңда әлемнің 50 ең бәсекеге қабілетті елдері қатарына кірдік. Бұл, меніңше, мақтаныш сезіміне бөлейтін ең маңызды жетістік.

Жастарға заманауи білім берумен қатар, өңдеуші өнеркәсіпті жақсарту мақсатымен жаңа мамандар даярлау керек. Қазіргі таңда жастар көбінесе билікке ұмтылады. Мемлекетімізде бірі заңгер, бірі мұнайшы, бірі экономист болғысы келеді. Қазір осының салдарын көріп келеміз. Халықаралық нарықтың кесірінен болған мұнай бағасының түсуінен қаншама жұмысшыларымыз жұмыс орнынан босатылды. Артынан қол қусырып қарап отырған жанұялары, іні-қарындастары бар. Мұндай сценарий қайталанбау үшін жастардың экономиканың игерілмей қалған салаларына құштарлығын ашу керек. Жастармен жұмысты тек сауаттылық жағынан ғана емес, мектептер мен жоғарғы оқу орындарын қазіргі заманға сай техника-құралдармен, инновациялық жабдықтармен қамтамасыз ету керек.

Тағы айтып кететін жайт, бұл жастарды бизнеске деген құштарлығын ояту. Халықаралық тәжірибенің көрсетуі бойынша жастарды кәсіпкерлікте қолдау, жаңа жұмыс орындарды ашуымен қатар білікті мамандарды дайындауға жол ашылады. Сонымен қатар, еліміздің инновациялық даму жолына тезірек көшуіне мүмкіндік туғызады. Жастардың, менің ойымша, инновациялық жоғары белсенділігі, ойлаудың инновациялылығы, жедел түрде шешім қабылдауы, түрлі бөгеттерге иілгіштігі, тәуекелге бейімделуі сияқты күшті жақтары бар. Жыл сайын елімізде кәсіпкерліктің жаһандық аптасы шеңберінде “Жастар Кәсіпкерлігінің Форумы” өтіп келеді. Одан әрі жас кәсіпкерлер клубы, бизнес инкубатор сияқты жобалар ашылып жатыр.

Иә, 25 жылда мемлекетіміз күрт өзгерді. Экономикалық, әлеуметтік, интеллектуалды тұрғыда өркендеп келеміз. Оны архитектуралық тұрғыда қарасақ, Елбасы айтқандай, мемлекетіміздің басты күші – Астана қаласы. Астана тәуелсіздіктің белгісі, үні, келбеті деуге де болады. Осы жерді басып жүріп, шын мәнінде, біздің болашағымыз жарқын екеніне қатты қуанам.

Алдымызда “ӘКСПО-2017” атты халықаралық көрме Астанада өткізілмекші. Ол Орталық Азияда және “Тәуелсіз Мемлекеттер Достастығына” кіретін мүше елдерде өтетін алғашқы көрме болмақ. Мұндай үлкен шараны біздің елде өткізу мемлекетіміздің жоғарғы деңгейін көрсетеді. Көрменің тақырыбы “болашақ энергиясы” деп аталады, яғни жасыл технологияларға арналған. Халықаралық көрмелер бюросына мүше елдерді таң қалдырған сұрақ, қазіргі таңда көкейкесті мәселе. Сарқылмайтын энергия көздері: күн сәулесі, жел, жер асты сулары арқылы энергия алу, болашақта адам баласына ең қажетті ресурс түрі.

Бүкіләлемдік көрме 3 айға дейін жалғасады. Оған әлемнің 100-ге жуық елі және 10-нан астам халықаралық ұйымы қатысады. Көрмеге 2 миллионнан астам адам қатысады деген болжам бар.

Өтетін көрме, елдің өндірістік қуатына мықты серпін бере алады. Мұндай ауқымды және жауапкершілікті іс-шараны өткізуде біздің ел үшін пайдасы өте мол. Басқа елдермен достық қатынастар нығайымен қатар, жоғарыда айтылғандай, елімізге инвесторлар алып келеді, еліміздің мәртебесін жоғарлатады.

Бірақ, мен тағы бір сұраққа тоқталғым келеді. Бұл қазіргі кезде жас жанұялардың арасында ажырасудың көбеюі. “Жастар қандай мақсаттарды көздейді? Басты құндылықтары қандай? Үйде ата-анасынан алатын тәрбиелері, ақылы қандай?” деген сұрақтар мені мазалап отыр. “Үйлену оңай, үй болу қиын” деп қазақта бекер айтылмаған. Алайда, жанұя деген институтты одан ары қарай қалай сақтаймыз, қалай құнды қыламыз, қалай қадірлейміз? Осы сұрақтарға шешім табу керек деп ойлаймын. Уақыт жаңа технологиялық бағытта зымырап өзгеріп барады, бірақ ата-бабамыздан қалған құндылығымызды сақтап қалу керек. Мектептегі жоғарғы сыныпта оқушыларға жанұялық психология атты жаңа пән енгізу керек пе, әлде жанұямен жұмыс жасайтын орталықтар ашу керек пе, оны эксперттер жақсы біледі. Бірақ, бұл біздің қазіргі таңдағы баса назар аударатын өзекті мәселе деп есептеймін.

«Бала тәрбиесі – бесіктен» дейді ғой, ол біздің балабақшадан басталады. Патриоттық тәртіп те жастайынан қалыптасады. Елімізде “Балапан” атты бағдарлама күні бүгінгіге дейін іске асырылуда, сол үшін Елбасымызға айтатын алғысым шексіз. Осы бағдарламаның көмегімен елде 4 мыңнан астам балабақша ашылды деген мәліметтер бар, өз көзіммен көрген Алматы облысының, Талғар ауданына қарасты, Тұздыбастау ауылында 10-нан астам балабақша және бала орталықтары іске қосылды. Өзіміз де осы саланы меңгеріп келеміз. Бірақ, балабақша ашумен ғана шектелмей, осы бағытта жаңа әдістемелер, тәсілдер арқылы балаларға тәлім-тәрбие беруді тоқтатпау керек.

Қорыта келгенде, 25 жыл ішінде жеткен жетістіктердің маңыздылығын бағалай отырып, біз болашаққа сеніммен қарай аламыз. Елбасымыздың 90-шы жылдарда анықтаған стратегиясының арқасында біздің еліміз осындай аз уақыт ішінде құрметке ие, жетістіктерін танытын, сөзіне құлақ салатын мемлекетке айналып отыр. Елбасымыздың осы қиын жолда сіңірген еңбегі зор, баға жетпес.

Дүние керемет өзгеру жолында, бірақ біз ұлттық идеяны сақтап, тарихи мұра, құндылықтардың қасиетін жоғалтпай, кейінгі ұрпаққа аманат етуіміз керек. Әрине, ең бастысы, жеріміздегі ұлтаралық келісім, саяси тұрақтылық, ынтымақтастықты сақтай отырып, көптеген нәтижеге жете аламыз.

Негізгі бөлімде айтылмаған жетістіктер өте көп, бірақ спортқа келетін болсақ, ол еліміздегі ұлтаралық келісім мен бірліктің нәтижесі. Сыртқы және ішкі саясатты жүргізіп отырған азаматтарымыздың еңбегі де өте зор.

Қазір біз өркендеудің жаңа жолына, әлеуметтік дамудың жаңа кезеңіне бет алдық. Елбасы бекіткен жаңа экономикалық бағамда жаңа бағдарламалар, оның бағыттары және нәтижеге жету жолдары көрсетілген. Сол бағытты ұстанып, болашаққа сеніммен қарайық!

ӘДЕБИЕТТЕР:

1. Н.А. Назарбаев. “XXI ғасыр шеңберінде”. 1999 ж.
2. Е.К. Нурпеисов, А. К. Котов. “Государство Казахстан: от ханской власти к президентской республике”. 1995 г.
3. Қазақстан тарихы көне заманнан бүгінге дейін 5 том, Т.1, Алматы, 2011.
4. Кабульдинов З.Е. Астаны тарихы. Оқулық құрал. Астана, 2007.

ӘОЖ 378.147

ҚАЗАҚСТАН ТӘУЕЛСІЗДІГІ МӘНГІЛІККЕ

Камидолданова Ш.М.

*«Қарлығаш» балабақшасы МКҚК, Ақсу ауданы, Жансүгір ауылы,
kamidoldanova69@mail.ru*

«...Уақыт қарқыны зымыран. Күні кеше өткен сияқты уақиғалар бүгінде тарих беттеріне айналып та үлгірді. Бұл жаңа мемлекет пен жаңа қоғамның дүниеге келуінің азапты толғаққа толы, сонымен бірге ғаламат сәті еді. Сол сәт әлі аяқталған жоқ, бірақ ең қиын белестерден аса білдік. Ең қиын жылдар дәл қазір артымызда қалды, сондықтан да мен еліміздің еңсесі биіктей беретініне сенемін.»

(Н.Назарбаев)

Тәуелсіздік — халықтың үні, ұлттың тілі мен ділі. Тәуелсіздік — халықтың тойы, елдің тойы. Қалың Қазақ, алты алаш туған күн, мерейтой. Егемен Қазақстанды бүкіл әлем таныды. Туған Отанымыз жер жүзілік қауымдастықтың терезесі тең мүшесі ретінде демократиялық өркениетті даму жолына түсті. Үш ғасырға созылған ата-бабамыздың арманының жүзеге асқаны, оған өзімнің куәгер болғаным — мен үшін шексіз қуаныш. Мен өз халқымның ешкімге нақақ қиянат жасамағанын мақтан етемін, ал, қиянат жасамағанға Алланың көзі түзу. Біздің қолымызда қанның емес, тердің иісі бар. Демек, біз — жасампаз халықпыз.

Отан, Отан бәрінен биік екен,
Мен оны мәңгілікке сүйіп өтем!
Отанды сүймеуің де күйік екен,

Отанды сүйгенің де күйік екен! — деп өткен ғасырда жүрегінен сыздай жырлаған ақын сөздері бүгінгі ұрпақтың санасында өшпестей жаңғырып тұрады: қасиетті Отан ұғымы — қандай кезде де, қандай қиындық пен қуанышта да, тіпті отаршылдықтың тар қапасында тұншығып жатқанда да, ел басына күн туған аласапыран шақтарда да, және бүгінгідей тәуелсіздіктің бейбіт те шуақты күндерінде де — әрқашан да бәрінен де биік тұрады.

Қазақстан — Қазақ халқының ата-баба мекені, ежелгі қонысы. Бұл жерде ата-бабамыз туды, тұрды, өмір сүрді, оның топырағында ата-бабамыздың кіндігі кесілген кең жазира жері. Бұл жерді мекен еткен көшпелілер мен отырықшылардың бір-бірімен шендескен әлемі ғасырлар қойнауында талай-талай ұлыстар мен ұлағаттарды дүниеге әкеліп, мәдениеті мен діні жаңғыра түлеп, әйгілі күре жолдардың үстінде саудасы қызып, Шығыс пен Батыс арасы тұтастанып жататын болған. Біздің еліміздің жерінен Жерорта теңізінен Қытайға дейін Еуразияны көктей өтіп жатқан «Ұлы Жібек жолының» керуендері тоғысқан кіндік Азияны басып өтетін Қазақстандық телімі болған.

Қазақстанның табиғаты таңғажайып: мұнда аспанмен тілдескен мұзарт шыңдарды, тұңғиығы тұнжыраған жұмбақ көлдерді, ақ жал толқындары асау арғымақтардай көкке шапшыған шалқар теңізді, күні от шашқан шөлейтті, арналы өзен, ну орманды көруге болады. Қазақстан картасы — қазына картасы қазір. Даласы дархан, топырағы қасиетті, қойнауы қазыналы. Қазынаның барлығы да Қазақ жерінің топырағында тұнып жатқанын екінің бірі айтпай- ақ біледі.

Талай — талай қас батырлар жанын қиып, қорғап қалған, талай арулар махаббат құрбаны болған, талай өзегі өртенген өкінішті жандар мен қуаныштан жүрегі жарыла шаттанған пенделердің куәгері болған қасиетті Отанымыз — Қазақстан! Осы бір сөзді естісек жүрегіміз лүпілдеп, сонау қиын- қыстау кезеңдерді басынан өткерген еліміз, оқ пен

оттың арасында қасықтай қаны қалғанша айқасып, қыршыннан кеткен жастарымыз, тәуелсіз жолында құрбан болған асыл азаматтарымыз еріксіз есімізге түседі. Тәуелсіздік біздің елімізге оңайлықпен келген жоқ. Осы жолда біздің халқымыз батырлық пен батылдык, қайраттылық пен ержүректілік таныта білді. Өздерінің туған елі үшін жанын пида қылды.

Ұлт маңдайының бағына біткен Керей, Жәнібек, Қасым, Есім, Тәуке, Абылай сияқты хандар алмағайып заманда әділдік пен еркіндіктің туын ұстаса, Төле, Қазыбек, Әйтеке сияқты кара қылды қақ жаратын шешен билер, Асан қайғы, Қазтуған, Шалкиіз, Бұқар сияқты жезтаңдай жыраулар ел намысын биікке көтеріп, Бөгенбай, Наурызбай, Қабанбай сияқты ержүрек батырлар да қажыр - қайратын қазақ халқының елдік мұратына сарқа жұмсады.

Талай адамның жүрек жарасын тырнап өткен Ұлы Отан соғысы да есімізде. Жұдырықтай жүректері елім деп елжіреген талай батырлар жауға қарсы шықты. Ерліктің қос шынарына айналған Әлия мен Мәншүк сынды қазақ қыздары, Бауыржан, Талғат, Мәлік, Баубек сияқты асыл азаматтар өшпес ерлік танытты. Өмірдің әр мезеті қымбат тұста жауға Отан үшін, ел үшін ұмтылды. Ұлы Отан соғысы біздің елімізге түскен ауыртпалық болды. Осы сыннан да халқымыз мүдірмей өтті.

Қазіргі таңда Қазақстан жас мемлекет бола тұра, көптеген елдерден әлдеқайда алда. Еліміздің аяғынан нық тұруы, ұлттық қауіпсіздікті қамтамасыз ету және экономикамыздың жедел қарқынмен дамуы — қазіргі таңда негізгі стратегиялық бағыттар. Бүгінгі Қазақстан — тек өзі орналасқан аймақта ғана емес, бүкіләлемдік проблемаларды талқылауда және шешуде ықпалды рөл атқаратын ел. Қазақстан үшін, қазақ халқы үшін тәуелсіздік аспаннан түскен сый емес еді. Халқымыз бостандықты аңсап, Тәуелсіздікке зарығып жетті. Тәуелсіздік деген ұлы жеңіске қол жеткізуде әлі де жаңғырып тұрған кешегі Желтоқсанның да септігі аз болған жоқ — студент жастардың көшеге шығып үндеуі және егемендік үшін зардап шегуге дайын екендігін көрсете білуі барша халыққа сенім мен жігер берген болатын.

Желтоқсанда шындық жырын шырқаймын деп шарқ ұрдың,
Желтоқсанда егеменді ел болсақ деп талпындың.

Кеудемде әлі сызы жатыр, сол кездегі салқынның,

Айналайын жас қайраты, жас өркені халқымның- деп Мұхтар Шаханов ағамыз жырлағандай, Орталық Үкіметтің езгісіне шыдамаған қазақ жастары ереуілге шығып, қазақ елі басшысының қазақ азаматы болуын талап етті. Дүниені дүр сілкіндірген, тәуелсіздік туын ең алғаш көтерген әйгілі «Желтоқсан оқиғасы» мындаған қазақ жастарының өмірін қиған еді. Алаңға шыққан қазақ жастары аяусыз қанға бөктерілді.

«Жастық шақ маған бір- ақ рет беріледі емес пе? Біз, жастар, өмір сүруге асығатын едік, жастық шағымыз мағыналы болсын деуші едік қой?! Міне, сол қымбат шағымызды жауларымыз тонап алғысы келді, балдырғанды бақшаға өрт салғысы келді. Мен соған кектенемін»- деп жастарымыз алаңға шықты. Алайда алаңға шыққан жастарымызды қақаған аязда аямай қинады, көптеген жастарымыз қыршыннан қиылды. Тек төрт- бес жыл өткен соң ғана арнайы комиссия құрылып, «Желтоқсан оқиғасы» жан- жақты тексеріліп, қазақ жастары ақталды.

Міне, қазақ халқы бабаларымыз армандаған тәуелсіздігіне, азаттығына осындай қиянат, азаптарды басынан өткеріп жетті. Азаттық жолында қазақ халқы қансырады, бірақ қаза болған жоқ, есеңгіреді, бірақ есінен айырылған жоқ, сүрінді, бірақ құлаған жоқ.

Тәуелсіздік бүкілхалықтық мереке, әсіресе қазақтар үшін теңдесі жоқ, аса маңызды тарихи оқиға еді. Біздің халқымыз өзінің ғасырлық аясында қалыптасқан көпшіл, өзге ұлттың мәдениеті мен салт- дәстүріне құрметпен қарай алатын кең пейіл қасиетімен дараланатын халық.

«Өткенімізді ұмытсақ, болашақ бізді кешірмейді» деген ұлы даналық сөз бар емес

пе? Осы даналықтың әрдайым жадымызда сақталғанын қалаймын. Тәуелсіздік – ұлттық тілдің, дәстүрдің, салт — сананың мызғымас тірегі, күші, алтын дінгегі, халықтың бақ жұлдызы. Тәуелсіздік – арман! Жер бетінде қанша ұлт болса, сонша арман бар. Сол арманға біздің қазақ халқы жетті. 1991 жыл — еліміздің Қазақстан деген атпен бүкіл әлемге алғаш қадам басқан жылы. Сол сәттен бері міне 25 жыл да өте шықты.

Бүгін де Қазақстан бүкіл әлем мақтанышпен айта алатын мемлекетке айналды. Осы уақыт аясында дербес кеңістік қалыптасып үлгерді, нарықтық қатынас орнығып, әлемдік қауымдастық та бел ала бастады. Тәуелсіз Қазақстанымыздың Ата заңы, мемлекеттік рәміздері, ұлттық теңгесі, ең бастысы - егемендігі бар. Еліміздің болашағын дамытып, ынтымақ пен бірлікті орнатып отырған президентіміз Нұрсұлтан Әбішұлы Назарбаев та тәуелсіздік жолында көптеген істер атқарды. Зор мақтанышпен айта алатын еліміздің бас қаласы Астана да күннен күнге гүлденуде. Оған куә алып Бәйтерегіміз, Тәуелсіздік сарайы, салынып жатқан көрме ЭКСПО- 2017. Тәуелсіздік қазақстандықтар үшін ізденіс пен ұмтылыс, сенім мен жарасым әкелді.

Қазіргі таңда Тәуелсіздік — барлығымыз үшін ерекше қасиетті күн. Бірліктің, ынтымақтастық пен татулықтың күні. Мемлекетіміздің тәуелсіздігі — ең алдымен халқымыздың бақыты. Алғашқы жылдарда басым мақсаттардың қатарында егемендікті нығайту, ұлттық қауіпсіздікті қамтамасыз ету, экономикадағы қиыншылықтарға жауап беру болған еді. Сондықтан бүгінгі күні халқымыз өткеннен қалған тарихи өнегені, отансүйгіштікті, ұлтына деген махаббатты жоғалтпай, әрі қарай жастардың патриоттық сезіміне енгізуге ерекше көңіл бөлуі керек деп ойлаймын. Тәуелсіздігімізді жариялағаннан бергі мезгіл ішінде көптеген елеулі табыстарға қол жеткіздік. Еліміздің тыныштығы мен қауіпсіздігі, көп ұлтты Қазақстан халқының жарастығы мен ынтымақтастығы Президентіміздің жүргізіп отырған парасатты көреген саясатының нәтижесі. Қазақстан – қазақ халқының ата-баба мекені, ежелгі қонысы. Еліміз өлшеусіз табиғат байлығымен ғана емес, ең алдымен сан түрлі ұлттардан құралған халқымен ерекше екенін ұмытпаған абзал. Бүгінгі бейбіт те шуақты күндерді бағалай отырып, жана биіктерде ұмтылу – біздің буынның бағыты болуы тиіс.

Иә, сан ғасырлық қайғы- қасіретке толы тарихында, қазақ халқы тағдырдың талай тәлкегіне түсіп, көптеген оқиғаны басынан өткерді. Сол тар жол, тайғақ кешуде арып ашса да, қажып қансыраса да ешқашан өзінің қадір- қасиетін жоғалтпай, ар- намысын, абыройын төкпей бүгінгі Тәуелсіздікке қол жеткізді. Тәуелсіздікке жету – оңай жолмен келген жоқ, ол бәрімізге мәлім. Бұл қазақ халқының ғасырлар бойы көздеген арман-мұраттарының орындалуы.

Сол қалың қазақтың басынан өткен зарлы заманды бүгін еске алып, ұлттық санамызды беріктете, биіктете берейік. Биыл егеменді елімізге- 25 жыл. Ендеше, Тәуелсіздігіміз мәңгілік болғай!

ӘДЕБИЕТТЕР:

1. Қазақстанның қазіргі заман тарихы (1939-2005 ж. ж.): хрестоматия. Алматы, 2006.
2. Қабұлдинов З. Е. Халық Казазстана: тарих және қазіргі заман. Уч. кенті, Алматы, 2007.
3. Қазақстан Республикасының Конституциясы. Алматы, 1995.
4. Назарбаев Н.А. Сындарлы он жыл. Алматы, 2003.
5. Назарбаев Н.А. Тарих толқынында. Алматы, 2000.

УДК 993

ПРИНЦИПЫ ВЗАИМОДЕЙСТВИЯ ПРАВОВЫХ И РЕЛИГИОЗНЫХ НОРМ

Каримова Ж.Д.

*Жетысуский государственный университет им. И. Жансугурова, г. Талдыкорган,
dj653336@mail.ru*

Государство и религиозные организации, равно как право и религия, имели в человеческой истории непростые отношения. Но во все времена и религия, и право, помимо других качеств и функций, выступали и выступают мощным регулятором человеческого поведения, а религиозные организации и государства - организационными формами, в которых такое поведение проявлялось [1; 156]

Вполне возможно, что с позиций некоторых правовых систем, государств, ученых недопустимо даже название этой статьи, поскольку правовые, государственные и религиозные институты могут быть настолько связаны, что очень трудно развести государственное и религиозное регулирование, либо религиозные начала до сих пор лежат в основе многих правовых и государственных явлений.

На мой взгляд, представленная статья возможно именно в настоящее время, учитывая происходящие в социальной действительности многих стран общие процессы, которые за некоторыми исключениями сводятся к процессам секуляризации, все большего освобождения социальных и особенно государственно-правовых институтов от религиозного влияния. В то же время ренессанс религии в некоторых странах, например в постсоветских, которые еще совсем недавно пытались исключить религию из государственной, общественной и частной жизни, лишний раз доказывает, что причины религиозности людей настолько глубинны, а различные религиозные институты настолько сильны, что, даже используя мощный идеологический и принудительный аппарат, государство не в состоянии добиться такого исключения. В некоторых странах религия и религиозные организации заменяют, по сути, право и государство или используют государство и право как инструменты реализации политической религиозной власти; в других недоверие к религии, вытеснение ее из общественной жизни рассматривается как одна из причин кризиса человека и общества.

Религиозные организации - неотъемлемый элемент социальной структуры современных обществ. Существование религиозно ориентированных коллективных образований характерно для самых разных по своему отношению к религии, историческим или культурным традициям стран. Даже в тех из них, где религия рассматривается как социально опасное явление, существование таких организаций неизбежно, хотя они могут не признаваться или преследоваться государственными властями.

Характерные для многих стран мира процессы секуляризации, развитие новых социальных технологий и коммуникаций также пока не могут значительно повлиять на количество религиозных образований, которые остаются основной коллективной формой удовлетворения религиозных потребностей. Примечательно, что если, с одной стороны, уменьшается число и влияние на общественные процессы традиционных религиозных организаций, то с другой - их место занимают новые религиозные течения, более адаптированные к современным условиям и социальной динамике.

Современная религиозная организация - многомерное и разнопорядковое социальное явление, охватывающее самые различные образования: от мощных иерархически организованных структур со своими правовыми системами, которые по

силе или влиянию могут превосходить иные государства или, как в случае с Ватиканом, быть государствами, так и небольшие общины, чья религиозная активность незначительна и не выходит за рамки семьи, малой группы [2; 23]

Современное государство, само являясь социальным образованием, как правило, доминирует над другими составляющими социальной структуры общества.

Именно государство играет основную роль в установлении условий существования и рамок деятельности различных организаций, их прав, обязанностей и ответственности. Причем государство все больше интересуется не только внешними, но и внутренними вопросами деятельности коллективных образований.

Не являются исключением и религиозные организации, также испытывающие на себе государственное внимание. Конечно, степень и характер такого внимания в каждой стране различаются, что обусловлено историческими, культурными, этническими, политическими и другими причинами. Тем не менее очевидно одно: любое современное государство в той или иной степени воздействует на религиозные организации [3; 58].

Обращаясь к правовым вопросам такого воздействия, следует заметить, что государство использует самые различные правовые инструменты: оно может договариваться с религиозными структурами или привлекать их к ответственности, может способствовать их деятельности путем освобождения от налогов или согласовывать свои решения с религиозными лидерами.

Однако основные инструменты воздействия на религиозные организации лежат в административно-правовой плоскости. Государство может заключать с религиозной организацией договор, определяющий их взаимоотношения, но договор не освобождает религиозную организацию от выполнения определенных обязанностей как субъекта, подчиняющегося установленному общественному и правовому порядку в стране. Государство может привлекать к различным видам ответственности руководителя или саму организацию, но, как правило, эта ответственность связана с нарушением многочисленных административных правил, установленных государством.

Несмотря на разные характеристики государств, все они используют одинаковые административно-правовые инструменты в отношении религиозных организаций: регистрация и лицензирование, признание и аккредитация, запреты и ограничения, контроль и ответственность [4; 44]. Вместе с тем на административно-правовое, равно как и на правовое, регулирование деятельности религиозных организаций в целом оказывают влияние разные факторы: политический режим и правовая система, роль религии в обществе и отношение к ней государства, степень религиозности населения и заслуги определенных религий [5; 456].

В представленной работе сделана попытка проанализировать административно-правовые вопросы отношений государства и религиозных организаций в различных странах мира. В работе не ставится цель оценивать религиозные организации с точки зрения истинности их учения или целесообразности их деятельности. Основное внимание в этой статье было сконцентрировано на наиболее распространенных и важных как для государства, так и для религиозных организаций сферах соприкосновения.

В практике многих государств нередким является использование административных полномочий по усмотрению властей, не основанному на законе [6; 147]. Особенно это характерно для стран с авторитарными политическими режимами или стран, в которых существуют религиозные или иные социальные конфликты или возможность таких конфликтов. Подобная административная деятельность ввиду ее непредсказуемости, чрезвычайности и стихийности трудно поддается анализу и не была в достаточной степени охвачена настоящим исследованием [7; 78]. Основное

внимание в работе сосредоточено на позитивном, основанном на законе административно-правовом регулировании. За рамками исследования остались многие неправовые дискреционные полномочия властей

В целом, можно с уверенностью утверждать, что государственно-конфессиональным отношениям традиционно не уделялось и до сих пор не уделяется достаточного внимания отечественными исследователями-правоведами. Особенно это касается изучения опыта зарубежных стран. Скажем, в советское время только редкие работы, посвященные правовым вопросам государственно-конфессиональных отношений, фрагментарно затрагивали и зарубежный опыт [8; 98].

Справедливости ради следует заметить, что и государственно-конфессиональным отношениям внутри стран бывшего СССР стало уделяться некоторое внимание уже в постсоветское время [9; 69].

Такая ситуация принципиально отличается от положения во многих других странах, где государственно-конфессиональные отношения вызывают серьезное внимание ученых и где существует большое количество исследований, научных центров, учебных дисциплин, связанных с религией [10; 156].

Одной из задач статьи является заполнение пробелов как в научном плане, так и в плане государственной, в том числе административно-правовой, политики в сфере религии.

В последнее время в Казахстане, равно как в других постсоветских странах, после нескольких лет либерализма в области религиозных свобод происходит пересмотр государственных позиций в сторону усиления государственного администрирования, принятия жестких нормативных актов. Нередки при этом ссылки на зарубежный опыт, который далеко не всегда используется корректно, вырывается из культурно-правовых традиций, что является причиной недостаточного знания о сложных государственно-конфессиональных отношениях в различных странах мира.

ЛИТЕРАТУРА:

1. Артемьев А. И. Религиозная среда и личность: (философско-религиоведческий анализ). Алматы, 1994.
2. Доклад Президента Республики Казахстан Н. А. Назарбаева на пятой сессии Ассамблеи народов Казахстана // Материалы пятой сессии Ассамблеи народов Казахстана. Астана, 1999.
3. Меркулов Н. О правовом статусе религиозного объединения // Сов. юстиция. 2000.
4. Религия и закон: Сб. правовых актов с комментариями / Сост. и авт. коммент. А. О. Протопопов. М.: Паллада, 1996.
5. Угринович Д. М. Введение в теоретическое религиоведение. М.: Мысль, 1973.
6. Яблоков И. Н. Религиоведение: Учеб. пособие. М.: Гардарика, 2000.
7. Черниловский З. М. Римское частное право: Элементарный курс. М.: Новый юрист, 1997.
8. Ударцев С. Ф. Правовое государство: смысловые грани доктрины (из истории философии права), 2005.
9. Хусейн Хамид Хассан. Свобода вероисповедания (религиозные нормы немусульман в исламском обществе. Всемирный исламский университет. Исламабад, Пакистан; Новосибирск, 1995.
10. Султангалиева А. К. Ислам в Казахстане: история, этничность и общество. Алматы: КИСИ при Президенте РК, 1998.

УДК 004.736.5

ПРИМЕНЕНИЕ ИНТЕРНЕТ/ИНТРАНЕТ ТЕХНОЛОГИИ ДЛЯ ПОДДЕРЖКИ БИЗНЕС ПРОЦЕССОВ

Касымова А.Х., Сарсенгалиева Ж.Г.

*Западно-Казахстанский аграрно-технический университет им. Жангир хана, г.
Уральск, Zhainagul_1993@mail.ru*

Аннотация

В статье описаны способы создания Intranet-сети с помощью интернет-технологии.

Internet в настоящее время является самым большим и популярным межсетевым объединением в мире — оно объединяет миллионы пользователей. Применение internet - и WWW-технологий в корпоративной сети, изолированной от Internet, называемой Intranet-технологий, получает все более широкое распространение. Использование внутрикорпоративных Web-серверов, доступ персонала к которым организован через ЛВС или глобальные сети. Применение Knowledge Management оказывает положительное влияние во всех областях бизнеса.

Ключевые слова: *Интранет, интернет, интранет-сайт, локальная сеть, Web-технология, браузер, Knowledge Management.*

Интранет технология – это внутренняя корпоративная сеть, построенная на Интернет - технологиях.

В первую очередь Интранет – это инструмент, пригодный для использования, как в целях оптимизации бизнес-процессов, так и для развития корпоративной культуры и укрепления корпоративного духа внутри компании. С помощью Интранета могут решаться десятки задач, перечень которых целиком зависит от специфики бизнеса.

Опыт внедрения Интранет в Казахстанских компаниях насчитывает несколько лет. Сейчас уже стало ясно, что внедрение только базовых Интранет-систем: внутренних Web-серверов, электронной почты и организации Web-интерфейса к корпоративным базам данных, способно оказать значительные изменения во всех областях бизнеса компании.

Интранет - одна из наиболее бурно развивающихся информационных технологий. Внедрение этой технологии в практику бизнеса значительно активизировали поиски новых форм управления. Одним из самых интенсивно развивающихся направлений менеджмента стало управление знаниями (Knowledge Management), технологической базой которого все больше становится Интранет. С точки зрения информационного обеспечения КИС между Интранет и Knowledge Management не существует четких границ. И не случайно. Эти две области развиваются навстречу друг другу: Интранет - от информационных технологий, а Knowledge Management - от теории и практики управления.

Основное условие эффективного применения этой технологии заключается в необходимости отхода от старых управленческих стереотипов. Интранет особенно эффективен для тех компаний, которые ведут свой бизнес в постоянно меняющихся условиях, делают ставку на квалификацию и самостоятельность сотрудников, а также постоянно ищут новые формы своего бизнеса.

Термин "Интранет" впервые стал использоваться весной 1995 года. Интранет – это наиболее реальная и перспективная технология управления бизнесом. Простота и

естественность технологии Интранет позволяет создавать информационную систему организации на основе уже существующей инфраструктуры.

Intranet – это внутренняя корпоративная сеть, построенная на Интернет-технологиях.

В отличие от сети Интернет, которая является в первую очередь средством накопления и сбора информации, Интранет обеспечивает еще и простой, очевидный навигационный интерфейс к корпоративным приложениям. Кроме того, такая сеть предусматривает защиту от неавторизованного доступа извне, оставляя в то же время возможность удаленного доступа для авторизованных сотрудников компании.

С технической точки зрения Интранет – это внутренний корпоративный web-портал, призванный решать задачи, в первую очередь, по систематизации, хранению и обработке внутрикорпоративной информации. Доступ к страницам портала осуществляется через web-браузер, что позволяет пользоваться услугами Интранет - систем людям с минимальной компьютерной подготовкой. Обновление информации осуществляется ответственными сотрудниками с помощью специальных интерфейсов, работа с которыми практически идентична работе с офисными приложениями. Для обеспечения безопасности Интранет-сеть часто намерено изолируется от Интернета.

С технической точки зрения интранет - сайт - это внутренний корпоративный веб-портал, призванный решать задачи именно вашей компании, задачи, в первую очередь, по систематизации, хранению и обработке внутрикорпоративной информации. Интранет - сайт доступен только в рамках локальной сети компании включая удаленные филиалы (intranet) или как портал в сети Интернет, невидимый в поисковых системах и требующий авторизации при входе (extranet). Доступ к страницам портала осуществляется через веб-браузер, что позволяет пользоваться услугами интранет-систем людям с минимальной компьютерной подготовкой. Обновление информации осуществляется ответственными сотрудниками с помощью специальных интерфейсов, работа с которыми практически идентична работе с офисными приложениями.

Интранет - портал – расширяемая система, при необходимости он может быть расширен новыми функциональными модулями исходя из корпоративных потребностей.

Задачи решаемые интранет-сайтами:

- коммуникативная;
- информационная;
- экономические задачи;
- специализированные задачи;

Преимущества использования intranet сайтов:

- повышение уровня управления и поддержки принятия решений...
- создание единой базы знаний компании...
- экономия времени и усилий сотрудников компании...
- сокращения расходов и издержек компании...
- повышение уровня коммуникаций...
- повышение качества работы и обслуживания клиентов компании...
- повышение конкурентоспособности компании...
- оптимизация бизнес-процессов компании...

Примеры решаемых задач:

- публикация и получение корпоративной информации;
- оперативное решение различных вопросов;
- решение вопросов безопасного доступа к информации.

Архитектура Интернет-Интранет

Отличительные черты Интранет-архитектуры:

- на сервере информационной системы порождается конечный продукт — информация в форме, предназначенной для представления пользователю (а не полуфабрикат в виде данных);
- для обмена информацией между клиентом и сервером используется протокол открытого стандарта;
- передается клиентам информация в виде, пригодном для восприятия человеком;
- прикладная система сконцентрирована на сервере (на клиентах, кроме программ-навигаторов, ничего нет).

Имеются несколько форм реализации Интранета.

Интранет — это локальная сеть под управлением Веб-сервера. В соответствии с видом используемого Веб-сервера сеть интранет имеет две формы реализации. Первая форма реализации сети интранет — интранет, функционирующая под управлением локального Веб сервера. Вторая форма — интранет под управлением Веб-сервера, являющегося одновременно узлом интернет.

Первая форма реализации:

- Сеть интранет реализована следующим образом:
- Персональные компьютеры учреждения объединены в ЛВС.
- ЛВС работает под управлением сервера (назовем его интранет-сервер).
- Сервер имеет связь с ЛВС и обычное модемное соединение с интернет.
- Информационные ресурсы учреждения (ИРУ) реализованы на основе WEB (интернет) — технологии.

Плюсами первой формы являются:

- Накопление и создание ИРУ происходит локально, по ЛВС и сосредоточено на интранет-сервере, что совершенно бесплатно и доступно для двустороннего использования пользователями учреждения.
- Имеется достаточное для ИРУ дисковое пространство.

Минусами первой формы являются:

- Для создания режима доступности информационных ресурсов для всех пользователей сети интернет необходимо наличие дублирующего пространства на одном из WEB-серверов интернет (хостинг) с достаточно большим объемом.
- Пополнение ресурсов в интернет требует или специального программного обеспечения (механизма) или происходит в режиме онлайн, что дорого и неудобно.
- Пополнение ресурсов в интернет носит периодический характер, а, следовательно, всегда несколько запаздывает.

Вторая форма реализована следующим образом:

- Персональные компьютеры учреждения объединены в ЛВС.
- ЛВС работает под управлением Веб-сервера.
- Веб-сервер имеет связь с ЛВС и скоростное (выделенное) соединение с интернет.

Плюсами второй формы являются:

- Информационные ресурсы учреждения (ИРУ) реализованы на основе WEB (интернет) — технологии.
- Накопление и создание ИРУ происходит локально, по ЛВС и сосредоточено на Веб-сервере, что совершенно бесплатно и доступно для двустороннего использования пользователями учреждения.
- Имеется достаточное для ИРУ дисковое пространство.
- Высокая скорость входящего трафика (получение внешних ресурсов сети)

интернет).

- Пополнение информационной базы учреждения в сети интернет в режиме реального времени, напрямую.

- Возможность реализации свободного дискового пространства на Веб-сервере для сторонних организаций и физических лиц (самоокупаемость).

Минусами второй формы являются:

- Более высокая стоимость реализации ресурса, программного обеспечения и средств защиты.

Структура intranet сайта:

Инtranet-сайт строится по модульному принципу. Отдельные подсистемы и их сервисы выполнены в виде функционально законченных блоков, способных работать как независимо друг от друга, так и интегрироваться в единый программный комплекс.

Приложения в Intranet основаны на применении Internet-технологий и в особенности Web-технологии: гипертекст в формате HTML, протокол передачи гипертекста HTTP и интерфейс серверных приложений CGI. Составными частями Intranet являются Web-сервера для статической или динамической публикации информации и браузеры для просмотра и интерпретации гипертекста.

Основными элементами технологии WWW являются:

- язык гипертекстовой разметки документов (Hyper Text Markup Language — HTML);

- протокол обмена гипертекстовой информацией (Hyper Text Transfer Protocol — HTTP);

- универсальный способ адресации ресурсов в сети (Universal Resource Identifier — URI, и Universal Resource Locator — URL);

- система доменных имен (Domain Name System);

- универсальный интерфейс шлюзов (Common Gateway Interface — CGI), добавленный позже сотрудниками Национального Центра Суперкомпьютерных приложений (National Center for Supercomputing Applications — NCSA).

- расширяемый язык разметки (eXtensible Markup Language — XML), рекомендованный Консорциумом Всемирной паутины.

Заключения

Стандартные протоколы, языки и интерфейсы Web-технологии пришли в Intranet из мира открытых систем. И хотя от них веет архаикой, но именно это обеспечивает связность и согласованность в Internet. Ситуация со стандартами в Intranet иная: в пылу конкурентной борьбы и в погоне за эффективностью и расширением функциональности фирмы предлагают новые элементы технологии. Так возникли язык апплетов Java, множество языков сценариев JavaScript, VBScript, NetBasic и др., протоколы POP, WebNFS, интерфейсы WinCGI, ISAPI, NSAPI и др., компоненты расширения браузеров Plug-in и ActiveX. Но мало того уже заметна поляризация инфраструктур Internet и Intranet. И если в Intranet возобладает монополия Microsoft, то возможно внутренних проблем несовместимости и не будет, но тогда Intranet и Internet станут дальними родственниками, не находящими при встрече общего языка.

Сейчас предприятия нуждаются в как можно более быстрого реагирования на новые запросы бизнеса, прозрачной интеграции и гибкого взаимодействия с новыми партнерами и заказчиками, что можно обеспечить через сервис-ориентированную архитектуру. Все большее значение при решении задач предприятий приобретают такие инструменты коммуникаций, как Internet и Intranet-технологии.

ЛИТЕРАТУРА:

1. Назарбаев Н.А. В потоке истории. – Алматы: Атамұра, 1999. – 296 с.
2. Агафонова Н.Н. Гражданское право: учебное пособие для вузов / под ред. А.Г. Калпина. – Изд. 2-е, перер. и доп. – М.: Юрист, 2003. – 542 с.
3. Надиров Н.К. Высоковязкие нефти и природные битумы: в 5 т. – Алматы: Ғылым, 2001. – Т. 4. – 369 с.
4. Гембицкий Е.В. Нейроциркуляторная гипотония и гипотонические (гипотензивные) состояния: руководство по кардиологии: в 5 т. / под ред. Е.И. Чазова. – М.: Изд-во Медицина, 1982. – Т. 4. – С. 101-117.
5. Портер М.Е. Международная конкуренция / пер. с англ.; под ред. В.Д. Щепина. – М.: Международные отношения, 1993. – 140 с.
6. Павлов Б.П. Батуев С.П. Подготовка водомазутных эмульсий для сжигания в топочных устройствах // В кн.: Повышение эффективности использования газообразного и жидкого топлива в печах и отопительных котлах. – Л.: Недра, 1983. – 216 с.

РЕЗЮМЕ

Мақалада Интранет желісін интернет-технологиясы арқылы құру жолдары, жобалау кезеңдері баяндалған. Интранет технологиясының артықшылықтары, оларды қолдану аймағы туралы сөз қозғалды. Интранет желісінің интернет желісінен айырмашылықтары мен ұқсастықтары сипатталды.

RESUME

This article describes methods for creating intranet portals, stages of the design with the help of Internet technologies, applications and advantages of Intranet technology. And also describes the differences and similarities between the intranet from the Internet network

ӘОЖ 622.2

ЖАҒАНДАНУ ҮДЕРІСІНДЕГІ ОҚЫТУ МЕН ОҚУДАҒЫ ЕРЕКШЕЛІКТЕР

Козыкенова Ш.А.

*«Сарқан аудандық білім бөлімінің Тасарық орта мектебі МДШО» КММ,
Сарқант қ., Абай ауылы*

Қазіргі білім беру жүйесінің мақсаты - болашақтың бәсекесіне қабілетті ХХІ ғасыр шәкіртін тәрбиелеу. Осы кезеңде білім беру – өзгермелі өмір талабына дайын болуы қажет. Бұған қоғамдық өмірге дербес шешім қабылдап, ойды саналы түрде түсінуге қабілетті жеке тұлғаны тәрбиелемейінше қол жеткізу мүмкін емес. Жас ұрпақ ел тірегі, ертеңіміздің кепілі. Елбасымыздың халыққа Жолдауында айтқанандай мектеп оқушыларын отансүйгіштікке, шығармашылыққа, ақыл-ойын жан-жақты дамытуға, саналы білім бере отырып тәрбиелеу, оларды қазіргі нарық қатынасының талабына сай адам етіп шығару міндеті көзделген .

Бүгінгі қоғам – мәдени жағдайдағы өмір сұранысына сай білімді, шығармашылықпен жұмыс жасау арқылы, өзін-өзі дамытып жетілдіре алатын азамат тәрбиелеу оның өзін белсенді жағдайға қоятын жеке тұлғаға бағытталған оқыту технологияларын тиімді пайдаланумен тікелей байланысты.

Әр оқытушының өзіндік мақсатты сабақ беру үрдісі технологиясы болады. Өз тәжірибемде «оқушылардың есте сақтау қабілетін арттыру мақсатында тиімді технологияларды сабаққа енгізу» мәселесін негіз етіп жұмыс жасап келемін. Ондағы

басты мақсатым, балалардың өзіндік пікірін қалыптастыру арқылы есте сақтау қабілетін арттыру, өзіндік жұмыс жасауға бейімдей баулу.

Оқушыны шығармашылыққа баулу үшін, есте сақтау қабілетінің белсенділігінсіз дұрыс оқу болмайды. Есте дұрыс сақтау үшін толық түсіндіру мен ойлау қажет. 1-сыныптан бастап баланың есте сақтау қабілетін арттыратын әдіс-тәсілдердің бірі – құрамы ауыспалы жұппен жұмыс. Әр оқушымен жұмыс жасау барысында әр түрлі бағыттармен жұмыс жүргізу қажет жұмысты сауат ашу дан кезеңінен бастап-ақ жүргізуге болады. Жеке парақтармен жазылған әріп таңбасы немесе қандай цифр екенін сұраймын. Оқушы бала толық өзін көрсете алады. Алғаш жауап берген баланың орнын ауыстырамын, олар әрқайсысының орнында қалған үлестірмелі қағазбен жұмыс жасай бастайды. Бұл әдіс-тәсілді барлық сабақта пайдалануға болады. Бастауыш сыныпта қазақ халқының тарихымен әдебиетімен байланыстыра отырап есте сақтауына әр түрлі әдістер арқылы жұмыстар жүргіземін. Оқушының білім Оқушының білім және білік дағдыларын күнделікті бақылап, бағалаудың және дамыта оқуды жүзеге асыруда оң нәтиже беріп жүрген әдіс-тәсілдің бірі-топпен жұмыс. Оқытушының басты ролі –топтан- топқа ауысып , бақылап, оқушылардың назарын тапсырмаға аударып, сұрақтар қойып, мәселелерді шешуге көмекші, ресурсты бөліп беруші, кеңесші боласыз. Дұрыс идея – бәріне өзіңіз жауап бергенше олардың жанына отырып сұрақтар қойып, жауап табуға көмектесу. Дұрыс емес бағыты –ешнарсеге мән бермеуі. Сондықтанда әр оқушы белсенді болуы тиіс. Өз қабілетін толық көрсете білуі қажет..Сондықтағнда оқушыға өз білім деңгейіне байланысты тапсырмалар беру оқытушының білімі мен түсіндіру бағытына байланысты:

- дайын мәтінге қойа білу
- бөлу оны талдай білу
- оны толық меңгере алуы,
- берілген тапсырманы толық орындауы

Мысалы:

Білімді адам ----- тұрған шырақ.

Білімсіз адам құр қарңғыда ----сүргендей.

Білім алдыға жетелейтін –таусылмайтын ---

Білім ----дің байлығы

-адасқан сөздерді орнына қой.

Мысал: төңкеріп нанды қоюға болмайды

(нанды төңкеруге болмайды.)

Жұмыс жүргізудің нәтежесінде толық жеткізіе отырып мақал жұмбақ тез түсініп оны толық меңгере алуына бағыталып өседі,, Жаңа білім алу жаңа әдіс қолдану оқушының жаңашыл ізденіс қабілетін артыра түседі.Оны сабақта дұрыс қолдану оқушының шеберлігіне байланысыт.т балабақшадан кейін бастауыш білім беруде оны дамыта жетілдіру қажет. 21 ғасыр жаһандану даму ғасыры болып табылады. Сондықтанда бүгінгі ұрпақ заман талабына сай білім мен қамылуы тиіс.Ұстаздан шәкірт озады дегендей ұстаз оқушыға терең білім бере отырып оқушы бойындағы құндылықтарыд аша отырп бүгінгі қоғамға бейімдеу қажет. Қазіргі таңда жаһандану үрдісіне бағыталғағн интернеттік жүйе арқылы тест тапсыруға болады. Онда оқушы өзінің қаншалықты білімді екенін көре алады.

Қорыта айтқанда, бүгінгі таңда мектеп өміріне педагогтық технологияның қажеттігі жайлы әңгіме қозғаудың артық екені даусыз .

Өміріміздің бір тынысы болып кеткен педагогикалық технологиялардың оқыту үрдісіндегі жүйесі – мақсат, мазмұн, әдіс-тәсіл, амал-мол екенін ұмытпаған жөн. Педагогикалық даму педагогикалық жаңа әдістер бүгінгі ұстаз шеберлігіне бағыталып жасалынған. Өйткені, біріншіден, педагогикалық технология ұстаз шеберлігіне ықпал

жасаса, екіншіден, шәкірттің ойлау қабілетінің ұштала түсуіне әсері мол.

Сонымен бірге, әлеуметтік–рухани жан дүниесінің маңыздылығын іріктеуге, ізгілікті жағын дамытуға бағыттайды, өзінің психологиялық даралық сипатын аңғаруға ниеттендіреді. Жаңашыл әдіс–тәсілдер педагогикалық технологияны әрбір сабақта, күнделікті тәрбиелік жұмысымызда қолдана білсек, онда болашақ Егеменді еліміздің барыстарын тәрбиелеуде ерен жетістіктерге жетеріміз даусыз.

Жалпы патриотты тәрбиелеу отбасы, ұжым, мектеп, қоғамдық ұйымдар секілді әлеуметтік ортаның нысандарының қайнар бұлағы болуы керек. Жаһандану тек біліммен ғана емес басты құндылық тәрбиемен ұштасуы тиіс. факторларының ықпалы мен индивидтің рухани-тәжірибелік қызметінің субъективті шарттарында орын алатын әлеуметтік процесс.

Жақандану ол даму білімді болу жарқын болашаққа ұмтылу болып табылады. Патриотизмге тәрбиелеу жұмысы мемлекеттілікті бекітудің және еліміздің қауіпсіздігі мен тәуелсіздігін қамтамасыз ететін негізгі шарттардың бірі.

Бұл шара жүйелі түрде жүріп, саяси әлеуметтендірудің институттары арқылы өз бағыттарын айқындауға тиіс деп ойлаймыз.

Патриоттық рухта тәрбиелеу сөзбен немесе кез келген шарамен қалыптаспайтындығын ұғына отырып, патриотизм адамдардың айналада болып жатқан жағдайларға қарап отансүйгіштік орын алатындығын түсінген абзал. Егер олар дұрыс, жақсы өмір көрсе, егер еңбегі мен зейініне құрмет көрсетілгенін сезінсе, әлеуметтік жүйе әділетті жүрсе жағымды пікір қалыптасады.

Жаһандану – даму 50 елдің қатарына қосылуың басты бағыты болғандықтан біз мектеп жасынан бастап оқушы бойына толық сіңіруіміз қажет. Сондықтанда әрбір ұстаз жаңашыл ізденісте болуы қажет

Елбасымыз айтқандай жұмыла жұмыс істеу жақсылыққа апаратын жарық жол бағыт болып Қазақстандақтардың белгісі болып қалмақ.

Аталмыш қажеттіліктерді адамзат сезінбесе, қаншалықты әдемі сөздер мен шаралар өткізілгенімен оның көзбояушылық қасиетін халық сезінеді.

Мен өз сабақтарымда оқушының білімі мен жаһандану үрдісіндегі ұрпақтың жан-жақты дамыған өскеелең ұрпақ болып өсуіне барынша ықпал етемін.

Елбасы Жолдауындағы басымдықтар еліміз үшін бейбітшілік, тұрақтылық пен гүлденудің «алтын ғасыры» болатын кезеңдегі көздеген мақсаттарға міндетті түрде жеткізетіндігіне және ұлттың 2050 жылға дейінгі даму идеологиясы болып қала беретініне Қазақстан халқы толықтай сенімді. Біздің еліміз жақандану үрдісіне толық сеніммен аяқ басуы қажет.

ӘДЕБИЕТТЕР:

1. Қазақстан Республикасының Білім туралы заңы.
2. Назарбаев Н.Ә. Жаһандану қаһында Егемен Қазақстан 2009 ж.
3. Оқу әдістемелік құрал Алматы 2012 ж.
4. Алтынбекова А.С. Бүгінгі жақанданудағы даму бағыттары Парасат 2012 ж.

ӘОЖ 372.8:78

БАЛАЛАР МУЗЫКА МЕКТЕБІНІҢ ОҚУШЫЛАРЫНА МУЗЫКАЛЫҚ ТӘРБИЕ БЕРУДІҢ КЕЙБІР ЕРЕКШЕЛІКТЕРІ (ДОМБЫРА СЫНЫБЫ НЕГІЗІНДЕ)

Копбаева А.Ж.

І. Тлендиев атындағы БММ, Талдықорған қ., kopbaeva_a@mail.ru

Түйіндеме

Мақала жалпы шолу тақырыбында жазылған, онда оқытушының тәрбие жұмысында әрбір оқушыға өз алдына жеке-жеке педагогикалық тәсілдер қолдануы қаралады. Адамның тұлға болып қалыптасуы жолында халық музыкасының әсері ұлан-ғайыр. Музыка өнері тек эстетикалық құрал ғана емес, оның өзге сипаттары да бар: ұлттық болмыс, мазмұн, сипат. Бұл тұрасында, орта мектеп бағдарламаларында осы тұрғыдан да зер салып, әдістемелік тәсілдеріміздің мазмұнын байыта түсетіндігі пайымдалады.

Резюме

В статье рассматривается воздействие музыки на ребенка на самых ранних этапах. Она является одним из богатейших и действенных средств эстетического воспитания, обладает большой силой эмоционального воздействия, воспитывает чувства человека, формирует вкусы. Отсутствие полноценных музыкальных впечатлений в детстве с трудом восполнимо впоследствии. Музыка имеет сходную с речью интонационную природу. Подобно процессу владения речью, для которого необходима речевая среда, чтобы полюбить музыку, ребенок должен иметь опыт восприятия музыкальных произведений, привыкнуть к ее интонациям. Музыкальное развитие оказывает ничем не заменимое воздействие на общее развитие: формируется эмоциональная среда, совершенствуется мышление, воспитывается чуткость к красоте в искусстве и в жизни. Дошкольный возраст чрезвычайно важен для дальнейшего овладения музыкальной культурой.

Summary

The article discusses the effects of music on the child at the earliest stages. It is one of the richest and most effective means of aesthetic education, has a high emotional impact force, brings a sense of human forms tastes. The absence of full-fledged musical impressions as a child with difficulty replenishable later. Music has a similar speech intonation nature. Like the process of ownership of speech, which requires speech Wednesday to love the music, the child should have the experience of the music, to get used to her intonations, empathize mood.

The musical development has irreplaceable impact on the overall development: formed emotional environment, improved thinking, raised sensitivity to beauty in art and in life. Preschool age is extremely important for the further mastery of musical culture.

Кілттік сөздер: күй, Құрманғазы, дүниетаным, шығармашылық қабілет, оқытушының кәсіптік шеберлігі, эстетикалық құрал.

Қазіргі таңда жас ұрпаққа тәрбие беру саласында көп өзгерістер жаңалықтар болып жатыр. Бүгінгі күнде негізгі мақсат жан-жақты дамыған білімді тұлғаны тәрбиелеу. Өзгерістер музыкалық өнер саласын да қамтыды.

Жастардың жеке музыкалық дамуын бақылау, олардың өнер жолында ең жақсы

дәрежеде өсуін қамтамасыз етуде мүмкіндік туғызады. Бұл мәселелерді көптеген ғалымдарымыз зерттеді. Қазақстандағы музыкалық сын саласында әр кезеңдерде белгілі музыка танушылары – Б.Ерзакович, М.Ахметова, А.Темірбеков, Л.И.Гончаров, З.Қоспақов, Б.Қарақұлов және А.С.Райымбергеновтар.

Әрбір оқушының сана-сезімі, мінез-құлқы, мәдениеті, өмірге көзқарасы, музыкалық қабілеті бірдей болып келе бермейді [1]. Олардың өзіндік ерекшелігі – оқытушысына байланысты. Демек, оқытушы өзінің тәрбие жұмысында әрбір оқушыға өз алдына жеке-жеке педагогикалық тәсілдер қолданады. Адамның тұлға болып қалыптасуы жолында халық музыкасының әсері ұлан-ғайыр. Музыка өнері тек эстетикалық құрал ғана емес, оның өзге сипаттары да бар: ұлттық болмыс, мазмұн, сипат. Бұл турасында, орта мектеп бағдарламаларында осы тұрғыдан да зер салып, әдістемелік тәсілдеріміздің мазмұнын байыта түсуіміз керек-ақ.

Домбыра сабағының негізгі мақсаты: оқушының бойында рухани мәдениеттің аса маңызды ажырамас бөлігі музыкалық мәдениетті қалыптастыру арқылы шығармашылық қабілеттерін арттыру. Отанға, өз халқына деген сүйіспеншілік, халық музыкасын, өз халқының рухани-мәдени мұрасына, салт-дәстүріне сезімдерін оятады.

Қазақ халқы құлақтан кіріп бойды алар әсем ән мен тәтті күйді ұнатқан. Қазіргі кезде ұлттық оркестр көбейді. Лириканың бірнеше атауы – көңіл сазы, табиғат сазы, махаббат сазы, азаматтық әуен болып тарамдалғаны сияқты, күйді де шалқыма, жайылма, ілме, ақпа, төкпе, шертпе деп бөлуге болады. Осы айтылған қасиеттерді меңгерген дарынды күйшілер халқымызда көп болған. Мысалы, Тәттімбет, Құрманғазы. Ал Сүгір шалқыма, шертпе күйдің шебері болған. Мысалы, оның «Шалқымасын» ілік-шалыс тартылып, жөргемделіп, аяғы «аһ» ұрған арманға айналады. Ықыластың ауызданған ол тіпті қобыздың сарынын да домбыраға түсірген.

Сонау ежелден келе жатқан күйлердің қазақ елінің барлық түкпіріне кеңінен таралуы халқымыздың өнерге деген ерекше сүйіспеншілігінен екені белгілі. Мұндай ұлы дәстүрді біз күй атасы Құрманғазының, Тәттімбеттің, Дәулеткерейдің өнер мектебінен өткен ұлы адамдар шығармаларының халық ішіне кеңінен таралуынан көреміз. Халық күйші адамдарын, аса дарынды перзенттерін еркелетіп, осылай деп атауы сол кездегі дәстүрге айналған. Өнер десе ішкен асын жерге қоятын халқымыз өздерінің сүйікті құралы – домбыраға үлкен мән берген. Атақты композиторлар Құрманғазы, Дәулеткерей, Қазанғап ел аралап, өз күйлерін домбырамен орындағанда, жиылған жұрт рухани азық алған. Домбыраны қастерлеп, сол арқылы өзінің шеберлігін жан-жақты көрсете білуге, ұлттық өнерімізді дамытуға қазір де мол мүмкіндік жасалған. «Оның үні арқылы замана сырларын аңғарамыз. Мысалы, Құрманғазының «Сарыарқа» күйінен зор пафосын және аса мәнділігін мойындаймыз», - деген еді. Ақын-күйші Тәттімбет төрт болыспен бірге Петербургке барып, патшадан түңіліп қайтқанда:

Тілім шолақ, дертім көп баяндауға,
Қолым қысқа майданда аянбауға! –

деп өлең, кейіннен «Көкейтесті» күйін шығарған.

Халықты қараңғылықта ұстауға дағдыланған үстем тап, озбыр тобыр Құрманғазыны қуғындайды, Сейтекті итжеккенге жер аудартады. Өздері зікір салатын ишандар күйге тыйым салады. Осының бәрі адам жанын азаттыққа баулитын күй құдіретінен қорыққандықтан еді.

Күй арқылы тәрбиелеуде музыка мектебінің рөліне ерекше мән беру керек. Домбыра сабақта оқушылардың шығармашылық қабілетін дамытуда мұғалімінің негізгі міндеті толықтырылған кеңейтілген бағдарлама негізінде оқу-тәрбие үрдісін және ұстаздың педагогикалық шеберлігін дамыту. Жасөспірімнің бойында талғампаздық эмоциялық сезімпаздық қалыптастыруында, оның мәдениетті болып өсуіне күй өнерін

түсінуде мектептегі домбырашы-педагогтардың алатын орны ерекше деп ойлаймын [2].

Күй арқылы оқушылардың дүниетанымын қалыптастыру әдістері алуан түрлі және ол оқушының жас мөлшеріне тәуелді. Музыка өнеріне дүниетанымын қалыптастыру әдістерін көрнекі және ауызша деп бөлуге болады. Шығармашылық қабілетті қалыптастыруда қолданатын сендіру әдісінің ерекшелігі оны қабылдайтын құбылыс әсем болған жағдайда ғана пайдалану керек екендігі. Оқушыда эмоциялық үн қосу өнер шығармаларымен тікелей ұшырасқанда пайда болатыны анық [3].

Үйрету-жаттықтыру әдісінің мәні – оқушыны тыңдай, көре бағалай білуге және соған сәйкес белсенді іс-әрекет етуге үйрету [4]. Күй үйрету, жаттықтыру әдісі көп қайталауды талап етеді және түрлі жағдайларда қолданылады. Аталған әдістерді кешенді пайдалана отырып оқушының қабылдау белсенділігін тәрбиелеу керек.

Домбыра пәніне қызыққан бала кейін сольфеджио да оқуға талпынады. Домбыра сабақтары тек қана аспапта ойнаумен шектелмейді, сонымен бірге күйлерді тыңдауда практиканы құрайды. Бастапқы күйлердің әуендері қарапайым, балаларға түсінікті болуы мүмкін. Кейін шығармалардың музыкалық құралдар мен материалдарды күрделі болғанмен, олардың көркемдік сапасы жоғарғы сатыда болуы ықтимал. Егер де бұндай жұмыс нәтижесінде оқушылар домбыра пәнінде эмоционалдық қанағаттанса, онда оқушылар музыкаға деген сүйіспеншілікті бүкіл өмір бойы өткізе алады. Солардың біреулері болашақта композитор, біреулері – әнші, тағы біреулері – жақсы, музыканы сүйсіне тыңдайтын тыңдармен болуы мүмкін.

Домбыра пәні сабағында музыкалық әдебиет пәні бағдарламасындағы шығармаларды пайдалану және аралық байланыстың орнығып, нығая түсуіне көмектеседі. «Домбыра және музыкалық әдебиет» тақырыбында үйірме ретінде жиын өткізіп, онда бәрі бірге музыка тыңдап, әдеби-музыкалық бағдарлама жасап, концерт ұйымдастырудың да маңызы зор.

Домбыра пәні мен музыкалық әдебиет әр түрлі көркемдік-образдық құралдар арқылы бір-бірін толықтыра байытып, өмір құбылыстарының күрделі әлемінің сырын ашуға, адамдардың оған және өзара қатынастарына, қуаныштары мен жан күйзелістеріне байланысты іс-әрекеттерін көрсетуге өзара бірлікте қызмет ететіндігі жөніндегі ұғымды орнықтырудың мәні зор.

Сонымен бірге «музыкалық сауат» тақырыбына байланысты оқулықта өтілген материалдар негізінде саз /лад/, тоналдық, дыбыс аралық, динамикалық белгілер сияқты терминдеріне тиісті түсініктемелерді де нақтылы шығарма мысалдары арқылы беріп отырған орынды.

Педагог-домбырашының күй арқылы тәрбиелеуде мектептің рөліне ерекше мән береді. Күй табиғатының өзі адамды саяси-идеялық, адамгершілік, эстетикалық, жасөспірімдердің рухани өсуінің үйлесімді даму мәселелеріне комплексті тұрғыдан қарауды көздейді. Оның әсер ету мүмкіндігін оқу-тәрбие процесінде ескеріп отырғанда ғана іске асады. Күйшілік өнердің әлеуметтік-адамгершілік, эстетикалық табиғатын ескерудің зор тәрбиелік маңызы бар. Күйшілік өнер арқылы адамды әдемілікке, әсемдікке тәрбиелеуде оның педагогикалық негізімен қатар психологиялық аспектілерін де ескеру керек. Күйшілік өнер – адамның айнала қоршаған ортамен көңіл-күй қатынасымен ғана жүзеге асатын бейнелі, образды, эмоционалды ұғымдардың синтезі деп түсіндіруге болады.

Мемлекеттік тілде оқитын мектеп балаларымен жұмыс істеу барысында ұлттық музыкалық мәдениетке баса назар аударғанымыз жөн. Әрине, классикалық музыка үлгілерін, басқа да көркем, тартымды, әсерлі шығармаларды пайдалану ешқашан артық етпейді. Бірақ бүгінгі оқу бағдарламаларында мұның мән-жайы ескерілмеген. Сондықтан, ұлттық музыка үлгілерін молынан енгізе отырып жасалған жаңа бағдарлама негізінде тәжірибелік жұмыс жүргізуге мән береміз. Педагогикалық

репертуарындағы музыкалық шығармалармен жұмыс үш бағытта жүргіземіз. Олар: орындау, сүйемелдеу және шығарманың көркемдік келбетін анықтау.

Осының бәрі арнаулы музыка мектептеріне ғана емес, жалпы музыкалық мектептердің өзінде классикалық шығармалардан бұрын домбыраға арналған музыкалық шығармалар қажет екенін байқатты. Оқушыларды ән айту ғана емес, домбыра сүйемелдеу ісімен тығыз байланыста баулығанда ғана елеулі нәтижелерге қол жетпек. Халық музыкасы – рухани қазына, таусылмас тәрбие бұлағы. Кез-келген оқу-тәрбие жұмысы сол мәдени-музыкалық мұрамызға негізделуі шарт.

Музыка мектептегі домбыра сабағының негізгі мақсаттары: оқушылардың музыка мәдениеттілігін тәрбиелейді. Ол деген эстетикалық сезімін қалыптастыру, әрі қарай дамыту музыкалық ой-өрісін кеңейту, талғамын тәрбиелеу, композитордың шығармашылығымен, өмірінен мағлұмат алу. Шығармалардың сипатын, образын ашуда, қолданылған мәнерлігін анықтап, шығармаға қандай көрік беріп тұрғанын қарастырады, музыкаға деген қызығушылығын, эмоциялық көзқарасын қалыптастырады, әр шығараның мәнерлік құралдарын ажырата алатын болады [5]. Сурет салу, музыка туралы өз ой-пікірін айта білетінін жеткізу, халық музыкасын білу, тану, түсіну, музыка ән жанрларының түрлерін ажырата білуін тәрбиелеу.

Өз білімін табандылықпен жетілдіріп, тапсырылған іске адалдықпен, сүйіспеншілікпен қараған жоғары моральдық қасиеттері болған жағдайда ған мұғалім бұған лайықты бола алады. Мұғалімнің оқу-тәрбие қызметіндегі табыстары көбінесе оның шеберлігіне байланысты. Ол өздігінен келмейді. Қайта мұғалімнің кәсіптік шеберлігін арттыруда, мәдени және саяси ой-өрісін кеңейту жөніндегі табанды және күнделікті жұмысының нәтижесі болып табылады.

Қазіргі кезде оқу-тәрбие процесін ізгілендіруде, оқытудың тәрбиелік сипатының басымдылығына, сондай-ақ тұлғалық бағдарына назар аударыла бастады. Бір құнарлығы қазіргі балалар өте алғыр. Олардың қай-қайсысының бойынан дарындылықты табуға болады. Тек тұтанып тұрған отты мезгілінде үрлеп, дұрыс бағыт-бағдар беру талабын қанағаттандырып отыруда мұғалімнің асқан шеберлігі қажет: кәсіптік шеберлік өздігінен келмейді. Ол педагогикалық мамандығын арттыру жөніндегі мәдени және саяси ой-өрісін кеңейту жөніндегі табанды да күнделікті жұмысының нәтижесі болып табылады.

ӘДЕБИЕТТЕР:

1. Жұбанов А. Ғасырлар пернесі. Алматы: Өнер. 1969. -200б.
2. Вишнякова Н.Ф. Развитие музыкально-творческой активности младших школьников на занятиях во внеклассное время //Тезисы VI науч. конференции. –М., 1982. – С. 72-80.
3. Выготский Л.С. Психология искусства. – М.:Искусство, 1968. – С. 325.
4. Гогоберидзе А.Г. Тория и методика музыкального воспитания детей дошкольного возраста: Учеб пособие для студ высш. учебн. заведений /А.Гогоберидзе, В.А.Деркунская. – М.:Издательский центр «Академия», 2005. – С. 320.
5. Кульманова Ш.Б. Музыка. Методическое руководство. – Алматы: Атамұра, 1999. С.

ӘОЖ 880

XX ҒАСЫРДЫҢ БАСЫНДАҒЫ ӘДЕБИ АХУАЛ ЖӘНЕ ІЛИЯС ЖАНСҮГІРОВ

Қадырниязов Н.С.

«Тұран» университеті, Алматы қ., nurtaza1109@mail.ru

Әйгілі ақын, драматург, қоғам қайраткері Ілияс Жансүгіров (1894-1938) баспасөздің ел арасында халық ауыз әдебиетін насихаттаудың ерекше маңызды құралы екендігін тез, әрі ерте түсінгенге ұқсайды. Себебі ақынның «Сарыарқа», «Тілек» атты өлеңдері ең алғаш 1917 жылы, Семейде шығып тұрған, «Сарыарқа» газетінде жарық көрген. Бұл тың үрдісті тоқтатпаған ақын 1923 жылы «Мерген Бөкен» атты әңгімесін «Сана» журналында жариялаған. Сондай-ақ ақынның өлеңдері «Тілші», «Кедей еркі», «Лениншіл жас» газеттері, «Жаңа мектеп», «Әйел тендігі» журналдары арқылы ел арасында кеңінен тараған.

Сонымен қатар Ілияс Жансүгіров тек әдебиет майданында ғана емес, журналистика саласында да көп еңбек сіңірген қайраткер. Алғашында ол «Тілші» газетінде қызмет атқарған. Бұл газет болашақ кеңес үкіметінің қазақ жеріндегі ең алғашқы баспасөз жаршыларының бірі болатын. Ілияс Жансүгіров 1925-1928 жылдар аралығында Москвадағы Коммунистік журналистика институтын оқып, бітірген. Яғни, арнайы журналистік мамандық алған алғашқы қазақ азаматтарының бірі.

Кеңес үкіметінің бас қаласы Москвада арнайы журналистік білім алған жас маман 1928 жылы Қазақстанның сол кездегі негізгі басылымы «Еңбекші қазақ» газетіне жұмысқа жіберіледі. Аталмыш газет, сол кезеңде, елдегі ең беделді газет болатын, яғни Ілияс Жансүгіровке мемлекет басындағылар үлкен сенім жүгін артқаны анық байқалады. Сондай-ақ «Еңбекші қазақ» газетінде әр жылдары С.Сейфуллин, С.Садуақасов, Б.Майлин, Т.Рысқұлов, О.Жандосов, Ф.Мүсірепов сынды ірі қоғам қайраткерлері еңбек еткен.

Бұл ақынның бір қыры. Екінші қыры – оның «Жолдастар» романы. Онда автор І-дүниежүзілік соғыс кезеіндегі қазақ ауылдарының ауыр әлеуметтік жағдайы, өмір қайшылықтары, 1916 жылғы көтерілісті суреттейді. Биыл сол ұлт-азаттық көтерілістің болғанына 100 жыл толып отыр. І.Жансүгіров атындағы Жетісу мемлекеттік университеті ұйымдастырып отырған конференцияның жұмысының да бірінші бағыты «Жетісу өңірі және 1916 жылғы ұлт-азаттық көтеріліс: тарихы мен сабақтары» деп аталуы бекерден-бекер емес. Сол көтерілістің басты себебі неде?

Қазақтың ірі қоғам қайраткері, саясаткер Тұрар Рысқұлов 1916 жылғы көтерілістің себеп-салдарын көп зерттеп, бірнеше мақалалар жазған публицист. Оның қаламынан «Қазақтардың 1916 жылғы көтерілісі» және «Орталық Азиядағы 1916 жылғы көтеріліс» атты мақалалар шыққан. Мақала деректеріне сүйенсек Ресей мұжықтары алғашқыда Жайық өзенінің бойын XVI ғасырда жайлай бастаған екен. Ал 1906 жылға қарай қазақ даласында переселендердің мұқтажына 5 миллион 114 мың десятин жер тегін бөлініп берілген. Тек Жетісу обласында мұжықтардың 600 поселок және станицалары пайда болып, оларға 1 миллион 200 мың десятин жер бөлінген. 1916 жылға қарай барлық Жетісу облысы жерлерінен мұжықтарға 4 миллион 194 мың десятин қазақ жері тегін таратылған. Яғни, Т.Рысқұловтың пайымдауы бойынша көтерілістің болуының негізгі себебі қазақ жерлерін мұжықтарға тартып алып беру болатын, ал қазақ жастарын тыл жұмысына алу туралы патша үкімі көтеріліс өртінің тұтануына көмектескен ұшқын ғана.

1905 жылғы ақпан революциясынан қорыққан патша өкіметі ішкі Ресейден қазақ жеріне шаруа мұжықтарын көбірек көшіріп жіберуге тырысты. Премьер-министр Столыпиннің жүргізген реформасының арқасында еуропалық Ресейді 4-4,5 миллион шаруа тастап кеткен, Сібірге, қазақ даласына 3 957 058 адам қоныс аударған [1, 10 б.]. Осы

қанаты кең көшіру жұмысын жоспарлы түрде жүзеге асыру үшін Қазақстанға К. Пален, В.Кузнецов, П. Румянцев және басқалар басқарған арнайы экспедициялар жасақталып, олар суы мол, құнарлы «бос» жерлерді анықтап, картаға түсірген. Қазақ даласы Торғай-Орал, Ақмола, Семей, Сырдария және Жетісу болып алты переселен районуна бөлінді. «Переселенческим управлениям фактически было дано право по своему усмотрению отнимать у казахов землю и вытеснять их в степь и пески. В результате такой жесткой колонизации к 1917 году у казахов было отобрано более 45 миллионов десятин плодородных земель. Такая система переселения усилила всеобщее обнищание и разорение казахов и углубила кризис кочевого скотоводческого хозяйства», – деп ашық жазылған «Қазақстан в начале XX века» деп аталатын тарихи очеркте. Осындай қазақ даласына шаруаларды жаппай көшіріп әкелудің салдарынан 1914 жылдың қарсаңында Ақмола облысының қазақтарының саны 36,6 пайызға кеміп, шаруа мұжықтарының саны 56,7 пайызға өскен, яғни жергілікті халықпен салыстырғанда орыстардың саны асып түскен [2, 85 б.]. Мұндай жағдай Жетісу, Орал, Қостанай, Торғай және Семей облыстарында да орын алған болатын.

Мемлекеттік думаның депутаты Т.И. Седельников 1907 жылы жарық көрген «Борьба за землю в киргизской степи» атты еңбегінде XVIII ғасырдың екінші жартысынан басталған орыс-казак әскери отарлауы барысында Орынбор казак әскери округіне 7 миллион десятина, Сібір және Жетісу казак әскерілеріне 5 миллион десятина «бос» жерлердің бөлініп берілгендігін, ал Орал казак әскери округінің қазақтың Жайық өзенінің оң жағалауындағы ең шұрайлы жайылымдарын алып алғандығын қынжыла жазады. Автор осы кітабында қазақ жерлерін алдымен олардың өздерін толық қамтамасыз етпей тұрып, көшіп келуші мұжықтарға таратып беру заңсыз екендігін дәлелдейді. Ертіс өзені жағалауы мен Алтай таулы округында 92 000 астам қазақ өзінің байырғы жерлерін мұжықтардан жалға алып тұруға мәжбүр болған. Осындай жағдай Қазақстанның аймақтарының барлық құнарлы жерлерінде жаппай орын алған болатын.

Патшалық Ресейдің отарлық саясаты, жақсы жайылым-шабындықтарды, өзендер мен көлдерді, табиғаты керемет ормандар мен тауларды жаңадан көшіп келген шаруа мұжықтарына бөліп беруі 1916 жылдың жазында ұлт-азаттық көтерілістің басталуына басты себеп болғаны рас. «Основными причинами национально-освободительного восстания 1916 г., являются: тяжелые последствия колониальной политики, сопровождавшиеся такими явлениями, как интенсивное изъятие земель, упадок традиционного типа хозяйствования, усиление русификаторской политики и национального гнета», – деп жазылған «Национально-освободительное движение 1916 г. Причины. Характер. Движущие силы» атты тарихи очеркте. Ұлт азаттық көтерілістің ең қызған кезі – 1916 жылдың шілде айында Николай патша өзінің ең мықты әскери генералы А.Н. Куропаткинді Түркістанға, көтерілісті басуға, жібереді. Бүткіл Ресей империясын дүр сілкіндірген қазақ көтерілісінің астарын, себеп-салдарын түсінуге тырысқан тәжірибелі әскери қолбасшы А.Н.Куропаткин өз күнделігінде қазақтарды әсіресе соңғы 12 жылда барлық бағытта ата мекенінен жаппай тықсыра бастағанын, ал 1904 жылдан бастап тек қана Жетісу облысында бірнеше миллион десятина жерді тартып алғанын жаза келе қазақ халқы туралы былай деп жазады: «Последние 40 лет точно безмолвно согласились стереть с лица земли это симпатичное, добродушное, наивное, но и дикое еще по нашей же вине племя. Махали на него рукою. Считали, что роль его кончено» [3, 60 б.]. «Бұл халықтың саудасы бітті» дегендердің қатты қателескендігін уақыт дәлелдеп бергені рас.

Жергілікті «бұратана» халықтың көтерілісін басу үшін Жетісу өңіріне 16 зеңбірегі, 47 пулеметы бар 35 рота солдат жіберілген, Торғай облысындағы дүрбеленді басу үшін 14 зеңбірегі және 17 пулеметы бар 17 рота жаяу әскер, 19 «қара жүздік» жасағынан және эскадроннан құралған генерал Лаврентьевтің экспедициялық корпусы аттандырылған. Сібір «казачье войскосы» күшейтіліп, соғыс

дайындығына келтірілген.

Қазақ халқының бұл көтерілісін патшалық Ресейдің жазалаушы жасақтары қанға бөктіргені бізге тарихтан белгілі. *«В карательных экспедициях принимали участие регулярные войска, казачество, а также вооруженные крестьяне-переселенцы и городское русское население. ...Карательными отрядами были убиты десятки тысяч казахов. Масштабы и жестокость репрессий были столь ужасающими, что вопрос был поднят в Государственной Думе. Сведения о творившихся в казахской степи насилиях и расстрелах доводились до общественности представителями национальной интеллигенции»* [4, 354 б.], – делінген жоғарыдағы аталған очеркте. Қазақ даласында әскери ерекше трибунал құрылып, 347 қазақ азаматы дарға асу жазасына кесілген. Т.Рысқұловтың мақаласында келтірілген мәліметтер бойынша Жетісу губерниясын көтеріліс оты түгел шарпыған және көтерілісшілерді жою операциясында орын алған әскери қатігездікке осы губернияда үлкен жол берілген. Автордың келтірген ақпараты бойынша қазақ даласындағы ұлт-азаттық көтерілісті басуға 1916 жылдың 4-ші қарашасында Самарадан генерал Макаровтың 4 зеңбірек, 4 пулеметі бар экспедициясы шығады, оған жолда Орынбор казачий полкы және 2 пулеметы бар жаяу әскер қосылады. *«Самое серьезное столкновение отряда с главными силами повстанцев разыгралась в 90 км от Тургая. В ауле, где оно произошло было убито 300 женщин, детей и стариков. Во время отступления основной массы повстанцев вниз по реке Тургай русские отряды, обстреливая отступавших по льду с обоих берегов, нанесли им решительное поражение. Убитых казахов насчитывалос до 4000»* [5, 240 б.], – деп жазады Т.Рысқұлов *«Восстание в Средней Азии в 1916г.»* атты еңбегінде. Қайраткердің баяндауы бойынша патша әскерінің көтерілісті жаншу салдарынан қазақ елінің ауыл шаруашылығы толықтай күйретілген. Халықтың Қытайға қашуы кең ауқымда орын алған. Егер көтеріліске дейін Жетісу облысының 5 уезінде 84 854 көшпенділер шаруашылығы болған болса, көтерілістен кейін оның 53 мыңы шет ел асып кеткен. Көтеріліс болған аудандарда малдың үштен бірі ғана қалған.

Осы жерде ерекше атап өтетін мәселе ол – жастар. Т.Рысқұловтың зерттеуіне сүйенсек көтерілістің қозғаушы күші және ең белсенді қатысушылары жастар болған.

Белгілі ғалым Г.П. Галузоның: *«Худших ли хлебопашцев – казачество, или «лучших» хлебопашцев – крестьянство водворяли царские генералы в казахских степях, в обоих случаях, это была оголтелая, глубоко шовинистическая военно-феодалная политика, направленная на образование в степи «опоры» для царизма, чего-то вроде «Крепостей», за счет грабежа казахских земель, изгнания казахов в степи и горы»* [6, 205 б.], – деген сөздері патша өкіметінің қазақ даласында жүргізген саясатының бет пердесін толықтай ашып тұрғанын ескерсек, ойымызға белгілі қоғам қайраткері Мұстафа Шоқайдың: *«Шовинизм»* деп басқа ұлттардың мүдделері есебінен тар ұлтшылдыққа бой ұруды, басқа ұлттардың өмірлік мүдделерін тек өз ұлтының мүддесі үшін құрбан етуді айтады. Шовинизмнің бой көрсетуі үшін шовинизммен айыпталып отырған ұлт өзі өмір сүрген елде үстем орынды иемденуді, мемлекеттік билікті қолында ұстауы шарт» [7, 50 б.], – деп қоғамдағы ұлт үстемдігіне берген анықтамасы еріксіз ойға оралады.

Тарих біздің мемлекетіміздің, халқымыздың жүріп өткен жолы, тарихын ұмытпаған халық қана мықты мемлекет орнатып, оны қорғап қала алады. Сондықтан І.Жансүгіров атындағы Жетісу мемлекеттік университетінің, қазақтың 1916 жылғы ұлт-азаттық көтерілісінің 100 жылдығына орай және 1986 жылғы қазақ жастарының тоталитарлық режимге қарсы қозғалысының 30 жылдығы қарсаңында, еліміздің тәуелсіздік алуының 25 жылдық мерейтойының алдыдында, ұйымдастырып отырған конференциясы қазіргі қазақ студенттерінің өз отанының тарихына ерекше құрметпен қарауына зор әсер ететіндігі, елін сүюге тәрбиелейтіні анық.

ӘДЕБИЕТТЕР:

1. Галузо П.Г. Колониальная система Российского империализма в канун Октября. – Алма-Ата: Наука. – 1968. – 347 с.
2. Население дореволюционного Казахстана (численность, размещение, состав 1870-1914 гг.). – Алма-Ата: Издательство наука КазССР, 1981. – С. 85.
3. Восстание 1916 года в Средней Азии. Из дневника А.Н. Куропаткина. «Красный архив». – М., 1929. – Т. 3/34. – С. 60.
4. История Казахстана с древнейших времен до наших дней / под общей редак. А.Б. Гали, Ж.К. Касымбаева. – Алматы: Үш қиян, 2003. – С. 351-354.
5. Избранные труды. Т.Р. Рыскулов – Алма-Ата, 1984 г., 240 стр.
6. Галузо П.Г. Аграрные отношения на юге Казахстана в 1867-1914 гг. – Алма-Ата, 1965. – 345 с.; Соныкі, Очерки советской историографии аграрных отношений в Казахстане в период капитализма. – Алма-Ата, 1971. – 113 с.
7. Мұстафа Шоқай. Таңдамалы шығармалар. Үш томдық. – Алматы: Қайнар, 2007. – 1 т. – 50

ӘОЖ 94.100

XVIII ғ. АЯҒЫ МЕН XIX ғ. БАСЫНДАҒЫ ЕУРОПАЛЫҚ ДИПЛОМАТИЯ

Қаратаева Д.Ф., Чингизбаева Б.Ч.

І. Жансүгіров атындағы Жетісу мемлекеттік университеті, Талдықорған қ., Арқарлы орта мектебі, dkarataeva@bk.ru

XVIII ғасыр Франция үшін Ұлы француз буржуазиялық революциясымен ерекшеленді. Оның түбірлі себебі болып өндірістік күштер мен феодалдық өндірістік қатынастардың арасындағы шиелініскен қарама-қайшылықтардың өршуі табылды. Феодализм елдің объективтік тарихи дамуын тежеді. Жаңа формацияның ауқатты топтары — өнеркәсіп иелері, саудагерлер, банкирлар өздерінің жағдайына көңілі толмады. Ішкі нарық өнеркәсіп үшін өте тар болды. 1788 жылы Францияда айрықша экономикалық тоқырау орын алды. Селолардағы астықтың шықпауы шаруалардың көтерілісіне түрткі болды. Француздың ұлы ағартушылары Ш.Монтескье, Вольтер, Ж.Ж.Руссо бұл мәселеге қатысты түбегейлі реформаларды жүзеге асыру қажеттігін негіздеді. Ш.Монтескье өзінің “Зандардың рухы туралы” еңбегінде былай деп жазды: “Заң шығарушы, атқарушы және сот билігінің бір тұлғаның немесе органның қолында шоғырлануы жағдайында бостандықтың болуы мүмкін емес”.

Патша үкіметі аталған талаптарды орындауға мәжбүр болды. Ол бір жарым ғасырдан астам уақыт шақырылмаған Бас штаттарды шақыру туралы жариялады. Бас штаттарды шақыру 1789 жылғы 5 мамырда өтті. Бұдан соң бірден мына мәселелерге қатысты даулар басталды: депутаттардың өкілеттігін тексеру тәсілдері, біріккен және бөлек отырыстар, Бас штаттардың мақсаттары, үшінші сословиенің (буржуазияның) құқықтары туралы. Патшаның қолдауын тапқан алғашқы екі сословие — дворяндар мен дін қызметкерлері дауыс берудің ескі тәртібін жақтады: әр сословиенен бір дауыс берілді. Бұнымен үшінші сословиенің өкілдері келіспеді. Олар отырыс тардың сословиелер бойынша бөлек емес, бірге өтуін және осы отырыстардағы шешім көпшілік дауыспен қабылдануын талап етті. Үкімет дауыс берудің мұндай тәртібін қабылдаудан бас тартты. Бұған жауап ретінде үшінші сословиенің өкілдері 17 маусымда өздерін Ұлттық жиналыс деп, ал 1789 жылғы 9 шілдеде француз халқының атынан заңдарды қабылдауға және

жоюға құқығы бар Құрылтай жиналысы деп жариялады. Патша мен ақсүйектер Версальға (бұл жерде Құрылтай жиналысы орналасқан болатын) әскер жинай бастады. Парижде патшаның бұл шаралары туралы мәлім болған соң, халық қарулы көтеріліске шықты. Көп ұзамай көтеріліске шыққан халықтың жағына әскердің басым көпшілігі өтті, сөйтіп, қала толығымен көтерілісшілердің қолына өтті. 1789 жылғы 14 шілдеде халық патшаның абсолюттік билігінің рәмізі — қорған-түрме — Бастилияны басып алды. Бұл күн француз халқының ұлттық мерекесі болып саналады.

Француз заңгерлері революция кезінің өзінде де кодификация жасауға талпыныстарды жүзеге асырған. 1791 жылы қылмыстық кодекстің жобасы, ал 1793, 1794, 1796 жылдары азаматтық кодекстің жобалары жасалып, ұсынылды. Алайда, тұрақты мемлекеттік билік болмағандықтан олар еш нәтиже бермеді. Тұрақтылық тек Наполеон Бонапарттың тұсында орнады. Оның үкіметі жарлықтар арқылы революцияға дейінгі құқықты түбірімен жойды. Наполеондық дәуірдегі заңгерлер бес негізгі кодекстерді қабылдады: азаматтық, қылмыстық, саудалық, қылмыстық іс жүргізушілік, азаматтық іс жүргізушілік.

1804 жылғы француздық азаматтық кодекс (Наполеон кодексі).

Кодекс жобасын дайындаумен айналысқан комиссияның құрамына Тронше, Порталис, Малльвиль, Биго-Преамке сияқты Францияның ұлы заңгерлері енді. Жоба төрт айдың ішінде жасалды. 1804 жылғы 21 наурыздағы заң барлық 36 титулды (тарауларды) біртұтас Азаматтық Кодекстің құрамына біріктірді. 1807 жылдан бастап ол Наполеон Кодексі деп аталды. Бұл акт 1789 жылғы “Адам және азамат құқықтары декларациясында” бекітілген келесі азаматтық-құқықтық қағидаларды одан әрі дамытқан: заңды теңдік, заңдылық, құқықтар мен бостандықтардың тұтастығы. Кодекстің құрылымына рим құқығы әсер еткен. Ол институтциялық жүйе бойынша құрастырылған. Кодекс кіріспелік титулдан және үш кітаптан тұрған. Кіріспелік титулда заңдарды жариялау, қолдану және олардың күші туралы айтылған. Бірінші кітап тұлғаларға, екінші кітап мүліктер мен меншіктің түрлеріне, үшінші кітап меншікті иелену тәсілдеріне арналған.

Азаматтық құқықтың субъектілері.

Азаматтар (француздар) барлық азаматтық құқықтарды пайдаланатын. Шетелдіктер мен күйеуі бар әйелдердің құқықтары шектелген болатын. Заңды тұлғалар азаматтық құқықтың субъектілері ретінде танылмады.

Меншік құқығы.

Кодексте меншік құқығына анықтама берілмеген, алайда, 544-бапта меншік иесінің негізгі құқықтары — мүлікті пайдалану және оған билік ету аталып өткен. Үшінші тұлғалардың мүддесі үшін кодекс меншік иесінің құқықтарын белгілі бір дәрежеде шектейді. Кодексте жер учаскесі иесінің құқықтары, сервитут, жерді жалға беру және т.б. жоғары деңгейде реттеліп өткен.

Жер учаскесінің иесінің құқықтары 552-бапта анықталған: “Жерге меншік жер үстіндегі және жер астындағы заттарға меншікті біріктірген”. Жылжитын мүлік иелері (банкирлер, саудагерлер) 2279-баппен қорғалған: “Жылжитын мүліктерге қатысты иелік бұл затқа құқықтың заңды негізі болып табылады”. Негізсіз иелік дәлелденуі тиіс болған (2268-бап).

Кодекспен реттелген заттық құқықтарға сонымен қатар мыналар жатқан: бөтен заттарға құқық, иелік, затты ұстау.

Міндеттемелік қатынастар.

Кодексте міндеттемелердің жалпы түсінігі берілмеген, алайда 1101-бапта шартқа нақты анықтама берілген: “Шарт дегеніміз бір немесе бірнеше тұлғалардың басқа тұлғаның немесе тұлғалардың алдында белгілі бір әрекеттерді істеуге немесе істемеуге, бір затты беруге немесе бермеуге міндеттенуі”.

Шарттың жарамдығының жағдайы ретінде тараптардың келісімі, шынайы келісім (қорқытусыз, алдаусыз, адасусыз 1108,1109-баптар) танылған.

Шарттың өзгертілмеу қағидасы 1134-бапта бекітілген: “Заңды түрде бекітілген келісімдер оларды бекіткен тұлғалар үшін заңды күшке ие. Олар тек тараптардың өзара келісімі бойынша немесе заңмен көзделген жағдайларда тоқтатылады. Бұл шарттар міндетті түрде орындалуы тиіс болатын”. Кодекс мүліктердің эвикциясы мәселесін де қарастырып өткен. Мүліктің айқын көзге көрініп тұрған кемшіліктері үшін сатушы жауап бермейді, ал жасырын кемшіліктерін сатушы міндетті түрде көрсетуі тиіс (1641,1642-баптар).

Зиян келтірген жағдайдағы міндеттемелер 1384-бапта қарастырылып өткен: “Тапсырма берген тұлғалар, оны орындаушы тұлға қызметтік міндеттерді орындау барысында зиян келтірген болса, сол зиян үшін жауап береді”. Кодексте “заттай міндеттемелер” де талданған, оларды орындауды сот тәртібімен талап етуге болмайтын. Алайда, егер міндеттеме орындалып қойса, оған тыйым салынбайтын.

Кодексте “заттай міндеттеме” ретінде балаларға жасау беру міндеті аталған. Неке-отбасы қатынастары күйеу мен әкенің билігіне және әйелдің шектелген құқық қабілеттігіне негізделген. Азаматтық неке мен ажырасуға рұқсат беру кодекстің енгізген жаңалықтары болып табылды. Кодекс некені шарт ретінде қарастырады, сол себепті, ерлі-зайыптылардың келісімі маңызды роль атқарған. Неке жасы анықталды (ерлер үшін — 18 жас, әйелдер үшін — 15 жас), сонымен қатар, қажетті жағдай ретінде басқа некеде болмау танылған.

Ажырасуға мына себептер бойынша рұқсат етілген: зинақорлық; өзара өкпелер; ерлі-зайыптылардың бірін ауыр және ұятты жазаға тарту; ерлі-зайыптылардың келіспеушілігі (229-233-баптар).

Ерлі-зайыптылардың мүліктік қатынастары неке шартымен анықталған. Егер неке шартымен әйел мүлкінің режимі реттелмесе, ол толығымен күйеуінің иелігіне өтетін. Некеден тыс туылған балаларды асырап алу тек еріктілік негізде жүзеге асырылатын. Мұндай балалар кейбір құқықтарды пайдалана алатын, алайда олар заңды некеден туған балалардың құқықтарын талап ете алмайтын.

Мұрагерлік құқық.

Өсиет бойынша және заң бойынша мұрагерлік танылған. Бұған қарамастан, кодекс өсиет қалдыру бостандығын шектеген және мұра қалдырушының балалары болуы-болмауына қарай өсиетті жүзеге асыруды көздеген. Бір бала болған жағдайда мүліктің жартысына, екі балада мүліктің үштен бір бөлігіне билік етуге болатын. Егер балалары болмаса, алайда әкесі не шешесі жағынан туыстары болса, мұра қалдырушы мүлкінің үштен бір бөлігіне, ал егер екі жақтан да туыстары болса — мүлкінің жартысына билік ететін. Өсиеттен тыс қалған мүлік заң бойынша мұраға қалатын. Заң бойынша мұрагерлікте алғашқы туысқандық қағидасы жойылды.

Заң бойынша мұрагерлік құқығын 12 деңгейге дейінгі туыстары иеленген. Туыстары болмаған жағдайда мүлік қайтыс болған адамның жұбайына өтетін. Некеден тыс туылған балалар әкесінің мүлкіне шектелген құқықты иеленген болатын: олардың үлесі заңды некеден туған баланың үлесінің үштен біріне теңелетін, олар өсиет қалдырылмаса, заң бойынша мұраны иелене алмайтын.

1917 жылы мұрагерлердің шеңбері туыстықтың алты деңгейіне дейін азайтылды.

Азаматтық-іс жүргізушілік кодекс.

Бұл акт 1667 жылғы азаматтық әділ сот туралы ордонанстың негізінде 1806 жылы қабылданды. Кодекс бір қатар күрделі талаптарды орындауды, іс жүргізушілік құжаттар жазуды талап ететін процесті орнықтырды. Бұл сот процесінің тежелуіне алып келді. Жалпы соттарда адвокаттың міндетті түрде қатысуы талап етілді. Кейінгі жылдарда кодекстің өзгеруі байқалмады. Француздық саудалық кодекс азаматтық кодекстен бөлек

1807 жылы қабылданды. Оның негізіне мына ордонанстар алынды: 1673 жылғы құрғақ жердегі сауда туралы және 1681 жылғы теңіз саудасы туралы ордонанстар. Ордонанстардың ережелері өзгертілмегендіктен, Саудалық кодекс қабылданған кезінен бастап ескірген сипатты иеленді.

Саудалық кодексте саудаға қатысты арнайы құқықтық нормалар көрініс тапты, ал егер олар болмаған жағдайда, азаматтық кодекстің нормалары қолданылатын.

Саудалық кодекс төрт кітаптан тұрды: бірінші кітапта жалпы сауда туралы (саудагерлер, биржа-делдалдар, вексельдер туралы), екінші кітапта теңіз саудасы туралы, үшінші кітапта банкроттық туралы, төртінші кітапта сауда заңдары туралы айтылды. Кодекстің көптеген нормалары біртіндеп өз күшін жойды.

1810 жылғы қылмыстық кодекс.

Азаматтық кодекстен кейін қылмыстық кодекс маңызды орынды иеленді. Кодекс қылмыстық әрекеттерді түрлерге бөлетін ережелерден басталды. Әрбір әрекеттің негізінде жазаның сипаты көрініс тапқан:

— полициялық жазалаумен жазаланатын қылмыстық әрекет құқық бұзушылық болып табылады;

— түзетушілік жазалаумен жазаланатын қылмыстық әрекет теріс қылық болып табылады;

— қорлаушы және азаптаушы жазалаумен жазаланатын қылмыстық әрекет қылмыс болып табылады (1-бап).

Осылай, кодекс қылмыстық әрекеттерді әдеттегідей үш топқа бөліп қарастырады:

1) қылмыстар — аса қауіпті қылмыстық әрекеттер; 2) теріс қылықтар; 3) полициялық құқық бұзушылықтар.

Кодекске төрт кітап енген, олардың алғашқы екеуін жалпы бөлім, кейінгі екеуін ерекше бөлім деп атауға болады.

Бірінші кітап қылмыстық (азаптаушы және қорлаушы) және түзеу жазаларына арналған. Оларға мыналар жатқызылған: елден қуу, өлім жазасы, айдап жіберу (каторга), азаматтық өлім (саяси құқықтардан айыру).

Екінші кітап жауапкершіліктің негіздерін және жауапкершіліктен бастау негіздерін (ессіздік, қылмысты жасауды күшпен мәжбүрлеу) қарастырған. 16жасқа дейінгі тұлғаларға жазаның жеңіл түрлері қолданылған. Алайда, кінәнің нысандары, ескіру мерзімдері, қылмыстар жиынтығы анықталмаған болатын.

Үшінші кітап жеке және жариялық қылмыстар мен теріс қылықтарды қарастырған. Жариялық құқықбұзушылықтарға мыналар жатқан: мемлекеттік құрылымға, қоғамдық қауіпсіздікке, империялық конституцияға қарсы қылмыстар. Жеке құқықбұзушылықтарға жеке тұлғалар мен меншікке қарсы қылмыстар жатқан.

Төртінші кітап полициялық құқықбұзушылықтар мен жазаларға арналған. Кейінірек Қылмыстық кодекске бірқатар өзгертулер енгізілді.

1808 жылғы Қылмыстық-іс жүргізушілік кодекс.

Бұл алғашқы таза іс жүргізушілік кодекс болып табылды. Ол соттарды үкіметтің тағайындау қағидасын бекітіп, соттардың Қылмыстық кодексте көзделген құқықбұзушылықтардың үш түріне сәйкес үш дәрежелік жүйені құрауын орнықтырды. Қылмыстық істер бойынша қарапайым полиция соты функцияларын жүзеге асыратын бейбіт судья бірінші инстанция болып табылды; екінші инстанция болып түзеу полициясы соты табылды, бұл орган алқалық заседательдердің қатысуынсыз алқалық сот нысанын иеленді; үшінші болып апелляциялық сот табылды, ол қылмыстық және азаматтық істер бойынша бөлімшелерден құралды, алқалық сипаты иеленді және бұл сотқа заседательдер қатыстырылатын. Сот жүйесін кассациялық сот басқарды. Соттың жанында айыптауды қолдайтын және қаулылардың заңдылығы мен сот қызметіне қадағалау жасайтын

прокуратура тұрды.

1808 жылғы кодекс процестің аралас жарыспалылықіздеушілік нысанын орнықтырды. Бірінші кезең — алдын ала тергеу нысаны бойынша іздеушілік процеске сәйкес келді, сот тергеуінің екінші кезеңінде процесс жарыспалылық сипатты иеленді.

Франция XVII ғасырдың екінші жартысында шексіз монархия бола отырып, Батыс Еуропаның ең қуатты мемлекетіне айналды. Франция аграрлық мемлекет болса да, онда капиталистік тәртіп XVI ғасырда пайда болып, XVII ғасырдың аяғында нығайды.

Жаңа өндірістік қатынастардың қорғаушысы үшінші сословие деп аталатын. Дін басылары мен дворяндар халықтың 1 пайызын құрайтын. 26 миллион адамның ішінде тек қана 270 000 дворян болатын. Олар Франция жерлерінің бестен үшіндей еді және салық төлеуден босатылған болатын. Мемлекеттік аппараттың жоғарғы қызмет орындары осы екі топтың қолына жинақталды.

Франция елінің ең маңызды құқықтық құжаты «Адам және азамат құқығы Декларациясы». Кейін 1791, 1795 жылдары екі Конституция қабылданды. 1799 жылы Наполеонның Конституциясы қабылданды, ал оның империясы 1914 жылға дейін сақталғаны белгілі. Ол мемлекетті басқарған кезде Францияның буржуазиялық құрылысы нығайып, күшейе түсті. Заң шығару жұмысына Наполеон көп көңіл аударды. Ол Францияны басқарған кезде 1804 жылы Азаматтық кодекс, 1808 жылы Қылмыстық іс жүргізу кодексі, 1810 жылы Қылмыстық кодекс пен Сауда кодекстері қабылданды. Осы кодекстердің ішінде маңызы күшті нормативтік құжатқа Азаматтық кодекс жатады. Ол римнің конституциялық жүйесі негізінде жасалған. Оның ішкі құрылысы сол институттар сияқты тұлғалар, заттар, міндеттемелер деп бөлінеді.

ӘДЕБИЕТТЕР:

1. Мемлекет және құқықтың жалпы тарихы. Булгакова Д.А., Истаев А.Ж., оқу-әдістемелік құрал, Алматы, 2004 ж., 122-154 б
2. Шетелдердің мемлекет және құқық тарихы. Мұхтарова А.Қ., алматы, 2005 ж., 228-288 б
3. Халықаралық жұмысшы қозғалысы. Тарих және теория мәселелері //Понамаров М. ред. 1976-1978 Т.1-3.
4. Қайырбекова Р.Р., Көкебаева Г.К. Жаңа және қазіргі замандағы дүниежүзі тарихы. Оқу құралы. Алматы., 1997.

ӘОЖ 901 (574)

1916 ЖЫЛҒЫ ЖЕТІСУ ЖЕРІНДЕГІ ҰЛТ-АЗАТТЫҚ КӨТЕРІЛІС

Мұхажанова Т.Н., Дүйсеке С.Қ.

*әл-Фараби атындағы Қазақ ұлттық университеті, Алматы қ.,
Tolkynm3010@gmail.com; sanat 0194@mail.ru*

Қазақ халқының қазіргі күнгі тәуелсіздігіне жету жолы аса қилы да күрделі кезеңдерді басынан кешіргенін тарихтын өзі куә. XX ғасыр үлкен тарихи оқиғалар мен үрдістерге толы болды. Жетісу жеріндегі айтулы оқиғалардың бірі – 1916 жылғы Ұлт-азаттық көтеріліс. Қазақ жерінде патша өкіметіне қарсы, негізгі антиимпериялистік көзқарастар XX ғасырдың басында айқын көрінді. Жергілікті интеллигенцияның қалыптасуы, жергілікті халықтың санасын оятып, Қазақ даласында алып империяның отарлық езгісіне қарсы жолында, негізгі идеологиялық күш болды. 1916 жылғы көтерілістің ауқымы тек Қазақ даласында ғана емес толықтай дерлік Орта Азия

территориясын қамтыды. Қазақстан тарихында тек Қазақ даласын келтіріп шектеледі, ал шындығында алып қарайтын болсақ, бүкіл Орта Азия жерін қамтитынын көреміз. Жалпы Қазақстан мен Орта Азиядан 400 мың, соның ішінде Жетісудан 87 мың адам шақырылды.

Көтерілістің туу себебі, Ресей империясының 1916 жылғы 25 маусымда Түркістан өлкесі мен Сібірдің ішкі аудандарындағы 19-43 жас аралығындағы ер азаматтарды армияның тыл жұмысына шақыру туралы жарлығы түрткі болды. Егер, 1916 жылға дейінгі Орталық Азияның әлеуметтік – экономикалық жағдайын алып қарайтын болсақ, көтерілістің пайда болуына түрткі болған фактор патша жарлығы емес, аталған региондағы халықтың аса ауыр тұрмыс деңгейі еді. Ал патша жарлығы тек, халықтың зорлық-зомбылық пен өз жерінде екінші сортты адамдар қатарында қалуы, жері мен малынан айырылып, кедейлік тұрмыс құруы салдарынан, іште қайнап өршіген ашу-ызаның сыртқа шығуын тездеткен катализатор қызметін атқарды. Жекелей түрде Қазақ жеріндегі жарлық шықпастан бұрын халықтың хал – ахуылына назар аудару қажет.

Қазақтардың жерлерін жаппай тартып алу әлі де жалғасып жатты. 1907-1912 жылдар аралығында империяның еуропалық бөлігінен 2 млн 400 мың адам келіп қоныстанды. Қазақтардан тартып алынған жерлер патша офицерлеріне, шенеуніктерге, дін басыларына, қазақ Ресейдің еуропалық бөлігінен қоныс аударған шаруаларға үлестірілді. 1916 жылдың ортасына таман қазақ халқынан тартып алынған жерлердің көлемі 45 млн десятинаға жетті. Бірінші Дүниежүзілік соғысқа қатысу барысында Ресей империясы Қазақ жерінің экономикасын құлдыратты. Соғысқа қажет шикізат пен азық түлікті, малды және басқа да материалдық қажеттіліктерді алып отырды. Жерінен айырылған халықтың ендігі зардабы соғыс даласына керек қажеттіліктерді өтеу еді. Әр шаруа міндетті түрде ет тапсыруы қажет еді. Империялық билік халықтан еріксіз түрде малды тартып алып отырды. Әр үйден соғыс салығы алынды. Және ол салық үнемі өсумен ерекшеленді. Салықтың көлемі 3-4 еседен, кей жағдайларда 10-15 есе өсті. Бірінші Дүниежүзілік соғыс елде патшалық билікке қарсы көтерілісті тездете түсті. Халық арасында ұлттық сана оянып, тәуелсіздікке ұмтылыс көріс тапты. Соның жарқын көрінісі Қазақ жері мен Орта Азияны қамтыған 1916 жылғы ұлт - азаттық көтеріліс болды. отаршыл жүйенің үлкен бір кемшілігі экспансия жүргізіп отырған территорияларда, әрбір өзгеріс пен жарғы, жарлықтардың салдарынан, экономика мен әлеуметтік жағдайға кері тиетін процестердің ескере алмауы болды. Мысалға алар болсақ, Қазақ жері негізінен жайылмалы малға икемделген аумақ еді, ал империяның жоспары бұл факторды ескермей, орыс және украин шаруаларына мал жайылымына құнарлы жерлерді беріп, егіншілікпен айналысуына септігін тигізді. Нәтижесінде жергілікті халықтың құнарсыз аймақтарға ығысуына әкеліп соқты. Өнеркәсіптің пайда болуы, жергілікті халықты ондағы адам төзгісіз жұмыстарда істеуіне түрткі болған себеп, халықтың ата кәсібімен айналыса алмауы және салық төлеуге мәжбүр болуы. Яғни, Қазақ даласында Ресейге пайдалы прогресс салдарынан, қазақ жұртына регресс күйінде тиді. Мал шаруашылығымен айналысатын ер адамдарды соғысқа тартудың салдарынан, ірі мал шаруашылығы құлдырауға түсті, жылқы мен ірі қараның саны күрт төмендеп, ұсақ малмен айналысуға әкеліп соқты. Жер мен малынан айырылған жұрт арасында, байлардың үстемдігі мен әміршіл жүйеге қарсы ыза туындады. Оған қоса жиі - жиі реквизиция жасалынып тұрды. Ендігі кезекте кедейленген шаруалармен қатар байларға да ауыртпашылық лебі сезілді. Жалпы алғанда, реквизиция салдарынан Түркістан өлкесінің өзінен 300 мың пұт ет, 70 мың жылқы, 13 мың түйе әкетілді. Ал жекелей қарайтын болсақ, соғыс басталған 1914 жылдың өзінде ғана Жетісу жерінен 34 миллион сомның малы мен мал өнімдері әкетілді[1, 194 б.]. Аталған жағдайлардан кейін, халі мүшкіл болған халық санасында

империялық саясатқа деген кері көзқарас, күннен күнге өрши бастайды.

1916 жылы 25 маусымда патшаның, ер азаматтарды тыл жұмысына алу туралы жарлығының шығуы, халық арасында ұлт-азаттық көтерілістің басталуына себеп болды. Шілде айының бас кезінде Қазақ жерінің барлық аймақтарында жаппай стихиялы наразылықтар бой көтеріп, артынша көп ұзамай қарулы көтеріліске ұласты. Халық ашу-ызасының алғашқы соққыларына тылдағы жұмыстарға алынатындардың тізімін тікелей жасаған болыс басқарушылары, ауыл старшындары және патша әкімшілігінің басқа да төменгі билік иелері ұшырады. Шындығы сол, тізімдерді жасау жүйесі, жаппай парақорлық пен бұрмалаушылықтан тұрды. Империя басшылығы лауазымды адамдарды, болыстарды, село және ауыл басқарушыларын, байырғы тұрғындардан шыққан төменгі шенді полицейлерді, имамдарды, молдаларды, ұсақ кредит мекемелеріндегі есепшілермен бухгалтерлерді, жоғарғы және орта оқу орындарындағы оқушыларды, үкіметтік мекемелердің шенеуніктерін, дворян және құрметті азамат құқықтарын пайдаланатын адамдарды әскерге алудан босатты. Көтеріліс бүкіл Қазақстанды қамтыды. Қозғалыс бірте-бірте ұйымдасқан сипат алып, Жетісу мен Торғайда жерлерінде қарулы көтерілістің ірі ошақтары пайда болды. Көтерілістің негізгі күші қазақ шаруаларынан, жергілікті жұмысшы табының өкілдері мен қолөнершілерден тұрды. Сондай-ақ көтерілістің ұлт-азаттық сипатта өрбуінің нәтижесінде, қазақ халқының барлық топтарының өкілдері және зиялылардың жекелеген өкілдері қатысты. Қазақ жерінде стихиялы қозғалыс ұйымдаса бастайды. Көтерілістің Жетісудағы басшылары: Бекболат Әшекеев, Ұзақ Саурықов, Жәмеңке Мәмбетов, Тоқаш Бокин, Әубәкір Жүнісов, Серікбай Қанаев, Монай және Мұқан Ұзақбаевтар және т.б. болса, Торғайдағы көтеріліс басшылары – Әбдіғаппар Жанбосынов, Амангелді Иманов, Әліби Жангелдин және т.б.

Қазақ қоғамында патша жарлығы мен көтеріліске деген көзқарас әртүрлі болды. Байлардың бір бөлігі, жергілікті әкімшілік шенеуніктерінің кейбірі патша жарлығын орындау жін болар десе, Қазақ зиялыларының кейбірі жарлыққа қарсы шықты, оны орындауға қарсыластық көрсетуге шақырса, «Қазақ» гәзеті төңірегіндегі зиялылар (Ә. Бөкейханов, Ахмет Байтұрсынұлы, М. Дулатов және т.б.) күші басым үкіметке қарсы шығудың халықты қырғынға ұшыратарын ескертіп, сабыр сақтауға шақырды [1, 201 б.].

1916 жылғы ұлт-азаттық көтерілістің аса ірі орталығы Жетісу болды. Жағдайдың күрт ушығуына байланысты, 1916 жылы 20 шілде күні генерал Куропаткин, Түркістан өлкесінің генерал-губернаторы болып тағайындалды. Қазақ жерін қамтыған ұлт-азаттық көтерілістің ішінде, Жетісудағы көтеріліс тарихының барысына тоқталып өтер болсақ, Жетісу жеріндегі көтеріліс 3 кезеңнен тұрды:

1. 1916 жылдың шілде айынан бастап Жетісу мен Түркістан өлкесінде соғыстық жағдай жарияланды. Көтерілісшілер Верный уезіне қарасты Құрам болысының болысын өлтірді. Көтерілісшілердің патша жазалаушыларына қарсы ірі қақтығыстары: Асы мен Қарқара жайлауы, Жаркент, Нарынқол, Шарын, Қорам өңірлерінде, Самсы жерінде, Лепсі уезінде, Садыр-Матай болысында т.б. жерлерде болды.

2. Тамыз айы - Асы өзенінің аңғарында көтерілісшілердің 2 мың адамнан тұратын отряды, уезд бастығының көмекшісі Хлыновскийдың отрядына шабуыл жасады. Жетісу генерал-губернаторы М.А. Фольбаум жергілікті казактардың жазалаушы отрядтарын ұйымдастыру мақсатында, казак станцияларына асығыс түрде винтовкалар мен патрондар жіберді. Генерал Куропаткиннің нұсқауы бойынша қоныстанушылар ауылдарындағы орыс кулактары қаруландырылды. Самсы аңғарында Ботбай, Шығыс және Батыс Қастек, Тайторов, Ырғайты болыстарының 5 мың адамдық көтерілісшілері, жазалау отрядын қоршауға алды. Самсы станциясы көтерісшілер

қолына өтті, Ақсу жайлауындағы қазақ – қырғыз съезі өтті. Қазақ көтерілісшілері Қордай мен Нарын жеріндегі көтерілісшілерге, көмекке келу жайлы шешім қабылдады.

3. Қыркүйек айының 7-сі күні Верный қаласында Верный әскери горнизонының соты болып, көтеріліс басшыларының бірі Бекболат Әшекеевті өлім жазасына кесті. Сот үкімін облыстың әскери губернаторы Фольбаум бекітті. 1916 жылдың 9 қыркүйегінде Верный маңындағы Боралдай жерінде дарға асып, өлтірілді. Қазан айында жан-жағынан жазалаушы отрядтардың қыспағында қалған Жетісулық көтерілісшілер, табан тіресті шайқастардан кейін, Шығыс Түркістан жеріне өтіп кетуге мәжбүр болды [2].

Жалпы алғанда, Жетісудағы көтерілісшілерді басу үшін, 8750 найзалы 95 рота, 3900 қылышты 24 жүздік, 16 зеңбірек, 47 пулемет жіберілді. Ондаған қазақ ауылдары жойылды, жергілікті бейбіт тұрғындарды қудалауға алды. Патша өкіметінің қыспағының салдарынан, 300 мың қазақ, яғни Жетісудағы жергілікті халықтың 1/4 бөлігі Қытайға қашуға мәжбүр болды. Жетісудағы ұлт - азаттық көтеріліс қанды қырғынға ұласып, аяусыз басып жаншылды. Қазан айында көтеріліс біртіндеп бәсеңдеп, жеңілуге әкеліп соқты.

Көтеріліс барысында сотсыз, тергеусіз атылғандарды есептемегенде, сот үкімі арқылы Түркістан өлкесінде 1917 жылы ақпанына дейін 347 адам өлім жазасына, 168 адам қаторғалық жұмысқа, 129 адам түрмеге жабылды [1,198 б.]

Кейінгі кезде отандық тарихшылардың зерттеулері барысында, ұлт- азаттық көтерілістің Жетісу облысындағы орталығы болған Қарқара көтерілісін кейбір мұрағат құжаттарында «Албан көтерілісі», халық арасында «Албан - Бұғы» көтерілісі деп аталғанын көрсетті. Сол кездері Қарқара, 16 болыстан тұратын албан тайпасының атақонысы еді, ондағы 13 болыс Жаркент уезіне, қалған 3 болыс Верный уезіне қарады. Жетісу облысының Жаркент уезіне қарайтын жайлау және әйгілі халықаралық жәрменке орталығы болды.

Патша жарлығы шыға сала, 6 шілде күні 13 болыс өкілдері Ақбейіт тауында жиналып, патша жарлығын орындамауға баталасты. Келесі күні «Нарынқол - Шарын» приставының бастығы Подворков 13 болыс пен беделді адамдарды жинап, патша жарлығын дереу орындауын талап етті. Жиналғандар 4-5 күн ақылдасып, жауап бермек болып тарасты. Шілденің 10 күні жәрменкеден 10 км жердегі «Қабан Қарағай» жайлауында Құрман болысының беделді адамы Ұзақ Саурықовтың ауылында, Құрман, Мерке, Шілік, Торайғыр, Сарытоғай, Қоңырбөрік, Қожбанбет, Бодеті, Иванов, Алжан, Айт болыстарының басшылары мен басқа да беделді адамдары бірауыздан майдан жұмысына адам бермейміз деп келісті. Он күн өткеннен кейін Подворков қазақ-орыс жасағымен келіп, «Ереуілтөбеде» болғандардың түгелін тұтқындап, Қарақол (Пржевальск) қаласындағы түрмеге қамайды. Түрме басшылары ереуілшілердің ақылгөй ақсақалы Мәмбетұлын у беріп өлтіреді. Қалған тұтқындарды Қарақол уезі басшысы полковник Ивановтың бұйрығымен 8 тамыз күні атуға кеседі. Атылғандар арасында: Кәрібоз Қаңтарұлы, Суанқұл Арғынұлы, Қазыбек Шорманұлы, Үмеке Бестібайұлы, Біләл Разақұлы, Қағазбек Тоқтамысұлы, Жаңабай Құдайбергенұлы, Құрман Әділбекұлы, Бекайдар Сұлтанқұлұлы, Құдиярбек Шотаманұлы, Жанпейіс Отыншыұлы т.б. болды. Қарқара көтерілісі жайлы М.О.Әуезов «Қилы заман» атты тарихи хикаятын, Т.Жұртбаев «Бейуақ», С.Тәнекеев «Қарқара Албан көтерілісі» кітаптарын жазды [3].

ӘДЕБИЕТТЕР:

1. Қазақстан тарихы: Лекциялар курсы. /Қ.С. Қаражан, Ж.Ә. Әбсеметова, Ф.А.Қозыбақова, Т.Қ.Мекебаев, С.С.Саржанова, С.Смағұлов, Ш.Б.Тілеубаев; Редакциясын басқарған Қ.С. Қаражан. – Алматы: Қазақ университеті, 2008. – 216 б.

2. <http://semirechye.rusarchives.ru/dokumenty-po-istorii-sobytij-1916-g>

3. https://kk.wikipedia.org/wiki/Қарқара_көтерілісі

УДК 37

СУЩНОСТНЫЕ ХАРАКТЕРИСТИКИ ЭТНИЧЕСКОЙ ТОЛЕРАНТНОСТИ

Мамбеталина А.А., Миралиева А.Ж.

Актюбинский университет им. С. Баишева, г. Актюбе, aygerusha@mail.ru

Особенность педагогического процесса определяется спецификой формируемого качества. В силу чего необходимо выполнить анализ сущности этнической толерантности. Изначально раскроем смысл понятия сущность. Определений этого понятия существует множество, приведем лишь некоторые из них. Так, в философском словаре сущность - это категория, которая отражает всеобщие формы предметного мира и его познание человеком. Иными словами, сущность представляет собой внутреннее содержание предмета, выражающееся в единстве всех многообразных и противоречивых форм его бытия [1, 548 с.]. Еще одно определение сущности: сущность - это смысл данной вещи, то, что она есть сама по себе, в отличие от всех других вещей и в отличие от изменчивых состояний вещи под влиянием тех или иных обстоятельств. Сущность - совокупность глубинных связей, отношений и внутренних законов, определяющих основные черты и тенденции развития материальной системы. Из приведенных определений видно, что сущность представляет собой устойчивое единство содержания системы, определяющее основные черты и тенденции развития, позволяющие отличать ее от всех остальных предметов [2, 53-68 с.].

Познание сущности представляет собой качественный скачок от чувственной к рациональной ступени познания, связанный с раскрытием главного (определяющего) в предметах, с формулировкой законов их развития. Сущность считается познанной, когда известны причины возникновения и источники развития рассматриваемого объекта, раскрыты пути его формирования или технического воспроизведения, если в теории или на практике создана его достоверная модель, свойства которой соответствуют свойствам оригинала [3, 457 с.].

Этими идеями руководствуемся в изучении сущности этнической толерантности.

Для нашего исследования важно точное понимание категорий «этнос» и «нация». Несмотря на смысловую идентичность и взаимозаменяемость, каждая из них несёт предметную определённость, охватывающую ту или иную грань отражаемых и исследуемых объектов. В.Г. Бабаков и В.М. Семёнов, считают, понятие «этнос» аккумулирует территориально-языковые и культурно-психологические компоненты, а понятие «нация», помимо этнического, имеет государственно-политические интересы.

Понятие «нация» в русском языке представляет собой тип этноса, консолидирующийся благодаря потребности капиталистического общества в единый, целостный организм, прежде всего, на основе общности экономической жизни, едином рыночном пространстве. Выдающуюся роль в консолидации нации играет единое, обычно сильно централизованное государство.

В этнопсихологическом словаре нация (от лат. - народ) определяется как большая социальная группа, исторически возникающий тип этноса, представляющий собой определенную общность людей, характеризующуюся единством территории, тесными экономическими связями людей, общностью языка, культуры, черт психологического склада [4, 342 с.].

Слово «этнос» греческое по происхождению и обозначало в древнегреческом языке племя, народ, группу людей, род. В современном научном языке отсутствует единое понимание сущности этноса. Такое положение с научной терминологией характерно в целом для современной науки.

Таким образом, нация определяется в нашей стране в сторону каждой отдельной этнической общности, и в результате чего «этнос» и «нация» стали синонимичными понятиями. Этническую принадлежность того или иного индивидуума назвали «национальностью». Отсюда появилось понимание нации как наивысшего типа развития этноса. Таким образом, если род и племя растворяются в этносе, то этнос растворяется в нации.

Современное человечество представляет собой совокупность различных социальных коллективов, исторической максимой которых до сих пор является государство-нация. Вся научная литература по родоплеменному периоду истории человечества, так или иначе, подтверждает тот факт, что ранние догосударственные общности людей строились исключительно на принципе родственных связей и теснейшего взаимодействия с окружающей средой. Можно сказать, что человек в те далекие времена был более природен, чем социален. Этничность же, наследуя от родоплеменных отношений определенные биологические параметры, является все же категорией социальной. В ней признак фактического или иллюзорного родства замещается сакральным ощущением общности происхождения всех тех, кто причислит себя к тому или иному народу. Поэтому и само понятие «этнос» возникло в древнегреческом государстве, сформировавшемся в результате длительного процесса взаимодействия различных эллинистических племен. Этнос как историческая общность людей самоидентифицируется не столько сознанием единого происхождения, сколько ощущением претензий на неповторимость и исключительность своих обычаев и обрядов, то есть традиций, в значительной мере имеющих материальное воплощение в хозяйственной деятельности, пище, одежде, жилье и, наконец, языке. На родоплеменном этапе развития человечества этничность как социальный феномен только формируется, находясь в зачаточной форме. Развивается же она лишь с возникновением сравнительно больших человеческих популяций, в которых счет родства становится невозможным. Однако окончательно этничность заявляет о себе в качестве реальной социальной структуры в процессе образования классового общества и государства.

Особую роль в становлении концепции, где этнос рассматривается как сложная система, сыграло такое историческое понятие, как нация, возникшее в период становления и развития государств буржуазного типа. В «теории этноса» нация стала высшей стадией развития этноса, или третьим ее типом после племени и народности [5, 149-151с.].

Нация является высшей ступенью, в которой синтезированы, во-первых, этническое - язык, устоявшиеся формы материальной культуры, народное искусство, фольклор, традиции, обычаи, особенности психического склада людей как наиболее устойчивые, консервативные элементы в национальном, во-вторых, социальное, включающее в себя социально- классовую структуру, систему социальных отношений, политические институты [6, 112 с.]. Нация тогда становится наивысшей ступенью развития этноса, когда степень его самосознание, социокультурная и институциональная зрелость могут привести к образованию государства - нации [7, 70 с.].

По Л.И. Гумилёву, этнос - естественно сложившийся на основе оригинального стереотипа поведения коллектив людей, существующий как энергетическая система (структура), противопоставляющая себя всем другим таким же коллективам, исходя из ощущения комплиментарности. Это система, состоящая не только из особей, разнообразных как генетически, так и функционально, но и из продуктов их деятельности в течение многих поколений: техники, антропогенного ландшафта и культурной традиции. «Объединиться в этнос» нельзя, так как принадлежность к этносу воспринимается самим субъектом непосредственно, а окружающими констатируется как факт, не подлежащий сомнению [8, 640 с.].

Каждый индивид принадлежит к тому или иному этносу. Этническая

принадлежность отражает какую-то сторону природы человека, гораздо более глубокою, внешнею по отношению к сознанию и психологии, под которой понимается форма высшей нервной деятельности. Этничность обладает исторической глубиной и «организованностью», закреплённой в общественных и политических институтах.

ЛИТЕРАТУРА:

1. Философский словарь / Под редакцией М.Н. Розенталя, П.Ф. Юдина. - М.: Изд-во полит литературы, 1968. - 548 с.
2. Мелехова, Г.Н. О толерантности, культуре мира, большевизме и православной культуре / Г.Н. Мелехова // Образование. - 2004. - № 3. - С. 53-68.
3. Большая российская энциклопедия - М.: Аванта, 1997. — 457 с.
4. Этнопсихологический словарь. - М.: Академия педагогических и социальных наук, 1999. - 342 с.
5. Попова, М.В. О толерантности : материалы конференции / М.В. Попова, Ю.В. Таланова, В.М. Таланов. - СПб.: Санкт-Петербургское философское общество, 2002. - С. 149-151
6. Асмолов, А.Г. Толерантность: различные парадигмы анализа : сб.науч.трудов / А.Г. Асмолов. - М.: МГУ, 1998. - 112 с.
7. Бабаков, В.Г. Национальное сознание и национальная культура : методологические проблемы / В.Г. Бабаков, В.М.Семёнов. - М.: Союз, 1996.- 70 с.
8. Гумилёв, Л.Н. Этногенез и биосфера Земли / Л.Н. Гумилев. - СПб.: Кристалл, 2002. - 640 с.

ӘОЖ 378.147

КӨПШІЛІК АЛДЫНДА СӨЙЛЕУ МӘТІНІНІҢ ЖАНРЛЫҚ ЕРЕКШЕЛІКТЕРІ

Машанова С.М.

*І. Жансүгіров атындағы Жетісу мемлекеттік университеті, Талдықорған қ.,
Saniya.Mashanova@mail.ru*

Жоғары оқу орнында студенттерді коммуникативті-бағдарлы әдіс негізінде оқытуда олардың болашақ мамандықтарында ұшырасатын мәтін жанрларымен таныстыру дұрыс. Осы процесс барысында аудармашы қоғамдық (бұқаралық) сөйлеумен жиі кездеседі. Сондықтан бұл мақаланың мақсаты – қоғам алдында сөйлеу мәтіннің жанрын анықтау аудармашы мамандардың кәсіби қызметінде өте өзекті екендігін, олардың құрылымдық-композициялық және лингвистикалық ерекшеліктерін және аудармашыға қиындық тудыратын жайттарын айқындау.

Қоғамдық жанрға қандай мәтін жанрлары жатады? Бұл сұраққа жауап беру үшін ең алдымен стилистикалық түрлі бағытқа шешендік сөз әзірлеу керек, олардың анықтамасын беру керек, өйткені барлық бізді қызықтыратын жанрлар қоғамдық сөйлеуде ұшырасады [1].

«Қоғамдық сөйлеу» «шешендік сөйлеудің» синонимі ретінде егер «оратор» деген терминді жақсы сөйлейтін адам деп түсінгенде қолданылады [2]. Қоғамдық сөйлеудің тиянақты әрі нақты анықтамасын О.С.Ахманова берген болатын. Бұл тұрғыдан, қоғам алдында сөйлеу – бұл көпшілікке, үлкен аудиторияға арналатын, дауыс ырғағы нақты, синтаксистік жинақы сөйлеу түрі [3].

Қоғамдық сөйлеуге қатаң композиция тән. Сөйлеудің үш сатысы бар: бастамасы, негізгі бөлім, қорытынды. Әрбір бөлім өзіне ғана тән қызметімен ерекшеленеді. Шешендік

сөйлеуді қарастыра келе, оның өзіндік стилдік белгілерін қарастыру керек: эмоционалдылық, суреттілік, ырғақтылық.

Алайда қоғам алдында сөйлеу – біртекті құбылыс емес. Шешендік сөйлеу мәтіндерінде сөйлеудің түрлі жанрлары мен түрлерін анықтауға болады. Мәтін жанрының негізін «белгілі бір коммуникативтік мақсатта пікір алысудың дәстүрлі негізінде ойды жеткізе білуі» деп түсінуге болады [4].

Қоғамдық сөйлеу мәтінінің жанрын анықтауда аудармашының кәсіби қызметін ескере отырып зерттеу сараптамасын жүргіздік.

Біз анықтаған қоғам алдында сөйлеу мәтіні жанрларының түрлеріне тоқталып өтсек. СӨЙЛЕУ – белгілі бір тақырып ауқымында шешен сөйлеу.

Алайда, сөйлеу дегеніміз белгілі бір сұрақ төңірегінде сөйлеу немесе аудиторияны шешен адамның өзіне қаратып алуы деп түсінуге де болады. Осыған орай, сөйлеудің өзін: ақпараттық сөйлеу және сендіре сөйлеу деп бөлуге болады. Бұл қоғам алдында сөйлеу жанрында үнемі дайындық болмайды, сөйлеудің төменгі темпі мен қажет сөздерді тандап алуда шешен адамда өз ойын жеткізуде кідірістің көп болуы кездеседі. Монологпен (логикалық, дәйектелген, құрамының ойластырылуы) тепе-тең диалогтық шешен сөйлеу (аудиторияның әсері, тосыннан сөйлеу элементтері) қатар жүреді. Сондықтан бұндай сөйлеу түрінде қатаң құрам болмайды. Мысалы: баяндама т.б. сияқты.

Бұл сөйлеу жанрының негізгі белгісі – дәлел. Және бұл жанрдағы мәтінді жеткізуде уақыт шектеулі.

Қарастырылып отырған жанрда ПІКІРТАЛАСТЫҚ СӨЙЛЕУ де бар. Пікірталастық сөйлеу – пікірталас кезіндегі белгілі бір сұрақ туралы ойды білідіре сөйлеуді айтады [5]. Бұл сөйлеу түріне аз уақыт бөлінеді (5-10 мин). Бұл сөйлеу түрінде аудиторияны өзіне қарату, кіріспе сөз болмайды. Пікірталастық сөйлеуде тақырыпқа тікелей қатыста сөйлейді. Қоғам алдында сөйлеудің бұл түрі «күрделі мәтін бірлігінің бөлігі (фрагменті)» секілді. Бір бүтін мәтін ретінде пікірталастың барлық бастан аяқ қарастырылған сұрақтарын алуға болады. Пікірталастық сөйлеу көлемі жағынан шектеулі, нақты әрі іскери. Оның негізгі ерекшелігі болып пікірталасу және сыни бағыт саналады.

Бұл аталған қоғам алдында сөйлеу жанры аудармашылар үшін қиындықтар тудырады. Нақты мәтін құрылымның болмауы логикалық тәртіп пен ойды жеткізу, оны қабылдау мен аударуда қиындықтар тудырады.

Ауызша сөйлеу элементтері, стильдердің аралас болуы аудармашыдан сөздік қордың молдығы мен дұрыс сөздерді таңдай отырып аударма жасауды талап етеді.

Келесі аудармашы қызметінің түрі – баяндаманы аудару. БАЯНДАМА дегеніміз белгілі бір тақырыпқа дайындалған көпшілік алдында сөйлейтін мәтін түрі. Аталған жанр түрінің мақсаты – белгілі бір тақырып төңірегінде ақпарат беру. Баяндама ұсыныстан, шешімдерді білдіруден құралу, кей жағдайда іс-әрекетке бастама болуы мүмкін. Мұнда көбінесе жүргізілген тәжірибелер ұсынылуы мүмкін. Аталған қоғам алдында сөйлеу жанрының түрі сынға ұшырауы мүмкін, толықтырылуы да мүмкін. Мұны барлығы тыңдаушы аудиторияның тақырыпқа қатысты білімі мен осы тақырыпты қаншалықты меңгергендігіне қатысты.

Баяндама барысы үш түрлі жолмен жеткізіледі: баяндау, сипаттау, талқылау. Көбіне баяндау мен сипаттау кездеседі. Талқылау тек белгілі бір нәтижелерді сарапқа салғанда ғана жүзеге асырылады. Баяндаманың барлық бөлімдері міндетті түрде дәйектеледі, құрастырылуы мен тұжырымдары анықтылығымен ажыратылады, ұсыныстар негізделген болып келеді. Сондықтан баяндама құрылымы қатаң талапқа сай дайындалады. Уақыт жағынан ұзағырақ болады.

Бұл сөйлеу жанры аудармашының қызметі барысында жиі кездеседі және аударма жасауда бірталай қиындықтар туғызады. Негізгі қиындықтардың бірі – баяндама негізінде жазбаша мәтін ретінде болатындығында. Жазбаша мәтін негізінде сөйлеуде

грамматикалық құрылым күрделі, ұзақ сөйлемдер (кұрмалас) және бай лексикалық бірліктер болады. Баяндама ұзақ уақыт бойы әзірленетін болғандықтан, оны жеткізуде ұзақ кідіріс, қайталамалар кездеспейді.

САЛТАНАТТА СӨЙЛЕУ - мәтін жанрында аудармашыдан мәтін мазмұны мен стилінің сақталуы талап етіледі. Аудармашы үшін ең маңызды нәрсе салтанатта сөйлеудің эмоциялық жағын қатаң сақтап жеткізу. Бұл үшін аударма кезінде стилистикалық фигураларды нақты қабылдай отырып аударып жеткізу маңыздырақ. Мұнда ел, мемлекет туралы біліммен қатар салт-дәстүрді, фольклорды білу керек. Уақыт шектеулі болғанда атлағандардың барлығын білу мүмкін де болмай қалады. Сондықтан, салтанатқа қатысты мәтінді аударуда аудармашы өз жадысына сенгеннен гөрі, шешен адамның ойын дұрыс жеткізуде өзінің жазбаларына назар салады.

Қоғам алдында сөйлеу жанрларының түріне **ХАБАРЛАМА** жатады. Хабарлама – болған немесе болатын оқиға туралы жедел түрде ақпарат беру[6]. Хабарламаның басты мақсаты – мәліметті қабылдаушыға жеткізу. Хабарламаның негізінде жазбаша әзірленген мәтін болғандықтан ауызша сөйлеу элементтері болмайды. Хабарламада эмоциялық ерекшеліктер болмайды, керісінше дәлел мен нақтылық болады.

Бұл жанрдың құрылымы өте қарапайым: кішігірім кіріспе, қысқаша ақпарат, қорытынды. Мұнда уақыт жағынан қажеттілік аз. Хабарлама аударуда қиындықтар туғызбайды. Бір ғана қиындық хабардың ақпараттылығына байланысты. Сондықтан, хабарлама аудиторияға нақты түрде жеткізілу керек. Аудармашыдан хабарлама мазмұнына тереңірек қарау талап етіледі.

Қоғам алдында сөйлеу жанрына жақынырақ **РЕСМИ МӘЛІМДЕМЕ**.

Ресми мәлімдеме – ауызша айтылатын ресми хабарлама. Ресми мәлімдеме ұжымдық жұмыстың нәтижесі болып саналады және аудиторияға мемлекеттің ұстанымын, партия, ұйымның ақпаратын жеткізуді мақсат етеді, яғни ақпараттандыру қызметін атқарады. Ресми хабарлама мәтіні жазбаша даярланады, оқылады, сондықтан сөйлеушінің ырғағы салтанатта сөйлеуге қарағанда жылдамырақ болады.

Бұл жанрдағы жоғарғы ақпарат пен оның маңыздылығы аудармашыдан жауапкершілік пен аударманың нақтылығын талап етеді. Сондықтан аудармашыға мәтіннің түпнегізін жадында дұрыстап сақтауға тырысу керек. Ресми мәлімдемеге әр тілдің өз ерекшелігіне сай белгілі бір стиль тән болуы шарт. Тілдегі аудармама эквивалентін таңдау үшін түпнұсқадағы стилистикалық реңктерді сақтай білу керек.

Соңғы жанр түрі – **ШОЛУ**. Шолу – белгілі оқиға, құбылыс, фактілерге қатысты қысқаша хабарлама. Бұл сөйлеу түріне ақпараттық-комментаторлық қасиет тән. Айтылатын мәтін алдын-ала даярланады. Оның негізінде жазбаша нұсқа, тезис немесе жоспар жатыр. Шолу стилі бейтарап. Аудиториямен байланысу мақсатында шешен адам эмоциялық мән үшін риторикалық сұрақтар мен модаль сөздерді пайдаланады.

Біз қоғам алдында сөйлеу жанрларын ажыратып беруге, аудармашы қызметінде кездесетін қиындықтарды көрсетуге тырыстық. Біздің ойымызша мұның барлығымен болашақ аудармашы мамандар міндетті түрде танысуы керек.

ӘДЕБИЕТТЕР:

1. Ә. Тарақов Ауызша аударма. Алматы: Қазақ университеті, 2009.
2. Е.А.Ножин. Проблемы теории публичной речи. АДЦ, М., 1974.
3. О.С.Ахманова. Словарь лингвистических терминов. М., 1963.
4. Г.Ц.Шепелева. Лингвостилистические особенности публичных выступлений С.М.Кирова. КД, М., 1982.
5. Г.М.Фадеева. Лингвостилистическая характеристика жанра политической публичной речи. КД, П., 1977.

УДК 110

ПСИХОЛОГО-ПЕДАГОГИЧЕСКИЕ ФАКТОРЫ ГОТОВНОСТИ УЧИТЕЛЯ К ТВОРЧЕСКОЙ ДЕЯТЕЛЬНОСТИ

Молдабекова Ш.С., Маукебаева М.А.

Жетысуский государственный университет им. И. Жансугурова, г. Талдыкорган

Всегда можно найти учителя своего времени. И всегда к нему выдвигаются новые требования. В долгих и непростых поисках рождается идеал учителя. Отказываясь от устаревших или случайных черт, общество строго и пристрастно отбирает нужные качества личности учителя.

В условиях перехода общества на новые экономические отношения в нашей республике вопрос готовности учителя к творческой деятельности становится насущным, ибо современного учителя должно отличать постоянное стремление к творчеству, мастерству, новаторству. Творческий поиск преподавателя в педагогических вузах в том и состоит, чтобы, учитывая специфику работы будущего учителя, готовить его к различным ситуациям деятельности.

Теория готовности находится в настоящее время на стадии разработки и уточнения. Многие исследователи рассматривают ее как определенное психическое состояние.

Проблемой подготовки педагогических кадров занимались С.И. Архангельский, Е.П. Белозерцев, И. Я. Зязюн, В.С. Ильин, А.А. Калюжный, Н.В. Кузьмина, Б.И. Муканова, В.А. Слостенин, Л.Ф. Спиринов, В.В. Трифонов, А.И. Щербаков и др. [1,2,3,4,5].

Общеизвестно, что формирование готовности к чему либо во многом зависит от установки личности. Школой Д.Н. Узнадзе доказано, что установка вызывает активность личности в определенном направлении. В исследованиях Н.Д. Левитова и В.А. Ядова сделан существенный вывод о том, что высшие уровни развития установки представлены готовностью индивида активно включиться в деятельность и тесно связаны с развитием познавательных и проведенческих процессов.

Существующая система обучения в высшем учебном заведении ориентирована на усвоение теоретических знаний, а не на овладение технологией педагогической деятельности. Педагогические дисциплины преподаются в отрыве от реальной школьной практики, без выхода на конкретные задачи, которые предстоит решать ежедневно в классе, в общении с учениками. Теория, даже будучи усвоенной, становится ненужным грузом, ибо молодой специалист не знает, как ее реализовать на практике. Для «перевода» теории на язык конкретных педагогических ситуаций необходимо промежуточное звено в виде практического курса. Его цель – помочь будущему учителю соединить теоретические знания и технологию педагогического труда, т.е. учиться быть учителем, овладеть мастерством. А это предполагает развитие определенных личностных качеств, способностей, творческого потенциала. «Штурмом» педагогическую науку не возьмешь. Будущий учитель должен научиться «пропускать через себя» (К.С. Станиславский), «очеловечивать» (Ш.А. Амонашвили) знания, которые он будет формировать у школьников, совершенствовать главный инструмент обучения – самого себя.

Деятельность педагога отличается тем, что включает в себя одновременно элемент массовости и элемент индивидуальности. Эта особенность проявляется и в педагогическом образовании. Массовость требует относительно типовой системы управления, а индивидуальный подход предполагает создание возможностей для

самореализации личности каждого педагога. В педагогическом вузе делается попытка на основе типовой стабильной учебной структуры выявить и сформировать творческую педагогическую индивидуальность. Но это лишь попытки, так как подготовкой к педагогическому творчеству почти никто не занимается.

Любая профессиональная подготовка основывается на передаче общественно-исторического опыта, выраженного в занятиях, в культуре. Специфика профессии учителя такова, что он постоянно имеет дело со сложными, меняющимися явлениями и событиями в обществе, требования к нему с каждым годом возрастают независимо от опыта и стажа работы. Нам представляется, что без создания базы творчества в стенах вуза не преодолеть те или иные профессиональные трудности, с которыми встречается учитель почти ежедневно.

По поводу общения в педагогическом процессе В.А. Кан-Калик [4] в книге «Учителю о педагогическом общении» рассматривает типичные затруднения, возникающие в общении учителя с классом, раскрывает секреты педагогического взаимодействия, вопросы воспитания и обучения, связанные с контактами учителя и детей. Автор отмечает, что «чрезвычайно важным моментом в педагогической деятельности является привлечение к себе внимания, поскольку дальнейшее плодотворное общение с классом возможно только в том случае, если внимание ребят сконцентрировано на педагоге. Понятно, что необходимость внимания к учителю регулируется официальными правилами взаимоотношений учителя и учащихся, но, тем не менее, для продуктивного и органичного общения педагог обязан сконцентрировать на себе внимание класса, рассматривать это как важную текущую коммуникативную задачу» [4, 114с.]. Анализ педагогической деятельности позволяет выделить несколько вариантов организации этой стадии общения – привлечения к себе внимания объекта общения: 1. Речевой вариант (вербальное обращение к учащимся). 2. Пауза (с активным внутренним общением – требованием внимания). 3. Двигательно-знаковый вариант (развешивание таблиц, наглядных пособий, запись на доске и т.п.).

Сегодня перед вузом стоит задача преориентации будущих учителей на новые технологии обучения и воспитания. Кардинальное направление образования в сторону гуманизации, дифференциации и индивидуализации педагогического процесса, подъема интеллекта, творческих начал, на наш взгляд, целесообразно и необходимо заложить в стенах вуза. Именно через личность студента можно увидеть личность ученика, ибо творчество предполагает воспитание и обучение личности общественным ценностям.

Ясно, что мы должны учить студентов быть творческими педагогами, по крайней мере в смысле способности справляться с новизной, импровизировать. Они не должны бояться изменений, напротив, должны чувствовать себя комфортно, встречаясь с изменениями и новшествами и, насколько это возможно, даже быть способными наслаждаться ими. Это означает, что мы должны обучать и готовить будущих учителей не в стандартном смысле, а в новом – готовить творческих педагогов.

ЛИТЕРАТУРА:

1. Ананьев Б.Г. Избранные педагогические труды: В 2-х т. –М.: Педагогика, 1980. -288с.
2. Гиндилис Н.Л., Кедров Б.М. Общая типология творческой деятельности в зависимости от основных ступеней познания. //Психологический журнал. -1981. -№1.Т. 2.-С. 18-28.
3. Горшкова В.В. Активность личности школьника в совместной деятельности учителем. –Хабаровск, 1989. -105с.
4. Кан-Калик В.А. Учителю о педагогическом общении. –М.: Просвещение,

1987.-190с.

5. Поташник М.М. Как развивать педагогическое творчество. –М.: Знание, 1987.-82с.

6. Никандров Н.Д., Кан-Калик В.А. Подготовка будущего учителя к педагогическому творчеству// Советская Педагогика. -1987. -№6. –СЛ4-16.

7. Психологическое обеспечение профессиональной деятельности/ Никифоров Г.С., Дмитриева М.А., Корнеева Л.Н. и др.; Под ред. Г.С. Никифорова. –СПб.: Издательство С-Петербургского университета, 1991. -152 с.

8. Сластенин В.А. Формирование личности учителя советской школы в процессе профессиональной подготовки. –М.: Просвещение, 1976. -169 с.

ӘОЖ 259.144

ЖОҒАРЫ ОҚУ ОРЫНДАРЫ СТУДЕНТТЕРІНДЕ ҚАРЫМ-ҚАТЫНАС МӘДЕНИЕТІН ҚАЛЫПТАСТЫРУДЫҢ НЕГІЗГІ ФОРМАЛАРЫ МЕН ӘДІСТЕРІ

Муздыбаев Б.А. Шаяхметов Б.Ш., Мұздыбаев Ж.Б.

*І. Жансүгіров атындағы Жетісу мемлекеттік университеті, Талдықорған қ.,
ba.muzdibaev@mail.ru*

Көптеген елдерде қарым-қатынасқа үйрететін мамандарда, коммуникативтік қабілетті дамыту мәселелерімен айналысатын ғылыми мекемелерде бар. Ондай мекемелерді немесе құрылымды «Әлеуметтік -психологиялық тренинг» - деп атау қалыптасқан.

Әлеуметтік-психологиялық тренинг – деп әр түрлі саладағы қызмет барысындағы пара-пар өзара әсер үшін қажетті қарым-қатынас дағдыларына, біліктіліктеріне, білімдеріне мақсатты үйрену прогресін іске асыратын қызмет түрін айтады.

Әлеуметтік-психологиялық тренинг мазмұнын коммуникация процесі және өзара әсер ретінде қарым-қатынастың кейбір жақтарын қамтиды. Әлеуметтік-психологиялық тренингтің өзіндік (ерекше) әдістерінің бөлініп көрінуі, үйретудің топтық және активті әдістеріне ерекше назар аударылуынан білінеді. Активті әлеуметтік – психологиялық дайындаудың бір түрлі әдістері шетелдердегі әлеуметтік психологияда жан-жақты жасалғандығы аталады. Бұрынғы Кеңестер

Одағы ғылымында ӘПТ әдістерін тәжірибеде қолдану кейінгі жылдарда ғана алына бастаған болатын. Айта кететін жәйт, бұрынғы Одақ Ғылымында 30-шы жылдары кейбір өндірістер мен жоғары оқу орындарында «іскер ойын» әдістері жасалынып ойдағыдай қолданғанда болатын. Дегенмен бұрынғы Кеңестер Одағы ғылымында адамдар арасындағы коммуникативті қабілеттерді қалыптастыру мәселесінде қол жеткен жетістіктердің болғандығы аян. Отандық және шет елдік тәжірибелер негізінде қарым-қатынасқа үйренудің белсенді нақты әдістерін ұсынатын еңбектер 80-90-шы жылдары көптеп жарық көрген болатын. Енді ӘПТ әдістеріне қысқаша шолу жасап көрелік. ӘПТ әдістері сан-сала мамандық иелерін кәсіби қарым-қатынасқа үйретуде көп қолданылады. ӘПТ-ің басты бір саласы күнделікті өмірде қарым-қатынас кезінде әр түрлі қиындықтарды сезіп қиналатын, жақын адамдарымен тіл-табыса алмайтын, жалғыздықта қамыққан адамдарға коммуникативті қабілеттерді дамытуға көмек беру табылады. Сондай-ақ бұл

әдіс жан күйзелістегі әрі жаны жаралы болған, жан салауаттылығын жоғалтқан адамдарды қарым-қатынас әлеміне таратуда қолданылады.

Алдымен қарым-қатынасқа үйретудің мамандар арасында көбірек қолданып жүрген. Қандай әдістері бар соған тоқталайық. Негізінде мамандар арасында қолданып жүрген бұл кезде белсенді топтық оқыту әдістері бағдарламасының негізгі құрамдас бөлігі ретінде белгілі. Солай бола тұрғанымен олар өз бетінше де мәнге ие. Сонымен қарым-қатынасқа үйретудің кең тараған әдісі – лекция.

Лекциялар (лекция оқу) қарым-қатынас формалары, және адамдар арасындағы өзара әсердің өту заңдылықтары туралы білім береді. Лекцияда сондай-ақ байланысты жугезге асырудың субъективті алғы шарттары туралы мәліметтер беріледі.

Оқымыстылар мен мамандардың айтуынша мәліметтер таратуда кең тараған форма – осы лекциялық болып табылады. Лекция оқудың тиімділігі егерде, лектор материалды жақсы меңгеріп қарым-қатынас мәдениеті және психология туралы ғылымның жалпы шарттарын тыңдармандардың мұқтаждарына (сәйкестендірген) ыңғайлағанда арта түседі. Лекциялық маслихаттың келесі маңызы әсерлік шарты-материалдың қонымдылығы, оны ой елегінен өткізу мүмкіндігімен өмір ситуациясына сай игілікке асыру. Сонымен қатар лектор және оның сөзі тыңдармандар тарапынан сенімге ие болып оның жасаған ұсыныстарын басшылыққа алуға дайын (көңілін білдіруді) көңіл-күй туғыза білуі аса маңызға ие. Айтар аттың жақсы меңгерілуіне ашық - қанықты кәрнекі мысалдарда ықпал жасайды.

Кинофильмдер мен бейне таспалар, мінез-құлықтың әр түрлі үлгілерін демонстрациялауға мүмкіндік береді. Кез-келген эпизодтардың бірін бірнеше рет қайта көру арқылы, өмірде байқала бермейтін адамдар арасындағы қарым-қатынастың бір сәтіне назар аударуға, техника толық мүмкіндік қалай алады.

ӘПТ процесінде жасалған бейне таспа (бейнежазу) жазуы адамға өзін көру арқылы оның өз ортадағы әрекеттері туралы пікірін қалыптастырады.

Арнайы әдебиеттерді оқуда - қарым-қатынасқа үйретудің дәстүрлі бір әдісі болып табылады. Арнайы әдебиеттерде мінез-құлық ережелері, оның ішінде белгілі бір қоғам кезеңдеріндегі әлеуметтік топтардың мінез-құлық формаларына талдау жасалған, ұлттық ерекшелікке байланысты әр түрлі халықтардың ұстаған әдептілік ережелері көрсетілген, белгілі бір кәсіп саласы қызметкерлері арасындағы қарым-қатынас ережелері, іскер адамдар арасындағы байланыс ережелері, ұсыныстар берілген топтамалар, кітаптар жатады.

Өркениетті, экономикалық дамыған елдерде мінез-құлықтың қағидалары мен негізгі ережелері мазмұндалып, кездесетін жағдайға сай өзінді қалай ұстау керек екендігі туралы нақтылы кеңестер берілген әдебиеттер көптеп шығарылады. Қазіргі кезде біздің әдептану оқулықтары мектеп оқушыларына, орта және жоғары оқу орындары студенттері үшін жасалып оқу бағдарламасына қосылуда.

ӘПТ жүйесіне пікір толы әдісі де кіреді. Шындығында пікір талас іс-әрекеттің болатыны белгілі, әрі осы әрекет әдістің міндетті шарты болып табылады. Пікір таластың объектісіне адамдардың өзара бір-біріне деген көзқарасын, коммуникативті ситуациялы идеяларды жатқызуға болады.

Айталық топтық пікір талас барысында идеяны талқылау, қатысушылардың интеллектуалдық қызметін ынталандырып, әркімнің өз көзқарасының дұрыстығын дәлелдейтін аргументтерді табуға итермелейді. Пікірталас жаңа дәлелдер мен қарсы аргументтердің әсерінен жеке бас позициясының қатар қаралуына дейін жеткізеді. Пікірталастың жемісті нәтижесі - оның әр түрлі идеяларды жан-жақты және терең талданудан, ой елегінен өткізіп және талқылауға түскен мәселе бойынша баршаға ортақ ішкі позицияның қалыптасуында.

Сондай-ақ күрделі бір сәтті талқылаудың жекелеген түріне - өндіріс

тәжірбиесінде кездесетін жағдайларды қорғау жатады. Мұндай әдіс мамандардың кәсіби коммуникативті хабарлығын (жете білушілігін) дамытуға жәрдемдеседі.

Сонымен қатар топтық пікір талас барысында өзара қарым-қатынас (көзқарас) мәселесі де талқылануы мүмкін. Мұндай жағдайдағы нәтижеге жеке бас көзқарас жүйесіндегі өзгерістің болуын жатқызуға болады. Сонымен қатар бұл әдіс өзінді - өзін тереңірек түсінуге, өзге адамдардың қамтуға көңіліне сезіну қабілетін дамытуға игі әсер жасайды.

Келесі әдіс – қызметті өтеу барысындағы коммуникативті қабілетті дамыту әдісі.

Қызмет атқару барысында, яғни адамдармен жанды байланысқа түсіп, қателіктер жіберіп, оны түзеп, өзі беделді санаған үйренуден өтпей-ақ қарым-қатынас жасау жолдарына үйрене алады. Дегенмен бұл процестің тиімділігін арттыруға мүмкіндік қалайтын жолдарда табылғанын атап айтқанда: марапаттау және айыптауларды қолдана отырып өзара әсерін қалай өткендігін білдіретін қайтымды байланысты ұйымдастыру; қарым-қатынас жасау дағдыларын меңгергендердің адам мінез-құлықтарына бақылау орнатуы; тәрбиеленушінің іс-әрекетін бақылап, қайтымды байланыс сеансын тиянақты жасап тұратын жетекшінің бар болуы - арнайы үйренуден тыс қарым-қатынас дағдыларына үйретудің танымал жолдары болып табылады.

Кәсіби коммуникативті біліктіліктер мен дағдылар әріптестер әрекетіне бақылау жүргізу және іскерлік қарым-қатынас ситуацияларында меңгеріледі. Қарым-қатынастың күнделікті дағдылары тұрмыстық өмір сәттері арқылы да қаланады.

Қарым-қатынасқа үйренудің келесі әдісін рөлдік ойын (іскерлік ойын) әдісі дейміз. Бұл әдіс коммуникативті біліктілік пен дағдыларына жаттығу жүргізу, мінез-құлық стратегиялары мен әдептілік жолдарын меңгеру әдісі саналады. Рөлдік ойында тәрбиеленуші эксперимент жағдайында мінез-құлықтың жаңа амалдарына үйреніп, олардың қолданыста қалайша орныққаны жайлы қайтымды байланыстан біліп отырады.

Рөлдік ойындарды (іскер ойын) үшін, осы ойын арқылы шешілетін проблемалар тізімі жасалынады. Рөлдік ойындағы ситуациялар мынадай кезеңдерді қамтиды:

1) жаттықтырушы өзі үйрететін әлеуметтік біліктіліктер туралы лекция оқиды немесе пікір талас өткізеді; кейбір жағдайда бұл кезеңде мінез-құлықтың жағымды модельдерін демонстрациялауға да болады;

2) өз кезегінде оқушылар (үйренушілер) бір қатар ситуациялық проблемалық рөлде ойнайды, ал олардың алдына проблеманы беруі керек;

3) әрбір қойылымнан (жаттығу ойынынан) соң қайтымды байланыс да орындауға және топтың пікір таласына байланысты жаттықтырушының түсініктемесін қамтиды. Бұдан басқа дыбысты және бейне таспа жазу құралдарында қолданудың өте-мөте пайдасы бар. Мұнда да жаттықтырушының немесе жаттығушылардың түсініктемелері беріліп тұруы шарт.

Ойындар ең алдыменен жаттығудағы іс-әрекеттері орындау дағдысына үйренуге арналғаны мен тәрбиеленушілер басқа бағыттар бойынша да пайда табады. Мысалыға қарама-қарсы рөлдерді орындай отырып олар басқа адамның көзқарасын тануды үйренеді. Дыбыс және бейне көрілім жазуларын тиянақты талдаудың нәтижесінде өзара ықпалдайық процесімен бір-біріне қатысты мінез-құлықта сезімталдылық арта түседі. Сөз арқылы берілетін түсініктеме мен қайтымды байланыстың басқада түрлері комбинациясы әрбір адамның өз мінез-құлқын жақсы түсінуіне ықпал етеді. Рөлдік ойындардың көп жағдайдағы жоғары тиімділігі, жаттықтырушының біліктілігіне оның қателерді көре білу және әдепті түрде түзете алатын шеберлігіне байланысты. Жаттықтырушының назары сондай-ақ оқушылардың нақтылы өмірдегі ситуацияларға сай жаңа коммуникативті біліктіліктерді қолдана білу бейіміне де түсіп тұрғаны абзал.

Дене шынықтыру және спорт мамандарының кәсіби дайындықтарын жақсарту бағыттарының бірі ЖОО студенттерінде қарым-қатынас мәдениетті қалыптастыру болып табылады. Берілген мақсатта ЖОО студенттерінде қарым-қатынас мәдениетті қалыптастырудың арнайы педагогикалық жүйесін әзірлеу қажет. Бұл жүйе – студенттердің жеке басына тиянақты әсер етуші болып табылатын оқу процесі және педагогикалық құбылыстар жиынтығы болып табылады.

Жүйеде кез келген басқа да педагогикалық жүйедегідей келесі түрдегі құрылымдық компоненттері қарастырылады, яғни:

1. Педагогикалық мақсаты.
2. Оқу және ғылыми мәліметі.
3. Педагогикалық қарым-қатынас құралдары. Педагогикалық процесс.
4. Студенттер.
5. Оқытушылар.

Берілген жүйенің мақсаты – студенттердің алдағы кәсіби қызметіне қажет психологиялық-педагогикалық білімдеріне, педагогикалық ептіліктеріне әсер ету жеке адамдық қасиеттерін және мәдениеттілігін дамыту болып табылады.

Берілген жүйенің маңызы және ғылыми сапасы болашақ мамандарды дайындау мақсаттарымен ЖОО студенттерінің психологиялық-педагогикалық білімдеріне, ептіліктері мен жеке адамдық қасиеттеріне қойылатын талаптарымен анықталады.

ЖОО ең бастысы қазіргі заманға сай мамандарды дайындайтындықтан олардың бітірушілері өзінің және басқа да адамдардың іс-әрекеттерімен есептесе алуы тиіс, сонымен қатар оны дене шынықтыру және спорт мамандарының алдында тұрған негізгі мақсаттарды шешуге бағыттап, одан қарым-қатынас мәдениетінің жоғарғы дәрежесін талап етуі тиіс. Бұл үшін ЖОО студенттерінде мұндай талантты оқудың алғашқы жылынан бастап-ақ қалыптастыра бастау қажет.

Бірінші курстан бастап-ақ, «Мамандыққа кіріспе» сабағында студенттерге талқылау үшін төмендегі тақырыптарды ұсынуға болады:

1. Спорт мектептеріндегі, үйірмелердегі, жаттығулардағы жұмыстардың ерекшеліктері.
2. Дене шынықтырудың және спорт мамандарының тәрбие мәселесіндегі міндеттері.
3. Қарым-қатынас мәдениеті.
4. Қарым-қатынас - әлеуметтік-педагогикалық мәселе ретінде.

Сондай-ақ төменгі курстарда өтілетін жалпы білім беретін пәндер циклы ЖОО студенттерінде қарым-қатынас мәдениеті төңірегінде де алғашқы қадамдар жасайды.

Мысалы, орыс, қазақ тілі, ағылшын тілі бойынша сабақтарда жеке адамның әлеуметтік құрылымын жақсартушы белгілі бір мінез-құлық нормалары мен дағдыларын қалыптастыруға мүмкіндік беретін арнайы тілдік материалдарды іріктеп алуға болады. Бұл тіл ұқсастық реакциясын жеке дара қарым-қатынастың өмірлік мән-жайларын оқытуды, өміршеңдікті болжауға жағдай жасайды.

Одан басқа, жағдайға байланысты тілдік қарым-қатынас диалогтық сөз мүмкіндіктерін кеңейтеді, ал кәсіби сауаттылықты тілден тілге аудару өз кезегінде, болашақ спорт мамандарында адамдармен қарым-қатынасты жасай білуді қалыптастыруға себеп береді.

Қарым-қатынасты қиындататын психологиялық кедергілерді болдырмау, мамандыққа деген қызығушылықты жоғарылату студенттердің ағылшын тілі сабақтарындағы рольдік ойын қызметтерін ептілікпен пайдалануға көмек береді. Рольдік ойын элементтерін қолдану іс-әрекетті шын мәнінде қызметте қолдануға мүмкіндік береді. Одан басқа орыс, қазақ ағылшын тілдеріндегі рольдік ойындар төменгі курс студенттерінде келешек жоғарғы курстарда мамандық бойынша

өткізілетін кәсіби ойындарына қатысуға дайындықты қамтамасыз етеді.

ӘДЕБИЕТТЕР:

1. Педагогика және психология түсіндірме сөздігі. – Алматы, «Рауан», 2000. – 186 б.
2. Тәжібаева С.Г. Болашақ ұстаздарды оқушыларға адамгершілік тәрбие беруге дайындық. – Алматы, 2000. – 190 бет.
3. Сборник «Об образовании» - «Трудовые отношения и ответственность руководителя организации образования». – Алматы: Литера, 2000. – С. 86-87.
4. Қазақ Ұлттық Энциклопедиясы. Алматы, 2002. – 202 б.

ӘОЖ 378.147

ВЕБ-МЕДИАМӘТІН АУДАРМАСЫНДАҒЫ ГРАММАТИКАЛЫҚ ИНТЕРФЕРЕНЦИЯ МӘСЕЛЕСІ

Муханова А.Б.

*І. Жансүгіров атындағы Жетісу мемлекеттік университеті, Талдықорған қ.,
asbol_tk@mail.ru*

Кез-келген мәтін өзінің жанрлық, стильдік ерекшелігіне сәйкес грамматикалық құрылымға ие болады. Осы аталған грамматикалық ерекшелік аударма барысында қиындық тудырады.

Грамматикалық интерференция өткен ғасырдың 30-шы жылдарынан бері ғалымдар назарында. У.Вайнрайх өзінің «Languages in Contact. Findings and Problems» атты еңбегінде алғаш болып грамматикалық интерференцияны жалпы лингвистиканың өзекті мәселесі болып отырғандығын айтып өткен. Ал ресейлік ғалымдардан бұл мәселені қозғаған алғашқылардың қатарында В.А. Богородицкий мен Л.В.Щерба болды. Аталмыш тілдік құбылысты 1960-шы жылдардың басынан В.Ю.Розенцвейг, кейіннен А.Е.Карлинский, Л.Н.Ковылина, С.С.Сорокина, И.С.Невмержицкий сынды ғалымдар диссертациялық жұмыстарында жүйелі түрде қарастыра бастады.

Алайда, грамматикалық категориялардың күрделілігі бұл мәселені әлі де жіті талдауға алудың қажеттігін айғақтайды. Бұл тұрғыда В.Н.Комиссаров: «Менее исследована переводческая интерференция в области грамматики, хотя и здесь она несомненно имеет место» [1,63] деп көрсетеді. Яғни, аудармадағы грамматикалық интерференция толыққанды зерттелмеген, оның көрініс алу механизмі толық қарастырылмаған. Дегенмен, бұл салада елеулі еңбек етіп жүрген ғалым В.В.Алимовтың «Аудармадағы интерференция» атты докторлық диссертациясында кәсіби бағыттағы мәдениетаралық қарым-қатынас және кәсіби коммуникация саласындағы аударма материалдары негізінде жасаған тұжырымдары бізге әдістемелік негіз бола алады.

Аталмыш ғалым өз жұмысында грамматикалық интерференцияны морфологиялық, синтаксистік және пунктуациялық деңгейлерде жекелей қарастырған [2]. Ғалымның әдістемесіне сүйене отырып, біз де веб-медиаментіндерін осы үш деңгейде талдаймыз:

а) морфологиялық интерференция. Аударма барысында тілдегі орталық категория болып табылатын сөз морфемалар (приставка, суффикс) арқылы сөз тіркесі немесе сөйлемнің ішіне кіріге отырып, екінші тілдегі сөздің және сөйлемнің көлемі мен санын азайтып, болмаса көбейтіп, аудармашы маманның ана тілінің әсерінен нормадан ауытқуға жол салады.

Алайда, біздің зерттеу барысы көрсеткендей, қарастырылған жалпы саны 41 веб-мәтіндерінің ішінде түрлі аффикстер арқылы жасалған ағылшын сөздері қазақ тілінде мұндай категориялардың жоқтығына қарамастан, олардың мағыналық үстемдігіне сүйене отырып, қазақ тілінде интерференцияға ұшырамай орынды берілген: *unjustified* – *негізсіз*; *counterpart* – *әріптес*; *counterintuitively* – *оғаш*; *upcoming* – *жоспарланған*, алда келе жатқан.

Бірақ сөз таптарына қатысты айтар болсақ, бұл жердегі морфологиялық интерференцияның көрінісі анық байқалады. Бұған себеп қазақ және ағылшын тілдеріндегі сөз таптарының арасындағы сандық алшақтық және қолданыс алшақтығы. Яғни, тілдегі зат есім, етістік, есімдік, сын есім, үстеу, сан есім, шылау, одағай сияқты сөз таптарының әр тілдегі ерекшелігіне және өзгешелігіне байланысты аудармада қиындықтар туындайды. Оның үстіне мұндай жағдайға дәнекер тіл болып саналатын, әрбір қазақ тілді аудармашының санасында сақталып қалған үшінші тіл – орыс тілінің әсері де өз ықпалын тигізбей қоймайды.

«*Keңесті аша отырып, Премьер-Министр Елбасы тапсырмаларын жүзеге асыру бойынша жіті және нақты шараларды қолға алудың қажеттігін атап көрсетті*» (www.inform.kz, 17 ақпан, 15:37).

«*Opening the meeting, the Prime Minister stressed the need for clear and concrete measures to implement the instructions of the President*» (www.inform.kz, 17 February, 15:37).

Бұл мысалдан көріп отырғанымыздай, қазақ тіліндегі *қолға алу*, яғни, *бастау* деген мағынаны білдіретін етістік түріндегі сөйлемнің анықтаушы аударма тілінде түсіріліп, ағылшын тіліндегі *the need* түрінде зат есіммен *қолға алу қажеттігі* бір ғана сөзбен беріліп тұр.

Сол сияқты, «*Н.Назарбаев пен Абдулла Гүл екіжақты ынтымақтастықтың басымдығы бар бағыттарын талқылады*» (www.inform.kz, 15 ақпан, 18:11) деген сөйлемді келтіруге болады.

«*Nursultan Nazarbaev, Abdullah Gul discuss boosting economic cooperation*» (www.inform.kz, 15 February, 18:11).

Берілген сөйлемде аудармашы *екіжақты ынтымақтастық* сөзін *cooperation* деп, ал *басымдығы бар бағыттар* деген тіркесті сөзбе-сөз *perspective directions* деп бермей, сөйлемнің стильдік ерекшелігін ескере отырып, *economic* сөзін өз жанынан қосып, *басымдық* дегенді *жанданған* деген мағынадағы *boosting* сөзімен шебер бере білген. Бұл мысалдан да нормадан ауытқу, яғни интерференция көрінісі байқалмады.

Сонымен қатар, орыс, ағылшын және қазақ тілдерінде род категориясының бірінде болып, бірінде болмауы, зат есімнің жекеше және көпше түрі мен септік категориясындағы алшақтықтар да аудармада морфологиялық интерференцияға себепкер болады.

Біз қарастырған веб-медиамагнәтіндерінің аудармасында морфологиялық интерференция айқын көрініс алмады, тек жоғарыдағы сөйлемде кездескендей, қазақ тілінде қосарланып жүретін бірнеше сөз тіркестері мағына сәйкестігіне қарай жүйеленіп, ағылшын тілінде бір ғана сөзбен берілетін үрдіс байқалды. Бұл жағдайда оны интерференция деп айта алмаймыз. Яғни, сөз таптарының орны ауысып, екінші тілге басқа сөз табымен берілсе де сөйлем мағынасына нұқсан келмей, орынды қолданылған.

Б) синтаксистік интерференция. Морфологиялық тұрғыдан алғанда сөз – сөз таптары ретінде, ал синтаксистік тұрғыдан сөйлем мүшесі ретінде қаралады. Яғни, интерференцияны сөйлем мүшесі және сөйлем түрлері төңірегінде қарастырсақ – бұл синтаксистік интерференцияны айқындайды. Әдетте сөйлемдегі сөз тәртібі мен құрылысы, сөйлем мүшелерінде алшақтық бар тілдер арасындағы коммуникацияда

интерференция пайда болады. Бұл интерференция түрі аудармада көбінесе шартты бағыныңқы сөйлемдерде кездеседі.

- «Атап айтқанда, сіздің елге 2017 жылы EXPO халықаралық көрмесі мен Универсиада өткен кезде бару мүмкіндігін қарастырудамын, - деп атап өтті ол» (www.inform.kz, 6 ақпан, 15:37).

“In particular, I shall visit your country in 2017 when there will be International exhibition EXPO and Universiade, he said” (синтаксистік интерференция – СИ).

“In particular, I consider the opportunity to visit your country in 2017 during the International exhibition EXPO as well as the Universiade in Almaty, he said” (дұрыс нұсқасы – ДН)

- «Шынымен де Қазақстан EXPO көрмесін ұйымдастыру арқылы әлемдік қауымдастыққа зор үлес қосатыны сөзсіз» (www.inform.kz, бақпан 2014, 15:37).

“It is true that Kazakhstan will make a great contribution to the world community through the organization of EXPO” (СИ).

“It is a grand contribution that Kazakhstan has made to the world community through the organization of EXPO” (ДН).

- «Біріңғай қор қазірдің өзінде жұмысын толыққанды бастап кетуі үшін Ұлттық банкке бұл процесті шапшаңдатуды сұраймын» (www.inform.kz, 17 ақпан 2014, 14:58).

“I ask the National bank to speed up the process so that unified retirement fund starts the work” (СИ).

“I ask the National Bank to speed up this process so that Common Retirement Fund has already started to work effectively” (ДН).

Мысалдарда берілген синтаксистік интерференцияның пайда болу себебі – бағыныңқы сөйлемде келер шақтың (Future Indefinite) немесе өткен шақтағы келер шақтың (Future-in-the-Past) қолданысы ағылшын тілі грамматикасының нормасынан ауытқуға әкеп соқтырады. Орыс тілі мен ана тілінің әсерінен болатын мұндай қателікті болдырмау үшін ағылшын тілінде бағыныңқы сөйлемдегі етістік міндетті түрде бағыныңқы сөйлемнің етістік шағымен берілетіндігін естен шығармау керек. Ал егер, бағыныңқы сөйлемдегі етістік өткен шақта тұрса, етістіктегі уақыттың қиысу ережесін сақтау керек.

Сондықтан, «Егер ...» деп басталатын шартты бағыныңқы сөйлемдерде келер шақтың белгісі сезілсе де, қазақ және орыс тілдерінің ықпалымен оны сол күйінде беру үлкен қателік болып табылады, өйткені бұл – ағылшын тілінің нормасына жатпайды.

Зерттеу барысында грамматикалық интерференцияға қатысты анықталған тағы бір жайт – веб-медиа мәтіндерінің қазақ тіліндегі нұсқасында берілген күрделі сөйлемдер ағылшын тілінде екі немесе үш бөлікке бөлініп, жеке сөйлемдер ретінде беріледі. Бұған қазақ тілі грамматикасындағы құрмалас сөйлемнің салалас құрмалас, сабақтас құрмалас және аралас құрмалас сияқты түрлерінің күрделілігі, жайылма сөйлемнің басым түсуі ықпал етеді. Себебі жайылма сөйлем құрылымы жазылуындағы тыныс белгілеріне сәйкес өздеріне тән айырым интонациямен айтылып, оқылады. Жайылма сөйлем құрауға сөйлемнің мүшелену заңдылықтарының да тікелей қатысы бар. Оның мәнісі: бастауыштың немесе баяндауыштың төңірегінде бір не екі сөз ғана топтаспайды, өз ішінде бірнеше сөйлем мүшесіне ажыратуға болатын сөздер тобы, яғни мағыналық бөлшек болуы әбден мүмкін. Осы мәселе ағылшын тіліне аудару барысында үлкен қиындық тудырып, синтаксистік интерференцияның орын алуына ықпал етеді.

- «Барлық деңгейдегі әкімдер осыны бақылап, ал тиісті органдар ұдайы мониторинг жүргізуге және қалыптасқан экономикалық жағдайда алыпсатарлықпен айналысқандарға қатысты лицензиясынан айыруға дейінгі ең қатаң шараларды қабылдауға тиіс, - деді Нұрсұлтан Назарбаев» (www.inform.kz, 12 ақпан 2014, 19:24).

“1) Akims of all levels and all government bodies concerned should constantly monitor the situation, President Nazarbaev said”. 2) The Kazakh leader also called on tougher penalties on those who exploit the situation up to and including revocation of licenses” (www.inform.kz, 12 February 2014, 19:24).

- «2009 жылы ақпанда қол жеткізілген әлеуетіміздің арқасында экономикамыздың бәсекеге қабілеттілігі артты. Біз жақсы нәтижелерге жеттік, бірақ 2012-2013 жылдары әлеуетіміз біртіндеп азайды, өйткені өзге дамушы елдердің валюталары Америка долларына қатынасы жөнінен әлсіреді» (www.inform.kz, 12 ақпан 2014, 19:24).

“1) The potential that we got back in February 2009 dramatically improved the competitiveness of our economy, it was doing well. 2) But in 2012-2013 our potential petered out. 3) The same situation could be observed in many developing countries where national currencies weakened in relation to the US dollar” (www.inform.kz, 12 February 2014, 19:24).

Бұл тәріздес күрделі, жайылма сөйлемдер және оның аудармасындағы тілдік ауытқулар біз қарастырған веб-медиа мәтіндерінде 70 %-ға көрініс алды. Бұл орынды, себебі, В.В.Алимов айтып өткендей, лингвистикалық ғылымда осы аталған синтаксистік интерференция ең кең таралған интерференция түрі болып табылады және ол қатынасқа түсіп отырған тілдердің грамматикалық деңгейінің әртүрлілігінен. Бұл интерференцияның мөлшерін азайту үшін аударма теориясын оқыту барысында грамматиканың тиісті бөлімдерін қайта қарастырып, біліктерді қалыптастыру керек.

Сондай-ақ, веб-медиа мәтіндерінің өзіне тән пунктуациялық белгілеріне тоқталар болсақ, мұнда тұрақталған және аудару барысында солай сақталуы тиіс ережелер байқалды:

Мәтіннің ең бірінші сөйлеміндегі тыныс белгілері публицистикалық стильге сай, яғни, жалпы баспасөз ережесіне сәйкес екі тілде де бірдей берілуі тиіс:

«АСТАНА. ҚазАқпарат – Мемлекет басшысының Жарлығымен Марат Тәжин Қазақстан Республикасының Ресей Федерациясындағы Төтенше және Өкілетті Елшісі қызметіне тағайындалды, деп хабарлайды Президенттің баспасөз қызметі».

«ASTANA. KAZINFORM – By the presidential decree Marat Tazhin has been designated the Ambassador Extraordinary and Plenipotentiary of the Republic of Kazakhstan to the Russian Federation, the presidents press service reports» (www.inform.kz, 11 February 2014, 18:30).

Мысалдан нүкте, сызықша, үтір сияқты пунктуациялық белгілердің дәл сол күйінше қалуы керектігін аңғарамыз. Бұл тек ең бірінші кіріспе сөйлемге ғана қатысты, бұдан кейінгі сөйлемдердегі тыныс белгілері, жоғарыда айтқандай, әр тілдің пунктуациялық нормаларына сәйкес қойылуы тиіс.

2) Саяси тұлғалардың есімін бірлікте, қазақ тіліндегі ыңғайластық қатынасты білдіретін *мен, бен, пен* сияқты жалғаулықтармен беру, ағылшын веб-медиа мәтін тілінде *and* жалғаулығымен емес, үтір арқылы беріледі. Бұл ережені сақтамау пунктуациялық интерференцияның пайда болуына ықпал етеді:

«Нұрсұлтан Назарбаев пен Ангела Меркель Украинадағы жағдайды талқылады»

«Nursultan Nazarbayev, Angela Merkel discuss situation in Ukraine» (www.inform.kz, 10 March 2014, 18:53).

«Нұрсұлтан Назарбаев пен Барак Обама Украинадағы дағдарысты бейбіт жолмен реттеу қажеттігін қуаттады»

«Nazarbayev, Obama call for peaceful regulation of crisis in Ukraine» (www.inform.kz, 11 March 2014, 15:02).

«Н.Назарбаев пен А.Гүл екіжақты ынтымақтастықтың басымдығы бар бағыттарын талқылады»

«Nursultan Nazarbayev, Abdullah Gul discuss boosting economic cooperation»
(www.inform.kz, 14 February 2014, 18:11).

Қорытындылайтын болсақ, грамматикалық интерференция:

1) интернет-басылымдағы медиа-мәтіндердің дайын аудармасында 80% (43 мәтін негізінде);

2) сол мәтіндердің студенттер аудармасында 50% (43 мәтін негізінде) көрініс алады.

Мұнда кәсіби аудармашылардың жұмысында грамматикалық интерференцияның пайыздық көрсеткішінің студенттер жұмысымен салыстырғанда үстем түсуін – кәсіби аудармада интерференцияның басқа түрлерінің нөлдік деңгейде болуымен түсіндіреміз.

ӘДЕБИЕТТЕР:

1. Комиссаров В. Н. Лингвистика перевода. – М. : Международные отношения, 1980. – 166 с.

2. Алимов В.В. Профессионально-ориентированная межкультурная коммуникация и перевод в сфере профессиональной коммуникации. Автореф. на соиск. степени д.ф.н. - М., 2004. -40с.

ӘОЖ 911.52

АРАҚАШЫҚТАН ЗЕРДЕЛЕУ МӘЛІМЕТТЕРІНІҢ НЕГІЗІНДЕ ЛАНДШАФТТАРДЫ ЗЕРТТЕУДІҢ ТӘСІЛДЕРІ

Мухитдинова Р.А., Белдикбаева М.К.

*І. Жансүгіров атындағы Жетісу мемлекеттік университеті, Талдықорған қ.
Арқарлы орта мектебі*

Географтарды табиғат пен адамзат арасындағы байланыс, қарым-қатынас бұрыннан қызықтырып келген. Бұл сұрақ көпке дейін географтардың, сонымен қатар көптеген философтардың, тарихшылар мен әлеуметтанушылардың арасында біржақты бағытта ғана қызығушылық танытқан және олар табиғаттың адамға әсер ету мәселелерін ғана қарастырып, бұл мәселені тұрпайы детерменизм тұрғысынан ғана қарастырды. Кейінірек, уақыт өте келе, керісінше, адам санының артуына және осыдан туындайтын мәселелерге байланысты олардың табиғатқа тигізетін әсері алдыңғы қатарларға шықты. Бұл жаңа тәсіл өткен ғасырдың жартысында өмір сүрген атаулы географтардың еңбектерінде кездеседі.

Ландшафттану, басқа ғылымдармен салыстырғанда, өзіндік ерекшеліктері бар және олардың негізгі айырмашылықтары - зерттеу нысандарының (элементтерінің) әр түрлілігі, олардың сапалылығының, мөлшерінің әркелкілігі (гетерохрондығы мен метахрондығы), шығу тегінің (гетерогендігі), масштабының әр түрлілігі. Бұл, зерттеу үлгісін таңдау мен оны белгілі бір уақыт аралықтарында қалпына келтіріп отыру, тұрақты геожүйелік бақылауды қажет етеді [1].

Жерді арақашықтан зерделеу мәліметтері бойынша ландшафттық кешендерді жіктеу астарынан табиғи құрылымдардың немесе олардың индикаторларын тон, түс, суреттің құрылымы, көлемі, спектралдық сипаттамасы бойынша анықтауды түсінеді. Бұл сыртқы сипаттамалар тек суретте көрініс табатын ландшафттың

фотофизиономиялық компоненттеріне тән. Осыған байланысты, табиғи компоненттердің аз ғана бөлігі нақты белгілі бойынша зерделенеді. Ландшафттардың осы немесе өзге жіктеулік түрге жататындығы ең алдымен, суреттің текстуралық сызықтарын, контурлардың көлемі мен конфигурациясымен анықталады. Ландшафттың маусымдылығы мен табиғи жағдайларының ауысуымен байланысты ғарыштық суреттердің түсінің өзгеруіне қарамастан, табиғи элементтердің ішкі ландшафттық текстурасына тек сапалық қана емес, сандық та баға беруге болады [2].

Ландшафттың ішіндегі функциональді байланыс пен кеңістіктік-уақыттық үлгі болып, жасалған ландшафттық карта саналады. Бұл үлгінің талаптарына сай, ландшафттық карта мынандай талаптарға сәйкес болуы шарт: үлгіленетін нысанға ұқсас; одан да қарапайым болу; зерттеу мақсатына сәйкес нақты бағытқа ие болу керек; трансляциялық және эвристикалық функцияларды атқару керек.

Арақашықтан зерделеу мәліметтерінің негізінде Жетісу Алатауының ландшафт картасын құрастырудың алғышарттары:

Басты факторларды есепке алу әдістемесі бойынша фациялар мен қоныстар топтары бір-бірімен жер бедерінің, топырақ түзуші жыныстар мен өсімдік жамылғысының кейбір белгілері арқылы ажыратылатын ландшафттардың сәйкес түрлеріне бірігеді. Орта масштабтағы ландшафттық карталарды құрастыру кезінде нақты алынған үлескілердің басқа территориямен салыстырғанда ландшафт түрлері экстраполяцияланады. Түрлер белдеулік сипаты бойынша ландшафт типшелері мен типтеріне бірігеді. Соңғылары класс пен подкласстармен қосылып, ұсақ масштабты жалпылама ландшафттық карталардың мазмұнын, негізін құрайды.

Содан кейін топографиялық негізде арнайы картографиялық бейне берілетін сәйкес рангтегі типологиялық ТТК-лардың шекаралары анықталады. Бейнелеудің ең күшті әдісі болып түсті фон саналады, өйткені ол картаға нақытлықты береді. Түстердің қанықтығы контурлардың туралы мәлімет беруі керек, мысалы, жасыл түс – орман ландшафттары, ал ақшыл-сары немесе сары түстер – шөл және шөлейт ландшафттарын сипаттайды. Мұнда әр түрлі салалық тақырыптық карталарды құрастыруды есепке алған дұрыс. Әрине, түстердің бір-біріне ұқсас болып келуі олардың нақты бір ландшафт түрлерінің арасындағы ұқсастықтарын сипаттайды, ал түстердің қарама-қайшылығы (контрастность) – олардың арасындағы айырмашылықты көрсетеді. Егер картада екі категориядағы ландшафттар бірге бейнеленетін болса, мысалы, ландшафттардың түрлері мен оларды құраушы қоныстардың топтары, онда жоғары рангтердегі бірліктерді түсті фонмен, ал төменгі рангтердегілерді – штрихтармен, фондық белгілермен немесе индекстермен бейнелеген дұрыс. Соңғылары, айтылған масштабта контурлармен белгіленбейтін фация мен қоныс типтерінің (топтарын) өте ұсақ үлескілерін белгілеу үшін пайдаланылады [3, 126 бет].

Топографиялық карталар және арақашықтан зерделеу мәліметтерін талдау арқылы құрастырылған тақырыптық карталардың контурларының әр түрлілігі зерттелу аумағының алғашқы мозайксын көрсетеді.

Ландшафттық карта жергілікті жердің табиғи ерекшеліктерін анықтайды. Оларды қарастыруымыздың себебі, жер қорларын тиімді пайдалу кезінде өте қажетті (дұрыс мамандандырылу, берілген табиғат жағдайларында және берілген аймақ үшін ауыл шаруашылығын тиімді жүргізу және т.б.).

Сондықтан да жұмысты бастамай тұрып, аймақтың территориялық кешендік ландшафттық картасын қарастырған дұрыс. Ландшафттық зерттеу берілген территорияда кездесетін кешендік сипатқа ие болатын нақты таксономиялық бірліктерді топтастырудың нәтижесінде табиғи типологиялық кешендер немесе ландшафттарды анықтаудан тұрады. Ландшафттарды сипаттаған кезде олардың өзіндік ерекшеліктері есепке алынады.

Шаруашылықты жүргізу кезінде ландшафттың морфологиялық бірліктерімен

жұмыс істеуге тура келеді. Ландшафттардың морфологиялық бірліктері, мысалы жазықтық немесе таулы далалық, берілген үлескінің жергілікті табиғат ерекшеліктерімен байланысты ұсақ табиғи кешендерді құрайды.

Әрбір ландшафт Л.С.Бергтің анықтамасы бойынша кеңістік пен уақыт аралығында қайталанбайды. Бірдей екі ландшафтты анықтау мүмкін емес. Осы тұжырымнан кейін ландшафттардың арасында сапалық қасиеттері жағынан ұқсастары кездеспейді деуге келмейді. Салыстыру арқылы шығу тегі, құрылымы және динамикасы (күбылымы) арқылы ұқсас ландшафттардың тобын анықтауға және оларды жіктелуге мүмкіндік береді.

Жетісу Алатауы аумағындағы фациялық бірліктері. Фациялардан да күрделі табиғи-территориялық кешендерді құрайтын, бір-бірімен тығыз байланысқан, бедердің бір мезопшінінде қалыптасқан ұқсас фациялардан құралған кешендерді қоныстар дейміз. Әрбір қоныстар барлық табиғи кешендердің заңдылықты жиынтықтарымен сипатталады. Жерді игеру тәжірибесінде бұлар өзіндік жеке табиғи үлескілер болып саналады. Жазықтық жерлерге тән қоныстар болып өзен террасаларын, мореналық төбешіктер, балкалар, жыралар, тегіс суайрықтық жоталар және т.б. ылғалдану жағдайлары мен өзіндік биоценозы тән болатын табиғи кешендер есептеледі [4].

Ландшафттық картографиялауда негізгі және қосымша қоныстарды анықтайды. Біріншілер ландшафттарда көптеп тараған және олар оның морфологиялық негізін қалайды. Мысалы, эрозиялық жазықтарда бұлар – балкаларда, жыраларда, балка аралық кеңістіктерде дамыған қоныстар және олар әр жерде кездесе береді. Ал екінші қатарлы, қосымша қоныстар ландшафттың шегінде аздап, кей жерлерде ғана кездеседі. Олар көп ауқымды жерді қамтымайды, дегенмен де нақты бір ландшафтқа өзіндік бір ерекшелігіні анықтайды.

Қоныстарды зерттеу және оларды картографиялау мен жіктелу жерді игеру кезінде маңызы зор. Егер ауыл шаруашылықтық өндірісте фациялар арасындағы айырмашылықтарға көп көңіл бөлінбесе, ал табиғи жағдайлары бойынша қоныстардың қолданыстағы рөлі түрлі болады. Сонымен, суайрықтық жазықтардың қандай да бір қоныстарын шабындық жерлер үшін пайдаланылатын болса, оны бөліп жататын балкалар ормандық жерлер немесе үлескілер ретінде пайдаланылады. Осыдан, жайылымдық массивке әр түрлі типтегі қоныстар кірсе, онда бұл жерге бірдей агротехникалық шараларды жүргізуге болмайды [5].

Жер бедері пішіндерінің арасында, әсіресе өзен аралықтарында, қандай-да бір өзгешілік байқалмаған жағдайда, қоныстар аналық тау жыныстарының өзгешелігіне (құрамы, қалыңдығы, ал қалыңдығы шамалы жерлерде – жабынды қабаттың сипатымен де анықталады) және табиғи кәрізделу аймақтарынан алшақ орналасуына байланысты ажыратылады. Соңғы фактор ылғалданудың мөлшерден тыс жоғары болып келген жағдайында ерекше орын алады. Екі өзен аралықтарынан алшақтаған сайын өзен аңғарларында ыза суларының деңгейі көтеріліп, маңындағы жердің бәрін ылғалдандырып, батпақтануына әкеледі. Осының салдарынан қоныстардың (фациялардың да) шекаралары өзен аңғарларының беткейлерінен өзен аралықтарының орталықтарына қарай алшақтануына байланысты ауысып отырады.

Мұндай жағдайларда, яғни өсімдік жамылғылары бірдей экологиялық ортада орналасып келуіне байланысты қоныстардың дифференциациясында шешуші рөлді қауымдастықтар арасындағы байланыс анықтауы мүмкін. осының әсерінен бір-бірімен бәсекелес қауымдастықтар бір-біріне жақын орналасып, жергілікті жердің климатын, су режимі мен топырақ түрін өзгертеді. Осының әсерінен әр типтегі қоныстар қандай да бір заңдылыққа бағынбай кездесе береді.

Жетісу Алатауы аумағындағы қоныстық бірліктері. Қоныстар – фация мен ландшафт арасындағы геожүйелік иерархиядағы ең маңызды өтпелі саты. Ол көп жағдайда далалық ландшафттық түсірілімдерге негіз ретінде алынады. Морфологиялық

құрылым бойынша ландшафттарды «төменнен» бастап зерттеуінде географ мамандар қоныстарды зерттеуге көп көңіл бөледі және олардың кеңістіктік сипатын анықтауға тырысады. Қолданбалы ландшафттық зерттеулерде ең маңызды, бөлшектенген, жерді игеру кезінде сүйенетін ландшафттың морфологиялық бірлігінің, яғни қоныстық картасы саналады [6].

Маңыздылығы және мазмұны жағынан қоныстар ландшафттардың морфологиясына байланысты қоныстар доминантты, субдоминантты және бағынышты болып ажыратылады. Бұл жіктелу тек бір зерттелетін территория үшін ғана есепке алынады. Себебі, бұл жіктелу бойынша қарастыратын болсақ, ол басқа ландшафттармен сәйкестендіру кезінде дәлме-дәл келмейді және ұқсас болмай шығады. Олар өзінің аумағына байланысты ерекшеленеді.

Жер бедерінің ерекшеліктерін анықтап алғаннан кейін, жіктелудің келесі маңызды сатысы болып топырақ түзуші жыныстар саналады. Мұндағы негізгі жыныстар: саздар, саздақтар, құмдақтар және тағы басқалары және олардың бұзылуынан пайда болған карбонатты, саздақталған, құмдақты, құмайты.

Қорыта келсек, қоныстарды қалыптастыратын негізгі факторларды анықтап кететін болсақ, олар – жер бедері пішіні, топырақ түзуші жыныстар мен ылғалдану режимі- топырақ қабатының жабындалуы мен өсімдік қауымдас-тықтарын анықтайды.

Сонымен, фациялар мен қоныстар – жердің барлық қасиеттерін сипаттайтын табиғи-территориялық типологиялық кешендердің ең кіші бірліктері. Өкінішке орай, жеке типологиялық ландшафттық карталарды құрастыруда әлі де топокарта мен топырақтық карта негізгі керекті құралдар болып саналады.

Алдыңғы тараушаларда ландшафттардың ең маңызды морфологиялық бірліктеріне тоқалып келдік. Дегенмен де ландшафттардың иерархиясы тек қана ландшафттың ең бөлшектенбейтін бөлшегі, яғни фация және қоныстардан ғана тұрмайды.

Иерархиялық жіктелуде аса маңызды орын алып жатпаса да, өзіндік мәнге ие қонысшалар да анықталып, жіктеледі [7].

Сонымен, ландшафттардың қоныстардан кейінгі бірлігі қоныстар өздерінің ішкі құрылымы жағынан да әртүрлі болып келеді. Сондықтан да оларды олардың құрылымдық жағынан күрделілік дәрежесіне байланысты қоныстардың бірнеше деңгейлері анықталады.

ӘДЕБИЕТТЕР:

1. Исаченко А.Г. Ландшафттану негізі. Мұқашева Ж.Н. - А., Мектеп. -2006. –Б.176
2. Солнцев Н.А. Природный географический ландшафт и некоторые общие его закономерности - Т.1. - М.: 2008.
3. Джаналеева К.М. Антропогенное ландшафтоведение. –Алматы, 2001.- Қазақ универси-теті. С.165.
4. Кирюшин В.И., Иванов А.Л. Агроэкологическая оценка земель, проектирование адаптивно-ландшафтных систем земледелия и агротехнологий. -ФГНУ «Росинформагротех».- М., 2005. – 783 с.
5. Moore I.D., Gessler P. E., Nielsen G. A., Peterson G. A. Soil attribute prediction using terrain analysis // Journal of Soil Science Society of America. –2003. –Vol. 57. –С. 443–452.
6. Лопырев М.И., Рябов Е.И. Защита земель от эрозии и охрана природы. – М.: Агропромиздат, 2009.
7. Кирюшин В.И. Экологизация земледелия и технологическая политика. – М.: Изд-во МСХА, 2000. – 473 с.

ӘОЖ 343.7

АЗАМАТТЫҚ ПРОЦЕСКЕ ПРОКУРОРДЫҢ ҚАТЫСУЫНЫҢ ҚҰҚЫҚТЫҚ НЕГІЗДЕРІ

Нұрбек Д.Т., Мырзагулов М.

*І. Жансүгіров атындағы Жетісу мемлекеттік университеті, Талдықорған қ.,
rufat.dana@mail.ru*

Қазақстан Республикасының Конституциясына және «Қазақстан Республикасының прокуратура туралы» Заңына сәйкес прокуратура органдарының алдында тұрған маңызды міндеттердің бірі кез-келген заң бұзушылықты дер кезінде анықтап, оны жоюға шара қолдану болып табылады. Кез келген құқықтық мемлекеттегі тәрізді Қазақстан Республикасында сот және прокуратура органдарының алдына қойылған мақсат – азаматтардың құқықтары мен бостандықтарын қорғау, әділдік пен заңдылықты қамтамасыз ету болып табылады.

Халықтың соттарға деген биік сенімін жоғалтпау үшін істерді қараған кезде қара қылды қақ жаратындай әділдіктің болуы шарт. Ал прокуратура болса ҚР «Қазақстан Республикасының прокуратурасы туралы» Заңына сәйкес сот процесі барысында мемлекет мүддесін білдіріп, ақиқатты анықтауға ат салысатын мемлекеттік орган.

Прокуратураның қызметкері – прокурор, іске қатысушы тұлғалар құрамына енгізілген.

Азаматтық сот ісін жүргізуде заңдардың дәл және біркелкі қолданылуына жоғары қадағалауды мемлекет атынан Қазақстан Республикасының Бас прокуроры тікелей, сондай-ақ өзіне бағынышты прокурорлар арқылы жүзеге асырады.

Прокурор өзіне заңмен жүктелген міндеттерді жүзеге асыру мақсатында іс бойынша қорытынды беру үшін процеске кірісуге құқылы.

Мемлекеттің мүдделерін қозғайтын істер бойынша, қоғамдық мүдделерді немесе өздерін өз бетінше қорғай алмайтын азаматтарды қорғау талап етілгенде, сондай-ақ прокурордың қатысу қажеттігін сот немесе прокурор танығанда, прокурордың азаматтық сот ісін жүргізуге қатысуы міндетті.

Прокурордың көрсетілген өкілеттіктері тиісті ақпаратты соттың интернет-ресурсында орналастыру арқылы, қарауға белгіленген барлық істер туралы соттың уақтылы хабарлауы жолымен қамтамасыз етіледі.

Прокурор азаматтардың құқықтарын, бостандықтарын мен заңды мүдделерін, заңды тұлғалардың құқықтарын мен заңды мүдделерін, қоғамдық немесе мемлекеттік мүдделерді қорғау туралы талап қоюмен, арызбен сотқа жүгінуге құқылы. Әлеуметтік саладағы шектелмеген адамдар тобының еңбек, тұрғын үй және өзге де құқықтарын мен бостандықтарын қорғау туралы, сондай-ақ әрекетке қабілетсіз азаматтың мүдделерін қорғауға талап қоюды прокурор мүдделі тұлғаның өтініші мен арызына қарамастан беруі мүмкін.

Егер талап қоюшы прокурор мәлімдеген талапты қолдамаса, егер үшінші тұлғалардың құқықтары, бостандықтары мен заңды мүдделері қозғалмаса, онда сот талап қоюды (арызды) қараусыз қалдырады.

Талап қою берген прокурор барлық процестік құқықтарын пайдаланады, сондай-ақ татуласу келісімін, дауды (жанжалды) медиация тәртібімен реттеу туралы келісім және дауды партисипативтік рәсім тәртібімен реттеу туралы келісім жасасу құқығынан басқа, талап қоюшының барлық процестік міндеттерін атқарады. Прокурордың басқа тұлғаның мүдделерін қорғау үшін берілген талап қоюдан (арыздан) бас тартуы осы тұлғаны ол «Салық және бюджетке төленетін басқа да міндетті төлемдер туралы» Қазақстан

Республикасы Кодексінің (Салық кодексі) талаптарына сәйкес мемлекеттік бажды төлегеннен кейін істі мәні бойынша қарауды талап ету құқығынан айырмайды.

Сот қарайтын дауда прокуратура органдарының мүдделерін талап қоюшы немесе жауапкер ретінде білдіретін прокурор тараптың процестік құқықтары мен міндеттерін пайдаланады.

Прокурордың процеске кіру тәртібі және оның іс жүргізу құқықтары мен міндеттерінің көлемі процестің қай сатысында кіргеніне және іске қатысу нысанына байланысты.

ҚР АПК-нің 54-бабы 3-бөлігіне сәйкес Прокурор азаматтардың құқықтарын, бостандықтарын мен заңды мүдделерін, заңды тұлғалардың құқықтарын мен заңды мүдделерін, қоғамдық немесе мемлекеттік мүдделерді қорғау туралы талап қоюмен, арызбен сотқа жүгінуге құқылы. Әлеуметтік саладағы шектелмеген адамдар тобының еңбек, тұрғын үй және өзге де құқықтары мен бостандықтарын қорғау туралы, сондай-ақ әрекетке қабілетсіз азаматтың мүдделерін қорғауға талап қоюды прокурор мүдделі тұлғаның өтініші мен арызына қарамастан беруі мүмкін.

Прокурордың талаптары – заң бұзушылыққа қарсы күрестің тиімді де маңызды құралдарының бірі.

Егер адам дәлелді себептермен өзі сотқа жүгіне алмаса, онда мүдделі адамның өтінішімен ғана прокурор азаматтың құқықтарын, бостандықтарын және заңды мүдделерін қорғау туралы талап қоя алады. Ал әрекеті қабілетсіз азаматтың мүддесін қорғау үшін прокурор мүдделі адамның өтінішіне қарамастан талап қоя алады.

ҚР Бас прокурорының 2002 жылғы 21 қараша №60 «Әлеуметтік-экономикалық саладағы заңдардың қолданылуына, адам мен азаматтың құқықтары мен бостандықтарының сақталуына прокурорлық қадағалауды ұйымдастыру туралы» атты бұйрығына сәйкес, адам және азаматтың құқықтары мен бостандықтары бұзылғандығы анықталып, ал олардың денсаулығына немесе жасы ұлғайғандығына байланысты өздерінің құқықтары мен бостандықтарын сотта қорғау мүмкіндіктері жоқ болса немесе бірнеше азаматтың құқықтары мен бостандықтары бұзылып жатса, прокурор олардың мүддесін талап ету және арыз беру арқылы сотта қорғай алады.

Басқа жағдайларда, прокурор әрбір азаматтың өз құқығы мен бостандығын сот арқылы қорғауға конституциялық құқығы бар екендігін түсіндіреді. Прокурордың талап қоюына лауазымды тұлғалардың, жеке азаматтардың құқыққа қарсы әрекетінің немесе қылмыс жасауының нәтижесінде келтірілген мүлктік залал немесе басқа да зиян негіз болып табылады. Талап арыз прокурор мүддесін қорғайтын адам мен жауапкер арасында туындаған мүлктік құқықтық қатынас мазмұнына байланысты болады.

Прокурордың талабы тексеруден өткен, дәлелденген материалдарға негізделуі қажет. Сонда ғана талаптың негізі болып табылатын айғақтардың мөлшерін анықтау, талап ету, сонымен қатар, жауапкерге (жауапкерлерге) прокурордың талабын дәлелдейтін және олардың талапқа қарсы қарсылығын теріске шығаратын қажетті айғақтық материалдарды талдау төңірегінде талап етудің жүйелі жұмысы қалыптасады. Осы саладағы прокурордың жұмысы тек талаптың негізіндегі фактілер құрамын дұрыс анықтаса ғана нәтижелі болмақ. Прокурор талапты дайындау барысында ол бағалауға жататын болса, талап қоюдың бағасын міндетті түрде белгілейді. Талаптың бағасы ҚР АПК-нің 102-бабына сәйкес белгіленеді.

ҚР АПК-нің 148-бабы 3-бөлігіне сәйкес прокурордың мемлекеттік немесе қоғамдық мүдделер үшін берген талап қою арызында мемлекеттік немесе қоғамдық мүдденің мәні неден көрінетіндігіне, қандай заңды мүдделердің бұзылғанына негіз, сондай-ақ қолдануға жататын заңға сілтеме болуға тиіс. Прокурор азаматтың мүдделері үшін өтініш жасаған жағдайда талап қою арызында азаматтың өзінің талап қоюдың мүмкін еместігі себептеріне негіз болуға тиіс. Талап қою арызына, әрекетке қабілетсіз тұлғаның мүдделері үшін талап

қою берілетін жағдайларды қоспағанда, прокурордың талап қоюмен сотқа жүгінуіне азаматтың немесе оның заңды өкілінің келісім беруін растайтын құжат қоса берілуге тиіс.

Прокурор талап арызда жауапкерге қоятын талаптарын дәлелдейтін жағдайларды, сонымен қатар талаптың негізі болып табылатын айғақтарды толық келтіреді. Бұл талап арыздың ең маңызды бөлігі болып табылады, себебі, заңды және дәлелді түрде сауатты баяндалған себептер мен айғақтар таластың дұрыс және жан-жақты шешілуіне көп көмегін тигізеді. Арызда прокурор қандай жағдайлардың лауазымды тұлғалар мен азаматтардың түсініктемелері арқылы, жазбаша және заттай айғақтар арқылы, маманның қорытындысы арқылы дәлелденетінін толық көрсетеді.

Талап арызға прокурор қол қойып, өзінің кластық шенін, арыздың сотқа жіберілген уақытын көрсетеді.

Прокурор өзіне жүктелген міндеттерді жүзеге асыру мақсатында іс бойынша қорытынды беру үшін және азаматтардың құқықтарын, бостандықтарын және заңды мүдделерін, ұйымдардың құқықтары мен заңды мүдделерін, қоғамдық немесе мемлекеттік мүдделерді қорғау үшін өз бастамасы немесе соттың бастамасы бойынша процеске қатыса алады.

Жауапкер мен оның өкілі соңғы сөздерін айтып болғаннан кейін іс бойынша тарап болып табылмайтын және ҚР АПК-і 54-бабының 2-бөлігінде көзделген тәртіппен процеске қатысушы прокурор жалпы істің мәні бойынша қорытынды береді.

Прокурор өзіне заңмен жүктелген міндеттерді жүзеге асыру мақсатында іс бойынша қорытынды беру үшін процеске кірісуге құқылы.

Мемлекеттің мүдделерін қозғайтын істер бойынша, қоғамдық мүдделерді немесе өздерін өз бетінше қорғай алмайтын азаматтарды қорғау талап етілгенде, сондай-ақ прокурордың қатысу қажеттігін сот немесе прокурор танығанда, прокурордың азаматтық сот ісін жүргізуге қатысуы міндетті.

Прокурордың көрсетілген өкілеттіктері тиісті ақпаратты соттың интернет-ресурсында орналастыру арқылы, қарауға белгіленген барлық істер туралы соттың уақтылы хабарлауы жолымен қамтамасыз етіледі.

Сот қаулыларын орындау сатысында прокурор сот шешімдерінің уақтылы және заңды орындалуына қадағалауды жүзеге асырады. Бұл сатыда прокурор екі нысанда қатысады:

1) Сотта арыз, талап арыз беруші болған себептен өтініш жасау, атқару және өзге де әрекеттер жасауға қатысу арқылы;

2) Сот орындаушының әрекетіне наразылық келтіру арқылы [1, 63].

Азаматтық сот ісін жүргізуде заңдардың дәлме-дәл және бір үлгіде қолданылуына жоғары қадағалау жүргізу ісін мемлекет атынан Қазақстан Республикасының Бас прокуроры тікелей өзі және өзіне бағынатын прокурорлар арқылы жүзеге асырады.

Прокурордың азаматтық ісін жүргізуге қатысуы мұның өзі заңмен көзделген немесе осы іске прокурордың қатысу қажеттілігін сот таныған жағдайларда міндетті. Прокурор өзіне жүктелген міндеттерді жүзеге асыру мақсатында іс бойынша қорытынды беру үшін және азаматтардың құқықтарын, бостандықтарын және заңды мүдделерін, ұйымдардың құқықтары мен заңды мүдделерін, қоғамдық немесе мемлекеттік мүдделерді қорғау үшін өз бастамасы немесе соттың бастамасы бойынша процеске қатысуға құқылы.

Прокурор азаматтардың құқықтарын, бостандықтарын және заңды мүдделерін, ұйымдардың құқықтары мен заңды мүдделерін, қоғамдық және мемлекеттік мүдделерді қорғау туралы сотқа талап қоюға, өтініш жасауға құқылы. Азаматтардың құқықтарын, бостандықтарын және заңды мүдделерін қорғау туралы, егер адам дәлелді себептермен өзі сотқа жүгіне алмаса, тек мүдделі адамның өтінішімен ғана прокурор талап қоя алады. Әрекетке қабілетсіз азаматтың мүддесін қорғау үшін прокурор мүдделі адамның өтінішіне қарамастан талап қоя алады [2, 153].

Егер талап қоюшы прокурор мәлімдеген талапты қолдамаса, егер үшінші тұлғалардың құқықтары, бостандықтары және заңды мүдделері қозғалмаса, онда сот қоюды (арызды) қараусыз қалдырады.

Талап қойған прокурор, бітімгершілік келісім жасау құқығынан басқа, талап қоюшының барлық іс жүргізу құқықтарын пайдаланады, сондай-ақ барлық іс жүргізу міндеттерін мойнына алады. Прокурордың басқа тұлғаның мүдделерін қорғау үшін талап қоюдан бас тартуы ол тұлғаның істің мәнісі бойынша қарауды талап ету құқығынан айырмайды [3, 103].

ҚР АПК-і 219-бабына сәйкес прокурордың қорытындысы іс бойынша тарап болып табылмайтын және АПК-ң 54-бабының екінші бөлігінде көзделген тәртіппен процеске қатысқан прокурор сот жарыссөздері аяқталғаннан кейін тұтастай алғанда, даудың мәні бойынша жазбаша қорытынды береді, ол азаматтық істің материалдарына қоса тіркеледі [4].

Ресейде І Петрдің қолдауымен құрылған прокуратура бір жарым ғасырлық өзіндік тарихында, яғни ХІХ-ғасырдың 60-жылдарындағы сот реформасына дейін әкімшіліктерді орнында қадағалау органы ретінде басым болды «Оның жеке соттық айыптау және талап әрекеті бақылау функциясын толықтыру ғана болды. Ол заңға жай белгіленген, практикада әлсіз болды».

1864 жылғы сот реформасынан кейін прокурорлық әрекеттің концепциясы қайта қаралып оның негізгі бағыты сот өндірісі саласына ауысты. Сол кездердегі прокурордың азаматтық сот өндірісіне қатысуы мынадан тұрды.

1) Тәртіп бойынша прокурор іске қажетті тарап ретінде тараптардың айтысынан соң сотқа қорытынды ұсынатын тарап болды.

2) Көптеген істер бойынша прокурор басты тарап ретінде, басқа тараппен талапқа таласқа түсетін жауапкер ретінде де талапкер ретінде де тарап болды [5, 23].

Сондай-ақ, прокурор мемлекет пен қоғамның мүддесі үшін басты тарап ретінде іске қатысты. Басталған процеске кіре отырып өзінің не соттың бастамасымен іске қорытынды береді. Бірақ практика жүзінде ол бос формальдық сотқа прокурор керек емес деген пікірді Г. Вербловский 1905 жылы былай жазды. "Азаматтық іске дәл осылай прокурор қатысатын болса оның іс-әрекеті шын мәнінде бос әурешілік" деді, осындай ой пікірлердің күшті болғаны сондай 1910 жылдары әділет министрліктері Мемлекеттік Думаға, азаматтық іске прокурордың қатысуынан бас тартқан жоба ұсынды. Бұл идея Думада барынша қолдау таппағанымен 1911 жылғы 9 майда шыққан заңмен азаматтық істер бойынша прокурордың қызметі едәуір қысқартып кетті. Революциядан кейін АПК құрушылар революция көсемі Лениннің "алға жылжу үшін жеке құқықтық қатынастарға, азаматтық құқыққа мемлекеттің араласуын күшейту керек" деген конспекция идеясы негізінен азаматтық процесіне прокурордың қатысуы қайта жалға қойылды. 1923 жылғы Азаматтық іс жүргізу кодексінің 2-бабы бойынша, прокурор істі бастауға, сондай-ақ істің кез келген сатысынан қатысуға құқығы бар, егер ол мемлекет пен еңбекші массаларының мүдделерін қорғау қажет етіп талап қойса. 10 жыл өткеннен кейін соттар іс қарауда ол азаматтық іс болсын, қылмыстық іс болсын соттармен кластық линияны жүргізу үшін соттар прокурордың қадағалауының астында болды. Сонымен отызыншы жылдардан бастап азаматтық сот процесіне прокурордың қатысуы азаматтық істерді сотта қараудағы заңдылығын қадағалау міндетіне алады. 80 жылдардың аяғы мен 90 жылдардың басында прокурорлық қадағалау концепциясы қайта қарауды талап етті. өйткені демократиялық қоғамға қадам басқан елімізде құқықтық мемлекет құру үшін билік тармағын 3-ке бөліп, оның бірін сот билігімен қамтамасыз еті тұрды. өйткені сот тәуелсіздігін қамтамасыз етпесек жартылай әкімшілік бағыныстағы прокуратура органының бақылауындағы сот, қандай заңды, негізді шешімдер шығара алады. Осындай ұқсас аргументтер осыдан 100 жыл бұрын француз институттарындағы прокуратура қадағалауына, наразылық білдіріп,

сот өзі заң қорғайды, оған бақылау қадағалау жоғары тұрған сот органымен жүзеге асады делінген [6, 76]. Прокурор азаматтардың құқықтарын, бостандықтарын және заңды мүдделерін, ұйымдардың құқықтары мен заңды мүдделерін, қоғамдық және мемлекеттік мүдделерді қорғау туралы стқа талап қоюға, өтініш жасауға құқылы. Азаматтардың құқықтарын, бостандықтарын және заңды мүдделерін қорғау туралы, егер адам дәлелді себептермен өзі сотқа жүгіне алмаса, тек мүдделі адамның өтінішімен ғана прокурор талап қоя алады. Әрекетке қабілетсіз азаматтың мүддесін қорғау үшін прокурор мүдделі адамның өтінішіне қарамтастан талап қоя алады. Егер талап қоюшы прокурор мәлімдеген талапты қолдамаса, егер үшінші тұлғалардың құқықтары, бостандықтары және заңды мүдделері қозғалмаса, онда сот қоюды (арызды) қараусыз қалдырады. Талап қойған прокурор, бітімгершілік келісім жасау құқығынан басқа, талап қоюшының барлық іс жүргізу құқықтарын пайдаланады, сондай-ақ барлық іс жүргізу міндеттерін мойнына алады [7, 96-99б.]. Прокурордың басқа тұлғаның мүдделерін қорғау үшін талап қоюдан бас тартуы ол тұлғаның істің мәнісі бойынша қарауды талап ету құқығынан айырмайды. АПК прокурордың соттың І-ші инстанциясында іске қатысуын 2-формада қарайды:

1) Прокурор кез келген азаматтық істі кез келген азаматтық сот өндірісінде, яғни талап, әкімшілік, ерекше өндірісте іс қозғай алады.

2) басқа мүдделі тұлғалармен бірге процестің кез келген сатысында іске кірісе алады.

Азаматтық іс бойынша прокурордың жағдайы азаматтық іс жүргізу құқығы ғылымында тартысты мәселе болып саналады. Бір авторлар процесте прокурор тарап ретінде қатысады, сондықтан тарап деп саналады, - дейді.

Азаматтық процестің кодекс жаңартылып, қолданысқа енді. Оның ең түбегейлі өзгерісі - Мемлекет басшысының Бес институционалдық реформаны жүзеге асыру жөніндегі Ұлт Жоспарының 16-қадамын орындау аясында үш сатылы сот жүйесіне көшу болып табылады: аудандық соттар - бірінші саты, облыстық сот - апелляция, Жоғарғы Сот - кассация. Прокурордың азаматтық процеске қатысуын қысқарту туралы 26-қадамды жүзеге асыру да неғұрлым маңызды болып табылады. Конституциялық деңгейде прокуратура органдарының қызметін ұйымдастыру мәселелері нақты реттелген. Бүгінде прокурор өзінің процессуалдық өкілеттіктерін төрт әдіспен жүзеге асырады, олар: шағым беру, қорытынды беру үшін сот отырысына қатысу, наразылық енгізу, қосымша тексеріс жүргізу. Мемлекет басшысының тапсырмасын орындау шеңберінде даулардың жекелеген санаттары бойынша прокурорлардың қатысуы қысқартылды, олар - үй-жайдан шығару, жалақыны өндіріп алу, жұмысқа қайта орналастыру, денсаулыққа келтірілген залалды өтеу туралы даулар. Расында да, осылар жеке-құқықтық даулар, оларға прокурорлардың қатысуы мақсатқа сай емес, өйткені мұндай істерге еліміздің экономикалық белсенді азаматтары қатысады және олар өз құқықтарын өздері қорғай алады. Бұл ретте прокурор бұрынғыдай халықтың әлеуметтік жағынан қорғалатын бөлігінің, сондай-ақ, мемлекеттің мүддесін қорғайтын болады.

26-қадамды жүзеге асыру прокурордың міндетті түрде қатысуы тиіс істердің санатын қысқартуды көздейді, бірақ қажет болатын болса, прокурордың кез-келген процеске қатысуға құқығы болады. Прокурорлар мемлекеттің экономикалық мүдделері тікелей қозғалатын істерге бұрынғыдай белсенді қатысатын болады.

ӘДЕБИЕТТЕР:

1. Гражданское процессуальное право РК, Баймолдина З.Х., Особенная

часть. Учебник.-Алматы: КазГЮА, 2001г. - 345 с.

2. Чурилов А.В. Защита прав и свобод человека и гражданина средствами прокурорского надзора. М., 2006. – 366 с.

3. Абова Т.Е. Соучастие в советском гражданском процессе: Автореф. дис...к.ю.н. -М., 2000. 3.Абдуллина З.К. Гражданские процессуальные правоотношения и их субъекты // Вестник КазГНУ, серия юридическая. 2000. №3. – 105 с.

4. Қазақстан Республикасының Азаматтық Процестік кодексі. 2015-жыл 31-қазан № 377-V

5. Борвиков В.А. Основания соучастия в гражданском процессе и ГПК РСФСР. - Свердловск, 2000. – 233 с.

6. Вукот М.А. Участие третьих лиц в советском гражданском процессе: Автореф. дис. ... канд. юрид. наук. - М., 2000. – 386 с.

7. Вукот М.А. Легитимация к процессу //Проблемы защиты субъектных прав в советском гражданском судопроизводстве. - Ярославль, 2001. – 378 с.

УДК 636.2:636.082

ДИНАМИКА ЖИВОЙ МАССЫ И СРЕДНЕСУТОЧНОГО ПРИРОСТА МОЛОДНЯКА КАЗАХСКОЙ БЕЛОГОЛОВОЙ И ГЕРЕФОРДСКОЙ ПОРОД

Насамбаев Е., Досжанова А.О., Батыргереева М.А.

*Западно-Казахстанский аграрно-технический университет им. Жангир хана, г.
Уральск, Aiduks_93@mail.ru*

Аннотация

В данной статье приведены результаты изучения роста и развития молодняка казахской белоголовой и герефордской пород. Генотипические различия роста и развития молодняка рассмотрены в зависимости от возраста при одинаковых условиях кормления и содержания. Изучены некоторые селекционно-генетические параметры живой массы в различном возрасте, среднесуточного прироста живой массы молодняка разных генотипов.

Ключевые слова: *казахская белоголовая порода, герефордская порода, рост, развитие, селекционно-генетические параметры, живая масса, среднесуточный прирост*

В настоящее время для увеличения производства говядины высокого качества производится завоз крупного рогатого скота специализированных мясных пород из зарубежья. В то же время актуальным вопросом является изучение хозяйственно полезных признаков, биологических особенностей и других признаков скота завозимого из зарубежья в хозяйства нашей области.

Приоритетной задачей аграрного сектора страны было и остается увеличение производства мяса и полное удовлетворение потребностей населения в мясных продуктах питания.

Решение этой проблемы возможно осуществить за счет рационального использования поголовья крупного рогатого скота, создания прочной кормовой базы, внедрения специализации, улучшения селекционно-племенной работы с породами [1].

Герефорды сочетают высокую мясную продуктивность с крепкой конституцией.

В условиях интенсивного выращивания и откорма превосходят другие отечественные специализированные породы. Дают великолепную по вкусовым качествам говядину. Используются как для разведения в чистоте, так и для освежения крови казахской белоголовой породы [2].

Развитие мясного скотоводства невозможно без разнообразия пород, решения проблемы использования ценного генетического потенциала на основе собственной племенной базы [3].

Материал и методы исследования. Исследования роста и развития молодняка в различные возрастные периоды и относящиеся к разным генотипам были проведены на племенных животных казахской белоголовой и герефордской породы в КХ «Хафиз» и КХ «Муса» Западно-Казахстанской области. Изучению были подвергнуты животные в возрасте 6,8,12 и 15 месяцев. Кроме этого, были определены среднесуточные приросты в возрастные периоды 0-6, 6-8, 8-12; 12-15, 8-15 и 0-15 месяцев. По основным признакам продуктивности были определены селекционно-генетические параметры ($x \pm Sx$; Cv ; δ). В обработку были включены данные роста и развития молодняка 2015 – 2016 годов.

Молодняк двух пород выращивался по технологии специализированного мясного скотоводства. В зимний период молодняк содержался в помещениях на глубокой несменяемой подстилке при свободно-выгульном содержании. В летний период молодняк содержался на пастбище с доступом к естественным водоемам.

Результаты исследований. Важнейшим фактором, определяющим эффективность ведения скотоводства, и одним из основных показателей, характеризующим степень развития животного и уровень его мясной продуктивности, является живая масса. Масса тела является породным признаком, и ее уровень определяется генетическим потенциалом животного. При этом знание и использование основных биологических закономерностей индивидуального развития молодняка крупного рогатого скота позволяет управлять процессом производства говядины.

Динамика живой массы бычков и телок различных генотипов отражена в таблице 1.

Таблица 1 - Живая масса молодняка разных генотипов, кг

Возраст, мес.		Бычки		Телки	
		Герефордская порода	Казахская белоголовая порода	Герефордская порода	Казахская белоголовая порода
0	$x \pm Sx$	33,6±0,40	24,8±0,34	34,7±0,26	24,2±0,26
	Cv	6,5	7,6	4,2	5,9
	Δ	2,9	1,9	1,4	1,4
6	$x \pm Sx$	216,7±3,06	192,1±1,23	204,7±2,18	173,7±1,66
	Cv	7,7	3,5	5,8	5,2
	Δ	16,8	6,7	11,9	9,1
8	$x \pm Sx$	251,6±2,69	231,4±2,06	245,0±1,75	213,9±2,37
	Cv	5,9	4,9	3,9	6,1
	Δ	14,7	11,31	9,6	12,9
12	$x \pm Sx$	336,2±1,98	322,9±3,98	302,3±2,18	298,8±2,28
	Cv	3,2	6,8	3,9	4,2
	Δ	10,8	21,8	11,9	12,5
15	$x \pm Sx$	424,8±2,95	410,8±2,20	336,4±1,99	341,5±2,33
	Cv	3,8	2,9	3,2	3,7
	Δ	16,2	12,0	10,9	12,8

Как следует из таблицы 1, во все возрастные периоды преимущество по живой массе имели бычки герефордской породы во все возрастные периоды при $P > 0,999$. В 6-месячном возрасте бычки данной породы превосходили своих сверстников казахской белоголовой породы на 24,6 кг ($P > 0,999$). Эта закономерность отмечалась и в последующие возрастные периоды. Так в 8-месячном возрасте бычки герефордской породы превосходили своих сверстников казахской белоголовой породы на 20,2 кг ($P > 0,999$).

Изучение динамики живой массы молодняка разных генотипов, показало явное преимущество по живой массе телочек герефордской породы в 6 и 8-месчном возрасте при $P > 0,99$, а в 12-15 месячном возрасте с разницей в 3,5-5,1 кг превосходство было на стороне телок казахской белоголовой породы.

Следует отметить, что по живой массе молодняк всех половозрастных групп обоих пород превосходили требования класса элита, а телочки казахской белоголовой породы по живой массе превышали требования класса элита-рекорд.

Характеризуя, коэффициент вариации живой массы бычков разного возраста и генотипа следует отметить, что большей однородностью живой массы отличались бычки герефордской породы (2,9 %).

Таблица 2 - Среднесуточный прирост молодняка разных генотипов, г

Группа	Среднесуточный прирост молодняка разных генотипов, г										
	0-6			6-8		8-12		12-15		8-15	
	n	X±Sx	C _v	X±Sx	C _v	X±Sx	C _v	X±Sx	C _v	X±Sx	C _v
Бычки											
Казахская белоголовая порода	30	934,3±7.29	4.3	640,6±38.70	33.1	762,8±28.6	20.5	976,3±55.9	31.4	854,2±14.3	9.2
Герефордская порода	30	1017,2±16.79	9.0	580,6±32.50	30.7	705,0±21.53	16.7	985,2±38.96	21.7	825,1±21.09	13.1
Телки											
Казахская белоголовая порода	30	830,7±9.20	6.1	670,0±30.70	25.1	707,5±22.20	17.2	475,2±31.40	36.1	607,9±12.80	11.5
Герефордская порода	30	944,4±12.04	6.7	672,2±38.55	31.4	477,5±22.81	26.2	378,5±20.20	29.2	435,1±12.47	3.7

Герефордская порода по среднесуточному приросту живой массы бычков в возрастные периоды от 0 до 6, от 12 до 15 и от 0 до 15 месяцев незначительно превышали своих сверстников казахской белоголовой породы, но существенной разницы между сверстниками разных генотипов не наблюдалось.

В периоды от 0 до 6 и от 6 до 8 месяцев наиболее высокими показателями среднесуточного прироста характеризовались телки герефордской породы. В остальные возрастные периоды показатели по среднесуточному приросту живой массы была наивысшей у телок казахской белоголовой породы, что подтверждается и их

конечной живой массой как более скороспелых животных.

Наибольшая величина коэффициента вариации среднесуточного прироста наблюдалась в возрастные периоды 6-8 месяцев и 12-15 месяцев. Это можно объяснить переходным периодом от отъема до 8-месячного возраста (период адаптации) в первом случае и большей разнородностью в интенсивности роста молодняка в период становления хозяйственной зрелости.

Таким образом, анализ возрастной изменчивости показателей живой массы и среднесуточного прироста молодняка казахской белоголовой и герефордской породы в одинаковых условиях внешней среды, позволил установить генотипические различия животных.

Вывод. В одинаковых условиях кормления и содержания бычки герефордской породы в 15-месячном возрасте достигло живой массы – 424,8 кг, а животные казахской белоголовой породы – 410,8 кг ($P>0,99$), незначительно уступая по живой массе телок.

Среднесуточный прирост живой массы за период 8-15 месяцев бычков герефордской породы был незначительно выше по сравнению с сверстниками казахской белоголовой породы на 29,1 г ($P>0,99$), тогда как телочки казахской белоголовой породы превосходили по среднесуточному приросту сверстниц герефордской породы на 172,3 г ($P>0,999$).

Таким образом, анализ живой массы и среднесуточного прироста молодняка казахской белоголовой и герефордской породы разных генотипов в условиях Западно-Казахстанской области Жангалинского района показал, что по живой массе и среднесуточному приросту во всех возрастных периодах более высокими показателями характеризовались бычки герефордской породы, а по интенсивности роста с 8 до 15-месячного возраста превосходство было на стороне телок казахской белоголовой породы.

ЛИТЕРАТУРА:

1. Макаев Ш.А., Каюмов Ф.Г., Насамбаев Е.Г. Казахский белоголовый скот и его совершенствование: монография. М., 2005. 336 с.
2. Джуламанов К.М. Селекция быков герефордской породы и факторы ее обуславливающие / К.М. Джуламанов, Н.П. Герасимов // Вестник мясного скотоводства. – 2010. – № 63. – С. 25–31.
3. Бозымов К. К., Насамбаев Е. Г., Косилов В. И., Губашев Н. М., Ахметалиева А. Б. Эффективность использования генетического потенциала казахской белоголовой породы для производства высококачественной говядины при чистопородном разведении и скрещивании. //Монография. – Уральск. – Зап. Казахстан. аграр. тех. ун-т им Жангир хана, 2012. – 364 с.

ТҮЙІН

Мақалада зерттеу нәтижелері бойынша бірдей азықтандыру және бағып – күту жағдайында Батыс Қазақстан облысының «Хафиз» және «Муса» ШҚ-дағы қазақтың ақбас және герефорд тұқымдары төлдерінің өсіп – жетілуінің генотиптік ерекшеліктері анықталды.

RESUME

This article presents the results of studies of growth and development of young animals of different age and related of Kazakh white and Hereford breed farm "Hafiz" and "Musa" of West – Kazakhstan region.

УДК 636. 061 636.2

ХОЗЯЙСТВЕННО-ПОЛЕЗНЫЕ И ЭКСТЕРЬЕРНО-КОНСТИТУЦИОНАЛЬНЫЕ ОСОБЕННОСТИ КОРОВ КАЗАХСКОЙ БЕЛОГОЛОВОЙ ПОРОДЫ КХ МАХОРИН Г.В.

Насамбаев Е., Жумашев А.К.

*Западно-Казахстанский аграрно-технический университет им. Жангир хана, г.
Уральск*

Аннотация

В статье приводятся результаты исследования хозяйственно-полезных признаков, экстерьерно-конституциональных особенностей и интерьерных показателей коров разного возраста. Установлены селекционно-генетические параметры живой массы, молочности и основных промеров телосложения коров.

Ключевые слова: мясное скотоводство, корова казахской белоголовой породы, промеры и индексы телосложения, живая масса, молочность, селекционно-генетические параметры.

В настоящее время наблюдается увеличение хозяйств занимающихся разведения мясного скота в том числе казахской белоголовой породы. Идет интенсивный обмен животными разной генетической принадлежности, разным генетическим потенциалом продуктивности. Животное одной и той же породы, но с разной генотипической характеристикой попадают в различные условия среды обитания. Поэтому актуальным вопросом является изучения селекционно-генетических параметров скота казахской белоголовой породы и их продуктивного потенциала. Мясное скотоводство Казахстана базируется преимущественно на разведении животных казахской белоголовой породы. Методом чистопородного разведения постоянно совершенствуется ее хозяйственно-полезные качества. За последние годы в породе произошли значительные изменения, созданы высокопродуктивные линии и типы животных, хорошо приспособленные к условиям обитания.

Материалы и методика исследования. Научно-хозяйственные опыты проведены в условиях КХ Махорин. Объектами исследования были животные казахской белоголовой породы разного возраста.

Нами ставилась цель изучить селекционно-генетические параметры признаков хозяйственно-полезных коров казахской белоголовой породы.

Исследования были проведены в соответствии с утвержденной методикой и схемой исследования.

Живая масса взрослого скота была определена в возрасте 3-х, 4-х и 5-лет как по документам зоотехнического учета, так и взвешиванием утром до кормления и поения.

Молочность коров определяли по живой массе телят в 6-месячном возрасте.

Оценка и отбор по комплексу признаков взрослой части стада проводили во время бонитировки: (коров в возрасте 3-х, 4-х и 5 лет и старше), и молодняка согласно действующим документам: «Инструкции по бонитировке крупного рогатого скота мясных пород» (Астана, 1999г.).

Были определены основные селекционно-генетические параметры основных хозяйственно-полезных признаков.

Экстерьерно-конституциональные особенности животных казахской белоголовой породы определяли путем взятия промеров телосложения: По промерам были рассчитаны индексы телосложения по установленным формулам.

Результаты исследования. Мясное стадо КХ Махорин Г.В. представлено племенными чистопородными животными казахской белоголовой породы крупного рогатого скота различных генотипов.

Закупленные животные вполне удовлетворительно акклиматизировались, нормально росли и развивались и достигли большой живой массы при создании им надлежащих условий кормления и содержания.

Для изучения племенных и продуктивных качеств животных важное значение имеет установление породного и классного состава стада.

Классный состав стада определяет общее качества стада по комплексу признаков-породности, весу животных, продуктивности, экстерьеру и конституции.

Поэтому важно сопоставить классность в динамике за последние годы. Данные породного и классного состава стада казахской белоголовой породы в КХ «Махорин Г.В.» представлены в таблице 1.

Таблица 1 –Породный и классный состав стада казахской белоголовой скота КХ «Махорин» (данные бонитировки 2015 г.)

Группа животных	Всего пробонитированно, голов	в т. ч.	
		Классы	
		Элита	1
Всего	576	169	407
Коровы	347	88	259
Телки старше 18мес. и нетели	58	20	38
Телки от 12 до 18 месяцев 14г.	75	25	50
Бычки от 6 до 12 месяцев	40	11	29
Телочки от 6 до 12 месяцев	51	20	31

Из таблицы 1 видно, что более 50 % животных стада представлены наивысшими классами, что свидетельствует о высоких племенных качествах животных.

Из оцененных по стаду животных к классу элита отнесено – 20,8 %, к I классу – 55,8 %. Характеризуя классный состав коров, следует отметить, что из 347 коров к классу элита отнесено 25,3 %, к I классу – 74,6 %.

Прогресс пород и их эффективность использования для производства продукции базируется на постоянном совершенствовании их структурных единиц, главным звеном которых являются заводские линии.

Поэтому от совершенствования заводских линий и перспективных родственных групп полностью зависит прогресс в отрасли мясного скотоводства и соответственно объем производства высококачественной говядины.

Одним из хозяйств, животные которых оказали существенное влияние на генеалогический состав казахской белоголовой породы, следует считать КХ «Айсулу» и ТОО племзавод «Чапаевский».

Здесь было заложено начало многим высокопродуктивным генеалогическим линиям, животные которых легли в основу генеалогической структуры стада КХ «Махорин» (Таблица 2)

Таблица 2-Генеалогическая структура стадо КХ «Махорин»

Быки-родоначальники линий и их потомки, используемые в хозяйстве	Количество потомков быка в стаде				
	Коров в возрасте			Всего	
	5 лет и старше	4-х лет	3-х лет		
Кактус 7969	15	33	16	64	19,5
Копертон 150к	23	42	24	89	27,1
Ландыш 9879	23	43	61	127	38,6
Салем 12747	20	13	12	49	14,9
Итого	81	131	117	329	100

Как видно из таблицы 2 анализ генеалогической структуры маточного стада по принадлежности к мужским линиям показывает, что животные стада отнесены в основном к анкатинской генерации заводским линиям - Ландыша 9879-38,6% и шагатайской генерации – 27,1% Копертона 150к.

Живая масса коров животных, являясь комплексным показателем, характеризует их рост, развитие и мясную продуктивность, определяя в конечном счете количество получаемой продукции.

Многочисленными исследованиями (1,2,3) установлено, что крупным животным и их потомству свойственна более высокая интенсивность роста и лучшая оплата корма приростом живой массы.

Поэтому на фоне более высокой живой массы возрастает эффективность отбора скота и формирования животных желательного типа (таблица 3).

Таблица 3. Живая масса и молочность коров, (кг)

Возраст	Живая масса			Молочность		
	n	$\bar{x} \pm S\bar{x}$	C_v	n	$\bar{x} \pm S\bar{x}$	C_v
КХ Махорин						
3 лет	81	465,0±3,20	2,32	81	162,79±1,43	2,96
4 лет	131	483,0±3,40	2,08	131	167,61±1,51	2,97
5 л и старше	117	525,5±6,2	2,11	117	171,49±1,45	2,57

Молочность коров является важным селекционным признаком, поскольку достаточная молочность является основным условием получения высокого прироста от молодняка в подсосный период и во многом определяет рост и развитие животного.

По молочности коровы всех возрастов отвечает минимальным требованиям стандарта породы.

Живая масса коров 3 –летнего возраста составляет 465,0 кг, что на 8,1 % выше стандарта породы, коровы 4-летнего и 5-летнего возраста по живой массе соответствует стандарту казахской белоголовой породы.

Невысокая величина коэффициентов вариации живой массы и молочности коров свидетельствует об однородности стадо по этим признакам.

Экстерьер животного – это его внешний вид, наружные формы телосложения в целом.

Широкий ареал разведения казахской белоголовой породы, неоднородность происхождения, направление отбора и ряд изменений в специализации хозяйств, все это обусловило различия в экстерьере казахского белоголового скота. Об этом свидетельствуют исследования ученых Всероссийского научно-исследовательского института мясного скотоводства и Западно-Казахстанского аграрно-технического

университета имени Жангир хана.

Нами были изучены экстерьерно-конституциональные особенности животных казахской белоголовой породы путем взятия промеров.

Основные показатели промеров телосложения коров казахской белоголовой породы представлены в таблице 4.

Таблица 4-Возрастная динамика промеров казахской белоголовой породы, см.

Возраст	3 л		4 л		5 л и старше	
n	117		131		81	
Промеры	$\bar{\delta} \pm S \bar{\delta}$	C_v	$\bar{\delta} \pm S \bar{\delta}$	C_v	$\bar{\delta} \pm S \bar{\delta}$	
Высота в холке	121,82±0,13	1,20	123,71±0,13	1,22	126,74±0,16	1,22
Высота в крестце	123,82±0,13	1,18	124,4±0,13	1,20	127,74±0,17	1,20
Глубина груди	63,21±0,41	6,90	65,24±0,43	7,70	67,39±0,54	7,56
Ширина груди	41,95±0,32	7,67	46,39±0,30	7,60	49,35±0,32	6,33
Ширина в маклоках	43,58±0,31	6,89	47,73±0,27	6,27	41,95±0,35	6,29
Косая длина туловища	143,82±0,31	2,36	144,63±0,32	2,54	146,72±0,41	2,55
Косая длина зада	43,78±0,25	5,50	48,0±0,27	6,29	49,86±0,34	6,25
Обхват груди	161,78±2,09	13,9	164,38±1,87	13,03	166,91±2,40	13,22
Обхват пясти	17,95±0,10	6,47	17,97±0,09	5,91	18,96±0,11	5,99

Как следует из таблицы 4, по всем промерам показатели полновозрастных коров выше чем у 3-х летних и 4-х летних. (при $P \geq 0,95$)

Промеры коров 3, 4 и 5 лет и старше колебались в пределах: высота в холке-121,82 -126,74 см, высота в крестце-123,82-127,74, глубина груди-63,21-67,39, ширина груди-41,95-41,95, ширина в маклоках- 43,58-41,95, косая длина туловища- 143,82-49,86, косая длина зада-43,78-166,91, обхват груди-161,78-166,91, обхват пясти-17,95-18,96 см.

Промеры статей тела и индексы телосложения влияют на формирование и выраженность мясного скота.

Промеры не дают полного представления о животном в целом. Наиболее отчетливо можно судить по величине индексов телосложения, которые используют для характеристики пропорциональности развития животного (табл.5).

Таблица 5- Индексы телосложения коров казахской белоголовой породы.

Возр	3 –х лет		4-х лет		5 л и старше	
	117		131		81	
Индекс	$\bar{\delta} \pm S \bar{\delta}$		$\bar{\delta} \pm S \bar{\delta}$		$\bar{\delta} \pm S \bar{\delta}$	
Сбитости	114,07±0,13	1,20	113,65±0,13	1,22	131,69±0,16	1,22
Костистости	14,55 ±0,13	1,18	14,73±0,13	1,20	14,95±0,17	1,20

Высоконогости	46,82±0,41	6,90	47,26±0,43	7,70	48,11±0,54	7,56
Растянугости	115,76±0,32	7,67	116,41±0,30	7,60	116,91±0,32	6,33
Грудной	66,36±0,31	6,89	71,56±0,27	6,27	73,23±0,35	6,29

Как показывают данные таблицы 5, индексы телосложения колебались в пределах: индекс сбитости -113,65 -131,69%; индекс костистости-14,55-48,11%; индекс высоконогости- 46,82-48,11%; индекс растянутости-115,76-116,91%; грудной индекс-66,36-73,23%.

ЛИТЕРАТУРА:

1. Макаев Ш.А., Каюмов Ф.Г., Насамбаев Е.Г. Казахский белоголовый скот и его совершенствование. Научное издание – М.: Вестник РАСХН, 2005.- 336с.
2. Бозымов К.К., Насамбаев Е.Г., Косилов В.И. и др. Эффективность использования генетического потенциала казахской белоголовой породы для производства говядины при чистопородном разведении и скрещивании. Монография / Уральск: Зап. Казахст. аграр.-тех ун-т им. Жангир хана, 2012.-370с.
3. Макаев Ш.А., Рысаев А.Ф., Гонтюров В.А. Характеристика зоны размещения и численность казахского белоголового скота // Вестник мясного скотоводства.- ВНИИМС. - Теоретический и научный журнал. 2015.- №1 (89).-с.26-30.

ТҮЙІН

Мақалада әр түрлі жастағы сиырларды зерттеу нәтижелері шаруашылық-пайдалы белгілері, экстерьерлі - конституциялық ерекшеліктері және интерьерлік көрсеткіштері келтірілген. Тірі салмағының селекциялық - генетикалық параметрлері, сиыр дене пішінінің негізгі өлшемдері мен сүттілігі орнатылған.

RESUME

The article presents the results of a study of economically useful signs, exterior, and interior features of the constitutional parameters of cows of different ages. Installed selektionno- genetic parameters of body weight, dairy cows and the main body measurements.

ӨОЖ 341.4

КӘМЕЛЕТКЕ ТОЛМАҒАН БАЛАЛАР АРАСЫНДАҒЫ ҚЫЛМЫСТЫҢ АЛДЫН АЛУДЫҢ ХАЛЫҚАРАЛЫҚ ҚҰҚЫҚТЫҚ МӘСЕЛЕЛЕРІ

Нұрсұлтанов Р., Бекежанов Д.Н.

Жансүгіров атындағы Жетісу мемлекеттік университеті, Талдықорған қ.

Қазақстан Республикасы Конституциясының екінші бөлімі 27-бабына сәйкес, Неке мен отбасы, ана мен әке және бала мемлекеттің қорғауында болады. Балаларына қамқорлық жасау және оларды тәрбиелеу - ата-ананың етене құқығы әрі міндеті. Кәмелетке толған еңбекке қабілетті балалар еңбекке жарамсыз ата-анасына қамқорлық жасауға міндетті деп көрсетілген[1].

Балалардың құқықтарын қорғау – тарихи тұрғыдан алғанда, салыстырмалы түрде жас құбылыс. Бала құқықтарының конституциясы деп аталатын Бала құқықтары туралы конвенцияның тек 1989 жылы қабылданғанын еске түсірсек те жеткілікті [2].

Қазіргі заң ғылымында кәмелетке толмағандар бір жағынан мемлекеттің

лайықты өмір салтын қамтамасыз етуге және ата-ана тәрбиесіндегі олқылықтың орнын толтыруға бағытталған қамқорлығының объектісі ретінде, екінші жағынан, кей жағдайда, зиянды зардапқа соқтыратын әлеуметтік-құқықтық ауытқуларға бейім субъект ретінде қарастырылады. Сондықтан кәмелетке толмағандардың құқықтық мәртебесінің мәні мен мазмұнын түсінумен байланысты ғылыми түсініктерді нақтылау қажеттігі туады. Кәмелетке толмағандардың құқықтық жағдайын халықаралық – құқықтық реттеу мәселелері тұжырымдамасының болуын болжайды.

Алайда, мұндай тұжырымдаманың әліге дейін талдап-жасалмағанын айтуға тура келеді. Теориялық базаның жоқтығы кәмелетке толмағандардың құқықтық жағдайын халықаралық – құқықтық реттеу заңнамада едәуір олқылықтың болуына әкеп соғады. Осы аталған проблеманы шешу, кәмелетке толмаған адамдардың құқық қатынастары субъектілері мен құқық бұзушылық субъектілері жүйесіндегі орнын анықтауға бағытталған ғылыми зерттеулер жүргізуді қажет етеді. Кәмелетке толмағандардың құқықтық жағдайын халықаралық – құқықтық реттеуге байланысты мәселелерді кешенді тұрғыдан шешуге мүмкіндік беріп, кәмелетке толмағандар құқығын қорғау саласындағы халықаралық құқық ережелерінің орындалуын толықтай қамтамасыз етеді.

Халықаралық нормалар мен кәмелетке толмағандардың құқықтары мен мүдделерін сақтаумен байланысты мәселелерді кешенді түрде шешуге, халықаралық құқықтық кәмелетке толмағандардың құқықтарын қорғау саласындағы міндеттерін толыққанды орындауды қамтамасыз етуге мүмкіндік береді. Кәмелетке толмағандар үшін сот әділдігінің мақсаты-оларды қоғамнан алыстату емес, керісінше, тұлғаның әрі қарай қылмыс жасаумауына және баланың әлеуметтік ақталуына септігін тигізу.

Кәмелетке толмағандармен жасалған қылмыстарды (онша ауыр емес, орташа және ауыр санаттағы), кәмелетке толмағандармен бірге қатысып қылмыс жасаған жеке тұлғаларға қатысты істерді, кәмелетке толмағандардың құқықтарын бұзатын және Қылмыстық кодекстің нақты баптарымен көзделген қылмыстар туралы қылмыстық істерді таразылайды. Ал, азаматтық істер бойынша баланың тұрғылықты жерін анықтау туралы дауларды; ата-ана құқықтарынан айыру (шектеу) және оларды қалпына келтіру туралы; бала асырап алу; кәмелетке толмағандарды арнаулы білім беру ұйымдарына немесе ерекше режимде ұстайтын ұйымдарға жіберу туралы; Қазақстан Республикасының неке-отбасы заңнамасына сәйкес кәмелетке толмағандарға қорғаншылық пен қамқоршылықтан (патронаттан) туындайтын даулар жөніндегі азаматтық істерді қарайды.

Сот тәжірибесі көрсеткендей, ювеналды соттар Қазақстанның сот жүйесінде, бала мен отбасының құқықтары мен заңды мүдделерін қорғауда елеулі орын алады. Кәмелетке толмағандардың істері бойынша мамандандырылған ауданаралық соты жұмыс істей бастағаннан бері заңмен қайшылыққа түскен кәмелетке толмағандарға қатысты құқық қолдану тәжірибесі оң сипатқа ие болды. Жазалау тәрбиесі азая бастады. Кәмелетке толмағандарға қатысты бас бостандығынан айыру жазасы қылмыстық санатына байланысты айрықша жағдайларда ғана тағайындалатын болды. Кәмелетке толмағандардың қылмыстылық мәселесі осындай қауіпті құбылыстың алдын алуға және онымен күресудің шараларын іздестіруге бағытталған бүкіл дүниежүзілік қауым үшін өзекті мәселе болып қалуда және өзіне көңіл бөлуді қажет етеді. Жас буын әлеуметтік дамудың табиғи резерві болып табылатындықтан, бұл қызығушылықтың негізділігі орынды. Бұл болашақ ұрпағымыздың алдындағы үлкен жауаптылықты сезінуіміз керек және Президент айтқандай, «Бар жақсы-балаларға» ұраны барлық ата-аналар үшін негізгі қағидаға айналуы тиіс [3].

Балалар құқығы жөніндегі сараптамалық қоғамдастық балалар қоғамдағы ең әлсіз топ саналады және олардың толыққанды дамуы үшін неғұрлым қолайлы жағдай

жасайтын арнайы заңдық және әлеуметтік механизмдерді ұдайы қажет ететінін растайды. Олардың қатарына кәмелеттік жасқа толмаған тұлғалардың құқықтары, еркіндіктері мен заңды мүдделерін дұрыс қамтамасыз етудің негізін, тәртібі мен тәсілдерін жеке-жеке реттейтін халықаралық құқықтық актілер жиынтығы жатады. Кәмелетке толмағанның мемлекет таныған және кепілдік берген, оны құқық субъектісі ретінде дербестейтін құқықтары, бостандықтары мен міндеттері жүйесі кәмелетке толмағанның құқықтық мәртебесін білдіреді.

Адамның құқықтары мен бостандықтарына салынған әлеуметтік-заңдық әлеует, егер оған қажетті бірқатар объективті және субъективті факторлар болмаса, құқықтық қатынастар жүйесінде жүзеге аспай қалуы мүмкін. Соған сәйкес, мемлекеттің адам құқықтарын басты қазына деп жариялауы, сондай-ақ оның демократияның ажырамас элементі ретінде айырықша маңызды екенін тануы осы құқықтарды іске асыру проблемаларын жан-жақты зерделеп, зерттеуге заңды негіз жасайды. Бұл жерде құқықтарды жүзеге асыру тетігі, оған қоса осы аталған процесті реттейтін заң нормалары, оның іске асу нысандары, мемлекеттің кепілдік беру қызметі, индивидтің құқықтық тәртібі және басқалар назарда ұсталып отыр[4,50].

Түрлі тарихи даму кезеңдерінде кәмелетке толмағандардың құқықтық мәртебесі қоғамның балаға деген көзқарас сипатымен, яғни үлкендердің балаға бөліп берген әлеуметтік рөлімен анықталды. Қоғам мүшесі ретіндегі баланың өмірі мен денсаулығының құндылығы ұғымы аталған қатынастың негізгі құрамдас бөлігі болып табылды, ол өз кезегінде бала тәрбиесіне деген көзқарас стилін айқындады. Мемлекеттің тарихи типі, басқару нысаны және саяси режимі, балалық шақ аясының жай-күйі тәрізді сипаттамалары арасында тікелей байланыс бар.

Кәмелетке толудың жасқа байланысты сипаттамасының айқындалуы әр елде әр түрлі сипатқа ие. Қазіргі кезде Қазақстанда кәмелетке толу жасы – 18 жас. Қазақстанда кәмелетке толмаған мен баланың жасына байланысты сипаттамасы заңдық түсінікте біртекті болып табылады. «бала құқықтары туралы» Қазақстан Республикасы Заңының 1-бабының 1-бөлігінде баланың он сегіз жасқа толмаған (кәмелетке толмаған) тұлға екені көрсетілген. Бұл тұрғыда Қазақстанның қолданыстағы заңнамасында қазіргі халықаралық стандарттарға жауап беретін жасқа байланысты специфика көрініс тапқан. Қазақстан 1989 жылы посткеңестік кеңістікте ең алғашқылардың бірі болып БҰҰ-ның Бала құқықтары туралы конвенциясын бекітті. Конвенция «бала» ұғымына белгілі бір анықтама береді, ол бойынша – егер бала өзіне қатысты қолданылатын заң бойынша кәмелетке ертерек толмайтын болса, 18 жасқа толмаған, яғни кәмелетке толмаған адам болып табылады. Осыған байланысты «бала» (көпше түрде «балалар») санаты «кәмелетке толмаған» деген жалпы ұғыммен қамтылады.

Қазіргі құқық ғылымында адамның құқықтық мәртебесінің жалпы, арнайы, жеке түрлері ерекшеленеді. Кәмелетке толмағанның жалпы құқықтық мәртебесі – қоғамның тең құқылы мүшесі ретінде әрбір адамның иеленетін құқықтары, міндеттері мен заңды мүдделерінің жиынтығы болып табылады, оның мазмұны Конституцияда бекітілген және кепілдік берілген құқықтармен және міндеттермен сипатталады [5, 10]. Жалпы қылмыскерлік сияқты кәмелетке толмағандардың қылмыскерлігі де өзінің жай-күйімен және динамикасымен сипатталады. Жай-күйі статистика арқылы көрініс табады, онда деңгей мен құрылым көрсетіледі. Динамика қылмыскерлік жай-күйінің қозғалысын сипаттайды, деңгей мен құрылымдағы өзгерістер арқылы бейнеленеді.

Кәмелетке толмағандар қылмыскерлігінің ресми қылмыстық статистика мәліметтеріне баға бергенде статистикалық көрсеткіштердің шындықты толық сипаттауына кедергі болатын іс жүзіндегі және заң жүзіндегі мән-жайларды ескеру қажет (кәмелетке толмағандардың тұрмыстағы қылмыстарының көбіне жасырын қалатындығын, тәрбиелік ықпал ету шараларының оларға онша

қолданылмайтындығын, қылмыстық жазаға тартуға жас шектеуінің кедергі болуы және т.б.). Кәмелетке толмағандар қылмыскерлігінің құрылымын және олардың әртүрлі қылмыстарға бару ерекшеліктерін зерделегенде ұрлық, тонау, бұзақылық, зорлық көрсету сияқты қылмыстар жасаудағы негізгі сылтауларына назар аудару керек.

Жасөспірімдер қылмыскерлігінің әртүрлі көрсеткіштерін ересектердің сондай көрсеткіштерімен салыстырған жөн. Ал жастар қылмыскерлігінің жалпы қылмыскерліктің резерві екені белгілі. Кәмелетке толмағандар қылмыскерлігінің әртүрлі аймақтардағы динамикасы бірқатар заңдылықтарды көрсетіп отыр. Біріншіден, жасөспірімдер мен ересектер қылмыскерлігінің жалпы үрдісі (қысқару, тұрақтану, өсу) сәйкес келуі мүмкін. Жасөспірімдер қылмыскерлігі жалпы қылмыскерліктің бір элементі, оларды жасаудың себептері ортақ. Екіншіден, кәмелетке толмағандар қылмыскерлігінің өсу қарқыны ересектердікіне қарағанда жоғары, ал азаю қарқыны төмен болуы мүмкін. Жасөспірімдер қылмыскерлігі ересектер қылмыскерлігінің ықпалына ұшырап қана қоймайды, оған ерекше, өзіне ғана тән факторлар әсер етеді. Үшіншіден, қылмыскерлік етек алған кездері 14-15 жастағылар қылмыскерлігінің өсу қарқыны 16-17 жастағылардікінен жоғары болуы мүмкін. Яғни, кәмелетке толмағандар қылмыскерлігі жасаяды, бұдан алдын алу шараларын ерте бастан қолға алу керектігі туындайды.

Е.О. Алауханов: «жалпы қылмыскерлік сияқты кәмелетке толмағандар қылмыскерлігі де қоғам өміріндегі әртүрлі мән-жайларға, бәрінен бұрын әлеуметтік-экономикалық, демографиялық, көші-қон үрдістеріне байланысты әлеуметтік факторларға жатады», – дейді [6, 15 б.].

Қазіргі заң ғылымында кәмелетке толмағандар бір жағынан мемлекеттің лайықты өмір салтын қамтамасыз етуге және ата-ана тәрбиесіндегі олқылықтың орнын толтыруға бағытталған қамқорлығының объектісі ретінде, екінші жағынан, кей жағдайда, зиянды зардапқа соқтыратын әлеуметтік-құқықтық ауытқуларға бейім субъект ретінде қарастырылады. Сондықтан кәмелетке толмағандардың құқықтық мәртебесінің мәні мен мазмұнын түсінумен байланысты ғылыми түсініктерді нақтылау қажеттігі туады. Кәмелетке толмағандардың құқықтық жағдайын халықаралық – құқықтық реттеу мәселелері тұжырымдамасының болуын болжайды.

Алайда, мұндай тұжырымдаманың әліге дейін талдап-жасалмағанын айтуға тура келеді. Теориялық базаның жоқтығы Кәмелетке толмағандардың құқықтық жағдайын халықаралық – құқықтық реттеу заңнамада едәуір олқылықтың болуына әкеп соғады. Осы аталған проблеманы шешу, кәмелетке толмаған адамдардың құқық қатынастары субъектілері мен құқық бұзушылық субъектілері жүйесіндегі орнын анықтауға бағытталған ғылыми зерттеулер жүргізуді қажет етеді.

Кәмелетке толмағандардың құқықтық жағдайын халықаралық – құқықтық реттеуге байланысты мәселелерді кешенді тұрғыдан шешуге мүмкіндік беріп, кәмелетке толмағандар құқығын қорғау саласындағы халықаралық құқық ережелерінің орындалуын толықтай қамтамасыз етеді. Халықаралық нормалар мен Кәмелетке толмағандардың құқықтары мен мүдделерін сақтаумен байланысты мәселелерді кешенді түрде шешуге, халықаралық құқықтық кәмелетке толмағандардың құқықтарын қорғау саласындағы міндеттерін толыққанды орындауды қамтамасыз етуге мүмкіндік береді.

ӘДЕБИЕТТЕР:

1. Қазақстан Республикасының Конституциясы 1995 жылы 30 тамыз Алматы: «Юрист». 2016, 35б www.zakon.kz
2. Бала құқықтары туралы Конвенцияны ратификациялау туралы. Қазақстан Республикасының Жоғарғы Кеңесінің 1994 жылғы 8 маусымдағы қаулысы.

<http://adilet.zan.kz>

3. Ұлт жоспары - Н.Назарбаевтың бес институционалдық реформасын жүзеге асырудың 100 қадамы. Akorda.kz

4. Л. Нысанбекова. Халықаралық жеке құқық. Оқу құралы. Алматы қаласы . «Қазақ университеті» 2011 ж 321б

5. Е.И. Каиржанов Профилактика преступлений несовершеннолетних органами внутренних дел: Учебное пособие. – Астана, 2013. – 140 с.

6. Алауханов Е.О., Ажиметова З. Кәмелетке толмағандардың зорлық істеу арқылы жасаған қылмыстылығы: Монография. – Алматы, 2008. – 221 б.

ӘОЖ 259.144

ҰЛТТЫҚ ОЙЫНДАРДЫҢ ПЕДАГОГИКАЛЫҚ НЕГІЗІ

Озенбаев М.Р., Мұқаметәлі Т.

*І. Жансүгіров атындағы Жетісу мемлекеттік университеті, Талдықорған қ.,
T.mukametali@gmail.com, arlan86-86@mail.ru*

Халықтардың ғасырлар бойы ұрпақ тәрбиелеуде жинақтаған бай тәжірибесін халықтық педагогика деп атайды. Педагогикалық энциклопедиялық сөздікте: «Халық педагогикасы дегеніміз – ұлттар мен ұлыстардың әлденеше ғасырларға созылған ұрпақ тәрбиесіндегі ұлттық әдет-ғұрыптары мен дәстүрлерінің, мәдени ойлау процесінің эпикалық негіздегі озық үлгілерінің жиынтығы. Халық педагогикасының негізгі түйіні - еңбек тәрбиесі және өндірістік білім, дағды, шеберліктерді жас ұрпақтың бойына дамытып адамгершілік, имандылық рухани тәрбие беру» деген анықтама берілген.

Осыған қосарымыз адамгершілік, имандылық деген сөздің алдына елін-жерін сүйетін патриот адамды тәрбиелеу деген сөзді енгізу қажет деп білеміз.

Қазақ халқының өзіне тән мәдени, рухани, әдеби дәстүрі тарихы көптеген мыңжылдық уақыт аралығында қалыптасты. Шығыс мәдениетінде өзіндік үлкен орны бар Ұлы Даланы мекендеген түркі тектес халықтар бәр тілде сөйлеп, әлем мәдениетінің қалыптасуына теңдесі жоқ үлес қосты.

Халықтық педагогика барлық халықтардың ұрпақ тәрбиелеудегі жинақтаған тағлымдарын ғылыми жүйеге келтіріп зерттейтін, оны өмірде қолданудың әдістемелік тәсілдерін теориялық және тәжірибелік тұрғыдан негіздейтін, болашақта даму барысын зерттейтін сала болып табылады.

Қазақ халқының өзіне тән мәдени, рухани, әдеби дәстүрі тарихы көптеген мыңжылдық уақыт аралығында қалыптасты.

Дене тәрбиесіне арналған жаттығулардың ішінде ең маңыздысы халық ойындары болып табылады. Ойындардың пайда болуын дене тәрбиесі тарихы алғашқы қауымдық құрылыс дәуірінен бастау алып, оның адамдар тұрмыс-тіршілігінде негізгі бір маңызды орны болғандығын дәлелдейді.

Халықтық педагогиканың негізгі қағидаларына тоқтала келіп тәрбиенің біртұтастығына, дамыта тәрбиелеу, тәрбие жұмысының үздіксіз жүргізілуі, тәрбие жұмыстарын ұжымдық түрде жүргізу сияқты басты бағыттарына үлкен көңіл бөле отырып, осы қағидалардың қазіргі педагогикалық қағидалармен үндес екендігін көруге болады. Осыдан барып халықтық педагогиканың қазіргі ғылыми педагогиканың ережелері мен заңдылықтарының қалыптасуының бастауы болғандығын көреміз.

Жоғарыда айтқанымыздай, халықтық педагогиканың негізгі бір саласы дене тәрбиесі болып табылады, осы дене тәрбиесі педагогикасының көне бастауы ұлттық

ойындардан бастау алады да, бала тәрбиесінен бастап, ел қорғауға қажетті адамдар тәрбиелеуге дейінгі маңызды жұмыстар осы халықтық дене тәрбиесі педагогикасының тәжірибелерінде жинақталған.

Педагогикалық теорияда ойындар түрлері, оның ішінде ұлттық ойындар баланың ақыл-ойының және денесінің дамуына қажетті негізгі қызмет түрі ретінде қарастырылады. Ойын балаға қажетті қозғалыс пен эмоциялық серпілісті қанағаттандыратын іс-әрекеттер туындатып бала психикасының дамуына себепші болады.

Осы ғасырлар бойы жинақталған халықтық дене тәрбиесі, оның ішінде ұлттық ойындар тәжірибесі Қазақстан Егеменді ел болғанға дейінгі уақытта жүйелі түрде зерттеліп, этнопедагогиканың маңызды бір саласы ретінде танылмады. Дене тәрбиесіне байланысты жинақталған мол тәжірибелер мектепке дейінгі мекемелерде, орта мектеп, орта және жоғарғы оқу орындарында негізгі пәндердің бірі ретінде қарастырылып оқытылмады.

Этнопедагогикадағы ұлттық ойындардың орнын талқылай келе төмендегідей қортынды шығаруға болады. Қазақ халқында бала тәрбиесіне баланың дүние есігін аша салысымен зор көңіл бөлінетіндігін атап айтуға болады. Осы тәрбие істерінде дене тәрбиесі бала денсаулығын шынықтыруда, жетілдіруде маңызды орын алған. Баланың ана тілінде ойлап және сөйлеп жетілуіне, бала жанының ұлттық ерекшеліктері сақтап өсуіне ықпалы жағынан ұлттық ойындар таптырмас жақсы тәрбие құралы ретінде орны өте бағалы.

Ұлттық ойындардың көпшілігі адамның дене қозғалыстарын дамытуға және дене-күш қабілеттерін күшейтуге бағытталған. Осындай пайдалы жақтары ескеріліп ойындар дене тәрбиесіндегі қолданылатын негізгі құрал болып саналады.

Жер бетіндегі әр ұлттардың тек өзіне тән дене тәрбиесі жүйесі үлкен тарихи кезеңдерде дамып қалыптасты. Осы ерекшеліктер сол халықтардың өмір сүру ортасына, шаруашылық жүргізу ерекшеліктеріне, салт-дәстүр ерекшеліктеріне байланысты әртүрлі болып келеді. Бірақ барлық ұлттық ойындардың түпкі мақсаты адамдардың дене тәрбиесін жақсарту, жетілдіру болып келеді. Осы дене тәрбиесін жетілдіру тек қана дене тәрбиесі емес, олардың ақыл-ойларының, күш-жігерлерінің жетілуіне де тікелей әсер етеді. Осы пайдалы жақтарының арқасында адамдар өмірге жақсы бейімделіп, пайдалы істер атқаруға дайындығы артады.

Қазақстан тәуелсіздік алып, оны дүниежүзілік қоғамдастық танып, егеменді мемлекет болды. Осындай күрделі кезеңді бастан кешіріп отырған мемлекетке алына қойған үлкен мақсаттарды шешу үшін адамзат мәдениеті мен тәрбие жүйесіндегі озық үлгілерді және өз елімізде тарихи қалыптасқан тәрбие жолдарын ұтымды пайдалану және осы тұрғыдан келгенде еліміздегі білім беру, тәрбие жүйесін тарихи даму жағынан және өзіндік ерешелігі жағынан зерттеу қажеттілігі туындауда.

Қазақ жерінде дамыған педагогикалық, оның ішінде этнопедагогикалық үрдістер жүйеленіп, анықталып, Кеңес Одағы болған кемшіліктерді ашып көрсету болашақта педагогикалық жұмыстардың нәтижиелі болуының кепілі.

Педагогикалық тәрбие, білім қоғамдағы тарихи өзгерістер кезінде пайда болып одан кейін өзгеріп отыратын басқа құбылыстарымен (саясат, экономика, т.б.) салыстырғанда өзінің тұрақтылығымен ерекшеленеді.

Адамдардың ақыл-парасаттарының жетілуіне оқу –ағарту білім алудың маңыздылығын көрсетіп педагогика ілімінің қажеттілігін нұсқаған қазақ топырағынан шыққан ғұлама Әбунасыр Әл –Фарабиді айту керек. Ол оқу-тәрбие, білім ұғымдарын азаматтық ғылымға жатқызды, себебі ол кезде педагогика ұғымы жоқ болатын. Фарабидің «Қайырымды қала тұрғындарының көзқарастары» атты еңбегінде оқу, тәрбие білім ілімінің негізін салатынын көрсетті.

Педагогика саласы білім тәрбие жұмыстарын тікелей жүзеге атқарушы орын деп саналғанымен, педагогика қоғамның барлық салаларымен өте тығыз байланысты, бір сөзбен айтқанда, бәрі бір-бірімен байланысқан дүние.

Қазақтың «Қолға таяқ ұстатқандай» деген сөзі – педагогиканың негізгі бір қағидасы бола алады деп санауға негіз бар, себебі білім мен тәрбие әр адам, әр бала жүрегіне анық қонғанда адам өмір бойы осы жүрекке қонған рух күшімен өмір сүреді.

Тарихи кезеңдерде жинақталған салт-дәстүрлер, әдет-ғұрыптар, ырымдар, тұрмыс-тіршілік және шаруашылықта қажетті болып жинақталған, іріктеп алынған тәжірибелердің барлығы, болашаққа келесі ұрпаққа педагогикалық жолдармен (әдістемелермен) оның ішінде, айтумен, көрсетумен, үйретумен беріліп келеді. Осы жұмыстар нәтижесінде адам менталитеті қалыптасып, рухани дәрежесі өседі.

Менталитеттің қалыптасуымен тікелей өріліп, бірге болатын жүріс-тұрыс, ойлау, сезіну сияқты әлеуметтік нормалардың жетілуі, тұрақтылығы педагогикалық әсер етудің дағды сатысына көтерілуімен айқындалады. Менталитет адамдар қарым-қатынастарында көрініс тауып, күнделікті өмірінің ағымына, бағытына әсер етеді.

Менталитет келе-келе қоғамдағы адамдар арасындағы қарым-қатынастарды заңмен реттеуге негіз болады. Әр адам өзі жинақтаған дүниетаным бойынша өмір сүргісі келуі адамның жеке тұлға екендігінің және өзіндік менталитеттің қалыптасуының басты көрісі. Адамдар істерінің заңға «томпақтығы» шығып жататындығы осыдан болады. Қарапайым тілмен айтқанда адамның ойы мен бойының әртүрлі болуы әр адамның қайталанбас жеке тұлға екендігінің белгісі.

Менталитет - әр адамның ішкі рухани болмысында қалыптасатын жеке консервативті дүние, ой ұқсастығы, үндестігі қажеттілік болған кезде адамдардың бірігуіне, жалпы ұлттық серпіліске, қозғалысқа дейін ұласуына себепші болады. Осы жағдайларға адамдар көзқарастарының бір-біріне жақындауы, тартылуы, бір-бірін іздеуі пайда болады.

Ұлттық тәрбие саласындағы этнопедагогиканың бастаулары, тіректері болатын негізгі бағыттар біздің ойымызша төмендегі жағдайлар болуға тиіс, оларға.

-Өнеге (отбасынан бастау алып, өскен орта ерешелігі әсері);

-Салт-дәстүр;

-Жинақталған білім;

-Қалыптасқан тәртіп;

-Адамдар рухының деңгейі әрбір тарихи кезеңдерде әртүрлі дәрежеде болуы байқалады.

Осындай кезеңдерде ел арасындағы ғұламалар, ағартушылар, хандар, билер ел тағдырын шешуде басты роль атқарып, педагогикалық тәрбие жолдарына әсер етіп отырған.

Жоғарыда көрсетілген педагогикалық бастаулар, тіректердің бәрін әр тарихи заман ерекшеліктерін ескере отырып зерттеп, сараптап, есептеуге, қорытынды жасауға болатын жағдайлар, яғни бағалап, мөлшерін анықтауға болады. Осылардың бәрі педагогика объектісі болып саналады.

Педагогика өз мүмкіндігін пайдаланып қаншалықты көлемде адам санасына осы тәрбие бағыттарын қалыптастыра алуын адамның күнделікті әрекеті нәтижесінен көруге болады, яғни ол басқарылатын процесс болып табылады.

Педагогикалық әсер ету жолдарын, әдістемелерін адамдар арасына енгізу алдымен әр этностың өмір сүру ортасын, ерекшелігін ескеруді қажет етеді.

Осы қажетті жұмысты әске асыру, жаңаша педагогикалық методологияны қалыптастыру, оны меңгерту жолдарын анықтаудан басталады. Барлық оқу орындарындағы ұстаздар мен мұғалімдердің (барлық сала мамандарының) біліктілігінің негізгі көрсеткіші, осы методологияларды меңгеру деңгейі болып табылуға тиіс деп

ойлаймын. Ал өз мамандықтары бойынша қажетті деңгейдегі білімі болуы ол басқа көрсеткіш талабы болып табылады.

Педагогикалық тәрбие, берілетіні ауысатын жұмыс. Тәрбиенің әлсіз және мықты болуы, орынды және орынсыз болуы, мезгілінде болуы педагогикалық жұмыстың негізгі қағидаларын сақтап жұмыс істеу нәтижесіне байланысты. Осы қағидалар ұлттық ойындарды үйрету, жаттықтыру кезінде де бұлжымас тәртіпке айналуы қажет.

Қазіргі педагогика саласындағы тәрбие мен білім нәтижесі өз жұмысында этнопедагогиканың жинақтаған мол тәжірибесін синтездік тұрғыдан қолдануы тиімді болатындығын уақыт дәлелдеуде және осылай жасау педагогикалық қағидалар мен әдістемелерді өзара салыстыру мүмкіндігін тудырады.

Қоғам өмірінің қай саласы болмасын, жұмыс ретін уақыт аясында, мүмкіндік шеңберінде, орындалу ретін басшылыққа ала отырып қалыптастыру, барлық жұмыстардың ішіндегі маңыздысы болып табылады.

Қазақтың педагогикалық ой-пікірлерінің өте көнеден бастау алатындығын біз көре отырып, ғылыми педагогикалық ойлардың жазбаша көрініс табу кезеңін ХІХ ғасырдан бастау алған деп негіздеуге болады. Осы кезеңдегі Шоқан, Абай, Мәшһүр-Жүсіп Көпеев т.б. салған жолды ХХ ғасырда А.Байтұрсынов, Ы.Алтынсарин, М. Дулатов, М.Жұмабаев, Ж. Аймауытов, С.Аспандияров, Х.Досмұхамедов, С.Әлжанов, Б.Қожахметов, Т.Тәжібаев қазақ педагогикасының қалыптасуына елеулі үлес қосқан.

Тарауды қорытындылай келе педагогика саласының қазақ жерінде дамуы тарихи қалыптасқан білім және тәрбие жүйесіне пайдалы әсерімен оған жаппай сауат ашу, дене тәрбиелерінің жаңа түрлерінен енуі сияқты жағымды жақтарымен қоса, ұлттық мәдени-тәрбие ерекшеліктерін сақтау оны жетілдіру жағынан көп кемшіліктерге жол бергендіктерін көруге болады.

Дене тәрбиесі басқа да тәрбие құралдары сияқты адам тәрбиесінде кеңінен қолданылады. Дене тәрбиесін игеру кезінде оның теориялық және тәжірибелік бағыттары негізге алынып, оқу-жаттығу жұмыстарының жоспарлары мен бағдарламалары түзеледі. Осы бағдарламалар негізінде педагогикалық жұмыстардың принциптері мен әдістемелері жасалады.

Қазіргі дене тәрбиесі және спорт саласындағы қолданылып жүрген жаттығулар, ойындар, спорт түрлері бойынша отандық және шетелдік мамандар мен ғалымдар теориялық және педагогикалық бағытта үлкен зерттеулер мен ұсыныстар жасаған.

Қазақ халқының көне ғасырлар қойнауынан бастау алатын ұлттық ойындары мен спорт түрлері бойынша осы кезге дейін ғылыми ізденістер аз жүргізіліп келді. Қазақстан егеменді ел болысымен республикада тұратын халықтардың төл мәдениетінің өркендеуіне үлкен жол ашып отыр. Бұл мүмкіндік 1995 жылы 30 тамызда қабылданған Қазақстан Республикасының Конституциясында «Қазақстан Республикасының әр азаматы тарихи және мәдени құндылықтарды сақтауға және қорғауға міндетті» деп заңмен бекітілген .

Дәстүрлі халық мәдениетінің ажырамас бір бөлігі болып саналатын ұлттық ойындардың қоғамдағы атқаратын пайдалы орнын анықтау, оны теориялық-педагогикалық тұрғыдан негіздеу, алдымен ұлттық ойындарды осы уақытқа дейін толыққанды тәрбие құралы ретінде танылмай жүрген жаман қылықтарын жоюға, оқу-тәрбие және спорттық жаттықтыру жұмыстарында басқа дене тәрбиесі құралдары сияқты өзінің тиісті орны бар екендігін дәлелдеу жұмыстың өзектілігі болып табылады.

ӘДЕБИЕТТЕР:

1. Қазақстан Республикасы Конституциясы. – Астана: Елорда, 2008.
2. Дене шынықтыру және спорт Заңы –Астана: Елорда, 1999.
3. Қазақстан Республикасы Президенті Н.Назарбаевтың 25 қараша 2015жылғы «Нұрлы жол» атты Қазақстан халқына Жолдауы // Егемен Қазақстан.- 2015.- №33-35.

4. Қазақстан -2030 Стратегиялық жоспары. –Алматы: Білім, 1998. – 97 б.
5. Қазақстан Республикасы Білім беру салаларында балалар мен жастарды дене Тәрбиесі арқылы тәрбиелеу Концепциясы. – Астана, 2001.
6. Қазақстан Республикасының 2020 жылға дейінгі Стратегиялық даму Жоспары // Егемен Қазақстан. – 2010, ақпан-01.
7. Иманқұл Ж. Ұлттық ойындардың денсаулыққа пайдасы//Жас-Ай. 2014.- №4. 196.

ӘОЖ 796

ДЕНЕ ШЫНЫҚТЫРУ САБАҒЫНЫҢ БАСТЫ БАҒЫТЫ – САЛАУАТТЫ ҰРПАҚ ТӘРБИЕЛЕУ

Отарбай А., Түбекбаев С.Е.

Талдықорған қ.

Бүгінгі басты оқытушының мақсаты пен міндеті дене тәрбиесі сабағында оқушы бойын дене жаттығуларының маңыздылығы мен салауаттылығы туралы мәліметті бойына дарыту болып табылады. Сондықтанда оқушылардың денсаулығына қамқорлық жасауға біздің біліміміз өте маңызды. Сабақтарда, сабақтан тыс уақытта, спорт секцияларында дене тәрбиесін күн сайын ұйымдастырып, қолайлы жағдайлар жасау қажет. Жаттығулар негізінен оқушылардың бұлшық ет жүйесін, қан айналымын және тыныс алу жолдарын дамыта отырып оқушының денсаулығының сау болуына жағдай жасайды. Дене жаттығуларын жасау, таңертеңгілік жаттығулар , сабақтан тыс уақытағы қосымша сабақтардың барлығы оқушылардың салауатты сау болуы үшін жасаынады. Сондықтанда мен ай сайын оқушылар арасында әртүрлі сайыс жарыстар өткіземін. Ондағы мақсат оқушылардың денсаулығын нығайту және сабаққа деген ынтасын қызығушылығын қалыптастыру.

Сонымен қатар дене тәрбиесін мектепте және мектептен тыс оқу орындарында спорттық базаларда іске асыру үшін төмендегі талаптарды орындау басты мақсат болуы тиіс:

- оқушылардың бойында жоғары адамгершілік сапаларын тәрбиелеу.
- шәкірттің денсаулығын нығайту, жұмыс қабілетін көтеру.
- спортпен шұғылдануға оқушылардың тұрақты қызығуын және қабілетін дамыту.
- негізгі қозғалтқыш сапаларын дамыту.

Денсаулықтың маңыздылығы туралы ой өрістерін кеңейту болып табылады. Денешынықтыру сабағында төмендегі жаттығуларды қолдану және жасатып үйрету өте маңызды:

****Жүру жаттығулары.** Тізелерін сәл бүгіп, жүрелей жүру; екі қолын шапалақтап (белге қойып, артқа ұстап) жүру; аяқтың ұшымен және өкшемен жүру; бір қатар болып келе жатып, екі қатар жасап жүру; 3-5 м. жерге дейін көзін жұмып жүру; теріс қарап жүру.

****Жүгіру жаттығулары.** Аяғын артқа серпи жүгіру: оң (сол) жанымен және теріс қарап жүру; екіден келе жатып, бірін-бірі қуалай жүгіру; 3 x 10 м. қашықтықты айнала жүгіру; 100 м. қашықтықты жүгіріп өту; 150-200 м. жерді жай жүгіріп өтукедергісі көп жерден жүгіру; ойлы-қырлы жермен жүгіру; ағаштардың арасымен (шөбі шалғын жермен, тізеден келетін су ішімен) жүгіру; 1,5-2 минутқа дейін тоқтамай жүгіру: 10-30 м. қашықтыққа бар екі інімен жарыса жүгіру (10 м — 2,6-2,8 сек: 20 м.- 5.0 сек., 30 м. — 8,5-7,5 сек).

****Секіру жаттығулары.** Екі аяқты бірге ұстап, оң, сол жақтарымен 4-5 м жерге

секіру; Бір аяғын қолымен ұстап, екіншісімен секіру; екі аяғымен кезек аттап 5-6 м. жерге секіру; биіктігі 20 см, заттың үстіне қос аяқтап секіріп шығу; ені 10 см. биіктігі 15-20 см. болатын қатар жатқан 5-6 параллоннан оң (сол) жағымен біртіндеп секіріп өту; жүгіріп келіп, 30-40 см. биіктікке секіріп шығу; жүгіріп келіп 1м. ұзындыққа секір; жүресінен отырып, жоғары секіруді 10-12 рет қайталау; бір орында тұрып, қос аяқтап 80 см. қашықтыққа секіру; өз бетімен секіртпемен секіру.

****Лақтыру және қағып алу жаттығулары.** Жоғары лақтырылған допты бір қолымен 4-6 рет, екі қолымен 10-15 рет қағып алу; жүгіріп келе жатып, допты екі қолымен жерге кезек соғып ыршыту; допты бір қолымен соғып ыршытуды өз орнында бір айналып келіп қайталау; екі-екі баладан жерге соғып келе жатқан допты ұстап алып, екі қолымен лақтырып, лақтырған допты қағып алып жүрістерін қайта жалғастыру; екі аяқты алшаққойып (тізерлеп, тұрып, аяқты созып отырып), 1 кг. мақта допты екі қолымен желкетұсынан бастап асыра лақтыру; теннис добын екі қолымен желке тұстан бастан асыралақтыру; теннис добын, 200 г. қалташаны оң (сол) қолымен алысқа лақтырып, көрсеткішінанықтау; өз беттерімен әртүрлі заттарды лақтыру.

****Еңбектеу және өрмелеу жаттығулары.** Гимнастикалық орындықтың үстіне тізерлеп тұрып, екі қолымен ұстап тартылу; қырынан жерге тигізе ұстап тұрып, басыниіп астынан өтіп шығу; гимнастикалық қабырғаға сүйеп қойған бөренемен, тақтаймен, баспалдақпен еңбектеп барып, қабырғамен өрмелеу; салбырата ілінген арқанмен ұстап, аяқтың көмегімен тартылу және арқанды бойлай сырғып түсу; екі қолымен гимнастикалық қабырғадан ұстап, екі аяқты кезек-кезек алға көтеру және қолымен бірнеше рет жоғары тартылу.

****Тепе-теңдікті сақтау жаттығулары.** Гимнастикалық орындықтың үстімен 1 кг, допты домалатып журу; орындықтың үстіне тұрып, қолындағы добын лақтыру (өзіне лақтырылған допты қағып алу); 1 кг, толтырылған допты төбеге, желкеге қойып, орнында бірайналып жүріп кету; қолды жоғары созып, өкшені біріктіре көтеріп ұзақ тұру; мақта доптың үстіне бір аяқпен тұрып, екінші аяғын алға (жанға, артқа) көтеріп, тізесін бүгіп ұзақ тұру; жалғыз (екіден қол ұстасып) тұрып, әртүрлі қимылдар жасап айналу; көзін жұмып, бір аяқпен ұзақ тұру.

Бұл жаттығулар жасау кезінде оқушының барлық дене қимылдары қозғалысқа түседі, және бұлшық еттерінің өсуі мен қатаюына да маңызы зор. Жаттығулар негізінен әр сыныпта әр түрлі өткізіледі. Өйткені бала жасының ерекшеліктеріне сай жаттығулар жасау басты мақста болуы тиіс. Сонымен қатар сабақта топтық жатығуларды жасату дұрыс.

Жан-аяқты дамытатын жаттығулар. Бұл топтағы жаттығулары:

1. Қол мен иық бұлшық еттеріне арналған жаттығулар.
2. Дене бұлшық еттеріне арналған жаттығулар.
3. Аяқ бұлшық еттеріне арналған жаттығулар.

Бұл жаттығуларды негізінен барлық оқушы барлық сыныптарда жасай алады.

Жаттығулар өте оңай және еркін жасалады.

Елбасымыз айтқандай бүгінгі басты міндет пен қағида салауатты дені сау ұрпақты қалыптастыру. Дені сау ұрпақ қазақстанның жарқын болашағы мен бейнесі. Сыныптар арасында президенттік тестке арналған жатығуларды үйретіп сыныптар арасында жарыстар ұйымдастыру ұйымдастыру барысында дайындық жаттығуларын жасап үйрету.

Дайындық жаттығулары:

- а) аяқты жоғары көтеріп (10-15 м) жүгіру, екі рет қайталау;
- б) Қолмен ұстап, тіректің жанында тұрып, аяқты жоғары көтеріп жүгіру (барынша тез қарқынмен 5-7 сек. Жүгіру: 30-45 сек. кейінекі рет қайталау);
- в) тіректің жанында тұрып, ақырын бірте-бірте 5-10 сек-қа барынша жылдамдықпен жүгіру; 30-45 сек. кейін екі рет қайталады;

- г) 15-25 м-ге сөреден жүгіру – (45 сек. 1 мин аралықта үш рет қайталау);
- д) 15-25 м-ге салмағын ауырлатып жүгіру, үш рет қайталау;
- е) мәреге жетуді жетілдіру: бірте-бірте екпіндеп жүгіру және мәреге жету (20-2 м) үш рет қайталанады;
- ж) қашықтықты уақытқа бір рет жүгіру;
- з) 1-2 орындарды анықтау үшін бақылау жүгіру және күштілердің ақтық жүгірісі.

Нормативтерді тапсыру кезінде қашықтықты барынша тез жүгіріп өтуге нұсқау беріледі.

^ 1000, 1500, 2000, 3000 метрге жүгіру

2. Орнында тұрып, ұзындыққа секіру

Бұл жаттығулар жылдамдық пен күштілік қасиеттерін дамытуға ықпал етеді.

Тест тегіс жерде орындалады. Жерге қону үшін жұмсақ топырақ қажет. Сөре сызығы белгіленеді және рулетка неме өтіп кетпейтіндей болып тұрады. Отыра, қолды алға-жоғары еркін сермеп, аяқтарымен жылдам серпіліс жасайды. Жерге екі аяқпен түседі. Нәтижені анықтау үшін старт алған сызықтан бастап, аяқтың өкшесі тиген аралық өлшенеді. Егер секіріп, бірақ қолды артқа тіресе, онда нәтижені өлшеу старт сызығын бастап, қол тиген сызыққа жақын аралық өлшенеді.

Бірінен соң бірі екі секіру жасалады және жақсы көрсеткіші (см) хаттамаға жазылады. Нәтиже 1 см дейінгі дәлдікпен анықталады.

- а) бір орнында тұрып, бір аяқпен және екі аяқпен секіру (оң аяқпен 20, сол аяқпен 20 және екі аяқпен 40 рет секіру, арасы 40-60 сек. 2-3 рет қайталау);
- б) секіртпемен секіру – 100-120 рет секіру (2 рет қайталау);
- в) 10-15 м алға жылжып , бір немесе екі аяқпен секіру, 2 рет қайталанады;
- г) жоғарыдағы тірекке секіру (гимнастика орындығына және т.б.);
- д) жоғары тіректен секіру;
- е) орнында тұрып, жоғары тіректен ұзындыққа секіру;
- ж) ауыр затпен (батпан, тас, ауыр белбеу және басқа) секіру;
- з) бір орнында ауыр затпен ұзындыққа секіру;

3. Доп лақтыр

Жинақталуға, дәлдікке үйретеді және ату мүмкіндігі жоқ жағдайда қолданылады.

Салмағы 155-160 гр., диаметрі 58-62 мм допты лақтыру кез-келген тегіс аланда өткізіледі. Тесті қабылдау үшін сөре сызығы белгіленіп, керекті қашықтыққа орнатылады.

Адамның дені сау болуы-ең бірінші оның денсаулығында екені ақиқат. Сондықтанда оқушы бойына дұрыс тамақтану, жаттығулар жасау, жүгірудің пайдасы туралы сабақ барысында үнемі қысқаша мәлімет беріп отыру маңызды. Қазіргі таңда бүгінгі денешынықтырусабақтарына ыяланысты көптеген жаттығулар жасайтын орында сабақтар көп. Балалар бос уақытында күрес , гимнастика, теннис, бәлейбол, футбол баскетбол, дойбы, тоғызқұмалақ ойындарына қатыса алады. Денісау ұрпақты тәрбиелеу менің басты мақсатым алдыға қойған өзекті мәселем болып табылады.

ӘДЕБИЕТТЕР:

1. Хухлева А.В. Мектеп жасына дейінгі балалар дене.
2. Ососкина Т.И. Балабақшадағы дене шынықтыру. М-1986.
3. Тымбаева Ж. Дене тәрбиесі (әдістемелік құрал) Ақтөбе.
4. Балаларды мектепалды даярлау бағдарламасы Астана 2015.
5. «Дене шынықтыру» бағдарламасы 5-11 кластар Алматы -2012.
6. «Дене тәрбиесі» Б.Төтентай, С.Тайжанов, Алматы «Атамұра» -
7. Ден мүмкіндіктерін тәрбиелеу.әдістемелік нұсқау, С.Тайжанов, Алматы «Мектеп», 2004.

ӘОЖ 340

ҚАЗАҚСТАН РЕСПУБЛИКАСЫНДАҒЫ БАЛА ҚҰҚЫҒЫН ҚОРҒАУДАҒЫ ҚҰҚЫҚТЫҚ ЕРЕКШЕЛІКТЕР

Өзенбаева А.Т., Төребекова М.Ж.

*І. Жансүгіров атындағы Жетісу мемлекеттік университеті, Талдықорған қ.,
madina.torebekova@list.ru*

Қазақстан Республикасы мемлекеттік егемендік пен тәуелсіздікке ие болғалы бері өзін демократиялық құндылықтарды ұстанушы мемлекет ретінде жариялап, жеке адамның құқықтары мен бостандықтарының басымдылығын танытып отыр. Ол Қазақстан Республикасы Конституциясының 1-бабының 1-тармақшасында баянды етілген. Онда: «Қазақстан Республикасы өзін демократиялық, зайырлы, құқықтық және әлеуметтік мемлекет ретінде бекітіп, басты құндылығы адам, оның өмірі, құқықтары мен бостандықтары» деп жазылған [1]. Еліміздің негізгі заңында бекітілген адам, оның өмірі, құқықтары мен бостандықтарының басымдылығы туралы идея біздің артымыздан өсіп келе жатқан балаларымыздың құқықтары мен бостандықтарының қалыптасуы мен дамуына кепіл болып табылады.

Яғни, елімізде тұрып жатқан адамдардың құқығын қорғау ол бала құқығын қорғаудан басталады. Бала ол әр мемлекеттің ең қымбат, қазынасы. Кез келген ұлттың, халықтың, мемлекеттің болашағы көбіне балаларға, олардың тәрбиесі мен тұлғалық және психологиялық денсаулығының сапасына байланысты. Қазақстан Республикасы балалық шақты адам өмірінің маңызды кезеңі екендігін танып, балаларды қоғамда тіршілік етуге бейімдеуді қамтамасыз етеді.

Елбасымыз Қазақстанның тәуелсіздік алғанынан бастап неке мен отбасы, бала, ана мен әке институттарын нығайтуды алғашқы орынға қойды. ҚР Президенті: «Әлеуметтік саясаттағы мемлекеттің басымдығы – адам капиталының дамуына салынған көлемді инвестициялар болуы керек» - деген болатын. Осы орайда балалардың сүйіспеншілік пен жарасымдылықта өмір сүріп, тәрбие алуына мүмкіндік беретін салауатты әрі іргесі берік отбасын құруға бағытталған мемлекеттің әлеуметтік саясатын дамыту арқылы адам капиталына салынып жатқан инвестицияны қарастыру өте маңызды. Себебі салауатты, іргесі берік, тату, материалдық жағдайы жақсы отбасы – ең жоғары құндылық әрі мемлекеттің іргетасы. Ол бала мен ересек адамға сүйіспеншілік, қамқорлық, сенімділік, бауыр басу сезімдерін сезінуге мүмкіндік беріп, буын арасындағы байланысты қамтамасыз етеді. Ол 2016 жылғы 1-наурызда Қазақстан Республикасы халқына жасаған Жолдауында «Балаларға дұрыс тәрбие бергенде ғана елімізді мемлекет ретінде сақтап қаламыз», - деді[2].

Бірақ та бір өкінерлік жайт, соңғы жылдары Қазақстан Республикасында балалар арасында қоғамға қауіпті құқық бұзушылық барған сайын көбейіп келеді. Бұндай мәліметтерді біз Қазақстан Республикасының 2010-2015 жылдардағы қылмыстық статистикасының талдамасынан көруімізге болады.

Жалпы Ішкі Істер органдары жыл сайын орта есеппен 15 мыңға жуық балалар арасындағы құқық бұзушылықтың бетін ашып отырған. Қарап тұрсақ олардың жартысынан астамын жасағандар 14-18 жастағы балалар. Мысалы, 2000 жылы республикамызда 150790 құқық бұзушылық жасалса, ондағы жас адамдардың үлес салмағы 52,9% болған, 2006 жылы 57%-ға жеткен. Бұнда бір ескере кететініміз 14-15 жастағы балалардың жасаған құқық бұзушылықтары 16-17 жастағы балалардан едәуір жоғары екен[3].

Алайда бұл көрсеткіштер жасы толмаған арасындағы қылмыстың тұрақты сипат алатынына нақты дәлел бола алмайды. Қылмыспен күрестің тиімділігі проблемасына арналған ТМД елдерінің криминолог, криминалист ғалымдарының еңбекті бұл проблеманың әлі де болса теориялық, практикалық жақтарының толық ашылмай жатқанын көрсетеді. Жасы толмағандар қылмысымен күрес шараларының тиімділігі проблемасы мүлдем зерттелмеген деуге болады. Десек те, бұл ерекшелікті бөле жара көрсеткеннен маңызды тиімділігін беретін шаралар белгілеген жөн. «Тиімділік» термині латынның «нәтиже» деген сөзінен шыққан яғни белгілі бір қимыл әрекеттің нәтижесі.

М.Шагородскийдің пікірінше, құқықтық тиімділіктің нормалары кейде бар-жоғы «мүмкіндік», көздеген мақсатқа жетуге қолданылған әдіске ықпал ету «қабілеті» ретінде сипатталады[4].

Құқық пен заңдылық тиімділіктің теориялық мәселелерін шешу кезінде көбінесе тиімділік нормасы мен тиімділіктің оған әсерін бөліп алып қарауды көздейді. Құқықтық нормалардың тиімділігі жөнінде ауқымды ой қозғаған ғалымдар нақты құқықтық нормалары тиімділігінің жеткіліксіз болу себебіне талап тілектің бұзылуы екенін баса көрсете келе, заң ғылымының басты міндеті ретінде әлеуметтік экономикалық, саяси, заң сияқты әр түрлі салалардың құқықтық тиімділігін айқындайтын жағдайларды зерттеу бұрынғыдай қалатынына күмән келтірмейді.

Менің пікірімше, жалпы құқықтық норманың қолданылуы немесе қолданылмауы соңғысының тиімділігі жөнінде айтуға мүмкіндік бермейді. Құқық бұзушылықта норманың қолданылмауы кейде оның тиімділігінің жоғары екенін көрсетеді. Әрине құқықтық норманың таратылмауы оның тиімділігінің көсеткіші ретінде тиісті құқық бұзушылықтың болмауынан көрінеді. Кейде керісінше қылмыстық құқықтық норманың таратылмауы оның тиімділігінің төмендеуіне алып келеді.

Осыған байланысты біздің елімізде балалар арасындағы құқық бұзушылықпен күресу үшін бүгінгі таңдағы балаларды құқық бұзушылыққа итермелейтін негізгі себептерді анықтай отырып, оған қатысты ұсыныстар жасалынуы өте қажет. Балалардың құқық бұзуға бейім мінез-құлықтарының пайда болуына әсер ететін ол тек әлеуметтік жағдайлар ғана емес, ол балалардың өз араларында туындаған келеңсіз жағдайлар және психикалық ауытқулар себеп болып табылады.

Мемлекетімізде балаларды жасаған қылмыстары үшін жауапқа тартып қана қоймайды, сондай-ақ олардың құқығының толықтай қорғалуына байланысты жұмыстар жүргізіліп жаңа заңдар өз күшіне енуде. Оған мысал, Ата Заңымыз – Конституция.

Ал, Конституциялық заңдылықтан басқа, балалардың құқығын және олардың өмірін, денсаулығын, тыныштығын қорғап отырған заңдар бар. Оларға: 1959 жылы қабылданған «Бала құқығы Декларациясы», міне осы декларациядан кейін 61 ел қол қойған 1989 ж 20 қарашада қабылданған «Балалар құқығы туралы Конвенция» және осы Конвенция негізінде 2002 ж тамызда қабылданған «Балалар құқығы туралы Заң» кіреді, сондай-ақ ҚР Азаматтық кодексінде, ҚР Қылмыстық кодексінде, Еңбек кодексінде, Неке және Отбасы кодексінде және Білім туралы заңында да бала құқығына байланысты арнайы қарастырылған бөлімшелер бар.

«Бала құқығы Декларациясы» бұл бала құқығы аумағындағы алғашқы маңызды құжат болып табылады. Декларацияны қабылдаудағы басты мақсат – барлық әлем балаларына бақытты балалықты және құқықтар мен бостандықтарды өз иелігіне және қоғам игілігіне қолдануды қамтамасыз ету. Декларация барлық ата-аналарды, ерлерді және әйелдерді, ерікті ұйымдарды, мемлекеттердегі жергілікті билікті баланың негізгі құқықтарын тану, сыйлау және сақтауға шақырады. Декларацияда жазылған ережелерден барлық әлемдік қоғамдастықтың мақсаты, негізгі мәні, ниеті - әлемдегі барлық балаларды бақытты ету, әлеуметтік мәселелерден шеттету, балалардың құқықтарына, бостандықтарына, жеке тұлғасына және ар-намысына қол сұғушылыққа

жол бермеу, балалардың мүддесі және болашағы үшін барлық мүмкін шараларды қабылдап, қажетті жағдайлар жасауда – біртұтас болуы қажет. Бала құқықтарына қатысты декларацияда мазмұндалған ережелерді әрі қарай дамыту және сәйкестікті заңды түрде бекіту үшін, мемлекеттер мен бала құқықтары туралы әмбебап Конвенция қабылданды[5].

Конвенцияда әр бала өзінің даралығын сақтауға құқылы деп жазылған. Бала құқықтары туралы халықаралық Конвенцияда:

- Мемлекет әрбір баланың аман – сау өсіп, жан – жақты дамуын қамтамасыз етеді;
- Бала өмірге келе салысымен тіркеуге алынады және өзіне есім мен азаматтық алуға құқылы;
- Әрбір бала өз отбасында, ата – анасымен бірге өмір сүруге құқылы;
- Отбасында әкесі мен анасы өз алдына дербес өмір сүрумен, баланы ата – анасымен ажыратуға ешкім құқықты емес;
- Бала мектепте кінәлі болғанда да оны ешкімнің ұрып жазалауға, кемсітіп қорлауға құқығы жоқ;
- Бала тынығуға және мәдени демалуға құқылы;
- Әрбір баланың ой – пікір, ар - ождан және дін еркіндігіне құқығы бар;
- Бала өзі қалаған спорт түрімен шұғылдануға құқылы;
- Бала денсаулығын сақтауға, емделуге құқылы;
- Бала өз ойын еркін айтуға құқылы [6].

Сондай-ақ Конвенцияда жетім балалардың құқығы және балалардың мүліктік құқықтары белгіленген. Еліміздегі жетім балалардың құқықтарын қорғаумен прокуратура органдары тұрақты түрде жұмыс істеуде. Олар осы санаттағы балалардың құқықтарын сақтауға байланысты тексерістер жүргізіп отырады. Тексеріс жүргізу барысында негізгі туындайтын мәселелер балалардың мүліктік құқықтарының бұзылуы, яғни ақшалай қаражаттарына қол сұғушылық, тиісті жәрдемақыларды алмаумен және балалардың тұрғын үй құқықтарының бұзылуымен байланысты.

«Қазақстан Республикасындағы баланың құқықтары туралы» Заңына сәйкес мемлекет балалық шақты адам өмірінің маңызды кезеңі деп таниды және балаларды қоғамдағы толымды өмірге даярлау, олардың қоғамдық мәні бар және шығармашылық белсенділігін дамыту, әлемдік өркениеттің жалпы адамзатқа тән құндылықтары негізінде оларды жоғары имандылық қасиеттерге, елжандылық пен азаматтыққа тәрбиелеу, олардың бойында ұлттық сана-сезімді қалыптастыру принциптерінің басымдығына сүйенеді. Осы Заңның 6 бабына сәйкес балалар мүддесін көздейтін мемлекеттік саясаттың мақсаттары мыналар:

- 1) балалардың құқықтары мен заңды мүдделерін қамтамасыз ету, оларды кемсітушілікке жол бермеу;
- 2) балалардың құқықтары мен заңды мүдделерінің негізгі кепілдіктерін нығайту, сондай-ақ құқықтары бұзылған жағдайларда оларды қалпына келтіру;
- 3) бала құқықтары кепілдіктерінің құқықтық негіздерін қалыптастыру, баланың құқықтары мен заңды мүдделерін қорғау жөніндегі тиісті органдар мен ұйымдар құру;
- 4) балалардың дене бітімі, интеллектуалдық, рухани және имандылық тұрғысынан дамуына, олардың бойында елжандылық, азаматтық және бейбітшіл сезімдерді тәрбиелеуге, сондай-ақ баланың 19 жеке адами тұлғасының қоғам мүддесі, мемлекет халықтарының дәстүрлері, ұлттық және әлемдік мәдениет жетістіктеріне қолжеткізуі үшін мүмкіндіктерін ашуға жәрдемдесу;
- 5) кәмелетке толмағандардың құқықтық санасы мен құқықтық мәдениетін қалыптастыру жөніндегі нысаналы жұмысты қамтамасыз ету болып табылады[7].

«Неке және отбасы» туралы Заңына сәйкес мемлекет атынан ата-аналарының қамқорлығынсыз қалған балаларды анықтаумен және орналастырумен айналысатын негізгі органдар қорғаншы және қамқоршы органдар болып табылады

Қорғаншы және қамқоршы органдарына ата-анасының қамқорлығынсыз қалған балаларды анықтауға көмектесу мақсатында Заң лауазымды адамдарды және өзге де азаматтарды балалардың ата-аналарының қамқорлығынан айырылу жәйттері туралы дереу хабарлауға міндеттейді. Ата-аналарының қамқорлығындағы балалардың құқықтарын қорғаумен қатар бұл органдар ата-аналарының қамқорлығынан айырылған балалардың құқықтарының бірден-бір қорғаушысы болады, яғни баланың құқықтары бұзылған кезде және заңды өкілі жоқ болғанда не өз міндеттерін орындамайтын жағдайда мемлекет тарапынан қызмет жасайды[8].

Қаншалықты, осы балаға байланысты заңдар енгізіліп, ол туралы жан-жақты қарастырылып жатса да, біздің елімізде тастанды, асыранды, жетім және жартылай жетім балалардың саны жылдан жылға көбеюде, сондай-ақ балаға өзінің отбасынан немесе басқа да ересек адамдардан физикалық, психикалық және жыныстық зорлық – зомбылықтар көрсетілу үстінде.

1.Физикалық зорлық көрсету. Дене жарақатын жасау, жұдырықтау, ұру, тебу, тістеу, сілкілеу, күйдіру, ыстық суға салу, сүйегін сындыру, шрам жасау, көгерту, іш құрылысына зақым келтіру.

2.Психикалық зорлық көрсету – кемсіту, балағаттау, үстемдік ету, террор жасау, айқайлау, кличка қою, лас сөздер айту, жасағысы келмеген нәрсені күштеп жасату.

3.Жыныстық зорлық-зомбылық – үлкен адамдардың баланы жыныстық әрекетке итермелеу. Баланы эксплуатациялау – баланы қаламайтын жыныстық әрекеттерге итермелеу. Вуайеризм (көзін сүзіп үнемі қарау), алдау, қорқыту, бопсалау, проституцияға көндіру. Жас ерекшелігіне сай емес ақпарат беру, порнофильмдерді көрсету, сыйықсыз дүниелерді демонстрациялау, телефон шалу) Балаға үстемдік ететін және баланың сеніміне кіріп алған адам көбіне жыныстық зорлық-зомбылық жасайды. Бала көбіне бұл ситуацияны, яғни өзіне жыныстық зорлық-зомбылық жүргізіліп тұрғанын түсінбейді.

Жалпы орташа есеппен бір облысымыздағы 616355 бүлдіршіннің 3 мыңнан астамы жетімдер мен ата-анасының қамқорлығынсыз қалған балалар. Солардың 20-25 пайызы – ата-аналары қайтыс болған тұл жетімдер. Қалған 75-80 пайызы – әлеуметтік жетімдер, немесе ата-аналары қандай да бір себептермен балаларынан бас тартқан, тастандылар.

Тастанды балалардың жылдан жылға көбеюі ол еліміздің қадір қасиетін кетіретін негізгі тірліктің бірі. Шет елдерде осы тастанды балаларға арнап «Бэби-бокс» деген жүйе енгізілген екен. Сарапшылардың сөзінше, Бэби-бокс – өмірді сақтаудың бір жолы дейді. Енді, осы жүйені біздің елге де енгізбек екен, менің ойымша бұл біздің елімізге жат нәрсе. Еліміздегі тастанды балалардың санын азайту үшін бұл дұрыс қадам емес, екені анық. Керісінше, далада қалар сәбидің саны артуы ықтимал[9].

Жалпы, біз қазақ елі ежелден жетімін жылатпаған, жесірін тентіретпеген халықпыз. Алайда, өркениеті дамыған біздің елде жетімдер үйінің саны жылдан жылға артып келеді.

Жетімдік ол баланың дұрыс өсуіне кері әсер ететін ортаның пайда болуы немесе баланың қоғамда ата-анасыз жалғыз қалуы болып саналады. Кей кездері мұндай жағдай орын алған жағдайда әке-шешенің туыстары, ата-әжелері немесе өкіл әке-шешелер жетім қалған балаға қамқор болуға барын салады. Бірақ қоғамдағы әлеуметтік жағдайдың төмендігі және халықтың пейілінің тарылуы жетім қалған баланы асырауға құлық білдірушілер санын азайтып отыр. Балалардың жасөспірімдік шақта жетімдікке ұшырауы оның қоғамға нағыз араласатын уақытына дөп келгендіктен үлкен

қиындықтар туғызады. Өйткені, осы кезде балалар ата-анасынан көруі тиіс демеудің жоқтығынан еркіндіктің шегінен шығып, еңбек студің әділетті жолынан ауытқып кетуі әбден мүмкін.

Міне, осындай күйге душар болған балаларды кәмелеттік жасқа жеткенше мемлекет өз қамқорлығына алып, оқытып, тоқытып, баспаналы болуға жағдай жасайды.

Елімізде өз балаларын өздерінен гөрі мемлекеттің баққанын артық санайтын ата-аналар да бар. Ал кейбір ата-аналар ішімдікке салынып балаларын ұрып-соғып, олардың тәрбиесімен де айналыспайды. Мұндай отбасылардан шыққан ұлдар өздерін есейдім деп санаған кезінде бастары ауған жаққа кетсе, қыздар жыныстық қатынасқа тым ерте түсіп, мектепті тастап кетеді екен. Ал осының барлығы қарап тұрсақ үлкен құқық бұзушылыққа әкеп соқтырады. Сондықтан да бұндай адамдарды дер кезінде ата-ана құқығынан айырған дұрыс шешім болып табылады.

ҚР заңына сәйкес ата-аналарды құқығынан айырудың негіздері:

1) ата-ана міндеттерін орындаудан, оның ішінде алимент төлеуден қасақана жалтару;

2) өз баласын перзентханадан (бөлімшесінен) не өзге де балаларды тәрбиелеу, емдеу немесе басқа да мекемелерден алудан дәлелді себептерсіз бас тарту;

3) өздерінің ата-ана құқықтарын пайдаланып қиянат жасау;

4) балаларға қатыгездік көрсету, оның ішінде олардың денесіне немесе психикасына зорлық-зомбылық жасау, олардың жыныстық пәктігіне қастандық жасау;

5) маскүнемдікпен, нашақорлықпен және уыт құмарлықпен ауыру.

Ата-ана құқығынан айыру тәртібіне келетін болсақ, ол сот тәртібімен жүргізіледі. Ата-ана құқығынан айыру туралы талап арызды ата-аналардың біреуі (олардың орнындағы адамдар), кәмелетке толмаған балалардың құқықтарын қорғау жөніндегі міндеттер жүктелген органдар немесе ұйымдар (қорғаншы және қамқоршы органдардың, кәмелетке толмағандардың істері жөніндегі комиссияның жетім балалар мен ата-анасының қамқорлығынсыз қалған балаларға арналған мекемелер және басқалары), сондай-ақ прокурор қоя алады. Ата-ана құқығынан айыру туралы істерді прокурор мен қорғаншы және қамқоршы органның міндетті қатысуымен қарайды. Ата-ана құқығынан айыру ата-аналарды өз баласын асырау міндетінен босатпайды, ол баланы асырап алу арқылы тоқтатылады. Бала мен ата-ана құқықтарынан айырылған ата-ананың одан әрі бірге тұруы туралы мәселе сот тәртібімен шешіледі.

Кәмелеттік жасқа толмаған балалардың қылмысқа баруының негізгі себептеріне отбасының нашарлығы, балалардың белгілі бір іспен шұғылданбауы, тұрмыстық және материалды сипаттағы проблемалар, ата-аналары мен оқу орындарының тиісті бақылау орнатпауы болып отыр.

Жылдан жылға күделеніп бара жатқан жастар арасындағы тәлім тәрбие жұмыстарын заман талабына сай жаңа күйге бейімдеу мақсатында өткізіліп жүрген алқалы жиындардың да, оңды нәтижеге қол жеткізбей жәй әңгіме деңгейінен аса алмай қалатындығының астарында айналып өтуге болмайтын осындай ақиқат бар сияқты.

Сондықтан да тарыдай шашырап жатқан тәлім тәрбие жұмыстары мен патриоттық рухты бір бағытқа шоғырландыратындықтан қуатты идеологияны экономикалық әлеуметтік мәселелерімен қатар дамытпайынша уақыт шабысынан артта қалып, тығырыққа тіреле беретініміз белгілі жағдай. Осындай орны ойсыра көрініп тұрған осал буын күнделікті тіршілікте жол таппай көптеген жасөспірімдердің кейде жансақтықпен ал кейде ауыр қылмысқа ашықтан ашық баруына өзіндің ықпалын тигізіп негізгі фактіге айналып келеді.

Қазіргі кезде қадағалау уәкілеттіктерін пайдалана отырып, кәмелетке толмағандар құқықтарының кепілдіктерін қамтамасыз ету, қылмыс пен құқық

бұзушылыққа қарсы күрес жөніндегі жұмысты жетілдіру, олардың жасалуына ықпал ететін себептер мен жағдайларды анықтау және жою, сондай-ақ қылмыстық жолға түскен жасөспірімдерді адал өмірге бой бұру, еңбекке баулу үшін шара қолдану арнайы органдардың басты міндеттерінің бірі деп есептеймін.

Сонымен қорыта айтқанда, балалардың қылмыс табалдырығын алғаш атауына әлеуметтік – экономикалық, әлеуметтік материалдық жағдай, қоршаған орта, интернеттегі күнделікті кинофильмдер мен бейнекөріністер кей-кезде ата-ананың өзі де, себепші екеніне көзіміз жете түскендей Ал оған терең байлап, басқа да әсер ететін жағдайдың сыр-сипатын ашып, сол арқылы қылмысты болдырмай алдын – алу болашақтың ісі.

ӘДЕБИЕТТЕР:

1. Қазақстан Республикасының Конституциясы 1995 ж 30 тамыз //www.adilet.kz
2. Н.Назарбаевтың Қазақстан халқына жолдауы. 2006 ж 1 науыз
3. Алауханов Е., Жарқынбек Қ., «Жас адамдардың құқық бұзуға бейім мінез-құлқы және оның алдын алудың мәселелері» монографиясы., Алматы 2008.
4. Шаргородский М.Д «Наказание по уголовному праву эксплуататорского общества». — М., 1957. — 304 с.
5. Бала құқығы туралы Қазақстан Республикасының декларациясы //www.adilet.kz
6. Бала құқықтары туралы конвенция (Нью-Йорк, 20 қараша 1989 ж.) Қарашадағы //www.adilet.kz
7. Баланың құқықтары туралы Қазақстан Республикасының 2002 жылғы 8 тамыздағы N 345 Заңы//www.adilet.kz
8. Неке (ерлі-зайыптылық) және отбасы туралы Қазақстан Республикасының 2011 жылғы 26 желтоқсандағы № 518-IV Кодексі// www.adilet.kz
9. <http://e-history.kz/kz/publications/view/723>

ӘОЖ 321.013

1916 ЖЫЛҒЫ ЖЕТІСУДАҒЫ ҰЛТ-АЗАТТЫҚ КӨТЕРІЛІС

Панияз Т.П., Антаев Ж.Т., Жумабаева Ж.Н.

*Қостанай мемлекеттік педагогикалық институты, Қостанай қ.,
Zhan_i_ya_22@mail.ru*

Бұдан 95 жыл бұрын, 1916 жылғы шілдеде Қазақстан мен Орта Азия халықтарының отарлық езгіге қарсы ұлт-азаттық көтерілісі басталды. Көтерілістің пісіп-жетілуіне жалпы отар өмірінің ауыртпалығы, метрополияның бодан ел-жұртты озбырлықпен қанауы, құнарлы жерлерді қилы сылтаумен «мемлекет пайдасына» жүйелі түрде тартып ала беруі, одан Ресейдің бірінші дүниежүзілік соғысқа қатысуына байланысты үкіметтің империя бұратаналарына шектен тыс алым-салық салуы әсер етті.

Патшаның әйгілі «Июнь жарлығы» – Ресей императоры II Николайдың 1916 жылғы 25 маусымда қол қойған «Империяның еркеккіндікті бұратана халқын армияның іс-қимылы ауданында қорғаныс құрылыстарын және соғыстың қатынас жолдарын салу жөніндегі жұмыстарға, сонымен бірге мемлекеттік қорғаныс үшін қажет кез келген өзге де жұмыстарға тарту туралы» пәрмені себеп болды [1;2].

Жетісу өңірінде өмір сүрген албан Асан Бәрмембекұлы (1866-1916 ж.ж.)

отарлық саясаттың қасіретті салдарын өз аймағы мысалында былай деп суреттеген:

Күннен күнге, албаным,
Заманың сенің тарылды.
Өркөкірек, кең қоныс,
Дәуренің сенің қалған-ды,
Кең қоныстан айырылып,
Ұшып кетер жерің жоқ,
Қанатың сынып, талған-ды.
Екі көзің телміріп,
Мойнына шынжыр салған-ды.
Қайсы бірін айтайын,
Ішінде толған арман-ды![2;4]

Отарлаушылар қазақ халқының жері мен оның табиғи байлығының басым бөлігіне иелік етіп қана қойған жоқ, халықты рухани езгіге де түсірді: оны тілінен, дінінен, ділінен айыру бағытында жымысқылықпен ойластырған шаралар жүйесін жүзеге асырды.

Ұлттық және әлеуметтік езгінің күшеюі, соғыс тудырған қиыншылықтарға байланысты халық бұқарасының қайыршылануы, қымбатшылық пен аш-жала-наштықтың етек жаюы, осының бәрі халықтың басым көпшілігі тарапынан жаппай наразылық туғызды.

Халықтың ашу-ызасының бастапқы соққыларына жұмыстарға алынатындардың тізімдерін тікелей жасаған болыс басқарушылары, ауыл старшындары және жергілікті әкімшіліктердің басқа да қызметкерлері ұшырады. Өйткені тізім жасаудағы бұрмалаушылық әуел бастан жаппай парақорлық пен қиянат жасаушылықты туғызған болатын. Әкімшілік жүйесі ол кезде қазақтарда тууы туралы куәліктердің болмағандығын пайдаланып, тізімге жас шамасына қарамастан, кедейлерді енгізіп, ауқатты әулеттерден пара алып, олардың өкілдерін шақырудан босатты. Оның үстіне патшалық өкімет орындары өлке тұрғындарының кейбір әлеуметтік топтарының өкілдерін (болыс басқарушыларын, жергілікті халықтан шыққан төменгі шенді полицейлерді, имамдар мен молдаларды, дворян және құрметті азамат құқықтары барларды, т.с.с.) майданның қара жұмыстарына шақырмайтын болды. Осының барлығы халықтың басым көпшілігінің ашу-ызасын туғызды. Көтерілісшілер болыстық кеңселерді, болыстар мен ауыл старшындарының үйлерін, жасалған тізімдерді өртеді, жекелеген болыс бастықтарын өлтірді.

Көтерілістің алғашқы ошағы Жетісу облысында пайда болды. Мұнда патша жарлығына қарулы қарсылық шілде-тамыз айларында бұқаралық сипат алды. Барлық жерде найза-сүнгілермен, қылыш, шокпарлармен, жекелеген қарапайым аңшы мылтықтарымен қаруланған сарбаздар жасақтары ұйымдастырылды [2;5].

Көтерілісшілерді жазалау үшін облыстағы орыс селолары мен казак станцияларының тұрғындарынан қарулы жасақтар құрылды. Текетіреске түскен екі жақтың мүмкіндіктері тайға таңба басқандай белгілі еді. Бір жағында – бақайшағына дейін қаруланған, әскери өнердің бар қыр-сырына үйретілген патша әскері, екінші жақта қатар қаруланған, үйретілмеген, әлеуметтік және ұлттық азаптан шығуға ұмтылған көтерілісшілер жасақтары шайқасқа түсіп жатқан болатын. 1916 жылы 6 шілде күні Ақбейіт бөктерінде барлық 16 болыс Албан елі өкілдерінің жиыны болды. Жарлықты талқылап болған соң жиналғандар бірауыздан мынадай шешім қабылдады: «Ресейге өз еркімізбен қосылғаннан бері 50 жылдан астам уақыт өтті. Осы кезең ішінде ұлы патша бізді әскери қызметке алмады, әскери іске үйретпеді, мектептер және басқа да мәдениет орындарын ашпады. Халықтың өнерге, білімге деген құштарлығын құптамады, бізді мәдениет пен дамудан тыс ұстады. Қазір біз қайыршылық халде өмір

сүрудеміз. Жер салығы, тұяқат 5 есе өсті. Малдың әр басынан 25 тиыннан тұяқат алуда. Енді, міне, 19 бен 43 жас аралығындағы ерлерді окоп қазу жұмыстарына алмақшы. Біз бұл қарғыс атқан жарлықты орындауға қарсымыз» 3 Қызу қарқынмен лап ете түскен Жетісу көтерілісіне қазақ, қырғыз, ұйғыр, дүнгендер жұмыла атсалысты. Қатарларына 10 мыңнан астам адам тұрған көтерілісшілер Самсы төңірегінде жазалаушылар жасағына шабуыл жасап, оларды Верныйға қарай шегінуге мәжбүр етті. Тамызда Верный мен Пішпек арасындағы байланысты үзіп тастады. Бұл кезде Жаркент пен Лепсі уездерінде көтеріліс ұлғая түсті. Жергілікті полицияның хабарларына қарағанда, қолына қару ұстауға жарамды бірде-бір қазақ көтерілістен тыс қалған жоқ. Көтерілісшілер үкімет әскерімен Жаркент және Лепсі уездерінде шайқасты. Ірі көтерілістің бірі Қарқара жайлауында болды. Көтеріліс басында Ұзақ Саурықұлы, Жәмеңке Аманқұлұлы, Серікбай Қанайұлы тұрды. Қарқара маңына жиналған бес мыңнан астам көтерілісші 11 тамыз күні жорыққа аттанып, келесі күні Қарқараны қоршап алды да, шабуылға шықты. Жазалаушылардың қорғанысына қарамастан, олар Қарқараны 15 тамызда басып алып, жәрмеңкені қыркүйектің басына дейін өз қолында ұстап тұрды. Қазанның бас кезінде Жетісу көтерілісі жеңіліске ұшырады. Көтеріліс болған аймақтар тартып алынып, құнарлы жерлерге казак-орыстар қоныстанды. Көтерілісшілер ауыр жазаға тартылды. Верный гарнизонының әскери дала соты 14 тамызда Верный уезіндегі Үлкен Алматы болысының қазағы Байбосын Тамабаевты дарға асып өлтіруге үкім шығарды. Оның бір топ үзеңгілес серігі – болыстас жерлестері Есбол Шойынқұлақов, Тойбай Қойбағаров, Жұмаділ Ақыпжанов, Ерали Сабақов, Сапарбай Итібаев, Қозыбай Құзырбаев, Сүлеймен Тәселов пен Шамалған болысының қазағы Бүрей Бектасов бас бостандығынан айырылып, үш жылға арестанттық түзету лагеріне айдалды. 1916 жылы тамыз-қыркүйек айларында Асы, Самсы, Отар өңірлерінде де казак-орыс жазалаушыларымен қарулы ұрыстар болды. Қордай мен Верный арасындағы барлық пошта стансалары қиратылды. Күнбатыс Қастек болысындағы көтерілісті Нұрке Сатыбеков, Сатай Қарашев басқарды. Жайылма болысында 73 жастағы қарт, ел басшысы Бекболат Әшекеев атқа қонды[4;2].

Қатал қуғын-сүргінге ұшыраған 300 мыңнан астам адам немесе Жетісу өңірінің тұрғылықты халықтарының төрттен бір бөлігі атамекендерін тастап кетуге мәжбүр болды. Сондықтан да Жетісуды мекендеуші тұрғылықты халықтар 1916 жылды тек қана көтеріліс жылы емес, сонымен бірге «Үркін» (үрке көшу) жылы ретінде көп уақыт ұмыта алмады. Қазақстан мен Орта Азияның басқа облыстарындағыдай, Жетісу көтерілісінің де негізгі қозғаушы күші ауыл мен қыстақтың еңбекші шаруалары болды. Сондықтан да көтеріліс шаруалар соғысы формасында жүргізілді. Көтеріліске жұмысшылар мен қолөнершілердің және демократиялық интеллигенцияның өкілдері ішінара қатысты. Көтеріліс стихиялы түрде дамыды, оған жұмысшы табы басшылық еткен жоқ. Қазақстанның басқа облыстарын айтпағанның өзінде, Жетісу облысының әртүрлі аудандарындағы көтеріліс ошақтарының бір-бірімен байланысы өте нашар болды. Осының бәрі 1916 жылғы көтерілістің, оның ішінде Жетісуда болған көтерілістің де негізгі жеңілу себептері болды[5;1].

Қазақстандағы 1916 жылғы көтеріліс қазақ халқының азаттық қозғалыстарын шежіресіндегі ең бір жарқын белес болып табылады. Көтеріліс дүниежүзілік империалистік соғыстың қызып тұрған кезінде, Ресейдегі жұмысшы және шаруа қозғалысының мықтап өрлеу жағдайында өтті. Бұл жерлерінің империализмнің жалпы ресейлік системасына мықтап соққы болып тиді. Көтерілістің бірыңғай басшылығы және ұйымдастырушы орталығы болмаса да, Қазақстанда болып жатқан оқиғалар басқа аймақтарға ықпал жасап, өзара байланысты болып отырды. Көптеген аудандарда

көтеріліс антифеодалдық сипат алды. Алайда, көтеріліс стихиялы түрде дамып, онда тұрақты, жеткілікті біріккен басшылықтың болмағандығының салдары айқын көрінді. 1916 жылғы көтеріліс қазақ еңбекші бұқасының таптық сана-сезімін арттыруда зор рөл атқарды. Көтеріліс негізгі қорғаушы күші ұлттық шаруалардың қалың топтары, сондай-ақ жаңадан туындап келе жатқан жұмысшы табының өкілдері, қолөнершілер еді. Оған қазақ халқының өзге топтарының, сонымен бірге демократиялық интеллигенцияның өкілдері де қатысты. Жалпы алғанда Қазақстандағы 1916 жылғы ұлт-азаттық көтеріліс қазақтармен қатар ұйғырлар, өзбектер, дұнғанадар және кейбір өзге халықтардың өкілдері қатысқан тұтас бір ұлттық сипатқа ие болды [6;2].

Қазастанның Республикасының мемлекеттік тәуелсіздік алуы халықтың ұлттық санасының өсіп, өзгеруіне, тарих ғылымының жаңа саяси мәдениетті қалыптастырудағы рөлінің күшеюіне үлкен дәрежеде өз ықпалын тигізеді. Қазіргі кезде жаңа заманның қоғамдық өмірінде болып жатқан күрделі құбылыстармен тығыз байланыста қаралатын өткен тарихи шындықтарды қалпына келтірудің үлкен проблемалық маңызы артып отыр.

ӘДЕБИЕТТЕР:

1. Қазақтардың 1916 жылғы ұлт-азаттық көтерілісі. <http://e-history.kz/kz/contents/view/841>
2. К.Нұрпейіс. Даладағы дабыл. “Егемен Қазақстан”, 19 маусым 2006 ж.
3. Т.Көлбаев. Жетісу өңіріндегі ұлт-азаттық көтеріліс. <http://anatili.kazgazeta.kz/?p=6403>
4. Журкабаева Р. К. Ұлт-азаттық көтеріліс. <http://abai.kz/post/view?id=3883>
5. «Қазақ тарихы», 2004 жыл, № 1.
6. Қазақстан тарихы. Көне заманнан бүгінге дейін. Алматы, Атамұра-2010

ӘОЖ 81'4

ДИСКУРС ҚАТЫНАСТЫҢ БІРЛІГІ РЕТІНДЕ

Парменқызы А.

Абылай хан атындағы ҚазХҚ және ӘТУ. Алматы қ., ms.azhara1994@mail.ru

Барлық кеңінен қолданылатын түсініктер тәрізді әр түрлі ғылыми интерпретация бере алатын, нақтылықты талап ететін, әсіресе аралас мәтін, сөйлеу, диалог терминдерге тікелей қатысы бар дискурстың категориясы – функционалды лингвистика мен жаңа ағымға сай әлеуметтік ғылымның бір негізі.

XX ғасырдың соңғы жиырма жылдары лингвистикалық ғылымның алғашқы сатысында мәтінді меңгерудегі коммуникативті механизмнің ерте қалыптасқан тенденциясы алдыға қарай жылжыды. Қатынас арасындағы стратегиялық бағдарламаны жіберушіні анықтау, қабылдау және жіберуге интерпретация жасау. Дискурс туралы түсінік трансформациялық және дистрибутивті сараптамасының негізін қалаушы З.Харристің еңбегінде 1952 жылы көрсетілді [6, 120].

Дискурстың бірінші мағынасы, әлеуметтік жағдайларда өз ойын білдіруші мәтін ретінде түсіндіріледі. Шынында да, XX ғасырдың 70-ші жылдары лингвистикалық мәтіндерде «дискурс» және «мәтін» терминдері франко-ағылшын тілдерінің эквивалентінде «дискурс» сөзі «мәтін» сөзімен ауыстырылғаны туралы европалық тілдегі сөздерде түсіндірілді. Бұндай терминологиялық жаңару дискурс және мәтін терминдері эквивалент ретінде қарастырылды. Алдымен түсініп алу үшін, өздері таныстырып отырған

аспектілерге шектеулер қолданылды: дискурс - әлеуметтік, ал мәтін – тілдік. «Динамикалық» феноменнің рөлі де танылды. Э. Бенвенистің концепциясында дискурс сөйлеушіден бөліп қарауға келмейтін сөз ретінде танылса, Ван Дейктің жұмысында мәтін статистикалық объект ретінде, ал дискурс оның менталды және прагматикалық жағдайларын актуалды тұрғыдан қарастырушы ретінде қарастырылды. Бұл тұрғыда, дискурс мағыналарына өз ойларын айтушылар да ескерілді [2].

Мәтін деп айтушылар оны дискурс функциясы ретінде қабылдады деуге де болады. Дискурс өмірде мәтінге толы, яғни адам іс-әрекетінің түрлерімен бірге қалыптасады: сөз сөйлеу, интервью, репортаж және т.б.

Ал Д.Шифрин функция мен форманың ара қатынасын ажырата отырып, «дискурс өз ойын айтушы» (discourse as utterances — Schiffrin 1994: 39—41), деп пайымдаған. Бұл контексте өз ойын айтушылардың бірнешеуі анықталды (Арутюнова 1976:43; Степанов 1981: 291; Колшанский 1984: 85; Падучева 1985: 4 және т.б.) [3, 39-41].

Сонымен, *бірінші қадам*, жүзеге асырылатын тұрғысынан лингвистиканың формальды түрде немесе құрылымдық бағдарланған дискурсты текст ретінде, яғни "тіл сойлем немесе сөз тіркестер деңгейлерінен жоғары" — "language above the sentence or above the clause" деп анықтайды. "Демек, дискурс анықтамасында екі немесе бірнеше бір-бірімен мағыналық байланыста тұрған сойлемдер қарастырылады" [4, 19].

Дискурстың екінші мағынасы Ван Дейктің мәтіндегі қатынас концепциясы жұмысының нәтижесі болды. 80-ші жылдардың басында голландық зерттеуші дискурстың дефинициясы деген ұғым берді: коммуникативтік іс-әрекет. Ол «Дискурс, кең мағыналы сөз, қатынас жағдайы және қатынас актінің көмегі арқылы танылған тілдік формадағы күрделі бірлік, мағына, іс-әрекет. Сөйлеуші және тыңдаушы, олардың жеке бас және әлеуметтік мінездемесі, әлеуметтік жағдайдағы басқа да аспектілер, осы аталған жағдайға жатады» [5].

Аталған талқылауда дискурстың оқиға-жағдайлық аспектісін түсіну, коммуникативтік жағдай ретінде екінші терминінің мағынасының негізі тексттің басқа құраушыларымен қарым қатынас субъектілері тыңдаушы, хабарлаушы, уақыт және қарым қатынас орны. Екінші мағынада дискурстың негізгі параметрлері (сипаттамалары) ол контекстуальдылық, даралық, процессуалдылық болып табылады.

Дискурстың үшінші мағынасы қазіргі замандағы лингвистикалық әдебиетте кең таралған, ол француздық семиотикалық дәстүрдің ауызша сөз бен дискурстың сәйкестілігін анықтайды. «Семиотиканың түсіндірме сөздігінде» А.Ж. Греймас және Ж. Курте семиотикалық процесстің аспектісінде дискурсты мәтінге сәйкес түсінік деп анықтайды. Семиотика ғалымдары дискурсты коммуникативті үдеріспен салыстыра келе, тіл мен сөз алмасудың өзара салыстырмасын сөздік және грамматикалық тіл санасында сөзді модельдеп, ауытқыта және реттеп, дискурстың қатаң қадағалануын сөйлеу ретіне ой толғауға аударып келе терең қарастырды.

Француз коммуникативті лингвистика мектептері өкілдерінің көз қарастары бірегей емес екендігін айтып өткен жөн. Сонымен, П. Серио дискурстың жеті түрлі анықтамасын тізімдейді: 1) мағыналы мәтін; 2) бірлік көлемі бойынша сөз тіркесінен асатын, кең ауқымды мағынада айтылған сөз; 3) ауызша және ауызекі сөйлеу мәтін формасы; 4) диалог; 5) өзара мағынасы бойынша байланысқан пікір топтары; 6) ауызша немесе жазбаша берілген сөздік шығармалар; 7) дискурс термині сондай-ақ, шектеусіз сөз алмасу сандықтарында анықталған социалды және идеологиялық қозғалыс ретінде де жиі қолданылады [6, 26].

Дискурстың түрлі берілген анықтамалары мен түрлеріне қарамастан, заманауи лингвистикалық ұсыныстарда дискурс үдеріс ретінде және сөз сөйлеу көрсеткішінің процессуалдық құбылысы ретінде – тіл бірлігінің мағыналы реті болып берілген. Яғни, хабарлаушы, хабарды жазушы, тыңдаушы, хабарды оқушы белгілі бір уақытта, белгілі бір мақсатпен, белгілі бір жерде қолданылуы [6, 26].

Қорыта келе, заманауи коммуникативтік лингвистиканың дефинициялары былай анықталмақ: сөз сөйлеу коммуникациялық құралдар ретінде, мәтін – бірегей коммуникацияның семиотикалық ұйымдастыру формасы, коммуникация – ақпараттық алмасу үдерісі ретінде, дискурс - коммуникативтік оқиға, мән-жай, мәтін және өзге де құрамалар ретінде қарастырыла алады.

Философиялық сөздікте «дискурс - әлеуметтік жағынан құрылған сөйлеу жүйесімен іс-әрекетін ұйымдастыру» [7, 249]. Сонымен қоса, дискурсты саралау барысындағы барлық әлеуметтік ғылымда әр түрлі.

Жаңа заман талабына сай философия мынадай қорытындыға келді, мағына мен шындық бекітудің мінездемесі болып табылады, ол ұсыныс емес, сондықтан да синтактикалық және семантикалық теория тілін прагматикамен ауыстыруға болады, яғни Дж. Серль және Дж. Остиннің сөйлеу акт теориясында Ч. Пирс және Ч. Моррис прагматизм деп санады, Н. Хомскидің генеративті лингвистикасы, Ю. Хабермасының универсалды прагматикасы. Бұндай «прагматикалық» концепция дискурсиялық жаппай тілге дифференциялық жағдайлар жасады және «дискурс» терминіне метонимизация сыйлады. Бұл дискурсиялық тәжірибеде ретінде төртінші мағынасында іс-тәжірибе ретінде қолданды. Нақты өзгерістер жинақталған арнайы әлеуметтік желіде дискурс сөйлеудің қатынас-прагматикалық үлгісін танытады: әлеуметтік нормалар, қатынас, рөлі, конвенция, интерактивті көрсеткіштер және т.б. Аталған түсінік бойынша дискурстың негізі, ол сөйлеуші мен тыңдаушының қатысуының жүйелігі болып табылады (бетпе-бет интеракциясы).

Философияның лингвистикалық бұрылысы, В. фон Гумбольдтің тіл туралы идеясында көрсетілгендей, сөйлеу аткінің теориясында, аргументация және символикалық интеракционизм теориясында, Ю. Хабермас жан-жақты прагматика концепциясында пайда болуына жағдай туғызды.

Неміс философы және социологы Ю. Хабермас қатынастың идеалды ерекше түрі ретінде дискурсты түсінуге көп еңбек сіңірді.

Инструментальды және коммуникативті әрекетті бір-біріне қарама-қарсы қоя отырып, Ю. Хабермас 60-шы жылдардан бастап өз жұмысында қолданған. Сондай-ақ, «Коммуникативті әрекеттің теориясы» екі томдық еңбегінде нормаларға келісілген, міндеттерді қабылдаған бірлескен іс-әрекетті түсінеді.

Егер инструментальды әрекет жетістіктерге жетсе, онда коммуникативті әрекет қатысқан тұлғаға, оның консенсусына, жағдайына келісе отырып және де күтілетін нәтижесіне түсінушілік танытады. Консенсустың бұндай жетістігі коммуникатившілердің әрекетінің координациясын болжайды.

Негізгі «күш», идеалды сөйлеу жағдайына қатысқан және коммуникативті сфера рационалында, яғни «үздік аргументтің күші», Ю. Хабермас еңбегіне сәйкес келеді.

Жалпы мағынасы мен шындығына кепіл бере отырып, бұндай қатынасқа қатысушылар дискурс этикасының бес процессуалдық талаптарын орындау керек: (1) екі жақта талқыланып жатқан тақырып дискурстан ауытқып кетпеуі керек (ортақ талап); (2) барлық қатысушыларға тең жағдайлар жасалу керек және де дискурс барысында сын көзқарастарын айта алады (автономия); (3) қатысушылар барлық жағынан «ойларын бөлісуге» дайын болуы керек (эмпатия); (4) қатысушылар арасында айырмашылықтар болса, яғни билігі (күші) жағынан болатын болса, ол

нейтралды болуы керек, бұндай жағдайлар консенсусқа ешқандай да әсері болмауы керек; (5) қатысушылар өз ойлары мен мақсатын ашық айтулары керек (дискурс барысында) стратегиялық жағдайлардың жетістіктері мен іске асырушылығы жайында тежеулер болу керек [8, 31].

Ю. Хабермас дискурс түсінігін коммуникативті әрекетпен тығыс байланыстырады және де өз ойын төмендегідей түсіндіреді. Дискурс — бұл дегеніміз (аялдаманың алды) іс-әрекеттің сыртқы келбеті, жаңа ойлар мен аргументті субъектің іс-әрекеті мен мотивтері, күтілетін жағдайы, яғни нақты тартымды оның «проблематизациясы». Ю. Хабермас, адамның іс-әрекетіндегі коммуникативті аспекті біз ойлағаннан да жоғары, сондықтан да жаңа заман талабына сай ойлардың міндеті жаңа заман адамының толерантты механизмне келісе, консенсус, сенім арқылы меңгеру, себебі бұларсыз қарым-қатынас процесі дұрыс болмайды.

Қорыта келгенде, өз ойына қарсы моделдерді талап ету, «талап етуден» басқа сендіретін аргумент болу керек.

Ю. Хабермас коммуникативті іс-әрекет теориясына қарсы келушілер бірнеше рет ойларын айтты, консенсус бағытына идеалды жағдай құрастырған, «сендіретін», күш қолданылмайтын іс-әрекет және де идеалды «жұмсақ», аргумент айтушының қарсы іс-әрекеті. Ю. Хабермас өз ойын теріске шығармайды, ол «тазаны» зерттейді, яғни іс-әрекеттің идеалды типін және де соның ішінде іс-әрекеттің коммуникативті типі. Бент Фливибьерттің айтуы бойынша, «хабермастік жобаның негізгі осал жері – жүзеге асырылуы туралы шындық пен идеалдың бір-бірімен келіспегендігі.

Бұл сәйкессіздік барлық, сондай-ақ нақты заманауи құбылыстарын және билік анықтамалар түсінбеушіліктермен түбірлеседі және анықтайды. Дискурс өз алдына сөйлеу мәдениетінің қажеттілігін және демократиясын толықтай қамтамасыз ете алмайды деп Ю. Хабермасың өзі нақтылайды. Бірақ, Ю. Хабермасың өзі сөйлеу мәдениетінің дискурсын ұсынды. Осы орайда Хабермасың фундаментальды ойы, политикалық дилеммасы (ой толғауы) мынадай: ол бізге рациональды коммуникативті утопияға апарар жолын емес, өзін суреттейді [9].

ӘДЕБИЕТТЕР:

1. Хэррис. З.С. Совместная встречаемость и трансформация в языковой структуре. – В кн.: Новое в лингвистике, вып. II. М., 1962.
2. Бенвенист Э. Общая лингвистика. М: Прогресс, 1974.
3. Schiffrin D. Approaches to Discourse. — Oxford; Cambridge, MA, 1994.
4. Звегинцев В. А. Предложение и его отношение к языку и речи. М. Издательство Московского университета. 1976 г. 306 с. (170).
5. Teun A. van Dijk “PREJUDICE IN DISCOURSE” An Analysis of Ethnic Prejudice in Cognition and Conversation. University of Amsterdam (1984).
6. Серио П. Русский язык и советский политический дискурс: анализ номинаций // Квадратура смысла. М., 1999. С. 337 - 383.
7. Современный философский словарь. - М., 1998.
8. Habermas J. Theorie des kommunikativen Handelns.—Frankfurt/M.,1981.
9. Фливибьерт Б. Хабермас и Фуко: мыслители для гражданского общества // Вопросы философии. – 2002, № 2.

ӘОЖ 376

ОТБАСЫ – ТҰЛҒАНЫ ҚАЛЫПТАСТЫРУШЫ БЕСІК

Рахатова А.А.

«Сарқан аудандық білім беру бөлімінің Тасарық орта мектебі мектепке дейінгі шағынорталығымен» коммуналдық мемлекеттік мекемесі, Сарқант қ., Абай ауылы

Тәрбиенің бастапқы әліппесін бала отбасында алып, онда ізгілікті адамгершілік тәрбиенің негізі қаланса, мектеп арқылы өмірге жолдама алады.

Отбасылық тәрбие кемшілігінің бір себебі: ата-аналардың педагогикалық-психологиялық білімділігінің төмендігі, балалардың жас ерекшелігіне байланысты заңдылықтарды білмеуі, жұмысбасты ата-аналардың бала тәрбиесімен айналысуға уақыттарының жетіспеуі. Баланың мінез-құлқы жақсы тәрбиеден туындайды.

Ұлы Абай «Баланы ең алдымен қоршаған ортасы, көшесі тәрбиелейді. Екінші ұстазы тәрбиелейді, одан кейін ата - анасы тәрбиелейді», - деп тұжырымдаған.

Тәлім-тәрбие арқауы отбасынан басталады. Қазіргі таңда отбасының салт – дәстүрін зерттеу көп жағдайда сырт қалуда. Жалпы ұлттық тәлім – тәрбиенің қайнар бұлағынан мейірі қана сусындамаған баланың бауырмал, ұлт жанды, жайсаң азамат болып өсуі екіталай. Көп жағдайда үлкендерді сыйлау, құрметтеу сияқты дәстүрлі қатынастар ығыстырылып, оның орнына үлкендерге қарсы тұру ата – аналар мен педагогтердің пікірін тыңдамау байқалады.

Отбасы – әрбір қоғамның маңызды құрамдас бөлігі әрбір жеке отбасының рухани өмірінде болып жатқан түрлі құбылыс бүкіл қоғамның рухани өміріне зор ықпалын тигізеді. Себебі, жеке отбасы мәдениеті неғұрлым жоғары болса, бүкіл қоғам мәдениеті соғұрлым ілгері дами түседі.

Бүгінгі қоғамда имандылық, рухани отбасылық құндылықтарымызды нығайтуда Президентіміз Нұрсұлтан Назарбаев «Мемлекет отбасынан басталады. Сол себепті де біздің қоғамда отбасылық құндылықтарды нығайтуда маңызы зор», деп 8 қыркүйекті елімізде «Отбасы күні» деп жариялады.

Балаларды тәрбиелеуге байланысты мектеп, отбасы және қоғамдық іс – әрекеттерді бірлестіре орындаудың басты ұстанымдары мынадай:

- креативтік (еркіндік) – бала қабілетінің кедергісіз өз бетінше дамуы;
- ізгілік – тұлға болмысын тану әрі оның беделін мойындап, ең жоғарғы құндылық ретінде бағалау;
- адамзаттық қоғам мен мемлекеттік жүйеде тұлғаның өз «Менің» танып қастерлей білуі;
- ретроспективтік – халықтық педогогика дәстүрлері негізінде жүргізілетін тәрбиеге арқа сүйеу.

Отбасы – тұлға қалыптастырушы бесік боғандықтан, ата-ана бала тәрбиесіне байланысты тәрбие өнерін жетік меңгергені абзал.

Кейінгі кезде бір отбасында баламен бірге болмай – ақ жақсы ата – ана болуға болады деген пікір танымал болып кетті.

Балаларды тәрбиелей отырып, қазіргі ата – аналар елдің келешек тарихын, демек – әлем тарихын тәрбиелейді.

Ата-аналар жауапкершілігі туралы мәселе көкейкесті болғандығы соншалық, ол халықаралық деңгейге көтеріліп отыр, ол туралы 1989 жылғы БҰҰ Бас Ассамблеясы қабылдаған бала құқығы туралы Конвенция дәлелдейді.

Жақсы ата – аналар отбасылық тәрбие міндеттерін орындаудағы өздерінің жауапкершіліктерін сезінуі керек.

Отбасы құндылықтарының басты бағыты балаға дұрыс тәрбие беру. Өйткені отбасының бала тәрбиесіндегі алатын орны маңызы өте зор. Сондықтан мен өзін-өзі сабағын өткізу барысында ата-аналармен бірлесе жұмыс жүргіземін. Үй тапсырмасы ретінде ата-аналарға қосымша анкеталар толтыртып отырمامын. Өзін-өзі сабағында біз көбіне суреттік бағыттармен жұмыс істейміз. Коучунктегі 7 модель бағытындағы сыни тұрғыдан ойлауды көптеп қолданамын. Оқушылармен сабақты бекіту барысында мынандай рефлексия парағын толтырамын. Рефлексия оқушының өзіндік бағалауымен сабаққа қызығушылығын айқындап береді.

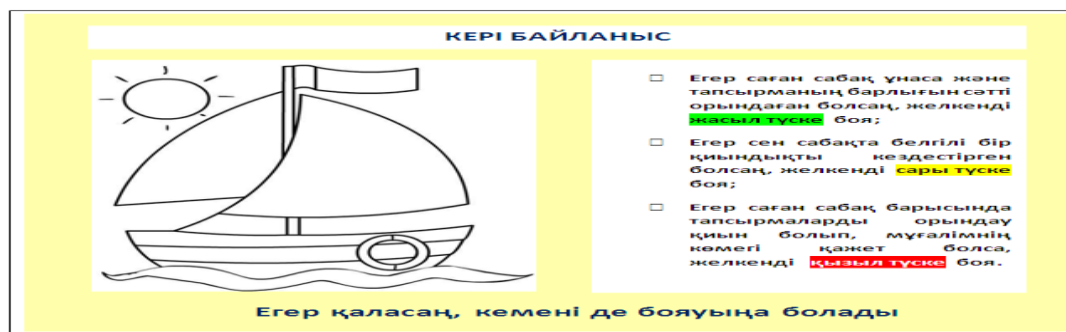

Кері байланысты өзін-өзі сабағында балаларға кейде өз ойларымен сурет салуды талап етемін. Сабақ барысында оқушылар өздері сурет көрсетіп айқындап береді.

Өзін-өзі сабағында интерактивті тақтамен жиі жұмыс жасаймын. Суреттер, анкеталар, диалогтік оқытулар барысында өте тиімді болып табылады. Ата-аналармен бірлесе отырып ашық сабақтар жүргізіледі. Ондағы мақсатым оқушының ата-анасымен ашық өзіндік ойын айтуға бағыттау. Әр бала әр түрлі болып келеді. Сондықтан өз ойын ата-анасына айтуға бағытталатын тестер де жүргіземін. Оның нәтижелелі болғанына көзім жетті. Өзін-өзі тануда шығу кіру парақтары күнделікті қолданылады.

Сондықтан, жақсы ата-ана болам дегендерге махаббат сезімін, жұбайына деген байланысты нығайту ең маңызды міндеттер болып табылады. Отбасылық құндылықтар мен дәстүрлерге аса құнттаған көзқараспен қарау керек. Дүниеге сеніммен, келешекке оңтайлы көзқараспен, ынтымақтастық жайлаған жағдайда дұрыс отбасын құрады.

Қазіргі таңда отбасы мәселесі өте күрделі мәселеге айналған. Отбасы толық емес отбасылар жағдайында баланың психологиялық мінез-құлқы басқа оқушыларға қарағанда өзгешелеу болады. Кейде өзін толық сезінбеу, бағаламау, қорқу сияқты қасиеттермен кездесемін. Ондай оқушылармен жекелей жұмыс жасап мінез құлқының дұрыс тәрбиеленуіне психолокпен бірлесе отырып жұмыс жүргіземін. Мақсатым бүгінгі буын ертеңгі отбасы құратын бір жанұя болғандықтан өмірге нық қадаммен басу және өзіне-өзі сенімді болуға тәрбиелеу.

Нәтижелеріне тоқталсам біз оқушының сабақта кездеспеген басқа қырынан көріне бастауы. Өз ойын ашық айта білуі. Өз бойындағы қабілетті толық аша алуы өзін-өзі бағалауда тануда маңызы зор.

ӘДЕБИЕТТЕР:

1. Елеусізов С. Қарым-қатынас психологиясы.-Алматы «Рауан». 1996.
2. Маралов В.Г. Основы самопознание и саморазвития Москва 2002.
3. Қ. Жарықбаев, Ө. Озғанбаев «Жантануға кіріспе», А., 2000 ж.
4. Мұқанов М.М. «Жас және педагогикалық психологиясы», А., 1996 ж.

ӘОЖ 37.0

ОҚУШЫЛАРДЫҢ ШЫҒАРМАШЫЛЫҚ ДЕРБЕСТІГІН ҚАЛЫПТАСТЫРУДА ЖАЗБА ЖҰМЫСТАРДЫҢ МАҢЫЗЫ

Рахатова К.О.

Сарқан аудандық білім бөлімінің «Тасарық орта мектебі мектепке дейінгі шағын орталығымен» коммуналдық мемлекеттік мекемесі, Сарқант қ., Абай ауылы

Қазіргі таңда еліміздің болашақ ұрпақтарын тәрбиелеу бағытындағы білім беру мәселесі- мемлекетіміздің басты ұстанымдарының бірі. Осы ұстанымға жетудің бірден-бір жолы - әлемдік білім кеңестігінен орын алу, өркениетті, қуатты елдер қатарына қосылу болып табылады. Оқытудың инновациялық технологияларын пайдалана отырып, сапасын арттыру, сондай-ақ рухани жан-дүниесі бай, жан-жақты дамыған ұрпақ тәрбиелеу-осы ұстанымдардан туып отырған өзекті мәселелердің бірі.

Бүгінгі таңда білім саласының алдында дайын білімді, дағдыларды меңгеретін, қайталайтын ғана емес шығармашылық бағытта жұмыс істейтін тың жаңалықтар ашатын, ойлау қабілетімен ерекшеленетін жеке тұлға қалыптастыру міндеті тұр.

Қазақстан Республикасы «Білім туралы» Заңында: «Білім беру жүйесінің басты міндеті-жеке адамның шығармашылық, рухани және дене мүмкіндіктерін дамыту, адамгершілік қасиеттерін қалыптастыру, жеке басының дамуы үшін жағдай жасау, интеллектін байыту» -деп атап көрсетеді.

Сондықтан жалпы білім беретін мектеп қабырғасындағы әрбір пән мұғалімі оқушыны дара тұлға ретінде жетілдіруге, оның шығармашылық қабілеттерін дамыту жолында жұмыстар жүргізу қажет деген қағида берік орнықты. Осы орайда әр пән мұғалімі оқушылардың деңгейіне қарай тапсырмалар беріп, шығармашылық қабілетін шыңдау керек. Ал шығармашылық қабілетін шыңдау үшін нені басшылыққа алу қажет?

Шығармашылық қабілеттің дамуы әр қилы шығармашылық әрекет барысында жүзеге асады. Оқушыны шығармашылық жұмыстарға жетелеуде жазба жұмыстарының маңызы зор. Жазба жұмыстары-оқушы іс-әрекетіне негізделген ой еңбегі, шығармашылық ізденісінің жемісі, білімінің көрінісі.

Қазақ тілінде жазба жұмыстары арқылы шығармашылық жұмыстарға қол жеткізу-мұғалімнің де шеберлігін талап ететін өнімді ізденіс.

Шығармашылықтың түрі әр алуан, мәні біреу-ол жаңа мазмұн жасау.

Қазақ тілінде жүргізілетін жазба жұмыстарының мақсатын

А. Жапбаров: «Жазба жұмыстарын жүргізудегі басты міндет- шәкірттерді оқулықпен жұмыс істей алуға, өздігінен іздене білуге, өмірден көрген, тұшынған мәселелерге байланысты пікірін дұрыс жеткізіп, ой-түсінігін, сезімдік әсерлерін нақты тұжырымдап жаза алуға үйрету» деп көрсетеді.

Тілді оқытуда жүргізілетін жазба жұмыстары оқушылардың жазылым әрекетін қалыптастырады. Осы әрекетті орындау үшін жазба жұмыстарының бірнеше түрлері қолданылады. Жазба жұмыстарының түрлеріне жаттығулар, түрлі мәтіндер, диктант, мазмұндама, шығармалар жатады. Жазба жұмыстарының бұл түрлері өтілген әр тақырыптың ыңғайы мен мазмұнына сәйкес белгіленіп, оқушылардың теориялық білімдерін нығайту мақсатында жүргізіледі. Яғни, жазба жұмыстары бұрын өтілген грамматикалық материалдарды оқушылардың санасына тұрақтандырып, ақыл-ой әрекеттері арқылы тиянақты меңгеруге бағытталады. Жазба жұмыстарының қай-қайсысы да тиісті сыныптың бағдарламасына, оқушының білім –білік деңгейіне сәйкестендіріліп жүргізілуі қажет.

Оқушылардың шығармашылық әрекеті мен танымдық қабілеттерін арттыруда

мәтіннің алатын орны ерекше. Әдеби шығарманы оқып-үйренуде оқушы өзінің шығармашылық ойлау қабілетін дамытып, сол оқыған туындысы негізінде ой-тұжырымдар, дұрыс пайымдаулар, тың қорытындылар жасауға ұмтылады. Мәтіндерді оқу, талдау барысында оқушылардың оқиғаға қатысты өз ойларын жеткізулеріне, әңгіме кейіпкерлерінің бойындағы ерекшеліктерді бағалай білуіне, автодың оқиғаға қатысы, көзқарасы қандай екендігін анықтай алуына назар аударуы тиіс. Бұл жерде оқушының жеке сөздерді жаттауы не мәтінді аударуы емес, өз бетімен дербес жұмыс жасай, ойлай білу, білімін толықтыру, белсенді болу қабілеті артады.

Бұл жөнінде ғалым А.Жапбаров былай дейді: «Жазба жұмыстарын шын шығармашылық жұмыс деп қараған шәкірттің ғана логикалық байымдауы тереңдеп, топшылай, болжай білуі қабілеті дамып, сөздік қоры молайып, тіл мәдениеті артады».

Жазба жұмыстары оқушылардың танымдық белсенділіктерін, ойлау жүйесін арттыруға көмектеседі. Жазба жұмыстарынан әр баланың өзіндік көзқарасы, эстетикалық және адамгершілік танымы, эмоциясы, пікірі, талдау, қорытындылау, салыстыра білу және одан қорытынды жасау қасиеттері дамиды.

Қазақ тіліндегі жазба жұмыстарының қай түрі болмасын, ең бастысы, берілген білімді бекіту, қорытындылау, жинақтау, оқушы білімін коррекция жасау, тексеру мақсатында жүргізіледі. Оқушылардың шығармашылық әрекеті мен ойлау қабілеттерін дамытуда жазба жұмыстары пәндік білім, білік, дағдыларды қалыптастыруға бағытталады.

Оқушы шығармашылығын дамыту-білімдік үрдіс субъектілерінің және білім мазмұны мен жүйелердің өзара әрекеттесу аймағы.

Шығармашылық сипаттағы сабақтар түрлерін жүйелі ұйымдастыру арқылы оқушылардың танымдық белсенділігі қалыптасып, ұстазы берген ақпаратты, іс — әрекет тәсілдері мен бағалау өлшемдерін қамтитын қоғамдық және ұжымдық тәжірибе тағылымдарын игеріп қана қоймай, оқушы барлық іс — әрекетте шығармашылық бағыт ұстанады, қабілет, білігін ұштай түседі.

Шығармашылық сабақтардың оқушылар үшін мынадай маңызды жақтары бар:

- оқушының танымдық іздемпаздығы қалыптасады;
- сұрақтарды, мәселелерді терең талдауға үйренеді;
- шығармашылық ой — өрісі артады;
- кітаппен жұмыс, көркем және ғылыми әдебиеттер, баспа материалдарымен жұмыс істеу біліктерін қалыптастырады;
- ұжымдық ой — пікірлері жетіледі, топ мүшелерінің пікірлерімен ортақ тұжырым жасауға үйренеді;
- мұғаліммен оқушылардың қарым — қатынасы ынтымақтастықта болып, сенімділіктері артады;
- оқушы өз ойын еркін айтуға, сөз мәдениетіне үйренеді;
- білімін жүйелі түрде толықтыруға үйренеді;
- өз әрекетіне сын тұрғысынан қарауға үйренеді;
- тұжырым жасап қорытындылауға үйренеді;
- оқу міндеттерін тиімді шешу мүмкіндігін таниды;
- дүниетанымы кеңейіп, рухани дамиды;
- дарынды тұлға ретінде “мен” деген пікірі қалыптасады;
- бәсекелестік қабілеттері дамиды;

Сондықтан оқыту әрекетіндегі мұғалім мен оқушының тығыз байланыста болуы, мұғалімнің педагогикалық шеберлігін оқушы бойындағы табиғи мүмкіндіктерді ашуға, үйлесімді дамытуға бағытталуы, шығармашылық жағдай жасауы, оқушының өз тарапынан белсенділік, дербестік көрсетуі, өзіне деген сенімділігі арқылы ғана шығармашылық әрекетін қалыптастыруға болады.

Сонымен, адамның дүниетанымының негізі, рухани әлімінің бастауы саналатын ана тілін заман талабына сай үндестіре оқыту оқушының дара тұлғалық қабілеттерін жан-жақты дамытатын шығармашылық әрекетке келіп саяды.

ӘДЕБИЕТТЕР:

1. ҚР Білім туралы Заңы. Астана. 2004 жыл.
2. Н.Назарбаев “Біздің халқымыз жаңа өмірге бейімделуі керек”./”Егемен Қазақстан”. 31 мамыр . 2000 ж.
3. Бабаева Ю.Д. Динамическая теория одаренности. Основные современные концепции творчества и одаренности. М. 1997г.
4. Хмель Н.Д. Теоретические основы профессиональной подготовки учителя. – Алматы. “Ғылым”. 1988г.
5. Дамыта оқыту технологиялары. Алматы 2000. Б.А.Тұрғынбаева.
6. Ұстаздық шығармашылық Алматы 2007. Б.А. Тұрғанбаева.

ӘОЖ 340

ҚАЗАҚСТАН РЕСПУБЛИКАСЫНДАҒЫ АЗАМАТТЫҚ ПРОЦЕСТІК ЗАҢНАМАЛАРЫНЫҢ ЖАҢА БАҒЫТТАРЫН ҚҰҚЫҚТЫҚ РЕТТЕУ

Рахимова Г.Ә.

І. Жансүгіров атындағы Жетісу мемлекеттік университеті, Талдықорған қ.

Қазақстан Республикасы Конституциясының 13 бабы 2 тармағына сәйкес әркімнің өз құқықтары мен бостандықтарының сот арқылы қорғалуына құқығы бар [1].

Азаматтар өздерінің заңды мүдделерін қорғау мақсатында Азаматтық процестік кодексте белгіленген тәртіппен сотқа жүгінуге құқылы.

Елбасы жариялаған «5 институционалдық реформаны жүзеге асыру бойынша 100 нақты қадам» Ұлт жоспарының «Заңның үстемдігін қамтамасыз ету» екінші реформасы бағытында сот төрелігі мен Қазақстанның бүкіл құқық қорғау жүйесінің тек қана азаматтардың құқықтары мен бостандықтарын қамтамасыз етуге, заңдарды қатаң орындауға және құқық тәртібін нығайтуға бағытталуы тиіс деп көрсетілген [2].

«100 – нақты қадам» - бұл ұлттың дамыған мемлекеттердің отыздығына кіруі жөніндегі жоспары.

Осы заңнамалық тұрғыдан қамтамасыз ету аясында жаңа Азаматтық процестік кодексімен қатар жаңа «Жоғарғы Сот Кеңесі туралы» заң қабылданды. «Сот жүйесі және судьялардың мәртебесі туралы» Конституциялық заңға қажетті өзгерістер енгізілді.

Жаңа қабылданған Азаматтық процестік кодексте құқық саласын жақсартып, еліміздің инвестициялық тартымдылығын жақсартуға бағытталған. Инвестициялық дауларды қараудың жеке меншік институтын нығайтудың жаңа тәртібі енгізілген [3].

Мемлекет басшысы Н.Ә.Назарбаев: «Жаңа кодексті қабылдау заң үстемдігін қамтамасыз етуге айтарлықтай үлес қосады. Заңнамасы аясында барлық заманауи негізі құқықтық институттар қамтылған. Сонымен қатар, біздің құқықтық жұмысымызды әлемдік озық стандарттар деңгейіне жеткізетін елеулі өзгерістер енгізген», - деп атап өткен [3].

Кодекске енген басты өзгерістерге тоқталатын болсақ, кодекстің жаңашыл бағыттарының бірі – азаматтардың сот төрелігіне қол жетімділігі, сот жүйесі инстанцияларын жеңілдету, сондай-ақ сотқа келіп түскен істердің тез шешілуі,

дауларды балама негіздерде қарап шешу, кейбір санаттағы істердің сотқа реттеудің міндеттілігі қарастырылған. Жаңа азаматтық процестік кодекс тараптардың шығындарын азайтуға, дауларды шешу мерзімдерін қысқартуға жеңілдік береді.

Сондай-ақ кодекске ұшыраған өзгеріс – инвестициялық дауларды қараудың жаңа тәртібі, дауды бітімгершілік жолмен шешуді, медиация институтының қызметін нығайту, сот істерін жүргізуге ақпараттық технологияларды енгізу және т.б. жатады.

Ең басты ерекшелігі Қылмыстық істер сияқты Азаматтық іс жүргізу кодексіне «алғашқы талқылау» кезеңін енгізген. Тараптардың жазған арыздарын, ұсынылған дәлелдемелер мен құжаттарын осы кезеңде жинақтап, сот талқылауына дайындайды. Бұл кезеңді Қылмыстық іс жүргізу кодексімен салыстыратын болсақ, Қылмыстық іс жүргізу кодексінде іс толықтай қаралып, шешімін тапқанша бірнеше рет кейінге қайта қарауға рұқсат етіледі, ал бұл азаматтық іс жүргізу кодексінде қаралмаған. Бұнда ең көп дегенде бір ай мерзім берілген және ол ұзартылуға жатпайды [4].

Істерді оңайлатылған (жазбаша) іс жүргізу тәртібімен қараудың ерекшелігінің бірі – істі сотта талқылауға дайындау жүргізілмейді. Жауапкерге он бес күнтізбелік күн ішінде пікірді, дәлелдемелерді және басқа да құжаттарды ұсыну үшін сот белгілеген мерзімдер өткеннен кейін, сот бір ай мерзімде тараптарды шақырмай-ақ істі оңайлатылған (жазбаша) іс жүргізу тәртібін қарайды.

Келесі бір өзгеріске ұшыраған норма кодекстің сот процесіндегі мерзімдері. Бұрынғы іс жүргізуге байланысты істі сотта талқылауға дайындаудың мерзімі жеті күн болса, жаңа нормаға сәйкес он бес күнге ұзартылды. Сонымен қатар, алименттерді өндіріп алу, денсаулықтың бұзылуынан келтірілген зиянды өтеу, асыраушысынан айырылуына байланысты істерден басқа айрықша қиын істер бойынша ерекше жағдайларда және еңбек қатынастарынан туындайтын талаптар бойынша істі сот талқылауына дайындау үшін ұсынылған мерзім өткеннен кейін бұл мерзім судьяның ұйғарымы бойынша қосымша бір айға ұзартылуы мүмкін [4].

Процесуалдық іс-әрекеттердің шұғылдығы сотқа және басқа қатысушыларға міндеттеліп, заңда белгіленген мерзімдермен қамтамасыз етіледі. Осы іс жүргізу әрекеттері заңда белгіленген мерзімде ғана жасалады, егер бұл мерзімдер заңда көрсетілмеген жағдайда, оны сот тағайындайды [4].

Біздің пікіріміз ше, талап қою арызы сотқа қабылданған күннен бастап он жұмыс күнін енгізген дұрыс деп ойлаймыз. Осы уақыт аралығында сот істің мән-жайын жинақтап, дәлелдемелерді зерттеп, бағалап, сондай-ақ куәлардың айғақтары мен сарапшылардың қорытындыларын т.б. толық және объективті түрде қарауға мүмкіндігі бар. ҚР-ның Жоғарғы Сотының судьясы Б.Мақұлбековтың пікірінше: «Мерзімді ұзарту – мемлекеттің құқықтық саясат Тұжырымдамасының талаптарына сай келмейді. Керісінше, істерді белгіленген мерзімде қарап бітіру заңдылықты сақтаудың бірден бір жолы, сот процесін жеңілдету мен төрелік рәсімдерді азайтудың кепілі болуы тиіс», - деп көрсетті [5]. Он бес күнтізбелік күн (сенбі, жексенбі күндерді қоспағанда) істерді созбалыққа алып келеді дегіміз келеді.

Істі сот талқылау кезеңіндегі алдын ала сот отырысы – кодексте мүлде болмаған жаңа бағыттарының бірі. Атап айтқанда, тараптар мен іске қатысатын басқа да тұлғалардың істі сот талқылауына дайындау, сотқа жүгіну мерзімдерін өткізіп алу фактілерін және талап қоюдың ескіру мерзімдерін зерттеу кезінде жасаған өкімдік әрекеттерін процестік тұрғыдан бекіту мақсатында істі сот талқылауына дайындауды жүргізудің нәтижелері бойынша алдын ала сот отырысы өткізіледі. Сот алдын ала сот отырысы барысында істің мән-жайларын тараптармен талқылайды, сұрақтар қояды, даулы құқықтық қатынастардың сипаты мен тараптардың татуласуына ықпал ететін мән-жайларды анықтайды. Қатысушы тараптар мен іске қатысушы басқа да тұлғалар тыңдалады. Егер жауапкер талап қою арызын бұрын белгіленген мерзімде ұсынбаса

немесе пікірді талап қою арызының барлық талаптары мен негіздері бойынша ұсынбаса, сот талап қою арызына жазбаша пікір беру үшін мерзім белгілейді. Соттың талап етуі бойынша пікір тікелей алдын ала сот отырысына ұсынылады. Талап қоюдың ескіру мерзімін немесе сотқа жүгіну мерзімін дәлелді себептерсіз өткізіп алған жағдайда судья іс бойынша өзге де іс жүзіндегі мән-жайларды зерттемей, талап қоюдан бас тарту туралы шешім қабылдайды. Сот талап қоюды Азаматтық процестік кодекстің 171-бабында белгіленген тәртіппен мойындауды қабылдаған жағдайда судья іс бойынша мән-жайларды зерттеместен, талап қоюды қанағаттандыру туралы шешім қабылдайды [4]. Бұл келтірілген негіздер судьяның талап, арызы бойынша тез шешім қабылдауға мүмкіндік береді.

Жаңа Азаматтық процестік кодексте атап өтетін бір өзгеріс – дауды бітімгершілік жолмен шешу. Аталған кодекстің 17-тарауы «татуластыру рәсімдері» деп аталады. Ол тоғыз баптан тұрады. Мұнда дауды медиация тәртібімен реттеу әдісін одан әрі жетілдіру, сонымен қатар татуласудың жаңа балама негізі партисипативтік жолмен шешу әдісі қарастырылған. Егер тараптардың дау-жанжалы партисипативтік тәртіппен адвокаттар арқылы шешілсе, сот істі тоқтата тұрады. Берілген уақыт аралығында тараптар белгілі бір бітімге келмесе, сот өз үкімін шығарады. Яғни сот Азаматтық процестік кодекстің 182 бабы 3 тармақшасында көрсетілген норманы жүзеге асырады: «Егер тараптар партисипативтік рәсім тәртібімен келісімге қол жеткізбесе немесе сот келісім шартын бекітпесе, істі талқылау жалпы тәртіппен жүргізіледі» делінген [4].

Жоғарыда аталған бітімгершілік жасаудың жолдары – АҚШ, Еуропа елдерінен келген.

Татуластыру рәсімдерінің қолданылуы азаматтарға тиімді. Өйткені істер тез аяқталады, тараптардың уақытын үнемдейді, моральдік және материалдық шығындарды азайтады, сот сатыларына жүгінбейді, тараптардың бір-біріне өкпе-назы болмауына жағдай жасайды, сондай-ақ мемлекеттік баж қайтарылады.

Көрсетілген рәсімдерге жеке-жеке тоқталып өтелік.

Медиация тәртібімен реттеу – дау тараптары медиаторлар ұйымындағы медиаторлар тізімін таңдап алатын медиаторға жүгіне отырып шешу рәсімі. Медиатор бейтарап болуға медиацияны екі тараптың мүддесі үшін медиация туралы шартқа сәйкес жүргізеді.

Медиацияның ерекшеліктері:

- дауласушы тараптар арасындағы қатынастарды сақтауға (қалпына келтіруге) мүмкіндік береді;

- тараптардың ресурстарын (уақытын, қаражатын) үнемдейді;
- барлық тараптардың мүдделерін қанағаттандыруға жәрдемдеседі;
- дауды көпшілікке жария ету тәуекелін болдырмайды;
- шешімді тараптар ерікті түрде орындайды [6].

Партисипативтік рәсім – екі тараптың да адвокаттары дауды реттеуге жәрдемдесуімен, екі жақтың ортақ мәмілеге келуге, екі жақтың өз еріктері бойынша тараптар арасында келіссөздер жүргізу арқылы судьяның қатысуынсыз өткізілетін процесс.

Партисипативтік рәсімнің ерекшеліктері:

- дауды шешу рәсімінің екі тарапты да қанағаттандыратын нұсқасына қол жеткізу;

- дауды жедел шешу (10 күннен асырмай);
- тараптардың дауласушылық деңгейін төмендету;
- жұртшылықтық құқықтық мәдениетін қалыптастыру [7].

Партисипативтік рәсім, егер даулар осы рәсімге қатыспайтын үшінші тұлғалардың және сот әрекетке қабілетсіз не әрекет қабілеттілігі шектеулі деп таныған

адамдардың мүдделерін қозғаған немесе қорғауы мүмкін болған жағдайларда қолданылмайды [8].

Аталған рәсім Францияның заңнама желісінде дайындалған [9].

Біздің пікірімізше, партисипативтік рәсім біздің елде қажет болмайды деп ойлаймыз. Себебі, бұл рәсім медиация тәртібімен шешу жолдарында ұқсастық, қайталау элементтері бар. Партисипативтік рәсім институты процестегі адвокаттардың рөлін ғана арттырады. Сот процесіне қатысушылардың санын азайтуға септігін тигізгенімен тараптардың қалтасы көтере бермейді. Мысалы, шаруашылық дауларды реттеуде адвокаттардың қызметі үш жүз мың тенгеден басталады [7]. Бұл бір ғана дауға қатысты қызмет ақысы.

Сонымен қатар, партисипативтік рәсім АҚП-ның белгілі бір нормаларында ғана көрініс тапқан. Онда тараптардың арасында партисипативтік рәсімнің жалпы құқықтық жағдайы, талаптары, процессуалдық құқықтары мен міндеттері, оның жүргізілу тәртібі және тағы басқа нормалар қарастырылмаған. «ҚР-ның Медиация туралы заңы» сияқты арнайы заң жоқ.

Дауларды соттан тыс шешу:

- АҚШ – 93%
- Ұлыбритания – 87%
- Словения – 40%
- Қытай – 30%
- Қазақстан 3% - соттардағы бітімгершілік келісімдер арқылы шешіледі [7].

Жаңа кодекстің маңызды қыры – сот инстанцияларының жүйеге өтуі. Бұрын бес сатылы жүйе (бірінші, апелляциялық, кассациялық, қадағалау және қайта қадағалау сатылары) болса, қазіргі жаңа заңнамаға сәйкес үш сатылы жүйеге көшті. Атап айтқанда:

- бірінші сатыдағы соттар, яғни аудандық және оған теңестірілген соттар;
- апелляциялық сатыдағы соттар – облыстық және оған теңестірілген соттар;
- кассациялық саттағы сот – Қазақстан Республикасының Жоғарғы Соты.

Бұл жүйеге көшу – істердің біршама қысқартып сот жүйесінің дамуына жол ашады. Сонымен қатар, үш сатылы сот жүйесі – халықаралық тәжірибеде сыналған үрдіс, халықаралық стандарттарға сәйкес келетін жүйе. Бұл еліміздің әлемдегі дамыған мемлекеттердің отыздығына кірудің бірден бір жолы.

Аралық соттардың көп болуы – сот процесінің ұзаққа созылуына, тараптардың уақытының жоғалуына әкеп соғады.

Үш сатылы сот жүйесі – істердің тез арада қаралуына септігін тизізеді.

Бірінші және апелляциялық инстанция соттарының рөлі едәуір күшейтілумен қатар, соттардың жауапкершілігі де артқан. Кодекс 505 баптан тұрады, соның 411 бабы істерді бірінші сатыда қарастырылуына арналған.

Жаңа кодекске сәйкес арыздарды қозғалыссыз қалдыру институты жойылды. Азаматтық процестік кодекстің 152 бабында көрсетілген негіздер бойынша арыздарды қайтарады. Судья істі қарауға әзірлік жүргізу барысында арыз бойынша орын алған кемшіліктерді жоюға мүмкіндік болған жағдайларда барлық кезде талап-арызды сот өндіруіне қабылдауға міндетті. Істерді қарауға әзірлік барысында кемшіліктерді жоюға мүмкіндік болмаған жағдайда ғана арыздар қайтарылуға жатады. Бұл арыздарды қайтадан беруге кедергі болмайды. Талапкер көрсетілген кемшіліктерді жойып, арызды қайта беруге құқылы [10].

Азаматтар өз құқықтарын мейлінше қорғау мақсатында бірінші сатылы соттың шешіміне апелляциялық сатыға тараптар апелляциялық шағым беру кезінде мемлекеттік баж салығын төлеуден босатылады, сәйкесінше апелляциялық сатыға тараптар апелляциялық сатыда істер қарауда жүктеме көбейеді [11]. Бірінші сатылы

соттың шешіміне бұрын шешімді алғаннан кейін он бес күнде апелляциялық шағым келтірсе, жаңа азаматтық процестік кодекстің 403 бабы 3 тармағында, апелляциялық шағым наразылық – шешім түпкілікті нысанда шығарылғаннан күннен бастап берілуі, ал сот талқылауына шешімнің көшірмелелері жіберілген күннен бастап бір ай ішінде беріледі деп өзгертілген [4].

Апелляциялық сатыдағы істерді үш судья қарайды. Қысқартылған тәртіптегі қылмыстық теріс қылық бойынша, онша ауыр емес қылмыстар және сот үкімін орындау мәселелеріне қатысты істерді судьялар бұрынғысынша жеке қарай береді [10]. Сондай-ақ жеңілдетілген тәртіпте қаралған істер бойынша қабылданған істер бойынша сот шешімдеріне, жеке шағым және жеке наразылық берілген істер судьяның жеке өзімен қаралуына жатады. Қалған істер сот құрамымен қаралады.

Кодекстің тағы бір жаңа нормасы – 434 бабы 1 тармағында көрсетілгендей, жергілікті және басқа да соттардың заңды күшіне енген сот актілерін оларға шағым жасаудың апелляциялық тәртібі сақталған жағдайда және кассациялық сатының қаулысы Қазақстан Республикасының Жоғары Соты кассациялық тәртіппен қайта қарауы мүмкін [4].

Атап айтқанда, қаулының орындалуы адамдардың өмірі мен денсаулығы, Қазақстан Республикасының экономикасы мен қауіпсіздігі үшін орны толмас ауыр салдарға әкеп соғуы мүмкін болатын жағдайларда, қабылданған қаулы адамдардың әлдеқандай тобының құқытары мен заңды мүдделерін немесе өзге де жария мүдделерді бұзатын жағдайларда, қабылданған қаулы соттың құқық нормаларын түсіндіруіндегі және қолданудағы бірізділікті бұзатын жағдайларда, заңды күшіне енген сот актілерін кассациялық тәртіппен қайта қарауға негіздер болад [11].

Жаңа кодексте заңды күшіне енген шешімдер, ұйғарымдар мен қаулылар жаңадан ашылған және жаңа мән-жайлар бойынша қайта қаралу қарастырылған. Азаматтық процестік кодекстің 455 бабы 3 тармағына сәйкес:

1) істі қарау және шешу кезінде преюдициалық маңызы болған сот актісінің күшін жою;

2) сот актісі шығарылғанда негізге алынған мәмілені жарамсыз деп тану туралы заңды күшіне енген сот шешімі;

3) Қазақстан Республикасы Конституциялық Кеңесінің сот актісі шығарылған кезде қолданылған заңдарды және өзге де нормативтік құқықтық актілерді конституциялық емес деп тану жатады [4].

Жаңа азаматтық процестік кодекстің 455 бабы 2 тармағына сәйкес, шешімдерді, ұйғарымдар мен қаулыларды жаңадан ашылған мән-жайлар бойынша қайта қарау үшін:

1) заңды күшіне енген сот үкімімен, қаулысымен, қылмыстық қудалау функцияларын жүзеге асыратын мемлекеттік органдардың және лауазымды адамдардың қаулыларымен анықталған куәгердің көрінеу жалған айғақтары, сарапшының көрінеу жалған қорытындысы, көрінеу дұрыс аудармау, заңсыз не негізсіз шешім шығаруға әкеп соққан құжаттардың не заттай дәлелдемелердің жалғандығы;

2) заңды күшіне енген сот үкімімен, қаулысымен, қылмыстық қудалау функцияларын жүзеге асыратын мемлекеттік органдардың және лауазымды адамдардың қаулыларымен анықталған тараптардың, іске қатысатын басқа адамдардың не олардың өкілдерінің қылмыстық құқықтық бұзылушылығы немесе судьялардың осы істі қарау кезінде жасаған қылмыстық құқық бұзушылығы;

3) осы шешімді, ұйғарымды немесе қаулыны шығаруға негіз болған сот шешімінің, үкімінің, ұйғарымының немесе қаулысының не өзге де мемлекеттік орган қаулысының күшін жою негіздер болып табылады [4]. Жоғарыда аталған негіздер бойынша соттың заңды күшіне енген шешімін жаңадан немесе жаңа мән-жайлар бойынша шешімді шығарған сот қарайды.

Ү.Нұрмашев: «Бірінші сатыдағы сот ісі мұнда соттың шешімі не қаулысы шығатындықтан және негізінен талап етушінің талаптары мен тараптардың қарсылықтары қанағаттандырылуы мүмкін болатындықтан азаматтық процестің міндетті сатысы болып табылады, ал қалғандарын факультативті сатыларға жатқызуға болады», - деген [12].

Біздің пікірімізше, әр саты өзінше орны бар маңызға ие. Бірінші сатыда соттың шешіміне қанағаттандырылмаған тараптар соңғы екі сатыда өз шешімін табуы мүмкін. Бастапқы сот отырысында ұсынылмаған, мазмұны ашылмаған жаңа дәлелдемелер ұсынылуы мүмкін. Сонымен қатар азаматтық іс бірінші сатыға қайта қарауға жолданбайды. Төменгі сатыдағы сот қаулылары жоғарғы сатыдағы соттар арқылы негізсіз өзгертілетіні, бұзылатыны да кездеседі.

Президенттің «100 нақты қадам» стратегиялық құжат аясында, барлық сот процестерін бейне және дыбыстаспаға жазу материалдарын тоқтатуға немесе редакциялауға заңмен шектеу қойылған. Яғни сот процесінің өту барысы толығымен жазылып отырады [13]. Бұл біріншіден, жемқорлықтың алдын алу, екіншіден, сот процесіне қатысушыларды тәртіпке шақырады. Сонымен қоса, орынсыз арыздардың болуын тежейді, тараптардың басқа қатысушыларының жауапкершілігін арттырады, сот процесі мен сот қабылдаған шешімдердің объективтілігін қамтамасыз етеді.

Қазіргі таңда Елбасының тапсырмасына сәйкес электрондық «Сот кабинеті» порталы құрылды. Бұл жүйе шет мемлекеттерде қалыптасып қалған, ал біздің елде енді ғана бастау алып келеді. Кез келген азамат электронды қолтаңбасын бекітіп алған соң «сот төрелігі» арқылы арыз-өтініштерін үйде отырып-ақ сотқа жолдай алады. Тұтынушы кез келген уақытта сот құжаттарын қарап, істің мән-жайымен танысып, сот актісін шығара алады [13].

Сот құжаттарымен танысу логин, пароль, ЖСН-ді енгізу арқылы жүзеге асырылады [3]. Аталған сот төрелігін дамыту қолжетімділікке, жариялылыққа, жеңілдікке негізделген. Бұл азаматтар мен заңды тұлғалардың құқықтары мен заңды мүдделерін қорғауды қамтамасыз етеді, сонымен қатар уақыт үнемдейді және шығындарды азайтады деп ойлаймыз.

Қорытындылай келе, осы мақалада қайта қабылданған процесуалдық заңға енгізілген кейбір нормаларға өз пікірімізді жеткіздік. Жаңа Қазақстан Республикасының Азаматтық процестік кодексі азаматтардың өз құқықтарын қорғауға мүмкіндік береді, заманауи технологияларды қолдана отырып тараптар сот төрелігіне қол жетімділігін жеңілдетеді.

Біздің қосар ұсынысымыз, судьядан, оның хатшысынан басқа үшінші – судьяның кеңесшісін енгізу керек. Нақтылайтын болсақ, сот - сотқа арыз келіп түскеннен бастап, істің мән-жайын қарап, заттай және басқа дәлелдемелерді зерттеумен қатар, оларды жіктеп қарайды. Бір судьяның өндірісінде ондаған істер қаралуы мүмкін. Мұның өзін судья бір өзі ғана қамтамасыз етеді. Міне осындай жағдайларда судьямен қоса оның жанында кеңесшісі болса артық болмас еді. Судья кеңесшісі – хатшылық қызметін атқарған, судья болуға өз кандидатурасын ұсынған, әлі сот қызметін атқармаған тұлғалар болуы керек. Бұл болашақта білікті судья болуға тәжірибе жинақтауға зор мүмкіндік деп ойлаймыз. Мұндай білімді, қара қылды қақ жаратын судьяларымыз болса қоғамда алатын орны ерекшеленіп, мәртебесі жоғарлап, халқымыздың сенімі артар еді.

ӘДЕБИЕТТЕР:

1. Қазақстан Республикасының Конституциясы 1995 жыл 30 тамыз – Алматы: Юрист, 2016. - 40 бет
2. Ұлт жоспары – Н.Ә.Назарбаевтың бес институционалдық реформасын жүзеге асырудың 100 қадамы. www.kazinform.

3. Заң газеті 9 қараша 2015 жыл №114
4. Қазақстан Республикасының Азаматтық процестік кодексі 2015 жыл 31 қазан-Алматы: Юрист, 2016.- 212 бет
5. Заң газеті, Б.Мақұбеков «Азаматтық процесс: бүгіні мен болашағы» 1 сәуір 2014 жыл №45
6. Медиация туралы Қазақстан Республикасының заңы 2011 жыл 28 қаңтар-Алматы:Юрист,2016.
7. adilet.zan.kz. Дауларды соттан тыс реттеу
8. Б.Раисова Партиципативные процедуры www.advokatura.kz.
9. КАЗГЮУ Университет жаршысы, Астана,-2016. А.Асылбекова «Тараптардың арасында туындаған дауларды реттеудің ерекшелігі»
10. Үш сатылы сот жүйесіне көшу. www.kazinform.
11. М.Е.Солтыбаев «Азаматтық процестік кодекстің жаңашыл бағыттары» www.kazinform.
12. Нұрмашев Ү., Нұрмашева Ф. Қазақстан Республикасының Азаматтық іс жүргізу құқығы: Оқу құралы. - Алматы: Жеті жарғы, 2009. – 400 бет
13. Н.Примашев «Адамның құқығын қорғау – жана азаматтық іс жүргізу кодекстің басты қағидасы» www.kazinform.

ӘОЖ 544.623

АЛЬТЕРНАТИВТІ ЭНЕРГИЯ БОЛАШАҒЫ

Рахымбеков А.Ж., Нурбосынова Г.С., Турарбеков Б.Қ., Түсүмбаева М.Б.

*І. Жансүгіров атындағы Жетісу мемлекеттік университеті, Талдықорған қ.,
rahim_tal@mail.ru*

Қазіргі кезде әлемде энергия тапшылығы байқалуда. Бұрыннан пайдаланып келе жатқан көмір, мұнай, табиғи газ сияқты энергия көздерінің сарқылуы немесе қорының азаюы, қоршаған ортаға тигізетін зиянды әсерінің күн санап артуы адамдарды бей-жай қалдырмады. Бүкіл әлем Энергия тапшылығынан құтылып, қоршаған ортаны ластамайтын альтернативті энергия көздеріне қол жеткізуге кірісіп кетті. Электр энергетикасын қалпына келтіру мәселесі — бұл қауіпсіздік мәселесі, әрі еліміздің болашағы электр энергетикасы мен инфрақұрылымның даму деңгейімен байланысты болып отыр. Бірінші кезекте мемлекеттің бәсекеге қабілеттілігінің стратегиялық міндеті шешілуде, мемлекеттің өзінде инвестициялар жасалып, жұмыс орындары пайда болуы тиіс.

Электр энергетикасын дамыту экономиканың өзге салаларын дамытуға мұрындық болмақ, қажетті бастапқы энергия ресурстарының, бірінші кезекте арзан көмірдің барлығын ескерер болсақ, елімізде энергия сыйымдылығы аз, экспортқа бағытталған өндірістердің дамуына ықпал етпек. Болашақта энергия балансына жел, күн, шағын ГЭС энергиясының зор әлеуетін тарту және атом энергетикасын дамыту негізін құру жоспарланып отыр. Альтернативті энергия көздерін пайдалану орталықтандырылған энергиямен жабдықтау жүйесіне нақты балама, әсіресе электр энергиясының тапшылығын көріп отырған алыс аудандарға тиімді болмақ.

Сондай-ақ Қазақстанның энергия қоры болып табылатын қазба байлықтары мен қалпына келетін энергия көздерінің зор әлеуетін иелене отырып, қазіргі уақытта энергия үнемдеу саласында ең соңғы орындардың бірін иеленіп отыр. Біз электр және жылу энергиясын өндіру, жеткізу, тарату және пайдалану кездерінде-де энергияны үнемдеудің қарапайым ережелерін сақтамаудың куәсі болып жүрміз.

Осылай қалыптасқан жағдайда энергияны үнемдеу мәселесіне қаражат бөлу жаңа энергетика көздерін салумен бара-бар болар еді, себебі энергияны үнемдеудің өзі пайдалану тұрғысынан қарағанда жаңа энергия көзін ашумен бірдей. Қазақстанда энергия үнемдеу әлеуеті 30–35 пайызды ғана құрайды. Қоғамымыздың барлық салаларында энергия үнемдеу саясатын дұрыс жүргізу жедел қолданысқа енгізілетін сапалы заңның бекітілуін және тұтас іс-шаралар кешенін орындауды қажет етеді [1-3].

Жоғарыда айтылғандарды ескере отырып, Қазақстандық энергетика ассоциациясы электр энергетикасы саласын дамытудың 2007–2015 жылдарға арналған жоспары негізінде электр энергиясын дамыту бағдарламасын іске қосуды ұсынады, әрі бұл қадамды дағдарыстан шығудағы басым бағыт деп жариялайды. Бағдарламаны қаржыландыру республикалық бюджет, Ұлттық қор және «Самұрық-Қазына» ҰӘҚ есебінен жүзеге асырылуы мүмкін. Бұл ретте мемлекеттік кепілдіктің маңызы жоғары болмақ. Сондай-ақ саланың инвестициялық тартымдылығын арттыру мақсатында электр энергетикасы саласындағы заңнаманы реформалау қажет деп есептеймін.

Инвестиция — саланы дамытудың негізгі шарты. Ірі энергетикалық жобаларды тек энергия кәсіпорындарының өз қаражаты мен тарифтерді шекті мөлшерде көбейту есебінен жүзеге асыру мүмкін емес. Сондықтан қалыптасқан осындай проблемаларды шешу Ғылыми Технологиялық Революция заманында өте өзекті. Әрине дәстүрлі энергия көзін пайдалану біздің толық электр энергиясына деген сұранысымызды шеше алмайды.

Біздің ұсынарымыз – ол басқа да дамыған елдер тәжірибесіндегідей альтернативті энергия көзін пайдалануды дамыту. Мәселен, Жапония 833 МВт, АҚШ 153 МВт және Германия 353 МВтқа альтернативті энергия қорын ұлғайтып үлгерді.

Осы елдер тәжірибесіндегідей үлгі алып, салаға жаңа мамандар тартып, елдегі жетекші энергетика компанияларын альтернативті энергияға деген қызығушылықтарын арттырып және шетелдік әрі отандық инвестициялардың тартылуына қолайлы жағдай жасау арқылы біз отандық балама энергия көзін жаңғырта аламыз. Ол әрине мемлекетке, отандық энергетика өндіретін компанияларға және қарапайым халыққа өте тиімді болар еді. Себебі Қазақстан электр энергетикаға әлі де болса тәуелді. Қазақстанның әрбір азаматы күн сайын Қор компанияларының қызметтерін пайдаланып отыр.

Мәселен, электр энергиясын пайдалану, телефонмен сөйлесу, көлікпен жол жүру және жанар-жағармай құю, қалалардың араларында ұшақпен ұшу, несие мен сақтандырулар секілді жайттарсыз қазіргі кезеңді көзге елестету қиын. Айта кететін нәрсе осы операциялардың еш біреуі электр энергиясысыз жүзеге аспайды және толықтай біздің қажеттілігімізді қанағаттандыра алмайды. Сондықтан, осы мәселені яғни альтернативті энергия көздерін пайдалануды қазіргі таңдағы басты мәселелердің бірі деп есептейміз.

Күн энергиясы - шешуші экологиялық факторлардың бірі. Атап айтқанда жарық жерде өмір сүретіндердің барлығына дерлігін фотосинтез арқылы энергиямен және құнарлы заттармен қамтамасыз етеді. Тірі ағзалар үшін сәуле толқынының ұзындығы, оның қарқындылығы және сәулелендірудің ұзақтығы қажет. Күн сәулесінің спектрі үш аймаққа бөлінеді, олар: ультракүлгін, көрінетін және инфрақызыл сәуле шығару аймағы. Қазақстан республикасы үшін алып айтқанда бізге қуат боларлық энергия көздері көп. Мысалы күн энергиясын пайдалануға толық мүмкіндігіміз бар.

Оңтүстік облыстарда бір жылдың ішінде 180-250 рет күн ашық болып, орташа температура 37⁰С құрайды [4]. Бұл дегеніміз біз үшін, ең тұрақты, ең арзан, таусылмайтын энергия көзі күн сәулесінің энергиясы болмақ деген сөз. Күн сәулелерін шоғырландырып, оларды кремний батериясына бағыттау жарық сәулесін өзгертіп, электр энергиясына айналдырады. Халық шаруашылығы, металлургия, ауылшаруашылық, энергетика саласында күн энергиясын пайдалануға болады.

Қытайда 18 қабаттан тұратын, тек қана күннен қуат алатын ғимарат былтыр қолданысқа берілді, әрине, мұндай жағдайды бізде де жасауға болады.

Себебі, жер температурасының жылуы Батыс елдерін айтпағанның өзінде, Қазақстан және Ресей секілді миниралды ресурстарға бай елдердің де табиғатына әсер етіп отыр. Қысқасын айтқанда, күн сәулесі - сарқылмас болашақтың энергиясы. Күн энергиясын пайдалануға бізде қолайлы жағдай бар. Қазақстанда күн энергиясын, қайтарымды қуат көздерін дамытуға толықтай негіз бар. Географиялық, күн сәулесінің түсу мерзімі мен ұзақтығы жағынан да мүмкіндіктер жеткілікті.

Әсіресе еліміздің оңтүстік аймағына энергияның осы балама көзін пайдаланған әлдеқайда ұтымды болар еді. Стэнфорд университетінің бір топ ғалымдары, күн энергиясын электроэнергияға жарататын құрылғының жаңа типін қоғам көпшілігінің назарына ұсынды. Жаңа күн түрлендіргішінің прототипі былай жұмыс істейді: күн сәулесі электрондарды қоздырады, ал, жылу бұл электрондар вакуум арқылы басқа электродқа секіріп шығуына итермелейді.

Сөйтіп, электроқуат пайда болады. Конструкция, сондай-ақ, артық жылуды бу қозғалтқышына жібереді де, күн энергиясының 50% электроқуатқа жаратады. Мұндай көрсеткіштер, қазірде қолданып жүрген, күн батареялардың көрсеткішінен екі есе артық. Кремний күн батареяларының басым бөлігі, батареяға түсіп тұратын, күн сәулесінің 20 пайызын ғана электроқуатқа жаратады. Күн энергиясын пайдаланудың мұндай тиімсізділігін оңай түсіндіруге болады. Батареяның белсенді элементтері тек белгілі бір алабтың күн спектрін сезеді.

Фотондардың бұл алабқа сәйкес келмегендігі, электроэнергиясының емес, жылу энергиясының пайда болуына ықпал етеді. Сөйтіп, потенциалды энергияның көбі текке кетеді. Қисынсыз шығындарды болдырмау үшін, күн энергиясының бірнеше спектрін пайдаға жарата алатын құрылғыны жасап көруге болады. Нақты шешім – бұл көпқабатты күн батареяларын ойлап табу. Мұндай батареялармен күн энергиясының 40 пайызын түрлендіруге болады. Бірақ, шынына келетін болсақ, мұндай қондырғылар, кәдімгілерге қарағанда, едәуір қымбат болмақ.

Жылу және күн энергиясының түрлендіру принциптері әртүрлі, сондықтан олар бір мезетте электроқуатқа айналмайды. Неғұрлым температура жоғары болса, соғұрлым жылу энергиясының түрлендірілуі тиімді болады. Ал, жоғары температуралар күн батареяларын құртып тастайды. Үнемі қатарлас жүретін, бұл электроқуат көздерінің пайдасын бір мезетте іске жарату үшін, Стэнфорд университетінің зерттеушілері термоэмиссиялық түрлендіргішіне назарын аударды. Оның жұмысы термоэлектрондық эмиссияның әсерінде негізделеді. Қондырғының құрамында, шағын аралықпен бөлінген, екі электрод бар.

Катод жылынғанда (жиі жағдайда катодты цезийден жасайды) оның электрондары қоздырылады да, бос кеңістікті «секіріп өтіп» анодқа «секіріп шығады». Нәтижесінде, сыртқы тізбегінде электрикалық ток пайда болады. Мұндай түрлендіру жоғары температураларда орын алады. Цезийдің әсерінен. Стэнфорд тобы катодты жасау үшін, цезийді емес, тек жылумен ғана емес, жарықпен де жұмыс жасайтын, жартылай өткізгіш материалдан шығарылған тілімшені пайдаланды.

Осының арқасында, түрлендіруге әкеле алатын, температуралар біршама төмендеді. Прототиптен өнеркәсіптік үлгісіне дейін жету үшін құрылғы ұзақ жол өту керек екенін, жоба авторлары жақсы түсінеді. Бірақ, қазірдің өзінде мұндай батареялардың болашағы бар деуге болады. Қазақстан аумағы 2 724,900 мың км-ге тең. Жерінің ауданы жағынан Қазақстан дүние жүзіндегі ең ірі мемлекеттердің қатарына жатады. Ресей, Канада, Қытай, АҚШ, Бразилия, Аустралия, Үндістан және Аргентинадан кейін 9-орын алады. Біздің еліміз Франциядан 5 есе, Италиядан 9 есе, Англиядан 11 есе үлкен. Мысалы, республика жеріне Ұлыбритания, Франция, Испания, Алмания, Аустрия, Нидерланды және Жапония мемлекеттері сыйып кетер еді.

Республиканың халқы 16 млн адамнан асады. Қала халқының үлесі 56%-ды құрайды. Қазақстан халқының орналасу тығыздығы 1 шаршы километр жерге 5,4 адамнан келеді. Қазақстан Еуразия материгінің орталығында орналасқан, екі дүние бөлігін қамтиды. Кіші батыс аймағы Еуропада, ал көлемді шығыс аймағы Азияда жатыр. Жайық өзенінің екі жағында орналасқан Атырау қаласы тұрғындарының Еуропа мен Азияға күнде саяхат жасауға мүмкіндіктері бар. Мұндай мүмкіндік, сонымен қатар Ресейде де бар. Республика жерінің шеткі нүктелері $55^{\circ}26' - 40^{\circ}56'$ с. е. және $45^{\circ}27' - 87^{\circ}18'$ ш. б. аралығында орналасқан.

Физикалық-географиялық жағдайы тұрғысынан, Қазақстан Тынық мұхит пен Атлант мұхитынан, сондай-ақ Үнді мұхиты мен Солтүстік Мұзды мұхитынан бірдей дерлік қашықтықта орналасқан. Оның мұхиттардан шалғай жатуы әрі аумағының үлкендігі, климатының өзіндік ерекшелігін қалыптастырады. Қазақстан батысында – Еділдің төменгі ағысынан, шығысында – Алтай тауларының етегіне дейін 3000 км-ге, солтүстіктегі – Батыс Сібір жазығынан, оңтүстіктегі Қызылқұм шөлі мен Тянь-Шань тау жүйесіне дейін 1600 км-ге созылып жатыр. Республиканың географиялық орны оның табиғат жағдайларын анықтайды. Қазақстан қоңыржай белдеудің орта және оңтүстік ендіктерінде орналасқан. Күндік радиация солтүстікте жылына бір шаршы сантиметрде 100 калл, оңтүстікте 160 калл-ға тең.

Біздің Жетісу аймағындағы Алакөл өңіріндегі тұрақты түрде соғып тұратын жергілікті желдер: Сайқан және Ебі желдері. Сайқан Жоңғар қақпасы арқылы өтетін Сібір антициклонынан жылдамдығы 10-15м/сек. суық желдер. Ебі – жылы жел, кейде желдердің жылдамдықтары 40-70 м/сек дейін соғады. Орманды дала және дала зоналарында жылы мезгілде жауын-шашын мөлшері 275 мм-ге (жылдық жауын-шашынның 80%), шөл зонасында 50 мм-ден аз (35-40%). Таулы аймақтарда 600 мм-ге дейін. Іле Алатауының 1500-3000м абсолюттік биіктерінде жауын-шашын мөлшері жылы мезгілдерде 650-700 мм, Алтай тауының беткейлерінде кей жылдарда 1600мм-ден асады. Қазақстан аймағында қыста құрғақ континентті, арктикалық, полярлық ауа массалары және Сібір антициклондары қалыптасады. Дәл сол ендіктердегі Шығыс Еуропа қоңыржай континенттік климатымен, ал Батыс Еуропа субтропиктік климатымен ерекшеленсе, Қазақстан шұғыл континенттік климатымен көзге түседі.

Қазіргі ірі мемлекеттер арасындағы ең маңызды мәселе – ол альтернативті энергия көздерін көбірек және тез іздеп тауып бір-бірінен энергетикалық түрде тәуелсіз болып, белгілі бір орталық жүйеден қоректенбейтіндей болу керек саясаты. Осы тұғырдан қарағанда, көрші ірі мемлекет Ресейдің орталықтан энергетикалық тәуелсіз райондарының көлемі 60 % -ке дейін жетеді, өйткені оның көбі солтүстік Сібір аумағына жатады.

Кейінгі ғалымдар дерегі бойынша Ресейдің солтүстік Сібір аумағында 70 % адамзат шығаратын энергия көздері «экологиялық лас» көздеріне жатады, яғни олар – көмір, мазут және ағашты жаққан кездегі пайда болатын жылу энергия көздері. Бұлар осы мемлекетке пайымдағанда өте қымбат экономикалық тиімсіз энергия көздеріне жатады. Сондықтанда альтернативтік энергия көздерін іздеп табу – адамзат алдында ерекше жаңа ғылыми технологиялық әдісті іздеп табуды шұғыл түрде талап етіп отыр.

Егерде біз бастан өткен ХХ ғасырды «мұнай» ғасыр десек, онда өмір сүріп отырған ХХІ ғасырымызды сутекті энергетикалық ғасыр деп атауға қақымыз бар. Күнделікті тіршілікте өмірдің көзі суды электролиз процесіне түсірсек, онда біз қазіргі ғалымдардың айтуы бойынша ең экологиялық таза, ең экономикалық құнсыз өте пайдалы альтернативті энергия көзін ашар едік... Сондықтанда осы сутекті энергетикалық мәселе, ең алдымен отын элементтерінің технологиялық құрастыру әдістерін шұғыл түрде игеріп кетуді талап отыр... Отын элементтерінің ең пайдалы жері – ол осы элементтерден құрастырған қозғалтқыштардың сыртқы габариттері өте кішірек және экологиялық тиімді жақтары, өйткені осы элементтер жұмыс істеген

кезде сыртқа бөлініп шығатын улы зат емес – ал пайдалы зат қарапайым кәдімгі күнделікті мұқтажымызға пайдаланып жүрген су [5].

Энергияның физикалық түсуінін басқа, экономикалық, техникалық, саяси, экологиялық және тағы басқа да түсініктері бар. Адамзатқа энергия қажет және жыл сайын оның қажеттілігі артуда. Бірақ дәстүрлі табиғи отындардың (мұнай, газ, көмір т.б.) қоры шексіз емес. Көбейткіш-реакторларда плутонийді пайда қылатын уран мен торий-ядролық отындардың де қоры шексіз емес.

Термоядерлік отынның – сутегінің қоры шексіз болғанымен, бірақ адамның басқаруымен жүретін термоядерлік реакциялар жүзеге асырылған жоқ және де қашан жүзеге асырылатыны белгісіз. Бұл ғылыми жобада электр энергиясы көзінің альтернативті түрлері қарастырылады. Жер астынан алынатын отын түрлерінің азаю салдарының жаңартылып отыратын энергия түрлері қолдануда — бұл энергия формалары өзінің жиналған қорымен шектелмеген. Осындай типті энергияның қолдануы энергия қорының азаюына әкелмейтінін білдіреді.

ӘДЕБИЕТТЕР:

1. Тетельмин Владимир Владимирович, Язев Валерий Афонасьевич, Физические основы традиционной и альтернативной энергетики, ИД Интеллект, 2016 г. <http://www.labyrinth.ru/books/516374/>.

2. Нигматулин Роберт Искандерович, 4 Э нашей жизни: экология, энергетика, экономика, этнос" <http://www.labyrinth.ru/books/517837/>, ЛитТерра, 2015г.: <http://www.labyrinth.ru/books/517837/>.

3. Алхасов А.Б., Возобновляемая энергетика, М.: Физматлит, 2012, стр.256.

4. Олейникова Л.Д., Единицы физических величин в энергетике. Справочное пособие, М.: Энергоатомиздат 2005, стр.232.

5. Сивков А.А., Сайгаш А.С., Герасимов Д.Ю., Основы Электроснабжения 2-е изд. Юрайт, 2016, стр.174.

ӘОЖ 426.81

БІЛІМ БЕРУ ҮРДІСІН АҚПАРАТТАНДЫРУ – ЖАҢА АҚПАРАТТЫҚ ТЕХНОЛОГИЯЛАРДЫ ПАЙДАЛАНУ

Садуақасова Р.А., Турганова М.М., Ошакбаева З.

*1. Жансүгіров атындағы Жетісу мемлекеттік университеті, Талдықорған қ.,
m_turganova@mail.ru*

XXI ғасыр – бұл ақпараттық қоғам дәуірі, технологиялық мәдениет дәуірі, айналадағы дүниеге, адамның денсаулығына, кәсіби мәдениеттілігіне мұқият қарайтын дәуір.

Ақпараттық – коммуникациялық технологияның келешек ұрпақтың жан – жақты білім алуына, іскер әрі талантты, шығармашылығы мол, еркін дамуына жол ашатын педагогикалық, психологиялық жағдай жасау үшін де тигізер пайдасы аса мол.

Қазіргі кездегі шапшаң жүріп жатқан жаһандану үрдісі әлемдік бәсекелестікті күшейте түсуде. Елбасы Н. Ә. Назарбаев Қазақстанның әлемдегі бәсекеге қабілетті 50 елдің қатарына кіру стратегиясы атты жолдауында «Білім беру реформасы Қазақстанның бәсекеге нақтылы қабілеттілігін қамтамасыз етуге мүмкіндік беретін аса маңызды құралдарының бірі» деп атап көрсетті.

Ақпараттық – коммуникациялық технология электрондық есептеуіш техникасымен жұмыс істеуге, оқу барысында компьютерді пайдалануға, модельдеуге, электрондық

оқулықтарды, интерактивті құралдарды қолдануға, интернетте жұмыс істеуге, компьютерлік оқыту бағдарламаларына негізделеді. Ақпараттық әдістемелік материалдар коммуникациялық байланыс құралдарын пайдалану арқылы білім беруді жетілдіруді көздейді.

Білім беру үрдісін ақпараттандыру – жаңа ақпараттық технологияларды пайдалану арқылы дамыта оқыту, дара тұлғаны бағыттап оқыту мақсаттарын жүзеге асыра отырып, оқу – тәрбие үрдісінің барлық деңгейлерінің тиімділігі мен сапасын жоғарлатуды көздейді.

Біріккен ұлттар ұйымының шешімімен «XXI ғасыр – ақпараттандыру ғасыры» деп аталады. Қазақстан Республикасы да ғылыми – техникалық прогрестің негізгі белгісі – қоғамды ақпараттандыру болатын жаңа кезеңіне енді.

Заманымызға сай қазіргі қоғамды ақпараттандыруда педагогтардың біліктілігін ақпараттық – коммуникациялық технологияны қолдану саласы бойынша көтеру негізгі міндеттерінің біріне айналды.

Оқытудың жаңа ақпараттық- коммуникациялық технологияларын меңгеру – қазіргі заман талабы. XXI ғасыр – ақпараттық технология ғасыры. Қазіргі қоғамдағы білім жүйесін дамытуда ақпараттық – коммуникациялық технологиялардың маңызы зор. Білім беруді ақпараттандыру және пәндерді ғылыми – технологиялық негізде оқыту мақсаттары алға қойылуда. Ақпараттандыру технологиясының дамуы кезеңінде осы заманға сай білімді, әрі білікті жұмысшы мамандарын даярлау оқытушының басты міндеті болып табылады. Қоғамдағы ақпараттандыру процестерінің қарқынды дамуы жан-жақты, жаңа технологияны меңгерген жеке тұлға қалыптастыруды талап етеді.

Қазақстан Республикасының Білім туралы заңында : « Білім беру жүйесінің басты міндеттерінің бірі - білім беру бағдарламаларын меңгеру үшін жағдайлар жасау керек »- деп көрсетілген. Солардың бірі білім беруді ақпараттандыру барысында дидактикалық және оқыту құралы болып компьютер саналады. Сондықтан кез келген білім беру саласында мультимедиялық электрондық оқыту құралдары барлық пәндерді оқытуға пайдаланады. Бұл бағытта ақпараттық технологияны оқыту үрдісіне екпінді түрде енгізу бағытында және қолданылатын жаңа құралдардың бірі - бағдарламалық – техникалық кешен болып саналатын « Активті экран » болып табылады.

Қазақстан Республикасының «Білім туралы» Заңының 11 – бабының 9 тармағында оқытудың жаңа технологияларын, оның ішінде кәсіптік білім беру бағдарламаларының қоғам мен еңбек нарығының өзгеріп отыратын қажеттеріне тез бейімделуіне ықпал ететін кредиттік, қашықтан оқыту, ақпараттық-коммуникациялық технологияларды енгізу және тиімді пайдалану міндеті қойылған [1].

Ақпараттық бірлікті қалыптастыру: мектептің материалдық -техникалық базасына; ақпараттық қоғам саясатының мақсаты мен міндеттеріне; оқушылардың ақпараттық мәдениетін қалыптастыру жүйесіне; оқушылардың жас ерекшеліктері мен меңгеру қабілеттеріне, педагог мамандардың информатикадан білім деңгейлерінің сапасы мен шеберліктеріне, оқу-тәрбие бағытының ақпараттық қоғам бағытымен өзара байланысына тәуелді.

Ақпараттық қоғамның негізгі талабы – оқушыларға ақпараттық білім негіздерін беру, логикалық-құрылымдық ойлау қабілеттерін дамыту, ақпараттық технологияны өзіндік даму мен оны іске асыру құралы ретінде пайдалану дағдыларын қалыптастырып, ақпараттық қоғамға бейімдеу.

Олай болса, ақпараттық бірліктердің білімге айналуы әлемнің жүйелік- ақпараттық бейнесін оқушылардың шығармашылық қабілеттері мен құндылық бағдарларын дамыту арқылы қалыптастыруды көздейтін, адамның дүниетанымының құрамдас бөлігі болып табылатын интеллектуалды дамуды қалыптастырудың бір жолы.

Қазіргі уақытта жаратылыстану – ғылыми білім беруде сабақ барысында интерактивті құралдарды қолдануда. Интерактивті құралдардың көмегімен мұғалімнің , оқушының шығармашылықпен жұмыс істеуіне жол ашылып отыр.

Білім берудегі интерактивті технология - мұндағы интерактивті сөзі- inter (бірлесу), аст (әрекет жасау) ұғымын білдіреді, сабақ барысында оқушының топпен жұмыс жасауға қатыспауы мүмкін емес, бірін-бір толықтыратын, сабақ барысында барлық оқушылардың қатысуын ұйымдастыратын оқыту барысы.

Ақпараттық технологиялар - ақпараттық нарықта алға қойған мақсаттарға қол жеткізу үшін саяси субъектілер қолданатын әртүрлі әдіс-тәсілдер мен техникалар. Ақпарат ағындарын анықтайтын, коммуникаторлар мен реципиенттер әрекеттерінің мақсаттары мен тәсілдерін, қарым-қатынас стилін, басқа да ақпараттық іс- әрекеттер параметрлерін айқындайтын жүйелер ретінде мыналарды атауға болады: шешім қабылдау, сайлау компанияларын жүргізу, халықаралық және ішкі саяси дағдарыстарды реттеу және т.б.

Ақпараттық технологиялардың мазмұны, көп жағдайда, оның ақпарат нарығындағы әрекетінің стратегиясы мен тактикасына байланысты. Ең негізгілері ретінде мемлекеттің ақпараттық әрекеттеріне және оның органдарының, басқару бөлімдерінің жұмысына сапалық шектеу қоятын төмендегідей ұстанымдарды атауға болады:

- мемлекеттің алға қойған мақсаттарына халықтың жаппай бұқаралық қолдау көрсетуі және оларды жүзеге асыруда жұртшылықты жұмылдыру ("талаптандыру", "сезімді ояту" стратегиясы);

- оны орындауға аса күш жұмылдырмай-ақ, қандай да бір мәселенің шешімін қабылдауда ұстанған өз ұстанымы жайынан қоғамды хабардар ету ("қоғаммен байланысты үзбеу" стратегиясы);

- бағыныңқы төменгі құрылымдарға және басқару органдарына қызметтік тұрғыдағы шешімдерді жүзеге асыру үшін арнайы нұсқауларды тарату ("қызметтік" стратегия);

- қабылданған және жүзеге асырылып жатқан шешімдерді бақылау ("бақылау" стратегиясы);

- қандай да бір әлеуметтік мәселелерді талқылауда мемлекеттік, саяси және қоғамдық ұйымдар мен бірлестіктер белсенділігін үйлестіру ("күштер тепе-теңдігі" стратегиясы);

- саяси тәртіп және басқару түрінің жағымды бейнесін қалыптастыру, соған сәйкес оппозицияның сыны ("имидж қалыптастыру" стратегиясы);

- қоғамдық пікірді тәртіпке қолайсыз әлеуметтік мәселелерді талқылауға барғызбай, көңілін аулау ("назарын басқаға аудару" стратегиясы) [2].

Бүгінде біз орта білім беруді одан әрі ақпараттандырудың екінші кезеңіне көштік, ол мазмұндық тұрғыда болады және компьютерлік сауаттылықтан жеке тұлғаның ақпараттық мәдениетінің іргелі операциялық негіздеріне ауысуды білдіреді, мұнда әрбір оқушы ақпаратқа, қазіргі ақпараттық технологияларға назар салып қана қоймай, оны тиімді қолдана білуі, Интернет ғаламдық ақпарат желісін пайдалана алуы тиіс.

Алайда, білім беру жүйесінде білімдік және ақпараттық технологияларды іс жүзінде үйлестіре қолдануда кемшіліктер кездеседі. Оның үстіне ақпараттық технологияның тез жаңаруы мәселені қиындата түседі. Жағдайды жақсарту үшін білім беру технологиялары мен ақпараттық қарым-қатынастық технологияларды кіріктіру қажет, сонда педагог өзі білетін, жақсы меңгерген, бейімделген техникалық құралдарды сабақта тиімді қолданады.

Жаңа коммуникациялық технологияларды пайдаланудың басты мақсаты- оқушылардың оқу материалдарын толық меңгеруі үшін оқу материалдарының практикалық жағынан тиімді ұсынылуына мүмкіндік беру. Бұл мақсаттарға жету жолында электрондық оқулықтар, тексеру программалары, оқыту программалары сияқты программалық өнімдер қызмет етеді. Білім саласында компьютер оқушы үшін оқу құралы, ал мұғалім үшін жұмысшы болып табылады. Оның қолданылуы нәтижелі болуы үшін бағдарламалық құралдар толық түрде мұғалімнің және оқушының алдына қойған мақсатына жетуін және шығару жолдарын қамтамасыз ету керек.

Қазіргі технологияларды білім жүйесіне енгізгенде, оқыту материалдарының педагогикалық мазмұндылығы мен әркімнің өзінің үйренуіне жағдай жасаудың маңызы зор. Оқыту ісінің тиімділігі мен сапасы көбінесе өздігінен оқып үйрену процесін тиімді ұйымдастыру мен пайдаланатын материалдардың сапасына тәуелді болады.

Компьютер және ақпараттық технологиялар арқылы жасалып жатқан оқыту процесі оқушының жаңаша ойлау қабілетін қалыптастырып, оларды жүйелік байланыстар мен заңдылықтарды табуға итеріп, нәтижесінде — өздерінің кәсіби потенциалдарының қалыптасуына жол ашуы керек.

Білім – болашақ бағдары, кез-келген маман даярлайтын оқу орынның басты міндеттерінің бірі – жеке тұлғаның құзіреттілігін дамыту. Құзірет – оқушының жеке және қоғам талаптарын қанағаттандыру мақсатындағы табысты іс-әрекетіне қажетті білім дайындығына әлеуметтік тапсырыс. Құзыреттілік – оқушының әрекет тәсілдерін жан-жақты игеруінен көрінетін білім нәтижесі.

Ақпараттық құзыреттілік – бұл жеке тұлғаның әртүрлі ақпаратты қабылдау, табу, сақтау, оны жүзеге асыру және ақпараттық – коммуникациялық технологияның мүмкіндіктерін жан-жақты қолдану қабілеті. Оқушылардың түпкілікті құзіреттіліктері – білім берудің жаңа нәтижелер. Құзіреттілікті оқушының пән бойынша игерген білім, білігінің жинағы деп қабылдауға келмейді. Ол – оқу нәтижесінде өзгермелі жағдайда меңгерген білім, білік, дағдыны тәжірибеде қолдана алу қабілеті болып табылатын жаңа сапа.

Бүгінгі таңдағы ақпараттық қоғам аймағындағы оқушылардың ойлау қабілетін қалыптастыратын және компьютерлік оқыту ісін дамытатын жалпы заңдылықтардан тарайтын педагогикалық технологиялардың тиімділігі жоғары деп есептейміз.

Қазіргі таңда елімізде білім беру жүйесінде жаңашылдық қатарына ақпараттық кеңістікті құру енгізілді. Ақпараттандыру жағдайында оқушылар меңгеруге тиісті білім, білік, дағдының көлемі күннен күнге артып, мазмұны өзгеріп отыр. Білім беру саласында ақпараттық – коммуникациялық технологияларды пайдалану арқылы білімнің сапасын арттыру, білім беру үрдісін модернизациялаудың тиімді тәсілдері пайдаланылуда және одан әрі жетілдірілуде.

Ақпараттық құзіреттілікті қалыптастырудың басты мақсаты – оқушыларды ақпаратты беру, түрлендіру және оны қолдану білімдерімен қаруландыру, олардың компьютерлік технологияны өз қызметтеріне еркін, тиімді пайдалана алу қабілеттерін қалыптастыру.

Қазіргі заман талабына сай адамдардың мәлімет алмасуына, қарым-қатынасына ақпараттық-коммуникациялық технологиялардың кеңінен қолданысқа еніп, жылдам дамып келе жатқан кезеңінде ақпараттық қоғамды қалыптастыру қажетті шартқа айналып отыр. Ақпараттық қоғамның негізгі талабы – оқушыларға ақпараттық білім негіздерін беру, логикалық ойлау-құрылымдық ойлау қабілеттерін дамыту, ақпараттық технологияны пайдалану дағдыларын қалыптастыру және оқушы әлеуметінің ақпараттық сауатты болып өсуі мен ғасыр ағымына бейімделе білуге тәрбиелеу, яғни ақпараттық қоғамға бейімдеу.

Интерактивтік оқыту технологиясы – бұл коллективтік, өзін-өзі толықтыратын, барлық қатысушылардың өзара әрекетіне негізделген, оқу процесіне оқушының қатыспай қалуы мүмкін болмайтын оқыту процесін ұйымдастыру.

Ақпараттық технология – қазіргі компьютерлік техника негізінде ақпаратты жинау, сақтау, өңдеу және тасымалдау істерін қамтамасыз ететін математикалық және кибернетикалық тәсілдер мен қазіргі техникалық құралдар жиыны.

Ақпараттық-коммуникативтік технологияны оқу-тәрбие үрдісіне енгізуде мұғалім алдына жаңа бағыттағы мақсаттар қойылады:

Өз пәні бойынша оқу-әдістемелік электронды кешендер құру, әдістемелік

пәндік

Web –сайттар ашу;

- Жалпы компьютерлік желілерді пайдалану;
- Бағдарламалау ортасында инновациялық әдістерді пайдаланып, бағдарламалық сайттар, құралдар жасау. (мультимедиялық және гипермәтіндік технологиялар).

- Қашықтықтан оқыту (Internet желісі) барысында өздігінен қосымша білім алуы қамтамасыз ету.

Интерактивтік оқыту – бұл, ең алдымен оқушы мен мұғалімнің қарым-қатынасы тікелей жүзеге асатын сұхбаттасып оқыту болып табылады. Сабақтағы интерактивтік әрекет өзара түсіністікке, өзара әрекетке, қатысушының әрқайсысына қажет есепті бірлесіп шешуге алып келетін – ұйымдастыру және сұхбаттасып қарым-қатынас жасауды дамытуды ұсынады.

Оқытудың ақпараттық-коммуникациялық және интерактивтік технологияларын пайдалану – педагогикалық іс-әрекеттердің мазмұны мен формасын толықтыру негізінде оқыту үрдісін жетілдірудің бірден бір жолы. Компьютерлік желілерді, интернет жүйесін, электрондық оқулықтарды, мультимедиялық технологияларды, қашықтан оқыту технологиясын пайдалану оқу орындарында ақпаратты-коммуникациялық технологиялар кеңістігін құруға жағдай жасайды.

Ақпараттық-коммуникациялық технологияны дамыту білім берудің бір бөлігі. Соңғы жылдары заман ағымына сай күнделікті сабаққа компьютер, электрондық оқулық, интерактивті тақта қолдану жақсы нәтиже беруде. Бүгінгі күні инновациялық әдістер мен ақпараттық технологиялар қолдану арқылы оқушының ойлау қабілетін арттырып, ізденушілігін дамытып, қызығушылығын тудыру, белсенділігін арттыру ең негізгі мақсат болып айқындалады.

Әсіресе қашықтан оқыту жүйесі жедел қарқынмен дамуда, бұған бірнеше факторлар, ең бастысы – білім беру мекемелерінің қуатты компьютер техникасымен қамтылуы, оқу пәндерінің барлық бағыттары бойынша электрондық оқулықтар құрылуы және Интернеттің дамуы мысал бола алады. Бүгінгі таңда білім беруді ақпараттандыру формалары мен құралдары өте көп. Оқу процесінде ақпараттық және телекоммуникациялық құралдар мүмкіндігін комплексті түрде қолдануды жүзеге асыру көп функционалды электрондық оқу құралдарын құру және қолдану кезінде ғана мүмкін болады. Білім беруді ақпараттандыру жағдайында оқушылардың ақпараттық сауаттылығын, ақпараттық мәдениетін және ақпараттық құзырлығы сияқты қабілеттіліктерді қалыптастыру мәселесі бүгінгі күннің өзекті мәселесіне айналып отыр [3].

ӘДЕБИЕТТЕР:

1. Қазақстан Республикасының білім туралы заңы. Астана, 1999, 8 бап.
2. Мұхамбетжанова С.Т., Мелдебекова М.Т. Педагогтардың ақпараттық – коммуникациялық технологияларды қолдану бойынша құзырлылықтарын қалыптастыру әдістемесі. Алматы: ЖШС «Дайыр Баспа», 2010 ж.
3. Қараев Ж., Өстеміров К.Ө. т.б. Бастапқы ақпараттық - коммуникациялық білімнің мемлекеттік стандарты. Алматы, 1998, 247 б.

ӘОЖ 37

ПАТРИОТТЫҚ ТӘРБИЕ – ҰЛТ НЕГІЗІ

Сергімбаев М.Қ.

Сарқан аудандық білім бөлімінің «Тасарық орта мектебі мектепке дейінгі шағын орталығымен» коммуналдық мемлекеттік мекемесі, Сарқант қ., Абай ауылы

Патриотизм-адамгершілік сипаты- керек уақытты адамның өзіне «керек» деп бұйрық беріп, ауыр сын сәтінде «істей алмаймын» дегенді жеңе білуі. Патриотизмнің мәнін түсіндіргенде, әрқашан оның негізінде халықтың өз Отанына деген махаббаты мен адалдығы жатқанын ұмытпау керек. Қазіргі жағдайда республиканың әр азаматының Отанының қауіпсіздігі, Қазақстан халқының бақыты мен гүлденуі оның қорғаныс қуатының күшеюіне, біздің әскери ұйымның нығаюына байланысты екенін түсінуінің маңызы зор. Патриотизм – адамдардың өз Отанына деген сүйіспеншілігі мен адалдығын көрсететін сезім. Ол адамның өз Отанын күшті де айбынды етіп, гүлдендіруге ұмтылуымен сипатталады, қандай да бір қастандық әрекеттерден Отанын қорғауға дайын болуын білдіреді. Патриотизм сезімі- өз халқының әлеуметтік, мәдени жемістері үшін мақтану, оның жауынгерлік және еңбек дәстүрлеріне ұқыптылықпен қарау. Патриотизм, сондай-ақ туған жерге, ата-бабасы жатқан жерге құштарлық сияқты терең перзенттік махаббатты да білдіреді.

Бүгінгі таңда мектепте өткізілетін барлық пәндерде ұлттық құндылықтарды отан сүюді ар мен намысты жоғарға қоятын іс шаралар көптеп өткізеді. Мектеп білім мен тәрбие бірге бірлесіп жүреді.

Патриотизм (грек сөзі) – Отанға деген сүйіспеншілік, әрбір азаматтың бойында күш-қуаты мен білімін Отан игілігі мен мүддесіне жұмсау деген сөз. Яғни отанға деген сүйіспеншілік елге жерге деген сүйіспеншіліктен туындайды.

Қазіргі патриот болу дегеніміз- республиканың экономикалық, қорғаныстық әлеуетін тынбай нығайту, оны кез келген сыртқы қастандықтан қорғауға дайын болу, әскери міндетке жауапкершілікпен қарау деген сөз. Патриотизмге, интернационализмге тәрбиелеу формалары мен әдістері әр түрлі. Олардың негізгілері мыналар болып саналады.:

-жауынгерлерді идеялық сеніммен, тәрбие жұмыстарымен саяси саналыққа тәрбиелеу;

-Қоғамдық-гуманитарлық дайындық жүйесі жеке құрамның жауынгерлік оқуын іске асыру;

-Жауынгерлерді патриотизм мен интернационализм идеяларымен қаруландыру;

-Республика аймағында, ТМД мемлекеттерінде тұратын барлық халықтардың достығын насихаттау;

-Азаматтар мен жауынгерлерді республиканың Қарулы Күштері, халықтың еңбек және жауынгерлік дәстүрлері арқылы тәрбиелеу,

-Әлемдегі, аймақтағы, республикадағы әскери саяси жағдайды білу;

-Әскери қызметті, Қазақстандық жауынгерлердің ерлігі мен ержүректілігі фактілерін насихаттауға ақпарат құралдарын дұрыс әрі тиімді пайдалану,

-Жеке қасиеттерін жетілдіру, өзін Қазақстандық патриотизм рухында тәрбиелеу;

-Әскери мәселеге, мемлекеттің қауіпсіздігін қамтамасыз етуге байланысты республика қабылданған заң ережелері мен талаптарын білу.

Патриоттық және интернационалдық тәрбиедегі кемшіліктер моральдық саяси және психологиялық тұрақтылығынан жеке құрам бөлімшесін ұрысқа дайындығына кері әсерін тигізіп жатады, тек нағыз патриот пен интернационалист қана бейбіт уақыттағы төтенше

жағдайлар мен ұрыс жағдайында әскери борышын табандылықпен, ержүректілікпен орындауға қабілетті.

Патриоттық тәрбие жүйесі оқыту мен тәрбиелеу үрдісіндегі әлеуметтік маңызды құндылықтарының бірі болып табылады. Сондықтан елімізде өткізіліп жатқан дене шынықтыру сабағы мен алғашқы әскери дайындық сабақтары оқушыларды салауатты болып алыптасуына барынша өз ықпалын тигізеді. Елімізде болып жатқан тарихи өзгерістер, ұлттық сана-сезімнің өсуі, ұлт арқылы қатынастар үрдісі Отанымыздың ортақ тағдыры үшін жауапкершілікті сезінетін патриоттар тәрбиелеуде ерекше маңызға ие.

АӘД сабақтағында күнделікті әнұран айтқызу сапқа тұрғызу оқушыны патриоттық тәрбиелеп оның ой санасына ұлт отан құндылықтарын рухани бағалауға бағыт береді. Осы Мемлекеттік рәміздерден басталған тәрбие тұлғалардың қоғамдық бағыт-бағдарын анықтайды, адамгершілік құндылықтарын қалыптастырады, әлеуметтік белсенділігін жоғарылатып, өз іс-әрекеттеріне жауапкершілігін арттырады және Отан игілігі жолында қызмет етуге ұмтылдырады. Сондай-ақ қазақ халқының озық құндылықтарын қалыптастыру жолында қазақ тілі әдебиет, тарих пәндерімен бірлесе отырып қосымша жұмыстар жүргіземіз. негізінде жалпы ұлтжандылыққа, еуразияшылдыққа, қазақстандық патриотизмге, отансүйгіштікке, жастарды ашық пікірталасқа, сөз бостандығына тәрбиелейді.

Елбасы Н.Ә.Назарбаев өзінің халыққа Жолдауында: «Біз Қазақстанның барлық азаматтарының отаншылдық сезімі мен өз еліне деген сүйіспеншілігін дамытуға тиіспіз» деп атап өткен болатын.

Қазақстандық патриотизм Қазақстан азаматының өзін осы елдің төл баласы, нағыз азаматы ретінде сезінгенде, Қазақстанды өзінің туған елі, Отаны деп есептеген жағдайда ғана қалыптасады. Қазақстанның патриоты дегеніміз:

- 1.Өзге ұлт арасында болсада өз мемлекетінің құндылықтарын құрметтеу.
- 2.Қазақстанда тұратын әрбір азамат сол елдің ұлттық құндылықтарына құрметпен қарау
3. Әскер қатарына алынғанына мақтанышпен қарау, әскер тәртібіне толық бағыну
- 4.Қазақ халқының тілін білу жерін сүю патриот болу.

Патриоттық сана – сабақта және сабақтан тыс іс-шараларда Отанды сүю, елін қорғауға байланысты басты ұғымдарды ашып көрсету арқылы қалыптасады. Алғашқы әскери дайындық пәнін оқу процесінде оқушылар ҚР-н қорғау жөніндегі құқықтарын игеруі, ҚР Қарулы Күштері түрлерінің қызметін, әскери қызмет пен азаматтық қорғаныс негіздерін дұрыс түсініп, келешек жас жауынгерге қажет болатын білім мен практикалық дағдыларды және психологиялық бейімдеушілікті меңгереді. Оқушылар БӘД пәнінде әскери істің және азаматтық қорғаныстың негіздерімен, әскери жарғылардың негізгі талаптарымен танысады, ату құралдарының құрылысын біліп, олардан ата білу дағдыларын игере бастайды. Олар жергілікті жерде бағдарлау тәсілдерімен танысып болып, азимут бойынша қозғалудан бағыты болады. АӘД сабағында мектепте көптеген іс шаралар өту арқылы оқушыны біз отандық қорғауға дайыдап шыңдап отырамыз. тасарық орта мектебінде сыныптар арасында көптеген сайыстар жүргізіледі. 9 мамыр, 1 желтоқсан, 16 желтоқсан. Жігіт сұлтаны, Әскери жаттығулар сияқты тақырыпта мектепшілік жарыстар өткізіледі.

Қазіргі кезде тәрбиенің жан-жақты, сан қырлы әдіс-тәсілдерін жас ұрпақтың бойына сіңіре отырып, оларды Отансүйгіштік, елжанды азамат етіп тәрбиелеу – қоғам алдындағы басты міндет.

ӘДЕБИЕТТЕР:

1. Назарбаев Н. Қазақстан – 2030. Ел Президентінің Қазақстан халқына жолдауы. Алматы: Білім, 1998. – 37 бет.

2. Қазақстан тарихы №11.2010 Ә.Тортаева Жас жеткіншекке патриоттық тәрбие берудің маңыздылығы.

3. Қазақстан тарихы №4.2010. С.Ж.Құттыбаева Қазақстандық патриотизммен полеранттылыққа тәрбиелеу – мұғалімнің басты борышы.

4. Қазақстан тарихы №1.2010. А.Ешмухамбетов Патриоттық тәрбие берудің бағыттары.

5. ҚР-ның Білім туралы заңы.

6. Қазақстан Республикасының білім беру ұйымдарында 2006-2011 жылдарға арналған кешенді тәрбие бағдарламасы.

ӘОЖ 001

БІЛІМ БЕРУ БАҒДАРЫНА МӘНГІЛІК ЕЛ ҚҰНДЫЛЫҚТАРЫН ЕНДІРУ ЖОЛДАРЫ

Сейсенбаева Ж.А.

Абай атындағы Қазақ ұлттық педагогикалық университеті, Алматы қ.

Әр адамның және жалпы қоғамның алдында нақты айшықталған арман мен мұрат болуы керек, соған қарай қоғам біріге алға ұмтылады. Мұнда басты орынға экономикалық құндылықтар шығып кетпей, негізгі мақсат адамның рухани құндылықтары ретінде танылуы тиіс. Бүгінгі күні ол арман қазақ халқының мүддесі мен ұлттық ерекшеліктерін негізге алған, біртұтас Қазақстан халқы болып басы біріккен, қоғаммен өзара жауапкершілікте болатын кәсіби мемлекетте өмір сүретін жеке адамның өз мүмкіндігіне сай жетістікке қол жеткізе алуын қамтамасыз ете алатын өркениетті қоғам құру идеясы болуы тиіс. Мұндағы басты акцент даралыққа емес қоғамдық мүддеге сай өмір сүруге жасалынуы қажет. Ол үшін, біріншіден – ел бірлігі; екіншіден – экономиканың бәсекеге қабілеттілігі; үшіншіден – интеллектуалдық жасампаз қоғам; төртіншіден – өркениетті мемлекет тұғырларына негізделуі тиіс.

Елбасымыз көтерген ұлт болашағына негізделген «Мәңгілік Ел» идеясы тарихтан алшақ кетпейді, бүгінгі уақыт талабына сай тарихи танымдық, ұлттық деңгейдегі мәдени құндылықтарға ие, саяси бағыты терең ұғым. Олай болса, «Мәңгілік елдің» ұлттық құндылықтары төмендегідей болып келеді:

- Ұлттық руханиятымыздың өзегі – мемлекеттік тіл мәртебесіне ие қазақ тілі. Мемлекеттік тіл – азаматтық сәйкестіктің басты нышандарының бірі. Ана тілді көтерумен қоса өзекті болып отырған «Үш тұғырлы тіл» идеясын да қолдауымыз қажет.

- Елдің өзіндік ерекшеліктері мен тарихи тағдыры ескерілуі қажет. Қазақи рухы биік ұлттық идеяның қалыптасуында тарих пен мәдениет, ұлттық діліне негізделген әлеуметтік тәжірибелердің маңызы зор.

- Мәңгілік ел болуға жетелейтін бағыттардың бірі – дін. Ислам діні насихаттан тұратындығында еш талас жоқ. Ал бүгінгі күні жалпы жұртшылық дәстүрлі дінімізден сусындап, хабар алуы тиіс. Себебі, қазіргі күндегі әртүрлі діни ағымдардың жетегінде кетіп, ұлттық дәстүр мен салт-санасынан айырылып, мәңгіртеніп бара жатқан жастарымыздың қатарының өсуі елді алаңдатуда. Сол себепті, мұндай адасуға жол берілмеуі үшін, ең алдымен тұлғаның ой-санасы таза болуы керек. Бұл тұрғыда адамгершілік, байсалдылық және шектеулік, ізгілік сияқты аса жоғары құндылықтарға негізделген ислам шариятының атқаратын рөлі жоғары.

- Қазақтың ұлттық құндылықтарын жаңғырту бүгінгі мемлекеттен өзінің ішкі

және сыртқы саясатын ұлттық сипатта жүргізуді талап етеді. Бұл дегеніміз жаңа жаһандық демократиялық құндылықтардан бас тартпай, осы жаңашылдықты қалыптастыруда қазақтың дәстүрлі құндылықтарын жаңғырта отырып, ұлттық қорға, яғни, ұлттық тәрбиемізге сүйену.

• Қашан да мемлекет алдыменен адамның кісілік қасиеттеріне, тұлғалық құндылықтарға мұқтаж. Кісілік қасиеттері дегеніміз түсінік, адамгершілік, білімділік, табандылық, адалдық. Тұлғалық құндылықтар ол мемлекеттің мүддесі, тілі мен діні, тарихы мен мәдениеті, даналығы мен өнері, ғылымы және білімі. Осы құндылық көздері адамның қасиетімен, адамгершілік рухымен келетін дүние. Елдің тәуелсіздігі, тәуелсіздіктің мәңгі әрі баянды болуы адамның ұлттық қасиеттеріне негізделген сол елдің әдебиеті мен білімдік әрі ғылыми құндылықтарда.

XXI ғасырдағы Қазақ елі

Ғылым мен техниканың қарышты қадамы, жарқын болашаққа деген сенім өркениетті дамыған елдерде біртұтас жалпы адамзаттық мәдениеттің дамып, қалыптасуына әсерін тигізбей қойған жоқ. Планетамызда парасаттылық пен ізгіліктің кеңінен өріс алуы жалпы адамзаттық мәдениеттің дамуына және оның ұлттық түрлерінің нәрленуіне, олардың өзара қарым-қатынастарының жаңа арнаға түсуіне ерекше әсер етті. Міне, осы жағдайларды ескере отырып, XXI ғасыр мәдениетінің мазмұнын ашып көрсетуде екі басты мәселеге баса назар аударғанды жөн. Оның біріншісі, XX ғасыр мәдениеті дамуының басты бағыттары (XX ғасыр мәдениетінің қалыптасуының сабақтастығы мен дәстүрлері, қазіргі заман мәдениетінің тоқырауға ұшырауы мен одан шығу жолдары және бұл процестің түрлі мәдени концепцияларда көрініс табуы және т.б. мәселелері), екіншісі, XXI ғасыр мәдениетінің жалпы адамзаттық және ұлттық сипаты (жалпы адамзат мәдениеті қалыптасуының басты себептері және оның құндылықтары, жалпы адамзаттық және ұлттық диалектика және т.б.).

Қазіргі санамызда орын алған, халықтың жаппай ортақ мүддесіне айналған ұлттық идея туралы кезінде әртүрлі пікірлер айтылғанымен, оның айқын тұжырымы қалыптаспаған еді. Тәуелсіздіктің алғашқы жылдары көрініс берген ізденістер бір арнаға тоғыспай аяқсыз қалды. Міне, осы сәтте Елбасы Нұрсұлтан Назарбаев «Қазақстан жолы – 2050: бір мақсат, бір мүдде, бір болашақ» атты Жолдауын жариялады. Президент өз сөзінде: «Мен қоғамда «қазақ елінің ұлттық идеясы қандай болуы керек» деген сауалдың жиі талқыға түсіп жүргенін естіп жүрмін, біліп жүрмін. Біз үшін болашағымызға бағдар етіп ұлтты ұйыстыра ұлы мақсаттарға жетелейтін идея бар. Ол – мәңгілік ел идеясы. Тәуелсіздігімізбен бірге халқымыз мәңгілік мұраттарына қол жеткізді. Біз еліміздің жүрегі, тәуелсіздігіміздің тірегі мәңгілік елордамызды тұрғыздық. Қазақтың мәңгілік ғұмыры ұрпақтың мәңгілік болашағын баянды етуге арналады. Ендігі ұрпақ – мәңгілік қазақтың перзенті. Ендеше, қазақ елінің ұлттық идеясы – Мәңгілік ел», - деді. Демек, Елбасының ұстанған басты идеясы ұлттық идея формуласының ұлттық тарихта жатқандығымен айқындалады.

Ал, бұл ұлттық идеяның бастау алатын қайнар көздері жайлы қазақтың белгілі тұлғалары әрқалай пікір-көзқараста болғанымен, әрқайсысына ортақ бір дүние бар. Ол – ата-салт пен әдет-ғұрып негізінде қарастыру.

Енді жоғарыдағы ұсыныстарды қазақстандық білім беру жүйесінде қалай жүзеге асыру керек деген орынды сұрақ туады. Бізге белгілі тұсы, ол «Мәңгілік елдің мәңгілік тілі» саясаты үздіксіз түрде жүріп отыруы тиістігі. Ол үшін, білім берудің барлық сатыларында жүйелі жалғасып жатуы керектігі. Сонда ғана, «Мәңгілік ел» құндылықтары білім беру сатысына қарай кезең-кезеңмен қазақ халқының тарихы, мәдениеті мен әдебиеті, діні мен ділі осы мемлекеттің ұлттық тілі арқылы көрініс табатын болады.

Ұлт тілін сол елдің ұлттық құндылығы ретінде бағалау арқылы, оқырмандық талғамы терең, жан-жақты дамыған дара тұлға қалыптастырамыз. Оқудың барлық сатыларында көздейтін ең басты міндетіміз, ол – тілдің адамның рухани байлығы екенін түсіндіру, әрбір сөзді дұрыс пайдалану қажеттігін үйрету арқылы дұрыс сөйлеу мәдениетіне баулу. Осылай жастардың ой-өрісін дамытып, ізденушілік қабілетін қалыптастыратын боламыз.

Сонау отбасынан бастап, балабақша, мектеп қабырғасы, одан бері белгілі бір жоғары оқу орындарында берілетін білім мазмұнында:

- сәби жарық дүние есігін ашқан сәттен бастап анасы бөбегімен ана тілінде тілдесіп, әр кезде бесік жырын айтып ұйықтату керек. «Тәрбие тілден басталады» дейтін халқымыз ана омырауынан ажырамаған кезден-ақ бөбегің ана тілінің ақ уызымен ауыздандыра бастау керектігін, ана тілі – адамның ғұмыр бойғы серігі, рухани қуаты, күрестегі құралы екендігін меңзеген.

- Балабақша жасында тіліміздің әлем тілдері ішінде сөздік қоры жағынан ең бай үш тілдің бірі екендігін, бүгінгі халық даналығы – халқымыздың бай тілдік мұрасы екендігін түсіндіріп, сол арқылы патриоттық сезім тудыру. Ол үшін, балабақшадағы тәрбиешісі, отбасындағы әжесі не ата-анасы балаға ұйықтар алдында ертегі айтып беру керек. Кішкентай балаға ертегі оқығанда көз алдына оқиға желісін елестете алатындай, өзі де сол ертегінің ішінде, кейіпкерлермен жүргендей әсер беретіндей немесе бейне бір мультфильм көріп отырғандай сезімге бөлей алатындай мәнерлі, әсерлі әуенмен ертегідегі кейіпкерлерді сомдап, дауыс ырғағын жалықтырып алмау үшін өзгертіп оқыған абзал. Сондай-ақ, телеарналардан отандық мультфильмдер жиі көрсетіліп отыру керек. Ол мультфильмдер, әрине отан тарихы желісіне негізделіп түсірілуі тиіс.

Осындай жағдайларды ескеретін болсақ, біз баланың бойында ана тілінің сөздік құдіретін түсіндіріп, тілге деген қызығушылықты арттыра түсер едік.

- Бастауыш мектеп буынында адамгершілік нормасы мен өнегелі мінез-құлық негіздерін меңгеріп шыға алатындай жағдай жасауымыз керек. Оқулықтардағы мәтіндерде қазақ классиктерінің шығармалары берілеуі керек. Және сабақ барысында берілетін тапсырмалар мәңгілік ел құндылықтарына негізделіп, отбасындағы тәрбие білім ордасындағы тәрбие негіздерімен ұштасып жатуы қажет. Тілдік мұралардағы адамгершілік, өнегелілік, көркем мінездік, тәрбиелілік мәселелері бала бойына білім берумен қатар бірге сіндіру.

- Негізгі мектепте қазақ тілінің әлемдік өркениет жүйесіндегі орны мен құндылығын, жетістіктері мен ерекшеліктерін түсіндіру.

- Жоғарғы сынып сатысында риторика, қазақы классикалық көркемсөз негіздері жайындағы білімдерін кәсіби қызметінде, күнделікті тіршілік негізінде қолдануға қабілеттілігін дамыту. Ойын сауатты, еркін жеткізе білуге, шешен де ұтқыр сөйлей алуға баулу арқылы сөйлеу мәдениеті қалыптастырылады.

- Кәсіптік білім беруде білімдік ортада субъектілердің бірлескен қызметі мен тұлғааралық өзара сөйлесу әрекетін ұйымдастыру әдістері үйретіледі. Жас жеткіншектердің дамуы мәселелері бойынша қоғамдық ортада тиімді өзара әрекеттесе алуға үйрету көзделеді. Тілдік ғылым жүйесінің базистік негіздерін меңгеруі мен олардың бойына жеке бастың және этникалық қарым-қатынастың жоғары мәдениетін қалыптастыру, тұлғаның өзін-өзі айқындауы мен кәсіби бағдарға бейімдеу болып табылады.

- Жоғары мектепте сауаттылық сөз мәдениетінен басталатындығы (ғаламтор тілінің тілдік мәдениетке әсері, БАҚ және сөз мәдениеті); іскерлік ортадағы мемлекеттік тіл (хаттасу түрлері; жұмыстық, іскерлік, қарым-қатынастық орталарда хат жазу үлгілері) негіз болады.

Сол арқылы, жеке тұлғаның өзіндік ерекшеліктерін ескере отырып, қоғам мен

еңбек рыногы талабына қызмет ете алатындай жоғары білікті жұмысшы кадрлары мен мамандыққа деген қажеттілікті қанағаттандыруға бағытталады.

Мәңгілік ұғымы ұлттың тілі мен әдебиетінен бастау алатыны белгілі. Әдебиет халықтың айнасы, ұлттың бағыт-бағдарын бедерлеп, ертеңге үн қосып, халыққа тарихи кезеңнен хабардар етіп отыратын, тұлғаның рухани дамуына септігін тигізетін мәдениет құралы. Ұлт тәрбиесіне үн қосудың өзі тілдің маңызын терең ұғынып, әдебиеттік мәдениеттілік дамып, қастерлегенде ғана қалыптасады. Тілдің маңызы артып, қазақ халқы қоғамда өз тілінде сөйлегенде ғана мәңгілік ел халықтық идеясы жүзеге асады. Ол үшін әдеби ұғым өз деңгейінде дамығанда ғана жүзеге асып, мәңгілік ел болудың негізгі қағидасы қалыптасады.

ӘДЕБИЕТТЕР:

1. «Қазақстан жолы – 2050: Бір мақсат, бір мүдде, бір болашақ». Қазақстан Республикасының Президенті Н.Ә.Назарбаевтың Қазақстан халқына Жолдауы. 2014 жылғы 17 қаңтар.

2. Нуриев М.А., Сейсенбаева Ж.А. Мәңгілік ел тұғыры – ұлттық тәрбие мен қазақ тілінің дамуы негізінде. / Ұлттық тәрбие. – №1 (33) 2016.

3. «Мәңгілік ел». Оқулық. / КасымбековМ.Б., ПралиевС.Ж., Жампеисова К.К.және т.б., Абай атындағы ҚазҰПУ. – Алматы: Ұлағат баспасы, 2015. – 336 б.

4. Пірәлиев С.Ж., НуриевМ.А., СейсенбаеваЖ.А., СадыковаА.Е., СаметоваЖ.Ш.Интеллектуалды ұлт қалыптастырудағы тіл мен әдебиет: оқу құралы.– Алматы: Абай атындағы ҚазҰПУ: «Ұлағат» баспасы, 2014. - 188 б.

УДК 343.98

ПОНЯТИЕ СУДЕБНОЙ ФОНОСКОПИЧЕСКОЙ ЭКСПЕРТИЗЫ: ЭТАПЫ РАЗВИТИЯ И ВИДЫ

Сериев Б.А., Болысбаева Э.

1. Жансүгіров атындағы Жетісу мемлекеттік университеті, Талдықорған қ.

Судебная фоноскопическая экспертиза возникла на стыке разных наук из практической потребности криминалистов в получении объективных научных фактов на основе экспертного исследования таких нетрадиционных следов преступления как голос и речь человека, звуки выстрелов, записанных на материальном носителе, позволяющем многократно их воспроизводить, прослушивать и анализировать. Она возникла и развивалась под воздействием определенных объективных тенденций и закономерностей, однако, только надлежащее правовое закрепление процессуального статуса результатов звукозаписи в рамках уголовного процесса могло создать необходимые правовые условия для возникновения судебной фоноскопической экспертизы как процессуальной деятельности и использования фонограмм в качестве основы для формирования доказательств в уголовном судопроизводстве[1].

На первом этапе становления судебной фоноскопической экспертизы, который можно условно обозначить периодом времени с 1969 по 1980 год, были сформированы гносеологические основы, обозначены общие принципы фоноскопической экспертизы с учетом имевшихся на тот период инструментальных средств и методов исследования фонограмм, были впервые очерчены первые контуры нового направления экспертной деятельности. Результаты первых экспертиз и методики, на основе которых они проводились, были опубликованы в работах А.А. Ложкевича, В.Л. Шаршунского, В.А.

Снеткова, В.А. Чиванова, Г.Л. Грановского, М.В. Салтевского, Э.К. Ребгуна, Ю.Ф. Жарикова, Г.С. Рамишвили, В.Д. Сердюкова и других.

Быстрый темп развития фоноскопической экспертизы на втором этапе 1980-1990 гг. был вызван тем, что фонограммы стали активно внедряться в уголовный процесс в качестве средства фиксации криминалистически значимой информации при производстве следственных действий и при проведении оперативно-розыскных мероприятий. Одновременно расширялась инструментальная база экспертных исследований, стали внедряться компьютерные технологии, появились новые средства анализа речевых сигналов, продолжилось формирование теоретических основ данного рода судебной экспертизы. В этот период фоноскопические экспертизы стали проводиться в ряде подразделений системы экспертных учреждений МВД, ФСБ (КГБ), МЮ бывшего СССР и РСФСР, в основном в Москве, Тбилиси и Киеве. Однако общее количество проведенных экспертиз (относительно других традиционных криминалистических экспертиз, например, почерковедения) было сравнительно невелико [2].

Третий этап становления судебной фоноскопической экспертизы, начинается с 1991 года и продолжается в настоящее время. Он характеризуется обобщением накопленного теоретического и методологического знания, внедрением современных информационных технологий и разработкой новых частных методик и попытками их автоматизировать, тенденциями к формированию различных видов фоноскопической экспертизы на основе более узкой экспертной специализации, комплексированием с пограничными областями, процессами дальнейшей дифференциации и интеграции научных знаний.

В экспертную деятельность все больше внедряются современные научные достижения в области автоматического распознавания слуховых образов, применяются математические и лингвистические, кибернетические методы исследования, разрабатывается новый исследовательский инструментарий [3]. Исследуя проблему формирования единого научно-методического подхода к организации государственной судебно-экспертной деятельности, профессиональной подготовки и специализации экспертов в государственных судебно-экспертных учреждениях разных ведомств, унификации и стандартизации экспертных методик, возникали дискуссионные вопросы, связанные с терминологией и понятийным аппаратом судебной фоноскопической экспертизы. Традиционное название «судебная фоноскопическая экспертиза», по мнению Галяшиной Е.И., по сравнению с другими наименованиями более кратко и емко отражает ее суть, максимально позволяет охватить круг исследуемых объектов и многообразие решаемых задач. Ею было предложено использовать его в качестве унифицированного термина для данного рода судебной экспертизы в рамках государственной судебно-экспертной деятельности.

На современном этапе развития, судебная фоноскопическая экспертиза, обособившись от экспертизы видеодокументов, завершила этап своего становления и оформилась как самостоятельный род судебных экспертиз, традиционно входящий в класс криминалистических экспертиз.

Специфической чертой современного состояния судебной фоноскопической экспертизы (СФЭ) является высокая динамика ее развития, быстрое насыщение новыми направлениями, органичное комплексирование с рядом пограничных областей, широкое включение в спектр ее специальных знаний современных информационно-емких технологий, интеграция универсального комплекса знаний из естественнонаучных и гуманитарных наук, усиливающаяся тенденция к более узкой специализации по видам.

В условиях активной гуманизации уголовного процесса, становления судебной реформы роль фоноскопической экспертизы и заключения эксперта как судебного доказательства особенно возрастает. Это вызвано объективными и субъективными причинами.

Объективно – доказательственное значение материалов звукозаписи, полученных, в частности, в ходе оперативно-розыскных мероприятий, связано с наличием в них фактических данных, непосредственно относящихся к событию преступления, и возможностью проверки процессуальным путем их достоверности, допустимости и относимости к материалам уголовного дела.

Субъективно - (в силу возможности проверки достоверности ее источника и содержания) позволяет с большим доверием относиться к информации, передаваемой и воспринимаемой субъектами доказывания по акустическому каналу (устно, на слух).

Одним из важных аспектов теоретических основ фоноскопической экспертизы является определение ее предмета и круга практических задач, детерминированных видами совершенного преступления или обстоятельствами, подлежащими доказыванию в суде по гражданскому делу, с учетом специфики ее объектов.

Цель судебной фоноскопической экспертизы - установление фактических данных, имеющих доказательственное значение на основе применения интегрированного комплекса специальных знаний о природе и свойствах звука, его источнике, процессе трансмиссии и фиксации, о материалах, устройствах и способах звукозаписи, а также способах и методах их исследования.

Фонограмма или средство звукозаписи, как любой другой материальный объект, становится вещественным доказательством после осмотра, описания в протоколе и приобщения к делу в установленном законом порядке. В то же время криминалистически значимая информация, полученная в результате фоноскопической экспертизы, зачастую не может появиться ни из какого иного источника.

Предметом научных основ фоноскопической экспертизы являются закономерности формирования и исследования отображения звуковой информации на носителе записи. А установление по заданию следственных и судебных органов фактов и обстоятельств, связанных с проявлением этих закономерностей, имеющих значение доказательств, составляет предмет судебной фоноскопической экспертизы.

По своим свойствам, происхождению и природе фонограммы и устройства трансмиссии и звукозаписи являются новым, отличающимся от всех остальных объектов родов и видов судебных экспертиз.

В качестве родового объекта судебной фоноскопической экспертизы выступают: фонограммы, приобщенные к материалам уголовного или гражданского дела; устройства, использованные для трансмиссии (приема, передачи), записи и воспроизведения звуковой информации, являющиеся вещественными доказательствами; процессы (события, явления, действия), зафиксированные в материалах дела, относящиеся к условиям производства звукозаписи, на основании изучения которых эксперт признает другие факты, являющиеся предметом судебной фоноскопической экспертизы.

Видовой объект СФЭ - материальный носитель звуковой информации, исследуемый на основе специальных познаний в рамках конкретного вида СФЭ. Конкретный объект СФЭ - материальный носитель звуковой информации (фонограмма), средство трансмиссии (приема, передачи), записи и воспроизведения акустического сигнала, обладающее признаками индивидуальности и неповторимости, что и предопределяет специфику конкретного экспертного исследования по конкретному делу.

Базируясь на триедином основании классификации: предмета, объекта и специальных познаний, необходимых для решения задач судебной фоноскопической экспертизы, можно полагать сформировавшимися три вида судебной фоноскопической экспертизы: судебная фоноскопическая экспертиза речи, судебная фототехническая экспертиза и судебная фоноскопическая экспертиза звуковой среды [4].

Рассмотрим некоторые из них. 1) Судебная фоноскопическая экспертиза речи. Сущность данного вида судебной фоноскопической экспертизы заключается в проведении

исследования речевой информации, зафиксированной на фонограмме. Этот вид СФЭ сейчас методически наиболее развит в силу того, что речь является источником наиболее криминалистически значимой информации, и ее исследованию всегда уделялось приоритетное внимание. Предметом данного вида СФЭ являются факты и обстоятельства, устанавливаемые на основе исследования речевого сигнала, его содержания, и свойств, обусловленных индивидуальными особенностями и функционально динамическими навыками говорящего. Целью данного вида СФЭ является установление текстового содержания звучащей речи, идентификация диктора, диагностика состояния и характеристик личности по речи, установление целостности и связности устного текста, его информативности, полноты фиксации и т.д.

2) Судебная фототехническая экспертиза. Сущность данного вида судебной фототехнической экспертизы заключается в проведении исследования технических (аппаратных) средств приема, передачи, фиксации, хранения звуковой информации и ее носителей. Предметом этого вида СФЭ являются факты и обстоятельства, устанавливаемые на основе исследования технологии изготовления и эксплуатации средств трансмиссии и звукозаписи, фиксации и хранения звуковой информации, закономерностей и механизма слеодообразования - отражения на магнитном носителе свойств звукозаписи, особенностей самого носителя звуковой информации.

СФЭ этого вида проводится в целях установления системы записи (механическая, оптическая, магнитная), способа (аналоговый или цифровой), оригинальности (запись непосредственно от первоисточника) или факта перезаписи, дублирования (например, при расследовании дел, связанных с изготовлением контрафактной продукции), выявления признаков монтажа фонограмм, технологических или иных характеристик их изготовления, дефектов, повреждений и т.п., а также в целях идентификации и диагностики устройств, использованных для снятия, передачи, фиксации и хранения звуковой информации, средств изготовления фонограмм (магнитофон, микрофон, приемник, регистратор, устройство для изготовления грампластинок и компакт-дисков и т.п.), определения технического состояния средств звукозаписи и их компонентов, характера неисправностей, причин их возникновения, степени искажений, вносимых в записываемый звуковой сигнал техническими особенностями тракта приема, передачи, записи и воспроизведения и т.д.

Данная экспертиза выделена в отдельный вид СФЭ, так как ее предмет требует применения специальных инженерных знаний по технологии съема акустической информации, получения и изготовления фонограмм, специфике функционирования используемых для этого технических средств и аппаратов.

3) Судебная фототехническая экспертиза звуковой среды. Ее сущность заключается в исследовании не речевых, а иных акустических сигналов звукового диапазона частот, записанных на конкретном носителе на основе специальных познаний о физической природе, свойствах источника звуковых сигналов, акустической среды его распространения звука от источника до приемного и записывающего устройства.

Предметом данного вида СФЭ является установление фактов и обстоятельств, связанных с источниками звуков природного происхождения (например, лай собаки, щебетание птиц, водопад, камнепад и т.д.) и искусственного (например, звуки выстрелов, взрывы, телефонный зуммер, сигналы автотранспортных средств, иные шумы и помехи, в том числе музыкальные и т.д.). К задачам данного вида также относится установление акустической обстановки в процессе порождения и фиксации звукового сигнала (характера помещения, местности), обстановки и ситуации съема и передачи акустической информации, установление факта обычности или необычности порождения звукового сигнала (например, исполнения музыкального произведения под фонограмму, в концертной студии, в студии звукозаписи и т.д.), а также идентификации и диагностики

неречевого источника звуковых сигналов (номера набираемого телефона, источника шумовой или музыкальной помехи и т.д.), определение акустических условий и обстоятельств изготовления звукозаписи.

ЛИТЕРАТУРА:

1. Толстухина Т.В. Современные тенденции развития судебной экспертизы на основе информационных технологий // Дисс. . док. юрид. наук, М.: 1999. -320 с.
2. Галяшина Е.И. Назначение фоноскопической экспертизы и оценка заключения эксперта в уголовном процессе // Закон. №5- Май 2001 -с.134-143
3. Майлис Н.П. Судебная экспертиза как самостоятельная область научного знания //Информационный бюллетень №13. —М.: Академия МВД России, 2001. с.5-8.
4. Галяшина Е.И. Подготовка, назначение и производство экспертизы звуко-, видеозаписей // Техничко-криминалистическое обеспечение раскрытия и расследования преступлений. М.: изд. Былина, 2000.- с. 157-164

ӘОЖ 372.851.02

ПАЙЫЗ ТҮРЛЕРІ ЖӘНЕ ОНЫ ЕСЕПТЕУ

Смагулов Е.Ж., Смагулов Б.Е., Муханова А.М.

*1. Жансүгіров атындағы Жетісу мемлекеттік университеті; Архарлы орта мектебі,
Smagulovezh@mail.ru*

Оқу құралдарында экономика-математикалық моделдеудің есептерін шешудің жалпы әдіс-тәсілдері және онтайлы шешімді табу әдістері қарастырылады. Моделдеудің графиттік тәсілі, симплекс тәсілі, қосарлы есептер, транспорттық есептер және т.с.с. әртүрлі мысалдары келтіріледі.

Әр бөлім бойынша қажетті теориялық мәліметтер, типтік есептер шешуімен және өз бетімен жұмыс жасауға арналған есептер жинақталады.

Ал пайыз түрлері және оны есептеу көптеген жағдайда сыртта қалып қалады. Содықтан біз осы мәселеге көңіл бөлуді жөн көрдік.

Осы мақалада орта мектептің мұғалімдері, колледж оқытушылары, математикалық және экономикалық үйірмелердің жетекшілері және ЖОО білімгерлері өзінің ғылыми – зерттеу жұмысында пайдалана алатын мәліметтер енгізген. Математиканың және экономиканың негізгі де маңызды мәселелері неғұрлым толық және жүйелі түрде баяндалған.

Жай пайыздар

Қаржылық есептеулерде *пайыз* деп пайдалануға берілген S қаражаттары үшін

төлейтін P сомасын айтады.
$$p = \frac{P}{S} \cdot 100$$
 шамасын *пайыздық мөлшер* деп атайды.

Келісім шарт мезгілі аяқталғанда кредитор
$$S_1 = S + P = S \left(1 + \frac{P}{100} \right)$$
 сома алады.

$$i = \frac{P}{100}$$
 санын *еншілік пайыздық мөлшер* деп атайды.

Егер S сомасына қосылатын P пайызға пайыз қосылмаса, онда пайыз жай деп аталады. Жай пайыз болғанда, n жыл бойы жиналған S^n сомасын

(1)

$$S_n = S(1 + n \cdot i)$$

формуласы бойынша есептейді.

Күрделі пайыздар

Егер пайызды кезекті уақыт өткеннен кейін (кезекті жыл) барлық жиналған сомаға есептесе, онды оны *күрделі пайыз* деп атайды. Күрделі пайыз арқылы n жыл ішінде еншілік пайыздық мөлшері i болғанда жиналған соманы определяется формулой

$$S_n = S(1 + i)^n \quad (2)$$

формуласы бойынша есептейді.

$r = 1 + i$ шамасын *күрделі пайыздың коэффициенті* деп атайды.

Пайыздарды үздіксіз есептеу

Егер соманы пайыздың күрделі түріне еншілік мөлшері i салынса, ал пайызды есептеу жылына m рет болса, онда жиналған сома мөлшері

$$S_1 = S \left(1 + \frac{i}{m} \right)^m \quad (3)$$

болады. Ал n жыл ішінде жиналған сома

$$S_1 = S \left(1 + \frac{i}{m} \right)^{nm} \quad (4)$$

болады. **Дисконттеу**

S_n ақырғы сомамен алғашқы S сомасының айырмасын *дисконт* деп атайды.

Белгілі S_n ақырғы сома бойынша алғашқы S сомасын табуды *дисконттеу* деп атайды.

Жай пайыз болғанда (1) формуладан:

$$S = \frac{S_n}{1 + ni} \quad (5)$$

табамыз.

Күрделі пайыз болғанда (2) формуладан

$$S = \frac{S_n}{(1 + i)^n} = \left(\frac{S_n}{r^n} \right) \quad (6)$$

табамыз.

$$v = \frac{1}{r}$$

шамасын *дисконт коэффициенті* деп атайды. Осы коэффициентті пайдалансақ

$$S = S_n \cdot v^n \quad (7)$$

болады.

ӘДЕБИЕТТЕР:

1. Под ред. проф. Н.Ш.Кремера. Практикум по высшей математике для экономистов. - 2-е изд., перераб. И доп. - М.: ЮНИТИ, 2003. - 471 с.
2. Практикум по информатике. Учебник для ВУЗов. Под ред. А.А.Макаровой. – «Финансы и статистика», 2004. – 437 с.
3. Смагулов Е.Ж., Смагулов Б.Е. Экономико-математическое моделирование в задачах и упражнениях. Учебное пособие. Талдыкорган. 2010. – 87 с.

УДК 372.851.02

МАТЕМАТИКАЛЫҚ ҮЛГІЛЕУ ЖӘНЕ ЕСЕПТЕУ

Смагулов Е.Ж., Толегенова К.К., Садуова А.М.

*І. Жансүгіров атындағы Жетісу мемлекеттік университеті; Арқарлы орта мектебі,
Smagulovezh@mail.ru*

Ақпаратнама (Информатика) ғылым ретінде заңдарды, жинақтау әдістері мен тәсілдерін зерделеумен, бірінші кезекте компьютерлердің көмегімен ақпаратты тапсырумен және өңдеумен айналысады. Ақпаратнамада материяның құрылымын қамтып көрсететін ақпараттың жалпығылыми түсінігі деректер және мағыналар, соның ішінде үлгілер, алгоритмдер және бағдарламалар ретінде айқындалады. Осынау негізгі үш компонент, академик А.А.Самарскийдің пікірі бойынша ақпаратнаманың ғимаратын түгелдей көтеріп тұрған үш кит болып табылады.

Қазіргі кезде математикалық үлгілеудің және есептеу экспериментінің теориясы ақпаратнаманың негізгі ғылыми бағыттарының бірі болып табылады. Ақпаратнама, есептеу техникасы, ақпаратнаманың бағдарламалық жасақтамасы және алгоритмдік құралдар сияқты ақпаратнаманың негізгі барлық компоненттерінің прогресін қамтып көрсететін, математикалық үлгілеудің дамыған әдіснамасына негізделеді. Математикалық үлгілеудің және есептеу экспериментінің әдіснамасы ғылыми зерттеудің, қазіргі заманғы компьютерлердің көмегімен іздеудің және болжаудың заманға сай әдіснамасы бола отырып, ақпаратнаманы ғылым, «технологиялар жиынтығы» және адамдар қызметінің саласы деп санауға мүмкіндік береді. Заманауи кезеңде есептеу машиналары адамның зияткерлік қызметінің барлық санасына ене отырып, ғылыми-техникалық прогресті жеңілдетудің шешуші факторларының біріне айналады. Компьютерлерді пайдаланудың негізгі салалары төмендегідей болып келеді:

1) Ақпараттық жүйелер және коммуникация құралдары. Олар - іздеу, өңдеу, сақтау, ақпарат беру, деректер жинақтамасын құру, білімге, мәдени құндылықтарға қолжетімділікті кеңейту, күнделікті өмірді жеңілдету және т.т.

2) Адамның қызметінің сан алуан түрлерін автоматтандыру және басқару. Бұл жерде ғылыми зерттеулердің автоматтандырылған жүйелерін (ҒЗАЖ), жобалаудың автоматтандыру жүйелерін (ЖБАЖ), басқарудың автоматтандырылған жүйелерін (ӨБАЖ), соның ішінде автоматтандырылған икемді өндірістерді басқаруды назарға алып, атап өту қажет.

3) Сан алуан табиғат объектілерін және процестерін математикалық үлгілеу. Бұған күрделі көппараметрлік сызықсыз құбылыстардың сапалық және сандық сипаттамалары, оларды зерттеу және дамуын жорамалдау кіреді.

4) Математикалық үлгілеу мен есептеу эксперименті ғылыми-зерттеу жұмыстарының (ҒЗЖ) және тәжірибелік-конструкторлық әзірлемелердің (ТКӘ) жаңа технологиясы ретінде де компьютерлерді қолданудың көрсетілген салаларының негізінде жатыр. Дұрысында жобалау, басқару жөнінде шешім қабылдау үшін зерттелетін объекті немесе процесс туралы ақпарат қажет, сондықтын да алдымен объектіні (мәселен заводты) немесе процесті (мәселен, химиялық қондырғыдағы) зерделеп алу қажет, содан кейін барып алынған білімнің негізінде жобалау немесе басқару туралы мәселе қозғауға болады.

Сөйтіп, ақпаратнама дегеніміз үлгі-алгоритм-бағдарлама деген үш тағанға және математикалық үлгілеуге, сондай-ақ есептеу экспериментіне негізделген

есептерді ЭЕМ арқылы шешу туралы ғылым.

«Есептеу эксперименті» түсінігін айқындау үшін кез-келген нақты есепті, мысалы құрастырылатын шамның жарық тасқының, жобаланатын химиялық қондырғының өнімділігін немесе салынып жатқан завод өнімінің өзіндік құнын, ракета траекториясының есептеуін қалай шешуге болатынын қарастырайық.

Тікелей эксперимент осы есепті шешу әдістерінің бірі болып табылады. Осынау лампаны, қондырғыны жасайық немесе заводты салайық және біздің көздеп отырған сипаттамамызды өлшеп шығайық.

Сипаттама ойдағыдай болып шықпаған жағдайда жобаны өзгертеміз де жаңа завод саламыз және т.т. сұрақтарға дұрыс жауап ала аламыз, бірақ бұл әдіс баяу жүзеге асырылатын болады және қымбатқа түседі.

Басқа бір әдісті қарастырайық – құбылыс қондырғысын математикалық талдау, яғни есептеу эксперименті әдісімен зерттеу жүргізу. Бірақ, есептеу эксперименті нақты құбылыстарға емес, осы құбылыстардың кейбір математикалық үлгілеріне қолданылады. Олай болса есепті құрудың жалпы процесінің бірінші кезеңі зерттелетін проблеманың ыңғайлы математикалық үлгісінің тұжырымдамасында болуы тиіс. Міне мұның алдында, кәдімгі қалпымен, осы проблема туындайтын тәртіпте үлгіні (кейде математикалық емес) таңдау жүргізіледі. Инженерлер техникалық есептерге арналған үлгілерді, биологтар - биологиялық, физиктер – физикалық және т.т. әзірлейді. Шын мәнінде қандай факторларды ескеріп, қандайларын назардан тыс қалдырып қоюға болатыны туралы мәселе шешілуде. Мәселен, көптеген физикалық есептерде осы факторлар күштер теңдігінің шарттарына немесе әлдебір сақталу заңдарының орындалуына байланысты болып келеді. Математикалық үлгі дегеніміз не? Мұнда зерттелетін мөлшерлер тобы және тапсырылған мөлшерлер тобы көрсетіледі: олардың арасында байланыс орнап, ол кейбір математикалық арақатынастар түрінде, сонымен қатар теңдеулер (алгебралық, дифференциалдық, интегралдық және т.т.) түрінде жазылады. Осы математикалық арақатынастарды қажетті ақпараттың барлығымен бірге сипаттау дегеніміз математикалық үлгі болып табылады.

Математикалық үлгі кейбір жеңілдетуге, негізделеді және объектіге тепе-тең емес, оның жақындатылған бейнесі болып табылады. Алайда, нақты объектіні оған сәйкес келетін математикалық үлгіге алмастырудың арқасында оны математикалық есеп ретінде тұжырымдау және нақты табиғатпен байланысы жоқ әмбебап математикалық аппаратты пайдаланып қалу мүмкіндігі пайда болады.

Математикалық үлгі таңдап алынғаннан кейін оны классикалық математика әдістерімен зерттеу қажет. Есептің дұрыс таңдап алынған, алынбағанын, деректердің жететін, жетпейтінін, бір-біріне қайшы келетін, келмейтінін анықтау қажет, есепті шешу мүмкіндігін беретін жағдайларды тауып, бір ғана шешімді иеленетінін анықтау, яғни бар болу теоремасын және оның шешімінің біреу ғана екенін дәлелдеу қажет. Бұл жерде, мәселен, көптеген физикалық есептердің теорияларын әзірлеу бастапқы кезеңде болатын математикалық үлгілерге алып келетінін айта кету керек. Іс жүзінде кейде, бар болу және жалғыз болу теоремалары жоқ математикалық физиканың есептерін шығаруға тура келеді.

Математикалық үлгіні құрғаннан кейін есептеу экспериментінің екінші кезеңі – мәселені шешудің жақындатылған сандық әдісін құру, яғни есептеу алгоритмін әзірлеу басталады. Есептеу алгоритмі дегеніміз арифметикалық және логикалық операциялардың реттілігі. Атап айтқанда ол - бірінші кезеңде құрылған математикалық есептің (үлгінің) жақындатылған сандық шешімін табу алгоритмі.

Ашықтан ашық тұйық нысанда шешім табу әдетте белгілі бір жеңілдетілген қойылым кезінде ғана мүмкін болады. Белгілі шешімдері бар осындай жеңілдетілген қойылымдар, анағұрлым жалпы негізгі міндетке арналған бақылаушы варианттар ретінде аса пайдалы болуы мүмкін.

Әлбетте, есептеу алгоритмін әзірлеу кезінде пайдаланушының иелігіндегі есептеу құралдары мен бағдарламалық жасақтама ескеріледі. Микро-ЭЕМ жағдайындағы амал өте үлкен ЭЕМ жағдайындағы амалдан мүлдем өзгеше болуы мүмкін. Бірақ әдетте амалдағы бұл өзгешеліктер үлгінің түріне емес үлгінің көлеміне қатысты болады және белгілі бір жалпы мәселелер қандай ЭЕМ машинасын пайдаланғалы отырсақ та қаралуы тиіс. Орындаушысы заманға сай ЭЕМ болып табылатын есептеу алгоритміне қандай талаптар қойылады? Біз оларға төменде егжей-тегжейлі тоқталатын боламыз.

Алгоритмді ЭЕМ-ге арналған бағдарлама ретінде жүзеге асыру, яғни есептеу алгоритмін бағдарламалау - есептеу экспериментінің үшінші кезеңі болып табылады.

Төртінші кезең - компьютерде есептеулер жүргізу.

Ең соңындағы бесінші кезең - алынған сандық нәтижелерді талдау және өңдеу, физикалық экспериментпен салыстыру. Бұл жерде эксперименттің де, математикалық үлгінің де шын мәніндегі жағдайды қамтып көрсетпейтінін атап айту қажет. Математикалық үлгіні бақылау нәтижелерімен есептеулердің жеткілікті деңгейде жақсы үйлесіп, үйлеспейтіні туралы дұрыс қорытынды жасау үшін зерттеушінің тәжірибесі мен интуициясы қажет. Көп жағдайда, заттай бақылаудың нәтижелерімен үйлесімділік таппай, үлгіні нақтылауға, кейбір жағдайда математикалық үлгіні де, жағдайды зерделеу тәсілін де мүлдем басқа позициялардан қайта қарауға тура келеді. Қандай жағдайда да болмасын, үлгі түрлендірілісімен есептеу экспериментінің бүтіндей алғандағы циклы басынан басталып, үлгі дәлме-дәл болған жағдайда, яғни есептеу деректері заттай бақылау нәтижелерімен жақсы үйлесімділікке қол жеткізгенде аяқталады. Соңғы жағдайда үлгі, жорамалдау үшін пайдалануға дайын, яғни тандап алынған математикалық үлгіні есептеу экспериментінің негізіне алуға болады және ол эксперименттік деректер жоқ салаларда зерделенетін құбылыстар туралы ақпараттың дереккөзіне айналады. Есептеу экспериментінің мақсаты да әрине осында болып отыр. Енді біз үлгіні әзірлеуге себепкер болған сұрақтарға жауап бере алатын жағдайдамыз (мысалы, ракетаның траекториясын есептеу туралы проблема туындаған жағдайда «Ракета қандай биіктікке көтеріледі?»).

ӘДЕБИЕТТЕР:

1. Кремер Н.Ш. Высшая математика для экономистов.- 2-е изд., перераб. и доп. - М.: ЮНИТИ, 2003
2. Макарова А.А. Практикум по информатике. –М., Финансы и статистика, 2004
3. Смагулов Е.Ж., Смагулов Б.Е. Экономико-математическое моделирование в задачах и упражнениях. Учебное пособие. Талдықорган. 2010. – 87 с.

ӘОЖ 330

ИННОВАЦИЯЛЫҚ АДАМ – ИНДУСТРИАЛДЫ-ИННОВАЦИЯЛЫҚ ДАМУДЫҢ ӨЗЕКТІ ФАКТОРЫ РЕТІНДЕ

Смайыл Д., Тулешова Г.Б.

Шанхай ғылым және технология университеті, 18301773682@163.com

*I. Жансүгіров атындағы Жетісу мемлекеттік университеті, Талдықорған қ.,
tuleshova_04@mail.ru*

Инновациялық экономика – ол жоғары сапалы өмір, интеллект, білім, ғылым және жоғары сапалы адам капиталы. Адам капиталы – инновациялық экономика мен білім экономикасын қалыптастыратын және дамытатын негізгі фактор. Қазірдің өзінде дамыған елдерде адам (зерделік) капиталы экономика дамуының қарқыны мен ғылыми-техникалық өрлеуді айқындайтын күшке айналды. Сондықтан, қоғамда осы капиталды шығаратын негізі - білім жүйесін дамытуға көп көңіл бөлінуде. Бұл, елдің өндірісті күштерін жаңа сатыға дамыту жағдайында ірі механикаланған машиналық өндіріске негізделген индустриалдық кезеңнен, негізгі күш қамту саласы, ғылым, білім және т.б. болатын постиндустриалдыққа ауысқан ХХІ ғасырдағы әлемдік экономиканың келешек келбетін айқындайтын күш болады [1, 25].

Материалдық байлықты өндіру өзінің маңызын сақтағанымен оның экономикалық тиімділігі алдымен жоғары сапалы мамандар, жаңа білім, технология және басқару әдісін пайдаланумен анықталады. Яғни алдыңғы қатарға өндірістің әдісі және білім, не зерделік потенциалы – адамның өзі екендігі айқын.

Шаруашылық жүргізудің қосалқы сәттерден базистік және имитацияланушы, аралас және қолдаушы, радикалды және қолдаушы ағымдағы және кезеңдік инновациядан экономикалық субъектінің нақты іс-әрекетіне тәуелсіз кез келген іс-әрекеттің мазмұнына айналды. Жаңашылдық әр түрлі салаларда – экономикалық, ұйымдастырушылық, әлеуметтік, институтциональды, экологиялық және т.б. жүзеге асырылуда. Үздіксіз мақсатқа бағытталған өзгерістерді жүйелі негізде жүзеге асыратын инновациялық дамудың жетекші факторы ретінде танылған, ақпараттарды өзара қалыптастыратын және өзінің білімін жайғастырушы – инновациялық адам болып табылады.

Инновациялық процесс (Й. Шумпетер бойынша «саналы құлдырау») үздіксіз болып келеді, бір мәселе шешімін тауып жатса, жаңасы туындайды. Сондықтан, бүгінгі күні жаңашылықпен айналыспайтын немесе аз айналыспайтындар үлкен тәуекелділікке барады. Ол өз кезегінде, экономикалық теорияның базалық модельдері «homo economics» (экономикалық адам) біртіндеп инновациялық адам моделіне айналуы мүмкін екендігін түсіндіреді [2, 124].

«Инновациялық адам» моделінде жаңа енгізілім жекелеген данышпандардың да кездейсоқ түсіндірмелердің нәтижесі болудан қалды. Олар өз кезегінде әр түрлі сападағы және әр түрлі тәртіп субъекттері қатысулары жоспарланған және басқарылатын процесске айналды. Олардың бірі өндірістегі ғылыми зерттемелерді қолданумен тығыз байланысты - инновациялық қызметті жүзеге асыратын кәсіпорындар, мемлекеттік басқару және бақылау органдары, зияткерлік меншіктің құқық иелері, өндірістік циклды қаржыландыруға қатысатын және жаңа технологияны пайдаланатын инвесторлар, сонымен қатар жаңа өнімді өнеркәсіптік шығарылымды ұйымдастырады; меншікті немесе басқа да ұқсас зерттемелер негізінде аналогтық өнімдер шығаратын өндіруші- бәсекелестер. Қалғандары имитаторлар, еліктегіштер, яғни өзінің коммерциялық қызығушылықтары және қолдан жасалынған өнімдерді

шығару мақсатында ресми рұқсатсыз жаңа технологияны қолданатын субъекттер. Үшіншісі - өнімді және қызмет көрсетуді тұтынушылар. Осы бағытта тек инновациялық процеске тікелей қатысушылармен қатар, олардың жанындағы, яғни жеткізуші (және мердігерлер) сонымен бірге клиенттер және 5-6 деңгейге дейін. Сонымен, экономикалық адам сызықтық-тізбектелмелік «құндылықты қалыптастырушы тізбекшеде» (М.Портер) қатысады. Онымен салыстырғанда, инновациялық адам инновацияны тарату, қолдау, өндіру, бастамалардың бірыңғай сызықтық емес процесстеріне қосылған. Аталған процесс аясында соңғы жылдары оның барлық қатысушыларының арасында өзара тәуелділік кенеттен өсті, олардың ішіндегі әр қайсысының меншікті қызығушылықтары болды. Сондықтан да аталған өзара байланыс қатысушылары арасындағы жекелеген қатысушыларының іс-әрекет нәтижелерін және уәждемелерін болжау төтенше қиын болды [3, 76].

Кез келген өзгеріс күтілетін нәтижесіне, белгілі немесе басқа да субъектілердің шешім қабылдау процесіне, ол өз кезегінде нәтижеге толығымен жағдаятқа ықпал етеді. Сондықтан инновациялық процеске қатысушылардың әрқайсысы, міндетті түрде барлық субъекттердің бір-біріне өзара ықпалдарын яғни мемлекеттік және мемлекеттік емес, ұлттық және халықаралық, ірі, орта, шағын кәсіпорындар, олардың реакциясы, қалаулары және қызығушылықтары, адаптация және бейімделу т.б. қадағалау қажет.

Инновациялық даму, өз кезегінде, шындықтың нақты көрінісінің, ұтымдылықтан тыс тереңдетілген өзгеріске ұшырауы. Үйреніп қалған түсініктемелер шеңберінен тыс көру талаптары, яғни байланысты, мағынаны, әлі де толық деңгейде көрінбейтін нақты түстерді айқындау. Ол өзіндік озық болу бейнесі ретінде сипатталады. Біздің көзқарасымыз бойынша, әсіресе «ұтымдылықтан тыс» түсінігі үйреншікті «иррационалды» түсінігіне қарағанда айтарлықтай инновациялық даму процесін нақты және толық сипаттайды. Оның жоғары да орнласпау қағидасы, сынайтын және негіздейтін ойлар нәтижесінде жүзеге асырылмайды.

Бұрынғы философтар (мысалы, Сократ, Платон, Аристотель, Декарт, Лейбниц және т.б.) [4, 216-222]. ұтымдылықтан тыс сипаттарды келесі түсініктер таным процесі арқылы еске түсіру, туа біткен идея, саналы ой-пікір және т.с.с. Барлық танымдық операциялардан бастап зияткерлік интуицияларға дейін пайдаланылады. Н.Д.Кондратов көзқарасы бойынша көптеген мәселелердің шешімі қабілетке байланысты деп атап көрсетті. Сонымен экономикалық адам моделінен инновациялық адам моделіне өзгерту трансформациясы көптеген объективті, сондай-ақ субъективті факторлар әсері арқылы жүзеге асырылады. Сәйкесінше инновациялық даму процесінің мақсаты және табиғаты, оның түбегейлі тұрақсыздығы, барлық қатысушыларының өзара тәуелділігінің үнемі өзгеріп отыратындығы білім беру процесінің ұйымдастыру талаптарын және жоғары білікті кадрлар дайындаудағы барлық жүйені өзгерту бойынша талаптар қойылады.

Демек, инновациялық адам өткен бойынша аталған және басқа да мәселелердің шешіміне ықпал ететін әдістер және ережелер білімімен шектелмеуі тиіс. Ол мүмкін болатын мәселелерді (болжау) ойластыру қажет. Аталған міндеттерді шешу қазір қолданылатын білім беру модельдеріне бейімделу немесе қайтадан жаңалау жолымен арқылы шешуге болмайды. Жаңа білім беру моделін қалыптастыру, яғни тек жаңа білімді меңгеру немесе оған бейімделу ғана емес, қаншалықты жаңа білімді құру және қолданудағы білім және біліктілікті игеруге бағытталған болуы тиіс.

ӘДЕБИЕТТЕР:

1. Урузбаева Н. Человеческий капитал как ключевой фактор индустриально-инновационного развития общества //Труд в Казахстане: проблемы, факты, комментарии.

– 2006.- №6. – С.2-5.

2. Факторы инновационного развития современной экономики. Экономические исследования/ под ред. Д.э.н., профессора А.А.Абишева.-Алматы: Экономика, 2011.-340 с.

3. Брукинг Э. Интеллектуальный капитал / Пер с англ. под ред. Л.Н. Ковалик. – СПб: Питер, 2010. – 288 с.

4. Пипия Л.К.Современные тенденции в формировании научной и инновационной политики // Инновации - 2012 - №12 (222).

ӘОЖ 85.10

БЕЙНЕЛЕУ ӨНЕРІ ӘСЕМДІККЕ ТӘРБИЕЛЕЙДІ

Сыдыкова Г.М.

Сарқан аудандық білім бөлімінің «Тасарық орта мектебі мектепке дейінгі шағын орталығымен» коммуналдық мемлекеттік мекемесі, Сарқан ауданы, Абай ауылы

Қазіргі ұрпаққа эстетикалық тәрбие беру- әдемілікті түсінуге, әсемдікті өз қолымен жасай білуге тәрбиелеу деген сөз.Мектеп оқушыларының бейнелеу өнері танымдық іс-әрекетті маңызы болып табылады. Олардың дүниетанымдық өрісін кеңейтеді. Эстетикалық тәрбие тану білумен байланысты. Ол адамның сезімі мен ойлау қабілетін дамытады. Эстетикалық тәрбие берудің бір құралы- бейнелеу өнері.

Оқушыларға білім мен тәрбие беруде бейнелеу өнерінің өзіндік орны бар. Бейнелеу өнерінің жалпы білім беру пәні ретіндегі пайдасын педагог Я.А.Коменский белгілеп беріп, өнерді үш талап негізінде, яғни, өнерді дұрыс пайдалану, өнерді сапалы бағытта оқыту, жиі жаттығулар жасау арқылы үйренуді анықтаған.

Ертеңгі болашағымыздың тағдыры жас ұрпақтың бүгінгі тәрбиесіне тікелей байланысты. Жан-жақты білімді, саналы азаматты тәрбиелеп шығару, олардың жан дүниесін әлемдік өркениетке сай рухани қазыналармен байыту, халықтық педагогика дәстүрлерінің озық өнегелерін ой-санасына орнықтыру бүкіл ел-жұрт, ауыл-аймақ, отбасы, қоғамдық мекемелер болып бірлесе отырып атқаратын аса жауапты міндет екені анық.

И.В.Гетенің: «Сурет салу мен өнерді оқып білу кедергі жасаудың орнына ақындық шығармашылыққа көмектеседі. Жазуды азайтып, сурет салуды көбейту керек» деген сөздерін тілге тиек етеді [4].

Жас кезінен бастап баланың қабілетін арттыру, өз бетінше жұмыс жасауына жағдай жасау оқу –тәрбие ісінде жақсы нәтиже береді. Арнайы үйірме жұмысы шыншыл суреттемені зерттеудің, графикалық әдістерді меңгерудің басты факторы деп қарамай, санымен бірге халық өнерін оқып-білуді мақсат етеді. Бейнелеу өнері оқушыларды тапқырлыққа, өз бетімен жұмыс жасай білуге үйретеді. Сурет салу барысында баланың психологиясы жайлап өзгереді. Мысалы, оқушы ойлау арқылы сурет салғанда сурет пәніне деген өзіндік жауапкершілігі артады. Суреттің бұл түрі оқушының шығармашылық қабілетін арттырады әрі ойлау қабілетін дамытады. Сабақта оқушылар бағдарлама байынша тәжірибелік түрде үйрену арқылы көлемді форманың, жарық пен көлеңкенің бөліну заңдылығын меңгерумен қатар, өнертану терминдерін жақсы игеріп шығады. .

Әл-Фараби бақытты болу мен қоғамдық тіршілікті жақсарту білімділікке байланысты екендігін ескерте келе, білім мен өнерді меңгергеннен кейін адамда іскерлік пен өз бетінше әрекеттену, парасаттылық пайда болатындығын айқындаған

Балаларды саздан, пластилиннен әртүрлі мүсіндер жасау да қызықтыралы. Олардың осы құштарлығын құптап, дамытуға жағдай жасаған жөн. Ойыншықтардың

түсі, көлемі, ұзындық, салмақ өлшемі баланы байқау дағдыларын қалыптастыру. Отбасында оқылатын көкем шығармалар-эстетикалық тәрбиенің қайнар бұлағы. Кітап жас жеткіншектерді қоршаған өнермен ғана таныстырып қоймайды, жақсылық пен жамандықты, өтірік пен шындықты ажыратуға үйретеді, адамгершілікке тәрбиелейді. Кітап оқуға, оны сүйеге тәрбиелеу ата-ананың бұл іске қаншалықты мән беруіне байланысты.

Баланың отбасында кітапқа қызығуын тәрбиелеуге ерекше көңіл бөлген жөн. Бейнелеу өнерінің кереметтігі: өмірдегі барша бояу түрлерінің байлығын ашып, өзіне деген ерекшеліктерін айқындайтындығында. Бейнелеу өнеріндегі көркемдегіш күштің жоғары деңгейде болуы көрушіге өте зор ықпал етеді. Сонымен оның эстетикалық тәрбие берудегі әсер етуші мүмкіндіктердің шексіз екендігін айта кетуге болады.

Сондықтан адам баласының өмірдегі, қоғамдағы, қоршаған ортадағы, табиғат көрінісіндегі әдемілік пен сұлулықты тануға, мсезе білуге үйретуде, жалпы сезімталдыққа тәрбиелеуде бейнелеу өнері пәні өте үлкен орын алады.

Оқушылардың бейнелеуге қызығушылығы былай көрсетуге болады.

Белгісіз құбылыстар

- Өзінің қабілетін алып шығады
- Оның іскерлігін айқындап береді.

Жалпы мамандықтың қай саласы болсын, эстетикалық тәрбиені педагогикалық үрдістің жеке бір бөлігі ретінде қарауға болмайды. Ол өмірдегі барлық қоғамдық құбылысқа және барлығымыздың «ске асыратын құралымыз болып табылады. Осы орайда бейнелеу өнері пәні бойынша сурет, графика, живопись саласында білім берудегі эстетикалық тәрбиенің бейнелеу өнерінде алатын орна жоғары екенін оқушыларға жете түсіндіру әр мұғалімнің алдындағы үлкен міндеті болып табылады.

Мұның бәрі мұғалім еңбегіне, шығармашылық ізденісіне байланысты. Қай пәннің сабағы болсын алдын ала жоспарланып, онда шәкірттерге эстетикалық тәрбие беру мүмкіндіктері жан-жақты ескерілген жағдайда ғана мұғалім диттеген мақсатына жете алады.

Бейнелеу өнері бірнеше түрлері бар олар төмендегіндей:

- суретсалу барысында оқушы ұқыптылыққа сабырлыққа үйренеді.
- қолөнер туындылары негізінгі оның құрылымы мен жасалу жолдарын біле отырып эстетикалық этикалық тәрбиеге мән беруді үйренеді
- кестелеу арқылы ине ұстау бұлға дұрыс тігу арқылы қол қимылдарыны дұрыс ұстауды үйренеді.
- қағаз негізінен әр түрлі бағытта қолданыларды жай параққа салу немесе оны бояғыш арқылы бейнелуеу
- әртүрлі құралдарды пайдалнау арқылы ағашқа өңдеп түсіру бұл бейнелеудің ең қиын түрі оны оқушылардың барлығы дерлік қолдана алмайды.
- дизайн оқушыға деңгейлеп тапсырмалар беру аорқылы жүзеге асырылады.
- тақтайлармен бейнелеу ондағы суретті бояп көрсетеді.

Қазіргі таңда бейнелеу өнері мен сызу еңбекке баулу сабақтарында біз осы берілген жұмыстармен әр түрлі заттар жасаймыз.

Мектептегі бейнелеу өнері пәнінің оқу материалдарын игеру оқушыларға зор талап қоятыны белгілі. Өйткені, шындықтағы құбылыстардың сыр-сипатын, мән-жайын ұғыну — өте күрделі танымдық әрекет. Мұның өзі бірнеше кезеңдерден тұратыны қазіргі ғылымға белгілі. Мәселен, сабақта материалды ұғынып, түсінудің алғашқы таныстыру кезеңінде оқушы нені, қалай оқу керектігі жайлы жалпы мағлұмат алады. Бұдан кейінгі кезеңде, ол мұны тәжірибеде байқап көреді. Үшінші кезеңде түсінгенін, ұғынғанын сөзбен тұжырымдайды

Сонымен, бейнелеу өнерін оқытуда оқушылардың таным үдерісін жандандыру

олардың тәрбиесін, бүкіл білім ауқымын, дүниетанымдық түсініктерін арттыруға септігін тигізіп, олардың оқуға қызығушылықтарын арттырып, оқу іс-әрекеттерін жемісті болуына әсер етуші бірден-бір фактор болып табылады. Мектептегі бейнелеу өнерін оқушылардың жалпы оқуға деген қызығушылықтарын арттыруға өзіндік ықпал жасайтын ыңғайлы әрі өзіндік сипаты мен ерекшеліктері бар пән ретінде қарастыруымыз қажет. Осындай күрделі мәселенің бас-қасында әрине мұғалім тұрады. Мұғалім оқушылардың оқуға ынта-ықыласын, қызығушылығын тәрбиелеу арқылы олардың қабілеттерінің дамуына жол ашады

П.А.Сорокун оқушылардың кеңістіктік елестету ойлауын арттыру — олардың бейнелі ойлауының күрделі психикалық үрдістерінің дамуына ықпал етуші факторы деп есептеді. Сондықтан мен бейнелеу барысында бейнелеу туралы айтқан ғалымдардың пікірін қолдана отырып жүргіземін.

ӘДЕБИЕТТЕР:

1. Назарбаев Н.Ә. Қазақстан -2050 стратегиясы –қалыптасқан мемлекеттің жаңа саяси бағыты // Егемен Қазақстан –Астана 2012 ж.
2. Толқынова А.К. Бейнелеу-дарындылық Бастауыш мектеп. 2004 ж.

ӘОЖ 880

А.Н. НҮСІПБЕКОВ ЕҢБЕКТЕРІНДЕГІ ХІХ-Ғ. СОҢЫ МЕН ХХ-Ғ. БАСЫНДАҒЫ ЖАҢА ӘЛЕУМЕТТІК ТОПТАР ТУРАЛЫ МӘСЕЛЕЛЕР

Төлебаев Т.Ә.

Әл-Фараби атындағы Қазақ ұлттық университеті, Алматы қ.

Халықтар мен мемлекеттер дамуында олардағы әлеуметтік қатынастар ерекше орын алады. Ал жаңа әлеуметтік топтардың қалыптасуы жалпы экономикалық дамудың нәтижесі бола отырып, мәдени және саяси дамуға да үлкен ықпал ететіндігі белгілі. Бүгінгі таңда елімізде капиталистік қатынастардың орныға бастауы дәл осы үрдісті бастап кетті. Алғашқы капиталистік қорлану үрдісі кешегі социалистік, қоғамдық меншікті талан-таражға салу барысында басталған еді, ол енді мемлекеттік, жалпыхалықтық меншікті саудалауға жалғасып отыр. Соның барысында ірі байлардың, олигархтардың шағын топтары қалыптасып келеді және олар еліміз өмірінде өзіндік рөл атқаруда. Бұл капитал билеген әлемнің заңдылығы. Елбасы шағын және орташа бизнесті дамыту мәселелерін жиі көтеруінің үлкен мәні бар. Ондағы басты мақсат негізгі өндірушілер ретінде халықтың орташа әлеуметтік тобын қалыптастыру. Бұл үрдіс елімізде әзірге баяу жүріп отыр. Капитализмнің негізгі өндірушісі, ауыр жұмысты атқарушысы –жұмысшылар. Бүгінгі таңдағы жұмысшыларды ХҮІІІ-ХІХ ғасырлардағы жұмысшылармен салыстыруға болмайды. Өйткені бүгінгі техника мен технология жетілген, автоматтандырылған және электрондық жүйеге негізделген. Дегенмен қол еңбегі әлі де пайдаланылатын өндіріс салалары да баршылық. Бірақ олардың барлығы да арнайы білімді, біліктілікті қажет етеді. Сондықтан да болар, Елбасы өзінің жағында ғана жариялаған «Жолдауында» еліміздегі күрделі дағдарыстық жағдайға қарамастан кәсіптік –техникалық білімді тегін беру туралы тапсырма берді. Бұл елімізде білімді жұмысшылар қалыптастыруға бағытталған шара деп есептеймін. Елімізде жаңа әлеуметтік топтардың қалыптасу үрдісі жүріп жатыр. Бұл күрделі үрдіске ұқсас жағдай елімізде капитализмнің қалыптасуының бірінші кезеңінде - ХІХ-ғ. соңы мен ХХ-ғ. басында да болып өткен еді.

Енді сол туралы А.Н. Нүсіпбековтің көзқарастары мен тұжырымдарына

тоқталайық. Қазақ пролетариатының қалыптасуы туралы мәселе 1954 жылы Ташкентте өткен октябрге дейінгі дәуірдегі Орта Азия мен Қазақстан халықтары тарихы туралы Біріккен ғылыми сессиядағы А.Н.Нүсіпбековтың баяндамасында жоғары ғылыми дәрежеде сөз етіледі [1]. Сауданың дамуы, темір жол құрылысы, қалалардың дамуы, капиталистік өнеркәсіптің пайда болуы ауылдағы таптық жіктелісті тездетті. Қазақстанда капиталистік қатынастардың дамуымен бірге қазақ буржуазиясы мен оның антиподы - қазақ пролетариаты қалыптаса бастады дейді ол.

60-жылдардың ортасына дейінгі әдебиеттердегі қазақстандық жұмысшы табының қалыптасуы туралы мәселелерді қорытындылаған және жаңа міндеттерін айқындаған құнды ғылыми еңбек жазған А.Н.Нүсіпбеков болды [2]. Кезінде Қазақ ССР ҒА-ның Ш.Ш.Уәлиханов атындағы сұлулыққа ие болған бұл еңбектің бірінші тарауы революцияға дейінгі кезеңдегі өнеркәсіптік пролетариаттың қалыптасуы, саны мен құрамы туралы мәселелерге арналған. Өнеркәсіп пен жұмысшылардың қалыптасуы тарихына байланысты біршама еңбектің жарық көргенін атап өте отырып, әлі де болса жұмысшы табы мен оның жекеленген отрядтарының қалыптасуының негізгі процестерін сипаттайтын тұжырымдаушы еңбектердің жоқ екенін көрсетеді. Оның мысалы ретінде бұл кезеңдегі Қазақстанның жұмысшы табының саны мен құрамы туралы нақты мәлімет келтірілген бірде-бір жұмыстың және зерттеушілер арасында жұмысшы табы тарихын дәуірлеуде бірыңғай пікірдің, өнеркәсіп жұмысшыларының ауыл шаруашылығымен байланысы жөніндегі зерттеудің жоқтығын ерекшелейді, әрі осы мәселелерді айқындауға тырысады. Бұл мақсатта Қазақстанда капиталистік өнеркәсіптің тарихына тоқталады және оның екі ерекшелігін атап өтеді: біріншіден, өлкенің өнеркәсібі оның экономикасында капиталистік қатынастардың дамуының табиғи негізінде емес, сырттан әкелінген көпестік капитал негізінде пайда болды, екіншіден, қазақтардың сауда-өсімқорлық буржуазиясының ұлттық капиталы өнеркәсіп құруға қатыспады. А. Нүсіпбеков осыдан жарты ғасыр бұрын көрсетіп кеткен қазақстандағы капиталистік өнеркәсіптің қалыптасуына тән бірінші кезеңіндегі дәл осы ерекшеліктер, бүгінгі таңдағы, яғни елімізде капитализмнің қалыптасуының екінші кезеңдегі жағдайына да тән екендігін атап көрсеткіміз келеді.

Ұлттық жұмысшы табының ұлттық буржуазиядан бұрын қалыптасуы тарихи процестің ерекшелігі деп бағаланады. Ал бүгінгі таңда ұлттық буржуазияның ұлттық пролетариаттан бұрын қалыптасуы бұл үрдістің жаңа кезеңдегі ерекшелігі болса керек. А.Н.Нүсіпбеков зерттеушілердің өнеркәсіптік пролетариаттың қалыптасуының басталуы туралы да әртүрлі пікірде екеніне тоқтала отырып, оларды үш топқа жіктейді:

- 1) Алтайда тау-кен өнеркәсібінің пайда болуымен байланысты ХУІІІ ғасырдан,
- 2) көпестік мануфактуралардың пайда болған ХІХ-ғ. бірінші жартысынан,
- 3) буржуазиялық реформалармен байланысты, ХІХ-ғ. 60- жылдарынан бастайтынын атап өтеді. Автордың өзі “пролетариат” ұғымына талдау жасай келе, аталған осы үш бағыттың соңғысын дұрыс деп тұжырымдайды. Қазақстан жұмысшы табының қалыптасуының басталуы туралы датаны айқындаудағы әртүрлі пікірдің болуының екі себебі болды:

- 1) Қазақстан жағдайындағы алғашқы қорлану проблемасының зерттелмеуі;
- 2) революцияға дейінгі Қазақстандағы еңбек статистикасының қанағаттанарлықсыз жағдайы. Өнеркәсіп пролетариаты тарихының бұл екі маңызды мәселесі өте нашар зерттелген дейді. Біз А.Н.Нүсіпбеков бұдан жарты ғасыр бұрын айтып кеткен бұл мәселелердің әлі де күн тәртібінен түспегенін айта кетуді жөн деп есептейміз. Ол сондай-ақ, Б.С.Сүлейменов пен П.Г.Галузоның еңбектерінде ресейлік капитализмнің кеңейе дамуы мен ену жолдары туралы мәселенің сөз болатынын, бірақ ол процестің ауылға енуінің дәрежесі, тікелей өндірушілердің өндіріс құралдарынан бөлінуінің дәрежесі, пролетарланушы бұқараның ауыл шаруашылығынан бөліну жағдайлары терең, әрі жан-жақты зерттелмегенін де атап өтеді. Кеңестік кезеңге

дейінгі жұмысшы табының тарихын екі ірі кезеңге: монополистік капитализмге дейінгі және империализм кезеңдеріне бөлу қажет, бұл жұмысшылардың саны мен құрамындағы өзгерістерді, өнеркәсіптің дамуы мен жұмысшылардың қалыптасуындағы сапалық ерекшеліктерді нақтылауға мүмкіндік береді дейді.

Ресейдегі еңбек статистикасының нашарлығына тоқтала келіп, салыстырмалы түрде 1897 жылғы Ресей империясындағы бірінші жалпы халық санағының нақтырақ мәліметтер беретінін айтады және соның негізінде жұмысшылардың жалпы саны, жыныстық және жастық ерекшеліктері, сауаттылығы туралы деректерге талдау жасайды. Қазақстандық зерттеушілердің жарық көрген еңбектеріндегі жұмысшылардың саны туралы мәліметтерінің әртүрлі екенін нақты көрсетеді және шамамен алғандағы жалпы саны 50 мың, соның ішінде фабрик-зауыт пен теміржол жұмысшылары 40 мың болған деп есептейді. Қазақстанда жұмысшы табының қалыптасуы туралы баяндай келіп төмендегідей маңызды тұжырым жасайды: “1. Қазақстанда капиталистік қатнастардың дамуымен бірге өнеркәсіп пролетариаты мамандарының қалыптасу процесі жүрді. Бұл процесс әсіресе империализм кезеңінде күшейді. 2. Революцияға дейінгі Қазақстанның өнеркәсіптік пролетариатының құрамында қазақтың ұлттық мамандарының үлес салмағы көп болды. Бірақ ұлттық пролетариаттың қалыптасу процесі аяқталмай қалды” [3].

Сол Ташкентте өткен Біріккен ғылыми сессияда жасалған А.Н.Нүсіпбековтың “Қазақ буржуазиялық ұлтының қалыптасуы туралы мәселеге” атты баяндамасында қазақ буржуазиясының қалыптасуы туралы мәселе бірінші рет кең түрде, әрі жоғары деңгейде сөз етілді [4]. Буржуазиялық ұлттың қалыптасуы мен дамуы қоғамның экономикалық, ең алдымен капиталистік қатнастарының, сауда айналымының, бірыңғай ұлттық рыноктың қалыптасып, дамуымен тікелей байланысты екенін, ұлттың -буржуазиялық дәуірдегі қоғамдық қатынастар дамуының жемісі екенін баса көрсетеді. Баяндамашы буржуазиялық ұлттың қалыптасуын буржуазияның қалыптасу процесімен тығыз байланыста қарастырады. Сөз жоқ буржуазиялық ұлттың қалыптасу дәрежесі жөніндегі мәселе қазақ буржуазиясы туралы мәселені шешуге көмектеседі. Сондықтан да баяндаманың кейбір жақтарына талдау жасау тақырыптық мәселені айқындай түсу үшін аса қажет. Отаршылдық тәртіп пен патриархалдық-феодалдық қатынастар өктемдік етіп отырған жағдайда қазақ халқы буржуазиялық ұлтқа біріге алмады дейтін тарихшылар мен экономистер біраз уақытқа дейін феодализм қойнауында капиталистік қатынастардың пайда болып, дамитындығын мойындамады. Ал шын мәнінде Қазақстан экономикасында капиталистік укладтың пайда болуы қазақтардың қоғамдық байланыстарында жаңа элементтердің қалыптасуына ықпал етті дей келе, баяндама жасалып отырған кезеңде қазақ буржуазиялық ұлтының қалыптасуы мәселесі көлемінде қазақстандық тарихшылар арасында екі түрлі көзқарастың өмір сүріп отырғанын көрсетеді. Ол екі бағыт “Қазақ ССР тарихының” бірінші томының макетін талқылау барысында айқындалған еді. Тарихшылардың бір тобы ХІХ-ғ. соңы мен ХХ-ғ. басындағы Қазақстанда капиталистік өндіріс тәсілі дәрежесіне жете алмаған капиталистік қатнастардың дамуымен байланысты қазақ ұлттық буржуазиясының қалыптасу процесі жүрді, бірақ ол процесс аяқталмады. Тек социалистік құрылыстың барысында қазақ халқы социалистік ұлт болып толық қалыптасты дейді. Бұл пікірді “Қазақ ССР тарихының” бірінші томын құрастырушылар қолдады. Тарихшылардың екінші тобы Октябрь революциясы қарсаңында қазақ халқы буржуазиялық ұлт болып қалыптасты деп санайды. Олар Қазақстанның Ресейге қосылуының прогрессивті маңызын, ресейлік капитализмнің кеңейе дамуын, көрсете отырып, экономикалық қатнастардың дамуын асыра бағалап, қазақ буржуазиялық ұлтының қалыптасуының аяқталғандығы туралы тұжырым жасайды. Біз,-дейді А.Н.Нүсіпбеков,- сауданың дамуын, жалпыресейлік рынокпен байланысқан жергілікті рыноктардың құрылуын жоққа шығармаймыз. Бірақ қазақ ұлтының ішкі экономикалық байланысын сипаттау

үшін бұл айтылғандармен қатар, ауылда капитализмнің даму дәрежесін де ескеру қажет. Қарапайым тауар өндірушілердің экономикалық жіктелуінің баяу процесі капитализм үшін кейбір алғышарттарды құрғаны тарихтан белгілі, бірақ бұл соңғының қоғамдық-экономикалық формация ретінде салтанат етуі үшін феодалдық құрылысты күйретуі талап етіледі. Баяндамашы жекеленген тарихшылардың қазақ буржуазиялық ұлтының толық қалыптасуы туралы тұжырымдары тауар өндірісінің рөлін дұрыс түсінбеушілігінен деп есептейді. Оның ойынша патриархалды-феодалдық қатнастар жойылмаған жағдайдағы тауар өндірісі капиталистік өндіріс дәрежесіне жете алмады.

А.Н.Нүсіпбеков мұнымен қатар, ресейлік капитализмнің кеңейе дамуы барысында темір жолдардың салынуы, олардағы тауар айналымының өсуі туралы айта келе, ақша-тауар қатынастарының дамуының сауда буржуазиясының өсуіне әкелгенін, саудагерлер мен маклерлердің (делдалдардың) және приказчиктердің көбейгенін көрсетеді. Оның мәліметтері бойынша 1897 жылы Қазақстанда 40 мың адам саудамен айналысқан. 1912 жылы Қостанай мен Ақтөбе ояздарында 223 мың сом пайда тапқан 849 алыпсатар болды. Ал Көкшетау оязындағы орта есеппен алғанда 500 мүйізді ірі қарасы бар 70 байдың 56-сы саудамен де айналысқан. Егіншілік министрлігінің мәліметтері бойынша 1911 жылы Дала өлкесіндегі қазақтар 729 мың десятина жерге егін еккен. Егіншілік әсіресе Жетісуда жақсы дамыған. Мұндағы 769 639 десятина егістіктің 533 271 десятинасына, яғни 70 пайызына қазақтар егін еккен. А.Н.Нүсіпбеков қазақтардың капиталистік қатнастардың дамуының әсерімен жетілдірілген ауыл шаруашылық техникаларын да пайдаланғанын, әсіресе бұны солтүстік-шығыс облыстардан көруге болатынын айтады. Қазақ феодалдарының бір бөлігі мал бағумен қатар тауарлы егіншілікпен, ірі саудамен де айналысқанын нақты мысалдармен дәлелдейді. Мәселен, сұлтандар әулеті Шормановтардың ірі жер иеліктері, 300 мыңнан астам малдары, жылқы зауыты болғанын, ал Шәңгерей Бөкеевтың 700 десятина егістігі, көптеген малы, 20-25 тұрақты, 300-400 маусымдық жұмысшылары болғанын көрсетеді. Бұларды ақсүйектер арасынан шыққан буржуазияланған феодалдар, жартылай феодалдар деп атайды. Мұндай байлар саудагерлердің, алыпсатарлардың және өсімқорлардың арасынан да көптеп шыққанын Қостанай оязындағы Исмаил Жаманшаловты мысалға келтіре отырып көрсетеді. Мал сатумен айналысқан ол ұсақ саудагерден малөнеркәсіпшісіне айналды. 1000 жылқысы, 300 сиыры, 800 қойы болды. 1905-1906 жылдары егіншілікпен де айналысады. 1915-1916 жылдары 1000 десятинаға егін егеді. Бұлармен қатар ірі көлемде астық, мал сатумен және өсімқорлықпен айналысады. Өз шаруашылықтарында жаңа техникаларды пайдаланып, жылдық және маусымдық жұмысшылар жалдайды. Бұл мәліметтерді қазақ буржуазиясының генезисін айқындау үшін келтіргенін айта отырып, мынандай маңызды тұжырым жасайды: “Олар XX- ғасырдың басындағы қазақ байларының өткен ғасырлардағы байлардан өзгешелігін көрсетеді; өзінің шаруашылықтарын рыноктың талаптарына біртіндеп бейімдей отырып, олар өздерінің экономикалық табиғатын да өзгертті. Бұл фактылер буржуазияланған феодалдық ақсүйектермен қатар, жаңа капиталистік қатынастардың дамуының салдары болған кулақтық, капиталистік түрдегі байлардың шаруашылықтары пайда болды; олар жартылай феодалдық шаруашылықпен тығыз астасты. Қазақ буржуазиясы капиталистікке дейінгі қатнастармен шырмалды” [5]. Жартылай феодал байлар сияқты, кулак тәрізді байлар да еңбекшілерді қанаудың жаңа капиталистік тәсілдерімен қатар, патриархалды-феодалдық тәсілдерін де пайдаланғанын осылайша сипаттай келе, капиталистік қатынастардың дамуымен қатар қазақ буржуазиялық ұлтының экономикалық бірігу процесі жүрді, бірақ қазақ халқы өнеркәсіптік капитализм дәуірінен өткен жоқ, сондықтан да қазақ буржуазиялық ұлтының қалыптасу процесі аяқталмады деп көрсетеді. Бұл қазақ буржуазиялық табының қалыптасуы да аяқталмады деген ойды білдіретін еді. А.Н.Нүсіпбековтың өзіне дейінгі кейбір зерттеушілерден ерекшелігі ол жартылай феодал-байлар мен кулак

тәрізді байлар деген атауларды қолданады және оларды бір-бірінен бөліп қарастырады. Біздің байқағанымыздай олардың екіншілері- кулак тәрізді байлар, біріншісіне қарағанда капиталистенген топ. Демек автор қазақ буржуазиясының қалыптасу процесінің өзін жіктей және кезеңдерге бөле зерттеу қажеттігіне көңіл аударады. Жалпы алғанда А.Н.Нүсіпбековтың баяндамасы қазақ байларының әлеуметтік статусындағы өзгерістерді, олардың ең алдымен буржуазиялану дәрежесін зерттеу қажеттігін күн тәртібіне қойды. Бұл ХІХ-ғ. соңы мен ХХ-ғ. басындағы Қазақстандағы әлеуметтік дамудың ерекшеліктерін зерттеуге деген ұмтылысты күшейтті.

А.Н. Нүсіпбековтың кеңестік кезеңге дейінгі жаңа әлеуметтік топтар туралы тұжырымдары бүгінгі таңда жаңаша мазмұнға ие бола отырып, маңызды, өзекті және қажет болып отыр. Олардың қазіргі кезеңдегі әлеуметтік қатынастарды зерттеуге де үлкен ықпал етері сөзсіз.

ӘДЕБИЕТТЕР:

1. Нусупбеков А.Н. К вопросу о формировании казахской буржуазной нации.// Материалы научной сессии, посвященной истории Средней Азии и Казахстана в дооктябрьский период. –Ташкент: ФАН, 1955. С.174-178.
2. Нусупбеков А.Н. Формирование и развитие Советского рабочего класса в Казахстане. (1917-1940 гг.). –Алма-Ата: Наука, 1966. С.17-43.
3. Нусупбеков А.Н. Формирование и развитие Советского... С. 42.
4. Материалы объединенной научной сессии... С.163-181.
5. Материалы объединенной научной сессии... С. 174.

ӘОЖ 82.015:39

ИЛИАС ЖАНСҮГІРОВ ӨЛЕҢДЕРІНДЕГІ ЖАҢА ЗАМАН БЕЙНЕСІ

Танабаева А.

Қаблица жырау атындағы орта мектеп, Ескелді ауданы

Бұл мақалада Илияс Жансүгіровтің кеңес дәуірінде жазылған өлеңдерінің тақырыптық-көркемдік ерекшеліктері қарастырылған.

В этой статье были рассмотрены художественно-тематические особенности поэзии Ильяса Жансугурова советского периода.

This article reviewed hudozhestkenno-themed features poetry Ilyas Zhansugurov Soviet period.

Тірек сөздер: көркемдік-түрлік ерекшеліктер, жаңа заман, өндіріс тақырыбы.

Илияс Жансүгіров өмір сүрген уақыт аса бір күрделі, аласапыран, ұрда жық уақыт болатын. Шығармашылығының кемелденген шағы коммунистік империяның ақ дегені алғыс, қара дегені қарғыс болып тұрған шаққа сай келді. Социалистік идеология, социалистік реализм қалай талап етсе, солай жазуға, демек өмірлік шындыққа тек таптық көзқарас тұрғысынан келіп, большевиктерге не ұнамаса соның бәрін теріске шығарып, қаралап жазуға міндетті болды. Оның бірен-саран шығармасы болмаса, басқаларында сол идеология үстемдік етті. Бірақ шығармаларының астарында өзі имандай мойындайтын шындық жатты, екінші сөзбен айтқанда, тоталитарлық жүйенің екіжүзділігін, халыққа қарсы саясатын әшкерелеп жатты. Илияс туындыларын байыптап оқып, оның суреткерлік кредосын нәзік түсінген адам өтірік пен шындықты оп-оңай ажыратып, қаламгердің ұстанған суреткерлік позициясын саралап бере алады. Тегі, ақын, жазушыдан оқырман саясатты, тарихи дәл оқиғаны емес, сол объектіні

қалай көркем кестелей алуын іздеуі қажет.

Егер ақын қыруар өлеңдерін өндіріс, революция, отарба, Октябрь мерекесіне арнаса, оған ақын кінәлі емес, оны уақыт талабы деп білу керек. Сол жылдардың қаламгерлері заман талабынан, ырқынан сыртқа шығып, мейлінше еркін жырлап кете алмады. Уақыт ұраны, идея үшін күресуге тиіс болды. Бұл нағыз аяққа түскен тұсау еді. «Қазақ халқының Қазан төңкерісінен әрідегі тарихи бел-белестерін арқау еткен айтулы дастандарында құлан жүйріктік зерделі зергерлік танытып, көсіле-көсіле шабатын Ілияс сөзден алтын сарайлар соқса, кеңес шындығын жырлаған лирикасында сылтындап қалады. Қызығы - поэмалары да сол отызыншы жылдарда туған, бірақ онда ақын шабыттылығы алапат!» [1, 185] - дейді М.Әлімбаев.

XX ғасырдың алғашқы жылдарындағы қазақ поэзиясы туралы әңгіме қозғалғанда, орағытып өтуге болмайтын бір ерекшелік – түрлік ізденістердің молдығы. Өлең ырғағын замана ырғағына, жаңа дәуір екпініне бейімдейміз, сол арқылы жаңа дәуірдің жүйткіген қарқынын жеткіземіз деген игі талаптан туған жаңа түрлер дүниеге келді.

«І.Жансүгіров еңбектерінің дені тоталитарлық жүйе қыспағында социалистік идеология талабына сай жазылғандықтан, олардың халықтық мәні мен мазмұнын, шынайы поэтикалық бояуын ажыратып, философиялық астарын жазып көрсету қажет» [2, 123]. деген ғалым Т.Сыдықов пікірін ұстанғанымыз жөн.

Оның мол қазыналы шығармашылығында түбегейлі зерттелмеген, әлі басы ашылмаған не бір жұмбақ дүниелер бар. Ақынның өлең құрылысына, тілге, идеяға, жанрға, тағы басқа мәнді мәселелерге байланысты енгізген жаңалықтарын мұқият зерттеп, рухани игілігімізге жаратуымыз керек. Қандай да болсын жанрдың өміршеңдігі адам рухын, болмысты бейнелеу икемділігіне байланысты. Ал белгілі бір жанрдағы көркемдік-идеялық сипаттарды саралағанда, адамзаттың мұң-мүддесіне, халықтың рухани өмірі мен тарихи тағдырына қаншалықты қызмет еткенін айрықша ескеру ләзім. Ұлттық қасиеттерге қарсы шығып, оны алуан амал-тәсілмен сұйылтуға тырысқан туындылар сол ұлттың тілінде жазылса да ұлттық әдебиет шығармасының санатына жатпайды. Оған айыпты – көп жылдар бойы күллі елімізді жайлаған үстірт ұғым, сыңаржақ саясат. Кеңес елінің құрамында болған әрбір ұлт самсаған сан ғасырлар бойы сары алтындай сақтап келген қасиеттерін әртүрлі дәрежеде жоғалта бастады.

Коммунистік партия идеологтарының үнемі бақылап, күн тәртібіндегі тақырыптарды – жаңа өмірдегі ірілі-ұсақты қыруар өзгерістер мен шараларды жырлауды талап етуі поэзиядағы тақырып ұқсастығына, ой-идея қайталаушығына, көркемдік бейнелеу құралдары мен тәсілдерін мейлінше сақ, абайлап қолдануға әкелді, соның салдарынан көркемдік жұтандыққа әкеп соқтырды. Әсіресе, жазушылардың І съезінен кейін әдебиетті партияның жаршысына айналдыру талабы күшейіп, көркем шығармашылық табиғаты күштеуді, зорлықты қаламайтыны ескерілмеді.

Тақырып шектеулілігіне қоса, көркемдік қиялдау мен бейнелеу шектеулігі де үстемдік етті. Бұл ретте, әсіресе, тұрпайы социологиялық сынның көп кесірі тиді. Жеке басқа табынушылықтың шырқау шыңына шығуы әдеби сынды көркемдіктің әділ таразысына, әдебиеттің философиясына айналдырудан гөрі тар өрісті, саяз идеологияның сойылын соғатын қолшоқпарға айналдырды.

Сол себепті бұл кезеңнің өлеңдерінде публицистикалық сипат басым түсіп, саяси-әлеуметтік сарындар көбірек көрінді. Махаббат, табиғат, көңіл күйі лирикалары өте аз, оның өзінде ағыл-тегіл ақтарылмай, белгілі бір межелерден қайырылып отырды. Табиғаттың суреттелуі де, ғашықтық сезім де, көңілдің кейбір кездері де социалистік дәуірдің «артықшылығын» аңғартуға, бейнелеуге қызмет етті. Сондықтан өткен ғасырдың отызыншы жылдарын қазақ әдебиетінің қасиетті кезеңі демеске амал жоқ.

«Мәскеу - Қазақстан» атты өлеңі аздап поэмаға ұқсағанмен онда белгілі оқиғалар тізбегі, өзекті сюжет желісі, нақты адам образдары жоқ, қалың көпшіліктің тұтас бейнесі бар. Өлең шағын-шағын он екі бөлімнен тұрады. Өлеңде Москвадан Қазақстанға көмекке келген адамдардың жайы айтылады. Ақын табиғат суретін дәстүрлі таным үлгісімен суреттейді:

Көрпе қара топырақ
Ресейге жер біткен.
Майда, мақпал торқадай
Тоғайы тұтас томсарып,
Қыздың қолаң шашындай
Өңкей өрім қарағай.
Мүсін сұлу ақ қайың
Бұрала біткен қолқадай
Балауса қоңыр желімен
Бөксерілген бұлты
Кілегей күрең тортадай... [3, 297].

Илияс Жансүгіровтің «Мәскеу -Қазақстан» атты өлеңі аздап поэмаға ұқсайды. Бірақ онда белгілі оқиғалар тізбегі, өзекті сюжет желісі жоқ. Өлең шағын-шағын он екі бөлімнен тұрады. Өлеңде Мәскеуден Қазақстанға көмекке келген адамдардың жайы айтылады. Өлеңде нақты образдар болмағанмен, қалың көпшіліктің тұтас бейнесі бар.

«Ресей жері» атты өлеңінде ақын ұлан-байтақ Россияны, орыс жерін аралаған кездегі алған әсерлерін, көрген-білгендерін баяндайды. Белгілі бір сюжетке, оқиға желісіне құрылмай, сырттан қарап баяндау сарынында жазылса да, өлең зор ықыласпен оқылады. Өйткені онда көз тартарлық тамаша көріністер, шынайы елестер бар. Солардың барлығы да орыс жерінің ғажайып көркін аңдатады. Орыс жерінің небір сұлу көріністерін, ондағы еңбек дүниесін жырлай келіп, ақын былай түйеді:

Жаратылыс әсем, жалпы еңбек
Жадыратпас па жаныңды,
Кояр ма шерің тарқатпай.
Осының бәрін көргенде
Ұшсыз, шетсіз сар жапан,
Отсыз, сусыз қызыл құм,
Жоқ па дедім сорлы жер
Мақтайтын Сарыарқадай... ... [3, 246].

Адамның қолы тиіп жасармаған, жайнап өзгермеген жер - нағыз сорлы жер дейді. Илияс өлең тілі арқылы өз дәуірінің маңызды мәселелеріне үн қосып, заман шындығын көркем бейнелеуге тырысты. Өмір сыры мен оның өзгерістері жайлы жаңа сөз айтуға ұмтылды.

Қазақстан даласы
Социалдық бір ана
Сол ананың ұлына
Бүтін бұл той болып тұр,
Соқ өлеңім, балғала!
Қазақстан тастары
Бүгін өрге домала!
Сол тастардың бірі боп!
Сен де, тілім, жорғала! ... [3, 348].

Бұл жолдардың поэтикалық қуаты нәсердей төгілген сөзден айқын көрініп-ақ тұр. Ол «қорғасын құрт қайнатып, ешкі емес, тәшкі айдаған» қазақ жұмысшы табының еңбегін, «Түйе мінген талпақ мұрын інісінің бүгін тракторды ерттеп мініп, еңбек ері,

жүректі ұл» болғанын қуана, нөсерін төгілте жырлайды. Қазақ даласына ене бастаған техникалық прогрестің мәнін, келешегін терең түсінеді. Елінің болашағын сонымен тағдырластырады. Кенді Алтайды, «бірлесіп бие сауған Риддерді», ауылға келген отарбаны – темір жолды, жасампаз еркін еңбекті, еңбек адамдарын сүйсіне жырлады.

Жас кеңес елі алдында индустрияландыру, электрлендіру, ауыл шаруашылығын коллективтендіру міндеттері тұрды. Бұл мәселелерді іске асыру жолындағы күреске Ілияс та заман талабы тұрғысынан өлеңдерімен үн қосты. «Отарба» (1927), «Жаңа дала» (1929), «Алтын қазан», «Жаңа тұрмыс» (1931), «Сен-сен» (1932) атты ұранды шығармалар дүниеге келді. Ақын үні халық арасына кең тарап, елге ықпал етіп жатты.

«Ілиястың «Гималай», «Мәскеу-Қазақстан», «Социалды Қазақстан», «Қанды қыран», «Шаттық жыры», «Топ алдында» өлеңдері «жаңа сөз» болғанымен, ақын айтарын түйіп, аз шумақтарға сиғызып бермей, көп сөзділікке, ой қайталаушылыққа ұрынады» деп сын айтқандар да болды. Шындығында да, бұның негізінде ақиқат жатыр. Адамзат баласының түсіне де кірмейтін жаңа қоғам, жаңа ел басқару жүйесі, адами қатынас, жаңа қауым, жаңаша еңбек ету үрдісі, жаңаша күрес... ылғи бір құлақ естімеген жаңа сөз, жаңа термин, жаңаша қимыл, жойқын іс-әрекет... демек, Ілияс осы қоғамның құлағы, тілі, кеш бастаған рухани абызы болғандықтан, кайдан келіп, қайда тұрғанын, неден не бастау алып, бүгіні қандай, ертеңі қалай көсіледі, не істелінді, енді не істеу керектігін бүге-шігесін қалдырмай жұртқа поэзия тілімен жеткізу қажет болды. Қоғам қайраткері Ә. Кекілбаевша айтқанда: «Әдебиеттің міндеті – адам жанын шындап қинайтын мәселелер жайында шындап қиналған ар мен сезімнің айтарына құлақ тұру, сол қиынды оңайлатпай, сол күрделіні тұрпайыландырмай нәзік жеткізу» [4, 201]. міндеті Ілияс тәрізді ақыл-ой ұстамдарын тұғыр еткен тұлпарлардың еншісіне тиді.

Ілияс Жансүгіров бұл өлеңдерінде өз заманының сұңғыла шежірешісі болып көрінеді. Өзі көріп-біліп отырған өмірдің басты-басты оқиға-өзгерістерін шабыттана өлеңге қосады. Кезінде, 1830 жылдардың ортасында, орыстың ұлы ақыны А.С.Пушкин француздың кемеңгер қаламгері Вальтер туралы: «Ұлы жазушының қаламынан туған қандай да бір жазбалар кейінгі ұрпақ үшін қымбат қазынаға айналады», - деп жазған болатын. Сол айтқандай, ұсынылып отырған өлеңдер бүгінгі біз үшін де, қазақ әдебиетінің тарихы үшін де орны бөлек, мән-маңызы айрықша екендігі дәлел тілемесе керек.

Октябрь жеңісіне «Жанар тау», «Ұлы күн», «Октябрь күні», «Ұштасқан үш тілек», «Ұлы Октябрь», «Октябрь екпіні», «Коммуна» сияқты өлеңдерін арнады. Октябрьдің он жылдық мерекесіне арналған «Ұштасқан үш тілек» атты өлеңінде ақын қазақ елінің өткен өміріне, талайсыз тағдырына көз салып, сол бір ащы күйді ашына жырлай келіп, болашақтан үлкен үміт күтеді:

Ұстадым қолын бұлардың,
Айқасып қалды үш білек.
Таяғым таптым, таяндым,
Өзімді сездім күштірек.
Үшеуміз бірге аттандық,
Ұштасқан соң үш тілек. ... [3, 241].

Орыс халқының балға ұстаған жұмысшысы мен орақ ұстаған шаруасының және қазақтың таяқ ұстаған малшысының ортақ тілек үстінде достасқан одағын ақын нақты образ, сурет арқылы көз алдыға әкеледі. І. Жансүгіров лирикалары тақырыбы жағынан аса бай, көркемдігі жағынан жоғары сапалы болып келеді. Ол өзінің лирикалық шығармаларымен қоғам өміріндегі ұлылы-кішілі мәселенің қайсысына да болсын дер уақытында үн қосып, халықтың талап-тілектеріне сай бар талантымен қызмет етті.

Ілияс поэзиясының осы жылдардағы зор ерекшелігі - оның ақындық екпініндегі

өзіндік үн, лирикалық леп. Не жайында, қандай күйде жырласа да, ақын шын көңілмен жырлайды. Барлық жерде ақынның жүрек сыры ақтарылып, ыстық сезімі жалын атады. Оған салқындық, селқостық яки жалған сезім жат. «Кеңесті далам, кең далам», «Айдалам, Арқам, ауылым», «Асылға бай кендерім, астыққа бай жерлерім», «Кел, көсемім Мәскеуім, көмегіңе біз мұқтаж», «Аулыма келді отарба, бауырым жеттің қатарға». «Жасарсын, жұртым, жасарсын» деген өлең жолдары, жүректің тек қана таза шыңырауынан шығуы мүмкін. Ілияс поэзиясына айрықша әр, ажар, әсерлі күш беретін де осы - жалынды, лирикалық леп.

Қазақ ақындары завод, фабрика, өндіріс орындарын жырға қоса қоймады, ол заңды да, себебі қазақ жерінде олар әлі орныға қоймаған. Олардың қаламынан аэроплан, трактор, поезд, экскаватор, машина сияқты образдар туындады. Халыққа түсінікті болуы үшін кей сәттерде ұлттық образдар арқылы жеткізді.

Техника күші мен адам ақыл-ойы арқылы табиғатты тас-талқан етіп, өзге дүние орнатуға болатындығы шындыққа айналып, оның жаңғырықтары әдебиетте көрініс тапты. Ілияс «Экскаватор» өлеңін осы бағытта жазған:

Тастың талқаны ұшты,
Таудың талқаны шықты.
Міне біреу неткен мықты!
Өйткені:
Темір бура жеккені.
Аузы жерді қапса,
Тасты мұздай кемірсе,
Тауды мұздай жемірсе,-

деп, келіп:

Жолдас-ау,
Бұ неткен күш?
Бұл асыл құрыш.
Алып күш ...
Тауды таусап
Батыр, батыр, батыр:
Тасты асап
Қатыр, қатыр, қатыр, -
Мұның аты -
Экскаватор [3, 346].

деп, болашақты құраушы осындай алып техника деп өзі де сенгісі келеді, өзгені де сендіргісі келеді.

Байқап отырсақ, тау-тастың талқаны шығуы, табиғаттың адам қолымен алғаш кертiлуi ғасыр басында басталған екен.

«... Ақтарып асыл сөздің алтын, жезін, Салатын дүкеніме бар мінезім», - деп ақынның өзі айтқандай, ақын шығармаларының қай-қайсысын алсақ та, уақыт тынысы, заман лебі есіп тұрады. Уақыт тынысы дейтініміз, заман ағымының ыңғайы қалай бет алса, солай қарай ығу. Түбі тұңғыық алдамшы саясаттың (патшалық Ресей мен кеңестің) ұлттың таңдайын бостандыққа жеткіздік деп, түп-тамырын өзін-өзіне күртқызу тәсілі екендігін ел кеш білді. Ал екіншіден, заман лебі де біздің елдің бұйығы тірлігін бұзып, жаңадан ене бастаған техниканың залалды да өнімді тірлігімен алданып, сонау негізгі тірлік көзімізден адасуға дейін әкеп соққаны жалған емес. Міне, осындай айналаның әсері қашан болсын ақынның сана-сезімін еріксіз билемеуі мүмкін емес.

Экскаватор қазақ даласына тұңғыш рет жеткізіліп, жұмысқа жегілгенде, бұл жаңа техниканы оқушыға ақын тілімен түсіндіру үшін Ілияс оның жақсылығын күш-көлік малының, оған жегетін арбаның қасиеттеріне теңейді. Алып машина, сол реттен,

«ырғалса, сықырлайды», «қозғалса, шықырлап», жер жыныстарын «опырса, күтірлетеді», «тауды тасып, тасты қатыр-қатыр асайды». Мұнда жаңа техникамен орындалған еңбекті жалаң баяндау жоқ, жұмыстағы іс-қимылды көрсететін шебер суреттеу ғана бар.

Ілияс ақын жаңа заман шындығын, өткен дәуір шырғалаңын суреттеген туындылары қазақтың көркем сөз мәдениетін дамытты, әдеби тілді байытты.

Төл поэзиямыздың бұлайша өзгеруі сол тұстағы зорлықтың салдары екені бүгінгі күні баршамызға мәлім. Бұл туындылар - ақын танымының кісенделгенінің айғағы. Осының салдарынан қоғамдық-әлеуметтік өмірге, елдің барша адамзаттың рухани, мәдени дамуына орны толмас орасан залал келгені - бүгінде тарихи ақиқат. Өйткені байтақ елдің өміріндегі қолдан жасалған алапат өрттің шарпуы - сол елдің азаматтарының жан-жақты еркін кемелденуіне мүмкіндік бермеумен бірге олардың жалпы адамзаттық өрлеуге өзгеше өзекті үлес қосуына да кедергі келтірді.

Міне, осындай жағдайдағы қазақ поэзиясы душар болған ауыр ахуалды жаңа кезеңнің тұрғысынан әділ таразылау әдебиет тарихының ақиқат келбетін жасау үшін де, келешек рухани дамуда елдің мәдени саясатына қажетті сабақ алу үшін де қажет. Өйткені қай қоғам да өзінің өмір сүруіне қызмет ететін идеология темір тізгін, бұлжымас қалып емес, гуманистік бағыт ретінде басшылыққа алынғанда ғана өнер мен әдебиет еркіндік алады.

Асқақ, арынды ақындарымыздың сан қияға самғап, өлең аспанын еркін шарлауына мүмкіндік бермеген жеке басқа табынушылық бір ғана ұлттық әдебиет пен мәдениеттің емес, жалпы адамзаттың рухани дамуына орны толмас зиян келтіргені талассыз. Егер әлеуметтік және рухани өміріміздегі сол бір содырлы сойқандар орын алмаса, бүгінгі биігіміз бұдан да еңселі, рухани еңсеміз бұдан да жоғарырақ болатыны күмәнсіз.

ӘДЕБИЕТТЕР:

1. Әлімбаев М. Кінәлі ақын емес, заманы еді. // Кітапта: Дария кеуде, тау мүсін. Құрастырушы: Ш.Кыяхметова. Талдықорған. ҚАО баспа бөлімі, 2015.-427 б.
2. Сыдықов Т. Ілияс Жансүгіров және дәстүр жалғастығы. Алматы.-Арыс, 2011ж. -485б.
3. Жансүгіров І. 10 томдық шығармалар жинағы. –том. Алматы, «Қазығұрт» баспасы.- 2004 ж. -310б.
4. Кекілбаев Ә. Ақиық ақын. // Кітапта: Дария кеуде, тау мүсін. Құрастырушы: Ш.Кыяхметова. Талдықорған. ҚАО баспа бөлімі, 2015.-427 б.

УДК 378.147

ИСПОЛЬЗОВАНИЕ ИНТЕРНЕТ-РЕСУРСОВ В ОРГАНИЗАЦИИ САМОСТОЯТЕЛЬНОЙ УЧЕБНОЙ ДЕЯТЕЛЬНОСТИ СТУДЕНТОВ

Тастемирова А.Е., Абиьлгазиева Ж.К.

*Жетысуский государственный университет им. И. Жансугурова, г. Талдықорған,
Appleflower40@mail.ru*

Актуальность использования новых информационных технологий в современном образовании продиктовано необходимостью развития самообразовательной деятельности студентов. В настоящее время, с быстрым ростом информации, само знание заканчивается само по себе; она становится условием для успешной реализации будущей профессиональной деятельности студентов. В этом контексте задача любого

педагога - помочь студентам стать активными участниками процесса обучения и формировать свои потребности в постоянном поиске дополнительных знаний за пределами базового учебника. Другими словами, мы должны создать модель образовательного процесса, который позволил бы обнаружить и развить творческий потенциал студентов, который полезен для них за пределами классной комнаты [1, 29].

Одним из главных преимуществ Интернета является доступ к неограниченным количествам свежей информации и широкого выбора аутентичных материалов, таких как новости, события, интересные факты о знаменитых людях, об их коллегах за рубежом, слова современных песен, писем, рекламных объявлений, меню, транспортные расписания, вывески в магазине, аэропорт, стихи, учебные видеофильмы и т.д.

Аутентичные материалы взяты из оригинальных источников характеризуются естественностью лексических и грамматических форм, ситуативной адекватностью языковых ресурсов [3, 64]. Они дают студентам возможность наблюдать использование языка в реальном общении, копировать образцы речи и невербального поведения партнеров; извлечь новые и иногда нетрадиционные решения проблем во время их совместного обсуждения в классе под руководством учителя [5, 51].

Студенты, изучающие английский язык, например, должны знать, что большинство людей в англоязычных странах предпочитают жить в двухэтажных домах и коттеджах, поэтому это естественно для них, использовать такие выражения, как внизу, наверху и нет никаких заборов вокруг домов, а живая изгородь из деревьев и кустарников. Также у них организуют пикники на лужайке перед домом, когда собирается незнакомых людей, жарить мясо на открытом огне (гриль) и гости обычно приносят некоторые угощения (обед сколы - горшок удачи -dinner), а на следующий день после пикника они посылают письма благодарности владельцам (благодарственные письма) за хорошее время. Приветствие "How do you do" используется только в тех случаях, когда приветствуют кого-то в первый раз, "Hello", "Hi" -при приветствии друзей и близких родственников, формы обращения в официальных кругах – "Good morning", "Good day", "Good afternoon."

Лексическое значение в составе фразеологизмов и поговорок на казахском и русском языках несколько отличается от английской версии. Для сравнения:

- To make a mountain out of a molehill - в русском языке переводится как «делать из мухи слона», и на казахском языке, как «түмедей түе жасау».
- Like father, like son - в русском языке это означает, «яблоко от яблони не далеко падает», и в переводе на казахский язык «ит не жесе соны құсады» (В английском варианте это звучит буквально ("каков отец таков и сын"))

Без соответствующих знаний, студенты вряд ли смогут угадать правильный перевод того или иного идиома или поговорки. Интернет-ресурсы бесценны, так как обширная база данных разных информационных сайтов создают объективную среду для образования и самообразования студентов, удовлетворения их личных интересов и потребностей. В условиях кредитной технологии интернет – ресурсы дают следующие преимущества:

- Будучи высоко интерактивным, информационные ресурсы Интернета создают уникальную образовательную и информативную среду, которая может быть эффективно использована для различных учебных задач при изучении иностранного языка;
- Развивать навыки чтения непосредственно с использованием аутентичных материалов из сети различной сложности (в зависимости от уровня подготовленности);
- Улучшить навыки восприятия иностранной речи, прослушанного на основе аутентичных звуковых текстов глобальной сети Интернет;
- Использовать серию коммуникативных упражнений, разработанных

преподавателем для контроля понимания прослушанного материалов;

- Совершенствовать навыки письменной речи, индивидуального или коллективного, (научить студентов составлять ответы-письма со своими партнерам, выбирать материалы для рефератов, писать сочинения с элементами рассуждения, выполнение творческих проектов);

- Обогащать словарный запас лексики современного английского языка, отражающий определенный этап развития культуры народа, социальной, экономической и политической структуры общества;

- Быть в курсе культурных исследований, в том числе речевого этикета, особенно вербального и невербального поведения носителей языка в реальном общении, традициями и культурой страны изучаемого языка;

- Разработать устойчивую мотивацию для изучения иностранного языка в классе на основе систематического использования соответствующих материалов, обсудить интересные вопросы всем, например, обсуждение таких тем, как войны, взрыв реактора атомной электростанции «Фукусима-1» в Японии, «Евровидение-2012», Параолимпийские игры и другие.

- Переводчик Google для бизнеса – «Translation». Переводчик сайтов - Служба "Анализ рынков"

Обучение с использованием Интернет-ресурсов можно смело отнести к новым методам обучения. Позиция преподавателя в настоящее время изменилась - он не является единственным источником знаний, а становится организатором процесса поиска, обработки информации (возможно, приспособив его к уровню подготовки студентов конкретной группы) и координатором исследований и творческих работ студентов. Обучение студентов иностранному языку через Интернет-ресурсы поможет преподавателю в формировании продуктивных навыков разговорной речи, обеспечивая подлинную заинтересованность в результатах обучения. Задачи преподавателя - научить студентов спонтанно и адекватно реагировать на динамики или замечания одноклассников, выражать свои чувства и эмоции, регулируя или немедленно реконструируя, т.е. применить активный подход обучения на иностранном языке [2, 74].

Самостоятельная работа студентов включает в себя выполнение определенных задач компьютерном кабинете, оснащенным доступом в Интернет, в рамках уроков иностранного языка под непосредственным наблюдением и руководством преподавателя.

Второй вариант использования Интернет-ресурсов включает в себя самостоятельную работу студентов в обучающем кабинете. Самостоятельная работа в этом случае организовано таким образом, что позволяет студентам выполнять задачи обучения в любом удобном месте с точкой доступа в Интернет. Каждая самостоятельная работа студентов, подробно обсуждается в группе. Самостоятельная работа с электронными ресурсами включает в себя:

- Использовать информацию из Интернета в качестве дополнительных материалов по изучаемым темам и осуществлять поиск самими студентами с помощью различных поисковых систем (Yandex, Rambler, Yahoo, Google и т.д.);

- Применять информацию из Интернета в качестве дополнительных материалов по изученным темам и возможность студентов осуществить поиск конкретных адресов, выбранных учителем;

- Научиться использовать комбинированный вариант информации из Интернета в качестве дополнительных материалов по изученным темам, т.е. студенты получают список ссылок на электронные ресурсы, выбранные учителем, но кроме того, они также выполняют свои собственные поиск информации, используя поисковую систему. Наиболее оптимальным способом использования электронных ресурсов в изучении

иностранного языка является данный способ, так как он позволяет студентам использовать выделенные преподавателем источники и добавить свои интерпретации.

Самостоятельная работа студентов с интернет сайтами - это выявлять, анализировать и преобразовывать информацию из Интернета. Преподаватель же должен предоставлять, более соответствующую классификацию типов задач, на основе электронных ресурсов с учетом уровня владения студентами иностранным языком:

- Список тематических ссылок (Hotlist) вовлекает студентов в работу с электронными ресурсами в качестве дополнительного материала по определенному вопросу и позволяет студентам рассмотреть изучаемый предмет или аспект. Например, данные задачи могут быть предложены для всех уровней владения языком (начальный, средний, продвинутый);

- Альбом (scrapbook) фокусируется на поиске и сборе фотографий, карт, текстов, цитат, аудио файлов, видео файлов, выбранные учителем или сайтов, найденных студентами. Результаты поиска могут быть использованы студентами для создания информационных бюллетеней, компьютерных презентации, коллажей, веб-страниц и т.д.;

- Охота за сокровищами (Treasure Hunt) включает в себя поиск и выбор студентами определенного количества ссылок на эту тему, как правило 10-15 и подготовку вопросов для каждого информативного сайта. Эта деятельность направлена на формирование предметных знаний и сосредоточена на объективных фактах.

- (Subject sampler) - выбранный список ссылок на Интернет-ресурсах, который предлагает студентам сделать что-то: почитать, посмотреть и т.д. После этого студенты должны выразить свою собственную точку зрения на основе прочитанного материала, а также собственного жизненного опыта или интерпретировать произведения искусства и т.д. Эта деятельность сосредоточена на субъективной оценке студентов любого вопроса или проблемы и больше подходит для студентов с промежуточным или продвинутым уровнем владения иностранным языком.

Подводя итог, следует отметить, что преимуществом компьютерных технологии является переход к методам поиска и творческой деятельности преподавателей и студентов. Это помогает влиять на формирование и развитие языковой компетенции студентов, навыков аудирования, говорения, чтения, письма, а также в воспитании образованных, творческих и социально активных людей.

ЛИТЕРАТУРА:

1. Андреева А.А., Введение в Интернет-образование. – М.: Логос, 2003. – 76с.
2. Иванова Н.В., Эффективное использование новых информационных технологий в преподавании английского языка в средней школе. – Красноярск: БУКВА, 2004. – 112с.
3. Карамышева Т.В., Изучение иностранных языков с помощью компьютера. – СПб: Союз, 2001. – 71с.
4. Кочергина И.В., Применение ИКТ на уроке английского языка // Иностранные языки в школе, 2010, №4, с.67-74.
5. Никитенко С.Г., Интернет для учителей иностранного // Иностранные языки в школе, 2002, №5, с.51-54.

ӘОЖ 340

ЖАСӨСПІРІМ ҚЫЛМЫСКЕР ТҰЛҒАСЫНЫҢ ЕРЕКШЕЛІГІ ЖӘНЕ ЖАСӨСПІРІМ ҚЫЛМЫСКЕРЛЕРДІ ҚЫЛМЫСТЫҚ ЖАУАПТЫЛЫҚҚА ТАРТУ

Тинистанова С.С., Бөкес Ж.

*І. Жансүгіров атындағы Жетісу мемлекеттік университеті, Талдықорған қ.,
Tin_019@mail.ru; zhgu.edu.kz*

Әлемдік сахна төріне шығудың ең басты жолы өркениетті қоғамның қалыптасуы, оның алғышарттарының бірін сомдайтын бүгінгі жас буын – жасөспірімдер екені мәлім. Алайда, қазіргі таңдағы жасөспірімдер арасындағы қылмыстылық ел болашағына үлкен қауіп төндіруде. Жасөспірімдердің қауіпті жолға түсуі барып тұрған қасіретті құбылыс. Кәмелетке толмағандар арасындағы қылмыстылықтың кең өріс алуына тосқауыл қоюдың бірден – бір маңызды жолы – кәмелетке толмаған қылмыскер тұлғасын және оның индивидуалдық ерекшеліктерін анықтау болып табылады. Кәмелетке толмаған қылмыскер тұлғасын және оның ерекшеліктерін жете білу, меңгеру және бұл білімді кәмелетке толмағандар арасындағы қылмыстылықпен күрес жүргізу, сондай-ақ олардың қылмыстылығының алдын алу барысында қолдану, сөз жоқ тиімді әрі нәтижелі жетістіктерге қол жеткізеді.

Ең алдымен, кәмелетке толмаған тұлға, яғни жасөспірім жас тұлға ұғымын айқындайық. Жасөспірім жас – бұл адам өмірінің балалық шағы мен жігіттік шағы арасындағы кезең. Бұл кезең негізінен 11-12 жастан 14-15 аралығын қамтиды. Ал 16 жас пен 18 жас аралығы балалық шақтың аяқталуы, жігіттік кезеңнің, яғни ересек өмірге алғашқы қадам жасаудың басталуы ретінде танылмай. Осы бір ең қысқа астрономиялық уақыт аралығында кәмелетке толмаған бала өз дамуындағы ұлы жолдан өтеді екен. Басқа сөзбен түсіндірер болсақ, кәмелетке толмаған бала нақ осы уақыт аралығында өз-өзімен және өзгелермен ішкі қарама – қайшылыққа түседі, сыртқы кедергілерден, бөгеттерден, өту арқылы тұлғалық сезімге ие болады. Бұл жаста баланың сана-сезімі әлі де толық деңгейде қалыптасып үлгірмейді, ал интеллектуалдық даму деңгейі әлі де болса жалғасу үстінде болады. Осындай кезеңде кәмелетке толмағандардың қылмысқа бару деңгейі өте жоғары. Сол себепті жасы кәмелетке толмаған қылмыскер тұлғасының ерекшеліктерін анықтау қажет.

Жасы кәмелетке толмаған қылмыскер тұлғасы – бұл заң бойынша жазалау қатерімен тиым салынған, қоғамға қауіпті әрекетті кінәлі түрде жасаған, 14 жасқа толған, бірақ 18 жасқа толмаған, ақыл есі дұрыс дам тұлғасы болып табылады. Жалпы алғанда, кәмелетке толмаған қылмыскер тұлғасы жалпы қылмыскер тұлғасына тән белгілерінің барлығына ие, десек те, бұған қоса олар өздерінің жас және психологиялық, әлеуметтік және өнегелік, сондай-ақ демографиялық және құқылық ерекшеліктермен ерекшеленеді. Дәлірек айтар болсақ, олардың ерекшеліктері олардың бұл ерекшеліктері ең алдымен кәмелетке толмағандар тұлғасындағы олардың психофизиологиялық дамуындағы жас ерекшеліктерімен қамтылады. Кез-келген қылмыскер тұлғасы сияқты, кәмелетке толмаған қылмыскер тұлғасы да ерекше түрдегі тұтастық, күрделі және көп қырлы құбылыс. Өзге қылмыскер тұлғасы сияқты олда өз әрекеті арқылы қоғамға қауіп төндіреді. Ол жөнінде дұрыс пікір айту жасөспірімнің барлық әлеуметтік қасиеттерімен белгілері, оның әлеуметтік жағымды және әлеуметтік жағымсыз қасиеттері негізінде жасалуы қажет. Кәмелетке толмаған қылмыскерлер тұлғасы әлеуметтік жағдайлармен өзара қатынаста бола отырып, қылмыстық әрекеттің болғанын толық түрде анықтайтын әлеуметтік қасиеттер және қатынастар арқылы

толық түрде айқындалады.

Кәмелетке толмаған қылмыскер тұлғасына тән ерекшеліктердің бірі – олардың құқықтық және өнегелік санасының елеулі түрде бұрмалануы болып табылады. Яғни мұндай кәмелетке толмағандар, біріншіден, ар-ұят, борыш, ерік сияқты сезімдерді жеке басының қалауынша немесе өз жолдастарының тілегіне қосыла отырып, өздерінше түсінеді.

Екіншіден, олар ойын-сауық пен құмар ойындарға бейім болады.

Үшіншіден, біреудің қайғы қасіретіне немқұрайлы қарайды, әлсіздердің есебінен өзін-өзі танытуға, өзін көрсетуге ұмтылады.

Төртіншіден, олар заң бойынша тйым салынғандардың барлығын формализм деп санай отырып, заңдардың әлеуметтік мәнін елемейді, заң мақсаттарына өз мақсаттарын қарама-қарсы қояды, сондай-ақ заң талабы мен нормаларына қарсылық көрсетеді.

Бесіншіден, әдетте олар құқық қорғау органдарына қатысты өшпенділік және сенімсіздік қатынаста болады [1].

Кәмелетке толмаған қылмыскер тұлғасының бойынан өзімшіл, қоғамға жат, сонымен біге олардың жасына сәйкес келмейтін ауытқушылық қажеттіліктерін байқауға болады. Жүргізілегн зерттеулердің қорытындысы олардың 10 пайызы есірттік заттарды қолданса, 73 пайызы есеңгірететін шөптерді шеккендігін, 59 пайызы спирттік ішімдіктерді жүйелі түрде қолданғандығын; олардың едәуір бөлігі үшін қаңғыбастықтың тән екендігін, ал кейбіреулерінің жыныстық азғындалған әрекет жасауға бейім екендігін көрсетті [2].

Кәмелетке толмаған қылмыскер тұлғасы үшін танымдық және рухани қажеттіліктердің жат екендігін ескеру қажет. Олардың оқуға деген ынтасы өте төмен, ал өндіріс саласында мұндай қылмыскерлердің еңбек әрекетін орындауға деген ықыласы мүлде жоқ. Ал бұл жағдай өз кезегінде кәмелетке толмаған қылмыскердің мамандыққа тек материалдық және өзгеде тұтанушылық пайда көруге бағытталған қатынаста қарауын дамытады. Олар білім алуды, оның деңгейін көтеруді тұлғаның мәдени және рухани дамуының мәдени және рухани дамуының негізгі факторы деп есептемейді. Сондай-ақ олар еңбектің кез-келген түрі ауырлық және еңбек етпей-ақ өмір сүруге болады дейді. Олай болса, кәмелетке толмаған қылмыскерлердің көпшілігінің еңбекке қарсы бағыттылыққа ие екендігін анықтай отырып, олардың бос уақытының шамадан тыс мол болуы олардың тұлғасының жан-жақты және үйлесімді дамуына кедергі болып қана қоймай, сонымен бірге оның тұлғасының нашарлау процесін жеделдетеді деп ойлаймыз. Оның үстіне іріктеп алынған мәліметтерді, 16 мен 24 сағат аралығында «бос уақыттық» деп аталатын қылмыстардың 82 пайызы жасалатындығын куәландырады [3].

Көптеген жасөспірім қылмыскерлердің күнделікті іс-әрекеттерне отбасы, оқу орындары, еңбек ұжымдары ешқандай бақылау болмағандықтан, соңы қылмыстық әрекетке ұласатынын тәжірибе көрсетіп отыр. Кәмелетке толмағандар жасайтын қылмыстардың арасында пайдакүнемдік – зорлық пиғылмен жасалатын ауыр қылмыстардың үлесі өте жоғары. Ондай қылмыстарға көбіне аса қатігездік пен тағылықтың (вандализм) сипаттары тән болып келеді.

Қазіргі уақыттағы кәмелетке толмағандардың ісі бойынша қылмыстық сот ісін жүргізу маңызды мәселеге айналып отыр. Мұның бірқатар себептері бар, оларға жасөспірімдердің жеке бас сипаттарының күрделенуі сияқты әлеуметтік құбылыспен байланысты болып отырған аталған жас категориясына жататын тұлғалардың қылмысы туралы істер бойынша барлық міндеттерді дұрыс орындау үшін құқық қорғаушы органдар тарапынан көбірек күш салу қажеттілігін де жатқызу қажет.

Қоғамда әлеуметтік-экономикалық және саяси өзгерістердің ірі көлемді және

жылдам процестері жүріп жатқан қазіргі уақытта әсіресе, дүниетанымы әлі толық қалыптаспаған, құндылықтар жүйесі тұрақсыз жастар үшін қиын болып отыр. Жасөспірімнің адамгершілік пен құқық туралы түсінігі оның жас ерекшелігіне байланысты вербалдықдеңгейде - ол жете түсінуге, оның мінез-құлқының автоматты реттегішіне айналуға жеткен жоқ. Қазіргі уақытта жасөспірімдерге, жастарға деген көзқарас әсіресе құқық бұзушылықтың алдын алу, оны туғызатын себептер мен шарттарды жою тұрғысында өте күшейтілуі тиіс. Өйткені, қылмыс дегеніміз – әлеуметтік дерт, ал жасөспірімдердің қылмыстылығы – өте үлкен дерт, жасөспірімдер қылмыс жасап отырған кезде мұндай құбылысқа төзуге болмайды.

Соңғы екі жылдағы жедел жағдайды талдай отырып, Қазақстан Республикасында криминалдық жағдай жалпы күрделі болып отырғанын атап өту қажет. Қылмыстылық мемлекет пен қоғамның барлық тіршілік ету саласына жағымсыз ықпал етіп, елдің әлеуметтік-экономикалық қалыптасуын бәсеңдетіп, оның халықаралық беделіне нұқсан келтіруін жалғастыруда.

1997 жылғы ҚР ҚК алғаш рет «кәмелетке толмағандар» ұғымына түсінік берілген: жасы он төртке толған, бірақ он сегізге толмағана дамдар.

Соңғы жылдары Қазақстан Республикасында, көптеген еуропа мемлекеттеріндегідей кәмелетке толмағандың қылмыстары өсуде. Сол қылмыстардың 40%-ы ауыр және аса ауыр қылмыстар болып табылады.

Республика бойынша жалпы әрбір 15-ші ауыр қылмысты, әрбір 20-шы кісі өлтіруді, әрбір 16-шы денсаулыққа ауыз зиян келтіруді, әрбір 8-ші қарақшылықты, әрбір 5-ші тонауды және әрбір 13-ші ұрлықты кәмелетке толмағандар жасайды. Жыл сайын ішкі істер органдарында әртүрлі құқық бұзушылығы үшін 100 мыңға жуық кәмелетке толмаған жасөспірімдер жеткізіледі, олардың 9 мыңнан астамы немесе жеткізілгендердің жалпы санының 9,4%-ы панасыз және қадағалаусыз қалған балалар.

Жасөспірімдер қылмысының қолда бар үрдісі деңгейінің төмендегеніне қарамастан, кәмелетке толмағандар жасаған анықталған қылмыстардың жалпы санынан жалпы білім беретін мектептерде оқитындардың жоғары үлес салмағы сол қалпы қалып отыр.

Осы бесжылдықта кәмелетке толмағандар жасаған қылмыстың азаюына қарамастан, олардың сотталғандығы өсу үстінде екені анықталды, агрессивті бағыттағы ресми емес жастар ұйымдарының саны көбеюде, пайдакүнемдік есебі басым жастар санасының басқа да теріс түрлері пайда болды [4].

Жоғарыда айтылған жасөспірім қылмыскер тұлғасының ерекшеліктерін, олардың осы бір шағында психологиялық тұрақсыздығын ескере отырып, оларға жазатағайындаған кезінде аса қатігездік таныту қажет емес деп ойлаймын. Сол себепті Қазақстан Республикасының жоғарғы сотының судьясы Д.Нұралин өз пікірін білдірген болатын. Оның айтуынша, қателік жасаған жасөспірімдерге қолданылатын заң шеңберінің ересектерге қойылатын талаптардан өзгеше екенін айтып өтуіміз керек. Елбасының Жарлығымен бекітілген Қазақстан Республикасының 2010 жылдан 2020 жылға дейінгі кезеңге арналған құқықтық саясат тұжырымдамасында қылмыстық құқықты дамытуды ізгілендіру жолы, соның ішінде қылмыс жасаған кәмелеттік жасқа толмағандарға жазаны жеңілдететін мән-жайларды анықтап, қылмыстық жазалаудан босатудың шеңберін кеңейту айқындалған болатын.

Көрсетілген бағыттарды орындау кезеңінде, яғни, 2010-2011 жылдары «Балалар құқығын қорғауды қамтамасыз ету мәселелері бойынша Қазақстан Республикасының кейбір заңнамалық актілеріне өзгертулер мен толықтырулар енгізу», «Қазақстан Республикасының кейбір заңнамалық актілеріне қылмыстық заңнаманы одан әрі ізгілендіру және қылмыстық процестегі заңдылықтың кепілдіктерін күшейту мәселелері бойынша өзгертулер мен толықтырулар енгізу туралы» заңдар қабылданған

еді. Осы заңдаркүшінееніп, жасөспірімдерге жазатағайындаудың ерекшеліктері ескеріліп, олардың құқықтарының бұзылмауы тәжірибе жүзінде іске асты. Кәмелетке толмағандарға сот жаза тағайындауда олардың мінез-құлқын, тәрбие ортасын, қателігін өекінетінін, психикалық даму деңгейін, жеке басының ерекшеліктерін еске алу керектігі туралы заңдарда анық көрсетілген.

Қазақстан Республикасының Қылмыстық-процестік кодексінде жаза басқан жасөспірімді бірден ауыр жазаламау, оның тағдырына жұмсақтықпен қарау мәселелері де көрсетілген. Мысалы, қылмыстық терісқылық, онша ауыр емес немесе ауырлығы орташа қылмыс жасауда күдік келтірілетін, айыпталатын кәмелетке толмағандарға күзетпен ұстау түрінде бұлтартпау шарасы қолданылмайды. Ауыр немесе аса ауыр қылмыс жасауда айыпталатын кәмелетке толмаған адамға ауыр бұлтартпау шарасының түрін таңдаған кезде қылмыстың ауырлығын, күдіктінің өз басын ғана емес, оның өмір сүру және тәрбиелену жағдайларын, оның ерік-жігерлік, психикалық дамуының деңгейін, мінезі мен темпераментінің ерекшелігін, қажеттіліктері мен мүдделерін, ересек адамдардың ықпалын ескеру қажет. Сот отырысына педагог, психолог, ал, қажет болған жағдайда психиатр, қорғаншылық және қамқоршылық органдарының өкілдері, оқыған немесе жұмыс істеген ұжымдардан өкілдер, міндетті түрде жасөспірімнің заңды өкілдері және қорғаушысы қатысады [5].

Қорыта келгенде, жасөспірім қылмыскер тұлғасының ерекшелігін зертеу, айқындау барысында, алдын – алу ескерту шаралары қарқынды жүргізіліп, жасөспірім бала қылмыстық жауаптылыққа тарту сатысына жеткізбегеніміз абзал. Себебі жарқын ел болашағының ең басты көрсеткіші – білімді, сауатты, ұлттық тәрбиені бойына дарытқан, дұрыс ішкі сана – сезімі қалыптасқан өскелең ұрпақ.

ӘДЕБИЕТТЕР:

1. Қайржанов Е.І., Ерінбетова Л.Қ. Кәмелетке толмаған қылмыскер тұлғасы. - Алматы 2003.
2. Фелдштейн Ф.И. Психология взросления.- М, 1999.- 180 с.
3. Жигарев Е.С. О фактах, влияющих на формирование личности несовершеннолетнего правонарушителя. – М, 1980.- 125 с.
4. Муратова А.Ж. ҚР-дағы кәмелетке толмағандардың қылмыстық жауаптылығы // <http://group-global.org/kk/publication/5436>.
5. Д.Нұралин Кәмелет жасқа толмағандардың тағдыры жаңа заңдардың қорғауында // «Заң» газеті 21.08.2014 ж.

ӘОЖ 9 (574)

ЖЕТІСУДАҒЫ 1916 ЖЫЛҒЫ КӨТЕРІЛІС ЖӘНЕ ХАН САЙЛАУ ДӘСТҮРІНІҢ ҚАЙТА ЖАҢҒЫРУЫ

Тілеубаев Ш.Б.

*Абай атындағы Қазақ ұлттық педагогикалық университеті, Алматы қ.,
shamek_09@mail.ru*

Биыл, елімізде бірнеше тарихи дата қатар аталып өтілуде. Ол ЮНЕСКО шешімімен аталып жатқан Алаш қозғалысының көшбасшысы Әлихан Бөкейхановтың 150 жылдығы, Қазақстан Республикасының тәуелсіздігінің 25 жылдығы, 1916 жылғы ұлт-азаттық көтерілістің 100 жылдығы. Бұл даталардың әрқайсы да біз үшін маңызды деп білеміз.

Еліміз егемендігін алып, мемлекеттік тәуелсіздігін жариялаған уақыттан бері оны нығайту жолында маңызды мәселелерді шешіп, күрделі өзгерістерді бастан өткеруде. Осындай жағдайларда өткен тарихымыздың күрделі кезеңдерінен сабақ алып осы заманның проблемаларын шешудің жолын қарастырғанымыз да абзал. Осы тұста еліміздің жүріп өткен тарихи жолын объективті, идеологиялық конъюктурадан тыс көрінісін жасау тарихи жадымызды қайта қалпына келтірудің негізі, ұлттық сананы қалыптастырудың, өскелең ұрпақты отаншылдық рухта тәрбиелеудің аса маңызды факторларының бірі.

Ал, тәуелсіздік бізге оңай келген жоқ, оның жолында Әлихан Бөкейханов бастаған ұлт зиялылары басын тігіп күресіп өтті, басқа да азаттық жолындағы қозғалыстар өткен тарихымызда жеткілікті. Сонымен қатар, осы тәуелсіздікке жетудегі күрестердің бір белесі 1916 жылғы ұлт-азаттық көтеріліс болып табылады. Тәуелсіздік алғаннан бергі өткен уақыт аралығында бұл мәселеге қатысты бірқатар тың еңбектер мен деректік материалдар жарияланғаны белгілі. Дегенменде, 1916 жылғы ұлт-азаттық көтерілістің әлі де болса қарастыратын мәселелері бар екені биылғы 100 жылдығын атап өту барысында ерекше байқалды. Қоғамда ақиқаты айтылып әділ бағасы берілетін тарихқа деген қызығушылық артып, көтерілістің 100 жылдығына байланысты оның да өзектілене түскендей. Ол көтерілістің шығуына негіз болған мәселелер, отарлық әкімшіліктің көтерілісшілерге қарсы қолданған репрессиялық шаралары, осы тарихи кезеңдегі ұлт зиялыларының, көтеріліс жетекшілерінің қызметі мен рөлі сияқты т.б. аспектілер. Аталған мәселелердің кейбірі тың деректер негізінде бүгінгі таңдағы қоғамдық сұраныстарға лайық жаңа концептуалдық тұрғыдан қайта қорытылуы тиіс.

1916 жылғы көтеріліс Түркістан өлкесін тұтастай қамтыды, ал оның ішінде Жетісу облысы көтерілістің ірі ошағы болғаны белгілі. 1916 жылғы көтеріліске Жетісудың жергілікті халықтары қазақ және қырғыз бірдей шықты. Ал көтерілістің шығуына негіз болған себептер жеткілікті еді. Оның басты себептерінің бірі жер мәселесі болатын. Сондай-ақ Ресей империясының қанауына түскен халықтың әлеуметтік-экономикалық күйзелісі, отарлық тәуелділік жағдайындағы саяси құқықсыздық, рухани отарлану т.б., мәселелер еді.

Оны орыс әкімшілігінің өзі де мойындаған болатын. Мына бір ғана мысал біршама жағдайдан хабардар етеді. Жергілікті жағдаймен жақсы таныс отаршыл әкімшіліктің Жетісудағы жандармериясының жеке корпусында қызмет істейтін ротмистр Юнгмейстер Түркістан генерал-губернаторлығына берген рапортында 1916 жылғы көтерілістің барысына шолу жасай келіп, оның шығу себептерінің бірнешеуін атап былай деп көрсетеді: «...Көтерілістің себептері:

1) *Жер қатынастары*: қырғыздардан ең жақсы жерлер тартып алынды, олар таулы жерлерге ығыстырылды және орыс шаруаларынан жерді жалға алуға мәжбүр болды, ал шаруалар оған қуана келісті. Егер Пржевальск уезінің Қоныс аудару басқармасын шығарған картасына қарасақ, онда орыс поселкелері Ыстықкөлдің айналасындағы алқаптарға және одан шығысқа қарай бай алқаптарға топтаса орналасқаны көрінеді, ал қырғыздарға Сырт деп аталатын ормансыз таулар қалдырылған.

2) *Орыс қоныс аударушыларының қырғыздарға қатынасы*: бұл жаққа еуропалық Ресейден небір нашарлары (отбросы) келді. Ынғайлы сәт келе қалса қырғыздардың малын егіндікті таптағаны үшін тартып алып не су бермей, не тамақ бермей, содан кейін малын жібермейміз деп олардан ақша талап етіп отырды. Қырғыздар болса, ештеңеден бас тартпай қонақжайлылықпен қарсы алып отырды, ал жаңа көшіп келгендер қырғыздарға қатысты оны істемеді.

3) *Жергілікті биліктің қырғыздарға қатынасы*: олар қырғыздарға әрдайым табыс көзі ретінде, «Шығындардың» (бастықтарға пара беру үшін қырғыздардың арасынан жинау әркез өсіп отырды) кірісі ретінде қарады» [1, 24 п.]. Отаршыл әкімшіліктің өкілі көтерілістің түп-төркінінде не жатқанын жақсы түсінгені байқалады.

Көтерілістің бұдан басқа да себептері жеткілікті. Көтерілістің шығуына негіз болған отаршыл жүйенің өлкеде жүргізген отаршылдық саясаты салдары болатын. Осы саясаттың шиеленісуі нәтижесінде 1916 көтеріліс шықты. Өлкеде әлеуметтік-экономикалық және саяси жағдай шиеленісіп, ұлттық езгінің күшейе түскен шағында патша үкіметі 1916 жылғы 25 маусымда Қазақстан мен Орта Азия халықтарының азаматтарын майдандағы қара жұмысқа шақыру туралы жарлық шығарды, ал бұл көтерілістің негізгі себебі емес тек оған түрткі болды. Бұл жарлықтың жергілікті жерлерде халық тарапынан күшті қарсылыққа тап болары ол бастан-ақ анық еді. Ондай қарсылықтың болатынын кей жерлердегі жоғары билік өкілдері жақсы сезіп-білген. Олар патша өкіметінің мұндай ұшқары, үстірт шешімдер отар аймақтарындағы халыққа қатты әсер ететіні, сондықтан бірқатар дайындық пен уақыт керектігін жақсы түсінген. Мысалы, Кавказдағы наместник, патшаның бауыры Николай Николаевич патшадан бұл жарлықтың өзіне сеніп тапсырылған өлкеде іске асырылмай өзгертілуін талап еткен. Онда ол: «...мұсылман тұрғындарына қатысты кез-келген шара, оны іске асырғанға дейін бірқатар дайындық шараларын және белгілі бір уақытты талап етеді»-деген уәж айтқан [2]. Оның айтқан уәжі орынды болатын, өйткені 25 маусым жарлығы жер-жерлерге телеграф арқылы жіберіліп тез арада орындалуы талап етілген. Мұндай күрделі де қауырт шараны тез арада орындап іске асыру мүмкін емес-тін. Онсызда отарлық жүйенің жүргізген озбыр саясатынан әбден запы болған, әлеуметтік-экономикалық күйзеліске, саяси-рухани езгіге түсіп сіңірі шығып қаналған халықтың мынадай жарлық жарияланғанда көтеріліске шыққаннан басқа амалдары қалмаған еді.

Жарлыққа алдымен жер-жерлерде халық арасында талқыға түсіп, талқылау барысында халықтың басым көпшілігі бұл жарлыққа наразылық білдіріп, кейіннен ашық көтеріліске шықты.

Көтеріліс Жетісу облысына қарасты Верный, Жаркент, Қапал, Лепсі уезінде, негізінен қырғыз ағайындар тұратын Пішпек пен Пржевальск, уездерінде жүрген болатын.

Жетісу облысындағы 1916 жылғы ұлт-азаттық көтерілістің тарихын төрт кезеңге бөліп қарастыруға болады:

- 1) шілде айы стихиялық наразылық білдіру кезеңі;
- 2) тамыз-қыркүйек айының басы – оның қарулы көтеріліске ұласуы;
- 3) қыркүйек-қазан айлары көтерілістің басып-жаншылуы және жеңіліске ұшырауы;
- 4) көтерілісшілердің босқыншылыққа ұшырауы және тарихи Отанына қайтару кезеңі.

Баяндама барысында көтеріліс тарихының бәріне тоқталу мүмкін емес, сондықтан оның кейбір мәселелеріне тоқталып өтелік. Ол мәселелердің бірі 1916 көтеріліс тұсында қайта жаңғырған хан сайлау дәстүрі болатын. 1916 көтеріліс барысында хан сайлау дәстүрі қайта жаңғырды. Осы уақытқа дейін 1916 жылғы көтеріліс тұсында сайланған хандар жөнінде Торғай өңірінде Әбдіғапар Жанбосынов пен Оспан Шолақовты айтып келеміз. Ал Жетісу облысында сайланған хандар туралы әлі де дұрыс айтыла бермейді. Мысалы, Жетісудың Үшқоңыр өңірінде Бекболат Әшекеев, Ыстықкөл өңірінде қырғыз ағайындардан Мұқыш Шабданов пен Қанат Абукин сияқты белгілі тұлғалар хан сайланған. Қолымызға кейінгі уақытарда түскен деректерге қарағанда Жетісуда тағы бірнеше хан сайланған екен. Осы сайланған хандарға байланысты кейбір мәселелерге тоқталып өтейік.

1916 жылы Жетісудың Үшқоңыр өңіріндегі қазақтар да елдің еркіндігі мен азаттығы жолында көтеріліске шыққан еді. Көтеріліске жетекшілік жасағандар осы өңірге ғана емес өзге аймақтардағы елге де танымал тұлғалардың бірі Бекболат Әшекейұлы болатын.

25 маусымдағы патша жарлығын Жайылмыс, Шамалған мен Шапырашты болыстықтарының халқы Үшқоңыр тауының етегінде 7-8 шілдеде төтенше жиын өткізіп, ол жиында жарлыққа байланысты мәселені талқылайды. Оған бұрынғы болыстар Сәт Ниязбекұлы мен Бекболат Әшекейұлының басшылық жасайды. Жиналғандар «майданның

қара жұмысына жігіттер жіберілмесін, оған жіберілуге дайындалған адамдардың тізімдері жойылсын» деген шешім қабылдайды. Бұл жөнінде полиция штабс-ротмистрі Поротиковтың 12 шілде де Жетісу әскери губернаторына жолдаған рапортында: - «...Сәт Ниязбековтың басқаруымен Үшқоңырда 7-8 шілде күні Жайылмыс, Шамалған, Шапырашты болыстықтарының қазақтары жиын өткізіп, алғашында майданға жігіт беруді ақшамен сатып алуды көздейді. Осы мақсатта Шамалған болыстығының 12 старшындығы мен Жайылмыс болыстығының 17 старшындығынан 580 сом қаржы жиналды. Бірақ та бұған дейін майданды азық-түлікпен және киім-кешекпен қамтамасыз етіп отырған болыстықтар бұдан бас тартып, «майданға жігіт жіберілмейміз» деп қолына «Құран» алып ант береді. Сондай-ақ, орыс селолары мен әскерлері орналасқан жерлерге шабуыл жасауды, Верный, Ташкент, Қапал қалаларын жалғастырып тұрған телеграф бағаналарын қиратуды жоспарлады. Жиын аяғында Сәт басқада болыстықтарды қарулы көтеріліске шақырған үндеулер таратты. Үшқоңырдағы жиыннан кейін Верный уезінің Ұзынағаш болыстығындағы Үлкенсаз жайлауында 8 болыс – Күрті, Ұзынағаш, Қарғалы, Бидалы, Ботпай, Шығыс Қастек және Батыс Қастек, Тайторы болыстықтарының халқы бас қосып дәл осындай шешім қабылдады. 10 шілдеде Кіші Алматы болыстығының қазағы Шоқа молда осы болыстықта «Ақсарбас» айтып елді көтерілуге шақырды. Осындай жиындар бұл күндері Жаркент, Пржевал уездерінде де өтуде.» - деп жазады [3, 3-4 пп.].

Бұл өңірдегі көтеріліске басшылық жасап ерлігімен елге танылған тұлғалардың бірі, бұрын бірнеше мерзім болыстық қызмет атқарған, би болған Бекболат Әшекейұлы еді. Ол халықты 25 маусымдағы жарлыққа қарсы шығып, майданның қара жұмысына адам бермеуге шақырады. Верный уезі Жайылмыс болысының № 4 ауылының азаматы 73 жастағы Бекболат 1916 жылы 7 шілдеде Үшқоңыр тауының етегіне Жайылмыс болысының қазақтарын жинап, патша жарлығына байланысты мәселені талқылайды.

1916 жылы 2 қыркүйекте Верный уезі 2-ші учаскесінің сотына берген жауабында ол былай деп мәлімдеген: «Армияның тылына қара жұмысқа адам алуға байланысты Үшқоңырға Жайылмыс болысының қазақтарын жинадым, қолымызға қару алып, жұмысқа алуға қарсылық көрсетуді ұйғардық. Жастар жұмысқол бермейміз деп келісімге келді, мен жігіттердің шешіміне қосылып, оларды қолдадым» [4, 443-п.].

Бекболат Жайылмыс болысының халқын жиып қара жұмысқа жігіттерді бермеуді, патша өкіметі орындарына ашық қарсылық көрсету мақсатымен әрбір киіз үйдің жанына ат, сойыл байлап қоюды ұсынады. Телеграф байланысын үзу, істен шығару жоспарын ойластырады. Өңірдегі халық Бекболат Әшекейұлын көтерілістің қолбасшысы етіп сайлап, хан көтереді.

Бекболат Үшқоңыр жиынында Пішпек уезіне шабарман Серікбай Аманжоловты жіберіп, қырғыз ағайындардан көтеріліске көмекке 500 адам келетіні туралы хабар алады. Ақшиге Кәрібай Аламанов жіберіліп, № 3, 7, 17 ауылдарының жігіттері көтеріліске шақырылады. «Мұндай шақырудың себебі сол жерде жастар жиналған болатын. Бөлшектенбей және бір шешімге келу үшін Кәрібай Аламанов жіберілді, оның төңірегіне 70 шақты жігіттер жиналды. Ақшиде Кәрібай Аламановпен бірге Байғазы Мәмбетов, Сатал Құрабаев болды» [4, 445-п.] - деп мәлімдеді Бекболат сотқа берген жауабында. Сот тергеушісі Бекболат «өзін хан деп жариялады» - деп жазды. Бұл мәліметті 1916 жылы 24 қыркүйекте Верныйдағы Жандармерияның іздестіру бөлімшесінің Ташкенттегі Түркістан өлкесінің Жандармерия бөліміне жіберген құпия мәліметіндегі тізімінде Жетісудағы көтеріліске қатысқандар Бекболат Әшекеевті Жайылмыс болыстығындағы көтерілісшілер **хан** деп жариялады деп көрсетеді [4, 303-п.].

1916 жылы 10 шілдеде Үлкенсаз жерінде Шығыс және Батыс Қастек, Ұзынағаш, Бидалы, Қарғалы, Ботпай, Тайторы, Ырғайты және Күрті болыстарының 5000 адамы қатысқан үлкен жиыны өтіп, 9 болыстың халқы «жұмыс қолын бермейміз шешімге келеді» [4, 356-373-пп.]. Әрбір болыстан екі адамнан өкіл сайлап патша жарлығына бағынбау, қара жұмысқа шақыруды тоқтату жайындағы қабылдаған шешімдерін солар арқылы

губернаторға жолдағылары келеді. Жиынға қатысушылар «оқ астында атылуға барғанша, осы жерде өлгеніміз жақсы»- деген ауызбірлікке тоқтап, патша үкіметімен күресуге бел байлады [4, 223, 625-пп.].

1916 жылы 13 тамызда Ошақты бойында Бекболат өз үйінің төңірегіне 1000-ға жуық адамды жинап, оларды көтерілісті ұйымдасқан түрде бастауға шақырады және патша үкіметінің дегеніне бағынбаймыз қарсы көтерілеміз деген мәмлеге келіседі. Сол күні-ақ мылтық, сойылмен, ашатаяқпен қаруланған атты көтерілісшілер подполковник Базилевскийдің казак-орыс әскери отрядына қарулы қарсылық көрсетеді. Осы ұрысқа Бекболаттың баласы Әбділда да қатысып, әкесімен бірге көтеріліске қолбасшылық жасайды. Бірақ бақайшағына дейін қаруланған жүйелі жазалаушы әскерге көтерілісшілер төтеп бере алмай шегінуге мәжбүр болады.

16 тамызда Бекболатты жанындағы он үш адамымен тұтқынға алып, алдымен бөлек киіз үйде ұстайды.

Жазалаушы әскердің құрамындағы казактар командасының бастығы Е.Скатов 17 тамызда Жетісу облысының әскери губернаторына берген рапортында «Доношу, что главари бунтовщиков киргиз Джаильмышевской волости в числе 13 человек с их ханом Бекбулатом, мною сего числа пойман с помощью чиновника Решетникова. Бунтовщики эти будут доставлены в гор. Верный 18-го сего августа; остальные киргизы горью раскаются в своих поступках и через посредстве представителей.

Простят помилование докладывая о сем прошу дать мне знать, как поступить с остальными киргизами т.е. уничтожить их на месте, предоставить их всех в город Верный или разрешить им приступить к уборке хлебов...»-деп жазады [5, 113-п.]. 18 тамызда конвоймен Верный уездік басқармасына жеткізіп, жергілікті әскери гауптвахтаға қамайды.

Түркістан өлкесінің генерал-губернаторы Куропаткин 1916 жылғы 11 тамызда жіберген «Жетісудың барлық жазалау отрядтарына жергілікті халықтың көтерілісіне қатысты істерді қарау үшін Әскери дала соттарын құру туралы» [6, 11-п.] нұсқауына сәйкес Жетісудың әскери губернаторы Фольбаум «айыбы анықталғандардың тергеуін жүргізбей-ақ, оны дереу Әскери дала сотына беру керек» - деп бұйрық береді [7, 2-п.]. Верный гарнизоны жанынан құрылған Верный отряды сотының прокуроры міндетін атқарушы 1916 жылғы 30 тамызда Жетісу облысының әскери штабына «Әшекеев Бекболаттың осы көтерілісті ұйымдастырудағы айыбы толық анықталды, оның ісін екі күндік мерзімде қарауды отряд сотына тапсырамын» -деп жазды [4, 443-п.]. 1916 жылы 31 тамызда Верный гарнизонының бастығы міндетін атқарушы генералдың берген бұйрығымен 1 қыркүйекте Бекболаттың ісін отряд сотына жібереді. 1916 жылдың 2 қыркүйегінде Верный уезінің 2 участкалық сотына берген жауабында Бекболат батыл түрде: «Армия тылына жұмысшылар алу туралы указдардың орындалуына кедергі жасау мақсатында қолға қару алып, қарсылық көрсетуге келісімге келіп, Үшқоңырда елді жинауым, 13 тамызда әскери отрядқа қарсы көтеріліске қолбасшылық жасауым рас. Өз туымның төңірегіне мылтық, сойылмен қаруланған өз болысымның жастарының көтерілісін жасақтадым, жазалаушы отряд мүшелерін жою мақсатында оларға қарсы үйір-үйір жылқыларды шаптырдым» - деп көрсетеді [4, 623, 627-пп.].

1916 жылы 7 қыркүйекте Верный гарнизонының отряд соты өзінің жабық мәжілісінде «Бекболат Әшекеевке көтерілісті ұйымдастыру үшін Жайылмыс қазақтарының «заңсыз» съезін шақырды. Верный уезі бастығының міндетін орындаушы подполковник Базилевский басқарған отрядқа қарулы қарсылық көрсетті»- деген айып тағып, оны «өлім жазасына кесіп, дарға асу туралы» - үкім шығарады [4, 625-п.].

Отаршыл жүйенің қатыгез жендеттері 1916 жылы 9 қыркүйекте Бекболат Әшекеевті және «өздерін айыпты емеспіз» деп есептеген оның жақын серіктері: Есікбай Ейкебаев, Әбілеш Бекбатыров, Серікбай Аманжолов, Екейбай Сатқынов, Сармамбет Әшекеев, Дүйсембай Қасымбеков, Надырбек Қараскин, Сатқын Әбішев, Боранбай Қашкин, Жарылғап Нұрбаев, Ахмет Аманбаев, Ахмет Әбдірешев, Оспан Бүгімбаев және Сарыказак

Сұлтанаевпен қоса Боралдай жотасында дарға асып өлтіреді [4, 3-п.]. Бекболаттың серіктерімен бірге Боралдай жотасында дарға асылып тоғыз күн тұрған, оныншы күні оның денесін көтерілісшілер түнде келіп алып кетіп, Ұзынқарғалы бойындағы жазыққа апарып жерлеген.

Жетісулық қазақтардан сайланған хандардың тағы бірі бұрынғы аға сұлтан Тезека Аблайхановтың баласы Хұдаярхан Тезеков. Оны Қапал уезінің Қоғалыға жақын Майтөбе деген жерінде өткен жиында осы өңірдегі бес Жалайыр болыстығының қазақтары хан сайлаған екен. Ол жөнінде Жетісудағы орыс әскерінің 1-ші құрама жасағының командирі әскер старшинасы Бычков Жетісу губернаторына берген рапортында: «...В Копальском уезде на местности Майтубе, не доезжая Кугалов, недавно состоялось совещание пяти окрестных Джалаиловских волостей, на котором киргизы провозгласили ханом сына бывшего старшего султана Большой орды Тезека Аблайханова – Худаярхана Тезекова»-деп көрсетеді [5, 90-п.].

Бычков осы рапортында Үшқоңырдағы Бекболат Әшекеевке байланысты: «...Торговец этот, проезжая горами через Ушконур, 12 августа, видел как около 2000 киргиз, на Ушконуре провозглашали ханом киргиза Джаильмышевской волости Бекбулата Ашекеева, подняв знамя во имя Ашекея, когда-то несколько дней или недель бывшего киргизским ханом»-деп жазады. Ал, Ыстықкөл өңіріндегі қырғыздар туралы: «...Взбунтовались Сарбагишевы и Атекинцы во главе Шабдановых, провозгласив одного из сыновей Шабдана ханом.»-деп атап өтеді [5, 90-п.].

Жетісудағы ірі көтерілістер Жаркент уезіне қарасты Қызылбөрік, Сөгеті, Шелек, болыстарында, Қарқара және Асы жайлауларында, Нарынқол-Шарын бөлімшесінде, Верный уезіндегі Қорам, Ұзынағаш, Ботпай, Шығыс және Батыс Қастек, Ырғайты, Тайторы, Жайылмыс болыстарында, Лепсі және Қапал уезінің Мақаншы, Садыр, Мәмбет-Қысқаш, т.б., болыстарында, Пржевальск, Пішпек уездерінде болды. Жетісудағы көтеріліс өзіне тән ерекшелігімен сипатталады.

25 маусымдағы жарлық елге тарағанда Жетісудағы Қарқара өңірінің халқы игі-жақсыларының басшылығымен Қарқара жәрмеңкесінің күн шығыс жағындағы Ереуіл төбеге жиналып 1916 жылғы 25 маусым жарлығына қатысты мәселені талқыға салған болатын.

Қарқара көтерілісінің басшылары Ұзақ Саурықұлы, Серікбай Қанайұлы, Жәмеңке Мәмбетұлы т.б., өз пікірлерін ашық айтып, наразылық білдіріп, халықты патша жарлығын орындамауға шақырып, көтеріліске шығуға үндеген еді.

Жәмеңке Мәмбетұлы: - «...Берсек бала өледі, бермесек шал өледі. Бала өлгенше шал өлсін, патша жарлығын орындамаймыз...» - деп ел мүддесі үшін ерлікпен жауына қасқайып қарсы тұрған еді.

Жәмеңкенің басшылық жасау, ұйымдастырушылық қабылеті, дарынды дара тұлғалық қасиеттері 1916 жылғы ұлт-азаттық қозғалыс тұсында айқын ашыла түседі. Патша үкіметінің 1916 ж. 25 маусымдағы жарлығына орай туындаған жағдайға байланысты Нарынқол-Шарын өңіріндегі елдің беделді басшылары «Қабан Қарағай» жайлауындағы Ұзақ батырдың ауылында бас қосып, кеңес құрады. Ұзақ батыр ата салтқа орай жиынға әдейі арнап, ту боз бие шалады. Жәмеңке тоғыз құнан қой сояды. Жаркент уезінің Нарынқол-Шарын 4 бөлімше сотының қылмыстық іс қозғау туралы 1916 ж. 26 тамыздағы № 820 қаулысында: «Мәжілісте Иванов болысының беделді адамы Жәмеңке Мәмбетов бірінші болып сөз алып, адам бермейік деген үгітті ортаға салды...» деп көрсеткен [8, 5-6 п.]. Осы мәжілістен кейін халық бұқарасы патша үкіметінің билік орындарында бағынудан бас тартты. 11 шілде күні Қарқара жәрмеңкесінде жиналған халықтың алдында Жәмеңке Нарынқол-Шарын бөлімшесінің бастығы Подворковқа қазақ халқы ресми түрде патша жарлығын орындамайтынын мәлімдейді. Жәмеңкеге Ұзақ Саурықұлы, Жанабай Құдайбергенұлы, т.б. ұлт-азаттық қозғалысы ұйымдастырушылар қолдау көрсетті. 22 шілде күні бөлімше бастығы Подворков Жәмеңке мен Ұзақты 10

күннен кейін 11 шілдедегі жиынға қатысып, белсенділік көрсеткен бір топ адамды тұтқынға алып, Қарақол түрмесіне айдатады. Түрмеге түскеннен кейін уезд бастығы полковник Иванов олардан патша жарлығын орындауды талап етеді. Жәмеңке бастаған қозғалыс жетекшілері бұл талаптан бас тартады. Осыдан кейін патша жендеттері тамағына у қосып бергендіктен, 10 тамыз күні Жәмеңке жау қолының қайтыс болады. Ұзақ батыр қайтыс болған Жәмеңкені құшақтап отырып: «Жан жолдасым Жәмеңке» - деп басталатын жоқтау айтады.

Жетісудағы 1916 жылғы көтеріліске қатысып, көтерілісті басуға келген жазалаушы әскердің қысымына шыдамай көрші Қытай жеріне ауа көшіп босқыншылыққа ұшыраған елмен бірге қиын – қыстау кезенді басынан кешкен молда Қойшыбай Қосалыұлының сол заманды бейнелеген «Мұң зарында» - Қырылды Қарақолдың түрмесінде

Бастығы Жәмеңке, Ұзақ кеменгерім.

Далада көр киімсіз, бекер қалды

Маңдайын күн шалмаған өңкей ерім» - деп жырлаған еді [8, 2 п.].

Отаршыл жүйенің жіберген жазалаушы әскері мен орыс қоныс аударушыларының қарулы жасақтары жасаған ойран Жетісу халқына үлкен қайғы-қасірет әкелді. Қазақ пен қырғыздардың 94 ауылы бүліншілікке ұшырады, соның ішінде 5373 үй өртеліп, 1905 адам өлді, 684-і жараланды, 1105 адам тұтқынға алынды. Жетісу облысының жергілікті халқының төрттен бір бөлігі, яғни шамамен 300 мың адам Қытай жеріне барып паналауға мәжбүр болды немесе қуып тасталынды [9, 2-б.]. М.Тынышпаевтың есебі бойынша, Жетісу облысына қарасты Алматы, Жаркент, Пішпек, Пржевальск уездеріндегі 44 болыста тұратын 47 мың 759 түгіннің 40 мың 250 түгіні Қытай асқан [10, 6 п.].

Жетісу облысындағы көтерілістің жетекшілері ретінде Бекболат Әшекеев, Ұзақ Саурықов, Жәмеңке Мәмбетов, Тоқаш Бокин, Әубәкір Жүнісов, Серікбай Қанаев, Моңай және Мұқан Ұзақбаевтар танылды.

Қорыта келе айтарымыз, Жетісудағы 1916 жылғы халықтың көтерілісіне жетекшілік жасаған, халқы тандап хан сайлаған тарихи тұлғалардың есімі ел есінде сақталып, бүгінгі Тәуелсіз Қазақстанның жас өрендері аға ұрпақтың ел мен жердің тұтастығы, азаттығы жолында атқарған қызметі мен ерлік істеріне бас иіп, құрметпен қарағаны абзал. Ал хан сайлау дәстүрі халқымыздың өзін-өзі басқаруға, тәуелсіздік алуға жасаған ұмтылысы ретінде бағаланғаны жөн.

ӘДЕБИЕТТЕР:

1. Өзбекстан Республикасының Орталық Мемлекеттік архиві. 461-қор, 1-тізбе, 1888 «а» -іс.
2. Николай II и великие князья (родственные письма к последнему царю). – Л. – М.: ГИЗ, 1925. – С. 37.
3. Қазақстан Республикасының Орталық Мемлекеттік архиві (ҚР ОМА). 44-қор, 1-тізбе, 20055-іс.
4. ҚР ОМА. - 76-қ., 1-т., 510-іс.
5. ҚР ОМА. - 44-қ., 1-т., 20072-іс.
6. ҚР ОМА. - 44-қ., 1-т., 20034-іс.
7. ҚР ОМА. - 44-қ., 1-т., 20045-іс.
8. ҚР ОМА. - 109-қ., 1-т., 6-іс.
9. Тынышбаев М. Босқын қырғыз-қазақ жайы // Қазақ. – 1917. - № 254.
10. ҚР ОМА. - 13-қ., 1-т., 1-іс.

УДК 636.4:636.082.26

СОВЕРШЕНСТВОВАНИЕ ГИБРИДНЫХ СВИНОМАТОК ПО ВОСПРОИЗВОДИТЕЛЬНОЙ СПОСОБНОСТИ

Тулбаев Б., Сакуова К.

*Западно Казахстанский аграрно-технический университет им. Жангир хана, г.
Уральск, kunsulu_1990@mail.ru*

Аннотация

В этой статье приведены материалы по оценке воспроизводительных качеств свиноматок и хряков гибридов Камбора 23 и GP 1050 ТОО «Парижская Коммуна XXI» Алгинского района, Актыбинской области, которые были получены путем скрещивания породы дюрок, ландрас и крупной белой породы. Приведены воспроизводительные качества свиноматок и хряков гибридов Камбора 23 и GP 1050, качество семени и результаты осеменения и УЗИ свиноматок гибридов Камбора 23 и GP 1050.

This article provides material, assessment of reproductive qualities of sows and boars hybrid Camboriu 23 and GP 1050 LP " Paris Commune XXI» Alga district , Aktobe region that have been received by skreshivaniya Duroc , Landrace and large white breed . It will study the reproductive qualities of sows and boars hybrid Camboriu 23 and GP 1050 , assessing the quality of the seed and of artificial insemination of sows hybrids Camboriu 23 and GP 1050 and indicators of ultrasound results.

Ключевые слова: гибрид, скрещивание, репродукция, кросы свиньи, племенные породы.

Свиноводство - отрасль сельскохозяйственного производства, позволяющая вести высокорентабельное промышленное производство мяса свинины с применением интенсивных технологий и получением в короткий срок реальных экономических результатов.

Свиноводству, как одной из самых скороспелых и эффективных отраслей животноводства, отводится первостепенная роль в наращивании производства наиболее ценного продукта питания - мяса. Для решения проблемных задач отрасли принята целевая программа «Развитие свиноводства в Казахстане в 2009-2012 гг. и на период до 2020 г», которая придает особое внимание развитию региональных систем разведения свиней, обеспечивающих получение высокопродуктивного молодняка свиней для откорма. Поэтому в каждой природно-климатической зоне страны должны использоваться адаптированные породы, типы и линии свиней, при скрещивании которых будет обеспечена возможность получения товарного молодняка с выраженным эффектом гетерозиса.

Использование в региональных системах разведения свиней новых высокопродуктивных специализированных пород, типов и линий свиней, в том числе и зарубежной селекции, даст возможность в короткий срок существенно увеличить продуктивность и получить качественную мясную продукцию. Немаловажное значение при этом имеет использование в системе скрещиваний и гибридизации местных пород свиней, имеющих высокие приспособительные возможности к конкретным технологическим условиям производства.

Целью настоящей работы являлось научное обоснование использования свиней селекции компании РИС в условиях традиционной и ресурсосберегающей технологии и повышение воспроизводительных, продуктивных и адаптационных качеств свиней местными природными растительными и минеральными стимуляторами.

В связи с поставленной целью, основными задачами настоящих исследований

являлось:

- определить эффективность использования кроссбредных свиней Pig Improvement Company (PIC) в региональной системе разведения в гибридизации;
- определить динамику естественной резистентности завезенных свиней компании PIC в процессе адаптации;
- провести оценку воспроизводительных качеств свиней и изучить их изменение в процессе адаптации, определить основные факторы, определяющие эффективность их использования;
- выявить особенности роста и развития чистопородных и гибридных поросят, полученных от скрещивания хряков-производителей и свиноматок исследуемых пород и линий в различные возрастные периоды;
- изучить мясную продуктивность и качество мяса молодняка свиней, полученных от скрещивания хряков-производителей и свиноматок PIC, крупной белой породы и дюрок;
- изучить особенности этологии кроссбредных свиней селекции компании PIC, изменение их экстерьерно-конституциональных качеств в процессе адаптации;
- определить экономическую эффективность проведенных исследований.

Свиньи родительских специализированных линий завезены из репродуктора польского филиала компании PIC. Отцовская линия представлена хряками PIC 337, которая выведена на основе чистой линии L 65. Материнская линия Камбора 23 отселекционирована на основе прародительской линии GP1050 и исходной отцовской линии L 08.

Поголовье используемых половозрастных групп свиней во всех хозяйствах содержались в условиях типовых производственных помещений с высоким уровнем механизации производственных процессов. Параметры содержания свиней различных половозрастных групп, особенности микроклимата свиноводческих помещений соответствовали общепринятым нормам ВИЖ.

Отбор животных в подопытные группы проводили по методу пар-аналогов с учетом возраста, пола, живой массы, упитанности, происхождения и др. Отбор свиноматок проводили с учетом того, чтобы по предыдущему опоросу их многоплодие составляло не менее 12 поросят.

Методы и методика исследований

Приведены материалы дальнейшего исследования и разработки, оценки воспроизводительных качеств свиноматок и хряков гибрида Камбора 23 и GP 1050 в ТОО «Парижская Коммуна XXI» Алгинского района, Актюбинской области которые были получены путем скрещивания породы дюрок, ландрас и крупно белый породы.

Исследования,будет проведенный 2015-2017 году в ТОО «Парижская Коммуна XXI» Алгинского районе, Актюбинской области. Будет изучены:

- воспроизводительные качества свиноматок и хряков гибрида Камбора 23 и GP 1050
- качества оценки семени и искусственного осеменение свиноматок гибридами Камбора 23 и GP 1050
- оценка поросят на выживаемость и на сохранность,которые были получены путем искусственного осеменение свиноматок с хряками гибрида Камбора 23 и GP 1050.

Ожидаемые результаты исследования:

1. Показатели воспроизводительных и производительных качеств хряков гибрида Камбора 23 и GP 1050 возможности их практическое применение.
2. Эффективные показатели эксплуатационных параметров свиноматок гибрида Камбора 23 и GP 1050 и возможности их применение на практике.
3. Использование увеличивает выработку биологических характеристик стада

свиноматок и хряков гибрида Камбора 23 и GP 1050.

Воспроизводительные качества хряков гибрида Камбора 23 и GP 1050.

Таблица 1 – Схема разбавления спермы

№	Дата	№ хряка	Объем, мл	Подвижность	Движение	Концентрация, млрд/мл	Объем дозы	Кол-во сперм.дозы	Количество полученных доз	Расход дист. воды	Кол-во доз
1.	27.06.16	345	133	80	Прям-пост	1090	90	3.5	19	1549	33
2.	29.06.16	341	475	80	Прям.пост	361	90	3.5	14	1091	39
3.	27.06.16	340	499	80	Прям.пост	323	90	3.5	11	799	36
4.	01.07.16	336	375	80	Прям.пост	293	90	3.5	16	1144	25
5.	02.07.16	342	345	80	Прям.пост	342	90	3.5	15	1121	27
6.	27.06.16	482	426	80	Прям.пост	278	90	3.5	20	1596	27
7.	28.06.16	565	316	80	Прям.пост	375	90	3.5	17	1371	27
8.	28.06.16	363	230	80	Прям.пост	566	90	3.5	23	1791	29
9.	29.06.16	567	318	80	Прям.пост	502	90	3.5	16	1274	36
10	30.06.16	566	316	80	Прям.пост	485	90	3.5	16	1274	35

На 1-ой таблице показаны результаты работы лабораторий объем эякулята, подвижность, движение, концентрация, объем дозы, расход дистиллированной воды. Для определения пригодности спермы к использованию к свежем виде сначала проводим оценку ее по цвету, запаху и консистенции. Сперма должна иметь белый цвет с сероватым оттенком, специфический запах, водянистую консистенцию. Сперму с примесью крови, гноя или мочи, а также со зловонным запахом использовать запрещается. В одной капле спермы под микроскопом одновременно определяют густоту и подвижность спермиев. После разбавления спермы определяют под микроскопом подвижность спермиев. Подвижность должна быть прямолинейно-поступательным движением. В одной дозе 90 мл 3,5 млрд спермиев.



Рисунок 1 - Определяем подвижность спермиев под микроскопом.

Воспроизводительные качества свиноматок гибрида Камбора 23 и GP 1050.

Таблица 2 - Результаты искусственного осеменения гибрида хряка L08 и L08 свиноматки.

Дата	Группа	Хряк L08 №	Свиноматка L08 №	Результаты УЗИ	Дата ожидаемого опороса
27.06.16	15	345	91116	+	19.10.2016
27.06.16	15	345	2232	+	19.10.2016
27.06.16	15	340	99668	+	19.10.2016
27.06.16	16	340	00784	+	19.10.2016
29.06.16	16	341	2077	+	21.10.2016
29.06.16	16	341	91143	+	21.10.2016
01.07.16	16	336	2204	+	23.10.2016
01.07.16	16	336	2538	+	23.10.2016
02.07.16	16	342	2297	+	24.10.2016
02.07.16	16	342	95759	+	24.10.2016

Таблица 3 – Результаты искусственного осеменения гибрида хряка РІС 337 и РІС 337 свиноматки.

Дата	Группа	Хряк РІС 337 №	Свиноматка РІС 337 №	Результаты УЗИ	Дата ожидаемого опороса
27.06.16	15	482	1687	+	19.10.2016
27.06.16	15	482	88982	+	19.10.2016
28.06.16	15	565	1894	+	20.10.2016
28.06.16	15	565	1693	+	20.10.2016
28.06.16	15	363	1080	+	20.10.2016
28.06.16	15	363	1706	+	20.10.2016
29.06.16	16	567	2149	+	21.10.2016
29.06.16	16	567	90081	+	21.10.2016
30.06.16	16	566	99685	+	22.10.2016
30.06.16	16	566	90309	+	22.10.2016

На 2-3 таблице показаны исследование данные каждого гибрида свиноматки и хряка, индивидуальный номер, дата искусственного осеменения, результатов УЗИ, дата ожидаемого опороса, группа. Перед осеменением проверяем свиноматок на реакцию неподвижности и проводим хряка пробника. Дата искусственного осеменения проводилось с 28.06.2016 по 30.06.2016г. УЗИ было сделано на 28-ой день и были переведены зал ожидания где они будут стоять до опороса 82 дня. На таблице показаны результаты УЗИ, на 2-рисунок можно увидеть разницу 22-25-ый день супоросности. Дата ожидаемого опороса с 19.10.16 по 24.10.2016 г.



Рисунок - 2. 22-день супоросности 25-день супоросности
Результаты УЗИ.

Заключение

1. Подбор для искусственного осеменения свиноматок гибрида GP 1050 и Камбора 23 были выбраны по всем признакам. Дата искусственного осеменения проводилось 27.06.16 по 02.07.2016 г.
2. На 28-ой день было сделано УЗИ. Осеменение 10 свиноматок GP 1050 и Камбора 23 показали результат +.
3. Гибриды GP 1050 и Камбора 23 после УЗИ были переведены зал ожидания где они там будут стоять 82 дня до опороса. Дата ожидаемого опороса с 19.10-24.10.16 г.

ЛИТЕРАТУРА:

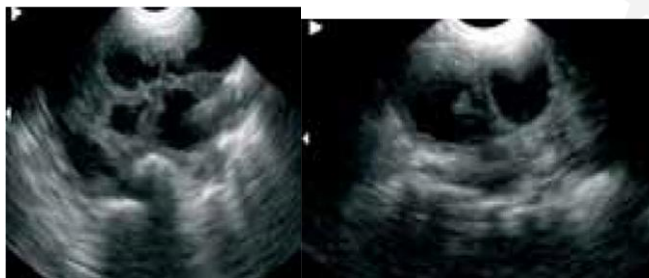
1. Тулебаев, Б. Технология производства и переработки продукции свиноводства. Уральск-2015 г.С 134-140.
2. Погодаев, А. Технология производства свинины на свиноводческих фермах малой мощности / А.Погодаев //Ветеринария с.-х животных.-2009.-№4.-С.66-68.
3. Шевченко, А. Действие биологических стимуляторов на спермопродукцию и резистентность хряков Свиноводство 2005 – 3.
4. Погодаев, В. Откормочная, мясная продуктивность и качество мяса свиней в зависимости от технологии откорма / В.Погодаев //Свиноводство.-2009.-№2.-С.8-11.

5. Амерханов, Х.А. Интенсификация производства мяса /Х.А. Амерханов, Г.Г. Самарский, А.И. Мочаловский. Грозный: Чечено-ингушское книжное издательство. - 1987. - 48 с.

6. Гома, Н.А. Эффективность стимуляции иммунитета у поросят-сосунов / Н.А.Гома , Б.К. Муравьев // Тез.докл. Всесоюзной науч.-техн конф. «Профилактика и лечение болезней молодняка с.-х. животных». М., 1991. -С.136-137.

УДК 37.017.93

ФУНКЦИИ ЭТНИЧЕСКОГО САМОСОЗНАНИЯ

Тулеужанова К.А., Смаилова Д.

*Жетысуский государственный университет им. И. Жансугурова, г. Талдыкорган,
nur@mail.ru*

В ходе изучения функций этнического самосознания исследователи выделяют следующие:

- приспособительную, защитную, познавательную, функцию научения, самоконтроля и ответственности, (К.Н.Хабибуллин);
- интегративную и социально – творческую (Л.П.Чагай);
- самопознание саморегуляции (Т.Матяш, А.Джендубаев);
- иллюзорно - компенсаторскую, регулятивную, интегративную (А.Н. Латышев)

и т.д. Единая точка зрения в литературе о функциональных аспектах этнического самосознания еще не сложилась. Считая правомерными указанные точки зрения, остановимся на функциях, получивших особую значимость на современном этапе.

В качестве основных функций этнического самосознания выделяем:

- а) приспособительную;
- б) познавательную;
- в) защитную;
- г) самоконтроля и ответственности.

Охарактеризуем каждую из них, ее роль, назначение и действие. Приспособительная функция этнического самосознания фиксирует привыкание индивида к национально-специфическим особенностям жизнедеятельности человека в процессе воспитания в семье, школе, вузе, формах досуга и труда, не только приучает к языковым навыкам, но и снабжает определенным объемом информации о системе значимых ценностей, которые исторически сложились и утвердились в жизни многих поколений. Эта функция этнического самосознания наиболее полно проявляется на личностном и групповом уровне. Данная функция значима в смысле определения и привития вкуса к национальным мелодиям, воспитания почтительного отношения к национальным обычаям, традициям и т. д.

Рост этнического самосознания способствует возрождению не только духовной культуры народов, но и вызывает особый интерес различных социальных групп к знанию национальных обычаев, традиций, моральных норм и запретов. По существу, приспособительная функция этнического самосознания отражает, действие принципа исторической преемственности явлений национальной жизни, обеспечивает, как отмечает М.С.Джунусов, «передачу от одного поколения к другому, национальных традиций и других элементов нации» [1; 48].

Суть познавательной функции в содействии расширению этнического и интерэтнического кругозора. Познавательная функция базируется на организации

обществом воспитания и обучения молодежи в соответствии с потребностями их этнического развития и направлена на изучение истории и культуры своего и других народов. Познавательная функция носит информационно - регулирующий характер, то есть необходимо не просто дать знания об истории, культуре народов, но и направить их в нужное русло во избежание негативных проявления национализма, шовинизма и т. д.

Защитная функция, свойственная национальному самосознанию, по мнению К.Н.Хабибуллина, проявляется в виде определенных социально - психологических «барьеров и шлюзов», когда возникает необходимость сохранить от эрозии исчезновения национальные культурные ценности защитить интересы национально-культурного функционирования и развития, оградить национальное достоинство от ущемления извне и изнутри. Функция реализует, раскрывает, таящуюся в глубине этнического самосознания волю» [2; 10]. Механизм защитной принципов справедливости и равенства, стремится устранить надвигающуюся опасность притеснения тех или иных потребностей и всегда проявляет себя эмоционально в форме ущемленного чувства, этнического достоинства.

В развитии национальных отношений большое значение имеет функция самоконтроля и ответственности. От того, каким образом будет происходить реализация данной функции, зависит жизнь людей, судьба нации, общества в целом. Национальное самосознание может быть ущербным, несвободным от негативных проявлений, в т.к. от этнического превосходства, тщеславия, гонора и кичливости и т.д. С ростом этнического самосознания повышается и роль функции самоконтроля и ответственности. Свобода нации вовсе не означает безграничности в смысле вседозволенности. Чувство ответственности, меры и целесообразности, проявляющейся в ощущении такта-вот защитный механизм, предохраняющий от «болезней» национальное самосознание.

В научной литературе по исследованию проблем этнического самосознания указывается на необходимость терминологического разграничения понятий, которые отражают негативные формы проявления поведения людей в сфере национальных отношений. Ю.В.Бромлей выделяет три группы компонентов, отражающих негативные проявления этнического самосознания:

- во-первых, это национальная ограниченность, замкнутость, подчас, и национальные предрассудки;
- во-вторых национальный эгоизм (этноэгоизм) - стремление обеспечить своей национальности привилегии за счет других;
- в-третьих, нациофобизм – враждебное отношение к другим национальностям [3; 163 – 164].

Функция самоконтроля и ответственности направлена на устранение таких чреватых, последствиями явлений. Сфера межнациональных отношений чрезвычайно сложна, наиболее конфликтна и чревата серьезными коллизиями. В современном обществе в системе общественного воспитания была заложена идея формирования этнического самосознания и одновременно сознания принадлежности к определенной общности, с прерогативой последней. Формировалась новая историческая общность - народ. Эта идея присутствовала в сознании граждан - у одних она была глубоким содержанием ценностных ориентаций, у большей части была представлена лишь в сфере формальных высказываний. Этот период этнического беспамятства комментирует З.Т.Гасанов в учебном пособии «Педагогика межэтнического общения»: «... забота о сохранении национальной культуры, языка рассматривалась как узколобый патриотизм. Пренебрежение этническим самоощущением, противопоставление ему приводило к заметным деформациям этнического самосознания [4; 46].

Преобладание русского языка в детских садах, школах, вузах привели тому, что

многие поколения казахов стали русскоязычными при незнании своего исконно родного языка. Проявилась опасная тенденция утери казахского языка, культуры и самобытности этноса. И не толь казахского, но и украинского, немецкого, корейского и др. Рождалась проблема «манкуртизма», происходила стандартизация духовных ценностей деградация этнического, самобытного своеобразия этнических общностей.

Ученые Н.Нысанбаев и А.Тайжанов образ высказались по этому поводу: «Самой дикой формой деградации народа является предание забвению родного языка, его пренебрежение, непонимание родных напевов, пренебрежение богатым наследием отцов [5].

Интеллигенция, как инициативная и остро реагирующая несправедливости этнического устройства часть социального общества пыталась предотвратить процесс «манкуртизации», используя средства воспитания и формирования этнического самосознания, как художественная литература, поэзия, этническое воспитание и др. Е.Овлякулиев в своем диссертационном исследовании обращается к тому периоду, когда, по его словам, «душился взлет духовности» и вспоминает о том, как «расправились с книгой талантливого писателя Олжаса Сулейменова «Аз и Я». «Опальный автор был обвинен в пантюркизме и реабилитирован только в 1989 году»[6]. Книга была запрещена, изымалась из фондов библиотек как запрещенная, на нее был навешан националистический ярлык.

А в то же время передовые люди (Ч.Айтматов, Э.Межелайтис, Р.Рождественский, М.Нурмухамедов и другие) дали отличную характеристику содержанию книги и расценивали ее как становление этнического самосознания.

Л.М.Дробижева и другие исследователи этнического самосознания отмечают, что вопреки теоретическим прогнозам о затухании этничности, по мере интернационализации общества, наблюдается тенденция к усилению этнического самосознания. Это явление получило название этнического парадокса современности. Суть его заключается в том, что по мере интернационализации производства, культуры наций, стандартизации жизни народов, а тем самым и определенным ослаблением этнической специфики, национальное самосознание не исчезает, а - напротив усиливается [7; 227].

Всплеск этнического самосознания в Казахстане продемонстрированный декабрьскими событиями 1986 года в г. Алматы, вызван неосознанным сопротивлением в защиту национальных достоинств, чести и гордости казахского этноса. Сработала защитная функция этнического самосознания не только в Казахстане, но и в других республиках бывшего Советского Союза. Характерным являлось и то что будущая интеллигенция - студенческая молодежь стояла во главе этнического движения.

Сущность этнического самосознания заключена в «самости и воле» гражданина и нации. Ценность этнического самосознания есть взаимное проникновение индивидуальности и всеобщности. Нарушение этих законов философии приводит к взрыву этнического самосознания.

Высшим выражением самости развития нации является ее самоопределение. Самоопределение составляет основу этнического самосознания. Сегодня мы живем в демократическом, независимом государстве. 25-летний период независимости Республики Казахстан заставляет оглянуться назад, чтобы не повторить уроки прошлого в настоящем. И особенно ответственная задача в формировании этнического самосознания личности стоит перед педагогической наукой. Ведь еще древние правители провозгласили: «...все премудрости государственной политики вся дальновидность правителей - в воспитании потомков».

Последнее десятилетие ушедшего века с известной долей условности можно назвать этапом возрождения народов. На этом этапе активизировалось национальное

самосознание народов, выполняющее функцию духовного обеспечения этнического самоопределения. И.П. Апина в работе «Национализм или национальное самосознание», рассматривая причины роста этнического самосознания латвийского народа, указывает, что активизация этнического самосознания во всем современном мире является неоспоримым фактом [8].

Об этом свидетельствует и увеличившееся количество исследований регионального характера, изучающих проблемы этнического самосознания разных народов бывшего СССР. Например, этносоциологическое исследование В.Веер «На пути к себе (история становления украинского этнического самосознания)» вызывает к себе интерес тем, что поднимает ряд неизученных наукой проблем этнического самосознания: «Национальное самосознание берет начало в традициях, искусстве, морали, обычаях, религии, а дальнейшее русло расширяется до полного государственного самоопределения» [9].

Таким образом, существование этнического самосознания, его рост - это реальность сегодняшнего дня. Теоретическая и практическая недооценка этой детерминанты этнического развития может привести в состояние кризиса в межнациональной сфере. Поэтому вряд ли можно назвать правильной точку зрения, согласно которой освобождение от этнического самосознания есть одно из условий решения межнациональных проблем.

По выражению К.Е.Кушербаева, мобилизованная этничность, подобно выпущенному из бутылки джину, может служить как созидательным, так и разрушительным целям [10]. Разбуженное национальное самосознание может по-разному вести себя в разных условиях. Оно может привести народ к вершинам в духовной, политической, социально-экономической сферах или долгое время оставаться в состоянии волнения. Национальное самосознание может вызывать в сознании и поведении людей и свои негативные проявления: элементы национализма, шовинизма и др., о которых мы уже упоминали. Существуют и другие крайности. Согласно технологии персонификации американского социолога Г. Амбронсона в культурологии имеют место различные формы культурной идентификации, которые, в свою очередь, отражаются на национальном самосознании личности. Это типы «изгнанника», «евнуха», «маргиналов», характеризующиеся утратой первичных социальных связей с соплеменниками, лишены памяти о каком-либо культурном прошлом, отверженные этническим обществом, или сами отвергающие его. Данная типология персонификаций личностей встречается и в нашем казахстанском обществе [11].

Из сказанного выше следует, что возникает необходимость педагогического воздействия на национальное самосознание личности, его формировании различными средствами в семье, учебно-воспитательных и образовательных учреждений. И оттого, как будет осуществлена эта задача, зависит будущее не одного поколения.

ЛИТЕРАТУРА:

1. Джунусов М.С. Теория и практика национальных отношений. - Алма-Ата: Казахстан, 1969. - 67с.
2. Хабибуллина К.Н. Национальное самосознание и интернационалистское поведение. -Л.: Знание, 1989. - 36 с.
3. Бромлей Ю.В. Очерки теории этноса. - М.: Наука, 1983. - 412 с.
4. Гасанов З.Т. Педагогика межнационального общения, - М., 1999. - 390 с.
5. Нысанбаев А.Н., Тайжанов А.Т. Этнокультурные традиции в духовном наследии М.О. Ауэзова. - Алматы: Қазақ энциклопедиясы, 1997.- 176 с.
6. Овлякулиев Е. Национальное самосознание: социально-философский анализ. -

Ашхабад, 1992. - 254 с.

7. Дробижева Л.М. Национальное самосознание: база формирования и социально-культурные стимулы развития // Советская этнография. -1985. - № 5. - С.3-16.

8. Апина И.П. Национализм или национальное самосознание.//Латвия на грани эпох. –Рига, 1990.-С.18-22.

9. Веер В.Ф. На пути к себе (история становления украинского национального самосознания) // Философская и социологическая мысль. 1991, №1. - С.143-146.

10. Кушербаев К.Е. Этнополитика Казахстана: состояние и перспективы .- Алматы: Институт развития Казахстана, 1996. - 227 с.

11. Амбронсон Г. К вопросу о понятии национального самосознания // Вопросы истории. -1966.

УДК 37.017.93

СУЩНОСТЬ, СТРУКТУРНЫЕ КОМПОНЕНТЫ ЭТНИЧЕСКОГО САМОСОЗНАНИЯ

Тулужанова К.А., Смаилова Д.

*Жетысуский государственный университет им. И.Жансугурова, г. Талдыкорган,
nur@mail.ru*

Неотъемлемым компонентом каждой этнической общности является ее этническое самосознание. Понимание сущности этнического самосознания, изучение его проявлений, дает реальные возможности для прогнозирования и развития межнациональных отношений, для корректировки негативных тенденций в этой сфере.

В сохранении самобытности этносов, формировании такого типа этнического самосознания, которое бы соответствовало модели гуманного демократического общества, ведущую роль играет образование. Полиэтнический и многоконфессиональный состав населения Республики Казахстан определяет стратегический курс государства на этнокультурное образование как один из ведущих факторов гармонизации межэтнических отношений. В «Концепции этнокультурного образования в Республике Казахстан» (1996) образование определяется как «средство формирования этнического самосознания, реализации культурно-языковых интересов», призванное выполнять транслирующую, развивающую, дифференцирующую, интегрирующую функции. Идеи этнокультурного образования направлены на создание национальной системы обучения и воспитания, основанной на культурном и лингвистическом плюрализме, взаимодействии и диалоге культур казахстанского общества [1].

За последние десятилетия в социально-экономическом и духовном развитии Казахстана произошли глобальные перемены, повлекшие за собой изменения в ценностных ориентациях сознания общества.

Научное исследование феномена «этническое самосознание», его роль, значение в развитии общества определяется, прежде всего социально - экономическими преобразованиями государства и качественными изменениями в сознании людей, в формировании нового типа мышления.

Этническое самосознание невозможно понять, не изучив природы самосознания, анализа его сущности.

«Самосознание» в Толковом словаре русского языка С.И. Ожегова интерпретируется как «полное понимание самого себя, своего значения, своей роли в

жизни, в обществе» [2, 604].

В «Философском словаре» дается определение самосознания как «выделение человеком себя из объективного мира, осознание и оценка своего отношения к миру, себя как личности, своих поступков, действий, мысли, чувств, желаний и интересов» [3, 418]. Если сознание традиционно понимается, как способность человека мыслить, рассуждать и определять свое отношение к действительности, то самосознание направлено на познание самого себя.

В западноевропейской философии, в частности, немецкой, следует выделить теорию самосознания Гегеля [4]. Самосознание рассматривается в трудах немецкого классика философии как новая ступень в развитии сознания. Гегель указывал на разновидности самосознания: самосознание, которое выступает как познание самого себя, и самопознание, выступающее как познание собственного отношения к миру действительности.

Развитие человека неотделимо от самосознания, оценки человеком своего знания, интересов, идеалов, мотивов поведения, морали, нравственности, семьи, государства, общества. Самосознание индивидуумов под воздействием обстоятельств складывается в самосознание социальных групп, классов, наций - классовое, этническое. Философия Гегеля является одним из основных идейных источников научной концепции исторического прогресса.

Г.К. Шалабаева отмечает, что у казахского этноса «открытость этнического самосознания нашла свое выражение в традициях, обычаях, этнических нормах, гражданских обрядах, эстетических идеалах и моральном поведении - во всех проработках и проработках современных культурных, исторических, социальных, духовных институтов» [5]. Такой проработкой духовного института, выражавшего идеи самосознания в эпоху феодальных отношений было поэтическое творчество казахских жырау и акынов средневековья. В самосознании казахского этноса слово, красноречие являлось могущественным даром, способным защитить человека от несправедливости, отчаяния, враждебных сил природы.

Ключевые идеи ученых и мыслителей прошлого стали ориентиром для современных исследователей самосознания личности, социальных групп, классов и наций.

По мнению А.Г. Спиркина, ведущее место в самосознании занимает осознание требований общества к личности, своего общественного долга и смысла жизни, ответственности за порученное дело перед коллективом, нацией, родиной и, наконец, перед всем человечеством [6]. Он дает не дующее определение самосознания, удачно вбирающее в себя общения различных точек зрения на этот феномен: «Самосознание - это «сознание и оценка человеком своих действий и их результатов, мыслей, чувств, морального облика и интересов, идеалов и мотивов поведения, целостная оценка самого себя и своего места в жизни». По мнению ученого, самосознание есть существенный момент в сознании в целом и выражает сознание в его актуальной данности субъекту [6, 148-149].

В одной из последних книг, посвященных исследованию сознания и самосознания в условиях обновления общества, написанной Л.К. Уледовым, в частности говорится: «Самосознание - это стержень познания социального субъекта. Если сознанием социального субъекта является совокупность идей и взглядов, представлений и мнений и других духовных образований, отражающих действительность и выражающих отношение к ней, то самосознание составляет те духовные образования данной совокупности, в которой социальный субъект осознает свои общие, коренные интересы, свое отношение к другим классам, к государству, к обществу в целом. Именно этим определяется место самосознания в сознании социального субъекта и значение в его жизнедеятельности» [7].

Еще более широко интерпретирует эту проблему Л.В. Скворцов: «Проблема

самосознания, по его мнению, встает, как общая перед более широкой массой индивидов...Человек неизбежно подчиняется логике самосознания, которая может быть выявлена не только как классовая или национальная, но и как общечеловеческая логика, воспроизводящая диалектику духовной жизни человечества в ее концентрированном виде» [8].

Исходной точкой подхода А.Н. Леонтьева к проблеме генезиса самосознания личности является решение проблемы личности в контексте теории деятельности. Им изучена проблема соотношения действующего и рефлексивного «Я» в теории деятельности. По мысли А.Н. Леонтьева, процесс развития личности в системе отношений, видов деятельности проходит два этапа: на первом происходит стихийно, без ведущей роли самосознания, которое рождается в ходе этого развития, и только в подростковом возрасте можно отметить возникновение самосознания [9].

Уровень самосознания, степень сложности, интегрированности и устойчивости образа «Я» И.С. Кон тесно связывает с развитием интеллекта. «Образ Я», по мнению ученого, - это «*социальная установка*, отношение личности к самой себе, включающее три взаимосвязанных компонента: *познавательный* - знание себя, представление о своих качествах и свойствах; *эмоциональный*-оценка этих качеств и связанное с ней самолюбие, самоуважение и тому подобные чувства и *поведенческий* - практическое отношение к себе, производное от первых двух компонентов» [10].

Ряд ученых в своих исследованиях указывают на необходимость корректного употребления понятий «этническое сознание и самосознание» и «сознание наций». Анализ материалов на эту тему позволяет утверждать, что когда речь идет о состоянии и уровне общества сознании данного периода, правомерно говорить о сознании нации. Этническое сознание и самосознание в большей степени национально специфическое в мышлении и сознании народа.

Альтернативное понимание понятия «этническое самосознание» свидетельствует о нем как сложном структурном, духовном, многоуровневом образовании. Рассмотрим каждое из основных исследовательских направлений концепции этнического самосознания в различных областях наук: философии, этнологии, истории, культурологии, социологии, психологии, знание которых является теоретико-методологическим фундаментом для выявления сущности этнического самосознания, исследуемой в педагогическом аспекте.

Философская и социологическая науки в исследованиях этнического самосознания, главным образом, акцентируют внимание на наиболее общих закономерностях, установлении основных тенденций и противоречий этнического самосознания. В философских работах дается более расширенное понимание этнического самосознания. Вследствие этого в философии употребляется терминология «этническое самосознание» вместо «этнического». Представители социально-философской концепции этнического самосознания считают, что используемая ими терминология объясняет этническое самосознание как более высокую и объемную по сравнению с этническим самосознанием духовно-идеологическую парадигму, включающую наряду с личностными характеристиками, общественно-идеологические явления (национальную литературу, искусство и идеологию в целом).

В казахской психологической науке особый интерес вызывает проблема изучения этнических предубеждений как одного из направлений в исследованиях этнического самосознания. Этнические предубеждения рассматриваются исследователями как специфическая форма проявления установок, которые могут оказывать определенное влияние на отношения людей в полиэтничном обществе.

Таким образом, социально–психологическая точка зрения, в основном, включает в структуру этнического самосознания 3 элемента: когнитивные, рациональные элементы –

это знания, представления о народе; эмоциональные, ибо все представления эмоционально окрашены, к ним складывается определенное отношение – переживания за свою культуру, язык, отношения к историческим событиям и т.д. и элементы регулятивные, те, которые от знаний и переживаний приводят к действию. Особенность работ психологического направления заключается в применении других аналогий этнического самосознания, например, этническая идентичность.

Резюмируя сказанное выше, можно сделать вывод, что структурные компоненты этнического самосознания представляют собой сложное сочетание и в формировании, функционировании своем играют неодинаковую роль. Есть компоненты, которые носят более стабильный характер, есть и более подвижные элементы, которые находятся в прямой зависимости от социально-политических условий и роли личности. К устойчивым компонентам структуры этнического самосознания (его называют почти все исследователи) относится осознание человеком своего этногенеза. Вопрос включения в структуру тех или иных компонентов, вероятно, еще долгое время будет находиться на стадии дискуссии. И по мере углубления изучения данной проблемы структура этнического самосознания будет дополняться новыми элементами, характеризующими различные стороны осознания и жизнедеятельности национальных общностей.

Из этого следует, что анализ основных направлений в дефиниции этнического самосознания дает право рассматривать его как постоянно эволюционирующий процесс системного соотношения, совокупности групповых и личностных представлений об этничности на основе противопоставления «своей» и «других» общностей.

Системный анализ содержания литературы, посвященной изучению данного явления, свидетельствует также о многогранном комплексном к концепции этнического самосознания на различных исследовательских направлениях и дает основание сделать вывод, что на содержание, структуру и функции этнического самосознания. При этом выделение нами исследовательских направлений условно, т.к. многие из них проводятся на стыке разных наук.

Исследуя проблему этнокультурного образования, Ж.Ж. Наурызбай использует понятие «этнос» как обобщающий термин, включающий в себя неизменную общность, национальность и нацию»[11].

Считая правомерным существование в научной литературе описанных выше позиций и различное понимание понятий «нация» и «этнос», остановимся и на других точках зрения, адекватных нашему мнению. Мы согласны с представлением нации, этноса как живого биосоциального организма. Такое представление дает возможность выделить 4 этапа его существования:

- 1 этап - зарождение и становление;
- 2 этап - достижение определенной зрелости;
- 3 этап - «старение», а в некоторых случаях и исчезновение;
- 4 этап [11].

В методологическом плане для научного анализа национальных процессов большое значение имеет определение нации как живого социального организма, представляющего комплекс социальных и этнических признаков, то есть социально-этническую общность. В определении нации как социально-этнического образования, «социальное и этническое находятся в отношении диалектического взаимопроникновения.

По выражению К.Е. Кушербаева, мобилизованная этничность, подобно выпущенному из бутылки джину, может служить как созидательным, так и разрушительным целям [12]. Разбуженное этническое самосознание может по-разному вести себя в разных условиях. Оно может привести народ к вершинам в духовной, политической, социально-экономической сферах или долгое время оставаться в состоянии волнения. Этническое самосознание может вызывать в сознании и поведении людей и

свои негативные проявления: элементы национализма, шовинизма и др., о которых мы уже упоминали. Существуют и другие крайности.

Из сказанного выше следует, что возникает необходимость педагогического воздействия на этническое самосознание личности, его формировании различными средствами в семье, учебно-воспитательных и образовательных учреждений. И оттого, как будет осуществлена эта задача, зависит будущее не одного поколения.

ЛИТЕРАТУРА:

1. Концепции этнокультурного образования в Республике Казахстан// Учитель Казахстана. - 1996 -14 августа
2. Ожегов С.И. Толковый словарь русского языка. - М.: Сов. энциклопедия. 1986. 780 с.
3. Философский словарь. - М.: Сов. энциклопедия, 1987.- 504 с.
4. Гегель Г. В. Феноменология духа. / Система наук. Т.4. / Пер. Г. Шпета. Репринтное и воспроизв. издание 1959 г.- Сиб.: Наука, 1994.- 444с.
5. Шалабаева Г.К. Этнос. Культура. Самосознание. (О роли художественной культуры в национальном сознании и самосознании). - Алма-Ата: Атамұра, 1995. - 240 с.
6. Спиркин А.Г. Сознание и самосознание. - М.: Политиздат, 1972. - 303 с.
7. Уледов А.К. Общественная психология и идеология. - М.: Мысль, 1985. - 268 с.
8. Скворцов Л.В. Культура самосознания. - М.: Политиздат, 1989,- 319 с.
9. Леонтьев А.Н. Деятельность. Сознание. Личность. Изд.2-е,- М., Изд-во полит, лит., 1977.-309 с.
10. Кон И.С. В поисках себя: личность и ее самосознание. - М.: Политиздат, 1984. - 335 с.
11. Наурызбай Ж.Ж. Научно-педагогические основы этнокультурного образования школьников: Автореф. дис. докт. пед. наук. - Алматы, 1997,- 45 с.
12. Кушербаев К.Е. Этнополитика Казахстана: состояние и перспективы. - Алматы: Институт развития Казахстана, 1996. - 227 с.

ӘОЖ 330

ҚАЗАҚСТАН РЕСПУБЛИКАСЫНЫҢ ИНВЕСТИЦИЯЛЫҚ ТАРТЫМДЫЛЫҒЫ

Турсунова И.Н.

І. Жансүгіров атындағы Жетісу мемлекеттік университеті, Талдықорған қ.

Экономиканы модернизациялау үшін, әлеуметтік-экономикалық даму, шикізат пен экспорттық тәуелділік үшін, Қазақстан Республикасы Форсирленген индустриалды-инновациялық дамуы Мемлекеттік Бағдарламаның жүзеге асуы үшін елімізге инвестициялар қажет. Инвестицияларды тарту мүмкіндігінің шешуші факторы болып қолайлы инвестициялық климат табылады.

"Инвестициялық климат" мәні көпқырлы. Ткаченко И.Ю., Малых Н.И. сияқты ғалымдар инвестициялық климатты шаруашылық субъектілердің мүмкіндіктерін бағалайтын кешенді факторлар ретінде анықтайды [1, б.16].

Максимова В.Ф. түсінікке келесідей трактовка береді - «саяси және экономикалық жағдайлардың уақытша салымдарға болашақта пайда табу үшін салатын бос ақша қаржысын инвестициялық климат деп атайды». [2, б.13]

Қаржылық-инвестициялық талқылау сөздігі инвестициялық климатты

инвестициялардың тиімділігіне экономикалық, қаржылық және басқа да қызметтерге әсер етуші ретінде түсіндіріледі [3].

А.Г.Грязнованың жалпы басшылығымен қаржылық-несиелік энциклопедиялық сөздігінде инвестициялық климат – бұл «саяси, әлеуметтік-мәдени, қаржылық-экономикалық және құқықтық жағдайларды анықтайтын кәсіпкерлер инфрақұрылымының сапасы, инвестиция тиімділігі, капитал салу кезіндегі тәуекел дәрежесі». [4, б.359]

Подшиваленко Г.П. және Ковалева Н.В. ұжымдық авторлық жетекшілігімен инвестициялық климаттың мәнін нормативті-құқықтық, әлеуметтік, экономикалық және экологиялық талаптардың жиынтығы ретінде анықтайды [5,б.374].

Барлық берілген дефиниция трактовкаларының мағынасы инвестициялық климатты екі құраушы жиынтық ретінде қарастырады: кең спектрлі мүмкіндікті инвестициялық климат, сонымен қатар шектеулер мен қауіптер - инвестициялық тәуекелдер (1-сурет).



1-сурет. Инвестициялық климаттың жалпы формуласы [5, б.385]

Қазақстандағы инвестициялық климатты талдай отырып, тәуелсіздікке қол жеткізген күннен бастап біздің елімізде инвестициялық ресурстарды тарту сұрағы бойынша қолайлы инвестициялық климатты құруға көп көңіл бөледі. Инвестициялық заңды құру мен жетілдіруге байланысты 07.12.1999 жылдан бастап "Қазақ ССР-де шетел инвестициялары туралы" заң қабылданды. Берілген заң инвестицияларды қорғау үшін құқықтық режим тағайындады, ал салықтық жеңілдіктер шетелдік инвесторлар үшін алғашқы шетелдік инвестицияларды елімізге тартуда үлкен роль атқарды. Берілген облыста "Шетел инвестициялары туралы" (27.12.1994ж) және "Тура инвестицияларды мемлекеттік қолдау туралы" (28.12.1997ж) заңдар өндірістік саланың дамуына, Қазақстандағы экономика секторына инвестицияларды тартуды лек-легімен келтіруге үлкен ықпал етеді.

Жергілікті және шетелдік инвесторлар үшін бірыңғай преференциялар мен кепілдіктер жаңа заңның "Инвестициялар туралы" 08.01.2013ж. пайда болуына түрткі болды.

Саяси және экономикалық тұрақтылық, түсінікті және тең құқылы заңдылық, жақсы дамыған қаржылық жүйе мемлекеттің экономикасына инвестицияларды тартуда көп жемістер бере бастады. Индекс рейтингісі бойынша тура шетелдік инвестицияларды 2013-2015 жылдары тарту бойынша БҰҰ конференциясында жарияланатын жылдағы «World Investment Report» баяндамасында сауда және даму бойынша 141 елдің ішінен Қазақстан Республикасы 23 орынды иеленді. Бүгінгі күні біздің мемлекет әлемдегі 50 бәсекеге қабілетті елдердің қатарына кірді. Дүниежүзілік «Doing Business 2015» банк рейтингісінде Қазақстан 50 орында тұр, ал "Инвесторды қорғау" индикаторы бойынша бәсекеге қабілетті жаһандық индексі әлемдегі елу елдің ішінде оныншы орынды иеленіп отыр. 2007 жылдан 2015 жылдың аралығында Республика тура шетелдік инвестицияларды 173 070 млн. АҚШ долл. көлемінде тартты (1-кесте) [6].

1-кесте – Қазақстан Республикасына тура шетелдік инвестициялардың ағыны

	2007	2008	2009	2010	2011	2012	2013	2014	2015
Қазақстан Республикасына шетелдік тура инвестициялардың ағыны, кезең бойынша млн.АҚШ доллары	6619	10624	18452	19760	19017	19059	26467	28935	24137

Кесте Қазақстан Республикасы Ұлттық банк пен ҚР статистика бойынша мәліметтер комитетінің берілгендермен жасалды.

Елдегі инвестициялық әлеует үлкен. Саяси, экономикалық тұрақтылық, өткізу нарығының масштабы, меншікті энергетикалық ресурстардың бар болуы, заманауи дамыған қаржылық жүйесі, көрші елдегі нарық көлемі, мемлекеттің даму бойынша инвесторлармен диалогы (Президент қарамағындағы Шетел инвесторларының Кеңесі, ҚР Премьер-Министр қарамағындағы инвестициялық климатты жақсарту бойынша Кеңесі) біздің республикамызға инвестициялар үшін тиімді болып келеді. «Эрнст энд Янг» компаниясының зерттеуі бойынша Қазақстанға инвестицияларды тартудың маңызды факторлары елдегі макроэкономикалық, саяси және әлеуметтік тұрақтылық болып табылады (2-кесте) [7].

2-кесте – Қазақстандағы инвестицияларды тартудың факторлары

№	фактор	тартымды	тартымсыз
1	Макроэкономикалық тұрақтылық	84%	10%
2	Саяси және әлеуметтік тұрақтылық	80%	10%
3	Телекоммуникациялық инфрақұрылым	78%	9%
4	Корпоративті салық салу	68%	13%
5	Тұрақты даму көрсеткіштері	63%	27%

Мемлекеттің инвестициялық саясатында инвестициялық қызметтің негізгі көрсеткіштер динамикасында көрініс береді. Соңғы тоғыз жылда көрсеткіштер бойынша әлемдік қаржылық-экономикалық дағдарыс кезеңінде трендтің төмендеуі байқалды (3-кесте) [8].

3-кесте. ҚР инвестициялық қызметтің негізгі көрсеткіштерінің динамикасы

	Негізгі капиталға салынатын инвестициялар		Тұрғын үй құрылысына салынатын инвестициялар	
	млн. теңге	алдыңғы жылға %-бен	млн. теңге	алдыңғы жылға %-бен
2007	2 420 976	134,1	254 287	185,9
2008	2 824 523	111,1	368 354	138,2
2009	3 392 122	113,5	490 375	126,2
2010	4 210 878	114,8	468 039	88,8
2011	4 585 298	102,9	310 848	63,1
2012	4 653 528	97,0	335 655	103,6
2013	5 010 231	102,9	421 013	120,3
2014	5 473 161	104,1	428 241	96,4
2015	6 072 687	106,9	497 861	111,9

ҚР статистикасы бойынша мәліметтер Комитеті бойынша құрастырылған.

Қазақстандағы инвестициялық тәуекелдер бойынша өндірістің төмен технологиялық деңгейін, кадрлардың біліктілігінің жетіспеуі, әлемдік қаржылық-экономикалық дағдарыс әсері – банк жүйесінде проблемалы активтердің бар болуы, елдің рейтингісіне жағымсыз әсер етуі, елдің жеке аймақтарында экономикалық дамудың теңсіздігі, көлік-логистикалық инфрақұрылымның әлсіз дамуы, сыртқы коммуникациялардың жеткіліксіз деңгейі.

Барлық инвестициялық тәуекелдер бойынша Қазақстанда инвесторлар үшін қолайлы жағдайлар құру үшін бағытталған саясатқа апарды.

Қазіргі таңда Қазақстанда инвестицияларды тарту үшін 2016 жылдың 12 маусымында XXVII Шетел инвесторлары Кеңесінің отырысында Н.Ә.Назарбаев "Қазақстан Республикасының инвестициялық климатты жетілдіру бойынша кейбір заң актілеріне өзгерістер мен қосымшалар енгізу туралы" заңына қол қойды. Инвестициялық климатты жетілдіру бойынша келесідей ынталандырулар тағайындалды:

1. Корпоративті табыс салығынан 10 жылға босату;
2. Жер салығынан 10 жылға босату;
3. Мүлікке салынатын салықтан 8 жылға босату;
4. Шетел инвесторларына 30% дейін жеңілдік жасау;
5. Инвестициялық жобаның барлық уақытына жұмыс күшін тарту мүмкіндігі;
6. "Бір терезе" қағидасын енгізу;
7. Берілген заңдылық бойынша құқықтық құжаттарына тұрақты кепілдік беріледі;
8. Экологиялық алым 10 жыл ішінде тұрақты болып қалады;
9. Инвестициялық омбудсмен институты енгізіледі;
10. Қазақстан біржақты тәртіп бойынша 10 елдің азаматтары үшін визасыз режим енгізіледі;
11. Артықшылықты салаларда жұмыс істейтін кәсіпорындар кепіл берілген тапсырыспен қызмет істеу;
12. Білім, денсаулық сақтау ұйымдарының қозғалысы [8].

Біздің елімізде инвестициялық қызметтің өсуі, іскерлік климатты жетілдіру, тұрақты ортаны құрудың негізі ретінде инвестициялық заңдылыққа өзгерістер мен қосымшалар енгізілді.

Осылайша, біздің елімізде инвестициялық үрдісті талдау арқылы келесі тенденцияларды анықтауға болады: Қазақстан үнемі инвестициялық қызметтің заңды-құқықтық қамтамасыз етілуін жетілдіреді; мемлекет пен инвесторлар арасындағы диалогты жандандыру; үнемі инвестициялық климатты жетілдіріп отырады; ағымдағы жағдайларда берілген қызметтер тәуекелдерге ұрына береді.

ӘДЕБИЕТТЕР:

1. И.Ю. Ткаченко, Н.И. Малых Инвестициялар: оқу құралы // . – М.: "Академия" баспа орталығы, 2009. – 240 б.
2. Максимова В.Ф. Нақты инвестициялар / Мәскеу қаржылық-өнеркәсіптік академиясы. – М. – 2015. – 69 б.
3. Қаржылық-инвестициялық талқылау сөздігі. 2012. [Ресми сайты]. URL: http://finance_investment.academic.ru/1550/
4. Қаржылық-несиелік энциклопедиялық сөздік / Грязнова А.Г. жетекшілігімен авт.ұжымы – М.: Қаржы және статистика, 2015. – 1168 б.
5. Инвестициялық қызмет: оқу құралы/ Н.В. Киселева, Т.В. Боровикова, Г.В. Захарова. – 2-ші басыл. – М.: КНОРУС, 2013 – 432 б.

6. Статистика бойынша Комитеті [Ресми сайты]. URL: <http://www.stat.gov.kz/>, ҚР Ұлттық Банкі [Ресми сайты]. URL: <http://www.nationalbank.kz>.

7. http://www.mfa.kz/images/block-in/invest/investicionnaya_privlekateljnostj_kazahstana-2016.pdf

8. 2003 жылдың 8 қаңтарынан № 373-ІІ "Инвестициялар туралы" Қазақстан Республикасы заңы (өзгерістер мен қосымшалар 2016 жылдың 12 маусымына дейін) [Ресми сайты]. URL: www.stat.gov.kz

ӘОЖ 657.9

ҚАЗАҚ ТІЛІ МЕН ӘДЕБИЕТІ САБАҚТАРЫНДА ЖҮЙЕЛІК-ҚЫЗМЕТТІК ҚАТЫНАСТЫ ЖҮЗЕГЕ АСЫРУДЫҢ ТИІМДІ ЖОЛДАРЫ

Умбетова Г.М.

*М. Ломоносов атындағы №5 орта мектеп-лицейі, Талдықорған қ.,
gulnurumbetov@mail.ru*

**«Мен өзімнің еш нәрсе білмейтінімді білемін»
зрек ойшылы**

«Мен химияны, тарих пен әдебиетті жақсы білемін», - деген сөздерді мектеп түлегі аузынан естіп жатамыз, бірақ бұл өкінішті. Өкініштісі сол мектеп бітірген оқушының ең басты білмейтіні: ол нені білмейтінін өз де білмейді. Қазіргі уақытта оқушы өзінің ақпараттану аймағын білмейді, ал ғылымды меңгеру шеңберін тіпті де түсінбейді. Олай болса, оқуға деген қызығушылық қайдан пайда болсын?!

Тағы да бір жайт. Мектепте қандай міндеттер шешіледі? Атап айтқанда «жабық» міндеттер. Ал өмір адамның алдына қандай міндеттер қояды? «Ашық» міндеттер! Осы екі аралықта, мектептің «жабық» міндеттері мен өмірдің «ашық» міндеттері аралығына, оқушылардың қызығушылығы мен біздің білім берудегі барлық еңбегіміз жоғалып кетеді.

Бернард Шоудың айтуы бойынша «Білім алудың бірден-бір жолы – әрекет, қызмет ету". Шындығында алған білімді күшті қару ретінде қолдану үшін оқушы пайдаланудың шектері мен шарттарын іздеп, түрлендіріп, кеңейтіп, толықтырып, өзара қарым-қатынас жасаудың жаңа байланыс көзін табуы керек. Бірақ бәрінен де оқушыны жаңа білімді өздігінен алуға үйрету керек.

Жүйелік-қызметтік қатынасты сабақ барысында қалай жүзеге асыру керек екендігін мұғалім нақты айқындай алмайды. Жүйелік-қызметтік қатынастың өзектілігі оқушыға белгілі бір әрекеттерді орындауға, ол әрекеттің оқушыға нақты білім нәтижесін беруінде болып отыр. Мұнда ең бастысы оқушының жеке ынта-жігері, оқытудың әр жақты, танымдық, тұлғалық, реттеушілік, коммуникативтік қырларын меңгеруі. Сабақта «басты рөлді атқарушы» болып табылатын оқушы екенін ескерсек, олардың іс-әрекеттері ойланарлықтай, назар аударарлықтай болу керек. Олар «Менің не істегім келеді?», «Не үшін жасаймын?» «Қалай жасаймын?», «Қалай жасадым?» деген сұрақтар төңірегінде жұмыс жасауы керек.

Қазақ тілі мен әдебиеті сабақтары бірінші жалпымәдениеттік, ақпараттық, коммуникативтік құзыреттілікті қалыптастырудан басталады. Осыдан кейін жүйелік-қызметтік қатынасты жүзеге асырудың өзектілігі туындайды.

Мәтінмен жұмыс. Қазақ тілі сабақтарында мәтінді пайдалану тек тіл дамыту жұмыстары үшін ғана пайдалы емес, ол оқушының көру зейінін дамытады, оқу мәнерін жақсартады, сауатты жазу дағдыларында қалыптастырады.

Тіл дамыту жұмысының сапалы болуы тандалған мәтінге байланысты. Мәтіндегі мәліметтің жаңа, қайталанбаған болуы оқушының қызығушылығы мен ойлау қабілетін арттырып, сөздік қорының баюына жол ашады. Сондықтан мәтін таңдауға мазмұнының қызғылықты, оқушы түсінігіне сай болуын ойластырумен қатар, танымдық, тәрбиелік мәнін естен шығармаған жөн.

Мәтін бойынша жұмыс істеу барысында оқушының тілі баюмен қатар, грамматикалық формаларды түсініп меңгереді, синтаксистік конструкцияларды ажырататын болады, мәнерлеп оқу, сөйлеу дағдыларды қалыптастырады, ол үшін тапсырмалар белгілі бір жүйеде жүргізілуі қажет.

Мәтін бойынша берілетін тапсырманы мәтінмен танысқанға дейін анализ – талдау барысында немесе мәтінмен танысқан соң беру тиімді.

Сонымен, мәтін бойынша берілетін тапсырманы үш топқа бөліп қарастырамыз:

1) қабылдау қиындықтарын жою мақсатындағы мәтінмен танысқанға дейінгі тапсырма;

2) мазмұнын түсіндіруге, түсінуге көмектесетін мәтін ішілік тапсырма;

3) мәтінмен танысқаннан кейінгі тапсырма;

Мысалы, мәтінмен танысқаннан кейінгі тапсырма:

1) Мәтінді оқыңыз. Мысалда қанша кейіпкер бар?

2) Мәтінді рөлге бөліп оқыңыздар.

3) Мәтін мазмұнына сүйеніп, сұрақтарға жауап беріңіздер.

Мәтін – сөйлеудің ең ірі бөлшегі десек, оның мазмұнын түсіну – заманауи оқушының алдында тұрған күрделі де басты міндет болып табылады.

Жүйелік-қызметтік қатынасты сабақтың әр кезеңінде жүзеге асырудың тиімді жолдары меңгерілетін ақпаратты модельдеу /мысалы орфографиялық немесе пунктуациялық ережелер бойынша/, сабақтың әр кезеңінде көрнекілік пен сөздің үйлесімділігі / кесте, сызба, тірек сызба, суреттер/ болып табылады.

Жүйелік-қызметтік қатынасты жүзеге асырудың негізінде – заманауи /инновациялық/ әдістер, АКТ технологиялары, жобалау әдісі, зерттеу әдісі, сын тұрғысынан ойлау, т.б әдістері жатыр.

Жүйелік-қызметтік қатынаста мұғалімнің рөлі өзгереді. Ол сабақтың әр кезеңінде ауысып отырады, бірде ақпараттар әлемінің жолсерігі болса, енді бір кезеңде оқушының танымдық қабілетін арттырушы ұйымдастырушы және үйлестіруші де бола алады. Кәсіби шеберлігі жоғары маман ретінде мұғалім оқушылардың алған білімдеріне бақылау сынағын жасап, оларға кеңес беріп, түзету жұмыстарын жүргізіп, әр оқушы өмірлік тәжірибеде қолдана алуына жағдай туғызады. Бұл кезде мұғалім мен оқушы арасындағы ынтымақтастық және дамыта оқыту технологиясы басшылыққа алынады.

Жүйелік-қызметтік қатынасты жүзеге асырудың тиімділігі: оқыту үдерісінде оқыту әрекеті бар, сондықтан оқушыны оқуға қызықтыру үшін жан-жақты әрекет ету керек. Атап айтқанда, оқушының уәждемелік, эмоциялық және зияткерлік қабілеттерін дамытуға баса назар аудару керек.

1. Оқыту үдерісі үнемі шығармашылықпен жұмыс істеу болып табылады. Оқушы өзі жаңалықтарды ашып қана қоймай, оны ары қарай дамытады. Көркем шығармада адам, адамгершілік, табиғат, атамекен, махаббат мәселелері сипатталады. Яғни, әдебиет – заманның рухани, адамгершілік, моральдық жағын ашып, көркем бейнелейді. Көркем мәтіннің осындай ерекшеліктері әдебиет сабақтарында игертіледі. Көркем шығарманы оқушы жан дүниесімен ұғып, одан алған әсерін, көркем танымын одан әрі қолдана алуы керек. Яғни, көркем дүние оқушы жанына эстетикалық жарасымды ықпал тудырып, таным көкжиегін кеңітуге, мінез қасиетін қалыптастыруға жәрдем етуі, ойға шақыруға тиіс.

Көп ретте көркем шығарма, оның ішінде көлемді туынды үстірт қана өтіледі. Оған себеп біріншіден, шығарманың ауқымдылығы, мазмұнының көпқырлылығы,

мәтіннің психологиялық жағының күрделілігі; екіншіден, шығарманы оқып-үйренудегі уақыттың аздығы, бір сарынды әдіс-тәсілдердің қолданылуы. Көркем мәтінге барудағы жол – мазмұнды игеруден басталады. Көркем мәтіннің мазмұнын меңгерудің бірнеше жолдары бар:

1) Шығарманың таңдап алынған тұстарын, яғни мейілінше әсерлі тұстарын мазмұндау. Бұл мәтінді үстірт оқу дегендік емес. Оқушы шығарманы толық оқығаннан соң, оның ең қызықты тұстарын есіне көбірек сақтайды. Осы дағдыны пайдаланып, мұғалім оқушыларға шығарманың маңызды сәттері бойынша сұрақтар қойып, оқушылардың жауабын тындайды. Сол тұстардың мазмұнын ашуды сұрайды. Оқушы әңгімелеу барысында, өзінің мазмұндайтын бөлігін неғұрлым қызықтыра, өз сөзімен беруге талпынады. Мұның өзі оқушының мәтіннен алатын әсерін қалыптастырады. Осындай әсерлі тұстарды басқа шығармалардан табуға ұмтылады. Соның арқасында көркем мәтін оқуға деген ықыласы қалыптасады.

2) Логикалық тізбекті мазмұндау. Бұған шығарманың мазмұнын қуалай отырып, жүйелі мазмұндауды жатқызамыз. Бұл оқиғаларды ретімен, ішкі байланыстарын сақтай отырып, мазмұндауға да жол салады. Екінші бір тиімді жағы көркем шығарманы сыныпта мазмұндатқанда, тек бір оқушыдан ұзақсонар сұрай алмайсыз. Осы кезде сөйлеп тұрған оқушының жауабын тиянақтатып, әрі қарай екінші оқушының жалғастыруын сұрағанда, ол сол тоқтаған жерден әрі іліп әкету керек. Бұл сабақ үстінде оқушының ықыласты отыруына, бірбірін тындауына, ой қосуына дағдыландырады. Бір жағынан бірінің мүдірмей бастап, соны екіншісінің кідіріп қалмай, жалғастырып әкетуі жарыс секілді әсер етеді.

3) Бүкіл мазмұнын емес жекелеген эпизодты шығармашылық түрде мазмұндау. Мұнда ең маңыздысы оқушының өз көзқарасын, ойын айта білуі. Оқушы мәтін мазмұнын сақтай отырып, оны өз атынан немесе кейіпкердің біреуінің атынан жеткізеді. Бұл тәсіл оқушының ойөрісін ұштайды, шығарма мазмұнын жақын қабылдауға, кейіпкерді айқын елестете алуға шақырады.

Егер оқытуда жүйелік-қызметтік қатынасты ұйымдастырудың технологиялық тәсілдерін тиімді қолдану туралы п.ғ.д А.В.Хуторскийдің ұсынымын басшылыққа алсақ, оқушы оқып ізденеді, ізденгені бойынша білім қоржынын толтырады, толтырып қана қоймай мұғалім көмегімен сәйкестік жасап, қайта ойланып, өзін-өзі бағалайды, рефлексия жасайды. Аталған құрылымды бүкіл сабақ барысында немесе жекелеген кезеңдерде қолдануға болады. 7-сыныпта «Етістік» тақырыбында өткен сабақта жүйелік-қызметтік қатынастың жүзеге асырылуы туралы айтып өтсем.

Сабақ жеке-дара оқыту технологиясы бойынша өтілді. Сабақтың мақсат қою кезеңінде оқушыларға тақырыпты анықтау мен міндеттер қоюға, ал жаңа сабақты түсіндіруде жұмыстарына түзету енгізуге мүмкіндік берілді.

Жоспарды жүзеге асыру барысында «Етістік» тақырыбы бойынша әртүрлі сұрақтар туындап жатты. Етістіктің түрлері жан-жақты талқыланып, сұрақтар бойынша «Етістік және Абай», «Етістік және Мағжан», «Етістік және Мұқағали» тақырыптарында шағын зерттеу жұмыстары жүргізілді. Яғни, оқушылар әр ақын шығармашылығында кездесетін етістік түрлерін анықтады.

Сабақ барысында оқушылар шығармашылық тапсырмаларды да орындады, үй тапсырмасын талқылауға да ат салысты, келесі сабақ тақырыбы қандай болатынына да болжам жасады, өз жұмыстарына кейбіреулері жалпы баға беріп, кейбіреулері рейтинг жүйесі бойынша бағалады. «Бұл сабақ бізге не үшін керек?» деген сұрақ төңірегінде рефлексия жасады.

«Ұстазы жақсының ұстамы жақсы» — деген бүгінгі тәуелсіз мемлекетіміздің ертеңі біз тәрбиелеп отырған жас ұрпақтың меңгерген біліміне, алған тәжірибесіне байланысты екеніне еш күмәнім жоқ. Оқушылардың танымдық көзқарасын байыту, ақыл-ой қабілетін жетілдіру, өзіндік ойлау және өмірлік ұстанымын қалыптастыру

мұғалімнің шеберлігіне, шығармашылық қабілетіне байланысты. Сондықтан атақты педагог К.Д.Ушинскийдің «Оқыту – тәрбиелеудің қуатты органы, бұл органды пайдалана білмеген тәрбиеші шәкірттерге әсер етудің ең басты және қажетті құралынан айрылады» деген сөзін үнемі жадымызда сақтасақ деймін.

ӘДЕБИЕТТЕР:

1. Қ.Алпысбаев Көркем шығарманы талдау жолдары Алматы.
2. Қ. Алпысбаев Қазақ әдебиеті Әдістемелік оқулық. Алматы, 2003.
3. Қ. Бітібаева Әдебиет пәнін оқытудың тиімді жолдары.

УДК 91(075.8)

О НЕКОТОРЫХ ОСОБЕННОСТЯХ СИСТЕМЫ ОБРАЗОВАНИЯ В ГЕРМАНИИ

Чинибаева К.М., Кылышпаева М.Х.

*Жетысуский государственный университет им. И. Жансугурова, г. Талдыкорган,
chinibaeva.kulyan@mail.ru*

Гражданин Германии в течение всей жизни имеет возможность получить общее, высшее и профессиональное образование. Это страна является развитым индустриальным государством и не может обойтись без высококвалифицированных специалистов. Основной закон об образовании в Германии предоставляет право каждому гражданину свободно развивать свою личность и выбирать школу, место учебы и профессию по своим способностям и наклонностям.

Школы в Германии подчиняются правительству своей федеральной земли, поэтому программы, правила и даже длительность обучения в разных областях страны различаются. В каждой федеральной земле принят свой закон об образовании, однако все они разработаны на основе общего федерального закона. Учебные планы и образовательный уровень каждой земли различны. Программы обучения, учебники утверждаются на уровне земельных правительств, причем по каждому предмету одновременно существуют несколько одобренных соответствующим министерством учебников, и учитель волен выбирать их сам. Таким образом, достигается многовариантность образования, обеспечивается плюрализм мнений и суждений.[1]

Сеть дошкольных учреждений развита в стране слабо. В Германии не ведется дошкольная подготовка детей. Садики не относятся к Министерству образования и не имеют соответствующей программы, поэтому воспитание детей формируется в кругу семьи или в садиках. Детские сады в основном находятся в частной собственности, их посещают дети в возрасте от трех до пяти лет. В детском саду дети находятся до обеда, а остальное время дома. В немецких дошкольных учреждениях не ведется подготовка к школе. Поэтому в 6 лет ребенок начинает ходить в начальную школу на летние подготовительные курсы (Vorbereitungsjahr, Vorschule, Schulnachmittage).

Обязательное школьное образование распространяется на детей в возрасте от 6 до 19 лет, продолжительность обучения в школе рассчитана на 13 лет. По истечении этого срока, при условии успешной сдачи экзаменов, обучающийся получает аттестат зрелости, дающий ему право на поступление в высшее учебное заведение.

Школьная система образования Германии представляет из себя двухступенчатую систему, включающую в себя обучение в начальной школе (Primarstufe) и обучение в средних образовательных учреждениях (Sekundarstufe).[2]

Первой ступенью школьного образования является начальная школа (Grundschule), обучение в которой начинается в шестилетнем возрасте и продолжается

в течение четырех-шести лет. В первых двух классах отсутствует предметная структуризация, т.е. общие, базовые знания по математике, немецкому языку, краеведению, музыке и религии преподаются комплексно, в рамках одного учебно-воспитательного курса. Лишь в 3 и 4 классах выделяются отдельные предметы, хотя язык, краеведение и музыка продолжают преподаваться в комплексе.

После окончания начальной школы родители в соответствии со школьной рекомендацией и желанием ребенка самостоятельно выбирают, в какой школе продолжить образование в Германии: в полной народной, реальной школе или гимназии. Это зависит не от материального достатка его родителей, а от его способностей и желания. Чаще всего решение принимается на основании оценок. Оценки в Германии ставят по балльной системе, от 1 до 6. Единица - это лучшая оценка, а 6 - самая плохая. В первых двух классах оценки детям обычно вообще не ставят, лишь с третьего класса начинаются первые контрольные работы. В средней школе помимо изучения базовых предметов, ученики вправе самостоятельно выбирать дополнительные учебные дисциплины.

В Германии ученик не может поменять тип школы, когда пожелает. Например, если после 4 класса он перешел в общеобразовательную школу, то перевестись в гимназию он уже не сможет. Для тех ребят, которые еще не могут определиться с выбором школы, или им просто не хватает знаний, создана специально ориентировочная ступень (Orientierungsstufe). Обычно это 5-6 классы в начальной школе или младшие классы в средней школе.

Основная (общеобразовательная) школа (Hauptschule) - обязательная школа после окончания начальной, если ученик не перешел в гимназию или в реальную школу. В этой школе особое внимание уделяется выбору будущей профессии, упор делается на такие предметы как труд, черчение, домоводство. Учащиеся изучают специальные предметы, такие как Arbeitslehre (мир работы), учение о воспитании, планирование домашнего хозяйства. Так же как и в английской школе существует разбиение классов на потоки по успеваемости учеников. После окончания основной школы выпускники обычно поступают в профессиональное училище.

Реальная школа (Realschule) – это самая распространенная школа в Германии. Она характеризуется западногерманскими педагогами как «теоретико-практическая». В отличие от основной школы она ориентируется на специальные дисциплины, предметы имеют профильный уклон, например технический, лингвистический, социальный, художественный. Обучение в реальной школе продолжается 6 лет, с 5 по 10 класс. Ученики обязательно должны изучать иностранный язык. В старших классах вводится один - два предмета по выбору, что дает возможность учащимся специализироваться в какой-либо области. Хорошо успевающие учащиеся реальных школ могут переходить в гимназии.

Наиболее престижным типом средней школы является гимназия (Gymnasium). Гимназии специализируются на трех профилях: общественный, гуманитарный и технический. После окончания ученик получает диплом Abitur (аттестат зрелости), и он может быть зачислен в ВУЗ без экзаменов. Для получения этого диплома выпускникам школ необходимо сдать экзамены по четырем основным предметам. Последние 2 года гимназии являются профориентированными, т.е. наряду с общеобразовательными предметами учащиеся выбирают для изучения несколько специализированных дисциплин. В целом образование в гимназии носит преимущественно гуманитарный характер. Abitur (аттестат зрелости) можно получить и после окончания других видов школ, но сделать это сложнее, потому что требуемых для колледжа знаний ученикам настоящих школ просто не преподают. Иностранные школьники тоже могут получить диплом Abitur, для этого им необходимо окончить

старшие классы в гимназии или в основной школе.

Образовательная система ФРГ не создает тупиковых ситуаций в смысле продолжения обучения, и окончившие полную народную школу при выполнении ряда условий (дополнительное посещение занятий, сдача экзаменов) могут получить свидетельство реальной школы. Реальная школа отличается от полной народной более высоким качеством обучения, широким спектром преподаваемых дисциплин, а также возможностью выбора уклона (математико-естественно-научного, языкового, общественно-экономического и др.).

Обучение в народной школе (Volksschule) продолжается до 9 или 10 класса. Этот вид учебного заведения нацелен прежде всего на получение профессии (уроки профессионального мастерства).

По Конституции Германии разрешены частные школы (Privatschule), среди которых много религиозных. В них обучается примерно 8% учащихся. Поскольку частные школы более свободны в выборе программ и акцентов в обучении, чем государственные, то в них зачастую проходят апробацию различные педагогические альтернативы.

После окончания школы перед выпускником встают различные пути продолжения образования, в техникуме, профучилище, спецпрофучилище или ВУЗе. Не все школы предоставляют уровень образования, достаточный для поступления в высшее учебное заведение, фактически такой аттестат зрелости выдается только после успешного окончания гимназии или объединенной (Gesamtschule) школы, которая сочетает в себе основы реальной школы и гимназии.[3]

Система профессионального образования в Германии высоко оценивается во всем мире. Она предполагает параллельное обучение в образовательном учреждении и на предприятии (фирме), причем приоритетным считается второе, занимающее, как правило, 3/4 учебного времени. Училище готовит под полученные на фирме знания теоретическую основу и расширяет общий кругозор. 80 % учащихся заключают договор с фирмой, куда они поступают в качестве учеников. Для остальных создаются особые классы «без практического обучения», что считается крайне непрестижным. По окончании курса обучения в профессиональном училище выдается свидетельство, которое действительно только в сочетании с документом о прохождении обучения на фирме и дает право на поступление в ВУЗ.

Государственная система профессионального образования обязательна для выпускников полной народной школы. Из всех обучающихся в ней подавляющее большинство посещают занятия в профессиональной школе низшего типа (направлены на получение учащимися знаний, связанных с их профессией) без отрыва от производства, где они проходят курс ученичества. Занятия в школе продолжаются в течение 3 лет по 6 - 8 часов в неделю. Программа обучения в этих школах узкопрофессиональна, учащиеся получают в основном знания, связанные с их специальностью. В некоторых профессиональных школах есть общеобразовательные классы, окончание которых дают право на поступление в профессиональные школы высшего типа.

Система профессиональных школ высшего типа (готовят квалифицированных работников) весьма разнообразна. Она включает множество «школ специальностей» - домоводческие, медицинские, сельскохозяйственные и другие со сроком обучения 1-4 года. Эти школы готовят квалифицированных работников, главным образом, для сферы обслуживания. Имеется также небольшая сеть технических училищ и инженерных школ для окончивших реальные школы или 10 классов гимназии. Срок обучения в них 2-3 года, в течение которых готовятся специалисты средней квалификации (техники) и инженеры широкого профиля.

Получение среднего образования – важный жизненный этап, во многом определяющий последующее становление личности. Понимания это, родители зачастую предпочитают последовательное получение их ребенком сначала среднего, а затем высшего образования. Такая схема обучения успешно реализуется в этой стране.

В Германии имеются 326 ВУЗов: университеты (подготовка всесторонне развитого профессионала), специализированные (профессиональные) ВУЗы (подготовка специалистов), педагогические и теологические ВУЗы, высшие школы управления и искусств. Специализированные ВУЗы выпускают более 70% немецких инженеров, специалистов в области информатики, в сфере организации производства и экономистов. Эти ВУЗы отличаются укороченным циклом обучения, включают теоретическую подготовку в течение трех лет и год практической работы. Обучение в них максимально приближено к практике, все преподаватели обязательно имеют профессиональный опыт и тесные связи с промышленными фирмами. [4]

Научная деятельность вузов ФРГ строится на концепции высшего образования В. Гумбольдта, акцентирующей в процессе обучения сочетание учебной и научной работы. ВУЗы занимают центральное место в научно-исследовательском «ландшафте». В Германии существует одна ученая степень - доктор наук, которая присваивается после защиты и полной публикации диссертации в учебном заведении.

Высшее образование в Германии привлекательно по многим причинам - высокий уровень преподавания, старинные традиции университетов, международный авторитет говорят сами за себя. ВУЗы являются преимущественно государственными. Увы, есть тут и отрицательные последствия - в силу своей популярности, ВУЗы Германии переполнены. Университетский курс разделен на 2 этапа: базовый (3-4 семестра), по итогам которого дается степень лицензиата (преддиплом), и основной (4-6 семестров), по итогам которого присваивается степень магистра. Система учета успеваемости студентов измеряется в семестровых недельных часах. За 4 года выходит 150-160 (14-20 недель) семестровых часов и нелекционных периодов, во время которых студент занимается самостоятельной научной работой.

Учет успеваемости осуществляется путем сдачи экзаменов, условием допуска к которым является выполнение нескольких письменных контрольных работ. В вузах практикуются следующие формы занятий: лекции, упражнения, семинары, лабораторные.

Главный принцип высшего образования в Германии - "академическая свобода" - система, позволяющая любому студенту самостоятельно определять перечень изучаемых дисциплин, которые войдут в его диплом, а также совмещать учебный процесс с научными исследованиями. Государственный диплом, выдаваемый университетами, дает право работать по профессиям, требующим высшего образования.

Права Федерального правительства ограничиваются принятием основополагающих законов, в том числе, по вопросам финансирования. Говоря о расходах на образование, следует отметить следующее: ни одна федеральная земля не взимает деньги за обучение в государственных общеобразовательных, профессиональных и высших учебных заведениях; хотя в последнее время это условие меняется; все земли предоставляют за свой счет школьникам автобусы, перевозящие их из дома в школу и обратно; почти все земли предоставляют школьникам учебники и учебные пособия за небольшую часть их стоимости; определенной категории школьников и студентов государство, в силу действующего федерального закона, оказывает материальную помощь.

Система образования в Германии основана на многовековых традициях и ассоциируется с неизменно высоким «немецким качеством». Германия привлекает

зарубежных студентов и тем, что во многих ее землях высшее образование как для собственных граждан, так и для иностранцев - бесплатное. Учеба в немецкой средней школе – самая продолжительная в Европе. Для получения немецкого аттестата необходимо продолжить обучение в 11,12, и 13 классах.

Система образования ФРГ интегрирована в общеевропейскую: все виды учебных заведений задействованы в реализации программ ЕС, происходит унификация стандартов обучения стран Сообщества, ориентированная на взаимное признание дипломов.

ЛИТЕРАТУРА:

1. <https://ru.wikipedia.org/wiki>. Образование в Германии
2. Чинибаева К.М. Сборник текстов и упражнений по обучению чтению на немецком языке (для вузов неязыковых специальностей).- Талдыкорган, 2003
3. www.dku.kz
4. www.myshared.ru
5. Константинова С.И. Тексты для чтения и понимания. Москва, Аквариум, 1997

УДК 336.2

ПРАВОВАЯ ПРИРОДА НАЛОГОВОГО ОБЯЗАТЕЛЬСТВА

Чукмаитов Д.С., Ахмедов А.

Жетысусский государственный университет им. И. Жансугурова, ahmedov@mail.ru

На современном этапе развития экономические преобразования повлекли существенные изменения в правовой системе. Законодательные реформы коснулись всех отраслей права. При правовом регулировании финансовых отношений законодателем активнее стал использоваться диспозитивный метод. Были заимствованы некоторые правовые категории, технико-юридические приемы, разработанные цивилистической наукой и используемые до этого только в гражданском праве. Так, для правового регулирования финансовых отношений начала использоваться категория обязательства, выделено налоговое обязательство как разновидность финансового правоотношения[1].

Налоги стали одним из важнейших средств регулирования экономики государства. Так, установление, изменение и введение налога может быть осуществлено лишь посредством принятия соответствующего правового акта. Основными нормативными правовыми актами, регулирующими налоговые правоотношения в настоящее время, являются Конституция РК, Кодекс РК «О налогах и других обязательных платежах в бюджет» от 10 декабря 2008 года, нормативное постановление Верховного Суда Республики Казахстан от 27.02.2013 года за №1 «О судебной практике применения налогового законодательства».

В соответствии со статьей 35 Конституции РК уплата законно установленных налогов, сборов и иных обязательств, платежей является долгом и обязанностью каждого гражданина РК [2].

В рамках конкретных налоговых отношений на налогоплательщика возлагается обязанность совершить активные действия по осуществлению налогового платежа, а государство в качестве получателя платежа приобретает право на принятие исполнения.

В налоговом праве обязательственный характер материальных налоговых

правоотношений до сих пор не подвергался какому-либо научному исследованию. Как совершенно справедливо замечается по этому поводу в научной литературе, «традиционно в юриспруденции категория «обязательство» использовалась только в сфере гражданского права». Другие отрасли права лишь изредка прибегали к использованию этой категории. Причем широкого распространения эти попытки не получили. До сих пор конструкция «обязательства» признается гражданско-правовой категорией.

Налоговое обязательство - сложное правоотношение. В теории права выделяют следующие его виды:

- правоотношение со сложной динамической структурой;
- обычное сложное правоотношение;
- система правоотношений (комплексное правоотношение), в которой центральное правоотношение со сложной структурой сопровождают производные и зависимые от него иные правовые связи [3].

В зависимости от вида налогового обязательства отличается и его структура. Так, основное налоговое обязательство, договорные налоговые обязательства, обязательства по уплате пеней - это сложные правоотношения. В состав каждого из них входит основное обязательственное правоотношение и производные правоотношения. В рамках основного правоотношения исполняется обязанность по уплате налога, пеней; в рамках производных правоотношений перечисляются сборщиками налогов суммы налогов, пеней, проводятся камеральные налоговые проверки, зачет, а также реализуются иные производные права и обязанности. Обязательства, возникающие в связи с излишним получением публично-территориальным образованием сумм налогов, пеней, штрафов, а также обязательства по уплате процентов за несвоевременный возврат излишне полученных налоговых платежей являются обычными сложными правоотношениями, состоящими из нескольких взаимосвязанных субъективных прав и обязанностей.

Налоговое обязательство является срочным, поскольку исполнение субъектами возложенных на них обязанностей, направленных на получение суммы налога публично-территориальным образованием, осуществляется всегда в установленный законодательством срок. Так, для налогоплательщика и налогового агента сроки уплаты налога устанавливаются отдельно для каждого обязательства по конкретному виду налога. Сроки выражены в установлении налогового периода, отчетного периода и иных сроков уплаты налога в рамках налогового периода. Для сборщиков налогов установлены и определенные сроки, в которые они обязаны произвести действия, направленные на перечисление суммы налога. Обязанности по уплате пеней, возврату, зачету сумм излишне полученных налоговых платежей также исполняются в установленные законом сроки.

В отличие от гражданско-правового обязательства любое налоговое обязательство носит денежный характер – опосредует движение денежных средств от должника к кредитору. Цель налогового обязательства – получение налоговым кредитором предмета налогового платежа. В основном налоговом обязательстве это получение суммы налога; в обязательстве по уплате пеней - получение суммы пеней; в договорном налоговом обязательстве, вытекающем из заключения договора залога, поручительства, — получение сумм налога, пеней; в обязательстве, возникшем в связи с излишним получением сумм налога, пеней, штрафа, - получение излишне уплаченных (взысканных) сумм; в обязательстве по уплате процентов за несвоевременный возврат излишне уплаченных налоговых платежей - получение суммы процентов.

Налоговым обязательством признается обязательство налогоплательщика перед государством, возникающее в соответствии с налоговым законодательством РК, в силу которого налогоплательщик обязан встать на регистрационный учет в налоговом

органе, определять объекты налогообложения и объекты, связанные с налогообложением, исчислять и уплачивать налоги и другие обязательные платежи в бюджет, а также авансовые и текущие платежи по ним, составлять налоговые формы, представлять налоговые формы, за исключением налоговых регистров, в налоговый орган в установленные сроки.

Государство в лице налогового органа имеет право требовать от налогоплательщика (налогового агента) исполнения его налогового обязательства в полном объеме, а в случае неисполнения или ненадлежащего исполнения налогового обязательства применять способы по его обеспечению и меры принудительного исполнения в порядке, предусмотренном Налоговым Кодексом РК.

В состав налогового обязательства, понимаемый нами в широком смысле, входят: субъекты налогового обязательства; объект налогового обязательства и содержание налогового обязательства.

Характеризуя субъектный состав налогового обязательства, необходимо сказать, что субъектами налогового обязательства всегда выступают, с одной стороны, государство в лице своих уполномоченных органов (финансовых, налоговых, таможенных и т. д.), а с другой стороны – субъекты налога.

Исполнение налогового обязательства осуществляется налогоплательщиком самостоятельно, если иное не установлено Налоговым Кодексом РК, в порядке и сроки, которые установлены налоговым законодательством.

Обязанной стороной налогового обязательства выступает субъект налога - лицо, на которое в рамках налогового обязательства возлагается юридическая обязанность по определению и указанию объекта налогообложения, исчислению суммы налога и уплате исчисленной суммы налога за счет собственных средств в пользу государства.

Объект налогообложения и объект, связанный с налогообложением, по каждому виду налога и другого обязательного платежа в бюджет определяется в соответствии с Налоговым кодексом РК.

В случае же с налоговым обязательством конституционная норма, устанавливающая обязанность по уплате налогов, не может служить основанием возникновения налогового обязательства у конкретных лиц, т.к. она всего лишь закрепляет одну сторону содержания налогового обязательства на конституционном уровне и вместе с тем обеспечивает существование у государства субъективного права на установление и взимание налогов. Сам по себе факт конституционно-правового закрепления обязанности уплачивать налоги не означает возникновение этой обязанности у каждого с момента ее закрепления в конституции. Не может служить в качестве основания возникновения налогового обязательства и налоговый закон, поскольку признание налогового закона в качестве основания возникновения налогового обязательства означало бы, что с его принятием и вступлением в действие налоговое обязательство возникло бы у каждого, на кого данный закон распространяет свое действие.

Дела по налоговым спорам могут классифицироваться по разным основаниям, но основными признаками являются признаки того, кто инициирует дело по налоговому спору и что является предметом разбирательства.

В обязанность же налоговых органов входит проведение налоговых проверок, требование от налогоплательщика устранения выявленных нарушений налогового законодательства и контроль за исполнением этих требований в пределах своей компетенции, применение способов обеспечения исполнения налогового законодательства и взыскание налоговой задолженности с налогоплательщика в принудительном порядке, вручение налогоплательщику (налоговому агенту, оператору) уведомления по исполнению налогового обязательства.

В соответствии с п. 1 ст. 607 Налогового Кодекса РК уведомлением признается направленное налоговым органом налогоплательщику (налоговому агенту) на бумажном носителе или с его письменного согласия электронным способом сообщение о необходимости исполнения последним налогового обязательства, обязательств по исчислению, удержанию и перечислению обязательных пенсионных взносов, обязательных профессиональных пенсионных взносов, исчислению и уплате социальных отчислений. Формы уведомлений устанавливаются уполномоченным органом. Виды уведомлений ограничиваются нижеперечисленными видами и направляются налогоплательщику (налоговому агенту) в следующие сроки: 1) о сумме налогов, исчисленных налоговым органом в соответствии с пунктом 2 статьи 32 Налогового Кодекса РК – не позднее десяти рабочих дней со дня исчисления; 2) о результатах проверки – не позднее пяти рабочих дней со дня вручения налогоплательщику акта налоговой проверки, за исключением случая, установленного пунктом 4 статьи 638 Налогового Кодекса РК.

В случае невыполнения налогового обязательства, статьей 609 Кодекса предусмотрены способы его исполнения.

Уведомление должно быть вручено налогоплательщику (налоговому агенту) лично под роспись или иным способом, подтверждающим факт отправки и получения, если иное не установлено статьей 608 Налогового Кодекса РК.

При этом уведомление, направленное одним из нижеперечисленных способов, считается врученным налогоплательщику (налоговому агенту) в следующих случаях: 1) по почте заказным письмом с уведомлением - с даты отметки налогоплательщиком (налоговым агентом) в уведомлении почтовой или иной организации связи; 2) электронным способом – с даты доставки уведомления налоговым органом в веб-приложение. Данный способ распространяется на налогоплательщика, зарегистрированного в качестве электронного налогоплательщика в порядке, установленном статьей 572 Налогового Кодекса РК.

Налоговые органы вправе применять принудительные меры взыскания налоговой задолженности с налогоплательщика, однако, до начала применения мер принудительного взыскания, налогоплательщику направляется уведомление о погашении налоговой задолженности.

В случае не согласия с результатами проведенной налоговой проверки, законодательство предусматривает два способа защиты налогоплательщиком своих прав – судебный и внесудебный. В статье 686 Налогового Кодекса РК предусмотрено право налогоплательщика или его уполномоченного представителя обжаловать действия должностных лиц налоговых органов вышестоящему налоговому органу или в суд.

Налоговым уведомлением признается направленное органом налоговой службы письменное сообщение налогоплательщику о необходимости исполнения последним налогового обязательства (п. 1 ст. 31 НК) [4].

Рассмотрение жалобы налогоплательщика на уведомление о результатах налоговой проверки производится вышестоящим налоговым органом, а при подаче в суд рассмотрение заявления регулируется Гражданско -процессуальным кодексом Республики Казахстан.

Подача жалобы налогоплательщиком в вышестоящий налоговый орган или суд, приостанавливает уведомление о результатах налоговой проверки в обжалуемой части.

Таким образом, налоговое обязательство - это публичное правоотношение имущественного характера, возникающее в ходе воспроизводственного оборота при формировании налоговых доходов публично-территориального образования, в силу

которого обязанное лицо должно совершить определенные действия по передаче уполномоченному лицу предмета налогового платежа, а последний имеет право требования совершения этих действий под угрозой применения мер государственного принуждения в случае неисполнения данных обязанностей.

ЛИТЕРАТУРА:

1. См.: Карасева М.В. Финансовое правоотношение. - М., 2001. С. 271-283; Налоговое право: Учеб. / Под ред. С.Г. Пепеляева. - М., 2003. С. 147-148; Порохов Е.В. Теория налоговых обязательств. - Алматы, 2001. С. 78 -155.
2. Конституция Республики Казахстан от 30 августа 1995.
3. См.: Алексеев С.С. Общая теория права. - М., 1982. Т. 2. С. 137-138.
4. Кодекс РК «О налогах и других обязательных платежах в бюджет» от 10 декабря 2008 года.

ӘОЖ 341

ҚАЗАҚСТАН РЕСПУБЛИКАСЫ ПАРЛАМЕНТ ДЕПУТАТТАРЫНЫҢ ҚҰҚЫҚТЫҚ МӘРТЕБЕСІНІҢ ЕРЕКШЕЛІКТЕРІ

Чукмаитов Д.С., Кәрімқызы Ж.

*І. Жансүгіров атындағы Жетісу мемлекеттік университеті, Талдықорған қ.,
karim_jibek@mail.ru*

Бұл мақалада Қазақстан Республикасының Парламенті және оның депутаттарының мәртебесі туралы қарастырылған. Сонымен қатар Парламенттің мәртебесі мен қоғамдық-саяси өмірдегі ролін көтеруге бағытталған шаралар мен депутаттар мәртебесін арттырудың конституциялық жолдары көрсетілген.

В данной статье рассматривается правовой статус Парламента Республики. А также направления социальной политической роли, пути совершенствования статуса Парламента и депутатов Республики Казахстан.

This article was written about the Parliament of the Republic of Kazakhstan and about the status of the deputies. As well as considering the direction of social and political role of the ways to improve the status Parliament of Kazakhstan of deputies.

Еліміздегі ең үлкен жетістік ол – парламенттік заң шығару органын құрған еді. 1995 жылы 30 тамызда жүргізілген референдумның нәтижесінде бұрынғы мемлекеттік құрылыстың кемшіліктерін жойған Қазақстан Республикасының жаңа Конституциясы қабылданды. Осы жаңа қабылданған Қазақстан Республикасының Конституциясында «Парламент» ұғымы алғаш рет ресми түрде бекітілді.

Осыдан кейін ғана ел президенті Н.Ә.Назарбаев «Қазақстан Республикасындағы сайлау туралы» Конституциялық заң күші бар жарлыққа қол қойды. Оған сәйкес қос палаталы парламентке депутаттарды сайлау процесі 1995 жылдың соңында өткізілді. Бірінші сайланған парламент Сенаты мен Мәжілісінің сайлауы 1995 жылғы желтоқсанда өтті. Сенатқа 40 депутат – 19 облыстан және Қазақстан Республикасының астанасынан екі-екі адамнан сайланды. Сенаттың жеті депутатын Қазақстан Республикасының президенті тағайындады. Ал Мәжіліске 67 депутат сайланды. Бұл еліміздегі тұңғыш рет парламенттік заң шығару органының құрылғандығының нақты көрінісі еді. Содан бергі уақытта парламент еліміздің дамуына өлшеусіз үлес қосып келе жатқан заң шығару функциясын жүзеге асыратын Республиканың ең жоғары өкілді органы болып табылады [1].

Біздің қозғап отырған мәселеміз осы парламент депутаттарының құқықтық мәртебесінің ерекшеліктеріне тоқталмақпыз. Парламент депутаттарының мәртебесі мен құзыреті Қазақстан Республикасының Конституциясында нақты көрсетілген. Олардың ең үлкен мәртебесі халық атынан Президентке, Үкіметке және басқа да өкілетті мемлекеттік органдарға ұсыныс айта отырып, оның орындалуын бақылап, талап ете алады. Сондай-ақ Президент Премьер министрді, Сот төрағасын, Бас прокурорды депутаттардың келісімі арқылы тағайындайды. Әрбір министрліктегі жаңадан шығарылған заңдар мен бағдарламалар тағы да депутаттардың келісімінен кейін ғана өз күшіне ене алады.

Парламенттегі депутат жұмысы құрметті ғана емес, тәжірибені, білімді жұмылдыруды және тер төгіп жұмыс істеуді, міндеттілікті талап ететін аса күрделі жұмыс екендігін түсіну ерекше маңызды.

Келешекте де Парламент пен парламентаризмнің қызметіндегі жетістіктер, даму перспективасы, билік тармағы ретінде беделінің одан әрі нығаюы депутаттардың төл қызметінің сапасымен бірге, көп ретте Мемлекет басшысының осы саладағы өзіне алған жауапкершілігіне, ұстанған саясаты мен принциптеріне тікелей байланысты [2].

«Қазақстан Республикасының Парламенті және оның депутаттарының мәртебесі туралы» Қазақстан Республикасының 1995 жылғы 16 қазандағы N 2529 Конституциялық заңына жүгінсек, «Республика Парламенті депутаттарының мәртебесі» тарауы толықтай ҚР Парламенті депутаттарының құқықтық мәртебелеріне арналған [3].

Парламент депутатының өкілеттігі оны Республиканың Орталық сайлау комиссиясы Парламент депутаты ретінде тіркеген сәттен басталады. Парламенттің бірінші сессиясында оның Палаталарының бірлескен отырысында депутаттар Қазақстан халқына мынадай ант береді: "Қазақстан халқына адал қызмет етуге, Қазақстан Республикасының тұтастығы мен тәуелсіздігін нығайтуға, оның Конституциясы мен заңдарына қатаң бағынуға, өзіме жүктелген депутаттың мәртебелі міндетін абыроймен атқаруға ант етемін". Антты Президент қабылдайды және ант беру Республика Үкіметі, Конституциялық Кеңесі мүшелерінің, Жоғарғы Соты судьяларының, экс-Президенттерінің қатысуымен салтанатты жағдайда өткізіледі. Ал парламент депутатының өкілеттігі орнынан түскен, соттың заңды күшіне енген шешімі бойынша депутат іс-әрекетке қабілетсіз, қайтыс болған немесе хабарсыз кеткен деп танылған жағдайларда және Конституция мен осы Конституциялық заңда көзделген өзге де жағдайларда тоқтатылады. Ал барлық депутаттардың қызмет мерзімі дәл осылай тоқтатылады деген ой келмеу керек. Оны дұрыстап анықтап алған жөн: Парламент Мәжілісінің Қазақстан халқы Ассамблеясы сайлаған депутаттарының өкілеттігі оның шешімі бойынша мерзімінен бұрын тоқтатылуы мүмкін. Парламент Сенатының тағайындалған депутаттарының өкілеттігі Республика Президентінің шешімі бойынша мерзімінен бұрын тоқтатылуы мүмкін. Тиісінше облыстың, республикалық маңызы бар қаланың және Республика астанасының барлық мәслихаттары атынан өкілдік ететін депутаттар болып табылатын таңдаушылардың бірлескен отырысында сайланған Парламент Сенаты депутаттарының өкілеттігі осы таңдаушылардың шешімі бойынша мерзімінен бұрын тоқтатылуы мүмкін [1].

Парламент депутатының басқа өкілді органның депутаты болуға, оқытушылық, ғылыми немесе өзге де шығармашылық қызметтен басқа, ақы төленетін өзге де жұмысты атқаруға, кәсіпкерлік қызметпен шұғылдануға, коммерциялық ұйымның басшы органының немесе байқаушы кеңесінің құрамына кіруге құқығы жоқ.

Ал Парламент Мәжілісінің депутаты келесі жағдайларда мандаттан айырылады:

- 1) депутат конституциялық заңға сәйкес өзін сайлаған саяси партиядан шыққан немесе шығарылған;
- 2) конституциялық заңға сәйкес депутатты сайлаған саяси партия қызметін

тоқтатқан кезде өз мандатынан айырылады.

Парламент депутатының өкілеттігі тоқтатылған кезде Орталық сайлау комиссиясы Парламент депутатының өкілеттігін тоқтатуға әкеп соғатын негіздердің басталу фактісін көрсетіп қаулы қабылдайды және Парламенттің тиісті Палатасына Парламент депутатының өкілеттігі мерзімінен бұрын тоқтату туралы ұсыну енгізу туралы шешім қабылдайды. Орталық сайлау комиссиясының ұсынуы негізінде Парламент Палатасы тиісті Парламент депутатының өкілеттігін тоқтатады. Парламент және Парламент Мәжілісі депутаттарының өкілеттігі тиісінше Парламент немесе Парламент Мәжілісі таратылған жағдайларда тоқтатылады [4].

Республика Парламентінің депутаты келесі қызметтермен айналысуға құқылы болып табылады:

1) Парламент пен оның Палаталарының үйлестіруші және жұмыс органдарын сайлауға және оларға сайлануға;

2) сессияның күн тәртібі, талқыланатын мәселелерді қарау тәртібі мен олардың мәні жөнінде ұсыныстар мен ескертпелер енгізуге;

3) Парламент Палаталары сайлайтын немесе тағайындайтын не Парламент Палаталары тағайындауға келісім беретін лауазымды тұлғалардың кандидатуралары жөнінде өз пікірін айтуға;

4) Парламент Палаталарының бірлескен және бөлек отырыстарында қарау үшін ұсынылатын мәселелер бойынша Палаталар Бюросына ұсыныстар енгізуге, ал оның ұсыныстары қабылданбаған жағдайда оларды Палаталардың пленарлық отырыстарының қарауына енгізуге;

5) Парламент пен оның Палаталары органдарының отырыстарында қарау үшін мәселелер ұсынуға;

6) Парламент Палаталарына есепті лауазымды тұлғалардың есебін немесе хабарламасын Парламент сессиясында тыңдау туралы ұсыныстар енгізуге;

7) белгіленген тәртіппен депутаттық сұраусалуға;

8) жарыссөздерге қатысуға, баяндамашыларға, сондай-ақ отырысқа төрағалық етушіге сауалдар беруге;

9) дауысқа салу себептері бойынша өзінің ұсыныстарын негіздеп сөйлеуге, анықтама беруге;

10) Парламент қабылдайтын заңдардың, қаулылардың, басқа да актілердің жобаларына түзетулер енгізуге;

11) Парламент депутаттарын азаматтардың қоғамдық маңызы бар үндеулерімен таныстыруға;

12) Парламент отырыстарының стенограммалары мен хаттамаларындағы депутаттардың сөйлеген сөздерінің мәтіндерімен танысуға;

13) Конституциялық заңға, Парламент пен оның Палаталарының регламенттеріне сәйкес басқа да өкілеттіктерді жүзеге асыруға хақылы [4].

Депутат Парламенттің және өзі құрамына сайланған оның органдарының жұмысына қатысуға міндетті. Парламентте дауыс беруді депутаттың жеке өзі ғана жүзеге асырады.

Палатаның Төрағасы, не тиісінше депутат мүшесі болып табылатын органның басшысы регламентпен белгіленген мерзімде депутатқа сессиялардың, орган отырыстарының өткізілетін уақыты мен орны туралы, сондай-ақ олардың қарауына енгізілетін мәселелер туралы депутатқа хабарлайды, оған осы мәселелер бойынша қажетті материалдарды береді.

Депутат мәжіліске келуге мүмкіндігі болмаған жағдайда бұл туралы Палатаның Төрағасына не тиісінше Парламент органының немесе оның Палатасының басшысына күнібұрын хабарлайды. Депутаттың Палаталар мен олардың органдарының отырыстарына дәлелді себептерсіз үш реттен артық қатыспауы, сол сияқты дауыс беру

құқығын басқаға беруі депутатқа осы Конституциялық заңда белгіленген жазалау шараларын қолдануға әкеп соғады.

Палаталар Бюроларының, олардың тұрақты комитеттерінің, Парламент комиссияларының және оның Палаталарының құрамына кіретін депутат кез келген мәселелер мен ұсыныстарды қарауға енгізуге, мәселелерді қарауға әзірлеуге, олар бойынша шешімдерді талқылап, қабылдауға, сондай-ақ қабылданған шешімдердің жүзеге асырылуын ұйымдастыруға, олардың орындалуын бақылауға қатысуға хақылы. Өзі құрамына кіретін Парламент органының шешімімен келіспеген депутат Парламент сессиясында өз көзқарасын баяндауға немесе ол туралы төрағалық етушіге жазбаша түрде хабарлауға хақылы.

Палаталар Бюроларының, олардың тиісті тұрақты комитеттерінің, Парламент комиссияларының және оның Палаталарының құрамына кірмейтін депутат аталған органдардың отырыстарына қатысып, ұсыныстар енгізе алады, қаралатын мәселелерді талқылауға және кеңесші дауыс құқығымен шешімдерді қабылдауға қатыса алады. Депутат Палаталар Бюроларының, тұрақты комитетінің немесе комиссиясының шешімімен келіспеген жағдайда өз ұсыныстарын заң жобасына, қаулы жобасына түзетулер ретінде енгізе алады. Депутат енгізген түзетулер Парламент сессиясында қаралады әрі оларды дауысқа салу өткізіледі [5].

Депутаттар Палаталардың бірлескен және бөлек отырысында Қазақстан Республикасының Премьер-Министрі мен Үкіметі мүшелеріне, Ұлттық Банкі Төрағасына, Орталық сайлау комиссиясының Төрағасы мен мүшелеріне, Бас Прокурорына, Ұлттық қауіпсіздік комитетінің Төрағасына, Республикалық бюджеттің атқарылуын бақылау жөніндегі есеп комитетінің Төрағасы мен мүшелеріне ауызша сауалдар қоюға хақылы. Сауалға жауап осы отырыста, ал жауап беру үшін қосымша даярлық қажет болған ретте үш күн мерзім ішінде қайтарылады.

Бұдан мынадай қорытынды шығаруға болады: Депутат - аса мәртебелі халық атынан өз үнін айта алатын, Президентке, халыққа адал қызмет ететін, тек қана депутаттық жауапкершілікпен жұмыс атқаратын өкілетті тұлғалар деген сөз. Мұнымен қатар депутаттарды мемлекет тарапынан қорғау құқығы Конституциямыздың 32-бабының 1-тармағында: «Парламент депутатын оның өкілеттік мерзімі ішінде тұтқынға алуға, күштеп әкелуге, сот тәртібімен белгіленген әкімшілік жазалау шараларын қолдануға, қылмыс үстінде ұсталған немесе ауыр қылмыс жасаған реттерде өзге, тиісті Палатаның келісімінсіз қылмыстық жауапқа тартуға болмайды», - делінген [6].

Қазақстан өз Тәуелсіздігінің жиырма бес жылында биік-биік белестерді бағындырып, экономикасы қуатты, бірлігі мықты, күн сайын көз алдымызда құлпыра түскен ел атандық. Елдің негізгі байлығы, қайнар көзі – халық десек, сол халқымыздың өзін демократиялық бағытқа жеткізетін өздері сайлаған Парламент депутаттары бар, жариялылық пен сөз бостандығы дамыған, болашағы зор мемлекетке айналарымыз хақ.

ӘДЕБИЕТТЕР:

1. Қазақстандағы Парламентаризмнің даму тарихы - <http://www.parlam.kz>
2. Қалиев Н.Қ «Қазақстан Парламентаризмі», Алматы: Қазақстан, 2003.
3. «Республика Парламенті депутаттарының мәртебесі» - <http://online.zakon.kz>
4. «Қазақстан Республикасының Парламенті және оның депутаттарының мәртебесі туралы» ҚР-ның Конституциялық заңы
5. Қазақстан билігінің заң шығарушы тармағы / Турецкий Н. Н. - Алматы: «Норма-К» баспасы» ЖШС, 2011
6. Қазақстан Республикасының Конституциясы 1995 ж 30 тамыз // www.adilet.kz

УДК 662

РАЗВИТИЕ ТЕХНОЛОГИИ LTE В ГОРОДЕ ТАЛДЫКОРГАН. КРАТКОЕ РАССМОТРЕНИЕ ОСНОВНЫХ ПАРАМЕТРОВ ТЕХНОЛОГИИ LTE

Шалтабаев А.А., Калым М.Г.

Жетысуский государственный университет им. И. Жансугурова, г.Талдыкорган

Разработка технологии LTE как стандарта официально началась в конце 2004 года. Перед исследователями встал вопрос о выборе технологии физического уровня, которая бы обеспечила высокую скорость передачи данных. Были предложены два варианта: W-CDMA, уже использующуюся в сетях HSPA, и OFDM – новая технология радиointерфейса. После проведенных исследований было решено использовать технологию OFDM (Orthogonal frequency-division multiplexing) – мультиплексирование с ортогональным частотным разделением каналов. [2, 3, 5, 7, 15, 16]

В мае 2006 года в рамках проекта 3GPP была создана первая спецификация на радиointерфейс E-UTRA (Evolved UMTS Terrestrial Radio Access). Эта спецификация вошла в основу 3GPP Release 7. В декабре 2008 года была утверждена версия стандартов 3GPP Release 8, которая фиксировала архитектурные и функциональные требования к системам LTE. В середине 2009 года появились первые опытные системы на основе LTE. В конце 2009 года шведская телекоммуникационная компания Telia Sonera, совместно с Ericsson объявила о запуске первой в мире коммерческой сети в Стокгольме и Осло. На сегодняшний день сети стандарта LTE развернуты в более чем 80 странах мира и их число быстро увеличивается. В построение сетей стандарта LTE заторможено трудностями в распределении частотного ресурса компаниям-операторам мобильной связи. 20 декабря 2011 г. компания «Скартел» запустила первую в сеть LTE в городе Новосибирске. Компания «МТС» запустила сеть LTE в городе Москве в июне 2012 г., используя сеть пассивных ВОЛС.

Стандарт LTE представляет собой обладающий большой гибкостью эфирный интерфейс. Тип сети носит название E-UTRAN – Evolved Universal Terrestrial Radio Access Network (развивающаяся универсальная наземная сеть радиодоступа). Ниже приведены основные параметры технологии LTE.

1. Технология множественного доступа:
 - прямой канал (Downlink – DL) – OFDMA;
 - обратный канал (Uplink – UL) – SC-FDMA;
2. Рабочий диапазон частот: 450 МГц; 700 МГц; 800 МГц; 1800 МГц; 2,1 ГГц; 2,4 - 2,5 ГГц; 2,6 - 2,7 ГГц.
3. Битовая скорость:
 - прямой канал (DL) MIMO 2TX×2RX: 100 - 300 Мбит/с;
 - обратный канал (UL): 50 - 172,8 Мбит/с.
4. Ширина полосы радиоканала: 1,4 - 20 МГц.
5. Радиус ячейки: 5 – 30 км.
6. Емкость ячейки (количество обслуживаемых абонентов):
 - более 200 пользователей при полосе 5 МГц;
 - более 400 пользователей при полосе больше 5 МГц.
7. Мобильность: скорость перемещения до 250 км/ч.
8. Параметры MIMO:
 - прямой канал (DL): 2TX×2RX, 4TX×4RX;
 - обратный канал (UL): 2TX×2RX.
9. Значение задержки (latency): 5мс.

10. Спектральная эффективность: 5 бит/сек/Гц.
11. Поддерживаемые типы модуляции:
 - прямой канал (DL): 64 QAM, QPSK, 16 QAM.
 - обратный канал (UL): QPSK, 16 QAM.
12. Дуплексное разделение каналов: FDD, TDD.
13. Сетевая архитектура стандарта LTE

Архитектура сети LTE разработана таким образом, чтобы обеспечить поддержку пакетного трафика с «бесшовной» мобильностью, минимальными задержками доставки пакетов и высокими показателями качества обслуживания. Основной целью разработчиков стандарта LTE были максимально возможное упрощение структуры сети и исключение дублирующих функций сетевых протоколов, характерных для системы 3G UMTS.



Рисунок 1.1- Обобщенная структура сети LTE

В архитектуре стандарта LTE все сетевое взаимодействие происходит между двумя узлами: базовой станцией (eNB) и блоком управления мобильностью (MME), который включает в себя сетевой шлюз GW (Gateway).

На физическом уровне сеть LTE состоит из двух компонентов: сети радиодоступа E-UTRAN и базовой сети SAE (System Architecture Evolution).

Сеть E-UTRAN состоит из базовых станций eNB. Базовые станции являются элементами полносвязной сети и соединены между собой по принципу «каждый с каждым». Каждая eNB имеет интерфейс S1 с базовой сетью SAE, построенной по принципу коммутации пакетов. На eNB в сетях LTE возложены следующие функции: управление радиоресурсами, шифрование потока пользовательских данных, маршрутизация в пользовательской плоскости пакетов данных по направлению к обслуживающему шлюзу, диспетчеризация и передача вызывной и вещательной информации, измерение и составление отчетов для управления мобильностью.

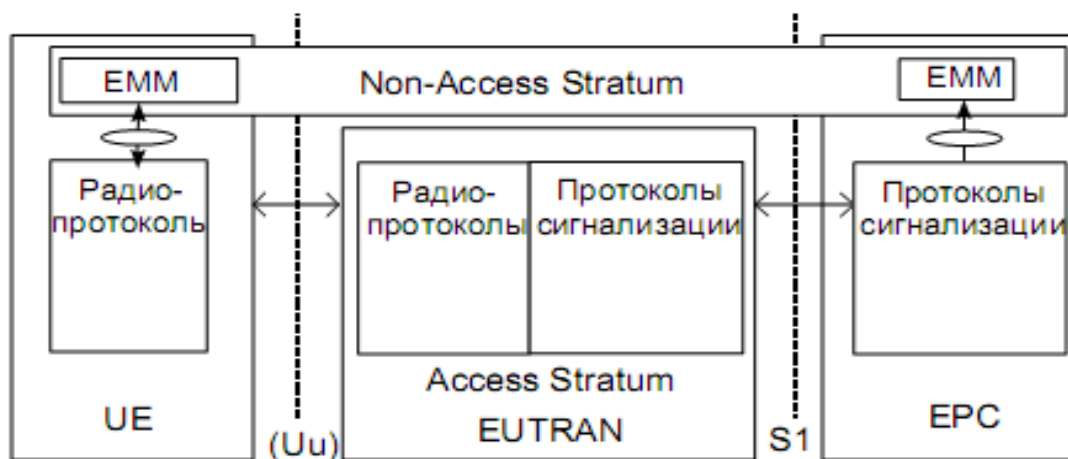

Рисунок 1.2 - Архитектура базовой сети SAE

Базовая сеть SAE, называемая еще EPC (Evolved Packet Core), содержит узлы MME/UPE, состоящие из логических элементов MME и UPE. Логический элемент MME (Mobility Management Entity) отвечает за решение задач управления мобильностью абонентского терминала и взаимодействует с базовыми станциями с помощью протоколов плоскости управления C-plane. Кроме этого, MME распределяет сообщения вызова (paging) к eNB, управляет протоколами плоскости управления, назначает идентификаторы абонентским терминалам, обеспечивает безопасность сети, проверяет подлинность сообщений абонентов и управляет роумингом.

Логический элемент UPE (User Plane Entity) отвечает за передачу данных пользователей согласно протоколам плоскости пользователя U-plane. Элемент UPE выполняет следующие функции: сжатие заголовков IP-протоколов, шифрование потоков данных, терминацию пакетов данных.

Архитектура базовой сети SAE представляет собой пакетный PS-домен системы LTE, который предоставляет как голосовые, так и всю совокупность IP-услуг на основе технологий пакетной коммутации данных. В основу базовой сети SAE положена концепция «все через IP» и то обстоятельство, что доступ к ней может осуществляться как через сети радиодоступа второго и третьего поколений (UTRAN/GERAN), так и через сети не-3GPP (WiMAX, Wi-Fi), а так же через сети, использующие проводные IP-технологии (ADSL+, FTTH).

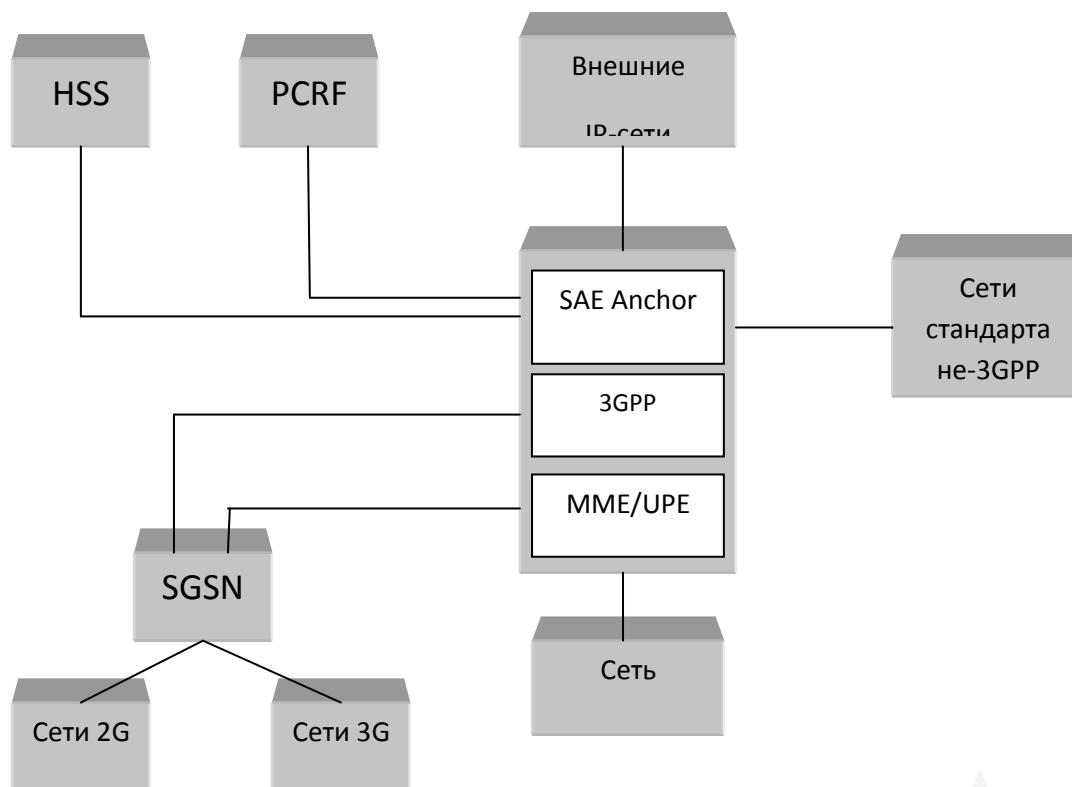
Радиоинтерфейс сети LTE

Радиоинтерфейс сети LTE E-UTRAN поддерживает оба метода дуплексного разнесения каналов: частотный FDD и временной TDD. Функционирование сетей LTE может осуществляться в частотных диапазонах с различной шириной. Сигналы нисходящего и восходящего направлений могут занимать полосы от 1,4 до 20 МГц в зависимости от количества активных ресурсных блоков. Передача информации в восходящем и нисходящем направлениях организована в кадрах, длительность которых

равна 10 мс. Кадры подразделяются на более мелкие временные структуры – слоты.

В режиме с частотным разнесением FDD кадр делится на 20 слотов, нумеруемые от нулевого до 19-го, каждый из которых имеет длительность 0,5 мс. В режиме FDD временной ресурс в пределах кадра разделен пополам для передачи в противоположных направлениях. Физические каналы в режиме FDD в противоположных направлениях имеют обязательный дуплексный разнос. Режим временного разнесения каналов TDD имеет асинхронную природу. Передача данных в режиме TDD происходит одновременно в обоих направлениях в одном диапазоне частот.

Особенностью радиointерфейса в линии «вниз» сети E-UTRAN является использование технологии множественного доступа OFDMA – мультиплексирование с ортогональным частотным разделением. Одна из основных целей использования технологии OFDMA является борьба с помехами, вызванных многолучевым распространением сигнала, так как OFDM-сигнал рассматривается как множество медленно модулируемых узкополосных сигналов, а не как один быстро модулируемый широкополосный сигнал. Технология OFDM основана на формировании многочастотного сигнала, состоящего из множества поднесущих частот. При формировании OFDM-сигнала поток последовательных информационных символов длительностью T_u/N разбивается на блоки, содержащие N символов; T_u – длительность одного символа. Блок последовательных информационных символов преобразуется в блок параллельных символов, в котором каждый информационный символ соответствует определенной частоте многочастотного сигнала.



Рисунок 1.3 - Структурная схема формирования OFDM-сигнала

В линии «вниз» сети E-UTRAN применяют следующие виды модуляции: QPSK, 16 QAM, 64 QAM. При формировании OFDM/QAM-сигнала используется дискретное обратное быстрое преобразование Фурье (ОБПФ). Формирование OFDM-сигнала в передатчике базовой станции сети LTE E-UTRAN показано на рисунке 1.3.

Для борьбы с межсимвольной интерференцией используются циклические префиксы ЦП (CP). Применяют короткие и длинные префиксы, длительность которых 4,7 мкс и 16,7 мкс соответственно.

Для линии «вниз» сети E-UTRAN определены три физические и четыре транспортных каналов:

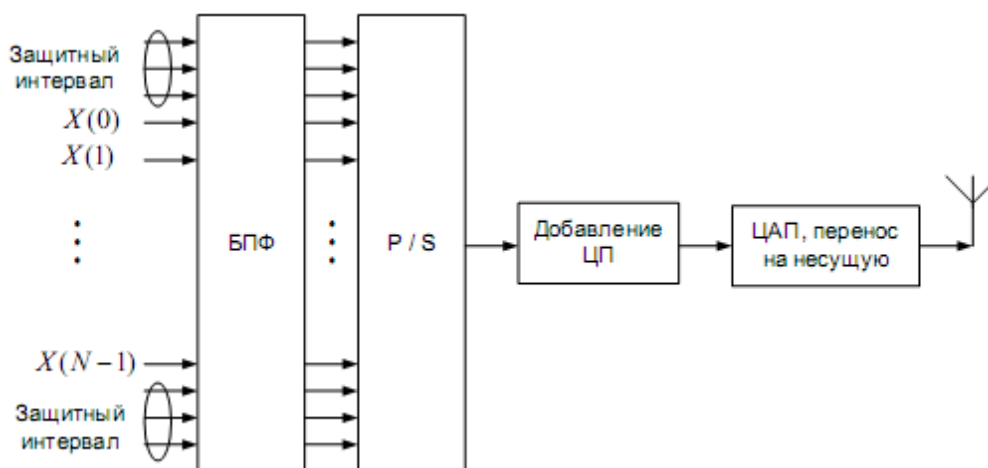
- PDCCH (Physical Downlink Control Channel) – физический канал управления «вниз»;
- PDSCH (Physical Downlink Shared Channel) – общий транспортный физический

канал линии «вниз», предназначенный для передачи данных и мультимедиа с высокой скоростью;

- ССРСН (Common Control Physical Channels) – общий физический канал управления, передает служебную информацию;
- ВСН (Broadcast Cannel) – транспортный вещательный канал;
- РСН (Paging Cannel) – транспортный канал вызова (пейджинга);
- DL-SCH (Downlink Shared Channel) – общий транспортный канал линии «вниз»;
- МСН (Multicast Channel) – транспортный канал вещания в группе.

В линии «вверх» радиоинтерфейса сети LTE E-UTRAN используется технология SC-FDMA (Single Carrier-Frequency Division Multiple Access) – множественный доступ с мультиплексированием с частотным разнесением передачи на одной несущей. Схема передачи данных с помощью технологии SC-FDMA показана на рисунке 1.4.



Рисунок 1.4 - Передача данных с помощью технологии SC-FDMA

Для исключения взаимного влияния пользователей в линии «вверх» сети E-UTRAN вводятся циклические префиксы, а также используются эффективные эквалайзеры в приемных устройствах. Распределение частотного ресурса между абонентами осуществляется ресурсными блоками, каждому из которых соответствует полоса частот 180 кГц, что при разносе между соседними поднесущими частотами в 15 кГц соответствует 12 поднесущим. Максимальное количество доступных ресурсных блоков зависит от выделения системе диапазона частот, значение которого может достигать до 20 МГц.

В линии «вверх» сети LTE E-UTRAN используются три физических и два транспортных каналов:

- PRACH (Physical Random Access Channel) – физический канал произвольного доступа;
- PUCCH (Physical Uplink Control Channel) – физический канал управления «вверх»;
- PUSCH (Physical Uplink Shared Channel) – физический распределительный транспортный канал линии «вверх»;
- RACH (Random Access Channel) – транспортный канал случайного доступа;
- UL-SCH (Uplink Shared Channel) – совмещенный канал линии «вверх».

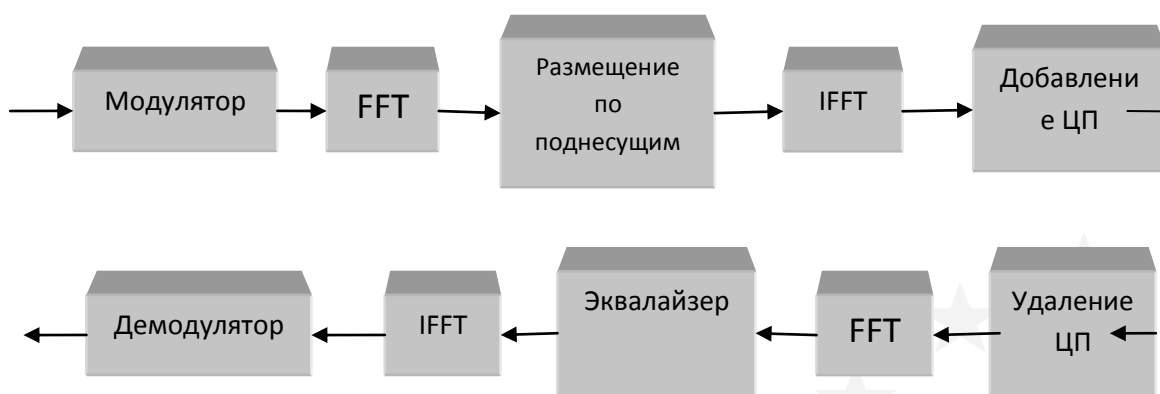
ЛИТЕРАТУРА:

1. Бабаков В. Ю., Вознюк М. А., Михайлов П. А. Сети мобильной связи. Частотно-территориальное планирование. Учебное пособие для ВУЗов. – М: Горячая

линия – Телеком, 2007.

2. Вишневский В. М., Портной С. Л., Шахнович И. В. Энциклопедия WiMAX. Путь к 4G. – М.: Техносфера, 2009.

3. Гельгор А. Л. Технология LTE мобильной передачи данных: учебное пособие. – СПб.: Изд-во Политехн. ун-та, 2011.

4. Гольдштейн Б. С., Соколов Н. А., Яновский Г. Г. Сети связи: Учебник для ВУЗов. – СПб.: БХВ – Петербург, 2010.

5. Кааринен Х. Сети UMTS. Архитектура, мобильность, сервисы. – М.: Техносфера, 2007.

6. Печаткин А. В. Системы мобильной связи. Часть 1. – РГАТА, Рыбинск, 2008.

ӘОЖ 347

КЕЙБІР САҚТАНДЫРУ ШАРТ ТҮРЛЕРІНІҢ ҚҰҚЫҚТЫҚ РЕТТЕЛУІ

Шеримова Н.Ш., Бимолдина И.

І. Жансүгіров атындағы Жетісу мемлекеттік университеті, Талдықорған қ.

Қазақстан мемлекетінің тәуелсіздікке ие болу заңдылығы егемен мемлекет пен оның азаматтарының өміріне тірек болатын құқықтық негізін қайта құрып ғана емес, тіптен мемлекетті басқару, экономика, мәдениет, тәртіпті сақтау, елді қорғау т.б. заңдар жүзеге асырылуда. Сонымен қатар демократия және азаматтардың құқықтары мен бостандықтарына негізделген құқықтық мемлекеттің азаматтардың құқықтық сақтандырылуының кепілдемесі немесе кепілдігі қандай да болмасын қоғамдық өмірдің маңызды жақтарының бірі заң актілерімен жүзеге асырылатын сақтандыру болып табылады. Сақтандырудың түрлеріне, тәртібіне, талаптарына сәйкес заң актілерін Қазақстан Республикасының Парламенті белгілейді. Осыған сәйкес Қазақстан Республикасының Парламенті сақтандыру жүйесінің нормативтік актілерін белгілесе, ал Қазақстан Республикасының Үкіметі осы қабылданған сақтандыру жүйесінің заңды-нормативтік актілерінің жүзеге асырылуын Қазақстан Республикасының Үкіметі қадағалап, бақылап отырады.

Кейбір сақтандыру шарт түрлерінің құқықтық реттелуін қарастырайық.

Жекеше нотариустардың азаматтық-құқықтық жауапкершілігін міндетті сақтандыру туралы Қазақстан Республикасының 2003 жылғы 11 маусымдағы № 435-ІІ Заңы қабылданды [1]. Бұл Заң жекеше нотариустардың азаматтық-құқықтық жауапкершілігін міндетті сақтандыруға байланысты туындайтын қоғамдық қатынастарды реттейді және оны жүргізудің құқықтық, экономикалық және ұйымдық негіздерін белгілейді.

Жекеше нотариустың нотариаттық қызметтерді жасауы нәтижесінде үшінші тұлғаларға келтірілген зиянды өтеу міндетіне байланысты мүлктік мүдделері жекеше нотариустардың азаматтық-құқықтық жауапкершілігін міндетті сақтандыру объектісі болып табылады, оларды жүзеге асыру үшін жекеше нотариус Қазақстан Республикасының нотариат туралы заңдарына сәйкес жекеше нотариустың жауапкершілігіне міндетті сақтандыру шартын жасасуға міндетті.

Жекеше нотариустың нотариаттық іс-әрекеттерді жасауы нәтижесінде зиян келтірілген үшінші тұлғалардың мүлктік мүдделерін сақтандыру төлемдерін жүзеге асыру арқылы қорғауды қамтамасыз ету жекеше нотариустардың жауапкершілігін міндетті сақтандырудың мақсаты болып табылады.

Жекеше нотариустардың жауапкершілігін міндетті сақтандырудың негізгі принциптері:

- жекеше нотариустың қызметін жекеше нотариустың жауапкершілігін міндетті сақтандыру шарты болған кезде жүзеге асыру;

- тараптардың жекеше нотариустардың жауапкершілігін міндетті сақтандыру шарты бойынша өз міндеттемелерінің орындалуын қамтамасыз етуі болып табылады.

Қызметін Қазақстан Республикасының заңдарына белгіленген тәртіппен жүзеге асыратын жекеше нотариустардың азаматтық-құқықтық жауапкершілігі міндетті сақтандырылуға жатады. Жекеше нотариустың нотариаттық қызметті жүзеге асыруына байланысты өзінің азаматтық-құқықтық жауапкершілігінің ерікті сақтандыру шартын жасасуы оны жекеше нотариустардың жауапкершілігін міндетті сақтандыру шартын жасасу жөніндегі міндеттен босатпайды. Жекеше нотариустың қызметті жекеше нотариустардың жауапкершілігін міндетті сақтандыру шартын жасаспай жүзеге асыруына жол бермеу. Жекеше нотариус жекеше нотариустардың жауапкершілігін міндетті сақтандыру шартын жасаспай нотариаттық қызметтерді жасауға құқылы емес. Қызметін жекеше нотариустардың жауапкершілігін міндетті сақтандыру шартын жасаспай жүзеге асыратын жекеше нотариус Қазақстан Республикасының заңдарында белгіленген жауаптылықта болады.

Жекеше нотариустардың жауапкершілігін міндетті сақтандыру жоғарыда аталған Заңға және Қазақстан Республикасының Азаматтық кодексіне сәйкес сақтандырушы мен сақтанушы арасында жекеше нотариус нотариаттық іс-әрекеттерді жүзеге асыру кезінде мүліктік мүдделеріне зиян келтірілуі мүмкін үшінші тұлғаның пайдасына жасалатын шарттың негізінде жүзеге асырылады. Жекеше нотариус өзінің азаматтық-құқықтық жауапкершілігін міндетті сақтандыру шартын нотариаттық іс-әрекеттерді бастағанға дейін жасасуға міндетті.

Бұл шартта жекеше нотариустардың жауапкершілігін міндетті сақтандыру шартында сақтанушының нотариаттық іс-әрекеттерді жасауы кезінде үшінші тұлғаларға келтірілген зиянның салдарынан туындаған міндеттемелер бойынша моральдық шығынды, ала алмаған пайданы өтеуді және тұрақсыздық айыбын төлеуді қоспағанда, сақтандыру төлемін жүзеге асыру көзделеді. Нотариустардың міндетті сақтандыру шарты сақтандырушының сақтанушыға сақтандыру полисін беруі арқылы жазбаша нысанда жасалады. Жекеше нотариустардың жауапкершілігін міндетті сақтандыру шартының жазбаша нысанын сақтамау оның жарамсыздығына әкеп соғады.

Егер жекеше нотариустардың жауапкершілігін міндетті сақтандыру шартында өзгеше көзделмесе, онда ол сақтанушы сақтандыру сыйлықақысын төлеген, ал оны мерзімін ұзартып төлеген кезде - бірінші сақтандыру жарнасын төлеген кезден бастап күшіне енеді және тараптар үшін міндетті болады. Міндетті сақтандыру шарты күшіне енгізілген күннен бастап он екі ай мерзімге жасалады.

Жекеше нотариустардың жауапкершілігін міндетті сақтандыру шарты мынадай жағдайларда:

1) шарттың қолданылу мерзімі аяқталғанда;

2) шарт мерзімінен бұрын тоқтатылғанда;

3) сақтандырушы сақтандыру төлемін (сақтандыру төлемдерін) жекеше нотариустардың жауапкершілігін міндетті сақтандыру шартының талаптарында белгіленген сақтандыру сомасы мөлшерінде жүзеге асырғанда өзінің қолданылуын тоқтатады.

Жекеше нотариустардың жауапкершілігін міндетті сақтандыру шарты бойынша сақтандыру сыйлықақысын төлеудің тәртібі мен мерзімдері тараптардың келісімімен белгіленеді. Сақтандырушыны сақтандыру төлемін жүзеге асырудан босатудың негіздері де Заңда көзделген. Сақтандырушы егер сақтандыру жағдайы:

1) үшінші тұлғалардың сақтандыру жағдайының туындауына бағытталған не оның басталуына ықпал ететін қасақана іс-әрекеттерінің;

2) үшінші тұлғалардың Қазақстан Республикасының заң актілерінде белгіленген

тәртіппен сақтандыру жағдайымен себептік байланыстағы қасақана қылмыстар немесе әкімшілік құқық бұзушылықтар деп танылған іс-әрекеттерінің;

3) сақтанушының нотариустың Қазақстан Республикасының нотариат туралы заңдарында белгіленген функциялары мен міндеттеріне сәйкес келмейтін қызметті жүзеге асыруының;

4) сақтанушы Қазақстан Республикасының нотариат туралы заңдарын нотариус қызметінің аумағына қатысты талаптарын бұза отырып жасаған нотариаттық іс-әрекеттердің салдарынан болса сақтандыру төлемін толық немесе ішінара төлеуден бас тартуға құқылы.

Сақтандырушының сақтандыру төлемін жүзеге асыруда асырудан бас тартуы үшін мыналар да:

1) сақтанушының шығынды келтіруге кінәлі тұлғадан шығынның тиісті өтемін алуы;

2) аталған Заңда белгіленген жағдайларды қоспағанда, сақтандыру жағдайының басталуы туралы сақтандырушыға хабарламау немесе уақтылы хабарламау;

3) сақтанушының сақтандыру жағдайы басталуының мән-жайларын тексеру және келтірілген зиянның мөлшерін белгілеу кезінде сақтандырушыға кедергі келтіруі негіз болуы мүмкін.

Тасымалдаушының жолаушылар алдындағы азаматтық-құқықтық жауапкершілігін міндетті сақтандыру туралы 2003 ж. 1 шілдеде № 444-ІІ Қазақстан Республикасының Заңы қабылданды [2].

Бұл Заң тасымалдаушының жолаушылар алдындағы азаматтық-құқықтық жауапкершілігін міндетті сақтандыру саласындағы туындайтын қатынастарды реттейді және оны жүргізудің құқықтық, қаржылық және ұйымдық негіздерін белгілейді.

Қазақстан Республикасының тасымалдаушының жолаушылар алдындағы азаматтық-құқықтық жауапкершілігін міндетті сақтандыру туралы заңдары Қазақстан Республикасының Конституциясына негізделеді және Қазақстан Республикасының Азаматтық Кодексінің, жоғарыда аталған Заңнан және Қазақстан Республикасының өзге де нормативтік құқықтық актілерінен тұрады.

Тасымалдаушының Қазақстан Республикасының азаматтық заңдарында белгіленген жолаушыларды тасымалдау кезінде олардың өміріне, денсаулығына және (немесе) мүлкіне келтірілген зиянды өтеу міндетіне байланысты мүлктік мүддесі тасымалдаушының жолаушылар алдындағы азаматтық-құқықтық жауапкершілігін міндетті сақтандыру объектісі болып табылады.

Тасымалдаушының жауапкершілігін міндетті сақтандырудың мақсаты жолаушыларды тасымалдау кезінде олардың мүлктік мүдделерін қорғауды сақтандыру төлемдерін жүзеге асыру арқылы қамтамасыз ету болып табылады.

Тасымалдаушының жауапкершілігін міндетті сақтандырудың негізгі принциптері:

- жәбірленушілердің мүлктік мүдделерін осы Заңда белгіленген көлемде және тәртіппен қорғауды қамтамасыз ету;

- өзінде тасымалдаушының жауапкершілігін міндетті сақтандыру жөніндегі сақтандыру полисі болған жағдайда тасымалдаушының жолаушыларды және олардың мүлкін тасымалдауды жүзеге асыруы;

- тараптардың тасымалдаушының жауапкершілігін міндетті сақтандыру шарты бойынша өз міндеттемелерінің орындалуын қамтамасыз етуі болып табылады.

Жолаушыларды және олардың мүлкін темір жол, теңіз, ішкі су, әуе, автомобиль көлігімен және қалалық электр көлігімен тасымалдауды жүзеге асыратын тасымалдаушылардың – Қазақстан Республикасы резиденттерінің азаматтық-құқықтық жауапкершілігі міндетті сақтандырылуға жатады. Тасымалдаушының азаматтық-құқықтық жауапкершілігі жолаушыларды және олардың мүлкін тасымалдау үшін пайдаланылатын көлік құралының әр бірлігі бойынша сақтандырылуға жатады.

Тасымалдаушының жауапкершілігін міндетті сақтандыру шартын жасаспаған тасымалдаушының жолаушыларды тасымалдауына жол берілмейді. Халықаралық тасымалдауды жүзеге асыратын тасымалдаушы Қазақстан Республикасы бекіткен халықаралық шарттарға сәйкес тасымалдаушының жауапкершілігін сақтандыру шартын жасасуға міндетті.

Мемлекеттік кәсіпорындар, сондай-ақ акцияларының бақылау пакеті мемлекетке тиесілі акционерлік қоғамдар және олармен аффилиирленген заңды тұлғалар Қазақстан Республикасының мемлекеттік сатып алулар туралы заңдарына сәйкес тасымалдаушының жауапкершілігін міндетті сақтандыру бойынша көрсететін сақтандыру қызметін алуға міндетті.

Ішкі істер органдарының жол полициясы бөлімшелері жолаушылар автомобиль көлігіндегі көлік оқиғасына қатысушыларға сақтандыру жағдайының басталу фактісін растайтын құжаттардың бір-бір данасын, оның ішінде жол оқиғасының схемасымен қоса Жол жүрісі ережелерінің бұзылуы туралы хаттаманың көшірмесін тегін береді.

Жолаушылар көлігіндегі оқиға және оның салдары туралы ақпаратқа ие Ішкі істер органдарының жол полициясы бөлімшелері, прокуратура органдары, соттар, денсаулық сақтау ұйымдары, өзге де мемлекеттік органдар мен ұйымдар сақтандырушы өтініш жасаған кезде бұл ақпаратты тегін беруге міндетті. Жолаушыларды автомобильмен тасымалдауды жүзеге асыратын тасымалдаушының, жәбірленушінің немесе олардың мұрагерлерінің сақтандыру жағдайының басталғаны туралы хабарлауға мүмкіндігі болмаған кезде ішкі істер органдарының жол полициясы бөлімшелері тиісті сақтандырушыны осы көлік оқиғасы туралы хабардар етуді жүзеге асырады.

Сақтандырушыға сақтандыру жағдайы туралы кез келген басқа тұлғаның да хабарлауға құқығы бар.

Тасымалдаушының жауапкершілігін міндетті сақтандыру шартында мүліктің тауарлық құнының жоғалуын, сондай-ақ жәбірленушінің тауарларды жеткізудің немесе жұмыстарды жүргізудің (қызметтер көрсетудің) мерзімдерін, оның келісім-шарттар (шарттар) бойынша өзге де міндеттемелерді бұзуына байланысты тұрақсыздық айыбын өтеуді қоса алғанда, жәбірленушінің моральдық зиянын және ала алмаған пайдасын өтеуді қоспағанда, жәбірленушінің өміріне, денсаулығына және (немесе) мүлкіне зиян келтіру салдарынан туындаған міндеттемелер бойынша сақтандыру төлемін жүзеге асыру көзделеді.

Сақтанушы сақтандырушыны таңдауда ерікті.

Сақтандырушының сақтанушыға тасымалдаушының жауапкершілігін міндетті сақтандыру шартын жасасудан бас тартуына құқығы жоқ.

Тасымалдаушының жауапкершілігін міндетті сақтандыру шарты бойынша сақтанушы сыйлықақысын төлеуге міндеттенеді, ал сақтандырушы сақтандыру жағдайы басталған кезде пайда алушыға осы Заңда белгіленген мөлшерде, тәртіппен және мерзімдерде сақтандыру төлемін жүзеге асыруға міндеттенеді. Тасымалдаушының жауапкершілігін міндетті сақтандыру шарты сақтандырушының сақтанушыға (сақтандырылушыға) сақтандыру полисін беру арқылы жазбаша нысанда жасалады.

Сақтанушының өтініші тасымалдаушының жауапкершілігін міндетті сақтандыру шартын жасасу үшін негіз болып табылады.

Тасымалдаушының жауапкершілігін міндетті сақтандыру шартында көрсетуге тиісті талаптардың толық болмағаны үшін сақтандырушы жауапты болады. Тасымалдаушының жауапкершілігін міндетті сақтандыру шарты бойынша оның жекелеген талаптарының толық болмауы салдарынан дау туындаған жағдайда, ол дау сақтанушының пайдасына шешіледі.

Тасымалдаушының жауапкершілігін міндетті сақтандыру шарты күшіне енгізілген күннен бастап он екі ай мерзімге жасалады. Тасымалдау кезінде жолаушылардың өміріне, денсаулығына және (немесе) мүлкіне келтірілген зиянды өтеу бойынша

тасымалдаушының азаматтық-құқықтық жауапкершілігінің басталу фактісі тасымалдаушының жауапкершілігін міндетті сақтандыру жөніндегі сақтандыру жағдайы деп танылады.

Жәбірленушінің өмірі мен денсаулығына келтірілген зиянға оның қайтыс болуына, еңбекке қабілеттілігін уақытша немесе тұрақты жоғалтуына байланысты зиянның материалдық көрінісі жатады.

Жәбірленушінің мүлкіне келтірілген зиян жолаушының тасымалдаушы тасымалдауға қабылдап алған және (немесе) жолаушының жанындағы (қолындағы), тасымалдау кезінде жоғалған, жетіспеген немесе зақымдалған (бүлінген) мүлкінің (багаж) құнын қамтиды.

Багаж және (немесе) жолаушының жанындағы (қолындағы) заттар тасымалдаушының кінәсінен жоғалған, жетіспеген және (немесе) зақымдалған (бүлінген) кезде келтірілген зиянның мөлшері мынадай түрде:

1) багаж, сондай-ақ жолаушының жанындағы (қолындағы) заттар жоғалған немесе жетіспеген жағдайда – жоғалған немесе жетіспеген багаждың және (немесе) жолаушының жанындағы (қолындағы) заттардың құны мөлшерінде;

2) багаж, сондай-ақ жолаушының жанындағы (қолындағы) заттар зақымдалған (бүлінген) жағдайда – олардың төмендеген құны сомасының мөлшерінде, ал зақымдалған багажын, сондай-ақ жолаушының жанындағы (қолындағы) заттарды қалпына келтіруге мүмкіндік болмаған кезде - олардың құны мөлшерінде;

3) тасымалдауға құны жарияланып тапсырылған багаж жоғалған жағдайда - багаждың жарияланған құны мөлшерінде айқындалады.

Қорыта келе сақтандыру бұл сыртқы немесе ішкі факторлар әсерінен адамға немесе мекемеге келетін залалдардан қорғау болып табылады. Сақтандыру қандай да бір мүлдіктің шығындардың орнын толық және тез қайтарудың тиімді тәсілі болып табылады. Жалпы сақтандырудың маңызы белгілі бір мүдделерге келген шығынның орнын толықтыруға көмектесуден тұрады. Сақтандыру тараптардың келісімі бойынша шарт жасау жолымен жүзеге асырылады. Сақтандыру шарты сақтандыру құқық қатынасының пайда болу негізі болып табылатын заңды факт. Сақтандыру шарты бойынша (сақтанушы) сақтандыру жағдайы туындаған кезде сақтандыру төлемдерін төлеуге міндеттенеді.

ӘДЕБИЕТТЕР:

1. Жекеше нотариустардың азаматтық-құқықтық жауапкершілігін міндетті сақтандыру туралы Қазақстан Республикасының 2003 жылғы 11 маусымдағы № 435-ІІ Заңы // Егемен Қазақстан. – 2003. – Б.4-5

2. Тасымалдаушының жолаушылар алдындағы азаматтық-құқықтық жауапкершілігін міндетті сақтандыру туралы 2003 ж. 1 шілдеде № 444-ІІ Қазақстан Республикасының Заңы

УДК 801.5:943.42(5к)

НУМЕРАТИВТІ ЛЕКСИКАНЫҢ ЕКІ ТІЛДЕГІ САЛЫСТЫРМАЛЫ ҚОЛДАНЫСЫ

Шукуманова Б.С.

Ш. Уәлиханов атындағы Көкшетау мемлекеттік университеті, Көкшетау қ.

Мақалада қазақ тілдеріндегі нумеративті лексиканың қазақ, орыс тілдеріндегі нумеративті сөздердің өзіндік ерекшеліктеріне жете назар аударылып, екі тілдегі нумеративті сөздер сан есімдермен бірге есімді және етістікті күрделі тіркестердің

құрамында бағыныңқы сыңар қызметін атқаратындығына қарай топтастырып, сөз тіркесі аспектісін қарастыруды негізгі нысан етіп орыс –қазақ тілдерінде салыстырып берілетіні жайлы айтылады.

В статье рассматривается актуальность темы и мировоззрение нумеративные лексике двух языков. язык – это, прежде всего, универсальная форма и способ воплощения объективации хранения и выражения всего человеческого мышления, всех человеческих знаниях, всего того, что связано с формами.

In the article рассматривается actuality of theme and to themировоззрение нумеративные vocabulary of twolanguages. a language it, foremost, an universal form andmethod of embodiment of obektivazio of storage andexpression of all human thinking, all human knowledge, allthat it is related to the forms.

Тірек сөздер: нумеративтер, метрология, өрнек,өлішем, этнолингвистика, этника,кесте, орам, ауқым.

Тіл қарым – қатынастың ғана құралы емес, әр халықтың тарихы, өмірі, тіршілігі, шаруашылығы мен мәдениеті. Тіл әлемі рухани және материалдық игіліктердің айнасы. «Язык – это, прежде всего, универсальная форма и способ воплощения объективации хранения и выражения всего человеческого мышления, всех человеческих знаниях, всего того, что связано с формами бытие, характером жизни, жизнедеятельности, поведения человека, отношения его к миру» [1, 4].

«Этнолингвистика» (грекше *ethnos* – «халық» және латынша *lingua* – «тіл») - этнос пен тілдің бірлігі, олардың арасындағы табиғи тұтастық тіл білімінде, оның ішінде түркітанымда тіл тарихы мен иесі халықтың этникалық тарихын ұштастыра отырып зерттеуді қажет етеді.

Түркі тілдеріндегі нумеративтер мен метрологиялық терминдерді В.В.Радлов пен Л.З.Будагов сөздіктерінен де жиі ұшыратамыз. Қазақ тілі туралы В.В.Радлов: «Язык киргизов (казахов. – Х. К.) плавлен и красноречив, они остроумны и часто колки и находчивы в вопросах и ответах, иногда даже удивительно ловки. Если они рассказывают, оборот из речи свеж и приятен. Это ясно обнаруживается в образцах народной литературы, которые мною собраны и издаются Императорской Академией наук» [1, 12] – дейді. Халқымыздың орамды, сұлу сөз өрнектері басқа ғалымдар тарапынан да осындай баға алатындығы белгілі. Кестелі тіліміздің көрікті бейнесі М.Ж.Көпеев шығармаларында лайықты сипат алып, ұлттық ерекшеліктерімізден кең ауқымда мағлұматтарды алға тартады [5, 8].

Е.Н.Жанпейісов «Этнокультурная лексика казахского языка» еңбегінде «Абай жолы» романында кездесетін халықтық өлшемдердің шығу төркінін, этнолингвистикалық табиғатын, семантикалық ерекшеліктерін қарастырып, халықтық өлшемге қатысты мынадай пікір білдіреді: «В казахском языке, так же как и некоторых других тюркских языках, для обозначения длины и расстояния числовому выражению могут подвергаться не сами предметы, а такие их физические свойства, как протяженность, объем, вес, и т.п.» [2, 2]. Ғалым *сере, сере карыс, шар, шар, сүйем, қарыс, соқыр, тірнек, күреш, лек, түмен, ток, қақ, бесін, екінті сияқты халық метрологиясына енетін сөздердің этимологиясына талдау жасап, өлшемдік ұғымдағы сөздерді нумератив деп атаған. С.Е.Жанпейісова «Қазақ тілінің рухани мәдениет лексикасы» кандидаттық жұмысының авторефератында: «Халқымыздың өзіндік метрологиялық жүйесі қазақ ақын-жазушыларының шығармаларындағы өлшем мәнді түрлі сөз қолданыстардан айқын аңғарылады. Мысалы, олардағы *бір бой, алты ен, бес тақа, үш қат, он екі құрсау, бір қойын (ақша), екі қарын (май), алты қосақ (қой), бес буда, бір қағаз (шай), сегіз жұп, бір құшақ (отын), жалғыз түп ши, бір уыс, екі баспақ, екі зекет, екі құрсақ* тәріздес нумератив мәнді тіркестердің алдыңғы сыңарлары-есептік сандар да, ал екінші сыңарлары қазір классификаторлар делініп жүр» [2,8] – деген болатын. К.Күркебаев нумератив сөздерді классификатор,*

сметтік сөздер және өлшемдік атаулармен байланысы бар құрылымдар деп топтастырады [3,7] Ғалым Ә.Болғанбаевтың «Өлшемдік ұғымдар» мақаласы, этнограф-зерттеуші С.Кенжеахметовтың «Уақытты анықтау белгілері», т.б. еңбектерін атап өтуге болады. Мәшһүртану ғылыми-практикалық орталығының директоры, ф.ғ.д, профессор А.Қ.Тұрышев ақын шығармаларының тілін қарастыруға ерекше қомақты үлес қосып отырған ғалым.

«Түркі тілдеріндегі нумеративті сөз тіркестері» диссертациясында қазақ, түрік тілдеріндегі нумеративті сөздердің өзіндік ерекшеліктеріне жете назар аударып, екі тілдегі нумеративті сөздер сан есімдермен бірге есімді және етістікті күрделі тіркестердің құрамында бағыныңқы сынар қызметін атқаратындығына қарай топтастырып, сөз тіркесі аспектісін қарастыруды негізгі нысан етіп алады. Ғалым Ә.Хасенов нумератив сөздерді сан мағыналы сөздер деп үш топқа бөліп көрсетеді: «*Бірінші* – сан есімнің тура мағынасындағы, яғни дәл сан мағынасын білдіретін сөздер: жарты, жалғыз, жарым, қос, егіз, сынар, дара, т.б. *Екіншісі* – абстрактылы сан ұғымды сөздер: бір үйір жылқы, бір келе түйе, бір табын сиыр, бір отар қой, таяқ тастам жер, көз көрім жер, ат шаптырым жер, қоралы қой, т.б. *Үшіншісі* – сметтік сөздер: бір үзім нан, бір қарын май, бір жұтым су, бір уыс бидай, бір құлаш арқан, т.б.» [4, 3].

Ғалым Ә.Ысқақов «Қазіргі қазақ тілі» еңбегінде нумеративке байланысты: «Центнер, килограмм, тонна, қадақ, батпан сөздері салмақ өлшемдерінің, гектар, кубометр сөздері көлемдік өлшемдердің, адым, қарыс, кез, метр, шақырым, ат шаптырым, қозы көш сөздері аралық өлшемдердің және ет асым, қас қаққанша, қас пен көздің арасында, әу дегенше сияқты уақыт, мерзім өлшемдерінің атаулары есебінде қолданылады. Бірақ мұндай сөздер мен сөз тіркестері қаншалықты мөлшерлік мағынада қолданылғанымен, сан есімдер қатарына жатпайды. Бұларды сан есімдерге жуықтастыратын таяныш – тек олардың біршама өлшемдік, мөлшерлік мағынада қолданылатын семантикалық белгілері ғана» [5, 1] – деген пікір білдіреді.

Осы ыңғайдағы пікірді ғалым Ә.Хасенов тереңдете түседі: «Қазақ тілінде сметтік (нумератив) сөздерге мына сияқты тіркестер жатады: жүз бас қой, бір қап бидай, бір пар киім, орта қап ұн, бір кесек ет, бір үзім нан, бір уыс бидай, бес аттам жер, бес елі қазы, бір құлаш арқан, бір қарыс жіп» – дейді [6, 30].

Л.А.Молчанова: «У славянских и неславянских народов широко известны две меры, связанные с пальцем : одна определяется шириной пальца руки, чаще всего большого при его основании, другая длиной. Узнать, о какой именно мере идет речь, можно только по контексту или общему содержанию разговора, так как у восточнославянских народов обе меры называются одним термином – «палец» или «перст». Длина пальца чаще всего употребляется в метафорических сравнениях» – деп пікір білдірсе, осы мәселеге қатысты Н.К.Дмитриев былайша ой өрбіткен: «Где зависимое имя существительное определяет стержневое слово, характеризует его количественно, а не качественно. Такие существительные в тюркологической литературе называются нумеративными словами» [1, 9].

Негізгі сөздік қорға енетін сан атаулары, яғни нумеративтер ұлттық менталитет ерекшелігін айқындайтын жүйелік құрылым. Нумеративтер этностың тарихымен, мәдениетімен тығыз байланыста, ауыз әдебиеті мұраларымен, танымдық бағыттағы рухани мұраларымыздың бәріне қатысы бар. Сан атауларын шығармалардан, ұлттық болмысты танытатын еңбектердің көпшілігінен көреміз. Халқымызда қасиетті сандар да жетерлік, олар номинативтік қызметпен қатар когнитивтік бағыттағы қызметті де жүзеге асырады. Кез келген тілдің лексикасының байырғы қабаты болып саналады. Киелі сандарға қатысты М.Әбдуов «Қазақ әдебиеті» газетінің 2005 жылғы 4 қарашадағы санында «Діни дастандардағы киелі сандар қолданысы» мақаласында былай деп жазады: «Үш» саны қазақ халқы үшін қасиетті сан болып есептеледі. *Үш жүз* :Ұлы жүз, Орта жүз, Кіші жүз;

Үш қуат: ақыл, жүрек, тіл; *Үш тәтті*: жан, мал, ар; *Үш арсыз*: ұйқы, күлкі, тамақ; *Үш мұрат*: қыз мұраты – жету, жол мұраты – жету, дау мұраты – біту. М.Ж.Көпеевтің 9 томында *үш* санына қатысты мынадай ойлары бар: «*Үш нәрсе* шыққан жеріне қайта сыймайды: Бірі – ауыздан шыққан сөз, бірі – жайын балық: қазақша оны «Нән» (нен) - дейді. Бірі – атылған оқ. *Үш нәрсе* тұрған-тұрған жерінде тұрып сыймайды. Бірі – от басындағы күл, бірі – бойға жеткен қыз, бірі - өлген өлік - өлген соң, үйге сыймайды»

Жеті санына қатысты жеті қазынаны, жеті жарғыны, жеті жұтты, жеті жетімді нақтылап түсіндіріп өтеді. Орыс халқында «екі» саны жағымсыздықты аңғартады, «Черта с два» фразеологизмі сайтан саны атауына ие, келеңсіздіктерге бастайды деген ұғым қалыптасқан. Сол сияқты орыстар мен жапон халқында *й* □ *ө* саны жамандық нышаны, теріс көріністер белгісі [5, 93].

В.В.Виноградов есептік сөздерге қатысты пікірінде: «Кроме имен числительных: 1) счетных, 2) количественно-собирательных и 3) неопределенно-количественных, к категории числительных притягиваются отвлеченные существительные, обозначающие неопределенно-большое количество чего-нибудь: бездна, уйма, масса, пропасть, тьма. Тьма – непостижимое множество. Это «нумерализация» существительных еще не ведет к утрате ими форм рода и синтаксических свойств имени существительного» - деп, есептік сөздердің білдіретін мағынасын нақтылап көрсеткен [4, 25]. Нумеративтерді сөз тіркесі синтаксисі тұрғысынан жан-жақты қарастырған ғалым О.С.Қараджа нумеративтерге мынадай анықтама береді: «Зат немесе нәрсенің дана санын, мөлшерін, қайталану дүркіндігін білдіретін және зат есім түрінің ерекше бір бөлігін құрайтын сөздерді *нумеративті сөздер* (өлшеу бірлігі) деп атайды» [6, 32].

Метрологиялық жүйе, классификаторлы есептік жүйелер М.Ж.Көпеевтің шығармаларында жиі орын алады: бір ұрттам, бір-екі елі, қырық кез, бір жұтым, бір қадақ, бір тілім, бір аяқ ас, төрт елі, бір қасықтай қан, бір-бір саба, сегіз қанат, бір табан жол, қырық құлаш, бір жапырақ ет, бір арқа отын, бір тамшы, бір уыс топырақ, он күншілік, алты айшылық, сексен құлаш, бір кезін, алпыс шақырым, қырық сегіз пұт, он пұт, үш пұт, бір түйір, он қадақ, бір кесім, бір ішім, бір арқа отын, бір аяқ көже, бір тал шаш, жүз жетпіс қадам, үш мәрте, сексен құлаш, бес шақырым, қырық бір құлаш, жеті жылдай, он екі айға формаларының алдыңғы сыңарлары – есептік сандар да, екінші сыңарлары – классификаторлар. Бұл нумератив сөздер сан есімдер мен саналатын заттар ара қатынасын білдіреді. Нумератив сөздер сан есім мен зат есімнің ортасында тұрады. Тіл білімінде «сан есім + жинақты-есептік көрсеткіш + зат есім» ыңғайында нысанға алады. Қ.Күркебаев нумератив сөздерді классификатор, септік сөздер, өлшемдік атаулармен байланысы бар құрылымдар деп қарастырады. Н.К.Дмитриевте: «Нумеративные слова обозначают не конкретный предмет, являющийся объектом исчисления, а ту счетную категорию, к которой этот предмет относится. Нумеративные слова ставятся между числительным количественным и конкретным исчисляемым предметом. Примеры: егерме баш һарык (двадцать голов овец), биш бөртөк бойзай (пять зерен пшеницы), бер кейем белья (пара, комплект белья) – деген пікір нумеративті сөздердің орналасу ретінен хабардар етеді. Қ.Күркебаев өлшемдік атаулармен байланысы бар құрылымдарды алты топқа бөледі: құйылған және салынған ыдыстарына байланысты, адамның дене мүшесіне байланысты, адамның тобына, жиынтығына, мата, жүн, жіпке байланысты, ара қашықтыққа байланысты, бөлшектік ұғымдарға байланысты өлшемдік құрылым атаулары [4, 49]. Нумеративы – имена числительные точной семантики, т.е. определенно-количественные числительные, употребляющиеся с нулевой валентностью по отношению к существительным [5, 7].

Қазақ тіліндегі нумеративтердің белгілі бір бөлігін септік, есептік мәндегі сөздер құрайды. Нақты сандық семантикасынан айырылған, тек есептік мәнде жұмсалатын ұғымдарға М.Ж.Көпеевтің шығармаларынан мысалдарды көптеп келтіруге болады: кез,

шақырым, қарыс, елі, құлаш, адым, қадам т.б.

Нумератив сөздер бірсыпыра тілдерде қарастырылған, әлі де болса түрлі пікірлер білдірілуде. Хакас тіліндегі: «Счетные или нумеративные слова располагаются между количественным и именем, обозначающим конкретный исчисляемый предмет: он читі пас чоон мал семнадцать голов крупного рогатого скота; ікі пар ух – две пары чулки; пір сарсых мелей – одна непарная рукавица; ікі тілім хаас – две полоски ремня; пір тілім іпек – один ломтик хлеба; пис кизек от-пять стогов сена; ус пщек сахар – три куска сахара» [6, 11] – деген анықтама арқылы нумеративті сөздердің жай-жапсарын білуге болады. Өлшемдік ұғымды білдіретін сөз, сөз тіркестері – халқымыздың салт-дәстүрінен, рухани мол байлығынан, этнографиялық жағдайынан хабардар ететін жүйелі құрылым. Жүйелі құрылым деуіміздің өзінде көп мән-мағына бар. М.Ж.Көпеев шығармаларындағы өлшемге қатысты сөздерді былайша жіктеуге болады.

1. Азық-түлікке қатысты өлшемдік құрылым атаулары: бір тамшы су, бір ұрттам су, бір жапырақ ет, бір уыс, жалғыз уыс дән, бір тілім нан, бір жұтым су, бір кесім нан, бір ішім су, бір саба қымыз, бір қасық су, бір аяқ көже, бір аяқ ас;

2. Тәулік, уақыт, мезгілге байланысты өлшемдік құрылым атаулары: бесін, намаздыгер, сәске, таң, таң сәрі, тапа-тал түс, сөтке, жұма, ай, күндіз-түні, ертең, ақшам, таң, ертенді-кеш, шаршы түс, бүгін, биыл, намазшам, құптан уақыты, шаршы түс, былтыр, жазғытұрғы, бүрсүгүнгі, күншілік, күзгітұрым, екінді, күздігүні;

3. Салмаққа байланысты өлшемдік құрылым атаулары: батпан, мысқал, пұт, қадақ, ат басындай;

4. Арақашықтық мағынасын аңғартатын өлшемдік құрылым атаулары: ат шаптырым, қадам, бір табан жол, шақырым, адым, күндік жер, айшылық жер;

5. Ұзындық өлшемдеріне байланысты құрылым атаулары: елі, аршын, кез, құлаш, қары, қарыс, сүйем, тұтам.

Қорыта келгенде, қарастырған ғылыми-зерттеу еңбектерінің көпшілігінен нумеративтердің «сан есім + нумеративті сөз + зат есім» ыңғайында орын алатындығын байқаймыз. Бұл жүйе өзіміз нысан етіп отырған М.Ж.Көпеев шығармаларында мол кездесетіндігін жинақтаған деректеріміз айғақтайды. Бірақ мен осы мақаламда ақын еңбектерінен мысалдар келтіре отырып, орыс тілінде салыстыра отырып, нумеративтік лексикаға енетін құрылымдардың түрлі қолданыс белгілерін айқындауға тырыстым.

ӘДЕБИЕТТЕР:

1. Омарбекова А. К. Когнитивно - семантические и лингвокультурологические особенности антропонимических фразеологизмов. Дисс. на соиск. канд.дисс, А, 2006, -197с.
2. Қайдар Ә. Қазақ тілінің өзекті мәселелері. Алматы, «Ана тілі», 1998, -304б.
3. Сейілхан А.К. Қазақ тіліндегі этнографизмдердің лингвомәдениеттанымдық мәні. Канд. дисс. автореф. Алматы, 2001 ж.
4. Жанпейісова С. Е. Қазақ тілінің рухани мәдениет лексикасы (қазақ ақын-жазушыларының шығармалары бойынша) //Канд. дисс. автореф. Алматы. 1996ж.
5. Манкеева Ж. Қазақ тілінің заттық мәдениет лексикасы: докт. диссерт.автореф. Алматы, 1997ж. -53б.
6. Хусаинов К. Ш. В.В. Радлов и казахский язык. Изд – во «Наука» Каз ССР, А – Ата, 1981, с-172.
7. Жанпейісов Е. М. М.Әуезовтің «Абай жолы» эпопеясының тілі. Алматы, Ғылым, 1976ж.
8. Ахмедова Ж.К. Казахские народные наименования понятий об измерениях. Автореф. дисс.канд.наук. –Алматы, 1975. –с 155.

**МАЗМҰНЫ
СОДЕРЖАНИЕ**

Баймырзаев Қ.М. АЛҒЫ СӨЗІ.....	3
Kadirsizova G.E. SPEECH IDIOMATIZATION AND METAPHORIZATION OF BUSINESS COMMUNICATION.....	5
Әділбекова М.Б. ЖАСӨСПІРІМДІК ШАҚТАҒЫ ДЕВИАНТТЫ МІНЕЗ-ҚҰЛЫҚТЫ АЛДЫН- АЛУ ЖОЛДАРЫ.....	9
Әлікенова К.Н., Кенжегулова Ә.Е., Тынысханова А.Т. ҚАЗАҚ ХАЛЫҚ ӘНДЕРІНДЕГІ ФИЛОСОФИЯЛЫҚ ОЙЛАР.....	13
Абдрасилова Г.С. ОҚУШЫЛАРДЫҢ ТАНЫМДЫҚ БЕЛСЕНДІЛІГІН АРТТЫРУДЫҢ ЖАҢА ТЕХНОЛОГИЯЛАРЫ.....	17
Айтуғанқызы А. МӘҢГІЛІК ЕЛ ИДЕЯСЫНЫҢ ҰЛТ АҚЫНДАРЫ ШЫҒАРМАЛАРЫНДАҒЫ КӨРІНІСІ.....	24
Али А.Н. ИНТЕРТЕКСТУАЛЬНОСТЬ В МОДЕРНИСТСКОМ РОМАНЕ «О ДИВНЫЙ НОВЫЙ МИР» ОЛДОСА ХАКСЛИ.....	30
Аликенова К.Н., Ли И.В. ОСМЫСЛЕНИЕ ФЕНОМЕНА «ЧТЕНИЯ» ЧЕРЕЗ ФИЛОСОФИЮ НАУКИ.....	32
Аликенова К.Н., Дулат А.Қ. ПЕДАГОГИКАНЫҢ ФИЛОСОФИЯЛЫҚ МӘНІ.....	36
Аликенова К.Н., Итбасова С.К. ФИЛОСОФСКО-МЕТОДОЛОГИЧЕСКИЕ ПРОБЛЕМЫ МАТЕМАТИКИ В СОВРЕМЕННОЙ НАУКЕ.....	41
Аликенова К.Н., Кереева А.Р. ФИЛОСОФИЯ БИОЛОГИИ.....	45
Аликенова К.Н., Махметова Д.Т. ИСТОРИКО-ФИЛОСОФСКОЕ ОСМЫСЛЕНИЕ ОТНОШЕНИЯ К ЛЮДЯМ С ОСОБЕННОСТЯМИ ПСИХОФИЗИОЛОГИЧЕСКОГО РАЗВИТИЯ.....	49
Аликенова К.Н., Мырзахметова Ж.Н. ФИЛОСОФИЯ УПРАВЛЕНИЯ.....	52

Аликенова К.Н., Серубай С.Қ. ФИЛОСОФСКАЯ РЕФЛЕКСИЯ СПЕЦИАЛЬНОЙ ПЕДАГОГИКИ.....	54
Алтынбекқызы А., Токтасын М. АЯҚТАЛМАҒАН ҚЫЛМЫС ҮШІН ЖАЗА ТАҒАЙЫНДАУ МӘСЕЛЕЛЕРІ.....	59
Альситова А.Б. ФОРМИРОВАНИЕ ПРОФЕССИОНАЛЬНО-ЦЕННОСТНЫХ ОРИЕНТАЦИЙ СТУДЕНТОВ КАК ПЕДАГОГИЧЕСКАЯ ПРОБЛЕМА.....	63
Амирова Б.К., Әбілқайдар А. СУРРОГАТТЫҚ «ҚҰРСАҚ АНА» БОЛУДЫҢ КӘЗІРГІ ҚҰҚЫҚТЫҚ ЖАҒДАЙЫ МЕН ҚОҒАМДЫҚ КӨЗҚАРАС.....	67
Аралбаева Р.Қ., Қыдыржанова Ұ.Б. БАЛАЛАРДЫ МЕКТЕПКЕ ЖАЛПЫ ЖӘНЕ АРНАЙЫ ДАЙЫНДАУ.....	73
Аралбаева Р.Қ., Журекова А. ОСОБЕННОСТИ ФОРМИРОВАНИЯ ЗДОРОВЬЯ У ДЕТЕЙ СТАРШЕГО ДОШКОЛЬНОГО ВОЗРАСТА В ДОШКОЛЬНОМ УЧРЕЖДЕНИИ.....	78
Бөрібекова Ф.Б., Дулат А.Қ. ҚАЗАҚСТАН РЕСПУБЛИКАСЫНДАҒЫ ИНКЛЮЗИВТІ БІЛІМ БЕРУ ЖАҒДАЙЫНДА БОЛАШАҚ БАСТАУЫШ СЫНЫП МҰҒАЛІМДЕРІНІҢ МҮМКІНДІГІ ШЕКТЕУЛІ БАЛАЛАРДЫ ОҚЫТУДА АҚТ-НЫ ПАЙДАЛАНУ ЕРЕКШЕЛІКТЕРІ.....	82
Бекежанов Д.Н., Танирбергенов Ж. МЕМЛЕКЕТТІК ҚЫЗМЕТТЕГІ СЫБАЙЛАС ЖЕМҚОРЛЫҚҚА ҚАРСЫ ІС- ӘРЕКЕТ НЕГІЗДЕРІ.....	87
Байжумина А.С. НЕКОТОРЫЕ АСПЕКТЫ СОВЕРШЕНСТВОВАНИЯ ЗАКОНОДАТЕЛЬСТВА В СФЕРЕ НЕДРОПОЛЬЗОВАНИЯ.....	90
Баяхметова Н. ҚАЗАҚСТАНДА ЖАС ҰРПАҚҚА КӨРКЕМДІК БІЛІМ БЕРУ МЕН ЭСТЕТИКАЛЫҚ ТӘРБИЕ БЕРУ.....	97
Битлеуов Б.А. ИЗУЧЕНИЕ И УСОВЕРШЕНСТВОВАНИЕ МЕТОДОВ ОТБОРА АБИТУРИЕНТОВ ФИЗКУЛЬТУРНОГО ФАКУЛЬТЕТА.....	102
Бозымов К.К., Султанова А.К., Жайназаров Н.Ж. ҚАЗАҚТЫҢ АҚБАС ТҰҚЫМДЫ СИЫРЛАРЫН КӨБЕЙТУДЕ УЛЬТРАСОНОГРАФИЯ ТӘЖІРИБЕСІН ҚОЛДАНУ.....	106

Дюсебаева С.Б., Букеева А.С. АҒЫЛШЫН ӘДЕБИЕТІН ОҚЫТУДА Дж. БАЙРОННЫҢ ЕВРЕЙ ӘУЕНДЕРІНІҢ ҚАЗАҚША АУДАРМАЛАРЫНА КӨРКЕМДІК-СТИЛИСТИКАЛЫҚ ТАЛДАУ.....	112
Дюсембинова Р.К., Серубай С.Қ. ОРГАНИЗАЦИЯ МУЗЫКАЛЬНОГО ОБУЧЕНИЯ И ВОСПИТАНИЯ ДЕТЕЙ С НАРУШЕНИЯМИ СЛУХА.....	116
Дюсенова М.Д. ТӘУЕЛСІЗДІК ТІРЕГІ – МЕМЛЕКЕТТІК ТІЛ.....	121
Ерденбекова А.Т. ОҚЫТУ МЕН ТӘРБИЕЛЕУ ҮРДІСІНДЕГІ ПЕДАГОГИКАЛЫҚ ІС-ӘРЕКЕТ.....	123
Ержанова С. МАХАМБЕТ ЖЫРЛАРЫНДАҒЫ АЗАТТЫҚ ИДЕЯСЫ.....	125
Еркінбаева Л.Қ., Қапарова Н.Н. ҚАЗАҚСТАН РЕСПУБЛИКАСЫНДАҒЫ АУЫЛ ШАРУАШЫЛЫҒЫ МАҚСАТЫНА АРНАЛҒАН ЖЕРЛЕРГЕ МЕНШІК ЖӘНЕ ӨЗГЕ ДЕ ҚҰҚЫҚТАР.....	128
Ермухамбетова А.Т. КОМПЬЮТЕР АРҚЫЛЫ ОҚЫТУ – ЗАМАН ТАЛАБЫ.....	133
Есеркепова Ж.О. ХІХ ҒАСЫРДЫҢ 70 ЖЫЛДАРЫНДАҒЫ ХИУА ХАНДЫҒЫНА ЖАСАҒАН РЕСЕЙДІҢ ӘСКЕРИ ЭКСПЕДИЦИЯСЫ ЖӘНЕ ӘЗБЕРГЕН МҰҢАЙТПАСҰЛЫНЫҢ ТАҒДЫРЫ.....	135
Есимбекова М.Е. БІЛІМ КІЛТІ – КІТАПТА.....	140
Есимкулов Б.Н. ЗНАЧЕНИЕ НАЦИОНАЛЬНО-КУЛЬТУРНОЙ СЕМАНТИКИ ФРАЗЕОЛОГИЗМОВ ПРИ ОБУЧЕНИИ РУССКОМУ ЯЗЫКУ СТУДЕНТОВ КАЗАХСКИХ ОТДЕЛЕНИЙ.....	143
Жайлаубаева М. Ш. УӘЛИХАНОВ ҚАЗАҚ ХАЛҚЫНЫҢ АҒАРТУШЫ-ДЕМОКРАТЫ, ТАРИХШЫ, ЭТНОГРАФ ҒАЛЫМЫ.....	147
Жансүгіров С.І. ІЛІЯС ӘКЕМ ТУРАЛЫ БІРЕР СӨЗ.....	152
Жантилеуова Г.К., Алпысбаева А.Е. НЕМІС ТІЛІ ГРАММАТИКАСЫН ОҚЫТУДА АНА ТІЛІНІҢ (ҚАЗАҚ ТІЛІ) ТИГІЗЕР ӘСЕРІ.....	153

Жарылхасынова А.К., Кальякбар К.Т. ТҮЛҒААРАЛЫҚ КИКІЛЖІҢНІҢ АДАМНЫҢ ФИЗИОЛОГИЯЛЫҚ, ПСИХОЛОГИЯЛЫҚ ДЕНСАУЛЫҒЫНА ӘСЕРІ.....	157
Жауынбаева Н.Қ. ІЛИЯС МҰРАСЫ ЖӘНЕ АРХИВ МҰРАҒАТЫ.....	161
Жубантаев И.Н., Нигметуллина Ә.Р. ДИСПЕПСИЯ АУРУЫНА ШАЛДЫҚҚАН БҰЗАУЛАРДЫ ЕМДЕУ БАРЫСЫНДА МОНКЛАВИТ-1 ПРЕПАРАТЫН В.В. МОСИН БОЙЫНША ПЛЕВРА ҮСТІ НОВОКАИНДЫ ТЕЖЕУМЕН БІРГЕ ҚОЛДАНУ.....	163
Жубантаев И.Н., Рашитова А.А. ҚОЗЫЛАР БРОНХОПНЕВМОНИЯСЫН ЕРТЕ ПОСТНАТАЛДЫҚ КЕЗЕҢІНДЕ ЕМДЕУ ҮШІН ТИМОГЕНДІ ҚОЛДАНУ.....	167
Жумагельдинова О.А. ОҚУШЫЛАРДЫ ҰБТ-ҒА ДАЙЫНДАУДЫҢ ТИІМДІ ЖОЛДАРЫ.....	170
Жумагулова А.С. ҚАЗАҚСТАН РЕСПУБЛИКАСЫНДАҒЫ МЕМЛЕКЕТТІК ҚЫЗМЕТТЕГІ КАДРЛАРДЫ БАСҚАРУ ТИІМДІЛІГІ.....	172
Жұмағали Қ., Ганиева К. ТРАДИЦИОННЫЕ И НЕТРАДИЦИОННЫЕ МЕТОДЫ ОБУЧЕНИЯ НА УРОКЕ ИНОСТРАННОГО ЯЗЫКА.....	176
Зайкенова Р. ІЛИЯС ЖАНСҮГІРҰЛЫНЫҢ «КҮЙ» ЖӘНЕ «КҮЙШІ» ПОЭМАЛАРЫНДАҒЫ АРНАУ ТАРИХЫ ЖӘНЕ КӨРКЕМДІК ШЕШІМ.....	181
Закирова Ф.Б., Кереев А.К., Кереева Д.Б., Харесова А. СИБИРЛАРДЫҢ ЖЕЛІНСАУЫН САЛЫСТЫРМАЛЫ ЕМДЕУ ТИІМДІЛІГІ.....	186
Имагамбетова А.А. БАСТАУЫШ СЫНЫП ОҚУШЫЛАРЫНЫҢ АДАМГЕРШЛІК МӘДЕНИЕТІН ҚАЛЫПТАСТЫРУ ЕРЕКШЕЛІКТЕРІ.....	191
Имангазинов М.М. ІЛИЯС ЖАНСҮГІРОВ ЖӘНЕ «МӘҢГІЛІК ЕЛ» ИДЕЯСЫ.....	195
Иманғалиева М.Е., Қибатолда А.С. КӨРУ ҚАБІЛЕТІ БҰЗЫЛҒАН БІЛІМГЕРЛЕРДІ ПСИХОЛОГИЯЛЫҚ ТҮРҒЫДА ҚОЛДАУ.....	197
Ислам Д.А ҚАЗАҚ ӨЛЕҢІНДЕГІ ӨЛШЕМ-ӨРНЕКТЕР.....	200

Ислам Д.А. «ОБА» ӨЛЕҢІНДЕГІ ОЙДЫ БЕЙНЕЛЕУ.....	203
Көшекова А.А. ІЛИЯС ЖАНСҮГІРОВТІҢ ПУБЛИЦИСТИКАЛЫҚ ЕҢБЕКТЕРІНДЕГІ ТАРИХИ- ӘДЕБИ ОБРАЗДАР.....	209
Кадирова Э.К. ОҚУШЫЛАРДЫҢ ОҚУ ЖЕТІСТІКТЕРІН БАҒАЛАУ.....	213
Камел Р.Б. ПРОТИВОДЕЙСТВИЕ ОРГАНОВ ПРОКУРАТУРЫ КОРРУПЦИИ В РЕСПУБЛИКЕ КАЗАХСТАН И РОССИЙСКОЙ ФЕДЕРАЦИИ.....	216
Камидолданова Д.Е. БАБАЛАР САЛҒАН ДАҒҒЫЛ ЖОЛ.....	221
Камидолданова Ш.М. ҚАЗАҚСТАН ТӘУЕЛСІЗДІГІ МӘҢГІЛІККЕ.....	225
Каримова Ж.Д. ПРИНЦИПЫ ВЗАИМОДЕЙСТВИЯ ПРАВОВЫХ И РЕЛИГИОЗНЫХ НОРМ.....	228
Касымова А.Х., Сарсенғалиева Ж.Г. ПРИМЕНЕНИЕ ИНТЕРНЕТ/ИНТРАНЕТ ТЕХНОЛОГИИ ДЛЯ ПОДДЕРЖКИ БИЗНЕС ПРОЦЕССОВ.....	231
Козыкенова Ш.А. ЖАҒАҒАНДАНУ ҮДЕРІСІНДЕГІ ОҚЫТУ МЕН ОҚУДАҒЫ ЕРЕКШЕЛІКТЕР.....	235
Копбаева А.Ж. БАЛАЛАР МУЗЫКА МЕКТЕБІНІҢ ОҚУШЫЛАРЫНА МУЗЫКАЛЫҚ ТӘРБИЕ БЕРУДІҢ КЕЙБІР ЕРЕКШЕЛІКТЕРІ (ДОМБЫРА СЫНЫБЫ НЕГІЗІНДЕ).....	238
Қадырғаниязов Н.С. XX ҒАСЫРДЫҢ БАСЫНДАҒЫ ӘДЕБИ АХУАЛ ЖӘНЕ ІЛИЯС ЖАНСҮГІРОВ.....	242
Қаратаева Д.Ғ., Чинғизбаева Б.Ч. XVIII Ғ. АЯҒЫ МЕН XIX Ғ. БАСЫНДАҒЫ ЕУРОПАЛЫҚ ДИПЛОМАТИЯ.....	245
Мұхажанова Т.Н., Дүйсеке С.Қ. 1916 ЖЫЛҒЫ ЖЕТІСУ ЖЕРІНДЕГІ ҰЛТ-АЗАТТЫҚ КӨТЕРІЛІС.....	249
Мамбеталина А.А., Миралиева А.Ж. СУЩНОСТНЫЕ ХАРАКТЕРИСТИКИ ЭТНИЧЕСКОЙ ТОЛЕРАНТНОСТИ.....	253

Машанова С.М. КӨПШІЛІК АЛДЫНДА СӨЙЛЕУ МӘТІНІНІҢ ЖАНРЛЫҚ ЕРЕКШЕЛІКТЕРІ.....	255
Молдабекова Ш.С., Маукебаева М.А. ПСИХОЛОГО-ПЕДАГОГИЧЕСКИЕ ФАКТОРЫ ГОТОВНОСТИ УЧИТЕЛЯ К ТВОРЧЕСКОЙ ДЕЯТЕЛЬНОСТИ.....	258
Муздыбаев Б.А. Шаяхметов Б.Ш., Муздыбаев Ж.Б. ЖОҒАРЫ ОҚУ ОРЫНДАРЫ СТУДЕНТТЕРІНДЕ ҚАРЫМ-ҚАТЫНАС МӘДЕНИЕТІН ҚАЛЫПТАСТЫРУДЫҢ НЕГІЗГІ ФОРМАЛАРЫ МЕН ӘДІСТЕРІ.....	260
Муханова А.Б. ВЕБ-МЕДИАМӘТІН АУДАРМАСЫНДАҒЫ ГРАММАТИКАЛЫҚ ИНТЕРФЕРЕНЦИЯ МӘСЕЛЕСІ.....	264
Мухитдинова Р.А., Белдикбаева М.К. АРАҚАШЫҚТАН ЗЕРДЕЛЕУ МӘЛІМЕТТЕРІНІҢ НЕГІЗІНДЕ ЛАНДШАФТТАРДЫ ЗЕРТТЕУДІҢ ТӘСІЛДЕРІ.....	268
Нұрбек Д.Т., Мырзагулов М. АЗАМАТТЫҚ ПРОЦЕСКЕ ПРОКУРОРДЫҢ ҚАТЫСУЫНЫҢ ҚҰҚЫҚТЫҚ НЕГІЗДЕРІ.....	272
Насамбаев Е., Досжанова А.О., Батыргерева М.А. ДИНАМИКА ЖИВОЙ МАССЫ И СРЕДНЕСУТОЧНОГО ПРИРОСТА МОЛОДНЯКА КАЗАХСКОЙ БЕЛОГОЛОВОЙ И ГЕРЕФОРДСКОЙ ПОРОД.....	277
Насамбаев Е., Жумашев А.К. ХОЗЯЙСТВЕННО-ПОЛЕЗНЫЕ И ЭКСТЕРЬЕРНО-КОНСТИТУЦИОНАЛЬНЫЕ ОСОБЕННОСТИ КОРОВ КАЗАХСКОЙ БЕЛОГОЛОВОЙ ПОРОДЫ КХ МАХОРИН Г.В.....	281
Нұрсұлтанов Р., Бекежанов Д.Н. КӘМЕЛЕТКЕ ТОЛМАҒАН БАЛАЛАР АРАСЫНДАҒЫ ҚЫЛМЫСТЫҢ АЛДЫН АЛУДЫҢ ХАЛЫҚАРАЛЫҚ ҚҰҚЫҚТЫҚ МӘСЕЛЕЛЕРІ.....	285
Озенбаев М.Р., Мұқаметәлі Т ҰЛТТЫҚ ОЙЫНДАРДЫҢ ПЕДАГОГИКАЛЫҚ НЕГІЗІ.....	289
Отарбай А., Түбекбаев С.Е. ДЕНЕ ШЫНЫҚТЫРУ САБАҒЫНЫҢ БАСТЫ БАҒЫТЫ – САЛАУАТТЫ ҰРПАҚ ТӘРБИЕЛЕУ.....	293
Өзенбаева А.Т., Төребекова М.Ж. ҚАЗАҚСТАН РЕСПУБЛИКАСЫНДАҒЫ БАЛА ҚҰҚЫҒЫН ҚОРҒАУДАҒЫ ҚҰҚЫҚТЫҚ ЕРЕКШЕЛІКТЕР.....	296

Панияз Т.П., Антаев Ж.Т., Жумабаева Ж.Н. 1916 ЖЫЛҒЫ ЖЕТІСУДАҒЫ ҰЛТ-АЗАТТЫҚ КӨТЕРІЛІС.....	301
Парменқызы А. ДИСКУРС ҚАТЫНАСТЫҢ БІРЛІГІ РЕТІНДЕ.....	304
Рахатова А.А. ОТБАСЫ – ТҰЛҒАНЫ ҚАЛЫПТАСТЫРУШЫ БЕСІК.....	308
Рахатова К.О. ОҚУШЫЛАРДЫҢ ШЫҒАРМАШЫЛЫҚ ДЕРБЕСТІГІН ҚАЛЫПТАСТЫРУДА ЖАЗБА ЖҰМЫСТАРДЫҢ МАҢЫЗЫ.....	310
Рахимова Г.Ә. ҚАЗАҚСТАН РЕСПУБЛИКАСЫНДАҒЫ АЗАМАТТЫҚ ПРОЦЕСТІК ЗАҢНАМАЛАРЫНЫҢ ЖАҢА БАҒЫТТАРЫН ҚҰҚЫҚТЫҚ РЕТТЕУ.....	312
Рахымбеков А.Ж., Нурбосынова Г.С., Турарбеков Б.Қ., Түсүмбаева М.Б. АЛЬТЕРНАТИВТІ ЭНЕРГИЯ БОЛАШАҒЫ.....	318
Садуақасова Р.А., Турганова М.М., Ошакбаева З. БІЛІМ БЕРУ ҮРДІСІН АҚПАРАТТАНДЫРУ – ЖАҢА АҚПАРАТТЫҚ ТЕХНОЛОГИЯЛАРДЫ ПАЙДАЛАНУ.....	322
Сегізбаев М.Қ. ПАТРИОТТЫҚ ТӘРБИЕ – ҰЛТ НЕГІЗІ.....	327
Сейсенбаева Ж.А. БІЛІМ БЕРУ БАҒДАРЫНА МӘҢГІЛІК ЕЛ ҚҰНДЫЛЫҚТАРЫН ЕНДІРУ ЖОЛДАРЫ.....	329
Сериев Б.А., Болысбаева Э. ПОНЯТИЕ СУДЕБНОЙ ФОНОСКОПИЧЕСКОЙ ЭКСПЕРТИЗЫ: ЭТАПЫ РАЗВИТИЯ И ВИДЫ.....	332
Смагулов Е.Ж., Смагулов Б.Е., Муханова А.М. ПАЙЫЗ ТҮРЛЕРІ ЖӘНЕ ОНЫ ЕСЕПТЕУ.....	336
Смагулов Е.Ж., Толегенова К.К., Садуова А.М. МАТЕМАТИКАЛЫҚ ҮЛГІЛЕУ ЖӘНЕ ЕСЕПТЕУ.....	338
Смайыл Д., Тулешова Г.Б. ИННОВАЦИЯЛЫҚ АДАМ – ИНДУСТРИАЛДЫ-ИННОВАЦИЯЛЫҚ ДАМУДЫҢ ӨЗЕКТІ ФАКТОРЫ РЕТІНДЕ.....	341
Сыдыкова Г.М. БЕЙНЕЛЕУ ӨНЕРІ ӨСЕМДІККЕ ТӘРБИЕЛЕЙДІ.....	343

Төлебаев Т.Ә. А.Н. НҮСПБЕКОВ ЕҢБЕКТЕРІНДЕГІ ХІХ-Ғ. СОҒЫ МЕН ХХ-Ғ. БАСЫНДАҒЫ ЖАҢА ӘЛЕУМЕТТІК ТОПТАР ТУРАЛЫ МӘСЕЛЕЛЕР.....	345
Танабаева А. ИЛИЯС ЖАНСҮГРОВ ӨЛЕҢДЕРІНДЕГІ ЖАҢА ЗАМАН БЕЙНЕСІ.....	349
Тастемирова А.Е., Абиьгазиева Ж.К. ИСПОЛЬЗОВАНИЕ ИНТЕРНЕТ-РЕСУРСОВ В ОРГАНИЗАЦИИ САМОСТОЯТЕЛЬНОЙ УЧЕБНОЙ ДЕЯТЕЛЬНОСТИ СТУДЕНТОВ.....	354
Тинистанова С.С., Бөкес Ж. ЖАСӨСПІРІМ ҚЫЛМЫСКЕР ТҮЛҒАСЫНЫҢ ЕРЕКШЕЛІГІ ЖӘНЕ ЖАСӨСПІРІМ ҚЫЛМЫСКЕРЛЕРДІ ҚЫЛМЫСТЫҚ ЖАУАПТЫЛЫҚҚА ТАРТУ.....	358
Тілеубаев Ш.Б. ЖЕТІСУДАҒЫ 1916 ЖЫЛҒЫ КӨТЕРІЛІС ЖӘНЕ ХАН САЙЛАУ ДӘСТҮРІНІҢ ҚАЙТА ЖАҢҒЫРУЫ.....	361
Түлебаев Б., Сақуова К. СОВЕРШЕНСТВОВАНИЕ ГИБРИДНЫХ СВИНОМАТОК ПО ВОСПРОИЗВОДИТЕЛЬНОЙ СПОСОБНОСТИ.....	368
Түлеужанова К.А., Смаилова Д. ФУНКЦИИ ЭТНИЧЕСКОГО САМОСОЗНАНИЯ.....	372
Түлеужанова К.А., Смаилова Д. СУЩНОСТЬ, СТРУКТУРНЫЕ КОМПОНЕНТЫ ЭТНИЧЕСКОГО САМОСОЗНАНИЯ.....	376
Турсунова И.Н. ҚАЗАҚСТАН РЕСПУБЛИКАСЫНЫҢ ИНВЕСТИЦИЯЛЫҚ ТАРТЫМДЫЛЫҒЫ.....	380
Умбетова Г.М. ҚАЗАҚ ТІЛІ МЕН ӘДЕБИЕТІ САБАҚТАРЫНДА ЖҮЙЕЛІК-ҚЫЗМЕТТІК ҚАТЫНАСТЫ ЖҮЗЕГЕ АСЫРУДЫҢ ТИІМДІ ЖОЛДАРЫ.....	384
Чинибаева К.М., Кылышпаева М.Х. О НЕКОТОРЫХ ОСОБЕННОСТЯХ СИСТЕМЫ ОБРАЗОВАНИЯ В ГЕРМАНИИ.....	387
Чукмаитов Д.С., Ахмедов А. ПРАВОВАЯ ПРИРОДА НАЛОГОВОГО ОБЯЗАТЕЛЬСТВА.....	391
Чукмаитов Д.С., Кәрімқызы Ж. ҚАЗАҚСТАН РЕСПУБЛИКАСЫ ПАРЛАМЕНТ ДЕПУТАТТАРЫНЫҢ ҚҰҚЫҚТЫҚ МӘРТЕБЕСІНІҢ ЕРЕКШЕЛІКТЕРІ.....	395

Шалтабаев А.А., Калым М.Г.

РАЗВИТИЕ ТЕХНОЛОГИИ LTE В ГОРОДЕ ТАЛДЫКОРГАН. КРАТКОЕ
РАССМОТРЕНИЕ ОСНОВНЫХ ПАРАМЕТРОВ ТЕХНОЛОГИИ LTE..... 399

Шеримова Н.Ш., Бимолдина И.

КЕЙБІР САҚТАНДЫРУ ШАРТ ТҮРЛЕРІНІҢ ҚҰҚЫҚТЫҚ РЕТТЕЛУІ..... 404

Шукуманова Б.С.

НУМЕРАТИВТІ ЛЕКСИКАНЫҢ ЕКІ ТІЛДЕГІ САЛЫСТЫРМАЛЫ
ҚОЛДАНЫСЫ..... 408



«ЖАНСУГІРОВ ТАҒЫЛЫМЫ»
республикалық ғылыми-тәжірибелік конференция
МАТЕРИАЛДАРЫ

9 желтоқсан

МАТЕРИАЛЫ
республиканской научно-практической конференции
«ЖАНСУГУРОВСКИЕ ЧТЕНИЯ»

9 декабря

Компьютерлік қалыптаушы– Абилямжинова А.К.
Компьютерная верстка– Абилямжинова А.К.
Мұқабының дизайні – Пеньков В.В.
Дизайн обложки – Пеньков В.В.

Басуға қол қойылды 6.12.2016 ж.
Әріп түрі «Times New Roman». Қалыбы 200x290. Офсет қағазы
Таралымы 150 дана. Ш.т.б. 26.3. Тапсырыс № 0022
Баспа бөлімі.
І. Жансүгіров атындағы Жетісу мемлекеттік университеті
040009, Талдықорған, Жансүгіров көшесі, 187а

Подписано в печать 6.12.2016 г.
Гарнитура «Times New Roman». Формат 200x290. Бумага офсетная.
Тираж 150 экз. У.п.л. 26.3. Заказ № 0022
Издательский отдел
Жетысуского государственного университета им. И. Жансугурова.
040009, Талдықорған, ул. Жансугурова, 187а