

**X МЕЖДУНАРОДНАЯ НАУЧНО-ПРАКТИЧЕСКАЯ
ИНТЕРНЕТ-КОНФЕРЕНЦИЯ**

**«ТЕНДЕНЦИИ И ПЕРСПЕКТИВЫ РАЗВИТИЯ
НАУКИ И ОБРАЗОВАНИЯ
В УСЛОВИЯХ ГЛОБАЛИЗАЦИИ»**



ВЫПУСК 10

16-17 января 2016 г.

г.Переяслав-Хмельницкий

ГОСУДАРСТВЕННОЕ ВЫСШЕЕ УЧЕБНОЕ ЗАВЕДЕНИЕ
«Переяслав-Хмельницкий государственный педагогический университет
имени Григория Сковороды»

Совет молодых ученых университета

Материалы
X Международной научно-практической интернет-конференции
**«Тенденции и перспективы развития науки и образования
в условиях глобализации»**
16-17 января 2016 года

Сборник научных трудов

Переяслав-Хмельницкий – 2016

УДК 001+37(100)

ББК 72.4+74(0)

Т 33

Материалы X Международной научно-практической интернет-конференции «Тенденции и перспективы развития науки и образования в условиях глобализации»: Сб. науч. трудов. – Переяслав-Хмельницкий, 2016. – Вып. 10. – 646 с.

ГЛАВНЫЙ РЕДАКТОР:

Коцур В.П. – доктор исторических наук, профессор, академик НАПН Украины, ректор ГВУЗ «Переяслав-Хмельницкий государственный педагогический университет имени Григория Сковороды»

РЕДАКЦИОННАЯ КОЛЛЕГИЯ:

Рык С.Н. – кандидат философских наук, доцент, проректор по научной работе ГВУЗ «Переяслав-Хмельницкий государственный педагогический университет имени Григория Сковороды»

Скляренко О.Б. – кандидат филологических наук, доцент

Коцур В.В. – кандидат политических наук, председатель Совета молодых ученых университета

Кикоть С.Н. – кандидат исторических наук, заместитель председателя Совета молодых ученых университета

Гайдаенко И.В. – руководитель центра устной истории, секретарь Совета молодых ученых университета

©Совет молодых ученых университета

© ГВУЗ «Переяслав-Хмельницкий
государственный педагогический
университет имени Григория
Сковороды»

СҮТ ӨНІМДЕРІНІҢ САПАСЫ МЕН ҚАУІПСІЗДІГІ

Сүт - бұл сүтқоректілердің сүт бездерінен алынатын өнім. Сүт - адам мен сүтқоректі жануарлардың сүт безінде лактация кезеңінде түзілетін сұйық зат. Сияр сүтінің құрамында орташа су (87,5%), сүт қанты (4,7%), май (3,9%), ақуыздар (3,3%), минералды заттар (0,7%), витаминдер мен ферменттер бар [1]. Мал сүтінің құрамындағы ақуыздар: альбумин – жас организмнің өсуі; глобулин – иммунитеттің қалыптасуы үшін қажет. Сүт майы глицеридті қоспалардан тұрады. Салқындатылған сүтте май түйіршіктерінің диам. 0,1 – 20 мкм болатын суспензия, ал жаңа сауылған сүт пен ысытылған сүтте эмульсия түрінде болады. Осы түйіршіктер сүт біраз тұрғаннан кейін оның бетіне кілегей болып жиналады. Сүт лактозасы (дисахарид) – таза күйінде ақ түсті, кристал тәрізді ұнтақ. Оны айран, қымыз ашыту үшін және медицинада, бактериологияда қоректік орта дайындау үшін қолданады. Сүттің минералдық құрамы: макроэлементтер (кальций, фосфор, натрий, калий, күкірт, хлор, магний, т.б.) мен микроэлементтерден (цинк, мыс, темір, т.б.) тұрады. Сондай-ақ ферменттер, гормондар, иммунды денелер, газдар да кездеседі. Сүт құрамындағы вегетативті микробты (оның ішінде патогендік түрін) жою үшін пастерлеу әдісін қолданады.

Сүттің сапасы мен дәмі көбінесе оның майлылығымен анықталады: майы көп болған сайын, оның дәмі де жақсы болып, құнарлылығы да артады. Әртүрлі мал сүттерінің майлылығы (% есебімен) орташа мынадай: сияр сүті - 3,9, ешкі - 4,3, қой - 7,2, шошқа - 5,9, түйе - 5,0.

Мал сүті – құнды тағамдық зат, одан әр түрлі сүт тағамдары, май, айран, шұбат, қымыз, ақлақ, уыз, уызқағанақ, қатық, сарысу, сүзбе, сүт көже, құрт, балмұздақ, т.б. жасалады. Адамның күнделікті тағамдық рационында сияр сүті көп пайдаланылады [2].

Сүт - барлық жастағы адамдар үшін жұғымдылығы жоғары оңай сіңетін өнім. 100 грамм сүтте 3 грамға жуық ақуыз, 3,2 грамм эмуль-гацияланған оңай сіңетін май, көптеген мөлшерде оңай сіңірілген кальций мен фосфор қосындылары, сондай-ақ белгілі мөлшерде А1, В2, Д витаминдері бар және де жазғы уақытта сияр сүтіндегі бұл витаминдер қыстағыдан едеуір көп болады. 100 грамм сүт организмге 60-қа жуық килокалория береді. Сүт ақуызы негізінен, казеиннен (2,7 %), лактальбуминнен (0,4 %) және лактоглобулиннен (0,1%) тұрады. Сүт ақуызының 75-96 пайызы организмге сіңімді келеді. Құрамындағы лактоза не сүт қанты тез ашиды. Бұл қасиетті сүт ашытуда пайдаланылады. Минерал заттары органикалық және бейорганикалық қышқыл тұздары түрінде кездеседі. Сондай-ақ, 60-тан астам фермент, әртүрлі гормон (окситоцин, пролактин, фолликулин, адреналин, инсулин т.б.), иммундық заттар (антиоксин, глотинин, онсонин т.б.), газдар (СО₂, О₂, Н₂, NH₃), микроорганизмдер болады [5].

Сүт - бағалы тағамдық өнім. Ана босанғаннан, мал төлдегеннен кейін алғашқы күндері сүт уыз түрінде шығады. Ана сүттінің уызы сәбиді әр түрлі аурулардан қорғайтын затқа (антиденелерге) бай. 7 – 10 күн өткен соң сүттің әдеттегі құрамы қалыптасады. Ана сүтінің құрамы сәбиге қажетті қоректік заттар, гормондар (әсіресе, қалқанша бездің гормоны), ферменттер, ақуыздар, көмірсулар мен витаминдерге бай болғандықтан сәбидің организмі оны жақсы сіңіреді. Сондай-ақ сүт құрамындағы минералды тұздардың (кальций мен фосфор) сәбидің қаңқа сүйегінің қалыптасуына әсері зор. Сондықтан баланың дұрыс дамып, өсуі үшін жас сәбиді ана сүтімен емізудің маңызы өте зор.

Сүт және сүт өнімдерінің химиялық және биологиялық құндылығы табиғатта кездесетін барлық тағамдардан жоғары. Сүт және сүт өнімдері әр түрлі тағамдардың құрамына кіре отырып, оның тамақтық құрамын жақсартады, түрлендіреді және тамаққа жағымды дәм береді. Ежелгі философтар сүттің химиялық және физикалық қасиеттерін білмеген, бірақ олардың организмге әсерін байқап, оларды «ақ қан», «денсаулықтың көзі», «өмірдің шырыны» деп атаған.

Сүтті қолданудың алғашқы басы көне кезеңге кіреді және ол жабайы ешкілерді, қойларды, кейіннен сиярларды қолға үйретумен байланысты. Ежелгі адамдардың ерте заманда қан аздық, асқазан ауруларын, және басқа да ауруларды емдеуде сүтті қолданғанын куәләндыратын көптеген деректер бар.

Сонымен қатар, атақты грек дәрігері Гиппократтың (б.э.д. 400 жыл бұрын өмір сүрген) ойы бойынша, аурулардың көптеген қатарларына малдың сүтін қолдануға болатыны немесе болмайтыны айтылды.

Сүтпен емдеуді ең алғаш рет 1000 жыл бұрын өмір сүрген Тәжік оқымыстысы - дәрігер Ибн-Сина (Авиценна) кітабына енгізген. Ол кітабында сүт тағамдары, әсіресе, қарт адамдарға пайдалы деп жазған. Ежелгі Грузия мен Арменияда қалтырауды сүтпен емдеген, ал Қазақстан, Орта Азия, Кавказ, ежелгі Шығыс елдері ертеден сүтті ашытып қымыз, айран, сыр түрлерін алған.

Сүт өнімдерінің сапасы сол өнімдерді алатын шикізат-сүтке, мал тұқымына, сауу мерзіміне, жем шөпке жыл мезгіліне, т.б. факторларға байланысты. Республикамыздың көптеген лабораторияларының зерттеген материалдарына қарағанда сүт сапасы көбінесе жыл мезгілдері мен жайылымға қарай өзгеріп отырады [3].

Сүт сапасы тек сүттің химиялық құрамына ғана емес, сонымен бірге оны сауу тәсіліне де байланысты. Мәселен, қолмен сауғанда 1 мг сүтте орта есеппен 21 мың бактерия болады да, машинамен сауғанды сүтте (ыдыстарды күту тәртібіне байланысты) 6,7-10,0 мыңға дейін бактерия болады. Демек сүт машинамен сауылса,

құралдар таза сақталса, онда сүт сапасы жоғары болады да, ыдыстар таза сақталмаса ондай сүтте бактериялар көп болып, өнім сапасы төмендеп кетеді. Сонымен сүт сапасы - оны сауу әдісіне, сақтауға, тасуға және сатуға да байланысты. Кей кезде өндіріске лас сауған сүт түсіп отырады. Мұның өзі сүт сауғанда сауыншы тазалығы, санитарлық-гигиеналық жағдай сақталмағандығынан болады [3].

Сүт көптеген микроорганизмдердің қолайлы қоректік ортасы болып табылады. Соның ішінде қолайлы жағдайда ауру тудыратын патогенді микроорганизмдер, сондықтан сүттің эпидемиологиялық ролі жоғары. Сүт эпидемияларының пайда болу механизмі қарапайым, себебі ол ластанған сүт өнімдерін пайдалануымен байланысты. Сүтпен берілетін ауруларды инфекция көзіне байланысты 2-ге бөлуге болады:

Адамға қауіпті, сүт жануарлары арқылы ластанатын (зоонозды) малдардың ауруы. Бұл кезде қоздырғыштар сүтке желін, тері жамылғысы, кілегей қабықшасы, көң және жеммен түседі.

Сүт арқылы берілетін адам аурулары. Бұл кезде сүт пайдалануға дейін өтетін барлық кезеңде ластануы мүмкін. Олардың ішінде ең қауіптісі жылумен өңдеуден кейінгі (пастерленген) сүттің ластануы (мысалы: сүтті бутылкаға құю, жабдықтау, сүтті сату кездерінде), себебі патологиялық микрофлора антогонист (сүт қышқылы микрофлорасы) болмағанда қолайлы температурада еркін көбейеді.

Сүт-тағамдық зооноздың бір мысалы бруцеллез болып саналады. Бруцеллезбен зақымдалу кезіндегі сүт және сүт өнімдерінің ролі жоғары (алиментарлы негізгі зақымдалудың 60-80%). Бруцеллез сыртқы ортада тұрақты және сүт пен сүт өнімдерінде жақсы сақталады.

Адамның бруцеллезбен сүт және сүт өнімдері арқылы зақымдалуының алдын алу үшін бірқатар ветеринарлық-санитарлық шаралар жасау керек, ауру малдың сүт және сүт өнімдерін залалсыздандыру шараларын қолдану қажет. Ауру малды анықтау үшін жылына бір рет әр малға серологиялық (Райта және Хедельсон) және аллергиялық (Бюрне) реакциясын жасау керек. Бруцеллезге оң реакция көрсеткен малды оңашалайды. Бруцеллезге жасалған серологиялық және аллергиялық реакцияларға оң нәтиже көрсеткен малдың сүтін клиникалық белгілері болмаса, тағам ретінде қолдануға болады және алдын ала пастеризациялағаннан кейін сүт өнімдерін жасауға болады. Балалар және емдеу мекемелеріне пастерленбеген ірімшікті жіберуге тиым салынады.

Ауылшаруашылығында сүт және сүт өнімдері арқылы таралатын аса қауіпті адам ауруының бірі – туберкулез. Туберкулезбен ауру адам қақырығынан бөлінетін микобактерия арқылы және ауру жануардың сүті арқылы зақымдалуға болады. адам, мал, құстар туберкулезінің қоздырғыштары өзгеше (адам туберкулезінің бактериясы 3 түрімен шақырыла алады: адам, өгіз, құс). Ауру малдың туберкулезіне балалардың қабылдағыштығы жоғары. Бұл кезде сүт негізгі жұғу көзі болып табылады. Сүтке туберкулез микобактериясы ластармен, қоршаған ортадан (көң, шаң ж.т.б.) түседі, бірақ инфекцияның басты көзі туберкулезбен зақымдалған желін болып саналады. Малдардың туберкулезінің басқа да клиникалық түрлері (ішектік, өкпелік) туберкулез бактерияларының сүтке түсу қаупін тудырады. Туберкулез микобактериясы сүтте 10 күн, сүт қышқылы өнімдерінде 20 күндей, сырда 300 күнге дейін сақталады. Сондықтан туберкулинге оң нәтиже көрсеткен малдардың сүтін туберкулез клиникасы байқалмаған жағдайда ғана алдын ала 80-850С температурада 30 минут пастеризациялағаннан кейін ғана тағам ретінде немесе сүт өнімдерін өндіруге пайдалануға рұқсат етіледі [5].

Сүттің және сүтті малдардың адам түріндегі туберкулезбен зақымдалуын болдырмауға бағытталған шараларды орындау керек. Ол үшін:

- ферма және сүт мекемелерінің жұмыскерлерін жыл сайын тексеру керек;
- туберкулездің белсенді түрі бар және бациллотасымалдаушы адамды жұмысқа қабылдамау;
- туберкулез емхана мен санаториялардағы залалсыздандырылмаған тамақтық қалдықтармен малдарды қоректендіруге тиым салу;
- туберкулез емхана мен санаторияларындағы іркінді су мен қоқыстарды тазалауды бақылауын ұйымдастыру керек.

Сонымен бірге аусыл, сібір түйнемесі, ку қызба аурулары да мүйізді жануарлардың қауіпті аурулары.

Сүт және сүт өнімдері адамдардың басқа да ауруларының берілу факторы бола алады. Олардың ішінде ең бастылары: іш сүзегі, паратиф, сальмонеллездер, дизентерия, полиомиелит, эпидемиялық гепатит, дифтерия, кене энцефалиті және т.б.

Сүт және сүт өнімдерінің ластану себебі санитарлық-гигиеналық ережелердің және сүт зауыты мен сүт тауар фермасындағы жағдайдың дөрекі бұзылуы болып саналады. Дер кезінде емделмеу және оңашаланбау салдарынан бациллотасымалдаушы және аурудың жеңіл немесе жасырын түрімен ауыратындар өте қауіпті және олар инфекцияның кең таралуына ықпалын тигізеді.

Сонымен қатар адам организмінде антибиотиктер төзімді микроб түрі түзілу қаупі туындайды. Сондықтан антибиотикалық ем қабылдаған сиыр сүті антибиотик енгізгеннен кейін 72 сағаттан соң ғана қолдануға рұқсат етіледі. Ол уақытқа дейін бұл сүтті ішуге, одан сүт өнімдерін жасауға, басқа сүттермен араластыруға болмайды.

Тексеру санитарлық-ветеринарлық бақылаудың келісімі бойынша жасалынады. Оны барлық мекемелер, сүт кәсіпорындарында жұмыс істейтін адамдар қатаң орындау керек. Бұл ережелерге жатады:

- сүтті міндетті түрде пастеризациялау және оны таратар алдында салқындату;
- сүт зауытының, ыдыстардың, фермадағы территория жағдайының санитарлық ережелерінің орындалуы;

- ішуге арналған сүттің бүкіл одақтық стандартқа сәйкес болуы;
- Ветеринарлық бақылауда:
- малдардың денсаулығын;
- ауру малдың дер кезінде оңашалануын;
- малдардың емделуін;
- мал сауыққан соң, оның сүтін пайдалануға рұқсат беруді;
- антибиотик және т.б. дәрілерді пайдалануды;
- малдарды паразиттерден қорғау үшін дезинфицирлеуші заттарды пайдалану ережелерінің орындалуын қадағалайды.

Сүтті және сүт өнімдерін сату кезінде оның қауіпсіздігіне қойылатын талаптар:

1. Сүт және сүт өнімдерін өткізу, олардың нормативтік құжаттамаларына сәйкес тамақ өнімдерін қабылдау, бақылау, сәйкестендіру және сақтау мүмкіндігін қамтамасыз ететін, ішкі сауда объектілерінде санитарлық-гигиеналық нормативтерді сақтай отырып жүзеге асырылады.

2. Сүтті және сүт өнімдерін өткізу үшін негізгі шарттар мыналар болып табылады:

- ілеспе құжаттардың болуы;
- сүт және сүт өнімдері, оны қолдану және сақтау шарттары туралы ақпараттың болуы;

сүт және сүт өнімдерінің қауіпсіздігін растайтын құжаттың (санитарлық-эпидемиологиялық қорытындының, ветеринариялық-санитарлық қорытындының, ветеринариялық сертификаттың, ветеринариялық анықтаманың, сәйкестік сертификатының) болуы.

3. Сүт және сүт өнімдерін өткізу сүт және сүт өнімдерінің нақты түрлерін сақтау шарттары сақталған кезде нормативтік құжаттармен белгіленген жарамдылық мерзімі шегінде жүзеге асырылады.

4. Сүт және сүт өнімдері тұтынушылық немесе топтық орамда (ыдыста), немесе оларсыз: құйылып немесе таразыға тартылып өткізіледі.

Сүт және сүт өнімдерін бүлінген және (немесе) тығыз жабылмаған орамда (ыдыста) өткізуге жол берілмейді.

Сүт және сүт өнімдерін құйылмалы немесе таразылап өткізу кезінде кесуге және таразылауға арналған арнайы жабдық, сондай-ақ таңбаланған сауда мүкәммалы (төсеніштер, қысқыштар, қалақшалар және т.б.) пайдаланылуы тиіс.

Буып-түйілмеген сүт өнімдерін тікелей таразыларда орама материалдарсыз тартуға жол берілмейді.

5. Сүт және сүт өнімдерін өткізуге белгіленген тәртіппен міндетті түрде медициналық тексеруден өткен адамдар жіберіледі.

Сүт және сүт өнімдерін өткізуді жүзеге асыратын адамдардың арнайы киімі болуы тиіс.

Сонымен қатар сүт және сүт өнімдерін өндіру (дайындау) үшін пайдаланылатын шикізат, ұйытқылар мен пробиотикалық дақылдардың, дайын сүт өнімдерінің қауіпсіздігіне, сүт және сүт өнімдерін өндіру (дайындау) кезінде пайдаланылатын ғимараттардың, Сүтті және сүт өнімдерін сақтау және тасымалдау кезінде оның құрылыстарына қойылатын, сүтті және сүт өнімдерін кәдеге жарату кезінде олардың талаптарна, сүтті және сүт өнімдерін буып-түюге (ыдыстарға) және таңбалау қауіпсіздігіне қойылатын талаптар қарастырылған.

Сүт өнеркәсібінің шикізаты болып сүт және оның жеке компоненттері соның ішінде май, ақуыз, казеин, лактоза қолданылады.

ҚОЛДАНЫЛҒАН ӘДЕБИЕТТЕР

1. Әлімжанова Л.В. Сүт өнімі. Оқулық. – Астана, 1998. – 175 бет.
2. Барақбаев Б. Сүт және сүт тағамдары. – Алматы: Қайнар, 1989. – 168 бет.
3. Ысқақбаев Б. Сүт және сүт өнімдері. «Қайнар», 1977. – 85 б.
4. Бредихин С.А., Космодемьянский Ю.В., Юрин В.Н. Технология и техника переработки молока. – М.: Колос, 2001. – 400 с.
5. Васюкова А.Т., Михайлов Н.А. Оценка качества пищевых продуктов // Вопросы питания. – 1997. – № 1. – С. 31-35.
6. Мукашева Г.Д. Практическое занятие по микробиологии. – А., 1991.

*Максат Аймаханов, Бахадур Юсупов
(Туркестан, Казахстан)*

ОСНОВНЫЕ ПРЕИМУЩЕСТВА ЦИАНОБАКТЕРИЙ КАК БИОУДОБРЕНИЕ ПОЧВЫ

Основной способ увеличения продуктивности земледелия – повышение плодородия почв. Важнейшая роль в этом принадлежит биологическому фактору и, в частности, активности и направленности микробиологических процессов в почве.

К одному из наиболее важных факторов, определяющих уровень почвенного плодородия, относится органическое вещество почвы и главным образом гумус. Однако при интенсивном ведении земледелия с

использованием высоких доз минеральных удобрений значительно усиливаются процессы минерализации органического вещества. И хотя гумусовые соединения довольно устойчивы к разложению, эти процессы могут привести к заметному снижению в почве общих запасов гумуса. В результате утрачиваются многие ценные свойства почв, что отрицательно сказывается на почвенном плодородии в целом. В связи с этим разработка путей сохранения стабильного уровня содержания органического вещества в почве – актуальная задача сельскохозяйственной науки [1-2].

Практически во всех почвенно-климатических условиях от содержания азота зависит величина урожая сельскохозяйственных культур. Растениям недоступен газообразный азот, в большом количестве находящийся в воздухе, они могут использовать только минеральные формы этого элемента.

Источниками почвенного азота являются атмосферный газообразный азот (N_2) и осво-бождающийся при разложении органического вещества. Некоторое количество органического азота превращается в минеральный, то есть в ионы аммония (NH_4), нитрита (NO_2) и нитрата (NO_3). Минеральный азот поглощается растениями и микроорганизмами и превращается в органический. Азот растений может составлять большую часть всего азота в системе почва – растение, особенно в лесах. Газообразный азот присутствует также в почвенном воздухе, но его не рассматривают как азот почвы, потому что между почвой и атмосферой идет активный газообмен [3].

В условиях интенсификации сельскохозяйственного производства и резкого повышения антропогенного воздействия на окружающую среду, в том числе, и на почвенный покров, в значительной степени возрастает роль биологических факторов повышения плодородия почв и их рекультивация. Большую помощь в этом может оказать умелое использование и регулирование развития почвенной биоты, постоянной и существенной составляющей которой являются цианобактерии.

Микроводоросли успешно используются для повышения плодородия почв, то есть для пополнения запасов органических веществ (типа гуминовых кислот), что способствует повышению урожайности сельскохозяйственных культур. В этих целях применяют зеленые (*Ch.Vulgaris*, *Scenedesmus obliquus*, *Scenedesmus acutus*, *Scenedesmus quadricauda*, *Scenedesmus spinosa*) и сине-зеленые микроводоросли (Семейство *Nostocaceae*). Вопросы альгологизации почв впервые были затронуты в работах Дэ, обратившего внимание на стабильность урожая риса в Индии при монокультуре без внесения удобрений [4]. Оказалось, что на рисовых полях Индии обитает большое количество сине-зеленых водорослей, среди которых много азотфиксирующих форм. Очевидно, что применение микроводорослей в качестве биоудобрения является экономически выгодным и более безопасным для окружающей среды по сравнению с химическими удобрениями.

Цианобактерии (сине-зеленые водоросли) весьма широко распространены как в водоемах, так и в почвах. Причем ареал их распространения, не ограничиваясь тропическим и субтропическим поясом, простирается и на регионы с умеренным климатом. Среди цианобактерий выделено около 40 видов, способных к азотфиксации. В почве сине-зеленые водоросли локализованы в верхнем 5 сантиметровом слое. Согласно данным английских исследователей сырая масса водорослей на пшеничном поле может достигать 80 г/м². При такой биомассе за год они в среднем смогут накапливать около 25 - 30 кг азота на гектаре. А иногда после сильных дождей особенно в конце лета цианобактерии фиксируют до 1 - 2 кг/га в сутки. В областях с умеренным климатом наибольшее распространение имеют сине-зеленые водоросли р.*Nostoc*. Исследования же ведутся с представителями различных родов, но преимущественно с цианобактериями родов *Anabaena*, *Nostoc*, *Cylindrosporum*, *Tolypothrix* и *Aulosura*. На интенсивность азотфиксации цианобактериями влияют те же факторы, что и у других азотфиксаторов: температура, влажность, рН и т.д. плюс уровень освещения. Лучше всего водоросли развиваются при 100%-ной влажности от ПВ и слабощелочной реакции среды (рН не менее 7,0). По отношению к температуре различают холодоустойчивые и теплолюбивые виды. Но даже для холодоустойчивых видов оптимальные значения температуры не опускаются ниже +20 t. Для большинства же цианобактерий температурный оптимум колеблется в пределах +25...+30°C. Цианобактерии, как большинство азотфиксирующих микроорганизмов, негативно реагируют на внесение минерального азота. Применение органических азотных удобрений иногда стимулирует рост цианобактерий. Внесение соломы и других целлюлозосодержащих субстратов усиливает рост цианобактерий и их азотфиксирующую способность более чем в 3 раза. Положительно реагируют сине-зеленые водоросли и на внесение фосфорных удобрений. Отношение к пестицидам и другим средствам химизации у разных видов цианобактерий неодинаково. Например, *Anabaena* очень чувствительна к большинству пестицидов, а вот *Tolypothrix* и *Aulosura* довольно устойчивы к широкому спектру пестицидов. В настоящее время во многих странах (США, Канада, Китай, Индия, Вьетнам и др.) ведутся работы по искусственному разведению Цианобактерий и использованию их биомассы, обогащенной азотом, в качестве биоудобрений. Например, разработанный в США биопрепарат "Майкроп" вносят в почву вместе с поливной водой в дозе 0,3 кг/га. При этом урожай кукурузы увеличивается на 62 т/га, сои - на 0,6 т/га, хлопчатника - на 0,1 т/га. При использовании другого препарата "Plants soil inoculant", содержащего смешанную культуру ассоциативных диазотрофов и сине-зеленых водорослей, урожай пшеницы возрос на 0,5 т/га [5].

Практические подходы к использованию почвенных водорослей для повышения плодородия почв в настоящее время развиваются в двух направлениях. Во-первых, возможно активирование автохтонного комплекса почвенных микроводорослей, поскольку данные организмы как накопители органического вещества

в водных и наземных экосистемах активнее увеличивают свою биомассу при внесении в почвы минеральных удобрений, более эффективных в присутствии органического вещества, в свою очередь, стимулирующего развитие самих водорослей. Например, при весенней подкормке сельскохозяйственных культур, когда удобрения вносятся на влажную поверхность почвы, происходит бурное развитие водорослей, в результате чего почва покрывается зеленым налетом – «цветет». Органическое вещество водорослей разлагается быстрее растительных остатков, что делает его более доступным для других обитателей биоценоза. Второе направление в интенсификации процесса повышения плодородия почв при помощи микроводорослей – внесение живых культур этих микроорганизмов в почву (альгализация), особенно в условиях поливного земледелия. Ее проводят до посева растений или при посеве вместе с семенами (например, хлопчатника), либо водоросли вносят после посева, что особенно эффективно на рисовых полях [6]. Почвенные водоросли могут также служить индикаторами состояния почв [7]. Многочисленные данные свидетельствуют о том, что водоросли используются в качестве тест-объектов как при определении потребности почвы в удобрениях, так и при испытании различных пестицидов, например, для оценки остаточной токсичности гербицидов в почве. Микроводоросли могут быть использованы для изучения механизма действия различных гербицидов, а также в качестве модельных объектов при изучении фитотоксических химических соединений и идентификации их структуры [8].

Методы разведения цианобактерий. Накопительную культуру цианобактерий получают тремя основными способами:

- на агаризованной среде при постоянном освещении и при температуре +32 °С;
- в водных средах с продуванием углекислого газа;
- на гравийном субстрате, обработанном питательным безазотистым раствором.

Полученную таким способом в лаборатории культуру водорослей размножают в полевых условиях различными способами. Например, в Индии водоросли выращивают в специальных неглубоких почвенных траншеях площадью до 40 м². Стенки и дно траншей выстилают полиэтиленовой пленкой. Траншеи заполняют водой на глубину не более 2,5 см. Далее в каждую траншею вносят по 12 кг суперфосфатной подкормки и по 5 кг сырой массы водорослей. Срок выращивания водорослей в солнечную погоду составляет примерно 2 - 3 недели. При этом выход сырой массы водорослей может достигать 16 - 17 т/га. Полученную биомассу водорослей высушивают, фасуют и рассылают потребителям [9].

В Индии 30% всех посевов риса удобряется биомассой цианобактерий. Альгализация полей обеспечивает 10 - 20%-ное повышение урожая риса. В Китае водоросли выращивают аналогичным образом, но биомассу водорослей, как правило, не высушивают, а вносят в сыром виде на рисовые поля. Планово проводимая альгализация способствует повышению плодородия почвы, что выражается в увеличении содержания общего азота, запасов органического вещества, количества подвижных фосфатов, витамина В₁₂ и в целом биологической активности почвы. В Индии было подсчитано, что чистая прибыль от альгализации полей в 10 раз превышает затраты на разведение и применение биоудобрений на основе цианобактерий. В Египте альгализация ежегодно обеспечивает до 11 фунтов стерлингов прибыли с 1 га обрабатываемых площадей. Помимо прямого положительного влияния цианобактерий, связанного с усилением процессов азотфиксации, в последнее время стали обращать особое внимание на фитосанитарные свойства цианобактерий, обусловленные их способностью продуцировать антибиотические вещества широкого спектра действия. Сейчас ведутся исследования по получению лизатов из биомассы цианобактерий под воздействием бактериофагов. Установлено, что лизаты цианобактерий столь же активны, как и сами бактерии и могут быть использованы в качестве бактерицидного средства и для дегельминтизации. Внесение лизатов цианобактерий под корень огурца значительно снижает образование галлов нематодой [10-11].

Таким образом, в условиях интенсификации сельскохозяйственного производства и резкого повышения антропогенного воздействия на окружающую среду, в том числе, и на почвенный покров, в значительной степени возрастает роль биологических факторов повышения плодородия почв и их рекультивация. Большую помощь в этом может оказать умелое использование цианобактерии как биоудобрение почвы.

ИСТОЧНИКИ И ЛИТЕРАТУРА

1. Биологические основы плодородия почвы / О.А. Берестецкий, Ю.М. Возняковская, Л.М. Доросинский. – М.: Колос, 1984. – 287 с.
2. Звягинцев Д. Г. Биология почв: Учебник / Д. Г. Звягинцев, И. П. Бабьева, Г. М. Зенова. – М.: Изд-во МГУ, 2005. – 445 с. – ISBN 5-211-04983-7.
3. Муха, В.Д. Практикум по агропочвоведению / В.Д. Муха, Д.В. Муха, А.Л. Ачкасов. – М.: Ко-лосС, 2010. – 367 с. – ISBN 978-5-9532-0718-8.
4. Баянова Ю. И. Оценка витаминного состава некоторых одноклеточных водорослей и высших растений, выращенных в искусственных условиях / Ю. И. Баянова, Н. И. Трубачев // Прикладная биохимия и микробиология. – 1981. – Т. 17, № 3. – С. 400–407.
5. Prasad R C and Prasad B N(2001). Cyanobacteria as a source Biofertilizer for sustainable agriculture in Nepal. *Journal in Plant Science Botanica Orientalis* 127-133.

6. Джуманиязов И. биологические основы альгализации орошаемых почв Узбекистана в условиях интенсивного земледелия: автореферат дисс. соиск. науч. степ. д-ра. биол. наук. / И. Джуманиязов. – К., 1988. – 47 с.
7. Водоросли / [отв. ред. С. П. Вассер]. – К.: Наукова думка, 1989. – 608 с.
8. Круглов Ю. В. Изменения альгофлоры дерново-подзолистых почв под влиянием систематического применения гербицидов / Ю. В. Круглов, Е. И. Михайлова // развитие и значение водорослей в почвах Нечерноземной зоны: матер. межвуз. конф. – Пермь, 1977. – С. 74–75.
9. Терещенко Н.Н. Биодоброения на основе мшфоорганизмов / Учебное пособие - Томск: Томский государственный университет, 2003. – 60 с.
10. Malik FR, Ahmed S, Rizki YM (2001) //Utilization of lignocellulosic waste for the preparation of nitrogenous biofertilizer. Pakistan Journal of Biological Sciences 4 1217–1220.
11. Mahmoud MS (2001) // Nutritional status and growth of maize plants as affected by green microalgae as soil additives. Journal in Biological Science 1 475–9.

*Айдана Алдабергенова, Райла Аманова
(Актобе, Казахстан)*

ЖАНУАРЛАР ӘЛЕМІН ҚОРҒАУДЫҢ ӘДІСТЕРІ

Табиғат байлықтарының бірі – жануарлар дүниесі. Қазақстан территориясының ормандары мен кең байтақ жазық даласында, өзен-көлдерінде құнды тері, дәмді тамақ, дәрі-дәрмектік шикізат беретін жан-жануарлардың көптеген түрлері тіршілік етеді. Осы тіршілік иелері – табиғат байлықтары қорғауға алынып, олардың қорының молаюына мүмкіндік жасау нәтижесінде аң-құстардың бірнеше түрінің саны айтарлықтай өсіп, халық шаруашылығында пайдаланылып отыр, сонымен бірге табиғатты қорғау арқылы көптеген түрлердің өмір сүру жағдайларына әсер етті. Табиғатта пайда болған әрбір түр өзінше бірегей және ешқашан қайталанбайды, сондықтан да оның жойылуына жол бермеу кезек күттірмейтін мәселе. Сонымен қатар бұл жоғалту қауымдастықтың бүтінділігі мен табиғаттағы жалпы тепе-теңдіктің бұзылуына әкеп соғады. Қазіргі кезде табиғатты қорғау дүниежүзілік мәселеге айналып отыр.

Еліміздегі жануарлар дүниесін мемлекеттік қорғау Қазақстан Республикасының Конституциясы 30.08.1995 ж.; Қазақстан Республикасының «Қоршаған ортаны қорғау туралы» заңы 15.07.1997 ж.; Қазақстан Республикасының орман кодексі 08.06.2003 ж.; Қазақстан Республикасының «Жануарлар дүниесін қорғау, өсімін молайту және пайдалану туралы» заңы 09.07.2004 ж.; Қазақстан Республикасының әкімшілік құқық бұзушылық туралы кодексі 30.01.2001ж.; Қазақстан Республикасының «Табиғи және техногендік сипаттағы төтенше ақуалдар туралы» заңы 05.07.1995 ж. және т.б. заңнамаларымен жүзеге асырылады.

«Жануарлар дүниесін қорғау, өсімін молайту және пайдалану туралы» заңының бірнеше бөлімдері бар. Олар: жануарлар дүниесін пайдалану; жануарлар дүниесін қорғау; жануарлардың мемлекеттік есебі және жануарлар дүниесінің мемлекеттік қоры; жануарлар дүниесін қорғау мен пайдалануға бақылау; жануарлар дүниесін қорғау мен пайдалану туралы заңдарды бұзғаны үшін жауапкершілік; халықаралық шарттар.

Біздің еліміз Жер бетінде сирек кездесетін жануарлар мен өсімдіктерге өте бай мемлекеттердің бірі болып есептеледі. Мысалы, қазақ даласын мекендейтін жейрандар, киіктер мен құландар, Алакөлде сақталған қарабас реликті шағалалар кезінде мамонттармен бірге өмір сүрген. Киелі қазақ жерінде ғана тұқымдарын сақтап қалған бұл жануарлардың барлығы әлемдік және қазақстандық «Қызыл кітапқа» кіргізіліп, заңмен қорғалады. Сирек кездесетін және құрып кету қатері төнген жануарларды және басқа да жануарларды ғылыми, мәдени-ағартушылық, тәрбиелік және эстетикалық мақсаттарға, оның ішінде зоологиялық коллекциялар жасау үшін пайдаланудың ережесі қабылданған. Аталған ережеде «Жануарлар дүниесін қорғау, өсімін молайту және пайдалану туралы» Қазақстан Республикасының Заңына сәйкес әзірленді және сирек кездесетін және құрып кету қатер төнген жануарлардан басқа жануарларды ғылыми, мәдени-ағартушылық, тәрбиелік және эстетикалық мақсаттарға, оның ішінде зоологиялық коллекциялар жасау үшін пайдаланудың тәртібін анықтайды. Сонымен қатар, сирек кездесетін және құрып кету қатері төнген жануарлардан басқа жануарларды ғылыми, мәдени-ағартушылық, тәрбиелік және эстетикалық мақсаттарға, оның ішінде зоологиялық коллекциялар жасау үшін пайдалануды жалпы және арнайы пайдалану тәртібімен жеке және заңды тұлғалар жүзеге асырады.

Жануарлар сирек кездесетін және құрып кету қаупі төнген түрлері еріксіз (шағын торларда және вольерлерде ұстау) және жартылай ерікті (табиғи тіршілік ету ортасына жақын жағдайлары бар саябақтарда және басқа учаскелерде ұстау) жағдайларда қолдан өсірілуі мүмкін. Жануарлардың сирек кездесетін және құрып кету қаупі төнген түрлерін еріксіз және жартылай ерікті жағдайларда ұстауға және өсіруге берілген рұқсатта орындауы міндетті талаптар, сондай-ақ жануарлар түрлері бойынша жеке-дараларының барынша көп саны көрсетіледі. Егер жеке және заңды тұлғалар рұқсат талаптарын орындамаса, алты ай ішінде үш ескертуден кейін рұқсат кері қайтарылып алынуы немесе оның күші жойылуы мүмкін. Жануарлардың сирек кездесетін және құрып кету қаупі төнген түрлерін мамандандырылған экологиялық питомниктерде еріксіз және жартылай

ерікті жағдайларда ұстау мен өсіру осы питомниктер туралы ережелерге сәйкес жүзеге асырылады. Сирек кездесетін және құрып кету қаупі төнген түрлерге жатқызылатын және еріксіз және жартылай ерікті жағдайларда ұсталатын жануарлардың иелері осы жануарларға алынбайтын сақина тағуға немесе оларды таңбалау жүргізуге және оларға паспорт алуға міндетті. Сирек кездесетін және құрып кету қаупі төнгенге жатқызылатын жануарларды еріксіз немесе жартылай ерікті жағдайларда ұстайтын жеке және заңды тұлғалар жануарлар дүниесін қорғау, өсімін молайту және пайдалану саласындағы уәкілетті мемлекеттік органының рұқсаты бойынша ғана осы жануарларды Қазақстан Республикасының шегінде сатып алуға, сатуға және алмастыруға құқылы. Жануарлардың сирек кездесетін және құрып кету қаупі төнген түрлерін қорғау туралы айтатын болсақ, жануарлардың сирек кездесетін және құрып кету қаупі төнген түрлері Қазақстан Республикасының заңдарында белгіленген тәртіппен Қазақстан Республикасының қызыл кітабына енгізіледі. Қызыл кітап – сирек кездесетін түрлердің санының қазіргі жай-күйін көрсететін құжат. Қазақстанның Қызыл кітабында сирек және жойылып бара жатқан түрлердің тізіміне енгізілген жабайы омыртқалылардың 87 түрінің және өсімдіктердің 303 түрінің қазіргі таралуы, санының жай-күйі, биологиясы туралы мәліметтер келтірілген. Қазақстан Республикасының қызыл кітабына енгізілген жануарлар түрлерін қорғауды мемлекет жүзеге асырады. Жеке және заңды тұлғалар Қазақстан Республикасының қызыл кітабына енгізілген жануарлар түрлерін қорғау жөнінде шаралар қолдануға міндетті. Жануарлардың сирек кездесетін және құрып кету қаупі төнген түрлерін, оның ішінде олардың жұмыртқалары мен уылдырықтарын алуға ерекше жағдайларда Қазақстан Республикасы Үкіметінің шешімі бойынша оларды арнайы жасалған жағдайларда өсіру және кейіннен мекендеу ортасына шығару үшін Қазақстан Республикасы Үкіменті айқындайтын ғылыми және өзге де мақсаттарда жол беріледі, олардың қырылуына, санының азаюына немесе мекендеу ортасының бұзылуына әкеп соғатын іс-әрекеттерге жол берілмейді және әкімшілік органының рұқсатынсыз қолда ұстауға, тасымалдауға, сатуға шығаруға және сатып алуға, сондай-ақ оларды әкелу мен әкетуге тыйым салынады.

Сонымен бірге ерекше қорғалатын табиғи аумақтардың экологиялық жай-күйін сақтау мен жақсарту мақсатында қатаң экологиялық нормативтер белгіленген [4].

Экология заңдарын бұзу дегеніміз – белгіленген экологиялық тәртіпті бұзатын және табиғи ортаға зиян келтіретін заңға қайшы кінәлі әрекет немесе әрекетсіздікті айтамыз. Экологиялық Қылмыс – қылмыстық құқықта қоршаған ортаға нұқсан келтіретін қылмыс түрі. Экологиялық қылмысқа шаруашылық қызмет пен өзге де қызметке қойылатын экологиялық талаптардың бұзылуы, экологиялық тұрғыдан қауіпті химиялық, радиоактивті және биологиялық заттарды өндіру мен пайдалану кезінде микробиологиялық немесе басқа да биологиялық агенттермен жұмыс істеу кезінде сақтауға тиіс қауіпсіздік ережелерінің, ветеринарлық ережелердің, өсімдіктердің аурулары мен зиянкестеріне қарсы күресу үшін белгіленген ережелердің бұзылуы, суды ластау, бітеу, сарқу, теңіз аясын ластау, жануарлар дүниесін қорғау ережелерін бұзу, су жануарлары мен өсімдіктерін заңсыз алу, заңсыз аңшылық, жануарлар мен өсімдіктердің сирек кездесетін және құрып кету қаупі төнген түрлерімен заңсыз әрекет жасау, ағаштар мен бұталарды заңсыз кесу, ормандарды жою немесе зақымдау, ерекше қорғалатын табиғи аумақтар режимінің бұзылуы, экологиялық ластау зардаптарын жою шараларын қолданбау, т.б. жатады[5].

Экологиялық құқықтық бұзудың 4 белгісі бар:

1. Тәртіп бұзудың кінәсі-бұл қасақана немесе абайсызда болуы мүмкін. Қасақана құқық бұзушылыққа көбінесе заңсыз аң аулау, балықтарды заңсыз ұстау, орманды заңсыз кесу және т.б. жатады.
2. Заңға қарсы бағыт – табиғи ортаны қорғау немесе тиімді пайдалану туралы заңды қасақана бұзады.
3. Қоғамдық қауіптілік – бұл жеке адаммен заңды тұлғалардың айналадағы қоршаған табиғи ортаға келтірген зиянынан көрінеді.
4. Жазаланатындығы – бұл заң бұзушыға заңдық жауаптылық шаралары қолданылатындығын білдіреді.

Экологиялық құқық бұзушылықтың түрлеріне:

- 1) ҚР экологиялық заңнамасын мүлктік жауапкершілікке әкеп соғатын бұзушылық;
- 2) Қоршаған ортаны қорғау, табиғи ресурстарды пайдалану саласындағы әкімшілік құқық бұзушылықтар;
- 3) Экологиялық қылмыстар жатады.

ҚР-сының әкімшілік құқық бұзушылық туралы Кодексі әкімшілік құқық бұзушылық жасағаны үшін келесі әкімшілік өндіріп алу түрлерін бекітеді: ескерту, айыппұл, арнайы құқықтан айыру, түзету жұмыстары және т.б.

Әкімшілік жауапкершіліктің кең тараған шарасы айыппұл төлеу болып табылады. Ол заңмен белгіленген мөлшерде алынады [3].

Қылмыстық жауапкершілік экологиялық заңдылықты бұзғаны үшін тек тікелей ҚР қылмыстық Кодексінде көрсетілген. Жалпы ҚР қылмыстық Кодексі экологиялық қылмыстардың 18 құрамын көрсетеді. Осындай қоғамдық қауіпті әрекеттерге қылмыстық жауапкершіліктің келесі түрлері бекітілген: қоғамдық жұмыстар, шектелген бостандық, бас бостандығынан айыру, қамауға алу және т.б.. Заңды тұлғалар және азаматтар қоршаған табиғи ортаға зиян келтірген, азаматтардың мүлкіне және денсаулығына қоршаған ортаға зиян келтіру арқылы бұзу, жойып жіберу, бұлдіру, табиғи ресурстарды үнемсіз пайдалану, табиғи экологиялық жүйені қирату және тағы басқа экологияны бұзатын адам әрекет етіп жатқан заңдылыққа сәйкес толық мөлшерде орнын толтыру керек. Зиянның орнын толтыру ерікті түрде немесе сот бекіткен көлемде және залалды санау әдістемесі бойынша, ал олардың болмаған жағдайында - қоршаған табиғи ортаға келтірілген зиянның толық шығынын, сонымен қатар болмай қалған табысты ескереді.

Қазақстан Республикасының қызыл кітабына енгізілген жануарлар мен өсімдіктер сирек кездесетін және құрып кету қаупі төнген түрлерін немесе олар мекендейтін жерлерді заңсыз алу, сатып алу, сату, сол сияқты жою – үш жылға дейінгі мерзімге бас бостандығын шектеуге немесе сотталған адамның мүлкі, сондай-ақ қылмыстық әрекеттер объектісі, қылмыс жасау қаруы немесе құралы, айналымынан алынған зат болып табылатын мүлік тәркіленіп, дәл сол мерзімге бас бостандығынан айыруға жазаланады. Мемлекет тарапынан мұндай бақылау жан-жақты болуы қазіргі уақытта аса қажетті [3].

Қазіргі уақытта «2010-2014 жылдарға арналған сирек кездесетін тұяқты жануарлар мен киіктерді сақтау және санының қалпына келтіру жөніндегі бағдарламаның» жобасы жасалынды, онда жабайы тұяқты жануарлар санының көбею мәселесімен қоса олардың өмір сүру аймағын сақтауға да аса көңіл бөлінген.

Табиғатты қорғаудың маңызды формаларының бірі-ерекше қорғауға алынған территориялар. Олардың түрлері: қорықтар, қорғалымдар, табиғат ескерткіштері, ұлттық және табиғат саябақтары, ботаникалық бақтар, биосфералық резерваттар.

Толық қорғаудың жетілдірілген түрі-қорықтар, себебі оған табиғи комплекс кіреді де, табиғат ресурстарын шаруашылықта пайдалануға рұқсат берілмейді. Қазіргі кезде қорықтық территориялар Жер шарының шамамен 1,6-20% құрайды [3]. Белгілі бір шаруашылық жұмыстарын жүргізе отырып, табиғаттың ерекше қорғауға алынған жүйені ұйымдастыру түр-қорғалымдар болып табылады.

Жануарларды қорғаудың әдістері қоршаған ортаны, жануарларды қорғау жөніндегі шараларды жоспарлау мен қаржыландыру, жануарларды қолға ұстап табиғи ресурстарды пайдаланғаны, ластанғаны үшін айып пұл төлеу, жануарлар әлемін қорғау және көбейту үшін мемлекет тарапынан қолдау көрсету, мамандарды даярлау, жануарларды қорғау қорларын құру болып табылады. Жануарларды қорғау жөніндегі шараларды жоспарлау мен қаржыландыру, жануарларды қорғау жөніндегі шаралар болжамдық құқық және бағдарламалық нысаналық құжаттармен материалдарда ескеріледі.

Жануарлар дүниесін қорғау және қалпына келтіру жолдары. Жануарлар дүниесін қалпына келтірудің 4 негізгі шарты бар. Олар: аулауға тиым салу, тіршілік ортасын бұзбау, қолдан көбейтуге бейімдеу, лабораториялық жағдайда гендік қорын сақтап қалу жұмыстары.

Жануарларды сақтап қалудың ең басты жолы – адам баласының саналы жауапкершілігі, экологиялық білімі мен мәдениеті. Әрбір азамат өзінің туған өлкесімен оның байлығының иесі ретінде сезіне отырып, табиғат қорғау ережелерін қатаң сақтаған жағдайда болашақ ұрпақ алдындағы борышын ақтаған болар еді.

ҚОЛДАНЫЛҒАН ӘДЕБИЕТТЕР

1. Красная книга. Животные. Институт зоологии. – Алматы, 2006.
2. Красная книга Казахстана. Том 1. Животные. Часть 1. 1996.
3. Ақтөбе облысы және аң шаруашылығының территориялық басқармасының есептері, ҚР заңнама және нормативті – әдістемелік құжаттары www.apus.ru сайт материалдары
4. Г.С. Оспанова, Г.Т. Бозшатаева «Экология» Алматы Экономика 2002ж
5. Л.Қожамжарова. Жануарлар жайлы экологиялық қағидалардың танымдылық және тәрбиелік мәні // Дүние. – 2003. – №10.
6. В. И. Фурсов. Экологические проблемы окружающей среды. – Алматы, 1991.

*Раушан Жумабекова, Бейсенкуль Ширинбекова
(Туркестан, Қазақстан)*

ВЛИЯНИЕ СВИНЦА НА МОРФОСТРУКТУРУ СТЕНОК МАГИСТРАЛЬНЫХ АРТЕРИЙ У ПОДОПЫТНЫХ ЖИВОТНЫХ

Известно, что основными источниками загрязнения воды тяжелыми металлами являются предприятия горнодобывающей, черной и цветной металлургии, автомобильный транспорт, использование в качестве удобрений осадков с очистных сооружений, бытовых канализационных стоков и т.п. [1, 2].

Новые данные о токсических эффектах тяжелых металлов, в частности, свинца, требуют особого внимания морфологов, клиницистов и гигиенистов по изучению возможных последствий загрязнения свинцом окружающей среды, о чем в литературе имеются немногочисленные сведения. Длительное хроническое воздействие свинца в концентрациях, превышающих допустимые нормативы, нередко приводит к развитию свинцовой интоксикации, и может обусловить профессиональное воздействие свинца и других токсических веществ [3], которая клинически проявляется преимущественным поражением гемопозитической, нервной, пищеварительной и гепатобилиарной систем [4, 5]. Хотя токсические воздействия свинца на организм рабочих в промышленных условиях приравниваются к экстремальным и, при этом, сердечно-сосудистая система одна из первых включается в механизм адаптации и поддерживает гомеостаз организма.

Углубленные исследования влияния свинца на морфоструктуры стенки магистральных сосудов до настоящего времени не проводились. Реализуя цели и задачи поставленных перед нами экспериментальных

Тенденции и перспективы развития науки и образования в условиях глобализации

исследований, мы сочли полезным и важным изучить динамику структурных изменений в стенках магистральных сосудов при воздействии свинца.

Материал и методы исследования. С целью изучения воздействия свинца были проведены экспериментальные исследования на беспородных белых крысах – самцах, с исходной массой тела 180-220г. Заправку животных производили путем внутрибрюшинного однократного введения 2,5%-ном раствора уксуснокислого свинца из расчета 30 мг чистого свинца на 1кг веса, в течении 45 дней. Животных забивали на 5-е, 10-е, 15-е и 20-е сутки путем декапитации после окончания опытов.

В процессе экспериментов животные получали стандартный полноценный пищевой рацион. На протяжении всего эксперимента следили за изменением массы тела животных.

Объектом изучения служили крупные магистральные артерии эластического (брюшной отдел аорты), смешанного (сонные артерии) типов животных, находившихся в условиях заправки свинца. Материал фиксировали в 10%-ном растворе нейтрального формалина. Проводили стандартную заливку кусочков в парафин. Срезы окрашивали гематоксилин-эозином по Ван-Гизону и орсеином.

Характер воздействия и число животных в сериях, сроки взятия материала, объекты исследования, использованные методы обработки экспериментального материала, а также сравнительные показатели параллельного контроля для каждой опытной группы приведены в нижеприводимой таблице.

Характер воздействия		Норма	Воздействие уксуснокислого свинца в течении 45 дней	Всего животных		
Длительность воздействия		-	1-ые,5-ые,10-ые, 20-ые сутки	60		
Общее количество животных в эксперименте	Опыт	-	40	40		
	Контроль	10	20	20		
Исследуемые артерии		1. Брюшная аорта 2. Общая сонная артерия				
Методы исследования		Гистологический		+	+	+
		Гистохимический		+	+	+
		Морфометрический		+	+	+
Исследуемые параметры сосудов		Толщина средней оболочки		+	+	+
		Количество рядов миоцитов		+	+	+
		Толщина внутренней эластической мембраны		-	+	+

Результаты и их обсуждение. Исследования показали, что увеличением срока эксперимента масса тела животных постепенно нормализовалась. Как видно из диаграммы на фоне изменения общего состояния подопытных животных, у них происходила перестройка структуры стенок магистральных артерий в условиях воздействия уксуснокислого свинца

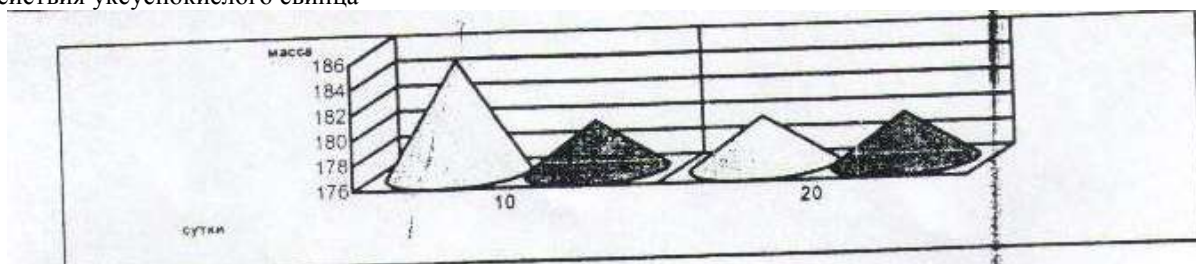

Изменения массы тела крыс при воздействии уксуснокислого свинца

Так, начиная с 5 суток воздействия уксуснокислого свинца становилась более тонкой средняя оболочка в которой уменьшилось количество рядов гладкомышечных клеток, развивался эластоз. В наружных участках средней оболочки становилась более компактной сеть коллагеновых волокон. В наружной оболочке выравнивался рельеф наружной эластической мембраны, увеличивалось содержание кислых гликозаминогликанов (ГАГ). Эти данные согласуются с данными литературы [6, 7, 8].

Через 10 суток воздействия уксуснокислого свинца морфологические изменения стенки общих сонных артерий были более выражены. Ядра многих эндотелиоцитов в отличие от нормы на поперечных срезах выглядели удлинёнными. Складки внутренней эластической мембраны во многих участках срезов были разглажены. Наружная оболочка сохраняла «рыхлое» строение. В ней начали постепенно встречаться немногочисленные эластические и коллагеновые волокна. Отдельные эластические волокна сети

адвентициальной оболочки были утолщены. В некоторых участках этой оболочки также определялось небольшое количество кислых ГАГ. В наружной оболочке в некоторых срезах определялись полнокровные микроциркуляторные сосуды.

Изменения стенки общей сонной артерии подопытных крыс через 20 суток воздействия уксуснокислого свинца были существенными. Так, по ходу внутренней эластической мембраны определялись участки утолщения и сглаженности ее рельефа. Складки местами были растянуты, в этих участках они напоминали «кармашки» и располагались на разном расстоянии друг от друга. Ядра эндотелиоцитов часто располагались у основания складок, многие ядра имели вытянутую форму. По сравнению с контролем толщина внутренней мембраны была толще (более чем на 0,04 мкм): разница величин по сравнению с контролем была достоверной ($p < 0,05$). Однако, по сравнению с предыдущим сроком воздействия, ее толщина увеличивалась не достоверно (см. рисунок).

Толщина средней оболочки достоверно уменьшилась по сравнению с предыдущим сроком воздействия и группой интактных крыс. Количество рядов гладкомышечных клеток изменилось не достоверно по сравнению как с контролем, так и с предыдущими сроками воздействия. Некоторые ядра гладкомышечных клеток прилежали вплотную к внутренней эластической мембране и располагаясь между ее складками выглядели изогнутыми, как будто удвоенными. Внутри набухшей цитоплазмы отдельных гладкомышечных клеток при иммерсионной микроскопии определялись прозрачные микрополости неправильно угольчатой формы.



Фрагмент стенки общей сонной артерии крысы через 10 суток после затравки свинцом.

Между эластическими мембранами средней оболочки определялись многочисленные резкоизвитые, тонкие и мелко складчатые эластические волокна, а также грубые коллагеновые волокна.

Наружная эластическая мембрана выглядела местами складчатой или растянутой, по сравнению с контролем была несколько неравномерно утолщена. Во всех исследованных срезах в ней определялись немногочисленные утолщенные и истонченные фрагменты эластических волокон, которые вступали в соединение с наружной эластической мембраной. Отмечалось также некоторое увеличение количества коллагеновых волокон. Содержание ГАГ было несколько большим, чем предыдущий период эксперимента, распределение их в стенке было неравномерным. В некоторых срезах определялись полнокровные микроциркуляторные сосуды.

Таким образом, защитно-приспособительная реакция тканевых компонентов стенки общей сонной артерии подопытных крыс в условиях воздействия уксуснокислого свинца выражалась в утолщении внутренней эластической мембраны, изменением их формы, количества и расположения ее складок. Эти изменения в отдаленных сроках воздействия сохранялись на одном уровне.

ИСТОЧНИКИ И ЛИТЕРАТУРА

1. Аспетов А.Д., Жумашова Б.Х. Действие свинца на резистентность организма к вирусам // Здравоохранение Казахстана. - 1991. - №8. - С.33-36.
2. Атчабаров Б.А. Поражение нервной системы при свинцовой интоксикации. - Алма-Ата, 1966. - 487 с.
3. Атчабаров Б.А., Тихонов Н.Н., Ежкова Т.С., Шеремет Г.С. Состояние антиоксидительной системы в зависимости от концентрации свинца в крови // Вопросы гигиены и профпатологии в производстве цветных металлов. - Алма-Ата, 1990. - С. 104-114.
4. Атчабаров Б.А., Исмаилов Н.Н., Нищий Р.А. и др. Руководство по гигиене труда. - М., 1987. - Т.2. - С. 117-129.
5. Ашбель С.И. Руководство по внутренним болезням. - М., 1963. - Т. 10. - С. 159-164.
6. Белозеров Е.С., Мошкевич В.С., Шортанбаев Л.А. // Клиническая иммунология и аллергология. - Алма-Ата, 1992. - 408 с.
7. Белозеров Е.С. и др. // Лабор. дело. - 1979. - №4. - С. 237-239.
8. Боечко С.К. Влияние электросварочного аэрозоля на верхние дыхательные пути и значение лечебно-профилактических ингаляций клиничко-экспериментальное исследование: Автореф. дис... канд. мед. наук. - Донецк, 1973. - 19 с.

ЫСТЫҚ КЛИМАТ ЖАҒДАЙЫНДА ҚОЗҒАЛЫС БЕЛСЕНДІЛІГІН ШЕКТЕУ КЕЗІНДЕ АСҚАЗАННЫҢ ЭКСТРАОРГАНДЫ АРТЕРИЯЛАР ҚАБЫРҒАСЫНДАҒЫ МОРФОЛОГИЯЛЫҚ ӨЗГЕРІСТЕР

Қозғалыс белсенділігін шектеудің жүрек-қан тамыр жүйесіне және артериалды бөліміне әсерін зерттеумен айналысқан көптеген зерттеушілер, оның жұмыс істеуінде маңызды өзгерістердің болатындығын ескерткен [1].

П.Н.Александровтың жұмысында [2] гипокинезияның адамның жүрек-қан тамыр жүйесіне әсерінің нәтижесінде, функционалды жүктеменің қалыпты болмауына орай энергиялық алмасудың бұзылуымен қатар жүретін бұлшық ет тонусының төмендеуіне алып келуі келтірілген.

Алайда морфологтар организмнің қозғалыс белсенділігін шектеудің түрлі ұзақтылық жағдайында ішкі органды артерияларды зерттеген. Осылайша мидың, миокард пен бүйректің төменгі шектерінің бұлшық ет қан тамырлары зерттелген [3, 4].

Қоршаған ортаның жаңа және жеткілікті күшті әсеріне жауап қайтару реакциясы адренергиялық және гипофизарлы –бүйрек үсті бездік жүйелермен жүзеге асушы күйзелістермен ғана қол жеткізілмейді, сондай-ақ, берілген тітіркендіргішке арнайы жауап қайтарушы жүйемен де қол жеткізіледі. Көптеген бейімделу реакцияларының дамуында екі саты қарастырылады: бастапқы-жылдам, бірақ толық бейімделмеген, келесі-ұзақ мерзімді, бейімделуге дайын [5, 6]. Организмнің жылдам бейімделу кезіндегі қызметі функционалдық резервтің толық мобилизациясы кезінде жүреді және толық мөлшерде қажетті бейімделу әсермен қамтамасыз ете алмайды. Жылдам бейімделу сатысы басты мобилизация деңгейінде жүзеге асады және «басты қозғалыс реакцияларының» мерзімінде немесе «эмоционалды әрекет мерзімінде» көрінеді. Биологиялық жүйені ішкі немесе сыртқы қоршаған орта жағдайына бейімдеу өз негізінде метаболизмді бейімделуге ие.

Гипокинезия факторының әсері кезінде нейрогормональды реттеуші жүйелердің реакциясын қайта қалпына келуші және бейімделуші де қарастыру қажет. Антиортостатикалық гипокинезия симпато-адренал жүйесінің белсенділігі оның гормональды бөлімінің есебі негізін тудырады, ол еркін биологиялық белсенді оксикортикостероидтар деңгейін артыру тенденциясымен қатар жүреді. Бұл кезде күйзеліс-реакциясымен күйзеліс-синдромын шектейтін модуляторлы жүйелердің қызметі артады [7, 8].

Материал және зерттеу әдістері. Берілген жұмыста сынаққа ақ тексіз аталық егеуқұйрықтар – 80-200г салмақтағы жануарлар қолданылды, жалпы саны – 120. Сынаққа алынушы жануарлар белгілі уақыт аралығында қозғалыс белсенділігінің төмендеуі жағдайында болды.

Жұмыста Санкт-Петербургтың академик И.П.Павлов атындағы мемлекеттік медициналық университетінің қалыпты анатомия кафедрасында өңделген, гипокинезияны құру шартының әдісі қолданылды. Қозғалыс белсенділігін төмендету үшін ақ егеуқұйрықтар ұзақ уақытқа (2,4,6 апта) арнайы торларға орналастырылды (45x45x120 мм) мөлшердегі. Сынақ белгілі орында ауаның қалыпты температурасында +28 ден +38°C-ға дейін, ол ыстық климат шарттарына сай келеді. Материал 10% бейтарап формалин ерітіндісінде тіркелінді. Бөліктердің стандарт құюын парафинде жүргізілді. Сериялық 5-7 мкм қалыңдықтағы көлденең кималар дайындалды, олар гематоксилин –эозинмен, орсеинмен және Ван-Гизон бойынша боялды.

Зерттеу нәтижелері. Қозғалыс белсенділігінің шектелуі (ҚБШ) әсерінің 2-аптадан соң асқазан артериялар қабырғаларының ішкі эластикалық мембранасының қалыңдауы байқалды (бақылау мен айырмашылығы нақты емес). Мембрананың қатпарлы рельефі бақылаумен салыстырғанда өзгеріске ұшырады. Жеке орындарда мембрана ісінген күйге енді. Ішкі қабаттың эндотелиальды жасушалары ішкі эластикалық мембранаға тығыз жабысып тұрды. Олардың артериясының бойлық қимасындағы ядросы сопақша пішінге ие, олардың кейбірі тереңіне орналасты, қалған бөлігі ішкі эластикалық мембрананың қатпарларының төбесіне орналасты.

Орта қабат тегіс етті жасушалардың (ТЕЖ) $4,58 \pm 0,42$ қатарын құрады, оның бақылаудан айырмашылығы шамалы ғана. Кең циркуляторлық қабаттың ТЕЖ ядросы созылыңқы пішінге ие. Олардың арасында жасушааралық заттың жіңішке сызықтары көрініп тұрды, оларды орсеинмен бояу кезінде көп қатпарлы эластикалық талшықтар анықталды, кейбірі белгілі мөлшерде қалыңдаған. Орта қабат қалыңдығының бақылаумен салыстыру кезінде статистикалық дәл азаюы ($p < 0,5$) анықталды.

Сыртқы эластикалық мембрана бүкіл бойлығында интактілі жануарларға тән қатпарлы құрылымын сақтады. Сыртқы қабаттың дәнекер тінді талшықтар желісі барлық қималарда біртегіс, әрі жіңішке болып келді.

ҚБШ әсер етуінің 4-6 аптасынан соң ішкі эластикалық мембрананың қалыңдығы алдыңғы тәжірибе сынақ мерзімімен салыстырғанда арту тенденциясына ие болды (арту статистикалық дәл емес). Ішкі эластикалық мембрананың жарықшақтану орындары анықталды. Ішкі қабатта эндотелиальды жасушалардың орналасуы біркелкі емес қалыпқа енді: кейбір орындарда олар 2-3 жасушалардан топтасты. Эндотелиоциттер ядросы сопақша пішінге ие, ішкі эластикалық мембрананың қатпарларының түбінде бір-бірінен түрлі арақашықтықта орналасты. Ішкі эластикалық мембрананың рельефі кейбір жерлерде тегістілген, ал кейбір жерлерде қате пішіндегі терең емес қатпарлар анықталды.

Гипокинезия әсерінің 4-6 аптасынан соң орта қабаттың қалыңдығы әсер етудің 2 аптасымен салыстырғанда бақылаудан айтарлықтай айырмашылығы болмады: кейбір орындарда интактілі

егеуқұйрықтарға тән орта қабат қалыңдығының қалпына келуі көрінді, ТЕЖ қатарының саны бақылаумен және тәжірибенің алдыңғы мерзімімен салыстырғанда айтарлықтай өзгермеді. ТЕЖ ядросы негізінен тамырдың бойлықосіне қатысты циркулярлы орналасты. Жасушааралық заттың сызықтарындағы ұсақ қатпарлы эластикалық талшықтар кейбір орындарда кеңейген және дөрекіленген болып келеді, ол эластоздың дамуына дәлел болады.

Сыртқы қабат және сыртқы эластикалық мембрана қималары жеке орындарында қалындаған. Сыртқы қабаттың жасушааралық кеңістігінде кейбір орындарда қалындаған эластикалық мембраналар анықталды. Бұл талшықтардың біраз бөлігі сыртқы эластикалық мембранамен жалғасты.

ҚБШ әсер етуінің 6-шы аптасынан соң асқазан артериясы қабырғасының ішкі эластикалық мембранасының қалыңдығы бақылаумен салыстырғанда едәуір өзгерді. Оның ҚБШ әсері кезіндегі тәжірибе мерзімімен салыстырғандағы артуы нақты дәлелді емес. Ішкі қабаттың бойлығында эластикалық мембрананың қатпарлары біркелкі орналаспаған, кейбір орындарда тар жүлгелер пайда болды. Жүлгелерге ену кейбір орындарда мембрананың жақын қатпарларымен жабылды. Тереңдену мен жүлге түбінде эндотелиальды жасушалардың ядросы жиі орналасты. Кейбір орындарда эндотелиоциттер жоқ болып шықты.

Орта қабаттың қалыңдығы бақылаумен және гипокинезия әсерінің 4-аптасынан кейінгі мәліметтерімен салыстырғанда қайта азая түсті. Орта қабаттың эластикалық талшықтары кейбір орындарда созылыққы, олардың кейбірі қалындаған. Тегіс етті жасушалар қатарының саны тәжірибенің алдыңғы әсер ету мерзімімен және бақылаумен салыстырғанда едәуір азайды. ТЕЖ кейбір ядролары талшық қатпарлары аралығында орналысты, сондықтан олар екі еселенген секілді көрініп тұрды. Орта қабатта эластикалық талшықтар санының едәуір артуы, олардың кейбір фрагменттерінің қалындауы және дөрекіленуі анықталды. Кейбір орындарда эластикалық мембрана тегістелген және атрофияланған. Орта қабат бойында ТЕЖ жоқтығын дәлелдейтін ядросыз аймақтар анықталды. Тегіс етті жасушалар арасында кейбір орындарда Ван-Гизон бойынша бояу кезінде жіңішке коллагенді талшықтар көрініп тұрды. Қышқыл ГАГ құрамы бақылаумен салыстарғанда жоғары болды, олар артерия қабырғасында біркелкі орналаспады.

Сыртқы эластикалық мембрана қатпарлы болып келді және кейбір орындарда қалындаған. Оған сыртқы қабаттың бірнеше дөрекі эластикалық талшықтары келіп жабысады. Капиллярлар мен қыл тамырлар саңылауы кеңейді және «тиын бағаналары» түрінде орналасқан эритроциттер массасының жиынынан тұрды.

ӘДЕБИЕТ КӨЗДЕРІ

1. Строев Е.А., Прошляков В.А., Ляпкало А.А. Гигиеническое образование и воспитание населения: проблемы и пути реализации // Гигиена труда и санитария. – 1999. – №1. – С.65-66.
2. Шакиров Д.Ф., Фархутдинов Р.Р. Выявление групп повышенного риска при обследовании работников нефтеперерабатывающей промышленности // Гигиена и санитария. – Москва, 2000. – №1. – С.33-35.
3. Акопян В.П. и др. Экспериментальная и клиническая медицина, 1994. – №4. – С. 74-81.
4. Акопян В.П. и др. Материалы рабочего совещания по междисциплинарной программе «Мозговое кровообращение». – Санкт-Петербург, 1995.
5. Александров П.Н., Шагал А.И. Микроциркуляция в условиях длительной антиортостатической гипокинезии. «О проблемах микроциркуляции». – М., 1977. – С. 32-33.
6. Саранчук Л.А. Состояние и перспективы развития гастроэнтерологической помощи населению // Здравоохранение Молдовы. – Кишинев, 1999. – №1. – С. 3-6.
7. Касьяненко В.И. Раннее выявление хронического гастрита // В сб.: «Вопросы практической гастроэнтерологии». – Андижан, 1999. – С.37-39.
8. Алексина Л.А. Влияние гипокинезии на морфологию кровеносных сосудов миокарда. Тезисы докл. VIII Всесоюз. Съезда анатомов, гистологов и эмбриологов – Ташкент, 1974. – С. 14.

*Тохжан Нарымбетова, Ибрагим Ишигов
(Туркестан, Казахстан)*

МОРФОЛОГИЧЕСКИЕ ПРЕОБРАЗОВАНИЯ В СТЕНКАХ АРТЕРИЙ МЫШЕЧНОГО ТИПА ПРИ ВОЗДЕЙСТВИИ ЦИНКА

Научно-технический прогресс расширил сферу использования цинка в различных отраслях промышленности и технике. Производство и применение цинка в народном хозяйстве продолжает расти [1, 2]. В масштабе производства и использования цинка приводят к увеличению контингента работников, имеющих профессиональный контакт с ним и его соединениями. Производственные выбросы, содержащие цинк, способствуют поступлению его в окружающую среду (атмосферный воздух, почву, воду и др) и возникает опасность поступления цинка в организм человека. В настоящее время в Республике Казахстан в связи с имеющимися предприятиями цветной металлургии по использованию цинка и других элементов особую актуальность приобретают исследования, посвященные изучению их влияния на состояние здоровья и заболеваемость рабочих, а также населения, проживающего близ промышленной зоны. Казахстан занимает

одно из ведущих мест в мире по производству цинка и свинца [3, 4]. В связи с приведенным большой интерес представляет изучение воздействия, в частности, цинка на строение стенок артерий мышечного типа.

Материал и методы исследования. С целью изучения воздействия цинка были проведены экспериментальные исследования на 50 белых беспородных крысах-самцах, массой 180-220 г; интоксикацию подопытных животных вызывали путем внутрибрюшинного однократного введения 2,5% раствора сернокислого цинка из расчета 30 мг на 1 кг веса, в течение 60 дней. Животных забивали на 5-10 и 20-е сутки путем декапитации после окончания 60-ти дневного курса введения сернокислого цинка. Сосуды фиксировали в 10% растворе нейтрального формалина. Изготавливали парафиновые срезы толщиной 5-7 мкм, которых окрашивали гематоксилин-эозином, орсеином.

Результаты и их обсуждение. Структурные изменения обнаруживались во всех трех оболочках стенки артерий уже через 5-10 суток от начала эксперимента. В бедренных артериях к указанному сроку морфологические изменения структурных компонентов стенки артерий были выражены в меньшей степени, чем в другие сроки. После воздействия сернокислого цинка толщина внутренней эластической мембраны значительно увеличилась по сравнению с контролем. Внутренняя эластическая мембрана была складчатой, в отдельных случаях выглядела слегка набухшей. Эндотелиальные клетки плотно прилегали к внутренней эластической мембране. Ядра клеток были чаще овальной формы и располагались в глубине. Средняя оболочка состояла из нескольких рядов гладкомышечных клеток, что было меньше, чем у животных группы параллельного контроля. Ядра этих клеток имели удлиненную форму. Между клетками можно было рассмотреть узкие полоски соединительной ткани. Встречались немногочисленные мелкоскладчатые эластические волокна, часть которых была несколько утолщена. Наружная эластическая мембрана сохраняла складчатое строение не прерываясь на всем протяжении. Строение наружной эластической мембраны и соединительной ткани существенно не отличалось от животных параллельного контроля. Через 20 суток экспериментов можно было заметить, что при светооптическом исследовании в бедренных артериях происходили определенные морфологические изменения в строении стенок как по сравнению с предыдущим сроком эксперимента, так и у животных параллельного контроля.

Внутренняя эластическая мембрана была значительно утолщена, что свидетельствовало о развитии гиперэластоза. Она образовывала неравномерные складки различной ширины и глубины. Во внутренней оболочке эндотелиальные клетки располагались неравномерно. Ядра этих клеток были вытянуты или имели округлую форму. В просвете сосуда обнаруживались значительное количество форменных элементов. Средняя оболочка состояла из 4-5 рядов гладкомышечных клеток, количество которых было меньше, чем у животных в условиях 5-и дневного воздействия сернокислого цинка, но по сравнению с животными параллельного контроля разница оказалась недостоверной. Ядра гладкомышечных клеток располагались в основном циркулярно или косо по отношению к продольной оси, мелкоскладчатые эластические волокна средней оболочки были грубыми, что свидетельствовало о развитии эластоза. Толщина средней оболочки артерий по сравнению с общим сроком наблюдений существенно не менялась.

Наружная оболочка и наружная эластическая мембрана в отдельных случаях были утолщены, сохраняли рыхлое строение. В них встречались скопления эластических волокон, которые были разбросаны по всей наружной оболочке. Также, в наружной оболочке были видны немногочисленные мелкокалиберные сосуды, питающие стенку артерий, часть из которых были полнокровными и заполнены форменными элементами, что свидетельствует о наличии застойных явлений. Все клетки интерстициального жира резко уменьшены в размерах, ядра были неправильной формы, гиперхромны с неровными контурами, цитоплазма была зернистой.

Следует подчеркнуть, что в стенках магистральных артерий мышечного типа морфологические изменения были выражены в меньшей степени в 5-е сутки, чем в 20-е сутки интоксикации.

Наибольшие изменения морфологических и морфометрических показателей касались толщины внутренней эластической мембраны и толщины средней оболочки. Явления гиперэластоза были наиболее выражены при воздействии сернокислого цинка через 20 суток. Выявленные морфофункциональные изменения отражают особенности приспособления сосудистой стенки к токсическому веществу.

Таким образом, анализируя вышеизложенное, можно заключить, что все изменения, обнаруживаемые в стенках артерий, прямо пропорционально действию сернокислого цинка во времени, но эти изменения, происходящие в разных артериях, в одно и тоже время были неодинаковы.

ИСТОЧНИКИ И ЛИТЕРАТУРА

1. Лазарев И.В. Вредные вещества в промышленности // Справочник для аспирантов и врачей. – М., 1976. – Т.1. – С. 505-509.
2. Турлыбеков Ж. Здоровье работающих в ведущих отраслях промышленности Казахстана и меры по его укреплению: Автореф. дисс... д.м.н. – М., 1990. – 25 с.
3. Иманов Н.Ж., Бердыхожин М.Т., Жанадилов Ш. Вопросы патогенеза хронической интоксикации соединениями фосфора // В кн.: Гигиена труда и профессиональная патология в производстве фосфора и его неорганических соединений. – А-А., 1991. – С.33-443.
4. Anderson K.E. Contact allergy to chlorocresol formaldehyde and other biocides: Guinea pig tests and clinical studies. Stockholm, 1986. – P.21.

ҚҰНАРЛЫ АЗЫҚТАНДЫРУДЫҢ ҚҰС ӨНІМІН ӨНДІРУГЕ, ОНЫҢ САПАСЫН ЖАҚСARTУҒА, АЛЫНҒАН ӨНІМГЕ ЖҰМСАЛАТЫН ШЫҒЫННЫҢ ТӨМЕНДЕУІНЕ ТИГІЗЕТІН ӘСЕРІ

Құстардың ас қорытуы жүйесіне біршама морфологиялық және физиологиялық ерекшеліктер тән, сондықтан олардың ас қорытуында сүт қоректілермен салыстырғанда біраз өзгешеліктер байқалады. Ауыл шаруашылық құстарының ас қорыту мүшелері өсімдік тектес азықтарды да, жануар тектес өнімдерді де қорытуға бейімделген. Құстарда зат пен энергия алмасу деңгейі айтарлықтай жоғары болады. Қабылданған азық шапшаң қорытылады, ыдырау өнімдері қарқынды сорылады, қоректік заттар жылдам сіңіріледі. Ас қорыту жолының ұзындығы сүт қоректілермен салыстырғанда айтарлықтай қысқа, сондықтан қоректік заттардың одан өту мерзімі өте қысқа. Жас балапандарда қоректің ас қорыту жолының бойымен жылжу жылдамдығы сағатына 30-39 см, ересек балапандарда – 32-40 см, ал тауықтарда 40-42 см. Құстарда асқорыту жолында азық массасының бар болғаны 2-4 сағат аялдайды [1].

Құстың жұмыртқалағыштығын арттыруда оларды дұрыс және тиімді азықтандырудың да маңызы зор. Жұмыртқалау кезеңінде құстарда зат алмасу процесінің қарқыны жоғарылайды, организм шығыны артады. Химиялық талдауларға қарағанда жұмыртқаның құрамы өте күрделі. Онда 65,5% су, 11,9% белок, 9,3% липидтер, 0,9% көмірсулар, 0,9% минералды заттар (қауызда - 11,5) болады. Егер салмағы 1,8 кг тауық жылына орташа массасы 56 г. 240 жұмыртқа жұмыртқаласа, онда ол жалпы алғанда 13,4 кг жұмыртқа массасын, оның ішінде 1600 г құнарлы белок, 1250 г май, 125 г көмірсу өндіреді.

Бір жылда қауыз құрамымен тауық 600 г, немесе өз салмағының 1/3 шамасында кальций жоғалтады. Жалпы алғанда тауық жыл бойына жұмыртқамен өз салмағынан 8 есе артық әр түрлі құнарлы заттар бөледі және өз массасымен шамалас жұмыртқа белогын өндіреді. Массасының әр өлшеміне шаққанда тауық жыл бойына 0,9 бөлік жұмыртқа белогын өндірсе, сиыр - 0,23 бөлік сүт белогын өндіреді. Жұмыртқа құрамында барлық алмастырылмайтын амин қышқылдары, әр түрлі макро- және микроэлементтер болады. Жоғарыда баяндалған жайлар құстарды дұрыс азықтандыру мәселелеріне баса көңіл бөлуді қажет етеді. Құстар азық құрамында қажетті мөлшерде қоректік заттар қабылдау керек.

Сонымен қатар олар қабылдаған қоректік заттар жеңілқорытылып, оңай сіңетін күйде болғаны жөн [2].

Үй құстарының негізгі азығы астық дақылдары, атап айтқанда: бидай, жүгері, арпа, тары, құмай, сұлы және т.б болып табылады. Оларда барлық қажетті заттар, белоктар, майлар, көмірсулар, витаминдер, макро- және микроэлементтер, бірақ жас балапандардың қалыпты өсуі мен ересек құстардың жоғары өнімділігі үшін бұл мөлшер жеткілікті емес.

Атап айтқанда, құстар рационында белок жетіспейді және оларға деген сұраныс та жоғары. Ақуыздар тек қана тіршілік үшін емес, сонымен қатар бұлшық ет ұлпасының түзілуіне, қауырсын мен жұмыртқаның қалыптасуы қамтамасыз етеді. Сонымен ақуыз құс жұмыртқасында – 12%, етінде - 20%, ал қауырсындарында – 75-80% құрайды.

Құс өнеркәсібінде ақуыздық қажеттіліктерді балықтық ақуыз, ет-сүйек ұны, жемдік ашытқы, күнбағыс және басқа да күнжара сияқты дақылдар арқылы шешуге болады, бірақ бұл өнімдер қымбат жән ежұртшылыққа қолжетімді емес. Осыған байланысты шағын және тұрмыстық шаруашылықтарға қол жетімді әрі құнарлы ақуыз көздерін пайдалануды ұсынамыз. Мысалы: микробалдырлар (спирулина мен хлорелла), азық-түлік қалдықтарын жарату, жәндіктер дернәсілдерін ақуыз өндіруге пайдалану және тағы да басқа дәстүрлі емес әдістер [3].

Ауыл шаруашылығы құстарының өнімділігін арттырудың бір мүмкіндігі – азықтандыруда биологиялық белсенді заттарды пайдалану болып табылады. Рационында биологиялық белсенді қосылыстардың жеткіліксізділігінен қан айналым процесі, ақуыз бен көмірсу алмасуы, бауыр, бүйрек, асқазан-ішек жолдарының және басқа да органдардың құрылысы мен қызметінің бұзылуы нәтижесінде балапандардың өсу энергиясы төмендейді, аурушандық дәрежесі артады және оған төзімділіктің төмендеуі жиі байқалады.

Мұнымен қоса, құс өсіруде биологиялық белсенді қосылыстардың қосымша көзі ретінде азықтық қоспаларды қолдану өте маңызды.

Азықтық қоспалар өндірісінде табиғи биологиялық белсенді заттарды қолдану перспективалы болып саналады, яғни бұл қалыпты азықтық рационның түзетілуін және құс шаруашылығы өнімдеріне жетіспейтін қоректік құрамның толықтырылуын қамтамасыз етеді.

Осыған байланысты көк-жасыл микробалдыр спирулина платенсисти пайдалану үлкен қызығушылық тудыруда.

Спирулина ерекше биохимиялық құрамға ие, ол дәрумендер, амин қышқылдары, қызметтік пигменттер мен макро- және микроэлементтер сияқты кең ауқымды биологиялық белсенді заттар жиынтығынан тұрады.

Қазіргі уақытта құс өнеркәсібінде каротин көзі ретінде балапандардың өлі мен ауруларын азайту үшін, құс салмағының артуы және азықтық шығындарды азайту мақсатында спирулина биомассасын пайдалану туралы мәліметтер жеткілікті.

Спирулинаның бірегейлі құрамы оның фармакологиялық қасиеттерінің жалғыздығы мен алуан түрлілігін ұштастыруында. Әр түрлі салалардағы ғалымдардың зерттеулері бойынша, спирулина төмен токсикалық және субхроникалық (экспозиция) кезінде жануарлардың ағзасына теріс әсер етпейді. Сондай-ақ, жергілікті тітіркендіргішті аллергиялық қасиеттерді спирулинада анықталмаған және тәуліктік диурезі өзгермейді [4, 5].

Спирулинаны жануарлардың ағзасына бірнеше қайталаумен қоспа ретінде берілсе, ешқандай теріс әсерін бермейді. Яғни, бауырдың ақуыз синтездеушілік пен детоксикациялық функцияларына кедергі жасамайды. Демек, оның гепатотоксикалық қасиеті жоқ [5].

Биологиялық қоспа ретінде пайдаланылатын спирулина қандағы гемоглобин мен эритроциттерді жоғары дәрежеде реттеп отырады. Оның ішінде иммуномодуляциялық, липидокорреляциялық және коогулянтты қасиеттері бағалы болып келеді.

Балдырдың бағалы минералды құрамы ағзадағы минералдық алмасуға өз әсерін тигізеді [4].

Қазіргі таңда спирулинаны кең ауқымды түрде кәсіптіктерде және әуэскойлық құс шаруашылықтарында қолдануда. Ол бройлерлердің өнімділігіне оң әсер етеді. Балапандардың рационына қосылған спирулинаның биомассасы, салмақтары бақылауда болған балапандарға қарағанда 150-200 г артық көрсетті, яғни 3-5% өсті.

Жұмыртқалаушы мекиендердің рационына 0,1% спирулина биомассасын қосқанда, жұмыртқалау қабілетін арттырып әрі азықтық шығындарды азаюына әсер етті. Ал, 2 % концентратта қосылған спирулина биомассасы, жұмыртқалауы екі есе артты және салмақтары өсті.

Құс шаруашылығында, спирулинаны каротиноидтың бағалы көзі ретінде де қарастырады. 1% -дық спирулина қоспасы бар азық арқасында мекиендердің жұмыртқаларындағы каротиноидтары көбейді, фолликулдардың стимуляциясына және гормондық белсенділігін арттыра түсті [5].

Спирулинаны қолданудың ең басты артықшылықтарына, оның биологиялық бағалығы, ақуыздың оңай бөлініп алынуы, тез қорытылуы және тез ыдыраулы қасиеттері жатады. Сонымен қатар, спирулина құрамында ағзаға қажетті барлық амин қышқылдары бар және жасушаның қалыпты өсуіне, дамуына ықпал жасайды [4].

Материалдар мен әдістер. Зерттеу жұмыстары 2015 жылы көктем айларында Халықаралық қазақ-түрік университетінің виварийінде және биология кафедрасының лабораториясында тікелей жетекшінің қатысуымен жасалды. Зерттеу жұмысы толық біткен жоқ, дегенмен мақалаға қажетті кейбір құнды мәліметтерді ала білдік. Зерттеу жұмысының барлық талабына сай кезең кезеңімен іске асырылды. Ең алдымен зерттеу барысына қажетті спирулина массасын өндіріп, алынған өнімді құс азығына қосып, толыққанды азық дайындап алдық. Бройлерлерді 10-10 бастан екі арнайы топқа бөлдік. Барлық сынақ топтары үшін өсіру жағдайлары (жарық режимі, температура, ауа ылғалдылығы, суару режимі және т.б) ортақ болды.

Кесте 1. Тәжірибе схемасы

Топ	Азықтану ерекшелігі
1-ші бақылау тобы	Негізгі рацион (НР)
2-ші зерттеу тобы	НР + 1 кг/т Биопремикс (Спирулина)

Құстар 42 тәуліктік жасына дейін бақылау астында өсірілді. Тәжірибе барысында бройлерлердің тірі массасының өзгеру динамикасы мен еттің өнімділігін анықталды.

Кесте 2. Құстың тірі массасының өзгеру динамикасы

Топ	Жасы, тәул.						
	1	7	14	21	28	35	42
1-ші бақылау тобы	43,7	157,0	370,0	712,0	997,0	1613,0	1980,7
2-ші зерттеу тобы	43,7	175,0	410,0	720,0	111,0	1647,0	2110,3

Зерттеу тобындағы 7-, 14-, 21- 28-, 35- және 42-тәуліктік құстардан алынған оң нәтижелер құстардың тірі массасының артуына спирулинадан алынған биопрепараттың тигізетін пайдасын тағы да айқындап берді. Зерттеу барысында құс қауіпсіздігі (өлім-жітім көрсеткіші) де зерттелді. Барлық жүргізілген сынақтар нәтижесінде орта есеппен зерттеу тобында 97-98%, ал ол көрсеткіш бақылау тобында өте жоғары 93%-ды құрады.

Сою массасы да 14-, 21- және 28-тәуліктік құстарда бақылау тобына қарағанда зерттеу тобында жоғары болды.

Дәл осындай оң көрсеткіш биопрепарат арқасында сан және төс еттерін өлшегенде де зерттеу тобында аналогтық бақылау тобына қарағанда әлдеқайда жоғары болғанын төмендегі 3-кестеден көре аламыз.

Тәжірибемізде қолданылған препарат құстардың ас қорыту жолында айтарлықтай оң өзгеріс алып келгенін және бұның барлығы оның ерекше құрамына байланысты екендігін аңғартады.

Кесте 3. Бройлерді сою нәтижелері

Масса, г	Топ	
	<i>I-топ/бақылау тобы</i>	<i>II-топ/зерттеу тобы</i>
14-ші тәулік		
Сойылған ет	370,00	410,00
Дене бөліктері	190,36	219,29
Төс еті	49,95	58,09
Сан еті	62,16	71,32
28-ші тәулік		
Сойылған ет	997,00	1112,00
Дене бөліктері	685,71	767,23
Төс еті	134,55	155,67
Сан еті	149,50	177,91
42-ші тәулік		
Сойылған ет	1980,70	2110,30
Дене бөліктері	1287,50	1502,54
Төс еті	332,77	396,74
Сан еті	200,06	217,36

Спирулинаны азықтық қоспа арқылы қолдану тәсілі оның құрылымы мен құс ағзасына әсерін егжей-тегжей зерттеуге толық мүмкіндік береді.

Қорытынды. Тәжірибе нәтижесі көрсеткендей Спирулинаны препаратын бройлердің азық рационында пайдалану олардың өсуі мен өмір қауіпсіздігінің қарқындылығына, сою кезіндегі ет сапасы мен салмағы артуы және құстардың ас қорту жолындағы микрофлора құрамының жақсаруына оң әсер ететінін көрсетті.

ПАЙДАЛАНЫЛҒАН ӘДЕБИЕТТЕР ТІЗІМІ

1. Несіпбаев Т., Исхан Қ.Ж. «Құс физиологиясы», «Агроуниверситет» баспасы. – Алматы, 2010.
2. А.Б. Таңатаров. Е.Б. Байбаранов. «Құс шаруашылығы және құстың жұмыртқасы мен етін өндірудің технологиясы». – Алматы, 1992.
3. Э.Э. Пенионжкевич, К.В. Злочевская. Құс шаруашылығы. – Алматы, 2001.
4. Первушкин, С.В. Биомасса спирулины: исследования и перспективы использования: монография / С.В. Первушкин, А.В. Воронин, А.А. Сохина. – Самара: СамГМУ, 2004. – 100 с.
5. Шнюкова, Е.И. Продуктивность и биохимический состав микроводорослей рода *Spirulina* Turp. (Cyanophyta) / Е.И. Шнюкова, П.А. Мушак, Н.Д. Тупик // Альгология. – 1994. – Т. 4, № 4. – С. 17-24.

*Софія Олійник
(Петрівка, Україна)*

СУЧАСНА ПРИРОДНИЧА НАУКА. ЇЇ СТАНОВЛЕННЯ ТА ПРОБЛЕМИ

Останнім часом проблемам реформи біологічної освіти у світі приділяється значна увага. Адже сучасна біологія є лідером природознавства і займає одне з центральних місць в системі відносин між суспільством і природою. Науково-технічний прогрес у світі досяг такого етапу, коли не тільки спеціаліст, але і кожен член суспільства повинен хоча б мати уяву про систему біологічних знань, без яких неможливо ні раціонально використовувати природні ресурси, ні розв'язувати нагальні проблеми багатьох виробництв і охорони навколишнього середовища [3, с.5]. Саме фундаментальні біологічні знання складають основу загальних принципів організації галузей промисловості і сільського господарства – безвідходності, шкідливості для людини і біосфери, замкнутості біологічних циклів. Це не залежить від розвитку країни загалом чи її окремо взятої системи освіти. Це викликано розумінням у світовій спільноті глобальної значущості проблем, пов'язаних з колом питань, які є предметом вивчення біологічних наук [2, с.3].

Природничі науки в сучасній загальноосвітній і вищій школі представлено дисциплінами, що відбивають результати наукового пізнання, досягнення у сфері природознавства.

Наука являє собою феномен, який історично розвивається і якому притаманні на кожному етапі специфічна логічна структура та особливі соціальні функції [4, с. 29] .

Багато вчених працювало над вивченням наукових джерел і це дало змогу знайти основні ідеї побудови природознавства [1, с.38]. Започаткував науку ще античний світ. Саме тоді в культуру ввійшли дві форми організації знань: енциклопедична і дисциплінарна. Відомо, що в Стародавньому Римі життя регулювалося державними нормами. Тому і форма організації знань була дисциплінарна. Виникла так звана модель кола, коли дисципліні розташовувалися в ряди, одна над одною за ступенем складності чи простоти. Дисциплінарна організація науки закріпилася в середні віки і розквітла в наш час. Існував просвітницький погляд на освіту як передачу готового знання для наступного практичного застосування. Відповідно до цього відбувався і вибір змісту навчальних предметів.

Із часів Я. А. Коменського в системі освіти ці два способи організації знань укріпилися і взаємно доповнюють одне одного. Великий вчений навіть написав маленькі енциклопедії, що розповідали про воду, землю, зорі, явища природи, тварини, рослини, людину. Вже для підлітків, за висловом ученого, потрібна дисциплінарна структура знань, причому природничі науки потрібні молодим людям передусім.

З часом співвідношення енциклопедичного і дисциплінарного підходів у побудові навчального матеріалу змінювалося залежно від панівних і філософських ідей.

У 1860 році німецький педагог Е. Росмелер виступив з ідеєю інтеграції природознавчої освіти. Він вважав, що основа світогляду – цілісне розуміння природи, тому окремі дисципліни (фізика, геологія, ботаніка, зоологія) від початку їх вивчення мають бути пов'язані одна з одною. Програма вченого допомагала раніше відчутти єдність природи, ніж пізнати її. Його теорія сприяла розвитку шанобливого ставлення до природи. Вона актуальна і нині, адже основний принцип природознавства говорить: знання про природу повинні допускати перевірку [1, с.38].

Тому наприкінці ХХ – початку ХХІ ст. для науки продовжує бути актуальною така особливість, як диференціація і інтеграція науки. Диференціація науки є об'єктивною, оскільки через кожних 5-10 років подвоюються наукові дисципліни. Диференціація знань обумовлена практично невичерпним об'єктом пізнання, потребами практики і розвитку самої науки. Об'єктивна інтеграція науки відображає взаємозв'язок і взаємообумовленість наукових знань, посилене проникнення одних наук в інші. Диференціація і інтеграція науки чітко простежується на процесі переходу сучасної науки від предметної до проблемної орієнтації при вирішенні великих комплексних теоретичних і практичних питань. З одного боку, проходить процес диференціації наук (виділення нових наук), а з іншого - їх інтеграція, що дозволяє комплексно вирішувати проблеми.

У вітчизняній школі впродовж багатьох років панували ці дві форми подачі природничо-наукових знань: енциклопедична і дисциплінарна.

Вітчизняна наука в галузі природознавства бере початок від М.В. Ломоносова, який першим пов'язав вивчення теоретичних питань ботаніки і агрономії з практикою.

У 1782 - 1786 роках було проведено реформу і вперше введено природознавство як навчальний предмет.

Основоположником методики викладання природознавства вважається О. Я. Герд (1841 -1888). У 60-х роках ХІХ століття О. Я. Герд вважав, що окремим наукам природничого циклу немає місця в початковій школі. Він розробив спеціальний енциклопедичний курс у формі уроків «Світ Божий», який включав цілісне і відносно завершене коло загальних знань про природу. Для вчителів написав методичний посібник «Предметні уроки в початковій школі» (1883). У цьому підручнику він визначив систему навчального природознавства, його навчально-виховні завдання, зміст і методи викладання. О. Я. Герд вважав, що початковий курс повинен бути єдиним курсом про живу і неживу природу, що розвиток світогляду є кінцевою метою вивчення природничих наук. Світогляд не слід нав'язувати, він має «витікати» як висновок з курсу.

Німецький вчений Ф.Юнге (1832-1905) здійснив перегляд ідеї дисциплінарної організації біологічних знань. Він вивів вісім понять, узагальнень, навколо яких має будуватися природничо-наукова інформація. Природу пропонував вивчати за біоценозами, починаючи від найпростішого (став, озеро, сад) і закінчуючи всіма мешканцями земної кулі – єдиним угрупованням. Вчення Ф.Юнге було одним з перших спроб створити курс енциклопедичного характеру [1, с 39].

Ідея дисциплінарної організації природознавства в СРСР була нівельована внаслідок змінених запитів суспільства. У 1931-1932 рр. було припинено розвиток інтегрованих курсів і проголошено повернення дисциплінарної системи навчання.

Після набуття Україною статусу незалежної держави з'явилася можливість для реалізації творчого потенціалу для вчителів, експериментування, численні інновації. Визначальним елементом природознавчої освіти на сучасному етапі її становлення є зміст як головний засіб цілеспрямованого навчання. Зміст природознавчої освіти конкретизується в навчальних планах, програмах, підручниках, навчальних посібниках.

Нині для природознавчих наук характерний прискорений розвиток. Природознавчі науки, вивчаючи базові структури природи, закономірності їх взаємодії та управління, є фундаментом науки в цілому і повинні розвиватися випереджаючими темпами. Тільки на основі випереджаючих фундаментальних досліджень і винаходів у природознавстві, прикладні науки і техніка зможуть успішно вирішувати проблеми, які виникають у зв'язку з розвитком прогресу виробництва.

Впевнено ввійшла в природничі науки і математика. Математика є мозком науки і душею техніки. Математизація науки сприяє використанню ПЕОМ, посиленню зв'язку між наукою, технікою, виробництвом.

Математика підвищує вимоги до корисності поставлених завдань, підвищує рівень узагальнень. Від математики природознавство відрізняє те, що воно досліджує природні, а не знакові системи [3, с.8].

Однак ізолювати природні, соціальні та суспільні науки не слід, оскільки існує цілий ряд дисциплін, що займають проміжне місце або є комплексними. Наприклад, на стику природничих і технічних наук знаходиться біоніка. А соціальна екологія є комплексною дисципліною, яка включає природні, соціальні і технічні розділи.

На сучасному етапі наука є продуктивною силою суспільства, що проявляється в глибоких змінах у взаємозв'язках науки і виробництва, тобто посилюється зв'язок науки, техніки і виробництва. Слід відмітити, що нові види виробництва і технологічні процеси спочатку зароджуються в надрах науки, науково-дослідних інститутах. Розвиток атомної енергетики, отримання надтвердих матеріалів, роботизація, створення штучного інтелекту – все це ілюструє наведене вище. Йде процес зменшення терміну між науковим відкриттям і впровадженням його у виробництво. Від технічних наук природознавство відрізняє те, що воно спрямоване не на перетворення світу, а на його пізнання.

Науці ХХ ст. відповідав позитивістський погляд на пізнання як накопичення міцно встановлених істин. Науку уявляли як пізнання реального світу

У наш час вивчення наук природничого циклу забезпечується за допомогою різних навчальних дисциплін. Швидкими темпами розвиваються нові біологічні науки, які поєднали в собі кілька: біоніка, валеологія, біологічна хімія тощо. Проте проблема переходу енциклопедичної форми у навчальну (дидактичну) залишається.

Важливою умовою становлення дисциплінарної структури сучасного природознавства є оновлення змісту, структури сучасного природничого циклу.

Сьогодні наука розвивається в трьох напрямках: *мікросвіт* – вирішення проблеми на рівні елементарних частин і атомних структур, *мегасвіт* – вивчення Всесвіту, починаючи з сонячної системи до сфер позагалактичного простору, *макросвіт* – вивчення функцій вищих структур живої матерії.

ДЖЕЛЕЛА ТА ЛІТЕРАТУРА

1. Бобрицька В. І. Становлення дисциплінарної структури сучасного природознавства // Біологія і хімія в школі – 2005. – №5. – С.38-41.
2. Буринська Н.М. Сучасні підходи до шкільної природничої освіти // Біологія і хімія в школі. – 1996. – №1.
3. Васильева З. И., Калинова Г.С. Преподавание общей биологии в средних профессионально-технических училищах. – М.: «Высшая школа», 1984.
4. Лещинський О.П. Образ науки і засади конструювання змісту навчального предмета // Педагогіка і психологія. – К.: Вид-во «Педагогічна думка» Інститут педагогіки АПН України. – 1999. – №3.

*Өтеп Мырзагалиұлы, Бибигуль Тастемирова
(Түркістан, Қазақстан)*

ЫСТЫҚ КЛИМАТ ЖАҒДАЙЫНДА ҚОЗҒАЛЫС БЕЛСЕНДІЛІГІН ШЕКТЕУ КЕЗІНДЕ АСҚАЗАННЫҢ КІЛЕГЕЙ ҚАБАТЫНДАҒЫ МОРФОЛОГИЯЛЫҚ ӨЗГЕРІСТЕР

ДДҰ сарапшыларының мәлімдеуінше, маңызды кәсіби аруулар жөнінде қазіргі таңда толыққанды ақпарат жиналған, бірақ олардың келешектегі әсерлері туралы нақты анықтамалар жоқ [1, 2, 3].

Ас қорыту жүйесінің функциясын зерттеу тарихы, үлкен жаңалықтардың ашылуымен байланысты болғанымен, ас қорыту жолын құрайтын жеке бөлшектердің үлкен бөлігінің жұмысын организм қалай реттеп отырады деген сұрақ әлі толығымен зерттеліп біткен жоқ. Кез келген өзін-өзі реттеп отыратын жүйе өз қызметінің жүйелігінсіз мүмкін емес. Ас қорыту мүшелері үшін мұндай жүйелікті ас қорыту жолының рецепторлары мен вегетативтік нерв жүйесінің барлық бөліктері ғана емес, сондай-ақ, биологиялық белсенді заттар да атқарады. Бұл заттардың концентрациясын қалыпты ұстап тұру үшін қан ферменттері, шығару жүйесі және басқа да функционалдық жүйелер қызмет атқарады [4, 5, 6].

Осыған орай, асқазан патологиясының зиянды факторлардың нәтижесінде дамитын патогенезін, морфогенезін зерттеу гастроэнтерологиядағы өзекті мәселелердің бірі болып табылады. Мұнда асқазанның кілегей қабатының құрылымдық элементтерінде жүретін морфологиялық өзгерістердің көрініс беруі адаптация, компенсация және регенерация процестерінің алмасуынан тәуелді болады және ол асқазанның морфофункционалдық жағдайының зақымдану механизмін терең зерттеп түсінуге мүмкіндік береді. Асқазанның түрлі бөлімдерінің, қабырғасының түрлі қабаттарының және тіндердің түрлі компоненттерінің арасындағы салыстырмалы морфологиялық аспектіде зерттеу қызығушылық тудырады.

Материал және зерттеу әдістері. Бұл тәжірибеге 180-200 г салмақтағы тексіз аталық егеуқұйрықтар алынды, жалпы саны-120. Тәжірибеге алынушы жануарлар белгілі уақыт аралығында қозғалыс белсенділігін шектеу жағдайында болды.

Жұмыста Санкт-Петербургтың академик И.П.Павлов атындағы мемлекеттік медициналық университетінің қалыпты анатомия кафедрасында өңделген, гипокинезияны құру шартының әдісі қолданылды. Қозғалыс белсенділігін төмендету үшін егеуқұйрықтар ұзақ уақытқа (2, 4, 6 апта) арнайы торларға (45×45×120 мм) орналастырылды. Тәжірибе белгілі орында ауаның қалыпты температурасында +28°-ден +38° С-ға дейін, ол ыстық климат шарттарына сай келеді. Материал 10% бейтарап формалин ерітіндісінде бекітілді. Бөліктердің стандарт құюы парафинде жүргізілді. Сериялық 5-7 мкм қалыңдықтағы көлденең қималар дайындалды, олар гемотоксилін-эозинмен, орсенмен және Ван-Гизон бойынша боялды.

Зерттеу нәтижелері. Микроскопиялық зерттеулердің нәтижесі егеуқұйрықтар асқазаны қабырғаларының кілегейлі қабатына 2 апта бойы қозғалыс белсенділігін шектегенде беткейлік эпителийде некроздық-деструкциялық өзгерістер байқалды, өз қабығында, кілегейлі және кілегей асты қабатында гемодинамикалық және ісінулі-геморрагиялық бұзылыстар жүрді. Мұнда кілегейлі қабаттың апикальді бөлігі нақты және қопсыған күйде, дистрофиялық-некроздық өзгерістердің есебінен беткейлік эпителий ісінген, жасушалардың көпшілігі десквамацияланған, асқазан ұяшықтары кеңейген және кілегейлі массамен толыққан. Кілегей қабаттың беткейінде некроздық-деструкциялық өзгерістер көп қабатты эпителийдің безді бөлікке өту аймағында анық байқалды, мұнда беткейлік эпителий бездің беткейлік бөлігінің құрылымсыз массасына айналған. Өзіндік кілегей қабатта дәнекер тіндік элементтер фибриноидтік ісінуге және фибриноидтік некрозға шалдыққан, олардың айналасында мес жасушалары және лимфо-гистиоциарлық элементтер бар. Көп қатпарлық эпителиймен жабылған жоғарғы бөліктің кілегей қабатының ісінуі мен беткейлік қабаттарда қабыршақтардың пайда болуының есебінен қалыңдағаны байқалды. Базальдық жасушалар пролиферацияға ұшыраған, гиперхромды болып келеді және акантоз ошағын құрайды. Кілегей асты қабатында ісіну, дәнекер тіннің жұмсарғаны байқалады. Әсіресе, дистрофияға ядросы гиперхромия жағдайындағы және цитоплазмасы бұзылған басты жасушалардың ұшырау мүмкіндігі зор. Parietalды жасушалар өлшемі бойынша үлкейген, олардың цитоплазмасы өте үлкен, домалақ немесе сопақша пішінге ие. Ядро жасушаның ортасында орналасқан.

Егеуқұйрықтар асқазанының кілегейлі қабатының құрылымдық компоненттерін эксперименттің берілген мерзімінде морфометриялық зерттеу кілегей қабатының қалыңдағанын және кілегей асты қабатының ісіну есебінен 10-15% қалыңдағанын және жасушалардың дистрофиялық өзгерістерге ұшырағанын көрсетті. Мұнда бездің жасушалық құрамында басты және париетальдық жасушалардың арасындағы қатынастың, соңғысының пайдасына қарай бұзылатындығы анықталды.

Осылай қозғалыс белсенділігін шектеу кезінде егеуқұйрықтар асқазанының кілегейлі қабатында альтеративті-некроздық, дисциркуляторлық өзгерістер дамыды, яғни кілегей қабаты мен кілегей асты қабатының қалыңдығы өзгергені, басты жасушалар санының кемітіндегі, париетальды жасушалардың артатындығы анықталды.

Тәжірибе өткізудің қозғалыс белсенділігін шектеудің 4-6 аптасында асқазанның кілегей қабатында әр түрлі гемодинамикалық, альтеративті-некроздық және ісінулі-қабынулық өзгерістері жүрді. Беткейлік эпителий қабаттың дистрофиялық ісінуінің есебінен қалыңдаған. Негізгі қабаттар гиперхромды жасушалармен берілген, олар белгілі орында акантоз тенденцияларына ие. Өзіндік дәнекер тінді негізде қабынған жасушалар саны артады. Эпителий асты бұлшық ет қабаты кейбір жерлерде метахромдалған. Кілегей асты қабатты ісіну есебінен кеңейген, қан кету, мукоидті және фибриноидті ісіну байқалады. Айта кетерлігі тәжірибенің бұл мерзімінде гемодинамикалық бұзылуларға кілегей жасушалармен периваскулярлар толытырылған, олар дисциркуляторлық өзгерістерді жүзеге асырумен жүруі ықтимал. Талшықты құрылымдар қопсыған, мукоидті және фибриноидті ісіну жерлерімен, соңғылары кілегейлі қабаттың периваскулярлық аймақтарында айқын көрінеді.

Жоғарыда айтылған өзгерістерге қоса кейбір жерлерде қан кету ошақтары пайда болды. Етті қабат ошақтардың қопарылысымен ісінеді, олардың арасында қан тамырлары кеңейген және гиперемияланған.

Асқазанның кілегей қабатының эпителиоциттерінің өту аймағында беткейлік эпителийдің некрозы мен десквамациясы есебінен ақау пайда болатыны анықталды. Кілегей асты қабатында фибриноидті ісіну және некроз, қосылысты-жасушалы талшық түріндегі дистрофиялық өзгерістер артады. Сондай-ақ, қабыну инфильтрациясы күшеюі анықталады. Асқазанның төменгі бөлігінің кілегейлі қабаты аралық жасушалардың ісінуі, безді жасушалардың есебінен едәуір ісінген. Кілегейлі қабаттың бетінде асқазан шұқырларының кеңеюі мен тереңдеуі байқалады, беткейлік эпителийдің ісінуі есебінен талшықтар ұзарған. Асқазанның кілегей қабатына қозғалыс белсенділігін шектеудің ұзақ мерзімді әсер етуі кезінде әсердің басталуымен салыстырғанда оның кілегей қабатының эпителиалды компоненттерінде дистрофиялық-атрофиялық өзгерістер артады, сондай-ақ, олардың дисрегенеративті өзгерістері дамиды. Бұл процесстер лимфо-гистиоцитарлық жасушалар және склероз стромасында қабыну инфильтратының дамуымен қатар жүреді.

ӘДЕБИЕТ КӨЗДЕРІ

1. Сраубаев Е.Н., Стапаев Н.Д., Данько А.В. и др. Проблемы гигиены и охраны труда в свете постановлений правительства РК // Медицина и экология. –1997. – №3. – С. 35-37.
2. Айтбембетов Б.Н. Современное состояние профессиональной заболеваемости в Республике Казахстан // Здравоохранение Казахстана. –1997. – №5. – С. 11-12.

3. Жуманазаров Н.А., Сматова М.Е., Шапамбаев Н.З. Морфологический анализ стенок крупных артерий эластического типа в условиях стресса // Сборник «Вопросы клиники и морфологии». – Алматы, 2000. – №4. – С.116-121.
4. Сматова М.Е., Жуманазаров Н.А. Морфофункциональная характеристика стенок крупных артерий при воздействии гипокинезии // Сборник «Вопросы клиники и морфологии». – Алматы, 2001. – №5. –С. 82-84.
5. Орманбаев К.С., Жуманазаров Н.А. Гипокинезия как фактор риска в экстремальных условиях // Клиническая медицина Казахстана. Научно-практический мед. журнал. – 2009. – №2(15). – С. 150-153.
6. Измеров Н.Ф. Актуальные проблемы медицины труда и промышленной экологии // Медицина труда и промышленная экология. – 1996. – №1. – С. 1-4.

СЕКЦИЯ: ГЕОГРАФИЯ И ГЕОЛОГИЯ

*Шухрат Азимов
(Тошкент, Ўзбекистон)*

МИНТАҚАЛАРНИ БАРҚАРОР ИЖТИМОЙ-ИҚТИСОДИЙ РИВОЖЛАНТИРИШ СТРАТЕГИЯЛАРИ

Ижтимоий тараққиётнинг бугунги босқичида Ўзбекистонни ўрта ва узок муддатли истиқболда кўзлаган бош мақсадларига эришиши мамлакатни барқарор ривожлантириш стратегиясининг таркибий қисми ҳисобланган ягона минтақавий сиёсатни шакллантиришни тарихий зарурат сифатида илгари сурмоқда.

Зеро, мамлакатимиз раҳбари И.А.Каримов таъкидлаганларидек, “Иқтисодиётимизнинг худудий таркибини такомиллаштириш, фойдаланилмаётган ресурслар ва иқтисодий имкониятлардан юқори даражада ва самарали фойдаланиш, шаклланиб қолган худудий номуносивликларни бартараф этиш ҳозирги кундаги энг муҳим масала ишсизликка қарши курашиш имконини беради”. [1, 206 б.]

Ушбу фикр доирасидан келиб чиққан ҳолда таъкидлаш жоизки, миллий иқтисодиётни истиқболда самарали ривожлантириш бу борадаги асосий вазифаларни белгилаб олиш билангина эмас, балки унга қандай омиллардан фойдаланиш орқали эришиш мумкинлигини ҳам аниқ асосланишини талаб этади. Шу боисдан ҳам минтақаларнинг худудий ривожланиш омилларини ҳисобга олган, уларнинг иқтисодиётини тадрижий ва таркибий ривожланишини тавсифловчи, ҳар бир худуднинг ўзига ҳос ва мос ҳолда барқарор ривожланиб боришини тўлақонли равишда таъминлай олувчи минтақавий ижтимоий-иқтисодий ривожланиш стратегиялари давлат стратегиясининг ажралмас қисми бўлиши лозим.

Шу ўринда алоҳида таъкидлаш жоизки, минтақаларни узок истиқболда барқарор ижтимоий-иқтисодий ривожлантириш стратегияларини ишлаб чиқиш худудларнинг барча ўзига ҳос хусусиятларни инобатга олинишини талаб этади.

Булар:

- биринчидан, минтақа иқтисодиётини худуднинг тарихий, иқтисодий, шунингдек табиий шароит ҳамда географик жойлашуви билан боғлиқ ҳолда ривожланиш хусусиятлари;
- иккинчидан, минтақа иқтисодиётининг бошқа вилоятлар ва, қолаверса, бутун мамлакат иқтисодиёти ривожланишига чамбарчас боғлиқлик жиҳатлари;
- учинчидан, минтақалар иқтисодий тизимининг умуммиллий даражага нисбатан кичик миқёсда эканлиги каби хусусиятлар.

Иқтисодиёт миқёсининг кичик доирада кузатилиши минтақалар иқтисодиётининг бутун мамлакат иқтисодиётига нисбатан инерциаллик даражаси пастлигини кўрсатувчи – тўртинчи хусусият ҳисобланади.

Минтақа шароитида бутун иқтисодиётнинг доимий шароит ва омиллардан (географик, иқлимий ва б.) фарқли равишда вақтинчалик омилларнинг ўзгариш жараёнлари ҳам кузатилади. Бунинг яққол намунаси сифатида меҳнат ресурслари миқдорининг, уларнинг малакалилик даражасининг ўзгариши, шунингдек ижтимоий инфраструктуранинг ривожланишига мос равишда айрим тармоқлар ишлаб чиқариш ҳажмининг ўзгариши оқибатида ишлаб чиқариш таркибидаги силжишлар қабиларни кўрсатиб ўтиш мумкин.

Бешинчидан, минтақа даражасида иқтисодий ва ижтимоий тараққиётга таъсир этувчи ташқи омилларнинг аҳамияти кенгайиб боради. Республика даражасидан фарқли равишда минтақани ривожлантириш стратегияларини ишлаб чиқишда нафақат халқаро муносабатлар ва халқаро бозорлардаги шароитларнинг ўзини прогнозлаштириш, балки умумдавлат ва минтақалараро миқёсда прогнозлаштириш ҳам ташқи омиллар сирасига киритилади.[4, 23 б.]. Булар:

- кутилаётган инфляция даражаси;
- бошқа минтақалардан маҳсулотлар киритиш имкониятлари;
- мамлакат миқёсида минтақада ишлаб чиқарилаётган маҳсулотга бўлган талаб ва истеъмол.

Янги иқтисодий шароитларда минтақада қайта ишлаш жараёнларини мажмуали ташкил этиш ва минтақа ривожланишини прогнозлаштиришнинг мажмуали тизимларини шакллантириш усулларини ишлаб чиқиш муҳим аҳамият касб этади. Бу аввало, минтақада ишлаб чиқариладиган маҳсулот таркибининг моддий жиҳатларини башорат қилишигина эмас, балки белгиланган режаларни амалга оширишда асосий дастак вазифасини ўтовчи бюджетни тўлдиришнинг асосий манбаалари ҳисобланган молиявий оқимларни ҳам прогнозлаштиришни талаб этади [3, 26 б.].

Ўрта ва узок муддатга мўлжалланган стратегияларни ишлаб чиқишнинг мураккаблик жиҳатларидан бири, бугунги кунга қадар ушбу муддатларда мамлакатни иқтисодий ривожлантириш стратегияларининг ишлаб чиқилмаганлигида, шунингдек ҳар бир прогнозлаштирувчи давр мобайнида ҳал этилиши лозим бўлган асосий муаммоларни аниқ белгилаб олинмаганлигида намоён бўлади. Бу эса минтақаларни ривожлантириш стратегияларини ишлаб чиқишни сезиларли даражада мураккаблашувига сабаб бўлувчи тизимлиликнинг таъминланмаслигига олиб келади [2, 21 б.].

Барқарор ижтимоий – иқтисодий ривожланиш стратегияларини ишлаб чиқишнинг асосий усуллари сифатида:

- қуйи бўғинлар стратегияларини ишлаб чиқиш ва уларни макроиқтисодий даражада умумлаштириш:

-макроиктисодий даражадаги стратегияларни ишлаб чиқиш ва уларни минтақа даражасигача кўтариш кабиларни кўрсатиш мумкин [4, 23 б.].

Ўзбекистон шароитида минтақалар стратегияларини ишлаб чиқишда республика ривожланишининг устувор йўналишларини аниқлаб олишга таянувчи иккинчи усулдан фойдаланилади.

Минтақаларни барқарор ижтимоий-иктисодий ривожлантиришга йўналтирилган стратегиялар уч йирик блокдан ташкил топиши мақсадга мувофиқ ҳисобланади.

Минтақани ривожлантиришнинг йўналиши ва тавсифини ифодаловчи икки ёки уч асосий муаммолар ажратилувчи мақсадли биринчи блок.

Бунда белгиланган йўналишлар кузатилаётган давр оралиғида амалга оширилиши тасдиқланган умумдавлат устувор йўналишлари доирасида бўлиши мақсадга мувофиқ ҳисобланади. Шундан сўнг минтақавий муаммоларни ҳал этишга йўналтирилган мақсадлар шакллантирилади ва бу мақсадларга етакувчи аниқ вазифалар белгилаб олинади. Вазифалар иқтисодий, ижтимоий, экологик ва бошқа соҳалар бўйича минтақавий ривожланишни бошқаришни такомиллаштириш нуктаи назаридан алоҳида-алоҳида белгиланади. Яқин истиқболдаги мақсадларнинг табақалаштирилган тизимини шакллантириш мақсадли блокнинг мантиқий якуни ҳисобланади. Айнан шунда минтақанинг ўзига хос жиҳатларини ҳисобга олиш ва фойдаланишга яроқли бўлган реал ресурсларни баҳолаш амалга оширилади.

Минтақавий стратегияларни ишлаб чиқишнинг иккинчи блокада узок муддатли истиқболли ҳудудий ижтимоий-иктисодий ривожлантириш вариантларини танлашга сезиларли таъсир кўрсатувчи ташқи омилларга алоҳида аҳамият берилади. Минтақа стратегиясини шакллантиришнинг учинчи – прогноз-аналитик блоки табиий, иқтисодий, ижтимоий ва бошқа параметрлар асосида ҳолатни аниқлашга йўналтирилади. Бунда ҳудудни иқтисодий салоҳияти, ишлаб чиқаришнинг сифат жиҳатдан тадрийжий ўзгариши, рақобатчилик ва камчиликлари нуктаи назаридан атрофлича ўрганиш талаб этилади.

Стратегияни ишлаб чиқишнинг кейинги босқичларида мақсадларга элтувчи асосий кўрсаткичлар аниқланади. Сўнгра дастурий тадбирлар тузилади ва ушбу тадбирларни амалга ошириш механизмлари асосланади.

Ўзбекистон шароитида таҳлилни амалга оширишда шу бугунги кунга қадар қабул қилинган, амалга оширилаётган ёки амал қилиш муддати тугаган барча давлат дастурлари ҳамда тадбирларини ўрганиб чиқиш талаб этилади. Бунда ҳар бир дастурни амалга оширишда қандай натижаларга эришилганлигига ёки аксинча, белгиланган натижаларга нима учун ўз муддатида эришилмаганлигининг сабабларини аниқлашга алоҳида аҳамият касб этади.

Шу боисдан ҳам ҳар бир минтақада амалга оширилган тадбирларнинг натижадорлигини баҳолаш муҳим илмий-амалий аҳамият касб этади. Бунда асосий эътибор:

-иктисодиёт тармоқларида янги объектларни фойдаланишга топширилиши билан минтақа иқтисодиётида юз берган сифат ўзгаришларига;

-янги ишлаб чиқариш қувватларини жорий этилиши билан минтақада бандлик даражасининг ошишига;

-аҳоли даромадларининг ошишига;

-1991 йилгача бунёд этилган иншоотларда коммунал тизимлар ҳолатларини яхшиланиши туфайли сув, газ ва иссиқликни исроф қилиш даражасининг камайишини тадқиқ этишга йўналтирилмоғи лозим.

Умумлаштириш, минтақада дастурда белгиланган тадбирларни амалга оширишнинг тизимлигини ва уларнинг натижаларини, шунингдек уларни самарадорлиги пастлиги сабабларини аниқлаш имконини беради.

Ушбу баҳолаш натижаларидан келиб чиққан ҳолда жойларда дастурий тадбирларни амалга оширишга ва макроиктисодий мақсадларга эришишга базис бўлиб ҳисобланувчи – ҳудудий сиёсатнинг концептуал асослари ишлаб чиқилади.

Бизнингча, минтақаларни барқарор ижтимоий-иктисодий ривожлантириш стратегияларини ишлаб чиқишнинг мазкур варианты республикамиз шароитида самарали ҳисобланади.

Стратегиялар ишлаб чиқишни иккинчи вариантнинг моҳияти шундаки, бунда барқарор ривожлантириш стратегиялари маъмурий - ҳудудий бирликлар даражасида тузилиб, макроиктисодий даражада эса улар фақат умумлаштирилади, ҳолос. Стратегияларни ишлаб чиқишнинг бу усули, таркибида мустақил маъмурий – ҳудудий бирликлари ва минтақалари бўлган давлатлар учун мос келади.

Стратегиялар ишлаб чиқишнинг кейинги усули куйидаги босқичларни қамраб олади. Булар:

1. Ўзбекистон шароитига ўхшаш, яъни бозор муносабатлари шаклланиб бораётган босқичда бўлган, иқтисодиётида рақобатбардошликни таъминлаш мақсадида модернизация жараёнларини олиб бораётган, аҳолисининг сони ва бошқа кўрсаткичлари бир хил ҳисобланган мамлакат иқтисодиёти тадқиқ этилади.

2. Мазкур мамлакатларда муаммоларни ҳал этиш йўллари ва фойдаланилган иқтисодий механизмлар ўрганилади.

3. Ўзбекистон шароитида фойдаланилиши мумкин бўлган ёндашувлар танлаб олинади.

Баён этилган фикр-мулоҳазаларни жамлаган ҳолда ҳулоса сифатида таъкидлаш жоизки, барқарор ривожлантириш стратегияларини ишлаб чиқиш минтақалар ижтимоий-иктисодий ривожланишда дифференциация даражасини қисқартиришда, инфраструктура тармоқларининг ривожланишидаги ҳудудий номуносивликка барҳам бериш ва уларнинг сифат кўрсаткичларини янада яхшилашда, ҳудудларнинг

инвестицион жозибадорлигини таъминлаш ҳамда инвестиция оқимини кучайтиришда дастурул амал вазифасини ўтайди.

Фойдаланилган адабиётлар

1. Каримов И.А. Ўзбекистон XXI аср бўсағасида: хавфсизликка таҳдид, барқарорлик шартлари ва тараққиёт кафолатлари. – Тошкент: Ўзбекистон, 1997. – 206 б.
2. Азимов Ш.А., Ўрозбоев А.К. Географияда тизимли усул ва ер-сув ресурсларидан оқилонга фойдаланишда унинг аҳамияти. Ўзбекистон география жамияти ахбороти. 21-жилд. – Тошкент, 2000. – 21-30 б.
3. Аналитический доклад «Стратегия и программа развития регионов». Аудиторско-консалтинговая компания ФБК. Департамент стратегического анализа. И.А.Николаев, О.С.Точилкина. – Москва. Июнь. 2006.
4. Содиков А.М. Ўзбекистон минтақаларининг ижтимоий-иқтисодий ривожланиши ва уни тартибга солиш механизмлари. Иқтисод фан.докт.илм.даражасини олиш учун ёзилган диссертация. – Тошкент, 2006. – 23 б.

*Allabergan Amanov, Nurbek Jabborov
(Urganch, O'zbekiston)*

ЎЗБЕКИСТОНДА ТУРИЗМНИ РИВОЖЛАНТИРИШ ИМКОНИАТЛАРИ

Jahon xo'jaligida turizm eng serdaromad sohalardan biridir va aynan shu maqsadda ko'pgina mamlakatlar mazkur sohaning rivojiga alohida e'tibor qaratadilar. Mamlakatimizda turizm industryasining yuksaltirish orqali ichki va tashqi turizmni rivojlantirish, hamda uning natijasida ushbu sohadan keladigan daromad miqdorini oshirish maqsadida keng ko'lamli ishlar olib borilmoqda. Xo'sh turizm va turizm industiryasi nima? Turizm –fransuzcha “tour” so'zidan olingan bo'lib- “sayr, sayohat” degan man'oni bildiradi. Bir so'z bilan aytganda turizm kishilarning doimiy istiqomat qilayotgan joyidan- sog'lomlashtirish, ma'rifiy, kasbiy, amaliy yoki boshqa maqsadlarda boshqa joylarga haq to'lanadigan faoliyat bilan shug'ullanmagan holda uzog'i bilan 1 yil muddat sayohat qilishi tushuniladi. Turizm industiryasi esa turizm va uning rivoji uchun tashkil qiladigan turistik markazlar, qolaversa bevosita turistlarga xizmat qiladigan transport infratuzilmasi, mehmonxonalar, motellar va sayyohlar uchun tashkil qilingan maxsus yotoqxonalar, umumiy ovqatlanish maskanlari, muzeylar, istirohat va hayvonat bog'lari kabi sayyohlarni o'ziga jalb qila oladigan, hamda ularga malakali xizmat ko'rsatuvchi sohalarning umumiy majmuasidir.

Turizmni turistik tashkilotlar orqali turistik marshrutlar bo'yicha uyushtirishi aniq bir maqsadga qaralganligidadir. Aynan shuning uchun turizm juda ko'p turlariga va shakllariga bo'linadi:

- 1). Ko'lamiga ko'ra
 - a) ichki turizm – fuqarolarning o'z mamlakati bo'ylab sayohat uyushtirishi
 - b) tashqi turizm – fuqarolarning boshqa bir mamlakatlarga sayohati, yoki xalqaro miqyosdagi turizm kompleks ravishda dunyo bo'ylab bir nechta mamlakatlarga sayohat uyushtirishi.
- 2). Maqsadiga ko'ra
 - a) havaskorlik turizmi – fuqarolarning shunchaki qiziqish yohud ma'naviy hordiq chiqarish, dam olish maqsadidagi sayohat uyushtirishi.
 - b) ilmiy yoki bilim olish turizmi – fuqarolarning biror joyni o'rganish maqsadidagi uyushgan yoki uyushmagan holatdagi sayohatlar uyushtirishi.
 - d) davolanish va sog'lomlashtirish turizmi – fuqarolarning mamlakat ichida yoki xalqaro miqyosda davolanish yoki sog'lom bo'lish maqsadida togli hududlarga, dengiz boylariga va boshqa joylarga sayohat uyushtirishi.
- 3). Sohalari bo'yicha
 - a) agroturizm – mutaxassislar yoki fuqarolarning qishloq xo'jaligini o'rganish maqsadida sayohatlar uyushtirishi
 - b) avtoturizm – fuqarolarning avtomobillar yordamida dunyoni aylanib chiqish maqsadida sayohatlar uyushtirishi
 - c) veloturizm – fuqarolarning velosipedlar yordamida bebosita tabiat qiyinchiliklariga bardosh berib, sayohat davomida barcha hodisalarni kuzatish maqsadida sayohatlar uyushtirishi
 - d) ekoturizm – mutaxassislar yoki fuqarolarning ekologik vaziyatlarni organish maqsadida sayohatlar uyushtirishi
 - f) sport turizmi – fuqarolarning turli sport musobaqalariga muxlislik qilish maqsadida mamlakat yoki dunyo miqyosida sayohat uyushtirishi
 - j) suv turizmi – fuqarolarning bevosita suv havzalarida bo'lish maqsadida sayohatlar uyushtirishi.

Dunyoning juda ko'p mamlakatlarida turizm hozirgi kunda ommaviy tus olgan eng serdaromad sohalardan biridir, hatto ayrim davlatlarning yalpi ichki daromadining asosiy qismi uning hissasiga to'g'ri kelishini ham kuzatishimiz mumkin. Shuni hisobga olib, keyingi paytlarda mamlakatimizda ham ushbu sohani rivojlantirish maqsadida "O'zbekturizm" milliy kompaniyasi 1992 y. 27 iyulda tuzilgan. Ona yurtimizda turizm infrastrukturasi rivojlantirish, chet el sarmoyasini jalb qilib zamonaviy turistik komplekslarni barpo etish, yangi turistik yo'nalishlarni ishlab chiqish, xizmatlar doirasini kengaitirish kabi bir qator dolzarb masalalar kompaniyaning asosiy vazifasi sanaladi. "O'zbekturizm" milliy kompaniyasi sayohat qilish turiga qarab quyidagi turistik yo'nalishlarni ishlab chiqqan:

-an'anaviy yo'nalishlar: Toshkent- Samarqand- Buxoro- Xiva- Toshkent va Toshkent- Samarqand- Buxoro- Shahrisabz,- Toshkent. Bu yo'nalishlar mamlakatimizdagi eng qadimiy yodgorliklar va boshqa tarixiy-madaniy obidalariga tashrif bilan bog'liq;

- ekologik turizm yo'nalishlari: Orol dengizi va Orolbo'yi ekologik region, Chimyon- Chorvoq dam olish va davolanish oromgohi, Kitob geologik qo'riqxonasi va Zomin qo'riqxonasi kabi mamlakatimizdagi qo'riqxonalar. Bu yo'nalish alohida muhofaza qilinadigan tabiiy hududlar va sayyohlar uchun ekologik jihatdan qulay g'amda foydali hisoblanadigan joylarga tashrif bilan bog'liq;

- arxeologik turizm yo'nalishlari: Qoraqalpog'iston, Xorazm, Surxondaryo, Samarqand hududlari bo'ylab, mazkur yo'nalishda yurtimiz tarixiga oid o'zida uzoq o'tmishning sir-sinotlarini yashirgan eng qadimiy arxeologik yodgorliklar bilan tanishishni maqsad qilib qo'yadi;

- ekstremal turizm yo'nalishlari: Chimyon, Farg'ona vodiysi, Orol bo'yi, Buxoro, Navoiy viloyati hududlari bo'ylab;

- diniy turizm yo'nalishi Toshkent- Samarkand- Buxoro- Toshkent, Toshkent-Termiz- Dalvarzintepa- Termiz- Toshkent kabi mamlakatimizdagi tarixiy diniy obidalarni ziyorat qilish bilan bog'liq.

Turizm sohasidagi munosabatlarni huquqiy jihatdan tartibga solish, turistik xizmatlar bozorini rivojlantirish, shuningdek, turistlar va turistik faoliyat sub'yektlarining huquqlari va qonuniy manfaatlarini himoya qilish maqsadida O'zbekiston Respublikasining "Turizm to'g'risida"gi qonuni qabul qilingan (1999 y. 20 avg.). Shu bilan birga O'zbekiston Respublikasi Prezidentining "2005 yilgacha bo'lgan davrda O'zbekistonda turizmni rivojlantirish davlat dasturi to'g'risida"gi farmoni (1999 y. 15 aprel) sohani rivojlantirishda muhim omil bo'ldi. [4]

Mamlakatimizda turizm tashkilotlari xizmatlarini takomillashtirish hamda kichik va o'rta biznesda turistik korxonalarining xizmat ko'rsatish bozorini faollashtirish, shuningdek, xorijiy sarmoyani ushbu sohasiga jalb qilish maqsadida 1998 yili O'zbekiston Respublikasi hukumati qarori bilan Toshkentda "Xususiy sayyohlik tashkilotlari uyushmasi" tashkil etildi. Mazkur uyushma 300 dan ziyod turistik korxonalar bilan yaqindan aloqada bo'lib faoliyat olib bormoqda. O'zbekistonda "Kumushkon" turistik bazasi va "Sanzar" kemping majmuasi mavjud bo'lib, ular "O'zbekturizm" milliy kompaniyasi tizimi tashkilotlari hisoblanadi. Shu bilan birga Chorvoq, Chimyon, Boldirsoy dam olish oromgohlari va yuzdan ortiq xususiy mehmonxonalar ishlab turibdi. O'zbekistonda ko'plab turistlarni qabul qilish va ularga xizmat ko'rsatish imkoniyatiga ega bo'lgan mehmonxonalar soni tobora o'sib borishi bilan birga ularga ko'rsatilayotgan xizmatlar sifati hamda turi oshib bormoqda.

O'zbekiston ajdodlardan bugungi kungacha saqlanib qolgan me'moriy yodgorliklari bilan faxrlanadi. Xivadagi Ichan-Qala majmuasi, Buxorodagi tarixiy markazlar, Shahrisabz va Samarqand shaharlari UNESCO ning "Butun dunyo me'rosi" ning maxsus ro'yxatiga kiritilgan. Bu shaharlardagi takrorlanmas yodgorliklar va me'moriy inshootlar o'tmish zamonlarni o'zida aks ettirib, mamlakat tarixida katta rol o'ynaydi. [4]

Turistlarni o'ziga jalb qiluvchi tarixiy va zamonaviy o'bektlar, rekrasion dam olish joylari mamlakatimiz hududi bo'yicha notekis joylashgan bo'lib, shartli ravishda 6 ta rekrasion mintaqaga ajratish mumkin.

- I. Toshkent turistik mintaqasi.
- II. Fargona turistik mintaqasi.
- III. Samarqand- Shahrisabz turistik mintaqasi.
- IV. Surxondaryo turistik mintaqasi.
- V. Buxoro-Karmana turistik mintaqasi.
- VI. Xiva-Nukus turistik mintaqasi.

I. Toshkent turistik mintaqasiga Toshkent sahri va Toshkent viloyatidagi muhim dam olish maskanlari joylashgan hududlar kiritiladi. Dunyoning eng qadimiy shaharlaridan biri va o'zining 2200 yilligini nishonlagan azmi Toshkent zamonaviy ishlab chiqarish markazidir, ayni paytda tarixiy yodgorliklar va zamonaviy osmono'par binolarning o'zaro uyg'unligida zamonaviy qiyofadagi betakror shahardir.

Bugungi kunda O'zbekistonda yuzga yaqin muzeylar ishlab turibdi va ularning yarmi mamlakatning poytaxtida joylashgan. Ularning har biri o'zbek xalqining boy madaniy merosini aks ettiradi. Poytaxt markazida Temuriylar tarixi Davlat Muzeyi joylashgan bo'lib, uning ulkan ko'k gumbazi Samarqandning qadimiy gumbazini eslatadi. Uning eksponatlari O'zbekiston hududida o'rta asrlardagi davlatchilik shakllarini shakllanishidan guvohlik beradi va Amir Temur davridagi fan, madaniyat va san'atning rivojlanishini aks ettiradi. [4]

Shuningdek poytaxt viloyatda ham dam olish uchun qulay bir qator maskanlar tashkil qilingan, misol tariqasida Chimyon tog' sport kompleksi, Chorbog' dam olish markazi, Toshkent dengizi (Tuyabo'g'iz suvombori) kabi dam olish mumkin bo'lgan rekrasion manzillar kiritilgan bo'lib, aynan ushbu maskanlardan mahalliy va chet el sayyohlari dam olish, davolanish hamda boshqa maqsadlarda foydalanishi mumkin.

- II. Fargona turistik mintaqasi.

O'zbekiston durdonasi hisoblangan Farg'ona vodiysi o'zining maftunkor maskanlari bilan alohida o'rin egallaydi. Qadimiy Qo'qon va Marg'ilon shaharlari bilan birga so'lim Shoximardon, Chortoq va mashhur Chust, Rishton o'ziga kishilarni jalb qilganidek, zamonaviy qiyofadagi Andijon, Namangan va Farg'ona nafaqat mahalliy, balkim xorijlik mehmonlarni ham o'ziga tortadi.

- III. Samarqand- Shahrisabz turistik mintaqasi.

Asrlar mobaynida O'zbekiston shaharlari Buyuk ipak yo'li va qadimiy transkontinental magistral hayotida muhim rol o'ynadi. Birgina Samarqand esa "Buyuk ipak yo'lining yuragi" deb nom old. [4]

Hozirgi kunda Samarqand aholisining soni ko'pligi jihatidan mamlakatimizda ikkinchi o'rinda turuvchi maftunkor shahar bo'lib, qadimda u "Islom me'morchiligi marvaridi", "Dunyo ko'zgusi" kabi nomlar bilan ta'riflangan. Qadimiyligi bilan dunyoning ko'pgina Rim, Afina va Vavilonga teng bo'lgan Samarqand o'zining 2750 yilligini nishonladi. Samarqand - buyuk davlat hukmdori Amir Temur davrida temuriylar davlati poytaxti etib tanlangan keyin o'zining eng yuqori gullab-yashnash nuqtasiga yetdi. Amir Temurning nevarasi Ulug'bek bobosini an'analarni davom ettirdi va shahar beqiyos darajada gullab yashnadi. Bugungi Samarqand yanada go'zal va maftunkor, shahardagi qadim xarobalar, madrasa, maqbara va minoralar orqali har qanday kishi qadim tarixning nafasini his etish va undan ma'naviy oziqa olishi mumkin.

Shahardagi Registon maydoni takrorlanmas me'moriy obidalar majmuasi bo'lib, qadimda bu maydon savdo va ijtimoiy markaz vazifasini bajargan. Bu yerdagi Ulug'bek, Sherdor va Tillaqori madrasalari yahlit uyg'unlikda kishilarni o'ziga yanada rom aylaydi.

Go'ri-Amir maqbarasi qadim Samarqandning yana bir marvarididir. Buyuk davlat hukmdori Amir Temur va uning ikki nevarasi jumladan sharqning buyuk olim va mutaffakiri Mirzo Ulug'bek qabrlari joylashgan. Havorang lolalarning yaproqlari tig'iz qilib joylashtirib chiqilgan g'unchaga o'xshash Go'ri-Amir maqbarasi sayyohlar uchun juda taniqli joy. [4]

Samarqanddagi bir qator tarixiy obidalar jumladan: Registon maydoni, Go'ri-Amir, Bibi-Xonim, Shoxi-Zinda maqbaralari, Ulug'bek rasadxonasi va shuningdek yana bir qancha tarixiy yodgorliklar, shaharga tashrif buyuruvchilarni o'ziga maftun qilayotgan bo'lsa, ushbu manzilning zamonaviy qiyofasi hamda namunali turistik xizmatlarning a'lo darajada yo'lga qo'yilganligi sayyohlarda mamlakatimiz haqida ijobiy fikrlar uyg'onishiga sabab bo'lmoqda.

Mazkur turistik mintaqaga yana Shahrisabz shahridagi tarixiy obidalarni, Kitob qo'riqxonasi, imom Buxoriy maqbarasi (Chelak qishlogidagi) hamda bir qator tabiiy rekrasion dam olish maskanlarni kiritish mumkin.

IV. Surxondaryo turistik mintaqasi.

Mamlakatimizning eng janubiy o'lkasi Surxondaryo o'ziga xos tabiatga va ko'pgina tarixiy obidalariga ega. Subtropik iqlim va baland tog'lar o'lka tabiatida muhim o'ziga xoslikni shakllantirgan. Rang-barang tabiat mo'jizalariga monand ravishda viloyatning ming yillik tarixidan boxabar qiluvchi ko'hna arxeologik obidalari ichida At-Termiziy maqbarasi, Jarqo'rg'on minorasi, Dalvarzintepa yodgorligi sayyohlarni o'ziga keng miqyosda jalb qilib kelmoqda.

Eramizning boshlarida Termiz Markaziy Osiyoning asosiy buddizm markazi bo'lgan. Qora-Tepadagi toshga o'yilgan budda monastiri, Fayoz-tepadagi Budda ibodatxonasi, ko'plab ohakli loydan qilingan budda haykallar qoldiqlari sayyoh va budda sig'inuvchilar uchun mashxur joy.

Termiz faqatgina o'zining budda dini yodgorliklari bilangina mashxur emas. Bu yerda o'rta asrlar boshiga tegishli bo'lgan bir qancha qiziqarli tarixiy yodgorliklar ham bor. Ularning orasida Hakim at-Termiziyning qabri, Sulton Saodat ansambli (X-XVII asrlar) va afsonaviy Qirq-Qiz qal'asi (IX asr) mavjud. [4]

Boysun qirlarida an'anaviy tarzda o'tkazib kelinayotgan "Boysun bahori" nomli folklor-etnografik jamoalar festivali nafaqat mahalliy, balkim chet ellik mahmonlarni ham o'ziga jalb qilmoqda.

V. Buxoro-Karmana turistik mintaqasi.

Qadimiy ushbu shaharning yoshi 2500 yildan ortiq bo'lib, o'zida 140 dan ortiq qadimiy me'moriy yodgorliklarni saqlab qolgan Buxoro mahalliy va chet ellik sayyohlarning eng sevimli joylaridan biridir. Buxoro amirlarining mustahkam qarorgohi Ark, Ismoil Somoniy maqbarasi, Minorai Kalon, Labi hovuz kabi yodgorliklar bilan birga mustaqillik yillarida bunyod qilingan Buxoroning ming yillik tarixini aks ettiruvchi shahar monimenti, muqaddas Buxoroning tengi yo'q marvaridlaridir.

Mintaqaning ikkinchi kichik markazi Karmanadir, unda ajdodlarimiz tomonidan bunyod qilingan tarixiy obidalari bilan birga, ming yillik tarix sir-sinoatlarini o'zida jamlagan Sarmishsoy qoyatoshlaridagi rasmlar, Qizilqum bag'ridagi geologiya toshloq o'rmoni ham ko'pchilikni o'ziga jalb qiladi.

VI. Xiva-Nukus turistik mintaqasi.

Ushbu turistik rekratsion mintaqa Xorazmshohlar davlatchiligining boy tarixiy obidalari, hamda Amudaryo sohillaridagi to'qayzorlarida tashkil qilingan "Amudaryo rezervati", shuningdek Orolbo'yi ekologik mintaqasi bilan yaqindan tanishish imkonini beradi.

Buyuk ipak yo'li davridan buyon butunlay saqlanib qolgan shahar Xivadir. U "ochiq osmon ostidagi muzey" deb nomlanadi. Shahar markazidagi ko'plab me'moriy yodgorliklar joylashgan Ichan-Qala majmuasi XVIII asr oxiri XIX asrning birinchi yarmiga tegishli. Buyuk Ipak Yo'lining chorrahasida joylashganligi va bu yerdan karvon yo'li o'tganligi sababli Ichan-Qalaga dunyoning to'rt tomoniga qaragan to'rtta darvozalar qurilgan. Qal'a devorining balandligi huddi haqiqiy sharq ertaklaridagi kabi shaharga maftunkor ko'rinish beradi. [4]

Xivada O'zbekistondagi eng baland minora Islom-Xo'ja minori joylashgan bo'lib aksariyat sayyohlar ushbu tarixiy obidaga chiqichni orzu qiladilar, hamda unda turib butun shaharni tomosha qilish imkoniga ega bo'ladilar. Xivada xon saroylaridan bir qanchasi saqlanib qolgan bo'lib, ulardan eng nomdori marosimlar o'tkaziladigan, xon dam oladigan va xon xaramlari yashaydigan zal joylashgan ulkan Tosh-xovli saroyidir. Ichan-Qala baland devor bilan o'rab olingan-ki, mazkur devor balandligi 10 metrdan ortiq va kengligi 2 ta ot arava bir vaqtning o'zida harakatlangudek qilib ishlangan. Shahardagi o'nlab muzeylar qadim tarixdan boxabar qilib turadi.

Qoraqalpog'iston mazkur turistik mintaqaning ikkinchi ajralmas qismidir, yohud bu hududdagi mungli qal'alar hozirgi davr va qadim o'tmishni bog'lovchi tirik rishtadir. Bu yerda joylashgan Ayoqal'a, Tuproqqal'a, Guldursinqal'a, Katqal'a, Shilpiqqal'a, Yanboshqal'a, Hozlimxon – Suluv tarixiy yodgorliklari, hamda Sulton Uvays maqbarasi, shuningdek Nukus shahridagi Savetskiy nomidagi muzey mahalliy va chet ellik sayyohlarni o'ziga jalb qilib kelmoqda.

Yuqoridagi turistik mintaqalarda turizm infratuzilmasini rivojlantirish maqsadga keng ko'lamli ishlarni amalga oshirish lozim.

ADABIYOTLAR

1. Islom Karimov. Ona yurtimiz baxtu iqboli va buyuk kelajagi yo'lida xizmat qilish- eng oliy saodatdir. – Toshkent: "O'zbekiston", 2015.
2. Islom Karimov. Yuksak manaviyat- yengilmas kuch. – Toshkent: "Manaviyat", 2008.
3. Abdusami Soliev. O'zbekiston geografiyasi. – Toshkent: "Universitet", 2015.
4. Ziyonet.uzet.

*Allabergan Amanov
(Urganch, O'zbekiston)*

QORAQALPOG'ISTON RESPUBLIKASI AHOLISI VA MEHNAT RESURSLARI

Ozod va obod yurtda yashaydigan, yangicha fikrlaydigan odamlarning uylari ham, ularning hayoti, turmushi ham go'zal va farovon bo'lishi kerak. [1]

Bepayon Qoraqalpog'iston Respublikasi hududida qadim - qadimdan aholi o'ziga manzil tutib, ko'chmanchi va o'tiroq xolda yashab kelayotgan va dunyo tamadunida buyuk madaniyati rivojlangan o'lkalar qatoriga kirgan, hozirda qonqardosh turkiy xalqlar makon qilgan ajib diyordir.

Qoraqalpog'iston Respublikasi aholisining soni 2014 yil 1-yanvar holatiga ko'ra 1 million 736 ming kishidan ziyod bo'lib, aholining milliy tarkibida o'zbeklar 39 foiz, qoraqalpoqlar 36,5 foiz, qozoqlar 17,2 foiz, turkmanlar 5,2 foiz ruslar 0,6 foizni koreyslar 0,4 foiz, tatarlar 0,3 foiz va boshqada millatlar 1,5 foizni tashkil qiladi.

1928-1998 yillar oralig'ida yoki keyingi 72 yil ichida Qoraqalpog'iston aholisining mutlaq o'sishi 1 mln 172 ming kishini tashkil qiladi, yoki respublika aholisi 1926 yillarga taqqoslaganda 4,4 hissa, 1959 yillarga nisbatan deyarlik 3 hissa ko'paydi. 1926-1959 yillar oralig'ida, yoki ikkinchi jahon urushi va undan keyingi yillarni o'z ichiga qamrab oladigan 33 yil davomida Qoraqalpog'iston aholisining o'sishi 176 ming kishini tashkil qilgan, 1959-1992 yillarda yoki keyingi 33 yil ichida bu ko'rsatkich 800 ming kishiga ko'paydi. [3]

Mamlakatimizning boshqa hududlaridagi kabi Qoraqalpog'iston Respublikasida ham yuqorida takidlaganimizdek tabiiy o'sish yuqori, ammo shunga qaramay aholining o'rtacha zichligi hamon past. Bu borada u faqat mamlakatimiz ma'muriy birliklari ichida faqatgina Navoiy viloyatidan oldinda turadi xolos. Mustaqillik yillarida aholiga tibbiy yordam berishning yaxshilanishi sababli yuqori tabiiy o'sishga erishildi. Ayniqsa mintaqada sobiq ittifoq davrida shakllangan va keyinchalik Orol muammosi tufayli yuqori pofanaga ko'tarilgan go'daklar o'limi keskin darajada pasayishi buning yaqqol ifodasidir. Hozirgi kunda, O'zbekiston viloyatlari ichida aholisining soniga ko'ra Qoraqalpog'iston Respublikasi sakkizinchi o'rinni egallaydi. Undan faqat Sirdaryo, Jizzax, Navoiy, Buxoro, Xorazm viloyatlari orqada turadi.

O'zbekistonning barcha viloyatlariga xos ko'rsatkich singari, ushbu mintaq aholisining soni ikkinchi jahon urushidan keyin ancha tez ko'paygan. Birgina 1940-1959 yillar davomida Mamlakatimiz aholisining o'sishi sur'atlari yiliga 1,1% ni tashkil qilgan bo'lsa, 1959- 1970 yillarda bu ko'rsatkich 3,3% ga o'sgan yoki 1979-1989 yillar davomida, mazkur ko'rsatkich har yiliga 3% ga ortib borgan. Mamlakatimizning shimoli-g'arbi Qoraqalpog'iston Respublikasida esa bu yillari aholining tabiiy o'sishi 1940-1959 yillarda 0,7%, 1959-1989 yillarda 2,8% ni tashkil etgan. Yuqori ma'lumotlarni tahlil qilgan holda, Qoraqalpog'iston Respublikasi aholisining yillik tabiiy o'sishi yildan-yilga ortib borgan.

Qoraqalpog'istonda aholi soni yillik o'sish sur'atining 1940-1959 yillar orasida ancha past bo'lishi, birinchidan, urush yillaridagi noqulay ijtimoiy-iqtisodiy sharoitlarga bog'liq bo'lsa, ikkinchidan, uzoq yillar mobaynida o'lkamizda transport-iqtisodiy aloqalarining bo'lmasligi katta qiyinchilik tug'dirdi. 1952-1955 yillarda Chorjo'y-Qo'ng'iro't temir yo'lining qurilishi bilan respublika aholisining madaniyati va moddiy sharoiti yaxshilandi. Bu o'z navbatida aholi sonining tez sur'at bilan o'sishga va 1959-2000 yillar o'rtasida aholining mutlaq o'sishi 1 mln. kishiga ko'payishiga yo'l ochdi. Hozir respublikada yil sayin aholining mutloq ko'payishi 19-21 ming kishini tashkil etadi. Agar hozir MDH ga kiradigan davlatlarda o'rtacha 1000 kishiga tabiiy ko'payish darajasi 6,5 kishini tashkil qilsa, bu ko'rsatkich Belarusda 2,2 kishini, Rossiya Federatsiyasida 2,2 Ukrainada 0,6, Tojikistonda 32, O'zbekistonda 17,0 kishini tashkil qiladi. Qoraqalpog'istonda esa 1000 kishiga to'g'ri keladigan tabiiy ko'payish 16-19 kishiga teng. [3]

Qoraqalpog'iston Respublikasi aholisi quyidagi omillar evaziga tez sur'atlar bilan ko'paymoqda. Birinchidan aholining diniy e'tiqodi, ikkinchidan turmush tarzini yuksalishi, uchinchidan tibbiyot rivoji yuqoridagi ko'rsatkich, ya'ni

aholining tez sur'atlar bilan o'sishiga zamin bo'lgan. Shu bilan birga ushbu mintaqada tug'ilish koeffitsientining yuqori bo'lishida nikoh yoshidagi oilalarning ko'payishi hamda nikohning barqaror bo'lishi ham katta ahamiyatga ega.

Aholining jins va yosh tarkibi, ularni har tomonlama o'rganish demografiyaning asosiy masalalaridan biri hisoblanadi. B u masalalarni o'rganib chiqish va hal qilish aholi sonining o'sishini ta'minlashda, yosh va jinsiy tarkibiga qarab aholini maishiy xizmat turlari bilan ta'minlash ayniqsa, xalq xo'jaligi sohalarida mehnat resurslaridan oqilona foydalanish imkonini beradi. Shunday qilib, aholi jins tarkibi teng yoki birbiriga yaqin bo'lsa, yoki aholining yosh tuzilishida o'spirinlarning soni ko'p bo'lsa tug'ilish koeffitsienti yuqori bo'ladi. [3]

Mazkur holat Qoraqalpog'istonda ishlab chiqarish kuchlarining mintaqaviy rivojlanishini rejalashtirishda katta ahamiyat kasb etadi. Lekin ushbu rejalashtirish davomida aholining etnik, diniy, yosh qolaversa jinsiy tarkibni o'rganishning o'z o'rnini bor.O'tmishda Qoraqalpog'iston aholisi tarkibida erkaklar soni yuqori darajada bo'lgan, masalan, 1939 yillarda Qoraqalpog'istonda 1000 erkak kishiga 826 ayol to'g'ri kelgan bo'lsa, II jahon urishi davrida esa erkaklar soni janglarda berilgan yo'qatishlar evaziga yaqin-yaqingacha, bu ko'rsatkichda ayollarning ko'pligi ko'zga tashlanib turdi: 1970 yillarda 1010 ayol, 1979 yillarda 1018 ayol, 1989 yili 1015 ayolni tashkil qilgan bo'lsa, 2015 yilga kelib jinsiy tarkibda yana erkaklarning soni ortib borayotganini ko'rishimiz mumkin. Shaharlarda erkaklarga nisbatan qisman ayollar ko'pligi kuzatilsa, qishloq joylarda buning tamomila aksi ayollarga nisbatan erkaklar ko'pchilikni tashkil qiladi.

O'zbekistonda, shu jumladan Qoraqalpog'istonda esa tug'ilish koeffitsienti natijasida aholining ko'pchiligi yoshlar ekanligi aniq ko'zga tashlanadi. Bu o'z navbatida kelajakda mehnat resurslarining sifat ko'rsatkichlarini yaxshilashga imkon yaratadi. Qoraqalpog'istonda xalq xo'jaligi tarmoqlarining hozirgi ixtisoslashish darajasiga ko'ra shahar va qishloq aholining nisbiy ulushi o'zgardi. Agar 1926 yillarda respublika aholisining faqat 5% gina shaharlarda yashagan bo'lsa, hozir bu ko'rsatkich 50,4 % ga etdi. Shunga qaramasdan respublikaning iqtisodiy potentsialida agrosanoat majmuasi asosiy o'rin egallaganligi sababli aholining ko'pchilik qismi qishloq joylarida yashaydi. Respublika aholisi tarkibida qishloq aholisi umumiy foiz jihatdan pasaysa ham uning mutloq o'sishi 1926 yillarga nisbatan 2 hissaga ko'paydi. Masalan, Qoraqalpog'iston qishloqlarida 1926 yillarda 314000 aholi yashagan bo'lsa, 2014 yilning 1 yanvardagi ma'lumot bo'yicha bu ko'rsatkich 861 ming kishini tashkil qiladi. 1959 yildan boshlab respublikaning shahar va qishloq aholisining nisbiy ulushida va geografik joylashuvida ayrim o'zgarishlar paydo bo'ldi. Agar 1959 yilda Qoraqalpog'istonning janubiy tumanlarida 116 ming kishi yashagan bo'lsa, 2005 yilga kelib bu rayonda aholi soni 3 marta ko'paydi. Lekin dengiz bo'yi rayonsi Qoraqalpog'iston hududining 1/4 qismini egallashiga qaramasdan aholi soni bu rayonda 7-10% ga kamayib ketdi. Bu dastlab Orol dengizining suv bosgan maydonining qisqarishiga va shu asosda iqtisodiy sharoitlarning o'zgarishiga to'g'ridan to'g'ri bog'liq bo'lgan bo'lsa, keyinchalik dengiz suvining keskin kamayishi bunga asossiy sabab bo'ldi. 1926-yildan 2014 yillar oralig'ida Qoraqalpog'istonda shahar aholisining soni 17 ming kishidan 875 ming kishiga ko'paydi, Chimboy, Xo'jayli, Qo'ng'iro't kabi shaharlarning aholisi avvalgi 3-5,4 ming kishidan 31,9-70,7 ming kishiga ko'paydi. Hatto avval inson qadami tegmagan cho'lli hududda aholisining soni 20 ming kishidan ko'p Bo'ston shahri bunyod qilindi. Bundan tashqari To'rtko'l, Beruniy, Xo'jayli, Chimboy va Qo'ng'iro't shaharlari mintaqa uchun yirik shahar qiyofasida namoyon bo'lmoqda. Qoraqalpog'iston Respublikasining eng yirik shahri va poytaxti Nukus shahri aholisi 250 ming kishidan oshiqdir. aholisi bor.

Qoraqalpog'iston Respublikasining markazi bo'lmish Nukus shahri mustaqillik yillarida mamlakatimizning jadal rivojlanib borayotgan eng go'zal, zamonaviy shaharlaridan biriga aylangani barchamizga katta mamnuniyat bag'ishlaydi. Faqat o'tgan yilning o'zida 175 ta ob'ektda katta hajmdagi qurilish va obodonlashtirish ishlari nihoyasiga etkazildi. "Do'stlik" kanalining shahar markazidan oqib o'tgan qismi betonlashtirilib, uning atrofi obodonlashtirildi va ko'rkam xiyobon barpo etildi. [1]

Keyingi yillarda Qoraqalpog'iston Respublikasi qishloq aholisining nisbiy salmog'i foiz jihatidan pasaygani bilan mutloq son jihatdan 2,3 marta ko'paydi. Qishloq taraqqiyoti davlat dasturi asosida mamlakatimizda jumladan, ushbu mintaqada ko'plab ijobiy o'zgarishlar amalga oshirildi. Davlat dasturi doirasida 11 ta qishloq aholi manzilgohiga shaharcha maqomi berildi. Qishloqlar demografik sig'iminining kamligi mintaqaning katta qismini cho'llar egalaganligi bilan ifodalash mumkin. Aynan o'sha sabab tufayli ayrim qishloqlarda sog'liqni saqlash, ta'lim, aholiga maishiy xizmat ko'rsatish, transport infratuzilmasini rivojlantirishda katta qiyinchiliklarga duch kelinmoqda. Shuning uchun qishloq joylarida aholiga xizmat qiladigan tarmoqlarni rivojlantirish alohida ahamiyatga ega. Bunday qishloq joylarida aholini ish bilan ta'minlashga yo'l ochish, hamda mehnat resurslaridan oqilona foydalanish borasida mamlakatimiz prezidenti va hukumati tomonidan keng ko'lamli ishlar olib borilmoqda.

Qoraqalpog'iston ko'p millatli respublika, uning milliy tarkibida qoraqalpoqlar 36,5% ni egallaydi. Ma'lumotlariga ko'ra Qoraqalpog'iston aholisi sonida asosan uch millatning vakillari ko'pchilikni tashkil etadi va ular respublikada yashaydigan barcha aholining 92,7 % ini tashkil qiladi (2014 y). Keyingi yillarda respublikada qoraqalpoqlar soni ko'paymoqda. Agar ular 1959 yili 156,0 ming kishini tashkil qilgan bo'lsa, 1989 yilgi aholi ruyxati bo'yicha bu ko'rsatkich 389,3 ming kishiga ko'paydi. 2016 yilga kelib ularning soni 700 ming kishidan oshib ketdi. Qoraqalpoqlar Chimboy, Kegeyli, Qorao'zak, Qangliko'l, Nukus tumanlari va Nukus shahrida aholining 50,5% idan, 85,7% igacha tashkil etsa Taxtako'pir, Mo'ynoq, Shumanoy, Xo'jayli tumanlarida 23,8-42,6% ni tashkil etadi, qolgan To'rtko'l, Beruniy, Ellikqal'a va Amudaryo tumanlarining har birida 2% dan 5,7% gacha qoraqalpoq millatiga mansub aholi yashaydi. Bundan tashqari qoraqalpoq millati vakillari Turkmanistonning Toshhovuz viloyatida, shuningdek, O'zbekistonning Buxoro, Navoiy viloyatlarida, Farg'ona vodiysi va boshqa hududlarda uchraydi.

Qoraqalpog'iston aholisining demografik jihatdan o'sishini xarakterlaydigan ko'rsatkichlar qatoriga aholining har bir km kv o'rtacha zichligini hisoblash ham kiradi. Keyingi yillarda Qoraqalpog'istonning tabiiy-iqtisodiy rayonlarida xalq xo'jaligi tarmoqlarini rivojlantirish bo'yicha katta ishlar amalga oshirildi. Amudaryoning o'ng va chap sohilida joylashgan hududlar temir yo'l transporti orqali birlashtirildi, ishlab chiqarish korxonalarining iqtisodiy quvvati mustahkamlandi va yangi o'zlashtirilgan hududlarda yangi aholi punktlari paydo bo'lib, ularda kooperativ korxonalarining markazlari shakllandi. Shunga ko'ra aholi joylashgan hududlarning miqyosi kengaydi va aholining o'rtacha zichligi oshmoqda. [3]

Aholining joylashuvidagi bunday nomutanosibliklar tabiiy-iqtisodiy rayonlarning iqlim sharoitiga, hamda ayrim hududlarda xalq xo'jaligi tarmoqlarini rivojlantirish darajasiga ham bog'liq.

2014 yil ma'lumotlariga ko'ra, Qoraqalpog'iston Respublikasida mehnatga layoqatli yoshdagi aholining soni 993 ming kishini, iqtisodiy faol aholi 650 ming, iqtisodiyotda band bo'lganlar esa 610 ming kishi. Band bo'lgan aholining 28,8 foizi qishloq xo'jaligiga, 9,0 foiziga yaqini sanoatga to'g'ri keladi. 2013 yildamehnat bo'limiga ishga joylashtirishga yordam berishni so'rab 30,2 ming kishi murojat qilgan. Bu borada Nukus shahri hamda To'rtko'l, Beruniy tumanlari ajralib turadi. Mehnat bo'limiga murojat qilganlarning 90,8 foizi ish bilan ta'minlangan. Jami yangi tashkil etilgan ish joylarining (50,0 ming) 2/3 qismi qishloq joylarida qayd etilgan. [2]

Mehnat resurslari va xalq xo'jaligi tarmoqlarining mehnat resurslari bilan ta'minlanishi. Qoraqalpog'istonda aholi sonining yuqori sur'at bilan o'sishi mehnat resurslarining ko'payishiga imkon yaratmoqda. So'nggi yillarda respublikada mehnatga layoqatlilar odamlar strukturasi ijobiy o'zgarishlar kuzatilmoqda. Yil sayin mehnatga yaroqli kishilar qatoriga 23-26 ming kishi qo'shilmoqda. Agar 1970 yillarda respublika xalq xo'jaligi tarmoqlarida 172,5 ming kishi mehnat qilgan bo'lsa, bu ko'rsatkich 1980 yili 270,1 ming, 1986 yili 346 ming, 1990 yili 396,5 ming kishini tashkil qildi. Hozirgi paytda bu 610 ming kishiga ko'paydi. Shundan qishloq xo'jaligi tarmoqlarida 1971 yilda 57 ming ishchi va xizmatchilar ishlagan bo'lsa hozirgi kunga kelib ishchilar soni 176 mingga etdi. Xalq xo'jaligi sohasida ishchi va xizmatchilar sonining ko'payishiga ishlab chiqarish jarayonini modernizatsiyalashga va mehnatga layoqatlilar bilan ta'minlash darajasiga bog'liq. Hozir respublikada 993 mingdan ziyod mehnatga layoqatlilar mavjud bo'lib, ularning ko'pchiligi qishloq joylariga to'g'ri keladi. Shuni aytish kerakki, qishloq xo'jaligi korxonalarida ishlayotganlar umuman xalq xo'jaligi sohasidagi ishchilarning 28,8% gina tashkil qiladi. Shunga ko'ra qishloq joylarda aholiga ijtimoiy tomondan xizmat qiladigan sohalarning bazalarini yaratish katta ahamiyatga ega. Bu, birinchidan, ijtimoiy sohalarda ulkan muammolarni hal qilishga imkon yaratsa, ikkinchidan, qishloq fuqarolarini, ayniqsa, yoshlarni ish bilan ta'minlash orqali mamlakat iqtisodiyotini rivojlantirish bilan birga aholining turmish tarzini yaxshilash imkonini beradi. Shunday qilib, qishloq joylarida aholini ish bilan ta'minlash va ularni ijtimoiy tomondan kafolatlash, qishloq joylarida yangi texnologiyali ishlab chiqarish korxonalarini bunyod qilish ayni paytdagi dolzarb vazifa bo'lib qolmoqda. Bu borada mamlakatimizda yangidan yangi loyihalar ishlab chiqilmoqdaki tez davrlar ichida Qoraqalpog'iston Respublikasi iqtisodiyoti yuksak taraqqiy etgan va aholisi yanada to'kin hamda farovon hayot kechayotgan mintaqaga aylanadi.

ADABIYOTLAR

1. Islom Karimov. Ona yurtimiz baxtu iqboli va buyuk kelajagi yo'lida xizmat qilish- eng oliy saodatdir. – Toshkent: “O'zbekiston”, 2015. – 191- bet.
2. Abdusami Soliev. O'zbekiston geografiyasi. – Toshkent: “Universitet”, 2015. – 320-324 bet.
3. Ziyonet.uz

*Марина Вовк
(Київ, Україна)*

ГЕОЛОГІЧНА БУДОВА ТА ПЕРСПЕКТИВИ НАФТОГАЗОНОСНОСТІ ДОНЕЦЬКОЇ СКЛАДЧАСТОЇ СПОРУДИ

Україна є країною з найбільшим у світі питомим енергоспоживанням. Даний показник є вищим ніж у розвинених країнах світу (у 3 рази) через високу енергоємність багатьох галузей, що змушує нашу країну постійно поповнювати власні запаси за рахунок видобутку та імпорту. Наприклад, видобуваючи в середньому газу 19,5 – 20,5 млрд. куб./рік Україна потребує імпорту не менше 30 млрд. куб. м щорічно [3, с.1].

З кожним роком імпорт необхідної кількості газу та нафти стає все проблематичнішим та дорожчим, тому необхідним є вирішення проблеми збільшення приросту запасів вуглеводневої сировини за рахунок відкриття нових родовищ. При цьому, потрібно приділити особливу увагу перспективним але малодослідженим ділянкам, серед яких можна з впевненістю назвати Донецьку складчасту споруду.

Через складну та багаторівневу геологічну будову, що пов'язана з багатостадійною історією розвитку, нафтогазоносність цієї багатой на різноманітні корисні копалини провінції недостатньо оцінена. Вугілля, природний газ, нафта, кам'яна сіль, будівельні матеріали – це далеко не весь перелік корисних копалин, що розробляються на даній території.

Донецька складчаста споруда з півдня традиційно обмежується Приазовським кристалічним масивом – виходами докембрійських кристалічних порід. В північно-західному напрямку ДСС поступово переходить у Дніпровсько-Донецьку западину (ДДЗ) без чіткої границі. В західному напрямку ДСС межує з південним бортом ДДЗ (Новомосковською моноклінально). З півночі ДСС обмежена південним схилом Воронежського кристалічного масиву (північний борт ДДЗ), прикритим осадовим чохлам (Старобельсько-Міллерівська монокліналь). У східному напрямку ДСС виходить за кордон України [5, с. 63; 4, с.419].

Геологічна будова Донбасу представлена породами від докембрію до кайнозою. Складчасті породи палеозою залягають на кристалічному докембрійському фундаменті, поверхня якого опущена на великі глибини (глибина окремих депресій досягає 20...24 км).

Розріз палеозою починається з девону (пісковики, аргіліти, вапняки, гіпси, ангідрити, ефузивні породи), який залягає в центральній і південно-західній зоні прогину і досягає потужності 3500 м. Відклади кам'яновугільної системи становлять основну масу осадової товщі Донбасу, розріз вирізняється виключною повнотою і надзвичайно великою потужністю (15000... 18000 м). Карбон у Донбасі представлений трьома відділами, проте здебільшого це – осадки середнього і верхнього карбону – нескінченне одноманітне перешарування аргілітів, алевролітів, пісковиків з підпорядкованою кількістю пластів та пропластків кам'яного вугілля і вапняків. Налічується до 300 прошарків вугілля. Пермські відклади поширені переважно на північному заході території, в Бахмутській котловині. Це глини, аргіліти, алевроліти, гіпси, кам'яна сіль загальною потужністю до 3000 м. Мезозойські породи залягають по периферії Донбасу: тріасові пісковики та глини потужністю 200...300 м, юрські 420 глини, пісковики, алевроліти (300...400 м), крейдові осадки (писальна крейда, мергелі, піски, пісковики, конгломерати загальною потужністю до 600 м). Палеогенові та неогенові породи мають обмежене поширення, а відклади антропогену утворюють майже суцільний покрив (лесовидні суглинки, піски, супіски), потужність становить іноді до 20...30 м [4, с. 420].

Характерною для регіону є триарусна будова осадової товщі. Тут виділяються три великі структурні яруси: палеозойський, мезозойський і кайнозойський. Територія характеризується досить складною геологічною будовою через накладення насунених та складчастих деформацій різних геологічних епох. Ці особливості обумовлені проявом головних тектонічних фаз: переддронівської (пфальської) і передкайнозойської (ларамійської). Є також і внутрішньоповерхові особливості, спричинені проявами дрібніших фаз кімерійсько-альпійського тектогенезу [5, с.21].

Незважаючи на значний період вивчення Донбасу до цього часу існують різні погляди щодо його геотектонічного розвитку та умов формування сучасної геодинамічної моделі. Але їх поєднує висновок про багатофазність і тривалість процесів формування нафтогазоносного потенціалу району досліджень.

Прийнята нині еволюційна модель розвитку Донецької складчастої споруди включає такі найбільш загальні стадії.

1. Утворення рифту на кристалічному фундаменті платформи, що супроводжувалось регіональним підняттям території, її активною ерозією та закладанням на піднятті локальних міжгірних западин (грабенів). Цей етап продовжувався на протязі середнього девону.

2. Занурення рифту та заповнення його осадовими горизонтально-шаруватими формаціями. Цей етап продовжувався з пізнього девону по ранньопермську епоху.

3. Складчасті деформації герцинського етапу. Продовжувалися з кінця ранньопермської епохи до кінця пермі або початку тріасу. Саме в цей етап сформувалась складчаста структура ДСС та його потужна континентальна кора.

4. Етап пенепленізації та спорадичного осадконакопичення, який тривав протягом мезозою.

5. Етап структурного ускладнення структури ДСС ларамійськими та, пізніше, аттичними тектонічними рухами. Вони не призвели до появи нових складчастих гір, але насунули Донбас на його північну окраїну та поновили його рельєф [1, с.76].

Відкриття покладів вуглеводнів на площі вугленосного басейну довгий час заперечувалась. Практично не ставилась проблема промислової нафтогазоносності складчастого Донбасу. Нині промислова газонасність Донбасу встановлена.

Останніми дослідженнями в межах Донецької складчастої споруди виділено чотири нафтогазоносні поверхи.

Перший поверх – породи кристалічного фундаменту (кора вивітрювання та зони розуцільнення) та візейської товщі (піщани та карбонатні колектори).

Другий поверх нафтогазоносності – відклади верхнього серпухівського під'ярусу (горизонти від С-4 до С-9). Колекторами є пісковики та вапняки, в тому числі біогерми.

Третій поверх – відклади московського та башкирського ярусів (від Б-12 до Б-5). Колектори – піщані пласти. Промислові поклади виявлені на Борівському, Лобачівському, Вергунському та інших родовищах. Тут розвинені локальні покришки невеликої потужності.

Четвертий поверх нафтогазоносності приурочений до мезозойських відкладів. Широко відомі поклади газу в тріасових горизонтах Краснопопівського родовища.

За результатами нафтогазогеологічного районування О.М. Палій Донецький басейн виділяє як Донецьку газонасну область. За цими принципами в межах Донбаської області газонакопичення виділено Кружилівсько-Червонопопівський, Голубівсько-Волохівський та Шебелинсько-Співаківський райони встановленого

газонакопичення та Синьогірсько-Карбонітський, Бахмутський, Кальміус-Торецький та Краснооскільсько-Новомечиблівський прогностичні райони газонакопичення [2, с.61].

За спостереженнями багатьох дослідників, у напрямку від північно-західних околиць Донбасу (Бахмутської та Кальміус-Торецької улоговин) на захід ДДЗ родовища з сухого газу змінюються газоконденсатними, нафтогазовими і, нарешті, нафтовими родовищами.

Найбільш вивченими на території Донбасу сейсмозвідкою, глибоким бурінням є традиційні пастки (антиклінальні). В даний час, коли фонд неопозитованих антиклінальних структур на території представлений в основному дрібними і слабо вираженими об'єктами, все актуальнішим стає пошук і розробка скупчень нафти і газу в нетрадиційних (комбінованих) пастках, як у теригенних так і в карбонатних відкладах, а також аналіз можливого використання вугільного метану (нетрадиційного газу) (відклади середнього та верхнього карбону).

В межах північних флангів Донецької складчастої споруди та Кальміус-Торецької та Бахмутської улоговини виявлено комбіновані пастки складені теригенними та карбонатними породами кам'яновугільного віку, що в структурному відношенні представлені поєднаннями тектонічно-екранованих, перехресно-насувних і літологічно-обмежених пасток з якими пов'язані колектори вторинного походження (в зонах розуцільнення). Зони розуцільнення знаходяться в межах порушень скидово-вскидового типу. Вздовж цих порушень при утворенні Північно-Донецького насуву під час альпійської за часом фази тектогенезу формувались ділянки подрібнення порід (тріщинуватих).

Південний фланг Бахмутської улоговини знаходиться в зоні перехресних насувів. Оцінка зональності катагенетичних перетворень в цій зоні вказувала на можливість наявності пасток в порових колекторах, які розмішені на шляхах міграції вуглеводнів [2, с.38].

З традиційними напрямками розвитку освоєння вуглеводнево-газового потенціалу надр Донецької складчастої споруди, серед яких є глибоке буріння (понад 5 км), освоєння різновікових рифогенно-карбонатних комплексів, неантиклінальні та комбіновані пастки, необхідним є детальне вивчення осадових басейнів та створення нових методів, що дозволять підтвердити і розробляти нетрадиційні (сланцевий та центральнобасейновий газ, метан вугільних пластів) джерела природного газу.

Для виявлення перспективних джерел нафти і газу в межах виділеної території рекомендується актуалізувати наявні та розробити нові комплекси досліджень з метою пошуків пасток різного типу. Для цього необхідно глибше розглянути історію розвитку кожної зони та зумовлених нею особливостей геологічної будови, яка якраз і відіграє вирішальну роль у формуванні того чи іншого типу нафтогазоносних районів. Подальші роботи в межах Донецької складчастої споруди повинні проводитися для удосконалення і обґрунтування раціонального комплексу подальших геологорозвідувальних робіт у виділених зонах нафтогазонакопичення.

ДЖЕРЕЛА ТА ЛІТЕРАТУРА

1. Аналіз і узагальнення матеріалів структурного буріння по відкладах середнього та нижнього карбону в межах Донецької складчастої споруди з метою виявлення найбільш перспективних зон нафтогазонакопичення : звіт про НДР / Горайнов С.В., Бережний В.В., Лакоба М.В. – Харків : УкрНДІГаз, 2006. – 225 с.
2. Звіт про надані послуги " Оцінка перспектив нафтогазоносності значних за розміром комбінованих пасток північних флангів Донецької складчастої споруди та Бахмутської улоговини", Бережний В.В., ТОВ "ВІРТУС-ХХІ" АР Крим, м. Сімферопіль, 2012. – 172 с.
3. Козловський С.В. Стан та тенденції видобутку сланцевого газу у світі. Перспективи для України: економічний та екологічний аспекти / Козловський С.В. // Збірник наукових праць ВНАУ. Серія: Економічні науки. – 2014. - № 2. – С. 49-60.
4. Свинко Й. М., Сивий М. Я. С24 Геологія: Підручник. – К.: Либідь, 2003. – 480 с.
5. Суярко В.Г., Загнітко В.М., Лисиченко Г.В. Структурно-геохімічні критерії прогнозування скупчень вуглеводнів (на прикладі Донецького грабену): Монографія. – К.: КНТ, 2010. – С.63.

*Хуршида Халилова
(Тошкент, Узбекистон)*

ФЕРМЕР ХЎЖАЛИКЛАРИНИ РИВОЖЛАНТИРИШ МАСАЛАЛАРИ

Ўзбекистон – кишлок хўжалигида кўп йиллик бой тажриба ва юксак салоҳиятга эга мамлакат ҳисобланиб, бу соҳа истикболига қаратилаётган алоҳида эътибор туфайли янада якқолроқ намоён бўлиб, давлатимиз таракқиёти, халқимиз турмуш фаровонлиги, дастурхонимиз файзу барақаси ва экспорт салоҳияти ошишига хизмат қилмоқда.

Мамлакатимиз миллий иқтисодиётида кишлок хўжалиги салмоқли ўрин тутди, шу сабабли кишлок хўжалиги муҳим аҳамият касб этган соҳа ҳисобланиб, у озик-овқат захирасини шакллантиради, озик-овқат мустақиллигини, кишлок хўжалиги маҳсулотларини қайта ишлайдиган саноат корхоналари учун хом-ашё етказиб беради ва аҳолини иш жойлари билан таъминлайди.

Мустақиллик йилларида аграр соҳада иқтисодий ислохатлар изчиллик билан олиб борилаётганлиги туфайли қишлоқ хўжалигини бошқаришнинг янги шакли - фермер хўжаликлари шаклланди ва ривожланиб бормоқда. Бу ислохатларни амалга ошириш жараёнида фермер хўжаликларини ривожлантириш, фермер хўжаликларининг иқтисодий ва молиявий мустақиллиги учун мустаҳкам ҳуқуқий асослар ва кафолатлар яратиб берилди, қонун ва меъёрий ҳужжатлар, кенг қамровли дастурлар ишлаб чиқилди ҳамда амалиётга жорий қилиниб келинмоқда.

Фермер хўжаликлари фаолиятини янада такомиллаштириш ва уларнинг самарадорлигини ошириш, ҳуқуқ ва ваколатларини кенгайтириш, яратилган ишлаб чиқариш салоҳиятидан фойдаланишда, қишлоқ жойларни ривожлантириш ва ободонлаштиришда, аҳоли бандлиги ва фаровонлигини таъминлашда уларнинг ролини кучайтириш зарур.

Мустақиллик йилларида аграр соҳанинг ҳуқуқий асосини мустаҳкамлаш борасида бир қанча ишлар амалга оширилди, хусусан, “Ер кодекси”, “Фермер хўжалиги тўғрисида”, “Дехқон хўжалиги тўғрисида”, “Сув ва сувдан фойдаланиш тўғрисида” ги қонун ва бир қанча маъёрий ҳужжатлар қабул қилинди.

Натижада фермер хўжаликларининг ер, сув ва моддий-техника ресурсларидан оқилона фойдаланиш ҳисобига маҳсулот ишлаб чиқариш ҳажмини ошириб боришни таъминлаш имконини берадиган шарт-шароитлар яратилди ва қишлоқ жойларда фермер хўжаликлари учун барча хизматларни амалга оширадиган замонавий ишлаб чиқариш ва бозор инфратузилмаси шакллантирилмоқда.

Шу нуқтаи-назардан фермер хўжалигини ривожлантиришга эришишда хорижий давлатлар тажрибаларини ўрганиш, мамлакатимиз қишлоқ хўжалигини ривожлантиришда фермер хўжалиги ўзининг самарадорлиги, бозор конъюнктурасига тез мослаша олиши каби хусусиятларини намоён эта олди. Бизнинг мамлакатимизда ҳам фермер хўжаликлари эришаётган натижалар уларнинг аграр соҳада ишлаб чиқаришни ташкил этишнинг энг самарали шаклларида бири эканини тасдиқламоқда.

Республикаимизда фермер хўжаликларини мақбуллаштириш жараёни натижалари уларнинг ер участкаларининг оптималлашганини, минерал ўғитлар, қишлоқ хўжалиги техникалари ва бошқа моддий ресурслардан самарали фойдаланишга олиб келганлигини кўрсатди.

Ўзбекистон Республикаси Президенти И.А.Каримовнинг мамлакатимизни 2014 йилда ижтимоий-иқтисодий ривожлантириш яқунлари ва 2015 йилга мўлжалланган иқтисодий дастурнинг энг муҳим устувор йўналишларига бағишланган Вазирлар Маҳкамасининг мажлисидаги маърузаларида “қишлоқ хўжалигида эришилган улкан марралар, аввало, фермерларимиз, қишлоқ хўжалиги мутахассислари ва қишлоқ тараққиёти билан боғлиқ таомокларда меҳнат қилаётган юз минглаб юртдошларимизнинг фидокорона меҳнати, билим ва тажрибасининг самарасидир”¹ деб таъкидладилар.

Айни пайтда мамлакатимизда 70 мингдан зиёд фермер хўжаликлари мавжуд бўлиб, мамлакатимизда етиштирилаётган жами қишлоқ хўжалиги маҳсулотларининг 98 фоизи фермер ва деҳқон хўжаликлари ҳиссасига тўғри келади.

Қишлоқ хўжалиги соҳасида миришкор деҳқон ва фермерларимизнинг, турли қийинчиликларга қарамасдан, 2015 йилда 7 миллион 500 минг тонна ғалла, 3 миллион 350 минг тоннадан зиёд пахта, 14 миллион 500 минг тоннага яқин сабзавот ва полиз, 4 миллион 300 минг тонна боғдорчилик маҳсулотлари етиштирди, шунингдек пиллачилик, чорвачилик, мева ва бошқа тармоқлар бўйича ҳам белгиланган режалар муваффақиятли амалга оширилди².

Юқоридагилардан келиб чиқиб шуни таъкидлаш мумкинки, эришилаётган ютуқлар асосида, давлатимиз раҳбарияти томонидан фермер хўжаликлари ҳар томонлама қўллаб-қўлланилаётганлиги, уларнинг фаолият юритишлари учун барча шарт-шароитлар яратиб берилаётганлиги муҳим омил ҳисобланади.

Ўзбекистон Республикаси Президентининг 2012 йил 21майда “2012-2016 йилларда қишлоқ хўжалиги ишлаб чиқарилишини янада модернизация қилиш, техник ва технологик жиҳатдан қайта жиҳозлаш дастури тўғрисида” ги қарор қабул қилинди, қарорга асосан, қишлоқ хўжалигида жумладан, боғ ва тоқзорларда фойдаланиладиган бир қатор янги турдаги замонавий, тежамкор, барча агротехник қулайликларга эга техникаларни маҳаллий шароитда ишлаб чиқаришни йўлга қўйиш, 2012-2016 йилларда машина трактор паркларини босқичма-босқич янгиллаб бориш каби долзарб масалалар белгилаб берилган, шунингдек Президентимиз томонидан 2012 йил 22 октябрда қабул қилинган “Ўзбекистонда фермерлик фаолиятини ташкил қилишни янада такомиллаштириш ва уни ривожлантириш чора-тадбирлари тўғрисида” ги Фармони мамлакатимизда фермерлик ҳаракатини ҳар томонлама сифат жиҳатдан юқори даражага кўтариш, фермер хўжаликларини иқтисодий мустақиллиги ва молиявий барқарорлигини ошириш учун яратилаётган шарт-шароитларни янада кенгайтириш, янги иш ўринлари яратиш ва аҳоли фаровонлигини оширишда фермер хўжаликларининг мавқеини янада кучайтириш, умуман олганда, бугунги кунда фермер хўжаликлар

¹ Ўзбекистон Республикаси Президенти И.А.Каримовнинг мамлакатимизни 2014 йилда ижтимоий-иқтисодий ривожлантириш яқунлари ва 2015 йилга мўлжалланган иқтисодий дастурнинг энг муҳим устувор йўналишларига бағишланган Вазирлар Маҳкамасининг мажлисидаги маърузалари. “Халқ сўзи”, 2015 йил 17 январь, 11-сон.

² Ўзбекистон Республикаси Президенти И.А.Каримовнинг Ўзбекистон халқига янги йил табриги. “Халқ сўзи”, 2016 йил 1 январь, 1-сон.

фаолиятини ривожлантириш билан боғлиқ бўлган барча масалаларни тўлиқ қамраб олганлигини таъкидлаш зарур.

Ушбу фармонга асосан,

- фермерликни ривожлантириш, фермер хўжалиklarининг моддий ва молиявий базасини мустаҳкамлаш ҳамда уларнинг мулкий муносабатлари ишончли ҳимоя қилинишини таъминлаш соҳасидаги қонун ҳужжатларини янада такомиллаштириш бўйича таклифлар ишлаб чиқиш;

- фермер хўжалиklarнинг ҳуқуқлари ва қонуний манфаатларини ҳимоя қилиш;

- фермер хўжалиklarини ташкил қилиш ва қайта ташкил этишда, уларнинг ер майдонларини узок муддатли ижарага беришда ошқаралик, холислик ва адолат тамойилларини таъминлаш учун жамоат назоратини амалга ошириш;

- фермер хўжалиklarининг сувни тежайдиган самарали технологияларни тадбиқ этиш ва уларни рағбатлантириш ҳамда ушбу усул асосида фойдаланиладиган майдонларини беш йил давомида ягона ер солиғидан озод этиш;

- фермер хўжалиklarининг амалга оширилаётган мақсадлари учун тижорат банклари орқали имтиёзли кредитлар бериш;

- фермер хўжалиklarига ҳуқуқий, иқтисодий, молиявий ва агротехник маслаҳатлар бериш консалтинг марказлари ташкил этиш ва чорвачилик соҳалари учун хизмат кўрсатувчи ветеринария шаҳобчаларини кўпайтириш назарда тутилган.

Фермерларнинг ҳуқуқ ва манфаатлари, самарали фаолияти, мулкий муносабатлари ишончли ҳимояланишини таъминлашга қаратилган ушбу қонун ва фармон тармоқ салоҳиятидан янада самарали фойдаланиш, маҳсулот етиштириш, қайта ишлаш ва уни сотиш бўйича яхлит тизимни шакллантириш, таъминотчи, хизмат кўрсатувчи тузилмаларнинг ривожланишига кенг йўл очганлигини халқаро экспертлар ҳам алоҳида таъкидлашмоқдалар.

Хулоса қилиб айтганда, ҳозирги замон фермер хўжалиklари зиммасига рақобатбардош кишлок хўжалиги маҳсулотларини етиштириш, уларни сақлаш, қайта ишлаш ва сотиш тизимини такомиллаштириш, кишлокда курилиш, сервис, инфратузилма ва транспорт хизматлари соҳаларини кенгайтириш вазифалари юкланмоқда.

Фойдаланилган адабиётлар

1. Ўзбекистон Республикаси Президенти И.А.Каримовнинг мамлакатимизни 2014 йилда ижтимоий-иқтисодий ривожлантириш яқунлари ва 2015 йилга мўлжалланган иқтисодий дастурнинг энг муҳим устувор йўналишларига бағишланган Вазирлар Маҳкамасининг мажлисидаги маърузалари. “Халқ сўзи”, 2015 йил 17 январь, 11-сон.

2. Ўзбекистон Республикаси Президенти И.А.Каримовнинг Ўзбекистон халқига янги йил табриги. “Халқ сўзи”, 2016 йил 1 январь, 1-сон.

3. “Ўзбекистонда озик-овкат дастурини амалга оширишнинг муҳим захиралари” мавзусидаги халқаро конференция. “Халқ сузи”. 2014, 6 июнь.

4. Экономическое обозрение. – 2013. – №7.

СЕКЦИЯ: ЭКОЛОГИЯ

*Абдурашид Абдурахманов, Муйдинжон Муминов
(Андижан, Узбекистан)*

ЮҚОРИ СУВ ЎСИМЛИГИ ЭЙХОРНИЯДАН БИОГАЗ ОЛИШ

Альтернатив энергетика манъбаларидан фойдаланиш дунё долзарб масалаларидан бири бўлиб, табиий газ тансиқлиги туфайли уни кўпайтириш, тежаб ишлатиш ва янги имкониятлар яратишга эҳтиёж тобора кўпроқ сезилмоқда. Биочиқиндиларни қайта ишлашга асосланган биогаз олиш технологиясини жорий этиш муаммонинг маълум даражасидаги ечимидир. Олинган биогаздан коогенераторлар орқали электр энергияси олиш эса энергетика соҳасидаги янги қадамлардан биридир. Статистик маълумотларга қараганда электр энергия қисман кўмир ва асосан табиий газни ёқиш орқали олинмоқда. Қолган 3-5% гина электр энергия Гидроэлектр станциялардан олинади. Электр энергияси тизимидаги мунтазам узилишлар ва унинг юқори таннархи ишлаб чиқаришдаги қийинчиликлар, аҳоли турмуш фаолиятида ноқулайликларни келтириб чиқармоқда.

Мамлакатимиз мустақилликка эришгач, халқ хўжалигининг барча жабхаларида кескин ривожланишга эришилаётгани, уларнинг барчаси табиий газ ва электр энергиясига эҳтиёжнинг мунтазам ортаётганини кўрсатмоқда. Тобора кўпайиб боратган аҳоли сони қайта тикланувчи энергиялар манъбаи бўйича кўпроқ изланишларни талаб қилмоқда. Бундан ташқари замонавий электротехника тараққиёти туфайли ҳар бир оиланинг табиий газ ва электр энергиясига эҳтиёжи шу кунларда кескин ошгани ҳаммага маълум. Табиий газ ҳисобига олинаётган электр энергияси таннархи тобора ортиши натижасида ГЭСлар ёрдамида олинаётган энергияга муҳтожлик кўпроқ сезилапти ва биогаз ва бошқа турдаги биоёқилгиларга соҳасида изланишларга эътибор ортмоқда.

Ўзбекистоннинг қатор вилоятларида қорамол гўнгига асосланган биогаз қурилмалари яратилган, бироқ уларнинг бирортаси ҳам самарали иш юритаётган маълум эмас. Чунки биогаз қурилмаси учун хом ашё (хайвон чиқиндиси) етарли эмас. Эйхорния ёрдамида бу масалани ечиш мумкин, бу эса ҳукуматимизнинг альтернатив энергетика борасидаги мутахассисларга топширигининг ечими бўлади.

Ўзбекистон шароитида биогаз учун шахар канализация оқава сувлари учун тиндиргичлар ва биопрудлар сатҳини мумкин қадар кўпайтириб уларда чиқинди чўкмасини олиш ва ундаги чиқиндидан биогаз олиш технологияси жорий этиш мақсадга мувофиқ бўлар эди. Лойиҳада кўтарилаётган ва Андижонда илк бор амалга оширилаётган Эйхорниядан биогаз олиш эса янги имкониятларни очиб бериши кутилмоқда ва бу ташаббусни барча манфатдор, алоқадор муассасалар қўллаб-қувваталашлари зарурияти бор.

Хўш, бу қандай ўсимлик, энергетика муаммосига нима алоқаси бор?

Асл ватани Жанубий Америка бўлган бу тропик ўсимлик қуйидаги ноёб хусусиятларга эга: ўта тез кўпаяди, оқава сувларни ҳар хил зарарли моддалардан тозалайди, озуқа моддаси сифатида балиқ, хайвонлар учун юқори оқсил манъбаи ва энг муҳими ачиш-бижиш жараёнида катта миқдорда биогаз ажратади. Эйхорниядан ажраган газнинг 75-80% и метан газидан иборат.

Эйхорнияни “Ўсимлик электростанцияси” ҳам дейилади. Дарҳақиқат, у ривожланиш жараёнида фотосинтез туфайли кўк массасида куёш энергияси массасини кимёвий массага айлантириб, аккумуляция қилади. Айнан бу биомасса биоёқилги ва бионефть учун хом ашё ролини ўйнайди. Табиатда бирорта ҳам ўсимлик мавжуд эмаски, бу ўсимлик каби биосамарадор бўлса! Эйхорнияни қайта ишлашда энг истиқболли йўналишлардан бири унинг кўк массасидан биогаз олишдир. Кейинчалик бу биогаздан иссиқлик ва электр генерациясида фойдаланиш мумкин. Эйхорниядан фойдаланиб, юқори экологик узлуксиз электр энергияси ишлаб чиқаришни ташкил этиш мумкин. Хозирги кунда Хонобод шахридаги сув-оқава тизимида шундай шароит мавжудки, унда Эйхорнияни катта миқдорда яратиш, силослаш мумкин. Ундан электр энергияси ёки иссиқлик энергияси олиш қуйидаги тартибда бажарилиши мумкин:

Сув ҳавзаларидаги Эйхорния майдалагичдан ўтказилади ва ундан метантан деб аталувчи реакторга ўтказилади. Реакторда махсус ЭМ восита таъсирида ачиш бошланади ва биогаз пайдо бўлади, кейинчалик у ёқилиб, ундан электр энергияси олинади. Бу усулда олинган электр энергияси ўта арзонга тушади, чунки бу ерда фақатгина Эйхорнияни йиғиб олиш ва майдалашгагина маблағ сарф қилинади. Сув ҳавзасига ташланган Эйхорния ҳеч қандай харажасиз “космик” тезликда кўпаяди. Унинг бир тупи 50 кунда 1000 тупга айланади, 1 га. сув ҳавзасидан йилига 130 тонна кўк масса олиш мумкин. Реакторга метан ажратувчи микроорганизм биринчи босқичда бир марта киритилади. Кейинчалик бу микроорганизм учун харажат кетмайди, организмлар ўзлари кўпаяверади. Тайёр махсулот сифатида икки нарса олинади- биогаз ва компостирланган, суяқ ҳолдаги биоўғит. Биогазни тўплаш ва сақлаш газолдер деб аталган қурилмада амалга оширилади, ундан биогаз газли иссиқлик электр энергияси ишлаб чиқарувчи электрогенераторга ўтказилади. Ачиган биомасса биоўғит сифатида тайёр махсулот ҳисобланади.

Ҳисоблашлар шуни кўрсатадики, Эйхорния 1 тонна биомассаси 500-700 кубометр биогаз беради ва унинг 1 кубометрини ёқишдан 2 кВт электр ва 2 кВт иссиқлик энергияси ажратиш олинади. Агар 1000 кв. метр

Эйхорния «плантацияси»дан суткасига 10 тоннагача биомасса олиш мумкинлигини хисобга олсак, “Ўсимлик” электростанцияси ёрдамида олинган энергиянинг умумий миқдори кунига 10 минг кВт электр ва 10 минг кВт исиклик энергиясига тенг бўлади (ёки 417 кВт/соат).

Эйхорниянинг кўк массасидан олинган яна бир имконият бioneфт синтез қилишдир. Бунинг учун биомасса кислородсиз мухитда 500°C гача қиздирилиши ва хайдаб, конденсация қилиш зарур. Бу усулда олинган нефть сифати оддий нефтаникидан кескин фарқ қилсада, ундан таббий нефтдан олинган барча махсулотларни ажратиб олиш мумкин. Лойиҳада амалга оширилган Эйхорниядан биогаз олиш қуйидаги икки муҳим жиҳати бўйича ягона имкониятга эга:

1. Бир тонна парранда чиқиндиси 80-130 м³ метана беришган холда эйхорния 800 м³ гача газ беради, бу эса бу мўжизакор ўсимликнинг улкан энергоресурс манъбаи эканлигидан далолатдир.

2. Ўзбекистон шароитида хайвон гўнгининг ўзи ноёб, чорвачилик хўжаликларидан чиқаётган гўнг асосан шудгорларга солинади. Шу сабаб биогаз олиш учун гўнг хом-ашъё сифатида қўлланилиши мақсадга мувофиқ эмас. Бу жиҳатдан ўта тез кўпаядиган Эйхорния биогаз олиш учун ягона имкониятли хом –ашъё манъбаи хисобланади.

Эйхорниянинг энергетика соҳасидаги хусусиятидан фойдаланишга киришилди. Тошкент Техника университетиде лаборатория шароитида, ҳамда Андижон инновацион илмий марказ қошида Эйхорниядан илк бор биогаз олишга эришилди. Ҳозирча олинган биогаз миқдори хайвон чиқиндисидан 2, 3 марта кўп бўлсада, бу миқдорни Андижонда тайёрланган кичик биогаз қурилмаси ёрдамида 10 мартага орттириш имкониятлари ўрганилди.

ФЙДАЛАНИЛГАН АДАБИЁТЛАР

1. К.А.Тохтаунов, Н.Т.Тошбоев, Х.Кучинов. О возможности автономного энергообеспечения станций биологической очистки канализационных стоков с использованием внутренних энергоресурсов. – Ташкент, Проблемы энерго- и ресурсосбережения (специальный выпуск). – 2013. – №3-4. – 218 с.

2. www.cyberenergy.ru

3. К.А.Тохтаунов, А.Абдурахманов, М.Муминов, Н.Тухтабоев Комбинированная станция биологической очистки сточных вод с использованием возобновляемых источниках энергии. АндМИ, 2014.

*Микола Гелетей
(Ужгород, Україна)*

ГІДРОХІМІЧНИЙ СТАН РІВНИННОЇ ДІЛЯНКИ РІЧКИ УЖ ТА ВПЛИВ ЙОГО НА ЛИЧИНОК РОДИНИ CHIRONOMIDAE (DIPTERA, INSECTE)

Уж – права притока Тиси – починається біля підніжжя Вододільного хребта, має два витокі (Уж і Ужок), які беруть початок відповідно на висотах 1250 і 1000 м над рівнем моря. Протікаючи поблизу державного кордону, Уж нижче Ужгорода перетинає кордон з Словаччиною, на території якої впадає в р. Лаборець – праву притоку Латориці [3].

Довжина річки становить 128 км, площа водозбору 2750 км² (в межах України довжина - 107 км, площа - 2010 км²), Загальне падіння річки 775 м, середній похил 7,2%). Основними притоками є: р. Убля (довжина 25 км), р. Люта (довжина 26 км), р. Тур'я (довжина 30 км).

Верхня частина басейну розміщена на схилах Верховинського (висотні зони 1000-1200 м) і Полонинського (висотні зони 900 - 1480 м) хребтів, нижня частина на Закарпатській низовині. Найвищий гора на території басейнів Полонина Руна висота 1480 м. Басейн р. Уж межує з басейном р. Латориця на території України. Басейн асиметричний, грушоподібної форми. Довжина його 66 км, середня ширина - 30 км, коефіцієнт ширини - 0,47. Водорозділ є слабвираженим, особливо в нижній частині басейну. Довжина водороздільної лінії 228 км, коефіцієнт її розвитку 1,44.

Метою та завдання роботи було вивчення гідрохімічного аналізу русла річки Уж, а також дослідження видового складу зообентосу, звертаючи основну увагу на угруповання личинок хірономід родини Chironomidae.

Матеріали та методика дослідження. Матеріали для виконання роботи відбиралися вздовж основного русла річки Уж, її основних приток та стариць, які утворювалися у зимово-весняний період під час виходу річки із свого русла. Для вивчення видового складу зообентосу відбір проб стандартними гідробіологічної методики [4]. Також використовували сачки та дночерпак Петерсена.

Обробки проб зообентосу розглядалися під біокуляром МБС-3 та мікроскопом. Фіксація матеріалу відбувалася за допомогою формідрону. Для визначення використовували визначники [5,6,7,9,10]. Вимірювання вмісту кисню використовували за допомогою стандартного методу Вінклера.

Таблиця №1. Хімічний аналіз річки Уж 2015 рік.

Параметри	Січень	Лютий	Березень	Квітень	Травень	Червень	Липень	Серпень	Вересень	Жовтень	Листопад	Грудень
Mg	6,1	4,9	5	6,1	6,1	5,8	6,1	9,7	6,1	6,1	4,9	6,1
pH	7,7	7,7	7,8	7,8	7,7	7,8	7,7	7,9	7	7	8,1	7,9
БСК	2,5	2,3	2,3	2,4	2,6	3	2,7	3,6	2,9	2,6	2,3	2,2
Лужність	2,2	2	2,3	2,1	2	2,1	2,1	3	2,2	2	1,9	2
NO3-1	3,2	2,7	2,8	2,5	2,7	2,8	3,6	1,9	2,4	2,7	2,9	1,7
Перман. окисл.	2,4	2,7	2,6	2,5	2,7	2,8	2,6	2,2	2,5	1,9	2,1	1,8
P/ кисень	12,7	11,6	11,8	11,2	10,8	10,9	10,6	9,5	11,3	11,8	12,2	12,7
Фосфаг- іони	0,04	0,03	0,04	0,03	0,05	0,04	0,03	0,04	0,03	0,05	0,03	0,03
XСК	5,4	5	5,2	5,4	5	5,3	5,5	5,8	5,6	5	5	5
Fe	0,15	0,19	0,17	0,16	0,12	0,14	0,12	0,24	0,13	11,8	0,15	0,12
Прозорість	28	28	27	27	25	26	30	27	27	25	24	27
Zn	0,007	0,007	0,006	0,007	0,005	0,006	0,005	0,008	0,007	0,009	0,006	0,005
HCO-3	134	122	140	128	122	128	128	183	134	122	116	122

Під час дослідження гідронімічного аналізу води річки Уж нами було визначено 13 показників, які відображають стан водойми та впливають на всіх гідро біонтів. Одними із основних показників є Біологічне Споживання Кисню (БСК), Хімічне Споживання Кисню (ХСК), Перманганатне окислення та Р/кисень, а також інші речовини, які в цілому можуть говорити про стан водойми та характер її забруднення. Проводячи дослідження на протязом всього року було помічено, що в залежності від пори року вміст кисню у воді та БСК змінювався. Це було чітко видно в літній період коли його споживання було найбільшим, що нижньою межею було 2,7 та верхньою 3,6. Потім по мірі зменшення БСК в осінній період в середньому становило 2,6. Подальші зміни у БСК у весняному періоді становили 2,3 в зимній період становило 2,3 тільки в січні показник становив 2,5. Дивлячись на ХСК та його сезонну динаміку, що сильно не відрізняється від БСК окрім того, що найбільші показники були зафіксовані теж у літній період та становили 5,8 та те, що інші показники сезонів сильно не відрізнялися один від одного. Зважаючи на перманганатне окислення в цілому повторює сезонний вміст у водоймі попередніх параметрів. Вже більш цікаву картину ми спостерігали в даних Р/кисень де найбільша концентрація припадала не на літній період, як в попередніх дослідження, а навпаки на зимній період, де показник становив 12,7. Подальший розподіл по сезонах відбувався так, що найменша концентрація була зафіксована в літку 9,5. Другий за значенням сезон був осінній та весняний. Річка Уж є гірською річкою і насиченість киснем тут є досить висока, що було відзначено в роботі С.О.Афанасьєв [1].

Графік №1



Графік №2.

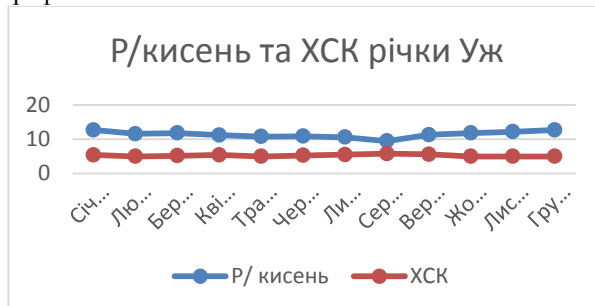

Під час дослідження зообентосу в рівнинній ділянці річки Уж основну увагу приділялося вивченню личинок хірономід родини Chironomidae. Всього за весь період роботи було зібрано та опрацьовано 30 проб, де було знайдено 20 видів личинок хірономід. Деякі із яких є вже фоновими та не одноразово зустрічалися в таких роботах С. О. Афанасьєва (2006), Т. А. Харченко, А.В. Ляшенко, М.О. Овраченко (1999), В.В. Полішук, І.Г. Герасевич (1986) та І.М. Насадюк, А.А.Ковальчук (2008).

Личинки хірономід є одним із основних компонентів водної екосистеми, вони часто використовуються для біологічного показника стану водойм. Використовуються для сапробіологічного аналізу води. Функціональне значення личинок хірономід для водойм було досліджено в роботах Е. В. Балущкіна [2] та І. К. Тодераш [8].

В залежності від сезону та умов існування видове різноманіття та біомаса тварин змінювалася. Найбільша чисельність хірономід спостерігалася під час весняного періоду. Було помічено, що більше всього зустрічалися личинки виду *Cricotopus algarum Kieffer, 1909* та *C. silvestris Fabricius, 1794*, що часто помічалася в робота інших дослідників. Було відмічено також збільшення чисельності ще одного виду *Chironomus plumosus (Linne, 1758)*, який був присутній практично в усіх досліджуваних ділянках водойм, але найбільшу його чисельність відмічалася у стоячих водоймах, де було помічено малий вміст кисню в порівнянні з основним руслом річки. Можливість пристосуватися до даних умов існування і дало перевагу виду збільшити свій видовий склад *Chironomus plumosus (Linne, 1758)*.

В струмках та річках які впадають в основне русло річки Уж були відмічені такі види личинок хірономід *Cryptochironomus defectus Kieffer, 1921*, *Chironomus nigrocaudatus Erbaeva, 1968* та *Anatopynia plumipes (Fries, 1823)*, чисельність яких була більша в струмках у порівнянні із головним руслом річки.

Роблячи висновки можна сказати, що личинки хірономід завдяки своїм екологічній пластичності можуть займати різні водні середовища, завдяки своїй високій чисельності - накопичувати значну біомасу, бути

невід'ємним елементом трофічного ланцюга живлення. Під час дослідження було виявлено, що більшість чисельними серед личинок хірономід були родини Orthocladinae, Chironominae та Tanypodinae, які представлені видами: *Cricotopus algarum* Kieffer, 1909, *C. silvestris* Fabricius, 1794, *Chironomus plumosus* (Linne, 1758), *Cryptochironomus defectus* Kieffer, 1921, *Chironomus nigrocaudatus* Erbaeva, 1968 та *Anatopynia plumipes* (Fries, 1823), найбільша чисельність яких була відмічена у весняний період. Повертаючись до гідрохімічного аналізу стану річки та знайдених в ній видів личинок хірономід можна сказати, що в руслі річки проходять значні процеси замулення та викиди стічних вод. Які призводять до значного антропогенного навантаження на річкову систему та в подальшому можуть призвести до значного погіршення стану водойми.

ДЖЕРЕЛА ТА ЛІТЕРАТУРА

1. Афанасьев С. О. Структура біотичних угруповань та оцінка екологічного статусу річок басейну Тиси / С. О. Афанасьев. – К.: СП «Інтертехнодрук», 2006. – 101 с.
2. Балущкина Е.В. Функциональное значение личинок хирономид в континентальных водоемах. – Автореф. дисс. на соискание ученой степени канд. биол. наук. – Л., 1985. – 27 с.
3. Геренчук К. І. Природа Закарпатської області / К. І. Геренчук. – Львів: Вища школа, 1981. – 156 с.
4. Жадин В. И. Методика изучения донной фауны водоемов и экологии донных беспозвоночных. – М.: АН СССР, 1959 – Ч.1. – С. 278-382.
5. Панкратова В. Я. Личинки и куколки комаров подсемейства Orthocladinae фауны СССР. (Diptera, Chironomidae = Tenopodidae). – Л.: Наука, 1970. – 341 с.
6. Панкратова В. Я. Личинки и куколки комаров подсемейства Podonominae и Tanipodinae фауны СССР. (Diptera, Chironomidae = Tenopodidae). – Л.: Наука, 1977. – 358 с.
7. Панкратова В. Я. Личинки и куколки комаров подсемейства Chironomidae фауны СССР. (Diptera, Chironomidae = Tenopodidae). – Л.: Наука, 1983. – 298 с.
8. Тодераш И.К. Функциональное значение хирономид в экосистемах водоемов Молдавии. – Кишенев: Штиинца, 1984. – 172 с.
9. Черновский А. А. Определитель личинок комаров семейства Tendipedidae. – М. - Л.: Изд-во Зоол. Ин-т АН СССР. –1949. – № 31.– С. 1–186.
10. Чертопруд М.В., Чертопруд Е.С., Краткий оприделитель беспозвоночных пресноводных вод центра европейской России. –Издательство МГУ, 2006. – 200 с.

*Віктор Корбан, Дмитро Корбан, Лариса Дегтярьова
(Одеса, Україна)*

ОЦЕНКА ВОЗМОЖНОСТИ РАДИОЛОКАЦИОННОГО КОНТРОЛЯ ЭКОЛОГИЧЕСКОГО СОСТОЯНИЯ ТРОПОСФЕРЫ В РАЙОНАХ ФУНКЦИОНИРОВАНИЯ ОПАСНЫХ ХИМИЧЕСКИХ ПРЕДПРИЯТИЙ

Современное загрязнение тропосферы (приземного и пограничного слоев), приводящее к наличию в воздухе различных газов, твердых или жидких аэрозолей (включая радиоактивные), ухудшает условия проживания населения в регионах функционирования производственных объектов. Антропогенные загрязняющие вещества отличаются многообразием видов и многочисленностью источников выбросов. В соответствии с общей охраной чистоты атмосферного воздуха, для нормального функционирования организма человека, ему необходимо 12 кг чистого воздуха в сутки. Интенсивный рост промышленного производства предприятий энергетики, заводов по переработке аммиака, нефти, расширение автомобильного парка ведет к росту различных заболеваний. По приведенным данным [1, с.7], в США в 1968 г. ущерб от загрязнения воздуха, нанесенный здоровью населения, оценивался в 8,1 млрд.долларов. Аналогичные оценки показывают, что в Японии годовой ущерб составляет не менее 500 млн.долларов, а в Англии – около 600 млн.долларов. Для промышленно развитых стран годовой ущерб составляет от 10 до 100 долларов на одного человека. Поэтому создание системы контроля за загрязнением воздушного бассейна является актуальной задачей, включающей нормирование вредных выбросов, разработку принципов взаимного размещения предприятий и жилых массивов, методов и измерительной аппаратуры, позволяющих в реальном времени, дистанционно, в любое время суток в автоматическом режиме осуществлять экологический мониторинг. Из числа химических методов определения концентрации вредных примесей в тропосфере широкое применение получили микроколориметрии, достаточно чувствительные для экспресс-анализа следовых концентраций газов, металлов, формальгида, оксида углерода и многих других органических и неорганических соединений [2, с.5]. Суть этих методов состоит в аспирационном отборе проб атмосферного воздуха, последующем химическом анализе отобранных проб и обработке данных, а проведение всех наблюдений за загрязнением воздуха по единым методикам позволяет иметь сравнимые результаты по уровням загрязнения в разных регионах. Причем методы химического анализа реализуются двумя группами приборов: аппаратурой для отбора проб воздуха и аппаратурой для лабораторного анализа этих проб. В первую группу входят поглотительные приборы,

фильтродержатели с фильтром и аспирационные приборы (электроаспираторы). Вторая группа – приборы для лабораторного анализа.

И, хотя в настоящее время используются в основном автоматизированные системы измерения загрязнения воздуха, однако они являются локальными, точечными измерителями, а прогноз загрязнения осуществляется с применением статистических методов. При аварийных ситуациях загрязнения воздуха концентрация опасных химических веществ измеряется автоматическими газоанализаторами, установленными на территории предприятий или в определенных местах, или в районах крупных промышленных городов.

К недостаткам используемых методов и технических средств, для контроля загрязнения воздушного бассейна можно отнести отсутствие дистанционного обнаружения, распознавания, мгновенного определения качественного и количественного состава химических аэрозолей, измерения координат воздушного химического облака, скорости и направления его переноса. Поэтому наиболее перспективной дистанционной системой контроля экологического состояния тропосферы может быть радиолокационная, построенная на базе усовершенствованных сетевых метеорологических радиолокационных станций. Одной из задач в решении экологического контроля является дистанционный мониторинг аварийного выброса аммиака заводами по его переработке или аммиакахранилища.

Физический принцип радиолокационного дистанционного мониторинга состояния тропосферного воздуха при аварийных выбросах аммиака в тропосферу основан на изменении радиофизических параметров тропосферы под влиянием дипольных молекул аммиака. В отсутствие внешнего электрического поля в наблюдаемом объеме воздуха при наличии в нем аммиака, его молекулы имеют собственное электрическое поле. Внешние электрические поля (например, излучаемые антенной метеоролокатора) выстраивают дипольные молекулы аммиака таким образом, что их моменты складываются, увеличивая результирующее поле, действующее на каждую молекулу. Поэтому в соответствии с [3, с.26] электрическая сила, действующая на отдельную молекулу аммиака, складывается из сил, обусловленных как внешним, так и создаваемым самой дипольной молекулой электрическими полями. А диэлектрическая проницаемость ε объема сухого воздуха с аммиаком будет зависеть только от числа молекул аммиака N_a и коэффициента их поляризуемости α и в соответствии с полученным в 1964 году соотношением Х.А.Лоренц и Л.Лоренц эту зависимость можно написать в виде:

$$\frac{\varepsilon - 1}{\varepsilon + 2} = \frac{N_a \alpha}{3}. \quad (1)$$

Для сухого воздуха ε близка к единице ($\varepsilon \approx 1,00300$), для влажного воздуха диэлектрическая проницаемость будет зависеть от парциального давления e водяного пара. В соответствии с этим уравнение связи диэлектрической проницаемости сухого воздуха с давлением и температурой определяется соотношением [4, с.19]

$$(\varepsilon - 1)10^6 = 156 \frac{P}{T}, \quad (2)$$

где P - давление воздуха в миллибарах; T - температура воздуха в К.
А диэлектрическая проницаемость влажного воздуха запишется в виде:

$$(\varepsilon - 1)10^6 = \frac{156}{T} \left(P + \frac{4800e}{T} - \frac{e}{7} \right), \quad (3)$$

где e - парциальное давление водяного пара в мб.

При наличии в воздухе аммиака, выражение для диэлектрической проницаемости тропосферы, состоящей из сухого воздуха, водяных паров и аэрозоля, в виде дипольных молекул аммиака, которые вносят свой вклад в значение диэлектрической проницаемости тропосферы, уравнение взаимосвязи запишется в виде:

$$(n - 1)10^6 = \left[\frac{157P}{T} \left(1 + 7,717 \frac{s}{T} \right) \right] 10^{-6} + \frac{N_a \alpha}{3}, \quad (4)$$

где S - массовая доля водяного пара, которая связана с парциальным давлением следующей зависимостью:

$$s = \frac{622e}{P}. \quad (5)$$

Число молекул аммиака, счетная концентрация пропорциональна их плотности, т.е.

$$N_a = \frac{\rho}{m}, \quad (6)$$

где m - масса молекулы аммиака.

Диэлектрическая проницаемость входит в уравнение радиолокации, которое и используется для дистанционного обнаружения, распознавания и измерения концентрации аммиака в атмосферном воздухе при его выбросе в тропосферу при аварийных ситуациях

$$\bar{P}_{\text{пр}} = \frac{\pi^3 P_{\text{и}} G^2 \theta^2 h}{512 R^2 \lambda^2} \cdot \frac{\varepsilon - 1}{\varepsilon + 2}, \quad (7)$$

где $\bar{P}_{\text{пр}}$ - средняя мощность за период отраженная от аммиачного объема тропосферы; $P_{\text{и}}$ - мощность, излучаемая антенной радиолокатора, Вт; G - коэффициент направленного действия антенны; θ - ширина диаграммы направленности антенны, град; h - пространственная протяженность импульса электромагнитной энергии, излучаемой антенной радиолокатора, м; R - расстояние до аммиачного объема тропосферы, м; λ - длина волны, см.

Объединив технические параметры РЛС, учитывая уравнение (1), можно записать

$$\bar{P}_{\text{пр}} = \Pi \frac{1}{R^2} \cdot \frac{N_{\text{а}} \alpha}{3}, \quad (8)$$

где $\Pi = \frac{\pi^3 P_{\text{и}} G^2 \theta^2 h}{512 \lambda^2} = \text{const}.$

Диэлектрическая проницаемость радиолокационного объема тропосферы без облаков и осадков близка к единице. При наличии в объеме тропосферы дипольных молекул аммиака определенной концентрации, происходит резкое увеличение диэлектрической проницаемости объема, что создает эхо-сигнал, принимаемый антенной РЛС. Так как технические параметры радиолокатора при его работе остаются постоянными, их можно приравнять к единице, и тогда уравнение (8) имеет вид:

$$\bar{P}_{\text{пр}} = \frac{1}{R^2} \cdot \frac{N_{\text{а}} \alpha}{3}. \quad (9)$$

Таким образом, величина отраженной мощности при зондировании аммиачного объема тропосферы будет зависеть от объемной плотности молекул аммиака, т.к. в соответствии с (6) $N_{\text{а}}$ пропорциональна их плотности.

Коэффициент поляризуемости дипольной молекулы аммиака определяется из условия:

$$\alpha = 4 \pi r^2, \quad (10)$$

где r - радиус молекулы аммиака.

У молекул аммиака благодаря несимметричному строению дипольный момент имеется и при отсутствии внешнего электрического поля и равен $P_{\text{а}} = 4,88 \cdot 10^{-30}$ Кл·м [5, с.377]. Под воздействием внешнего электрического поля волны, излучаемой антенной РЛС, возникает ориентационная поляризуемость, при которой дипольные молекулы ориентируются вдоль линий напряженности электрического поля волны. И хотя электрическая энергия ориентированного вдоль поля диполя незначительна $\varepsilon = -P_{\text{а}} E$, однако дипольные молекулы изменяют диэлектрическую проницаемость аммиачного объема тропосферы, которая и формирует в итоге эхо-сигнал, позволяющий не только обнаружить аммиачное облако в тропосфере, измерить координаты его перемещения под действием ветрового потока, но и дистанционно измерить его концентрацию.

ИСТОЧНИКИ И ЛИТЕРАТУРА

1. Берлянд М.Е. Современные проблемы атмосферной диффузии и загрязнения атмосферы / М.Е. Берлянд. – Л.: Гидрометеоздат, 1975. – 448 с.
2. Бронштейн Д.Л. Современные средства измерения загрязнения атмосферы / Д.Л. Бронштейн, Н.Н. Александров. – Л.: Гидрометеоздат, 1989. – 326 с.
3. Довиак Р. Доплеровские радиолокаторы и метеорологические наблюдения / Р. Довиак, Д. Зрнич. – Л.: Гидрометеоздат, 1988. – 511 с.
4. Степаненко В.Д. Радиолокация в метеорологии / В.Д. Степаненко. – Л.: Гидрометеоздат, 1973. – 350 с.
5. Яворский Б.М. Основы физики / Б.М. Яворский, А.А. Пинский. – М.: Изд-во «Наука» Главная редакция физико-математической литературы, т.1, 1974. – 495 с.

ПРОБЛЕМИ ТА ПЕРСПЕКТИВИ ВПРОВАДЖЕННЯ МІЖНАРОДНИХ СТАНДАРТІВ ISO 14000 «СИСТЕМИ УПРАВЛІННЯ НАВКОЛИШНІМ СЕРЕДОВИЩЕМ»

Формування екологічної політики є непростим процесом, який відбувається за участі представників законодавчої і виконавчої гілок влади, асоціацій бізнесових кіл, вчених, громадськості і завершується прийняттям відповідних законів, стратегій, тощо. При цьому враховуються вимоги міжнародних ратифікованих угод та інших зобов'язань відповідно до національного законодавства. В цьому процесі найважливішим моментом для усіх його учасників має бути розуміння, що послідує впровадження екологічної політики повинно здійснюватись на мікрорівні – на кожному підприємстві або будь-якому іншому об'єкті, що впливає на стан довкілля. Саме тому, коли прийняті цілі та завдання визначеної екологічної політики будуть сприйматись справедливими і реальними на всіх рівнях влади та виробництва, можливим буде прогнозування її прийнятності та дотримання. Кінцевий успіх цієї політики залежить, значною мірою, від наявності консенсусу, а також правильно обраної стратегії розвитку, зокрема нормативно-правової бази, розподілу владних функцій, інструментів регулювання і примусового впровадження, а також наявності екологічного менеджменту.

Екологічний менеджмент створювався у країнах з ринковою економікою для досягнення паритету між економічними інтересами виробника та еколого-соціальними потребами суспільства. Він замислювався, як екологічна обґрунтована система ринкового управління довкіллям, з метою створення нового концептуального підходу (нової концепції) до виробничої діяльності.

Найбільш значною природоохоронною ініціативою міжнародного значення безумовно стала розробка і впровадження серії міжнародних стандартів ISO 14000 Систем екологічного менеджменту на підприємствах і в компаніях.

Згідно з міжнародними стандартами ISO 14001, система екологічного менеджменту – це частина загальної системи менеджменту, що включає в себе організаційну структуру, планування діяльності, розподіл відповідальності, практичну роботу, а також процедури, процеси та ресурси для розробки, впровадження, оцінки досягнутих результатів, реалізації і вдосконалення екологічної політики, її цілей і завдань.

Стандарт ISO 14001-97 містить опис елементів системи управління навколишнім середовищем і практичні поради щодо впровадження такої системи. Головним призначенням цього стандарту є надання організаціям допомоги у впровадженні або вдосконаленні системи управління навколишнім середовищем. Це призначення відповідає принципу сталого розвитку і цілям різних культурних, соціальних, економічних та інших структур. Тільки цей стандарт містить вимоги, відповідно до яких можна проводити об'єктивний аудит системи для цілей сертифікації/реєстрації або для цілей самодекларації.

Екологічний менеджмент – це система, за допомогою якої здійснюється управління тими видами діяльності підприємств, які завдають або потенційно можуть завдати шкоди довкіллю; це тип управління, принципово-орієнтований на формування і розвиток екологічного виробництва й екологічної культури, життєдіяльності людини, який побудований на соціально-економічному і соціально-психологічному мотивуванні гармонії взаємин людини з природою.

Слід зауважити, що однією із головних рис системи екологічного менеджменту є те, що вона впроваджується на добровільних засадах, за ініціативи самого суб'єкта господарювання. Декларуючи власну екологічну політику і впроваджуючи її на практиці через систему екологічного менеджменту, підприємство ліквідує формалізм, адміністративно-регульованої природоохоронної діяльності, а його екологічно спрямована діяльність перестає бути примусовим додатком до основної діяльності і немає суперечити національним стандартам природоохоронної діяльності. Враховуючи зростаюче значення екологічного менеджменту, його розробка і впровадження відбувається за чітко визначеними стадіями та в певній послідовності.

В процесі функціонування усіх без виключення галузей економіки України неодмінно створюються продукти та відходи виробництва, що впливають на стан довкілля або забруднюють його. Відбуваються інтенсивні антропогенні зміни природно-ресурсного потенціалу країни, а домінування відомчих інтересів призводить до продовження роботи застарілих основних фондів та технологій, яким притаманне ресурсномістке виробництво та марнотратство природних ресурсів. Разом з недосконалим нормативно-правовим екологічним регулюванням це створило ресурсно-екологічну загрозу, як складову нашої національної безпеки і створює обмеження для функціонування та сталого розвитку економіки України. Перехід України на модель сталого розвитку, що передбачає комплексний соціо-еколого-економічний розвиток вимагає, зокрема створення системи управління природоохоронною діяльністю і екологічною безпекою на кращому рівні світового досвіду. Така система має бути пов'язаною з загальною структурою світового економічного простору і охоплювати всі питання в комплексі з довкіллям, виробництвом та суспільством. На сьогодні міжнародні стандарти ISO 14000 дають можливість створити таку систему управління, в рамках якої співпадають пріоритети екологічних, економічних та соціальних завдань для забезпечення та стабілізації сталого розвитку.

В Україні екологічний менеджмент був прийнятий як національний стандарт ДСТУ-ISO 14000-97 [1] у 1998 році відповідно до міжнародних стандартів серії ISO 14000. Проте розповсюджується він незначними

темпами шляхом отримання відповідного сертифікату. Додержання введеного в дію в Україні стандарту ДСТУ-ISO 14000-97 «Настанови з управління навколишнім середовищем» нажалі є добровільним, необов'язковим та законодавчо незакріпленим.

Розроблені міжнародні стандарти систем екологічного менеджменту (EMAS - система екологічного управління і аудиту та ISO 14001) отримують також незначне розповсюдження в Україні. Великою мірою це обумовлено проблемами в українській економіці.

Водночас впровадження стандартів ISO 14000 є необхідним як для держави, так і для окремого підприємства, насамперед у зв'язку з потребою приведення нормативно-правової бази України у відповідність з міжнародними нормами, а також впровадження нових економічних і організаційно-управлінських механізмів управління якістю навколишнього середовища та забезпечення екологічної безпеки нашої держави [2].

Міжнародні стандарти серії ISO 14000 "Системи управління навколишнім середовищем (далі - СУНС)" - ISO 14001-97 та ISO 14004-97 встановлюють вимоги щодо запровадження організаціями методик регулярного моніторингу та вимірювання основних процесів і робіт, які можуть мати суттєвий вплив на довкілля, тощо. В світі вони розповсюджуються з 1996 року. Використання стандартів, дія яких поширюється на управління довкіллям має на меті озброїти організації елементами ефективної СУНС, які могли б скласти єдине ціле із загальною системою управління. Це може допомогти організаціям досягти як екологічних, так і економічних цілей. Стандарти серії ISO 14000 не передбачають створення нетарифних торгових бар'єрів і розширення чи зміну правових зобов'язань. Вони виставляють вимоги до СУНС і можуть використовуватись в організаціях всіх типів і масштабів діяльності з урахуванням географічних, культурних та соціальних відмінностей.

Українському бізнесу треба врахувати взяті міжнародні зобов'язання України - відповідно до програми інтеграції України до ЄС розрахованої на 5 років. Ми повинні впровадити в якості національних 7,5 тис. міжнародних стандартів, що є непростим зобов'язанням для виконання, так за даними Держкомітету з питань технічного регулювання та споживчої політики (Держстандарт), тільки 2% українських стандартів відповідає міжнародним, а 400 з 22 тис. українських стандартів гармонізовано відповідно до міжнародних за роки незалежності України. Але головне полягає в тому, що Європейське Економічне Співтовариство оголосило про свій намір допускати на ринок країн співдружності тільки ISO – сертифіковані компанії. Це буде однією із необхідних умов маркетингу продукції на міжнародних ринках.

Можливо це шлях для побудови в Україні дійсно прогресивного та ефективного екологічного менеджменту і екологічного моніторингу, які будуть спиратись на:

- створений на кожному підприємстві, яке завдає або потенційно може завдати шкоди довкіллю, екологічний менеджмент відповідно до міжнародних або національних стандартів адаптованих з міжнародними;

- документовану та задекларовану екологічну політику, яка однозначно та безумовно впроваджується чи реалізується.

Для організації моніторингу в Україні, на наш погляд, було б доцільним взяти за основу існуючі положення Транскордонного моніторингу довкілля, які виписані Конвенцією впливу на навколишнє середовище у транскордонному контексті (Експо, 1991 рік Фінляндія).

Вказані положення вже пройшли апробацію моніторингу багаторічною міжнародною практикою, а також відповідають принципам декларації про навколишнє середовище та розвиток (Ріо-де-Жанейро 1992 рік), незважаючи на те, що указані принципи визначені більш ніж 20 років тому, вони є визначальними та актуальними до цього часу.

Для прикладу, принцип другий чітко визначає за державою суверенне право на експлуатацію власних ресурсів, як і відповідальність в межах своєї юрисдикції чи контролю. Звідси і логічний висновок, що моніторинг можливих загроз еколого-економічним та соціальним аспектам сталого розвитку повинен забезпечуватись державою (її відповідними органами).

Відповідно до третього та четвертого принципів досягнення сталого розвитку можливе за умови забезпечення охорони довкілля, як невід'ємної частини процесу розвитку. А право на розвиток повинно реалізовуватись при обов'язковому врахуванні існуючих потреб теперішніх поколінь, і справедливого задоволення його потреб майбутніх поколінь.

Восьмий та десятий принципи чітко визначили один із шляхів чи напрямів досягнення сталого розвитку - держави повинні зменшувати кількість нестабільних моделей виробництва та споживання, а екологічні проблеми найкраще вирішувати за участю всіх зацікавлених громадян на відповідному рівні. При цьому потрібна прозорість усіх процесів, обізнаність громадян, судовий захист в разі потреби відшкодування збитків, нанесених довкіллю.

Екологічна безпека є основною передумовою сталого розвитку окремої території, регіону або держави. Вирішення тільки цієї задачі потребує від інституційних органів створення економічного механізму, що стимулюватиме раціональне ефективне використання природних ресурсів і забезпечення вимог охорони довкілля. На це повинна бути направлена постійна та узгоджена робота влади, науки, бізнесу та широкої громадськості.

ДЖЕРЕЛА ТА ЛИТЕРАТУРА

1. ДСТУ ISO 14000-97 Системи управління навколишнім середовищем. Склад та опис елементів і настанови щодо їх застосування. – К.: Держстандарт України, 1997.
2. Лавренюк А.О. Екологічна стандартизація та сертифікація // Publishing house Education and Science s.r.o. [Електронний ресурс]. – Режим доступу: <http://www.rusnauka.com>.

*Mirazim Tojiyev, Eldor Karimov
(Toshkent, O'zbekiston)*

ISHLAB CHIQRISH VA EKOLOGIYA

Hozirgi kunda jahon hamjamiyati tashvishlantirayotgan umumbashariy muammolardan biri ekologik muammodir. Ma'lumki, inson paydo bo'lishi davridan to hozirgi kunga qadar u tabiatga ta'sir qilib, uni o'zgartirib yubordi.

Keyingi ming yillar davomida insonning tabiatga bo'lgan munosabati natijasida Yer shari yuzasi, tabiiy iqlim sharoiti, o'simlik va hayvonot dunyosining keskin o'zgarib ketganligi fikrimizning isboti bo'la oladi. Buning sababi, tabiat va inson o'zaro muayyan qonuniyatlar asosida munosabatda bo'ladi va inson tabiat imkoniyatlarini va uning rivojlanish qonuniyatlarini hisobga olmay, istiqbolsiz yuritgan xo'jalik faoliyatitufayli tabiat behad ozor chekdi, ko'p narsalardan judo bo'ldi.

Masalan yaqin vaqtlargacha inson tabiatga hokimlik, o'ziga bo'sundirishlik qabilida ish tutib, uni iqtisodiyot talabiga moslashtirib, o'zgartirishga kirishib ketdi. Natijada qanchadan-qancha oxir-oqibati o'ylanmagan, iqtisodiy samaradorligi yo'q bo'lgan loyihalar paydo bo'ldi. Insonning bunday salbiy munosabatini tabiat aslo kechirmaydi, aksincha o'ch oladi. Jumladan, mustabid tuzumning 70 yildan ko'proq davom etgan biryoqlama siyosati tufayli tabiiy xomashyo resurslaridan o'ylamay foydalanish, paxta yakxokimligining joriy etilishi tabiat muvozanatining izdan chiqishiga sabab bo'lib, o'nlab bo'lmas ekologik muammoni vujudga keltirdi [1, b.1].

Boz ustiga, 1960-yillardan boshlab, Markaziy Osiyoning transchegaraviy daryolari hisoblangan Amudaryo va Sirdaryo havzalaridagi yangi yerlarni o'zlashtirish sohasidagi hamda dehqonchilikda ekstensiv usulda amalga oshirilgan ishlar oqibatida suv resurslarining haddan ortiq isrof qilinishiga yo'l qo'yildi va Orol dengiziga uning ulushi berib turilmadi. Bu esa dengizning qurishiga, ekin maydonlarining sho'rlanishi va cho'llanishiga, to'qayzorlardagi ko'pgina o'simlik turlari, qushlar va hayvonlarning qirilib ketishiga sabab bo'ldi [2, b.2].

Bu fojeaning eng yomon tomoni yana shundaki – Markaziy Osiyo mintaqasida yashayotgan ko'plab insonlarning sog'ligiga, hayotiga xavfli ta'siri yildan-yilga kuchayib, ular keltiradigan salbiy oqibatlarni hech narsa bilan o'lchab bo'lmaydi.

Shu tariqa Orol muammosi halokatli tus oldi [3, b.2]. Orol fojiasi xususida Yurtboshimizning Orol muammosi bugungi kunda chinakam keng ko'lami butun sayyoramizga daxldor muammo bo'lib qolganini, uning ta'siri hozirning o'zidayoq biologik muvozanatning buzilayotganligini nazarda tutmoqligimiz lozim, degan fikrlarini keltirish joizdir.

Respublikamizda ushbu muammolarning yechimiga mustaqillikning dastlabki yillaridayoq jiddiy e'tibor berilib, dunyo hamjamiyatining diqqati ham mazkur masalaga qaratilmoqda. Bu haqida mamlakatimiz prezidenti Islom Karimov BMTning 48-yalpi majlisida qilgan ma'ruzasida shunday degan edilar: “Agar Orol muammosini bartaraf etish uchun choralar ko'rilmas ekan, u Markaziy Osiyoningina emas, Yevropani ham, sal o'tmay butun yer yuzini buzuvchi umuminsoniy fojiga aylanishi mumkin”. Hozirgi kunda ushbu bashorat dunyo miqyosida o'z tasdig'ini topmoqda.

Mamlakatimizning ekologik xavfsizligini ta'minlash masalalari mustaqilligimiz sharofati tufayli davlat siyosati darajasiga ko'tarildi va uning asosiy yo'nalishlari yaratildi. Bular – tabiiy muhitni muhofaza qilish, tabiiy resurslardan oqilona foydalanish, aholi ekologik xavfsizligini ta'minlashning huquqiy asoslaridir.

Jumladan, O'zbekiston Respublikasi Konstitutsiyasining 55-moddasida “Yer osti boyliklari, suv, o'simlik va hayvonot dunyosi hamda boshqa tabiiy zahiralarning umummilliy boylikdir, ulardan oqilona foydalanish zarur va ular davlat muhofazasidadir” deb yozilgan.

“Tabiatni muhofaza qilish to'g'risida” gi Qonunning 4-moddasida “Atrof-tabiiy muhitni muhofaza qilish maqsadlariga erishish uchun insonning yashash muhiti bo'lmish biosfera va ekologik tizimlarning barqarorligini saqlab qolish, odamlarning ekologik jihatdan xavfsizligini, inson va uning kelgusi avlodlari genetik fondi haqida g'amxo'rlik qilish” tamoyili ko'rsatib o'tilgan.

Shuningdek, qonunda atrof-muhitga zararli ta'sir ko'rsatayotgan xavfli ishlab chiqarish tarmoqlari faoliyatini cheklash, ularni to'xtatib qo'yish, tugatish va o'zgartirish tartiblari ham belgilab qo'yilgan.

Jumladan, qonunning 48-moddasida “korxonalar, tashkilotlar, inshootlar va boshqa obyektlarning inson salomatligiga yoki yashash sharoitiga, tabiiy resurslarga, alohida muhofaza qilinadigan hududlarga zararli ta'sir etgan yoki bunday ta'sir etish xavfi tug'ilgan taqdirda, ularning faoliyati cheklanishi, to'xtatib qo'yilishi, zararli ta'sir etish sabablarini bartaraf etishning imkoni bo'lmagan taqdirda esa tugatilishi yoxud o'zgartirilishi mumkin”, deb ko'rsatib o'tilgan.

Shunga o'xshash qator huquqiy asoslarning yaratilishi tabiat va jamiyatning barqaror rivojlanishini ifodalab, bunda atrof-muhit, tabiiy resurslar holatiga, jamiyat taraqqiyotiga hamda inson hayoti va sog'ligiga salbiy ta'sir ko'rsatadigan zararli va xavfli omillarning oldini olishni ko'zda tutadi.

Ekologik inqiroz ishlab chiqarish inqirozi bo'lib qolmasdan, ayni vaqtda ijtimoiy-siyosiy muammo hamdir. Chunki, tabiatni muhofaza qilish, bu – ijtimoiy rivojlanish va xalq farovonligini oshirishning zamini. Shuning uchun ham mamlakatimizda tabiatni muhofaza qilishni davlat yo'li bilan boshqarish, nazorat qilishga kata ahamiyat berilayotgani bejiz emas.

Tabiatni muhofaza qilish davlat qo'mitasi, Orolni saqlash xalqaro “Ekosan” va boshqa jamg'armalarning ta'sis etilishi, tabiatdan unumli foydalanish muammolariga oid mintaqaviy va jahon ilmiy-amaliy anjumanlarining o'tkazilishi bunga misol bo'la oladi.

Ekologik dunyoqarashning ichki rivojlanishini ta'minlaydigan asosiy kuch tabiiy atrof-muhitni, jumladan tabiatning bir qismi sifatida insonni muhofaza qilish manfaatlaridan kelib chiqadigan ekologik ehtiyojlar hisoblanadi.

Insonning umumiy ehtiyojlarini qondirish imkoniyatlarini amalga oshirish uchun qiladigan harakatlari uning ongli faoliyatidir. Insonning ongli faol faoliyati atrof-muhit o'rtasidagi modda almashinuvida vositachilik qiladi va ushbu jarayonni tartibga soladi, nazorat etadi. Bu esa ekologik dunyoqarashning muhim shartidir. Shuning uchun ekologik inqirozning oldini olish hamda ekologik xavfsizlikni ta'minlash uchun quyidagilarga e'tibor qaratilishi lozim:

- Ekologik xavfli hudud va ishlab chiqarish tarmoqlarini aniqlash;
- Ekologik xavfli va zararli ishlab chiqarish obyektlarini pasportlashtirish;
- Ekologik xavfli mahsulotlarni sertifikatlashtirish;
- Ekologik xavfsizlik qoidalari buzilishining oldini olish;
- Aholi hayoti, sog'ligi hamda atrof-muhit uchun zararli va xavfli ishlab chiqarish faoliyatlarini nazorat qilish;
- Aholining ekologik madaniyatini oshirish.

Yuqorida aytib o'tilgan fikrlardan xulosa qilib aytish aytish mumkinki, ekologiya va ishlab chiqarish o'zaro chambarchas bog'liqdir. Sababi, inson mehnat faoliyati davomida tabiatdan o'ziga kerakli narsalarni olish bilan birga, turli xil chiqindilarni atrof-muhitga chiqarib tashlab, tabiatga zarar yetkazmoqda. Hozirgi butun dunyoda kechayotgan globallashuv davrida insonning ko'rsatadigan ta'siri yana ham ortib, oqibatda unga ko'p ziyon yetkazadi.

Masalan ishlab chiqarish jarayonlaridan chiqadigan chiqindilarning (neft, ko'mir, kimyo sanoati chiqindilari) va boshqa xavfli moddalarning atmosferaga yoki suv havzalariga oqizib tashlanayotganligi tufayli hayotimiz manbai bo'lgan toza suv hozirda iste'mol talabiga javob bera olmaydigan darajada ifloslanib bormoqda.

Rasmiy ma'lumotlarga ko'ra, sanoat ishlab chiqarishidan har yili atmosferaga 200 million tonnadan ziyod karbonad angidrid, qariyb 150 million tonna oltingugurt oksidi, 53 million tonna azot oksidi, 50 million tonnadan ortiq har xil uglevodorodlar chiqarib yuborilmoqda.

Jahon sanoati har yili tabiatda 32 milliard kub/metr ifloslangan suv, 70 million tonna zaharli gazlar va 250 million tonna zaharli changlarni tashlamoqda. Oqibatda biosfera o'z-o'zini tozalashga ojiz bo'lib qolmoqda. Hozir atmosferani zararlantirgan karbonad angidrid gazining miqdori 15-20 foizni tashkil etmoqda [4, b.5].

Sanoat korxonalarining bunday chiqindi mahsulotlari insonlar hayotiga kata xavf solib, turli xil kasalliklarni keltirib chiqarmoqda, umrni qisqartirmoqda hamda atrof-muhitni, tabiatni jiddiy zararlantirmoqda, iqtisodiyotning barqaror rivojlanishiga tahdid solmoqda. Bularning hammasi insonlarni muhofaza qilishning zarur jihatlardan hisoblanadi.

Fikrimizning dalili sifatida ekologik muammolar keskinlashuvi natijasida iqtisodiyot tarmoqlari ham sezilarli moddiy zarar ko'rganini aytishimiz mumkin. Buni 2012-yilda dunyo ekologik olimlari ishtirokida o'tkazilgan xalqaro simpozium ma'lumotlarida ko'ramiz.

Dunyo bo'yicha ekologik muammolar umumiy iqtisodiyotga 1990-2000 yillarda jami 1074,9 million AQSh dollari miqdorida zarar keltirgan bo'lsa, shundan 65,0 foizi (698,7 million dollar) qishloq xo'jaligi hissasiga, 35,0 foizi (376,2 million dollar) sanoat tarmoqlari hissasiga to'g'ri kelgan.

Bu ko'rsatkich 2000-2010-yillarda 534,4 foizga o'sib, 5750,7 million dollar yetdi. Oxirgi 10 yil ichida ekologik muammolar ta'siri natijasida sanoat tarmoqlari sezilarli zarar ko'rgan bo'lib, 2415,3 million dollarni tashkil etgan bo'lsa, qishloq xo'jaligida bu ko'rsatkich 3335,4 million dollarni tashkil etgan:

Tarmoqlar	1990-200 yillar		2000-2010-yillar	
Jami dunyo xo'jaligida	1074,9 mln dollar		5750,7 mln dollar	
Qishloq xo'jaligida	698,7 mln dollar	65,00%	3335,4 mln dollar	58,00%
Sanoat tarmoqlarida	376,2 mln dollar	35%	2415,3 mln dollar	42,00%

Shuning uchun barcha ishlab chiqaruvchilar va har bir individual shaxs o'ziga shunday savolni qo'yishi kerak: “Ishlab chiqarishning ekologiyasiz, tabiat in'omlarisiz kelajagi bormi?” Mana shu savolga javob topgan taqdirda ular o'z ishlarini oqilona, vijdonan amalga oshirishlariga shubha qolmaydi.

Tabiat in'omlari, ya'ni zahiralari, foydali qazilmalar, tupqor, suv, biz nafas olib turgan havo haqida gapirmasa ham bo'ladi. Bu resurslardan foydalanmay turib, hech qanday sohada rivojlanish, taraqqiyot yo'lidani bora olmasligimiz barchamizga ma'lum.

Shu bois kelajakni o'ylab ko'rgan holda, barcha tabiat in'omlarini ko'z qorachig'iday asrab, muhofaza qilib, o'ylanmay qilingan ishlar natijasida inqirozga uchrayotgan ekologiyani saqlab qolishga bor kuchimiz va aqlimiz, bilimimizni ishga solib, harakat qilmog'miz darkor. Albatta bularning barchasi faqatgina quruq so'zlar bo'lib qolmasdan, hammamiz bir kuch bo'lib, bir yoqadan bosh chiqarib, harakat qilmogimiz kerak.

Yuqoridagi muammolar yechimining asosiy yo'li zamonaviy va chiqindisiz texnologiyalarni qo'llab, tabiiy muhitni asrab qolishdir. Bunig uchun sanoat tarmoqlaridan chiqarilib yuborilayotgan zaharlovchi gaz va changlarni yutuvchi tozalash qurilmalarini, chiqindisiz ishlab chiqarish texnologiyalarini hamda boshqa fan-texnika yutuqlarini qo'llash orqali atmosfera havosi, suv basseynlari va tuproq tarkibi ifloslanishining oldini olishga erishish mumkin.

Demak, ekologik xavfsizlik jamiyatning bugungi va ertasi uchun zarurligi bois, uninf amaliy tarzda hal etilishi hozirgi hamda kelgusi avlod turmush tarzini yaxshilash imkoniyatini beradi.

Bunday muammolarning yechimi borasida O'zbekiston Ekologiya harakatining " Sog'lom muhit – inson salomatligi" g'oyasi asos olib borilayotgan tadbirlar taqsinga loyiqdir. "Ekoharakat" ning bosh maqsadi – O'zbekiston Fuqaroligining hozirgi va kelgusi avlodi qulay atfof-muhit sharoitida yashashi, aholi salomatligini yaxshilash , barcha tabiiy resurslarni muhofaza qilish va hamda ulardan oqilona foydalanish hamda ularga so'zsiz rioya etilishini ta'minlashga qaratilgan.

ADABIYOTLAR RO'YXATI

1. Karimov I. A., O'zbekiston XXI asr bo'sag'asida: xavfsizlikka tahdid, barqarorlik shartlari va taraqqiyot kafolatlari. Prezident asari. O'zbekiston. – Toshkent, 1997. – bob 5. – 201-235 b.
2. Qodirov E. B., Shermatov H.H., Akbarov X. A., Mavlonov A.A. Tabiat muhitini muhofazalashning ekologik asoslari. O'quv qo'llanma. O'zbekiston. – Toshkent , 1999. – 114-124 b.
3. Bo'ronov F., Ziyoboyev O. Orol muammosining atrof-muhitga ta'siri xususida. Jurnal. Muhozafa +. – Toshkent, 2011. – №9. – 23 b.
4. Tojiyev M., Aslanov B. Atrof-muhit sofligini asrash – dolzarb masala. Jurnal. Muhofaza +. – Toshkent, 2011. – №4. – 27 b.

СЕКЦИЯ: ТУРИЗМ И РЕКРЕАЦИЯ

Гүлжан Абдраманова, Қуралай Тукибаева
(Астана, Қазақстан)

ЕХРО-2017 ХАЛЫҚАРАЛЫҚ МАМАНДАНДЫРЫЛҒАН КӨРМЕСІНІҢ МАҢЫЗДЫЛЫҒЫ

Түйін. Авторлар еліміздегі ЕХРО-2017 халықаралық мамандандырылған көрмесін ұйымдастырудың практикалық мәселелері мен экономикалық тиімділігін қарастырған. Мақалада маңызды мәселелер талданып, оларды шешудің нақты амалдары ұсынылған.

Негізгі ұғымдар: көрме, көрме компаниялары, көрме алаңдары, ЕХРО-2017, экономикалық тиімділік.

Көрме – белгілі бір қоғамның не жеке адамның материалдық және рухани жетістіктерін көпшілікке көрсетіп, таратудың маңызды маркетингтік каналы болып табылады. Халықаралық көрме бюросы «көрме» терминіне мынадай анықтама береді: «көрме – бұл көрініс, оның негізгі мақсаты адамзаттың иелігіндегі құралдарды қолдану арқылы қазіргі және болашақ қажеттіліктерін қанағаттандыра отырып халықтың санасын, білімін арттыру» [1].

Бүгінде әлем бойынша 4000 қызмет атқаратын көрмелер бар, оның ішінде 500-і туризм бойынша ірі көрмелер, олар әлемнің әр түрлі аймақтары мен туристік орталықтарында өткізіледі. Дүниежүзінде өткізілген көрмелердің саны бойынша Еуропа елдері алдыңғы орында, оның жалпы көрме нарығындағы үлесі 46 %-ды құрайды. Ал, көрме алаңдарының көлемі бойынша көшбасшы елдер:

- АҚШ (6,7 млн. м², немесе 21 %), ірі көрме орталықтары: Нью-Йорк, Лас-Вегас, Чикаго, Атлантик-Сити, Орlando, Сан-Ди-его, Атланта, Розмонт;

- Қытай (4,76 млн. м², немесе 15 %), ең танымал көрме орталықтары: Пекин, Шанхай, Гуанчжоу, Далян, Макао және Гонконг;

- Германия (3,38 млн м², немесе 10 %), 24 негізгі көрме орталықтары бар, оның үшеуі әлемнің ірі орталықтарына айналған: Ганновер, Франкфурт, Кёльн.

Қазақстандағы ірі көрме орталықтарының ұйымдастырылатын жерлері - Астана және Алматы қалалары. Бұл салада «Атакент-Экспо», «Астана-Экспо КС», «Fair Expo», «КАЗЭКСПО», «КазЭкспоСервис», «САТЕХРО» отандық көрме компаниялары мен «TNT Productions, Inc», «ITECA» сияқты шет елдік көрме компанияларының серіктестері қызмет атқарады.

Көрмелердің ерекшелігі саланың дамуын бағалаумен, баға саясатында дұрыс бағдар көрсету және әріптестердің тәжірибесінен үлгі көрсетумен, экспонаттардың, идеялардың бірегейлігімен, ұйымдастырушылар мен қатысушылардың тұрғызған кешендері мен павильондарының қайталанбастығымен, өткізілетін шаралардың көркемділігі және мерекелігімен сипатталады.

Қазақстанның басты жетістігінің бірі - «Болашақ қуат» тақырыбын насихаттайтын «ЕХРО-2017» халықаралық мамандандырылған көрмесі, ол әлемдегі бүгінгі және болашақтағы энергияны үнемді пайдалану мүмкіншіліктерін көрсетуге және экологияға бағытталған «жасыл» экономиканы дамытуға жол ашады.

«ЕХРО» көрмелерінде әлемнің барлық мемлекеті өздерінің ең үздік технологиялық, ғылыми, мәдени жетістіктерін көрсетеді. Ол ең алғаш рет 1851 жылы Лондонда Гайд-паркте Альберт ханзаданың бастамасымен өткізіліп, Джозеф Пакстонның Хрусталь сарайымен танымал болды.

ЕХРО-2017 көрмесін жоғары деңгейде өткізу үшін өзге елдердің тәжірибесін зерттеу нәтижесінде еліміздегі көрме қызметін дамыту, реттеу, бақылау және ресурстарды тиімді қолдану мен инфрақұрылымды дамытуға қатысты келесідей іс-шаралар қолға алынды:

EXPO-2017 халықаралық мамандандырылған көрмесіне қатысты іс-шаралар дайындығы.



Ескерту. Кесте [2,3] дерек көздері негізінде авторлармен құрастырылған

EXPO-2017 көрмесін өткізуге орай Астананың инфрақұрылымын нығайту бойынша дайындық жұмыстарына "Астана Конвеншн Бюро" ЖШС белсенді ат салысуда. Бүгінде ол «Recommended by EXPO-2017» бағдарламасын жүзеге асырып келеді. Бұл бағдарламаның туристік индустрия субъектілерін ынталандыруға, еліміз бен астанамыздың имиджін қорғау мақсатында өткізілетін турөнімдер деңгейін жетілдіру мен сапасын жоғарылатуға қосатын үлесі зор деген пікірдемін.

Сонымен қоса, қазіргі уақытта өткізу қабілеттілігін ұлғайту әрі клиенттерді сапалы қызметпен қамтамасыз ету мақсатында халықаралық әуежай терминалын кеңейту, жаңа темір жол вокзалы мен жеңіл рельсті көлік жолақтарын, жаңа автовокзал салу, 1200 велосипедтен тұратын 150 жалға беру автоматтық станциясы бар «Astana Bike» секілді бірқатар ірі жобалар жүзеге асырылуда. Сондай-ақ, қалалық такси қызметі қолға алынып, таксопарктердің жұмысы дұрыс жолға қойылған.

Әлемдік тәжірибеде көлік инфрақұрылымының дамуы туризмді дамытумен тікелей байланысты екенін көрсеткен, бұл салаға салғырт қарауға болмайды. Туристердің әртүрлі бағыттар бойынша Қазақстанның өзге де өңірлеріне бару мүмкіндіктері жақсы деңгейде ұйымдастырылуы қажет. **Қазақстан Республикасының барлық қалалары мен аймақтарының туристік операторлары еліміздегі «ең үздік туристік бағдар» байқауына қатысып, нәтижесінде экологиялық, тарихи, экстремалдық, мәдени-танымдық, Жібек жолы бойынша туристік бағдарларды қалыптастыруға өз үлестерін қосып келеді [2].**

Шет ел тәжірибесіне сүйене отырып, елімізде бірыңғай электронды билет құрылып, оның құнына қоғамдық көлік қызметтері, туристік нысандарға кіру бағалары енгізу жоспарланған [3]. EXPO-ға дайындық шараларының атқарылып жатқанымен, қазіргі уақытта шешімін табатын мәселелерді қолға алған жөн. Соларды талқылап өтсек.

Мамандар дайындау мәселесі. Көрмеге мамандар дайындау бүгінгі күннің өзекті мәселесі: 3000-ға жуық еріктілер жұмылдырылып, экскурсовод, гид және Қазақстандық PR мамандарының пулы дайындалуда, таксопарктер жүргізушілері ағылшын тілдерін жетілдіруде.

Ақпараттық насихаттау мәселесі. Бұл сала бойынша отандық туроператорлар шет елдік серіктестермен жұмысты қолға алып, әлемнің ең ірі туроператорларымен жұмыс жүргізуі тиіс. Өйткені, ең ірі шет елдік туроператордың өзі жылына әлемнің 180 елі бойынша 30 миллионнан астам адамға қызмет көрсетіп, 1800-ден астам туристік агенттіктермен жұмыс істейтінін ескерсек, бұл екі жаққа да тиімді болады [4]. Осы арқылы

келесідей артықшылықтарға қол жеткіземіз: кіру туристік ағымының ұлғаюы, шет елдік туристердің еліміздегі көрмеге деген қызығушылығын арттыру, ЕХРО-2017-ні тамашалау мүмкіндігі қарастырылған туристік жолдамаларды еуропалық және өзге нарықтарда сатуға мүмкіндік алу, отандық туроператорларға табыс табу көзін ашу. Оған қоса, туристік-ақпараттық порталдардың жоғары деңгейде қызмет атқаруы өте маңызды.

Қауіпсіздік мәселесі. Бүгінде әлемде болып жатқан оқиғалар қауіпсіздік шараларының жоғары деңгейде өткізілуін талап етеді. Елдің құқық қорғау органдары мен күштік құрылымдар блогының жұмысы үйлесімді ұйымдастырылып, көрмені өткізуге дайындықтың барлық кезеңінде қауіпсіздікті қамтамасыз етудің бүкіл шараларын қабылдауы шарт.

Мәдени шаралар мәселесі. Милан мен Шанхайда ЕХРО көрмесінің жоғары деңгейде өткізілуіне түрлі көлемдегі шаралардың оң әсері ықпал етті. Бұл ретте ЕХРО көрмесіне жасы мен ұлты әртүрлі адамдар келетін болғандықтан, барлық қатысушылардың талғамын ескеру қажеттілігінің маңызы зор. Шетел қонақтарын қазақ халқының мәдениетімен, салт-дәстүрімен және әдет-ғұрыптарымен таныстыратын шараларды өткізу арқылы еліміздің мәртебесін, беделін көтереміз. Осындай мәдени шараларды өткізу үшін ашық және жабық алаңдар мен қаладан 30-50 км аралықта орналасқан жақын елді-мекендерде, Целиноград, Аршалы және Қорғалжын аудандарында эко және этноауылдар құру жобалары жүзеге асырылып жатыр.

Орналастыру мәселесі. Қонақ үйлердің ЕХРО-2017 халықаралық көрмесіне дайындығын күшейту жұмыстарын тиімді жүргізу қажет. Мәліметтерге назар аударайық: көрмені тамашалау саны - 5 087 672 рет, келушілер саны - 2 085 111 адам, оның ішінде қазақстандық – 1 764 325 адам, шет елдік 320 786 адам, есептеулер бойынша тәулігіне орта күндері 32075 және жоғары маусым күндері 64149 төсек орын саны қажет. Қазіргі таңда Астананың нөмірлік қоры 30 298 төсек орынды құрайды. Бұған қоса, 2017 жылға қарай жалпы нөмірлік қоры 8156 төсек орынды құрайтын қонақ үй нысандары қолдануға өткізілмек [5].

Сонымен қатар, туристерді орналастырудың басқа да түрлері мен формалары қолданылатын болады – кампустар, студенттік жатақханалар, кемпингтер мен этноауылдар, хостелдер, апартаменттер. Сондықтан, орналастырудағы көрсеткіштер қанағаттанарлық деуге болады.

ЕХРО-2017 көрмесінен жария етілген Тіркеу құжаттамасына сәйкес, еліміз демеушіліктен, билет сатудан, тамақтандырудан, қызметтер көрсетуден 330 млн. евро, оның ішінде, тек демеушіліктен, яғни, ЕХРО-ның жаһандық 8 серіктесін тартудан 200 млн. евродан астам қаражат табу көзделген [6]. **Сондай-ақ, Тіркеу құжаттамасында көрмеге билеттің орташа құны бекітілген, алдын ала бағалау бойынша ол 28 евродан жоғары болады деп көзделіп отыр. Баға саясаты көрменің қанша пайда әкелетініне байланысты орнатылатын болады.**

ЕХРО-2017 халықаралық көрмесіне дайындық жан-жақты жүргізілуде. Қазақстанда көрмелік қызметтің логистикалық басқару жүйесін дұрыс жолға қойса, туризм саласының дамуына қатысты бұл шаралардың көмегімен келесі маңызды мәселелерді шешуге болады: броньдау, орналастыру, қызмет көрсету, байланыс және көлік жүйелері.

Мұндай маңызды шараны абыроймен өткізу үшін еліміз аталған мәселелерді шешу бойынша келесідей міндеттерді атқаруы тиіс:

- Қазақстан халқының көрмеге қатысуына, көліктік қамсыздандырылуына, орналасуына жеңілдіктер жасау;
- гид, экскурсоводтардан бөлек, қаладағы жалпы қызмет көрсету сапасын көтеру мақсатында қызмет көрсету стандарттарын әзірлеп, ШОБ өкілдеріне қызмет сапасын көтеру бойынша семинар, тренингтер өткізу;
- көрменің қауіпсіздігін жоғары деңгейде қамтамасыз ету үшін ЕХРО-2017 көрмесін жоғары деңгейде өткізген елдермен қауіпсіздік шаралары бойынша тәжірибе алмасуды ұйымдастыру;
- көрме өтетін айларда мәдени шараларды тиянақты жоспарлап, ұлттық дәстүр мен өнерді насихаттау қажет;
- қаладағы бар орналастыру орындарының материалдық жабдықталу және қызмет сапасын зерттеп, кемшіліктерін жоюға ат салысу, жетіспейтін төсек-орындар санына байланысты қажетті орналастыру орындарының санын арттыру мақсатында осы саладағы бизнес старт апаратын қаржылай және ақпараттық қолдап, жеңілдіктер көрсету;

Еліміз үшін ЕХРО-2017 халықаралық мамандандырылған көрмесін өткізу арқылы келесідей экономикалық тиімділікке қол жеткізуге болады:

EXPO-2017 халықаралық мамандандырылған көрмесінің экономикалық тиімділігі



Ескерту. Кесте [4,7,8] дерек көздері негізінде авторлармен құрастырылған

Қорытындылайтын болсақ, «EXPO-2017» халықаралық мамандандырылған көрмесі IT-технология, сәулет және құрылыс саласын дамытуға, сондай-ақ, қызмет көрсету сапасын көтеруге және туристерді тартуға мүмкіндік береді. Көрмеге дайындық аясында қаланың инфрақұрылымы мен елордалық сервис сапасын жақсарту, сондай-ақ, ақпараттық жұмыс пен шет елдерден қонақтарды тарту бойынша үлкен жұмыстар атқарылуы қажет. Әсіресе, қызмет көрсетушілердің тілдік сауаттылығына ерекше назар аудару керек. Мейрамханалар мен қоғамдық тамақтандыру орындарының жағдайы қатаң тексерілуі тиіс.

ПАЙДАЛАНЫЛҒАН ӘДЕБИЕТТЕР

1. Туристік ақпараттық портал [Электронды ресурс]. – Кіру тәртібі: <http://info-tour.kz/korme.html>
2. «Қазақстандағы ең үздік туристік бағдар» байқауына өтініштер қабылдау жалғасуда [Электронды ресурс]. – Кіру тәртібі: http://www.elarna.com/koru_kk.php?id=388360
3. EXPO 2017 Астана ресми сайты [Электронды ресурс]. – Кіру тәртібі: <https://expo2017astana.com/kz/>
4. ЭКСПО-2017 поможет в развитии туризма Казахстана [Электронды ресурс]. – Кіру тәртібі: <https://expo2017astana.com/news/2015/iyul/eks-po-2017-pomozhet-v-razviti-turizma-kazaxstana>
5. Программа "Recommended by EXPO-2017" позволит повысить уровень обслуживания [Электронды ресурс]. – Кіру тәртібі: <http://tengrinews.kz/conference/121>
6. Назарбаев назвал предполагаемый доход от проведения ЭКСПО-2017 [Электронды ресурс]. – Кіру тәртібі: <http://today.kz/news/kazakhstan/2015-07-13/620260-nazarbaev-nazval-predpolagaemyj-dohod-ot-provedenia-eks-po-2017>
7. "ЭКСПО-2017" Халықаралық көрмесі: маңыздылығы, экономикалық тиімділігі және келешекке көзқарас [Электронды ресурс]. – Кіру тәртібі: <http://e-history.kz/kz/contents/view/2151>
8. Астана Конвеншн бюросының ресми сайты [Электронды ресурс]. – Кіру тәртібі: <http://www.w2a.kz>

ОЦІНКА ПОТЕНЦІЙНОЇ МІСТКОСТІ ТУРИСТСЬКИХ РЕСУРСІВ ЧЕРНІВЕЦЬКОЇ ОБЛАСТІ

Дана тема присвячена важливій темі, актуальність якої не викликає сумнівів, оскільки в наш час усе більш перспективним стає розвиток туризму в Україні. І Чернівецька область не є винятком. Прикордонне розташування, сприятливі природно-кліматичні умови, багаті рекреаційні ресурси, економічний і науковий потенціал області, соціально-культурні та історичні традиції розкривають широкі перспективи для розвитку туристичної галузі. Тому в наш час дана тема є актуальною та знаходиться на етапі, коли необхідно активізувати дослідження традиційних і нових сегментів ринку, попиту споживачів, інформаційних технологій та управлінських методик. та потребує детального дослідження.

В українській науковій літературі з проблем оцінки туристсько-рекреаційних ресурсів найбільш відомими є роботи Долішнього М. І., Кравціва В. С., Бейдика О. О., Крачила М. П. та інших.

Чернівецька область знаходиться на південному заході України і розташована в трьох природно-географічних зонах: лісостеповій, яка займає Прутсько-Дністровське межиріччя, передгірській, розташованій між Карпатами та рікою Прут, і гірській, яка охоплює Буковинські Карпати.

У Чернівецькій області нараховується 243 території та об'єкти природно-заповідного фонду, в тому числі 7 заказників, 8 пам'яток природи, ботанічний і дендрологічний парк Чернівецького державного університету, Вижницький національний природний парк, Сторожинецький дендропарк, що мають загальнодержавне значення, Чернівецькі регіональні ландшафтні парки "Цецино", "Валя Кузьміна" (буковий праліс віком 250-300 років, мальовниче озеро, ділянки рідкісних рослин, мінеральні джерела), а також 136 пам'яток природи, 40 парків, які є пам'ятниками садово-паркового мистецтва та 39 заповідних урочищ місцевого значення. Багата флора та фауна.

Серед численних культурно-історичних та архітектурних пам'яток національного парку виділяються Дмитрівська та Миколаївська церкви, Михайлівська церква, Юр'ївська церква та дзвіниця в смт Берегомет, Миколаївська та Іванівська церкви з дзвіницями у с. Виженка.

Наявний на території Чернівецької області потенціал природно-рекреаційних, природно-антропогенних та історико-культурних ресурсів створює сприятливі передумови для залучення інвестицій з метою розвитку туристично-рекреаційного комплексу. Найкраще усіма видами ресурсів забезпечені західні адміністративні райони, в яких поєднання різних видів ресурсів сприяють розвитку практично всіх відомих на даний час видів туризму.

Тому ми здійснили оцінку історико-культурних туристичних ресурсів Чернівецької області. Ми розглянули 11 районних центрів та місто обласного значення – Чернівці. До Чернівецької області належать такі районні центри: Вижницький, Герцаївський, Глибоцький, Заставнівський, Кельменецький, Кіцманський, Новоселицький, Путильський, Сокирянський, Сторожинецький, Хотинський райони [1, с. 250].

Дані райони були оцінені за такими пунктами : археологічні об'єкти; меморіальні пам'ятки, пов'язані з історичними подіями, національно-визвольними змаганнями, війнами і бойовими та культурними традиціями; пам'ятники та пам'ятні місця, пов'язані з життям та творчістю діячів історії, культури; пам'ятники оборонного будівництва (земляні, або муровані укріплення, замки із bastionними укріпленнями, монастирі, найновіші фортифікаційні споруди XIX-XX сторіч), детальніша інформація представлена.

Під час оцінки туристичних ресурсів Чернівецької області, було виявлено, що не всі групи об'єктів, запропонованих в методиці, присутній в досліджуваній області.

Оцінивши всі райони, ми виставили бали за 5 бальною шкалою, відповідно 5 це максимальний бал 0 мінімальний. Під час дослідження ми виявили, що в досліджуваній області знаходиться багато атракцій, але не всі вони є привабливими для споживача, наприклад: в Чернівцях ми виявили безліч меморіальних дошок, вони мають цінність, але як окремим об'єктом виділяти їх не варто, також було виявлено безліч сакральних споруд, але більшість із них не варто включати до екскурсій, так як вони не представляють великої цінності і не є привабливими. Щодо археологічних об'єктів, то на території області вони присутні, але на жаль вони погано збереглися і на нашу думку також будуть не дуже цікавими.

Тому можна зробити висновок, що в досліджуваній нами області присутні багато ресурсів, але не всі варто використовувати для планування подорожі до Чернівецької області.

Наступним етапом оцінки було поєднання отриманих нами балів по окремих блоках історико-культурних туристичних ресурсів. В результаті ми дістали загальну суму балів, яка характеризує ресурси всіх досліджуваних районів.

Таблиця 1

Показник пізнавальної цінності історико-культурних туристичних ресурсів Чернівецької області

Райони	$A = \sum_{i=1}^f Pi + \sum_{i=1}^f Ti + \sum_{i=1}^f Si + \sum_{i=1}^f Ri + \sum_{i=1}^f Fi$	A
Вижницький р.	4+3+3+2+3	15
Герцаївський р.	4+4+3+3+3+3+2+1+1+2+2+1+2+3	34

Тенденции и перспективы развития науки и образования в условиях глобализации

Глибоцький р.	1+1+4+5+2+1+2+2	18
Застанівський р.	1+1+1+2+2+3+3+3+2+2+2+3+2+2+3	32
Кельменецький р.	2+2	4
Кіцманський р.	1+2+2+2+3+2+3+2+3+2+2+3+3+2+3+2+3+3	41
Новосельський р.	2+2+1+1	6
Путильський р.	4+4	8
Сокирянський р.	1	1
Сторожинецький р.	2+4	6
Хотинський р.	5+5+5+5+4+3+2+2	31
Чернівці	1+1+3+1+1+1+1+1+1+3+4+2+2+1+4+4+3+3+3+3+5+4+3+5+3	63

Потім ми визначили для кожного району, коефіцієнт пізнавальної цінності (Кр) який визначали за формулою:

$$Kp = A / A_{max} \quad (1)$$

Де А – сума балів пізнавальної цінності історико-культурних туристичних ресурсів Чернівецької області;
 A_{max} – максимально можлива сума балів за шкалою бальної системи оцінок.

Обрахувавши даний показник, ми отримали результати, за якими здійснили групування міст за рівнем пізнавальної цінності, результати запропоновані в таблиці 2.

Таблиця 2

Групування міст Чернівецької області за рівнем пізнавальної цінності ІКГР і чисельністю населення

Міста	Високо-атракативні	Кр.	Середньо-атракативні	Кр.	Мало-атракативні	Кр.
Міста населення від 50 до 100 тис. осіб)	Хотинський	0,77	Чернівці	0,52	Застанівський	0,42
	Сторожинецький	0,6	Глибоцький	0,45	Новосельський	0,3
	Вижницький р.	0,6	Кіцманський	0,45		
Міста (населення менше 50 тис. осіб)	Путильський	0,8	Герцаївський	0,48	Кельменецький	0,4
					Сокирянський	0,2

Виходячи з даної таблиці, можна зробити висновок, що в досліджуваній нами області високо-атракативним є такі райони: Хотинський, Сторожинецький, Вижицький та Путильський райони, Середньо-атракативними є такі райони як: Глибоцький, Кіцманський, Герцаївський райони, та місто обласного значення – Чернівці. Також 5 районів виявились мало-атракативні, це такі як: Застанівський, Новосельський, Кельменецький та Сокирянський райони.

Так як найатракативнішими районом виявився Хотинський, Сторожинецький, Вижицький та Путильський райони то надалі ми будемо розглядати їх, але й не будемо забувати про інші. На нашу думку дані райони будуть цікаві для тих людей, які бажають бути ближче до природи, скористатися з можливості подихати свіжим повітрям лісів і луків, набратися нових вражень, помилуватися красотами приміських околиць. А головне – поліпшити свій емоційний стан, зняти психологічне напруження.

Під час відвідування даної місцевості туристи зможуть отримати від такого спілкування з природою певний фізичний, психологічний, інтелектуальний та емоційний запас міцності та здоров'я, а природа при цьому зазнає мінімальних втрат, місцеві мешканці отримують соціальні та економічні стимули до збереження природи та традиційного природокористування.

Дані райони мають: дивовижне природне утворення “Протяте каміння” – це група скель, утворених з розбитих пластів пісковика та пронизаних різноманітними отворами і ходами всередині. Розташовані у півтори години пішого ходу від перевалу Німчич на гірському хребті у міжріччі річок Виженка і Смугарів. Перевал Німчич – одне з найбільш мальовничих місць у Буковинських Карпатах, де, до речі, знаходиться однойменний туристичний комплекс. Звідси відкривається чудовий краєвид гірської долини, якою тече бурхливий Черемош. Неповдалік від перевалу знаходяться найцікавіші пам'ятки природи Буковинських Карпат: дивовижні скельні утворення Соколине око та Протяте Каміння; печера Олекси Довбуша – відважного народного ватажка 30–40 рр. XVIII ст. Протяте Каміння - ці скелі утворилися в результаті виходу на денну поверхню потужних сірих пісковиків, а процеси вивітрювання надали їм чудернацьких форм. Вони вражають своїми гігантськими розмірами, монолітністю й неповторністю. Скелі розбиті тектонічними тріщинами (протяті, тобто пробиті) і по них утворено чимало порожнин різних розмірів: від одного до кількох десятків метрів. За легендою, ці тріщини утворилися інакше. Колись давно, горяни не мали зручного шляху, аби спуститися з гір, вони знайшли доволі легкий спосіб – нагрівали у казанах воду і виливали її на скелі. Окріп розмивав піщані породи і в результаті у гірському схилі утворювалися невеликі «протяті» проходи-печери. З того часу це урочище так і називають – «Протяте Каміння». Але найцінніше в урочищі – це гігантська десятиметрова кам'яна арка «Соколине око»,

рідкісна форма карсту в пісковиках, що утворилася на вершині 40-метрової скелі. Позаду арки, тобто з північного боку, у верхній частині скелі є невелика трикамерна печера. У печеру можна потрапити через два отвори, а два інших виходять крізь скелю через десять метрів із східного боку [2, с. 15].

Далі варто згадати про Печеру Довбуша, яка являє собою вертикальну похилу тріщину тектонічного походження в масивних пісковиках шириною 1–1,5 м, висотою до 3–6 м, довжиною 22 м. Вона названа на честь легендарного народного героя Олекси Довбуша – гуцульського «Робін Гуда». За легендою, в 1740–1741 рр. ватажок опришків діяв зі своїм загonom в районі сіл Підзахаричі й Розтоки. Ця печера служила одним із притулків повстанців. Печер, в яких ховався Довбуш, у Карпатах є кілька. За легендою, в одній з них він сховав свої скарби.

У селі Усть-Путиля височіє скеля Кам'яна Багачка, або Заклята скеля, про яку на Путильщині живе легенда: «...Володіла колись усіма багатствами цього краю жорстока поміщиця-скнара. Одного разу попросила в неї голодна вдова шматок хліба. Люта багачка жбурнула їй... каменюку. «А бодай би ти сама скам'яніла!» – гнівно відповіла їй вдова. І сталося диво: на очах у людей багачка вмить перетворилася на камінь і застигла біля дороги на березі річки Путилка».

І на південь серед гір у мальовничій долині річки Путилка лежить селище Путиля. Тут знаходиться музей-садиба українського літературного діяча Юрія Федьковича. Неподальк від садиби у 1886 році була збудована унікальна пам'ятка архітектури – церква Святого Миколая, під будівництво якої Юрій Федькович виділив землю. Щороку наприкінці весни в Путилі відбувається традиційне для Буковинських Карпат свято, що перетворилося на фестиваль, – «Вихід на Полонину». Кожної останньої неділі травня пастухи збирають отари і відправляються у верхів'я гір, де вони пробудуть до осені. Все розпочинається з того, що трембіти сповіщають про початок свята, з гір у національному гуцульському вбранні спускаються мешканці довколишніх сіл і пастухи на конях. Лунають пісні, вихряться танці. Ватаг промовляє до чабанів: «Запаліть, хлопці, ватри, несіть цей вогонь полонини, та щоб не згасав він там все літо!» Дівчата співають, кроплять дорогу водою, встеляють її квітами, а пастухи вирушають у гори.

Печера «Попелюшка» – гіпсова печера на території Чернівецької області. Довжина ходів близько 90 км і складається з кількох рівнів. Основна частина печери в Україні, але частина печери розташовується в Молдові. Нині діючий вхід до печери знаходиться на південно-західній околиці села Подвірне, Новоселицького району з української сторони. Печера «Попелюшка» відкрила перед геологами загадку. У її відкладеннях було виявлено мінерал бьорнесіт. До цих пір його знаходили лише на дні багатокілометрових океанських впадин [3, с. 100].

Вигідна транспортна доступність, дуже великі розміри порожнини, чудова прохідність, велика науково-освітня цінність, надзвичайна естетична привабливість та обмежуючі фактори, які, теоретично, можна подолати в процесі обладнання печери – все це сприяє екскурсійному використанню печери. Печера Попелюшка має надзвичайно великі лікувально-оздоровчі властивості (в печері наявний сприятливий мікроклімат – газовий склад повітря – та корисні мінеральні води сульфатно-кальцієвого типу). Це визначає її як потенційно придатну та перспективну для даного виду використання.

Також мальовничий ланцюг водоспадів, довжиною до двох кілометрів, розтягнувся вздовж течії річки Смугарів на Буковині, в Карпатських горах. Смугарські водоспади – низка водоспадів, що розташовані в Карпатах на сході с. Розтоки Путильського району Чернівецької області. Каскад із цих близько розташованих один до одного водоспадів знаходиться в гірській долині р. Смугарів, що є правою притокою р. Черемош. Вздовж течії цієї річки каскад простягається на 2 км. Біля водоспадів є виходи великого вапняку, піщаника, сланцю. Буковинські водоспади, серед яких семеро найбільш відомих, об'єднанні в ландшафтний гідрологічний заказник місцевого значення з однойменною назвою.

Отже, можна підвести підсумок вище сказаному. Здійснена нами оцінка потенційної місткості туристських ресурсів дуже важлива. Вона дає можливість визначити вхідний туристичний потік, також, визначили найбільш атрактивні та найменш атрактивні райони досліджуваної області.

Нажаль половина районів є неатрактивні, за рахунок того що дестинації або відсутні, або вони не в належному стані, тому слід зосередити свою увагу на даній області детальніше, що ми зробимо в наступних розділах. Адже туристична галузь є важливим чинником стабільного й динамічного збільшення надходжень до бюджету, істотного позитивного впливу на стан справ у багатьох галузях економіки (транспорт, торгівля, зв'язок, будівництво, сільське господарство тощо). Туризм сприяє підвищенню зайнятості населення, розвитку ринкових відносин, міжнародному співробітництву, залученню громадян до пізнання багатой природної та історико-культурної спадщини краю, збереженню екологічної рівноваги.

ДЖЕРЕЛА ТА ЛІТЕРАТУРА

1. Бейдик О. О. Рекреаційно-туристичні ресурси України: Методологія та методики аналізу, термінологія, районування: Монографія. – К.: КНУ, 2001. – 397 с.
2. Дутчак С. В. Туристсько-рекреаційні ресурси ландшафтів (на прикладі території Чернівецької області): Автореферат на здобуття ступеня канд. геогр. наук. – Чернівці: Рута, 2007. – 21 с.
3. Географія Чернівецької області / За ред. Я. І. Жупанського. – Чернівці: 1993. – 192 с.

Науковий керівник – кандидат економічних наук, доцент Н.В.Корж

ЕКСКУРСІЙНА ДІЯЛЬНІСТЬ ЯК ФАКТОР ФОРМУВАННЯ ДЕСТАНАЦІЇ У КИЇВСЬКІЙ ОБЛАСТІ

Постановка проблеми. Люди вже давно відкрили для себе таку річ і задоволення як подорож. Вони почали подорожувати з давніх давен з абсолютно різними цілями. Починалося все з прагнення збільшити свої статки і продавати свій товар за межами свого постійного місяця проживання та перебування, для збільшення кількості споживачів. Тому самими першими туристами були купці. З метою збагачення і збільшення своїх статків вони почали переїжджати з місця на місце, з одного населеного пункту до іншого для того щоб продати більше товару, залучити більше покупців і отримати більше коштів для покращення свого існування.

Наступними були паломники, вони прославилися і стали відомими своїми масовими походами до Ізраїлю, Єрусалиму та інших міст та місць, які вважають святими в залежності від їх віросповідання. Чим більше розвивався туризм тим більше з'являлося напрямків туризму. На даний час існує дуже багато видів туризму, а саме: дитячий, молодіжний, сімейний, для осіб похилого віку, для інвалідів, культурно-пізнавальний, лікувально-оздоровчий, спортивний, релігійний, екологічний (зелений), сільський, підводний, гірський, пригодницький, мисливський, автомобільний, самодіяльний, лісовий тощо. Але тільки одна категорія входить в усі ці види туризму – екскурсія. Під час любого виду відпочинку люди відвідують екскурсії, хочуть подивитися на місто, на місце, на природу, на ландшафт та ін.

Останнім часом у зв'язку з ситуацією у країні потік туристів сильно зменшився, і, відповідно, зменшився попит на екскурсії. Київська область надзвичайно мальовнича і сповнена надзвичайно гарних місць; історичних, архітектурних та культурних пам'яток, і їх потрібно виставляти на показ, адже нам є чим пишатися.

Аналіз досліджень і публікацій за останні роки показує, що наша країна, особливо Київська область, володіє неабияким потенціалом. Цим питанням займалися такі вітчизняні та закордонні вчені, як: В.Ф.Данильчук, Т.І.Ткаченко, Л.П.Дяденко, Р.Батлер, Х.Кім, Н.Лейпер, І.Р.Смірнова та ін. У їхніх працях приділяється увага організації та управлінню окремими туристичними функціями. Але нажалі не всі питання впливу екскурсійної діяльності, як фактору формування дестанації були розглянуті.

Виділення невирішених раніше частин проблеми. Не зважаючи на те, що у нас в країні існує досить велика кількість екскурсій, бюро де можна їх переглянути і вибрати ту, яка імпонує саме вам, залишається відкритим питання, як чинити з тими екскурсіями чий перегляд був відмінений через те, що об'єкти були знівечені, через останні події в Україні. Багато відомих і гарних пам'яток було зруйновано від зими 2014 року, через це сильно зменшилася кількість туристів і багато об'єктів показу просто позакривали. Потрібно виконувати певні заходи для того щоб об'єкти знову стали доступними, але, нажалі, цим зараз ніхто не хоче займатися.

Формування цілей статті. За основну ціль було поставлено показати, що не тільки в самому місті Києві є цікаві, архітектурні та культурні пам'ятки, які можна відвідати та споглядати. А також у Київській області у окремих районах є достатньо об'єктів показу, які теж можуть зацікавити, зачарувати і привабити відвідувачів.

Виклад основного матеріалу. Щоб розкрити повністю дану тему, потрібно пояснити що ж таке екскурсійна діяльність. Екскурсійна діяльність це заходи управлінсько-рекреаційного характеру та виробничо-обслуговуюча діяльність з створення, формування, просування, збуту і надання послуг, організаційного, організаційно-методичного і сервісного забезпечення потреб туристів у екскурсійному обслуговуванні.

Екскурсійна діяльність складає собою складну галузь і тяжку сферу сучасної туристичної галузі України. Особливої актуальності цей напрямок наукових і практичних досліджень отримав у зв'язку із зростанням обсягу екскурсійних послуг на ринку організованого туризму, що викликано різними причинами. Першою причиною є підвищення культурного і освітнього рівня суспільства в цілому. Другою причиною є розширення цілей самого туризму, так відправляючись у туристську поїздку не завжди на перший план ставлять рекреаційні цілі [7, с.133]. Сучасні споживачі перебуваючи на відпочинку бажають також задовольнити й інтереси пізнання, освіти і духовного розвитку. Третьою причиною є тлумачення самого поняття «тур продукт» як комплексу послуг надаваного туристові в ході подорожі. Четвертою причиною є сам принцип формування тур продукту. Збільшується частка туристів які віддають перевагу тур продукту сформованому за типом «All inclusive» («Все включено»). Нерідко в програмі таких турів включається й екскурсійна програма. П'ятою причиною є зростання пропозиції суто екскурсійних програм, тобто турів, основною метою яких є відвідування й знайомство з історичними, культурними та іншими визначними пам'ятками певного регіону [4, с. 300].

Туристична дестанація була визначена як територія яка окремо ідентифікується і підтримується для туристів як місце відвідування й у межах якої туристичний продукт координується чи одним чи декількома закладами або організаціями. Дестанації поділяються на дві категорії залежно від їх прийнятної здатності. Перша категорія – це великі міста, які можуть прийняти велику кількість відвідувачів без завдання шкоди цій місцевості та її туристичній цінності. Якщо рівень розвитку закладів, які приймають відвідувачів, гігієнічні умови досить високі, перешкодою до збільшення кількості туристів може стати недостатня місткість закладів розміщення. Другою категорією є зони, які допускають лише певний рівень інтенсивності прийому туристів

(навіть якщо можна розширити масштаби діяльності закладів розміщення). Такими місцями є, наприклад, морські узбережжя або гірські курорти. Якщо рівень насичення такої території туристами перевищить допустимий, це може мати негативні наслідки для довкілля і суспільства, і в результаті для відвідувачів ця дестанація буде мати меншу привабливість [5, с. 335].

Умовно можна виділити вісім фаз туристичної дестанації, а саме:

- До туристська фаза;
- Фаза формування основ туристської інфраструктури;
- Фаза активного просування дестанації на ринку;
- Фаза зміни вигляду дестанації;
- Фаза уніфікації дестанації;
- Фаза зниження уваги до дестанації;
- Фаза збитковості дестанації;
- Фаза диверсифікації туристичного продукту дестанації [2, с. 41].

Переходимо відповідно до формування іміджу дестанації та особливостей екскурсійної діяльності у ньому. Під іміджем регіону як інвективної туристичної дестанації розуміється сукупність емоційних і раціональних уявлень у сприйнятті населенням, що є реальним чи потенційним туристами, про специфіку і певний власний образ (бренд) регіону, сформований на базі його інвективних тур продуктів. Таким чином, імідж регіону як інвективної туристичної дестанації є цілеспрямовано сформованим образом регіону, що визначається сукупністю його характеристик, відображених у свідомості людей.

Імідж регіону (дестанації) відображає його сучасний стан і рівень соціально-економічного розвитку, а також особливості історії, культури, менталітету, освіти та науки тощо. Зазначимо що кожній інвективній туристичній дестанації характерні свої специфічні особливості, але, вважаємо, можна виділити такі їхні загальні характеристики:

- 1) Атрактивність (природно-рекреаційна цінність), культурна та естетична цінність, яка приваблює туристів;
- 2) Доступність, що передбачає високий рівень розвитку й підтримку ефективних транспортних зв'язків івентивної туристичної дестанації з туристичними ринками;
- 3) Високий рівень розвитку туристичної інфраструктури, зручність розміщення об'єктів туристичної інфраструктури і високий у них рівень обслуговування;
- 4) Невіддільність дестанації від івентивного туристичного продукту у просторі часі, адже де його виробляють (формулюють), там і споживають;
- 5) Максимальна орієнтація на всі цільові ринки [8, с.7].

Таким чином, регіони України можуть стати івентивними туристичними дестанаціям за умов: по-перше, наявності унікальних івентивних тур продуктів, що залучатимуть у регіон туристів з усього світу; по-друге, наявності високорозвиненого інфраструктурного забезпечення івентивного туризму та високого у них рівня сервісу; по-третє, наявності інформаційних, у тому числі глобальних, і комунікаційних систем; по-четверте, високого рівня розвитку туристичного потенціалу, його унікальності та атрактивності для туристів всього світу.

Екскурсійний потенціал:

- 1) Історико-культурна складова:
 - Пам'ятки архітектури;
 - Історичні та археологічні пам'ятки;
 - Музеї, театри та кінотеатри;
 - Виставочні зали та галереї;
 - Природні об'єкти;
 - Парки культури, відпочинку та розваг.
- 2) Інфраструктура:
 - Наявність транспортної доступності до об'єкта;
 - Вказівники;
 - Туристсько-інформаційні центри та екскурсійне бюро;
 - Матеріально-технічна база підприємств, які надають екскурсійні послуги, зокрема наявність у них власних транспортних засобів;
 - Обладнання для аудіо гідів.
- 3) Інформаційні ресурси:
 - WEB-сайти;
 - Друкований матеріал (путівники, брошури, карти-схем міста);
 - Реклама екскурсійних ресурсів.
- 4) Інвестиційна складова:
 - Залучення інвесторів для фінансування екскурсійних заходів;
 - Фінансування нових екскурсійних об'єктів.
- 5) Кадри:
 - Підготовка молодих спеціалістів;

- Впровадження курсів екскурсиводів;
- Підвищення кваліфікації екскурсиводів;
- Ведення реєстру екскурсиводів.

Згідно з наданою інформацією слід зробити висновок, що правильно розкривши і розглянувши екскурсійний потенціал міста (регіону), можна організувати чітку екскурсійну діяльність по цьому регіону, яка в свою чергу буде впливати, відтворювати і формувати імідж даної дестанації [1, с. 93].

У Київській області є чимало районів, міст та місць, які можуть здивувати та зачарувати своєю красою. Якщо брати основні райони окремо, то кожен з них чимось цікавий. У Білоцерківському районі є чудовий парк «Олександрія», який залежно від пори року змінює свою назву та свій вигляд, наприклад: Нічна Олександрія, Зимова Олександрія. Дендропарк «Олександрія», Щерваки – гарний край, він являється затопленим кар'єром. Але найвідомішою пам'яткою яку варто відвідати коли ви знаходитесь у Білоцерківському районі це храм та монастир Марії Магдалини. Саме його розташування саме у Білій Церкві. Графині Олександрі Браницькій, одного разу наснився сон, що за спокуту своїх гріхів вона має побудувати 12 храмів і вона дала обітницю це зробити. Хоч вона і пообіцяла і взялася за роботу, та нажаль за життя так нічого і не побудувала, і заповіла це зробити своєму синові Владиславу, який був римо-католиком. Однією з церков, збудованих тоді Браницьким став храм Марії Магдалини – його освятили у 1843 році. Збудували його за межами історичного центру Білої Церкви, в районі, який мав назву Заріччя. Пізніше, нижче церкви, на річці Рось було зведено греблю, по якій мешканці міста могли безперешкодно добратися до церкви. У 1899 році храм розширили, добудувавши бічні галереї. На даний час, храм який височіє на горбі є дуже відвідуваним місцем, особливою популярністю він користується у місцевих мешканців навколишніх сіл, які уже до нього звикли [6].

Вишгородський район більше відомий своїм зеленим (еко) туризмом. Тут також є Дніпровсько-Тетерівський заповідник, Гірськолижний комплекс Вишгорода, Київський віндсерфінг-клуб «Містраль». Найвідомішим у цьому районі все таки є Дніпровсько-Тетерівський заповідник. Тут ведеться сувор охорона типових ландшафтів Полісся у межах підтопленої пійми річки Тетерів. Площа заповідника складає майже 37.9 га, серед них 9.3 – це водні об'єкти. Близько половини площі займають лісні масиви, поширені луки, багато болота та озер. Переважають соснові та дубово-соснові, на окремих ділянках осикові і березові ліси. Мисливська фауна поширена для Полісся – це лось, олень європейський, косуля, дика свиня, лисиця, заєць-русак.

Переяслав-Хмельницький район Київської області відомий своїм чистим повітрям, широкими просторами, тут немає багато атракцій чи пам'яток, тому тут сильно розвинений сільський та зелений туризм. Є чимало кемпінгів де ви можете брати на прокат велосипеди, ролики чи інші засоби пересування на свіжому повітрі. Також розташовані дитячі лагери, можна відпочивати з палатками. Але особливих визначних пам'яток тут немає.

У Яготинському районі є кілька історичних пам'яток які при нагоді варто відвідати. А саме: Яготинська картинна галерея, Яготинський історичний музей, Яготинський парк започаткований у XVIII сторіччі, Музей етнографії, Залишки палацу Розумовського, озеро Супій. Яготинська картинна галерея – картинна галерея у районному центрі Київської області місті Яготині; відкрита 1983 року є однією з найкращих районних картинних галерей України. Має статус відділу Яготинського районного музею. Галерея розміщена у двоповерховому приміщенні будинку, який є залишком колишнього палацу графа Розумовського та князів Репніних в мальовничому парку на березі озера Супій. На двох поверхах галереї знаходяться 14 виставкових залів, в яких одночасно може експонуватися до 300 полотен та інших художніх творів. У залах галереї широко представлено українське мистецтво – твори живопису, графіки, скульптури, декоративного мистецтва. Галерея нараховує майже 250 одиниць творчого доробку видатних митців України. Оригінальне обличчя картинної галереї створює самобутня творчість художників Яготинського району. Справжньою гордістю галереї є понад 70 робіт народної художниці України Катерини Білокур – живопис, акварель, графіка, ескізи, ранні та не закінчені роботи.

Висновки і перспективи подальших досліджень. Люба туристична дестанація має свій життєвий цикл, на кожному етапі цього циклу є певні особливості завдяки яким ми і наявно бачимо на якому саме етапі дестанація знаходиться. Імідж дестанації створюється і формується завдяки її розташуванню, кількості об'єктів які є доступними для огляду. Екскурсійна діяльність має сильний вплив на формування іміджу дестанації, адже якщо певні атракції відвідують мало туристів, за допомогою розвитку нового напрямку, або додаванням нових цікавих фактів про дану пам'ятку можна збільшити їх кількість, а якщо збільшується їх кількість то, відповідно, змінюється сам імідж дестанації. Адже для того щоб можна було розмістити більше людей, нагодувати, дати десь відпочити потрібно розвивати саму атракцію і разом з нею і буде розвиватися імідж дестанації. На сьогоднішній день Київська область є дуже цікавим місцем для проведення екскурсій, створення нових баз відпочинку і т.п. Адже її географічне положення, сприятливий клімат, велика кількість водойм, рік, річок, історичні пам'ятки, їх кількість дозволяють Київській області мати великий потенціал для розвитку туризму. Завдяки тому що вкладаються гроші у туристичну діяльність нашої країни також розвивається екскурсійна діяльність по всім областям. Також ми визначили що найбільш цікавими для відвідування у Київській області є такі райони як: Білоцерківський, Вишгородський, Переяслав-Хмельницький та Яготинський. Вони є найбільш насиченими пам'ятками історії, церквами, садибами, фольклором і т.п.

ДЖЕРЕЛА ТА ЛІТЕРАТУРА

1. Алейникова Г. М. Оценка факторов, влияющих на развитие туристических дестинаций / Г. М. Алейникова, А. И. Головчан // Стан і перспективи розвитку туризму у світі та Україні напередодні чемпіонату Європи з футболу «Євро-2012»: Матеріали Сьомої всеукр. наук.-практ. конф., Святогірськ, 26–28 вересня 2008 р. ДІТБ. – 2008. – С. 92-93.
2. Мальська М.П., Худо В.В., Цибух В.І. Основи туристичного бізнесу: Навчальний посібник. – К.: Центр навчальної літератури, 2009. – С.41.
3. Безнесюк В. Туризм і його місце в соціально-економічному розвитку України // Регіон, економіка. – 2001. – № 1. – С. 232-236.
4. Історія української культури (Текст): курс лекцій / О.В. Ліхолат, П.А. Дігтяр, С.Ю. Боєва та ін.; під заг. ред. д-ра іст. наук С.О. Костилюєвої. – К.: НТУУ «КПІ», 2010. – С. 298-317.
5. Смаль І.В. Туристичні ресурси світу. – Ніжин: Видавництво Ніжинського державного університету імені Миколи Гоголя, 2010. – 335 с.
6. Тонкошкур М. В. Туристське країнознавство: Підручник.
7. Головчан А. І. Методика оцінки ефективності функціонування туристичних дестинацій в Україні / А. І. Головчан // Вісник Чернівецького торговельно-економічного інституту КНТЕУ (серія «Економічні науки»): зб. наук. пр. – Чернівці: ЧТЕІ КНТЕУ, 2010. – Вип. IV (40). – С. 131-137.
8. Любіцева О. О., Третьяков О. В. Типізація дестинацій // Географія та туризм: зб. наук. пр. – К., 2012. – Вип. 17. – С. 3-9.

Науковий керівник – доктор економічних наук, професор І.В.Левицька

*Марина Мусієнко
(Вінниця, Україна)*

ДОСЛІДЖЕННЯ ІСНУЮЧИХ НА ТУРИСТИЧНОМУ РИНКУ ПРОПОЗИЦІЙ СТІЙКОГО РОЗВИТКУ ТУРИСТСЬКИХ ДЕСТИНАЦІЙ У ДНІПРОПЕТРОВСЬКІЙ ОБЛАСТІ

Сучасна Дніпропетровська область – один із найрозвиненіших регіонів, що має потужний промисловий і науково-технічний потенціал, є надійною основою економіки й визначає ритм стабільності та впевненої ходи в майбутнє в масштабах всієї держави.

За оцінками незалежних аналітичних центрів Дніпропетровська область входить до трійки найбільш інвестиційно привабливих регіонів України.

Дніпропетровська область має також достатньо значний туристично-рекреаційний потенціал та передумови щодо його розвитку, а саме:

- природні можливості (область розташована на кордоні змішаних лісів та степової зони), унікальні водні ресурси;
- пам'ятки історико-культурної спадщини;
- етнографічно-культурне надбання (народні промисли та ремесла).

Найбільш перспективними туристичними пропозиціями для стійкого розвитку туристських дестинацій у Дніпропетровській області виступає ряд туристичних маршрутів Дніпропетровщини, а саме:

1. «Дніпропетровськ крізь століття».
2. «Дніпропетровськ – космічне серце України».
3. «Шлях до козацького храму (м. Новомосковськ)»
4. «До колиски запорозького козацтва»
5. «Петриківський дивосвіт».
6. Стежинами минулого (смт. Царичанка).
7. Козацька військова слава: до місця битви на Жовтих Водах.
8. Індустріальна спадщина Кривого Рогу.

Далі в роботі буде представлена більш детальна характеристика виділених туристичних пропозицій.

1. «Дніпропетровськ крізь століття». Екскурсія знайомить з історією та сьогоденням Дніпропетровська, його самобутнім образом серед інших міст.

Основними об'єктами маршруту є Дніпропетровський національний історичний музей ім. Д. І. Яворницького, Спасо-Преображенський кафедральний собор, будинок-музей Д. І. Яворницького, Потьомкінський палац.

Дмитро Іванович Яворницький є одним з найбільш видатних діячів в історії Придніпров'я, історик, археолог, етнограф і письменник. Він був засновником і багаторічним керівником Катеринославського історичного музею, який носить його ім'я. Цей заклад став помітним етнографічним центром на Україні та зберігає численні запорозькі реліквії.

2. «Дніпропетровськ – космічне серце України».

Експерсія знайомить з етапами становлення та розвитком ракетно-космічного будівництва в Україні, а також видатними діями та особистостями цієї сфери.

Цікавим об'єктом цього маршруту є аерокосмічний музейний комплекс Національного центру аерокосмічної освіти молоді ім. О. М. Макарова.

Експозиція музею складається з натурних експонатів агрегатів, які входять до складу різних ракетних комплексів, наочної інформації про Змелю в оптичному інфрачервоному і мікрохвильовому діапазонах спектра, отриманої із супутників.

В центральній частині міста Дніпропетровська можна сфотографуватись зі справжніми ракетами, що знаходяться біля будівлі «Парк ракет».

3. «Шлях до козацького храму (м. Новомосковськ)»

Експерсія знайомить з історією українського козацтва та більш детально з духовністю наших предків.

Об'єкти цього маршруту – Новобогородицька фортеця (Стара Самарь) – Троїцький собор – Самарський Пустинно-Миколаївський монастир – є одними з найстарішими, що знаходяться на території Дніпропетровської області. [1, с.114]

У 17 столітті на околицях та поблизу сучасного Новомосковська запорізькі козаки заснували кілька хуторів – зимівників, а будівництво у 1672 році Самарського Пустинно – Миколаївського монастиря поклало початок масовому заселенню запорожцями земель між Старою Самарою і Самарським Пустинно-Миколаївським монастирем. У 1734 році місто Самарь стало центром самої численної козацької паланки – Самарської.

У 1778 році в Новомосковську був збудований унікальний Свято-Троїцький собор, пам'ятник архітектури періоду козацького бароко. Троїцький собор – перлина дерев'яної монументальної архітектури, геніальне творіння Якіма Погрібняка, був зведений ним на замовлення козацької старшини.

Конструктивне вирішення споруди не має аналогів у світовій архітектурі. Краса собору надихнула багатьох митців, у тому числі й відомого українського письменника О. Гончара, який зробив його головним «героєм» свого відомого твору «Собор».

4. «До колицьки запорозького козацтва».

Яскравою сторінкою в історії нашого краю є запорозьке козацтво. Це унікальне явище всесвітньої історії впродовж XV–XVIII ст. визначало напрямки економічного, політичного і культурного розвитку України. Завдяки козацтву український народ вижив духовно, розвинувся соціально. Історія Запорозжя – то перехрестя драматичних подій у долі українського народу. В козацькі часи територія дніпропетровської області була складовою частиною земель Запорозької січі. П'ять з восьми січей розташовувались в сучасному Нікопольському районі: Томаківська, Базавлуцька, Микитинська, Чортомлицька, Підпільнянська. На Нікопольщині, біля с. Капулівка, знаходиться пам'ятка історії національного значення – могила легендарного кошового отамана І. Д. Сірка, який уславився своїми походами проти Османської імперії. У м. Нікополі розташований пам'ятний знак на місці знаходження Микитинської Запорозької січі, де у квітні 1648 р. Б.Хмельницького запорозькими козаками було обрано гетьманом України. У нікопольському краєзнавчому музеї зберігаються святі для кожного українця пам'ятки – козацька зброя, культові речі з січової Свято-Покровської церкви.

Об'єктами показу є могила Івана Сірка, Нікопольський державний краєзнавчий музей, пагорб Козацької Слави, пам'ятний знак на місці Микитинської Січі, водоспад на річці Кам'янка.

5. «Петриківський дивосвіт».

Мальовниче село Петриківка Дніпропетровської області – широко відомий у світі осередок Українського народного декоративного розпису, історичне коріння якого походить від древніх традицій настінних розписів, що сягають у глибину тисячоліть, аж до часів появи праматері української архітектури – білої селянської хатмазанки. Ці орнаменти несли глибоку космогонічну символіку та особливе магічне значення своєрідного оберегу, що як і народна пісня зцілює та оберігає душу людини.

Сьогодні це мистецтво являє собою унікальний релікт самотньої культури Придніпров'я. Петриківський розпис став визитівкою Дніпропетровської області. Художнім декоративним малярством в селищі займається кожний другий мешканець. У 2013 році розпис занесений до репрезентативного списку нематеріальної культурної спадщини ЮНЕСКО.

6. Стежинами минулого (смт. Царичанка).

Селище Китайгород Царичанського району Дніпропетровської області зберегло до сьогодення залишки «замку» – земляного укріплення кінця XVII – початку XVIII століття та Української укріпленої лінії, збудованої в XVIII столітті. Але, безперечно, перлиною серед цих пам'яток є комплекс церковних споруд середини XVIII століття – унікальна пам'ятка архітектури, найстаріші культові будівлі Дніпропетровщини.

В цих пам'ятках розглядається яскрава і динамічна історія поселення Китайгород та Китайгородської сотні Полтавського полку.

7. Козацька військова слава: до місця битви на Жовтих Водах.

З місцем Жовтими Водами пов'язані видатні історичні події – Національно-визвольна війна українського народу 1648–1657 рр. Згідно з історичними даними, саме в диких степах, на річці Жовтій, вершилася доля України. У 1648 році була отримана перша видатна перемога козацького війська над шляхтою під проводом

Богдана Хмельницького, почався національно-визвольний рух українського народу над своїми поневолювачами.

Величне історичне минуле, що відбулося на цій героїчній землі, відображене в гербі, прапорі, архітектурі міста та назвах його вулиць. Уславленому гетьманові Богдану Хмельницькому встановлено пам'ятник, присвячені визначні місця міста, «Богданів» курган, його ім'ям названо центральну вулицю міста. Легендарному козацькому полковнику Івану Богуну встановлено меморіальну дошку.

Візитною карткою міста поправу стала унікальна монументальна композиція, присвячена героям визвольної війни українського народу 1648-1654 років, подібних якої немає в Україні.[2, с.16]

8. Індустріальна спадщина Кривого рогу.

Кривий Ріг – місто, що розташоване в самому серці нашої країни, її індустріальна перлина. У світі місто славиться своїми багатими покладами залізної руди. Тут можна відвідати одне з найбільших підприємств гірничо-металургійного комплексу України – «АрселорМіттал Кривий Ріг», музей гірничої техніки Північного гірничо-збагачувального комбінату, відкритий кар'єр Південного гірничо-збагачувального комбінату, 12 музеїв промислової тематики, провальні ландшафти, Саксаганський підземний дериваційний тунель, 6 геологічних пам'яток державного та місцевого значення.

ДЖЕРЕЛА ТА ЛІТЕРАТУРА

1. Бакурова Г.В., Очеретін Д.В. Оцінка рекреаційної привабливості регіону: Зб. наук. пр. – Дніпропетровськ: ДНУ, 2002. – Вип. 183. – Т. III. – С.114.

2. Карсекін В. І., Хлоп'як С. В. Оцінка інвестиційної привабливості туристично-рекреаційних регіонів України // Вісник Донецького державного університету економіки і торгівлі імені Туган-Барановського. – 2002. – №4(16). – С. 16.

Науковий керівник – доктор економічних наук, професор І.В.Левицька

*Марина Мусієнко
(Вінниця, Україна)*

ФОРМУВАННЯ ТА РОЗВИТОК ТУРИСТСЬКИХ ДЕСТИНАЦІЙ В УКРАЇНІ

Розвиток туризму кінця ХХ ст. – початку ХХІ ст. характеризується новими напрямками і тенденціями, які проявляються через тимчасове і добровільне масове переміщення людських потоків на інші природно-географічні і соціокультурні території з метою активного проведення часу і відпочинку. Такі території називають дестинаціями, тобто привабливими для туристів місцями, які, будучи містом, регіоном чи всією країною, пропонують повний набір послуг – атракції, перевезення, проживання, харчування, а також відповідну інфраструктуру. Туристичну дестинацію формують функціонально пов'язані елементи, такі як туристичні ресурси, робоча сила, органи управління, що розташовані на певній території та мають інформаційно-комунікаційну структуру для реалізації туристичного продукту [1, с.185].

За визначенням Всесвітньої туристичної організації, дестинація являє собою фізичний простір, в якому відвідувач проводить не менше однієї доби. Він включає туристські продукти, такі як послуги та атракції, а також туристські ресурси в межах однієї доби подорожування. Цей простір має фізичні й адміністративні кордони, які визначають форму його управління, імідж і репутацію, що впливають на його конкурентоспроможність на туристському ринку

За визначенням Т. І. Ткаченко, з геопросторової точки зору туристська дестинація постає як територіальна таксономічна одиниця, з економічної та маркетингової – як комерційна одиниця, з управлінської – як об'єкт управління. Попри це, початково туристська дестинація постає саме як географічна одиниця, як територія (площева ознака), маршрут (лінійна) або приурочений до певної місцевості об'єкт (точкова), що є місцем туристського інтересу («туристським напрямом»), решта характеристик слід вважати «надбудовними», що поступово розкривають суть туристської дестинації в ході еволюційного розвитку.

Відмінністю «дестинації» від «туристського центру», «туристського напрямку» є єдність усіх її частин, які у сукупності роблять її подібним товару чи продукту, якістю якого можна управляти, можна його просувати чи продавати. У цьому полягає зміст туристської дестинації.

Будь-яка дестинація є системою засобів і служб, діяльність яких спрямована на задоволення потреб туристів. Здебільшого, вважають вчені з Датської академії туризму О. Йоргенсен, К. Купер, Д. Флетчер та їхні однодумці, ця система являє собою сукупність компонентів, що можуть бути охарактеризовані як «чотири А».

- атракції (attractions) – об'єкти дозвілля та розваг, пам'ятки;
- доступність (access) – місцевий транспорт і транспортні комунікації;
- зручності (amenities) – інфраструктура туризму (засоби розміщення, заклади ресторанного господарства, торгівлі тощо);

– посередники та допоміжні служби (ancillary services) – маркетингові організації DESTINATION, менеджмент організацій, бюро подорожей та екскурсій.

З огляду на те, що територія України характеризується складністю і різноманітністю туристичної пропозиції та, враховуючи значні невикористані туристичні можливості, проблема формування і розвитку туристичних DESTINATION набуває особливої актуальності. [2, с.45]

Європа залишається лідером на світовому туристичному ринку (450-500 млн відвідувачів щороку), де реалізується майже 55% світових туристичних поїздок. У 2014 р. 6 із 10 найбільш відвідуваних туристами країн світу, знаходилися у межах Європи, серед яких на 7-ій позиції розташовувалася Україна.

Для формування та розвитку туристичних DESTINATION Україна володіє значним потенціалом, а саме розмаїтим природним ландшафтом, сприятливими кліматичними умовами, значними сакральними і техногенними атракціями, культурно-історичними особливостями, багатими бальнеологічними ресурсами. Великий інтерес з боку іноземних туристів викликає проведення спортивних заходів міжнародного рівня, як Чемпіонат Європи з футболу 2012 року, юнацький Чемпіонат Європи з баскетболу 2013 чи Чемпіонат Європи з баскетболу 2015 року.

Туристичні DESTINATION України можуть бути розвинені, як на основі окремих атракцій, так і на базі міст та регіонів, при цьому вся країна також може розглядатися з позицій однієї DESTINATION. Всесвітньовідомими DESTINATION є такі міста, як Київ, Львів, Одеса, Кам'янець-Подільський, а також Софіївський парк, Чорнобильська АЕС, Музей Ракетних військ стратегічного призначення, Карпати тощо. Зокрема, у 2013 р. ЮНЕСКО включив до списку Всесвітньої культурної спадщини дерев'яні церкви Карпатського регіону та Стародавнє місто Херсонес Таврійський, а в грудні цього ж року Петриківському розпису надано статус Всесвітньої нематеріальної культурної спадщини ЮНЕСКО. Відтак, Держтуризмкурорт, використовуючи кращий європейський досвід, розробляє проект туристичного бренду, який відповідатиме сучасним вимогам і сприятиме просуванню у світі унікального туристичного потенціалу нашої країни.

Однак, ефективне функціонування туристичних DESTINATION на сучасному етапі, це не лише атракції і розваги, а, насамперед, сучасна інфраструктура і високий рівень сервісу. Важливим інструментом у такому випадку є розвиток партнерських відносин держави та туристичного бізнесу, а також забезпечення дерегуляції підприємницької діяльності в туризмі та залучення інвестицій у галузь.

На жаль, український уряд не достатньо інвестує у промоцію України як туристичної DESTINATION, яка, у свою чергу, може запропонувати незвичайний досвід іноземним туристам XXI століття, що вже втомилися від стандартного відпочинку. Тому, беручи до уваги позитивну динаміку зростання кількості міжнародних прибуттів (у 2014 р. Україну відвідали понад 26 млн туристів, що на 1,5 млн більше, ніж у 2013 р.; передбачається, що кількість іноземних туристів, що відвідують Україну, до 2022 р. досягне 50 млн осіб на рік), перспективи розвитку туристичних DESTINATION пов'язані із ширшим залученням наявних ресурсів та інтеграцією України до європейського туристичного середовища.

В мінливих умовах господарювання для організації ефективної роботи щодо просування і забезпечення туристичної DESTINATION необхідно формувати нові підходи до управління. Вирішення цього завдання можливо за рахунок побудови гнучкої системи управління, яка оперативно реагує на зміни споживчої поведінки й здатна до них адаптуватися. Для досягнення цього необхідно виробити відповідний ефективний механізм управління.

Запропоновано механізм управління туристичною DESTINATION формувати у такі етапи:

1. Визначення середовища функціонування суб'єктів господарювання (місцевий, регіональний чи державний рівень)
2. Побудова структурно-логічних моделей механізму управління у відповідних середовищах для визначення найважливіших зв'язків, які він повинен забезпечувати.
3. Виявлення особливостей структурно-логічних моделей механізму управління та проведення їх декомпозиції.
4. Деталізація складових механізму управління.
5. Дослідження складових цього механізму управління та проведення моніторингу потреб відвідувачів туристичної DESTINATION.

Оскільки головним споживачем туристичної DESTINATION є відвідувач, то і даний механізм повинен базуватися на безперервному моніторингу його смаків, вподобань, потреб і мотивів. З постійними змінами зовнішнього і внутрішнього середовища, ускладненням причинно-наслідкових зв'язків і стосунків, небезпекою виникнення та збільшення негативних процесів у соціально-економічних системах набуває суттєвого значення один із універсальних інструментів управлінської діяльності – моніторинг.

Практика управління DESTINATION зіткнулася з серйозною проблемою виміру, оцінки та аналізу її результатів. У зв'язку з швидкою зміною соціально-економічних умов функціонування підприємств та організацій задіяних у туристичній DESTINATION отримання інформації та її обробку необхідно здійснювати в режимі постійного спостереження, що характеризується не лише констатацією фактів, але й попередженням можливих диспропорцій і проблем розвитку. Така інформаційно-аналітична система виявлення динамічних процесів називається моніторинг.

Моніторинг – це технологія спостереження й аналізу змін об'єкта управління, що характеризується постійністю, регулярністю здійснення протягом усього управлінського циклу.

Моніторинг характеризується гнучкими оперативними зв'язками з процесом управління, глибоким

науковим опрацюванням показників, їх сигнальним характером і прогностичною спрямованістю; високою науковою кваліфікацією керівників-аналітиків.

На основі проведеного моніторингу можна відслідковувати зміни у моделі поведінки споживача. Такий підхід надає можливість сконцентруватися лише на посиленні необхідних складових механізму управління.

6. Розробка алгоритму дій кожної складової механізму управління.
7. Впровадження в дію механізму управління.
8. Оцінка ефективності механізму управління по кожній складовій.

Даний підхід до формування механізму управління надасть можливість більш оперативно реагувати на зміни та оптимально застосовувати можливості і ресурси туристичної дестинації.

ДЖЕРЕЛА ТА ЛІТЕРАТУРА

1. Байтеряков О.З. Загальна характеристика туристичних ресурсів України // Краєзнавство і туризм: освіта, виховання, стиль життя: Матеріали міжнар. науково-практ. конфер. – К.: Реформа, 1998. – С. 185.
2. Любіцева О. О. Ринок туристичних послуг (геопросторові аспекти). – К.: Альтерпрес, 2002. – С. 45.

Науковий керівник – доктор економічних наук, професор І.В.Левицька

*Катерина Родненко
(Харків, Україна)*

ВИКОРИСТАННЯ ОБ'ЄКТІВ ІСТОРИКО-КУЛЬТУРНОЇ СПАДЩИНИ В ТУРИСТИЧНІЙ ГАЛУЗІ

Розвиток індустрії туризму та рекреації багато в чому обумовлений наявними в регіоні природними ресурсами та історико-культурними об'єктами. Історико-культурні пам'ятки складають основу історико-культурних туристичних ресурсів, і в переважній більшості виступають об'єктами туризму, вони виділяють певну територію з-поміж багатьох інших, виступають своєрідною «візитівкою» місцевості і значною мірою впливають на туризм та екскурсійну діяльність.

Роль і місце пам'яток історії та культури в туризмі досліджували О. О. Бейдик, Ю. О. Веденін, Т. І. Герасименко, Т. І. Катаргіна, В. А. Квартальнов, В. В. Корнієнко, Ю. Л. Мазуров, О. В. Нефьодова, В. І. Новикова, Ю. І. Прасул та інші. Туризмознавці розглядають історико-культурну спадщину не просто як окремі об'єкти з певною історичною або культурною цінністю, а як поєднання відповідних видів історико-культурних туристичних ресурсів. Зазначаючи, що вони можуть відігравати важливу роль у формуванні світогляду народу і в сукупності формувати історико-культурний туристичний потенціал регіону [2, 3]. На думку вчених, туризм і збереження спадщини – взаємопов'язані та взаємодоповнюючі процеси, бо вдаль використання спадщини безумовно сприяє розвитку туризму, розвитку окремого регіону і держави в цілому. Проте, з одного боку простежується інтерес до спадщини на всіх рівнях (від національного до локального), з іншого – спадщина знаходиться під загрозою внаслідок активного використання в туристичній галузі та негативного антропогенного впливу на цінні об'єкти [4].

Останні роки все частіше постають питання охорони та збереження спадщини, встановлюються охоронні зони навколо пам'яток, проводяться розрахунки допустимого рекреаційного навантаження. На основі проведеної оцінки взаємодії туризму і спадщини, були визначені переваги і недоліки у форматі SWOT-аналізу (табл.1).

Таблиця 1

SWOT-аналіз можливостей взаємодії туризму і спадщини

Переваги (сильні сторони)	Недоліки (слабкі сторони)
Багата історико-культурна спадщина. Забезпеченість історико-культурними туристичними ресурсами. Наявний досвід залучення історико-культурних пам'яток у туристичну сферу. Наявність стійкого попиту на відвідування об'єктів історико-культурної спадщини. Зростаючий інтерес потенційних туристів до об'єктів спадщини. Відвідування об'єктів спадщини, як правило не пов'язано із сезонністю.	Об'єкти спадщини та туристичної інфраструктури не відповідають вимогам до туристичних відвідувань. Слабке використання туристсько-ресурсного потенціалу. Відсутність системи якісного інформування туристів про об'єкти спадщини. Неконтрольованість туристичних потоків, відсутність спеціальних органів, які повинні слідкувати за відвідувачами та їх поведінкою і впливом на пам'ятки. Негативні наслідки для об'єктів спадщини, пов'язані із туризмом (руйнування пам'яток через недбале ставлення туристів).

Тенденции и перспективы развития науки и образования в условиях глобализации

Можливості	Обмеження
<p>Популяризація історико-культурної спадщини, сприяння патріотичному вихованню та акцентуванню уваги на маловідомих та унікальних об'єктах спадщини.</p> <p>Привернення уваги широких верств населення до об'єктів спадщини, що знаходяться в аварійному стані, для запобігання їх зникнення.</p> <p>Залучення інвесторів до розвитку туризму.</p> <p>Відновлення пам'яток, проведення ремонтно-реставраційних робіт з метою підвищення їх туристичної привабливості.</p>	<p>Відсутність обліку наявних історико-культурних туристичних ресурсів, актуальних і достовірних даних щодо їх споживчих та експлуатаційних характеристик, оцінки придатності для використання в туризмі.</p> <p>Не всі об'єкти спадщини можна віднести до рекреаційних ресурсів і ефективно використовувати в туризмі.</p> <p>Стан туристичної інфраструктури поблизу історико-культурних об'єктів.</p> <p>Відсутність бюджетних можливостей здійснювати фінансову підтримку розвитку туристичної галузі та проведення всіх необхідних ремонтно-реставраційних заходів на об'єктах спадщини.</p>

Історико-культурне надбання є важливим економічним ресурсом, який має забезпечувати умови для розвитку туризму, залучаючи інвесторів і створюючи відповідну атмосферу для підприємництва. Разом із тим, популяризація історико-культурної спадщини та залучення відвідувачів залишається проблемою для регіонів України.

Так, в Харківській області сконцентрована значна кількість історико-культурних об'єктів. Згідно офіційних реєстрів, під охороною держави знаходиться: 6848 пам'яток археології (з них – 14 національного значення), 2811 пам'яток історії (з них – 10 національного значення), 780 пам'яток архітектури та містобудування (з них – 75 національного значення), 62 пам'ятки монументального мистецтва (з них – 4 національного значення), функціонує понад 100 музеїв [5].

Серед рекреаційних зон, що сформувалися у Харківській області виділено ті, що характеризуються найбільшою кількістю об'єктів спадщини, це Харківська, Краснокутська та Зміївська. За умови забезпечення належної популяризації та транспортної доступності найбільш комерційно привабливі місця для історико-культурного туризму знаходяться в Ізюмському, Богодухівському, Дергачівському, Нововодолазькому районах.

На кафедрі фізичної географії та картографії Харківського національного університету імені В. Н. Каразіна ведеться активна робота з дослідження об'єктів спадщини та можливості їх застосування у сфері туризму, започатковано картографування історико-культурної спадщини Харківської області, зокрема, розробка системи картографічних творів (атласів, серій карт та окремих карт різних територіальних рівнів) [7].

В ході роботи проаналізовано досвід картографування історико-культурної спадщини, зазначено, що окрему групу картографічних творів, що містять інформацію про історико-культурні об'єкти складають туристичні картографічні твори. Красознавчі та туристичні карти й атласи, які орієнтовані на формування загальних уявлень про можливості відпочинку й туризму на певній території, як правило відображають цікаві туристичні об'єкти – найвідоміші історико-культурні та архітектурні пам'ятки, археологічні пам'ятки, об'єкти природно-заповідного фонду, музеї, центри народних ремесел, місця історичних подій тощо. До таких картографічних творів можна віднести карту «Харьковская область. Туристическая карта» (1:340 000, ДНВП «Картографія», 2013 р.), карти з атласів: «Харківська область. Географічний атлас» із серії «Моя мала Батьківщина» (вид-во «Мапа ЛТД», 2003 р.), «Туристичне намисто України» (ДНВП «Картографія», 2011 р.) та інші. На даний момент, Харківським обласним центром культури і мистецтва представлена інтерактивна карта, на якій розташовані заклади культури, об'єкти культурної спадщини та туристичні об'єкти області з первинною довідковою інформацією.

Так, на основі аналізу картографічних творів, які відображають територіальне поширення історико-культурних рекреаційних ресурсів, можна робити висновок про розвиток культурно-пізнавальної рекреації на певній території. При підготовці картографічних творів доцільно проводити систематизацію об'єктів спадщини за ступенем інтенсивності використання в туризмі:

- виділяти об'єкти спадщини, яким притаманне активне, цілеспрямоване та систематичне залучення до екскурсійних маршрутів, а також наявна розвинена туристична інфраструктура;
- розраховувати допустиме навантаження на об'єкти спадщини.

Виявлення найбільш цінних та привабливих об'єктів спадщини, розробка маршрутів, потребує виділення критеріїв і проведення оцінки історико-культурних об'єктів, що мають певну унікальність та значимість для туристів. Для оцінки об'єктів історико-культурної спадщини з метою використання в туристичній галузі пропонуємо критерії, які увібрали у себе напрацювання О. О. Бейдика [1], Ю. І. Прасул [6] та інших вчених.

Для туристів першочергову значимість має кількість та концентрація об'єктів, то ми вважаємо, що *концентрація об'єктів спадщини*, буде основним критерієм. Так, при оцінці спадщини слід розраховувати кількість об'єктів спадщини за видами і категоріями значення та концентрацію (щільність) об'єктів спадщини на одиницю площі (населення) території.

Географічне розташування об'єкта має вагоме значення при плануванні будь-якого туристичного маршруту, і об'єкти історико-культурної спадщини не є виключенням. В рамках цього критерію слід оцінювати

транспортну і пішохідну доступність та віддаленість об'єкту від міських населених пунктів, залізничних станцій,

Атрактивну спроможність прийняти та задовольнити науково-пізнавальні потреби туристів формує *пізнавальна цінність об'єкта*, яку визначають його значимість та унікальність, загальний вигляд, історичне значення, архітектурна цінність, статус, час утворення, автор, розмір, матеріал та інші ознаки

Придатність до використання у туристичній галузі залежить від *стану збереженості* (технічного стану) об'єкта, характеру необхідних реставраційних і консерваційних заходів, наявності охоронної зони.

В рамках критерію *інфраструктура та сервіс об'єкту* слід оцінювати близькість історико-культурних об'єктів до закладів розміщення та харчування, (наявність, місткість, умови), наявність екскурсійного обслуговування, стоянок тощо. Підсилити туристичну привабливість об'єкта можуть медичні, банківські, інформаційні послуги, надання послуг гίδα-екскурсовода чи гίδα-перекладача тощо [2].

Таким чином, дані критерії дозволять оцінити основні параметри об'єктів історико-культурної спадщини. В майбутньому планується за даними критеріями розробити оціночні шкали та провести оцінку історико-культурних об'єктів Харківської області.

ДЖЕРЕЛА ТА ЛІТЕРАТУРА

1. Бейдик О. О. Картографування та критерії класифікації суспільно-історичних рекреаційно-туристських ресурсів / О. О. Бейдик // Проблеми безперервної географічної освіти і картографії : зб. наук. праць. – Харків, 2001. – Вип. 2. – С. 164-171.
2. Герасименко Т. И. Всемирное и национальное культурное наследие региона как основа развития историко-культурного туризма / Т. И. Герасименко, И. Ю. Гладкий // Туризм и культурное наследие : Межвуз. сб. науч. тр. – Саратов : Изд-во Саратов. ун-та, 2006. – Вып. 3. – С. 133-138.
3. Корнієнко В. В. Історико-культурна спадщина та її використання в туристичній сфері України (1991-2007 рр.) : автореф. дис. ... канд. іст. наук : спец. 07.00.01 «Історія України» / Вячеслав Васильович Корнієнко. – К., 2008. – 20 с.
4. Нефедова О. В. Туризм и культурное наследие: проблемы взаимодействия / О. В. Нефедова // Глобализация и туризм: проблемы взаимодействия : Материалы международной научной конференции. – Саратов, 2009. – С. 85-92.
5. Офіційний сайт Обласного комунального закладу «Харківський науково методичний центр охорони культурної спадщини». – Режим доступу : <http://www.spadschina.kh.ua/>.
6. Прасул Ю. І. Наукові основи системного картографування регіонів України для потреб туризму (на прикладі Харківської області) : автореф. дис. ... канд. геогр. наук : спец. 11.00.12 «Географічна картографія» / Юлія Іванівна Прасул. – К., 2004. – 20 с.
7. Шпурік К. В. Картографування природної та історико-культурної спадщини в рамках регіональної програми розвитку культури і туризму / К. В. Шпурік // Вісник ХНУ ім. В.Н. Каразіна. Сер.: Геологія – Географія – Екологія. – 2014. – Вип. 40. – № 1098. – С. 125-131.

*Володимир Савенков, Наталя Пюнтковська
(Київ, Україна)*

ВЕЛОСИПЕДНИЙ ТУРИЗМ ДЛЯ ВСІХ

Постановка проблеми. В сучасних умовах розвитку нашого суспільства спостерігається різке зниження стану здоров'я і довголіття. За даними різних наукових досліджень лише 10 відсотків населення мають нормальний рівень фізичного стану і здоров'я.

За період з 1960 по 2012 рр. середня тривалість життя в Україні зменшилась з 71 до 64 років. Більшість неінфекційних захворювань в Україні детерміновано дією семи основних факторів ризику: високого артеріального тиску, куріння, зловживання алкоголем, високого рівня холестерину в крові, надмірної ваги, недостатнього споживання фруктів і овочів в структурі харчування, відсутності належної рухової активності.

Гіпокінезія посідає 4 місце з поміж чинників, що в глобальному масштабі обумовлюють передчасну смерть людей. Тільки оптимальні фізичні навантаження в органічному поєднанні із раціональним харчуванням, боротьбою проти шкідливих звичок та поліпшення екологічного середовища є найбільш ефективним попередженням багатьох захворювань і збільшення тривалості життя.

Останнім часом широкого розмаху отримують всілякі форми масової та оздоровчої роботи. Особливе місце при цьому займає їзда на велосипеді - один з найбільш популярних і доступних видів рухової активності. Своєю популярністю велосипед багато в чому зобов'язаний зміненому уявленню людей про відпочинок. [1,3,4].

Згідно даним ООН найпопулярнішим видом спорту в світі є велосипедний - у всіх його різновидах. На планеті налічується більше 450 млн. велосипедистів.

Популярність їзди на велосипеді різко зросла також і у зв'язку з масовим рухом за максимальне очищення повітряного середовища від шкідливих вихлопних газів автомобільних двигунів. До того ж, в міських умовах швидкістю пересування велосипедиста не поступається іншим видам транспорту. У багатьох країнах спостерігається «велосипедний бум». Це сталося завдяки тому, що у людей змінилися уявлення про відпочинок. Вони вважають за доцільне відпочивати на лоні природи, займатися спортом в природних умовах.

Велосипед став одним з найважливіших засобів боротьби з гіподинамією - хворобою більшості жителів великих міст, обумовленою різким зменшенням фізичної активності.

Аналіз останніх досліджень. Провідні наукові фахівці в галузі фізичного виховання і спорту вважають, що систематичні аеробні навантаження з метою оздоровлення організму людини можуть виправити цю ситуацію в нашій країні [1,2,3]. За даними Апанасенко Г.Л., людина похилого віку, яка систематично використовує аеробні навантаження для оздоровлення, за функціональним віком "молодша" своїх одноліток на 11,6 років. Необхідно зазначити, що змішані аеробно-анаеробні навантаження дають набагато більш корисний ефект для оздоровлення організму [2].

Ефективним засобом формування здорового способу життя є спорт для всіх. За останні 30 років в ряді провідних країн Фінляндії, Німеччини, Франції, Японії завдяки державній політиці, спрямованій на створення умов для широкого впровадження у повсякденне життя різних форм рухової активності в органічному поєднанні з раціональним харчуванням, боротьбою проти шкідливих звичок і поліпшення екологічного середовища, смертність людей молодого та середнього віку скоротилася в кілька разів, середня тривалість життя збільшилася на 10-20 років, різко зросла життєздатність населення [3].

На сьогоднішній день розроблені і практично апробовані авторські комплекси і програми фізичних вправ оздоровчої спрямованості для масового використання. Основні їх переваги – доступність, простота реалізації та ефективність. Насамперед це:

- аеробні навантаження (система Купера)
- режим 1000 рухів (система Амосова)
- 10000 кроків кожний день (система Міхао Інаї)
- біг за ради життя (система Лід'ярда)
- абетка оздоровчого бігу (система Мільнера)

Мета дослідження – обґрунтувати стратегію використання засобів велосипедного туризму у підвищенні працездатності, оздоровлення, активного дозвілля всіх верств населення.

Методи дослідження: теоретичний аналіз і синтез спеціальної наукової літератури, опитування, бесіди, педагогічні спостереження.

Результати дослідження та їх обговорення. Данні науково-методичних публікацій свідчать про те, що для більшості українців (понад 85%) фізкультурно-спортивна діяльність не є життєвою необхідністю [3].

В Україні велосипедна культура розвивається з кожним роком все більше і більше. Велосипед – чудовий засіб оздоровлення та спортивне знаряддя, а також відмінний вид індивідуального туризму і, безумовно, досить зручний та екологічно чистий вид транспорту.

Про особливості велосипедного туризму слід починати говорити з самого слова «велосипед» - тобто «швидка нога», завдяки чому велосипедний туризм перебільшує такі види як піші, лижні, гірські та водні від 1,7 до 6,9 разів. Однією з головних особливостей велотуризму є те, що вантаж не потрібно нести на собі, тому що він перевозиться на багажниках. Велотуристи набагато менше, ніж туристи інших видів впливають на природу з тієї причини, що використовують для пересування вже накатані стежки, місцеві дороги тощо, а також велосипед екологічно чистий вид транспорту [4].

Освоїти управління велосипедом може практично кожна людина, незалежно від статі і віку. Велосипедні прогулянки вихідного дня чудово знімають стресові навантаження. Особливої уваги заслуговує сімейний велотуризм з дітьми - для цього застосовуються спеціальні сидіння для маленьких дітей, або двомісні велосипеди (тандеми). Також слід зауважити, що ні в одному з видів туризму немає такої кількості пенсіонерів, як у велосипедному.

Велосипедні прогулянки у мальовничій місцевості різноманітність пейзажів та вражень допомагає людині відключитись від сьогоденних проблем, заспокоюють його нервову систему. Важливий вплив мають такі поїздки на обмін речовин, який вдосконалюється, згорають зайві жири, «витискується» надлишок рідини. Людина поступово збавляється від зайвих кілограмів, стає стрункою та рухливою.

Під час їзди на велосипеді в роботі приймають участь понад 200 кісток, та близько 600 м'язів. Діяльність серцево-судинної та дихальної систем посилюється в результаті чого поліпшується обмін речовин та підвищується працездатність організму.

Їзда на велосипеді викликає значно менше пошкодження суглобів, м'язів і сухожилів, ніж біг підтюпцем. Аналізуючи структуру кроку бігуна і оберту педалі велосипедиста встановлено, що під час зустрічі з опорою, нога бігуна вагою 70 кг, отримує навантаження в 185-200 кг. Опорно-руховий апарат велосипедиста не отримує таких великих навантажень, як бігун. Маса тіла, під час їзди на велосипеді, досить рівномірно розподіляється на кермо, сидло і педалі, а зусилля, з якими обертаються педалі, в 5 разів менші і дорівнюють 30-40 кг. Не аби яке значення має і те, що під час їзди на велосипеді 42-62 відсотків часу обороту педалей, м'язи нижніх кінцівок знаходяться у ненапруженому стані. [4].

Використовуючи велосипед, як засіб пересування на роботу, навчання тощо, можна не тільки долати більші відстані, але й розвинути силу, витривалість, волю. Перш ніж приступити до регулярних занять на велосипеді, слід ознайомитися з основами теоретичної та технічної підготовки. У процесі теоретичної підготовки особливу увагу слід приділити вивченню правил дорожнього руху на велосипеді. Технічна підготовка пов'язана з навчанням вибору правильної посадки та частоти педалювання. Посадка велосипедиста повинна бути аеродинамічною і не заважати нормальній роботі внутрішніх органів.

Правильна посадка пов'язана з таким положенням тіла, коли вона дозволяє велосипедисту при педалюванні розвинути максимальну потужність роботи на великих відрізках часу і дистанціях. Перш за все положення тіла і кінцівок повинно бути невимушене, це дасть змогу з мінімальною затратою енергії домогтися максимального ефекту у педалюванні, тобто вміти раціонально прикладати свої зусилля до педалей. Завжди треба пам'ятати, що нога, яка знаходиться позаду повинна підтягувати педаль догори, а не давити своєю масою у протилежному рухові шатуна напрямку.

Висота підйому сидла залежить від довжини нижніх кінцівок. Для цього, сидячи в сидлі, носком однієї ноги обпертися об землю, а п'ятку другої поставити на педаль у найнижчому положенні, якщо п'ятка вільно достає до педалі це означає, що сидло по висоті встановлено вірно.

Кермо слід встановити так, щоб можна було вільно дихати, ширина його повинна відповідати ширині плечей.

Не завадить на велосипеді встановити велокомп'ютер, який дасть змогу контролювати не тільки відстань, а й швидкість пересування та ЧСС. Освоївши теорію і техніку їзди на велосипеді, можна готуватися до самостійних занять.

З перших прогулянок на велосипеді привчайте себе до постійного темпу педалювання, який у початківців повинен бути 70-80 обертів шатуна за хвилину. Відомо, що на тяжких ділянках шляху (підйом, зустрічний вітер) темп буде знижуватися, а на легких (спуск, їзда за вітром) – збільшуватися.

При їзді на велосипеді навіть з невеликою швидкістю ЧСС досягає значних величин, відповідно зростає і потреба організму в кисні, що в свою чергу підвищує частоту та глибину дихання. Поїздки на велосипеді, як ні які інші фізичні вправи розвивають ритмічність дихання. Велосипедисти стоять на другому місці після плавців по спірометрії та на першому по об'єму грудної клітини.

Після двох-трьох місяців прогулянок на велосипеді слід готуватися до оздоровчих вело походів вихідного дня. Приблизна програма тренувальних занять для учасників велопоходів, заняття проводяться через день з двома днями відпочинку після трьох занять.

Перше заняття. Поїздка на шосе на відстань 20-30 км зі швидкістю 15-18 км^{год}⁻¹ один привал на 30 хв., де проводиться бесіда за правилами дорожнього руху, правильної посадки і роботі ніг.

Друге заняття. Поїздка на шосе на відстань 30-40 км зі швидкістю 18-20 км^{год}⁻¹ два привали по 10 і 15 хв. огляд велосипедів і бесіда про його оснащення.

Третє заняття. Поїздка по пересіченій місцевості на відстань 15-25 км зі швидкістю 15-18 км^{год}⁻¹. У дорозі кілька зупинок на 5-10 хв. для освоєння їзди в гору, по піску, м'якому ґрунті, крутих поворотах. Один привал на 15 хв. після першої половини шляху.

Четверте заняття. Поїздка на шосе на відстань 40-50 км зі швидкістю 15-18 км^{год}⁻¹, два привали на 15 хв. і 20 хв. Проводиться бесіда з перевезення багажу, засобів його кріплення тощо (поїздка з велорюкзакми).

П'яте заняття. Поїздка по пересіченій місцевості на відстань 20-30 км зі швидкістю 15-18 км^{год}⁻¹. Під час подорожі три привали на 10, 20, 10 хвилин. На привалах бесіда про обладнання табору, встановлення наметів, розпалення вогнища (учасники все обладнання везуть з собою).

Шосте заняття. Поїздка на шосе на відстань 50 км зі швидкістю 20-22 км^{год}⁻¹ під час подорожі три привали на 15, 25, 20 хвилин. Учасники їдуть із завантаженими багажниками, з метою освоєння особливостей управління велосипедом з вантажем і перевірки надійності його кріплення. На останньому привалі бесіда про харчування та пиття води в дорозі.

Через 2-3 місяці систематичних занять відчувається пружність м'язів, бадьорість, гарний настрій і самопочуття. Після чого можна готуватися до велопоходу вихідного дня на 2-3 доби протяжністю до 120 км в межах свого району чи області. Лише через рік систематичних занять можна починати підготовку до категорійних велопоходів в складі групи з 6-8 учасників. При комплектації групи слід враховувати вік учасників, стан здоров'я, загальну і спеціальну фізичну підготовку, вміння їздити на велосипеді і туристичний досвід. Найбільш великий оздоровчий ефект їзди на велосипеді досягається при діяльності серцево-судинної системи в діапазоні 130-150 уд.хв.⁻¹, що відповідає швидкості їзди на велосипеді 20 - 22 км^{год}⁻¹.

Висновки

1. Аналіз результатів спостереження показав, що фізичні навантаження у вело походах тривалістю 2-3 дні та довжиною 100-150 км створюють сприятливі умови для зміцнення здоров'я, поліпшення роботи серцево-судинної та дихальної систем, розвитку загальної витривалості, сили різних груп м'язів їх учасників, що дає підставу для використання велопоходів як одного із засобів зміцнення здоров'я та активного довголіття.

2. Проблема формування та впровадження здорового способу життя в побут різних верств населення є актуальною та доцільною, пропаганда та мотивація здорового способу життя набагато дешевше ніж лікування хворих, але потребує значно більших зусиль.

ДЖЕРЕЛА ТА ЛІТЕРАТУРА

1. Апанасенко Г. Л. Книга о здоровье / Г. Л. Апанасенко. – К.: Медкнига, 2007. – 132 с.
2. Булатова М.М. Здоровье и физическая подготовленность населения Украины / М.М. Булатова, О.Т. Литвин // Теория и методика физического воспитания и спорта. – 2004. – № 1. – С. 3-9.
3. Дутчак М. В. Спорт для всех в мировом контексте / М. В. Дутчак. – К.: Олимпийская литература, 2007. – 112 с.
4. Соколов В.А. Велосипедный туризм. Учебное пособие / В.А.Соколов, В.С. Ильин. – М.: «Турист», 1992. – 155 с.

*Ігор Смирнов
(Київ, Україна)*

РЕКЛАМА В СИСТЕМІ ТУРИСТИЧНОГО МАРКЕТИНГУ

Мета і цілі реклами в туризмі. Рекламна діяльність в туризмі здійснюється відповідно до третьої складової маркетингового комплексу (4Р). Реклама в туризмі являє собою неособисту форму надання повідомлення туристичним підприємством про свої можливості та потреби через оплачувальні засоби розповсюдження реклами. Головна мета реклами в туризмі – викликати позитивну реакцію споживачів до туристичної пропозиції фірми. Реклама в туризмі має такі умови дієвості: 1) рекламна інформація повинна бути новою і несподіваною; 2) реклама є обов'язковою на стадіях впровадження туристичного продукту на ринок та зростання; 3) реклама повинна підкреслювати такі особливості туристичного продукту, які відрізняють його від аналогів фірм-конкурентів; 4) реклама особливо рекомендується до використання в періоди економічного піднесення.

Реклама має свою кінцеву мету – збільшити дохід та прибуток туристичної фірми, але в практичній площині використовуються такі часткові цілі реклами: 1. Показник охоплення аудиторії, якій визначається накладом рекламного носія. Наприклад, газета «Financial Times» має наклад 17 млн. 2. Рівень фактичної дії реклами на аудиторію - визначається часткою споживачів, які запам'ятали рекламу. 3. Рівень доброзичливого відношення до туристичного продукту, що рекламується. 4. Збільшення обсягу продажу турів в результаті реклами.

Розробка рекламного звернення. В основі туристичної реклами лежить рекламне звернення, яке і визначає дієвість та якість реклами. Рекламне звернення містить центральну тезу реклами або рекламний аргумент, його розробка і визначає ефективність реклами і включає три складові:

1. Створення варіантів рекламних аргументів. 2. Оцінка варіантів та відбір найкращих. 3. Розробка дизайну рекламного звернення.

Створення варіантів рекламних аргументів рекомендується проводити за двома методами: 1) індуктивний, що включає бесіди зі споживачами, посередниками, експертами і конкурентами; 2) дедуктивний, що базується на двох концепціях: а) позиціонування туристичного продукту; б) визначення корисності туристичного продукту. Перша концепція передбачає конкретну адресну розробку туру з орієнтацією на певний сегмент споживачів (наприклад, один і той же тур можна позиціонувати по різному: а) як елітний відпочинок для VIP-клієнтів; б) як престижний відпочинок; в) як відпочинок за помірними цінами; г) як дешевий package-tour, що включає основні складові туру за найнижчими цінами (це тзв. «пастка для клієнтів»).

Друга концепція говорить про те, що туристичний продукт має чотири види корисності: і три форми її реалізації. Види корисності: а) раціональна потреба людини у відпочинку; б) чуттєва; в) соціально-престижна; г) самостверджуюча. Форми реалізації конкуренції: а) в процесі споживання турпродукту; б) одночасно з споживанням турпродукту; в) після споживання турпродукту. Комбінуючи чотири типи корисності і три форми їх реалізації можна отримати 12 варіантів оцінки туристичного продукту покупцем.

При оцінці варіантів та виборі найкращого з них застосовуються такі три критерії: а) бажаність (аргумент або реклама повинна подобатись споживачу); б) виключність (реklamний аргумент повинен відрізнятися від інших); в) переконливість (реklamний аргумент повинен переконати покупця придбати рекламний турпродукт). Важлива додаткова вимога до рекламного звернення – грамотність та етичність тексту (приклад неетичного тексту: «Відішли тещу подалі – купи їй тур на Мальдіви» або «Закопай тещу у пісок» з відповідною картинкою пляжу та океану). Розробка рекламного звернення базується на таких вимогах: а) стислість (3-8 слів, не більше, інакше клієнт не читатиме до кінця); б) яскравість (здатність одразу привернути увагу); в) оригінальність (незвичайний формат реклами, якого немає у інших фірм).

Вибір засобів розповсюдження реклами. Рекламний носій обирається, по-перше, серед укрупнених категорій носіїв, а по-друге, обирається конкретний носій, або засіб. Вибір укрупненої категорії рекламних носіїв передбачає використання: радіо; телебачення; газет та журналів; оголошень; інтернету. Цей вибір залежить від трьох чинників: а) специфіка туристичного продукту; б) звички споживачів; в) розмір оплати.

Наприклад, найбільш дорога реклама на телебаченні, а найдешевша – на транспорті і в регіональних виданнях, а також в інтернеті. Вибір конкретного засобу реклами здійснюється в результаті розрахунку витрат

на 1 тисячу споживачів. Нині застосовуються й інші методи визначення ефективності реклами: а) лінійне програмування; б) евристичне програмування, коли виконується почерговий відбір рекламних засобів; в) аналогове моделювання, яке визначає найкращу рекламу на підставі порівняння рекламного кошторису та показнику охоплення аудиторії.

Визначення обсягу рекламних витрат. Визначення обсягу рекламних витрат – це визначення рекламного кошторису, що здійснюється за допомогою двох груп методів: 1) традиційні методи; 2) сучасні моделі. До перших належать: а) визначення рекламного кошторису залежно від можливостей фірми; б) визначення витрат на рекламу як певного відсотку від обсягу продажу турів; в) визначення рекламних витрат на підставі практики конкурентів; г) визначення рекламних витрат, виходячи з цілей і завдань фірми. До сучасних моделей належать: 1) Графічна модель – у вигляді S – кривої (рис. 8.1).



Рис. 8.1. Графічна модель визначення рекламних витрат у туризмі за допомогою S-кривої.

2) Модель Відаля-Вольфа: $\frac{ds}{dt} = rA \frac{M-S}{M} - \lambda S$, де $\frac{ds}{dt}$ – зміна обсягу продажу туру за період t , A – витрати на рекламу, r – реакція ринку на рекламні витрати (параметр), M – рівень насичення ринку, S – обсяг реалізації турів в період t , λ – параметр, який відображає реакцію ринку на відсутність реклами.

Наприклад, турфірма виділяє на рекламу 10 тис.грн./рік ($A=10$ тис.грн.). Якщо $S=40$ тис. грн., $M=100$ тис.грн., $r=4$, $\lambda=0,1$, то $\frac{ds}{dt} = 4 \cdot 10000 \cdot \frac{10000-40000}{10000} - 40000 \cdot 0,1 = 20000$ грн.

3) Модель поступового взаємозв'язку Г.Юла. За цією моделлю виділяються такі етапи: а) встановлюється частка ринку, яку фірма ставить метою завоювати (8 % від населення України); б) встановлюється відсоток потенційних покупців, які повинні підлягти дії реклами (80 %); в) визначається відсоток загальної чисельності потенційних покупців, на яких реклама подіє (25 %) і, в свою чергу, 40 % цих покупців стануть постійними клієнтами; г) визначатися, скільки одиниць рекламної дії необхідно, щоб реалізувати намічену стратегію (40 одиниць); д) визначаємо обсяг реклами, який треба оплатити для отримання результату. При цьому під одиницею обсягу реклами розуміється одна одиниця рекламної дії в розрахунку на 1 % чисельності цільової аудиторії. Отже, $80 \% \times 40 \% = 3200$ одиниць реклами; е) визначається обсяг рекламних витрат фірми за середньої вартості реклами 300 грн. за одиницю, тоді за рік турфірмі необхідно витратити на рекламу $3200 \times 300 = 960000$ грн.

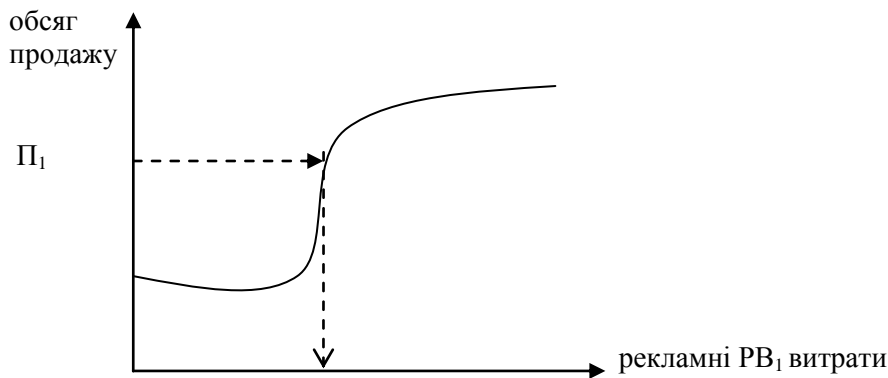
4) Адаптивні моделі – виходять з положення, що параметри, які визначають залежність продажу турів від рекламних витрат не є постійними і змінюються з часом, тому турфірмі для визначення рекламних витрат на наступний рік достатньо скоригувати значення цих параметрів у поточному році.

5) Моделі, що враховують конкурентну боротьбу. Такі моделі базуються на наступній теоремі: «розподіл рекламного ринку між турфірмами є пропорційним до часток цих фірм у сумарних рекламних витратах на цьому ринку».

Розподіл рекламних витрат у часі. Розподіл рекламних витрат у часі може бути довгостроковий та короткостроковий. Перший показує розподіл рекламних витрат протягом року з врахуванням сезонності туристичного попиту. При цьому турфірмі пропонується три стратегії розподілу рекламних витрат: 1) пропорційно до туристичного попиту - отже, в сезон треба більше витратити на рекламу; 2) рівномірний розподіл рекламних витрат протягом року; 3) у зворотньому порядку до попиту.

Оптимальна структура довгострокового розподілу рекламних витрат залежить від двох чинників: 1) післядія реклами, яка показує з якою швидкістю зменшується ефект реклами; 2) інерція покупцької поведінки – показує, яка частина купівлі турів відбувається через інерцію, звичку покупців. Якщо при виборі туру ці чинники відсутні, то рекламні витрати доцільно розподіляти відповідно до обсягу продажу. Якщо вони присутні, то краще застосувати випереджуючий розподіл в порівнянні з кривою динаміки продажу.

Короткостроковий підхід показує, яким чином можна розподілити рекламні витрати фірми протягом невеликого відрізка часу (наприклад, місяця) при цьому враховується: а) періодичність реклами, яка може бути: зростаюча, спадаюча, рівномірна, змінна; б) розподіл реклами, який може бути: концентрований, рівномірний,

переривчастий. В результаті отримуємо 12 варіантів розподілу рекламних витрат турфирми протягом місяця (рис. 8.2).



Рис. 8.2. Варіанти короткострокового розподілу рекламних витрат у туризмі

Оцінка ефективності реклами в туризмі. Ефективність рекламної діяльності у туризмі поділяється на інформаційну та комерційну.

Інформаційна ефективність може визначатися: а) до виходу і розповсюдження реклами; б) після виходу реклами в аудиторію. Перша оцінка називається попередньою і має метою оцінити вдалість розробки рекламного аргументу. Вона проводиться за трьома методами:

1. Оцінка реклами за допомогою анкети – така анкета надається споживачам чи практичним фахівцям. В анкеті містяться такі пункти, що оцінюються в балах: здатність реклами привертати увагу (15 балів); здатність реклами викликати бажання дочитати її до кінця (20 балів); інформаційність реклами (20 балів); сила дії на емоції (20 балів); сила дії на фактичну поведінку клієнта (20 балів). Ці бали сумуються і визначається ефективність реклами за такою шкалою: а) 0-20 балів – дуже слабка; б) 20-40 балів – задовільна; в) 40-60 балів – дуже задовільна; г) 60-80 балів – добра; д) 80-95 балів – ефективна. Такий підхід вважається у два рази ефективнішим ніж звичайна анкета, до того ж він дозволяє комп'ютеризувати обробку анкет.

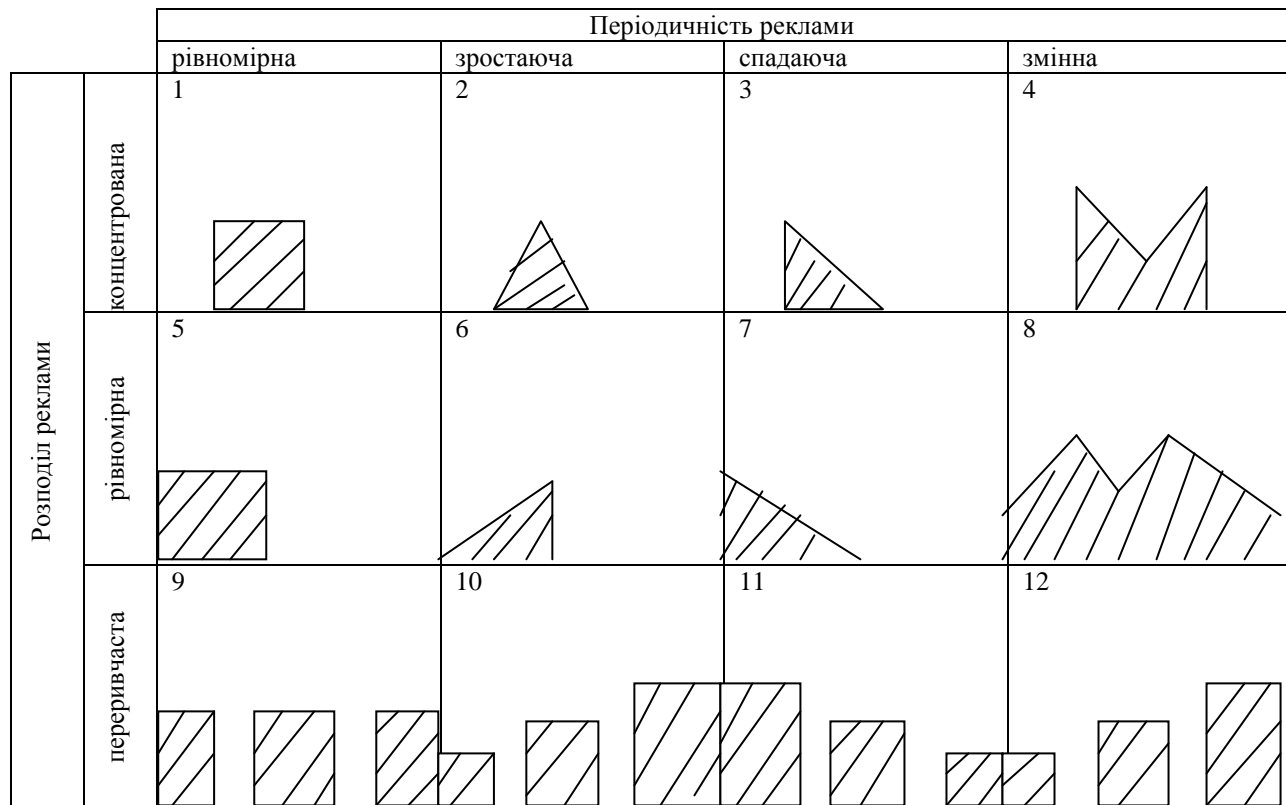
2. Метод портфеля оголошень, який полягає у тому, що респондентам пропонується комплект (портфель) рекламних оголошень, з якими їх просять уважно ознайомитись. Потім інтерв'юер забирає ці об'яви і пропонує пригадати і розказати про них. Ті оголошення, які краще запам'яталися і вважаються кращими.

3. Метод лабораторних фізіологічних досліджень: покупцям показують рекламу і визначають їх фізіологічну реакцію на неї: пульс, тиск, зіниці.

Після випуску реклами в аудиторію досліджується її фактична інформаційна ефективність за допомогою двох методів: 1) тест на пасивне запам'ятовування: цільову аудиторію, яка постійно читає туристичну пресу (газети, журнали), просять пригадати, реклами яких турфирм чи турів їм запам'яталися найкраще; 2) тест на активне запам'ятовування: цільовій аудиторії надається друкований матеріал з певною рекламною об'явою, а потім питають у аудиторії, чи вони зауважили рекламу і що саме запам'ятали. Відповідь оцінюється у відсотках за трьома показниками: а) відсоток респондентів, які зауважили рекламу; б) відсоток респондентів, які побіжно продивилися рекламу; в) відсоток респондентів, які повністю і уважно прочитали (запам'ятали) рекламу.

Комерційна ефективність показує, як застосування реклами впливає на збільшення обсягу продажу турів. Ця ефективність визначається за двома групами методів: 1) аналітичні (моделі Юла, Відаля-Вольфа, S-кривої, а також кореляційно-регресійний аналіз; за цими методами визначаються чинники-аргументи, які впливають на ефективність реклами та їхній вплив); 2) експертні: турфирма обирає кілька співставних ринків, які до експертизи мали однаковий обсяг рекламних витрат; на першому ринку рекламні витрати знижують на 50 %, на

другому збільшують на 50 %, на третьому залишають без змін; після експертного періоду визначається, наскільки зміни обсягу продажу турів пов'язані з обсягами рекламних витрат.

Міжнародні позначення в туристичній рекламі:

I. Засоби розміщення: SGL – одномісний номер; DBL – двомісний номер з одним двоспальним ліжком; TWIN – двомісний номер з двома окремими ліжками; TRIPL – 3-х місний номер; QDPL – 4-х місний номер; EXB – додаткове ліжко.

Апартаменти: 1 BDRM – з однією спальнею; 2 BDRM – з 2-ма спальнями; STANDART- стандартний номер; FAMILY ROOM – родинний номер; STUDIO – однокімнатний номер з вбудованою кухнею; SUITE – однокімнатний номер з зоною відпочинку; SUITE Executive – номер з двома спальнями; SUITE Junior – з відгородженим спальним місцем, яке вдень стає вітальною; SUITE Senior – номер включає спальню та вітальню; SUITE mini – одномісний номер підвищеної категорії; Honeymoon room – номер для молодят; BG – окрема будівля для туристів – бунгало; Cabana – будівля на пляжі або біля басейну.

II. Вид з вікна готелю: BV – beach view (вид на пляж); CV – city view (вид на місто); GV – garden (park) view (вид на сад (парк)); LV – landscape view (вид на краєвид); MV – mountine view (вид на гори); PV – pool view (вид на басейн); SV – sea view (вид на море); SSV – side sea view (боковий вид на море);

III. Тип харчування: OB – only bed (тільки нічліг); BB – bed & breakfast (сніданки); HB – halfboard (напівпансіон); FB – fullboard (повний пансіон); BRD – branch (breakfast+lunch+dinner, сніданок+обід+вечеря) – для гірськолижних курортів; ALL/AI – All inclusive – безкоштовно сніданок, обід, вечеря + напої місцевого виробництва + додаткове харчування; Mini ALL – безкоштовно сніданок, обід, вечеря, але напої в обмеженій кількості; HC ALL – все безкоштовно крім магазинів, телефону, лікаря, перукаря, деяких водних видів спорту; UAI (ultra all inclusive): сніданок+пізній сніданок, обід, полудник, вечеря, а також багатий вибір десертів, закусок, місцевих та імпортованих напоїв (може бути безкоштовне харчування в ресторанах страв різних народів світу).

При цьому UAI може мати також такі назви: Elegans AI; VIP AI; Super AI; Deluxe AI; Superior AI; Mega AI; Royal Class AI; ULTRA Deluxe AI; Excellent AI; Imperior AI; Max AI.

Сніданок для туриста в готелю може бути: а) Continental – континентальний (кава/чай, сік, булочка, масло); б) English – англійський (сік, кава/чай, яєчня, тости і масло); в) American – американський (континентальний + м'ясна нарізка і гарячі блюда); г) харчування за єдиним для усіх туристів меню; д) a la carte харчування - за меню з цінами страв та напоїв.

ДЖЕРЕЛА ТА ЛІТЕРАТУРА

1. Дурович А.А. Маркетинг в туризме: учеб. пос. / А.А. Дурович. – М.: Экономика, 2011. – 350 с.
2. Кудла Н.Є Маркетинг туристичних послуг: навч. посіб. / Н.Є. Кудла. – К.: Знання, 2011. – 305 с.
3. Правик Ю.М. Маркетинг туризму: підруч. / Ю.М. Правик. – К.: Знання, 2008. – 320 с.
4. Смирнов І.Г. Бізнесові і основи міжнародного туризму: навч. посіб. / І.Г. Смирнов. – К.: ВПЦ «Київський ун-т», 2007. - 124 с.
5. Смирнов І.Г. Міжнародний туристичний бізнес: навч.-мет. посіб. / І.Г.Смирнов, Н.В. Фоменко. – І.-Ф.: Галицька академія, 2009. – 155 с.
6. Smyrnov I.G. Marketing mix of sustainable tourism: case of the National Nature Park «Synevyr» // In «A new vole of marketing and communication technologies in business and society: local and global aspects»: Monograph / Ed. By Y.S. Larina, O.O. Romanenko. – USA, St. Louis, Missouri: PH «Science & Innovation Center, Ltd», 2015. – P. 433-446. DOI:

*Наталія Турияця
(Ужгород, Україна)*

РОЛЬ ТА ЗНАЧЕННЯ СУЧАСНИХ ІНФОРМАЦІЙНИХ ТЕХНОЛОГІЙ ДЛЯ ТУРИСТИЧНО-РЕКРЕАЦІЙНОЇ ДІЯЛЬНОСТІ РЕГІОНУ

Туризм безпосередньо пов'язаний з просторово-орієнтованими об'єктами. Протягом декількох років геоінформаційні технології використовуються менеджерами туризму для вирішення задач відображення туристичної привабливості регіону, або окремих туристичних та екскурсійних маршрутів, аналізу різних аспектів розвитку області в окремих регіонах тощо.

На території України в останні роки знайшли розвиток такі нетрадиційні види туризму, як сільський зелений, агротуризм, екотуризм, кінний, екстремальний (пригодницький, рафтинг, дайвінг, сноубординг, фрірайд, вейкбордінг, польоти на повітряних кулях і дельтапланах,), культурний, науковий, ностальгійний (етнічний), соціополітичний і промисловий [3].

Швидкими темпами розвивається в Україні і ностальгійний туризм [2]. В перекладі з грецької це означає «туга за батьківщиною, духовна слабкість за минулим». На сьогоднішній день, за перспективністю розвитку він поступається тільки сільському зеленому.

Все більше іноземців мають бажання відвідати історичну батьківщину своїх батьків, дідів, прадідів, або ж відвідати місця поховань своїх славетних одноплемінників. Прикладом на Поділлі, може бути щорічне масове паломництво брацлавських хасидів до Умані, Брацлава, Меджибожа, Славути, Полонного та інших міст регіону, на могили Беш Тови та його проповідників (цадиків). В Карпатському регіоні спостерігається значне поживлення відвідувань захоронень австро-угорських вояків часів Першої Світової війни.

У наступні роки прогнозується, що туристична галузь в Карпатах може очікувати на значний ажіотаж, оскільки у людей знизилася доходи, і є потреба в переході з туризму для багатого й вище середнього класу – до середнього й нижче середнього. А цей клас економічна основа нового європейського туристичного бренду «Карпати» – життя у сільських садибах, хостели, економ–мотелі, які зможуть дати відпочинок за принципом «належна якість – низькі ціни» [4].

Статистика свідчать – щороку Карпатський регіон загалом та Закарпатську область зокрема відвідують чимало туристів. Які чинники сприяють залученню туристів в Закарпаття? В першу чергу, це [1]:

1. м'який помірно-континентальний клімат, живописна природа з багатою і різноманітною рослинністю, наявність мінеральних вод, багатотисячолітні традиції і самобутня культура населення краю складають унікальний рекреаційний і соціальний потенціал, на основі якого сформувалися бальнеологічні й кліматичні курорти з санаторно-оздоровчими закладами державного та місцевого значення.

2. один із факторів курортних ресурсів Закарпаття – мінеральна вода. З 36 типів мінеральних вод, наявних в Україні, 32 типи є в Закарпатській області.

3. згідно з шкалою оцінки клімату рекреаційних районів територія області дістала оцінку "найкраща" за сумарною тривалістю сприятливих для відпочинку періодів.

4. мережа санаторно-курортних та туристично-рекреаційних об'єктів Закарпаття є однією з найбільших в Україні.

5. одним із найактуальніших напрямків розвитку туризму на Закарпатті є сільський туризм. Мальовничі місця регіону дозволяють вибрати відпочинок за вподобанням, поєднуючи його з оздоровленням цілющими джерельними водами та чистим гірським повітрям.

6. в області виділено 10 лікувально-оздоровчих рекреаційних зон, зокрема, Ужгородська рекреаційна зона та курорт Деренівка, Мукачівська та курорти Карпати і Синяк, Великоберезнянсько-Перечинська, Міжгірсько-Воловецька та курорт Сойми, Свалявська та курорт Поляна, Іршавська, Берегівська, Хустсько-Виноградівська та курорт Шаян, Тячівська, Рахівська та курорт Кваси.

Звичайно, перелічені чинники відіграють надважливу роль в процесах залучення якомога більшої кількості потенційних туристів на територію області. Якщо вести мову про основні положення стратегії економічного та соціального розвитку регіону (області), то однією з основних цілей, безумовно, є розвиток туризму та курортно-рекреаційної сфери, тобто промоція рекреаційно-туристичного потенціалу. Для цього необхідно:

1. стимулювати промоційні компанії рекреаційного та туристичного потенціалу (лікувальні курорти, курорти з мінеральними водами, зимові види спорту тощо);

2. сприяти створенню рекламно-інформаційного продукту рекреаційно-туристичного комплексу (веб-портал, мережа інформаційно-туристичних центрів, щорічна міжнародна виставка-ярмарок тощо);

3. створити впізнаваний бренд території; розробити регіональний культурний символічний імідж;

4. сприяти організації наукових та культурних заходів, які спрямовані на просування української культури та мистецтва на національному і міжнародному рівні;

Таким чином, можна з упевненістю стверджувати, що для якомога кращої промоції рекреаційно-туристичного потенціалу необхідно активно впроваджувати можливості, які надають сучасні інформаційні технології. Адже, в сучасних умовах існуючі проблеми інформаційного забезпечення туристичної галузі все частіше вирішуються шляхом використання, як в плануванні, так і в управлінні туризму географічних інформаційних систем. Досвід застосування географічних інформаційних систем (ГІС) засвідчив, що ГІС - це технологія, яка широко використовується, а крім того, можна також стверджувати, що дана технологія знаходиться в процесі пошуку нових шляхів використання.

Зважаючи на той факт, що географічні інформаційні технології є настільки поширеними і популярними, вони привернули увагу Всесвітньої Туристичної Організації (ЮНВТО), яка, серед різноманітних заходів, планує створення глобальної мережі обміну туристичною інформацією, яка б об'єднала існуючі регіональні системи в єдину міжнародну мережу [5].

Тобто, на сьогоднішній день, геоінформаційні технології займають важливе місце у формуванні концепції туристичної привабливості. Варто зазначити, що сучасний етап розвитку інформаційного суспільства в Україні характеризується загальносвітовими тенденціями розвитку мережевих серверних технологій та мобільних послуг зв'язку, які швидкими темпами змінюють підходи до світосприйняття в багатьох галузях, в тому числі і в туризмі.

Застосування геопросторових інформаційних технологій повинно сприяти розвитку туристичної галузі, зокрема, інтеграція географічних інформаційних систем (ГІС) з телекомунікаційними технологіями дозволяє впроваджувати геоінформаційне картографування в середовище віртуальної реальності. Актуальність таких понять як тривимірні карти міст, віртуальні прогулянки пов'язана з тим, що у XXI столітті сучасний турист бажає отримувати все більше інформації, яка повинна відповідати його зростаючим вимогам.

Вперше можливість подорожувати по вулицях міста, не відходячи від комп'ютера, з'явилася на Google картах, та із зрозумілих причин залишається найбільш прокачаною саме на цьому сервісі. "Панорами вулиць" можна порівняти з вивченням міст із супутників в реальному режимі часу.

Багато користувачів знайомі з сервісом Стріт в'ю (Street Views) на картах Google - насолоджуючись ефектом присутності ви можете здійснити віртуальну подорож за допомогою панорамних знімків місцевості. Google Street View надає користувачам можливість "поблукати" у тривимірній проекції вулиць через глобальну мережу Інтернет. Така функціональність стала можливою завдяки круговому фотографуванню місцевості з використанням спеціального обладнання в режимі реального часу.

Для простих користувачів, які не бажають створювати собі зайві проблеми, і стануть в нагоді "Панорами вулиць" - вони виступають повноцінною заміною супутникових карт, а також дають повний огляд визначеної ділянки місцевості.

Якщо користувач бажає прогулятися по найкрасивішим містам світу не виходячи з дому, або перед тим, як побувати безпосередньо в тому чи іншому місці, він має чудову нагоду скористатися можливостями таких сервісів як "Панорами вулиць", які нададуть йому багато корисної інформації. Зокрема, окрім прогулянки даний сервіс дає можливість:

- здійснити подорож по місту і подивитися визначні пам'ятки;
- спланувати маршрут поїздки в незнайомому;
- поділитися з друзями цікавими місцями, в яких ви побували;
- роздрукувати (за потреби) зображення.

Необхідно зауважити, що серед ключових напрямків розвитку геопросторових даних, варті уваги тенденції щодо зміни динаміки процесів збору даних за рахунок збільшення кількості сенсорів, що з'являтимуться в пристроях, які щоденно здійснюватимуть збір та надаватимуть користувачам геопросторові дані.

Крім того, поява нових незалежних систем супутникової навігації (GNSS) вимагатиме паралельного розвитку систем уніфікації. Протягом п'яти років, модернізація GNSS серйозно вплине на всі рівні визначення місця розташування - від додатків, що потребують геодезичної точності, таких як визначення орбіт низьковисотних супутників і системи попередження землетрусів і цунамі, до рівня звичайного споживача в телефонах і КПК. Позиціонування буде більш точним [6].

Для ефективного управління рекреаційною і туристичною діяльністю, перш за все, має бути розроблена і ефективно використовуватися орієнтована на рекреацію ГІС. Ефективно управляти – це швидко і оптимально вирішувати виникаючі проблеми в конкретній ситуації на основі її аналізу і прогнозування.

Протягом 10 років ймовірно, що всі смартфони (або ті пристрої, що прийдуть їм на зміну) будуть здатні знімати 360°-градусне 3D відео і передавати відео в реальному часі по бездротових мережах. Такі пристрої, безумовно, стануть в нагоді туристам, які, перебуваючи в туристичній подорожі, матимуть можливість передавати інформацію своїм колегам, які знаходяться, наприклад, в офісі і яким було б надзвичайно цікаво і корисно побачити те, що бачать вони. Дані пристрої також будуть встановлені на автомобілях, на перехрестях доріг і т.д. Такі пристрої, об'єднані в мережі, будуть генерувати дані, які в результаті об'єднаними, створять відео світу в реальному часі.

На підставі дослідження основних напрямків розвитку геопросторових інформаційних технологій в туристично-рекреаційній діяльності можна з упевненістю констатувати, що нові геопросторові технології розвиватимуться стрімкими темпами, адже на сьогодні невпинно зростає і в майбутньому зберігатиметься тенденція до зростання обізнаності суспільства в просторовій інформації.

ДЖЕРЕЛА ТА ЛІТЕРАТУРА

1. Закарпаття – санаторії та туризм: Статистичний збірник / Держкомстат України ; Головне управління статистики у Закарпатській області [за ред. Г. Д. Гриник; відп. за вип. О.А.Рябцева]. – Ужгород, 2010. – 100 с.
2. Александрова А.Ю. Международный туризм: Учебное пособие для вузов / А.Ю. Александрова. – М.: Аспект-Прес, 2001. – 464 с.
3. Вавилова Е.В. Основы международного туризма: Учебное пособие / Е.В. Вавилова. – М.: Гардарика, 2005. – 160 с.
4. Квартальнов В.А. Биосфера и туризм: Глобальное взаимодействие и экология, география научных исследований территорий туристского назначения, культура мира, системы туристских миграций, педагогика, социология и стратегия управления: [В 5 т.] / В.А. Квартальнов. Т. 3: Социальное пространство спорта и туризма. – М.: Наука, 2002. – 434 с.
5. Мельник А.В. Застосування географічних інформаційних технологій в туристично-рекреаційній діяльності // Зб. наук. пр. Військового інституту Київського національного університету імені Тараса Шевченка. – К.: ВІКНУ, 2009. – Вип. №19. – С.263-265.
6. Дубинин М., Мурый А. Будущие направления развития геопространственных данных. [Електронний ресурс]. – Режим доступу: GIS-Lab.info <http://gis-lab.info/qa/geotrends510.html>

Науковий керівник – кандидат географічних наук, старший науковий співробітник А.В.Мельник

ХАРАКТЕРИСТИКА ПРИРОДНИХ ТА КУЛЬТУРНО-ІСТОРИЧНИХ ЧИННИКІВ РОЗВИТКУ ТУРИЗМУ У КІРОВОГРАДСЬКІЙ ОБЛАСТІ

Основа територіальної організації туризму – наявність на цій території рекреаційних ресурсів. Виділяють такі їхні типи: природні, історико-культурні та соціально-економічні.

Природні рекреаційні ресурси формують компоненти ландшафтних комплексів. Їхні властивості повинні мати сприятливі для рекреаційної діяльності якісні та кількісні параметри, що відповідають потребам відпочинку, лікування та оздоровлення суб'єкта рекреації.

Рельєф залежно від ступеня розчленованості сприяє формуванню пішогохідного, гірськолижного, водного та інших видів відпочинку, зумовлює естетичність території.

Кліматичні характеристики повинні враховувати сонячний, температурний, вітровий режим, вологість повітря та опади, що оцінюють з урахуванням теплового стану людини та її потреб. Кліматичний комплекс також повинен охоплювати дані про стан повітря: чистоту, насиченість фітонцидами, ступінь іонізації. Кліматичні дані є основою для розрахунку середньорічної кількості сприятливих для кліматотерапії днів [8].

Гідрологічні складові потенційної рекреаційної зони також є сприятливим рекреаційним чинником. Ріки, озера, ставки, водосховища створюють можливість для водних видів спорту, прогулянок на воді, купання, любительського рибальства. Крім того, до водних плесів тяжіють водоплавні птахи, які є об'єктом спортивного мисливства. Наявність підземних мінеральних вод, пелоїдів свідчить про доцільність розвитку лікувально-оздоровчої рекреації на цій території. Доглянуті джерела стають для рекреанта під час походу головним постачальником питної води.

Компоненти ландшафтних комплексів, їхні властивості можуть сприяти, обмежувати або перешкоджати організації чи проведенню рекреаційної діяльності. Ландшафт комплексно відображає потенційні властивості природного середовища, тому для будь-якого проекту необхідне ландшафтне обґрунтування.

Історико-культурні рекреаційні ресурси мають пізнавальне значення і можуть бути використані для задоволення духовних потреб населення. Географічне довкілля – основа життєдіяльності етносу, тому пам'ятки культури, історії, архітектури, народної творчості є його надбанням, що відрізняється унікальністю і неповторністю, тож не може не привертати уваги туристів, адже людині завжди було притаманно цікавитися культурою та надбанням інших етнічних груп.

Соціально-економічні рекреаційні ресурси беруть участь у рекреаційній діяльності побічно. Вони формують матеріально-технічну базу перспективної території. Економічні параметри «продукції» рекреаційної діяльності залежать від різновиду рекреаційного ресурсу, його місцезнаходження, транспортної доступності, технології використання та екологічних характеристик, стану рекреаційного середовища. Ефективність рекреаційної діяльності функціональної зони значно залежить від розгалуженості об'єктів інфраструктури та кваліфікованих трудових ресурсів [9].

А тепер перейдемо до характеристики чинників розвитку туризму в Кіровоградській області.

Кіровоградська область розташована в центральній частині України. В околицях смт Добровеличківка (рис. 1.3.) знаходиться географічний центр України, позначений пам'ятним знаком, встановленим у 1990 р. Площа Кіровоградської області 24,6 тис. кв. км (14 місце в Україні).



Рис. 1.3. Розташування Кіровоградської області на карті України

Переважна частина території області знаходиться на правобережжі Дніпра. Лише смт Власівка розташоване на лівому березі. Крайня західна точка області лежить на південний захід від м. Гайворона, східна – збігається з берегом Дніпродзержинського водосховища поблизу с. Куцеволівка Онуфріївського району, північна – знаходиться на узбережжі Кременчуцького водосховища, південна – розташована на південь від с. Юріївки Бобринецького району. Область простягається із заходу на схід на відстань 335 км, а з півночі на південь – майже на 150 км. Вона розташована на відносно невеликій відстані від Чорного моря – приблизно 130 км.

Кіровоградська область на півночі межує з Черкаською, на північному сході з Полтавською, на сході та південному сході з Дніпропетровською, на півдні з Миколаївською та Одеською, на заході з Вінницькою областями України.

Кіровоградщина володіє значним туристично-рекреаційним потенціалом: це і помірно теплий клімат, і наявність родовищ мінеральних і радонових вод, а також природних і рукотворних пам'яток, інших визначних місць. Кіровоградщина особлива вже тим, що в її межах знаходиться географічний центр України. Тут є залишки земляних валів фортеці святої Єлизавети, заповідники «Хутір Надія» і «Карпенків край», дендропарки «Веселі Боковеньки» і Онуфріївський Чорний ліс, дохристиянське капище Монастирище, козацький хрест у Петрівському районі та ін. На території області розташовано 2656 пам'яток археології, а також 2491 пам'яток історії і монументального мистецтва [10, с.15].

Важливою умовою розвитку туризму на території області є кліматичні ресурси, оскільки вони визначають загальну комфортність умов відпочинку. Кіровоградська область належить до територій із кліматичним комфортом. Клімат області помірно-континентальний, недостатньо вологий, з чітко вираженими порами року.

В степовій та лісостеповій зонах області, особливу цінність мають гідрологічні рекреаційні ресурси, до яких відносять річки, озера, водосховища, мінеральні джерела. Річки Кіровоградщини належать до басейнів Дніпра і Південного Бугу, є річками рівнинного типу і мають широкі долини, що звужуються в місцях виходу кристалічних порід. На території області створено 84 штучних водосховища із загальною площею водного дзеркала 135 тис.га і 2185 ставків (загальна площа – 25628 га). За кількістю водосховищ і ставків область займає 3-4 місця в Україні, але багато з них потребує проведення спеціальних робіт із очищення та водо регулювання [10, с.30].

Придатними для активного відпочинку є прибережні території територій водосховищ (Кременчуцького та Дніпродзержинського на Дніпрі, Іскрівського на Інгульці, Лелеківського на Інгулі та ін.), берегові смуги Дніпра, Південного Бугу, Інгулу, Інгульця, Синюхи, Тясмина, Сухого Ташлику, Чорного Ташлику, Великої Висі, Інгулу, Інгульця, Ятрані та ін.).

Крім того, зазначені водосховища мають не тільки велику площу водної поверхні та значну протяжність, але й лісові насадження на берегах, що робить їх особливо привабливими для організації відпочинку. Вплив акваторії, підвищена іонізація, природна вентиляція, тривалий купальний сезон (близько 90 днів), велика кількість днів із сприятливо-комфортною температурою повітря (в літній час, наприклад, 25 – 27 днів на місяць) – основні фактори, притаманні зазначеним місцевостям. Сприятливі кліматичні умови мають і території, що зайняті лісовими масивами.

Річка Південний Буг є найбільш пристосованою для купання і використання її зі спортивно-оздоровчою метою – байдарковий спорт, річковий туризм (середня температура води влітку +20° ...+24°, середні глибини 2,5 – 5м) [11].

У рекреаційних потребах населення провідне місце належить відпочинку на природі. Важливим чинником, що сприяє залученню відпочивальників і створює належні природні умови для відпочинку, особливо у поєднанні з іншими видами ресурсів, є рослинні ресурси. Окрім всього, вони здійснюють суттєвий вплив на цілющі якості клімату території, виконують функції водорегулювання, водоохорони, ґрунтозахисну і сприяють створенню пейзажного різноманіття.

Кіровоградська область недостатньо забезпечена лісовими ресурсами. Ліси і лісонасадження становлять близько 7% території області. Їх розміщення вкрай нерівномірне, в лісостеповій зоні – 83,3 тис. га, в степовій – 10,2 тис. га. Основні лісові масиви області зосереджені в лісостеповій зоні на південних відрогів Придніпровської височини і представлені урочищами на вододілах – Чорний ліс, Нерубаївський ліс, Дмитрівсько-Чутянський ліс, Голоче, Зелена брама та ін. У степовій зоні розташовані невеликі байрачні ліси, степові чагарники. На північному сході області, у Придніпров'ї, насаджені соснові ліси на пісках. Зважаючи на сприятливість лісових масивів для відпочинку, а також цілющі якості деяких порід дерев (наприклад соснових лісів), одним із аспектів розвитку туризму в області є розширення території лісів. В області прийнято комплексну програму по розвитку, відтворенню лісових масивів, якою передбачено довести показник лісистості до 10%. Останні 2–4 роки висаджується близько 250 – 300 га нових насаджень, серед яких такі породи, як дуб, ясен, берест, в'яз, клен, липа, граб та деякі інші. Окрасою краю і місцем відпочинку є 400-річні дуби, цілющі джерела.

Зазначимо, що особливу групу рослинних рекреаційних ресурсів на території області утворюють природоохоронні території (заказники, дендропарки, пам'ятки природи, парки-пам'ятки садово-паркового мистецтва), частина із яких поєднує виконання рекреаційної та культурно-історичної функції (наприклад,

дендропарк „Веселі Боковеньки” і Онуфріївський Чорний ліс, заповідники „Хутір Надія”, „Карпенків край” та ін.).

Бальнеологічні рекреаційні ресурси представлені родовищами мінеральних вод на території Знамянського, Олександрійського, Новоукраїнського, Новгородківського районів (відомі марки: „Іванкова криниця”, „Холодні ключі”, „Кришталева”, „Кам’янецька”, „Гусарське урочище” та ін.).

Мінеральні води сіл Петрове і Васіне (Знамянський район) прісні, карбонатно-натрієво-кальцієвого типу. Мінералізація – 0,7 г/л, температура - +11°. Вода має бальнеологічну цінність як радонова. Дебіт свердловин – 2,0 – 8,6 куб.м/год. В селі Войнівка (Олександрійський район) зустрічаються гідрокарбонатно сульфатно-натрієві води з вмістом радону. Азотні сульфато-хлоридні, натрієво-кальцієві води біля смт. Новомиргорода містять радон, бром, йод, фтор у невеликих кількостях.

Культурно-історичний потенціал Кіровоградщини становлять: 5940 пам’яток, з них 2656 – пам’ятки археології, зокрема, трипільські поселення в Новоархангельському та Гайворонському районах, царські кургани в Знамянському та Новоукраїнському районах, головне святилище скіфів – Ексампей в Новоукраїнському районі; 2362 – пам’ятки історії; 29 – пам’ятки монументального мистецтва; 893 – пам’ятки архітектури та містобудування зокрема, фортеця святої Єлисавети у м. Кіровограді, Свято-Хрестовоздвиженська церква-усипальниця у с. Розумівка Олександрівського району. Кіровоградщина має значну кількість культурно-історичних пам’яток різних епох, що охоплюють період від палеоліту до нашого часу. Під охороною держави знаходяться 1320 нерухомих пам’яток історії, археології, архітектури, монументального мистецтва [12].

Наразі можна говорити про те, що практично усі райони області забезпечені рекреаційними ресурсами. Акцент залежно від території дещо різниться. Олександрійський, Знамянський, Новомиргородський мають привабливість завдяки рослинним ресурсам, Світловодський, Гайворонський, Голованівський, Онуфріївський завдяки гідрологічним, Бобринецький, Устинівський, Долинський, Новоукраїнський – за рахунок культурно-історичних пам’яток. В перспективі розвиток нових видів рекреаційної діяльності зростатиме завдяки вирішенню певних проблем, а саме збереженню культурно-історичної спадщини, збереженню й примноженню лісових ресурсів, контроль за екологічним станом, впровадження природоохоронних заходів, удосконалення правової бази тощо.

Отже, можна зробити висновок, що Кіровоградщина володіє значним туристично-рекреаційним потенціалом: це і помірно теплий клімат, і наявність родовищ мінеральних і радонових вод, а також природних і рукотворних пам’яток, інших визначних місць. Кіровоградщина особлива вже тим, що в її межах знаходиться географічний центр України.

Природними чинниками для розвитку туризму в Кіровоградській області є досить велика кількість річок, озер, водосховищ та мінеральних джерела. На території області протікає дві великі річки: Дніпро, довжина в межах області складає – 68 км або 6% від усієї його протяжності в межах України; Південний Буг, довжина в межах області – 84 км або 10% від його загальної довжини; 8 середніх річок: притоки Дніпра – Тясмин (30 км), Інгулець (176 км); притоки Південного Бугу – Синюха (90 км), Велика Вись (166 км), Ятрань (50 км), Чорний Ташлик (106 км), Інгул (175 км), Висунь (16 км), а також придатними для активного відпочинку є прибережні території водосховищ та берегові смуги.

Культурно-історичними чинниками для розвитку туризму є надзвичайно багатий потенціал. За даними «Головного управління статистики у Кіровоградській області» в області нараховується 5940 пам’яток, з них 2656 – пам’ятки археології; 2362 – пам’ятки історії; 29 – пам’ятки монументального мистецтва; 893 – пам’ятки архітектури та містобудування.

Отже, можна зробити висновок, що Кіровоградська область дуже насичена пам’ятками культури і архітектури, і це є досить сприятливим для розвитку туризму в області.

ДЖЕРЕЛА ТА ЛІТЕРАТУРА

1. Рутинський М.Й. Географія туризму України [Текст]: навч.-метод. посібник / М.Й. Рутинський. – [2-ге вид., перероб. і доп.]. – К.: Центр навч. літератури, 2004. – 160 с.
2. Гавриленко О.П. Екогеографія України [Текст]: навч. посібник / О.П. Гавриленко. – К.: Знання, 2011. – С. 312.
3. Заповідні куточки Кіровоградської землі. – К.: Артур-А, 2010. – 240 с.
4. Козир І.А., Шевченко С.І. Історія рідного краю (навчальний посібник). – Кіровоград: РВЦ КДПУ, 2010. – 72 с.
5. Колотуха О.В. Ресурсно-туристський потенціал Кіровоградської області / О.В. Колотуха. – Кіровоград, 2002. – 68 с.

Науковий керівник – кандидат психологічних наук, доцент О.О.Холодова

ХАРАКТЕРИСТКА ТУРИСТСЬКО-РЕКРЕАЦІЙНОГО НАПРЯМУ РОЗВИТКУ ТУРИЗМУ

Здоров'я суспільства у сумі складає здоров'я нації, її національне багатство. Здоров'я можна зберегти через рекреаційні послуги, тому рекреація (підтримання і відновлення) повноцінного здоров'я повинно бути предметом особливої турботи держави. Одним із способів підтримки та відновлення здоров'я є туризм.

Адже туризм – це активний відпочинок, «...під час якого відновлення працездатності поєднується з оздоровчими, пізнавальними, спортивними та культурно-розважальними цілями». І одна з найважливіших функцій туризму – саме оздоровча, або рекреаційна (rekreasia (лат.) – відновлення). Туризм як різновид рекреації, активного відпочинку сприяє зміцненню здоров'я людини, відновленню її працездатності і таким чином – через відновлення робочої сили – підвищенню продуктивності суспільної праці [1, с. 24].

Розглянемо значення терміну «рекреаційний туризм». На нинішньому етапі вивчення туризму немає єдиної думки стосовно визначення поняття «рекреаційний туризм» та його складу.

Відомо, що туризм – це багатогранне явище, тісно пов'язане з економікою, історією, географією, архітектурою, медициною, культурою, спортом та іншими науками. Існує багато поглядів на туризм як на галузь господарства, так і на міжгалузевий комплекс або ринок, де туристське підприємство з продукції різних галузей формує туристський продукт. Під туризмом прийнято розуміти [1, с. 35]:

1. Одну з форм міграції населення, що характеризується тимчасовим його переміщенням з одного району країни до іншого, або з однієї країни до іншої; всі види пересування, не пов'язані зі зміною місця проживання та роботи.
2. Систему подорожей, що здійснюється на підставі міжнародних угод з урахуванням діючих міжнародних звичаїв.
3. Форму розумового та фізичного виховання, яка реалізується через низку соціально-гуманітарних функцій.
4. Популярна форма організації відпочинку, проведення дозвілля.
5. Система та форма використання вільного часу і за допомогою сфери послуг у подорожах, що поєднує відпочинок зі зміцненням здоров'я людини, підвищенням її загальної культури і освіти і справляє на неї виховний вплив, ефективний засіб пізнання, підвищення культурного рівня особистості.
6. Манільська декларація світового туризму (Філіппіни, 1980 р.) визначає його як один з видів активного відпочинку, що являє собою подорож, яка здійснюється з метою пізнання тих чи інших районів, нових країн і поєднується в ряді країн з елементами спорту. Крім того, туризм розглядається як діяльність, що має важливе значення в житті народів з огляду на безпосередній вплив на соціальну, культурну, освітню та економічну області життя держав та їх міжнародні відношення.
7. Діяльність осіб, які подорожують та перебувають в місцях, що знаходяться поза межами їх звичайного середовища, протягом періоду не більше одного повного року, з метою відпочинку, діловими та іншими цілями. Особлива форма пересування людей по маршруту, з метою відвідування конкретних об'єктів або задоволення певного спеціалізованого інтересу.
8. Організація Об'єднаних Націй визначає туризм як активний відпочинок, що впливає на зміцнення здоров'я, фізичний розвиток людини, пов'язаний з її пересуванням за межами постійного місця проживання. Туризм висвітлюється і як вид подорожі, що здійснюється для відпочинку, освітніх, ділових, любительських та спеціалізованих цілей.
9. Галузь економіки нематеріальної сфери (індустрія туризму) по обслуговуванню людей, що знаходяться поза місцем постійного проживання; як суспільно-організовану економічну діяльність, спрямовану на виробництво товарів і послуг для задоволення потреб людей, що знаходяться за межами постійного місця проживання.
10. Діяльність осіб, які подорожують і перебувають у місцях, що знаходяться за межами їхнього звичайного середовища протягом періоду, що не перевищує одного року підряд, з метою відпочинку, діловими та іншими цілями.

Також можна навести визначення туризму деякими науковцями, а саме: О.О. Бейдик визначає туризм, як форму масового подорожування та відпочинку з метою ознайомлення з навколишнім середовищем, що характеризується екологічною, освітньою та іншими функціями [2, с. 95]. Згідно з визначенням Світової Туристичної Організації (UNWTO), туризм є похідним від французького “tour” (прогулянка, поїздка) і являє собою подорожі у вільний час, пов'язані з виїздом за межі постійного місця проживання з оздоровчими, пізнавальними, спортивними, культурними та розважальними цілями [3].

О. Любіцева визначає туризм як мобільну форму споживання й рекреаційної діяльності, основу на доланні простору та пов'язану з територією, характером середовища (не тільки природного, а й соціально-культурного та економічного середовища людської діяльності) [4, с. 13].

Таки чином, туризм - явище поліфункціональне. Серед основних функцій туризму слід зазначити рекреаційну, соціальну, культурну, екологічну, економічну, просвітницьку і виховну. В принципі будь-який

різновид туризму може розглядатися як тією або іншою мірою рекреаційний. Саме туризм у сучасному світі сприймається як головна форма рекреаційної діяльності, перетворившись на потужну самостійну галузь нематеріального виробництва, яка задовольняє рекреаційні потреби.

Перейдемо до дослідження поняття «рекреація». Досить поширеною є думка, що «рекреація» - поняття значно ширше, оскільки включає практично всі види діяльності людини у її вільний від роботи час, який вона проводить поза своїм постійним помешканням, тоді як «туризм» - поняття вужче і глибше, оскільки цей процес супроводжується споживанням відповідних послуг, тобто купівлею певної продукції/товару чи послуг і використанням ресурсного потенціалу території.

У вітчизняній та зарубіжній літературі до сих пір немає єдиного підходу до визначення поняття «рекреація», так як феномен рекреації не став ще предметом систематичного вивчення і його межі досить розмиті. В зв'язку з цим, виникають великі труднощі у визначенні кола понять, пов'язаних з рекреаційною діяльністю. Це пояснюється низкою причин. По-перше, не існує єдиного міжнародного термінологічного стандарту з даної тематики. В різних країнах переважають різні трактування понять і термінів, пов'язаних з рекреацією. По-друге, в нашій країні не існує єдиної теорії, в якій було б точно визначено коло основних понять, пов'язаних з рекреацією. В даних умовах спостерігається повний плюралізм думок. По-третє, в силу різних причин такі поняття як рекреація, туризм, відпочинок, екскурсія, вільний і рекреаційний час, дозвілля та інші в реальних умовах найчастіше важко розрізнити.

В сучасній літературі, виданій в останні роки, спостерігається перехід до нового бачення рекреації. Зокрема, В.А. Квартальнов в одній із своїх останніх робіт («Енциклопедія туризму») дає наступне визначення даного поняття. «Рекреація – це розширене відтворення фізичних, інтелектуальних та емоційних сил людини; будь-яка гра, розвага і т.п., які використовуються для відновлення фізичних і розумових сил; сегмент індустрії дозвілля, який найшвидше розвивається, і який пов'язаний з участю населення в активному відпочинку на відкритому повітрі, і який припадає найчастіше на уїк-енд; перебудова організму і людських популяцій, яка забезпечує можливість активної діяльності за різних умов, характеру і змін навколишнього середовища; цивілізований відпочинок, який забезпечується різними видами профілактики захворювань в стаціонарних умовах, екскурсійно-туристськими заходами, а також в процесі занять фізичними вправами» [5, с. 153].

Сукупність природно-кліматичних і соціокультурних умов для рекреаційної діяльності людини визначає об'єкт рекреації, а рекреанти(люди), які ведуть рекреаційну діяльність – суб'єкт рекреації.

У Західному науковому світі дослідження рекреації тривалий час розвивалося незалежно від досліджень туризму. Традиційно туризм розглядався як комерційний економічний феномен, що базується на приватній основі. На противагу такому підходу рекреація і парки вивчалися як ресурс загальнодержавного використання і поширення. Тому дослідження рекреації фокусувалося на державному секторі. Вивчалися проблеми управління незайманою природою, неринкове оцінювання й аналіз рекреаційного досвіду.

Натомість, більшість дослідників все ж таки виділяють рекреаційний туризм в окремий підвид туризму. Розглянемо класифікацію видів туризму (таблиця 1.1.), яку наводить Пуцентейло П.Р. [6, с. 35]

Таблиця 1.1. Класифікація видів туризму

Класифікаційна ознака	Види туризму
1 Географічний принцип	1.1. Внутрішній 1.2. Міжнародний
2 Напрямок туристського потоку	2.1. В'їзний 2.2. Виїзний
3 Мета поїздки	3.1. Рекреаційно-оздоровчий 3.2. Розважальний туризм 3.3. Подієвий туризм 3.4. Професійно-діловий туризм 3.5. Науково-пізнавальний (конгресний) 3.6. Спортивний відпочинок 3.7. Шоп-тур

Отже, існує близько одинадцяти ознак, за якими класифікують туризм і за однією з найбільш важливих ознак (мета подорожі) на першому місці виділяють саме рекреаційно-оздоровчий туризм.

Рекреаційний туризм - це подорож задля відпочинку, оздоровлення або лікування, яку здійснюють за безпосереднього використання природних властивостей клімату, мінеральних вод, грязі, привабливих ландшафтних та інших ресурсів.

Рекреаційний туризм структурують на лікувальний і відпочинково-оздоровчий (рис. 1.1). Ці підвиди відмінні, але доповнюють один одного. Так, відпочинково-оздоровчі потреби можна задовольняти на рекреаційних об'єктах загальної спеціалізації, а лікувальні - на спеціалізованих курортних закладах.

Під час задоволення відпочинково-оздоровчих потреб застосовують лікувальні процедури і, навпаки, в лікувальному туризмі - елементи активного відпочинку. Однак центральне місце в рекреаційному туризмі посідає лікувальний (курортно-лікувальний або лікувально-оздоровчий) туризм, який вважають традиційним

видом, що розвивається в районах зі сприятливим кліматом і з наявністю лікувальних ресурсів або в місцях, де розроблені технології лікування тих чи інших захворювань.

Значення лікувального туризму в сучасних умовах зростає. Оскільки на стан здоров'я людей негативно впливають прискорені темпи життя, які супроводжуються стресовими ситуаціями, насиченістю інформаційних потоків, несприятливою екологічною ситуацією [7].



Рисунок 1.1. Види рекреаційного туризму

Рекреаційний туризм включає заходи, спрямовані на розширене відновлення фізичних, інтелектуальних та емоційних сил людини. Він передбачає переміщення людей у вільний час з метою відпочинку та відновлення душевних сил. Це вид оздоровчо-рекреаційної діяльності, який поєднує в собі заходи лікувального і спортивного характеру, що додає йому популярності завдяки змозі одночасно відновлювати своє здоров'я та отримувати значну кількість нових вражень через зміну обстановки. Останнє важливе, зокрема, з огляду на те, що сучасне життя для багатьох людей пов'язане зі стресами. Відправляючись на відпочинок, туристи проводять певний період часу в нових місцях, беруть участь в екскурсіях, походах, розважальних заходах тощо. Рекреаційний туризм загалом посідає середнє положення між оздоровчим і спортивним туризмом. Він виконує такі основні функції (рис.1.2.):

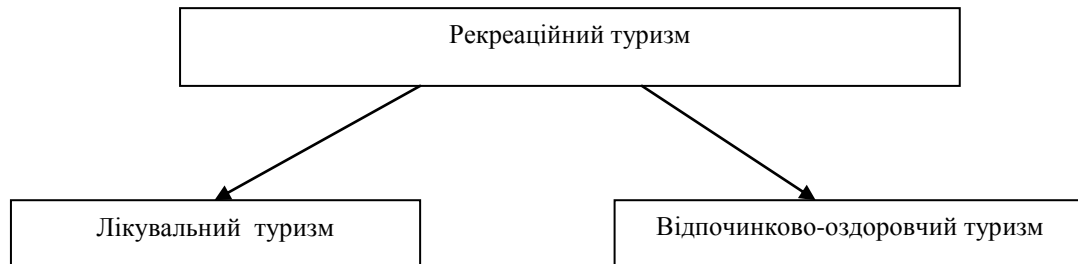

Рисунок 1.2. Види функцій рекреаційного туризму

У рекреаційному туризмі діють такі фактори відпочинку та оздоровлення: 1) м'язова активність (фізичне тренування); 2) незвичний режим навантажень, харчування, сну; 3) зміна обстановки; 4) природні рекреаційні ресурси.

Розвиток рекреаційного туризму потребує наявності рекреаційних ресурсів, які належать до природного або культурного потенціалу того чи іншого регіону. Рекреаційні ресурси – це складна керована й частково самокерована система, що складається із взаємопов'язаних підсистем, а саме:

- 1) туристів, які відпочивають;
- 2) природних і культурних територіальних комплексів;
- 3) інфраструктури і відповідних технічних систем;
- 4) керуючих органів та обслуговуючого персоналу.

До складу природних характеристик належать: площа і характер рекреаційної території, комфортність клімату, наявність водних (насамперед бальнеологічних) об'єктів, естетичні особливості ландшафтів і т. п. Оптимальне поєднання цих характеристик забезпечує необхідну основу для розвитку рекреаційного туризму.

Можна виділити такі основні ознаки сучасного рекреаційного туризму (в його активних формах): 1) використовуються активні засоби (походи, розважальні заходи, екскурсії, прогулянки, змагання тощо); 2) використовуються технології видів спорту (гірськолижного, водного слалому, підводного плавання, кінного

спорту, ігрових видів спорту тощо); 3) основну роль відіграє оздоровчо-рекреаційна рухова активність; 4) більшість заходів включають культурно-пізнавальні, інтелектуальні та емоційні компоненти; 5) окремі заходи носять розважальний (гедоністичний) характер; 6) вони здійснюються переважно в природних умовах.

Рекреаційний туризм є одним із найпоширеніших видів оздоровчо-рекреаційної рухової активності. Значною мірою це пов'язано з тим, що він не потребує значних витрат і використання спортивних споруд: "стадіоном" у ньому виступає сама природа з її цілющими факторами. Відіграє свою роль і необхідність відновлення сил, які людина втрачає у процесі трудової діяльності і повсякденного спілкування.

Таким чином, рекреаційна функція є однією із основних функцій сучасного туризму, тому один із видів, в якому дана функція переважає і називається рекреаційним туризмом.

Розглядаючи рекреаційний туризм, можна дати таке визначення, що це подорож задля відпочинку, оздоровлення або лікування, яку здійснюють за безпосереднього використання природних властивостей клімату, мінеральних вод, грязі, привабливих ландшафтних та інших ресурсів. Отже, рекреаційний туризм разом із його видами – лікувальним і відпочинково-оздоровчим туризмом – у сучасних умовах розвитку туризму є найпоширенішими у світі.

ДЖЕРЕЛА ТА ЛІТЕРАТУРА

1. Бейдик О.О. Рекреаційно-туристські ресурси України: методологія та методика аналізу, термінологія, районування: монографія / О.О. Бейдик. – К.: ВПЦ «Київський університет», 2009. – 395 с.
2. Бейдик О.О. Словник-довідник з географії туризму, рекреології та рекреаційної географії / О.О. Бейдик. – К.: Палітра, 2008. – 86 с.
3. Визначення туризму Світовою Туристичною Організацією [Електронний ресурс]. – Режим доступу: http://tourlib.net/wto/WTO_highlights_2014.pdf
4. Любіцева О.О. Ринок туристичних послуг (геопросторові аспекти) / О.О. Любіцева. – К.: Альтерпрес, 2007. – 436 с.
5. Квартальнов В.А. Стратегический менеджмент в туризме. М.: Финансы и статистика, 2008. – С. 12.
6. Пуцентейло П.Р. Економіка і організація туристично-готельного підприємства: Навчальний посібник. – К.: Центр учбової літератури, 2009. – 344 с.
7. Фоменко Н.В. Рекреаційні ресурси та курортологія [Текст] / Н.В. Фоменко. – К.: Центр навч. літератури, 2007. – 312 с.

Науковий керівник – кандидат психологічних наук, доцент О.О.Холодова

СЕКЦИЯ: ГОСУДАРСТВЕННОЕ УПРАВЛЕНИЕ

*Олександр Чорновол
(Петрівка, Україна)*

УПРАВЛІННЯ ЯКІСТЮ ПРОФЕСІЙНОЇ ПІДГОТОВКИ ФАХІВЦІВ АГРАРНОЇ СФЕРИ

На даному етапі розвитку економіки України актуальною залишається необхідність підвищення рівня професійно-творчої компетентності фахівців-аграріїв за умов динамічного інноваційного соціально-економічного розвитку аграрного сектора економіки України [6]. Не зважаючи на досить високі досягнення вітчизняної освітньої системи підготовки кадрів аграрної сфери, вона не забезпечує потрібної якості. За даними науково-методичного центру вищої аграрної освіти, нині не задоволені своєю практичною підготовкою 47 % випускників аграрних вузів [7, с.110]. Це зобов'язує глибше аналізувати тенденції в професійній освіті, розробляти і впроваджувати сучасні дидактичні системи, які б забезпечували високу якість освітніх послуг. Проблема якості освіти в Україні ніколи ще не набувала такого важливого ідеологічного, соціального, економічного і технічного значення, як нині. Як зазначалось С. М. Ніколаєнком: «У разі систематичних помилок у методології управління якістю освітнього процесу втрати впливатимуть на інтелектуальний потенціал країни, що в підсумку може позначитися на національній безпеці України» [5, с. 4]. Висунення проблеми якості на перший план визначається певними обставинами.

По-перше, від якості людських ресурсів залежить рівень розвитку країни та її глобальної економічної конкурентоспроможності.

По-друге, якість освіти набуває все більшого значення в забезпеченні конкурентоспроможності випускників вищої школи на ринку праці.

По-третє, специфіка управління якістю освіти полягає в тому, що управління діяльністю людини, яка є об'єктом педагогічного впливу, здійснюється через її психічну діяльність, унаслідок чого навчання містить певний елемент невизначеності.

По-четверте, якість професійної підготовки фахівців – невід'ємна вимога вищої освіти в процесі інтеграції до європейського освітнього простору. Зазначені вимоги зумовлюють радикальну організаційну перебудову освітнього процесу у вищих навчальних аграрних закладах з упровадженням асинхронної системи навчання; кредитно-модульної організації навчального процесу; дидактичних основ активізації самостійної роботи студентів; дворівневої моделі підготовки фахівців-аграріїв. Зважаючи на концептуальні напрями розвитку вищої освіти України, нині перевагу слід надавати управлінській концепції організації навчального процесу – моделюванню творчого освітнього середовища викладачем і самостійній роботі студента. За таких умов викладач має стати каталізатором навчальної активності студентів, що спонукала б до генерування творчих ідей, забезпечення професійної самореалізації особистості та формування її кваліфікаційного рівня.

Мета статті – проаналізувати сучасні підходи щодо формування дидактичної системи управління якістю навчально-виховного процесу підготовки творчо обдарованих фахівців аграрної сфери в умовах дворівневої педагогічної моделі управління навчально-творчою діяльністю студентів.

На основі результатів пошукових педагогічних досліджень [4] пропонується вдосконалити якісні аспекти процесу підготовки кадрів аграрного профілю за педагогічним напрямом, що ґрунтується на дидактичній концепції управління навчально-творчою діяльністю. Ця концепція базується на впровадженні управлінських функцій в освітнє середовище, реалізації дворівневої моделі функціонального впливу на навчально-творчу діяльність (НТД) студентів та високому рівні інформаційно-дидактичного забезпечення і технологізації навчального процесу. Дослідження технологічного підходу надають підставу вважати, що процес підготовки кадрів, побудований з позиції педагогічної технології, перетворює навчання на виробничо-технологічний процес з гарантованим результатом [1; 2; 4]. Важливо зазначити, що навчально-творча діяльність і процес формування творчих здібностей фахівців визначаються, насамперед, програмованим блоком управління, який містить елементи управління, спі-вуправління та самоуправління.

Самоуправління НТД – це такі функції студента, як: самомотивація, самопланування, самоорганізація, самоконтроль, саморегулювання, які сприяють активізації навчально-творчої діяльності і, в результаті, досягнення основної мети – сформованості професійно-творчої компетентності фахівця аграрної сфери. При цьому самоуправління є наслідком регуляторної діяльності викладача і результатом суб'єкт-суб'єктної взаємодії викладача зі студентом. Доказом цієї тези є висновки П. Ф. Каптерева, який наголошує на необхідності створення умов саме для творчого саморозвитку людини, коли: «...закони, форми, правила й істини відкриваються і виробляються самими учнями під керівництвом учителя» [3, с. 28]. Для того, щоб досягти сформованості професійно-творчої компетентності кадрів аграрного профілю, необхідно визначитися з критеріями якості, зазначеними в професійно-кваліфікаційній моделі фахівця, які мають співвідноситися з результативністю, продуктивністю та економічністю. При цьому результативність визначатиме кількісні і якісні показники сформованості знань, умінь та навичок спеціаліста, продуктивність – термін опанування творчого досвіду, а економічність – економію витрат і соціально-економічний ефект від упровадження

педагогічної технології. Розглянемо аналіз якісних змін рівня сформованості творчого досвіду студентів за часом педагогічного експерименту на прикладі дисциплін управлінського циклу

Аналізуючи тенденції якісних змін рівня сформованості творчого досвіду в динаміці можна відзначити таке. Абсолютні показники зміни рівня сформованості творчого досвіду (визначається показником ЗПТД) для експериментальних груп збільшуються на 0,54 бали, а для студентів контрольних груп – на 0,37 бали. Приріст ЗПТД у відносних показниках для студентів експериментальних груп склав 45,9 %. Загальний показник сформованості творчого досвіду фахівців експериментальних груп склав 3,3 проти 2,6 у контрольних групах. Також за експериментами виявлено тенденцію підвищення рівня сформованості творчого досвіду від першого до останнього курсів для всіх студентів, що відображає загальні дидактичні закономірності впливу освітніх технологій на рівень професійно-творчої компетентності. Дані експериментів підтверджують гіпотезу автора про те, що організація навчального процесу в системі управління НТД сприяє постійному творчому професійному зростанню фахівців, що забезпечується відповідними показниками якості освітнього продукту [4, с. 45]. Рівень залишкових знань студентів є одним з основних результуючих показників якості навчально-творчої діяльності, що визначають ефективність педагогічної технології. За даними педагогічних експериментів, залишкові знання студентів, які навчалися за дворівневою педагогічною технологією управління навчально-творчою діяльністю, склали через рік 78 %, а в студентів, що працювали за традиційною методикою – 67 %. Простежимо якісні зміни у формуванні творчої особистості фахівців-аграріїв. Під час експерименту сформовані експериментальні й контрольні групи за економічним, агрономічним та інженерним напрямками підготовки. Експериментальні групи працювали в умовах зміни організаційно-педагогічних умов, які варіативно брали участь у експерименті. Студентам були створені сприятливі умови освітнього середовища, в якому вони мали можливість індивідуалізувати темп опанування навчального матеріалу, вільно обирати дидактичні форми вивчення дисципліни, реалізовувати власні творчі новації. При цьому студенти брали активну участь у нетрадиційних ігрових формах активізації навчального процесу; розробляли тематичні кросворди; готували наукові роботи; проводили наукові семінари і конференції; започаткували освітню студію «Школа молодого лідера».

Аналіз якості навчально-творчої діяльності студентів за контролем залишкових знань дав можливість ознайомитися з організацією наукових заходів державного рівня, сформувати вміння щодо управління суспільними процедурами, стати авторами наукових публікацій. Педагогічні експерименти довели, що під час організації навчального процесу за дворівневою педагогічною технологією управління навчально-творчою діяльністю кількість творчих консультацій викладачів зі студентами в експериментальних групах зростала порівняно з контрольними більше ніж у два рази. При цьому висока активність навчально-творчої діяльності студентів виявлялася відразу після представлення викладачами технологічної картки-пам'ятки вивчення дисципліни і не згасала до останніх занять, що позитивно впливало на кінцевий результат – формування творчої особистості майбутнього фахівця-аграрія. У результаті більше 75 % студентів експериментальних груп отримали залік «автоматом». Особливістю експерименту було активне залучення студентів до самоуправління НТД через макрорівень педагогічної технології управління навчально-творчою діяльністю. Для цього нами було створене творче освітнє середовище, яке дозволяло студентам максимально самостійно приймати рішення щодо самоорганізації НТД. Наприклад, з урахуванням підсумків виробничих практик студенти готували науково-виробничі презентації для абітурієнтів; самостійно організовували і проводили наукові семінари та конференції; започаткували конкурс стіннівок до дня працівника сільського господарства для студентів молодших курсів. Важливим напрямом управління якістю професійної підготовки студентів була організаційно-наукова та методична роботи. Більшість студентів набули лідерських навичок, беручи участь в організації роботи наукового центру дидактики менеджмент освіти, студентського наукового товариства, спілки молоді і студентів. Ці умови в цілому визначили загальний позитивний ефект від упровадження дворівневої педагогічної технології порівняно з традиційною системою навчання.

Висновки. Для підвищення якості освітньо-виховного процесу підготовки фахівців аграрної сфери обґрунтовано модель дворівневої педагогічної технології управління навчально-творчою діяльністю, яка визначається системою управління, співуправління та самоуправління. Вона дозволяє студентській аудиторії активніше здобувати системні знання, набувати вмінь, навичок, творчого і соціального досвіду; стимулює пізнавальну діяльність, що позитивно впливає на якісні показники ефективності виробничої діяльності майбутніх фахівців-аграріїв.

Перспективи подальших наукових досліджень обраного напрямку вбачаємо в таких аспектах:

- розробці моделі формування творчої особистості фахівця-аграрія на основі впровадження інноваційних педагогічних технологій, удосконалення дидактичних моделей, методів, форм та засобів навчання;
- оптимізації критеріїв якості підготовки фахівців, які мають бути відображені в методичних рекомендаціях для самостійної та індивідуальної роботи студентів;
- розробці освітньо-професійних програм підготовки фахівців-дослідників креативного типу за напрямками професійно-творчої компетентності.

ДЖЕРЕЛА ТА ЛІТЕРАТУРА

1. Беспалько В. П. Слагаемые педагогической технологии / В. П. Беспалько. – М.: Педагогика, 1989. – 192 с.
2. Дмитренко Т. О. Системний аналіз педагогічної технології / Т. О. Дмитренко // Напрямки наукових досліджень кафедри педагогіки: зб. наук. пр. ХДПУ ім. Г. С. Сковороди ; за ред. В. І. Лозової. – Х. : ХДПУ, 1997. – С. 67–70.
3. Каптерев П. Ф. Эвристическая форма обучения в народной школе / П. Ф. Каптерев // Антология педагогической мысли России второй половины XIX – начала XX века. – М. : Педагогика, 1990. – С. 28–36.
4. Нагаєв В. М. Дидактичні основи управління навчально-творчою діяльністю при підготовці аграрних менеджерів / В. М. Нагаєв // Управління якістю підготовки менеджерів: матеріали всеукр. наук.-метод. семінару. – Х. : ХНАУ, 2006. – С. 42–46.
5. Ніколаєнко С. М. Якість вищої освіти в Україні: погляд у майбутнє / С. М. Ніколаєнко // Вища школа. – 2006. – № 2. – С. 3–22.
6. Про затвердження Комплексної програми підтримки розвитку українського села на період до 2015 року: постанова Кабінету Міністрів України // Економіка АПК. – 2007. – № 1. – С. 3–34.
7. Хоменко М., Іщенко Т. Прогностичні тенденції підготовки фахівців для аграрного сектору економіки // Вища школа : Наук.-практ. ви- дання. – 2004. – № 5–6. – С.107–114.

СЕКЦИЯ: ЭКОНОМИКА

Зульхумар Абдалова
(Ташкент, Узбекистан)

ВОПРОСЫ ОБЕСПЕЧЕНИЯ ТЕРРИТОРИАЛЬНОЙ СБАЛАНСИРОВАННОСТИ
НАЦИОНАЛЬНОЙ ЭКОНОМИКИ РЕСПУБЛИКИ УЗБЕКИСТАН

В территориальной структуре экономики Республики Узбекистан отмечается значительный резонанс по масштабам экономического и социального развития регионов. Причём различия регионов по важнейшим социально-экономическим индикаторам очень существенные. Относительно высоким удельным весом ВВП в территориальной структуре национальной экономики республики выделяются город Ташкент и Ташкентская область, Кашкадарьинская, Ферганская, Самаркандская и Андижанские области. Но, если данную ситуацию рассмотреть в соотношении занимаемой территории к экономическому потенциалу, то в настоящее время 14% территории Узбекистана производит почти 60% ВВП страны (слайд 1).

Территориальная структура ВВП Республики Узбекистан, %

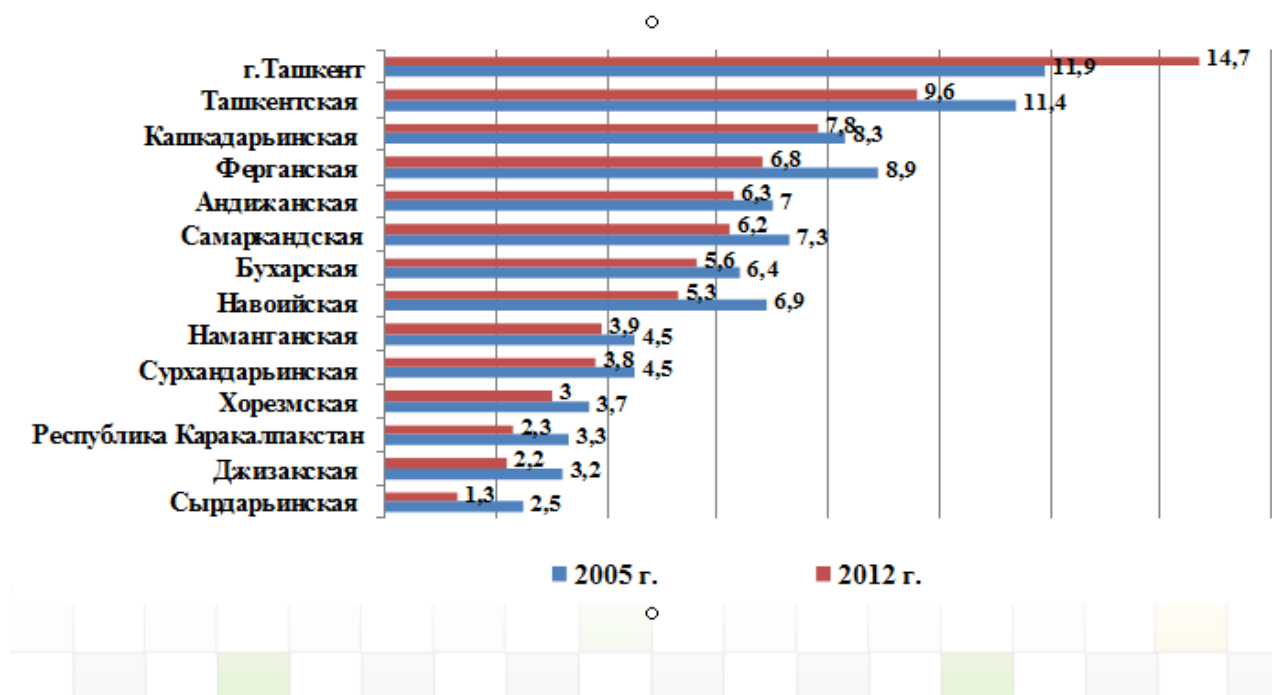

Также, диспропорция отмечается по уровню территориальной концентрации промышленности республики Узбекистан, в настоящее время, 73,5% ВВП промышленности страны приходится на 6 регионов, это на город Ташкент, Ташкентскую область, Андижанскую область, Кашкадарьинскую, Навоийскую и Ферганскую область.

В современных условиях экономическая и социальная дифференциация регионов усиливается в результате различного уровня реагирования на рыночную конкуренцию, сокращения государственной финансовой поддержки, отмены экономических и социальных компенсаций назначенных для регионов, а также из-за различной предпринимательской и инвестиционной привлекательности территорий.

Государство предпринимает программные меры, чтобы не допустить резкой дифференциации в социально-экономическом развитии регионов, обеспечить сбалансированного развития регионов с учетом их природно-экономического потенциала. Эти меры привели к сокращению межрегиональной дифференциации по уровню экономического развития, обеспеченно последовательное увеличение валового регионального продукта (ВРП), ускорились темпы развития слаборазвитых территорий. Высокие темпы роста ВРП регионов были обеспечены за счет высокотехнологичных индустриальных отраслей и сферы услуг. В результате произошли качественные изменения в структуре экономики регионов. Во всех регионах в структуре ВРП наблюдается повышение доли промышленности и сферы услуг. Достижение этих результатов было бы невозможным без ускорения процессов модернизации экономики регионов, технического и технологического обновления важнейших ее отраслей.

Рост промышленного производства в регионах Республики Узбекистан, 2012 г. (в %, к 2000 г.)

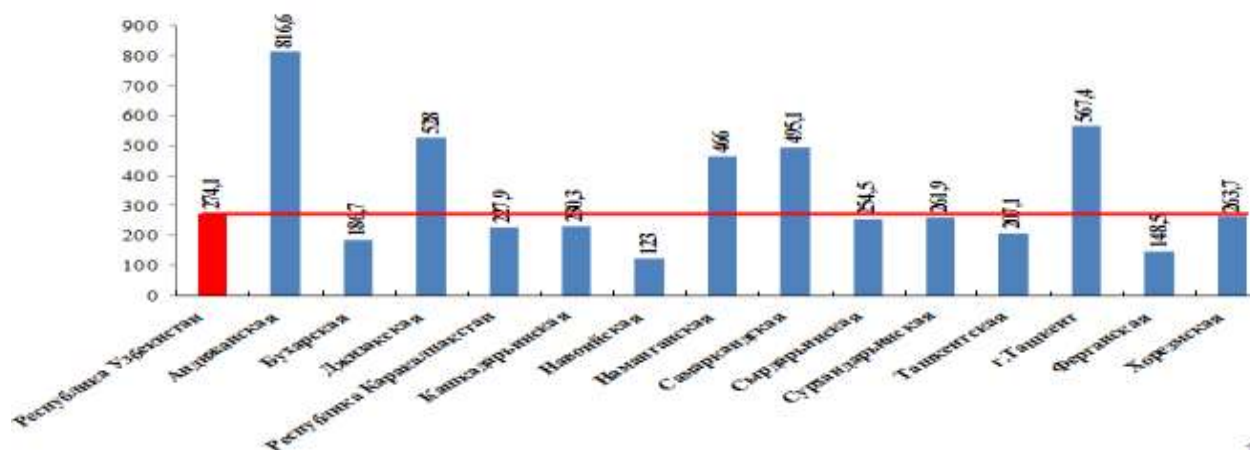

Необходимо отметить, что успешная реализация более 550 инвестиционных проектов в рамках программы модернизации базовых отраслей экономики в регионах обеспечила опережающий рост перерабатывающих отраслей с высокой технологической оснащенностью. В результате значительно повысилась конкурентоспособность товаров и услуг, предлагаемых на внутреннем и внешнем рынках.

Достаточно высокий уровень инвестиционной активности послужил основным фактором, поддержавшим экономику регионов. За последние годы реализация крупных инвестиционных проектов в рамках государственных программ и программ модернизации базовых отраслей экономики обеспечила приток большого объема инвестиций на развитие топливно-энергетического и текстильного комплексов, химической промышленности, машиностроения, промышленности строительных материалов. Это обеспечило активизацию инвестиционных процессов регионов, имеющих богатый природно-ресурсный и производственный потенциал, в экономике которых развиты такие приоритетные отрасли как нефтегазовая, цветная металлургия, машиностроение и электротехника. Повышение инвестиционной активности во многих регионах дало свой положительный эффект в экономике территорий и позволило достичь значительных результатов в инвестиционной сфере

Темпы роста инвестиций и ВРП регионов страны (2012 г., %)

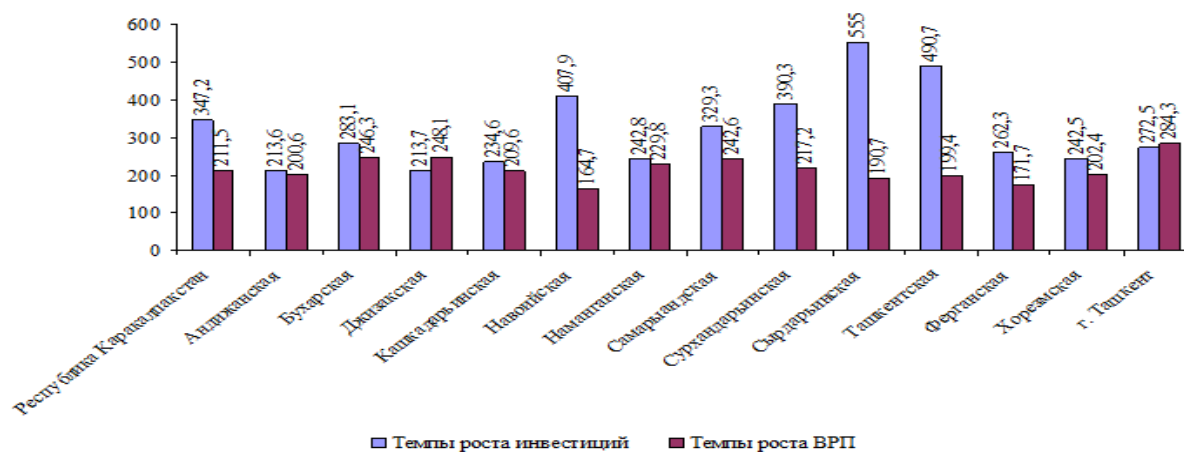

Созданная в Узбекистане благоприятная инвестиционная среда, ряд предоставляемых иностранным инвесторам льгот и преференций повышают интерес иностранных партнеров, в том числе южнокорейских предпринимателей, к ведению бизнеса в нашей стране. Между Узбекистаном и Южной Кореей действует режим наибольшего благоприятствования в экономической сфере. В нашей стране открыто более четырехсот предприятий с участием южнокорейского капитала. Они в основном действуют в текстильной, химической, продовольственной, машиностроительной промышленности, металлообрабатывающей отрасли, в сфере фармацевтики, туризма и услуг. В том числе, в Ферганской области работает более десяти совместных с южнокорейскими бизнесменами предприятий. Продукция, производимая такими предприятиями, как «Fergana Ic global international» в Кувасае, «Uz hanwoo engineering», «Korea Hana Medical Invest» в Фергане, «Fergana-oseana» в Ферганском районе. Также, в этом году в регионе введено в строй новое узбекско-южнокорейское совместное предприятие «UZSUNGWOO» ттг , которое будет производить комплектующие для СП «General Motors Uzbekistan» в Асаке. Необходимо отметить, в реализации проекты по развитию информационно-коммуникационной инфраструктуры активное участие принимает Южная Корея, в частности, в внедрениях системы «электронного правительства» в текущем году.

В качестве одной из эффективных форм реализации экономической политики Узбекистана является разработка стратегии и комплексных программ социально-экономического развития регионов. На сегодняшний день разработаны стратегии социально-экономического развития Кашкадарьинской, Андижанской и Сурхандарьинской областей. Целью стратегии территориального развития стало комплексное развитие сельских районов и городов регионов на базе эффективного использования их природно-экономического потенциала, а также повышение качества и продолжительности жизни населения, создание потенциала опережающего развития экономики и повышение конкурентоспособности производства. Вместе с тем, разработка стратегии социально-экономического развития регионов позволяет сконцентрировать инвестиционные ресурсы на приоритетных отраслях, развитие которых принесет наибольший эффект.

Стратегия развития республики определяется также разработанными и принятыми государством законов и программ социально-экономического развития страны на разносторонние этапы, которые и являются методологической основой региональной экономической политики. Механизмы осуществления приоритетных направлений развития и модернизация отраслей промышленности республики ставят перед собой решения следующих задач:

1. Программы локализации производства
2. Комплексные программы по развитию промышленности
3. Программы модернизации по техническому и технологическому обновлению отраслей промышленности
4. Инвестиционные программы
5. Создание свободных экономических зон (в Навои, Ангрене, Джизаке)
6. Региональные программы направленные на развитие промышленности в целях эффективного использования потенциала территорий

Формирование и реализация регионально-экономического механизма, должна осуществляться во взаимодействии с правовым, бюджетно-налоговым и денежно-кредитным системами в целях сокращения глубоких различий в уровнях социально-экономического развития регионов. В последние годы были разработаны и последовательно реализованы региональные программы по социально-экономическому развитию Наманганской, Сурхандарьинской, Навоийской и Хорезмской областей. Большое внимание уделяется проблемам сельской местности, горно-предгорных районов, которые также определяют стратегические направления региональной экономической политики Республики Узбекистан. Реализация этих программ обеспечивает территориальную сбалансированность, развитие промышленности в сельской местности, укрепление социальной инфраструктуры и в целом повышение конкурентоспособности экономики регионов. Необходимо отметить, в 2012 году были разработаны программы социально-экономического развития регионов на 2012-2016 годы. В этих программах дана оценка неиспользуемых резервов и производственных мощностей, определены приоритетные направления с учетом специфики региона, пути ускоренного роста перерабатывающих отраслей промышленности, строительства и строительной индустрии, информационно-коммуникационных технологий и сферы услуг.

Для предотвращения высокой дифференциации по социально-экономическому развитию регионов проводится реформа по формированию благоприятного делового климата. Основным механизмом реализации программных мер по формированию благоприятного делового климата в регионах является мониторинг результатов системы ежеквартальной оценки индикаторов в состоянии деловой среды и уровня социально-экономического развития в Республике Каракалпакстан, в областях и в городе Ташкент.

В рамках программных мер определены основные приоритетные направления формирования делового климата на период 2011-2015 годы, в которых предусмотрены льготы и преференции по налоговым и другим платежам, предоставление большей свободы предпринимательству, малому и частному бизнесу, совершенствование и унификация системы отчетности и механизма предоставления отчетов и др.

В центре внимания государства в ближайшей перспективе продолжает оставаться вопросы социально-экономического развития сельской местности и повышение уровня жизни населения. При этом первостепенными задачами являются: ускорение процесса индустриализации, обеспечение занятости и повышение доходов населения, преобразование внешнего облика села путем создания современного сельского жилья и сельской инфраструктуры. Следует отметить, Государственная программа по широкомасштабному строительству на селе современного индивидуального жилья стала одним из основных инструментов в решении вопросов комплексного развития регионов республики.

Вместе с тем, актуальными вопросами являются ускорение индустриального развития села, размещение экологически безвредных промышленных производств и видов услуг в сельской местности. В силу специфики нашего села осуществляются меры по стимулированию надомного труда и малого бизнеса в кооперации с промышленными предприятиями.

ИСТОЧНИКИ И ЛИТЕРАТУРА

1. Гранберг А.Г. Основы региональной экономики: Учебник для вузов. – 4- изд. – М.: Изд. дом ГУВШЭ, 2004.
2. Андреев А.В., Борисова Л.М., Плучевская Э.В. Основы региональной экономики. – М: ИНФРА-М, 2012. – 336 с.

ИНВЕСТИЦИЯЛАРНИ МОЛИЯЛАШТИРИШНИНГ ДОЛЗАРБ МАСАЛАЛАРИ

Ўзбекистон Республикаси Президенти И.А. Каримов таъкидлаганларидек, «узок муддатли истиқболга мўлжалланган, мамлакатимизнинг салоҳияти, қудрати ва иқтисодийтимизнинг рақобатбардошлигини оширишда ҳал қилувчи аҳамият касб этадиган навбатдаги муҳим устувор йўналиш – бу асосий етакчи соҳаларни модернизация қилиш, техник ва технологик янгилаш, транспорт ва инфратузилма коммуникацияларини ривожлантиришга қаратилган стратегик аҳамиятга молик лойиҳаларни амалга ошириш учун фаол инвестиция сиёсатини олиб боришдан иборат»³. «Барчамиз оддий бир ҳақиқатни яхши англаб олишимиз даркор – инвестицияларсиз модернизация ҳам, янгилаш ҳам бўлмайди»⁴. Иқтисодийнинг модернизациялашуви ишлаб чиқариш технологияси ва яратилаётган маҳсулотларни тараққий этган мамлакатларнинг ҳозирги кунда белгиланган меъёрларига етказишни таъминлаш лозим. Миллий иқтисодийни модернизациялаш учун асосий капитални янгилаш ва барқарор иқтисодий ўсишни таъминлашга йўналтирилган инвестициялар зарур.

Мамлакатимиз иқтисодийни таркибий ўзгартириш, тармоқларни модернизация қилиш, техник ва технологик янгилашга доир лойиҳаларни амалга ошириш учун инвестицияларни жалб қилиш борасида бажарилаётган ишлар алоҳида эътиборга лойиқ.

2015 йилда ана шу мақсадларга барча молиялаштириш манбалари ҳисобидан 15 миллиард 800 миллион АҚШ доллари миқдорида инвестициялар жалб этилди ва ўзлаштирилди. Бу 2014 йилга нисбатан 9,5 фоиз кўп демакдир. Жами инвестицияларнинг 3 миллиард 300 миллион доллардан зиёди ёки 21 фоиздан ортиғи хорижий инвестициялар бўлиб, шунинг 73 фоизи тўғридан-тўғри чет эл инвестицияларидир. Инвестицияларнинг 67,1 фоизи янги ишлаб чиқариш қувватларини барпо этишга йўналтирилди. Бу эса 2015 йилда умумий қиймати 7 миллиард 400 миллион доллар бўлган 158 та йирик ишлаб чиқариш объекти қурилишини яқунлаш ва фойдаланишга топшириш имконини берди⁵.

Маълумки, мамлакат иқтисодийни модернизациялаш, унинг барқарор иқтисодий ўсишини таъминлаш ва ялли ички маҳсулотнинг оқилона таркибини шакллантириш, хўжалик субъектларининг инвестицион фаоллигини ошириш инвестициялашнинг самарали шаклларида фойдаланишни тақозо этади.

Шу боисдан инвестицион фаоллик таъминланиши ва инвестициялаш шакллари самарадорлигини ошириш учун инвестицион фаолиятни молиялаштиришнинг бозор механизмлари такомиллаштирилиши талаб этилади.

Мамлакатимизда инвестицион фаолиятни молиялаштиришнинг бозор механизмлари такомиллаштирилишида қатор муаммолар мавжудлиги инвестицион жараёнлар чуқурлашишига, инвестициялардан фойдаланиш самарадорлигига салбий таъсир кўрсатмоқда. Жумладан, қимматли қоғозлар бозорининг ривожланиш даражаси паст эканлиги, унда институционал инвесторларнинг мавжуд эмаслиги, мамлакатимиздаги хўжалик субъектлари халқаро фонд биржалари листингига кирмаганлиги қимматли қоғозлар ҳисобига инвестицион фаолиятни молиялаштириш механизми такомиллашмаганлигидан далолат беради.

Республикамизда Давлат бюджети ҳисобидан молиялаштирилаётган марказлашган инвестицияларнинг жами инвестициялар ҳажмидаги салмоғи қисқариши кузатилаётган шароитда, тижорат банкларининг инвестицион кредитлари молиялаштириш манбаларидаги салмоғи озлигича қолмоқда. Шу

сабабли, Ўзбекистоннинг жаҳон ҳамжамиятига, Евросиё ҳамкорлик ташкилотига интеграциялашувида, мазкур масалани илмий жиҳатдан тадқиқ этиш, бу борада мавжуд бўлган муаммоларни ҳал қилишга қаратилган илмий таклиф ва амалий тавсияларни ишлаб чиқиш долзарб масалалардан ҳисобланади.

Жаҳон иқтисодийида инвестиция фаолиятини тартибга солиш ва рағбатлантириш бўйича катта тажриба тўпланган. Мустақиллик йилларида ана шу тажрибаларни инобатга олган ҳолда, Ўзбекистонда инвестиция фаолиятини ташкил этиш, юриштиш, тартибга солиш ҳамда қўллаб-қувватлаш тизими яратилди. Ушбу тизимнинг амал қилишини таъминлаш учун зарур қонунчилик ҳужжатлари қабул қилинган ва улар амалиётда инвестиция фаолиятини тартибга солишда кенг қўлланилмоқда.

Ўзбекистонда тўғридан-тўғри инвестициялар «Инвестиция фаолияти тўғрисида»ги ҳамда «Чет эл инвестициялари тўғрисида»ги ва бошқа Ўзбекистон Республикаси қонунлари билан тартибга солинади [1-5]. Таҳлилларга кўра, мамлакатимизда қабул қилинган очик иқтисодий муносабатларга асосланган инвестиция сиёсатининг тамойилларига тўлиқ риоя қилиш, у билан боғлиқ чора-тадбирларни изчил амалга ошириб бориш ҳамда жозибador инвестиция муҳити - мамлакатимиз иқтисодийига турли молиялаштириш манбаларидан асосий капиталга киритилаётган инвестициялар ҳажми кўпайиб боришига олиб келмоқда.

³ Каримов И.А. Асосий вазирамиз – ватанимиз тараққийи ва халқимиз фаровонлигини юксалтиришдир. – Тошкент: Ўзбекистон, 2010. - Б. 65

⁴ Каримов И.А. Асосий вазирамиз – ватанимиз тараққийи ва халқимиз фаровонлигини юксалтиришдир. – Тошкент: Ўзбекистон, 2010. - Б. 57.

⁵ Каримов И.А. «Бош мақсадимиз – мавжуд қийинчиликларга қарамасдан, олиб бораётган ислохотларни, иқтисодийтимизда таркибий ўзгаришларни изчил давом эттириш, хусусий мулкчилик, кичик бизнес ва тадбиркорликка янада кенг йўл очиб бериш ҳисобидан олдинга юришдир» //Халқ сўзи. 2016 йил 17 январь.

Тенденции и перспективы развития науки и образования в условиях глобализации

Статистик маълумотларга кўра, Ўзбекистонда асосий капиталга 2014 йилда барча молиялаштириш манбалари бўйича 33715,3 млрд. сўм инвестициялар киритилган. Бу кўрсаткич 2012 йилга нисбатан қарийб 53 фоизга кўп. Ана шу инвестицияларнинг 20 фоиздан ортиғи марказлаштирилган, қарийб 80 фоизи эса марказлаштирилмаган инвестициялар ҳисобланади (1-жадвал).

1-жадвал

Асосий капиталга киритилган инвестицияларнинг молиялаштириш манбалари бўйича таркиби (%)⁶

Кўрсаткичлар	2012 йил		2014 йил		2014 йилда 2012 йилга нисбатан ўсиш, камайиш (% да)
	млрд. сўм	Жамига нисбатан фоизда	млрд. сўм	Жамига нисбатан фоизда	
Асосий капиталга киритилган инвестициялар, жами	22067,0	100	33715,3	100	
Шу жумладан Марказлаштирилган инвестициялар	4535,0	20,5	6780,8	20,2	-0,3
Бюджет маблағлари	1120,6	5,1	1577,2	4,7	-0,4
Мелиорация жамғармаси маблағлари	83,6	0,4	120,7	0,4	-
Нобюджет маблағлар	1171,7	5,3	2200,8	6,5	+1,2
Тикланиш ва тараққиёт жамғармаси маблағлари	1175,1	5,3	1403,1	4,2	-1,1
Чет эл инвестициялари ва кредитлари	984,0	4,5	1479,0	4,4	-0,1
Марказлаштирилмаган инвестициялар	17532,0	79,5	26934,5	79,8	+0,3
Корхона маблағлари	6689,8	30,3	10401,2	30,8	+0,5
Аҳоли маблағлари	4539,6	20,6	7350,2	21,8	+1,2
Тўғридан-тўғри чет эл инвестициялари ва кредитлари	3792,3	17,2	5339,1	15,8	-1,4
Тижорат банклари кредитлари ва бошқалар	2021,0	9,1	3843,7	11,4	+2,3

Марказлаштирилган инвестициялар таркибида бюджет маблағлари ҳажмининг ошиб бориши кузатилса-да, уларнинг асосий капиталга киритилган инвестициялар таркибидаги улуши пасайиш тенденциясига эга. Худди шундай ўзгаришни Тикланиш ва тараққиёт жамғармаси, чет эл инвестициялари ва кредитлари ҳажмларида ҳам кузатиш мумкин. Иқтисодиётга киритилаётган нобюджет маблағларининг нафақат умумий ҳажмининг, балки уларнинг молиялаштириш манбалари таркибидаги улуши ошаётганлигини ҳам кўриш мумкин.

Асосий капиталга инвестициялар киритишнинг юқори ўсиш суръатларини марказлашмаган инвестиция манбаларининг ўзгаришидан ҳам кузатиш мумкин. 2014 йилда марказлашмаган инвестициялар ҳажми 2012 йилга солиштирганда 9402,5 млрд. сўмга ёки 54 фоизга кўпайган. Бунда корхоналарнинг асосий капиталга йўналтирилган инвестициялари 55,5 фоизга, ушбу мақсадлар учун йўналтирилган аҳоли маблағлари эса қарийб 62 фоизга ошган. Шунингдек, шу даврда Ўзбекистон иқтисодиётига киритилган тўғридан-тўғри чет эл инвестициялари ва кредитлари 40 фоиздан кўпроққа ошган. Ушбу турдаги инвестициялар бутун молиялаштириш манбаи таркибида 15,8 фоиз улушга эга.

Ушбу таққослашлардан куйидаги хулосаларга келиш мумкин:

— инвестицияларни молиялаш манбалари таркибида марказлашмаган инвестициялар, яъни корхоналар, аҳоли, банklar ҳамда тўғридан-тўғри чет эл инвестицияларининг ошиб бориши, мамлакатимизда олиб борилаётган инвестиция сиёсатининг самарадорлигини ҳамда инвестициялаш стратегияси тўғри танланганлигини кўрсатади;

— корхоналарнинг асосий капиталга йўналтирилаётган инвестицияларининг ошиб бориш тенденцияси, улар иқтисодиёти мустаҳкамланиб, ривожланиши барқарорлашганлигидан далолат беради;

⁶ Ўзбекистон Республикаси Давлат статистика қўмитаси маълумотлари асосида муаллиф томонидан тузилган.

— аҳолининг асосий капиталга киритаётган инвестиция маблағларининг кўпайиши, улар даромади ҳамда жамғармаларининг муттасил ўсиб бораётгани ҳамда аҳолининг турмуш сифати ошаётганлигини кўрсатади.

Шу билан бир вақтда мамлакатимиз иқтисодийётига жалб қилинаётган тўғридан-тўғри чет эл инвестициялари ва кредитлари ҳажмининг ошиб бориши, Ўзбекистондаги инвестиция сиёсатининг рағбатлантирувчи мативлари хорижий сармоядорлар учун қулайлиги ҳамда корхоналарнинг иқтисодий жиҳатдан жозибадорлиги юқори эканлигини кўрсатади.

ФЙДАЛАНИЛГАН АДАБИЁТЛАР

1. “Инвестиция фаолияти тўғрисида”ги Ўзбекистон Республикасининг Қонуни. 1998 йил 24 декабр, 719-І-сон.
2. Ўзбекистон Республикасининг “Чет эл инвестициялари ва чет эллик инвесторлар фаолиятининг кафолатлари тўғрисида”ги Қонуни. 1994 йил 5 май, 1052-ХІІ-сон.
3. “Чет эл инвестициялари тўғрисида” ги Ўзбекистон Республикасининг Қонуни, 1998 йил 30 апрель // Ўзбекистоннинг янги қонунлари. – 1998. – 19. – Т.: Адолат, 136-149 б.
4. Ўзбекистон Республикаси Президентининг 2005 йил 11 апрелдаги “Тўғридан-тўғри хусусий хорижий инвестицияларни жалб этишни рағбатлантириш борасидаги қўшимча чора-гадбирлар тўғрисида”ги ПФ-3594-сон Фармони.
5. Ўзбекистон Республикаси Президентининг 1996 йил 26 ноябрдаги “Хорижий инвестициялар иштирокидаги корхоналарга бериладиган қўшимча рағбатлар ва имтиёзлар тўғрисида”ги Фармони.
6. Каримов И.А. Асосий вазифамиз – ватанимиз тараққиёти ва халқимиз фаровонлигини юксалтиришдир. – Тошкент: Ўзбекистон, 2010 й.
7. Каримов И.А. «Бош мақсадимиз – мавжуд кийинчиликларга қарамасдан, олиб бораётган ислохотларни, иқтисодийётимизда таркибий ўзгаришларни изчил давом эттириш, хусусий мулкчилик, кичик бизнес ва тадбиркорликка янада кенг йўл очиб бериш ҳисобидан олдинга юришдир» // Халқ сўзи. 2016 йил 17 январь.

Научный руководитель – кандидат экономических наук, доцент М.Касимов

*Салтанат Эмір
(Астана, Қазақстан)*

ТЕОРЕТИЧЕСКИЕ ДИСКУССИИ, СВЯЗАННЫЕ С ЭКОНОМИЧЕСКИМ СОДЕРЖАНИЕМ ФИНАНСОВ ПРЕДПРИЯТИЯ

Несмотря на широкое использование термина «финансы предприятия», необходимо отметить, что в научной среде существует определенное разнообразие взглядов ученых к его определению. Поэтому, прежде чем перейти к изучению текущего состояния финансов современных предприятий, целесообразно рассмотреть существующие определения финансов предприятия, а затем дать авторское осмысление указанного понятия.

Отметим, что предприятие – это хозяйствующий субъект, созданный для организации предпринимательской деятельности, экономической целью которого является обеспечение общественных потребностей и извлечение прибыли, а финансы предприятий – совокупность объективно обусловленных экономических отношений предприятий, имеющих распределительный характер, денежную форму выражения и материализуемых в доходах, поступлениях, накоплениях, формируемых в распоряжении субъектов хозяйствования для целей обеспечения производственной деятельности.

Предпринимательская деятельность, по своему содержанию, включает производство и реализацию продукции, выполнение работ, оказание услуг, операции на фондовом рынке. В процессе предпринимательской деятельности у предприятий и организаций возникают хозяйственные связи с контрагентами: поставщиками, покупателями, партнерами, в результате которых и возникают финансовые отношения по поводу формирования и использования фондов денежных средств. Материальной основой финансовых отношений выступают деньги, а необходимым условием их возникновения является движение денежных средств. Рассмотрение понятия финансов предприятий (организаций) в целом необходимо для определения вида отношений (экономических, финансовых или денежных), лежащего в основе понятия финансов предприятий, так как на сегодняшний момент среди отечественных и зарубежных экономистов не существует единого мнения по этой проблеме.

Основу сферы финансов предприятий составляют финансы отдельных хозяйствующих субъектов - юридических лиц. Согласно ст. 33 Гражданского кодекса Республики Казахстан (РК ГК) «Юридическим лицом признается организация, которая имеет на праве собственности, хозяйственного ведения или оперативного управления обособленное имущество и отвечает этим имуществом по своим обязательствам, может от своего имени приобретать и осуществлять имущественные и личные неимущественные права и обязанности, быть

Тенденции и перспективы развития науки и образования в условиях глобализации

истцом и ответчиком в суде. Юридическое лицо должно иметь самостоятельный баланс или смету» [1]. Существует множество точек зрения на определение финансов предприятий которые приведены в Таблице 1.

Таблица 1. Точки зрения различных экономистов на понятие «финансы предприятий»

№	Автор	Точка зрения
1	Жуйриков К.К., Раимов С.Р.	Под финансами организации следует понимать совокупность денежных отношений, возникающих в процессе формирования, распределения и использования денежных средств в целях выполнения функций и задач организации и обеспечения условий расширенного воспроизводства [2].
2	Мельников В.Д., Ильясов К.К..	Это экономические, денежные отношения, возникающие в результате движения денег и образующихся на этой основе денежных потоков, связанных с функционированием создаваемых в организациях денежных фондов. Главный признак финансов - движение денег [3].
3	А.Г. Грязнова, Е.В. Маркина	Система отношений, связанных с формированием и использованием финансовых ресурсов коммерческих организаций с целью обеспечения их деятельности и решения вопросов социального характера [4].
4	В.В. Ковалев	Финансы коммерческой организации это общеэкономическая категория, которая выполняет множество функций, т.е. динамических проявлений своих свойств и предназначений. В этих функциях и проявляется сущность финансов как одного из важнейших компонентов организационной структуры и процесса функционирования социально-экономической системы того или иного уровня (инвестиционно-распределительная, фондообразующая, распределительная, обеспечивающая и контрольная функции) [5].
5	А.С. Нешитой, Я.М. Воскобойников	Финансы коммерческой организации представляют собой «систему экономических отношений, связанных с формированием и использованием денежных фондов и накоплений на общегосударственные цели и финансирование затрат самих организаций. В общественном производстве они выражают распределительные экономические отношения. Функциями финансов являются контрольная и распределительная» [6].
6	В.К. Сенчагов, А.И. Архипов	Финансы коммерческой организации отражают отношения организаций с другими субъектами экономической жизни по поводу потоков денежных средств в процессе производства и реализации продукции, образования собственных и привлечения внешних источников денежных средств, их распределения и расходования. Итогом этого взаимодействия является взаимное обеспечение финансовыми ресурсами, предоставляющее каждому сектору экономики возможность реализации своих функций [7].
7	Н.В. Колчина	Это система финансовых или денежных отношений, возникающих в процессе формирования основного и оборотного капиталов, фондов денежных средств организации и их использования. Они носят распределительный и контрольный характер и оказывают непосредственное воздействие на воспроизводственный процесс [8].
Пр и м е ч а н и е – Таблица составлена автором по данным источника [2-8]		

Обобщая вышеизложенные трактовки, можно сделать вывод, что экономисты не пришли к единому мнению, часть авторов под финансами организаций понимают денежные распределительные отношения, вторые считают, что финансы – это особая форма экономических отношений, связанная с обязательствами организации и решения ими вопросов социального характера.

Некоторые зарубежные экономисты, в частности определяют финансы предприятий (или корпоративные финансы, business or corporate finance) следующим образом: «Область финансов, занимающаяся вопросами принятия финансовых решений на уровне фирм, носит название финансов предприятий, или корпоративных финансов (business or corporate finance)» [9]. Таким образом, З. Боди и Р.Мертон сводят финансы предприятий к прикладной управленческой функции. Другие экономисты рассматривают финансы предприятий как экономическую категорию, без которой не может существовать ни одно звено финансовой системы. При этом

под финансами организаций подразумевают как «относительно самостоятельную сферу системы финансов страны, которая охватывает взаимосвязанный круг экономических отношений, непосредственно связанных с формированием, распределением финансовых ресурсов предприятий путем управления их денежными потоками» [10].

В работах отечественных авторов Ермакбаевой Б.Ж. и Купешевой Б.К. под финансами предприятий определяют основные направления процесса расширенного воспроизводства в денежной форме и его способствованию в осуществлении требований экономических законов. Они применяются в целях распределения и использования денежных доходов, являющихся необходимыми для развития национального хозяйства [11]. Шафеева Л.А. под финансами предприятий понимает составную часть единой системы финансов. Значительная часть хозяйствующих субъектов занята в сфере материального производства, где создается материальный общественный продукт - источник жизнеобеспечения общества, то финансы этого звена представляют собой основную, исходную часть финансов [12].

На самом деле любая финансовая операция имеет в виду перемещение денежных средств между хозяйствующими субъектами, пользователями денежных средств в те или иные денежные фонды. Однако в процессе этого перемещения возникают экономические отношения. Так, сущность финансов предприятий заключается в том, что финансы предприятий - это экономические отношения по поводу формирования и распределения фондов денежных средств, предназначенных для осуществления экономической деятельности. Другими словами, финансы организаций представляют собой денежные отношения, возникающие между субъектами хозяйственной деятельности.

Следует отметить, что по вопросу о функциях финансов организаций среди ученых и экономистов единого мнения также не существует. Так, Шермет А.Д. в процессе финансового управления выделяет следующие основные функции финансов коммерческой организации, которые находят свое отражение в ее финансовом механизме: распределительная, перераспределительная, воспроизводственная, контрольная, стимулирующая, регулирующая [13]. Другие зарубежные экономисты В.В. Ковалев, Вит. В. Ковалев выделяют такие функции финансов организаций, как инвестиционно-распределительная, фондообразующая (или источниковая) [14].

Основными функциями финансов организаций, с точки зрения Н.В. Колчиной, являются распределительная и контрольная. Сущность распределительной функции заключается в следующем: посредством финансов организаций происходит распределение и перераспределение стоимости выпущенной продукции, выполненных работ, оказанных услуг, представленных в форме выручки и других доходов, на фонды дальнейшего потребления, накопления, социальные фонды и т. д. Сущность контрольной функции заключается в том, что посредством финансов организаций осуществляется непрерывный контроль над всеми элементами производственно-экономической деятельности, над эффективностью деятельности организаций, над своевременностью расчетов и т.д. [8].

Основные функции деятельности коммерческой организации, определяемые рынком на уровне реального процесса – это закупка, снабжение, производство и сбыт, на уровне денежного процесса – их финансирование. Таким образом, два рынка – финансовый, купли и продажи (сбыта) – составляют главные экономические уровни деятельности организации, которые подразумевают под собой экономические отношения, используемые в трактовке «финансы коммерческих организаций» Я.М. Воскобойниковым и А.С. Нешитым [6, с.60].

Таким образом, обобщая вышеизложенное, можно сделать вывод, что финансы предприятий подразумевают под собой основу финансовой системы любого государства, так как именно в сфере материального производства создаются и первично распределяются совокупный общественный продукт и национальный доход. В свою очередь, функции финансов предприятия по своему содержанию имеют одну природу и роль – обеспечение необходимыми источниками финансирования деятельности организации. Так, реализация функций финансов коммерческой организации осуществляется с помощью определенных методов и инструментов.

ИСТОЧНИКИ И ЛИТЕРАТУРА

1. Гражданский кодекс Республики Казахстан (Общая часть), принят Верховным Советом Республики Казахстан 27 декабря 1994 года (с изменениями и дополнениями по состоянию на 29.12.2014 г.)
2. Жуйриков К.К., Раимов СР. Корпоративные финансы: Учебник. – Алматы: Алматинская академия экономики и статистики, 2010. – 512 с.
3. Мельников В.Д., Ильясов К. К.. Финансы. – Алматы: Изд. 2-е, перераб. и доп. – Каржы-каражат, 2010. – 472 с.
4. Грязнова, А.Г. Финансы : учебник / Грязнова А.Г., Маркина Е.В., Седова М.Л. – Электрон. текстовые данные. – М.: Финансы и статистика, 2012.
5. Ковалев В.В. Введение в финансовый менеджмент. Учебник 5-е изд., 2009. – 656 с.
6. Нешитой А.С., Воскобойников Я.М. Финансы Учебник. – 10 изд. Дашков и К. 2013. – 278 с.
7. Финансы, денежное обращение и кредит : учебник / Под редакцией В.К. Сенчагова, А.И. Архипова. – М. : Проспект, 2009. – 496 с.
8. Колчина Н.В. Финансы организаций (предприятий). – М.: Юнити-Дана, 2011. – 384 с.

9. Боди З., Мертон Р. Финансы. – М.: Вильямс, 2010. – 564 с.
10. Лапуста М.Г., Мазурина Т.Ю., Скамай Л.Г. Финансы организаций (предприятий). – М., 2010. – 660 с.
11. Ермекбаева Б.Ж., Купешова Б.К. Корпоративные финансы: Учебное пособие / Под ред. Б.Ж. Ермекбаевой. – Алматы: Казак университети, 2009. – 280 с.
12. Шафеева Л.А. Финансы: учебное пособие для студентов экономических специальностей / Л. А. Шафеева. – Павлодар: Кереку, 2011. – 131 с.
13. Шеремет А.Д., Ионова А.Ф. Финансы предприятий: менеджмент и анализ. Учебное пособие. - 2 изд, испр. и доп. – М.: Инфра-М, 2009. – 479 с.
14. Ковалев В. В., Ковалев Вит. В. Финансы организаций (предприятий). – М.: ТК Вей-би, Изд-во Проспект, 2010. – 352 с.

Научный руководитель – доктор экономических наук, профессор Н.К.Кучукова

*Adolatxon Kuchkarova, Mahbubaxon Sodiqova
(Farg'ona, O'zbekiston)*

О'ZBEK MODELI – TARAQQIYOT KAFOLATI

“Bizning bozor munosabatlariga o'tish modelimiz Respublikaning o'ziga xos sharoitlari va xususiyatlarini, an'analarini, urf-odatlarini va turmush tarzini har tomonlama hisobga olishga, o'tishdagi iqtisodiyotni bir yoqlama, beso'naqay rivojlantirishning mudhish merosiga barham berishga asoslanadi”.

I.A.Karimov

O'zbek modeli tushunchasining hayotimizga, ongu shuurimizga shiddat bilan kirib kelganiga mana 24 yildan oshdi. Bu tarix uchun katta muddat emas. Lekin ana shu nisbatan qisqa davr mobaynida O'zbek modeli ulkan hayotbaxsh kuch sifatida ikkita katta sinovdan muvaffaqiyatli o'tdi.

Birinchi sinov – o'tgan asrning 90-yillarini o'z ichiga olgan, yosh mustaqil mamlakatimiz boshidan kechirgan o'tish davri edi. O'shandayoq O'zbekiston sobiq ittifoq mamlakatlari orasida birinchi bo'lib makroiqtisodiy barqarorlikka erishdi, sanoat va yalpi ichki mahsulot (YAIM) ishlab chiqarishda oldingi yillardagi ko'rsatkichlardan o'zib ketdi. Boshqacha aytganda, inqirozdan rivojlanish orqali chiqib ketish birdan-bir to'g'ri yo'l ekanini isbotladi.

Ikkinchi sinov – 2008-yilda boshlangan global moliyaviy – iqtisodiy inqiroz bo'ldi. Taraqqiyotning ushbu modeli nafaqat butun jahonni qamrab olgan moliyaviy – iqtisodiy inqiroz zarbalariga qarama – qarshi tura oldi, balki dunyodagi 10 ta mamlakat qatorida iqtisodiy o'sishning eng yuqori sur'atlarini ta'minlab kelmoqda.

O'zbekiston Prezidentining shu munosabat bilan chop etilgan “Jahon moliyaviy – iqtisodiy inqirozi, O'zbekiston sharoitida uni bartaraf etishning yo'llari va choralari” asarida hamda mamlakatimizda jahon iqtisodiy inqirozining salbiy oqibatlarini bartaraf etish bo'yicha 2009-2012-yillarga mo'ljallangan inqirozga qarshi choralar dasturida O'zbekiston iqtisodiyotining inqirozdan keyin yanada kuchli, barqaror va mutanosib rivojlanishi konsepsiyasi ilgari surildi. Inqirozdan keyin rivojlanish, deb nom olgan bu ta'limot iqtisodiyot nazariyasiga qo'shilgan munosib hissa bo'ldi, desak mublag'a bo'lmaydi.

O'zbekistonda bozor munosabatlariga o'tish yo'li ijtimoiy yo'naltirilgan bozor iqtisodiyotini shakllantirishga qaratilgan. Bu yo'lni amalga oshirishga, iqtisodiyotni tubdan isloh qilishga Prezident I.A.Karimov tomonidan ishlab chiqilgan 5-ta tamoyil asos qilib olingan:

1. Iqtisodiyotni mafkuradan holi qilish, uning ustunligining ta'minlash;
2. O'tish davrida davlatning bosh islohotchi bo'lishi;
3. Butun yangilanish va taraqqiyot jarayoni qonunlarga asoslanishi, qonunlar ustuvorligini ta'minlanishi;
4. Bozor munosabatlariga o'tish bilan bir qatorda aholini ijtimoiy himoyalash sohasida kuchli chora-tadbirlarni amalga oshirish;
5. Bozor munosabatlarini bosqichma-bosqich qaror toptirish.

Bozor iqtisodiyotiga o'tish uchun tegishli huquqiy negizni, bozor infratuzilmalarini yaratish, odamlarda bozor ko'nikmalarini hosil qilish, yangi sharoitlarda ishlay oladigan kadrlarni tayyorlash uchun vaqt kerak bo'ladi. Shu sababli bozor iqtisodiyotiga bosqichma-bosqich o'tish maqsadga muvofiq bo'ladi deb ko'rsatib berilgandir. Bundan tashqari, bozor munosabatlariga o'zgartirish bilan cheklanmaydi. U ijtimoiy sohalarni, shu jumladan siyosiy, ma'naviy-axloqiy, maishiy va boshqa sohalarni ham tubdan o'zgartirishni ham taqozo qiladi. Bularning hammasi bozor iqtisodiyotining boschiqma-bosqich, evolyutsion yo'li bilan o'tish haqidagi g'oya juda muhim va afzal ekanligini ko'rsatadi.

Bozor iqtisodiyotiga o'tishning bosqichma-bosqich bo'lishi Prezident I.Karimov asarlarida belgilab berilgandir. Iqtisodiy aloqalar va iqtisodiy munosabatlarni yangi turiga o'tish uchun iqtisodiy islohotlar strategiyasini ishlab chiqishni talab etadi. Iqtisodiy islohotlarda ko'zda tutilgan maqsad - mamlakat aholisi uchun yashash va faoliyat qilishning eng yaxshi sharoitlarini yaratish, ularning ma'naviy-ahloqiy yetukligiga erishishi, iqtisodiy, ijtimoiy-siyosiy barqarorlikni ta'minlashdan iboratdir. Islohotlarni amalga oshirishdan oldin bozor iqtisodiyotiga o'tishning nazariy

modeli yaratildi. Bu modelda yangi iqtisodiyotga o'tishning umumiy tomonlari va milliy xussiyatlari nazarda tutiladi, islohotlarning asosiy yo'nalishlari belgilanadi. Respublikamizda iqtisodiy islohotlarni amalga oshirishning asosiy yo'nalishlari quyidagilardan iborat:

- Mulkiiy munosabatlarni isloh qilish;
- Agrar islohotlar;
- Moliya-kredit va narx-navo islohoti;
- Boshqarish tizimini isloh qilish va bozor infratuzilmasini yaratish;
- Ijtimoiy islohotlar.

Mulkchilik munosabatlarini tubdan o'zgartirish orqali ko'p ukladli iqtisodiyot va raqobatlashish muhiti shakllantiriladi hamda bozor iqtisodiyotiga o'tishning shart-sharoitlari yaratiladi.

Iqtisodiy islohotlarni amalga oshirishining dastlabki bosqichidayoq qishloq xo'jaligini isloh qilishga ustunlik berildi. Bunga quyidagilar sabab bo'ldi:

- Respublikada va uning iqtisodiyotigisha agrar soha ustunlikka egaligi, aholining kupchiligi qishloq xo'jaligida bandligi, iqtisodiy o'sishning ko'p jihatdan shu tarmoq ahvoriga bog'liqligi;
- Respublika butun sanoat potentsialining yarmiga yaqinini tashkil qiladigan sanoatning ko'pgina tarmoqlarini (paxta tozalash, to'qimachilik, yengil sanoat, oziq-ovqat, kimyo sanoati, qishloq xo'jaligi mashinasizligi va boshqalar) rivojlantirish istiqbollari bevosita qishloq xo'jaligiga bog'liqligi;
- Qishloq xo'jalik mahsulotlari paxta hozirgi vaqtda valyuta resurslari, respublika uchun zarur bo'lgan oziq-ovqat mahsulotlari, dori-darmonlar, texnika va texnologiya uskunalarini chetdan sotib olishni ta'minlayotgan asosiy manba ekanligi;
- Mustaqillik sharoitida qishloq xo'jaligining oziq-ovqat muammosini hal etishdagi rolining ortib borishi.

Moliya-kredit sohasini isloh qilish iqtisodiy tizimni izchillik bilan bozor munosabatlariga o'sib o'tishida alohida o'rin egallaydi. Moliyaviy munosabatlarda davlat byudjeti tanqisligini kamaytirib borish, byudjetdan beriladigan dotatsiyalar va subsidiyalarni bosqichma-bosqich qisqartirish, birinchi darajali, eng zarur umumdavlat ehtiyojlari uchun ehtiyojlari uchungina byudjetdan mablag' ajratish, xalq xo'jaligini rivojlantirishda investitsiya kreditlaridan keng foydalanish islohatlarning asosiy yo'nalishlari hisoblanadi.

Iqtisodiyotni isloh qilishning eng asosiy muammolaridan biri narxlarni erkinlashtirishdir. Narxlarni erkin shakllanishi uchun narxlar tizimini isloh qilish ham zarurdir. Dastlab davlat xarid narxlarining amal qilish doirasi qisqartiriladi va keyin ichki narxlar jahon narxlariga muvofiqlashtirib boriladi. Shuningdek, narxlarni erkinlashtirishda xomashyo va mahsulot ayrim turlarining, narx-navo bilan aholi va korxonalar daromadlari o'rtasidagi tenglikka erishishga harakat qilinadi. Narxlar islohoti boshlangani, 1994 yilgacha hamma turdagi xomashyo va mahsulotlar bo'yicha erkin narxlarga o'tildi, barcha iste'mol mollari narxi ustidan davlat nazorati bekor qilindi.

Isloh qilishning dastlabki davrida (1992 yil) keng doiradagi ishlab chiqarish – texnik vositasi bo'lgan mahsulotlar, ayrim turdagi xalq iste'mol mollari, bajarilgan ishlar va xizmatlarning kelishilgan narxlar va ta'riflarga o'tildi. Aholining himoyalash maqsadida cheklangan doiradagi oziq-ovqat va sanoat tovarlari narxlarning chegarasi belgilab qo'yildi.

Narxlar islohotining navbatdagi bosqichida (1993 yil) kelishilgan ulgurji narxlarni davlat tomonidan tartibga solish to'lig'icha to'xtatildi.

Narxlarning erkinlashtirishning oxirgi bosqichida (1994 yil oktyabr-noyabr) xalq iste'mol mollari asosiy turlarining narxi erkin qo'yib yuborildi. Shunday qilib, iqtisodiyotni isloh qilishning birinchi bosqichi narxlarni to'liq erkinlashtirish bilan tugadi.

Boshqarishning mahalliy darajasida (viloyat, tuman va shahar) ijrosiga boshqaruv vazifalarini bajarish uchun hokimlik joriy qilindi. Bozor islohotlari bozor infratuzilmasini yaratish chora-tadbirlarini ham qamrab oladi. Bunda moliya, bank-kredit tizimi muassasalari, sug'urta, auditorlik, yuridik va konsalting firmalari hamda kompaniyalarini, birja tizimini yaratish taqozo qilinadi. Bu birqancha yo'nalishlar bo'yicha bordi.

Birinchi yo'nalish bo'yicha tovar xom ashyo birjasi tizimi rivojlandi. Bu o'z navbatida, brokerlik va dillerlik idoralari, savdo uylari, vositachi firmalar paydo bo'lishiga olib keldi.

Ikkinchi yo'nalishda kapital bozorining ishini ta'minlaydigan tuzilmalar vujudga keltirildi. Kredit resurslari bozori va valyuta bozori vujudga keltirildi, hamda davlatga qarashli bo'lmagan sug'urta kompaniyalari tuzildi.

Uchinchi yo'nalish ishchi kuchi bozorini shakllantirishdan iborat bo'lib, bu sohada 240 dan ortiq mehnat birjasini o'z ichga oluvchi katta tarmoq tuzildi.

Bozor islohotlari tashqi iqtisodiy aloqalarga ham tegishlidir. Bu sohada islohotlarni amalga oshirish borasidagi respublikaning zamonaviy tashqi iqtisodiy kompleksi mutlaqo yangidan shakllantirildi. Tashqi iqtisodiy faoliyat bilan shug'ullanishi zarur bo'lgan muassasalar (tashqi iqtisodiy faoliyat milliy banki, bojxonalar xizmati) barpo etildi.

Amalga oshirilayotgan iqtisodiy islohotlarning asl maqsadi - insonga munosib yashash va faoliyat ko'rsatish sharoitlarini vujudga keltirishdan iborat. Shu sababli iqtisodiy islohotlarni amalga oshirishning butun davri davomida aholini ijtimoiy himoyalash bo'yicha chora-tadbirlar ko'rish ob'ektiv zaruriyatdir.

Shuni doimo yodda tutishimiz kerakki, hayot hech qachon bir joyda to'xtab turmaydi va erishgan natijalar bilan kifoyalanmasdan, dunyoda kechayotgan tub o'zgarishlar jarayonidagi o'z o'rniga haqqoniy va tanqidiy baho beradigan, davrning tobora ortib borayotgan talablari va jahon bozorida kuchayib borayotgan raqobat kurashiga mos holda qadam tashlaydigan davlatgina birinchi navbatda muvaffaqiyat qozona oladi.

**ЕКОНОМІЧНА ЕФЕКТИВНІСТЬ ВИРОБНИЦТВА ОЛІЙНИХ КУЛЬТУР
ГОЛОВАНІВСЬКОГО РАЙОНУ КІРОВОГРАДСЬКОЇ ОБЛАСТІ**

Олійні культури за обсягом посівних площ займають вагоме місце серед усіх сільськогосподарських культур, що вирощуються в Україні. Наша країна входить в трійку світових лідерів з виробництва соняшникової олії, завдяки могутній вітчизняній олієпереробній галузі з її величезним експортним потенціалом [1]. Зміцнилися позиції України і в світовому експорті олійних культур. Так, частка України в світовому експорті сої склала у 2013 – 2014 МР 1,39 %, експорті насіння ріпаку та насіння соняшнику – 16,07 та 3,27 % відповідно[2]. Нині українська соняшникова олія займає 59,2% світового ринку, а отже, контролює його глобальний експорт. Тому статус регіональних галузевих лідерів прирівнюється до світового[3].

Кіровоградська область виробляє 4,5% сільськогосподарської продукції та 10 % соняшника нашої держави. Значне місце в області посідає Голованівський район. Район розташований у західній частині Кіровоградської області. Територія району займає площу 992 км², що складає 4,03% території області.

Основними сільськогосподарськими видами продукції району є:

- зернові культури – пшениця яра та озима, ячмінь ярий та озимий, кукурудза на зерно;
- олійні культури – ріпак, соняшник, соя.

Метою дослідження є оцінка економічної ефективності виробництва продукції олійних культур та обґрунтування напрямів її підвищення у сільськогосподарських підприємствах Голованівського району.

На ефективність сільськогосподарського виробництва впливає спеціалізація господарств. В структурі грошових надходжень Голованівського району найбільшу питому вагу займає продукція рослинництва – 98,3%, а продукція тваринництва та кошти від виконання робіт і надання послуг всього 1.7%. Для наочності представимо структуру виручки від реалізації продукції рослинництва, виробленої сільськогосподарськими підприємствами.



Рис. 1. Структура виручки від реалізації продукції рослинництва сільсько-господарських підприємств Голованівського району за 2010-2014 рр.,%

Найбільшу частку серед продукції рослинництва займають зернові (48,3%) та соняшник (32,8%), а на сою та ріпак приходить відповідно 9,5 та 7,5%. Основними факторами, що стримують збільшення виробництва ріпаку є насамперед, низький рівень матеріально-технічного забезпечення, що не дозволяє чітко дотримуватись технології виробництва[4]. Отже, сільськогосподарські підприємства району спеціалізуються в основному на виробництві зерна та вирощуванні олійних культур.

Основні показники ефективності вирощування олійних культур району наведені в табл. 1.

Таблиця 1.

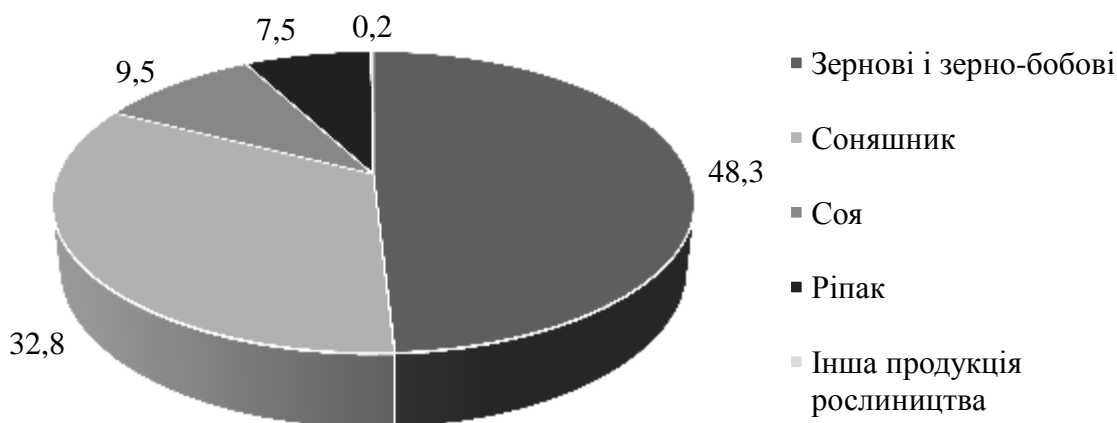
Ефективність виробництва олійних культур Голованівського району

Показник	2010 р.	2011 р.	2012 р.	2013 р.	2014 р.	2014 р. до 2010 р., +/-
Посівна площа, га	54965	57663	51726	56463	55786,4	821.4
з них олійні культури:	22165	21829	21219	22695	22341	176
в т.ч. соняшник	12269	11514	11344	14142	14324	2055
соя	3174	4675	6240	8446	7570	4396

Тенденции и перспективы развития науки и образования в условиях глобализации

ріпак	6722	5640	3635	107	447	-6275
Валовий збір олійних культур, т.:	46889	45420	35195	55067	54265	7376
в т.ч. соняшник	26001	23373	22678	40619	40538	14537
соя	6685	9741	6088	14148	12719	6034
ріпак	14203	12306	6429	300	1008	-13195
Урожайність олійних культур, ц/га:	21,2	20,8	16,6	24,3	24,3	3,1
в т.ч. соняшник	21,2	20,3	20,0	28,7	28,3	7,1
соя	21,1	20,8	9,8	16,8	16,8	-4,3
ріпак	21,1	21,8	17,7	28,0	22,5	1,4
Ціна реалізації, грн./ц.:	309,9	331,2	372,4	290,5	390,4	80,5
в т.ч. соняшник	311,1	315,2	370,0	279,2	387,6	76,5
соя	303,4	292,5	359,4	321,5	401,2	97,8
ріпак	309,9	393,6	392,5	269,9	378,4	68,5
Рівень рентабельності (збитковості), %:	49,1	35,5	24,0	7,1	30,4	-18,7 п.
в т.ч. соняшник	58,5	26,2	33,9	10,1	31,9	-26,6 п.
соя	79,1	57,4	7,8	1,8	25,1	-54,0п.
ріпак	24,4	43,2	8,8	-0,4	35,5	11,1

За останні п'ять років площі суттєво не змінюються, але зростають площі соняшника і сої, за рахунок зменшення ріпаку, тому що він є менш ефективним.

Збільшення валових зборів насіння олійних обумовлено зміною структури посівних площ цих культур та їх урожайності.

Найбільша урожайність соняшника була протягом останніх двох років і становила 28,7 і 28,3 ц/га, а в 2014р. урожайність соняшника досягла у АФ «Ватутіна» (37,2 ц/га) та АФ «Хлібороб» (31,2ц/га). Урожайність сої у 2010 році досягла – 21,1 ц/га, а ріпаку у 2013 році – 28 ц/га. Щодо сої, то найбільш урожайні були підприємства АФ «Ватутіна» та ФГ «Колосок» – по 22,1 і 19,7 ц/га відповідно. Високу урожайність ріпаку виростили у ФГ «Колосок» – 24,0 ц/га.

Серед олійних найбільш рентабельним є виробництво соняшнику. Найвищу рентабельність 2014 році району, була у таких господарствах району: як АФ «Ватутіна» – 282,7% та ПП «Люшнівате» – 166,3%. Високу рентабельність по сої забезпечило підприємство ПП «Люшнівате» – 162,6%.

На врожайність олійних культур впливає багато факторів, серед яких можна виділити природні та економічні. Це родючість ґрунтів, погодні умови року, попередники з вирощування, сорти, дотримання сівозмін та інше.

За даними 2014 року по сільськогосподарських підприємствах району досліджувалась кореляційна залежність між урожайністю та площею олійних, їх питомою вагою в посівних площах.

де: $y_{(xi)}$ – урожайність, ц/га;

x_1 – питома вага олійних в загальні площі посівів, %;

x_2 – площа посіву олійних, га.

Отже, між урожайністю олійних культур та відібраними факторами в сільськогосподарських підприємствах району має місце кореляційна залежність.

$$\tilde{Y}_x = 40,24 - 0,473x_1 + 0,0067x_2 \quad R=0,581$$

Зменшення питомої ваги олійних на 1% в загальній площі посівів призводить до підвищення урожайності на 0,473 ц/га., а при збільшенні площі посіву олійних на 1 га – урожайність зростає на 0,0067 ц/га. Між даними факторами та результативною ознакою має місце середній зв'язок.

Провідною олійною культурою в регіоні є соняшник, його площі постійно розширюються, що призводить до зниження родючості земель. Групування сільськогосподарських підприємств району за питомою вагою соняшника, в загальній структурі посіву, дає можливість встановити який відсоток є раціональним для більш ефективного вирощування (табл. 2).

Таблиця 2.

Вплив питомої ваги площі соняшника на витрати, урожайність, ціну і рентабельність в 2014 р.

Групи підприємств за питомою вагою площі соняшника, %	Кількість господарств у групі	Середня площа, га			Витрати на 1га/грн	Урожайність соняшника, ц/га	Витрати на 1 ц/грн	Ціна продукції, грн./ц	Рівень рентабельності, %
		Підприємств	Посіву соняшника	в т. ч. у %					
I група (до 25)	2	1364	306	22,43	4429	27,0	164,0	413,55	136,0
II група (25-28)	6	7737,2	2076,7	26,84	7132	29,2	244,2	386,52	29,2
III група (більше 28)	2	1814	626	34,51	5548	20,4	272,0	389,39	41,0
Разом	10	52791	14324	27,13	6878	28,3	243,0	387,56	31,9

Із даних таблиці видно, що найбільший ефект від виробництва соняшнику отримують господарства, які виділяють під його посіви до 25% загальної посівної площі. Це досягається за рахунок раціонального використання родючості ґрунтів. Сільськогосподарським підприємствам з більшою питомою вагою соняшнику в загальній площі (II група), для підвищення урожайності соняшнику, необхідно вкладати значні витрати на гектар посіву, що призводить до зниження ефективності його виробництва. Аналогічні умови складаються в господарствах III групи.

Впровадження сільськогосподарськими підприємствами нових сортів олійних в значній мірі стримується нерегульованістю механізмів ціноутворення, але їх вирощування сприяє підвищенню ефективності сільськогосподарського виробництва та прибуткового господарювання [5].

Тому в перспективі для підвищення ефективності виробництва насіння олійних культур потрібно дотримуватись сівозмін, вводити нові сорти і гібриди та проводити маркетингову діяльність для підвищення рівня цін збуту своєї продукції. Все це сприятиме збільшенню обсягів реалізації продукції олійних та підвищення їх ефективності та забезпечить сталий розвиток аграрного сектора Голованівського району.

ДЖЕРЕЛА ТА ЛІТЕРАТУРА

1. Продан І. Український ринок олійних на старті сезону / І. Продан // Аграрний тиждень. Україна. – 2015. – №11. – С. 36.
2. Тимошенко. Т. Нові стратегії ринку олійних культур [Електронний ресурс]. – Режим доступу: <http://www.agro-business.com.ua/component/content/article/1881.html>.
3. Наторіна А.О. Маркетинговий аналіз кон'юнктури ринку соняшникової олії в Україні / А.О. Наторіна // Економіка АПК. – 2014. – №6. – С. 70-73.
4. Уланчук В.С. Напрямки підвищення ефективності забезпечення аграрних товаровиробників енергоносіями / В.С. Уланчук // Економічний вісник Донбасу. – 2007. – №1(7). – С. 159-161.
5. Махно Т.О. Ефективність виробництва олійних на основі впровадження нових сортів / Т.О. Махно // АгроІнКом. – 2007. – №3-4. – С. 40-43.

Науковий керівник – доктор економічних наук, професор В.С.Уланчук

*Марина Пастушенко
(Вінниця, Україна)*

ДОСЛІДЖЕННЯ КОНКУРЕНТНОГО СЕРЕДОВИЩА РИНКУ ТУРИСТИЧНИХ ПОСЛУГ УКРАЇНИ

Існує багато методів оцінювання рівня конкурентоспроможності, кожен з яких має свою методологічну основу, переваги, недоліки й можливості використання в практичній діяльності підприємств сфери туризму. Найпоширенішими методами для оцінки конкурентоспроможності є наступні: метод рангів; метод різниць; метод балів; метод порівняльних переваг; метод, заснований на теорії ефективної конкуренції; метод оцінювання досягнення точки рівноваги; матричний метод тощо.

Проблематика дослідження конкурентного середовища є досить складною. Вона потребує усестороннього, об'єктивного і поетапного розгляду всіх її важливих аспектів. Варто використовувати підхід до оцінки конкурентного середовища завдяки реалізації таких складових: аналізування ринку туристичних послуг України, визначення загального рівня конкурентоспроможності ринку; оцінювання привабливості ринку; визначення наявних конкурентних переваг сучасних суб'єктів господарювання туристичної галузі України і

Тенденції і перспективи розвитку науки і освіти в умовах глобалізації

формування на їх основі стратегій розвитку; оцінка ключових чинників створення і утримання конкурентних переваг.

Якщо здійснити аналіз основних складових туристичної конкурентоспроможності нашої країни показав, що, незважаючи на ресурсну забезпеченість, вона, на жаль, не може конкурувати з розвиненими туристичними державами. Єдиний шлях для вирішення даної проблеми – це сформулювати продуману, стратегічно-орієнтовану державну політику, основним завданням якої було б реально визначити туризм з основних пріоритетів держави, створити сильний орган влади з управлінням розвитку туризму, впровадити апробовані у світі економічні механізми успішного ведення туристичного бізнесу й заохотити інвесторів вкладати кошти в розвиток туристичної інфраструктури України.

Згідно з проведеним дослідженням ринку туристичних послуг України на основі показників за 2004–2013 рр., наша держава володіє значним природним, історико-культурним, рекреаційно-інфраструктурним потенціалом, що зумовлює формуванню значних конкурентних переваг в пропозиції турпродукту та послуг. Однак, на сьогоднішній день, цей потенціал не достатньо повно розкрито, у зв'язку з нестабільною ситуацією в країні, про це свідчить частка туристичної галузі в структурі ВВП країни, яка протягом останніх років коливається в межах 2,0-2,5 %. До основних перешкод, що гальмують розвиток туристичної сфери в Україні можна віднести економічні, політичні, екологічні, управлінські, соціально-культурні чинники.

Внесок туристичної галузі у ВВП країни Світова рада подорожей та туризму розділяє на такі складові: прямі затрати в'їзних та внутрішніх туристів на організацію та здійснення подорожей; непрямі внески в економіку країни від туристичного сектору (інвестиції у дану галузь, державні витрати, внутрішні закупівлі туристичних продуктів та послуг суб'єктами господарювання туристичної сфери); індукований внесок – це затрати тих хто прямим або опосередкованим способом одержує прибуток у туристичній галузі.

Загальний внесок галузі туризму до ВВП України у 2013 р. складав 114,2 млрд. грн. (8,6% ВВП): 30,8 млрд. грн. (2,3 %) – прямі витрати, 61,2 млрд. грн. (4,8%) – непрямі внески та 22,2 млрд. грн. (1,5%) – індукований внесок. За даними Світової ради у 2014 р. загальний внесок зріс на 4,6% до 119,4 млрд. грн. (8,8% ВВП) [4]. Варто зазначити, що для туризму як виду діяльності характерний мультиплікативний ефект, тому його вплив на розвиток економіки України та складову частку у ВВП необхідно розглядати і з урахуванням суміжних галузей.

Протягом останніх років спостерігається тенденцію розвитку туристичну сферу України, незважаючи на доволі велику кількість чинників, що негативно впливають на неї. Аналіз динаміки туристичних потоків в нашій державі за 2000–2013 рр. демонструє те, що середньорічний приріст кількості туристів обслугованих суб'єктами туристичної діяльності становив 6,2 %, що свідчить про відносно стабільний розвиток галузі туризму в Україні (рис. 1).



Рис. 1. Динаміка туристичних потоків в Україні

розроблено на підставі [3]

Найбільше обслугованих туристів було у 2013 році, що в абсолютній цифрі становив 3,4 млн. осіб. Якщо розглянути динаміку турпотоків в розрізі її складових, то середньорічний приріст по виїзному туризму становив 34,2 %, внутрішній туризм – 1,1%, в'їзний туризм – 38,3%. Такі тенденції свідчать про підвищення конкурентоздатності України на міжнародному рівні.

У структурі в'їзного турпотоків частка організованого туризму на жаль зменшилась і становила 6% від

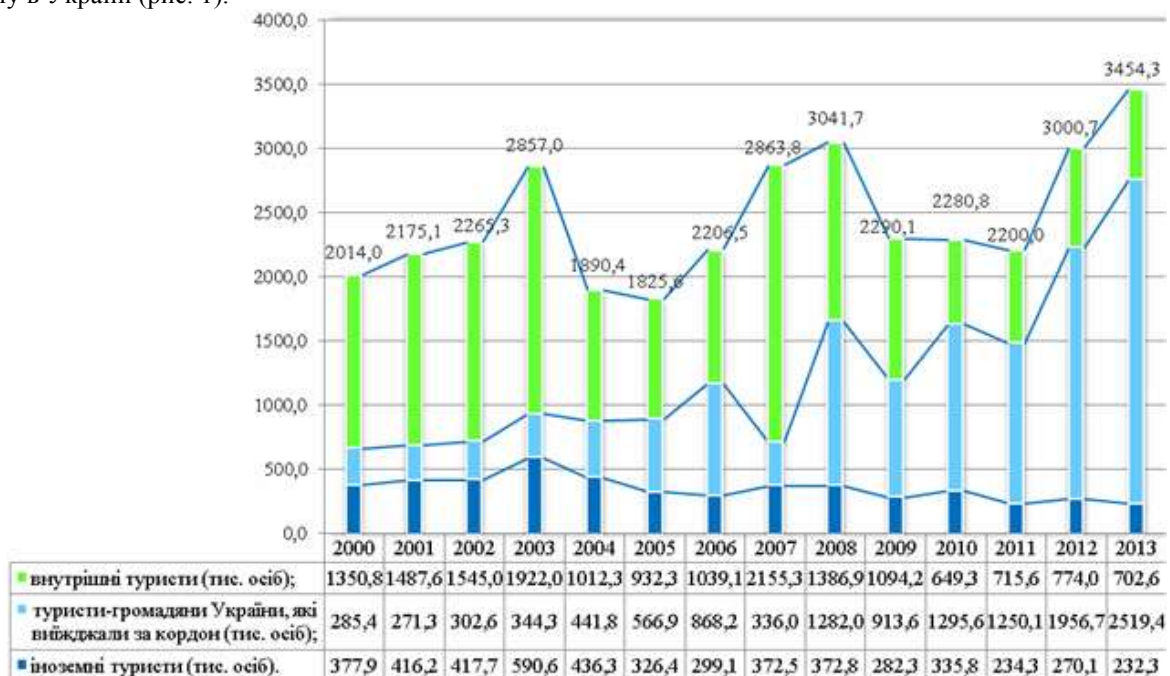
поток, частка службових поїздок становить 4%. Лідируючі позиції займає відвідування України з приватною метою – 90% від загального обсягу турпотоків. Щодо виїзного туризму, то розподіл туристичного потоку за мотивацією розподілився так: службова поїздка – 5% потоку, організований туризм – 7%, приватний туризм – 88% [3].

Державні органи влади та суб'єкти туристичної галузі приділяють недостатньо популяризації українського туризму на вітчизняному та міжнародних туристичних ринках. Підтвердженням цього є статистика динаміки туристичних потоків. Згідно з показниками внутрішнього та іноземного туризму за останнє десятиліття, то найбільші всплески зростання кількості туристів спостерігалася у 2007-2008 рр. та 2012-2013 рр., решта років мали тенденцією до спаду. Активізація туризму у ці роки пов'язана із проведенням акції «Сім чудес України» (2007 р.) та чемпіонату з футболу «Євро 2012». Проте після проведення цих заходів кількість іноземних і внутрішніх туристів, які були обслуговані суб'єктами господарювання почала зменшуватись.

Ситуація зменшення туристичних потоків пов'язана з тим, що такі заходи організовуються вкрай рідко. Для того, щоб туризм став однією із найбільш розвинених галузей України потрібно популяризувати внутрішній туризм, систематично проводити активні рекламні кампанії як в Україні, так і закордоном, розробляти програми залучення іноземних туристів, розвивати туристичну інфраструктуру тощо.

Відсутність таких дій призводить до того, що більшість туристів не володіють інформацією про туристично-рекреаційний потенціал України. Так, за опитуванням Українського інституту соціально-маркетингових досліджень 53% іноземних респондентів нічого не знають про нашу країну, 34% – чули про неї, про певні туристичні атракції, проте ніколи не відвідували Україну і лише 13% – відвідали Україну. Держава і суб'єкти господарювання туристичної галузі повинні впроваджувати ефективні стратегії розвитку для створення позитивного іміджу нашої країни [1, с. 45-51].

Дослідження відвідуваності регіонів України свідчить, що найбільша частка (57%) туристів відвідують місто Київ, 8% – Львівську область та Карпатський регіон, 4% – Одеську область, а до анексії Криму відвідували: 12% – Крим, 9% – Севастополь, [4]. Попри значний туристично-ресурсний потенціал України не всі регіони є достатньо популярні серед відвідувачів. Тому основним завданням кожного структурного регіону України має стати визначення туризму як одного з пріоритетних напрямків розвитку.

Якщо проаналізувати структуру туристичних в'їзних потоків за країнами, то частка туристів з Російської Федерації складає 35,7%, частка з далекого зарубіжжя лише 6% від загального потоку відпочиваючих [3]. Тобто, на сьогодні наш туристичний продукт популярний лише серед туристів країн СНД та країн ближнього зарубіжжя. Варто врахувати і те, що громадяни сусідніх країн (Білорусь, Польща, Молдова) використовують територію України як транзитну для своїх подальших подорожей.

За оцінками Державної служби туризму і курортів, ємність туристичного ринку України, який обчислюється через визначення обсягів споживання туристичних продуктів та послуг у грошовому еквіваленті складає 3,8 млрд. дол. США в рік (з них 1,1 млрд. дол. США припадає на ліцензованих туроператорів). Проте за даними Державної служби статистики цей показник становить 5,4 млрд. дол. США, Світова туристична організація оцінила загальний дохід від діяльності на туристичному ринку у розмірі 3,8 млрд. дол. США, Світовий економічний форум подав даний показник у сумі 2,2 млрд. дол. США., а Світова рада по подорожам та туризму – 3,1 млрд. дол. США. Експерти USAID визначили, що термін перебування середньостатистичного туриста-іноземця складає 4 дні, протягом яких він витрачає близько 600 дол. США. Отже, врахувавши загальну кількість іноземних туристів, які відвідують Україну протягом року, ємність туристичного ринку становитиме 12,7 млрд. дол. США [3].

У зв'язку із наявністю різних методик обліку та наявністю тіньового обігу у туристичній сфері дані різних джерел статистики суттєво відрізняються, що призводить до відсутності чіткого розуміння вагомості туристичної сфери України у світовій та вітчизняній економіці. Аналогічна ситуація щодо розбіжності статистичних даних спостерігається і у визначенні базових туристичних показників. Найбільш значна різниця між значеннями показників різних статистичних джерел існує у визначенні кількості іноземних туристів. Так, за даними Державної служби туризму і курортів у 2013 р. в Україні побувало 21,2 млн. іноземних громадян [4]. Тобто це загальна кількість фізичних осіб, які не мають українського громадянства і відвідали нашу країну з різними цілями. Серед них чимало тих, хто приїхав на вихідні до родичів, дехто приїхав з метою придбати дешевий товар, хтось проїжджав через країну транзитом тощо. Проте їх всіх обліковують як туристи.

Згідно з даними адміністрації Держприкордонслужби України, яка затвердила певну форму статистичної звітності, облік іноземців, які прибувають до нашої країни, ведеться не лише в розрізі країн прибуття та строків перебування, а й у розрізі причин поїздки. Передбачено 13 можливих причин поїздок, одна з них – туризм. Щоб підтвердити, що особа приїхала з туристичною метою громадяни країн, з якими існує візовий режим, представляють туристичну візу. Коли іноземець є громадянином держави, з якою діє безвізовий режим, то він заповнює імміграційну карту, де самостійно вказує причину візиту – туризм. На підставі виданих туристичних віз та даних імміграційних карток із метою туризму Україну в 2013 р. відвідало 582,1 тис. осіб [3].

Отже, на підставі статистичних даних, представлених різними управлінськими структурами, не можливо реально визначити скільки інтуристів відвідують нашу країну. Як бачимо, показник кількості туристів має імовірнісний характер, і не має єдиної методології визначення. Для оцінки стану туристичного ринку необхідно використовувати такі показники як кількість людино-днів, проведених у готелях, кількість туроднів, кількість

іноземних туристів, обслужених туристичними підприємствами тощо.

Певні розбіжності в цифрах спостерігаються і в рамках визначення вартості наданих туристичних послуг. Очевидно, що такі розбіжності трапляються тому, що в Україні під виглядом туризму відбувається значна міжнародна міграція заробітчанства та різних форм контрабанди. Також попри всі складені програми розвитку країни і окремих регіонів, в яких туризм визначається пріоритетною галуззю, на жаль, туристична сфера ще не розглядається як суттєве джерело доходу.

Незважаючи на те, що Україна володіє унікальними історико-культурними пам'ятками, природно-рекреаційними ресурсами, зонами різноманітних форм відпочинку, її конкурентоспроможність на світовому туристичному ринку є доволі низькою. Для визначення конкурентного статусу країни у сфері надання туристичних послуг експерти Всесвітнього економічного форуму (ВЕФ) щороку вираховують індекс конкурентоспроможності країн у сфері туризму. Відповідно до Звіту про глобальну конкурентоспроможність 2013-2014рр. Україна з індексом 4,05 знову втратила позиції порівняно із попереднім роком і посіла лише 73 місце серед 139 країн світу (рис. 2).



Рис. 2. Порівняння показників складових індексу конкурентоспроможності у 2013-2014 роках за версією ВЕФ

розроблено на підставі [2]

Розвиток туристичного сектору України сприяв надходженню нових інвестицій в галузь. Так, ресторанна та готельна сфера у 2013 р. отримала інвестицій в 11 разів більше, аніж у 2001 р. Попри таку позитивну тенденцію збільшення обсягів інвестицій, на сьогоднішній день, цих інвестицій ще недостатньо, тому туристична інфраструктура України залишається не розвинутою і морально застарілою. Свідченням цього виступають показники коливання сезонності туристичному ринку нашої держави. Аналіз даних статистики показує, що в літній період спостерігається динаміка значного зростання продаж і зменшення рівня продаж в зимовий період (виняток – період різдвяних свят) та міжсезоння. Різниця в надходженнях в гарячий і низький сезони становить 50% на ринку організації туристичних подорожей, та 30 % в готельній сфері. Проте варто зазначити, що Україна має природні, історико-культурні та рекреаційні ресурси для організації туризму на високому рівні круглодобово за умови наявності розвинутої туристичної інфраструктури.

Підсумовуючи проведений стратегічно-маркетинговий аналіз конкурентного середовища туристичного ринку України, можна зробити висновок, що на сьогоднішній день вітчизняні суб'єкти господарювання туристичної діяльності ще не мають можливості сформувані стійкі конкурентні переваги. Це зумовлено як нестабільним зовнішнім середовищем, так і недостатнім розвитком внутрішнього середовища підприємства. Інтеграція України у міжнародно-економічні зв'язки сприяє формуванню інтенсивного конкурентного середовища. Проте, конкурентне середовище ринку туристичних послуг на даний момент розвивається повільно й фрагментарно, а позиції переважної більшості тур підприємств є слабкими.

З метою уникнення вказаних розбіжностей варто враховувати такі рекомендації:

- сформувати систему статистичної звітності, яка надає послуги в рамках зеленого, сільського, соціального, молодіжного та інших видів туризму;
- конкретизувати показники надання послуг іншими закладами, які беруть участь в обслуговуванні туристів, а не лише відображати у статистичних довідниках обсяги створених та реалізованих послуг туристичними підприємствами;

– збільшити кількість фінансових показників у звітах, що вимагаються органами Держкомстату України, для кращої оцінки стану ринку туристичних послуг;

– у зв'язку із невідповідністю за структурою та змістом вартісних показників діючої форми статистичної звітності готелів даним бухгалтерського обліку і вимогам управління готелем потрібно внести зміни в частині показу результатів основної діяльності закладів розміщення.

ДЖЕРЕЛА ТА ЛІТЕРАТУРА

1. Ринки туристичних послуг: стан і тенденції розвитку: монографія/ за ред. проф. Герасименка В.Г.; авт. кол.: В.Г.Герасименко, С.С.Галасюк, С.Г.Нездоймінов та ін. – Одеса: Астропринт, 2013. – 304 с.
2. Аналітична записка. Підсумки Всесвітнього економічного форуму в Давосі: висновки для України [Електронний ресурс]. – Режим доступу: <http://www.niss.gov.ua/articles/378/>
3. Офіційний сайт Державної служби статистики України [Електронний ресурс]. – Режим доступу: <http://www.ukrstat.gov.ua/>
4. Офіційний сайт Державної служби туризму і курортів [Електронний ресурс]. – Режим доступу: <http://www.tourism.gov.ua/>
5. Юринець З.В. Основні аспекти формування маркетингової політики на підприємствах туристичної галузі України / З.В. Юринець, Н.В. Мельник // Вісник Херсонського державного університету. Серія: економічні науки. – Херсон, 2014. – Вип. 6. – С.137-141.

Науковий керівник – кандидат економічних наук, доцент Н.В.Корж

*Тетяна Петльована
(Умань, Україна)*

СУТІСНЕ ЗНАЧЕННЯ КАТЕГОРІЙ «ПОДАТКОВЕ АДМІНІСТРУВАННЯ» ТА «ПОДАТКОВИЙ МЕНЕДЖМЕНТ»

Діяльність будь-якого державного формування неможлива без фінансових ресурсів, які зосереджуються у бюджеті країни. І ключова роль у формуванні доходної частини бюджету відводиться податкам або податковим джерелам.

Виникнення податків пов'язують з утворенням держави. З того ж часу починається й розвиток податкових відносин. Почавши у вигляді жертвоприношень, податки, зокрема, за часів Римської імперії, ускладнювалися, набували основоположних принципів функціонування; набували наукового осмислення та сучасних форм [8].

Однак з того моменту, як податки набули форми стабільних джерел державних доходів, виникло питання управління ними. При цьому з часом стало зрозуміло, що дане управління має бути, перш за все, ефективним – перш за все з точки зору держави, проте за умови врахування інтересів платників.

Термін «управління» трактується з лексичної точки зору як керівництво, впорядкування, спрямування, вплив [2, с. 1020–1021, 1300]. Проте для сучасної податкової лексики притаманнішим є вживання виразу «адміністрування».

Схиляючись до актуальності та доцільності вживання даного терміну відносно дій держави у сфері оподаткування, Н. Тарнавська та Р. Пушкар наголошують, що саме він є найоб'єктивнішим розумінням знеособленої системи управління [14, с. 12]. Продовжують думку попередніх авторів й укладачі Економічної енциклопедії, у якій зазначається, що адміністрування є управлінською діяльністю керівників і органів управління, яка здійснюється здебільшого через накази, розпорядження тощо [4, с. 25].

Сучасна вітчизняна наука немає однозначного трактування терміну «податкове адміністрування» чи, як зазначається у нормативних документах, «адміністрування податків і зборів» (табл. 1).

1. Підходи до трактування терміну «податкове адміністрування»

Автор	Трактування
Андрущенко В.	Податкове адміністрування ... є ефективним управлінням податковою системою за певних соціально-економічних умов і суспільно-політичних обставин [1, с. 35]
Гусак Ю.	Податкове адміністрування – це логічно побудований, науково обґрунтований процес державного управління податковими відносинами, направлений на максимізацію функції суспільного добробуту за умови виконання заданого бюджетного обмеження [11, с. 237]
Крисоватий А.	Податкове адміністрування є системою методів, форм і прийомів регламентування і регулювання економічних відносин у сфері оподаткування для реалізації податкової політики [7, с. 219]
Мельник В.	Податкове адміністрування – це управлінська діяльність органів державної виконавчої влади, що пов'язана з організацією процесу оподаткування та засновується на державних законодавчих і нормативних актах і використовує

Тенденции и перспективы развития науки и образования в условиях глобализации

	соціально зумовлені правила [9, с. 159]
Федосов В. та ін.	Податкове адміністрування є системою органів управління (законодавчих, адміністративних, податкових), до обов'язків яких належить процедурне забезпечення реалізації податкової політики [16, с. 342]
Юрій С., Бак Н.	Податкове адміністрування – це сукупність норм і правил, що регламентують податкові дії та конкретну податкову техніку, а також передбачають відповідальність за порушення податкового законодавства [17, с. 23]
Податковий кодекс України	Адміністрування податків і зборів – це сукупність рішень та процедур контролюючих органів і дій їх посадових осіб, що визначають інституційну структуру податкових та митних відносин, організовують ідентифікацію, облік платників податків і платників єдиного внеску та об'єктів оподаткування, забезпечують сервісне обслуговування платників податків, організацію та контроль за сплатою податків, зборів, платежів відповідно до порядку, встановленого законом [12]

Згруповано автором за [3]

Зважаючи на наведені думки різних науковців, можемо зазначити, що під податковим адмініструванням (або адмініструванням податків і зборів) здебільшого вбачають державну управлінську діяльність у сфері податкових відносин, що реалізується за допомогою адміністративних методів впливу, з метою оптимізації чи збільшення надходжень податків і зборів до бюджету.

Проте останнім часом у фінансовій термінології все частіше для визначення процесу справляння податків і зборів до бюджету зустрічається термін «податковий менеджмент». Однак на даний момент невизначеними залишаються як сутнісне значення даного поняття, так і його місце в системі податкових відносин, про що свідчить діалектика поглядів науковців на дане явище (табл. 2).

2. Діалектика поглядів на сутність податкового менеджменту

Автор	Трактування
Ісаншина Р.	Податковий менеджмент – це процес управління шляхом використання методів впливу податкового механізму на податкову систему з метою реалізації податкової політики [5, с. 8]
Крисоватий А. Кізима А.	Податковий менеджмент слід розглядати у трьох аспектах: як систему управління податками; як визначену категорію, соціальний прошарок тих, хто здійснює роботу з управління податками; як форму підприємництва, що стосується корпоративного і персонального податкового менеджменту [6, с. 33]
Скворцов М.	Податковий менеджмент є елементом державного управлінського менеджменту, який виконує специфічні функції щодо організації податкової системи й діяльності щодо збору податків, відтворення та розширення податкової бази [13, с. 28]
Паранчук С Романів Є. Червінська О.	Податковий менеджмент полягає в управлінні податковою роботою, яка забезпечується за наявності правового регламентування встановлення і справляння податків, тобто законодавчої бази з питань оподаткування та інструктивно-методичного забезпечення [10, с. 31]
Тимченко О.	Податковий менеджмент – це сукупність прийомів та методів організації податкових відносин з метою забезпечення формування дохідної частини бюджету та впливу на розвиток виробництва та соціальної сфери [15, с. 6]
Юткіна Т.	Податковий менеджмент – це процес вироблення правових засад оподаткування, забезпечення умов функціонування конкретного податкового механізму та створення обліково-аналітичних, звітних правил, документів [18, с. 186]

Згруповано автором за [3]

З наведених вище суджень бачимо, що деякі автори ототожнюють поняття «податкове адміністрування» та «податковий менеджмент». Однак дане питання є доволі спірним, адже, на нашу думку, податкове адміністрування є категорією дещо ширшою за обсягом виконуваних функцій, а податковий менеджмент – локальним інструментом впливу на систему адміністрування податків і зборів.

Таким чином, дискусійність сутності досліджуваних нами термінів залишається актуальною, адже відкритим залишається спектр сфери дії як податкового адміністрування, так і податкового менеджменту.

ДЖЕРЕЛА ТА ЛІТЕРАТУРА

1. Андрущенко В.Л. Фіскальне адміністрування як наука і мистецтво / В.Л. Андрущенко // Фінанси України. – 2003. – № 6. – С. 35.
2. Великий тлумачний словник сучасної української мови / уклад. і голов. ред. В.Т. Бусел. – К.: Ірпінь: ВТФ «Перун», 2002. – 1440 с.
3. Воронкова О.М. Теоретичні засади податкового менеджменту / О.М. Воронкова [Електронний ресурс]. – Режим доступу: <http://dspace.nbuv.gov.ua/xmlui/bitstream/handle/123456789/36089/06-Voronkova.pdf?sequence=1>

4. Економічна енциклопедія. У трьох томах. Т. 1 / Редкол.: С.В. Мочерний та ін. – К. : Видавничий центр «Академія», 2000. – 864 с.
5. Ісаншина Р.Ю. Податковий менеджмент : навч. посіб. / Р.Ю. Ісаншина. – К.: ЦУЛ, 2003. – 260 с
6. Крисоватий А.І. Податковий менеджмент : навчальний посібник / А.І. Крисоватий, А.Я. Кізіма. – Тернопіль : Карт-бланш, 2004. – 304 с.
7. Крисоватий А.І. Теоретичні домінанти і практика реалізації податкової політики в Україні / А.І. Крисоватий. – Тернопіль : Карт-бланш, 2005. – 375 с.
8. Литвіцька Н.Ю. Історія виникнення податків / Н.Ю. Литвіцька [Електронний ресурс]. – Режим доступу: http://www.rusnauka.com/4_SWMN_2010/Economics/58421.doc.htm
9. Мельник В.М. оподаткування: наукове обґрунтування та організація процесу : монографія / В.М. Мельник. – К.: «Компю'терпрес», 2006. – 277 с.
10. Паранчук С.В. Податковий менеджмент : навчальний посібник / С.В. Паранчук, Є.М. Романів, О.С. Червінська. – Львів : Видавництво Національного університету «Львівська політехніка», 2005. – 276 с.
11. Податкова політика України : стан, проблеми, перспективи : монографія / П.В. Мельник, Л.Л. Тарангул, З.С. Варналій та ін.; за ред. З.С. Варналія. – К. : Знання України, 2008. – 675 с.
12. Податковий кодекс України : закон України № 2755 від 02.12.2010 у редакції від 01.01.2016 [Електронний ресурс]. – Режим доступу: <http://zakon5.rada.gov.ua/laws/show/2755-17>
13. Скворцов Н.Н. Налоговый менеджмент: стратегия и тактика: в 10 кн. Кн. 1 От стагнации к стабилизации. Практ. рук. / под ред. В.П. Давыдовой. – К. : Вища школа, 2002. – 222 с.
14. Тарнавська Н.П. Менеджмент: теорія та практика : підр. для вузів / Н.П. Тарнавська, Р.М. Пушкар. – Тернопіль : Карт-бланш, 1997. – 456 с.
15. Тимченко О.М. Податковий менеджмент : навчально-методичний посібник для самост. вивч. дисц. / О.М. Тимченко. – КНЕУ, 2001. – 150 с.
16. Федосов В.М. Фінансова реструктуризація в Україні : проблеми і напрямки : Монографія / В.М. Федосов, В. Опарін, С. Львовчкін [За наук. ред. В. Федосова]. – К. : КНЕУ, 2002. – С. 342.
17. Юрій С. Актуальні проблеми податкової політики: інфраструктура податку з доходів фізичних осіб в Україні / С. Юрій, Н. Бак // Журнал європейської економіки. – 2004. – № 1. – Том 3. – С. 23.
18. Юткина Т.Ф. Налоги и налогообложение : учебник / Т.Ф. Юткина. – М. : ИНФРА-М, 1998. – 429 с.

Науковий керівник – кандидат економічних наук, професор П.К.Бечко

*Надія Рудь, Владислав Каиштальян
(Луцьк, Україна)*

ВИКОРИСТАННЯ СУЧАСНИМИ ПІДПРИЄМСТВАМИ КОНЦЕПЦІЇ ВІДКРИТИХ ІННОВАЦІЙ

Постановка проблеми. Промислові підприємства дедалі рідше проводять власні наукові дослідження через високу вартість та подекуди неможливість належним чином втілити в життя власні ідеї. Це пояснюється тим, що локальні інноваційні системи, тобто інноваційні системи окремих підприємств, не спроможні самостійно забезпечити інноваційний розвиток компанії без участі зовнішніх партнерів.

Останні тенденції розвитку світової економіки свідчать про невпинний вплив процесів взаємодії на розвиток науки та інновацій. Прагнення великих компаній, які розробляють та впроваджують інновації в різноманітних галузях промисловості, залучити до свого персоналу відомих науковців та винахідників, поступово згасає, оскільки існує ризик створення більш перспективних інновацій.

Можна припустити, що розвиток науки та промисловості гальмує застарілий підхід до генерації, обміну та поширення знань. Саме тому менеджерам варто звернути увагу на модель відкритих інновацій, яка сприяла б покращенню інноваційної діяльності багатьох компаній, але поки що не отримала належної уваги управлінців.

Дослідження авторів. Питанням відкритих інновацій вчені почали займатись порівняно недавно. Відчутним поштовхом для активізації теоретичних досліджень стала робота відомого американського вченого Г. Чесбро. Цьому питанню також присвятили свої роботи: І. Альошина, А. Андреев, К. Лаурсен, В. Ванхвавербеке, С. Галлагер, О. Гассманн, В. Денисюк, Л. Духдандер, Ж. Мінгальова, Н. Семенова, А. Тріфліова, А. Турдикулов, А. Флетберг та інші. Сьогодні потрібно зазначити, що теоретичні дослідження цього питання ще тривають, оскільки сфера відкритих інновацій є недостатньо висвітленою у працях науковців.

Мета дослідження. Узагальнити сучасні закономірності інноваційної діяльності на основі концепції відкритих інновацій.

Виклад основного матеріалу. Термін “відкриті інновації” ввів у науковий обіг Г. Чесбро в монографії “Відкриті інновації. Новий шлях створення й отримання прибутку від технологій”, яка вийшла в Гарварді навесні 2003 року.

Г. Чесбро визначає відкриті інновації – як “цінні ідеї, які можуть надходити як з самої компанії, так і ззовні та можуть надаватися на ринку в результаті як дій самої компанії, так і інших структур”, а парадигма відкритих

інновацій як інноваційна політика та інноваційна діяльність компанії, в якій “можуть та повинні поряд з власними використовуватися і зовнішні ідеї, а також застосовуватися “внутрішні” і “зовнішні” способи виходів на ринок зі своїми більш досконалішими технологіями”. Відкриті інновації – це використання цільових потоків знань для прискорення внутрішніх інноваційних процесів, а також для розширення ринків для більш ефективного використання інновацій [3, с. 82].

Пізніше В. Ванхавербеке підкреслює, що основними партнерами відкритих інновацій є не фірми, а університети, дослідницькі лабораторії, технологічні посередники, індивідуальні споживачі. Він називає ці структури організаціями і характеризує відкриті інновації як “цілеспрямовану реалізацію різними організаціями припливу й відтоку знань” та виділяє вплив механізмів відкритих інновацій на підвищення інноваційної активності всередині компанії і “розширення можливостей використання інновацій у зовнішньому середовищі” [1, с. 3].

В. Ванхавербеке зазначає, що відкриті інновації – це концепція, на основі якої сьогодні розвиваються компанії, організації, університети і навіть країни [1, с. 3].

В.А. Денисюк під відкритими інноваціями розуміє цінні ідеї, які можуть поступати як з самої компанії, так і ззовні і можуть виявлятися на ринку в результаті як дій самої компанії, так і інших структур.

Хоча компанії співпрацюють із зовнішніми партнерами протягом багатьох років, концепція відкритих інновацій набула свого поширення завдяки широті зовнішніх знань та швидкості, з якою вони можуть бути використані.

На своєму базовому рівні логіка моделі відкритих інновацій ґрунтується на великих надлишкових знаннях, які повинні бути оперативно використані, щоб компанія змогла створити додану цінність. У цьому випадку знання, які компанія отримує в процесі свого дослідження, не може обмежуватись лише внутрішніми шляхами, що ведуть на ринок [3, с. 82].

Саме принципи відкритих інновацій закладені в основу функціонування, так званих “мереж знань”.

Наприкінці ХХ століття відбулися структурні зміни: збільшення мобільності працівників, зайнятих науково-дослідними розробками, зростання доступності венчурного капіталу. Відбувається наростання процесів економічної інтеграції, інтернаціоналізації господарської діяльності, розвитку глобалізації та поява нових інформаційно-комунікаційних можливостей. Ці чинники значно вплинули на зниження ефективності науково-інноваційної діяльності, заснованої на використанні закритих інноваційних процесів.

Завдяки фінансуванню компаніями внутрішніх НДДКР створювалися інновації проривного рівня, і на їх підставі реалізовувалися нові продукти з новими властивостями, що забезпечувало високі обсяги продажів і прибутку. Успіх на ринку дозволяє вкладати кошти в дослідження і розробки та отримувати й реалізовувати наступне покоління нових власних науково-технічних розробок. У разі невдалих інновацій компанія не тільки може втратити свої позиції на ринках, але й припинити свою діяльність. При цьому весь інноваційний процес проходить в обмежених рамках компанії, право інтелектуальної власності служить для захисту інновацій у зовнішньому середовищі. У той же час багато досягнень могли бути своєчасно не реалізованими, втрачаючи свою комерційну привабливість, і навіть складатися на полицях.

В останні 15–20 років відзначається посилення впливу низки чинників на діяльність традиційних інноваційних компаній. Чинники, що сприяють поширенню відкритих інновацій:

- глобальна мобільність талантів;
- державна підтримка розвитку малих інноваційних підприємств;
- ринкова орієнтація наукових досліджень;
- необхідність комерціалізації проектів державними лабораторіями;
- поява приватних науково-дослідних інститутів;
- наявність Інтернету та технологій пошуку;
- необхідність оптимізації наявних мереж постачальників стратегічного значення [3, с. 83].

Згадані чинники сприяють також неконтрольованому виходу отриманих результатів компаній або їх складових у зовнішнє середовище і використання іншими фірмами, які й отримують високий прибуток. Як наслідок, модель закритих інновацій порушується і не виконує свої функції, оскільки, з одного боку, в компаніях, які вклали кошти в НДДКР, знижується прибуток, що обмежує їх вкладення в наступні дослідження та розробки, а з іншого – так звані інші фірми не інвестують кошти в фундаментальні дослідження.

Вчені виділяють три основні завдання відкритих інновацій:

- 1) мотивація;
- 2) інтеграція;
- 3) ефективне використання інновацій.

Інновації – це нова річ, яка є корисною, причому новизна і корисність визначається користувачем, тобто з точки зору користувача розглядає узагальнено процес інновації в складі наступних етапів [2, с. 97].

1. Ідея.
2. Колективна ідея = інсайт.
3. Додаток інсайта до практики = винахід.
4. Використання винаходу = інновація.

У процесі закритої інновації - один учасник. У процесі відкритої інновації - кілька учасників, наприклад А,

Тенденции и перспективы развития науки и образования в условиях глобализации

В, С, Д (табл. 2.1.), кожен з яких – одна особа або група (організація), можливо з різних країн. Таким чином, відкрита інновація - опора на зовнішніх учасників як джерел ідей, так і як засобів комерціалізації ідей [2, с. 98].

Таблица 1

Етапи інновацій	Учасники, що приймають участь в розробках				
	Закрита інновація	Відкрита інновація			
	А	А	В	С	Д
- ідея	*	*			
- розподіл ідеї = інсайт (екскурс, осяяння)	*		*		
- додання ідеї до задачі (винахід)	*			*	
- використання винаходу (інновація)	*				*

Відмінні особливості нової парадигми докладно розкривають сформульовані Г. Чесбро принципи управління інноваційним процесом, які використані в основі підходу відкритих інновацій у порівнянні з парадигмою закритих інновацій. До них належать такі:

1) принцип взаємодії – співпраця з працівниками за межами компанії зменшить частку втрати невикористаних ідей;

2) принцип залучення – зовнішні інноваційні ідеї повинні розглядатися на рівні із внутрішніми НДДКР компанії;

3) принцип кооперації – компанії не обов'язково проводити самостійні дослідження, щоб на основі результатів отримати прибуток;

4) принцип моделювання – компанія повинна побудувати досконалу бізнес-модель перед тим, як вийти на ринок;

5) принцип оптимізації – компанія буде лідером, якщо найкращим способом оптимізує використання внутрішніх та зовнішніх ідей;

6) принцип прибутковості – компанія повинна активізувати діяльність на ринку інтелектуальної власності, щоб отримувати прибуток від наявної інтелектуальної власності. А для сприяння розвитку бізнес-моделі компаніям необхідно купувати інтелектуальну власність в інших фірм.

Можна виділити чотири основні стратегії відкритих інновацій:

1) організація процесу досліджень і розробок шляхом об'єднання в загальний фонд;

2) розробка окремих стадій інноваційного продукту різними компаніями;

3) вільний продаж розробок широкого застосування, які можна використовувати для створення різних інноваційних продуктів;

4) значне скорочення часу прийняття рішень у галузі інноваційної діяльності у великих фірмах [3, с. 82].

У відкритих інновацій є дві основні рушійні сили. По-перше, кращі ідеї не обов'язково генеруються власними працівниками фірми. Компанія може найняти людей, які відмінно відчувають і знають ринок та які допоможуть інтегрувати зовнішні ноу-хау у внутрішні процеси НДДКР й комерціалізації.

По-друге, сьогодні в НДДКР компанії повинні зосередитись на тому, що вони роблять справді добре і передати на аутсорсинг те, що вони не можуть або не повинні робити самі.

Отже, відкриті інновації можна вважати рушійною силою прогресу.

Висновки. Таким чином, концепція відкритих інновацій визначає процес досліджень і розробок як відкриту систему. Компанія може залучати нові ідеї і виходити на ринок з новим продуктом не тільки завдяки власним внутрішнім розробкам, але також у співпраці з іншими організаціями.

Завданням кожної компанії є пошук правильного балансу між використанням концепції відкритих інновацій, за допомогою якої вони мають можливість використовувати всі доступні засоби для створення успішних продуктів та послуг швидше за своїх конкурентів, та побудовою власних ключових компетенцій і захистом інтелектуальної власності.

ДЖЕРЕЛА ТА ЛІТЕРАТУРА

1. Ванхавербеке В. “Открытые инновации”: Scio me nihil scire / В. Ванхавербеке, М. Торккелі, А. Трифилова // Инновации. – 2010. – №7. – С. 3–5.
2. Иода Е. В. О концепции открытых инноваций / Е. В. Иода // Социально-экономические явления и процессы. – 2011. – №8 (030). – С.96-101
3. Рудь Н. Т. Відкриті інновації – нова парадигма інноваційного розвитку / Н. Т. Рудь // Наукові записки. Серія “Економіка”. – 2013. – Випуск 21. – С. 81-85.

ЕКОНОМІКА СІМЕЙНОГО БЮДЖЕТУ

Часто ми хочемо купити собі ту чи іншу річ, придбати нову побутову техніку або ж взяти кредит на автомобіль, але у нас не вистачає грошей. Для цього й існує «сімейний бюджет». Дуже важливо засвоїти наступний урок: велику роль грає не тільки те, скільки ви заробляєте, але і те, скільки ви витрачаєте. Тому, заведіть собі сімейну книгу витрат, в якій ви будете записувати всі витрати вашої родини, включаючи всі дрібнички. Економіка сімейного бюджету – це дуже важлива частина хороших взаємин, адже на ґрунті грошей виникають безліч проблем в сім'ї.

Бюджет сім'ї – це кошторис доходів і витрат сім'ї на певний період (тиждень, місяць, рік). Найкраще бюджет планувати на місяць. Бюджет складається з двох частин. Перша частина охоплює джерела формування сімейного бюджету, друга – видатки сім'ї. Основною метою сімейного бюджету є раціональне і вдумливе використання наявних коштів.

Щоб прекрасні й взаємні почуття, що панують створеній родині, не зникли в побутових і грошових проблемах, сім'ї варто відразу обміркувати питання планування сімейного бюджету. Це дуже істотний, першочерговий і багато в чому визначальний пункт у спільному житті, і якщо не розставити всі крапки над «і» відразу, то надалі це може привести до непорозуміння.

Більшість наших родин не веде облік доходів і видатків сім'ї, нічого не планує й начебто б все добре в них. Але при ретельнішому розгляді виявляється, що насправді їхні видатки перевищують надходження в сімейний бюджет, а викручуватися вдається тільки за допомогою кредитів або позик грошей у знайомих, але на їхнє погашення також потрібні кошти. От і виходить, що родина постійно живе в борг, стан справ хибкий, а «чорний» день, якщо він, раптом наступить, застане всіх знеацька. А простий облік доходів і планування витрат могли б поліпшити фінансовий стан родини...

Сімейна бухгалтерія починається з такого важливого економічного принципу, як планування.

Для початку, реально оцініть ваші фінансові можливості і те, куди вибудете витрачати кошти. У цьому вам допоможе список ваших доходів і витрат. Запишіть всі джерела ваших заробітків на окремому аркуші паперу. Сюди можуть входити не тільки зарплати і премії із вашої основної роботи, а також різні підробітки та подарунки родичів, натуральні прибутки. Наступним кроком буде аналогічний список, але він буде носити назву «Витрати». Почавши з тих, які ми робимо кожен місяць, це постійні витрати, плата за квартиру, комунальні послуги, телебачення, інтернет, телефон, кредити та інші; проїзд у громадському транспорті, поповнення мобільних рахунків і інше. Ці витрати будуть у нас завжди, не залежно від того, що відбувається навколо вас. У цьому ж списку вкажіть суму, яку ми можемо заощаджувати щомісяця. Це будуть, так звані, гроші на «чорний день» або для оплати навчання нашої дитини у ВУЗі. Хто знає? Також не забудьте про витрати на продукти харчування (35%). Вони грають не мало важливу роль, адже їсти ми хочемо кожен день і витрачаємо гроші на продукти теж кожен день. Потрібно звернути особливу увагу на непередбачувані витрати. В їх число входять хвороби, благодійні цілі, походи в ресторани, кінотеатри, нічні клуби, а також придбання нового одягу.

Після всіх, складених нами списків, визначити загальну суму доходів і витрат. Якщо доходів більше – тоді сімейна пара справляється з грошима відмінно, але, якщо менше, тоді потрібно переглянути, які з перерахованих витрат ми можемо скоротити. Якщо все зробити правильно, то не встигнете озирнутися, як грошенят у вашому сімейному бюджеті стане більше.

Насправді існує безліч схем і програм, за якими ви можете освоїти планування сімейного бюджету. Існують навіть програми в Інтернеті, які дозволяють легко вести домашню бухгалтерію і розраховувати витрати. Найпростіший та найсучасніший варіант планування і ведення сімейного бюджету, що все-таки заощаджує сили й час - таблиця в Excel. Втім для економії нашого часу й для зручності, комп'ютерне століття подарувало нам безліч програм, які покликані полегшити завдання планування сімейного бюджету. Найпоширеніші з них - Google Docs, MoneyTracker, Financial Advisor, APSW Budget Planner V3 Pro, Сімейний бюджет, Домашня Економіка, Експрес-Бюджетування. Всі ці програми мають уже закладені в них графі видатків. Вам не доведеться робити нічого зайвого, просто вводити цифри, а програма розрахує все за вас. До речі, вкрай корисні й наочні в таких програмах діаграми витрат за місяць.

Ще одне питання «загальне»: хто саме повинен вести сімейний бюджет. Бажано, щоб це був той з вас, хто об'єктивно є більше відповідальним, зібраним і уважним. Можна це робити й разом, намагаючись дисциплінувати один одного й приділяючи важливому завданню хвилин 5 вечірнього часу або перевіряючи всі чеки у вихідний день.

Прекрасно, якщо у вас вийде залишати деякий відсоток (від 5% до 20%) від вашого доходу в недоторканності. Цей «недоторканий запас» може виявитися дуже корисним у форс-мажорних ситуаціях і допоможе вам почувати тил за спиною, упевненість у фінансовій стабільності вашої родини.

Вчені мужі від економіки і фінансів радять розподіляти кошти таким нехитрим способом:

60% – постійні витрати (квартплата, комунальні послуги, кредити, позички), продукти харчування та щомісячні господарські витрати;

10% – накопичення, які підуть на великі покупки або поїздки;

10% – накопичення з далекою перспективою (рахунки на освіту, пенсійні і т.п.);

10% – розваги та задоволення;

10% – різне, непередбачені витрати .

Зараз в нашій країні здійснюються економічні реформи важкі і досить болючі для багатьох верств населення перехід до ринку, без глибокого аналізу питань економічної життєдіяльності сім'ї та практичного використання результатів цього аналізу з цілі створення сприятливих умов для розвитку структурної одиниці суспільства не обійтись. Тому пропонується провести аналіз сімейного бюджету. Загальноприйнятою формою організації сімейної економіки є сімейний бюджет, який являє собою формування доходів сім'ї, їх використання, узгодження доходів і витрат сім'ї. З економічної точки зору життєдіяльність сім'ї починається з отримання доходів.

Структура доходів сім'ї може бути представлена наступним чином:

1) заробітна плата членів сім'ї – 80,7%;

2) виплати і пільги із суспільних фондів споживання (пенсії , стипендії, дотації на путівки в санаторії, утримання дітей у дошкільних установах) – 7,7%;

3) доходи від особистого підсобного господарства – 2,8%;

4) доходи від інших джерел – 8,8%.

В умовах проведення економічних реформ джерела, за рахунок яких формується сімейний бюджет, стали більш різноманітними. У зв'язку з цим ускладнилася і сама структура сімейного бюджету, яка тепер виглядає так:

1) заробітна плата;

2) доходи від особистого підсобного господарства, особистих ділянок (в грошовій і натуральній формах);

3) доходи від власності та цінних паперів (орендна плата, у тому числі доходи від здачі в найм житла, від вкладів у фінансові установи, дивіденди від цінних паперів та ін);

4) доходи від підприємницької діяльності (прибуток);

5) виплати і пільги із суспільних фондів споживання (на державному, муніципальному рівні та підприємствами);

6) нелегальні доходи.

Незважаючи на появу нових джерел доходу, основним доходом залишається заробітна плата, так як основна частина працездатного населення належить до категорії найманих працівників. Частка заробітної плати в сукупному доході сім'ї становить 60-80%. Виняток становлять малозабезпечені верстви населення. Так як заробітна плата залишається найзначнішою частиною сімейного доходу, то в умовах інфляції реальний сукупний сімейний дохід має тенденцію до зниження, незважаючи на значне зростання його номіналу, що призводить до значного падіння матеріального добробуту значної частини сімей.

Будь яка ринкова економіка характеризується зростанням цін, яка є стимулом розвитку виробництва. Тому для ринкової економіки характерна та чи інша індексація доходів та компенсаційних виплат. Ця система необхідна, так як інфляція з тією чи іншою швидкістю поглинає приріст грошових доходів населення будь-якої країни. Для стримування наслідків інфляції в Україні виробляється індексація доходів, а найменш забезпеченим і найбільш уразливим верствам суспільства (пенсіонери, студенти) виплачуються компенсаційні виплати.

Другим, не менш значущим джерелом прибутковості сім'ї є особисте підсобне господарство яким змушені займатися не тільки жителі сільської місцевості, але і городяни. В останні роки питома вага доходів від особистого підсобного господарства в загальній сумі доходів сімей серед міського населення складає в середньому більше 10%, а серед сільського населення більш 40%. Доходи від особистого підсобного господарства, городів, дач подаються не тільки у вигляді виручки від реалізації надлишків продовольчої продукції, але і у вигляді натуральної продукції, яка споживається в сім'ї, яка займалася вирощуванням цієї продукції.

Розвиток особистого підсобного господарства впливає не тільки на бюджет сімей, які ведуть ці господарства. Воно істотно допомагає тим сім'ям, які купують їх продукцію. Тому такий напрямок у поповненні доходу сім'ї неодмінно має підтримуватися державою.

Останнім часом все більшу роль у сімейному бюджеті грають доходи від підприємницької діяльності.

Сімейні доходи формуються також і за рахунок доходів від власності. Цей вид доходів, його розвиток пов'язаний з визнанням приватної власності і її ефективністю в порівнянні з державною власністю.

У розвинених країнах всі доходи, одержувані громадянами, поділяються на дві великі групи: 1) отримані від трудової і підприємницької діяльності (заробітна плата і прибуток), 2) доходи від власності (дивіденди, доходи від власності , у тому числі від найманого житла, а також виплати від держави у вигляді трансфертних платежів, що не залежать від трудових витрат). У нашій країні з моменту процесу приватизації пройшло більше двадцяти років. Акції, як правило, не приносять доходу. Лише незначна частина акцій є прибутковою. Це, як правило, вугільні металургічні та газовидобутні компанії, власниками яких є теж незначна частина населення країни, – олігархи (вони складають не більше 5% населення), дохід яких в основному представлений

нетрудовыми доходами. Тому доходи від власності поки не відіграють істотної ролі в загальній сумі сімейних доходів.

Аналіз формування та структури сімейних доходів є лише засобом задоволення потреб сімей. Ступінь же задоволення потреб сімей залежить не тільки від величини, структури та динаміки доходів, а й від динаміки роздрібних цін, насиченості ринку товарами та послугами і від рівня системи оподаткування в кожен період часу.

Структура витрат сімейного бюджету виглядає наступним чином:

- 1) харчування;
- 2) непродовольчі товари (одяг, взуття, предмети тривалого користування, предмети гігієни, ліки);
- 3) житлово-комунальні послуги;
- 4) медичне обслуговування;
- 5) культурно-освітні послуги;
- 6) побутові послуги;
- 7) транспорт;
- 8) зв'язок;
- 9) дитячий садок;
- 10) податки;
- 11) внески до пенсійних фондів;
- 12) накопичення (вклади в ощадні банки);
- 13) інвестиції (купівля цінних паперів, вкладення коштів у розвиток сімейного господарства, придбання частки власності в товариствах).

Витрати на харчування є однією з найважливіших статей витрат сімейного бюджету. Продовжує збільшуватися стаття витрат на оплату житла і комунальних послуг.

Нескладно помітити, що, незважаючи на збільшення грошових доходів населення, спостерігається їх значне відставання від зростання цін на товари та послуги, що не сприяє поліпшенню життєвого рівня населення країни. Збільшення витрат на харчування та оплату житла призвело до зміни в самій структурі витрат сімейного бюджету. Різко скоротилося споживання товарів тривалого користування, товарів непродовольчої групи. Особливо сильно скоротилися споживання товарів і послуг культурно-просвітнього призначення, у тому числі книг, газет, відвідування театрів (ціни яких є недоступними більшому числу населення), а також купівля медичних препаратів. Неможливість забезпечити належний освітній і культурно-просвітній рівень молодого покоління неодмінно позначиться на якості професійних і кваліфікованих кадрів у нашій країні, а відповідно, і на рівні розвитку економіки України. Скорочення дохідної частини сімейного бюджету веде до скорочення і видаткової його частини, призначеної для накопичення грошових коштів, що скорочує можливість надходження інвестицій в економіку країни. І разом із тим скорочується можливість забезпечити високий освітній і професійний рівень цієї потенційної робочої сили.

Тому держава не повинна ігнорувати питання, пов'язані з життєдіяльністю сім'ї, яка відіграє величезну роль в економічному розвитку країни.

ДЖЕРЕЛА ТА ЛІТЕРАТУРА

1. Чернов А. Ю. Особисті фінанси. Доходи і витрати сімейного бюджету. – М.: Перспектива, 1995. – 176 с.
2. Навчальний курс «Економіка сім'ї» розроблений кандидатом економічних наук, доцентом І.Боровковим. Розділ 3. Сімейний бюджет. Тема 12. Планування сімейного бюджету.
3. Жеребін В. М., Романов А. Н. Економіка домашніх господарств. – М.: Фінанси, ЮНИТИ, 1998. – 231 с.

*Шухрат Юлдашев
(Фаргона, Ўзбекистон)*

ЎЗБЕКИСТОНДА ЎСИМЛИКЧИЛИК ТАРМОҚЛАРИ ИҚТИСОДИЁТИНИ РИВОЖЛАНТИРИШ МАСАЛАЛАРИ

Юртбошимиз И.Каримов “Юртбошимизнинг “Она юртимизнинг бахту иқболи ва буюк келажаги йўлида хизмат қилиш – энг олий саодатдир” номли китобида қишлоқ таракқий топса, юртимиз обод, ҳаётимиз янада фаровон бўлиши таъкидланиб: “Экологик муаммолар чуқурлашиб бораётган, сув ва ер ресурслари чекланган бизнинг шароитимизда ирригация ва мелиорация ишларини давом эттириш, ерларнинг унумдорлиги ва ҳосилдорлигини янада ошириш, экин майдонлари таркибини оптималлаштириш, энг янги агротехнологияларни жорий этиш - айнан шу йўналишлар қишлоқ хўжалигини ислоҳ этишининг ҳал қилувчи масалалари бўлиб, улар доимо бизнинг эътиборимиз марказида бўлиб келди”, дейилади. Бу эса ўсимликчилик тармоқларининг республика ҳамда қишлоқ хўжалик корхоналари иқтисодиётидаги ўрнини, аҳамиятини эътиборга олган ҳолда келажакда уларни ривожлантириш ва самарадорлигини юксалтириш энг асосий вазифалардан биридир. Бу муаммони ижобий ҳал этиш учун, аввало, эркин бозор

талабларини эътиборга олган ҳолда қандай турдаги деҳқончилик маҳсулотларини ва қанча миқдорда этиштириш зарурлигини аниқлаб олиш лозим. Бунда давлатнинг қандай маҳсулотларга ва қанча миқдорда эҳтиёжманд эканлигини аниқлашга алоҳида эътибор бериш лозим. Чунки давлат ўз эҳтиёжини қондирадиган товар ишлаб чиқарувчилар учун имтиёзлар яратмоқда.

Хўжалиқлар бошқа истеъмолчиларнинг қисқа ва узок муддатли талабларини ҳам чуқур ўрганишлари, ўз ички ишлаб чиқариш эҳтиёжлари ҳамда бошқа талабларини аниқлаб олишлари лозим. Қайси маҳсулотни ва қанча миқдорда этиштириш мақсадга мувофиқ эканлигини аниқлашда уларнинг самарадорлигини, албатта, эътиборга олиш зарур. Бозор иқтисодиёти шароитида ҳар бир хўжалик ўз талабини қондирадиган миқдорда фойда келтирадиган маҳсулотларни этиштириш билан шуғулланиши лозим. Юқорида таъкидланган масалаларни ҳал этишда экинларни алмашлаб экишнинг назарий ҳамда амалий жиҳатдан асосланган тизими жорий этилишига ҳам алоҳида эътибор бериш керак. Чунки бу тупроқнинг унумдорлиги ошишини таъминлайди.

Ўсимликчилик маҳсулотларини белгиланган миқдорда этиштириш учун зарур бўлган ишлаб чиқариш воситаларини: уларнинг турларини, миқдорини ҳамда ҳолатини аниқлаб олиш алоҳида аҳамиятга эгаллигини унутмаслик зарур. Чунки шулар ёрдамида маҳсулот этиштириш жараёнлари белгиланган муддатларда, сифатли бажарилиши таъминланади. Натижада ишлаб чиқариш ва бошқариш харажатлари маълум миқдорда тежалиши мумкин.

Барча воситалардан йил давомида тўғри, тўлиқ ҳамда самарали фойдаланиш орқали талабни қондирадиган миқдорда сифатли ўсимликчилик маҳсулотлари этиштириш, уларнинг самарадорлигини юксалтириш учун қуйидаги чора-тадбирларни амалга ошириш мақсадга мувофиқдир. Ўсимликчилик маҳсулотлари этиштиришни ривожлантириш ва уларнинг самарадорлигини юксалтириш йўллари қуйидагича:

Экстенсив ва интенсив йўллар:

а) Ўсимликчилик маҳсулотлари ялпи ҳосилини кўпайтириш учун:

- экин майдонларини кенгайтириш;
- экинларнинг ҳосилдорлигини ошириш зарур.

б) Ҳосилдорликни ошириш учун:

- экин майдонларининг мелиоратив ҳолатини яхшилаш;
- экин майдонларини сув билан таъминлаш;
- уруғларни сермахсул, тезпишар навларини экиш;
- минерал ва органик ўғитлардан меёрда оқилона фойдаланиш;
- бошқа кимёвий воситалардан самарали фойдаланиш;
- агротехник тадбирларни муддатида ва сифатли бажариш;
- алмашлаб экишни жорий этиш;
- ишчи ва хизматчиларни моддий ва маънавий рағбатлантириш;
- ишлаб чиқариш воситаларидан тўлиқ ва самарали фойдаланиш лозим.

с) Маҳсулот этиштиришда харажатларни тежаш учун:

- янги техникаларни, илғор технологияларни жорий этиш;
- маҳсулот этиштириш жараёнларини тўлиқ механизациялаштириш;
- меҳнатнинг янги шаклларини ташкил этиш керак.

д) Ишлаб чиқаришни ихтисослаштириш ва экинларни мақсадга мувофиқ жойлаштириш зарур.

э) Этиштирилган ҳосилни ташиш ва сақлаш жараёнларини самарали ташкил этиш лозим.

ф) Маҳсулотларни бозор талаблари асосида сотишни амалга ошириш керак.

Ўсимликчилик маҳсулотлари этиштиришни, ривожлантиришнинг икки йўли – экстенсив ва интенсив йўли мавжуд.

Экстенсив йўлда маҳсулот миқдори асосан экинлар майдонини кўпайтириш ҳисобига, интенсив йўлда эса экинларнинг ҳосилдорлигини ошириш ҳисобига таъминланади. Маҳсулот миқдорини интенсив йўл орқали кўпайтириш учун тупроқ унумдорлиги ошишини таъминлашга қаратилган тадбирларни амалга ошириш, масалан, ирригация-мелиорация тизимини қуриш, таъмирлаш, эрларни текислаш, шўрини ювиш, ўғитлардан самарали фойдаланиш, алмашлаб экишни жорий этиш керак.

Этиштирилаётган маҳсулотлар самарадорлигини юксалтириш учун эса ишлаб чиқариш ва бошқариш харажатлари тежалишини таъминлайдиган ишларни, тадбирларни оқилона амалга ошириш зарур. Бунинг учун меҳнатни ташкил этишнинг пудрат, ижара каби мақсадга мувофиқ шаклларини татбиқ қилиш, ишлаб чиқариш, ҳосилни йиғиштириб олиш, сақлаш жараёнларини механизациялаштириш, ишлаб чиқариш воситаларидан тўлиқ ва самарали фойдаланиш, янги техника, илғор технологияларни жорий этиш, ишчи-хизматчилар моддий ва маънавий рағбатлантирилишини изчиллик билан амалга ошириш керак.

Деҳқончилик маҳсулотлари этиштиришни ривожлантириш, унинг самарадорлигини юксалтириш мақсадида хўжалиқларда фаолият кўрсатаётган барча аъзоларнинг ишлаб чиқаришга бўлган муносабатларини бозор талаблари асосида тубдан ўзгартириш лозим. Яъни, улар маҳсулот этиштириш, йиғиштириб олиш, сақлаш ва сотиш билан боғлиқ бўлган муносабатларни вақтида, оқилона амалга оширишга алоҳида эътибор беришлари керак.

Юқорида таъкидланган барча тадбирлар вақтида, сифатли амалга оширилиши натижасида ўсимликчилик маҳсулотлари миқдори кўпайиб, уларнинг самарадорлиги юксалиши таъминланади.

СЕКЦІЯ: ІСТОРІЯ

Надія Бабкова
(Харків, Україна)

УНІФІКАЦІЯ КОЗАЦЬКИХ ПРАПОРІВ ЗА ГЕТЬМАНА КИРИЛА РОЗУМОВСЬКОГО

Вибори на посаду гетьмана Кирила Розумовського стали значною подією в житті тогочасного українського суспільства. Адже відновлювалась не лише найвища посада в українській державності, але й зростали сподівання усіх верств населення на хоча б часткове повернення Україні тих «прав і вольностей», що були здобуті нею внаслідок переможної Визвольної війни середини XVII ст. і так нещадно знищувалися російським самодержавством. Та й сам гетьман, як високоосвічена людина з європейськими поглядами, намагався повернути Україні її права. З України було виведено царські війська, скасовано владу царських урядників. Кирило Розумовський почав сам призначати полковників, хоча ще за часів Петра I подібні призначення вважалися справою царського уряду [1, с. 58].

Ще одним проявом незалежної від Росії політики гетьманського уряду стало впровадження нової геральдичної традиції оформлення козацьких прапорів, початок якій поклав Ордер гетьмана від 8 березня 1755 р. Цей наказ, вперше, в цілому і на загальних підставах на найвищому рівні обумовив символічне наповнення та джерела фінансування процесу прапорового будівництва в Гетьманській Україні, втілюючи його в єдину і обов'язкову юридичну форму: сотенні знамена виготовляти за суму Скарбу Військового, і на цих прапорах з правої сторони Герб Нації, а з другої сторони тієї сотні, в якій воно буде робитися. Під Гербом Нації мався на увазі козака з мушкетом – затверджений ще за гетьмана Богдана Хмельницького символ Української козацької держави [3, с. 218].

Формальним приводом до запровадження масової ротації козацьких прапорів стало звернення у 1754 р. в полкову стародубську канцелярію погарського сотника Василя Соболевського з проханням створити нову сотенну корогву. Це клопотання було перенаправлене до Генеральної Військової канцелярії, представники якої, в свою чергу, звернулася до гетьмана. Саме у відповідь на звернення погарського сотника і з'явився зазначений вище Ордер Кирила Розумовського, що фактично відображав й ідеологічно фіксував процес зміцнення і централізації гетьманського правління і мав на меті захист і розвиток автономії Гетьманщини [6, с. 368].

Першість в започаткуванні реформи належить Ніжинському полку. Саме виготовлення за розпорядженням гетьмана у 1754 р. коштом Малоросійського Скарбу сотенного знамена Бахмутської сотні стало першою ластівкою у запровадженні прапорів нового зразка у полках Гетьманщини. Крім того, Ніжинський полк володіє і найвищим показником ротації прапорів. Зміна відбулася у 14 із 23 сотень. Прапори Бахмацької та Глухівської сотні створювалися у 1754 р., ще до підписання гетьманом ордеру – були блакитного кольору, мали Герб Нації та власні сотенні герби з відповідних сторін. Саме фінансовий звіт глухівського отамана Яновича, якому Генеральна Військова Канцелярія доручила розробити кошторис створення нових корогв, дає можливість стверджувати, що обидва прапори були виготовлені однакового розміру та кольору. А згадка про одного й того ж маляра Грицька Стеценка, що і за стилем та композицією вони також мало чим різнилися.

Вже після введення реформи було виготовлено корогву Ямпільської сотні (1755 р.), що за кольором та розмірами являлась абсолютною копією двох попередніх. Сотенні прапори, що виготовлялися 1758 р. були блакитні, мали не власні герби, а полкові з написом назви сотні [2, с. 56-83].

Першим полком, що виготовляв свої знамена за новими правилами став Стародубський. Протягом 1755-1763 рр. нові прапори отримали 6 з 11 сотень цієї адміністративно-територіальної одиниці. Нажаль, в архівних матеріалах збереглися лише данні про фінансовий кошторис виготовлення військових корогв, що становив від 23 карбованців 15 копійок за створення корогв для Погарської та першої Почепської сотень, до 12 карбованців і 68 копійок за прапор Балканської сотні [6, с. 368-372].

Менше прапорів змінив Чернігівський полк. Серед 18 сотень лише 5 встигли отримати нові знамена. У 1757 р. було створено, на заміну прапору 1740 р. з білого лудану, стяг Синівської сотні, 1758 р. – Кирилівської, 1759 р. – Менської сотні, 1760 р. – Седнівської (з полковим гербом), 1762 р. – Столинської. Наступного року з'явилась корогва і у полкової Чернігівської артилерії: шовкова з червоною серединою та зеленими краями [4, с. 7-29].

Перша відома ініціатива щодо виготовлення сотенного прапора у Гадяцькому полку належала ще у 1754 р. рашівському сотнику Саві Каплі, про що повідомляє звернення Гадяцької полкової канцелярії до Генеральної військової канцелярії від 5 травня 1760 р. Але з невідомих причин справа далі паперової стадії не просунулась. І лише, коли у квітні 1760 р. з аналогічним проханням до полкової канцелярії звернувся новопризначений сотник Павло Зеленський справа зрушила з місця. Нажаль матеріал про зовнішній вигляд самого прапору відсутній, відомо лише, що Генеральна Військова канцелярія зобов'язала канцелярію Військового скарбу виділити 15 карбованців для закупівлі всього необхідного матеріалу та оплати оздоблюючих робіт.

Відправною точкою прапоротворення для інших двох сотень Гадяцького полку – Третьої полкової та Зінківської – став 1757 р. В обох випадках виготовлення сотенних клейнодів відбувалося зі спільної причини: створення нових сотень.

Причиною для створення нового прапору для Першої опішнянської сотні став за словами сотника Максима Руновського невтішний стан тодішніх сотенних знамен. Одне зі знамен було створено як точна копія старого із зображенням чорного двоголового орла – герба государя на жовтому фоні. Інше ж, значно менше за розмірами, створювалось вже за новими правилами відповідно до наказу гетьмана Розумовського від 1755 р.

Таким чином, згідно зі збереженими архівними даними із 16 сотень Гадяцького полку нові військові корогви вдалося створити лише для чотирьох сотень [5, с. 86].

Серед архівних документів Переяславського полку, що висвітлюють втілення прапорової реформи 1755 р., містяться матеріали про створення нових знамен для Басанівської (1757 р.), Гельмязівської (1757 р.), Канівської (1757 р.) та Яготинської (1759 р.) сотень, а також полкове знамено Переяславського полку (1755 р.), на заміну прапору 1710 р. Нова хоругва повинна була бути з білого штофу з вишитим гербом (козак з мушкетом), довжиною 8 аршин [7, ар. 3; 8, ар. 4; 9, ар. 4; 10, арк. 3; 11, ар 1-2].

Про зовнішнє оздоблення козацького герба можна судити з проекту «абрис», що зберігся до нашого часу. В 1758 р. лубенський полковник Іван Кулябка звертається до Генеральної військової канцелярії та запитує «яким способом робити знамена». Для прискорення справи та уникнення всіляких непорозумінь на ім'я гетьмана було вислано «абрис» майбутніх гербів, які полковий уряд пропонував писати на прапорах. «На світло-голубому полі з правої сторони по золотій землі розписаний буде національний герб і відтушований хорошими фарбами... На лівій стороні прапора розписаний буде полковий герб по срібній землі і витушований темною фарбою» [12, арк. 5].

Незважаючи на те, що прапорова реформа була проведена в усіх десяти полках Гетьманщини, поки що не вдалося віднайти відомості про її втілення у Лубенському, Прилуцькому, Полтавському, Миргородському та Київському полках. Це дає надію на подальший пошук інформації як в українських, так і в російських архівосховищах.

ДЖЕРЕЛА ТА ЛІТЕРАТУРА

1. Путро О. І. Гетьман Кирило Розумовський та його доба (з історії українського державотворення XVIII ст.): в 2 ч. / О. І. Путро. – К. : Державна академія керівних кадрів культури і мистецтв, 2008. – Ч. 1., 2008. – 239 с.
2. Савчук Ю. К. З історії формування прапорових традицій Ніжинського полку (друга половина XVIII ст.) / Ю. К. Савчук // Спеціальні історичні дисципліни : питання теорії та методики. – У 2-х частинах. – К., 2004. – Число 11. – Частина 1. – С. 54-98.
3. Савчук Ю. К. вопросу о знаменной реформе К.Розумовского / Ю. К. Савчук // VIII нумизматической конференции: тезисы докладов и сообщений, 17-20 апреля 2000 г. – М.: ГИМ, 2000. – С. 217-219.
4. Савчук Ю. К. Сотенні прапори Чернігівського полку другої половини XVIII ст. / Ю. К. Савчук // Спеціальні історичні дисципліни : питання теорії та методики. – У 2-х частинах. – К., 2005. – Число 12. – Частина 2. – С. 6-42.
5. Савчук Ю. К. Сотенні та полкові прапори Гадяцького полку другої половини XVIII ст. / Ю. К. Савчук // Спеціальні історичні дисципліни : питання теорії та методики. – У 2-х частинах. – К., 2007. – Число 14. – Частина 2. – С. 64-88.
6. Савчук Ю. Фрагмент студій над прапорами Стародубського полку / Ю. Савчук // Спеціальні історичні дисципліни : питання теорії та методики. – У 2-х частинах. – К., 2002. – Число 8-9. – Частина 1. – С. 366-380.
7. Центральний державний історичний архів м. Києва (далі ЦДІАК). – Ф. 51.– Оп. 1. – Сп. 1651. – 7 арк.
8. ЦДІАК. – Ф. 51.– Оп. 1. – Сп. 1652. – 6 арк.
9. ЦДІАК. – Ф. 51. – Оп. 1. – Сп. 1653. – 6 арк.
10. ЦДІАК. – Ф. 51. – Оп. 1. – Сп. 1825. – 8 арк.
11. ЦДІАК. – Ф. 51.– Оп. 1. – Сп. 1977. – 4 арк.
12. ЦДІАК. – Ф. 51.– Оп. 3. – Сп. 1384. – 5 арк.

*Нодиржон Холмирзаев, Улугбек Эргашев
(Фергана, Узбекистан)*

ИТТИФОҚ ДАВРИДА ЎЗБЕКИСТОНДА ХАЛҚ ТАЪЛИМИ ТИЗИМИГА БЎЛГАН МУНОСАБАТ

Ўзбекистон мустақилликка эришиши муносабати билан унинг жамият тизимида сифат жиҳатдан кўпгина ўзгаришлар содир бўлди. Республикада амалга оширилган ижтимоий-иқтисодий, маданий ва сиёсий ислохотлар жамиятнинг тубдан янгиланиши, қайта қурилиши учун муҳим замин яратди, шу жумладан, таълим-тарбия соҳасида ҳам кенг ислохотлар ўтказиш имкониятлари вужудга келди.

Мустақил Ўзбекистон таракқиётининг ҳозирги босқичида таълимнинг инсонпарварлик ва тарбиявий воситаларига, баркамол авлод тарбиясига, жаҳон таълим тизимининг ижобий тажрибалари ва ютуқларига алоҳида диққат-эътибор кучайди.

Ўзбекистон Республикаси Олий Кенгашининг 1992 йил 2 июлдаги қарорига асосан «Таълим тўғрисида»ги Ўзбекистон Республикасининг Қонуни амалга кирди.

Халқ таълими ходимлари ҳаётида муҳим аҳамиятга молик ушбу Қонун халқ таълими соҳасини барча йўналишларда такомиллаштириш, ривожлантириш ишларига катта йўл очди.

Маълумки, шўролар ҳукумати даврида ҳукмрон тузум ўзининг жаҳонда энг инсоний, энг одил ва энг демократик, энг саводхон жамият барпо этгани билан мактаб, бутун жаҳонга жар солар эди. «Дунёдаги энг ўқимишли мамлакат», «олий маълумотли мутахассислар сонига кўра жаҳондаги биринчи давлат» деган сохта таърифлар расмий ва мақтанчоқ мафкура орқали кенг ташвиқ қилинарди. Аслида эса Ўзбекистон халқ таълими, ўрта махсус ва олий таълим тармоқлари маблағ билан қолдиқ принципига асосан таъминланганлар. Шу боисдан улар жуда ночор моддий баъзага эга эди. Республикада таълим учун ажратилган капитал маблағнинг ўсиш динамикаси бу фикрни яққол исботлайди. Таълим учун ажратилган капитал маблағ ҳажми 1960 йилда 282 миллион сўм, 1970 йилда 951 миллион, 1980 йилда 1,925 миллион, 1985 йилда 2,619 миллион ва 1987 йилда 2,935 миллион сўмга тенг бўлган⁷. Бошқача айтганда, фан, маданият ва халқ таълимга сарфланадиган харажатларни кўшиб ҳисоблаганда улар бюджет маблағларининг 2,7 фоиздан нарига ўтмас эди. Холбуки Америка Қўшма Штатларндек юз йиллар давомида юксак тараққиёт даражасида келаётган мамлакатда 1989 йилда таълим учун қилинган умумий харажатлар 260 миллиард долларга тенг бўлди, АҚШ давлат бюджетининг 6,4 фоизини ташкил этди. Жуда кўпчилик Европа мамлакатлари ҳам таълим учун давлат бюджетининг 5,5 фоизини сарфлайдилар. Ҳатто Африка қитаъсида жойлашган мамлакатлар ҳам таълим учун давлат бюджетининг 5,4 фоизини сарфламоқдалар. Бу Ўзбекистондаги шу мақсад йўлида 80- йилларда сарфланган харажатлардан икки баравар кўп демакдир. Шу боисдан ҳам 80- йилларга келиб Ўзбекистон умумтаълим, ўрта махсус ва олий таълим тармоқларининг моддий базаси жуда оғир ва ночор аҳволда эди. 1990 йилдаги ёзма манбаларнинг маълумотларига қараганда республикадаги ҳар тўрт мактабдан бири авария ҳолатида бўлган, 2895 синф хонаси поли, 3302 синфнинг шифти бўлмаган. 50 фоиз мактабларда овқатланиш учун шароит, водопровод ва канализация бўлмаган. 1 миллион 200 минг ўқувчи икки сменада, Қорақалпоғистон, Тошкент ва Фарғона вилоятларидаги 35 мактабда дарслар уч сменада олиб борилган⁸. Мактабларни йиллик таъмирлаш ва янги ўқув йилига тайёрлаш ишлари асосан оталиқ ташкилотлари ва ота-оналар ажратадиган садақа маблағлар ҳисобидан амалга ошириладиган бўлиб қолган. Олий ва ўрта махсус таълим тармоқларининг ахvoli ҳам бундан афзал эмас эди. Маориф тармоқларининг ўқув-техника ва методик базаларининг ночорлигини гапирмаса ҳам бўлади.

Мактаблар ва олий ўқув юрларида ўқитиладиган фанларнинг ўқув дастурлари Москвада тайёрланар ва Ўзбекистон шароитига мослаштирилди ва у батамом мустамлакачилар манфаатига хизмат қилар эди.

Мактаблар, ўрта махсус ва олий ўқув юрти ўқитувчиларининг устоз, тарбиячи ва педагог сифатидаги обрў-эътибори тушиб кетди. Бу жараён айниқса 50- йилларнинг иккинчи ярми ва 60- йиллардан эътиборан кучайди. Хусусан, бу ҳол 70-80 йилларда кескин тус олди. 1987 йил май ойида бўлиб ўтган Ўзбекистон ўқитувчиларнинг VII съездида кейинги икки йил давомида 23 мингга яқин ўқитувчи педагоглик ишини ташлаб кетганлиги таъкидланди. Ёш йигит-қизлар ўртасида педагоглик касбига қизиқиш ҳаваси сўниб кетди. Бунини шу факт исботлайдики, ўзлари педагоглик касби бўйича ўқишга кирган бўлсалар-да Қарши, Сирдарё, Термиз, Хоразм ва бошқа жойлардаги педагогика институтларининг 20 фоиз биринчи курс студентлари ўтказилган савол-жавобларда тасодифан мазкур касбни танлаганликларини билдирганлар. Бешинчи курсда эса студентларнинг 30 фоиздан кўпроғи педагог бўлиб ишлашни ҳохламаймиз деб жавоб қайтарганлар. Термиз, Қарши (1983-1987 йиллар), Фарғона, Хоразм (1984-1988 йиллар), Сирдарё педагогика институти ҳамда Тошкент рус тили ва адабиёти педагогика институти (1984-1989 йиллар)ини битирувчи студентларидан 40 фоизи бошқа ташкилотларда меҳнат қилишни хоҳлайди, 46,4 фоизи эса ўз ихтисосидан кўнгли қолган. Еттита педагогика олий ўқув юрлари студентларининг 31 фоизи ота-оналар маслаҳати билан (1986 йил) педагоглик касбини танлаган. Ўзи танлаган касб-хунарга меҳр-ҳавас ва қизиқиш бўлмагач, тайёрланаётган кадрларнинг сифат даражаси тўғрисида гап юритиш албатта мантисиздир. Шу боисдан ҳам Жиззах, Қарши, Бухоро педагогика институтлари битирувчилари билан дастур ҳажмида ёзма иш олинганда уларнинг тенг ярми кониқарсиз баҳо олган. Фарғона институтини битириб, мактабда математикадан дарс бераётган 100 нафар ўқитувчидан мактаб дастури ҳажмида ёзма иш олинганда уларнинг 80 фоизи, Жиззахда эса 1988-89 ўқув йилида 60 нафар ўқитувчининг ҳаммаси кониқарсиз баҳо олган⁹.

Мактабдан тортиб олий ўқув юрларига қадар маҳаллий миллат вакиллари рус тилини ўрганиш мажбурияти юкланди. Рус тилида сўзлашувчи ўғил-қизларга мактаб, олий ўқув юрларида ўз истак-хоҳишларига кўра чет тиллардан бирини танлаб эгаллашликлари учун барча шарт-шароитлари яратиб берилган бўлса, маҳаллий миллат вакиллари учун бундай имконият йўқ эди. Улар олий мактабда ҳам фақат рус тилини ўрганишлари керак эди. Умумтаълим ва олий ўқув юрларида мажлислар, йиғилишлар рус тилида олиб

⁷ Шамсутдинов Р., Каримов Ш. Ўзбекистон тарихидан материаллар (Ўқув-методик қўлланма). – Андижон, 2004. – Б. 523.

⁸ «Ҳаёт ва иқтисод». 1990, № 1. – Б. 7.

⁹ Турсунов И. Халқ таълимининг долзарб муаммолари. – Т.: «Ўқитувчи», 1990. – Б. 37-39.

бориладиган бўлиб кетди. Бу мажлис ва йиғинларда она тилида сўзлаш қоқоқликка ва миллатчиликка йўйиларди. Мактаблар, олий ва ўрта махсус ўқув юртларида ҳафтада бир марта рус тили кунлари ташкил этиш одат тусига айланди. Шу кунни йигит-қизлар ўзаро фақат рус тилида муомала қилишга мажбур эдилар, ўз она тилларида эса гаплашишлари мумкин эмас эди. Мактаблар, олий ва ўрта махсус ўқув юртларидаги барча бинолар, хоналар ва ётоқхоналар асосан рус тилида ташвиқот ва тарғибот кўргазма қуроллари ва шиорлар, чақириқлар билан безатилар эди. Рус филология факультетларида миллий гуруҳларга стипендия 15 фоиз кўшиб берилиши жорий этилганди. Бу ишларнинг ҳаммаси бирга кўшилиб миллий манфаат ва қадриятларимизнинг топталиши ва оёқ ости бўлишига сабаб бўлди¹⁰.

Хулоса сифатида айтиш жоиз коммунистик жамиятда ҳамма нарса, жумладан илм-фан, мактаб-маориф тизими ҳам ёлғон ва ўлик ғояларга қурбон қилинганида эди. Совет Иттифокини таназзулга олиб келган сабаблардан бири ҳам шунда экани шубҳасиз.

Шунинг учун Ўзбекистон ўз мустақиллигини қўлга киритгач, ижтимоий ҳаётнинг барча жабҳалари сингари таълим соҳасини ҳам тубдан ислоҳ қилиш вазифаси жамият олдида кўндаланг бўлди.

ИСТОЧНИКИ И ЛИТЕРАТУРА

1. Шамсутдинов Р., Каримов Ш. Ўзбекистон тарихидан материаллар (Ўқув-методик қўлланма). – Андижон, 2004. – Б. 523.
2. «Ҳаёт ва иқтисод». – 1990. – № 1. – Б. 7.
3. Турсунов И. Халқ таълимнинг долзарб муаммолари. – Т.: «Ўқитувчи», 1990. – Б. 37-39.

*Нодиржон Холмирзаев, Улугбек Эргашев
(Фергана, Ўзбекистан)*

СОВЕТ ИТТИФОҚИ ДАВРДА ЎЗБЕКИСТОНДА ОЛИЙ ТАЪЛИМ ТИЗИМИНИНГ ХОЛАТИ

Олий таълим тизими узоқ тарихга эга бўлиб, у дастлаб Қадимги Шарқ мамлакатларида пайдо бўлган. Миср, Бобил, Хитой сингари мамлакатларда милoddан бир неча минг йиллар бурун олий таълим тизими дунёга келган. Олий босқичдаги мактабларда талабалар олимларнинг табиат ва жамиятнинг ривожланиш қонуниятлари, давлатни бошқариш йўллари ҳақидаги асарларини ўрганар эдилар.

Олий ўқув юртлари сифатида университетлар мусулмон мадрасалари таъсирида Ғарб Ренессансининг бўлғуси ўчоқларида анча кейин: XI–XII асрларда Италия (Салерно ва Болонья), Франция (Париж), XII аср охири – XIII аср бошларида Испания (Саламанка) ва Англияда (Оксфорд) пайдо бўлган. Мусулмон Шарқининг кўп мамлакатларидаги каби Туркистонда ҳам дастлабки олий таълим мадрасаларда берилган. Инсоният тарихида мусулмон Ренессанси деган босқичнинг юзага келишида мадрасалар ҳал қилувчи аҳамият касб этган.

Туркистондаги илк олий ўқув юртлари икки турга бўлинган. Биринчи тури мадраса деб аталган ва талабаларга илохий (нақлий) ва дунёвий (ақлий) илмлар берилиб, кичикроқ шаҳарларда, туманларда фаолият кўрсатган. Иккинчи турдаги Олий ўқув юртларилари олий мадрасалар (мадрасаи аъло) дейилган. Олий мадрасалар сиёсий ва илмий пойтахт ҳисобланмиш шаҳарларда фаолият кўрсатган. Уларга ажратилган вақф ерлар миқдори катта бўлган ва улар шаҳардаги энг ҳашаматли биноларда жойлашган. Олий мадрасада берилган санад (диплом) мусулмон оламининг барча жойларида инobatга ўтган. Мадрасалардаги талабалар ўзлаштириш даражаларига қараб, таълимнинг қуйи (адно), ўрта (авсат) ва юқори (аъло) босқичларини ўтаганлар. Муайян босқични саккиз йилда ўтай олмаган талаба вазифадан маҳрум қилинган. Олий ўқув юртининг бу тизими то шўролар бошқаруви қарор топганга қадар давом этди. 1929 йилга келиб, Шўро ҳукумати олий ўқув юртларининг мадраса турини расмий равишда тақиқлаб қўйди¹¹.

Ўзбекистонда замонавий маънодаги биринчи олий ўқув юрти Туркистон АССР Халқ комиссарлар кенгаши буйруғи билан 1918 йилнинг 16 мартда ташкил этилган Туркистон халқ университети дидир. Аммо бу университет фақат рус тилида маълумот олган кишиларни ўқитишга йўналтирилган бўлиб, ўлканинг ҳақиқий эгаларига олий маълумот бериш кўзда тутилмаган. Миллатнинг фикрий ривожиди замонавий университетларнинг ғоят улкан ўрин тутишини англаган Мунавварқори етакчилигидаги зиёлилар ташаббуси ва саховатли кишиларнинг кўмаги билан 1918 йил 12 майда Халқ дорилфунунининг ташкил этилиши улкан воқеага айланган.

Халқ дорилфунуни ташкил этилганда, унинг қошида адабиёт-фалсафа, ижтимоий-иқтисодий, табиий-математик, қишлоқ хўжалиги, техника сингари бешта факультет фаолият кўрсатган. Ўлкада ўрта маълумотли ёшлар кам бўлгани учун ҳам Халқ дорилфунуни қошида ўқишга киришга тайёрлайдиган мактаб ва курслар ташкил этилган. 1919 йилдан бошлаб шу мақсадда ишчилар факультет(рабфак)лари юзага келган. Халқ дорилфунунининг миллий асосларда мустақил равишда фаолият кўрсатаётганлигидан хавотирга тушган

¹⁰ Шамсутдинов Р., Каримов Ш. Ўзбекистон тарихидан материаллар (Ўқув-методик қўлланма). – Андижон, 2004. – Б. 527.

¹¹ Ўзбекистон Республикаси Миллий энциклопедияси. 6 ж. – Б. 505.

РСФСР Халқ комиссарлари кенгаши 1920 йил 7 сентябрда икки йилдан ошиқроқ вақтдан буён ишлаётган дорилфунунни «ташқил этиш» ва уни давлат университетига айлантириш ҳақида декрет чиқарилган. Бу иш олий ўқув юртида маҳаллий мутахассисларнинг камроқ бўлиши ва олий таълимнинг ташқил этилишида миллий хусусиятлар ҳисобга олинишига имкон бермаслик учун қилинган эди. Халқ дорилфунуни 1920 йилдан Туркистон давлат университети, 1923 йилдан Ўрта Осиё давлат университети (САГУ), 1960 йилдан Тошкент давлат университети (ТошДУ), 2001 йилдан Ўзбекистон миллий университети (ЎЗМУ) тарзида аталган¹².

1929 йил Ўрта Осиё давлат университети негизида бир қатор Олий ўқув юртлари ташқил этилган. Ўрта Осиё кишлоқ хўжалик институти, Ўрта Осиё Пахтачилик ва ирригация политехника институти, Ўрта Осиё энергетика, Ўрта Осиё геолоразведка (булар кейинчалик Тошкент техника университетининг факультетларига айлантирилган) ва Ўрта Осиё қурилиш сингари Олий ўқув юртлари ташқил топган. 1931 йил Ўрта Осиё давлат университети асосида Тожикистон кишлоқ хўжалиги, Олий педагогика, Туркменистон Зооветеринария институтилари, Ўрта Осиё тиббиёт институти, Ўрта Осиё План институти ташқил этилди. Ўрта Осиё республикаларидаги 15 олий ўқув юрти ва ўнлаб илмий тадқиқот муассасалари САГУдан ажралиб чиққан. XX асрнинг 30–40- йилларида Ўзбекистондаги кўплаб Олий ўқув юртлари Ўрта Осиё миқёсида иш кўрганлиги диққатга сазовордир. Уларда тегишли соҳалар бўйича фақат мамлакатимизга эмас, балки бутун Ўрта Осиёга олий малакали кадрлар етиштириб берилган. Шу тариқа, Ўзбекистон қардош мамлакатларни олий маълумотли мутахассислар билан таъминлаш ва у жойларда Олий ўқув юртлари тизимини яратишнинг ўзига хос ўчоғи бўлди¹³.

Иккинчи жаҳон урушигача бўлган даврда Ўзбекистонда бир нечта Олий ўқув юртлари ташқил этилди. 1932 йил Ўрта Осиё Темир йўл инженерлари институти, Самарқанд кишлоқ хўжалик институти, Тошкент тўқимачилик ва енгил саноат институти, Ўрта Осиё Совет қурилиши ва ҳуқуқи институти, 1935 йил Тошкент педагогика институти, 1936 йил Тошкент консерваторияси, 1937 йил Тошкент фармацевтика институти ташқил топган¹⁴.

1940–41 ўқув йилида Ўзбекистонда 30 олий ўқув юрти бўлиб, уларда 19061 талаба ўқиган. Иккинчи жаҳон уруши йилларида Ўзбекистондаги Олий ўқув юртлари фаолияти издан чиқди. Талабаларнинг асосий қисми фронтга чақирилган, олий таълимни маблағ билан таъминлаш ниҳоятда оғирлашгани учун ҳам Олий ўқув юртларида ўқийдиганлар миқдори кескин камайди. Бунинг салбий оқибатлари урушдан кейинги йилларда ҳам яққол сезилиб турди. Нагжада, моддий-техника ҳамда ўқув-илмий базаси ночорлашиб қолган бир қатор институтилар йирик олий ўқув юртларига масалан, айрим ҳуқуқ ва педагогика институтилари университетларга, ўқитувчилар институтилари педагогика институтиларига қўшилган.

Урушдан кейинги йилларда Ўзбекистон шўролар ҳуқумати маориф, фан ва маданиятни ривожлантиришга эътибор бермади, дейишга ҳеч қандай асос йўқ. Аммо бу тармоқлар улғ давлатчилик сиёсати манфаатларига бўйсундирилган ҳолда олиб борилди. Бу сиёсатни «байналминалчилик» ва «шаклан миллий, мазмунан социалистик» деб аталган шовинистик ғоялар асосида амалга оширилган. Чунки ташқи шакл ва ташвиқот-тарғибот нуктаи назаридан ҳақиқий байналминалчилик туси берилган бўлсада, амалда бу ғоя ҳар қандай миллийлик ва миллий манфаатни назар-писанд қилмас, миллийлик ва миллий манфаат ғояси тарафдорларини исканжа остига олар ва қатағон қилар эди. «Шаклан миллий ва мазмунан социалистик» маданият ғояси ҳам аслида маҳаллий миллатлар онгини заҳарлаш қуроли бўлган. Чунки «шакл» шунчаки ишлатилгани ҳолда асосий мақсад ғоя мазмун пардасига ўралган бўлиб, у миллий кадриятларни ғорат қилиб, «социалистик» ниқоб остида рушлаштириш манфаатларига хизмат қилар эди.

РСФСР Украинадаги пединститутиларда рус тили ва адабиёти факультетларига Ўзбекистонда кўплаб талабаларнинг қабул қилиниши ва ўқитилиши ҳам рушлаштиришнинг бир воситаси сифатида намоён бўлди.

Шу йиллар мобайнида республикада хунар-техника билими тармоқлари ҳам кенгайди. Умумтаълим, ўрта махсус ва олий ўқув юртларида таълим тарбия берувчи ўқитувчи-педагог кадрлар сони ҳам бир қадар ўсди. Асосий эътибор мустамлакачиларга тез обрў келтирадиган шиширилган рақамлар ўсувига қаратилди, таълим-тарбия жараёнининг асосий ўзагини ташқил этувчи мазмун эса мустамлакачилар манфаатига хизмат қиларди. Миллий манфаат иккинчи даражага сурилди. Бу борада андак бўлсада ўз фикр-хулосаларига эга бўлган маориф ходимлари қатағон қилиндилар. Бу шўролар ҳуқуматининг миллий мустамлака ва қарам ўлкаларда юргизган сиёсати моҳиятининг таркибий қисмидир. Шўролар махфий хизмати миллий мустамлака ва қарам мамлакатлардаги ҳуқумат бошлиқларига юборган «мутлақо махфий» (Москва, 06,1947, К АА/СС 113, ИК (003)47) буйруғида халқ таълими ва олий таълим масаласида қуйидагича кўрсатма берган эди: «Бошланғич ва ўрта мактабларда, бундан ҳам аввал, ўрта ва олий ўқув юртларида ўта эътибор қозонган ўқитувчилар ишдан четлаштирилиши лозим бўлади. Уларнинг ўрнига биз томонимиздан белгиланадиган кишиларни қўйиш керак...

Олий ўқув юртларига шундай кишиларни қабул қилишга эришиш керакки, улар халқнинг оми қатламидан бўлсин ва уларни мутахассислик бўйича чуқур билим олиш эмас, балки фақат диплом қизиқтирсин»¹⁵. Шўролар

¹² Абдуллаев Ю. Хорижий олий ... – Б. 73.

¹³ Ўзбекистон тарихи: Қисқача маълумотнома. – Т., 2000. – Б. 286.

¹⁴ Ўзбекистон тарихи. – Т., 2003. – Б. 491.

¹⁵ «Муносабат» (Эркин ҳафталик), 1990 йил 30 ноябрь.

хукмронлиги йилларида Ўзбекистонда ҳам ана шу кўрсатмадан келиб чиққан ҳолда халқ маорифига, олий ва ўрта махсус таълимга раҳбарлик қилинди. Бу ҳол, албатта, ўзининг салбий натижаларини бермай қолмади.

Хулоса сифатида айтиш жоиз бу ишларнинг ҳаммаси бирга қўшилиб миллий манфаат ва кадрларимизнинг топталиши ва оёқ ости бўлишига сабаб бўлди, натижада олий таълим тизимида бартараф этилиши лозим бўлган қатор муаммолар йиғилиб қолди. Бу каби ҳолат эса ўз навбатида сифатли кадрлар масаласини кун тартибидаги асосий ўринга кўтарилишига сабаб бўлди.

ИСТОЧНИКИ И ЛИТЕРАТУРА

1. Ўзбекистон Республикаси Миллий энциклопедияси. 6 ж. – Б. 505.
2. Абдуллаев Ю. Хорижий олий таълим. – Т., 2000. – Б. 73.
3. Ўзбекистон тарихи: Қисқача маълумотнома. – Т., 2000. – Б. 286.
4. Ўзбекистон тарихи. – Т., 2003. – Б. 491.
5. «Муносабат» (Эркин ҳафталик), 1990 йил 30 ноябрь.

СЕКЦИЯ: КУЛЬТУРОЛОГИЯ

Ulugbek Azimov
(Farg'ona, O'zbekiston)

MILLIY MADANIY QADRIYATLAR TIZIMI JAMIYATIMIZ MA'NAVIY
TIKLANISHINING MUHIM ZAMINI

Prezidentimiz I.A.Karimov ta'kidlaganidek, «Mustaqilligimizning dastlabki kunlaridanoq ajdodlarimiz tomonidan ko'p asrlar mobaynida yaratib kelingan g'oyat ulkan, bebaho ma'naviy va madaniy merosni tiklash davlat siyosati darajasiga ko'tarilgani nihoyatda muhim vazifa bo'lib qoldi»¹⁶. Natijada xalqimiz siyosiy mustaqillik va ozodlikni qo'lga kiritgach, o'z taqdirining chinakam egasi, o'z taqdirining ijodkori, o'ziga xos milliy madaniyatning sohibiga aylandi.

Istiqlol diyorimizning ulug' farzandlari, buyuk siymolarining nomlarini faxru iftixor bilan tilga olishga, tavalludlarini umumxalq tantanasi sifatida keng nishonlashga, ularning asarlarini ona tilimizda chop etib, xalqimiz ma'naviy kamolatini ta'minlashga qulay imkoniyatlar yuzaga keltirdi. Shuningdek, mustaqillik sobiq ijtimoiy-siyosiy tuzum hukmronlik qilgan yillardagi xalqimiz tarixiga, madaniyatiga biryoqlama yondashishdek ijtimoiy illatdan ongimiz niholi etdi.

Mustaqillik bizning milliy - ma'naviy ildizlarimiz naqadar teran, naqadar baquvvat ekanligini oshiq - oydin ko'rsatib berdi.

«Biz, - deydi I.Karimov, - boshqalarni kamsitish niyatidan yiroqmiz. Ammo bugungi ayrim saltanatlar ahli qabila-qabila bo'lib yashagan zamonlarda bizning muborak zaminimizda ilmu fan barq urib yashnagan, tabiiy ilmlar, xususan, tibbiyot, matematika, astronomiya kabi fanlar madrasalarda o'qitilgani, ilmiy akademiyalar tashkil etilib, mag'ribu mashriqqa nom taratganini eslasak va bundan har qancha g'ururlansak arziydi»¹⁷.

Mazkur asarning oldingi saxifalarida keltirilgan ma'lumotlar shundan dalolat beradiki, o'lkamiz olimlari nafaqat tabiiy ilmlar, balki ijtimoiy-gumanitar fanlar sohasida (jumladan, falsafa, mantiq, huquqshunoslik, san'atshunoslik, tarix va h.k.) ham o'zlarining ilmiy maktablarini yaratib jahon madaniyatini rivojlantirishga salmoqli hissa qo'shib kelganlar.

Asrlar mobaynida xalqimizning yuksak ma'naviyati, adolatparvarlik, ma'rifatparvarlik kabi ezgu fazilatlarini, Sharq falsafasi va islom dini ta'limoti bilan uzviy ravishda rivojlanib kelgan. Endilikda bizning vazifamiz ana shu an'anani yanada taraqqiy ettirib o'z xalqimiz tafakkuriga moil, tushunarli va yaqin bo'lgan Sharq falsafasi bilan bir qatorda islom ta'limotidan ham bekamu ko'st foydalanishdir.

«Bizning kelajagi buyuk davlatimiz, - deydi I. Karimov, - ana shu falsafaga uyg'un holda, Xoja Ahmad YAssaviy, Xoja Bahovuddin Naqshband, Imom al-Buxoriy, Imom at-Termiziy, Amir Temyp, Mirzo Ulug'bek, Alisher Navoiy, Bobur Mirzo singari mutafakkir ajdodlarimizning dono fikrlariga uyg'un holda shakllanishi lozim»¹⁸.

Darhaqiqat, islom ta'limoti ming yillar mobaynida xalqimiz yaratgan boy madaniy va mafkuraviy merosdir, uning jamiyatimiz taraqqiyotidagi ijobiy rolini aslo inkor etib bo'lmaydi. Akademik Izzat Sulton ta'kidlaganidek, «diniy e'tiqodlarga keng yo'l oshilgan, din bizning madaniyatimizning ajralmas qismi bo'lib qolgan bugungi kunda bizga diniy e'tiqod bilan sug'orilgan, ollohni tanishga asoslangan axloq zarur. Xalqimizning butun tarixi mobaynida ishlangan, asrdan - asrga boyitib va mukammallashtirib borilgan axloq bugungi va kelajagimizdagi axloqiy qoidalarimizga asos bo'la oladi»¹⁹.

Mustaqillik bizga ma'naviy mulkimizni, tariximizni, ulug' bobolarimiz ruhini shod etish imkoniyatini qaytarib berdi. Istiqlol tufayli tariximizga munosabat ijobiy tomonga o'zgardi. Bugungi kunda ulug' bobokalonlarimiz Imom al-Buxoriy, Imom at-Termiziy, Xoja Ahmad Yassaviy, Xoja Bahovuddin Naqshband, Najmiddin Kubroning insonni ma'naviy yetuklikka chorlovchi diniy, axloqiy va huquqiy hikmatlari qaytadan jaranglay boshladi.

Avlod-ajdodlarimiz tarixi tiklanayotganligi mustaqilligimizning ajoyib samarasidir. Xalqimizning keshmish tarixi va hayotini aks ettirgan asarlarning o'z ona tilimizda nashr etilayotganligi quvonchimizga quvonch qo'shmoqda. Endilikda o'tmishimizning ko'pgina sahifalari hujjatlar, qo'lyozma materiallari, birinchi manbalar asosida yoritilmoqda. Tarixiy haqiqatlar asl manbalarga tayanib tiklanyapti. Bularning hammasi tarixiy adolatning buyuk g'alabasi, tantanasidir.

Mustaqillik sharofati bilan tiklanib, qaddini rostlayotgan, to'xtovsiz rivojlanib borayotgan milliy madaniyatimizning jamiyatimiz taraqqiyotini tezlashtirish, insonni ma'naviy-axloqiy jihatdan tarbiyalash va kamol toptirishda o'rni benihoya kattadir. Jamiyatimizda ro'y berayotgan ma'naviy yuksalish, insonning axloqiy, g'oyaviy, siyosiy kamoloti mamlakatimizda amalga oshirilayotgan milliy uyg'onish jarayonlari bilan uzviy aloqadorlikdadir.

¹⁶Karimov.I. A. O'zbekiston XXI asr bo'sag'asida: xavfsizlikka tahdid, barqarorlik shartlari va taraqqiyot kafolatlari. – T.:O'zbekiston, 1997, 137-138 -betlar.

¹⁷Karimov.I. A. Istiqlol va ma'naviyat.-T.:O'zbekiston, 1994, 96- bet

¹⁸Karimov I. A. O'zbekistonning siyosiy- ijtimoiy va iqtisodiy istiqbolining asosiy tamoyillari. - T.:O'zbekiston, 1995, 9-bet.

¹⁹Izzat Sulton. Bohovuddin Naqshband adabiyoti.- T.:Xalq merosi,1994, 81-bet.

Insonning ma'naviy-axloqiy kamoloti nihoyatda keng, ko'p qirrali, mazmun-mohiyati jihatdan shuqur bo'lib, o'z ishiga juda ko'plab sohalarni qamrab oladi. Shularning ichida markaziy o'rinni dunyoqarash masalasi egallaydi.

Buyuk ajdodlarimiz tomonidan yaratilgan yuksak madaniyat va ilmiy kashfiyotlar jamiyatimizning oliy qadriyati bo'lgan – insonning dunyoqarashini shakllantirish va rivojlantirishda katta ahamiyat kasb etadi. Ma'lumki, dunyoqarash – bu kishilarning olam va uning o'zgarishi, rivojlanishi haqidagi ilmiy, falsafiy, siyosiy, huquqiy, axloqiy, estetik, diniy va h.k qarashlari va tasavvurlari majmuasidir. Demak, dunyoqarash olamidagi yaxlit, umumlashtirilgan bilimlar to'plamidir. Kishilar tevarak-atrofdagi narsa va hodisalar to'g'risida qancha ko'p ma'lumotga, bilimga ega bo'lsalar ularning dunyoqarashi ham shu darajada mukammal va puxta bo'ladi.

Dunyoqarashning yana bir muhim tomoni shundan iboratki, u insonni qurshab turgan voqelikni anglash, tushunish bilan bir qatorda uni baholash hamdir. Ilmiy bilimlar dunyoqarash tarkibiga qo'shilib baholangach, insonning tevarak - atrofidagi ijtimoiy va tabiiy reallikda bevosita, amaliy yo'l tutish maqsadiga xizmat qiladi. Bundan ko'rinib turibdiki, dunyoqarash insonning voqelikdagi o'z o'rni va rolini belgilab beradigan ongli ravishda to'plangan, izohlangan va baholangan bilimlar majmuasidir.

Dunyoqarash tarkibiga kishilarning olamni bilish va baholashga oid bo'lgan ishonch va e'tiqodlari, niyat va maqsadlari, orzu umidlari, ular faoliyatiga ma'lum yo'nalish beruvchi barcha qadriyatlar ham kiradi.

Mifologik, diniy, falsafiy dunyoqarash – ijtimoiy borliqning in'ikosi bo'lib, u muayyan tarixiy davrda insoniyat yaratgan bilimlar darajasiga hamda ijtimoiy tuzumga borliq bo'ladi.

Inson faoliyatida ilmiy - falsafiy dunyoqarash asosiy rol o'ynaydi. Uning o'ziga xos xususiyati shundan iboratki, u kishilarga tabiat, jamiyat, inson tafakkuri rivojlanishining umumiy qonuniyatlar, haqida yaxlit ma'lumot beradi. Shu bilan birga u insonni qurshab turgan moddiy olamni bilish mumkinligini, materiyaning doimo harakatda va rivojlanishdiligini ta'kidlaydi. Falsafiy dunyoqarash asosida kishilar ob'ektiv olamdagi hamma narsa va hodisalar, jarayonlar o'zidan boshqa narsalar bilan ishki, zaruriy muhim aloqadorlikda, ta'sir va aks ta'sirida ekanligini shuqur anglab oladilar.

Kishilar dunyoqarashini shakllantirishda, ularda tabiat, jamiyat, insonning kelib shiqishi, rivojlanishi haqida tasavvurlar xosil qilishda Markaziy Osiyo mutafakkirlari tomonidan yaratilgan ilmiy - falsafiy meros bitmas-tuganmas boylik xazinasini hisoblanadi. Undan unumli va samarali foydalanish hozirgi vaqtda mustaqil jamiyatimizning oldida turgan dolzarb vazifasidir.

Falsafiy dunyoqarash narsa va hodisalarni inson ongida yaxlit aks ettirish bilan bir qatorda u kishilarning tafakkurlash madaniyatini, ishki ma'naviy dunyosini shakllantiradi, ularni ma'naviy kamol toptirishga yordam beradi.

Falsafiy dunyoqarash kishilarga xos bo'lgan rostgo'ylik, poklik, insonparvarlik, vatanparvarlik kabi olijanob fazilatlarini, axloqiy meyorlar va qadriyatlarini mujassamlashtiradi.

Falsafiy dunyoqarash asosida kishilar jamiyatning tabiat bilan uzviy birligi, inson va insoniyat taqdirining mushtarakligi, turli-tuman xalqlar madaniyatining xilma-xilligi va birligi haqida ishonch xosil qiladi.

Markaziy Osiyo mutafakkirlarining fikricha, barcha insonlarga xos bo'lgan olijanob fazilatlar eng avvalo faylasuflarda o'z aksini topmog'i lozim. «Faylasuflarning xulq-atvori, axloqi ham o'z kasbiga loyiq bo'lishi kerak. Shuningdek, o'z xalqining ra'yini va o'z xalqida bo'lgan eng yaxshi urf- odatlarni qattiq tutgan bo'lishi kerak.

Faylasuf bo'lmoqchi bo'lgan odam o'z axloqi va xislatlari bilan bu aytilgan shartlarga javob bera olsa, shundan keyin u falsafa bilimini o'rganishga va uni boshqalarga o'rgatishga kirishuvi mumkin»²⁰, - deb yozadi Farobiy.

Inson ma'naviy kamolotining eng muhim ko'rinishi va zarur shartlaridan biri siyosiy madaniyatning o'sib borishidir. Agar har bir millat vakilida, har bir insonda yuksak siyosiy ong, siyosiy bilim va madaniyat, siyosiy ziyraklik bo'lmasa mustaqillik barqaror bo'la olmaydi.

Siyosiy madaniyat o'zida halollik va poklikni, ishchanlik va uzoqni ko'zlab ish tuta bilish fazilatlarini mujassam etgan odamlarning g'oyaviy, siyosiy yetukligi, nazariy bilimlarni istiqbolni yorqin tasavvur etgan holda amalda qo'llay bilish, kun tartibidagi siyosiy, iqtisodiy, ijtimoiy va mafkuraviy muammolarni keng miqyosda hal etish mahorati demakdir. Siyosiy madaniyat, aytilganlardan tashqari, insondagi faollik va tashabbuskorlikni, yuksak axloqiylik, qat'iy irodalik, xushmuomalalik, ziyraklik uzoqni ko'ra bilishni ham o'z ichiga oladi.

FOYDALANILGAN MANBALAR VA ADABIYOTLAR RO'YXATI

1. Karimov I. A. O'zbekiston XXI asr bo'sag'asida: xavfsizlikka tahdid, barqarorlik shartlari va taraqqiyot kafolatlari. – T.: O'zbekiston, 1997.
2. Karimov I. A. Istiqbol va ma'naviyat. – T.: O'zbekiston, 1994.
3. Karimov I. A. O'zbekistonning siyosiy- ijtimoiy va iqtisodiy istiqbolining asosiy tamoyillari. – T.: O'zbekiston, 1995.
4. Izzat Sulton. Bohovuddin Naqshband adabiyoti. – T.:Xalq merosi, 1994. – 81-bet.
5. Abu Nasr Farobiy. Fozil odamlar shahri. – T.: Xalq merosi, 1993. – 184- bet.

²⁰Abu Nasr Farobiy. Fozil odamlar shahri.-T.:Xalq merosi, 1993, 184- bet.

MILLIY QADRIYATLAR TIZIMI VA ULARNING JAMIYAT HAYOTIDA NAMOYON
BO'LISH XUSUSIYATLARI

Jamiyat taraqqiyotining muayyan bosqichlarida ijtimoiy hodisalarga munosabat xilma xil tarzda namoyon bo'ladi. Xususan, mustaqilligimizning birinchi kunidan boshlab hayotimizning barcha jabhalarida «qadriyatlar», «milliy tiklanish», «milliy ong», «milliy g'urur», «milliy iftixor» kabi tushunchalar tez-tez ishlatiladigan bo'lib qoldi. Bu bejiz emas, zotan, mustaqillik ayni paytda milliy tiklanish hamdir.

Istiqloq xalqimizga so'z va fikr erkinligi bilan bir qatorda ilgari ishlatilib kelgan ko'pgina milliy tushunchalarni qaytardi. Endilikda «qadriyatlar», «mustaqillik», «istiqloq», «milliy iftixor» kabi tushunchalar o'zining asl mazmuniga ega bo'lmoqda.

Shuni mamnuniyat bilan aytish kerakki, mazkur atamalarning hayotimizga kirib kelishi va qisqa vaqt ichida teran ildiz otib ketishida muhtaram Prezidentimiz I.A.Karimovning xizmatlari katta. Uning asarlari va nutqlarida mustaqillik tufayli hayotimizning barcha sohalarida ro'y berayotgan tub o'zgarishlar, jumladan milliy qadriyatlarimiz, madaniyatimiz, urf-odat, an'analarimizning tiklanishi, milliy g'ururimiz, milliy o'zligimizni anglashimizning tobora yuksalayotganligi faxr, iftixor bilan qayd qilinib kelmoqda. «Xalqimiz sarchashmalarining ko'zlari qaytadan ochilganligi, - deb yozadi I.Karimov, - jahon madaniyati yutuqlariga zo'r hissa qo'shgan buyuk ajdodlarimizning madaniy va ma'naviy merosi teranligi va chuqurligi anglab olinganligi, har bir avlodning o'z o'tmishiga, oliyanob milliy va diniy an'alariga hurmat bilan qarash, ularni asrab avaylash ruhida tarbiyalanayotganligi, ayni chog'da hozirgi zamon jahon sivilizatsiyasi va ularga oshno bo'lish zarurligi ravshan anglab etilganligi mana shularning hammasi hayotbaxsh bir zamindirki, bizning yangilanish va xalqimizning milliy o'zligini anglashini oshirish, aholining siyosiy yetukligi va faolligini kuchaytirish borasidagi siyosatimiz mana shu zaminga tayanadi»²¹.

Xo'sh, qadriyatlar o'zi nima? Ularning mohiyati, asosiy jihatlari nimadan iborat? Eng avvalo, shuni qayd qilish kerakki, qadriyatlar juda sermazmun va ko'p qirrali tushunshadir. Shuning ushun ham adabiyotlarda mazkur tushunshaning mohiyatini ifodalashda turlicha yondashuvlarni uchratishimiz mumkin. Masalan, «Falsafiy ensiklopediya»ning beshinchi jildida qadriyatlar quyidagicha tavsiflangan: «Qadriyat falsafiy va sotsiologik tushunsha. U, birinchidan, biror ob'ektning ijobiy yoki salbiy qiymatini, ikkinshidan, ijtimoiy ongning meyoriy, belgilovchi-bag'ishlovchi jihati (sub'ektiv qadriyatlar yoki ong qadriyatlarini)ni ifoda etadi. Shunga ko'ra ob'ektiv (ashyoviy) va sub'ektiv (ong) qadriyatlarini bir biridan farqlanadi»²².

Mazkur manbada yozilishicha, tabiiy boyliklar va tabiat hodisalari (bular yaxshilik va yomonlik nuqtai nazaridan baholanadi) mehnat mahsullarining iste'mol qiymati (umuman foydalilik); ijtimoiy hodisalarda mujassamlashgan ijtimoiy ezgulik va yovuzliklar; tarixiy hodisalarning progressiv yoki reaksiyon ahamiyati, hozirgi zamon kishilarining boyligi sifatida namoyon bo'luvshi madaniy merosi, ilmiy haqiqatning foydali samarasi yoki nazariy ahamiyati, kishilarning hatti harakatlarida ifodalanuvshi axloqiy, yaxshilik yoki yomonlik, tabiiy va ijtimoiy ob'ektlarning hamda san'at asarlarining estetik jihatdan tavsiflanishi, sajdagohlar, diniy ibodat buyumlari va boshqalar ashyoviy qadriyatlarga kiradi²³.

Ong qadriyatlariga meyoriy tasavvurlar (yaxshilik va yomonlik, adolat, go'zallik va xunuklik haqidagi, tarixning ma'nosi va insonning vazifasi haqidagi tasavvurlar, ideallar, harakat me'yorlari va tamoyillari tarzida ifodalangan ijtimoiy ko'rsatmalar va baholar, talab va ta'qiqlar, maqsad va loyihalar kiradi.

Ko'rinadiki, «Falsafiy ensiklopediya»da ruscha «sennost» tushunchasiga kishilar tomonidan yo ijobiy, yo salbiy baholanadigan, ularning moddiy va ma'naviy hayotiga ijobiy yoki salbiy ta'sir ko'rsatadigan barcha narsa va hodisalarni ifodalaydi.

Bunga yaqin nuqtai nazar O'zbek Sovet Ensiklopediyasida ham bayon etilgan: «Qadriyat (falsafa va sotsiologiyada) – voqelikdagi muayyan hodisalarning insoniy, ijtimoiy va madaniy ahamiyatini ko'rsatish uchun qo'llaniladigan tushuncha... Qadriyatlarini mazmuni va xarakteriga ko'ra progressiv va reaksiyon tiplarga ajratish mumkin»²⁴. Bu esa, mazkur kategoriyaning o'ta sig'imdor qilish bilan birga uni izohlashni mushkullashtiradi. Turli chalkashliklar keltirib chiqaradi.

Shu jihatdan taniqli faylasuf olim V.P.Tugarinovning fikri e'tiborga loyiqdir: «Qadriyatlar muayyan jamiyat yoki sinfga mansub kishilar turmushi va madaniyatining haqiqiy yoki ideal ne'matlari bo'lgan tabiat va jamiyat hodisalarning mohiyati (yoki hodisaning bir jihati)dir. Bu ne'matlarning qadriyatlar deyilishiga sabab kishilar ularni qadrlaydilar, chunki bu qadriyatlar ularning shaxsiy va ijtimoiy turmushini boyitadi. Shuning uchun ham kishilar o'z tasavvurlaridagi qadriyatlarini ximoya qiladilar va o'zlari uchun maqsad yoki ideal bo'lgan qadriyatlarini amalga oshirishga intiladilar.

²¹ Karimov I.A. O'zbekiston iqtisodiy islohotlarni chuqurlashtirish yo'lida. -T.: O'zbekiston, 1995, 140-bet

²² Filosofskaya entsiklopediya. 5-tom. - M.: Nauka, 1970, 462-st.

²³ Filosofskaya entsiklopediya. 5-tom. - M.: Nauka, 1970, 462-st.

²⁴ O'zbek Sovet Ensiklopediyasi. 14 – jild. - T., 1980, 7- bet.

Qadriyatlar ichida eng birinchi va eng umumiy hayotning o'zidir, chunki hayotdan mahrum bo'lish qolgan barsha qadriyatlardan foydalanishni yo'qqa chiqaradi. Qadriyatlarning boshqa turlari, aslini olganda, hayot ne'matlarining mohiyatidir, madaniy qadriyatlardir»²⁵.

V.P.Tugarinov «qadriyat» va «baho» tushunchalarini bir biridan farqlash zarurligini uqtiradi. Qadriyat real yoki orzudagi hodisa (bor narsa yoki ideal)dir, baho esa shu hodisaga munosabatni bildiradi. U yoki bu hodisani qadriyatlarga mansub hisoblash, ya'ni uni qadriyatlarga qo'shish yoki qo'shmaslik ana shu munosabatga, ijobiy yoki salbiy bahoga bog'liq.

Qadriyatlar hayotdagi o'rni va ahamiyati baholash tufayli belgilanadi. Baholash esa, insonlarning ehtiyojlari, manfaatlari, maqsadlari, qiziqishlaridan kelib chiqadi. Ma'lumki, jamiyat a'zolarining ehtiyojlari, manfaatlari, maqsadlari xilma xil bo'lib, ko'pincha ular bir biriga zid kelishi mumkin. Shuning uchun ham muayyan ijtimoiy guruhlar, millatlar, sinflar ushuni oliy qadriyat bo'lib hisoblanib kelingan tabiat va jamiyat hodisalari boshqalar ushuni qadriyat bo'lmasligi ham mumkin va aksinsha.

Qadriyatlar o'zining mohiyatiga ko'ra bir necha turga bo'linadi. Jumladan, inson va uning hayoti eng oliy qadriyat hisoblanadi. Inson yo'q joyda biron narsaning qadr qimmatini haqida so'zlash mumkin emas. Shuning uchun ham inson qadr qimmatini e'zozlash, uning turmushini yaxshilash, bilimi va madaniy saviyasini rivojlantirish, sog'lig'ini saqlash, hayotini ximoya qilish davlatimiz siyosatining asosiy yo'nalishini tashkil etadi. Jamiyatimizda ro'y berayotgan tub o'zgarishlarning, islohotlarning barchasi kishilar hayoti to'q, boy, go'zal bo'lishi, inson o'zini chinakam erkin his etishi, o'z mehnati natijasining, o'z taqdirining, o'z mamlakatining egasi bo'lishini ta'minlashga qaratilgandir.

Prezidentimiz I.Karimov ta'kidlaganidek, «jamiyatni isloh qilish va yangilash bo'yicha ko'p qirrali faoliyatimiz markazida inson, suveren O'zbekistonning fuqarosi turadi. Islohotlarning mazmuni har bir fuqaro shaxs sifatida o'zini ko'rsatish imkoniyatiga ega bo'lishiga qaratilgan. Siyosiy va ijtimoiy hayotdagi barcha o'zgarishlar ayni mana shu oliy maqsadga erishishga, har bir kishining hayotini yaxshiroq, munosibroq, ma'naviy jihatdan boyroq qilishga bo'yusundirilgan»²⁶.

Istiqlol tufayli respublikamizda insonning shaxsiy huquqlari, erkinliklari va qadriyatlarini muxofaza qilish masalasida juda katta ishlar amalga oshirildi. Imzosiz xatlar yozish, bo'hton, tuhmat uyushtirish yo'li bilan kishilarni noxaq bezovta qilish, ularning qadr-qimmatini va or-nomusiga tajovuz qilishlar mamlakatimizda qonun yo'li bilan ta'qiqlangan. Asosli, adolatli tanqid ushuni o'sh olishga harakat qiladigan shaxslar, kimligidan qat'i nazar, jinoiy javobgarlikka tortiladi. Vazifasini suiste'mol qilgan mansabdorlar g'ayriqonuniy xatti harakatlari uchun qonun oldida javob beradi.

Nogironlar, ruhiy kasalmand kishilar, mehnat qobiliyatini yo'qotgan, boquvchisidan mahrum bo'lganlar, yolg'iz ayollar, qariyalarning xaq- huquqlari davlat yo'li bilan muxofaza qilinadi, ularga moddiy, ma'naviy yordam ko'rsatiladi. O'zbekiston Respublikasi qonunlari fuqarolar or nomusi, qadr-qimmatini saqlash va muxofaza etishga muhim vazifalardan biri sifatida qaraydi. O'zbekiston Respublikasi Konstitutsiyasining 57-moddasiga muvofiq fuqarolar o'z hayotlari va sog'liklariga, mulklariga va shaxsiy erkinliklariga, or-nomuslariga va qadr-qimmatlariga tajovuzlardan sud orqali ximoya qilinish huquqiga egadirlar.

Inson ehtiyojlarini qondirishda tabiiy qadriyatlar katta ahamiyat kasb etadi. Tabiiy qadriyatlarga yer va yer osti boyliklari, suv, havo, o'rmonlar, o'simliklar, xayvonot dunyosi va boshqalar kiradi.

Markaziy Osiyo, xususan, O'zbekiston zamini xilma xil qazilmalarga boy. Yer yuzasiga yaqin yotgan qazilmalarning aksariyati topilgan va ular xalq xo'jaligi, fan va texnika taraqqiyoti uchun xizmat qilmoqda. Shu bilan birga hali ochilmagan, ro'yobga chiqmagan konlar ham ko'p. Bu konlarning juda oz qismi bevosita yer yuziga chiqqan bo'lsa, aksariyati yer ichkarisida yashirinib yotibdi.²⁷ Iqtisodiy ahamiyatga ega bo'lgan tabiiy xom ashyo uyumlari, foydali qazilmalar O'zbekiston Respublikasining milliy boyligi, uning asosiy qadriyatlaridandir. O'zbekiston behisob tabiiy boyliklarga, qulay jug'rofik muxitga ega.

Tabiat tabiiy resurslar manbaidir. Tabiiy resurslar, ya'ni yonilg'i, turli metallar, rudalar, havo, suv, o'simliklar, xayvonot dunyosi bo'lmasa insoniyat yashay olmaydi. Tabiat biz uchun moddiy ne'matlarning bosh manbai sifatida ham, sog'lik, shodlik, turmushga mehr-muxabbatning va har bir kishidagi ma'naviy boyliklarning bitmas-tuganmas omili sifatida ham o'zining g'oyat zo'r ahamiyatini hech qachon yo'qotmaydi.

FOYDALANILGAN MANBALAR VA ADABIYOTLAR RO'YXATI

1. Karimov I.A. O'zbekiston iqtisodiy islohotlarni chuqurlashtirish yo'lida. – T.: O'zbekiston, 1995.
2. Filosofskaya entsiklopediya. 5-tom. – M.: Nauka, 1970.
3. O'zbek Sovet Ensiklopediyasi. 14 – jild. – T., 1980.
4. Tugarinov V. O tyomnostyax jizni kulturi. – L., 1960.
5. Karimov I.A. O'zbekiston iqtisodiy islohotlarni chuqurlashtirish yo'lida. –T.: O'zbekiston, 1995.

²⁵ Tugarinov.V. O tyomnostyax jizni kulturi-L.,1960, 3-st.

²⁶Karimov I.A. O'zbekiston iqtisodiy islohotlarni chuqurlashtirish yo'lida. –T.:O'zbekiston, 1995, 247-248 betlar.

²⁷Hamroboev I. Ko'z ilg'amas xazinalar. -T.:Fan,1990.

СЕКЦИЯ: ПОЛИТОЛОГИЯ

Тамара Злобіна
(Київ, Україна)

ГЕОПОЛІТИЧНЕ СЕРЕДОВИЩЕ І ЗОВНІШНЯ ПОЛІТИКА РЕСПУБЛІКИ ГРУЗІЯ

Республіка Грузія є країною Закавказзя, що має вихід до Світового океану через Чорне море. На сьогоднішній день, Закавказзя являє собою конфліктогенний регіон, в якому тісно переплелися соціально-економічні, національно-територіальні, конфесійні, геополітичні та інші інтереси. Цей регіон фактично розділяє Азію і Близький Схід від Європи, що й впливає на формування етнічного і культурного розмаїття усього Кавказького регіону.

Друга половина 1980-х років у республіці Грузія ознайменувалася активізацією процесу національно-державного відродження, яке було пов'язано з 9 квітня 1989 року, коли радянські війська розстріляли масову демонстрацію у місті Тбілісі. Пізніше, у жовтні 1990 року, в Грузії пройшли перші в СРСР вільні парламентські вибори на багатопартійній основі, тоді перемога була здобута коаліцією "Круглий стіл", очолювану колишнім дисидентом Звіадом Гамсахурдіа, якого обрали головою Верховної Ради Грузинської РСР. Він мав на меті створити унітарну грузинську державу, саме це його прагнення і спровокувало небажання миритися з цим абхазьку і південноосетинську автономії. [4, с. 52]

У березні 1991 року провели всегрузинський референдум, 93 % громадян підтримали ідею відновлення державної незалежності республіки Грузія. Того ж року Верховна Рада Грузинської РСР прийняла Акт про відновлення державної незалежності Грузії, що означало визнання дійсними Акт про незалежність Грузії 1918 року і Конституцію Грузії 1921 року. Вже в квітні 1991 року Верховна рада Грузії прийняла нову конституцію, а 26 травня 1991 року на президентських виборах переконливу перемогу здобув Звіад Гамсахурдіа, який отримав близько 87 % голосів усіх виборців.

У грудні 1991 - січні 1992 р. Відбувся державний переворот, що був спровокований збройним конфліктом в Тбілісі. Опозиція привела до влади колишнього голову грузинської компартії і міністра закордонних справ СРСР часів перебудови Едуарда Шеварднадзе, який у березні 1992 року зняв посаду голови Державної ради Грузії, а в жовтні 1992 року його обрали головою парламенту республіки. [6, с.120]

У зв'язку з цим, обраний законним шляхом президент З. Гамсахурдіа залишив столицю і навесні 1992 року повернувся в Мінгрелію (Східна Грузія), де розпочав партизанську війну проти уряду Е. Шеварднадзе. Він використав частину території східної Абхазії у якості головної бази в боротьбі з урядовими військами, наштотвхуючи їх на вторгнення до східної Абхазії. Восени 1993 року З. Гамсахурдіа здійснив ще одну спробу повернути владу, проте в січні 1994 року його було вбито.

Е. Шеварднадзе шукав підтримки зовні в результаті чого в жовтні 1993 року Грузія подала заяву на вступ до СНД, а на початку березня 1994 року відбулась ратифікація угод. Вступ Грузії до СНД зупинив грузинсько-абхазьке протистояння. У травні місяці цього ж року за посередництва ООН і Росії була укладена угода про припинення вогню і створення 24-кілометрової зони безпеки, до якої були введені миротворчі контингенти ООН і Російської Федерації. У 1995 році уклали грузинсько-російську угоду "Про правовий статус російських баз в Грузії", Москва мала зобов'язання надавати Тбілісі військову допомогу. Це сприяло зміцненню позицій режиму Е. Шеварднадзе. У 1995 році парламентом була ухвалена конституція, у якій було поновлено посаду президента. 5 листопада 1995 року новим президентом Грузії обрали Е. Шеварднадзе.

Грузія є країною не багатою на ресурси, але такою, що має значний транспортний і транзитний потенціал. Що підтвердилось під час вірменсько-азербайджанського конфлікту, а саме у протистоянні в Нагірному Карабасі, коли Грузія стала нейтральною стороною конфлікту і, фактично, головним транспортним партнером для обох держав-сторін конфлікту.

Будучи важливим транзитером каспійської нафти, республіка Грузія є конкурентом Росії, що прагне недопущення створення маршрутів транспортування нафти з Каспію не через свою територію. У 1995 році Міжнародним нафтовим консорціумом було прийняте рішення щодо транзиту азербайджанської нафти ще й через російський порт Новоросійськ, але Кремль це не повністю вдовольнило. Як і подія, що трапилась у 1997 році, коли Грузія стала членом ГУАМ – організація, що об'єднала пострадянські республіки, задля розвитку транспортних зв'язків між Сходом і Заходом; це Кремль одразу ж визначив для себе як антиросійський крок. [1, с. 86]

Взагалі, у грузинсько-російських відносинах існує й низка інших проблемних питань. Так, головним з них є підтримання Росією сепаратистських режимів у Сухумі й Цхинвалі. Через це з 1996 року основною темою грузинсько-російського діалогу є питання дислокації російських військових баз на території республіки Грузія. Згідно угоди, підписаної у 1995 році Росія мала двадцятипятилітнє право на володіння цими базами, проте парламент Грузії не ратифікував цю угоду, що надало змогу Тбілісі вимагати виведення російських баз з території своєї держави. У листопаді 1999 року в Стамбулі на саміті ОБСЄ між Росією і Грузією була підписана угода щодо поступового скорочення російської військової присутності в Грузії, але Москва не поспішала її виконувати, через це напруженості у двосторонніх відносинах лише посилилась, а з іншої сторони, це сприяло активізації співпраці Грузії з НАТО.

Також на саміті у Стамбулі у 1999 році Грузією і чотири держави - Азербайджан, Казахстан, Туркменістан і Туреччина - підписали угоду про будівництво Основного експортного нафтопроводу Баку - Тбілісі - Джейхан і транскаспійського газопроводу. Ці проекти безпосередньо впливають на фактичну монополію у регіоні російських нафтопроводу Баку. Дані угоди з однієї сторони та грузинсько-російські протиріччя щодо Чечні, що спричинили введення 5 грудня 2000 року Москвою візового режиму для громадян республіки Грузія з іншої сторони, дуже ускладнили відносини між державами.

Політика президента Е. Шеварднадзе (1995-2003 рр.) полягала в намаганні утримання балансу між США та Росією, однак напруженість через війну в Чечні та ситуацію в Абхазії лише продовжувала наростати. Ключовим фактором нестабільності в Грузії є російські військові бази в Гудауті (де, до того ж, знаходиться російський контингент Колективних сил СНД з підтримки миру в зоні грузинсько-абхазького конфлікту), Батумі і Ахалкалакі і Гудауті. Окрім того, з початку 2000 років влада РФ звинувачує Грузію в прикриванні чеченських "сепаратистів". Через це Е. Шеварднадзе звернувся до США задля розширення військової та економічної допомоги, що вилилось у підписання угоди про стратегічне партнерство з НАТО і прагнення Грузії стати членом НАТО і ЄС. У 2002 році сотні американських військовослужбовців прибули для надання допомоги грузинській армії в "антитерористичних операціях" у Панкісі. [2, с. 95]

У січні 2004 року до влади приходить новий президент Михаїл Саакашвілі, його зовнішньополітичний курс залишився практично без змін, бо головною стратегічною і пріоритетною метою Грузії залишилась саме інтеграція до ЄС та НАТО. А головним партнером Грузії на теренах СНД М. Саакашвілі проголосив Україну. Після приходу до влади Саакашвілі відбулось погіршення грузинсько-російських відносин, на це навіть істотно не вплинуло підписання цими державами заяви щодо початку виведення російських військових баз із Грузії (30 травня 2005 року), проте РФ наголошувала, що це спричинить лише активізацію етнічних конфліктів у Грузії, а це у свою чергу вказало на небажання Росії втратити контроль над Грузією і, загалом, над державами Закавказзя, що не є вигідним для Кремля.

Слід згадати, що Грузія прагне виведення російських військових баз зі своєї території достатньо давно. До підписання угоди у 2005 році Москва не поспішала це робити і постійно відкладала строки виведення своїх військових баз. У зв'язку з цим, двостороння Сочинська угода, підписана 31 березня 2005 року була позитивно сприйнята Грузією, а президент країни наголосив на виключній важливості цього документу, бо вперше в ньому містилися конкретні схеми виведення озброєнь та військової техніки з деталізацією процесу закриття російських військових баз. [6, с. 97]

Росія і тут отримала для себе користь, адже Сочинська угода супроводжувалась підписанням "Угоди про організацію транзиту російських військових вантажів і персоналу через територію Грузії", що означало лише те, що на наступні п'ять років Грузія стане транзитною країною для поставки зброї з Росії до Вірменії, яка була її союзницею по Організації Договору про колективну безпеку. Не складно здогадатись, що це може ускладнити грузинсько-азербайджанські відносини. Домовленості 2005 року передбачали ще й організацію на місці старої військової бази нового грузинсько-російського антитерористичного центру. Отже, після підписання Сочинських угод військова присутність РФ в Грузії, фактично, стала офіційно оформленою і довгостроковою.

Зрозумілим є й те, що територія Грузії досить вигідна для Росії хоча б з тієї точки зору, що вона є дотичною до Чорноморського регіону і Кавказу. З цим і пов'язаний постійний економічний і політичний тиск на Грузію з боку РФ і небажання останньої миритись з євроатлантичним курсом Грузії. Таке погіршення російсько-грузинських відносин спричинило активізацію американсько-грузинських відносин, підтвердженням чого стало отримання 295 млн. доларів допомоги від Америки, що пішли на розвиток економіки країни. Такий поворот справ аж ніяк не подобається РФ, тому в грузинсько-осетинському і грузинсько-абхазькому конфліктах Росія виступає не в ролі миротворця, а в ролі зацікавленої сторони і постійно підтримує сепаратистські рухи в зазначених регіонах.

Кінцевою точкою погіршення російсько-грузинських відносин стала російсько-грузинська війна (8 – 12 серпня 2008 року) і подальше визнання РФ незалежності Південної Осетії та Абхазії.

У перспективі такий стан відносин сприятиме посиленню прагнення Грузії стати повноправним членом НАТО, а гарантії цього були отримані нею на Бухарестському саміті в місяці квітні 2008 року.

Про активізацію співробітництва Грузії з НАТО засвідчує низка документів. Підписано угоду про транзит військ та вантажів НАТО територією Грузії, яка створює підґрунтя для транспортування територією Грузії вантажів, необхідних для підтримки військ НАТО і міжнародних сил безпеки в Афганістані. Ухвалено рішення про збільшення грузинського військового контингенту в Іраку, який виконує завдання з охорони об'єктів та патрулювання населених пунктів. У серпні 2003 - лютому 2004 рр. в Іраку несли службу 70 грузинських військових, згодом контингент було збільшено на 550 солдат. Також Грузія веде переговори з НАТО щодо можливості проведення спостерігачами від Альянсу моніторингу російсько-грузинського кордону. У свою чергу НАТО приділяє особливу увагу Південному Кавказу, про що свідчать рішення Стамбульського саміту 1999 року про те, що безпека Південного Кавказу - складова євроатлантичної архітектури безпеки, і заява генерального секретаря НАТО про будівництво "трьох мостів" - у Середземномор'ї, на Кавказі та в Центральній Азії. Альянс вважає Південний Кавказ важливим "мостом", що з'єднує НАТО із Близьким Сходом. Європейський Союз визначає цей регіон як "південно-східний фланг Європи та НАТО. У стратегічній оцінці вище військово керівництво США та НАТО вважає Кавказ одним з найважливіших регіонів світу, позаяк

кавказский повітряний коридор відіграв важливу роль у комунікації між коаліційними збройними силами в Афганістані та американськими базами в Європі. [2, с. 110]

На території СНД головним стратегічним партнером Грузії традиційно вважається Україна, а Грузія виступає в ролі найперспективнішого партнера України у Закавказзі. Через територію Грузії проходять стратегічно важливі для України транспортні комунікації. Взаємини між обома державами ґрунтуються на Договорі про дружбу, співробітництво та взаємну допомогу, підписаного у квітні 1994 року.

Розглядаючи динамічний розвиток грузинсько-турецьких відносин, не можна не звертати увагу на невирішене питання повернення турків-месхетинців до Грузії. Ще в далекому 1996 році Шеварнадзе всіляко сприяв поверненню цього народу до Грузії, проте ніяких істотних результатів це не викликало.

Отже, Грузія – це держава, яку слід враховувати в геостратегічному в геополітичному розгляді всього регіону, вона є членом низки міжнародних організацій: з 1992 року ООН, Чорноморського економічного співробітництва, Північноатлантичної ради з співробітництва, Міжнародного валютного фонду, Ради Європи, з 1999 року – член ВТО. Протягом 1990-х років Грузією були підписані договори про дружбу і співробітництво з Азербайджаном, Вірменією, Іраном, Туреччиною та Україною, до того ж, особливі відносини встановлено з Німеччиною та США.

ДЖЕРЕЛА ТА ЛІТЕРАТУРА

1. Гаджиев К. С. Геополитика Кавказа. – М., 2001.
2. Дорошко М. С. Геополітичні інтереси та зовнішня політика держав пострадянського простору: навч. посіб. – К., 2011.
3. Дорошко М. С. Країнознавство. Країни СНД і Балтії: навч. посіб. – Чернівці, 2008.
4. Дорошко М. С, Шпакова Н. В. Держави пострадянського простору у світовій політиці. – К., 2010.
5. Караганов С. Москва и Тбилиси: начать сначала // Россия в глобальной политике. – 2004. – Т. 2. – № 1.
6. Орлова Т. В. Історія нових незалежних держав: навч. посіб. – К, 2010.

*Абдувахаб Мадаминов
(Фергана, Узбекистан)*

МИЛЛИЙ ҒОЯ ТАРҒИБОТИДА ОАВЛАРНИНГ РОЛИ

Маълумки, миллий ғояни шакллантириш ва тарғиб қилиш ҳамда унинг асосида истиқлол мафқурасини қарор топтириб, юртдошларимиз онгига сингдиришда матбуотнинг ўрни бекиёсдир. Мустақиллигимизнинг илк кунларидан миллий ғояни шакллантириш, озод ва обод Ватан, эркин ва фаровон ҳаёт қуришдек буюк мақсадимизни ҳар бир юртдошимизнинг онгида, маънавий оламида чуқур қарор топтиришда миллий матбуотимиз ҳам салмоқли вазифаларни бажариб келмоқда. Аҳолининг, айниқса, ёшларимизнинг дунёқараши тобора ўзгариб, уларнинг онгу тафаккури юксалиб, сиёсий ва фуқаролик фаоллиги, дахлдорлик туйғуси ошиб бораётганида оммавий ахборот воситаларининг ҳам ўрни ва таъсири тобора кўзга яққол ташланмоқда.

Юртимиз мустақилликни қўлга киритгач, бир қатор янги матбуот нашрлари пайдо бўлди. Ўтган давр мобайнида мамлакатимизда оммавий ахборот воситалари сони қарийб уч баробарга ошиб, бугунги кунда уларнинг деярли олтмиш фоизи нодавлат секторда фаолият кўрсатмоқда. Ушбу рақам замирида, авваломбор, ҳукуматимизнинг соҳа ривожини учун кўрсатаётган ғамхўрлиги, ОАВ ходимларининг изланиши, ташаббускорлик меҳнати ётибди. Улар илгари ҳуқуқрон бўлган коммунистик мафқура исканжасидан қутилиб, ҳаётимизнинг турли жаҳаларини кенг ва холисона ёрита бошлади. Натижада бугунги кунда жамият ҳаётининг ҳеч бир соҳасини ОАВларсиз тасаввур этиб бўлмайди. Улар ҳақиқий “тўртинчи ҳокимият”га айланиб бормоқда. Бу борада Президентимизнинг “эркин ва мустақил ОАВ ҳар томонлама ривож топиши лозим. Улар ҳақли равишда ҳокимиятнинг тўртинчи тармоғи бўлиши даркор”, деган фикрлари тўлиқ ўз тасдиғини топмоқда.

Айни пайтда уларнинг миллий ғоя тарғиботидаги ўрни ва ролини ўрганиш ҳам долзарб муаммолардан бири ҳисобланади. Мустақиллик туфайли газета саҳифалари, радиоэшиттиришлари ва телекўрсатувларида мамлакатимизнинг қадимий тарихи, узоқ ўтмиши, бой маданияти, шўролар тизими даврида таъқиқлаб қўйилган миллий қаҳрамонларимиз ҳақида, ўзбек халқининг ўзига хос урф-одатлари, миллий кадриятларини изчил ёритиб боришга кенг ўрин берилди. Буларнинг барчаси мамлакатимизда сўз эркинлиги, хурфикрлилик, миллий манфаатларга ва миллий равишга кенг йўл очилганидан далолат беради.

Айниқса, ҳар биримиз учун муқаддас ҳисобланган ислом динининг бой маънавий имкониятларидан фойдаланишга кенг имкон яратилганлиги ОАВлар фаолиятидаги катта ютуқ бўлди, дейиш мумкин.. Аҳлоқий баркамоллик, руҳий покланиш ва янгилиниш тамойилларига таянган ҳолда жамиятимизнинг маърифатли дунё томон юз тутта бошлаганлиги халқимизнинг асрий орзу-умидларини рўёбга чиқаришда муҳим маънавий омил вазифасини ўтай бошлади. Истиқлол туфайли эркин фикрлаш, ҳар кимнинг ўз фикрини ошқора баён қилиш ҳар бир инсоннинг қадр-қиммати ва ҳурмати жойига қўйиш эшикларини очди. Демократик эркинлик шароитида вақтли матбуот турлари ва сонлари кўпайиб, бир неча мустақил сиёсий ҳаракатлар, жамоат бирлашмаларининг нашрлари ташкил қилинди.

Мустақил нашрлар эса ўз муассислари ғоялари ва дастурлари йўналишлари доирасида мустақил иш олиб борадилар. Ислохотлар ва янгиланишларга ўз муносабатлари, муаммоларга ўзларининг ёндашиш усуллари бор. Шунга қарамадан алоҳида таъкиллаш лозимки, ягона мақсад - истиқлол тақдири, мамлакат келажаги ва халқ истиқболи уларни бирлаштириб туради.

Ўзбекистон мустақилликка эришгандан сўнг ОАВ фаолиятида кўзга ташлана бошлаган ўзига хослик газета ва журналлар, радио эшиттириш ҳамда телекўрсатувларда бевосита мамлакатимиз мустақиллигини улугловчи, унинг тарихий аҳамиятини тарғиб этадиган, истиқболга эришиш учун истиқлол йўлидан боришнинг зарурлигига бағишланган, ижтимоий, иқтисодий, сиёсий, маънавий-маърифий соҳаларга оид бўлган мавзуларга кенг ўрин берилган бошлангиларидир.

Шу билан биргаликда Ўзбекистон ОАВ эндиликда хорижий мамлакатларда юз бераётган воқеа-ҳодисалар ҳақидаги ахборотларни, янгиликларни, ўша мамлакатлар ёки йирик ахборот агентликларидан бевосита, тўғридан-тўғри қабул қилиб олиш имкониятларига эга бўлганлигини ҳам таъкидлаш ўринлидир.

Ўз навбатида республикамиз ҳақидаги муҳим янгилик ва ахборотлар ҳам мамлакатимизда фаолият кўрсатаётган хорижий ахборот агентликлари вакиллари ва мухбирлари томонидан ўша мамлакатлар ахборот воситалари учун бевосита етказиб берилмоқда. Ахборот алмашинуви, дунё воқеаларидан хабардорлик, ёки аксинча, дунё саҳнасида чиқиш мустақил Ўзбекистон учун ўзини намоян қилиш имкониятини вужудга келтирди. Бошқача қилиб айтганда Ўзбекистоннинг жаҳон ҳамжамиятига янада жадалроқ кириб бориши ва ўзига муносиб ўрнини топиб олиши муайян маънода ОАВларнинг фаолияти билан ҳам бевосита боғлиқ бўлиб қолди.

Бугунги кунда мамлакатимизда изчиллик билан амалга оширилаётган ислохотлар ОАВ зиммасига бутунлай янги ва масъулиятли вазифаларни қўймоқда. Миллий ғоя тарғиботи жараёнида матбуотнинг аҳоли онги ва тафаккурини шакллантиришда таъсирчан қурол бўлишини, кишиларнинг фикр ва хоҳиш-иродасининг эркин, холис ифодачиси, айтиш мумкинки, инсон манфаатларининг изчил ва фаол ҳимоячиси бўлишини ҳаётнинг ўзи тақозо қилмоқда.

Бироқ айни дамда бу вазифани ОАВ тўлақонли равишда адо эта олмаётганлигини ҳам таъкидлаш мумкин эмас. Бу тўғрида мамлакатимиз раҳбари ҳам эътироз билдириб ўтганидек, “Очигини айтганда бизнинг матбуотимиз, телевидение ва радио хозирча замонавий иш усуллари ва шакллари эгаллаб олганича йўқ, халқаро мезонларга мувофиқ эмас. Матбуот саҳифаларида ва телевидениеда чуқур таҳлилий материаллар, жиддий сиёсий, иқтисодий ва халқаро шарҳлар йўқ, баҳс-мунозара кўринмайди. Айрим оммавий давлат нашрларининг аниқ фуқаролик позицияси ва қиёфаси кўзга ташланмайди. Улар асосан расмий хабарларни эълон қилиш билан чекланмоқда”.

Телевидение орқали баъзи ҳолларда “оммавий маданият” маҳсулотларини тарғиб қилиш талабларига кўпроқ мос келадиган ғарб киноларининг намойиш қилинаётганлиги, уларнинг яққол таъсири натижасида яратилаётган мусиқали клипларнинг урчиб бораётганлиги, миллий киномиз маҳсулотларида ҳам ғарбона ҳаётга хос унсурлар бўлган бачкана кийиниш, соч турмаклаш, ярашмаган тақинчоқлар осиб юриш, ғайри-табiiй ҳатти-ҳаракатлар содир этиш кабилардан иборат кадрлар миллий маданиятимиз савияси ва равнаки учун хизмат қилишидан кўра кўпроқ уни сийқалаштириш учун хизмат қилиши мумкинлигини бугун жуда жиддий равишда ўйлаб кўриш зарур. Санъатимиз ва маданиятимизнинг бундай “жонқуярлари”га қарата “кампири кўрганда аммам дема” кабилидаги ўғитларни ўргатиб қўйиш вақти аллақачон етган. Зеро, ОАВ жуда катта аудитория билан мулоқот қиладиган муҳим минбардир. Шундай экан, унинг имкониятларидан мақсадли фойдаланиш, халқимизнинг манфаатларини кўзлаб, юртимизнинг порлоқ келажагини яратиш ниятларини рўёбга чиқариш муддаосидагина ўринли эканлигини доимо ёдда тутиш лозим. Бунда йўл қўйиладиган арзимасдек туюлган бирон бир хато ёки камчилик ҳам қутилмаган нохуш оқибатларни келтириб чиқариши мумкинлигини ҳеч қачон унутмаслик лозим.

Худди шу боис Президентимиз Ислам Каримов раҳнамолигида мамлакатимизда демократик ислохотларни чуқурлаштириш жараёнида миллий журналистикамиз тараққиётига, ахборот эркинлигини таъминлашга, оммавий ахборот воситаларини одамлар ўз фикр ва ғояларини, содир бўлаётган воқеаларга ўз муносабатини эркин ифода этадиган минбарга айлантиришга алоҳида эътибор қаратилмоқда. Жумладан, 2011 йил 30 декабрда юртбошимиз томонидан имзоланган “Оммавий ахборот воситаларини янада ривожлантириш учун кўшимча солиқ имтиёзлари ва афзалликлар бериш тўғрисида”ги сингари бир қатор қарор ва меъёрий ҳужжатлар миллий матбуотимиз ривожига бўлган улкан эътибор ва ғамхўрликнинг амалдаги ифодасидир.

Айниқса, нодавлат радио ва телестанциялар, босма нашрлар ва агентликлар тармоғини жадал ривожлантиришга алоҳида эътибор қаратилаётганлиги мамлакатимизда фикрлар хилма-хиллиги ва аҳолининг сиёсий маданиятини шакллантиришга хизмат қиладиган кўп партияли матбуот тараққий топаётганлигини тасдиқлайди. Ўзбекистон аҳолисининг кўп миллатли эканлиги инobatга олиниб, уларнинг она тилларида газеталар чоп этилмоқда, бир неча тилда телекўрсатув ва радиоэшиттиришлар эфирга узатилаёпти.

ОАВ бир вақтнинг ўзида ахборот тарқатувчи, «ҳокимият институти», сиёсатчи, тарбиячи, ҳимоячи ва посбонимиз десак муболага бўлмайди. Чунки ҳар бир суверен давлатнинг ер, сув, ҳаво майдони каби ўзининг ахборот майдони ҳам бор. Бироқ ахборот майдонига чегара ёки тўсик қўйиб бўлмаслиги ҳам барчамизга аён. ОАВ эса тобора глобаллашиб бораётган ахборот макони билан бизни боғловчи кўприқдир. Ана шу маънода бугунги кунда кенг жамоатчиликни ташвишга солаётган муаммолардан яна бири, шубҳасиз, ахборот маконида

носоғлом манфаатлар, қарашлар, фикрлар тўқнашуви, зиддият ва қарама-қаршиликлар таъсиридаги ахборотлар, миллий ахборот маконимизга, миллий кадриятларимизга ва барқамол авлодни вояга етказишдан иборат муддаоларимизга мутлақо зид ахборотларнинг кириб келишидир. Ҳар қандай сўз ва ахборотнинг маъно ва мазмунида эса мафкура, тарбия, ахлоқ элементлари мавжудлиги барчамизни сергакликка чорлаши лозим. Чунки турли ахборотлар оқими маконида улғаяётган бугунги ёшларимизни халқимиз менталитетига ёт бўлган ғоя ва қарашлар таъсирдан авайлаб асраш миллий ғоя тарғиботи жараёнида ОАВ олдида турган ўта муҳим вазибалардандир.

*Абдуваҳаб Мадаминов
(Ферғана, Ўзбекистон)*

ЎЗБЕКИСТОНДА ДАВЛАТ ВА ДИН МУНОСАБАТЛАРИНИНГ АЙРИМ МАСАЛАЛАРИ

Маълумки, бутун жамият сингари ҳар бир инсон ҳаётини ҳам динсиз тасаввур қилиш қийин. Чунки дин инсон пайдо бўлиши билан вужудга келган энг қадимий эътиқод шаклларида бири бўлиб, у инсониятнинг ижтимоий ҳаётида фавқулодда катта аҳамият касб этиб келган. Бутун башариятнинг тарихий тараққиёти мобайнида унга ҳамроҳлик қилиб келган диний эътиқод орқали кишилар ўзини қизиқтирган турли хил ижтимоий-маънавий масалаларга жавоб излаганлар. Оқибатда ҳар бир диний эътиқод шакли муайян халқ учун хос бўлган диний кадриятлар тизимини юзага келтирган. Ушбу кадриятлар, албатта, энг аввало кишилар ўртасида қарор топадиган муносабатларга асосланган ҳолда уларни умумий бўлган диний маскан атрофида бирлаштириш учун хизмат қилган. Пировардида эса жамият ҳаёти учун муҳим аҳамиятга эга бўлган диний кадриятлар тизими билан давлат ўртасида ҳам муайян муносабатлар қарор топиб, узоқ ва мураккаб ривожланиш босқичларини босиб ўтган.

Ҳозирги даврда маърифатли бутун дунё давлатлари тараққиётига хос бўлган умумий ва муҳим хусусиятлардан бири диннинг ўз йўлида, давлатнинг ўз йўлида барқарор ривожланаётганлигидир. Яъни ҳозирда дин билан давлат ўртасида мустақкам иттифоқ тузилган бўлиб, дин давлат тараққиётига, осойишталикка, фуқароларни ватанга фидойилик, Тангрига ишонч, иймонли, эътиқодли, ростгўй, покиза, ўз меҳнати эвазига кун кўрадиган, ҳаромдан ҳазар қиладиган, бировнинг ҳақидан кўрқадиган, адолатли, ўз ҳуқуқини танийдиган, бошқаларни ҳурмат қиладиган, мамлакатда мавжуд қонунлар асосида иш юритадиган руҳда тарбиялашга кўмаклашмоқда.

Мустақилликка эришилгандан сўнг мамлакатимиз ижтимоий ҳаётининг барча соҳалари сингари маънавий ҳаётимизда ҳам янгиланиш ва туб ўзгаришлар даври кўзга яққол ташлана бошлади. Жумладан, динга бўлган муносабат ҳам ижобий томонга ўзгарди: собиқ совет тузумининг динга нисбатан атеистик ҳужумкорлик сиёсатига барҳам берилди, виждон эркинлиги қонун орқали амалда қафолатланди.

Ўзбекистон Республикаси Конституциясида бу масалалар ўз ечимини топган. Жумладан, унинг 31-моддасида мамлакатимизда истиқомат қиладиган барча фуқароларнинг виждон эркинлиги қафолатланиши, ҳар бир киши хоҳлаган динга эътиқод қилиши ёки ҳеч қандай динга эътиқод қилмаслик ҳуқуқига эгаллиги, диний қарашларни мажбуран кишилар ишончи ва эътиқодига сингдириш учун йўл қўйилмаслиги қафолатланган.

Мазкур қоидадан келиб чиққан ҳолда ҳар қандай маърифатли жамиятда дунёвий давлатнинг динга муносабатини белгиловчи қуйидаги тамойиллар мавжудлигини қайд этиш мумкин:

- дунёга келган ҳар бир инсон яшаш эркинлиги сингари эътиқод эркинлигига ҳам эгадир, яъни ҳар ким хоҳлаган динга эътиқод қилиш ёки ҳеч қайси динга эътиқод қилмаслик ҳуқуқига эга;
- ҳар бир инсон диний маросимларни ўтказиш ва уларда эркин иштирок этиш ҳуқуқига эга;
- бошқа диний эътиқодга эга бўлган аҳолини турли йўллар билан ўз динига оғдириб олишга йўл қўйилмайди, ушбу мақсаддаги миссионерлик ҳаракати ва прозелитизм ҳолатлари тақиқланади.

Давлатнинг динга муносабатидаги асосий хусусияти - бу диннинг сиёсатга аралашмаслигидир. Ҳар қандай дин сиёсат билан шуғулланишни эмас, балки биринчи навбатда маънавий-ахлоқий жиҳатни асосий деб билади.

Ҳеч қайси дин ўзида халқнинг ижтимоий- иқтисодий, сиёсий ва маданий жиҳатларининг барчасини камраб олишга даъвогарлик қилолмайди. Акс ҳолда у дин бўлмай қолади. Худди шу асосда Ўзбекистон Республикаси қонунларида диний сиёсий партиялар тузиш тақиқланган.

Республикамиз ўз мустақиллигига эришгандан буён жамиятимиз тараққиётининг ҳар бир жабҳасида бўлганидек, диний соҳада ҳам кескин ижобий ўзгаришлар рўй берди. Биринчи галда бу ҳол республикамиз қонун чиқарувчи органи томонидан 1991 йилнинг 14 июнь куни ҳуқуматнинг дин ва диндорларга бўлган эътиборини билдирувчи “Виждон эркинлиги ва диний ташкилотлар тўғрисида”ги Қонунининг қабул қилинишида намён бўлган бўлса, иккинчидан, маълум муддат ўтгач, 1998 йилнинг 1 май куни мазкур қонуннинг янги таҳрири қабул қилиниши бўлди.

Қонуннинг янги таҳрири кучга кирган кундан кейинги ўтган давр ичида республикамиз бўйича жами 2200 дан зиёд диний ташкилот рўйхатга олинди. Ваҳоланки, 1990 йилда уларнинг сони бор-йўғи 119 тани ташкил этган эди, холос. Бугунги кунда республикамизда фаолият кўрсатаётган диний ташкилотларнинг 2000 дан ортиғини исломий диний ташкилотлар ва 200 га яқинини эса ноисломий диний ташкилотлар ташкил этади. Агар мустақилликка эришилган дастлабки йилларда мамлакатимизда фақат 2 та диний таълим муассасаси мавжуд бўлган бўлса, ҳозирги кунда Ўзбекистонда Тошкент ислом университети, Тошкент ислом институти, 10

та ўрта махсус диний ўқув муассасалар, православ ва протестант семинариялари, 2230 дан ортиқ масжид ва 180 дан ортиқ черков, синагог, 18 та диний конфессия фаолият кўрсатмоқда. Бу, албатта, диний маълумот олаётганлар сонидан ҳам ўз аксини топмоқда, яъни 1990 йилда диний ўқув юртларини битирувчилар сони 425 кишидан иборат бўлган бўлса, ҳозирга келиб ҳар йили 6 мингга яқин ёшлар мазкур таълим муассасаларини тугатиб чиқмоқдалар.

Ўзбекистонда давлатнинг динга нисбатан муносабатини ифодаловчи яна бир муҳим тамойил шундан иборатки, давлатимиз динни халқ маънавиятининг узвий таркибий қисми сифатида тан олади. Шундан келиб чиқиб, унинг ривожини учун тегишли шарт – шароитларни яратишга ҳаракат қилмоқда.

Мустақиллик туфайли юртимизда диндорлар учун яратилган кенг имкониятлар орасида, албатта, давлатимиз томонидан ҳар йили муборак ҳаж сафарига борувчиларга ҳар томонлама кўмак кўрсатилаётганлигини алоҳида таъкидлаш зарур. Жумладан, уларни тиббий кўрикдан ўтказиш, эсон-омон бориб-келишлари билан боғлиқ барча хавфсизлик чораларини кўриш, бўлажак ҳожиларимизни муносиб тарзда кузатиб қўйиш ҳамда кутиб олиш, уларни яшаш манзилларигача қариндош-уруғлари, маҳалладошлари хузурига етказиб бориш каби тадбирлар давлатимиз томонидан юксак ташкилотчилик талаблари асосида амалга оширилаётганлиги, айниқса, алоҳида эътиборга лойиқдир. Натижада агар 1980 йилда собиқ иттифок ҳудудида истиқомат қилган 280 миллионга яқин аҳолидан бор-йўғи 17 киши ҳаж зиёрати учун сафарга борган бўлса, ўтган 2014 йилда 5200 дан ортиқ юртдошларимиз ҳаж ибодатларини адо этишга муяссар бўлишди. Мустақиллик йиллари мобайнида эса 100 000 мингдан ортиқ ўзбекистонлик фуқаролар ҳаж зиёратларини амалга оширишга муваффақ бўлганлар.

Асрлар давомида умуммиллий қадрият даражасига кўтарилган диний байрамлар - Рамазон ва Қурбон ҳайитларининг юртимизда дам олиш куни деб эълон қилинганлиги ва улар оммавий равишда нишонлана бошлангани ҳам мустақиллик даврига келиб амалга оширилган бу борадаги энг ижобий ҳодисалардир. Кўплаб олим уламоларимизнинг илмий-маънавий меросларини ўрганиш борасида қилинаётган ишлар эса дин соҳасида ҳам оламшумул аҳамият касб этмоқда. Асрлар мобайнида яратилган ғоят улкан, бебаҳо маънавий ва маданий меросни қайта тиклаш давлат сиёсати даражасига кўтарилди. Оқибатда Имом Ал-Бухорий, Баҳовуддин Нақшбандий, Нажмиддин Кубро, Имом ат-Термизий, Имом Мотуридий, Бурҳониддин Марғилоний каби буюк мутафаккирларимизнинг юбилейлари ўтказилди. Имом ал-Бухорийнинг “Ҳадислар” тўплами, Бурҳониддин Марғилонийнинг “Ал-Ҳидоя”, Имом ат-Термизийнинг “Сунан ат-Термизий” каби бебаҳо асарлари нашр қилиниб, илм-маърифатга интилувчи фуқароларимиз учун тақдим қилинди. Исломи қадриятларининг буюк намунаси бўлган Қуръони Карим маъноларининг таржима ва тафсири амалга оширилдики, бу шубҳасиз, мустақиллик йилларида диний маърифатга ташна халқимиз учун яратилган жуда катта маърифий бойлик бўлди, дейиш мумкин.

Бундан ташқари юртимизда истиқомат қилаётган мўмин-мусулмонларнинг маънавий эҳтиёжларини қондириш мақсадида Ўзбекистон мусулмонлари идораси томонидан “Ҳидоят” ойлик журнали ва “Исломи нури” газеталари мунтазам равишда чоп этилмоқда. Аҳолига диний-маърифий мазмундаги кўрсатувларни тайёрлаб, тақдим этиб боришда Республика телевидениесининг “Зиё” студияси ва “Ҳидоят сари” кўрсатувлари ижодкорлари ўзларининг хизматларини аяшмаяпти.

2009 йил Тошкент шаҳрининг 2200 йиллик юбилеи ЮНЕСКО раҳнамолигида нишонланиши ҳамда Исломи конференцияси ташкилотининг Таълим, фан ва маданият масалалари буйича тузилмаси ISESCO (AYSESCO) томонидан Тошкент шаҳрининг 2007 йилда “Исломи маданияти пойтахти” деб эълон қилингани юртимизда давлат ва жамият бошқарувида бошқа барча тамойиллар қатори муқаддас исломи қадриятларига ҳам катта эътибор қаратилаётганлигига нисбатан юксак халқаро эътироф натижасидир.

Бироқ шуни ҳам алоҳида таъкидлаш лозимки, диннинг давлатдан ажратилганини – диний ташкилотлар ва диндорлар ҳоҳлагани ишларини қилишлари мумкин, деб тушуниш ҳам ноўриндир. Бу ҳақда “Виждон эркинлиги ва диний ташкилотлар тўғрисида”ги Қонунда шундай дейилади:

“Динга эътиқод қилиш ёки ўзга эътиқодлар эркинлиги миллий хавфсизликни ва жамоат тартибини, бошқа фуқароларнинг ҳаёти, саломатлиги, ахлоқи, ҳуқуқи ва эркинликларини таъминлаш учун зарур бўлган даражадагина чекланиши мумкин”.

Маълумки, барча динлар инсонни доимо яхшиликка, жамият манфаатлари учун хизмат қилишга, инсофли, диёнатли ва ахлоқли бўлишга чақиради. Аммо баъзи кишилар гуруҳларининг динни нотўғри тушуниши ёки била туриб диндан ғаразли мақсадларда фойдаланиши натижасида жамиятда тартибсизликлар келиб чиқиши, афсуски, тарихда кўплаб кузатилган. Бундай уринишларнинг бугунги воқеиимиз учун ҳам хос бўлиб, учраб турганлиги, айниқса, ачинарли ҳолдир.

Диннинг давлатдан ажратилгани ҳақидаги қонунни нотўғри талқин қилиб, уни “куфр давлати” деб жар солаётган айрим кимсаларнинг асл мақсадлари дин орқали давлат бошқарувига эришиш эканлиги аён бўлиб қолмоқда. Мазкур қонун уларнинг йўлига тўсиқ бўлгач, улар ўзларининг ҳақиқий ният-муддаоларини намоён қилиб, афт-ангорларини кўрсата бошладилар. Натижада давлат ва ҳокимиятга эришиш мақсадида бундай кимсаларнинг ҳар қандай жирканчликдан ҳам қайтмай, ҳаддан ошиш ва зўравонлик йўлига ўтиб олишаётганлиги ҳақли равишда бутун жамоатчиликнинг ғазабини кўзгатмоқда.

Шуни ҳам алоҳида таъкидлаш лозимки, мустақиллик йиллари мобайнида мамлакатимизда диний ақидапарастликнинг олдини олиш бўйича изчил ва тизимли ишлар амалга оширилди. Жумладан, диёримизга

сукилиб киришга ҳаракат қилган, халқимиз орасида мутаассиблик уруғини сочишга уринган ва бу билан ўзларининг ғаразли мақсадларини амалга оширмоқчи бўлган турли гуруҳлар фаолияти фош этилди.

Мустақиллик шарофати билан мамлакатимизда барча соҳалар сингари диндорларнинг ҳуқуқларини ҳимоя қилиш, диний ташкилотларнинг эркин фаолият олиб бориши, диний таълим олиш учун барча имкониятларнинг яратиб берилганлиги фуқароларнинг манфаатларини кўзлаб ташланган муҳим қадамлардан биридир.

Мамлакатимизда мустақиллик йилларида давлат ва дин ўртасидаги муносабатларни тартибга солиш туфайли барпо этилган динлараро тотувлик ва бағрикенглик муҳити кейинги йиллар мобайнида дунё ҳамжамиятининг тараккийпарвар вакиллари томонидан кенг эътироф этилаётган ибратли ишлардан биридир. Бу фикр Тошкентда ўтказилган “Жаҳон динлари тинчлик йўлида” мавзусидаги халқаро анжуман иштирокчилари томонидан ҳам яқдиллик билан таъкидланганлиги фикримизни яққол тасдиқлайди.

Чиндан ҳам юртимизда мусулмонлар билан бирга бошқа барча дин вакилларининг манфаатлари ҳуқуқий жиҳатдан тўлиқ таъминланган, уларнинг ўз ибодатларини бажо келтириш, диний маросим ва байрамларини муносиб нишонлаш, урф-одатларига риоя қилишлари учун тегишли бўлган ҳамма шароитлар яратиб берилган. Оқибатда турли дин ва эътиқод вакиллари бир-бирлари билан дўст-биродар ҳолда ҳар бирларининг ишонч-эътиқодларига нисбатан ҳурмат, чидамлик руҳида ҳаёт кечирмоқдалар. Давлатимиз эса барча демократик давлатлар сингари уларнинг диний ҳаёти ва муносабатларига аралашмаслик тамойилига содиқ қолмоқда.

Ўзбекистон кўп миллатли, кўп конфессияли давлат бўлгани учун ҳам диний бағрикенглик кишиларимиз онгида устивор бўлиши ва амалий фаолиятларида рўёбга чиқишини таъминлаш бугунги кундаги асосий вазифалардан бири ҳисобланади. Шундай экан, юртимизда истиқомат қилаётган ҳар бир фуқаронинг айна чоғдаги муқаддас бурчи ва вазифаси диний кадрларга нисбатан шакллантирилган умуминсоний муносабатларнинг кадрига етиш, уларнинг моҳиятини чуқур англаш, бу борада ҳеч қандай бефарқлик ва лоқайдликка йўл қўймаган ҳолда унинг олдини олиш мақсадидаги барча ишларда фаол иштирок этиш, ана шу барқарорлик муҳитини сақлаб қолиш ва уни янада мустаҳкамлаш учун курашишдан иборатдир.

ФҲЙДАЛАНИЛГАН АДАБИЁТЛАР

1. Ўзбекистон Республикасининг Конституцияси. – Т.: “Ўзбекистон”, 2014.
2. “Виждон эркинлиги ва диний ташкилотлар тўғрисида” Ўзбекистон Республикасининг Қонуни (янги таҳрири). (1998 йил 1 майда қабул қилинган)
3. Диний экстремизм ва терроризмга қарши курашнинг маънавий-маърифий асослари. – Т.: Тошкент ислом университети нашриёти, 2008.

*Юсуф Халимбетов, Камилла Суюнова
(Самарқанд, Ўзбекистон)*

РОЛЬ ВЫСШИХ УЧЕБНЫХ ЗАВЕДЕНИЙ УЗБЕКИСТАНА В ФОРМИРОВАНИИ АКМЕОЛОГИЧЕСКОЙ ЖИЗНЕННОЙ ПОЗИЦИИ СТУДЕНТОВ

Нравственное воспитание молодежи является общей закономерностью становления, развития и функционирования независимого Узбекистана, которая действует во всех областях республики. Оно тесно связано с решением задач во всех сферах общественной жизни, которых стоят перед молодежью.

Президент И. А. Каримов отмечает: «Мы ставим перед собой цель – создать необходимые возможности и условия для того, чтобы наши дети росли не только физически духовно здоровыми, но и все стороны гармонично развитыми людьми, обладающими самыми современными интеллектуальными знаниями, людьми в полной мере отвечающими»

Особую актуальность в современных условиях приобретает потребность Узбекистана в квалифицированных кадрах в коллективе соответствующих мировому уровню и владеющих техникой и иностранными языками.

Важнейшим инструментом высоко нравственного воспитания является средне- специальное и высшее образования. В настоящее время стоит задача дальнейшего совершенствования работы всех ее звеньев. На первом месте стоит содержательная сторона процесса воспитания, постоянная проверка того, насколько эффективно по новое что вносится в сознание, в практику, в повседневное поведение студенческой молодежи. Важнейшее значение имеет совершенствование воспитательной стороны обучения.

Президент нашей страны уделяет приоритетное внимание подготовке высококвалифицированных и эрудированных во всех областях специалистов. Свидетельство тому – признание на международном уровне высокого профессионализма специалистов Узбекистана новой формации. Ведь они обладают знаниями и навыками сразу двух-трех специальностей говорят на нескольких языках, на равных соперничают на всевозможных смотрах и конкурсах с ровесниками из других стран. Вот в нашем Самаркандском медицинском институте мы стараемся готовить будущих врачей с высокой квалификаций.

Такой результат благодарный ответ на заботу руководства страны о будущим молодого поколения, который учиться комфортабельных учебных аудиториях, оснащенных необходимыми пособиями и материалами, на практике осваивает приобретенные навыки в медицинских оборудованьях по последнему

слову лабораториях и учебно-производственных помещениях, с пользой проводит свои досуг в прекрасных спортивных комплексах.

В современных условиях в Узбекистане особое внимание уделяется вопросам интеллектуального, нравственного и культурного развития, профессионального роста и творческой самостоятельности студенческой молодежи.

На сегодняшнем этапе формирования земной цивилизации все больше возрастает роль и значение системы образования как критерия социально-экономического, политического развития и национальной безопасности государств.

Характеризуя задачи молодежи в Узбекистане, Президент И. А. Каримов говорил: «Без преувеличения можно сказать – наше будущее, будущее нашей страны полностью зависит от того, кто придет к нам на смену, какие кадры мы воспитываем». Действительно, от того, с каким нравственным багажом придет подрастающее поколение в завтрашний день, во многом будет зависеть мощь общества. Для процветания нужны научно-творческий поиск людей, их высокая гражданская активность. С достаточной ли настойчивостью формируются эти качества у молодежи?

В течении 22 лет независимости страны последовательно реализовывались стратегически важные задачи, сыгравшие огромную роль в обеспечении получения молодыми людьми глубоких знаний, формировании у них профессиональных навыков, полном проявлении их талантов.

В целях оказания содействия молодым талантливым ученым, педагогам, студентам в выходе на уровень передовых научных изысканий и высоких технологий созданы Фонд Президента Республики Узбекистан «Умид» по поддержке в обучении одаренной молодежи за рубежом, а также Республиканский Фонд «Устоз». Впоследствии эти фонды были объединены в Фонд Президента Республики Узбекистан «Истеъдод» по повышению квалификации перспективных молодых педагогов и научных кадров.

Нынешняя молодежь и образованна, и эрудированна и, пожалуй, меньше чем прежняя берет слово на веру. Она сама хочет и способна докопаться до сути многих явлений, сама хочет что-то понять, не довольствуясь готовыми формулами. Это должно радовать нас: воспитано не бездумное поколение – выросли мыслящие люди.

Одна из важных тенденций развития образования, в том числе профессионального, состоит в пересмотре самой концепции организации учебно-воспитательной деятельности, педагогического руководства его.

Педагогическая технология – это система организационно-педагогических воздействий на образовательный процесс, представляющий собой комплекс ситуационно обусловленных моделей обучения и средств диагностики, позволяющих создать условия для максимального развития творческого потенциала обучения.

Теперь перед каждым профессором, учителем и воспитателем, каждым человеком, который вовлечен в учебно-воспитательный процесс, стоит задача – непрерывно развиваться и обновляться, повышать свое педагогическое мастерство, повышать свою квалификацию. Он должен мастерски овладеть технологией обучения, проектирования учебного процесса.

Главной отличительной чертой интерактивных методов обучения является инициативность обучаемых в учебном процессе, которую стимулирует педагог с позиции партнера и помощника.

Таким образом, мы можем уверенно сказать, что педагогические технологии оправдали себя. Они дали педагогам ВУЗа возможность затрачивать меньше рабочего времени, была внедрена группа новых интерактивных методов, которые, облегчают учебный процесс, процесс опрашивания, объяснения, закрепления, оценивания знаний студентов и, естественно, обеспечивают легкое усвоение учебного материала студентами через активное групповое или индивидуальное воздействие на лекциях и семинарах.

Педагогические технологии – это непрерывный инновационный процесс, который постоянно восполняется новыми интерактивными методами, инновационными технологиями обучения.

Первостепенная задача ВУЗов – готовить специалистов, обладающих основательными знаниями в фундаментальных областях науки, сочетающихся с достаточной широтой эрудиции. Именно это позволяет выпускнику высшей школы идти в ногу с научно-техническим прогрессом, сравнительно легко адаптироваться к производственной обстановке. Но в нынешних условиях этого уже недостаточно. Современный специалист должен постоянно обновлять свои знания, изучая новейшие достижения науки и техники, овладевая современными методами научных исследований и т.д.

Поэтому одна из важнейших социальных научно-технических условий перед Узбекской высшей школой в деле подготовки специалиста нового типа – это проблема разрешения противоречия между объемом и содержанием образования с одной стороны, и теми требованиями, которые предъявляет ускоряющийся научно-технический и социальный прогресс специалисту высшей квалификации с другой стороны.

В годы независимости система обучения должна не только постоянно предусматривать усвоения готовой информации любой сложности, но воспитывать способность к самостоятельному решению проблем и проблемных задач, и творческому мышлению. Такой подход говорит о реальных возможностях: во-первых совершенствования содержания образования, или его актуализации, как за счёт увеличения объёма информации, так и за счёт усложнения её, повышение ценностей знания, то есть усиление теоретической фундаментальной подготовки; во-вторых дальнейшее политехнизации образования, соединения обучения с

производительным трудом, привития практических навыков, расширения исследовательских работ студентов и т.д.

Для студентов, будущих кадров высокой квалификации – данное положение приобретает актуальность.

Характерной чертой современного периода развития всех сфер общественной жизни, в первую очередь экономической, на что обратил внимание Президент Республики Узбекистан И. А. Каримов, выступая на открытии международной конференции «Подготовка образованного и интеллектуального развитого поколения – как важнейшее условие устойчивого развития и модернизации страны»: - «Не будет никаким преувеличением заявить о том, что кардинальное формирование систем образования стало важнейшим фактором и фундаментальной основой изменения сознания и мировоззрения людей, роста политической и гражданской активности, уверенности в своём будущем».

Прежде всего необходимо подчеркнуть, что принятая 15 лет назад Программа по реформированию образования, получившая название Национальной программы по подготовке кадров, является неразрывной составной частью избранной нами собственной «Узбекской модели» экономических и политических реформ, основанной на поэтапном, эволюционном принципе строительства нового общества в стране. Программа, являясь продуктом серьёзных поисков и изысканий, обобщения отчёта передовых развитых стран мира, направлена на полный отказ от насаждаемых в прошлом стереотипов и догм коммунистической идеологии, укрепление в сознании людей, и в первую очередь подрастающего поколения, демократических ценностей, говоря коротко, программа ставит своей целью формирование всесторонне развитой и самостоятельно мыслящей личности, имеющей свой взгляд, свой выбор и твёрдые гражданские позиции.

Необходимо отметить растущие объёмы зарубежной технической помощи, направляемой на развитие образования, которые составили за истекший период свыше 500 миллионов долларов. В первую очередь это помощь Азиатского банка развития – около 290 миллионов долларов, правительства Южной Кореи – свыше 110 миллионов, Всемирного банка – 33 миллиона, Фонда Опеки, Саудовского фонда, Исламского банка развития – 42 миллиона, правительства Германии через банк «КФВ» - около 20 миллионов, и других доноров – более 100 миллионов долларов.

Как подчёркивает глава нашего государства, сегодня ни на минуту не должны оставаться вне поля зрения проблемы утверждения среди молодежи принципов: честность, целеустремлённость, доброта, отзывчивость, принципиальность и т.д.. Для того во всех ВУЗах страны проводится непрерывная работа по воспитанию студентов в духе национальных и общечеловеческих ценностей. Главная роль в этом не простом процессе принадлежит ВУзовским центрам и отделам «Духовности и просветительства». Одним из ярких примеров тому является деятельность педагогов, наставников и студентов-активистов вышеназванного отдела Самаркандского государственного медицинского института.

Многоплановую работу отдел духовности проводит в тесном сотрудничестве с ведомствами, работниками хокимиата, отделом здравоохранения, ОДМ «Камолот», благотворительными фондами, коллективами театров и музеев.

Таким образом, процесс нравственного воспитания студенчества, обусловленный целями и задачами общества на этапе переходного периода независимого Узбекистана, не может быть оторван от интересов к потребностям ВУзовской молодёжи. Естественно что, учитывая уже сложившиеся интересы студентов, важно наметить перспективу: какие из них надо поощрять, какие – гасить, а какие формировать заново, чтобы воспитать всесторонне развитую, духовно богатую, деятельную личность.

Главный студенческий труд – учёба, а поэтому все особенности трудовой активности студентов также связаны с учебным процессом, составляющим основу познания объективной деятельности. Здесь также важна инициативность, творческое начало (инициативность на семинарах, практических занятиях, чтении внепрограммной литературы и т.п.), а не только добросовестность в границах заданного.

Дальнейшее решение проблемы оптимизации процесса формирования необходимых качеств специалиста высшей квалификации предусматривает:

- ✓ Поэтапную формализацию формирования качеств будущего специалиста как объекта управления;
- ✓ Поэтапную оптимизацию процесса на основе создания математической модели (разработка методов и средств оптимизации);
- ✓ Проектирование оптимизирующей системы.

Сегодня в системе высшего образования Узбекистана учатся тысячи будущих бакалавров и магистров. С всей ответственностью можно сказать, что выпускники, покидая ВУЗы, выходят в жизнь не только квалифицированными специалистами, но политически зрелыми, физически крепкими и духовно богатыми личностями.

ИСТОЧНИКИ И ЛИТЕРАТУРА

1. Каримов И.А. Узбекистан на пороге XXI века. – Т., 1997. – С.66.
2. Каримов И.А. Подготовка образованного и интеллектуального развитого поколения как важнейшее условие устойчивого развития и модернизации страны. – 2012, 1 октября.

СЕКЦИЯ: ИСКУССТВОВЕДЕНИЕ

Р.Джалилова
(Фергана, Узбекистан)

ОҚИМ ВА ЙЎНАЛИШЛАРНИ УРГАНИШНИНГ ПЕДАГОГИК АҲАМИЯТИ

Инсоният тараққиётининг илғор босқичлари, мустақиллик шароити бугунги ёшларга ҳар жиҳатдан таълим беришда, жумладан, бадиий таълимда янгича ёндашишларни талаб қилмоқда. Айниқса, бу вазифаларни жаҳон халқлари талабларига мослаштириш давр тақозосига айланиб қолди. Ана шунинг учун ҳам тасвирий санъат тарихида юзага келган ва шаклланаётган оқим ҳамда йўналишларни илмий педагогик жиҳатдан таҳлил қилиш, шунингдек, бўлажак рассом педагогларга ўргатиш заруриятини илмий назарий асосда кўриб чиқиш тақозо этилади. Зотан, жаҳон тасвирий санъатида юзага келган оқим ва йўналишларнинг тўғри таҳлил қилиниши бугунги бадиий таълимдаги долзарб вазифалардан бири саналади. Мураккаб намуналарга ва рангбаранг кўринишларга эга бўлган тасвирий санъатдаги «Модернизм» кўринишларини илмий педагогик ва санъатшунослик нуқтаи назаридан ўрганмасдан туриб бу борада бўлажак кадрлар, тасвирий санъат ижодкорлари, рассом педагоглар, безакчи усталарни тайёрлаш, шунингдек, тасвирий санъат таълими мазмунини тўла тўқис яратиш мумкин эмас. Бу ўринда аввало тасвирий санъатдаги «Модернизм» га хос оқим ва йўналишлар хусусида фикр юритиш мақсадга мувофиқдир.

Кейинги даврларда тасвирий санъат тараққиётида бир қарашда тушуниш мураккаброқ бўлган кўплаб рассомларнинг ижодий намуналари юзага келди. «Утган асрнинг 70–80йиллар Франция санъатидаги улкан ютуқларга хос қарамақарши ҳаракатларни белгилловчи жараёнлар империонист рассомлар ижодий фаолиятида ўз ифодасини намоян қилган, бу жиҳатлар "асосан империонизм оқимининг буюк вакили Клод Моне асарларида равшан кўзга ташланади.»¹ Империонизм оқими тасвирий санъат оламига ўзига хос янгича шаклланиш ва янгича қарашлар олиб кирган дастлабки йўналишлардан бири ҳисобланади. 1870 йилларнинг бошида Франция рассомларининг расмий ҳакамлар ҳайъати томонидан асарлари қабул қилинмаган ижодкорлар ўз кўрғазмаларини Париждаги кафеелардан бирида ташкил этишади. Бу санъаткорлар ижодида ҳаёт, атроф муҳит, айниқса табиатдаги ўзгарувчан ҳолатлар ранг баранг бўёқлар суртмаси билан ўз аксини топган эди. Оддий қилиб айтганда, рассомлар табиатдаги тез ўзгарувчан кўринишлардан, ҳолатлардан таъсирланганликларини ифодалайдилар. Империонизм² сўзининг маъноси ҳам ана шу «таассурот» сўзидан олинган. Табиатдаги тез ўзгарувчан дамлар - қуёш чиқиш пайти, ёмғирдан сўнг, пешин ёки қуёш ботиш пайти каби турли ҳолат, лавҳаларни характер жиҳатидан акс эттириш империонист рассомларга хос бўлган. Албатта, бу рассомларнинг янгича изланишларида ўзгача мураккабликлар ҳам юзага келган. Маълумки, анъанавий тасвирий санъат услубларида образ ва буюмларни анатомик аниқликда кўрсатиш талаб қилинади. Империонист рассомлар ижодида бундай ҳолатлар бирмунча ортиқроқ туюлсада, тезкорлик билан ишлаш натижасида буни аниқ ифодалаш мумкинлигини улар исботлайдилар. Бу санъаткорлар услубларида қора бўёқсиз ранг суртмаларидан унумли ва тез фойдаланиш натижасида ёйилувчан ранглар орқали ишончли композициялар мажмуаси юзага келганини кўрамиз. Очик ҳавода табиий натуранинг ўзидан расм ишлаш бу рассомларнинг ижодий услубига хосдир. Шу боисдан ҳам уларда бўёқларни ўта рангбаранг ишлатилиши ўз давригача бўлган рассомларга нисбатан ниҳоят даражада кенгайиб кетди. Тасвирий санъатдаги империонизм оқимининг илғор вакиллари Клод Моне, Камиль Писсарро, Альфред Сислеи, Огюст Ренуар ва бошқалар ижодида бу йўналиш шаклланиб, йирик бадиий оқим сифатида шаклланди. XIX асрнинг сўнгги йилларига келиб расмий жиҳатдан тан олинган империонизмнинг пайдо бўлиши тасвирий санъат тарихида кейинчалик турли хилдаги оқим ва йўналишларни шаклланишига туртки бўлибгина қолмасдан, хатто ўз таъсирини ўтказди. Шундай қилиб, бу оқим тезда бутун Оврўпа, Америка, Осиё халқларининг рассомлари полотноларидан кенг ўрин ола бошлади. Аста секин янгича юзага кела бошлаган қатор оқим ва йўналишлар империонизм анъаналарига таянган ҳолда уни ўзига хос жиҳатлар билан бойитади. Поль Синьяк, Анри Эдмон Кросс, Жорж Сера каби неоимперионизм (пуантилизм) вакиллари империонист рассомлардан ўзгачароқ илмий йўл кидирадилар. Империонист рассомлар бўёқлари бир бирига узвий қўшилиб кетиши натижасида ўз таассуротларини ифода этган бўлсалар, неоимперионистлар кичик кубсимон ва думалоқ шаклларда бўёқлар, ранг суртмаларини теккизмасдан ва умумий қўшилиш ҳисобига маълум масофадан кўриш учун мўлжалланган асарларни ишлаганлар. Сўнгги империонизм ижодкорларидан Винсент Ван Гог, Поль Сезани, Поль Гоген ва бошқалар фаолиятида ижодий изланишлар билан биргаликда етук асарлар юзага келиб, ўз даврининг руҳиятини очиб беришга хизмат қилган. Жаҳон тасвирий санъати тараққиётидаги реалистик анъаналардан фарқланадиган «Фовизм» оқими асосан империонизм ва натуралистик санъатга тескари изланишда шаклланади. Албатта, бу рассомларнинг ҳам ўз олдиларига қўйган аниқ мақсадлари мавжуд эди. Унинг илғор вакили ва шу оқимнинг асосчиси Анри Матисс шарқнинг мумтоз мусаввири Камолiddин Беҳзод ижодидаги замонага, давр тартиботига бўлган муносабатдан, ҳамда унинг асарларидаги ўта нафислик, бўёқлар тиниқлигидан таъсирлангани маълум. Шунинг учун бўлса керак, рассом Матисснинг асарларида фовизмнинг асосий йўли, бу таъсирлашнинг соф, тоза турига қайтишга уринишлар кўзга аққол ташланади. Ҳақиқатда ҳам фовизм оқимидаги рассомлар ўз давригача бўлган илғор ижодкорларнинг янгича изланишларини маълум даражада фалсафий жиҳатидан давом эттириб, ни_ ҳоёсига етказдилар. Умуман, фовизм оқимини рангнинг таъсирчанлиги ва ижодий эркинлик натижасида юзага келганини ҳам таъкидлаш мумкин. Бу давр жуда кўплаб ўзгаришларни, янгича қарашларни юзага келтирганини тасвирий санъат намуналарида янада аниқроқ кўрамиз. Фовизм билан биргаликда, бир вақтда куббизм оқими ҳам юзага келади.

Реал борлиқдаги шакллар ҳамда воқеликни содалаштириш методларини олға сурган куббизм оқимининг асосчиси Пабло Пикассо эди. Таниқли ёзувчи Илья Эренбург ўзининг «Француз дафтарлари» китобида шундай далилларни келтирган.

«Пикассо асарларида шакл кўп ҳолларда шу қадар одатдагига ўхшамайдики, у бутун киши эътиборини ўзига жалб қилади, баҳсларга сабаб бўлади. Бироқ, шакл ҳеч қачон унинг ўзи учунгина аҳамиятга эга ҳодиса бўлмаган: у ўзи айтмоқчи бўлган фикрни кишиларга яхшироқ етказиш йўллари синаб кўрар экан»¹.

Дарҳақиқат, ижодкор ўз тафаккурида пишиб етилган ижодий жараёни томошабин қалбига янада аниқроқ, кизиқарлироқ етказиш учун шакллар ўйинидан ҳам фойдаланганини кўрамиз. «Шарқдаги қизалок», «Шоир портрети» ёки «Нью Йорк метрополитенига ишланган сурат» каби асарларида шакл бериш усуллари бир биридан ўта фарқлилиги билан яққол ажралиб турибди. Шу ўринда рассом фаолиятининг характериға тегишли яна шундай мисолларни келтириш эътиборға молйқдир. Пикассо танлаган йўлни, яъни шаклларни бетиним излаш деб тасаввур қилган ихлосмандларига ўрни келганда «Мен изламайман, балки топаман» деб жавоб қилган экан². Бундан ташқари, тасвирий санъатдаги илғор оқимларни, реализм усуллари инкор этувчи «Футуризм», шунингдек, ҳисҳаяжон, ички кучли кечинмаларни бўрттириб кўрсатишға қаратилган экспрессионизм оқимлари алоҳида эътиборға моликдир. Экспрессионистлар образни сеҳржоду ва рамзий белгилар даражасига кўтаради. Аянчли, мавҳум, чўчитадиған образлар ва кўринишларға эга бўлган асарларни сюрреалистлар ишлайдилар. Жуда кўп ҳолларда сюрреализм оқими вакиллари одамлар киёфасини ўлим, фалокат, кўрқув каби турли кечинмалар гирдобиде ифодалаб беришади. Сюрреализмни энг юқори поғонаға кўтарилиб тараққий этишида Сальвадор Далининг ижодий фаолияти ниҳоят даражада катта роль ўйнаған. Қизиқарли томони шундаки, рассом Сальвадор Дали одамларнинг хаёлиға келмаган ранглавҳалар, қаламчизгилардан иборат кўрқинчли, баъзан ғалати кўринишға эга бўлган композицияларни яратган. Агар уларни жиддий кузатадиған бўлсак, ҳақиқатда ҳам юзаки қараганда кўз билан илғаб бўлмайдиган сирли ва рухий ҳолатлар, тасвирланганлигини кўрамиз. Умуман, тасвирий санъатдаги бу оқимлар рассомларнинг эҳтиёжидир, қолаверса томоғабин «меъдасига теккан» эскирган анъанани инкор қилишдир. Шунинг учун бўлса керак, аллақачон унут бўлган санъат, намуналаридаги шакл ва ранг бериш усуллари қайтадан ўзгача бир тикланиши янги оқим ва йўналишларни ҳам юзаға келтиради.

Абстракционизм вакиллари эса борлиқда реал кўринишға эга бўлмаган чизиқлар ва ранг суртмаларида ижод қилишади. Бугунги авангардчи рассомлар ҳам ўзгача йўсинда изланмоқдалар. XIX асрниг иккинчи ярми, XX аср бошларида юзаға келган оқим ва йўналишлар ҳозирги кунда ҳам янада янги эстетик изланишлар билан давом этиб келмоқда.

Тасвирий санъат вақлларининг кейинги ижодий изланишлари натижасида жуда кўплаб оқим ва йўналишлар юзаға келди. Булар шунчалик рангбарангки санъат тарихи ва санъатшунослик фани ҳозирча бу борада тугал тадқиқотларни амалға ошира олгани йўқ.

Ўзбекистон рассомлари санъатнинг улкан қирраларини ҳар жиҳатдан эгаллашган. Жаҳон тасвирий санъат юлдузлариға хос анъана, серқирра ва рангбаранг кўринишлар аллақачон рассомларимиз томонидан талқин ва таҳлил қилиниб янги ижодий намуналарни ҳам юзаға келтирган. Замонавий тасвирий санъатимиздаги оқим ва йўналишларни ўрганиш алоҳида илмий педагогик қимматға эга. Педагогика фанининг тараққийи ҳам бу соҳаға жиддий эътибор бериш зарурлигини кўрсатмоқда.

Халқимизнинг тасвирий санъат тарихини ва бугунини қайси мезон билан ўлчамайлик ўзининг бебаҳо намуналариға эга эканлигиға амин бўламиз. Албатта, асосли ва ишончли далилларға таяниш эътиборға моликдир. Бу ўринда буюк мусаввир Камолитдин Беҳзод ижодининг таъсир кучи XX аср Оврўпадаги янги оқимларнинг шаклланишида катта рол ўйнаганини қайд қилмоқ керак. Уз пайтидаёқ замонавий реализмда Урол Тансиқбоев буюк парвозларға эришган бўлса, Фарғонада туғилиб ўсган Александр Николаевич Волков ўз даврининг дастлабки йилларидаёқ жаҳон санъатининг илғор анъаналариға хос янги изланишларда бўлди. Н. Волков асарларида давр руҳи, ўзбек халқиға хос қиёфалар гавдаланади. Бугунги навқирон, пешқадам санъаткорлардан Дамир Рўзиев, Жавлон Умарбеков, Баҳодир Жалолов, Алишер Мирзаев, Акмал Иқромжонов ва бошқа шулар каби кўплаб рассомлар янги қарашлар ҳамда изланишлар билан республикамиздаги эмас, аллақачоноқ хорижлик ихлосмандлар эътиборини қозониб бўлишган.

Муҳими мустақил ватанимизнинг рассом ўқитувчилари ҳам бошқа соҳалар каби давр талабиға, умумхалқ андозасиға жавоб бериши керак. Ҳақиқатда ҳам, замонавий тасвирий санъатда оқимлар ва йўналишлар сирини ёшларға етказишнинг ўзи муҳим педагогик қимматға эгадир. Шу боисдан ҳам, санъат тарихида юзаға келган ва айни кунда шаклланаётган турли туман янги тасвирий санъат йўналишларини илмий педагогик жиҳатдан ўрганиб бориш такозо этилмоқда. Бусиз замонавий тасвирий санъат ўқитувчисини тайёрлаш мумкин ҳам эмас. Дарҳақиқат, шундай экан рассом педагоглар тайёрлаётган олий ўқув юртларидаги педагогларнинг фаолияти илғор ижодкор рассомлар, санъатшунос олимлар фаолияти билан узвий ва ҳамоҳанг бўлмоғи лозим.

АДАБИЁТЛАР РЎЙҲАТИ

1. Норсаид Ойдинов. Рассом –ўқитувчилар тайёрлаш муамолари. – Тошкент: “Ўқитувчи” –“Зиё-шоир”, 1997.
2. Р.Джалилова. Композиция. Ўқув услубий қўлланма. – Фарғона, 2012 йил.
3. Ш.Шоёқубов. Ўзбекистон бугунги миниатюра рангтасвири Мусаввир “Шарқ” нашрёт-матбаа концернинг Бош таҳрирати. – Тошкент, 1994 йил.

ИННОВАЦИОННЫЙ ПОДХОД В ПРЕПОДАВАНИИ ЭКОНОМИЧЕСКИХ ДИСЦИПЛИН В ВЫСШИХ ОБРАЗОВАТЕЛЬНЫХ УЧРЕЖДЕНИЯХ

В условиях перехода Республика Узбекистан к рыночной экономике и возникновения глобальных проблем значение экономической теории как науки резко возрастает. Что и предъявляет высокие требования к ее преподаванию. В соответствии с этими требованиями преподавание должно постоянно сохранять творческий характер, а это означает, что преподаватели экономических дисциплин должны овладевать методикой преподавания экономических дисциплин.

Методика преподавания экономических дисциплин исследует совокупность взаимосвязанных средств, методов, форм обучения экономическим дисциплинам. Отличие данной методики в том, что обучение тесно связано с экономической жизнью общества. Правильно отобранная методика преподавания позволяет наращивать знания, расширять понятийный аппарат, выявлять новые принципы и законы в экономике.

Для выполнения практических занятий по всем дисциплинам преподавателями кафедры разработаны рабочие тетради и инструкционно-технологические карты, контрольно-оценочные средства (КОС) по дисциплинам, компьютерные презентации, индивидуальные задания для студентов.

Преподавание экономических дисциплин ведется поэтапно от «простого» к «сложному». На 1 курсе по специальностям «Экономика и бухгалтерский учет», «Гостиничный сервис» преподается дисциплина «Экономика».

На первом курсе обучения студенты знакомятся с основами экономики, терминами, понятиями. Для понимания и восприятия теоретического материала на уроках применяются различные методы обучения: занятие самостоятельного поиска знаний – темы: «Деньги, денежный рынок», «Безработица, формы безработицы», (использование учебной литературы, Интернет-ресурсов), занятия-рассказы, занятия-семинары, занятия-зачеты, трансформация традиционных способов организации занятия: занятие - парадокс по теме: «Труд, трудовые ресурсы». Для выполнения практических занятий студенты используют рабочие тетради, где имеются различные варианты для выполнения: тесты, задачи, ситуации, поисковые задания. На практических занятиях применяется игровой характер: направленность - составьте, покажите, расскажите, ставятся и проблемные вопросы, применяются и проблемные задания: «Семейный бюджет»; «Рынок и факторы производства», «Занятость, безработица».

В качестве наглядного инструмента используется система «Мультимедиа», компьютерные презентации носят характер анимационных моментов, рисунков, игровых схем. Студенты самостоятельно прорабатывают термины, составляя глоссарий, работают индивидуально, разрабатывают тесты, составляют кроссворды. В качестве самостоятельной работы разрабатывают доклады, носящие познавательный характер, предоставляют сочинения, прозу, басни, театрализованно проигрывают фрагменты: «Как заинтересовать людей трудиться», «Невидимая» рука рынка, «Страницы экономической истории человечества» по темам учебного курса «Экономика». Это первый этап познания и изучения дисциплин экономического цикла.

На втором курсе при преподавании экономических дисциплин происходит переход к изучению более сложного материала по дисциплине «Экономика организации».

На теоретических занятиях используются более сложные методы познавательной деятельности: занятия с элементами опережающего обучения – тема: «Предприятие - основа экономики», «Основные средства предприятия», «Оборотные средства предприятия». Используется метод с элементами кейс-метода и информационных технологий тема: «Кадры предприятия и производительность труда», «Цена и ценообразование», бинарное занятие «Производственные и экономические показатели деятельности предприятия» элементы деловой игры, ставятся и более сложные проблемные вопросы, проводятся тренинги, практикумы. Компьютерные презентации носят более усложненный характер: текстовый вариант, фотографии, схемы. Студенты используют на уроках персональные компьютеры для расчета показателей, представляют и графический расчет показателей, делают вывод, стараются представить и факторы, влияющие на тот или иной показатель.

На практических занятиях используют необходимые документы, нормативный материал: Законы «О занятости населения», «Об обществе с ограниченной ответственностью» применяют годовые отчеты организаций для расчета технико-экономических показателей, обязательное пояснение и умение делать выводы по динамике показателей.

Для самостоятельной работы выполняют тестовый контроль знаний по темам, проблемные, а иногда и «парадоксальные» решения задач, работают и составляют компьютерные презентации.

Доклады носят более глубокий и сложный характер, требующий от студентов и небольшого пояснения к докладу. На основании контрольно-оценочных средств студенты выполняют самостоятельные работы, контрольные работы «среза» знаний по темам или разделам. На данном этапе преподавания студенты опираются на полученные ранее знания на первом курсе по дисциплине «Экономика», оперируя

соответствующими понятиями, терминами, применяя экономическую терминологию, умения работать с персональными компьютерами, интерактивной доской, делать выводы, соответствующие пояснения, выискивать «зерно» правильного пояснения или понятия.

На третьем этапе происходит более сложный процесс познания дисциплин экономического цикла. Студенты третьего курса специальности «Экономика и бухгалтерский учет» изучают дисциплину «Бизнес-планирование».

В основном весь курс дисциплины построен на самостоятельной, познавательной и творческой деятельности студентов. Студенты самостоятельно готовят и теоретические вопросы, составляют компьютерные презентации, работают с персональными компьютерами, используют Интернет-ресурсы. Обучаемым предлагается задание: «Определите, в каком бизнесе Вы хотели бы себя проявить. Составьте бизнес-план открытия Вашего предприятия в этом бизнесе». Опираясь на знания, умения и навыки, полученные на занятиях, методических разработках по составлению бизнес-планов, студенты разрабатывают модель предприятия, тем самым переводя знания, умения и навыки в опыт практической деятельности. Конечной, результативной целью является разработка и защита бизнес-проекта предприятия малого бизнеса. На теоретических занятиях студенты изучают все необходимые аспекты бизнес-плана. Самостоятельно работают с необходимыми документами, практикумами, учебными пособиями, с Интернет-ресурсами.

Практические занятия предусматривают проектирование бизнес-плана, начиная с обоснования и идеи, последовательно планируют разделы, работают в программе Project Expert 8, оформляют бизнес-план в системе Word, Excel, защищают свой проект, используя компьютерную презентацию. Необходимый и дополнительный материал студенты приобретают, посещая Деловой центр развития бизнеса при Центральной библиотеке, с которой осуществляется тесная связь.

В подготовке высококвалифицированных специалистов важная роль принадлежит курсовым работам по дисциплине «Экономика организации».

Курсовая работа выявляет общий уровень подготовки студента, его теоретические знания и практическое умение выполнять самостоятельно расчеты. Целью курсовой работы является определение уровня теоретической и практической подготовки студента, выявление практических навыков при изучении им теории и практики экономической работы на предприятии. Качество и содержание курсовой работы позволяет выявить общую теоретическую подготовку студента и уровень владения им специальными знаниями и навыками, необходимыми для эффективного осуществления своей будущей профессиональной деятельности.

Написание курсовой работы - это творческий и потому индивидуальный процесс, студенты самостоятельно работают с учебной литературой, нормативно-справочным материалом, рассчитывают аналитические показатели, делают выводы и пояснения, логически увязывают теоретический материал, делают обоснованные заключения и выводы, представляют в полной мере не только полученные общие компетенции, но и развитие профессиональных компетенций.

Одна из наиболее действенных и эффективных форм внеклассных занятий при изучении дисциплин экономического цикла предметный кружок «Экономика организации». Во время занятий не всегда можно удовлетворить все запросы студентов. Их познавательные интересы нередко выходят за пределы учебных программ. В этом случае умело организованная кружковая работа приобретает большую педагогическую значимость. Предметные кружки служат действенным средством в решении таких задач:

- привитие интереса к дисциплинам;
- расширение и углубление знаний, полученных на занятии;
- формирование и совершенствование практических навыков и умений;
- развитие индивидуальных склонностей к определенной отрасли науки;
- развитие творческой активности, инициативы и самостоятельности;
- профессионального интереса к выбранной специальности.

Слаженная работа кружка способствует повышению успеваемости всех студентов, качества их знаний, уровня их воспитанности. Общность интересов и духовных потребностей в предметном кружке создает благоприятные условия для установления более тесных межличностных связей, что положительно влияет на психологический климат в учебном заведении.

Кружок экономических дисциплин разбит на 2 этапа: около 70% занимает учебно-исследовательская деятельность студентов и 30% внеаудиторной работы, приуроченной к проведению декадника экономических знаний.

Итогом исследовательской работы студентов являются открытые защиты творческих проектов и итоговая научно-практическая конференция студентов, проводимая в областных студенческих научно-практических конференциях.

Таким образом, инновационная форма преподавания от «простого» к «сложному», т.е. последовательно проходя все курсы обучения экономических дисциплин, делает их более совершенными, более востребованными в современных условиях. В рыночной экономике возрастает значение практического интеллекта, в структуру которого входят следующие качества ума: предприимчивость, экономность, расчетливость, умение быстро и оперативно решать возникающие задачи. Формированию этих качеств уделяется особое внимание. Для развития предприимчивости студентами предлагается больше

самостоятельности, познавательной активности, расширения своего кругозора, понимания основных явлений и процессов, возникающих в современном обществе. Прививаются такие качества как:

- экономность - как качество практического ума, проявляется в умении обучаемых самостоятельно производить расчеты материальных затрат, себестоимости, смет доходов и расходов;
- расчетливость - проявляется в умении заглядывать вперед, предвидя последствия тех или иных решений и действий, точно определять их результат и оценивать, чего он может стоить.

Выработка умения оперативно решать поставленные задачи зависит от темперамента обучаемого. Одинаково быстро думать и действовать всех у студентов научить невозможно, но каждому предлагается руководствоваться в практических делах общим правилом: как только проблема возникла, необходимо сразу же приступать к ее решению.

Поэтому методика изучения курса опирается на данный подход в обучении студентов экономическим дисциплинам, суть которого состоит в том, что студенты должны вовлекаться в сам процесс обучения.

ИСТОЧНИКИ И ЛИТЕРАТУРА

1. Гонеев А.Д. Основы коррекционной педагогики / Под ред. В.А. Слостенина. – М.: Академия, 2007.
2. История педагогики и образования. От зарождения воспитания в первобытном обществе до конца XX в.: / Под ред. акад. РАО А.И.Пискунова. – М.: ТЦ «Сфера», 2008.
3. Краевский В.В. Методология педагогики: новый этап: Учеб. пособие для студентов высш. учеб. заведений / В.В. Краевский, Е.В. Бережнова. – М.: Академия, 2009.
4. Мижериков В.А. Введение в педагогическую деятельность /В.А. Мижериков, Т. А. Юзефовичус. – М.: Роспедагентство, 2009.

*Ардак Абдырова
(Павлодар, Казахстан)*

М.ӘЛІМБАЕВТИҢ БАЛАЛАРҒА АРНАЛҒАН ӨЛЕНДЕРІНІҢ ТӘРБИЕЛІК-ТАҒЫЛЫМДЫҚ МӘНІ

Бүгінгі тәуелсіз мемлекетіміздің өркендеуі де жас ұрпақтың қаншалықты білімді, тәрбиелі, өнегелі болуына, ұлттық болмысымыз бен салт-дәстүрімізді қаншалықты бойына сіңіріп, сақтай, бағалай білуіне байланысты. Балаға адамгершілік тәрбие беру, жеке тұлға ретінде қалыптастыру, ұлттық салт-дәстүрді бағалай білуге баулу жолында М.Әлімбаев өз шығармаларымен сүбелі үлес қосты. Азамат атану, жеке тұлға, қоғамның толыққанды мүшесі болу – бүгінгі күні де көкейкесті мәселе. Әсіресе, балдырғандарды жеке тұлға ретінде қалыптастыруда мұндай өлеңдер мен ой түйіндері аса құнды болып табылады.

М.Әлімбаевтың балаларға арналған поэзиясында бала бейнесі, оның ой-өрісі, таным-түсінігі, болмыс-бітімі, қызығушылығы шынайы көрініс табады. Бала психологиясын беруде ақын өлеңдерінде жасандылық жоқ, өлеңдеріндегі бала бейнесінен кішкентай оқырмандар өздерін бірден тани кетеді. «Арман асықтырады» өлеңінде суреткер өлең соңында терең әрі мәнді тұжырым жасайды:

Адал да мығым ісіне
Азамат болу – тілегім...
Содан да ылғи түсімде
Өзімнен озып жүремін [1;320]

Лирикалық кейіпкерлердің тұжырымы кішкентай оқырмандарды ойландырып, олардың да түпкілікті мақсатын анықтайды.

М.Әлімбаев балалардың әлемін көркем сөз кестесімен шынайы да, нанымды бейнелеп қана қоймай, сол арқылы бүлдіршіндердің ой-өрісін дамыту, танымын кеңейту эстетикалық талабын өсіру, тұлға ретінде тәрбиелеу мақсатын көздейді.

«Ақын атауының шығармашылық негізінің бұлақ-бастауы, өркенді өзегі ең алдымен төл әдебиет дәстүрімен қуат алып, бүршік жаратыны бесенеден белгілі үрдіс» [2;17].

«Танымдық мәні бар нәрселерді кішкентайларға поэзиялық шығарма арқылы ұсынған жемістің көп пайдасы бар» [3;52]. Шындығында да ақынның балаларға таныс емес заттар мен құбылыстарды таныстыратын өлеңдерін қарастырғанда, олардың көркемдігімен қатар, танымдық мәнінің тереңдігіне тәнті болдық. Бұл салада ақынның еңбегі орасан зор. М.Әлімбаевтың балаларға арналған өлеңдері тәрбиелік, дамытушылық мақсатта жазылған. Баланың жас ерекшелігіне сай қысқа да нұсқа, ұйқасы тартымды, мазмұны мағыналы болып келеді.

Ақын М.Әлімбаевтың туыстық атауларға қатысты өлеңдерін алатын болсақ, әрқайсысының өзіндік ерекшеліктері сәтті ашылады. Бала өміріндегі ата мен әженің орны, тәрбиесі ерекше. Мәселен, атаға қатысты: «Белуардан сақалы // Таусылмайтын өлеңі, хикаясы, мақалы ...» [4,268] -деп атаға тән негізгі қасиеттерді танытады. Әже келбеті де әсем өріледі: «Гойлардан сарқыт тасыған, // Шықпайсын әже қасынан...» [4,269].

Автор тек акын ғана емес, психолог ретінде де танылады. Ол әже мен немере арасындағы ең көңіл аударарлық қарым-қатынасты таңдай білген. Ағаға келгенде де автор шеберлік танытады: «Жан ағаң – сенің қамқоршың, // Үлгісін өзің теретін» [4,269]. Бұнда да басы артық сөз жоқ, бала қабылдануына түсінікті, жеңіл.

Автор тек туыстық қарым-қатынасқа назар аудартып қана қоймай, тәрбиеге жетелейді. Мысалы:

Әпкеміздің баласы –

Бізге жиен! Қарашы:

Бөлесімен таласып,

Дейді бізді «Нағашы»

Құдай берген жиенді

«Бауырым» деп сүй енді!...

Осы тәріздес бөлеге, жездеге, әпкеге т.б тәрбие берер, үлгі үйретер, жақсылыққа жетелер өлеңдері көп. Солардың бірі мысал үлгісінде жазылған – «Жалқау винт» өлеңі:

Жалқау бір винт жасынан

Жылжып болттың басынан.

Түсіп қалды қырсығып,

«Токтасын», - деп – машинама!

Оған несін қарасын?!

Бұрап алып жаңасын,

Жүріп кетті машина,

Шарлап совхоз даласын.

Жапанда винт тек жатыр,

Жаңбыр – батыр, жел – батыр

Жарамаған кәдеге

Көк темірді, жеп жатыр [4,271]

Бұл өлең арқылы акын қай нәрсені де түзу ниетпен, қырсықпай істеу керектігін ескертеді. Мұндағы «винт» – адам. Винт образы арқылы ондай адамның орнына жақсылық істейтін басқа біреудің табылатынына назар аудартады. Ал әрі жалқау, әрі қырсық винт сияқты адамның жаңбыр мен желде, еш кәдеге жарамай қалатынын мысал арқылы бүлдіршін-оқырман санасына сіңіреді.

Бүлдіршіндер юморды ұнатады, сол себептен де акын М.Әлімбаев өлеңдеріне юморлық жылылық тән. Акын бала бойында кездесетін жалқаулық, бәсекелестік, мақтаншақтық, білгішсіну, аңғалдық сияқты кемшіліктерді зілсіз күлкімен қағытып та қояды. Акынның «Білгір», «Бекен» өлеңі білгішсінген Бекеннің қылықтарын уытсыз әжуалайды. Бекенді «бұлбұл», «дүлдүл» деудің астарында қандай ақиқаттың жатқандығын балалар «Сезбейді, әттең, сабазың, Білімінің әлі азын» деген жолдардан анық ұғынады. Бекеннің берген жауаптары оқырманын қызықтырып, күлкіге бөлейді:

- Айтшы, Бекен, мұнай не?

- Балық майы қорланған [1;587]

Баланың жауаптары бір жағынан, күлкілі көрінсе, екінші жағынан, тапқырлығымен сүйсіндіреді. Яғни, шығармадағы кейіпкер бір қырынан ғана танылып қоймайды, оның «білгішсінген» мінезіне қоса батылдығы, тапқырлығы да аңғалыады. Мұндай жағымды-жағымсыз мінез қырларының қатар келуі – қарама-қайшылық емес, керісінше, жанды бейне жасаудың жолы. Ал жанды бейнеден балалар әркез өздерін таниды. Демек, кейіпкер бойында кемшіліктермен қатар жағымды қасиеттердің болуы оған «жан бітіріп», жанды бейнеге айналдырады. Мұндай өлеңдер бала бойын жағымсыз міндерден арылтып, тапқырлық, батылдық қасиеттерді әрі білуге деген құштарлығын дамытады.

Бала – баршаның байлығы мен бақыты. Бүгінгі бала ертеңгі ер азамат болғандықтан да балаға қарап біз болашағымызды болжап, бағалаймыз, бағдарлаймыз. Дүние есігін жаңа ашып, енді ғана қалыптасып келе жатқан сәбидің ең алдымен адам, келе-келе жеке тұлға, саналы азамат болып қалыптасуында отбасы тәрбиесінің орны бөлек. Жақын адамдардың өзіне деген махаббаты мен қамқорлығын сезінген бала өзінің жақсы қасиеттерімен танылады. Дүниеге келген сәттен бастап сәби ата-анасы мен жақын адамдардың ортасында өсіп, тәрбие алады. Акынның «Ата», «Менің атам осындай», «Әже», «Әке», «Ана», «Қарындас» тәрізді бір топ өлеңдері осы тақырыпқа арналады. Бұл өлеңдер мен топтамалар бүлдіршіндерді жақын адамдарға деген сүйіспеншілікке, адамгершілік, ізгілік, қайырымдылық, кішіпейілдік сынды игі қасиеттерге баулиды. өз өлеңдеріне қаламгер әрқашан ұлттық дәстүр мен тәрбиеге айрықша мән беріп отыратындығы белгілі. Туған-туысқа арналған акын өлеңдері бұл пікірдің жанды дәлелі іспетті.

Балалар арасындағы бауырмалдылық сезімі мен өзара тату-тәтті тіл табысудың жарқын көрінісін әрі дәлелін «Іні» өлеңінен табамыз.

Мен ініммен – татумын:

Еркелеймін ағаға.

Кіндіктеспін – жақынмын.

Қыл өтпестей арадан.

Алуанын ауырдың

Арқалайтын бауырмын! [1;270]

Бүлдіршін атынан айтылған өлең жолдары балаға ағасы және інісімен қалай тіл табысып, сыйласу қажеттігін баяндайды, бауырмалдылыққа, қайырымдылыққа үндейді. Кішкентай кейіпкердің «Алуанын ауырдың арқалайтын бауырмын» деген сөзінде көп мән-мағынаның жатқандығы байқалады. «Қыл өтпестей арадан» деген тіркестің өзі балалар достығын, бауырмалдылығын, татулығын дәл әрі айрықша әсерлі бейнелейді. Өлең идеясы халқымыздың «Үлкенге – құрмет, кішіге – ізет» деген нақыл сөзіне саяды.

М.Әлімбаев өлеңдерінде ұлттық дәстүр, тәрбие мәселелері әрқашан көтеріліп отырады. Ақын халқымызға тән қонақжайлылық, бауырмалдық, үлкенге құрмет, кішіге ізет көрсету сияқты асыл қасиеттерді әрқашан дәріптеп, жас ұрпаққа үлгі ретінде танытып отырады.

Өзінің нақыл сөздерінің бірінде: «Еңбектен асқан есті ұстаз жоқ», - дейді М. Әлімбаев. Бұл нақылдың астарында телегей-теңіз мән-мағына жатыр. Адамды бала жастан еңбекке баулып, оның бойына еңбексүйгіштік, адамгершілік мен адалдық тәрізді игі қасиеттерді дарытып, түрлі кәсіп иелерінің еңбегін бағалай білуге үйрететін де, оларды болашақта белгілі бір кәсіп таңдауға түрткі болатын да, әрине, балалар әдебиеті. Поэзия балаларды жақсы қасиеттерге баурап қана қоймай, еріншектік, жатыпішерлік, жауапсыздық, іштарлық сияқты мінездегі міндерден сақтандырады.

Ақын өлеңдері бүлдіршіндердің танымын ғана кеңейтіп қоймайды, сондай-ақ оның тілін де ұстартыды. Демек, өлең сөздерінің дыбыстық, буындық жағынан дұрыс үйлесім табуы, оның бүлдіршін тіліне орамды, жүрегіне жылы тиюіне әсер етеді.

Өлең көлемі балалар поэзиясының шарттарынан келіп туындайды. Өйткені, бүлдіршіндер зейіні өте құбылмалы. Олар ойнақы да қызғылықты, шағын да көркем өлеңдерді тыңдауды ұнатады.

Мектеп жасына дейінгі бүлдіршінің айналысатын негізгі «еңбегі» де, ермегі де, әрине ойын. Ойын барысында бала тұлға ретінде қалыптаса бастайды, болашақ өмірге үйренеді. Бала өмірін ойын әрекетінсіз елестету мүмкін емес. Ойыншықтар мен ойын түрлерін сөз ететін шығармалар баланың ойын барысындағы қажеттілігін қамтамасыз етіп отырып, тілін, танымын, ой-өрісін қатар дамытады. Бұл тақырыптағы өлеңдер ойынға сай ойнақы, әрі баланың әр қимылын қайталап отыруы тиіс. Балалар дамуына, қалыптасуына, айналаны тануына ауадай қажет нәрсе ойыншық болса, осы ойыншық тақырыбына арналған М.Әлімбаевтың «Менің ойыншықтарым», «Батпырауық ұшырғанда», «Батпырауық және қиял-арман» т.б. өлеңдері баланың ойынын, оның ойын барысындағы әрбір қимылын қайталайтын, ойын кезіндегі бала психологиясы мен көңіл-күйін, қиял көкжиектерін танытатын әдемі шығармалар. Ақынның аталған шығармалары мен С.Маршак, С.Михалков, А.Барто өлеңдері арасында үндестік, бала психологиясы мен ойынға тән қимылын сипаттауда жақындық бар. Ғалым З.Қабдолов: «Мұзағаң – қазақ балалар поэзиясының көзі тірі классигі. Сонымен қатар, өзінің осынау халық алдындағы перзенттік парыз-қарызын орындау үстіндегі барлық қалам қызметінің қозғаушы күші, мақсаты мен мұраты, ақындық бағдарламасы. Бұл ретте, Әлімбаев өлеңдері мен поэмаларының мазмұн мен пішін мағынасында ұзыннан-ұзақ көш керуендей тұтасқан циклдік сипаты бар. Оның сан алуан тақырыптағы барлық өлеңдері де барлық поэмалары да, яғни күллі лирикасы мен эпикасы, бәрі-бәрі бір ұлы арнаға сарқып құйып, бір ұлы желіге көгенделген деп білуіміз керек» [5,7].

Қаламгер көтерген тақырыптың қай-қайсысы да маңызды әрі мәнді, әрбіреуінің тәрбиелік, тағылымдық мәні ерекше. М.Әлімбаевтың ақындық шеберлігінің бір сыры балалар тәрбиесіне қатысты күрделі әрі көкейкесті мәселелерді шағын көлемде шымыр, ұғынықты, көркем, бейнелі, әсерлі, тартымды әрі ойлы жырлай білуінде деп тұжырымдаған орынды, өйткені ақын әрқашан бала психологиясын, танымын, логикасын, қызығушылықтарын ескеріп, түсініп отырады. Ұлттық тәрбие, дүниетаным көкжиегі мен халқымыздың салт-дәстүріне ақын өз шығармаларында әрқашан көңіл бөліп отырады.

ДЕРЕККӨЗДЕР МЕН ӘДЕБИЕТТЕР

1. М.Әлімбаев. Көзін көрдік жақсы менен жайсаңның. – Алматы: Қазақстан, 2002. – 216 б.
2. Егеубай А. Мұзағаңды танымайтын қазақ жоқ // Ана тілі. – 2003. – 23-қазан.
3. Қашқынов Б. Балдырғандар атасы // Заман:Қазақстан. – 2003. – 17-қазан.
4. М.Әлімбаев. Шығармалар жинағы. Т.2. – Алматы: Санат, 1997. – 704 б.
5. Қабдолов З. Аға буынның өнегелі өкілі // Заман: Қазақстан. – 1999. – 9-маусым.

ОСОБЛИВОСТІ ВПРОВАДЖЕННЯ ІНФОРМАЦІЙНО-КОМУНІКАТИВНИХ ТЕХНОЛОГІЙ В СИСТЕМУ ДИСТАНЦІЙНОЇ ОСВІТИ

В сучасних умовах дистанційне навчання інтенсивно інтегрується в освітню сферу, що пояснюється низкою переваг цієї педагогічної системи. Більш того, деякі фахівці вважають таке навчання найбільш ефективною формою освіти людини незалежно від її віку, оскільки створені на базі сучасних носіїв інформації засоби навчання в комплексі з новими технологічними рішеннями, а також сучасним методичним супроводом дозволяють самостійно засвоїти способи навчальної діяльності, створюють умови для самостійного освоєння предметів навчального циклу. Організація дистанційного навчання характеризується високим професіоналізмом, прагненням до співробітництва, самореалізації й розвитку, що є, по суті, наслідком використання комп'ютерного навчання та сучасних засобів комунікації.

Пріоритетом розвитку освіти є впровадження сучасних інформаційно-комунікативних технологій, що забезпечують удосконалення навчально-виховного процесу, доступність та ефективність освіти, підготовку молодого покоління до життєдіяльності в інформаційному суспільстві. З огляду на визначені пріоритети найважливішим для держави є виховання людини інноваційного типу мислення та культури, проектування акмеологічного освітнього простору з урахуванням інноваційного розвитку освіти, запитів особистості, потреб суспільства і держави. Важливість інноваційного розвитку освіти зазначає Національна стратегія розвитку освіти. [1]

Найважливішими завданнями дистанційної освіти визначено:

- підвищення соціальної й професійної мобільності населення, його підприємницької і соціальної активності, рівня самосвідомості, розширення світогляду;
- збереження і примноження знань, кадрового і матеріального потенціалів, накопичених вітчизняною школою;
- розвиток єдиної інформаційної системи, що передбачає забезпечення можливості отримання сучасної освіти в будь-якій точці освітнього простору. Необхідно відмітити необхідність застосування інформаційно-комунікативних технологій в навчанні.

На викладача покладаються такі функції, як координування пізнавального процесу, коректування курсу, що викладається, консультування при складанні індивідуального навчального плану, управління навчальними проектами тощо. Він керує навчальними групами взаємодопомоги, допомагає студентам у їх професійному самовизначенні. Як форми контролю в дистанційній освіті використовуються дистанційно організовані іспити, співбесіди, практичні, курсові й проектні роботи, екстернат, комп'ютерні інтелектуальні системи тестування. Слід особливо зауважити, що рішення проблеми контролю якості дистанційного навчання, його відповідності освітнім стандартам має принципове значення для успіху всієї системи дистанційного навчання. Від успішності її вирішення залежить академічне визнання курсів дистанційного навчання, можливість заліку їх проходження традиційними навчальними закладами. Тому для здійснення контролю при дистанційному навчанні повинна бути створена єдина система державного тестування [2].

Вирішення цього питання пов'язане з певними труднощами, оскільки значна кількість, якщо не більшість, позицій чинних загальнодержавних стандартів не можна визначити за допомогою тестів. Не випадково останнім часом намітилася тенденція до перегляду чинних стандартів, в тому числі і з позицій можливості об'єктивного тестового контролю закладених в них вимог. Організація дистанційного навчання передбачає широке використання інформаційних технологій. У першу чергу, організація дистанційного навчання вимагає створення системи дистанційного навчання та є центральною ланкою проведення й управління дистанційним навчанням. Крім того, може знадобитися створення додаткових інформаційних систем у випадку, якщо функціональні системи дистанційного навчання не охоплюють деяких аспектів організації дистанційного навчання [3]. Наприклад, інформаційна система, яка дозволить організувати взаємодію між учасниками дистанційного навчання (форум, чат, відеоконференції, аудіоконференції, віртуальні класні кімнати тощо).

Для створення необхідних умов організації дистанційного навчання інформаційних систем потрібні такі чинники: наявність сучасного Центру обробки даних; канали передачі даних високої пропускну здатності; персонал, який може забезпечити супроводження інформаційних систем.

У цілому (в залежності від того, якою технічною інфраструктурою володіє організація, яка хоче організувати дистанційне навчання) для організації дистанційного навчання потрібно буде реалізувати ряд складних проектів, спрямованих на створення технічної інфраструктури, а також забезпечення в подальшому високого рівня ІТ-сервісів, які будуть надаватися на базі створеної технічної інфраструктури.

Альтернативою може стати передача створення технічної інфраструктури для організації дистанційного навчання на аутсорсинг, або покупка необхідного програмного забезпечення. Аутсорсинг програмного забезпечення, дозволить значно мінімізувати витрати, пов'язані зі створенням технічної інфраструктури необхідної для організації дистанційного навчання [4].

Ефективна служба підтримки дистанційного навчання є необхідною ланкою належного функціонування системи. Організація дистанційного навчання передбачає, як описано вище, експлуатацію складної технічної інфраструктури. Як результат, однією з обов'язкових умов успішного проведення дистанційного навчання є створення ефективної служби підтримки. Відсутність такої підтримки може легко призвести до значного зниження ефективності дистанційного навчання. Створення сучасної служби підтримки потребує:

- впровадження сучасної інформаційної системи;
- створення call-центру;
- упровадження процесного підходу в рамках надання технічної підтримки користувачам;
- проведення навчання викладачів.

Ефективний процес управління дистанційним навчанням призводить до покращення роботи всієї системи. Організація дистанційного навчання вимагає побудови ефективного процесу управління дистанційним навчанням, який повинен бути інтегрований із загальним процесом управління навчанням під час використання дистанційних технологій у навчальному процесі.

Навчання в дистанційній формі має низку особливостей, які вимагають специфічного підходу в рамках управління навчанням. У тому числі дистанційне навчання має такі особливості:

- великий обсяг самостійної роботи, яку повинен виконати студент;
- віддалена взаємодія всіх учасників дистанційного навчання;
- відсутність синхронізації проходження навчання слухачами дистанційного навчання;
- виникнення технічних збоїв при проходженні навчання.

Як результат підхід до управління дистанційним навчанням дещо відрізняється від управління навчанням, що проводиться в традиційній формі навчання. Важливим аспектом управління навчанням при організації дистанційного навчання є побудова ефективного моніторингу проходження навчання студентами.

Більшість необхідних інструментів для управління даним навчанням надає система дистанційного навчання. Однак, може виникнути потреба використання додаткових засобів управління дистанційним навчанням. Наприклад, створення системи відеомоніторингу роботи студентів дистанційного навчання.

У цілому, технічні засоби повинні забезпечувати програму роботи студентів над змістом навчального матеріалу (програму процесу його засвоєння), поєднання функцій навчання і виховання, посилення можливості контролю і самоконтролю за процесом і його результатами процесу засвоєння знань, допомога в реалізації ідей диференційного і проблемного навчання.

Однак, слід зауважити, що сьогодні, говорячи про дистанційне навчання і вирішуючи проблеми його впровадження в практику, значну увагу необхідно приділяти, в основному, аспектам інформаційного обміну, як основі випереджаючої освіти, орієнтованої на існування людини в інформаційному суспільстві. Перспективи подальшого дослідження можуть бути пов'язані з вивченням особливостей організації дистанційної освіти, порівнянням вітчизняних і зарубіжних технологій дистанційного навчання, розробками новітніх форм і методів дистанційної освіти.

Необхідно підкреслити важливість стимулювання і мотивації позитивного ставлення до навчання. Інтерактивне спілкування студентів один з одним, з викладачем дозволяє зробити процес навчання цікавим, захоплюючим. Обговорення теоретичних питань, що виникли в процесі дискусії, спільного пошуку рішень, сприяє інтелектуальному, творчому саморозкриттю студентів. Інтерактивне спілкування - одна з провідних та найбільш популярних серед педагогів та студентів форм навчання.

ДЖЕРЕЛА ТА ЛІТЕРАТУРА

1. Національна стратегія розвитку освіти в Україні на 2012–2021 роки: [Електронний ресурс]. – Режим доступу: http://mgu.com.ua/index.php?option=com_content&view=article&id=655:-2012-2021-&catid=23&Itemid=89
2. Beijer, M. Curriculum Development for Social Inclusion [Електронний ресурс] / M. Beijer, S. Bolin // Regional Seminar for the Baltic and Scandinavian Countries, (Vilnius, 5–8 December 2001) : experiences from Sweden, Stockholm., Retrieved on June 2, 2014 from. – Режим доступу : <http://www.ibe.unesco.org/curriculum/Balticpdf/sweden.pdf>
3. Benkert, Susanne. Flerspråkighet i förskolan: ett referens- och metodmaterial / Susanne Benkert, Pia Håland, Karin Wallin // Multilingualism in pre-school: a reference- and method material. Myndigheten för skolutveckling, 2008.
4. Bramble, W. J. Organizational and cost structures for distance and online learning / W. J. Bramble, S. Panda // Economics of distance and online learning. Theory, practice, and research / W. J. Bramble, S. Panda (eds.). – New York: Routledge, 2012. – P. 1–12.

РОЛЬ НАЦИОНАЛЬНОГО НАСЛЕДИЯ НАШИХ ПРЕДКОВ В УСВОЕНИИ МИРОВЫХ ЗНАНИЙ

Изучение богатого духовного наследия наших предков является честью для нас потомков. Наша Родина издавна считается очагом культуры и образования. Наши предки Ал-Хоразмий, Абу-Райхон Беруний, Ал-Фаргоний, Ал-Фарабий, Ал-Бухорий, Алишер Навоий, Ат-Термизий известны на весь мир. Созданное нашим предком Абу Али Ибн Сино произведение «Тиб конунлари» более 600 лет выполняло роль пособия для медицины всего мира. Созданное Ал-Хоразмий произведение «Ал-Жабр» явилось основой для создания «Алгебры». Наши великие предки удивляли весь мир своей высокой духовностью, богатой культурой. Действительно у страны с великими предками великое будущее. Ещё один наш великий предок-Амир Темура, его полное имя Амир Темура ибн Тарагай ибн Банкул. Он родился 9-апреля 1336 году в кишлаке Хужаилгор недалеко от города Кеш.

Амир Темура считается государственным деятелем Средней Азии, великим полководцем, основателем сильного централизованного государства покровителем науки и культуры. Его отец Амир Тарагай был одним из влиятельных беков Чигатай. Его мать Такина хатун была из Бухары. Его предки были хокимами в Кешской области. Поэтому отец Темура тоже участвовал в ежегодно проводимых ханом Курултая для беков. Детство Темура прошло в Кеше, а в 7 лет отец отдал его на учебу. Он с детства обучался личными наставниками верховой езде, охоте, стрельбе из лука и другими упражнениями и военным играм. Он в жизни был серьезным, решительным, умным, быстро улавливал в людях способности и качества. Поэтому в юности он смог собрать вокруг себя преданных друзей. Вокруг него собирались его друзья в детстве и одноклассники (Аббос, Баходир, Жажоншоубек, Сулаймоншоубек) и вместе участвовали в соревнованиях и постепенно становились воинами и объединившись в войско формировались как военный отряд.

Свою военную деятельность Амир Темура начинал со службы эмирам в городе Ажим. Участвовал в их борьбе между собой и повышал своё военное мастерство. Темура сначала (в 1355 году) женился на дочери Амира Жоки Барлоса Нурмушк оҗа, затем в тот же год на внучке Казахонна и сестре амира Хусайна Улжой турпан оҗе. Свои действия по объединению Моваруннахра Темура начал в 1360 году. Темура основатель великого государства. От Индии и Китая до Чёрного моря, от Сирдарьи и Оральского моря до персидского крила простиралось созданная им держава. Являясь символом смелости, воли и мудрости Темура создал великую державу, оставил после себя огромное наследие о государственном строе, внес вклад в развитие науки, культуры и религии. А.Темура умер в 1405 году 18 апреля в городе Утруп.

Мавзолеем А.Темура расположен в архитектурном памятнике Гурии Амир в Самарканде. В Узбекистане введён орден А.Темура и является одной из государственных наград. Этот орден создан из серебра 925 пробы и покрыт золотом. Он сделан в виде восьмиконечной звезды, и на нём изображён портрет А.Тимура. Пещера А.Темура расположена в Сурхандарьинской области и она являлась пристанищем первобытных людей. Ещё один из наших великих предков – это Султон Улугбек хазратлари, т.е. внук А.Тимура сын Шохруха Мирзо, родился 22 марта 1394 года. Он с детства рос целеустремлённым, умным. Он усвоил основы наук, особенно астрономии под руководством знатока астрономии Салохиддина ибн Махмуда, Козизоди Румий. Построил в Самарканде обсерваторию, исследовал тайну планет и составил таблицу «Зижи жадида Курагоний». В результате была создана астрономическая школа. Эта школа в то время добилась славы как академия «Дорил илим». Мужество проявленное М.Улугбеком в то время, удивляет ученых наряду с мировыми знаниями М.Улугбек изучил турецкий, персидские языки. Герой Узбекистана, поэт А.Орипов говорит об этом в следующих строчках:

“Беш асрим назмий саройни,
Титратади занжирбанд бир шер,
Тимур тиги етмаган жойни,
Калам билан олди Алишер
Дунё булди чаманим маним.
Узбекистон ватаним маним”.

В 1449 году 27 октября когда было 56 лет Мирзо Улугбеку он жестоко был убит. Улугбек в обучении в основном обращал внимание на чтение и стремился к привыканию и развитию чтения у учеников. Методии Улугбека сыграли огромную роль и привели к тому что появились знаменитые знатоки духовных и конкретных предметов. Улугбек наверху двери медресе в Бухаре написал надпись « алаб ул илма фаризатун ало кули муслимин ва муслима» что означает «потребность к знанию-обязанность каждого мусулманина и мусулманки». Эти слова свидетельствуют в какой степени он был просветителем.

В педагогических и образовательных взглядах Улугбека овладение мировыми науками, воспитание, образование являются основными стимулами в формировании гармоничной личности. В созданных им медресе уделялось особое значение подготовке специалистов по мировым наукам. По сведениям у Улугбека была библиотека состоящая из 15 тысяч книг. Читая стихи поэта думает о том, что каждый раз бывая в Самарканде он видит Улугбека, который каждый раз плачет, видит как прав поэт. Да, мы молодёжь народа стоящего

светлое и благополучное будущее. В будущем мы тоже будем достойными наследниками своих предков, будем возвышать их имена и продолжать их сокровенные дела. Ведь изучение духовного и культурного наследия наших предков является почётным долгом потомков. Продолжать благополучные дела предков, быть для них достойными наследниками почётный долг для каждого мусильманина. Великий путешественник Марко Поло был совершенно прав, когда говорил, что свет распространяется с Востока. Действительно, колыбелью многих великих ученых и мыслителей, удививших своим умом весь мир является Восток; скольким учёным давал вдохновение тоже восток. Мы действительно гордимся своими предками. В настоящее время имена многих ученых вековечны, им установлены памятники. Установленные в нашей стране памятники наших предков будут приветствовать нас и желать «Счастливого пути». Мы всегда будем изучать наследие наших предков и станем достойными наследниками.

ИСТОЧНИКИ И ЛИТЕРАТУРА

1. Podlasiy I. P. Pedagogika. V 2-x kn. – М.: VLADOS, 2003.
2. Lixachev B. T. Pedagogika. – М.: YUrayt, 2003.
3. Slastenin V.A., Isaev I. F., SHiyarov E. N. Obshchaya pedagogika. V 2-x kn. – М.: VLADOS, 2003.
4. www. Ziyonet.
5. <http://www//psychology.ru>.

*Оксана Алексеева
(Старобільськ, Україна)*

АДАПТАЦІЯ І ПРОЦЕС СОЦІАЛІЗАЦІЇ ОСОБИСТОСТІ: СОЦІАЛЬНО-ПЕДАГОГІЧНИЙ АСПЕКТ

Питання формування особистості в будь-які часи історії людства було нагальним завжди, а його актуальність у нестабільних кризових умовах сьогодення настільки очевидна, що не вимагає особливих доказів. Вивчення проблеми адаптації людини до змін соціокультурного середовища пояснюється якісними змінами форм життя (суперечливість, нестабільність соціальної ситуації, технічний прогрес, нагромадження інформації), розширенням та інтенсифікацією міжетнічних контактів (економічні й освітні міграції, взаємодії, опосередковані ЗМІ), що призвело до зіткнення різних культур, систем цінностей, часто суперечливих картин світу, які раніше не стикалися, що на сучасному етапі вимагає від індивіда необхідності усвідомлення їх на рівні індивідуальної свідомості, психологічної адаптації до іншої системи змістів і цінностей для успішного існування в ній. Ці фактори визначаються практично всіма дослідниками (Г. Андреева, А. Асмолов, В. Бочарова, А. Мудрик, Г. Солдатова) як чинники, що призводить до росту числа людей, не здатних реагувати на ці зміни, тобто не адаптованих насамперед психологічно, що спричиняється до невизначеності і нестабільності сучасного суспільства. Тому-то й розв'язання цих нагальних проблем вбачається у формуванні свідомого громадянина як основної передумови соціально-економічного, науково-технічного та духовного прогресу, сутність якого в тому, що кожне наступне покоління має підніматися на більш високий щабель розвитку освіти, духовної культури, соціальної активності. Процес цей складний, багатогранний і ставить перед виховною практикою нові теоретичні та практичні проблеми. До таких належить насамперед з'ясування сутності соціалізації особистості і місця адаптації в цьому процесі.

Отже, мета даної статті – на основі теоретичного аналізу суті цих двох процесів визначити місце адаптації в процесі соціалізації особистості.

Механізм і процес формування особистості розкривається на основі поняття "соціалізація". Воно вперше було описане в роботах американських психологів і соціологів А.Парка, Д.Долларда, Г.Тарда, Т.Парсонса, В.Уолтера тощо. Ця проблема давно привертає пильну увагу вчених. Практично всі наукові школи мають своє пояснення процесу соціалізації. Г.Тард вважав, що соціалізація являє собою лише акумулювання індивідом соціальних ролей, норм і цінностей того суспільства, до якого він належить, шляхом наслідування. Структурно-функціональний напрямок американської соціології (Т.Парсонс, Р. Мертон) процес соціалізації розкриває через поняття "адаптація" [3, с. 415].

Сутність соціалізації в гуманістичній соціології розкривається через процес самореалізації "Я-концепції", самореалізації особистістю своїх потенцій і творчих здібностей, як процес подолання негативних впливів середовища, що заважають її саморозвитку і самоствердженню. Тут суб'єкт розглядається як система, що саморозвивається, продукт самовиховання (Г.Оллпорт, А. Маслоу, К. Роджерс) [2, с. 152].

Інші закордонні теорії головними вважають різні складові особистості. Психоаналітичні теорії розглядають розвиток сфери потреб особистості. До них відносять теорії психо-соціального і психо-сексуального розвитку (З. Фрейд, Е. Еріксон). Проблема розумового розвитку була розроблена в когнітивній теорії Ж. Піаже. Л. Колберг розробив теорію морального розвитку [5, с. 218].

Вітчизняні вчені теж виявляли цікавість до даної проблеми. Л. Виготський визначив соціалізацію як перетворення інтерпсихічного в інтрапсихічне в ході спільної діяльності і спілкування. І. Кон – як засвоєння індивідом соціального досвіду, у ході якого створюється конкретна особистість. Б. Паригін вважає що соціалізація – входження в соціальне середовище, пристосування до нього, освоєння визначених ролей і

функцій, що слідом за своїми попередниками повторює кожен окремий індивід протягом всієї історії свого формування і розвитку [3, с. 417].

Соціально-педагогічний словник трактує соціалізацію як специфічний вид активності суб'єкта, "процес входження людини в різні типи соціальних спільнот, унаслідок чого відбувається становлення особистості" [6, с. 237].

У сучасних дослідженнях ця проблема розглядалася у філософському, культурологічному та соціологічному аспектах такими науковцями, як С. Батенін, А. Ковальова, М. Лукашевич, В. Москаленко, Ю. Хайрулліна, у психологічному – Б. Ананьєв, Г. Андреева, І. Кон, С. Розум. До проблеми соціалізації як явища, притаманного педагогічному процесу, зверталися: А. Афанов, В. Андреевкова, Н. Заверико, Н. Голованова, А. Капська, Л. Коваль, І. Липський, Н. Лавриченко, Л. Міщик, А. Мудрик, М. Папуча, Р. Пріма, С. Савченко, С. Харченко, І. Трухін, І. Богданова, І. Зверева, І. Рогальська, Л. Штефан тощо. Спільним у поглядах науковців є те, що соціалізація розглядається у контексті взаємодії індивіда та суспільства, як засвоєння людиною системи знань, цінностей і норм соціуму, певної соціальної групи.

Узагальнення наукових підходів до визначення сутності соціалізації дозволяє зробити висновок про наявність певною мірою протилежних підходів, у межах яких цей феномен розглядається, по-перше, як пристосування до соціального середовища (Т. Парсонс, Р. Мертон, Б. Парігін), по-друге, як процес самоактуалізації особистості, самореалізації нею власних потенцій та творчих здібностей, як процес залучення до вищих загальнолюдських цінностей (Г. Олпорт, А. Маслоу, К. Роджерс).

Отже, сутнісний зміст соціалізації розкривається на перетині таких її процесів, як адаптація, інтеграція, саморозвиток і самореалізація і визначається як двобічний процес, що включає в себе, з одного боку, засвоєння індивідом соціального досвіду шляхом входження в соціальне середовище, у систему соціальних зв'язків і відносин, а з іншого – процес активного відтворення особистістю системи соціальних зв'язків за рахунок її активної діяльності, включення в соціальне середовище [1, с. 267].

У змісті соціалізації як процесі становлення соціального "Я" виділяються дві дуже важливі фази: *соціальну адаптацію* та *соціальну інтеріоризацію* – процес формування внутрішньої структури людської психіки з допомогою засвоєння соціальних норм, цінностей та інших компонентів соціального середовища внаслідок соціальної діяльності, процес переведення елементів зовнішнього середовища у внутрішнє "Я".

Початковим етапом соціалізації є *адаптація*. Термін запозичений з біологічної науки з дещо видозміненим змістом. Він став означати пристосування людини до умов соціального середовища.

Соціальна адаптація – процес пристосування індивіда до умов соціального середовища, формування адекватної системи стосунків із соціальними об'єктами, інтеграція особистості в соціальні групи, діяльність щодо освоєння стабільних соціальних умов, прийняття норм і цінностей нового соціального середовища [6, с. 7-8]. Під результатом соціалізації при цьому розуміється різний ступінь адаптованості особистості до різноманітних соціально-типових ситуацій, мікро- і макрогруп, членом яких є індивід. Соціологи частіше говорять про нормативну адаптацію, девіацію й патологічну адаптацію, а психологи про цілеспрямований конформізм (А.Маслоу), взаємну терпимість і акомодацию (Я.Щепанський), асиміляцію (Ж.Піаже). Але і в тому і в іншому випадку мова йде про різні рівні соціальної адаптації.

Соціалізація й адаптація – нерозривно зв'язані процеси. Без адаптації активно діючого суб'єкта до соціального середовища неможлива і його соціалізація: адаптуючись, суб'єкт соціалізується, у той же час успішність соціальної адаптації залежить від попередньої соціалізації.

Соціальна адаптація виконує функцію процесу соціалізації. Саме вона виступає у формі посередника між індивідом і соціальним середовищем. Вона сприяє їхньому взаємному узгодженню, розвитку, взаємному задоволенню. При цьому умовою, функцією, способом, формою і результатом соціальної адаптації є людська діяльність.

Отже, соціальна адаптація – це складова соціалізуючого процесу, яку необхідно розглядати в діалектичній єдності двох діяльностей: зовнішньої – матеріально-духовної, яка спрямована переважно на зміну умов зовнішнього середовища, та внутрішньої – суб'єктивно-психічної, спрямованої перш за все, на перетворення внутрішнього світу суб'єкта. Тому важливий компонент соціальної адаптації – це узгодженість оцінок, особистих можливостей і прагнень індивіда з цілями, цінностями соціального середовища. Загалом же під дією адаптації людина набуває рис соціальності, стає повноправним членом суспільства.

Учені виділяють дві форми соціалізації: адаптацію, або пасивне пристосування людини до середовища і її потреб, та інтеграцію, або активну взаємодію людини з середовищем, де за нею залишається право вибору і впливу на середовище. Трансформуючи, перетворюючи середовище під себе і свої потреби, індивід керується принципами необхідності і доцільності. Останні виступають в ролі детермінант процесів інтеграції особистості та суспільства [4, с. 22].

Постає закономірне питання: що породжує саму адаптацію як форму, механізм чи складову процесу соціалізації? Іншими словами, в чому полягає причина адаптації? У біології метою адаптації, яка зумовлює її протікання, вважається корисність всякого пристосування для виживання і розмноження істот. При цьому адаптивні зміни слідують за змінами умов і представляють собою прогресивні удосконалення.

Психологічний зміст адаптації або її корисність для суб'єкта, який соціалізується, може полягати в позбавленні його страхів, самотності або зменшення терміну соціального навчання, коли, спираючись на

суспільний чи груповий досвід, людина позбавляється необхідності спроб і помилок, відразу обираючи більш придатну програму поведінки. Можливо, що причиною адаптації є і її корисність для групи, яка зацікавлена в збереженні своєї чисельності, а також стабільності психологічної структури. Для цього група заохочує і підтримує такі форми поведінки людини, які не суперечать нормам і традиціям.

Оскільки соціальна адаптація особистості проходить в умовах соціальної взаємодії, то ступінь адаптованості суб'єкта до групи чи соціуму буде визначатися, з одного боку, властивостями соціального середовища, а з іншого – його власними якостями. До числа *соціальних факторів*, які визначають успішність адаптації, відносяться:

- однорідність та чисельність групи;
- значущість і компетентність її членів, їх соціальне положення;
- твердість вимог, що висуваються;
- характер діяльності її членів [7, с. 481].

До *особистісних* чи *суб'єктивних факторів* належать рівень тривожності, компетентності людини, її самооцінка, ступінь ідентифікації себе з групою чи іншою соціальною спільнотою, а також стать, вік і деякі типологічні особливості.

Соціалізуюча функція і функція соціального спадкування соціальної адаптації виявляється у процесі опредмечування і розпредмечування сутнісних сил людини. Оскільки культура – це опредмечена людина, сутністю соціальної адаптації і соціалізації стає розпредмечування духовного змісту предметів культури. Розпредмечуючи, людина здійснює свої адаптивні функції, завдяки чому й у той же час вона здійснює розвиваючу її соціалізацію. У той же час вона опредмечує свої сутнісні сили в продуктах своєї діяльності і цим самим здійснює розвиток своєї соціальної індивідуальності [4, с. 24].

Отже, соціалізація – це накопичення, прийняття соціального досвіду, а асоціальна адаптація – це ще і неприйняття, що з точки зору соціального наслідування може бути і прогресивним явищем. У цьому проявляється сторона соціальної адаптації. Без неї неможливе продовження, включення в культуру індивідуальності.

Процеси адаптації і соціалізації, а також їх результати, ступінь адаптованості й соціалізованості особистості відображаються у свідомості учасників соціальної взаємодії, породжуючи особливий клас феноменів соціальної взаємодії, який визначається терміном формуюче середовище. Формуюче середовище виступає в якості інтегрованого образу, який відображає параметри суб'єкта соціалізації, його соціальної активності, автономності і адаптованості, відповідності вимогам, очікуванням інших учасників взаємодії. Саме формуюче середовище регулює міру адаптивності-автономності особистості, яка соціалізується, підвищуючи ступінь соціальної активності.

Успішність і швидкість адаптації не однакою у різних людей. Соціальна адаптація не завжди корисна, а збереження своєї індивідуальності не завжди можливе й посилене індивіду. У цьому значенні прийнято говорити про міру соціальної адаптованості чи дезадаптованості індивіда, що вимагає адекватної соціально-педагогічної корекції. Це й становить інтерес для подальших наукових розвідок.

ДЖЕРЕЛА ТА ЛІТЕРАТУРА

1. Андреева Г. М. Социальная психология : учеб. для высш. учеб. заведений / Г. М. Андреева. – 5-е изд., испр. и доп. – М. : Аспект Пресс, 2003. – 364 с.
2. Богданова І. М. Соціальна педагогіка : навч. посіб. / І. М. Богданова. – К. : Знання, 2008. – 343 с.
3. Мамаєв Д. Ю. Трансформація поняття „соціалізація” в історичному контексті / Д. Ю. Мамаєв // Проблеми сучасної психології. – 2010. – Вип. 7. – С. 413 – 422.
4. Розум С. І. Психология социализации и социальной адаптации человека / С. И. Розум. – СПб. : Речь, 2006. – 365 с.
5. Социальная педагогика : монография / А. И. Арнольдов, В. Г. Бочарова, А. С. Вишняков и др. ; под ред. В. Г. Бочаровой ; РАО, Ин-т педагогики и соц. работы. – М. : Владос, 2004. – 366 с.
6. Соціальна педагогіка : мала енциклопедія / за заг. ред. І. Д. Звереві. – К. : Центр учб. л-ри, 2008. – 336 с.
7. Штефан Л. А. „Соціалізація”, „соціальне виховання” та „соціальна адаптація особистості” – провідні поняття соціально-педагогічної науки / Л. А. Штефан, А. В. Стаднік // Проблеми інженерно-педагогічної освіти. – Вип. 24 – 25 : зб. наук. пр. : Укр. інж.-пед. акад. – Х., 2009. – С. 478 – 483.

ВИКОРИСТАННЯ ВЕБ-СЕРЕДОВИЩА У ФОРМУВАННІ ЕКОЛОГІЧНОЇ КУЛЬТУРИ МОЛОДІ

Актуальність. Однією з ключових проблем сучасної педагогічної науки є систематизація обсягу потрібного інформаційного матеріалу для творчого засвоєння та його використання освітніми інститутами. Одним із шляхів вирішення низки конкретних завдань є розробка і тиражування екологічних мультимедійних комп'ютерних середовищ для різних завдань виховання. Проблема використання інтернет ресурсу потребує педагогічного дослідження з позицій підвищення ефективності виховання із застосуванням веб-сайтів, тобто досягнення бажаного психолого-педагогічного впливу на особистість та максимально можливих результатів комп'ютеризованого навчання. Тому використання веб-сайтів є найефективним засобом екологічного виховання, зокрема формування екологічної культури молоді [3].

Мультимедійні технології дозволяють інтенсифікувати навчально-виховний процес, стимулювати розвиток мислення та уяви молоді, збільшувати обсяг навчального матеріалу для творчого засвоєння і використання його учнями, формувати дослідницькі, пошукові уміння, уміння приймати оптимальні рішення, викликати зацікавленість та позитивне ставлення до навчання.

Взявши до уваги умови реалізації екологічної освіти, найефективнішим шляхом вирішення конкретних виховних завдань є створення веб-сайтів для різних рівнів екологічної освіти. Тому використання екологічних комп'ютерних технологій можна віднести до найефективніших напрямів популяризації екологоприйнятого стилю життєдіяльності, який спрямований на формування екологічної культури особистості, тобто одної з актуальних проблем сьогодення. Комп'ютерні засоби є універсальними завдяки тому, що вони можуть бути застосовані як практичний посібник, так і засіб розширення можливостей освітньо-виховного потенціалу формування екологічної культури особистості всіх навчально-виховних закладів системи освіти України [1, 4, 5].

Виховний потенціал інформаційних технологій у навчанні досліджувала І. В. Роберт; психологічні основи комп'ютерного навчання визначив Ю. І. Машбіц, систему підготовки вчителя до використання інформаційної технології у навчанні обґрунтував М. І. Жал. Ідея «комп'ютерних навчальних середовищ» належить американському вченому С. Пейперу. Він досліджував можливості комп'ютера як засобу для розвитку розумової діяльності школярів.

Метою статті є висвітлення актуальності створення веб-середовища екологічного спрямування з метою формування екологічної культури молоді.

Ідея. У структурі формування екологічної культури молоді виділяють три основні компоненти:

- Інформаційну (яка включає коло питань пов'язаних із знання та розуміння екологічних нормативів, усвідомлення необхідності їх виконання, формування почуття громадянської відповідальності за долю природи, розробки природоохоронних заходів та безпосередньої участі в їх проведенні) [2];

- Мотиваційно-ціннісну;
- Поведінково-діяльнісну.

Для дослідження третьої компоненти (поведінково-діяльнісної) з подальшим аналізом потрібно зафіксувати поведінку і діяльність вихованця. Це в свою чергу дозволить встановити взаємозв'язок між педагогічним впливом педагога та наявністю сформованої якості виховання яка проявляється в реальних умовах при впливі різних чинників соціуму.

Для фіксації сформованих якості які проявляються при взаємодії з навколишнім (природним) середовищем пропонується модель з наступних компонент (рис 1):

- теоретична база найкращих надбань психолого-педагогічної науки у формуванні екологічної культури особистості (ТБ ФЕКО);
- аналітична частина, яка б виокремлювала найдоцільніші проблематичні аспекти у формуванні екологічної культури дітей і молоді (АЧ ФЕКДМ), які проживаються в окремій місцевості (селі, місті, районі тощо);
- веб-середовище як осередок висвітлення екологовідповідної поведінки і діяльності вихованців (ВС ЕПДВ).

Всі компоненти мають між собою зв'язок і утворюють «коло», яке дозволяє реалізувати циклічний процес виховання. Ця ідея втілилась у проект «Моя соціальна дія» (MSA), де створено теоретичну базу психолого-педагогічних технологій формування екологічної культури особистості, проаналізовано найбільш актуальні екологічні проблеми місцевості (в даному випадку м. Мукачево), та висвітлюється екологовідповідна поведінка і діяльність молоді у представленні фото та відео звітів за принципом «до-після».

Отже, проект «Моя соціальна дія» - це проект, створений з метою впливу на людей для вчинення ними суспільно корисних вчинків (Рис. 2). Покращення свого оточення - ось основний постулат проекту. Кредо MSA зводиться до впливу на людину шляхом заохочення. Заохочення відіграє важливу роль у становленні та розвитку особистості. Воно сприяє посиленню виконання дій, спрямованих на досягнення певної мети.

Сутність заохочення в проєкті MSA зводиться до показу людиною власного суспільно корисного вчинку, за який вона отримує похвалу від інших людей.



Рис 1. Модель фіксації екологічно відповідної поведінки і діяльності дітей і молоді.

Бачення проєкту. Вплив суспільства на людину – надзвичайний. Вона настільки влилася у вирій цієї могутньої та широкої імперії, що багато чого просто не помічає. Щоденно її оточують негативні наслідки діяльності. Байдушність – ось проблема суспільства. Еволюцію байдужості можна прослідкувати в історії. Такі почуття як емпатія, сердечність, людяність зараз не в моді.

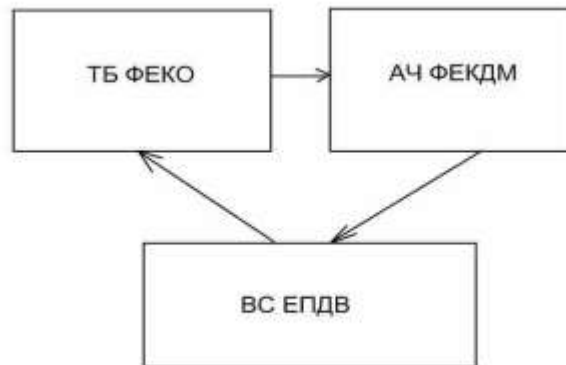

Рис.2 Емблема проєкту MSA.

Ще б пак, ми закрилися у щільному футлярі в якому нам комфортно та затишно. Щоденно нас оточують дрібниці, які легше не помічати: сміття біля будинку, розкидані вітром квіти біля пам'ятника, жакливі надписи на стінах, загублена річ на тротуарі, людина похилого віку з важкою сумкою, та інше. Ми звикли до цього. Звикли банально не помітити. А світ має здатність змінюватися на краще, якщо цього потребують його жителі.

Інтернет простір став ефективним технічним засобом поширення знань. Маючи вплив на поведінку людей, система мережі-інтернет може стати сильним інструментом для формування позитивних зрушень у вчинках людей.

В даній роботі розглянутий проєкт соціального впливу на людей «Моя соціальна дія» (MSA). За допомогою «інструменту» заохочення, робиться вплив на формування позитивних якостей у людей, для перебудови суспільства в цілому.



Рис.3 Проблемы, якими займається проект.

Слід наголосити на новаторстві застосування методу «суспільного заохочення», який має широкий вплив на велику частину населення.

Складними і суперечливими залишаються питання розкриття вимоги до комп'ютерно-орієнтованих засобів навчально-виховного середовища нового покоління та ІКТ-компетентності у професійному розвитку педагогів; впровадження і оптимального використання цифрових технологій у формуванні екологічної культури молоді. Тому, обговорення факторів, що обмежують ефективне використання інформаційно-комунікаційних технологій у формуванні культури особистості і аналіз причин низької результативності впровадження цифрових технологій у навчально-виховний процес є тією проблематикою у формуванні культури особистості, які в подальшому потребують наукового дослідження.

ДЖЕРЕЛА ТА ЛІТЕРАТУРА

1. Пальчевський С. С. Педагогіка: Навч. посібник / С. С. Пальчевський. – К.: Каравела, 2007. – 576 с.
2. Алмашій І. І. Особливості формування екологічної культури молоді природо центричного типу в діяльності громадських організацій / І. І. Алмашій // Науковий вісник Ужгородського національного університету: Серія «Педагогіка. Соціальна робота», 2014. – №30. – С.9-13.
3. Екологія життя [Електронний ресурс]. – Режим доступу: <http://www.eco-live.com.ua/content/book/72-traditsii-prirodokoristuvannya>. – Традиції природокористування. – Мова укр.
4. ОНУБ імені Чижевського [Електронний ресурс]. – Режим доступу: <http://library.kr.ua/bookexhibit/ekol.html>. – Екологічні проблеми сучасності. – Мова укр.
5. Острів знань [Електронний ресурс]. – Режим доступу: <http://shkola.ostriv.in.ua/publication/code-148B3B2021C2C/list>. – Концепція екологічної освіти України. – Мова укр.

*Алижон Асимов
(Фаргона, Узбекистан)*

МАСАЛАДАН МАСАЛА ХОСИЛ ҚИЛИШ

Бошланғич синфда математика дарсларида ўқувчиларнинг ижодий фикрлашларини ўзгартириш ва ривожлантириш учун масалалардан янги масалалар хосил қилиш яхши самара беради. Биринчи синфда бир амалли масалалардан, шарти ўзгартирилиб яна бир амалли масалалар хосил қилиш мумкин. Икки амал билан ечиладиган масалалардан шарти ўзгартирилиб яна икки амал билан ечиладиган масалалар хосил қилишга ўргатиш яхши самара беради. Бунга дарсликдан наъмуналар келтирайлик:

4-масала(132бет)

Бир метро вағонида 48нафар, иккинчисида ундан 17нафар кам йўловчи бор. Иккала вағонда неча нафар йўловчи бор?

Ечиш: 1) Иккинчи вағонда неча йўловчи бор?

48-17=31

2) Иккинчи вағонда неча йўловчи бор?

48+31=79га

Жавоб:79га

Масала шартини ўзгартирайлик

Масала: бир метро вағонида 31нафар,иккинчисида ундан 17нафар ортиқ йўловчи бор. Иккинчи вағонда неча йўловчи бор?

Ечиш: 1) Иккинчи вагонда нечта йўловчи бор?

$$31+17=48\text{та}$$

2) Иккинчи вагонда нечта йўловчи бор?

$$31+48=79\text{та}$$

2-масала (133бет)

Болалар оромгоҳида 58нафар ўғил бола ,ундан 28нафар кам қиз бола дам олди. Оромгоҳда ҳаммаси бўлиб нечата ўқувчи дам олди?

Ечиш: 1) қанча қиз бола дам олди?

$$58-28=30\text{та}$$

2) оромгоҳда ҳаммаси бўлиб нечта ўқувчи дам олди?

$$58+30=88\text{та}$$

Жавоб: 88та

Шартини ўзгартирайлик.

Болалар оромгоҳида 30нафар қиз бола ,улардан 28нафар кўп ўғил бола дам олди.Оромгоҳда ҳаммаси бўлиб неча ўқувчи дам олди?

Ечиш: 1) Қанча ўғил бола дам олди?

$$30+28=58\text{та}$$

2)Қанча ўқувчи дам олди?

$$58+30=88\text{та}$$

Жавоб: 88та

3-масала (134бет)

Мактаб спорт тўгараги учун 39та футбол ва баскетбол тўпи келтирилди.Улардан 19таси футбол тўпи бўлса, нечта баскетбол тўпи келтирилган?

Ечиш: 1) Нечта баскетбол тўпи келтирилган?

$$39-19=20\text{та}$$

Жавоб:20та

Шартини ўзгартирамиз.

Масала: Мактаб спорт тўгараги учун 39та футбол ва баскетбол тўпи келтирилди. Улардан 20таси баскетбол тўпи бўлса, нечта футбол тўпи келтирилган?

1) Нечта футбол тўпи келтирилган?

$$39-20=19\text{та}$$

Жавоб: 19та.

4-масала. (136бет)

Уй қурилишида 28нафар ғишт терувчи ,12нафар бўёқчи ишлади. Қурилишда ҳаммаси бўлиб неча нафар ишчи ишлади?

Ечиш: 1) $28+12=40\text{та}$

Жавоб: 40та.

Масала шартини ўзгартирамиз.

Масала: Уй қурилишида 28нафар ғишт терувчи, ундан 16нафар кам бўёқчи ишлади. Қурилишда ҳаммаси бўлиб неча нафар ишчи ишлади?

Ечиш: 1) Қанча бўёқчи ишлади?

$$28-16=12\text{та.}$$

2) Қурилишда ҳаммаси бўлиб неча нафар ишчи ишлади?

$$28+12=40\text{та}$$

Жавоб: 40та

3-масала. (137бет)

Бир ўрамда 49м сим бор эди.Бир иш куни давомида 17м сим қирқиб олинди. Ўрамда неча метр сим қолди?

Ечиш: $49-17=32\text{метр}$

Жавоб: 32метр

Масала шартини ўзгартирамиз.

4-масала бир ўрамда 49м сим бор эди. Бир иш кунида дастлаб 17м сим,сўнгра 15м сим қирқиб олинди. Ўрамдан неча метр сим қирқиб олинди?

Ечиш: 1) Бир иш кунида неча метр сим қирқиб олинди?

$$17+15=32$$

3) Ўрамдан неча метр сим қирқиб олинган?

$$49-32=17$$

5-масала(137бет)

Болалар боғчасига 50кг пиёз ва ундвн 27кг кам картошка олиб келинди. Боғчага ҳаммаси бўлиб, қанча сабзавот олиб келинган?

Ечиш: 1)Қанча картошка олиб келинди?

$$50-27=23$$

2) Боғчага ҳаммаси бўлиб, қанча сасабзавот олиб келинган?

$$50+23=73$$

9-масала (138бет)

39кг мева бор эди. Мураббо тайёрлаш учун 20кг, шарбат тайёрлаш учун 9кг мева ишлатилди. Неча килограмм мева ортиб қолди?

Ечиш: 1) Мураббо ва шарбатга қанча мева ишлатилди?

$$20+9=29\text{кг}$$

2) Қанча мева ортиб қолди?

$$39-29=10\text{кг}$$

Жавоб: 10кг

Шартини ўзгартирамиз.

Мураббо ва шарбат учун 29кг ишлатилгандан сўнг 10кг мева қолди. Дастлаб қанча мева бўлган?

Ечиш: $10+29=39\text{кг}$

Жавоб: 39кг

2-масала. Мактабдаги мусиқа тўғараги 34 нафар, тасвирий санъат тўғарагига эса ундан 16 нафар ортик ўқувчи қатнашмоқда. Иккинчи тўгаракка неча нафар ўқувчи қатнашяпти?

Ечиш: 1) Тасвирий санъат тўғарагига неча ўқувчи қатнашяпти?

$$34+16=40$$

2) Иккала тўгаракка неча нафар ўқувчи қатнашяпти?

$$40+34=74\text{та}$$

Масала шартини ўзгартирамиз.

Мактабдаги тасвирий санъат тўғарагига 40 нафар, мусиқа тўғарагига ундан 16 нафар кам ўқувчи қатнашмоқда. Иккала тўгаракка неча нафар ўқувчи қатнашяпти?

Ечиш: 1) Мусиқа тўғарагига қанча ўқувчи қатнашмоқда?

$$40-16=34\text{та}$$

2) Иккала тўгаракка неча нафар ўқувчи қатнашяпти?

$$40+34=74\text{та}$$

Жавоб: 74та

1-масала (153бет)

Мактаб майдончасида 30 нафар ўқувчи ўйнаётган эди. Улардан 7 нафар ўғил бола, 3 нафар қиз бола синфга кириб келди. Майдончада қанча ўқувчи қолди?

Ечиш: 1) Қанча қиз ва ўғил бола синфга кириб келди?

$$7+3=10\text{ нафар}$$

2) Майдончада қанча ўқувчи қолди?

$$30-10=20$$

Жавоб: 20та

Масала шартини ўзгартирамиз.

Масала. Мактаб майдончасида 20 нафар ўқувчи ўйнаётган эди. Уларга яна 7 нафар ўғил бола, 3 нафар қиз бола қўшилди. Майдонда қанча ўқувчи бор?

Ечиш: 1) Қанча ўғил ва қиз бола қўшилди?

$$7+3=10$$

2) Майдонда қанча ўқувчи бор?

$$20+10=30$$

Жавоб: 30 та

Демак, масаладан масала хосил қилиш ўқувчиларни математикага бўлган қизиқишларини ортиради ва дарс самарадорлигини оширади.

АДАБИЁТЛАР

1. Н.Хамедова ва бошқалар. Математика. – Т., 2007.
2. А.Асимов, М.Жалилов. Бошланғич синфда ахборот технологиялардан фойдаланиш. Фарду хабарлари. 2-сон. 2015.
3. А.Асимов, М.Жалилов. Арифметик усулда масалалар ечиш. – Фарғона, 2015.

МЕҲНАТ ТАЪЛИМИ БОЛАЛАРНИНГ АХЛОҚИЙ СИФАТЛАРИНИ ШАКЛЛАНТИРИШ ОМИЛИ

Шахс бугун ва эртанинг эгаси. Келажакнинг қандай бўлиши, албатта, бугунги кундаги боланинг, ёшларнинг дунёқарашига, билим савиясига ва маънавий ахлоқий тарбиясига боғлиқ. Шундай экан, ўқувчиларини ахлоқий сифатларини шакллантириш бугунги кун учун ҳам келажак учун ҳам долзарб масалалардан биридир.

Бошланғич таълимда шахснинг таълим-тарбиясига пойдевор қўйилади. Ўқитувчилар кичик мактаб ёшидаги ўқувчиларнинг ахлоқий сифатларини асосан она тили, ўқиш, одобнома дарсларида шакллантириб боришга ҳаракат қилишади. Вахоланки, меҳнат дарсларида ўқувчиларни меҳнатсеварлик руҳида тарбиялаш фаровон келажак учун қўйилган дастлабки қадамдир. Бунинг учун бошланғич синфдаги дарслар орқали ўқувчиларнинг шахсий сифатларини шакллантириб бориш лозим. Меҳнат дарсларида ўқувчиларни меҳнатсеварлик, ростгўйлик, ўзаро ёрдам беришга, тозалик каби шахсий сифатларини шакллантириш керак. Чунки биз болаларни ёшлигидан бошлаб шахсий сифатларини шакллантириб борсак, кўзлаган мақсадимизга эришишимиз мумкин.

Фарғона вилояти Ўзбекистон туманидаги 16- умумтаълим мактаб бошланғич синф ўқитувчиларнинг 30 нафари билан тадқиқот ўтказдик.

Тадқиқот топшириги:

1. Болаларнинг ахлоқий сифатларини шакллантиришда қайси фаннинг аҳамияти катта?

- a) Атрофимиздаги олам.
- b) Расм
- c) Меҳнат.

2. Ўқувчиларнинг шахсий сифатларини шакллантиришда энг асосий омил қайси? Биттасини танланг:

- a) Мактабдаги таълим-тарбия жараёни.
- b) Оилавий муҳит.
- c) Телефон, телевизор ва компютер

3. Меҳнат таълими орқали асосан қайси сифатлар ривожлантирилади?

- a. Ростгўйлик, тежамкорлик, озодалик, халоллик.
- б. Тежамкорлик, меҳнатсеварлик, озодалик,
- с. Зийраклик, уддабуронлик, тежамкорлик.

Биз юқоридаги саволларга берилган жавобларни таҳлил қилдик

№	Жавоб	% ҳисобида
1.	Атрофимиздаги олам Расм Меҳнат	28% 26 46%
2.	Мактабдаги таълим-тарбия жараёни. Оилавий муҳит. Телефон, телевизор ва компютер	32% 37% 31%
3	Ростгўйлик, тежамкорлик, озодалик, халоллик. Тежамкорлик, меҳнатсеварлик, озодалик, Зийраклик, уддабуронлик, тежамкорлик.	28% 47% 25%

1. Биринчи савол бўйича умумий ҳулоса шуки, бошланғич синф меҳнат таълимида ўқувчиларнинг шахсий сифатлари ишлаш жараёнида яққол намоён бўлади. Ўқитувчи меҳнат дарсларида ўқувчиларнинг шахсий сифатларидаги ютуқ ва камчиликларни аниқлаб тарбия жараёнини ташкиллаши мумкин.

2. Иккинчи савол бўйича натижаларда кўриниб турибдики, натижалар бир-бирига яқин сонлар билан ифодаланган. Боланинг ахлоқий сифатларини шакллантиришда оиланинг аҳамияти катта, шунинг учун ота-она аввало ўзлари фарзандлар учун намуна бўлиши керак.

3. Учунчи савол бўйича меҳнат таълимида асосан меҳнатсеварлик, озодалик ва тежамкорлик сифатлари шакллантирилишини билиб олдик, ammo меҳнат дарслари, меҳнат тарбияси асосида ўқувчиларнинг барча сифатлари шаклланиб боришини таъкидлашимиз мумкин

Кичик мактаб ёшидаги ўқувчиларга куйидаги воситалар орқали меҳнат тарбияси шакллантирилади:

1. Оиладаги кичик меҳнат турлари: ўз нарсаларини тартибга солиш, эрталабки бадан тарбия, уй вазибаларини бажариш кабилар

2. Мактабдаги фанлар орқали :

a. Ўқиш, она тили, математика каби фанларни ўқитишда ақлий меҳнат тури ривожлантирилади

b. Жисмоний тарбия, меҳнат каби фанларни ўзлаштиришлари орқали жисмоний меҳнат тури шакллантирилади

Тенденции и перспективы развития науки и образования в условиях глобализации

Юқоридагилардан келиб чиқиб бошланғич синф ўқувчиларида ақлий ва жисмоний меҳнат турини чамбарчас бўғлиқ ҳолда амалга ошириш лозимлигини таъкидламоқчимиз. Бу жараёнларда ўқувчиларнинг шахсий сифатлари шаклланиб боради. 2-саволга берилган жавоблардан кўриниб турибдики, болаларнинг шахсий сифатларини тарбиялаб боришда оиланинг аҳамияти катта. Шунинг учун биз ота-оналарга ҳам куйидаги саволлар билан мурожаат қилдик. Фарғона шаҳрида ва Ўзбекистон тумани тадқиқотни амалга оширдик.

Фарғона шаҳридаги ота-оналар

№	Савол	Жавоб фойз ҳисобида
1	Сиз бошланғич синфда ўқийдиган болангизга бир кунда бажариши шарт бўлган ишларини тайинлаб кетасизми? Ҳа Йўқ Баъзан	33% 41% 26%

Ўзбекистон туманидаги ота-оналар

№	Савол	Жавоб фойз ҳисобида
1	Сиз бошланғич синфда ўқийдиган болангизга бир кунда бажариши шарт бўлган ишларини тайинлаб кетасизми? Ҳа Йўқ Баъзан	38% 34% 28%

Натижалардан кўриниб турибдики, кичик мактаб ёшидаги ўқувчиларнинг яшаш муҳити, шароити, ота-онасининг савияси меҳнатсеварлик руҳини сингдиришда катта аҳамиятга эга.

Шаҳарда таълим тарбия олувчи бошланғич синф ўқувчилари кўпроқ ақлий меҳнат билан, қишлоқдаги ўқувчилар эса жисмоний меҳнатга кўп вақтларини сарфлашлари табиий.

Юқоридаги тадқиқот натижаларидан умумий хулоса шуки, бошланғич синф ўқувчиларини меҳнатсеварлик руҳида тарбиялашда ота-оналарнинг назорати, бажарилган ишларнинг баҳолаб борилиши муҳим аҳамиятга эга.

Мавзунини кўплаб адабиётлардан ўрганиш, тадқиқот натижаларини таҳлил қилиш орқали куйидаги хулосаларга келдик:

Кичик мактаб ёшидаги ўқувчиларни ахлоқий сифатларини шакллантириш, шахсий сифатларини тарбиялаш жамият ривожига, келажак авлоднинг моддий-маънавий ҳаёт учун катта аҳамиятга эга. Мактабдаги ўқув предметларидан меҳнат таълими жараёнида балаларнинг шахсий сифатлари яққол намоён бўлади. Тадқиқот натижаларидан кўриниб турибдики, меҳнат таълими асосида ахлоқий сифатлардан асосан меҳнатсеварлик, озодалик, уздабуронлик, тежамкорлик масъулиятлилик кабилари шаклланиб боради. Шундай экан, бошланғич синф ўқитувчилари меҳнат дарсларига иккинчи даражали дарс сифатида муносабатда бўлишлари нотўғри. Ҳар бир меҳнат дарсига тайёрланиш жараёнида ўқитувчи ўқувчиларнинг ёш даврлари психологиясини, ахлоқий сифатларини ҳисобга олган ҳолда таълимий, тарбиявий, ривожлантирувчи мақсадларни белгилаб керакли ишларни амалга ошириши керак.

Ота-оналар, ўқитувчилар кичик мактаб ёшидаги ўқувчиларга меҳнатнинг икки шакли: ақлий ва жисмоний меҳнат турларини чамбарчас боғлиқ ҳолда шакллантириб боришлари керак. Болалар ақлий ва жисмоний меҳнат жараёнида шахсий муносабатларидан келиб чиққан ҳолда иштирок этишади.

Ўқувчиларнинг шахсий сифатлари дастлаб оилада, мактабда, ўқув тарбия ишининг бутун тизимида, болаларнинг оммавий ташкилотлари фаолиятида амалга оширилади. Меҳнат таълими баркамол авлодни тарбиялашда асосий омил эканлигини унутмаслик лозим.

Юқоридаги хулосадан келиб чиқиб куйидаги ишларни амалга оширишни тавсия қиламиз:

1. Оилада болаларнинг ёш хусусиятларини ҳисобга олган ҳолда, меҳнатнинг кичик турларига ўргатиб, датлабки ахлоқий сифатларини таркиб топтириш керак.

2. Мактабгача таълим муассаларида тарбиячилар ҳар бир машғулот болаларнинг шахсий сифатларини шакллантириш омили эканлигини унутмаслиги шарт.

3. Мактабда меҳнат дарслари учун тарбиявий мақсадни белгилашда ўқувчиларнинг шахсий сифатларини ҳисобга олиш лозим.

4. Бошланғич синф ўқувчилари шахсий сифатларидаги ютуқ ва камчиликларини аниқлаш учун ўқитувчилар дарсларни қизиқарли ташкиллашлари шарт.

5. Кичик мактаб ёшидаги ўқувчиларнинг шахсий сифатларини шакллантириш ота-она ва ўқитувчилар ҳамкорлигида амалга оширилса, натижа самарали бўлади.

6. Таълим-тарбия билан шуғулланувчи жамики шахслар: ота-оналар, ўқитувчилар болаларни меҳнат таълими орқали шахсий сифатларини ривожлантириш чора тадбирларини ўзлари учун белгилаб олишлари шарт.

ФЙДАЛАНИЛГАН АДАБИЁТЛАР

1. Каримов И.А. Юксак маънавият энгилмас куч. – Т., 2008.
2. Мавлонова Р. Холикбердиев К. “Педагогика”. – Т., 2006.
3. Мавлонова Р.А., Меҳнат таълими методикаси. – Т., 1996.
4. Ҳасанбоев Ш., Туронова М., Ҳасанбоева. Маънавий – ахлоқий тарбия асослари. – Т., 2000.
5. Мунавваров Р. “Педагогика”. – 1996.
6. www.либрари авлони.со.уз.
7. www.зиёнет.уз/ру/либрару.
8. www.чилд-шоол.фреенет.уз

*Бакыт Бегалиев, Севара Эргашева
(Туркестан, Казахстан)*

НОВЫЕ МЕТОДЫ ПРЕПОДАВАНИЯ АНАТОМИИ ЧЕЛОВЕКА

В данной статье кратко описывается текущее состояние современных анатомических кафедр – проблему несоответствия качества имеющихся наглядных материалов современным требованиям медицинского образования, ограниченность в доступе качественных анатомических материалов, оторванность иллюстраций в атласах от показа истинных структур человеческого тела. Базируясь на вышесказанном и принимая во внимание отсутствие натуральных учебных анатомических препаратов, в ней предлагаются в качестве дополнения (наглядного пособия) к преподаванию анатомии человека использовать цветные фотографии натуральных анатомических препаратов.

В последние 10 лет обеспечение многих анатомических кафедр анатомическими препаратами дошло до нуля. На некоторых кафедрах еще остались анатомические препараты десятилетнего (и более далекого) прошлого, но они по внешнему виду, консистенции и цвету больше напоминают египетские мумии, чем учебные анатомические препараты. В некоторых медицинских ВУЗах «захоронили» даже препараты анатомических музеев. Как осваивать азы анатомии человеческого тела?

Молодые анатомы, которым в настоящее время 30 лет, не умеют препарировать – им не на чем было учиться этому, ведь с 1995 были прекращены поставки бесхозных трупов. Как тогда обучать студентов?

В настоящее время нет недостатка в анатомических учебниках и атласах, являющихся необходимой составляющей образовательного процесса, особенно, если рисунки многоцветные, с красными артериями, синими венами и желтыми нервами. Но ведь эти структуры внутри человеческого тела так не выглядят, и очень часто они выглядят совершенно по-другому, не так, как на красочных картинках в атласах. Атласы имеют высокое полиграфическое качество, но они не демонстрируют истинных структур человеческого тела. Студенты и молодые врачи не узнают на мониторах при эндоскопических исследованиях тела человека анатомические структуры, они их не видели при изучении анатомии, они видели только рисунки.

В истории анатомического изображения можно выделить несколько важных этапов. Древняя Греция и Рим известны своими анатомическими школами, но в те времена научные сведения передавались от учителя к ученику, от профессионала к новичку, записи появились столетиями позже. Известны только две знаменитые работы греческого врача Галена, сведения о которых сохранились в Александрии. В 642 г. н. э. арабы захватили Александрию и забрали все старые научные работы. До средневековья именно они дальше развивали это направление. В начале XIII столетия развиваются анатомические школы в Италии (Болонья, Салерно), Франции (Париж, Монтпелье). Знаменитая книга того времени «Mondino de'Luzzi (Anatomia Corporis Humani)» датирована XV столетием. Революционный этап в развитии анатомического изображения связан с именем Андрея Везалия, который впервые в XVI столетии опубликовал анатомические рисунки, отличающиеся реализмом, последний подтверждается и сегодня. Дальнейшим шагом в эволюции этого направления было развитие печатного дела, возникшее в конце XVIII столетия, а в XIX веке началась эра цветных печатных рисунков. В XX-м веке в анатомических атласах появились фотографии и изображения анатомических структур, полученных при помощи рентгеновского метода исследования тела человека, компьютерной и магниторезонансной томографии, изображений эндоскопического исследования тела живого человека.

Просмотр новых изданий анатомических учебников, атласов с конца XX столетия показывает, что они полны «облегченных», «до минимума упрощенных», взятых из ранее опубликованных изданий, зачастую без указания источника, красочных цветных иллюстраций. Цена таких увесистых изданий изрядно подскочила, так что молодым коллегам анатомам и клиницистам они «не по карману».

Многие анатомические издания круто повернули в сторону клиники, физиологии, украсив их красочными графическими и цветными рисунками, уйдя в сторону от показа истинных структур человеческого тела. Иные анатомические атласы пестрят клиническими терминами, понятиями, которые еще малопонятны студентам не только первого, но и второго года обучения в медицинском ВУЗе. В некоторых атласах страницы «забиты» терминами на русском, латинском и английском языках, иногда их число доходит до 30 на странице. Конечно,

такой атлас дорогой, ведь это еще и учебник английского языка, да и вес одного тома превышает три килограмма.

Надежда на снабжение анатомических кафедр учебными анатомическими препаратами в ближайшие 5–6 лет – далека от истины. Анатомы старой школы ушли или уходят на пенсию, а молодым преподавателям необходимо еще учиться работать с анатомическим материалом и то, при условии, если они его получают.

Исходя из этого, разработка учебного анатомического материала снова находится в центре внимания анатомов-профессионалов, и интерес к этому никогда не был так высок, как в настоящее время. К этому подключают, как компьютерные технологии, вплоть до «виртуальных трехмерных изображений» (хотя они и имеют вид пластмассовых роботов), так и профессиональных художников.

Известно, что практические навыки врачей при проведении лечебных манипуляций, исследованиях базируются первично на распознавании анатомических структур тела, а вторично – на приобретенных анатомических знаниях формы, топографии структур в определенной анатомической области. Поэтому очень важно, чтобы будущий врач, как можно раньше начал свое профессиональное образование с реальных изображений реальных анатомических структур, чтобы они стали ему привычными и знакомыми по форме, положению.

В настоящее время медицинское образование в целом не соответствует этому, так как, практически, из обучения исчезли анатомические препараты, а имеющиеся анатомические атласы пестрят красочными картинками анатомических структур тела человека, которых в теле живого человека не увидишь. Без высококачественной истинной цветопередачи анатомических структур тела человека с сохранением их формы, положения невозможно изучать человеческое тело.

Базируясь на вышесказанном и принимая во внимание отсутствие натуральных учебных анатомических препаратов, мы предлагаем новую концепцию преподавания анатомии человека с использованием цветных фотографий натуральных анатомических препаратов. Прежде всего, необходимо подготовить к изданию анатомические атласы нового типа – фотографические атласы анатомических препаратов, далее – на всевозможных цифровых носителях создать банки этих фотографий и использовать их для демонстраций на мониторах в учебных анатомических комнатах. Задача состоит не в написании нового учебника анатомии (их написано достаточно), не в замене, а в дополнении их наглядным пособием нового типа.

Мы надеемся, что этим можно закрыть анатомическую брешь между имеющимися анатомическими атласами и практической действительностью в условиях отсутствия учебных анатомических препаратов. Глаз, как настоящий фиксатор, способен запомнить форму, размеры, цвет и положение анатомических структур. Студент изучает анатомию или хирург оперирует, или врач осматривает больного, всегда они имеют дело только с одной небольшой областью, и это все можно представить на фотографиях натуральных препаратов, где анатомические структуры выглядят как на человеческом теле.

*Владимир Березуцкий, Алексей Кравченко
(Днепропетровск, Украина)*

КОНСПЕКТ КЛИНИЧЕСКОЙ ЛЕКЦИИ: ИННОВАЦИОННЫЙ ПОДХОД

Лекционные занятия в медицинских ВУЗах по-прежнему занимают ведущее место в учебном процессе, на их долю приходится до 30% аудиторных часов. Лекция в системе высшего медицинского образования рассматривается не только как форма подачи информации студенту, но и как эффективный способ стимуляции клинического мышления, способ мотивации студента к самостоятельной работе по поиску и анализу информации [1]. От эффективности лекции зависит успех формирования системы знаний и компетенций будущего врача. Поскольку статистика свидетельствует о довольно низкой эффективности лекций – в пределах 3-5%, проблема представляется весьма актуальной и становится понятно, почему этому вопросу посвящено множество работ [2, 3, 4]. Под эффективностью лекции понимают ту часть информации, которую студент запомнил и может воспроизвести [5]. Именно низкая эффективность лекции породила дискуссию о целесообразности существования лекции как формы учебного процесса. Однако современные электронные средства подачи информации не вытеснили и не заменили лекцию, а преобразили ее, обеспечив небывалые возможности демонстрации [6]. И если важная роль лекции большинством авторов не подвергается сомнению, то конспект очень многим представляется устаревшим [7]. Тем не менее, конспект лекций наряду с учебником для студента все еще служит основным пособием при подготовке и одним из ключевых условий обеспечения высокой эффективности лекционного занятия является конспектирование лекции. Всесторонний анализ вопроса значимости конспектирования лекции в современных условиях показывает, что многие доводы противников конспектирования имеют объективную основу, и учет их замечаний при организации учебного процесса позволяет поднять конспект на новый качественный уровень [8].

Наиболее значимый недостаток конспектирования лекции известен очень давно и связан он с физиологией взаимоотношений зрительного и слухового анализатора: в то время, когда студент старательно записывает информацию с демонстрационного экрана, комментарии лектора он совершенно не воспринимает [9, с.115].

Как и 40-50 лет назад до 90% информации на лекции подается графически. Изменилась только форма подачи информации: картонные таблицы постепенно были вытеснены картинками слайдоскопов и графопроекторов, а последние – мультимедийными проигрывателями. Как и 50 лет назад, лектор, распределяя время лекции, разряжается между желанием обеспечить студента необходимым минимумом информации в виде конспекта и желанием увлечь аудиторию описанием интересного клинического случая из практики, или ответить на возникающие у студентов вопросы. Лектор, не уверенный в своем профессионализме, старается большую часть материала дать графически, избавляясь от необходимости напрягать голосовые связки и вступать в опасную дискуссию с аудиторией. Как и 50 лет назад, молодой лектор, увлекаясь желанием заразить аудиторию своим энтузиазмом, эмоционально повествует на протяжении всей лекции, с радостью наблюдая сосредоточенные лица студентов. Только анализируя эффективность своих лекций, он понимает, что внимание студентов было полностью сконцентрировано на переписывании с экрана. Все, что остается после такой лекции у студента, это – «голый» конспект. Опытный лектор во время демонстрации слайда соблюдает привычное, но все же неловкое молчание, и намеренно отключает проектор, когда хочет привлечь внимание.

Единственный путь преодоления этого существенного недостатка – устранить необходимость конспектирования во время самой лекции. Это возможно, если студент заранее обеспечен конспектом. В этом случае лектор может рассчитывать на все внимание слушателя, а эффективность лекции полностью зависит от способности лектора удерживать интерес аудитории. Вопрос предоставления студентам готового конспекта также дискуссионен. Неоднократно высказывались опасения, что это снизит познавательную активность студентов. На практике эти опасения не оправдались. Уже 10 лет назад было предложено снабжать студента загодя бумажным конспектом лекции [10]. Была даже разработана методика, получившая название «опережающей самостоятельной работы студентов при подготовке к лекционным занятиям», доказавшая свою эффективность [11]. В наши дни большинство ВУЗов имеет свои сайты и может размещать доступные для скачивания методические материалы, в том числе – электронные конспекты лекций. К числу таких ВУЗов относится ГУ Днепропетровская медицинская академия. Как только у студентов появились электронные конспекты лекций, эффективность лекции резко увеличилась и продолжает расти. В лучшую сторону изменились как поведение студентов на лекции, так и отношение к лекции как таковой. Лекции стали в полной мере интерактивными. Кроме того, у электронного конспекта ожидаемо обнаружилось бесспорное и очень важное преимущество [12]. Размещение на сайте и коррекция содержимого конспектов требует минимальных затрат времени и средств по сравнению с процессом написания, издания в печати и распространения (продажи) среди студентов. Любая кафедра, стремящаяся обеспечить студентов современными методическими разработками, сталкивается с тем, что процесс издания пособия (естественно, за свой счет) и добровольно-принудительного распространения растягивается на месяцы и часто приобретает причудливые формы. Переиздание пособия в случае переработки проходит те же стадии еще более медленно и болезненно. Коррекция же электронного конспекта проводится при необходимости ежедневно. Через кафедру «пропедевтики внутренних болезней» проходят все студенты 3-го курса, в связи с чем одна и та же лекция читается многократно. Проверка на ближайшем практическом занятии доли «сохранившейся» у студентов после лекции информации, позволяет выявить слабые ее стороны лекции и электронный конспект.

Также следует учитывать, что для современного студента бумажный носитель информации – атавизм, зато его трудно представить без какого-либо электронного гаджета в руке. Это поколение предпочитает пользоваться электронными книгами, планшетами или смартфонами. Даже когда во время лекции студенты делают свои очень краткие пометки-памятки, они их делают не в тетради, а в записных книжках смартфонов или планшетов. Знакомство с пометками показало, что это – ссылки на информационные источники, отдельные термины (значение которых необходимо уточнить), название книг и фильмов (на которые ссылался лектор, в том числе – художественных), возникающие в ходе лекции вопросы и совершенно самостоятельные мысли. Теперь заметки стали необходимы не только для лучшего запоминания, но и для формулировки своих мыслей, анализа информации, планирования самостоятельной работы. Записи студента (их все еще можно называть конспектом) приобрели вид делового дневника творческого специалиста, нацеленного на саморазвитие. И это изменение формы стало отражением изменения содержания. Как мы видим, только благодаря наличию конспекта, лекция приобрела совершенно новые свойства и более высокие качества.

Освобождение студента от необходимости вести механические записи во время лекции, позволило выделить часть времени для воспитательной работы. Процесс формирования полноценного специалиста никогда не ограничивался получением знаний для диагностики и лечения заболеваний. Личностные характеристики врача во многом определяют его профессиональные успехи, поэтому вопросам этики и культуры в медицинском ВУЗе всегда уделялось большое внимание. Возможность на лекции проиллюстрировать клинические случаи при помощи фрагментов художественных фильмов и литературных произведений позволяет мотивировать студентов не только к своей будущей профессиональной деятельности, но и к изучению произведений искусства, расширению кругозора, творческому креативному мышлению.

Современная клиническая лекция в медицинском ВУЗе стала мультимедийной. Это позволило довести до совершенства все традиционные элементы клинической лекции и открыло совершенно невероятные демонстрационные возможности [13]. Спецификой клинических лекций в медицинских ВУЗах является необходимость демонстрации клинической симптоматики заболевания и данных инструментальных методов

исследования [14]. Традиционной формой реализации этой задачи была демонстрация больного, которая всегда была связана с трудностями этического и технического характера. Найти и уговорить «тематического» больного раздеться перед сотней студентов – непростая задача. Причем больной должен быть «студенческий» – т.е. с очень выраженными клиническими проявлениями. Но, чем более выражена клиническая симптоматика, тем хуже себя чувствует больной и тем меньше у него желания участвовать в такой демонстрации. Даже при достижении успеха на этом этапе, следует честно признать, что увидят и услышат больного только сидящие в первых рядах. Рентгенограммы, бланки анализов, ЭКГ-плёнки – всего несколько студентов. Использование мультимедийной видео-аудиосистемы обеспечило отличную видимость и слышимость в любой точке зала. Тщательная подготовка демонстрационного клинического материала (фото и видео высокого разрешения, чистые аудиограммы) позволили во всех деталях представить клиническую картину любого заболевания и вовлечь в участие всю аудиторию. Продуманный алгоритм чередования форм подачи материала позволил удерживать внимание большей части аудитории на протяжении всего времени лекции.

Но отношения конспект/лекция обладают взаимовлиянием – преобразованная по форме и содержанию современная лекция видоизменяет конспект. Электронный конспект клинической лекции может содержать фотографии, видеофрагменты и аудиозаписи, что само по себе делает его специфичным. Эта специфика естественным образом вытекает из задач клинических дисциплин и очень выражено стимулирует студента к дальнейшему расширению познаний в этом направлении. Именно поэтому во время мультимедийной лекции многие студенты, даже имея электронный конспект, делают для себя фотографии, видео и аудиозаписи на свои смартфоны. Таким образом, современный конспект клинической лекции студента медицинского ВУЗа это – электронный мультимедийный конспект, дополненный во время самой лекции и дополняемый в последующем при самостоятельной работе. Он несет гораздо больше информации в очень удобной и ценной для подготовки будущего врача форме, является не только отражением содержания лекции, а закладывает основу для углубления знаний и органично входит в систему формирования клинического мышления. Изменилась только форма конспекта и способы его ведения, цели и задачи остались прежними, а возможности значительно расширились.

Совершенно очевидно, в современной системе медицинского образования успех подготовки специалиста обеспечивается рациональным совмещением традиционных классических методов обучения и инновационных возможностей электронных средств хранения и передачи информации, мультимедийной демонстрационной техники, современных педагогических методик.

ИСТОЧНИКИ И ЛИТЕРАТУРА

1. Денисова В. Ю., Карлаш А. Е., Денисова В. В. Лекция как основная форма организации обучения в высшей школе // *Международный журнал экспериментального образования*. – 2015. – №4. – С.434-437.
2. Трошин В. Д. Пути повышения эффективности клинической лекции // *Медицинский альманах*. – 2008. – №4. – С.24-28.
3. Полякова М. В. Секреты хорошей лекции // *Образование и наука*. – 2008. – №5. – С.118-131.
4. Васильев В. С. Роль и место лекции в учебном процессе в высшей медицинской школе в современных условиях // *Журнал ГрГМУ*. – 2009. – №2 (26). – С.224-226.
5. Семёнова И. В. К вопросу об эффективном проведении лекции в учебном заведении // *Успехи современного естествознания*. – 2013. – №5. – С.89.
6. Васильев В. С. Мультимедийное обеспечение лекций на клинической кафедре // *Журнал ГрГМУ*. – 2005. – №3 (11). – С.254.
7. Яновский Л. М. Конспектирование лекций – важный процесс самоорганизации обучения студентов // *Сиб. мед. журн.* – 2004. – №7. – С.95-97.
8. Евстигнеева Н. А. Электронный конспект лекций как средство педагогического процесса // *Международный журнал прикладных и фундаментальных исследований*. – 2013. – №11-2. – С.163-165.
9. Гиппенрейтер Ю.Б. Романов. Психология внимания. 2008 – 704 с.
10. Яновский Л. М., Горохов В. Г., Зыбин В. А. Инновационный подход к проблеме конспектирования лекций // *Бюллетень ВСНЦ СО РАМН*. – 2005. – №1. – С.232-234.
11. Полицинская Е. В., Полицинский Е. В. К организации опережающей самостоятельной работы студентов при подготовке к лекционным занятиям // *МНКО*. – 2011. – №1. – С.236-239.
12. Рухлова С. А., Пуминов В. В., Санников А. Г. Место электронных пособий в преподавании клинической дисциплины // *Врач и информационные технологии*. – 2011. – №3. – С.62-67.
13. Шкурупій Д. А. Мультимедійні технології в навчальному процесі медичного ВИШу: можливості і проблеми використання // *Вісник проблем біології і медицини*. – 2014. – №4. – С.44-47.
14. Калягин А. Н. Клиническая лекция сегодня: традиции, новации, перспективы // *Сиб. мед. журн.* – 2010. – №7. – С.51-54.

ТАЛАБАЛАР БИЛИМ ВА КЎНИКМАЛАРИНИ ШАКЛЛАНТИРИШДА МУСТАҚИЛ ТАЪЛИМНИНГ РОЛИ

Мустақиллик йилларида Президентимиз И.А.Каримовнинг миллий маънавий тикланиш концепсияси ҳамда тараққиётнинг “Ўзбек модели”га ўзига хос тарзда ёшларимизнинг дунёкарашини ривожлантириш, уларнинг ҳуқуқлари, манфаатларини ҳимоя қилиш борасида қатор ҳуқуқий база яратилди. 1991 йил 20 ноябрда “Ўзбекистон Республикасида ёшларга оид давлат сиёсатининг асослари тўғрисида”ги Қонунининг қабул қилиниши эса бу борадаги хусусан, ёшларнинг ижтимоий ва маънавий жиҳатдан юксак даражада камол топишига қаратилган давлатнинг муҳим йўналишларини белгилаб берди ва уни амалга оширишнинг қонуний асосини яратиб берди. Ёшларимизни тарбияси борасида, уларни соғлом турмуш тарзига ўргатишда, ҳуқуқбузарликларни олдини олишда, иш билан банд қилишда Кадрлар тайёрлаш Миллий дастури, “Бола ҳуқуқларининг кафолатлари тўғрисида”ги, “Таълим тўғрисида”ги, “Аҳолини иш билан таъминлаш тўғрисида”ги, “Жисмоний тарбия ва спорт тўғрисида”ги, “Вояга етмаганлар ўртасида назоратсизлик ва ҳуқуқбузарликларнинг профилактикаси тўғрисида”ги, “Васийлик ва ҳомийлик тўғрисида”ги қатор қонун ва дастурларининг қабул қилиниши ва ўзининг ижобий натижаларини бераётганлиги муҳим аҳамият касб этмоқда.

Кадрлар тайёрлаш миллий дастурида чуқур назарий ва амалий билимлар билан бир қаторда танланган соҳаси бўйича мустақил фаолият кўрсата оладиган, ўз билими ва малакасини мустақил равишда ошириб борадиган, масалага ижодий ёндашган ҳолда муаммоли вазиятларни тўғри аниқлаб, таҳлил қилиб, шароитга тез мослаша оладиган мутахассисларни тайёрлаш асосий вазифалардан бири сифатида белгиланган.

Фан, техника, технологиянинг тез суръатларда ривожланиб бориши талабалардан чуқур билим ва тинимсиз кузатувчанликни талаб этмоқда. Бунинг учун мустақил таълимни замонавий технологиялар асосида ташкил этиш ва шу орқали талабаларнинг мустақил фикрлаш ҳамда ижодий қобилиятларини ривожлантириш мақсадга мувофиқдир.

Тажрибалар шуни кўрсатадики, талаба мустақил равишда шуғулланса ва ўз устида тинимсиз ишласагина билимларни чуқур ўзлаштириши мумкин. Талабаларнинг асосий билим, кўникма ва малакалари мустақил таълим жараёнидагина шаклланади, мустақил фаолият кўрсатиш қобилияти ривожланади ва уларда ижодий ишлашга қизиқиш пайдо бўлади. Шунинг учун талабаларнинг мустақил ишларини режалаштириш, ташкил қилиш ва бунинг учун барча зарурий шарт-шароитларни яратиш, дарс машғулотларида талабаларни ўқитиш билан бир қаторда уларни кўпроқ ўқишга ўргатиш, билим олиш йўллари кўрсатиш, мустақил иш учун йўлланма бериш олий таълим муассасасининг асосий вазифаларидан бири ҳисобланади.

Ҳар бир ўқитувчи турли маслаҳат, тавсия, топшириқ ва янги маълумотларни бераётганда, дарснинг турли босқичларида мустақил таълимни замонавий технологиялар асосида ташкил этиш, текшириш ҳамда бажариш ишларига аълоҳида эътибор қаратиши лозим. Мустақил таълимни назарий ва амалий жиҳатдан ташкил этиш чуқур билим ҳамда юксак маҳоратни талаб этади. Агар талабаларни ўқув материалларидан энг муҳимларини ажратиш олиш, далилларни тўғри баҳолаш, уларни таҳлил қилиш ҳамда амалиётда қўллаш олишга ўргатсак, шундагина мустақил таълим натижаси самарали бўлади.

Мустақил таълим - билиш, тафаккур этиш жараёнларини ўзида мужассамлаштириб, техника, технологияларнинг янгиланиб боришида шахсни ҳаётга ва меҳнат қилишга тайёрлашнинг йўллари билан бири ҳисобланади. Шу билан бирга мустақил таълим – фақат дарсни қайта такрорлаш, уй вазифалари, реферат ва курс ишлари (лойиҳалар) ни бажариш, лаборатория ва амалиёт машғулотларига тайёргарлик кўриш ва бошқалар билан боғлиқ бўлиб қолмаслиги керак. Ушбу кўринишдаги мустақил ишлар самарадорлиги ҳозирги замон талабларига жавоб бермайди. Шунинг учун мустақил таълимни ташкил этиш бўйича аниқ мақсад ва вазифалар ҳамда унинг барча механизмларини тизимли ишлаб чиқиш ва амалга ошириш талаб этилади.

Мутахассислик фанларини ўқитишда мустақил таълим самарадор-лигини ошириш учун мустақил таълим жараёнини режалаштириш ва ўтказишга етарли даражада эътибор бериш лозим, жумладан:

- талабалар мустақил таълимнинг асосий турларига илмий жиҳатдан ёндашиш;
- талабалар мустақил таълимнинг шакллари ва уларнинг ҳажмини ўрганиш масалаларига ўқитувчилар томонидан эътиборни ошириш;
- талабалар мустақил таълимини тўғри ҳамда самарали режалаштиришда маълум бир тизимни яратиш;
- талабалар мустақил таълимини фаоллаштириш учун уларни рағбатлантириш тизимини ишлаб чиқиш;
- талабаларни кўпроқ муаммоли илмий-тадқиқот ишларига жалб қилиш.

Талабалар мустақил таълимни, унинг барча шакллари ташкил қилишида, айрим қийинчиликлар вужудга келиши мумкин. Айниқса, биринчи босқич талабалари ўқишнинг янги шаклига, янгича талабларга кўникиши қийин кечади. Улар ўз мустақил фаолиятларини ўзлари мустақил ташкил қилишни деярли билишмайди. Маълумотларни қайси манбадан, қандай қилиб топиш, уларни таҳлил қилиш, энг асосийларини ажратиш олиш ва тартибга солиш, ўз фикрини аниқ ва ёрқин ифодалаш, ўз вақтини тўғри тақсимлаш, тўғри баҳолаш улар учун катта муаммо бўлади.

Шунинг учун ҳам ҳар бир ўқитувчи аввало талабада ўз қобилияти ва ақлий имкониятларига ишонч уйғотиши, сабр-тоқат билан босқичма-босқич мустақил билим олишни тўғри ташкил қилишга ўргатиб бориши лозим бўлади. Шунингдек, мустақил ишни бажариш учун талабага ахборот манбаси сифатида дарслик ва ўқув қўлланмалар, методик қўлланма ва кўрсатмалар, маълумотлар тўплами ва банки, илмий ва оммавий даврий нашрлар, Интернет тармоғидан тегишли маълумотлар олиш, берилган мавзу бўйича аввал бажарилган ишлар банкидан самарали фойдаланиш йўлларини топишларига йўналтириши лозим бўлади.

Талабаларнинг мустақил таълимини режалаштиришда уларга бериладиган топшириқлар кўлами ва мураккаблигини босқичма-босқич кенгайтириб бориш уларнинг қизиқишларини ва ташаббускорлигини ошишига ундайди. Яъни, мустақил таълимга кўника бошлаган талаба фақат ўқитувчи томонидан белгилаб берилган ишларни бажарибгина қолмай, ўзининг эҳтиёжи, қизиқиши ва қобилиятига қараб, ўзи зарур деб ҳисоблаган қўшимча билимларни ҳам мустақил равишда танлаб ўзлаштиришга ҳаракат қилади.

Хулоса қилиб айтганда, мустақил таълим етук мутахассисларни тайёрлашда, ишлаб чиқариш талабига мос равишда мутахассисларни янги техника ва технологиянинг ютуқлари билан таништиришда ҳамда талабаларнинг теран фикрлаши, ижодий қобилияти ва касбий маҳоратини ривожлантиришда муҳим аҳамият касб этади. Шундай экан, мустақил таълим жараёнини ташкил этиш ва ўтказишга, талабаларнинг мустақил таълим фаолиятида замонавий педагогик технологиялар ва интерфаол усуллардан фойдаланишга етарли даражада эътибор қаратиш лозимдир.

ФЙДАЛАНИЛГАН АДАБИЁТЛАР

1. Ўзбекистон Республикасининг “Таълим тўғрисидаги” қонуни. – Тошкент, 1997.
2. Кадрлар тайёрлаш миллий дастури. – Тошкент, 1997.
3. Каримов И.А. Баркамол авлод орзуси. – Тошкент: “Шарқ”, 1999.
4. Саидахмедов Н. Янги педагогик технологиялар. – Тошкент: “Молия”, 2003.
5. Слестелин В.А., Исаев И.Ф., Михенко А.И., Шиянов Е.Н. Педагогика. – Москва: Школьная пресса, 2004.

*Наталія Бондаренко
(Вінниця, Україна)*

ФОРМУВАННЯ ПРОФЕСІЙНИХ КОМПЕТЕНТНОСТЕЙ СТУДЕНТІВ ЧЕРЕЗ ВПРОВАДЖЕННЯ АКТИВНИХ МЕТОДІВ НАВЧАННЯ У ВИЩИХ НАВЧАЛЬНИХ ЗАКЛАДАХ

Актуальність теми. Підготовка сучасного студента, як діяльної, творчої особистості з високим адаптаційним потенціалом, фахівця зі сформованими професійно-інтелектуальними, духовними, соціальними позиціями обумовлює необхідність організації навчально-виховного середовища на засадах інноваційно-педагогічної діяльності.

Реалізація моделі активних технологій при вивченні клінічних дисциплін забезпечує розвиток і саморозвиток особистості, сприяє формуванню її організаційних, інформаційних, комунікативних, професійних компетентностей, міцному засвоєнню програмованого матеріалу. Уміння студентів знаходити нетрадиційні шляхи вирішення проблем, ставити мету й досягати її, уміння організувати пошук та відбір інформації, а також самоаналіз застосування набутих знань.

Одним із кроків підвищення ефективності навчально-виховного процесу є впровадження активних технологій на заняттях медсестринства у внутрішній медицині, адже залучення нових ефективних методів навчання клінічних дисциплін для підготовки студентів, стало не лише бажаним, а й необхідним.

Мета дослідження. Навчання інтегрувати теоретичні знання з клінічними навичками, прищеплювати й удосконалювати комунікативні навички, здобувати вміння працювати в команді, досягти рівня компетентності та безпеки до застосування техніки або процедури на пацієнті в реальній клінічній практиці.

Матеріали та методи. Інтерактивні методи навчання основані на особистісно орієнтованому підході до студента, спрямовані на розвиток не лише творчого потенціалу вивчаючого, але й на вміння мислити та швидко реагувати, покращуючи комунікаційні навички. Реалізація моделі технології інтерактивного навчання на заняттях медсестринства у внутрішній медицині забезпечує розвиток і саморозвиток особистості, сприяє формуванню її організаційних, інформаційних, комунікативних компетентностей. Навчання клінічних дисциплін на сучасному етапі неможливе без дидактичної функції викладача, яка полягає не в передачі знань, а у формуванні навичок здобувати їх; а форми роботи повинні захоплювати студентів, пробуджувати інтерес та мотивацію, навчати самостійному мисленню та діям. Досягнення цих результатів можливе при застосуванні інтерактивних методів навчання, використання новітніх технологій, методик та програм.

Отже, інтерактивне навчання – це перш за все діалогове навчання, в ході якого здійснюється взаємодія викладача та студента. За визначенням О. Пометун та Л. Пироженко: «сутність інтерактивного навчання полягає в тому, що навчальний процес відбувається за умов постійної, активної взаємодії всіх студентів. Це співнавчання, взаємонавчання (колективне, групове навчання в співпраці)».

Використання інтерактивних технологій підвищує інтенсивність навчання, розвиває творчі здібності студентів. Організація інтерактивного навчання передбачає моделювання життєвих ситуацій, використання рольових ігор, спільне вирішення проблеми на основі аналізу обставин та відповідної ситуації. Освітня технологія інтерактивного навчання в процесі навчання студента – це сукупність різноманітних педагогічних прийомів, які спонукають студентів до дослідницької творчої активності, створюють умови для усвідомлення ними матеріалу, узагальнення одержаних знань. В її основу покладено ідеї творчої співпраці викладача та студентів. При запровадженні цієї технології знання засвоюються краще, адже інтерактивні методики розраховані не на запам'ятовування, а на вдумливий, творчий процес пізнання світу, на постановку проблеми та пошук шляхів її вирішення.

Умовою й змістом інноваційного типу навчання є сформованість в студентів здатності самостійно вчитися, шукати в різних джерелах інформацію й застосовувати набуті знання, виробляти вміння діяти, прагнути до творчості та саморозвитку. Орієнтація навчання на особистість передбачає створення оптимальних умов використання різних джерел наукової інформації для кожного студента при опануванні знань.

Працюючи над методозробкою занять, треба прагнути побудувати їх на оптимальному поєднанні традиційних, перевірених часом принципів дидактики, таких як науковість, відповідність віковим особливостям, інноваційним підходам особистісно-орієнтованого навчання. Ознаками цієї технології є такі:

- студент усвідомлює мету заняття як важливу особисто для себе;
- засвоєння знань відбувається переважно під час активної діяльності студентів;
- студент – особистість з власним досвідом, тому результативність навчання у значній мірі залежить від уміння використовувати індивідуальний досвід студента, задовольнити потреби кожного студента;
- при застосуванні активних методів навчання важливою є стадія евокації, тобто актуалізації знань окремого студента, групи;
- сучасне заняття – це продуктивне заняття, на якому студент відтворює набуті знання при опануванні нового змісту;
- ефективне навчання не може бути нудним;
- на заняттях студенти вчать вчитися;
- важливою ознакою є надання студентам свободи вибору варіантів завдань, способів їх виконання, форм звіту за результати роботи;
- студенти пам'ятають, що право вибору завжди має врівноважуватися усвідомленою відповідальністю за свій вибір;
- на заняттях оцінюють механізм творчої активності студентів, завдяки якому досягається результат;
- найважливішим джерелом мотивації є потреби та інтереси самих студентів.

Суть інтерактивного навчання полягає в тому, що навчальний процес відбувається за умови постійної активної взаємодії всіх студентів. За умови використання інтерактивних технологій на занятті підвищується результативність навчання, стимулюється вивчення предмету, розумова та творча активність студентів, підвищується цікавість до вивчення предмету.

Види інтерактивних методів навчання. В залежності від мети та форми організації навчальної діяльності, науковці О. Пометун та Л. Пироженко поділяють технології інтерактивного навчання на такі чотири групи:

1. Інтерактивно-кооперативного навчання
2. Колективно-групового навчання
3. Ситуативного моделювання
4. Технології обговорення дискусійних питань

У практиці роботи широко використовуються інтерактивні техніки першої та другої групи: «Спільний проект», «Синтез думок», «Мозковий шторм», «Мікрофон», «Кожен вчить кожного», «Мозаїка». Такі види роботи передбачають парну співпрацю, роботу в ротаційних трійках, роботу у малих групах і фронтальне включення в процес обговорення, оцінки чи просто повідомлення навчальної інформації. По-перше, такі форми інтерактивної діяльності є захоплюючими, цікавими та, головне, невимушеними. По-друге, студенти працюють у групі однолітків, де вони можуть досить вільно висловити свої думки, мобілізувати знання, проявити творчий, організаторський та лідерський потенціал. По-третє, до роботи залучається ще й подвійна мотивація: мотив прояву особистості та самоствердження в групі та мотив досягнення колективної мети. Тобто, відбувається процес саморозвитку особистості студентів.

Застосування інтерактивних технологій висуває певні вимоги структури занять, яка, за О. Пометун, складається з п'яти елементів:

- мотивація;
- оголошення, представлення теми і очікуваних результатів;
- надання необхідної інформації для розв'язання завдань;
- інтерактивна гра;
- підбиття підсумків, оцінювання результатів заняття.

Методи інтерактивного навчання можна поділити на дві великі групи: групові та фронтальні. Перші передбачають взаємодію учасників малих груп (на практиці від 2 до 6-ти осіб), другі – спільну роботу та взаємонавчання всієї групи.

У сучасній медичній освіті переважає практична спрямованість у навчанні, пріоритетним є рання клінічна підготовка та досягнення високого рівня клінічної компетентності. Клінічна підготовка повинна ґрунтуватися на роботі з хворими під керівництвом наставників і включати безпосередню участь студентів в процесі діагностики та лікування. Вона повинна передбачати поступове накопичення особистого досвіду і послідовне розширення виконуваних навичок. Навички спілкування і навички роботи в команді повинні бути інтегровані з клінічною компетентністю. Це дозволить ефективно застосовувати набуту клінічну компетентність у конкретній практичній діяльності медичного працівника.

Саме тому підготовка фахівців потребує комплексного підходу у формуванні професійних вмінь, навичок та професійної компетентності, що має на меті гармонійно поєднати як традиційні так і сучасні форми, інноваційні технології навчання. Вважається, якщо більшу половину часу на заняттях студент проводить в активній навчально-творчій діяльності, тобто виконує індивідуальну роботу, то таку форму навчання можна вважати активною.

Активні методи навчання – це такі методи навчання, при яких діяльність студента носить продуктивний, творчий, пошуковий характер. До активних методів навчання відносять дидактичні ігри, аналіз конкретних ситуацій, рішення проблемних завдань, навчання за алгоритмом, мозкова атака та ін.

Саме тому за такого навчання йде орієнтація на придбання студентами конкретних навичок, знань і умінь, необхідних у їхній майбутній професійній діяльності.

Результати та їх обговорення. Підготовка сучасних кадрів вищої медичної освіти, у відповідності до вимог ринкового середовища, потребує удосконалення змісту, методів і форм навчального процесу. Стратегія навчання по всіх дисциплінах має бути спрямована на впровадження в навчальний процес нових і вдосконалення існуючих технологій, використання інноваційних методів викладання, підвищення мотивації до навчання та самонавчання, розвитку клінічного мислення, організацію способів послідовного оволодіння і вдосконалення клінічних навичок, а також організацію моніторингу якості освітнього процесу. Випускник після закінчення медичного закладу повинен володіти певними компетенціями, в тому числі майстерністю з виконання практичних навичок в інтеграції з навичками комунікації, самостійного навчання протягом усього життя, самооцінки, роботи в команді, лідерства.

Симуляційне навчання це освітня методика технології надання невідкладної допомоги, заснована на придбанні навичок виконання тих чи інших маніпуляцій, впевненості у власних силах і роботі в команді згідно відпрацьованим алгоритмам.

В умовах тренажерних центрів зміст навчання спрямований не тільки на засвоєння окремих навичок, але й на міждисциплінарне навчання роботи в команді, вироблення безпечних форм професійної поведінки та навичок спілкування з пацієнтом. У методиках навчання переважають розігрування клінічних ситуацій і виконання маніпуляцій на тренажерах. Необхідність навчання на тренажерах, фантомах, симуляторах, в умовах імітації професійної діяльності показана для студентів. Також можливе використання центру для проведення профорієнтації майбутніх абітурієнтів. Сучасні можливості виробництва відповідних тренажерів дозволяють імітувати достатню кількість ситуацій, необхідних для клінічного навчання на різних етапах освіти медиків.

Висновки. Отже, оволодіння клінічними навичками є основним компонентом навчання студентів медичних закладів. Одним з важливих переваг клінічного навчання в умовах навчально-клінічних (тренувальних) центрів є можливість багаторазового відпрацювання та оригінального засвоєння медичних процедур та маніпуляцій для досягнення високого ступеня майстерності. Навчання в подібних центрах, використовуючи активні методи навчання дозволяє інтегрувати теоретичні знання з клінічними навичками, прищеплювати й удосконалювати комунікативні навички, здобувати вміння працювати в команді, мотивує самонавчання студентів, забезпечує реалістичне відтворення складного клінічного середовища і дозволяє викладачам симулювати різні клінічні ситуації, що неможливо при контакті з реальними пацієнтами, формує у студентів високий рівень професійної компетентності.

ДЖЕРЕЛА ТА ЛІТЕРАТУРА

1. Пометун О. І. Сучасний урок. Інтерактивні технології навчання / О. І. Пометун, Л. В. Пироженко. – К.: А.С.К., 2005. – 192 с.
2. Максименко С. Д., Філоненко М. М. Роль стимуляційних технологій у клінічному навчанні студентів, оцінювання результатів навчання / методичні рекомендації для науково-педагогічних працівників та студентів Національного медичного університету імені О.О.Богомольця. – м. Київ, 2012 р.
3. Байденко В. І. Компетентнісний підхід у професійній освіті / В. І. Байденко, І. А. Зимова // Компетентнісний підхід в освітній діяльності та управління якістю вищої професійної освіти: Методичні матеріали для слухачів семінару. – М., 2008. – С. 40.
4. Краснова Т. І. Інновації в системі оцінювання навчальної діяльності студентів / Т. І. Краснова // Освіта для сталого розвитку. – Мінськ: Видавничий центр БДУ, 2005. – С. 438-440.

БОШЛАНҒИЧ СИНФЛАРДА СОДДА МАСАЛАЛАР

Маълумки математик масалалар содда ва таркибли масалаларга ажратилади. Битта амал билан ечиш мумкин бўлган масалалар содда масалалар жумласига киритилади. Бир нечта содда масаладан тузилган ва шу сабабли икки ёки ундан ортиқ амал ёрдамида ечиладиган масалалар таркибли масалалар дейилади.

Ўқувчиларга энг олдин танишадиган дастлабки масалалар, табиийки, болалар учун тушунарли бўлиши керак. Йиғинди ва қолдиқни топишга доир масалалар шундай масалалар жумласига киради. Бундай масалаларни ечиш билан таништиришни параллел олиб бориш мақсадга мувофиқ.

Болаларни содда масала билан таништиришнинг дастлабки босқичида ўқитувчи олдида бирданига бир қанча мураккаб муаммолар пайдо бўлади:

1) Ўқувчилар онгига масала билан боғлиқ бўлган аниқ тушунчаларга (шарт, савол, жавоб ва ҳ. к.) доир иккиламчи сигналлар (математик атамалар ва улар учун нотаниш бўлган баъзи сўзлар) кириши ва мустақамланиши керак;

2) масалада берилган сонларни ва изланаётган сонни кўра олиш малакасини ҳосил қилиш;

3) амаллар ва уларнинг компонентларини онгли танлаш га ўргатиш.

Кўрсатилган муаммоларни ҳал қилишни маълум тартибда жойлаштириб бўлмайди. Болалар билан шуғулланишда кўпчилик ҳолларда натнжаларга кетма-кет эмас, балки эришилган ютуқларни бир неча йўналишда ривожлантириш ва кеигайтириш билан бир вақтнинг ўзиде бир қанча мақсадга бирданига эришишга тўғри келади. Иш усуллари ва услубларини баён қилишда биз уларни энг тушунарли бўладиган тартибда жойлаштирамиз. Аммо амалий иш жараёнида ўқитувчи бу усул ва услублардан бошқа тартибда фойдаланишга, ҳатто ўқувчиларга тушунтириладиган масалага қараб, уларнинг базиларини қўшиб олиб бо ришга тўғри келади.

Болалар беш ичида санашнинг баъзи малакаларини эгаллаб олганларидан кейин, уни ўрганишни давом эттириш билан бир вақтда масалалар ва уларни ечиш билан таништиришни олиб бориш керак, Бу таништиришни ҳаракат билан бажариладиган масалалардан бошлаш маъқул. Ўқитувчи столдан чап қўлига 3 та дафтар олади ва «чап қўлимда 3 та дафтар бор» – дейди, сўнгра ўнг қўлига яна 2 та дафтар олади ва «ўнг қўлимда яна 2 та дафтар бор. Иккала қўлимда нечта дафтар бор?» – дейди. Келтирилган масалага ўхшаш масалаларни ўқувчилар ўқитувчи кўрсатмаси бўйича бажаришади: «Карим шкафдан 2 та китоб ол, столдан яна 1 та китоб ол. Сен нечта китоб олдинг?» Санашни ўрганишга ёрдам берадиган машқларни ҳар куни ўтказиш фойдали. Шу билан бир вақтда олдин расмларга қараб ундан кейин эса расмлар ва сонлар бўйича масалалар тузиш ва ечишга ўтиш мумкин.

Болалар ҳаракатли масалаларни ечишни ўзлаштириб олганларидан ва шундай масалалардан бирини эчиб бўлганларидан кейин ўқитувчи бундай дейиши мумкин: «Биз сизлар билан масала эчдик, энди яна битта масала ечамиз. Тингланг, мен масалани ўқиб бераман» – масала шартини ўқийди, болалар эса уни ечишади.

Болалар масала шартини, саволини қандай ажратишни тушунишлари учун ўқитувчи уларга ушбу масалани беради: «Мадина 2 та олма узди (2 та олма расмини кўрса тади), сўнгра яна 1 та олма узди (1 та олма расмини кўрса тади)». Ва болалардан: «Бу масаладан нимани билиш мумкин ёки нима ҳақда сўраш мумкин» лигини айтишни сўрайди. Ўқувчилар жавоб берадилар: «Мадина ҳаммаси бўлиб қанча олма узган?» Болалар масала саволи билан шу йўсинда танишадилар. Ўқитувчи бундай дейиши мумкин: «Бу масаланинг саволи. Унга қандай жавоб бериш мумкин ёки Мадина ҳаммаси бўлиб нечта олма узганини қандай билиш мумкин?». Ўқувчилар бунинг учун 2 билан 1 ни қўшиш керак деб жавоб беришлари ва қўшишни карточкалар ёрдамида бажаришлари керак.

Масалани яна бир марта ўқиб чиққандан кейин ўқувчилардан бирига масалада нима ҳақда сўралмоқда, деб савол бериш, иккинчисига саволни такрорлашни, учинчисига масалада нима маълумлигини айтишни таклиф қилиш керак, сўнгра бир қанча ўқувчига масала шартини такрорлашни таклиф қилиш керак. Шундай машқлардан кейин болалар масаланинг шартини ва саволини қандай ажратиш кераклигини тушунадилар.

Юқорида санаб ўтилган усулнинг ҳар бири масалани ўқиш ёки тинглашдан бошланади. Масалани тушуниш, демак, уни ечишга доир қилинадиган ишларнинг самарадорлиги унинг қандай ўқилиши ёки тингланишига боғлиқ.

Демак, масалаларни тушунмоқ учун ўзини шу масалада тавсифланган вазиятда қатнашувчи деб фикран тасаввур қилиш фойдали. Бу усул кўпчилик болаларга масала мазмунини тез тушуниб олиш имконини беради. Аммо болалар бу усулларни эгаллаб олишлари учун улар бу усулнинг имкониятларини билишлари ва шу имкониятлардан фойдаланиб мустақил масала туза олиб уни натижасини айтишга интилишлари керак.

ПРАКСЕОЛОГІЧНИЙ КОМПОНЕНТ МЕТОДОЛОГІЧНОЇ ПІДГОТОВКИ МАГІСТРІВ СПЕЦІАЛЬНОСТІ «ПЕДАГОГІКА ВИЩОЇ ШКОЛИ»

Сучасний етап розвитку системи вищої освіти, орієнтація професійної підготовки фахівців різного профілю на єдність фундаментальної та практико-зорієнтованої підготовки зумовлює особливу увагу до методологічної підготовки майбутніх фахівців на різних ступенях неперервної освіти. Конкурентоспроможність особистості на сучасному ринку праці пов'язується також з її здатністю до дослідницької діяльності, методологічною компетентністю, володінням комплексом дослідницьких умінь та навичок.

Методологічна підготовка магістрів педагогічних спеціальностей має розглядатися як передумова успішності самостійної наукової творчості. Важливим імпульсом для такої творчості виступає потреба молодого фахівця в самоактуалізації, вільній реалізації своїх можливостей та намірів.

Теоретико-методичні засади підготовки магістрів в умовах ступеневої освіти розглядають такі науковці, як І. Драч, Н. Мачинська, С. Сисоєва та ін. Комплекс питань, що розкривають сутність та особливості методологічної підготовки педагогічних працівників у цілому та магістрантів педагогічних спеціальностей, зокрема, представлено у дослідженнях О. Бережної, Г. Валєєва, С. Гончаренка, М. Дубової, П. Кабанова, В. Кравцова, В. Краєвського, О. Лаврентєвої, В. Разумова та ін. Науковці розглядають такі поняття, як „методологічна культура”, „методологічна компетентність”, „методологічна грамотність”, „методологічні знання”, „методологічні уміння та навички”, „методологічна позиція” та ін. Дотичними до представлених понять слід розглядати і поняття „дослідницька компетентність”, „дослідницька культура” і т.п.

Одним із найважливіших компонентів методологічної підготовки майбутніх викладачів ВНЗ в умовах магістерських програм є праксеологічний компонент.

Праксеологія (від грец. *praxis* – діяльність, практика) – теорія ефективної організації діяльності, наука про досягнення максимального ефекту за наявних затрат. Інституціоналізація терміну „праксеологія” у контексті наукових досліджень пов'язано із ім'ям Т. Котарбинського, який розглядав завдання праксеології у межах аналізу техніки та аналітичного опису елементів та форм раціональної діяльності, вироблення найбільш загальних норм максимальної доцільності дій. Праксеологія, на думку Т. Котарбинського, є „типовою моделлю організаційної науки з ухилом до вироблення практичних порад, з асиміляцією даних з десятків наук, з систематизацією цих даних під кутом зору завдань цієї галузі діяльності” [2, с. 6]. Теоретичні штудії Т. Котарбинського щодо праксеології мали метатеоретичний та методологічний характер, оскільки передбачалося визначення „загальної граматики”, що мала на меті упорядкування праксеологічних відносин. Праксеологічний підхід розглядає діяльність людини з точки зору її оптимальної реалізації і передбачає організовану, координовану, свідому діяльність особистості.

Праксеологія орієнтує ту чи іншу форму діяльності людини на забезпечення таких якісних ознак, як успішність та ефективність, раціональність та оптимальність, технологічність, перетворювальний характер, практичність, свідомий вибір людиною тих чи інших засобів, прийомів та методів діяльності, які забезпечують результативність, сприяють самореалізації та активності у різних формах життєдіяльності з урахуванням ситуацій невизначеності та ризику.

У педагогіці праксеологічний підхід розглядається такими науковцями, як І. Колесникова, О. Титова, О. Михайлова та ін. Особливості праксеологічного підходу у вирішенні педагогічних проблем, на думку І. Колесникової та О.Титової, полягає в проникненні у закономірності перетворення практики та побудови діяльності на основі цих закономірностей [1, с. 86].

Методологічна підготовка магістрів спеціальності „Педагогіка вищої школи” має яскраво виражений метапредметний, випереджальний характер, відзначається цілісністю та комплексністю. Володіння практичними методологічними умінями та навичками слугуватиме передумовою для успішності реалізації методологічної позиції в усіх сферах професійного та особистого життя. На нашу думку, особливого значення у забезпеченні праксеологічного компоненту методологічної підготовки магістрів педагогічних спеціальностей набуває критерій технологічності, який пов'язано із здатністю за результатами комплексу дій з високим ступенем ймовірності здійснити заплановані зміни. По суті технологічність тих чи інших форм професійної діяльності (викладацької, навчально-методичної, науково-дослідницької) безпосередньо сприяє інструменталізації дій (комплексне використання різноманітних доцільних, адекватних методів, методик, евристичних технік, технологій наукової творчості).

Вагоме місце у процесі методологічної підготовки магістрів спеціальності „Педагогіка вищої школи” займає курс „Методологія та логіка науково-педагогічного дослідження”, спрямований на теоретичну та практичну підготовку магістрантів до науково-дослідницької діяльності, методологізацію усіх форм професійної діяльності майбутніх викладачів вищої школи завдяки формуванню методологічної культури в цілому, методологічного мислення зокрема. Найближча за часом можливість реалізації здобутих у процесі вивчення дисципліни „Методологія та логіка науково-педагогічного дослідження” є підготовка магістерської роботи.

Робота за курсом орієнтована на такі технології науково-педагогічної творчості: інформаційно-бібліографічної евристики, проблематизації, концептуалізації та операціоналізації наукових понять, збору та опрацювання фактичного матеріалу, моделювання дослідницької стратегії, експериментального дослідження, візуалізації науково-дослідницького матеріалу та ін. У сучасних умовах тотальної інформатизації усіх сфер життєдіяльності людини надзвичайно важливими слід визнати технології колективної наукової творчості з використанням інформаційно-комунікативних технологій (технології краудсорсингу у підготовці колективних наукових праць, діяльність віртуальних наукових колективів за принципом „невидимих коледжів” (Д. Прайс), спільна робота у межах віртуальних наукових товариств, віртуальних дослідницьких лабораторій, технології віртуального мозкового штурму, технологія „кімнати прориву” (Breakout rooms), мережі майстерності (Networks of excellence, NoE) та ін.). У цілому слід відзначити, що створення віртуальної дослідницької мережі в усіх наукових галузях – це тренд найближчого часу.

Доцільність звернення до праксеологічного контексту методологічної підготовки магістрів педагогічних спеціальностей зумовлена тим, що праксеологія розглядає способи діяльності з точки зору її практичних властивостей, тобто ефективності. Професійна діяльність магістрів педагогічних спеціальностей в цілому та магістрів спеціальності „Педагогіка вищої школи” зокрема в єдності викладацької, навчально-методичної та науково-дослідницької діяльності повинна бути успішною, результативною, продуктивною, адекватною, послідовною. Щодо професійної діяльності викладачів вищої школи, то особливо значущими постають продуктивність та розвиток у певному просторі та часі (хронотоп професійної діяльності) з урахуванням соціального та індивідуального характеру її формування та особливостей функціонування.

Праксеологічний компонент методологічної підготовки майбутніх викладачів ВНЗ – магістрів спеціальності „Педагогіка вищої школи” ґрунтується на таких *принципах*: антиципації (прогнозування результатів діяльності та можливий бар’єрів на шляху до успішного результату), контекстуальності (цілеспрямоване створення відповідного середовища), інструменталізації (вибір комплексу засобів, технік та технологій згідно визначеної мети та ресурсного забезпечення), економізації (зменшення витрат часу, емоційних ресурсів за рахунок оптимізації усіх форм відповідної діяльності), евристичності (використання інноваційних способів здійснення діяльності).

Особливе місце у праксеологічному компоненті методологічної підготовки магістрів педагогічних спеціальностей посідають методологічні уміння. Сутність, функції та класифікація методологічних умінь розглядають такі дослідники, як О. Бережнова, О. Вегнер, О. Лаврентьєва, О. Новиков, О. Ходусов та ін. О. Лаврентьєва виокремлює інтелектуальні, дослідницькі, проектувальні й рефлексивні групи умінь [3, с. 240].

У урахуванням наукового доробку сучасних дослідників, вимог Національної рамки кваліфікації слід відзначити, що підготовка магістрів педагогічних спеціальностей, зокрема магістрів спеціальності „Педагогіка вищої школи” передбачає формування таких метапредметних методологічних умінь, пов’язаних із *дослідницькими стратегіями та техніками*: визначення структури об’єкту пізнання, пошук і виділення значущих функціональних зв’язків і стосунків між частинами цілого; опис об’єкту пізнання; виокремлення предмету дослідження в певному об’єкті реальності; уміння розділяти процеси на етапи, ланки; виділення характерних причинно-наслідкових зв’язків; порівняння, зіставлення об’єктів за однією або декількома запропонованих підстав, критеріїв; класифікація, ранжирування об’єктів за однією або декількома підставами, критеріями; комбінування відомих алгоритмів діяльності в ситуаціях, що не припускають стандартного застосування одного з них.

В особливу групу умінь необхідно виокремити уміння, що пов’язані із *емпіричною дослідницькою діяльністю*: формулювання цілей дослідження, здійснення декомпозиції цілей наукового пошуку; опис об’єкту спостереження за певним алгоритмом; виявлення ідеї (припущення), яка перевіряється в ході спостереження; виявлення змін, що відбуваються з об’єктом (за результатами спостережень, дослідів, роботи з інформацією); опис перебігу дослідної роботи або спостереження; знаходження і формулювання правила, закономірності, висновків за результатами спостережень, дослідної роботи; порівняння об’єктів за найбільш характерними ознаками, формулювання висновків за результатами порівняння; підведення під поняття на основі розпізнавання об’єктів; виділення істотних ознак та їх синтезу, встановлення аналогії; формулювання гіпотези експериментальної роботи; аналіз умов проведення експериментальної роботи, перебігу експерименту, опис дослідницької діяльності в наукових термінах; формулювання висновків, адекватних отриманим результатам.

Особливу групу складають метапредметні методологічні *уміння роботи із текстом*: проведення інформаційно-сміслового аналізу тексту; знаходження інформації, фактів, представлених у тексті в явному виді; встановлення зв’язків, що представлені в тексті безпосередньо, їх інтерпретація; знаходження в тексті інформації, що представлена в неявному виді, розуміння такої інформації; встановлення відповідності між інформацією, що представлена в явному та неявному виді; виявлення інформації, що міститься одночасно в двох текстах або зіставлення повідомлень, що містяться в різних частинах тексту; зіставлення інформації, що міститься в різних текстах (частинах тексту); формулювання простих оціночних суджень на основі тексту.

Не менш важливими є метапредметні методологічні уміння, що пов’язані із *роботою з інформацією, представленою в різних форматах* (текст, малюнок, таблиця, діаграма, схема), а також уміння і навички перетворення інформації з одного виду в інший (перетворення інформації з суцільного тексту в таблицю, перетворення інформації, отриманої з малюнка, в текстове завдання та ін.).

Представлений перелік метапредметних умінь не можна розглядати як завершений, однак наведені уміння відповідають основним вимогам методологічної підготовки майбутніх викладачів ВНЗ.

Таким чином, праксеологічний компонент методологічної підготовки магістрів спеціальності „Педагогіка вищої школи” створює передумови для структурно-функціонального аналізу основних методологічних „інструментів”, які використовує викладач вищої школи в науково-дослідницькій діяльності, визначення потенційних ресурсів інтелектуальної діяльності, рефлексивної оцінки ступеня успішності власних дій. Методологічна успішність викладача ВНЗ забезпечується за рахунок кумулятивного результату усієї сукупності позитивних ефектів системи магістерської підготовки педагогічних працівників.

ДЖЕРЕЛА ТА ЛІТЕРАТУРА

1. Колесникова И. А. Педагогическая праксеология : учеб. пособие для студ. высш. пед. учеб. заведений / И. А. Колесникова, Е. В. Титова. – М. : Академия, 2005. – 256 с.
2. Котарбинский Т. Трактат о хорошей работе / Т. Котарбинский ; под ред. проф. Г. Х. Попова ; пер. с польск. Л. В. Васильева и В. И. Соколовского. – М. : Экономика, 1975. – 271 с.
3. Лаврентьева О. О. Развитие методологической культуры будущих учителей природничих дисциплин у процесі професійної підготовки: теоретико-методичний аспект : монографія / О. О. Лаврентьева; за ред. проф. Л. О. Хомич. – К. : КНТ, 2014. – 456 с.

*Олена Ващенко
(Київ, Україна)*

ОСОБЛИВОСТІ ОРГАНІЗАЦІЇ ТА ДОТРИМАННЯ РУХОВОГО РЕЖИМУ МОЛОДШОГО ШКОЛЯРА

На сьогодні прослідковується тісний зв'язок між здоров'ям людини, її фізичним розвитком та оволодінням фізичною культурою в цілому. Основи фізичного та психічного здоров'я людини закладаються ще в дошкільному віці, а шкільний період для виховання здорової, загартованої, витривалої фізично людини та для формування її характеру є надзвичайно важливим, навіть – вирішальним.

Стан здоров'я учнів загальноосвітніх шкіл викликає серйозне занепокоєння, навіть характеризується як катастрофічний. 53 % учнів мають відхилення у стані здоров'я та 58 % мають обмеження за станом здоров'я у виборі професії після закінчення школи. За дослідженнями Є.Н. Овчарова, практично здорових дітей у віці 7 років нараховується 23 %, старшокласників – 10 %, послаблене здоров'я мають 53 % учнів загальноосвітніх шкіл.

Дослідження науковців доводять, що вже з початкової школи дві третини дітей виходять з порушеннями постави, у 80 % учнів 5-6 класів виявляється розлад нервової системи, у кожній третій дитини до 14 років виникає хронічна патологія. Закінчення школи (17-18 років) половина учнів зустрічають короткозорими, 30-40 % страждають на серцево-судинні захворювання, 20-30 % - на нервово-психічні розлади. Погіршення стану здоров'я пов'язано із суттєвим зменшенням рухової активності школярів. Учні знаходяться в умовах суворої регламентації шкільного режиму, тому не можуть задовольнити свої потреби в рухах. Сучасні умови побуту також породжують обмеження рухової активності дітей. Все це сприяє зниженню захисних сил організму та в кінцевому результаті призводить до появи багатьох захворювань у дітей в більш ранньому віці [2, с. 4].

Враховуючи вищезазначене, головне завдання сучасної початкової школи – зберегти, зміцнити і, по можливості, покращити стан здоров'я школярів. Це вимагає пошуку нових підходів, засобів, методів вирішення оздоровчих завдань сучасної початкової школи. За А.С. Нісімчуком принципи виховання здорової дитини можна визначити, як:

- раціональне поєднання інтелектуального і фізичного навантаження на дитину з урахуванням її психофізіологічного потенціалу та стану його реалізації;
- використання засобів фізичної культури на загальноосвітніх уроках;
- дотримання темпу і ритму праці учнів;
- забезпечення оптимальної динаміки працездатності учнів;
- забезпечення оптимальних норм використання ТЗН, зокрема комп'ютерної техніки [4].

Майбутньому вчителю початкової школи варто звернути увагу на обов'язкове дотримання гігієнічних норм добової рухової активності учнів. Науковці доводять, що молодші школярі, які не дотримуються вимог рухового режиму, мають підвищений рівень захворюваності внаслідок зниження загального рівня функціональних можливостей організму та імунітету. Аналіз добового бюджету часу учнів загальноосвітніх навчальних закладів виявив значну нестачу рухової активності дітей (всього 22-25 % на добу при обов'язковому мінімумі 50-55 %) та висвітлив передумови зниження рівня здоров'я дітей. Так, статичний компонент (рухи у положенні сидячи, стоячи, у спокої) складає на дому (за Ю.Г. Івановим) в дітей 6 років – 75 %, 7-10 років – 78 %. Основною формою фізичного виховання учнів у загальноосвітній школі є уроки фізичної культури, які не можуть надати організму, що розвивається, потрібного обсягу рухової діяльності. Не розв'язує

це питання й позакласна фізкультурно-оздоровча робота, яка зараз у занепаді й охоплює незначну кількість учнів. Ось чому організація активного рухового режиму дня школярів набуває актуальності [2, с. 5].

Потреба дитини в рухах зумовлена біологічними законами її розвитку. Психологи свідчать, що чим молодша дитина, тим більша в неї потреба в рухах, і тим важче вона переносить довготривале статичне положення під час навчання. Для молодших школярів важливим є не кінцевий результат рухової діяльності, а сам процес руху. При недостатній руховій діяльності у 6-річної дитини виникає почуття дискомфорту, що проявляється в погіршенні самопочуття (головний біль, біль у м'язах рук, ніг, спини, сонливість) та емоційній неврівноваженості (недисциплінованість, агресивність, дратівливість), що найчастіше помилково сприймається дорослими як прояв вередливості та непослух.

На сьогодні, завдяки здобуткам цивілізації, рухова активність людини поступово знижується. Особливо це стосується дитини. Намагаючись виростити її найбільш розумово розвиненою, вчителі все більше і більше підвищують інтенсивність процесу навчання, результатом чого стає збільшення навантаження на нервово-емоційну сферу учнів. При цьому слід пам'ятати, що шкоди завдає не сама розумова праця, а її супутник – позбавлений рухів або значно обмежений у рухах спосіб життя. Саме початок навчання дитини у школі співпадає з різким зниженням її рухової активності. Дитина, яка постійно рухалась, з приходом до школи більшу частину дня сидить за партою, потім сидячи виконує домашні завдання, сидячи читає книжки, сидить перед телевізором і навіть грає, сидячи за комп'ютером. Тому і «омолоджуються» захворювання серцево-судинної і нервової систем, порушуються обмінні процеси.

Все це відбувається внаслідок того, що під час навчальних занять у школярів більша кількість м'язів або не бере участі у роботі, або працює у статичному режимі. Навіть у найзручнішій позі м'язи спини та шиї залишаються під статичним навантаженням, що у свою чергу призводить до порушення кровообігу. Положення сидячи та невелика інтенсивність роботи м'язів черева та кінцівок створюють передумови для розвитку стійкого порушення кровообігу – застоїв у внутрішніх органах, утруднює крово- та лімфо обіг у кінцівках. Застій крові у черевній порожнині є причиною недостатнього забезпечення кров'ю, а разом з тим і киснем головного мозку, що в свою чергу знижує працездатність нервових клітин.

Дитина відрізняється від дорослої людини не тільки зростом, вагою та рівнем фізичного розвитку, а також і будовою всього організму. Дитячий організм доволі пластичний, він значною мірою залежить від впливу навколишніх факторів. Однією з головних умов збереження, зміцнення здоров'я та всебічного фізичного розвитку дитини є дотримання нею відповідного рухового режиму. Рухи, і перед усім спеціально підібрані (тобто фізичні вправи), є необхідними для розвитку всіх систем організму.

Молодший шкільний вік відзначається значним розвитком м'язової та кісткової систем, формуванням нервової системи, становленням характеру та змінами у поведінці дитини, поширенням зв'язків із навколишнім світом та підвищенням її соціальної активності. У цей час в організмі дитини відбуваються значні зміни. Продовжується зростання кісткової маси. Однак, склад кісткової тканини відрізняється від її складу у дорослої людини наявністю більшої кількості органічних речовин. Кістки дитини ще доволі гнучкі, еластичні, тому і можуть легко формуватися скривлення, які потім закріплюються та залишаються на все життя. Наприклад, доволі легко відбувається деформація хребта та грудної клітини, постави при неправильному сидінні за партою під час уроків або, якщо дитина під час роботи притискується грудьми до столу. Носіння взуття, яке відповідає розміру, може призвести до появи плоскостопості; високі підбори є причиною зміщення центру ваги, що призводить до неправильного розвитку тазових кісток. Нестача рухової активності або навпаки надмірне фізичне навантаження також призводять до порушень у розвитку дитини. Враховуючи те, що відносна величина сили м'язів у дитини (на 1 кг ваги) майже така ж, як у дорослої людини, доцільно використовувати вправи з подоланням ваги свого тіла. Сила м'язів зростає з віком дитини нерівномірно. У цьому віці м'язи кінцівок розвинуті слабше, ніж м'язи тулуба [2, с. 6].

Обмін речовин у дитини значно інтенсивніший, ніж у дорослих, тому їй необхідно не тільки поновлювати втрачену енергію, а й мати за рахунок чого рости. Відповідно підвищуються вимоги до системи травлення, видільної системи. Значне навантаження має і серцево-судинна система та головний двигун організму – серце. Для нормального розвитку серця дитини необхідно, щоб воно мало систематичне тренування з одного боку (тому що тільки постійне виконання фізичних вправ сприяє зміцненню і достатньому розвитку серцевого м'яза), а з іншого боку – необхідність стежити, щоб це навантаження не було надмірним, щоб воно не призвело до перенапруження. Серце молодших школярів доволі легко пристосовується до помірної навантаження та швидко відновлює свій ритм під час відпочинку. Але малий функціональний резерв, відносно малий артеріальний тиск обумовлюють можливі порушення роботи серця та різкі коливання артеріального тиску, якщо дитина працює з великою напругою або значними тривалими навантаженнями.

Підвищений обмін речовин вимагає і більшого кисневого забезпечення, яке збільшується як при фізичній, так і при розумовій діяльності. Ця потреба задовольняється посиленням частоти дихання, тобто підвищуються вимоги і до дихальних м'язів. Цілком зрозумілим стає значення дихальних вправ та занять фізичною культурою на свіжому повітрі для забезпечення нормального розвитку легенів і всієї дихальної системи. Крім того, у дітей молодшого шкільного віку знижена можливість роботи у анаеробних умовах. Можлива тільки короткочасна інтенсивна робота. Тому що, на відміну від дорослих, забезпечення м'язів киснем іде не за рахунок збільшення утилізації кисню, а за рахунок збільшення кровотоку, що підвищує вимоги до серцево-судинної системи.

Вирішальну роль у розвитку та діяльності всього організму відіграє нервова система. Вона регулює співпрацю всіх внутрішніх органів, визначає реакцію організму на вплив зовнішнього середовища, поведінку організму. Процес набуття різних життєвих навичок є процесом утворення умовних рефлексів, серед яких важливе місце займають гальмування та збудження. Обидва ці процеси дуже важливі й тільки їх постійна взаємодія може забезпечити нормальну діяльність та відповідну поведінку людини. Добре відомо, що дошкільнятам та молодшим школярам дуже важко бути нерухомими, зосередитись на будь-якій одній справі. Це пов'язано з недостатнім розвитком процесів гальмування. Більша сила процесів збудження та висока пластичність нервової системи сприяє більш швидкому формуванню рухових навичок, тому діти легко засвоюють технічно складні форми рухів, але потребують більш частого переключення з одного виду м'язової роботи на інший [2, с. 7].

Таким чином, можна зробити висновок, що обов'язковою умовою виховання здорової дитини є організація правильного способу життя і, зокрема дотримання нею рухового режиму.

Під час складання рухового режиму важливо враховувати закономірні зміни розумової працездатності школярів, які відображають функціональний стан центральної нервової системи та тісно пов'язані з добовим ритмом діяльності інших систем. У процесі навчальних занять у дітей поступово знижується працездатність: погіршується пам'ять, збільшується латентний період рухальної реакції. У зв'язку з довготривалим дотриманням статичної пози порушується постава, скривлюється хребет. Крім того, працездатність у школярів протягом уроку не буває постійною. Спочатку вона невелика, потім її рівень підіймається, утримується якийсь час, після чого поступово знижується. Така фазовість працездатності учнів повторюється на кожному занятті. Дослідженнями педагогів, фізіологів, медиків доведено, що у молодших школярів різке падіння працездатності, зниження пам'яті, уваги настає після 30-35 хвилин безперервного розумового навантаження. З метою попередження зниження працездатності доцільно через відповідні проміжки часу робити невеличкі фізкультхвилинки. Чергування навчальних занять та активного відпочинку, який складається з фізичних вправ у різних формах, дозволить зняти втому, викликану навчальною діяльністю, та підвищити подальшу ефективність навчання. Несприятливі функціональні зміни, які відбуваються в організмі учнів під впливом статичного компонента під час навчальної діяльності, в значній мірі ліквідуються або компенсуються за рахунок активного відпочинку на перервах. Використання фізичних вправ та рухливих ігор під час перерв сприяють значному підвищенню розумової працездатності на наступних уроках. Якщо відмічається стійке зниження працездатності учнів, необхідно застосовувати більш тривалий активний відпочинок на свіжому повітрі, який найчастіше використовується у групах подовженого дня як «година здоров'я». Подальша рухова активність на протязі дня забезпечується відвідуванням спортивних секцій, гуртків, активними прогулянками на свіжому повітрі. Під час роботи над домашніми завданнями доцільно також використовувати фази зниження працездатності для виконання фізичних вправ. Вони повинні тривати трохи довше, ніж фізкультхвилинки на уроках, вміщувати більшу кількість вправ. Це так звані фізкультпаузи.

Таким чином, аналіз досліджень науковців, присвячених проблемі збереження та зміцнення здоров'я дітей, доводить, що виконання рухового режиму молодшого школяра вимагає від майбутнього вчителя початкової школи дотримання наступних вимог:

- організація та проведення гімнастики до занять;
- організація та проведення на уроках фізкультурних хвилинок;
- організація та проведення динамічних перерв;
- організація та проведення «годин здоров'я» після уроків;
- організація та проведення фізкультурних пауз під час виконання домашніх завдань на ГПД чи вдома.

Розглянемо кожну з означених вимог більш детально.

Так, А.Ф. Борисенко та С.Ф. Цвек наголошують, що гімнастику до занять бажано проводити щодня перед уроками. Ранкова гімнастика вдома не звільняє учнів від гімнастики до занять у школі тому, що комплекси щоденних вправ до уроків є важливим доповненням до ранкової зарядки. Гімнастика до занять виконує перш за все оздоровчі та виховні завдання, а також сприяє зміцненню м'язової системи школяра, поліпшує поставу і координацію рухів. Науковці зазначають, що систематичне виконання гімнастики до занять виховує у дітей звичку регулярно займатися фізичними вправами, а колективне виконання рухів дисциплінує та організовує учнів [1, с. 5].

Майбутньому вчителеві також необхідно звернути увагу на те, що добираючи вправи до фізкультурної хвилинки вчителеві слід керуватися такими вимогами: вправи мають відповідати віковим особливостям дітей, бути їм відомими та охоплювати великі м'язові групи. Щоб активізувати функції дихання і серцево-судинної системи доцільно виконувати вправи типу потягування і розслаблення м'язів. Наприклад, якщо в процесі уроку у дітей втомлюються м'язи ніг, спини, шиї, то під час фізкультхвилинки доцільно виконувати вправи з виправленням ніг і тулуба, розведенням рук у сторони, нахилами голови, розслабленням м'язів кисті, а при втомленні очей – виконувати вправи для очей.

Інші науковці доводять, що вправи фізкультхвилинок слід погоджувати з кожним окремим уроком. Наприклад, на уроках образотворчого мистецтва та трудового навчання від одноманітних напружень у дітей стомлюються м'язи рук. До цього ж вони досить часто перебувають у зігнутому положенні. Саме тому на цих уроках доцільно використовувати вправи на інтенсивне потягування, виправлення та вигинання хребта, на

розправлення грудної клітки, які бажано виконувати одночасно з рухами рук. Такі вправи запобігають викривленню хребта [2, с. 33].

Науковець О.Д. Дубогай доводить, що ефективним засобом зниження та ліквідації гострої і попередження хронічної розумової втоми молодших школярів протягом навчального дня є фізичні вправи та рухливі ігри на великих перервах щодня. Їхнє проведення комплексно сприяє поліпшенню в учнів показників фізичного розвитку, зростанню показників рухової підготовленості, зменшенню пропусків навчальних днів через хворобу, своєчасному зняттю розумової втоми і більш успішному сприйняттю навчального матеріалу дітьми [3, с. 61-62].

Однією з важливих форм навчального розвантаження молодшого школяра в режимі навчального дня є «година здоров'я», яка проводиться щоденно, тривалістю 40-60 хвилин після останнього уроку або у групах продовженого дня. Значення «годин здоров'я» полягає у раціональному чергуванні розумової та фізичної діяльності, зміцненні здоров'я засобами фізичної культури, підвищенні рівня фізичної підготовленості молодших школярів. До складу годин здоров'я відносять: рухливі та спортивні ігри, загальнорозвивальні вправи, спортивні естафети та конкурси. Особливість методики проведення «годин здоров'я» полягає у загальному ігровому характері. Вони мають бути чітко організовані. Після шиккування учнів та пояснення завдань, що стоять перед дітьми, проводиться ходьба, біг у середньому темпі та загальнорозвивальні вправи. Основний час «годин здоров'я» займають спортивні та народні ігри [2, с. 84-85].

На уроках учні перебувають у вимушеному статичному положенні, що призводить до стомлення м'язів. Це викликає появу ознак рухового неспокою і веде до порушення правил сидіння за партою. При такому положенні дихання учнів стає поверховим та неглибоким, уповільнюється кровообіг, погіршується обмін речовин. Також знижується рівень сприймання учнями навчального матеріалу, їхні рухи стають хаотичними і повільнішими, в них з'являється відчуття втоми. Як наслідок – порушується надходження кисню до внутрішніх органів, насамперед головного мозку, що сприяє передчасному втомленню. Тому чергування навчальної праці з фізичним навантаженням у початковій школі має особливе значення. Активному відпочинку дітей допоможе проведення фізкультурної паузи, яка стане доброю розминкою для м'язової системи дитини.

Фізкультурні паузи проводять під час приготування домашніх завдань як удома, так і під час перебування у групі продовженого дня. Фізкультурні паузи відрізняються від фізкультхвилин змістом і тривалістю. До їхнього складу відносять різноманітні фізкультхвилинки, але їх кількість збільшується до 5-7, а тривалість проведення – до 5-10 хвилин. До їх складу також можна вводити загальнорозвивальні вправи, повільний біг, рухливі ігри. За сприятливих погодних умов фізкультпаузи доцільно проводити на свіжому повітрі [2, с. 66-67].

Майбутньому вчителеві початкової школи варто пам'ятати, що одноразове виконання фізичних вправ не викликає стійких змін в дитячому організмі. Для їх формування потрібна систематичність і поступове збільшення фізичного навантаження. Рухового режиму молодшого школяра доцільно дотримуватись протягом усього навчального року. Фізичні вправи, інтенсивність і обсяг навантаження, тривалість і частота повторень мають відповідати стану здоров'я і функціональним можливостям молодшого школяра.

ДЖЕРЕЛА ТА ЛІТЕРАТУРА:

1. Борисенко А.Ф. Руховий режим учнів початкових класів / А.Ф. Борисенко, С.Ф. Цвек. – К.: Рад. школа, 1989. – 191 с. С. 5.
2. Ващенко О.М. Фізкультурно-оздоровчі заходи в режимі навчального дня молодшого школяра / О.М. Ващенко, В.М. Єрмолова, Л.І. Іванова, Л.В. Романенко. – Кам'янець-Подільський: Абетка, 2003. – 192 с.
3. Дубогай О. Навчання в русі. Здоров'язберігаючі педагогічні технології в початковій школі / О. Дубогай. – К.: Вид. дім «Шкільний світ», 2005. – 110 с.
4. Нісімчук А.С. Технологія виховання студентів факультетів фізичної культури: теорія і практика / А.С. Нісімчук. – Луцьк: Ред.- вид. відділ "Вежа" ВДУ, 2000. – 238 с.

*Наталія Вишнівська
(Київ, Україна)*

ТЕОРЕТИЧНІ ЗАСАДИ ОРГАНІЗАЦІЇ ДОБРОТВОРЧОЇ ДІЯЛЬНОСТІ УЧНІВ МОЛОДШОГО ШКІЛЬНОГО ВІКУ ШКІЛ-ІНТЕРНАТІВ

Соціально-економічні та політичні трансформації в Україні зумовлюють пошук шляхів підвищення ефективності морального виховання молоді. Адже загострення політичних, економічних суперечностей призвели до зміни життєвих цінностей та ідеалів, що виявляється у прояві лицемірства, цинізму та жорстокості у людських взаєминах.

За таких обставин особливої актуальності набуває проблема виховання в молодого покоління милосердя як моральної якості особистості, в основі якої лежить любов до оточуючих, та прояві добротворчої діяльності яка проявляється у наданні допомоги та підтримки тим, хто її потребує, виходячи із загальнолюдських принципів гуманності та взаємодопомоги, яка здійснюється виключно безкорисливо.

На думку М. Дьоміна, діяльність – це «цілеспрямований процес перетворення дійсності, створення матеріальних і духовних цінностей, мотивований процес використання тих або інших засобів досягнення мети».

Дослідник стверджує, що структурою діяльності є діалектичний взаємозв'язок двох підсистем: предметної діяльності (інтелектуальної, оцінної, емоційної та практичної) і спілкування (або комунікативної) [2, с. 126].

О. Леонтьєв визначає діяльність одиницею життя, реальна функція якої полягає в орієнтації суб'єкта у предметному світі. За всієї своєрідності діяльність людського індивіда є системою, включеною в систему суспільних відносин; поза цими відносинами діяльність взагалі не існує [4, с. 82].

Зіставляючи наведені вище точки зору, можна виділити в них загальне: діяльність розглядається як цілеспрямоване перетворення дійсності. «Серед компонентів діяльності дослідники називають мету, мотиви, предмет, дії, операції, засоби, способи, умови».

Отже, з точки зору психології, у структурі діяльності прийнято виокремлювати наступні компоненти в їх точній логічній послідовності: потреба – мотив – мета (завдання) – засоби (досягнення мети) – дії – операції. Усе зазначене вище дозволяє нам констатувати, що кожен вид діяльності має цілком визначений зміст потреб, мотивів, завдань, засобів, дій та операцій.

Проте не кожна діяльність може бути визначена як сфера процесу виховання. Л. Канішевською зауважує, що «такими можуть вважатися лише ті її різновиди, у яких діяльність дитини спрямовується на пізнання і перетворення навколишнього світу й самої себе, відбувається виховна взаємодія і, як наслідок, вона оволодіває тими чи іншими елементами соціального досвіду, людської культури» [3, с. 50–51].

Дослідники В. Абраменкова, О. Запорожець, Я. Коломинський, Я. Неверович, О. Овчаренко наголошують на необхідності залучення учнів молодшого шкільного віку до спільної добротворчої діяльності як основи формування взаємовідносин учнів, формування в них багатьох особистісних якостей, «які характеризують дитину як соціальну істоту» [6, с. 79].

У свою чергу Я. Коломинський розглядає спільну діяльність як основу формування взаємовідносин вихованців, розвитку їх співробітництва. Дослідник наголошує на значущості ролі соціальних зразків-еталонів (діяльнісних, естетичних, етичних) в регуляції поведінки дитини та виконанні визначених соціумом орієнтирів поведінки, що викликають певні настановлення, відносини, позиції.

На думку В. Абраменкової, за допомогою спільної діяльності реалізуються відносини учнів один з одним, що виявляються в конкретних діях, обміні інформацією, через взаємодопомогу. Науковець зазначає, що здатність дитини до ідентифікації розвивається у спільній із дорослими та однолітками діяльності, що передбачає зміну позицій, ролей, статусів, у процесі якої учневі надається можливість опанувати різні сторони поведінки, переживати радощі й сум іншої людини як свої особисті.

О. Запорожця, Я. Неверович наголошують, що за допомогою спільної діяльності, яка опосередкована емоційними еталонами – моральними нормами, – у дитини складається емоційне ставлення до людей, зароджується емпатія. Дослідники наголошують, що у процесі усвідомленої діяльності молодший школяр реалізує свої взаємини зі світом, що оточує, починає по-новому розуміти й емоційно реагувати на події, що відбуваються. Емоції, які виникають у процесі спілкування та спільної діяльності з іншими людьми, сприяють засвоєнню моральних норм, еталонів, які засвоюються у три етапи:

- 1) створення орієнтованої основи;
- 2) засвоєння певних способів поведінки, що є необхідними для успішного засвоєння дій;
- 3) перетворення вимог, які висувають дитині, в її внутрішні моральні спонуки.

Отже, у процесі спільної добротворчої діяльності вихованець вчиться співпереживати, оволодіває вміннями виявляти своє ставлення та відображає його в різних доступних віку формах і продуктах діяльності.

У молодшому шкільному віці провідною є навчальна діяльність, яка організовується в школах-інтернатах на уроках та під час самопідготовки. Навчальна діяльність дає можливість дітям не тільки засвоювати знання про навколишній світ, інших людей і власну особистість, розвивати інтереси та пізнавальну активність, а й створює умови для групової роботи на уроці та під час самопідготовки, яка відбувається в атмосфері узгодженої взаємодії учнів, що створює підґрунтя для виникнення відносин відповідальної залежності, взаємоконтролю, підвищує мотивацію й формує колективістські взаємовідносини зазначеного вище контингенту вихованців.

У школах-інтернатах діяльність дітей має свої особливості, які, по-перше, зумовлені закритим (напівзакритим) характером цих закладів. Діяльність учнів молодшого шкільного віку шкіл-інтернатів, як правило, рідко виноситься за межі навчального закладу, що «обмежує її сферу і збіднює зміст». По-друге, більшість вихованців шкіл-інтернатів – соціально занедбані діти, «чий попередній досвід доцільної діяльності вкрай недостатній».

Загальноосвітні школи-інтернати мають значні можливості щодо виховання милосердя. Адже в них уможлиблюється тривале спілкування учнів з педагогом, що як правило, сприяє налагодженню доброзичливих емоційно-ціннісних відносин. До того ж, завдяки тривалому контактуванню дітей із вихователем стає можливим застосування інсценізацій, рольових ігор, виховних ситуацій, насичених моральним змістом. Інтернатні заклади забезпечують освітній простір, спрямований на формування не тільки когнітивного складника милосердя, а й емоційно-ціннісного та поведінково-діялісного його складників [1].

Кожний вид діяльності – навчальна, ігрова, трудова, ціннісно-орієнтаційна, художньо-естетична, екологічна, комунікативна, спортивна, туристсько-краєзнавча, громадсько-суспільна – являє собою потенційні можливості щодо виховання милосердя в учнів молодшого шкільного віку.

Ігрова діяльність цінна тим, що у процесі гри відбувається пізнання вихованцем навколишнього світу; ігровий метод пов'язаний із визначенням ролі та її прийняттям, що відбувається на трьох рівнях: когнітивному, емоційному та поведінковому.

Гра є важливим засобом виховання милосердя за таких умов: звернення уваги школярів на емоційні переживання персонажів, визначення стану партнера по грі за виразом обличчя, інтонацією, емоційними реакціями, виявлення турботливого відношення до людей, надання допомоги тим, хто її потребує.

Отже, ігрова діяльність створює сприятливі можливості для задоволення потреби дітей у міжособистісному спілкуванні і є одним із засобів виховання милосердя.

У процесі ігрової діяльності в учнів молодшого шкільного віку інтенсивно розвивається здатність до співчуття та співпереживання, оскільки саме з ігровою діяльністю пов'язана здатність дитини приймати позицію іншої людини, переживати за неї; програвати варіанти взаємин з оточуючими [6, с. 75].

Трудова діяльність учнів шкіл-інтернатів створює сприятливі умови для виховання моральних якостей, у тому числі й милосердя. Так, самообслуговування, суспільно корисна праця в школі-інтернаті передбачає виконання доручень, участь у чергуваннях, працю на користь оточуючих людей. Отже, трудова діяльність не тільки стимулює вироблення в учнів молодшого шкільного віку трудових умінь і навичок, а й сприяє формуванню таких важливіших моральних якостей як милосердя, взаєморозуміння, взаємодопомога, співчуття, турботливе ставлення до оточуючих тощо.

Громадсько-суспільна діяльність створює сприятливі умови для розвитку в учнів молодшого шкільного віку організаторських і комунікативних навичок, а саме: залучає їх до системи соціально орієнтованого спілкування, суспільно значущих справ; сприяє вихованню здатності розуміти іншу людину, перейматися її турботами, хвилюваннями, інтересами, допомагати їй; забезпечує формування ціннісного ставлення до інших людей [7, с. 112–113].

Художньо-естетична діяльність сприяє засвоєнню вихованцями естетичних знань, задоволенню естетичних потреб, залученню до творення прекрасного в житті й мистецтві, розвитку естетичних умінь і навичок, а також формуванню здатності розрізняти прекрасне й огидне в суспільстві, мистецтві, людині [7, с. 112–113].

Н. Миропольська зазначає, що розвинене споглядання творів мистецтва пов'язане із співпереживанням та переживанням, соціокультурна роль яких полягає в тому, що в них консолідується вся повнота людського світоставлення як суб'єктивна співпричетність до форм життя і діяльності, в яких суб'єкт практично може і не перебувати. Співпереживання – це особливий внутрішній механізм входження одних людей у діяльність інших, у їхній внутрішній світ, події та явища довкілля [5, с. 17].

Спілкування як діяльність бере на себе сутнісне навантаження щодо формування в дитини емпатії. Спілкування об'єднує вихованця й педагога, допомагає педагогу школи-інтернату передати учневі досвід власних відчуттів, а дитині – приймати цей досвід. Продуктивне спілкування завжди відбувається за умов взаємного бажання спілкуватися, «...і цей емоційний фон підсилює якість сприйняття. Спілкування може відбуватися з приводу якої-небудь діяльності, тоді воно супроводжує її та вже не є самоціллю. І в тому, і в іншому випадку спілкування є продуктивним щодо розвитку почуттів дитини» [6, с. 79]. Гуманістична спрямованість спілкування досягається «педагогічною корекцією міжособистісних взаємодій дітей та особистим прикладом вихователя як зразка для наслідування».

Виховний вплив діяльності, у тому числі й виховання милосердя в учнів молодшого шкільного віку, що навчаються у школах-інтернатах, залежить від умов і характеру її організації, а саме: моральний, особистісно й суспільно значущий зміст діяльності учнів, посиленість, доступність і добровільність діяльності; усвідомлення вихованцями мети майбутньої діяльності, внутрішнє прийняття ними цілей діяльності; дотримання структури діяльності; цілеспрямоване планування діяльності школярів; педагогічно доцільне поєднання різних видів дитячої діяльності з елементами гри; поступовий розвиток дитячої діяльності від гри до суспільно корисних справ; включення в діяльність кожного вихованця; урізноманітнення видів і організаційних форм, методів і прийомів діяльності; зняття невпевненості, страху перед діяльністю; стимулювання бажання виконувати ту чи іншу справу, тобто використання гуманних способів залучення учнів до діяльності; створення умов для вияву кожним з них активності у процесі досягнення результату; використання широкого діапазону стимулів з метою впливу на мотивацію кожного школяра; утвердження довірливо-діалогового стилю спілкування педагога з вихованцями; створення умов, за яких кожна дитина мала б можливість неодноразово пережити почуття справжнього успіху, сприяння створенню дружньої атмосфери, взаємодопомоги, довіри, доброзичливості, співробітництва, співпереживання, турботи.

ДЖЕРЕЛА ТА ЛІТЕРАТУРА

1. Вишнівська Н. В. Виховання милосердя в учнів молодшого шкільного віку в позаурочній діяльності загальноосвітніх шкіл-інтернатів / Н. В. Вишнівська // Теоретико-методичні проблеми виховання дітей та учнівської молоді : зб. наук. праць. – Кіровоград : Імекс – ЛТД. – 2014. – Вип. 18. – Кн. 1. – 488 с. – С. 115–121.
2. Демин М. В. Природа деятельности / Михаил Васильевич Демин. – М. : Знание, 1984. – 168 с.
3. Канишевська Л. В. Виховання соціальної зрілості старшокласників загальноосвітніх шкіл-інтернатів у позаурочній діяльності / Канишевська Любов Вікторівна : монографія. – К. : ХмЦНП, 2011. – 368 с.

4. Леонтьев А. Н. Деятельность. Сознание. Личность / Алексей Николаевич Леонтьев. – М. : Политиздат, 1977. – 304 с.
5. Миропольська Н. Є. Естетичне виховання старшокласників засобами мистецтва (концептуальні підходи) / Н. Є. Миропольська // Теоретико-методичні проблеми виховання дітей та учнівської молоді : збірник наукових праць. – Випуск 2. – К., 2003. Кн. 2 – С. 15–23.
6. Овчаренко Е. Р. Совместная деятельность как условие развития эмпатии у детей 6-7 лет в общеобразовательном учреждении : дис. ... канд. пед. наук : спец. 13. 00. 01 «Общая педагогика, история педагогики и образования» / Овчаренко Елена Рудольфовна. – Волгоград, 2003. – 224 с.
7. Формування життєвої компетентності вихованців у закладах інтернатного типу: навч.-метод. посібник / [Л. В. Канішевська та інші]. – К. : Педагогічна думка, 2007. – 172 с.

*Катерина Волинець
(Київ, Україна)*

ІННОВАЦІЙНА ДІЯЛЬНІСТЬ КАФЕДРИ ВИЩОГО НАВЧАЛЬНОГО ЗАКЛАДУ ЯК УМОВА ПРОФЕСІЙНОГО СТАНОВЛЕННЯ МАЙБУТНЬОГО ПЕДАГОГА

Однією із умов модернізації освіти є впровадження інноваційних підходів у навчально-виховний процес. Інтенсивний розвиток педагогічної інноватики на сучасному етапі відчутно впливає на погляди і природу педагогічного процесу, професійну діяльність педагогічних колективів навчальних закладів усіх типів. В той же час традиційна підготовка фахівців, орієнтована на формування знань, умінь, і навичок в предметній галузі, все більше відстає від сучасних вимог. Випускники ВНЗ відчувають труднощі в адаптації до швидкоплинних змін на ринку праці, оскільки в стінах вищих навчальних закладів вони часто отримують статичні, а не динамічні знання, які протягом життя можна поповнювати й оновлювати.

Значна роль у формуванні інноваційного потенціалу майбутнього педагога, вибору шляхів вирішення зазначеної проблеми відводиться кафедрі ВНЗ. Вона є визначальною ланкою навчально-виховного процесу і несе повну відповідальність за проведення навчально-виховної і методичної роботи з однієї або декількох споріднених навчальних дисциплін, здійснення наукової, науково-дослідної, науково-технічної діяльності за певним напрямом, а, отже, від її інноваційного потенціалу залежить потенціал багатьох в чому залежить професійна підготовка майбутнього фахівця.

Проблема загальної педагогічної інноватики є предметом наукових досліджень К. Ангеловські, Х. Бермета, К. Вазіна, Э. Гамільтона, Н. Гроса, Д. Даниленко, Р. Едем, В. Кваші, М. Кларіна, В. Лазарева, О. Лоренсона, В. Николко, С. Полякова, О. Попової, М. Поташника, А. Хаберман, Д. Чен та ін.).

Теоретичний огляд наукової літератури дає можливість виокремити різні підходи до визначення поняття інновації. Деякі науковці вважають інновації комплексним процесом створення, розповсюдження та використання нового практичного засобу в галузі техніки, технології, педагогіки, наукових досліджень. Інші заперечують, що інновації не можуть зводитися до створення засобів. Як справедливо зауважує, зокрема, професор І. Підласий, інновації – це й ідеї, і процеси, і засоби, і результати, узяті в єдності якісного вдосконалення педагогічної системи [2, с.6].

Незважаючи на певні відмінності у трактуванні явища, що визначається поняттям «інновації», всі дослідження пов'язують його із наявністю нового, відмінного від того, що вже є, звертаючи увагу при цьому на те, що це процес і результат створення нового в будь-якій сфері діяльності людини [5, с.7].

Отже, інновації в освіті – це процес творення, запровадження та поширення в освітній практиці нових ідей, засобів, педагогічних та управлінських технологій, у результаті яких підвищуються показники (рівні) досягнень структурних компонентів освіти, відбувається перехід системи до якісно іншого стану. Слово «інновація» має комплексне значення, оскільки складається з двох форм: власне ідеї та процесу її практичної реалізації [3, с.338].

Інноваційна діяльність кафедри здійснюється у загальній системі інноваційної діяльності інших підрозділів інституту та університету в цілому. В залежності від напряму педагогічної галузі інноваційна діяльність кафедр має свою специфіку. Вона підпорядковується єдиним вимогам, що визначаються законодавчими і нормативними документами, Концепцією розвитку навчального закладу, конкретизується та доводиться до виконання відповідними підрозділами ВНЗ.

На засіданнях кафедри відбувається обговорення основних проблем, шляхів їх усунення та перспектив роботи щодо формування інноваційного потенціалу майбутніх педагогів; здійснення практичної діяльності з розробки, наукового обґрунтування та апробації інноваційних педагогічних технологій у наукових об'єднаннях, експериментально-дослідних та наукових лабораторіях; пропаганду і впровадження прогресивних педагогічних технологій через участь у роботі методичних об'єднань учителів та створення власних авторських шкіл.

Серед форм оволодіння знаннями та вміннями інноваційної діяльності науково-педагогічними працівниками, а відтак і формами підвищення їхнього професійного рівня, виділяють науково-практичні конференції, психологічні семінари – практикуми, проблемні творчі семінари, навчальні тренінги, педагогічні

консиліуми, методичні об'єднання за фахом, проблемні творчі групи, пошукові групи, школа викладача-початківця, школа передового педагогічного досвіду, наставництво, творча лабораторія педагога, вивчення зарубіжного досвіду, стажування, самоосвіта, самовдосконалення, самовиховання тощо, проходження дистанційних навчальних курсів.

Водночас професорсько-викладацький склад кафедри забезпечує впровадження інноваційних педагогічних технологій у практику роботи освітніх навчальних закладів шляхом проведення методичних семінарів для вчителів шкіл, співпраці з районними відділами освіти, педагогічними колективами шкіл та дошкільних навчальних закладів столиці тощо. За їхньої участі реалізуються проекти інтеграції науки з практикою, кафедри стають освітньо-науковими центрами, організується науково-творча діяльність викладачів у методичних об'єднаннях шкіл, семінарах педагогів, узагальнюється власний досвід, досвід колег; забезпечується участь у колективній експериментально-дослідницькій роботі. Інноваційна діяльність викладачів кафедр висвітлюється у друкованих працях.

Свої надбання у галузі розробки і апробації інноваційних педагогічних технологій та їх ефективності для педагогічної освіти викладачі реалізують у процесі підготовки бакалаврів, спеціалістів, магістрів профільної спеціальності, закріплюють шляхом залучення студентів до написання курсових, дипломних і магістерських робіт, під час педагогічної практики, що визначає професійне становлення фахівців, здатних в майбутньому до інноваційної діяльності.

Інноваційна діяльність професорсько-викладацького складу кафедри проявляється, передусім, в оновленні та освоєнні нового змісту освіти, що пов'язано з освоєнням теорії і практики фахової діяльності, нових процесуальних умінь, розвитком здібностей оперувати інформацією та творчим вирішенням проблем. Акцентується увага на впровадженні оновлених інтегральних курсів, розробці раціональних міждисциплінарних зв'язків, розширенні методичних пошуків, переорієнтації змісту навчання із простого запам'ятовування матеріалу на виховання здатності використовувати знання, самонавчання, особливо в царині дисциплін, що визначають прогрес цивілізації [1, с.15].

Як зазначає В.А.Семиченко, для традиційної освіти характерна дисциплінарна модель навчання, при якій всі дисципліни перенавантажені надлишковою інформацією, надто наукоподібні. Тому не треба думати, що студенти автоматично визнають потребу в знаннях як у професійному, так і життєвому аспектах. Пряме декларування опанування науками не буде орієнтувати студентів на підвищення професійної компетентності [4, с.38].

Існує афоризм, «вченими стають школярі, які не змогли навчитись масі непотрібних речей». Перед викладачами ВНЗ висувається головне завдання - обрати необхідну інформацію для навчання. Подібний об'єм знань визначають як «достатній мінімум» знань. Він є вихідною умовою активізації прояву випереджальної професійної освіти. Друга умова заключається у відповідним чином побудованому процесі передачі знань. Звідси – необхідність значної зміни технологій і методик навчання, посилення їх дієвості від розвитку образу мислення до формування активності, інноваційності і прогностичності.

Будь-яка людина у професійній діяльності досягає високого рівня майстерності, якщо вона змінюється, засвоює нові способи діяльності і вирішує все більш складні задачі формування тих якостей, які є особливо актуальними в умовах ринкової економіки, адже світ, у якому доведеться працювати вчителю, змінюється в чотири рази швидше, ніж наші школи. Такий перехід вимагає спеціальної психолого-педагогічної підготовки, так як в професійній діяльності викладача реалізується не тільки спеціальні, предметні знання, але й сучасні знання в галузі педагогіки і психології, технології і виховання.

XXI століття – це століття комп'ютерних технологій, інформатизації, розповсюдження системного програмування, використання мікропроцесорів, лазерної техніки. Саме тому, кафедрою приділяється увага питанням оволодіння комп'ютером та комп'ютерними технологіями.

Підготовка студентів до використання інноваційних технологій здійснюється в декількох напрямках:

- змістовому, який вимагає від студентів оволодіння знаннями про інноваційні педагогічні технології, методикою, культурою використання інновацій у навчально-виховній роботі з дітьми, формування особистісної позиції студента-випускника щодо необхідності використання інноваційних педагогічних технологій;
- практичному, який передбачає використання оновлених форм навчальних занять, мультимедійних технологій та мережі Інтернет; вивчення дисципліни «Інформаційні технології та технічні засоби навчання» і психолого-педагогічних дисциплін, спрямованих на використання нововведень; самостійну апробацію їх студентами під час занять та на педагогічній практиці; самостійну позааудиторну діяльність;
- моніторинговому, який дозволяє з'ясувати як реалізуються знання і вміння студентів щодо використання інноваційних педагогічних технологій.

На моніторинговому етапі особливого значення набуває створення студентами індивідуальних проектів, засвоєння змісту програм відповідних дисциплін, набуття навичок у застосуванні інновацій у навчально-виховній роботі на практиці, участь у науково-практичних та науково-методичних конференціях, семінарах, олімпіадах, створення власних інноваційних педагогічних технологій, виконання курсових, дипломних робіт тощо, тобто активне залучення молоді до наукової діяльності.

Організація та проведення кафедрою студентських олімпіад, конференцій, оглядів-конкурсів магістерських і курсових робіт, виставок-конкурсів навчальних та педагогічних практик, оглядів-конкурсів на

кращу організацію науково-дослідної роботи у групі, на спеціальності є ефективним засобом об'єктивного виявлення та відбору обдарованої студентської молоді, реалізації творчих здібностей студентів, стимулювання потреби у творчому оволодінні знаннями, активізації навчально-пізнавальної діяльності.

Таким чином, завдяки активній співпраці викладачів і студентів відбувається постійне оновлення наукових знань, створюється середовище для формування ключової компетенції майбутнього фахівця – вчити особистість вчитися по-новому, бути готовим до інноваційних впливів у практичній педагогічній діяльності.

ДЖЕРЕЛА ТА ЛІТЕРАТУРА

1. Волинець К.І. Професійна підготовка майбутнього вчителя початкової школи в умовах неперервності педагогічної освіти в університеті / К.І.Волинець // Професійна підготовка майбутнього вчителя початкової школи: теорія і практика : [кол.моногр.] / авт. : К.І.Волинець [та ін.] ; упоряд.: К.І.Волинець, Т.І.Людська, О.Я.Митник; за заг.ред. К.І.Волинець. – К. : Київ. ун-т ім. Б. Грінченка, 2013. – 212 с. – С.5-20.
2. Дичківська І.М. Інноваційні педагогічні технології / І.М. Дичківська. – К.: Академвидав, 2004. – 352 с.
3. Енциклопедія освіти / Академія педагогічних наук України; головний ред.. В.Г. Кремень. – К.: Юрінком Інтер, 2008. – 1040 с.
4. Семиченко В.А. Використання психології в навчально-виховному процесі вищої школи / В. М. Семиченко // Педагогіка і психологія. – 1996. – №3. – С.33-43.
5. Шевченко Л.М. Формування готовності музиканта педагога до інновацій у професійній діяльності: автореф. дис. на здобуття ступеня канд. пед. наук: спец. 13.00.04 / Л.М. Шевченко. – О., 2000. – 20 с.

*Юлія Волинець, Валерія Закусило
(Київ, Україна)*

МЕТОД ПРОЕКТУ ЯК ОСВІТНІЙ І РОЗВИВАЛЬНИЙ ПОТЕНЦІАЛ У РОБОТІ З ДІТЬМИ СТАРШОГО ДОШКІЛЬНОГО ВІКУ

Постановка і обґрунтування актуальності проблеми. Стратегія сучасної дошкільної освіти полягає в тому, щоб надати можливість всім дітям дошкільного віку виявити свої таланти, можливості, творчий потенціал та реалізувати свої особисті плани. Для цього необхідно формувати особистісну культуру і компетентності дитини дошкільного віку; навчити пізнавати, досліджувати; давати елементарні теоретичні уявлення, що становлять систему знань дитини, життєво-важливих практичних умінь; навчитися жити разом, а також у злагоді з самим собою. Незважаючи на значну увагу науковців, практиків до проблеми використання проектно-технології, потребують розгляду її теоретичні положення та компетентнісний потенціал, що дозволить удосконалити практику та ефективність її використання педагогами у дошкільних закладах освіти.

Метод проектів є актуальним, тому що дозволяє розв'язувати комплекс освітніх, виховних і розвивальних задач. Найважливішими з цих завдань є підвищення ефективності та інтенсивності навчально-виховного процесу; відпрацювання комплексу практичних умінь (у результаті застосування знань на практиці); розвиток творчих здібностей; самостійності; таких якостей – особистості, як працьовитість, відповідальність, комунікативність; розвиток мовлення, вміння викладати свої думки, користуватися науковою термінологією; формування вміння аналізувати свою діяльність і діяльність партнерів [6, с. 25].

Аналіз досліджень та публікацій. Проблема реалізації методу проектів в освітньому процесі не є принципово новою. Цей феномен перебував у центрі уваги дослідників різних періодів. Вагомий внесок у вивчення феномену педагогічного проектування зробили М. Горчакова-Сибирська, С. Кримський, А. Панченков, О. Пометун, Т. Ремех, Є. Полат, К. Ярьсько та інші. У контексті особистісно зорієнтованого навчання (І. Джужук, О. Блохін); його функцій як засобу формування ключових компетентностей (Г. Голуб, Н. Пахомова, О. Чуракова), розвитку творчих здібностей (М. Сердюк, Т. Шевцова). розкрито передумови становлення методу проектів як способу організації навчання. Теоретичні та практичні аспекти застосування проектно-технології в навчальному процесі розглянуті в роботах Л. Гур'є, І. Єрмакова, О. Заїр-Бек, І. Колеснікової, Д. Махотіна, А. Пуліної, Г. Селевка та багатьох інших.

У методологічних розробках засновників методу проектів (Дж. Дьюї, В. Кілпатрик, Е. Коллінгс), у працях українських і зарубіжних дослідників (Г. Ващенко, І. Єрмаков, Є. Кагаров, В. Коваленко, Л. Левін, Ю. Олькерс, Є. Перовський, О. Пометун, О. Сухомлинська, І. Челюсткін, Є. Янжул, Г. Беленька, Н. Гавриш, О. Лінник, Т. Піроженко, Т.Тарасенко).

Мета статті. Теоретично обґрунтувати реалізацію проектно-діяльності у дошкільному навчальному закладі як засобу розвитку пізнавальних інтересів дітей старшого дошкільного віку.

Виклад основного матеріалу. Теоретичний аналіз сутності провідних понять дослідження дозволив охарактеризувати *метод проектів* як гнучку модель організації освітнього процесу, зорієнтованого на розвиток дітей старшого дошкільного віку та їхню самореалізацію у діяльності. Практика показує, що невід'ємним компонентом для роботи з дітьми старшого дошкільного віку в освітньо-розвивальному середовищі ДНЗ має

бути матеріал, який їй дає знання про навколишнє середовище: жива і нежива природа, професії, школа, сім'я, суспільство тощо. Така діяльність наближає дітей до реалізації їхніх потреб і до основ наукових знань.

Звернення до методу проектування має великі переваги. Він активізує, організовує, націлює дитину старшого дошкільного віку на творчу діяльність, пізнання, самоаналіз, спостережливість, експериментування.

Необхідність розробки методики проектної діяльності аргументується потребою гуманізації, модернізації освіти, практичного застосування особистісних підходів у навчально-виховному процесі, пошуком методично вмотивованих способів організації навчально-виховного процесу в умовах діалогової взаємодії та шляхів подолання відчуженості суб'єктів освітнього процесу. Актуальною є потреба практичної розробки подальших перспектив запровадження ідеї компетентнісного підходу під час навчально-виховного процесу, що в першу чергу передбачає розвиток дитини-суб'єкта пізнавального мислення, людини культури, креативної особистості.

Метод проекту стає невід'ємною складовою загального процесу модернізації, де ключовою ідеєю методики проектної діяльності є трактування цього способу побудови освітнього процесу як оптимального для розвитку особистості, наділеної суб'єктними властивостями (незалежність, свобода вибору, рефлексія, саморегуляція, життєтворчість та ін.). Головною проблемою визнано пошук дослідницьких умінь дітей до навчання в освітньому просторі та застосування різноманітних засобів впливу: методів, прийомів, технік, що пробуджують прагнення до самостійної творчої діяльності, стимулюють пізнавальну активність дітей старшого дошкільного віку [4, с. 116].

Учена О. Ліник виокремлює *макропроекти* (тривалі, міжпредметні, що потребують спеціальної підготовки педагога та дітей, вимагають ретельного планування, роботи з літературою тощо) та *мікропроекти* (короткочасні, невеликі за обсягом, присвячені розв'язанню проблемних завдань в рамках теми, що вивчається). За характером домінуючої діяльності проекти можуть бути варіативними: вони не мають зводитися до певного типу [2, с. 56].

Метод проектів як один із методів інтегрованого навчання дітей дошкільного віку, ґрунтується на інтересах дітей, дає можливість виховувати «діяча», а не «виконавця», розвивати волюві якості особистості, навички партнерської взаємодії. При цьому зберігати для дітей форму цікавої, захоплюючої гри. Темі проектів можуть бути найрізноманітнішими – як більш конкретними (будинки, іграшки, транспорт і ін), так і досить абстрактними (дружба, мої права, перетворення), як більш близькими практичного досвіду дітей (тварини, посуд, зима і ін), так і віддаленими (космос, Олімпійські ігри, море і ін). Тема проекту може бути визначена за ініціативою дітей (що вони хочуть дізнатися, що їх цікавить), або з ініціативи вихователя (що вихователі вважають важливим для розвитку дитини). Якщо тема ініціюється дорослими, то підбирається відповідна віком мотивацію (ілюстрації, книги, предмети по темі, сюрпризні моменти, спеціально підібрані історії тощо) [7, с. 29].

У тематиці проектних завдань необхідно враховувати індивідуальні особливості дитини. Систему проектів потрібно будувати за принципом ускладнення. Використання методу «проектів» дозволяє реалізувати особистісно-діяльнісний і особистісно орієнтований підходи до освітнього процесу дітей старшого дошкільного віку. Основний акцент робиться на творчий розвиток особистості. Дитина повинна не лише засвоїти необхідні знання й уміння, а й навчитися шукати й знаходити об'єкти їх практичного застосування. Тільки активні дослідницькі методи та метод проектів перетворюють дитину на суб'єкт педагогічного процесу. Обидва спрямовані на розвиток творчих здібностей дітей старшого дошкільного віку, обидва є методами пошуку.

Дані наукового дослідження Н. Матяш доводять, що в основі мотивації проектної діяльності перебуває сукупність *пізнавальних і зовнішніх мотивів*. У сфері розвитку дітей старшого дошкільного віку до цих груп можна віднести такі.

Пізнавальні (когнітивні) мотиви: цікавість – один із рівнів пізнавальної потреби, який в умовах пошукової активності може трансформуватися у допитливість; пізнавальна самодіяльність – бажання постійного занурення в проблему; продуктивність мислення – здібність до генерування нових оригінальних ідей, яка виявляється в пошуковій активності; гнучкість мислення – здатність швидко й легко знаходити нові стратегії діяльності, встановлювати асоціативні зв'язки між різними процесами та явищами; прогнозування – якість, що ґрунтується на уяві, інтуїції, аналітичних здібностях; виявляється в передбаченні майбутньої діяльності, її результату; самовдосконалення – прагнення досягти високої самооцінки; нахили й інтереси – індивідуальна властивість особистості, яка виявляється у бажанні та можливості виконати певну діяльність.

Зовнішні (соціальні) мотиви: перфекціонізм – бажання все виконати краще за інших, прагнення до досконалості в будь-якій справі; схильність до лідерства – можливість керувати процесом, заснована на захопленні справою, глибокому розумінні її сутності; самоствердження – внутрішнє бажання підвищити свій статус у групі однолітків; бажання одержати гарну оцінку; почуття відповідальності перед класом або вчителем. Наявність в дітей деяких із зазначених мотивів або їх комплексу сприяють успішному перебігу проектної діяльності [4, с. 117].

Робота з проектами має відповідати наступним *вимогам*: виконання має здійснюватися на визначеному обсязі теоретичних знань; теми проектів розробляє вихователь ДНЗ; терміни виконання проектів залежать від змісту, мети та завдань; творчі завдання презентуються в кінці проекту разом з вихователем (фотозвіт, відеопрезентація, стендгазета, вистава, розваги тощо). Важливою умовою розвитку дітей старшого дошкільного

віку є використання в навчально-виховному процесі активних та особистісно зорієнтованих технологій, методів і форм організації освітньо-виховного простору, серед яких – *метод проектів*.

Отже, метод проектів змінює підхід до освітньої діяльності: здібності дитини закладені природою, а дошкільний навчальний заклад має створити умови для їх розкриття; знання повинні служити для пристосування людини до навколишнього середовища і мати практичну спрямованість; головне – не кількісні характеристики знань, отриманих дітьми в ДНЗ, а вміння використовувати їх у конкретній ситуації; важливо підкорити зміст навчально-виховної діяльності розв'язанню практичних проблем, що відповідають силам, підготовці та інтересам дитини; розв'язання проблем вимагає поєднання розумової і фізичної праці, що має розвивальну та суспільну цінність.

Таким чином, набуті в процесі реалізації проекту знання, вміння та навички не тільки набувають особливої міцності та свідомості, а й асоціативно пов'язані з отриманим задоволенням, що стає стимулом до нового пошуку. Пошук, у свою чергу, викликає нові асоціації, нові проекти. Процес діяльності дошкільнят в проекті складний і динамічний, оскільки залежить від вікових та індивідуальних особливостей дітей дошкільного віку. Отже, розвиток пізнавального інтересу як складного особистісного утворення відбувається поступово у діяльності, що має практичну спрямованість і дає можливість дитині входити в проблемну ситуацію. Саме проектна діяльність забезпечує можливість отримувати, синтезувати, комбінувати, активно використовувати історичну інформацію про предмет. Базуючись на особистісно-орієнтованому підході до навчання і виховання, проектний метод розвиває пізнавальний інтерес до різних галузей знань, формує навички співпраці, впливає на психічний розвиток дітей старшого дошкільного віку.

ДЖЕРЕЛА ТА ЛІТЕРАТУРА

1. Базовий компонент дошкільної освіти (нова редакція) [Текст] / Науковий керівник А. М. Богуш – К.: Спеціальний випуск журналу «Вихователь-методист дошкільного закладу», 2012. – 64 с.
2. Лінник О.О. Творче проектування в організації життєдіяльності шести річок / Лінник О. О. // Навчально-методичний посібник. – Л.: Альма-матер, 2005. – 178 с.
3. Метод проектів у діяльності дошкільного закладу / укладач Л. А. Швайка. – Х.: Вид. група «Основа», 2010. – 203 с.
4. Онопрієнко О. В. Сутнісні ознаки методу проектів: історичний аспект // Метод проектів: традиції, перспективи, життєві результати: // Практико-зорієнтований збірник – К.: «Департамент», – 2003. – С. 114–119.
5. Піроженко Т. О. Особистість дошкільника: надії та перспективи розвитку / Т. О. Піроженко. – Запоріжжя: ЛПДС ЛТД, 2003. – 176 с.
6. Сич Р. В. Організація проектної діяльності – невід'ємна складова процесу вивчення навчальних дисциплін // Педагогічний вісник: наук.-метод. журн. – 2010. – № 4. – С. 25-28.
7. Солодянкіна О. В. Система проектування в дошкільному закладі: метод. пос. / О. В. Солодянкіна. – М.: Аркти, 2010. – 80 с.

*Юлія Волинець, Валерія Закусило
(Київ, Україна)*

ФОРМУВАННЯ ГОТОВНОСТІ МАЙБУТНІХ ВИХОВАТЕЛІВ ДОШКІЛЬНИХ НАВЧАЛЬНИХ ЗАКЛАДІВ ДО ЕКОЛОГІЧНОГО ВИХОВАННЯ ДІТЕЙ: ТЕОРЕТИЧНИЙ АСПЕКТ

Постановка і обґрунтування актуальності проблеми. На сьогоднішній день особливого значення у змісті підготовки майбутніх фахівців вищих педагогічних навчальних закладів набуває екологічна складова. Це зумовлено низкою чинників, серед яких варто назвати глобальну екологічну кризу, низький рівень екологічної освіти та свідомості населення, зокрема молоді. Важливу роль має відігравати якісна екологічна освіта підростаючого покоління. Особливої актуальності це завдання набуває при підготовці фахівців, чия майбутня професійна діяльність пов'язана з проблемами збереження, відтворення і використання природних ресурсів. З іншого боку, важливу роль у вирішенні екологічної проблеми відіграє громадськість, активна позиція особистості, локальної громади, суспільства в цілому.

Аналіз досліджень та публікацій. Теоретичні засади екологічної освіти і виховання, склалися на основі гуманістичних ідей видатних педагогів різних епох (Я. Коменський, Й. Песталоцці, Ж.-Ж. Руссо, В. Сухомлинський, К. Ушинський,). Проблеми формування суспільної та індивідуальної екологічної свідомості відображено у працях філософів (В. Деркач, В. Крисаченко, В. Кремень, А. Кочергін, А. Толстоухов, М. Хілько, Г. Швебс та ін.). Вагомими для нашого дослідження стали наукові розвідки підготовки фахівців дошкільної освіти висвітлено у дослідженнях Л. Артемової, Г. Беленької, О. Богиніч, А. Богуш, Н. Гавриш, Н. Лисенко, М. Машовець, Т. Поніманської, Г. Тарасенко, які вивчали проблему готовності майбутніх вихователів дошкільних навчальних закладів до екологічного виховання дітей дошкільного віку.

З огляду на зазначене, **метою** статті є розкриття особливостей формування готовності майбутніх вихователів дошкільних навчальних закладів до екологічного виховання дітей.

Виклад основного матеріалу. Аналіз екологічної ситуації в Україні та проведені дослідження сформованості екологічної культури студентів вищих навчальних закладів свідчать, що проблема вдосконалення підготовки майбутніх фахівців до ефективного проведення екологічного виховання дітей потребує цілеспрямованих зусиль. Оскільки в сьогоденних умовах постає проблема більш раціонального використання природних ресурсів і збереження довкілля для нашої держави, стратегічним завданням професійної підготовки фахівця будь-якого профілю, перш за все, повинно бути формування екологічної культури.

Учені С. Сисоєва, Л. Козак зазначають, що дошкільним навчальним закладам відводиться провідна і найважливіша роль в екологічній освіті і вихованні дітей дошкільного віку, а завдання освіти – сформувати систему знань, поглядів і переконань дітей дошкільного віку, які забезпечуватимуть громадську відповідальність за стан навколишнього середовища, як основу існування держави, готовність його поліпшувати шляхом прийняття необхідних екологічно грамотних рішень на основі нового стилю мислення і життя у злагоді з природою. Саме тому у вищому педагогічному закладі повинен культивуватися не абстрактний престиж знань, а престиж особисті, професії педагога, високої нелогічної культури людини [9, с. 126].

Н. Лисенко зазначає, що для того, щоб на практиці реалізувати високий рівень *екологічного виховання*, необхідно чітко уявити методику цієї роботи. Основними стадіями цього процесу учена визначає засвоєння дітьми екологічних знань та перетворення їх в елементи переконань як основне ядро свідомості [5, с. 140].

Розглянемо поняття «культура» та «екологія». В педагогічному словнику «культура» (від лат. *kultura* – виховання, освіта, розвиток) визначається, як сукупність практичних, матеріальних і духовних надбань суспільства протягом його історії. *Екологія* (грец. *oikos* – будинок, дім) – один із розділів біології, який досліджує взаємовідносини між біотичними та соціальними цілісностями та їхнім середовищем [6].

Проаналізувавши науково-педагогічну літературу можна визначити поняття «екологічна свідомість». Так, поняття «екологічна свідомість» – це глибокий, доведений до автоматичного розуміння нерозривний зв'язок людини з природою, залежність благополуччя людей від цілісності й певної незайнятості природного середовища проживання людини. Роль екологічної свідомості полягає у тому, що вона включає, з одного боку, реальні зміни переорієнтації цінностей, зміни у світогляді людини; з другого боку – вимога, яка стосується суспільної свідомості, і задає такий рівень, до якого вона повинна піднятися, щоб людство мало змогу вирішувати екологічні проблеми. За Н. Лисенко «екологічна свідомість – це властивий людині стереотип ставлення до навколишньої природи через засвоєння виробленої системи знань» [5, с. 73].

Завдання педагога вищого педагогічного навчального закладу полягає в тому, щоб розбудити інтелектуальні сили сучасної молоді, показати їм морально-етичну сторону людських відносин з природою, забезпечити багатогранні умови спілкування учнів з природою. Важливим чинником обґрунтування технології екологічного виховання та практичної природоохоронної діяльності у вищому педагогічному навчальному закладі є необхідність врахування таких *основних принципів*: пізнання природи як єдиного цілого; морально-естетичний вплив природи на особистість дитини; єдність патріотичного, емоційного, пізнавального ставлення до природи і практичних дій її збереження.

У вищих педагогічних навчальних закладах все більше уваги приділяється на якість освіти, фундаментальність підготовки фахівців, їх здатність самостійно і творчо мислити, приймати сміливі рішення, втілювати власні ідеї в практику професійної діяльності. Успіх розв'язання питань екологічної освіти та виховання дошкільників значною мірою залежить від рівня сформованості екологічної культури, свідомості, професійної майстерності вихователя дошкільного навчального закладу.

Водночас, О. Безпалько характеризує готовність до діяльності як психологічний стан, як характеристику, якість особистості, сукупність мотивів, установок, почуттів, знань та вмінь тощо. Автор підкреслює, що розбіжності у розумінні сутності готовності можна пояснити «рівнем, на якому вона розглядається: функціональному чи особистісному» [2, с. 37].

Поняття «готовність до професійної діяльності» – сукупність особистісних, психологічних і професійних особливостей вихователя, що передбачає професійну придатність, науково-теоретичну та практичну підготовку. Отже, зміст і структура поняття «*готовність*» зумовлюється таким видом діяльності, який є кінцевою метою підготовки майбутнього вихователя дошкільного навчального закладу. Компоненти педагогічної моделі вихователів екологічної культури студентів ВНЗ (за Т. Боевою) [4, с. 107] подаємо в таблиці 1.

Таблиця 1

Компоненти моделі екологічної культури студентів ВНЗ

№ з/п	Назва компонентів	Зміст компонентів
1	Мотиваційно-ціннісний компонент	Особистісна готовність фахівця до здійснення ним активної екологозбережувальної професійної діяльності. Цей компонент об'єднує відносини та моральні риси особистості до дійсності й характеризується його рівнем, широтою, інтенсивністю та дієвістю проявів.

2	Особистісно-психологічний компонент	До його складу входить біологічно зумовлена підструктура особистості, що зумовлена фізіологічними й морфологічними особливостями мозку (здібності, темперамент, пам'ять) і підструктура форм відображення (мислення, уява, відчуття та сприймання природи).
3	Професійний компонент	Екологічні дії, котрі застосовують відповідно до усвідомлення мети, за допомогою набутих екологічних знань та умінь. Виявляються у двох напрямках: навчально-пізнавальному та практичному.

Для досягнення високих показників успішності студентам потрібно добре володіти вміннями та навичками, побудованими на матеріалі предмета екології. За допомогою таких умінь і навичок студент виявляє свою активність під час практичних, лабораторних, семінарських занять. Зміст, структура готовності до діяльності обумовлені її особливостями, водночас, вона визначає основні компоненти, які утворюють структуру педагогічної діяльності, а саме: знання потреб, тенденцій суспільного розвитку, основних вимог до людини, що визначає характер та зміст педагогічної діяльності, її цілі, завдання; різноманітні наукові знання, навички та вміння, основи досвіду, нагромадженого людством; педагогічні знання, виховний досвід, майстерність, інтуїція; високий рівень культури.

А. Пуні компонентами професійної готовності визначає вольові якості, спрямованість інтелектуальних процесів, спостережливість, творчу уяву, здатність до саморегулювання, цілеспрямованість, якій відводить провідну роль. Далі підкреслює, що сама проблема готовності *психологічна за предметом дослідження та педагогічна* – у зв'язку із використанням педагогічних засобів її формування [8, с. 9].

І. Підласий зазначає, що педагогічний продукт, «яким би складним він не був, формується поелементно, проте, найважливіше значення мають не окремі частини, а їх органічна єдність, що утворює нову якість» [7, с. 347]. Серед основних шляхів удосконалення підготовки майбутнього вихователя ДНЗ О. Абдуліна виділяє наступні: врахування досягнень педагогічних та суміжних наук, розробка нового змісту педагогічних дисциплін та педагогічної практики, встановлення міжпредметних зв'язків, глибоке відображення особистісного аспекту педагогічного процесу, використання різноманітних форм та методів, що забезпечують формування системи загальнопедагогічних знань, умінь та навичок, творчого ставлення до педагогічної діяльності, розробку цілісного програмно-методичного забезпечення педагогічної підготовки студентів тощо [1, с. 83]. У контексті нашого дослідження, акцентуємо увагу на формуванні готовності майбутнього вихователя дошкільного навчального закладу до екологічного виховання дітей дошкільного віку, виділивши два компонента готовності: *особистісна та педагогічна*.

Особистісний компонент готовності відображає мотиви, ідеали, установки та професійні можливості майбутніх фахівців дошкільної освіти. Будь-яка діяльність потребує від людини індивідуальних психологічних якостей, що слугують передумовами її успіху, тому суттєве педагогічне значення у процесі формування екологічної культури дитини дошкільного віку, має культура ставлення до природи самого вихователя дошкільного навчального закладу.

Таким чином, перший блок у структурі професійної готовності майбутнього вихователя до екологічного виховання (*особистісна готовність*) відображає особливості ставлення та характер діяльності педагога стосовно природи, певною мірою визначає зацікавленість педагога в діяльності з екологічного виховання у дошкільному навчальному закладі, її характер. Зауважимо, що особистісна готовність майбутнього вихователя дошкільного навчального закладу до екологічного виховання у структурі професійної готовності відображає особливості ставлення та характер діяльності до природи. **Другий компонент готовності** має відображати професійні якості педагога – знання, вміння, навички, мотиви діяльності, професійної майстерність, які необхідні для створення сприятливих умов, для формування екологічної культури дітей дошкільного віку.

Висновки та рекомендації. Отже, проведений аналіз формування готовності майбутніх вихователів дошкільних навчальних закладів до екологічного виховання дітей засвідчив, що якість екологічного виховання дошкільників значною мірою залежить від професійної готовності і професійної спрямованості молодого спеціаліста дошкільної освіти до здійснення професійної діяльності. У контексті нашого дослідження, акцентуємо увагу на формуванні готовності майбутнього вихователя дошкільного навчального закладу до екологічного виховання дітей дошкільного віку, виділивши два компонента готовності: *особистісна та педагогічна*.

ДЖЕРЕЛА ТА ЛІТЕРАТУРА

1. Абдуліна О. А. *Общепедагогическая подготовка учителя в системе высшего педагогического образования : учеб. пособ.* / О. А. Абдуліна. – М. : Просвещение, 1984. – 208 с.
2. Безпалько О. В. *Формування готовності студентів до проектування організаційних форм виховної діяльності: дис. ... канд. пед. наук : 13.00.01* / Безпалько О. В. – К., 1998. – 190 с.
3. Біологія [Електронний ресурс]. – Режим доступу: <http://uk.wikipedia.org/wiki/Біологія> – Заголовок з екрану.

4. Боева Т. Формування екологічної культури у викладанні гуманітарних дисциплін / Т. Боева // Освіта на Луганщині. – 2013. – № 1. – С. 106-110.
5. Лисенко Н. В. Екологічне виховання дітей дошкільного віку навч. посіб. / Н. В. Лисенко. – Львів: Світ, 1994. – 143 с.
6. Кузьмінський А.І. Педагогіка у запитаннях і відповідях: навч. пос. [Електронний ресурс]. – Режим доступу: <http://westudents.com.ua/glavy/49077-slovník-pedagogichnih-termnv.html> – Заголовок з екрану.
7. Подласый И. П. Продуктивная педагогика : Книга для учителя / И. П. Подласый. – М. : Народное образование, 2003. – 496 с.
8. Пуни А. Ц. Психологическая подготовка к соревнованию в спорте / Ц. Пуни. – М. : Физкультура и спорт, 1989. – 88 с.
9. Сисоева С. О. Професійна підготовка майбутніх вихователів дошкільних навчальних закладів у педагогічному коледжі: особистісно орієнтована технологія навчання природознавства / С. О. Сисоева, Л. В. Козак: навч.-метод. посіб. – К.: Міленіум, 2006. – 194 с. – С. 126.

*Наталья Галаган, Александра Усенко
(Полтава, Україна)*

ТЕОРИЯ ТА МЕТОДИКА ОРГАНІЗАЦІЇ ВИРОБНИЧОЇ ПРАКТИКИ СТУДЕНТІВ СПЕЦІАЛЬНОСТІ «БУРІННЯ СВЕРДЛОВИН»

На сучасному етапі розвитку суспільства національна система професійної освіти зазнає докорінних змін, які орієнтують майбутніх фахівців на конкурентоздатність і творчість у професійній діяльності. Це викликає потребу організації виробничої практики майбутнього фахівця, формування в нього вмінь, які забезпечують особистісні можливості вчити інших і вчитися самому, співвідносити мовні засоби із завданнями й умовами навчання, враховувати соціальні норми поведінки і вихованість студентів [1].

Актуальність організації виробничої практики спеціальності «Буріння свердловин» зумовлена специфікою діяльності викладача. Основними видами педагогічної діяльності викладача вищих навчальних закладів є: професійна орієнтація й адаптація студентів; діагностика навченості, вихованості й розвитку студентів; науково-дослідна діяльність і керівництво науковою творчістю студентів; проектування й реалізація власної дидактичної системи; дидактичне й методичне наповнення навчання; здійснення навчально-виховного процесу; самоосвіта і підвищення кваліфікації. Викладач, що організовує виробничу практику повинен виконувати типові педагогічні завдання діяльності: сприяння появі мотивації навчання студентів; діагностика і прогнозування розвитку особистості, колективу; розробка методики навчання, у тому числі мережної; керівництво науковою творчістю студентів; формування професійних умінь, навичок і способів діяльності студентів; дидактичне й методичне забезпечення навчання; контроль і оцінювання рівня сформованості професійних умінь і навичок студентів; перевірка й оцінювання поточних результатів засвоєння навчального матеріалу; психокорекція професійного розвитку студента; сприяння розвитку самоуправління в групі; професійне виховання, конструювання навчально-виховного середовища.

Виконання цих функцій пов'язане з розвитком системи педагогічних умінь викладача, яку складають гностичні, комунікативні, дидактичні, фахові, виховні, інформаційні, організаційні, проектувальні і прогностичні вміння [2].

У той же час, за результатами опитування випускників коледжів та технікумів у рамках дослідження, 80,3% опитаних відчувають труднощі у формуванні студентських колективів; 76,8% – у спілкуванні зі студентами; 70,2% – у пошуку оптимальних педагогічних технологій вирішення нестандартних навчальних і виховних ситуацій. 68,7 % опитаних викладачів непедагогічних ВНЗ I-II ступеня не мають досвіду підготовки виробничої практики та відчувають потребу в ній.

Це є свідченням того, що в сучасному освітньому процесі назріла потреба в удосконаленні чинників, які сприяють якійсь організації виробничої практики спеціальності «буріння свердловин» непедагогічних ВНЗ I-II ступеня навчальних і виховних закладів». Проте аналіз програм виробничих практик, підручників та інших навчально-методичних джерел виявив, що вузька предметна спрямованість виробничої практики фахівців створює труднощі у формуванні педагогічних якостей майбутнього фахівця, зберігається орієнтація на інформаційну модель освіти, відсутня чітка технологія організації виробничої практики спеціалістів»Буріння свердловин» спостерігається недостатня особистісна і практична спрямованість організації виробничої практики, її незбалансованість із процесами інтеграції і вимогами посилення міждисциплінарної підготовки [3].

Указане вище викликає потребу переосмислення проблеми організації виробничої практики студентів спеціальності «Буріння свердловин», обґрунтування методологічних і теоретичних засад проектування технології організації виробничої практики.

Таким чином, соціальна значущість цілеспрямованої організації виробничої практики студентів спеціальності «Буріння свердловин» з урахуванням специфіки їхньої професійної діяльності, недостатній рівень дослідження цієї проблеми у педагогічній науці зумовили вибір теми роботи. Мета статті полягає в

теоретичному обґрунтуванні та апробації ефективності технології організації виробничої практики студентів спеціальності «Буріння свердловин». У сучасній психолого-педагогічній літературі проблема організації виробничої практики фахівців у вищій школі має багатоаспектне висвітлення, відповіді прийняті у більшості розвинутих країн загальної концепції освітнього стандарту і пов'язана з переорієнтацією змісту й результату освіти на якість і конкурентоздатність професіонала. Аспекти формування спеціалістів у системі неперервної освіти розглядали – В. Андрущенко, І. Зязюн, Л. Кравченко, А. Кузьмінський та ін., методики навчання і наукових досліджень у вищій школі – С. Гончаренко, І. Нікітіна, П. Олійник, О. Мороз та ін.

Аналіз комплексу наукових праць, нормативних документів, методичних матеріалів та даних педагогічного досвіду засвідчив, що поза увагою дослідників залишилися питання теоретичних та технологічних засад організації виробничої практики спеціальності «Буріння свердловин», не була предметом системного дослідження її структура, не виявлені залишаються основні чинники проектування і реалізації технології організації виробничої практики спеціальності «Буріння свердловин». Розуміння сучасного спеціаліста в галузі як конкурентноспроможного фахівця і висококваліфікованого викладача фахових дисциплін допомагає в організації виробничої практики та теоретико-методичному обґрунтуванні й упровадженні технології організації виробничої практики студентів спеціальності «Буріння свердловин». Необхідність спеціального, цілеспрямованого розвитку і самовдосконалення професіоналізму студентів спеціальності «Буріння свердловин» підкреслює необхідність дослідження головних аспектів виробничої практики. Зорієнтованість вітчизняної системи професійної освіти на традиційну технологію практичної підготовки доводить важливість досконалого вивчення методів організації виробничої практики [4].

Майбутній технік-буровик нафтогазового виробництва повинен досконало знати свою справу, застосовувати найбільш ефективні прийоми і методи застосування спеціальності й управління людьми. Психолого-педагогічна компетентність, займає ключове місце в ієрархії якостей спеціаліста нафтогазового виробництва. Специфіка її прояву у майбутніх фахівців демонструється у поєднанні з динамікою її становлення.

Професійна діяльність інженера все більше стає соціально орієнтованою, тому особистісні якості і психолого-педагогічні здібності мають зайняти гідне місце у його професійній підготовці. Виникла потреба в опису якостей, які забезпечать успішне виконання завдань гуманітарної діяльності й які можна подати у вигляді моделі психолого-педагогічної компетентності фахівця. Психолого-педагогічна компетентність фахівця нафтогазового виробництва як мета його професіональної освіти – здатність передавати професіональні знання, вміння і досвід, взаємодіяти з партнерами в технічній діяльності з метою вільного здійснення вибору відповідної діяльності і досягнення найкращих результатів за умов обмеження ресурсів.

Проаналізовано стан розробленості проблеми організації виробничої практики студентів «Буріння свердловин» у вітчизняній та зарубіжній теорії і практиці. Обґрунтовано сутність, принципи та структуру організації виробничої практики спеціальності «Буріння свердловин». Розроблено технологію організації виробничої практики та апробовано її ефективність в освітньому процесі ВНЗ.

ДЖЕРЕЛА ТА ЛІТЕРАТУРА

1. Закон України «Про вищу освіту». [Електронний ресурс]. – Режим доступу: <http://zakon1.rada.gov.ua/>.
2. Зязюн І. Особливості навчальної діяльності в комп'ютерному середовищі [Текст] / І. Зязюн // Дидактика професійної школи. – Хмельницький, 2005. – Вип.3. – С.6–12.
3. Козей С. Навчання й підвищення кваліфікації фіхівців у системі дистанційного навчання [Текст] / С. Козей // Педагогіка і психологія професійної освіти. – 2005. – №6. – С.195–202.
4. Національна стратегія розвитку освіти в Україні на 2012–2021 роки: [Електронний ресурс]. – Режим доступу : http://mgu.com.ua/index.php?option=com_content&view=article&id=655:-2012-2021-&catid=23&Itemid=89

*Ферузахон Гафировна
(Фаргона, Ўзбекистон)*

БОШЛАНҒИЧ СИНФ ЎҚУВЧИЛАРИНИНГ МАНТИҚИЙ ТАФАККУРИНИ ЎСТИРИШДА ҲИКОЯ УСТИДА ИШЛАШ

“Ўзбекистон Республикаси умумий ўрта таълим тўғрисида”ги Низомда таъкидланганидек: “Бошланғич таълим ўқиш, ёзиш, санаш, ўқув фаолиятининг асосий малака ва кўникмалари, ижодий фикрлаш, ўз-ўзини назорат қилиш уқуви, нутқ ва хулқ-атвор маданияти, шахсий гигиена ва соғлом турмуш тарзи асосларини эгаллаб олишини таъминлашга давъат этилган”. Бошланғич синфларда ўқувчиларнинг умум маданий ва ахлоқий кўникмалари, дастлабки саводхонлик малакалари шакллантирилиши лозим.

Педагогик технологиянинг яратилиши таълим жараёнининг қонуниятларини ҳисобга олган ҳамда хусусий услубиётларига асосланган педагогик назарияни қўлланилишини ҳам талаб қилади. Мактаб таълими бўйича педагогик назариянинг ютуқларини жорий этиш шакли бу инновацион технологияларни қўллаш бўйича меъёрий талабларни ишлаб чиқилишидир. Обьективлик, мақсадга мувофиқлик, мустаҳкамлик, бир-бирига зид

бўлмаслик унинг асосий белгиларидир. Инновацион педагогика лойиҳалаштиради, бирлаштиради ва ушлаб туради, билимлар асосида уларни такомиллаштиради.

Бошланғич таълим ДТСда бошланғич таълим жараёни боланинг мантикий тафаккур қила олиш салоҳияти, ақлий ривожланиши, дунёқараши, коммуникатив саводхонлиги ва ўз-ўзини англаш салоҳиятини шакллантиришга, жисмонан соғлом бўлишга, моддий борлиқ гўзалликни хис эта олишга, гўзаллик ва нафосатдан завқлана олиш, миллий урф-одатларни ўзида сингдириш ва ардоқлаш, уларга риоя қилишга ўргатади, дейилади.

Мантикий тафаккур қилиш (тафаккур) ҳазрати инсон ақлий фаолияти, ақлу заковати, муомала жараёни, онгли хатти-ҳаракатнинг юксак шакли ҳисобланади. Мустақил фикрлаш теварак атрофни, ижтимоий муҳитни ҳамда воқеликни билиш қуроли, шунингдек инсоннинг кенг қўлламадаги фаолиятини оқилона, омилкорлик билан амалга оширишнинг асосий шартини ҳисобланади.

Узлуксиз таълим тизимининг энг муҳим босқичи бўлган бошланғич синфларга мантикий тафаккурини шакллантиришда инновацион педагогик технологияларни жорий этиш тобора долзарблик касб этмоқда. Бу даврда инновацион педагогик технологиялар асосида таълимни ташкил этишда ўқитувчи ўз имконияти ва маҳоратига кўра дарс жараёнининг бир қисмини, бир неча қисмини ёки бутун дарс жараёнини инновацион педагогик технологиялар асосида ўтишга режалаштириши мумкин. Маълумки, ўқиш дарслигининг 70% дан ортигини ҳикояли матнлар эгаллайди. Ўқувчилар ҳикоя орқали савод чиқарадилар, тафаккурини кенгайтирадилар ва шахсий хулосага эга бўладилар. Ҳикоялар мазмуни тарихий, замонавий, ҳаётий маълум бир ҳақиқатга асосланган бўлади. Бундан ташқари воқеавий ҳикоялар ҳамда буюк мутафаккирлар асарларидан келтирилган ҳикоялар ҳам мавжуддир.

Маълумки, ҳикоя таълимнинг оғзаки усулининг бир услуби бўлиб, бунда ўқитувчи сўзлаш йўли билан мавзунини тушунтиришга ҳаракат қилади. Ўқувчилар эса тинглайдилар ва амалий ўқийдилар. Шу жараёни ташкил этишда ўқитувчи дастлаб мавзу ҳақида кириш сўзини билдириш сўнг ўқувчилар диққатини мавзунини ёритувчи иллюстратив расмларга қаратиши, расм асосида ўқувчилар билан биргаликда суҳбат олиб бориши, ундан сўнг ўқувчиларнинг 5-7 дақиқа мустақил ўқишларига ҳаракат қилиши тавсия этилади. Сўнг матннинг ўқувчилар учун энг қизиқарли нукталари сўралади.

Иккинчи босқичда яхши ва ўрта ўзлаштирувчи ўқувчилар билан "Айлана стол" стратегияси ўтказилса мақсадга мувофиқ бўлади. Бунда ўрта ва яхши ўзлаштирувчи ўқувчилар 3-4 гуруҳга ажратилади ва уларга ҳикоя матни гуруҳ сонига кўра бўлинади ва ҳар гуруҳга биттадан қисм тақсимланиб, мазмуни ишлаб чиқишлари топширилади. Гуруҳдаги ўқувчилар ўзларига белгиланган топширикни биргаликда ўзлаштиришлари ва барчалари сўзлаб, ўқиб беришлари ва берилган саволларга жавоб беришлари талаб қилинади.

Шунингдек, ўқувчилар ўз тажрибалари ёки тасаввурларини ҳам ифодалашлари мумкинлиги эслатилади. Ҳар бир гуруҳ ўз аъзолари билан белгиланган топширикни бажариб бўлгач, жойларига қайтиб ўтирадилар ва ўқитувчи томонидан олдиндан тайёрлаб қўйилган таянч сўзлар ёзилган карточкаларни оладилар ва таянч сўзларини изоҳлашга ҳаракат қиладилар. Ўқитувчи таянч сўзлар ёзилган карточкаларга ҳикоя номи, нима учун бундай номланганлиги, муаллифи, аҳамияти, образларининг тарбиявий ўрни, тушунилиши қийин бўлган сўзлар изоҳи ва албатта, ҳикоя мазмунини ёритувчи тушунчалардан фойдаланиши кераклигини эслатиб ўтади.

Дарс сўнггида ўқитувчи албом варағига ҳикоя мавзусини ёзиб, ўқувчиларга кўрсатади ва уйда ҳикояни ўқиб келишлари, сўзлашга тайёрланишлари, бундан ташқари ҳикояда ўзларига ёққан қисмлари устида ижодий изланишлари лозимлиги айтилади. Ижодий изланиш бу ўқувчининг ўзи томонидан ўзига ёққан сюжет воқеа жараёнининг суратини чизиши, қайта ўз нуктаи назари билан ёзиши ва шеър ёзиши ҳам мумкин. Кейинги дарсда уйга берилган топширик анъанавий тарзда бошланади - ўқитилади, қисқача сўзлатилади. Ундан сўнг эса ўқитувчи томонидан берилган ижодий иш натижалари текшириб кўрилади; Ўқувчилар алоҳида қоғозга тайёрлаб келган расмлари, матнлари ва ҳоказолар ҳикоя мазмуни тартиби билан ўқувчиларни доска олдида чиқариб, тайёрлаб келган ижодий ишларини изоҳлаш машғулоти олиб боради ва олдинги дарсда ўқувчиларга кўрсатилган, ҳикоя мавзуси ёзилган альбом варағи орқасига ўқувчиларни ижодий ишлари тикилади ва синф китоб жавонига қўйиб сақланиши айтилади.

Бу жараёндан сўнг "синквейн" технологияси жорий этилади. Яъни доскага мавзу асосида таянч сўзлар ёзилиб, ўқувчилар изоҳлашлари мумкинлиги айтилади. Мавзунини ўқувчиларни ижодий фикрлашларини ташкил этиш билан мукамаллаштирилса янада яхши натижаларга эришиши мумкин. Бунинг учун биз "Уچار поезд" технологиясини тавсия қиламиз. Бунда 5-6 та ўқувчилар доскага чиқади, навбат билан ҳикоя матнини сўзлайди ва охириги ўқувчи ўтирган ўқувчилар ёрдамида ҳикоянинг "Дарсликда ёзилмаган" қисмини давом эттирадилар, яъни ижодий фантазия қиладилар. Масалан: "Болғача" (Абдулла Авлоний асари) ҳикояси боланинг остонадаги миҳни қоқиб ташлаши билан якунланади. "Уچار поезд" технологияси билан ўқувчилар тезкорликда ҳикояни тўхтамасдан ўзлари давом эттиришлари талаб қилинади. Масалан: Бола болғачани миҳга ураётди, қўлига текзиб юборди ва жароҳатланди. Шифокор хузурида даволанди. Натижада дарсларни қолдирди, аммо ўқитувчи боланинг бу хатти ҳаракатини яхши баҳолади ва қўшимча машғулотга чақирди, каби.

Хулоса сифатида шунини таъкидлашимиз жоизки, ўқитувчи дарсда ўқувчиларнинг эркин фикрлашини таъминлаши, улар томонидан билдирилган фикр мулоҳазаларни "тўғри" деб тасдиқлаши фақат изоҳлаб беришини сўраши, изоҳлай олмасалар ўзи бу фикрнинг тўғрилигини изоҳлашга эришиши тавсия этилади. Бу

усул ёрдамида ўқувчи фикрлашни ўрганади, фаолликка эришади ва масъулиятни ҳис этиб комил инсон бўлиб шаклланади. Жамиятимиз учун мустақил фикрловчи, ижодкор инсон бўлиб етишади.

АДАБИЁТЛАР РЎЙХАТИ

1. Адизов Б.Р. Бошланғич таълимни ижодий ташкил этишнинг назарий асослари. Педагогика фанлари доктори илмий даражасини олиш учун ёзилган диссертация. – Тошкент, 2002.
2. Алиев А. Маънавият, қадрият ва бадиият (Ватан фидойилари). – Тошкент: Академия, 2000. – 630 б.
3. Р. Сафарова ва бошқалар Ўзбекистон Республикасида умумий ўрта таълим стратегияси муаммолари ва таълим мазмунининг янги моделлари, уларни татбиқ этиш йўллари. Ўзбекистон Республикаси ФА “Фан”, 2005.

*Яна Гнатенко, Наталія Танько
(Полтава, Україна)*

ВИКОРИСТАННЯ ПРОФЕСІЙНО ОРІЄНТОВАНОГО МАТЕРІАЛУ СТУДЕНТАМИ НЕМОВНИХ ФАКУЛЬТЕТІВ У ПРОЦЕСІ ВИВЧЕННЯ АНГЛІЙСЬКОЇ МОВИ ЗА ПРОФЕСІЙНИМ СПРЯМУВАННЯМ

Інтеграційні процеси в українській освіті та суспільстві зумовили зростання попиту на фахівців зі знанням іноземної мови. Зокрема, володіння англійською мовою дає можливість студентам та випускникам нефілологічних факультетів реалізувати свою соціальну та професійну мобільність. Тому у викладанні іноземної мови акцент переміщується на професіоналізацію навчання, використання студентами іноземної мови як інструмента майбутньої професійної діяльності та професійного пізнання.

Метою статті є аналіз специфіки викладання англійської мови за професійним спрямуванням у вищих навчальних закладах. Об'єктом дослідження є підходи до визначення змісту та цілей англійської мови за професійним спрямуванням.

Професійно-орієнтований підхід до навчання англійської мови за професійним спрямуванням (АМПС) передбачає формування у студентів здатності до іншомовного спілкування в конкретних сферах і ситуаціях: професійних, ділових, наукових, навчально-дослідницьких [7, с. 305]. У межах цього підходу здійснюється урахування потреб студентів у вивченні іноземної мови, які пов'язані з особливостями майбутньої професії або спеціальності. Термін «професійно-орієнтоване навчання» позначає процес викладання АМПС на немовних факультетах, який спирається переважно на читання літератури за фахом, вивчення професійної лексики та термінології, а останнім часом також на спілкування у сфері професійної діяльності. Але за такого підходу існує певна невідповідність між цілями, змістом, формами організації й умовами навчальної діяльності студента та майбутнього спеціаліста. На початкових етапах, а АМПС викладається переважно на перших-других курсах вишів, студенти ще не мають досвіду практичної професійної діяльності і не володіють значним обсягом знань із спеціальних дисциплін. Як наслідок, викладання іноземної мови зводиться до передачі студентам фрагментарних предметних знань, у той час, як майбутня практична діяльність спеціаліста потребуватиме використання навичок та знань з іноземної мови у комплексі. Шляхом до подолання таких невідповідностей може стати професійно-орієнтоване навчання АМПС як інтеграція зі спеціальними дисциплінами з метою отримання додаткових професійних знань і формування професійно значущих якостей особистості [6, с. 20-21].

Саме професійна спрямованість навчального матеріалу становить основну відмінність між АМПС та англійською мовою для загальноосвітніх цілей і соціалізації (General English). Але, попри існуючі відмінності, АМПС недоцільно обмежувати лише вивченням підмови спеціальності або терміносистеми окремої науки. Її неможливо представити без елементів загальноосвітньої англійської мови тому, що:

- мовні явища, що розглядаються в межах курсів загальноосвітньої англійської мови та АМПС, взаємопов'язані як частини однієї мовної системи;
- потреби студентів у майбутній професійній діяльності можуть не обмежуватись спілкуванням на професійні теми;
- оволодіння загальноосвітньою англійською мовою здійснюється у контексті широкопрофільних орієнтацій та спрямовується на розвиток таких професійнозначущих якостей особистості як здібності аналізу, синтезу та узагальнення інформації;
- засвоєння типових завдань і проблем, які пов'язані з майбутньою професійною діяльністю, здійснюється на базі навичок володіння професійно-культурними кодами діяльності спеціаліста широкого профілю.

Особливістю навчання АМПС є також той факт, що для кожної професійної галузі (економіка, бізнес, право) або спеціальності (політологія, маркетинг) програма з іноземної мови повинна брати до уваги специфіку лексичного наповнення та особливий формат усних та письмових текстів властивих саме цій професії. За цих умов дослідники вважають перспективним побудову міждисциплінарних курсів АМПС, які б відбивали різні предмети спеціальності. АМПС може стати не тільки об'єктом засвоєння, а й засобом розвитку професійних

умінь. Це можливо за умови використання в навчанні не тільки професійно орієнтованих навчальних матеріалів, а й видів діяльності, які спрямовані на формування професійних вмінь майбутніх фахівців. Професійна спрямованість діяльності передбачає:

- інтеграцію АМПС з профільюючими дисциплінами;
- завдання навчити майбутнього фахівця на основі міжпредметних зв'язків використовувати іноземну мову як засіб систематичного поповнення своїх професійних знань, і як засіб формування професійних умінь і навичок;
- використання форм і методів навчання, спрямованих на забезпечення формування необхідних професійних умінь і навичок майбутнього фахівця.

Навчання АМПС на немовних факультетах потребує нового підходу до відбору змісту матеріалу. Він повинен орієнтуватись на останні досягнення у певній сфері діяльності та відбивати наукові досягнення у галузях, які є дотичними до професійних інтересів студентів і надають їм можливість для професійного зростання. За цих умов відбувається становлення професійної спрямованості студентів як доміанти свідомості, образу світу, професії, усвідомлення себе як суб'єкта професійної діяльності [3, с. 34].

Окремі дослідники розглядають навчання АМПС як етап у практичному оволодінні іноземною мовою, як спеціальне додаткове «вивчення іноземної мови у відповідності з характером подальшої професійної діяльності» [1, с. 105]. Підкреслимо, що вивчення професійно орієнтованого мовного матеріалу дозволяє встановити двосторонній зв'язок між прагненням студента отримати спеціальні знання і успішністю оволодіння іноземною мовою. Для реалізації потенціалу АМПС у професійній та соціальній орієнтації студентів на немовних факультетах необхідно дотримуватись таких умов:

- 1) чітко формулювати цілі іншомовної мовленнєвої діяльності;
- 2) забезпечувати соціальну і професійну спрямованість цієї діяльності;
- 3) формувати у студентів уміння творчо підходити до вирішення окремих завдань пов'язаних з майбутньою професійною діяльністю.

Навчальний процес повинен враховувати типові ситуації, характерні для професійної комунікації, які б створювали вмотивовану потребу в іншомовному спілкуванні і максимально наближали навчальний процес до природної професійної комунікації [7, с. 305].

Сьогодні АМПС у вишах України викладається згідно чинної Програми з англійської мови для професійного спілкування. За програмою зміст навчання має:

- 1) базуватись на міжнародних рівнях володіння мовою;
- 2) відповідати національним галузевим стандартам;
- 3) мати чітко сформульовані цілі і результати навчання;
- 4) базуватись на професійних і навчальних вміннях;
- 5) охоплювати професійний, академічний, ситуативний та прагматичний зміст;
- 6) враховувати попередній досвід студентів, їх вимоги та потреби у навчанні;
- 7) бути модульним за своєю організацією.

Зміст навчання слід відбирати на основі аналізу, дані для якого можуть бути отримані шляхом: опитування студентів, спеціалістів, працедавців, викладачів-предметників та викладачів англійської мови для професійного спілкування; тестування студентів; проведення співбесід та аналізу посадових інструкцій; проведення допроектного дослідження з англійської мови для професійного спілкування [8, с. 6]. Програма бере до уваги розглянуті вище особливості АМПС, зокрема необхідність урахування потреб студентів в майбутній професійній діяльності та важливість загальноосвітнього (професійний, академічний, ситуативний зміст) компоненту дисципліни. Складність полягає у тому, що надмірна увага до професійних і навчальних умінь студента може призвести до превалювання підмови спеціальності, термінології у курсі АМПС. На окрему увагу заслуговує необхідність орієнтуватись на міжнародні рівні володіння мовою, які були розроблені переважно для загальноосвітньої англійської мови.

Попри значний інтерес та усвідомлення ролі АМПС у підготовці студентів на немовних факультетах поняття змісту та обсягу професійно спрямованого компоненту дисципліни є неоднозначним. На сьогодні не повністю визначені складові АМПС, відсутній достатньо усталений підхід до способів формування професійних компетенцій в межах дисципліни. На окрему увагу заслуговують зв'язки між загальноосвітньою англійською мовою та АМПС в циклі підготовки майбутніх фахівців.

ДЖЕРЕЛА ТА ЛІТЕРАТУРА

1. Авдукова А. М. Научный текст учебника английского языка как материал для активного и пассивного овладения // Новейшие методы преподавания иностранных языков студентам неязыковых специальностей вузов. – М.: Изд-во МГУ, 1991. – С.108–115.
2. Алексеева Л.Е. Методика обучения профессионально ориентированному иностранному языку. Курс лекций. – СПб: Филологический факультет СПбГУ, 2007. – 136 с.
3. Вербицкий А. А. Развитие мотивации студентов в контекстном обучении: монография / А. А. Вербицкий, Н.А. Бакшаева. – М.: Исследовательский центр проблем качества подготовки специалистов, 2000. – 200 с.

4. Гальскова Н. Д. Современная методика обучения иностранному языку: пособие для учителя. – М: АРКТИ Глосса, 2000. – 165 с.
5. Микитенко Н.О. Теорія і технології формування іншомовної професійної компетентності майбутніх фахівців природничого профілю: атореф. дис. на здобуття наукового ступеня д. пед. н.: спец. 13.00.04. – теорія і методика професійної освіти, 13.00.02 – теорія і методика навчання: германські мови / Н. О. Микитенко. – Тернопільський національний педагогічний університет імені Володимира Гнатюка. – Тернопіль, 2011. – 42 с.
6. Образцов П. И. Профессионально-ориентированное обучение иностранному языку на неязыковых факультетах вузов: учебное пособие. – Орел: ОГУ, 2005. – 114 с.
7. Покушалова Л. В. Обучение профессионально ориентированному языку в техническом вузе / Л. В. Покушалова, Л. Т. Серебрякова // Молодой ученый. – №5. – С. 305–307.
8. Програма з англійської мови для професійного спілкування / Г.Є. Бакаєва, О.А. Борисенко, І.І. Зуєнок. – К.: Ленвіт, 2005. – 119 с.

*Марина Гулішевська
(Вінниця, Україна)*

ВИКОРИСТАННЯ ЕВРИСТИЧНОГО НАВЧАННЯ НА УРОКАХ МУЗИЧНОГО МИСТЕЦТВА В ПОЧАТКОВІЙ ШКОЛІ

Національна доктрина розвитку освіти ХХІ століття провідною метою української освітньої системи проголосила розвиток особистості та забезпечення соціально-педагогічних умов для творчої самореалізації особистості й виховання покоління, здатного ефективно працювати і навчатися впродовж усього життя.

Тому й виникла суттєва необхідність спрямування педагогічних зусиль на творчу самореалізацію сутнісних сил учнів – їх мотивів, здібностей, практичних умінь, життєвих цінностей, здатності постійно створювати особистісно й соціально значимі освітні продукти. В певній мірі розкрити творчі здібності молодших школярів на уроках образотворчого мистецтва можливо завдяки евристичному навчанню.

Аналіз наукових праць дозволив виявити низку досліджень, присвячених проблемі впровадження евристичного навчання в навчально-виховний процес, зокрема праці В. Андреева, М. Бурди, Ю. Колягіна, Д. Пойя, Г. Саранцева, О. Скафи, В. Соколова, Л. Фрідмана, А. Хуторського та ін. Щодо евристичного навчання в початковій школі, то в цьому напрямі працюють такі науковці як А. Коломієць, Г. Тарасенко. Аналіз публікацій вищезазначених авторів вказує на те, що в навчально-виховному процесі учнів початкової школи евристичне навчання застосовується вельми епізодично.

Тому постає завдання розглянути поняття евристичного навчання та можливість його застосування на уроках музичного мистецтва в початковій школі.

Мета статті – використовуючи методи й прийоми евристичного навчання, розробити евристичний навчальний проект для ознайомлення молодших школярів із виражальними та зображальними можливостями музики на уроках музичного мистецтва.

Ми виходимо з того, що на сьогоднішній день від учнів початкової школи вимагаються такі якості, як ініціативність, винахідливість, креативність під час виконання навчальних завдань. Формування цих якостей неможливе без уміння працювати самостійно, творчо. Тому ми звертаємось до **евристичного навчання**, яке передбачає відмову від готових знань, від їх репродукції, а базується на самостійному пошуку останніх.

Під поняттям **дидактична евристика** А. Хуторський розуміє теорію навчання, яка визначає систему цілей, закономірностей, принципів, змісту, технології, форм, методів і засобів, що забезпечують самореалізацію та освітній розвиток учнів і вчителів у процесі створення ними освітніх продуктів у галузях знань і діяльності, що вивчаються ними [12].

А. Хуторський справедливо зазначає, що основною характеристикою евристичного навчання є створення учнями освітніх продуктів у вивчених предметах і побудова власних освітніх траєкторій у кожній із освітніх галузей. Під освітньою продукцією він розуміє, по-перше, матеріалізовані продукти діяльності учня у вигляді суджень, текстів, малюнків, виробів тощо; по-друге, зміни особистісних якостей учня, які розвиваються в навчально-виховному процесі. Обидві складові – матеріальна та особистісна, створюються одночасно під час конструювання учнем індивідуального освітнього процесу [12].

Традиційний зміст освіти ускладнює конструювання учнями власних знань. У навчальних програмах, посібниках, підручниках світ реальних об'єктів поданий готовими поняттями, ідеалізованими продуктами пізнання, які отримали не учні, а спеціалісти, вчені, автори підручників. Вивчення учнями інформації про чужі знання практично не залишає місця для створення ними власних знань про реальний світ.

Ця проблема в евристичному навчанні вирішується шляхом зміни методології навчання: спочатку учням у якості освітнього об'єкта пропонують реальні, а не ідеальні об'єкти пізнання. Вчитель навчає учнів способам пізнання реальних об'єктів і конструюванню добутих знань. Вивчаючи об'єкт реального світу, молодші школярі шукають і створюють знання про нього, тобто ідеальні теоретичні факти, поняття, закономірності, усвідомлюючи створені знання й способи пізнання, школярі фіксують їх у вигляді особистісного освітнього

продукту, що дозволить потім використовувати їх для наступного пізнання реального світу.

Необхідними складовими методики, процесу евристичного навчання образотворчого мистецтва в початковій школі повинні бути методи, прийоми, форми і засоби навчання, які активізують пізнавальну діяльність і організують її так, щоб унаслідок такої діяльності учні отримували новий продукт, нові для них знання і способи діяльності. З. Слєпкань підкреслює, що вибір методів і прийомів навчання залежить насамперед від поставлених цілей і завдань, тобто цілей і завдань розвитку, змісту навчального матеріалу, конкретних умов класу, які визначаються рівнем підготовки учнів до сприйняття нового, їх пізнавальними потребами, сформованістю інтелектуальних навичок і вмінь, саморегуляції [11].

За В. Андрєєвим, **евристичні методи навчальної діяльності** – це система евристичних правил діяльності педагога (методи викладання) і діяльності учня (методи навчання), розроблених з урахуванням закономірностей і принципів педагогічного управління і самоврядування особистості з метою розвитку інтуїтивних процедур діяльності учнів у виконанні творчих завдань [1].

Під **евристичними прийомами** О. Скафа розуміє особливі прийоми, які сформувалися в ході розв'язання одних задач і більш-менш свідомо переносяться на інші [10].

Російський дослідник А. Хуторський класифікував методи евристичного навчання [12]. Для цього він звернувся безпосередньо до основних видів евристичної навчальної діяльності, класифікувавши їх на оргдіяльнісні, когнітивні і креативні.

Опираючись на класифікацію евристичних методів А. Хуторського, ми розроблятимемо евристичні завдання.

Ряд авторів під поняттям «завдання» розуміють як «навчальне завдання» (А. Матюшкін [6], І. Лернер [5]), як «проблемну навчальну задачу: сукупність питань, що створюють проблемну ситуацію» (В. Кудрявцев [4]), як «задачу, що містить об'єктивне протиріччя» (М. Махмутов [7]).

Визначаючи поняття «проблема», «завдання», «задача», одні автори підкреслюють об'єктивний, інші – суб'єктивний характер цих понять. Визначити відмінності між даними поняттями допомагає справедливе висловлювання М. Махмутова, який вважає, що завдання сприймається слухачем як проблема, коли він «бачить» певний зв'язок між даними задачею та вимогами нової інформації, що містяться в ній, зі своїми колишніми знаннями. В цьому випадку завдання як об'єктивне явище приймає суб'єктивний характер, воно відображається у свідомості людини і стає для неї проблемою [7].

Евристичне завдання – навчальне завдання, яке має на меті створення учнем особистого освітнього продукту з використанням евристичних методів і прийомів діяльності [13].

Ознаки евристичного завдання:

- ✓ відкритість, тобто відсутність заздалегідь відомого результату його виконання. Тому інша назва евристичних завдань – відкриті завдання;
- ✓ опора на творчий потенціал учнів, забезпечення розвитку творчих (евристичних) здібностей останніх;
- ✓ наявність у завданні актуальних для вирішення проблеми протиріч або потреб, що стосуються учня і належать заданій предметній (метапредметній) області;
- ✓ поєднання універсальної предметної основи завдання та унікального його розгляду учнем. Тобто в завданні пропонується розглянути загальний для всіх об'єкт (предмет), використовуючи індивідуальні (особистісні) особливості учня. В результаті забезпечується унікальність створеного освітнього продукту – результату виконання евристичного завдання [13].

Під евристичним завданням О. Скафа розуміє задачу, яка допускає самостійне формулювання способу її розв'язання, в процесі якого учень потрапляє в ситуацію виявлення своїх евристичних позицій [10].

Оцінка евристичних завдань відбувається за запропонованими А. Хуторським шести критеріями [13]:

- 1) завдання повинне мати «запальний» характер – ступінь спонукання учня до виконання завдання через захоплюючу форму завдання, проблеми тощо;
- 2) евристичність завдання – сила «творчої воронки», в яку завдання занурює учня. Націленість на створення учнем відкриття, суб'єктивно або об'єктивно нового освітнього продукту;
- 3) освітня значимість – роль завдання в забезпеченні загальноосвітньої підготовки учня з предмета;
- 4) технологічність завдання – закладений у завданні підхід, алгоритм або інструментарій його виконання. Забезпечення можливості вибору різних способів виконання завдання (відкритість завдання);
- 5) людиновідповідність завдання – наявність особистісно-значущого для учня сенсу в завданні, передумови для особистісної самореалізації учня, прояву його індивідуальності, самотності;
- 6) практична значимість завдання – затребуваність, актуальність його виконання для учня або інших замовників.

Навчальний проект – це форма організації занять, яка передбачає комплексний характер діяльності всіх його учасників, спрямовану на отримання освітньої продукції за певний період – від одного уроку до декількох місяців [8].

Виходячи з наведеного визначення, ми під **евристичним навчальним проектом** будемо розуміти форму організації занять із застосуванням евристичних завдань, що передбачатиме комплексний характер діяльності всіх його учасників, спрямовану на отримання освітньої продукції за певний період – від одного уроку до декількох місяців.

Навчальною програмою початкової школи передбачено такий вид навчальної діяльності як слухання музики, в результаті якої учні повинні мати уявлення про життя як джерело музичного мистецтва; виражальні та зображальні можливості музики; спільні та відмінні риси між мовою і музикою; вміння спостерігати за настроєм та характером музичного твору; розуміти різницю між виражальними та зображальними можливостями музики та зміст музичних творів, які звучали у класі; користуватися необхідною музичною термінологією; пояснювати своє враження від прослуханої музики; порівнювати музичні твори, знаходити в них спільне і відмінне [9].

Відповідно до концепції Д. Кабалевського проблема сприйняття музики не пов'язується з жодним окремим видом діяльності. Підхід до музичного сприймання як основи музичної освіти учнів виводить на перший план завдання аналізу й інтерпретації музичних творів. Емоційне сприйняття музики, роздуми про неї, втілення образного змісту у виконанні створюють можливість оволодівати прийомами порівняння, аналізу, узагальнення, класифікації різних явищ музичного мистецтва [3].

Для того щоб навчити молодших школярів слухати і розуміти музику варто використовувати методику Н. Гродзенської, що включає наступні етапи слухання музики: вступ – вступне слово вчителя, експозиція – слухання музики, розробка – аналіз твору, репріза – слухання на новому, вищому рівні, кода – повторення, закріплення музики в пам'яті [2].

Відповідно до вимог програми, ми представимо евристичний навчальний проект «Музика – світ чаруючих звуків» для 2-го класу.

Обладнання: лінгафонний кабінет або телефони, планшетні комп'ютери з навушниками, ватмани, олівці, фломастери.

Клас ділиться на 5 груп. При формуванні груп учитель враховує побажання учнів, та наявність технічних засобів навчання (ТЗН).

Успішне втілення в життя цього евристичного проекту передбачає наявність спеціальних (ТЗН). Тому варто скористатися лінгафонним кабінетом або телефоном, планшетним комп'ютером із навушниками. Вчителю заздалегідь слід подбати про ТЗН так, щоб у кожній групі було 2-3 телефони, планшетних комп'ютери з навушниками. Всім групам додати різні аудіо записи для слухання музики.

Вступне слово вчителя.

– Діти, а чи знаєте ви хто такий композитор? Термін «композитор» отримав розповсюдження у XVI столітті в Італії. Професія композитора передбачає наявність музично-творчого обдарування і потребу спеціального вивчення композиції. Підготовці й вихованню композиторів відводиться спеціальне місце в системі освіти, зокрема в українських консерваторіях є спеціалізовані факультети композиції. Композитор фіксує свої твори у вигляді нотного тексту, який дозволяє музикантам-виконавцям виконувати його твір. Це відрізняє композитора від музиканта, який імпровізує або грає на інструменті. Деякі музичні жанри не передбачають нотного тексту (напр. електронна музика), в цьому разі композитор фіксує свій твір у формі аудіозапису. Отже, сьогодні на уроці ми спробуємо себе в якості композиторів.

Далі для всіх груп формулюються однакові евристичні завдання:

1. Послухайте музику. Визначте її характер, жанр.
2. Яку картину чи сюжет ви собі уявили?
3. Придумайте назву цьому твору.
4. Послухайте музику ще раз. Охарактеризуйте музику за допомогою комп'ютерних смайлів. (Учні можуть виконати завдання на телефоні, планшетному комп'ютері або за допомогою роздаткового матеріалу, заздалегідь підготовленого вчителем.)
5. Намалуйте музику.
6. Складіть казку-мініатюру до прослуханої музики.
7. Інсценізуйте складену казку.

Далі застосовується евристичний метод «мозковий штурм». Основне завдання методу – збір якомога більшого числа ідей в результаті звільнення учасників обговорення від інерції мислення та стереотипів. Учням слід відповісти на запитання: Чи була різниця між музичними творами, що вони слухали? Якщо так, то яка?

Ми пропонуємо критерії зовнішньої оцінки, які використовуються для оцінювання проектної діяльності:

- значимість проблеми, адекватність досліджуваної тематики;
- доцільність використаних методів дослідження;
- ступінь активності кожного учасника;
- колективність у роботі, взаємовиручка і підтримка;
- доказовість пропонуваного розв'язку, чіткість висновків;
- естетика оформлення результатів проекту;
- вміння відповідати на запитання опонентів;
- наскільки креативно виконане завдання (вибирають роботу за наведеним алгоритмом чи «створять» без зразка).

У результаті виконання цього проекту учні мають сконструювати та поглибити власні знання із слухання та розуміння музики, вміння визначати її характер, жанр, емоційне забарвлення тощо; навчитися планувати й коригувати план свого дослідження; виявляти готовність відкрито висловлювати й відстоювати власні думки;

вчитися слухати партнера; навчитися презентувати результат колективного дослідження; здійснювати рефлексію власної діяльності.

Кінцевим продуктом виконання цього проекту мають бути картини музики, казки та їх інсценізація.

Висновок. Розглянувши поняття евристичного навчання, ми дійшли висновку, що воно передбачає відмову від репродукції знань, а базується на самостійному пошуку останніх. Це надає безліч можливостей для розвитку творчого потенціалу молодших школярів.

Використавши методи і прийоми евристичного навчання, ми розробили евристичний навчальний проект «Музика – світ чаруючих звуків» для ознайомлення із виражальними і зображальними можливостями музики на уроках музичного мистецтва в початковій школі.

ДЖЕРЕЛА ТА ЛІТЕРАТУРА

1. Андреев В.И. Эвристика для творческого саморазвития: учебное пособие / В.И. Андреев. – Казань, 1994. – 247 с.
2. Гродзенская Н.Л. Школьники слушают музыку / Н.Л. Гродзенская. – М. : Просвещение, 1968. – 78 с.
3. Кабалевский Д.Б. Как рассказывать детям о музыке. / Д.Б. Кабалевский. – 3-е изд., испр. – Москва : Просвещение, 1989. – 191 с.
4. Кудрявцев Т.В. Эвристическое обучение: истоки, сущность, перспективы / Т.В. Кудрявцев. – М.: Знание, 1991. – 125 с.
5. Лернер И.Я. Дидактические основы методов обучения / И.Я. Лернер. – М. : Педагогика, 1981. – 186 с.
6. Матюшкин А.М. Проблемные ситуации в мышлении и обучении / А.М. Матюшкин – М.: Педагогика, 1972. – 342 с.
7. Махмутов М.И. Эвристическое обучение: Основные вопросы теории / М.И. Махмутов. – М.: Педагогика, 1975. – 367 с.
8. Мойсеюк Н.Є. Педагогіка. Навчальний посібник. 5-е вид., доп. і перероб. / Н.Є. Мойсеюк – К., 2007. – 656 с.
9. Навчальні програми для загальноосвітніх навч. закл. із навчанням українською мовою. 1-4 класи. – К.: Видавничий дім «Освіта», 2013. – 392 с.
10. Скафа Е. И. Эвристическое обучение математике: теория, методика, технология: монография / Е. И. Скафа. – Донецк: Изд-во ДонНУ, 2004. – 439 с.
11. Слєпкань З.І. Методика навчання математики / З.І. Слєпкань. К.: Зодіак – ЕКО, 2000. – 512 с.
12. Хуторской А.В. Дидактическая эвристика. Теория и технология креативного обучения. / А.В. Хуторской. – М.: Изд-во МГУ, 2003. – 416 с.
13. Хуторской А.В. Эвристическое задание. [Электронный ресурс] – Режим доступа до ресурсу: http://khutorskoy.ru/science/concepts/terms/heuristic_task.htm.

*Бахром Джалалов
(Фергана, Узбекистан)*

ШАРҚ МУТАФАККИРЛАРИ АҚЛИЙ ТАРБИЯ ХУСУСИДА

Шарқ мутафаккирларининг интеллект (ақл) ҳақида бир қанча қарашлари мавжуд бўлиб улар нафақат шарқда, балки ғарбда ҳам илмий назарий жиҳатдан ўрганилиб келинмоқда. Ўрта Осиёнинг эмас, балки яқин ва ўрта шарқнинг машхур алломаси Абу Наср Форобийдир. У ўз даврининг файласуфи, мусиқачиси шоири ва қомусий олими сифатида шуҳрат қозонди. У ақл ҳақида рисола асарида инсоннинг руҳий жараёнлари ҳақида фикр юритади. У “Ақл ҳақида рисола” асарида инсоннинг руҳий жараёнлари ҳақида бир қанча маълумотларни келтиради. Хусусан, Абу Наср Форобий инсон томонидан борлиқни англаши, табиат сирларини англашида илм-фаннинг ролини ҳал қилувчи омил сифатида баҳолайди.

У инсон танаси, мияси, сезги органлари у туғилганидан мавжуд бўлган бўлса, ақлий билими, маънавияти, Форобийнинг фикрича, мавжудднинг энг буюқ ва етук маҳсули бу инсондир, у ўзининг онги ақли сезиш органлари орқали оламни ҳар томонлама ўрганиш қобилиятига эгадир. Ақл ёрдамида инсон уни ўраб олган мавжудднинг моҳиятини тушунади унинг фикрича инсон танаси, мияси сезги органлари туғилишидан мавжуд лекин ақлий билими, руҳи интеллектуал ақлий ҳислатлари кейинчалик вужудга келади. Унинг ақли, фикри, руҳий юксаклигининг етук маҳсули бўлади ва инсон ўз билимларини ақлини ривожлантириб, сўнгра мавжудднинг ибтидоси бошланиши ҳақидаги илмга етиб боради деб кўрсатади.

Форобий ўсимлик, ҳайвон ва инсонга ҳос хусусият ва қобилиятларини қувват деб атади ва уларни учга ажратади унинг қувватлар ҳақидаги классификацияси организмдаги жараёнларни биологик, физиологик-психологик ва фикрлаш жараёнларига ажратади. Биологик жараён барча тирик организмга физиологик-психологик жараён ҳайвонларга, ақлий жараён онг фақат инсонга хосдир.

Форобий “Ақл маънолари ҳақидаги рисоласи” да ақл - интеллект тушунчасини бир томондан психик жараён эканлигини ва иккинчи томондан, у ташқи таъсирининг, таълим тарбиянинг натижаси деб англайди. Унинг фикрича, ақл фақат инсонгагина хос бўлган туғма қувват руҳий куч билан боғлиқ.

Форобий ақл ва ақлий процеснинг қандай талқин этилганлигини тушуниб олиш учунгина эмас, балки ўрта аср ижтимоий-фалсафий фикрларида, умуман, ақл деганда қандай қандай маънолар анланганлигини билиб олиш учун ҳам муҳим аҳамият касб этади. Бу асарида Форобий ақл тушунчасининг 6 хил маънода, бир-бирига боғлиқ бўлган олти турли мазмун билан қўлланишини таъкидлайди. Лекин, Форобий бу маъноларни бир-бирига зид қўймайди. Бу маънолар бир-бирини тўлдирди ва бойитади, рисоладан ақл ва ақлий процеснинг ниҳоятда бой мазмунга эга эканлиги ва Форобий шу бой мазмунни ҳар томонлама англаб олишга ҳаракат қилинганлиги ҳақидаги хулосага келади.

Рисолада дунёвий ақл, инсонни Худо билан боғловчи фазовий ақл тўғрисидаги мистик мулоҳазалар ҳам учрайди, лекин улар рисолада иккинчи ўринда туради. Рисоланинг асосий мазмунини англашга ҳалақит бермайди. Бу рисоланинг диққатга сазовор бўлган энг муҳим томони шундаки, Форобий ақлнинг, бир томондан психик процес эканлигини ва иккинчи томондан, у ташқи таъсирнинг, таълим тарбиянинг натижаси эканлигини яхши англайди.

Рисоланинг бошқа жойида “ақл” ва “ақлий бўлиш” кўп нарсани кўриш, билиш, ҳаётий тажриба орттириш натижасида қўлга киритилиши мумкинлиги қайд этилади. Биринчидан, ақлнинг туғма бўлиб кўрунувчи қувватлар билан бўлиқлиги инсоннинг психик процеслари таркибига киради. Иккинчидан, ақлнинг билим, ҳаётий процеслар натижасида бойиб бориши таълим тарбияга боғлиқ, уни Форобийнинг таълим тарбия тўғрисидаги қарашларига бағишланган бўлимда кўриб ўтамыз.

Ақлий процеснинг хусусиятлари Форобийнинг “Илмлар келиб чиқиши тўғрисида” деган асари ҳамда “Эвклид китобининг муқаддимасига ёзилган шарҳлар” номли рисоласида баён этилган.

Бу рисолада Форобий ақлий билишнинг сезгилардан фарқлигини аниқлаган ва ақлий процесга хос бўлган белгиларни ажратишга интилади. Форобий юқорида айтиб ўтганимиздек, билиш процесининг икки босқичини-ҳиссий ва ақлий билишни жуда аниқ қилиб ифодалайди. Унинг “Фалсафий саволлар ва уларга жавоблар” рисоласига назар соламиз. Бу рисола фақат ақлий билиш билан ҳиссий билишнинг фарқини аниқлаш жиҳатидангина эмас, балки масаланинг қўйилиши ва ҳал этилишига боғлиқ.

Бу рисола савол жавоб шаклида бўлиб, Форобийга берилган саволларнинг характери ҳар хилдир. Бу саволларга берилган жавоблар ўзининг қисқа ва мазмунли бўлиши билан ажралиб туради. (Форобийдан) нарсалар образларининг яна неча хил йўл билан вужудга келиши ҳақида сўрадилар. У айтди: нарсалар образларининг ифодаланиши уч хил йўл билан бўлади. Улардан бири образнинг сезгида ифодаланиши, иккинчиси-ақлда ифодаланиши, учинчиси эса жисмда ифодаланишидир”. (Жисм) образининг ақлда пайдо бўлишига келганимизда, бунда ақлдан ташқарида бўлган жисмнинг образи материя билан ва жисм образи материя билан ва жисм ҳолати билан боғлиқ бўлмаган мустақил ҳолда вужудга келади, демак жисмсиз ва унга оид бўлган барча нарсалардан ташқари ҳолда вужудга келади.

Форобий дунёни ақл ёрдамида билишни назарда тутиб: “тушуниш эса (нарсаларни моҳиятини умумий қоида ва қонун) тўғрисидаги ҳаракат бўлиб уларнинг охири бор, чегараланган ҳамда умумлаштирилгандир”.

Абу Наср Форобий ақлий инсонларга шундай таъриф беради: “Ақлий деб шундай кишиларга айтадиларки улар фазилятли, ўткир мулоҳазали, фойдали ишларга берилган, зарур нарсаларни кашф ва ихтиро этишга зўр истеъдодга эга ёмон ишлардан ўзини четга олиб юради! Бундай кишиларни оқил дейдилар”.

Форобийнинг фикрича, одамзод бошланғичдан бўлмиш қувватлар-масалан сўзлаш қуввати, танлаб олиш қуввати, ҳаёл қилиш ва сезиш қувватларидир. Булардан сўзлаш қуввати билим ва ҳунар эгаллайди унинг ёрдамида бажарилиши зарур бўлган ва бўлмаган ишларни адо этади, шу билан бирга зарарли ва фойдали нарсани лаззатли ва аччиқ нарсаларни фаҳмлайди. Ақлий билиш тушунишнинг механистик ёдлашдан устунлигини такидлайди.

Инсон тушуниш, фаҳмлаш, фикрлаш қобилиятига эга ва бу хусусиятлар боланинг ўсиб, камолга етиб бориши билан ривожланиб бораверади.

Шарқнинг илғор мутафаккирларидан бири Розий Абу Бакр Муҳаммад ибн Закарийдир. У ақл масаласига алоҳида эътибор берди ва ақл билан инсон ҳайвонот дунёсидан устун турушини, ақл орқали ўз хоҳиш ва истакларига етишиши мумкинлигини уқтиради “Ақл орқали биз ўзимизни улугловчи зийнатловчи ва ҳаётимизни хайрли қилувчи ҳамма нарсани била оламиз”, - деб кўрсатади. Ақл ёрдамида ернинг шаклини куёш ва ойнинг катталигини юлдузлар ҳаракатини, уларнинг узоклигини билиб оламиз дейди. У илмий тадқиқот ишларига алоҳида эътибор берди. Бу тадқиқотлар киши руҳига таъсир этиши уни ақл идрокини шакллантиришга алоҳида ургу берди. Абу Бакр Розий нафақат фалсафа балки психалогия фанига ҳам катта ҳисса қўшган мутафаккир йирик арбоб ва олим ҳисобланади.

Абу Райҳон Беруний ўз асарларида инсоннинг барча мавжудотдан устунлигини унинг тафаккури орқали эканлигини изоҳлайди. Шунинг учун ҳам унга ердаги барча ҳайвонлар бўйсунди, акс ҳолда инсон энг кичик ҳайвондан ҳам ожиз бўлар эди.

Беруний ташқи оламни билишни асосан ақлга таяниши ва шунинг учун ҳам у барча жонзотдан устун турушини таъкидлайди. Олимнинг фикрича, ақл ҳодисаларнинг бирини англашга ёрдам беради. Инсон ақлга мувофиқ билиш орқали оламнинг моҳияти ҳақидаги билимларни ўзлаштиради. Лекин билимнинг чеки йўқ ва

хамма билимни тез эгаллаши мумкин эмас. Шунинг учун, инсон ўзи билиб олган нарса билан кифояланиб қолмай, доимо янги билимларни ўрганишга интилишлари шарт. Уларнинг фикрича инсон билиш тушуниниш фикрлаш муҳокама қилиш ўйлаб топиш каби истеъдодларга эга.

Инсон доим воқеликни билишга қаратилгандир. Аммо инсон дейди-Беруний-нарса ҳодисаларнинг фақат сифат ва хусусиятларида тўхтаб қолмайди, балки нарсаларнинг чуқур ва атрофлича билиш шу нарсалар ҳақида фикр юритишни талаб қилади. Ақл туфайли инсон нарса ва ҳодисаларни бир бири билан солиштириб қиёслаб кўради.

“Агар инсон ўзига яратилган кашфиётлар илму-фан янгилари моҳиятини билгач, уларни янги кирраларини ўрганишга ўзида хоҳиш истак кучли эҳтиёж ва малакалар ҳосил қилсагина, унинг фикри эркин ва ностандарт бўлиб кашфиётлар қилишга қодир бўлади. Унинг ақли бошқача фикрлаш малакасини орттира бориб бошқа одамларга нисбатан мустақил ҳукумлар чиқаришга ўрганиб боради. Бу эса ижодий камолот калитидир”. Инсон турлари доимо воқеликни билишга қаратилгандир. “Аммо инсон, - дейди Беруний – нарса-ҳодисаларнинг фақат сифат ва хусусиятларида тўхтаб қолмайди, балки нарсаларнинг чуқур ва атрофлича билиш, шу нарсалар ҳақида фикр юритишни талаб қилади”. Тафаккур, ақл туфайли инсон нарса ва ҳодисаларни бир-бири билан солиштириб, қиёслаб кўради.

Шарк мутафаккирларидан энг етуги ҳисобланмиш Абу Али Ибн Сино сезгида нарса ҳодисаларнинг айрим ташки белгиларини, конкрет томонларини очиб берсада, ақл унинг моҳиятини, ички томонларини била олади ва ривожлантиради деб ҳисоблайди. “Ақл тарозисида ўлчанмаган ҳар қандай билим, - деб ёзади Ибн Сино, чин бўлмайди, демак у ҳақиқий билим эмас”. Ўрта асрда Яқин ва Ўрта Шарк жумладан Ўрта Осиё фалсафасида ақл назарияси жуда муҳим ўрин тутди. Ибн Сино ҳам бу масалага катта эътибор беради.

Инсоннинг билими бир неча даражага эга бўлиб, асосан 4 босқични босиб ўтади, сўнг етук ҳақиқатни эгаллаш, дунёвий ақл билан боғланиб кетиши орқали тугайди.

Ибн Сино мантиқ усуллари, таърифлаш, ҳукум, ҳулоса чиқариш, исботлаш масалаларини ўрганишга катта ҳисса қўшди ва Форобийдан сўнг билишнинг тўғри методи сифатида ривожлантиради. Ибн Сино “Ақсам ул-умри ул-ақлия” (“Ақлий билимлар таснифи” асарига) алоҳида-алоҳида санаб ва таъриф беради. Ибн Сино ўз дунё қарашида патеистик тамойилига асосланиб: Тангри ва борлик бир-бирига зид бир-бирини инкор этувчи нарсалар эмас, аксинча, улар бир бутун ҳолда мавжудодни ташкил этади.

Ибн Сино эманация назариясини талқин қилиб қуйидагича баён этади: Худо абсолют бирлик, нуқта, нуқтанинг эса томонлари йўқ, демак Худо фақат битта нарсани ярата олиш мумкин. “Бирликдан фақат бирлик пайдо бўлиши мумкин”. Ана шу яратилган бирлик умумдунёвий ақл ҳисобланади. Бу биринчи ақл. Умумдунёвий ақлни Худо зарурат туфайли яратган.

Умумдунёвий ақлнинг учта томони бор. Битта томони худонинг ўзига қаратилиб, унинг ўзини англайди чунки умум дунёвий ақл Худонинг ўзи ҳақидаги билимдир. Иккинчи томони иккинчи ақл ва унинг соҳасини (сферасини) яратади. Учинчи томони анашу соҳанинг руҳини яъни унинг ижодий моҳиятини яратади.

Ҳар бир ақлнинг ўз соҳаси ва руҳи бор. Ақллар мана шу тарзда юқоридан қуйига қараб тушади Ибн Синонинг машҳур ақс эттириш назарияси, яъни оламнинг инсон ҳиссиётлари, ақл ва руҳида ақс эттирилиши ҳақидаги назария ҳақиқатда оламни инсон томонидан билиш мумкинлиги ҳақидаги назария ҳисобланади. Ҳар бир ақл ўздан қуйи бўлган ақлнинг бошқаради, яъни ҳукм фақат битта поғонага ўтади ҳолос. Ибн Синонинг бу фикри материянинг эволюцион тараққиётини асослашга бўлган фандаги дастлабки ҳаракатлардан бири эди.

XV-XVI асрнинг етук намоёндаларидан бири бобомиз Алишер Навоий асарларида ақл атамасини 27 ўринда ишлатиб, унинг 27 сифати ҳақида фикр юритган. Хусусан, турли хил ақл сифатларини қуйидагича тавсифланган. Ақл муҳандислари-донишмандлар, олимлар, билимдонлар; ақл олдида онгли тушуниш бўйича, ақлан; ақл пири-тафаккур устози-фаросатли кишилар; ақл сарофи-ақл заргари, ақл баҳоловчиси; ақл уйи-мия, фикру-хаёл; ақлхирмони-ақл мужассамлиги; ақлчири-ақл кучи, ақл қуввати; ақл эшиги-ақл йўли, онгли йўл; ақл ўти-зехн ўткирлиги, ҳушёрлик; ақл куши-бунга изоҳ ҳолат эмас; ақл ҳисоби-онг доираси, чегараси; ақлдан бегона-телба; ақлий жавоҳиршунос-етук, комил ва сўзининг яширин сирларини яхши тушунувчи нозик таъб кишиларнинг идроклиси; ақли кул-енг етук ақл; ақлий маслаҳатбин – маслаҳат кўрсатувчи, тўғри йўл ва тўғри фикрга йўловчи ақл; ақли мушарраф-соф шарафли ақл; ақл мустақим-иккиланмайдиган, тўғри ақл эгаси, қатъий фикрли одам; ақли мусоҳиб – фаҳм-фаросатли киши; ақли оз-ақлдан адашмоқ; ақли салоҳ-тўғри соғлом фикр; ақли саркаш-итоациз, ўжар, қайсар, бўйин товлоччи ақл; ақли ситамкор – жабр зулм қилувчи, жафо етказувчи; ақлу фаҳми хурдадон-нозик ақл-фаҳм; ақлу худбин-фақат ўзини ўйловчи шахс; ақли хурдабин-ўткир, сезгир нозик ақл ва ҳоказолар.

Шундай қилиб, мутафаккир ақлни ранг-баранг жиҳатларга ажратиб, уларга асосланган ҳолда икки тоифали ақл соҳиблари бўлиши мумкинлиги ҳақида ҳулоса чиқаришга қарор қилади: некбин ақл эгалари ва худбин ақл эгалари. Биринчи ақл эгалари инсониятга эзгулик келтириб, иккинчилари-аксинча, ўз манфаати йўлидагина ақл ишлатиб, ўзгаларга зиён етказди, ҳолос.

Ҳулоса қилиб айтганда, мутафаккирлар педагогик таълимнинг асосида инсонни камолга етишида ақлий тарбия муҳим аҳамият касб этади. Бунда шарк мутафаккирлари тавсия этган таълим ва тарбия усуллари ҳозирги даврда ҳам ўз аҳамиятини йўқотмаганлиги билан диққатга сазовордир.

ФЙДАЛАНИЛГАН АДАБИЁТЛАР

1. И.П.Иванов, М.Е. Зуфарова. “Умумий психология” Ўзбекистон файласуфлари миллий жамияти нашриёти. – Т., 2009. – 376-б.
2. А.Қодирий, Маънавият юлдузлари. – Т.: Халқ мероси нашриёти 2001. – 78-б.
3. В.М.Каримова, Р.И.Суннатова, Р.Н.Тожибоева. Мустақил фикрлаш. “Шарқ”. – Т., 2000. – 50-бет.
4. Иброҳимов А ва бошқалар. Ватан туйғуси. – Т., 1996. – 34-35-б.

*Мўхан Ғдилбек, Тоти Султанова, Марта Қуаңбаева
(Қызылорда, Қазақстан)*

ЖАҢА ТЕХНОЛОГИЯЛАРДЫ – МЕКТЕПКЕ ДЕЙІНГІ БІЛІМ БЕРУ ҰЙЫМДАРЫНДА ҚОЛДАНУ

Жаңа заман баласы ертеңгі еліміздің болашағы. Жаңа заман баласын қалыптастырып, дамыту үшін, тұлғаның ішкі дүниесі мен оның қыр сырын анықтап, мүмкіншіліктері мен қабілетінің дамуына жағдай туғызу қажет.

Әрине, ол үшін мектепке дейінгі білім беру мекемелерінде балалардың жеке басының қалыптасуы мен дамуында педагогтардың педагогикалық технологияларды қолдана білу сауаттылығына да байланысты.

Қазіргі өмірдің өзінен туындап отырған талаптарды орындау, жаңашылдыққа жаршы болу үзіліссіз тәрбие негізінің бастау бұлағы - мектепке дейінгі білім беру ұйымдардан басталған орынды. Бала тәрбиесі отбасынан бастау алады десек те, ғылымға негізделген әдіс - тәсілмен берілетін тәлім – тәрбие ісі көбінесе балабақшадан басталып, жан - жақты педагогикалық өрісін табады. Әсіресе балабақшадағы тәрбие бала табиғатына ерекше әсер етіп, оған өмір бойы ізгілікті, мағынасына өшпейтін із қалдырады.

Баланы мектеп алды даярлау үздіксіз білім беру жүйесіндегі маңызы мен өзектілігі ерекше мәселелердің бірі болып саналады. Сонымен қатар, мектепке дейінгі мекемелерде инновациялық білім беру құралдарын қолданудың да маңызы зор. Инновациялық білім беру құралдарына: аудио, видео, құралдар, компьютер, интерактивті тақта, интернет, мультимедиялық құрал, электрондық оқулықтар, мен оқу әдістемелік кешендер, инновациялық сайт және тағы басқалары жатады. Осындай құралдардың бірі - мультимедиялық оқулықтарды балабақшаларда кеңінен пайдалану. Бұл жағдайда тәрбиеші әр оқу іс – әрекеттерін бастар алдында жиі көрнекіліктер ауыстырмаған болар еді. Ал, мультимедиялық оқулықтар арқылы тәрбиеші уақытты тиімді және ұтымды пайдаланар еді.

Балабақша баласына мультимедиялық оқулықтар біріншіден, балалардың қызығушылығын арттырады, екіншіден, зейін қойып көрумен қатар түсінбеген жерлерін қайта көруге мүмкіндік алады. Мультимедиялық оқулықтар балаларға тапсырмас құрал болып табылады. Дегенмен, балалардың зейіні әр түрлі әдемі түстерге, ойыншықтарға, әдемі суреттерге, әсемдікке әуес болады. Мультимедиялық электронды оқулықтар бала үшін де, тәрбиеші үшін де күнде дамытылып отыратын анық түрдегі әдістемелік жүйе болып табылады.

Яғни, педагогикалық технологияны қолдану негізінде келешек ұрпақтың еркін дамуына, жан-жақты білім алуына, белсенді, шығармашыл болуына жағдай жасау қазіргі таңдағы әрбір педагогтың міндеті.

Білім беру жүйесінде педагогикалық технологияны қолдану келешек ұрпақтың еркін дамуына, жан-жақты білім алуына, белсенді, шығармашыл болуына жағдай жасау әрбір педагогтың міндеті болып табылады. Білім беру жүйесінде қолданылып жүрген педагогикалық технологиялар: ынтымақтастық педагогикасы, білім беруді ізгілендіру, ойын арқылы оқыту, проблемалық оқыту, тірек сигналдары арқылы оқыту, дамыта оқыту, түсіндіре басқарып оза оқыту, өздігінен оқыту, сын тұрғысынан ойлауды дамыту, оқытудың компьютерлік технологиясы, бағдарламалап оқыту, деңгейлеп оқыту т.б.

Қазіргі таңда мектепке дейінгі білім беру мекемелерінде қолданылатын педагогикалық технологиялардың бірнеше түріне тоқталайық.

Ойын арқылы оқыту технологиясының мақсаты дидактикалық, тәрбиелік, дамытушылық, әлеуметтендірушілік мақсатқа жету. Ойын технологиясының ерекшелігі ойындық іс-әрекеттің психологиялық механизмі жеке бастың өзіндік талап-талғамдарына сүйенеді. Баланың бойындағы білімділік, танымдық, шығармашылық қасиеттерін аша түсуді көздейді. Ойын - балалар үшін оқу да, еңбек те. Ойын айналадағы дүниені танудың тәсілі. Сонымен қатар, ойын балаларға өмірде кездескен қиыншылықтарды жеңу жолын үйретіп қана қоймайды, олардың ұйымдастырушылық қабілеттерін де қалыптастырады. Ойын - әлеуметтік қызмет. Ол баланың жасына қарай өзін қоршаған ортаны танып білуге құштарлығын арттырады.

Проблемалық оқыту технологиясы - баланы өз бетімен ізденуге үйрету, танымдық және шығармашылық қабілеттерін дамыту. Яғни, балалардың белсенділігі арттыру, оқу материалына баланы қызықтыратындай мәселе тудыру, бала материалды сезім мүшелері арқылы ғана қабылдап қоймайды, білімге деген қажеттілігін қанағаттандыру мақсатында меңгереді, бала оқытуды өмірмен және еңбегімен байланыстырады.

Өздігінен даму технологиясы - бұл баланы жан-жақты дамыту, дербестікке тәрбиелеу, бала санасында нәрселер әлемі мен ойлау әрекетінің бірігуі. Мұнда оқыту бала дамуына сәйкес табиғи болуы керек, сонда ғана

бала өзін дамыта алады. М.Монтесори педагогикасының түсіндіруінше баланың туғаннан азамат болғанға дейін барлық өмірі - оның еркіндігі мен дербестігінің дамуы болып табылады. Бұл технологияның ерекшелігі оқытудың бірыңғай бағдарламасы болмайды, әркім табиғат берген даму жолымен жүреді. Балабақшада сабақ болмайды әр күн жалпы жиыннан басталады және жиыннан кейін әркім өз еркімен қалаған жұмысымен айналысады. Әр баланың іс-әрекеті өз еңбегіне орай үлкендердің басқа бала тарапынан бағаланады. Мұндағы басты мәселе бала өзін-өзі бағалайды.

Мектепке дейінгі білім беру мекемелерінде триз технологиясында айта кету керек. Триз технологиясының мақсаты: баланың тілін дамыту, шығармашылық қиялын дамыту болып табылады. Мектеп жасына дейінгі балалардың тілін дамытуда 3 негізгі мақсат қарастырылған.

1. Ауызша сөйлеуге үйрету, сөздік қорын дамыту. Айналадағы дүниені табиғатты бақылау, таныту арқылы сөз қорын жаңа сөздермен байыту, баланың ауызша сөйлеген сөздерін тыңдап, өзіне қойылған сұраққа жауап беруге үйрету: Заттың атын (ойыншық, гүл, жапырақ т.б) заттың сынын, сапасын, түр-түсін, пішінін білдіретін сөздерді меңгерту. Заттың іс –әрекетін білдіретін (жүрді, жүгірді, келді, келеді, епті т.б) сөздерді әрі қарай меңгерту. Үстеу сөздерді (қасында, үстінде, осында, жоғарыда, төменде) қосып айтуға үйрету.

2. Сөз дыбыстарын дұрыс айту. Сөйлеуде ауыз қуысы арқылы дұрыс дем шығара білуге үйрете отырып, дауыссыз қатаң, ұяң дыбыстарды естілуіне қарай дұрыс, анық айтуға үйрету, 3- 4 сөзден тұратын сөйлем құрату.

3. Байланыстырып сөйлеуін дамыту. Күнделікті сабақта естіген, білгенін, ойын, серуен кезінде көрген-түйгенін сурет және оқылған ертегілер мазмұнын ұнатқан ойыншықтары жайында ауызша сұрақ қоя отырып, әңгімелей отырып, қысқа ертегілердің кейіптендіре білуге үйрету.

Мектепке дейінгі мекемелерде ақпараттық қатынастық технология құралдарын қолданудағы мақсат - баланың танымдық қызығушылығын қалыптастыру. Балада танымдық қызығушылықтың болуы олардың оқу іс-әрекеттерге белсенді, білімінің сапалы болуына, жағымды мінез құлықтарын қалыптастыруға мүмкіндік береді.

Қорытындылай келе: Білім берудің алғашқы деңгейлері балабақшадан басталмақ. Мақсаты - мектепке дейінгі білім балалардың білім алуына бірдей бастапқы мүмкіндіктерді қамтамасыз ету. Кез келген оқыту технологиясы тәрбиешіден терең теориялық, психологиялық, педагогикалық әдістемелік білімді, педагогикалық шеберлікті, балалардың жан дүниесіне терең үңіліп оны ұғына білуді талап етеді.

ПАЙДАЛАНЫЛҒАН ӘДЕБИЕТТЕР ТІЗІМІ

1. ҚР-ның мемлекеттік жалпы міндетті білім беру стандарты. Мектепке дейінгі тәрбие мен оқыту. – Астана, 2008.
2. Бұзаубақова К.Ж. Жаңа педагогикалық технология // Тараз. – 2003.
3. «Инновационная деятельность в ДОУ» Методическое пособие / Под ред. К.Ю.Белая. Творческий центр. «Сфера». – Москва, 2004.
4. Управление инновационным дошкольным образовательным учреждением в условиях социального партнерства. – Санкт-Петербург: «Детство пресс», 2005.

*Muhabbat Jumaniyozova, Go'zal Sharipova
(Urgench, O'zbekiston)*

BOSHLANG'ICH SINIF O'QUVCHILARINING IMLOVIY SAVODXONLIGINI IMLO QOIDALARI USTIDA ISHLASH ORQALI SHAKLLANTIRISH VA TAKOMILLASHTIRISH

Boshlang'ich ta'lim uzliksiz ta'limning asosiy bo'g'inidir. Undagi ona tili ta'limi bolalarning tafakkur qilish faoliyatlarini kengaytirish, erkin fikrlay olish, o'zgalar fikrini anglash, o'z fikrlarini og'zaki va yozma ravishda ravon bayon qila olish, jamiyat a'zolari bilan erkin muloqotda bo'la olish ko'nikma va malakalarini rivojlantirishga xizmat qiladi. Bu o'rinda ona tili ta'limiga o'quv fani emas, balki butun ta'lim tizimini uyushtiruvchi ta'lim jarayoni sifatida qaraladi.

Ona tili ta'limi standarti ko'rsatkichlari bolani fikrlay olish, ifodalangan fikrni anglash va o'z fikrini savodli, mantiqiy izchillikda bayon eta olishga o'rgatish nuqtai nazaridan belgilanadi. Fikrni yozma shaklda bayon etish malakasi murakkab jarayon bo'lib, ona tili ta'limining maqsadi shu parametrdan mujassamlashadi va o'quvchi tomonidan yaratilgan matnda aks etadi. Bu parametr bo'yicha ta'lim sifatining natijasini baholashda o'qituvchi tomonidan quyidagi ko'nikmalarning darajasi aniqlanadi:

- fikrni mantiqiy izchillikda ifodalay olish;
- mavzuning murakkablik darajasi (soda, murakkab, aniq va h.k);
- tavsifning mavzuga muvofiq va mukammal bo'lishi;
- tavsifda tilning ifoda vositalaridan foydalana bilishi;
- imloviy (yozma) savodxon bo'lishi.

Ko'rinadiki, boshlang'ich sinf o'quvchilarining imloviy savodxonligini tarkib toptirish, ularda orfografik malakalarni hosil qilish ona tili o'qitish darslarining eng muhim vazifasi hisoblanadi. Boshlang'ich sinf o'quvchilari ona

tili darslarida ongli o'qish va savodli yozishga o'rganadilar, og'zaki va yozma nutqning qonun-qoidalarini egallaydilar. Ona tili sohasidagi ko'nikma-malakalar (nutq, o'qish va yozishga oid malakalar) o'quvchilarning o'quv mehnatining zamriy sharti va vositasidir.

Boshlang'ich o'quvchining DTS da belgilab qo'yilgan o'zlashtirishi zarur bo'lgan bilim, ko'nikma va malakalariga nazar tashlaydigan bo'lsak, ularda o'quvchilar savodxonligiga katta e'tibor qaratilganligining guvohi bo'lamiz. Xususan, boshlang'ich sinf o'quvchisining tayyorgarlik darajasiga qo'yiladigan talablarda quyidagi ko'nikmalar: tovush va harfni farqlay olish; harflarni to'g'ri yoza bilish; tinish belgilarini o'rinli qo'llay olish; so'zlar orasidagi oraliqni to'g'ri belgilay olish; shaxslarga, joylarga, hayvonlarga atab qo'yilgan nomlarni bosh harfda yoza bilish (1-sinf); tinish belgilarini o'rinli qo'llay bilish; ketma-ket kelgan bir xil unlilar imlosini farqlay olish; ketma-ket kelgan bir xil undoshlar imlosini ajrata bilish; so'z oxirida talaffuzda tushib qoladigan undoshlarni qo'llay olish, 30-40 so'zdan iborat matn asosida diktant va bayon yozish; o'zlashtirilgan bilimlar doirasida imlo xatolariga yo'l qo'ymaslik (2-sinf); so'z va iboralarni to'g'ri yoza olish; gaplarni ifoda mazmuniga ko'ra farqlay bilish; matnda so'zlarni takrorlashdan saqlanish va sinonimlarni qo'llay olish (3-sinf), ketma-ket kelgan bir xil unlilar imlosini ajrata olish; ketma-ket kelgan bir xil undoshlar imlosini farqlay olish; so'z oxirida talaffuzda tushib qoladigan undoshlar imlosini farqlay olish; so'z va iboralarni to'g'ri yoza olish; gaplarni ifoda mazmuniga ko'ra farqlay olish; gaplarni ohangga rioya qilib o'qish va yozma to'g'ri shakllantira olish; gap tarkibida tinish belgilarini to'g'ri qo'ya olish; gapda so'zlarni o'rinli qo'llay bilish; egalik va kelishik qo'shimchalarining imlosini farqlay bilish; fe'l zamonlari, shaxs-son qo'shimchalarining imlosini ajrata olish; sifat darajalarini to'g'ri qo'llay olish; sanoq son, tartib sonlarning imlosini bilish; matndagi gaplarning mazmunan o'zaro bog'iqligi va aloqadorligi, ko'rsatilgan mavzu doirasida birlashishini anglay olish; tasvirda tilning ifoda vositalaridan foydalana olish; matnda so'zlarni takrorlashdan saqlanish va sinonimlarni qo'llay olish (4-sinf).

Ko'rinadiki, boshlang'ich sinf o'quvchilarining imloviy savodxonligiga ona tili dasturi mazmunida ham, o'quvchilar ko'nikma va malakalariga qo'yiladigan dastur talabida ham katta e'tibor qaratilgan.

Boshlang'ich sinflarda ona tilidan beriladigan bilimlar mazmunini o'zbek tilining tovush tuzilishi va yozma nutqda tovushlarni ifodalash usullari haqidagi, so'zlarning o'zgarishi va gapda so'zlarning bog'lanishi haqidagi, so'zlarning morfemik tarkibi va so'z yasalishi, so'zlarning leksik - semantik guruhi haqidagi, o'zbek tilining to'g'ri yozuv qoidalarini va tinish belgilarining ishlatilishi haqidagi bilimlar tashkil etadi. Berilgan bu bilimlar o'quvchilar nutqini o'stirishga xizmat qiladi.

Boshlang'ich sinf ona tili dasturining asosiy maqsadlaridan biri – o'quvchilar savodxonligini ko'tarish, ularda imloviy malakalarni rivojlantirishdir. Bu vazifa juda murakkab va mashaqqatli bo'lib, bunda bolalarning psixologiyasi, sezgi a'zolari, bilish darajasi va yoshini hisobga olmaslik mumkin emas. Shuning uchun ham bolalarga imlo o'rgatishda ikki sohaga: psixo-fiziologik va lingvistik sohaga qat'iy e'tibor berish kerak.

O'qituvchi imloviy malakaning psixologik tabiatidan kelib chiqib, kichik yoshdagi o'quvchilarda imloga oid malakani shakllantirish ustida ishlash metodikasini belgilaydi.

Imloviy malaka maxsus nutq malakasidir. To'g'ri yozuv – maxsus nutq faoliyati; yozuv ham murakkab harakat bo'lib, uning asosida nutq yotadi. Imloviy malaka nutq faoliyatining komponenti sifatida gapni sintaktik jihatdan to'g'ri tuzish, so'zni uslubiy aniq qo'llashni ham o'z ichiga oladi.

Imloviy malaka murakkab malaka bo'lib, uzoq davom etadigan mashqlar jarayonida yaratiladi va so'zni fonetik tomondan tahlil qilish, uning morfemik tarkibini aniqlash ko'nikmasi kabilarga asoslanadi. Psixologiya malakani avtomatik harakat, ya'ni mashqlar natijasida asta-sekin avtomatlashgan ongli harakat deb belgilaydi.

Ma'lumki, o'zbek tilidagi so'zlar yozilish xususiyatlariga ko'ra nihoyatda xilma-xildir. Ayrim so'zlarning yozilishi bilan talaffuzi mos kelmaydi, ayrimlari yaxlit, ajratib yoki chiziqcha bilan yoziladi. Boshlang'ich sinf darsliklarida qisqartma so'zlar oz bo'lsa-da, uchraydi. Bulardan tashqari, bosh va kichik harflarning qo'llanishi, so'zni bir yo'ldan ikkinchi yo'lga bo'g'inlab ko'chirish singari holatlarni o'rgatishda orfografiya qoidalarini va tamoyillariga asoslanadi. O'zbek orfografiyasining fonetik, morfologik va tarixiy-traditsion tamoyillari mavjud. Bulardan tashqari, differentsiatsiya va tasviriy etimologik tamoyilda yoziladigan so'zlar ham uchraydi.

Umuman, o'zbek tilidagi so'zlar xarakter va xususiyatlariga, qaysi tildan o'zlashtirilganligiga va ma'nolariga ko'ra tegishli qoida va tamoyillar asosida yoziladi. Ammo bunday tamoyillar boshlang'ich sinflarda o'rganilmaydi. Shuning uchun ham o'quvchilar savodxonligini oshirishda ularning yosh xususiyatlariga mos bo'lgan ta'lim metodlaridan va tegishli ko'rgazma qurollaridan mohirlik bilan foydalanishga to'g'ri keladi.

O'quvchilarga orfografiyani o'rgatish, uni yozuvga tatbiq qilish juda murakkab masaladir. Buning uchun turli usulda mashq qilishning o'zigina yetarli bo'lmaydi. Xususan, tildagi barcha so'zlarni qayta-qayta ko'chirib yozdirish bilan imlo o'rgatib bo'lmaydi. Sababi: birinchidan, nutqimizda ishlatiladigan juda ko'p va xilma-xildir. Ularning imlosini faqat ko'rsatish yo'li bilan bolalarga singdirib ulgurishning imkoni yo'q; ikkinchidan, grammatik qoidalar ayrim grammatik shakllar imlosini o'rgatish uchun juda qulay imkoniyat yaratib beradi. Shuning uchun boshlang'ich sinf o'quvchilarining orfografik malakalarini shakllantirish va takomillashtirishda ona tili darslarida o'rganiladigan imlo qoidalar va ularni yozuvga tatbiqini chuqur o'zlashtirish alohida o'rin tutadi.

Boshlang'ich sinf o'quvchilari ona tili dasturiga asosan ona tili darslarida ko'pgina imlo qoidalarini bilan tanishadilar, ularni amalda o'zlashtirib orfografik malakaga ega bo'la boradilar.

Xususan, 1-sinfda "Tovushlar" bo'limidagi "Unli tovush va harflar", "Undosh tovush va harflar" mavzularini o'rganishda o'quvchilarning nafaqat unli tovush va harf, undosh va harflar haqidagi bilimlari mustahkamlanadi, balki ularni to'g'ri talaffuzi va imlosi ham o'rgatib boriladi. Bunda h va x undoshli so'zlarni to'g'ri yozish, yonma-yon

kelgan undoshlar, aytilishda tushib qoladigan undoshlar, harfiy birikmalar, tutuq belgisining qo'llanilishi, bo'g'in ko'chirilishi qoidalariga doir imloviy ko'nikmalarni hosil qiladilar.

O'quvchilarda to'g'ri yozuv malakasini shakllantirish grammatik nazariyani va imlo qoidasini o'zlashtirishga asoslanadi. Imlo qoidalari bir so'zning emas, balki umumiylik mavjud bo'lgan butun so'zlar guruhining yozilishini tartibga soladi. Bu xususiyati bilan u qoida xat vozuvchini har bir so'zni yodda saqlash, xotirlashdan qutqaradi va qoidaga amal qilib, belgilangan me'yorga muvofiq butun so'zlar guruhini yozish imkonini yaratadi.

Imlo qoidasi grammatik umumiylik asosida birlashgan so'zlarning yozilishini bir xillashtiradi. Bu yozma ravishdagi aloqani yengillashtiradi va imlo qoidalarining ijtimoiy ahamiyatini ta'kidlaydi.

Imlo qoidalarini grammatik, fonetik, so'z yasallishiga oid materiallarni ma'lum darajada bilmasdan turib o'zlashtirish mumkin emas. Grammatik nazariya imlo qoidalari uchun poydevor hisoblanadi. Shuning uchun boshlang'ich sinflarda imlo qoidasi shu qoidaga asos bo'ladigan grammatik nazariyaga bog'liq holda o'rganiladi. Masalan, shakl yasovchi qo'shimchalarning yozilishi haqidagi qoidalar "Ot", "Sifat", "Son", "Kishilik olmoshlari", "Fe'l" mavzulari ichiga kiritilgan. Materialning bunday joylashtirilishi grammatika bilan orfografiyani bir-biriga bog'liq holda o'rganishni ta'minlaydi.

Imlo qoidasi bevosita grammatik nazariya elementlaridan so'ng o'rganiladi. Masalan, otlarning kelishiklar bilan turlanishi o'rganilgach, kelishik qo'shimchalarining yozilishi haqidagi ko'nikma shakllantiriladi. "Sifat" mavzusini o'rganish *-roq* qo'shimchasining va *qip-qizil, yum-yumaloq* kabi sifatning yozilishiga, "Fe'l" mavzusini o'rganish bo'lishsizlik (*-ma*) va o'tgan zamon (*-di*) qo'shimchalarining yozilishiga zamin yaratadi. Imlo qoidalarini o'rgatishga bunday yondashish boshlang'ich sinflarda barcha orfografik materiallarni o'rganishda tipik hisoblanadi.

Imlo qoidalari ustida ishlash — murakkab jarayon, qoidaning mohiyatini ochish, o'quvchilarning qoida ifodasini o'rganib olishlari, qoidani yozuv tajribasiga tatbiq etish lining asosiy komponentlari hisoblanadi.

Qoida mohiyatini ochish qoida so'zning qaysi qismini, qaysi so'z turkumi yoki grammatik shaklni yozishni boshqarishini, bunda qaysi belgilar yetakchi ekanini tushuntirish demakdir. O'quvchilarni qoida bilan tanishtirish uchun material tanlashda o'qituvchi bu yetakchi belgilarni albatta hisobga oladi.

Qoida ifodasi ustida darslik bo'yicha ishlanadi. Bunda o'quvchilarning qoida tarkibini anglab yetishlari ahamiyatlidir. Shuning uchun darslikdagi qoida qismlarga bo'linadi. O'quvchilar o'rganilgan qoidaga misol aytish va xilma-xil mashqlarni bajarish yo'li bilan uni yangi til materialiga, ya'ni yozuv tajribasiga tatbiq etadilar.

Qoida ustida ishlash metodikasi shu qoidaning xarakteriga qarab tanlanadi. Masalan, bo'lishsizlik qo'shimchasi (*-ma*) ning yozilishini deduktiv yo'l bilan o'rgatish mumkin. Jo'nalish kelishigi qo'shimchasi (*-ga*) ning oxiri *-k* bilan tugagan otlarga *-ka, -q* bilan tugagan otlarga *-qa* shaklida qo'shilishi haqidagi qoidani indukiv yo'l bilan tushuntirish maqsadga muvofiq.

O'quvchilar qoidadagi asosiy fikrni ajratishga yordam beradigan vazifalarni bajarsalar, uni o'zlashtirish xiyla qulay bo'ladi. Chunki bolalar aniq material bilan ishlaydilar va uni tahlil qilish vaqtida qoidaning muhim qismlarini ajratadilar, qoidani ongli o'zlashtiradilar. Nimanidir, masalan, so'zlarning talaffuzi va yozilishini, so'z turkumlarini, so'z qismlarini bir-biriga taqqoslash o'quvchilarning aqliy faolligini oshiradi. Bunda yana qoidaning ajratilgan belgisini aniq yozib ko'rsatish ham ahamiyatli hisoblanadi. Qoidada aks ettirilgan muhim fikrni ajratishga o'qituvchining savollari yordam beradi. Bu savollar, o'z navbatida, qoidani shakllantirish rejasini ham hisoblanadi.

Qoida ustida jamoa bo'lib ishlash bilan birga, darslikdan foydalanib, mustaqil ishlash usulini qo'llash ham mumkin.

Yangi qoidani o'zlashtirishda o'rganilgan bilimlarga suyaniladi. Buning uchun yangi qoida ilgari o'rganilgan qoidalar bilan bog'lanadi. Bunda qarshi qo'yish yoki taqqoslash usulidan foydalaniladi va o'xshash tomonlari aniqlanadi. Masalan, tushum kelishigi qo'shimchasining yozilishini o'zlashtirishda u ilgari o'rganilgan qaratqich kelishigi qo'shimchasining yozilishi bilan taqqoslanadi va tushum kelishigi qo'shimchasi otning fe'l tomonidan boshqarilishini bildirishi aniqlanadi.

Qoidani bilib olish o'quvchilarda u haqdagi aniq tasavviirning mavjudligiga bog'liq. Qoida asosida hosil bo'lgan aniq tasavvur so'zlarda ifodalanaadi. Shuning uchun o'quvchilardan qoidani quruq yodlab berish talab etilmasligi, balki so'zni to'g'ri yozishdagi xususiyatlar aniq material misolida qayta tushuntirilishi lozim.

Ko'rinadiki, boshlang'ich sinfda orfografik (imloviy) malakani shakllantirish tizimli ishlar asosida olib boriladi. Zero, to'g'ri yozuv malakasining shakllanishi uchun o'quvchidan fikrlash faoliyati talab etiladi. O'quvchilarning imloviy savodxonligini shakllantirish va takomillashtirishda imlo qoidalari ustida ishlash ishlarini metodik jihatdan to'g'ri tashkil qilish muhim vazifalardan biridir.

FOYDALANILGAN ADABIYOTLAR

1. Boshlang'ich ta'lim konsepsiyasi // Boshlang'ich ta'lim. – 1998. – 6-son.
2. Uzviylashtirilgan Davlat ta'lim standarti va o'quv dasturi. – Toshkent, 2010.
3. Qosimova K., Matchonov S., G'ulomova X., Yo'ldosheva Sh., Sariyev Sh. Ona tili o'qitish metodikasi. – Toshkent, "Nosir", 2009.
4. Fuzailov S., Xudayberganova M., Yo'ldosheva S. Ona tili. 3-sinf uchun darslik. – Toshkent: "O'qituvchi" nashriyot-matbaa ijodiy uyi, 2012.
5. Ikromova R., G'ulomova X., Yo'ldosheva Sh., Shodmonqulova D. Ona tili. 4-sinf uchun darslik. – "O'qituvchi" nashriyot-matbaa ijodiy uyi, 2012.

*Муаззамхон Жўрабоева, Шахноза Ахмаджонова, Шахнозахон Эминова,
Мухайёхон Ғофурова, Дилором Қўчқорова
(Фаргона, Ўзбекистон)*

ТАЪЛИМ СОҲАСИДАГИ ЗАМОНАВИЙ ЯНГИЛАНИШ ИЖТИМОЙ ЗАРУРИЯТ СИФАТИДА

Мамлакатимиз ижтимоий ҳаётида шаклланиб бораётган демократик тамойиллар, бозор иқтисодиёти муносабатлари узлуксиз таълим тизимига, кадрлар тайёрлаш муаммоларига таълим-тарбия жараёнига *янги* муносабатда бўлиб, уни янги усул, услублар, технологиялар ёрдамида ҳал этишни талаб этмоқда. Таълим-тарбия жараёни мазмуни, метод, шакл ва технологияларини тубдан янгилашда таълим соҳасидаги жаҳон тажрибалари, илғор концепциялардан фойдаланиш муҳим омил ҳисобланади. Ана шу мақсадда таълим-тарбия жараёнининг мазмун-моҳиятини модернизациялаш, интеграциялаш, таълимнинг интерактив методлари, замонавий ахборот-коммуникация ва компьютер технологияларидан фойдаланиш мақсадга мувофиқ эканлигини ҳаётнинг ўзи исботлади.

Ўзбекистонда таълим-тарбия жараёни билан боғлиқ ўзгаришлар ўзида таълим тизимини тубдан ўзгартириш, унинг мазмунига миллий руҳ сингдириш, самарали анъанавий услубларни сақлаб қолган ҳолда илғор услубларни яратиш ва уларни амалиётда қўллаш каби масалаларни акс эттиради. Бу йўналиш ҳам кўлам, ҳам мазмун жиҳатидан кенгайиб, у таълим жараёнида ўқитишнинг техник воситаларини қўллаш, таълимни ва ўқув жараёнини мақсадга мувофиқ ташкил этиш асосида мазкур жараёни индивидуаллаштиришни назарда тутди.

Инновацион, яъни янгиланиш ғоялари жамият таракқиётининг ўзига хос ижтимоий зарурияти бўлиб, фан ва ишлаб чиқаришда мутлақо қўлланилмаган ёндашувлар, концепциялар, технологиялар, мажмуаси тизимидир. Янгиланиш ғояси – ижтимоий таракқиётнинг барча соҳаларига, хусусан, таълим соҳасига фаол кириб бормоқдаки, таълим-тарбия жараёнига ҳам янги ёндашувлар асосида муносабатда бўлишни тақозо этмоқда.

Таълим ислохотларининг замонавий босқичи жамиятда юз бераётган янгиланишларнинг тезкорлиги, таълим муассасаларига қўйилаётган янги, янада юқори талабларга тезроқ мослашиш билан боғлиқ долзарб вазифаларни илгари сурмоқда. Бундай шароитларда таълим муассасасини ривожлантириш ва замон талаблари даражасида фаолият кўрсатишини таъминлашга қаратилган тадбирлар салмоғи узлуксиз ортиб боради. Қўйилаётган вазифаларнинг деярли барчаси, тамойил жиҳатидан, янги талабларни келтириб чиқаради ва уларни ҳал қилишда жамоанинг фақатгина мавжуд тажриба асосида иш кўриши етарли бўлмай қолади. “Бугунги олдимизда турган ўта муҳим, улкан вазифалардан яна бири – бизнинг ўрнимизга келаётган, ўз фикри, ўз дунёқараши, замонавий билим ва тафаккурга эга бўлган янги авлод тарбиясидир” [1, 27 б].

Таълим соҳасидаги замонавий интилишлар- таълим жараёнини ўқувчи шахсига ривожланишига йўналтиришдир, яъни:

- Ўқишга бўлган қобилиятларини ривожлантириш, бу, катта ҳажмдаги маълумотларни ўзлаштириш кўникмасини ривожлантириш;
- Турли вазиятларда энг муқобил ҳаракат қилиш қобилиятларини ривожлантириш; яъни инкироз шароитларида ёш мутахассисни самарали ҳаракат қилиш кўникмаси;
- Таълим фаолияти субъектларини авторитардан инсонпарвар- мулоқотли фаол ўзаро ҳаракатга ўтиши;
- Фаол таълим методларини кенг тарғиб этиш ҳамда тажрибалар алмашиш, семинар- тренинглар, дастурлаштирилган, компьютерли таълим, ўқув гуруҳли мунозаралар, ишбилармон ўйинлар, case-study.

Айни пайтдаги таълим - тарбия соҳасидаги асосий масалалардан бири- ўқувчиларда ижодий фикрлашни тарбиялаш – уларни комил инсон бўлиб улғайишларини таъминловчи мезонлардан биридир. Бундан ташқари, ўқувчиларда ижодий фикрлашни шакллантириш уларни ўз Ватани ва халқига садоқатли, мустақил ва ижодий фикрловчи, ахлоқли, виждонли ва иродали инсон бўлиб етишишларидаги муҳим омиллардан бири бўлиб ҳисобланади.

Ҳозирги кунда таълим жараёнида интерфаол усуллар, инновацион технологиялар, педагогик ва ахборот технологияларини ўқув жараёнида қўллашга бўлган қизиқиш, эътибор кундан-кунга кучайиб бормоқда. Бунинг сабабларидан бири шу вақтгача анъанавий таълимда асосий эътибор ўқувчиларга фақат тайёр билимларни эгаллашга қаратилган бўлса, замонавий технологиялар уларни эгаллаётган билимларини ўзлари кидириб топишга, мустақил ўрганиб таҳлил қилишга, хулосаларни ҳам чиқаришга ўргатади [2, 82 б]. Ўқитувчи бу жараёнда шахснинг ривожланиши, шаклланиши, билим олиши ва тарбияланишига шароит яратади ва шу билан бир қаторда, бошқарувчилик, йўналтирувчилик функциясини бажаради. Бир неча йиллик тажрибалардан кузатилишича, интерфаол усуллар ўқувчи ёшларнинг билимли, эркин фикрлайдиган шахс бўлиб вояга етишларини таъминлашнинг асосий гарови бўлиб бормоқда.

Инновацион технологиялар педагогик жараён ҳамда ўқитувчи ва ўқувчи фаолиятига янгилик, ўзгаришлар киритиши бўлиб, уни амалга оширишда асосий интерфаол усуллардан тўлиқ фойдаланилади. Интерфаол методлар – бу жамоа бўлиб, яъни у педагогик таъсир этиш усуллари бўлиб, таълим мазмунининг таркибий қисми ҳисобланади. Уларнинг ўзига хослиги, улар фақат педагог ва ўқувчиларнинг биргаликда фаолият кўрсатиши орқали амалга оширилишидадир [4, 51 б]. Бундай педагогик ҳамкорлик жараёни ўзига хос хусусиятларга эга бўлиб, уларга қуйидагилар киради:

- ўқувчиларни дарс давомида бефарқ бўлмасликка, мустақил фикрлаш, ижод қилиш ва изланишга мажбур этиши;

- ўқув жараёнида билимга бўлган қизиқишлар доимийлигини таъминлаш;

- уларнинг билимга бўлган қизиқишини мустақил равишда ҳар бир масалага ижодий ёндашган ҳолда кучайтириши;

- педагог ва ўқувчиларнинг доимо ҳамкорликда фаолиятини ташкиллаштирилиши;

- ўқувчи ёшларнинг хис – туйғуларини ҳурмат қилиш ва ривожлантириши.

Ўқитувчи белгиланган мақсад бўйича натижага эришиши учун қандай технологияни танлаши унинг ихтиёрида бўлиб бунда ўқувчиларнинг билим доираси, гуруҳ характери ва мавжуд шароитга қараб амалга оширилади.

Бу борада Марғилон педагогика коллежида ҳам бир неча ижобий ишлар амалга оширилмоқда. Бунда таълим – тарбиявий мақсадга эришиш учун ўқув жараёни олдиндан лойihalаштирилиб, бу жараёнда ўқитилаётган предметнинг ўзига хос томонлари бўлган жой ва шароитини, мавжуд ахборот технологияларини, энг асосийси, ўқувчининг имконият ва эҳтиёжини ҳамда ҳамкорликдаги фаолиятини ташкил эта олиши ҳисобга олинмоқда. Чунки фақат шундагина таълим жараёнида кафолатланган натижага эришиш ва ўқувчиларни таълим жараёнининг марказига олиб чиқиш мумкин бўлади.

Маълумки, дидактик жараён босқичларини муайян кетма-кетликда қилиш ўқувчиларнинг билиш фаолиятини мавзу бўйича белгиланган мақсадларга мос ҳолда танланган ўқитиш методлари ёрдамида ташкил этиш демакдир. Ўқитиш методлари ўз моҳияти ва мазмунига кўра маълум педагогик назарияга асосланган у ёки бу таснифга тегишли бўлади. Уларнинг самарадорлиги тўғрисида фикр юритилганда ўқитиш жараёнини изга соладиган ва уни мақсадли йўналтира оладиган, ўқитувчи ва ўқувчининг ҳамкорликдаги фаолиятини таъминлаш асосида жамият томонидан мактаб (касб-ҳунар коллежи, олий ўқув юртлири) олдига қўйилаётган мақсадга нечоғлик эришилаётганини кўзда тутиш керак. Ёхуд ўқитиш методлари бевосита таълим амалиёти билан алоқадор концепциядир. Ўқитиш методи дастлаб педагог онгида фаолиятнинг умумлашган лойихаси тарзида мавжуд бўлади. Бу лойиха амалиётга ўқитувчи ва ўқувчи фаолиятларининг ўзаро туташуви текислигида, ўқитиш ва ўқишнинг аниқ ҳаракатлар, амаллар ёки усуллар мажмуаси сифатида жорий этилади. Методнинг бошқа намоён бўлиш шакллари йўқ, сабаби умумий ҳолда ўқитиш методи ўзида фаолиятнинг дидактик моделини ифода этади.

Муаммога оид кўпчилик адабиётларда ўқитиш методларини фаол ва сушт гуруҳларга ажратиш ҳолатлари мавжуд. Агар ҳар бир метод белгиланган у ёки бу мақсадни ечишда ўз ўрнида ишлатилса, шубҳасиз, фаолдир. Педагогик технологиялар ҳам дарсда ўқувчи фаоллигини юқори даражасини таъминлаш асосида олдиндан белгиланган мақсадга эришишга қаратилади. Интерфаол таълим бир вақтда бир нечта масалани ҳал этиш имкониятини беради. Булардан асосийси-ўқувчиларнинг мулоқот олиб бориш бўйича кўникма ва малакаларини ривожлантиради, ўқувчилар орасида эмоционал алоқалар ўрнатилишига ёрдам беради, уларни жамоа таркибида ишлашга, ўз ўртоқларининг фикрини тинглашга ўргатиш орқали тарбиявий вазифаларнинг бажарилишини таъминлайди. Уларда ижтимоий ахлоқий сифатларни қарор топтиради.

Шундай қилиб, таълим жараёнида интерфаол усуллардан фойдаланиш ўқувчи-ёшларда ижодий фикрлашни шакллантириш, таълим ва тарбиянинг бирлигига эришиш, уларда таълим жараёнига нисбатан қизиқиш ва масъулиятлилиқни ривожлантириш, билиш фаоллигини ошириб мустақил таълим олишга эҳтиёжни шакллантириш ҳамда ахлоқий тарбия самарадорлигини янада юксалтириш имкониятини беради.

Фойдаланилган адабиётлар

1. Ўзбекистон Республикаси «Кадрлар тайёрлаш Миллий дастури» // Баркамол авлод - Ўзбекистон тараққиётининг пойдевори. – Т.: Шарқ нашриёт-матбаа концерни, 1997. – 31 б.
2. Нишонова З.Т. “Мустақил ижодий фикрлаш”. – Тошкент: Фан, 2003.
3. Каримов В.М., Суннатова Р.И., Тожибоева Р.Н. “Мустақил фикрлаш”. – Тошкент: Шарқ, 2000.
4. Ишмухамедов Р.ва бошқ. “Таълимда инновацион технологиялар”. – Тошкент, 2008.
5. Юлдашев Р.Ж., Джуманиязова С.Р. “Ещё раз об инновационных методах обучения” // Личностно-ориентированный подход к современному обучению и воспитанию (второй выпуск) // Сб. науч. статей. – Ташкент, С.131-134.

VIII - XV ASRLARDA O'RTA OSIYODA FAN TARIXIGA DOIR MA'LUMOTLAR

Eramizning beshinchi asri oxirlariga kelib, Rim imperiyasi quladi. Shu munosabat bilan qadimgi yunon fani va madaniyati tushkunlikka uchradi. Bu davrda Yevropada ijtimoiy, madaniy va siyosiy hayotda dinning ta'siri nihoyatda kuchaydi. Din ilm-fan va madaniyat taraqqiyotiga qattiq to'sqinlik qildi. Buning oqibatida G'arbiy Yevropada fan va madaniyat taraqqiyoti bir necha asrlar deyarli to'xtab qoldi.

Ammo VII-VIII asrlardan boshlab dunyoning boshqa bir tomonida- sharqda matematika, astronomiya kabi tabiiy fanlar tez sur'at bilan taraqqiy etdi va katta yutuqlarga erishildi.

Hozirgi O'rta Osiyo xalqlari juda qadimiy fan va madaniyat tarixiga ega.

Bu xalqlar juda qadim zamonlardan beri Xitoy, Hindiston, Eron, Kavkaz va boshqa mamlakatlarning xalqlari bilan savdo, siyosiy va madaniy aloqa qilib turar edilar. O'rta Osiyo xalqlari ilm-fan sohasida bu mamlakatlarning xalqlari yaratgan yangiliklarni qunt bilan o'rgandilar va o'zlari ham ilm-fan taraqqiyotiga katta hissa qo'shdilar.

O'rta Osiyoda fan va madaniyat og'ir tarixiy sharoitda xalq ommasining mahalliy va chet el zolimlariga qarshi olib borgan kurashi sharoitida taraqqiy etdi.

VII asr oxiri, VIII asr boshlarida O'rta Osiyoni arablar bosib oldilar. VIII asrning birinchi yarmida arablar juda katta territoriyani Hindistonning shimoli-g'arbidan tortib, Afrikaning shimoliy qirg'oqlaridan to Ispaniyagacha bo'lgan erlarni bosib oldi va juda katta xalifalik tuzdilar.

Bu xalifalikning poytaxti avval Damashq va 762 yildan Bog'dod bo'ldi. IX asr oxirlariga kelib, sinfiy kurashlar va mazlum xalqlarning ozodlik harakatlari tufayli O'rta Osiyoda mahalliy feodal aristokratiyasidan chiqqan somoniylar (874-999) hukmronligi o'rnatildi. Somoniylar davlatining poytaxti Buxoro edi.

O'rta Osiyo shaharlarida hunarmandchilik va harbiy ish taraqqiy etdi, turli mamlakatlar bilan savdo va madaniy aloqalar rivojlandi. YOz mavsum-larida uzoq mamlakatlarga safarga chiqqan karvonlarning kechalari bepoyon cho'llarda kezishlari va bunda Sharq, G'arb, Shimol va Janub tomonlarni bilish va buning uchun esa yulduzlardan ayniqsa Qutb yulduzidan foyda-lanish zarur bo'lib qoldi. Bu zaruriyat astronomiya va matematika fanlari oldiga turli tabiiy hodisalarni tushuntirish va hisoblash masalalarini echish vazifalarini qo'ydi.

Umuman hunarmandchilik, ishlab chiqarish va savdoning taraqqiyoti, turmush talablari tabiiy fanlardan yangi-yangi masalalarni echishni talab etdi.

Matematika fani haqiqiy dunyoning miqdoriy munosabatlari va fazoviy shakllari haqidagi fan sifatida, insonning turmush ehtiyojlarini qondirish asosida paydo bo'lgan va kishilik jamiyati umumiy taraqqiyoti bilan birgalikda taraqqiy etib, insonning o'sib boradigan moddiy va madaniy ehtiyojlarini qondirishga xizmat qiladi.

Vaqtni aniqlash, osmon jismlariga qarab yurish, kerak bo'lgan turli tomonlarni aniqlash kabi turmush talablarini qondirish masalalari esa eng qadimiy fan-astronomiyani vujudga keltirdi va uning taraqqiyotiga sabab bo'ldi. Matematika, astronomiya va boshqa tabiiy fanlar sohasida insonning turmush talablarini qondirish, turli hisoblash metodlarini aniqlash maqsadida turli ilmiy tekshirish ishlari chuqur va keng ravishda olib borildi.

Bu sohada O'rta Osiyoda, Bag'dod va boshqa shaharlarda turli millat olimlari birgalikda ijodiy ish olib bordilar va juda ko'p ilmiy natijalarga erishdilar. Fanlarni markazlashtirish maqsadida, xalifa Ma'mun hukmronligi (813-833) davrida Bag'dod shahrida "Baytul-hikmat" ("Donishmandlik uyi") tashkil etildi. Uning huzurida katta kutubxona va rasadxona qurildi. Bu rasadxonada olimlar turli kuzatishlar va har xil astronomik asboblarni yasash bilan shug'ullandilar.

Bu donishmandlik uyiga bir qancha mamlakatlardan, shu jumladan O'rta Osiyodan bir qancha olimlar kelib ishladilar: Muhammad Xorazmiy, Ahmad Farg'oniy, Abbos Javhariy va boshqalar bu ilm dargohida ilmiy ishlar bilan shug'ullandilar.

Bu davrlarda arab tili xalifa hukmronligi ostida bo'lgan turli tillarda so'zlashuvchi xalqlarning davlat tiligina bo'lmasdan, balki ilmiy til, ya'ni fan tili ham bo'lib qoldi. SHu sababli O'rta Osiyolik va turli millat olimlari ham: forslar, o'zbeklar, tojiklar, ozarbayjonlar, turkmanlar va boshqalar o'z asarlarini arab tilida yozganlar va ularning qo'l yozmalari ham asosan arab tilida bizning kunlarga saqlangan.

Bu davrda Yunoniston va Hindistonning mashhur olimlari asarlarini o'rganishga, ularni tahlil qilishga va bu asarlarga sharhlar yozishga katta e'tibor berildi.

Yunon va Hind olimlari asarlarini arab tiliga tarjima etish ham olimlar orasida zo'r qiziqish uyg'otdi. Masalan, Evklidning (eramizdan oldingi III asr) "Negizlar", Arximedning (eramizdan oldingi III asr) "SHar va silindr haqida", "Aylanani o'lchash" asarlari, Ptolomeyning (eramizdan oldingi II asr) "Almagest" asari arab tiliga tarjima qilindi va ularning ko'plariga sharhlar yozildi. Xorazmiyning shogirdi Sobit ibn qurra yunon matematiklaridan bir qanchasining asarlarini arab tiliga tarjima qilgan. Arximedning "Etti burchak haqida" va "Lemmalar" asarining faqat arabcha nusxalarigina, Evklidning "Negizlar" nomli asarining III, VI, VII kitoblarining ham faqat arabcha tarjimasigina bizgacha saqlangan.

O'rta Osiyo matematiklari matematika sohasida, o'zlarigacha yaratilgan bilimlarni har tomonlama o'rganib tahlil qildilar va matematik tek-shirishlarning yangi sohalarini yaratdilar va umuman matematika fanini yangi ijodiy kashfiyotlar bilan boyitdilar.

Ammo matematika tarixida shunday noto'g'ri fikrlar ham borki, bunga asosan IX-XV asrlardagi O'rta Osiyo matematikasi yangiliklarga ega emas, bu mamlakatlardagi matematiklar faqat hind va yunon matematiklari asarlarini o'rganganlar va oldingi xulosalarni ba'zi hollarda mukammallashtirganlar deb aytiladi.

Matematika tarixi sohasida juda ko'p yillar ilmiy tadqiqot ishlari bilan shug'ullangan mashhur olim A.P. YUshkevich o'zining "IX-XV asrlarda O'rta Osiyo xalqlarining matematikasi" nomli maqolasida yuqorida aytilgan fikrlarning noto'g'ri ekanligini qayd qilib, shunday yozadi: "Eng asosiy masala shundaki O'rta Osiyo matematiklari (IX-XV asrlar) o'zlaridan oldin o'tgan olimlarning ishlariga faqat son jihatidan ta'sir etib, davom ettirib qolmasdan, balki matematik tekshirishlarga yangi g'oyaviy yo'nalish berdilar, sifat jihatidan yangi matematika tuzishga kirishdilar va shuning uchun ham bu fanni birinchi darajali ahamiyatga ega bo'lgan yangi kashfiyotlar bilan boyitdilar".

O'rta Osiyo matematiklari bir qancha fundamental kashfiyotlarga ega edilar. Ularning ba'zilari quyidagilardan iborat:

Arifmetika va kombinatorika sohasida:

1. Oltmishlik pozitsion sistemani mukammallashtirish.
2. O'nli kasrlarning ijod etilishi.
3. Sonlardan ildiz chiqarish usullarini ishlab chiqish.
4. Matematika tarixida birinchi marta Nyuton binomi formulasini ixtiyoriy natural ko'rsatkich uchun aniq qo'llanilishi.
5. Musbat haqiqiy son tushunchasini kengaytirish.

Algebra sohasida:

1. Algebrani maxsus fan sifatida yaratish.
2. Kubik tenglamaning bir holini sonli echishda maxsus iteratsion metodning kashf etilishi.
3. Kubik tenglamalarni echishda geometrik nazariya tuzish.

Trigonometriya va geometriya sohasida:

1. Tekis va sferik trigonometriya sistemalarini tuzish.
2. Aniq va to'liq trigonometrik jadvallar tuzish.
3. Parallel to'g'ri chiziqlar nazariyasi sohasidagi tadqiqotlar, noevklid geometriyani kashf etishga zamin tayyorlash.
4. YAsashga doir geometrik masalalarni echishda turli metodlarni ishlab chiqish va boshqalar.

O'rta asrlarda yashagan O'rta Osiyolik olimlar orasida xorazmlik Muhammad Xorazmiy (783-850) va Abu Rayhon Beruniy (973-1048), xo'jandlik, ya'ni hozirgi leninobodlik Xo'jandiy (1000 yillarda vafot etgan), buxorolik Abu Ali Ibn Sino (980-1037), Aris daryosining Sirdaryoga quyiladigan joyi –Forobdan Abu Nasr Forobiy (873-950), Kaspiy dengizining janubi-g'arbiy tomonida joylashgan Tabaristondan al-Kuniy (X asr), nishopurlik Umar Xayyom (1048-1131), Xurosondagi Tus shahridan Nasiriddin Tusiy (1201-1274), samarqandlik Mirzo Ulug'bek (1394-1449) va uning rahbarligidagi ilmiy maktab vakillari va boshqalar bor.

U olimlar hozirgi O'rta Osiyo xalqlari - o'zbek, tojik, turkman, qozoq, qoraqalpoq va qirg'iz xalqlarining otabobolari hisoblanadi. Bu olimlar-ning ijodlarida shu narsa xarakterliki, ular bir qancha fanlar sohasida ilmiy ishlar olib borgan ensiklopedist olimlar bo'lganlar. Ular o'z naza-riyalarini amalda tatbiq etib, tajriba va kuzatishlar metodlardan keng foydalanishni boshlab berganlar.

Fan xazinasini bebaho javohirlar bilan boyitgan bu iste'dodli olimlar o'rta asrlarda hukm surgan, feodal tuzumiga xos bo'lgan turli qarama-qarshiliklar va katta qiyinchiliklarni engib, ilmiy ishlar olib bordilar. Ular zolim podsholar zulmiga, fitnachi amaldor va ruhoniylarning qilmishlariga qahr-g'azab bilan qaradilar, ularga la'natlar o'qidilar, zolim podsholarga bo'ysunmaslik maqsadida o'zlarining turar joylarini o'zgartirib turishga majbur bo'ldilar. Bu olimlar urushlarni qaradilar va uni fan xazinasini boyitgan ajoyib asarlarni yo'q qiluvchi, fan va madaniyatni taraqqiyotdan to'xtatuvchi bir ofat deb bilardilar.

SHuning uchun ham ular hamma vaqt tinchlik tarafdori bo'lib, tinch va osoyishtalik sharoitida ilmiy ish olib borish uchun kurashdilar. O'rta asrlarda yashab, ijodiy ish olib borgan bu olimlar jamiyat ishlarida, shuningdek fan va madaniyat sohasida ham adolat o'rnatishni orzu qilardilar. Barcha xalqlarning tinch-totuv yashab, fan va madaniyatning taraqqiyoti uchun birgalikda ijodiy ishlar olib borishini istardilar.

Kishilik asl farzandlarining bu orzulari faqat birinchi marta bizning Vatanimiz O'zbekistonda ro'yobga chiqdi.

Xalq me'morligida binokorlik ilmi va san'atini chuqur egallagan, loyiha va naqshlar chizib ijod etadigan mohir mutaxassislarni me'mor, boniy, muhandis deb ulug'lashgan. Keng ma'noda muhandis deb handasa-geometriya ilmining bilimdoni, geometriyani texnikaga, inshootlar konstruksiyasiga tatbiq etuvchi mutaxassis- injener nazarda tutilgan. O'rta asrlar me'morligida eng murakkab va muhtasham saroy va ko'shklarni, madrasa va masjidlarni o'z loyihasi asosida bunyod etgan muboshirlar ko'pincha muhandis yoki me'mor deb atalgani ma'lum. Aslida muhandis va me'mor unvonlari katta tajribali, ma'lum va mashhur binokor ustalarga nisbatan ko'proq qo'llanilgan.

Ko'hna Samarqand, Buxoro, Xiva kabi shaharlar me'morligi haqida o'ylar ekanmiz, dastlab o'sha muqaddas manzillar ko'ksidagi turli davrlarga mansub beqiyos va bebaho me'moriy yodgorliklar ko'z o'ngimizdan o'tadi.

Xalq dahosining nodir namunalari o'tmish zamonlar elchisi vaa guvohi sifatida qad ko'tarib turibdi. Ana shunday go'zallik olamini yarata olgan ustod muhandis va me'morlar mahorati ta'rifga sig'maydi.

Mamlakatimizda matematika fani sohasida o'tkir talantli olimlar: akademiklar T.N.Qori-Niyoziy, T.A.Sarimsoqov, S.H.Sirojiddinov, V.Q.Qobulov, M.S.Salohiddinov va boshqalar o'z ijodiy ishlari bilan fan

taraqqiyotiga yangi hissalar qo'shdilar va qo'shmoqdalar. Bu olimlar mashhur matematik olim, akademik V.I. Romanovskiy (1879-1954) ning o'quvchilari hisoblanadilar. V.I. Romanovskiy respublikada birinchi oliy o'quv yurti hisoblangan Toshkent Davlat Universiteti (Hozirda Mirzo Ulug'bek nomli Milliy universiteti) ning tashkilotchilaridan bo'lib, matematik ilmiy tekshirishlarga asos solgan olimdir.

V.I. Romaneovskiy Toshkent "Ehtimollar nazariyasi" maktabini tashkil etdi va umrining oxirigacha shu ilmiy maktabga rahbarlik qildi. Juda muhim ilmiy tekshirish ishlarini bajargan Toshkent "Ehtimollar nazariyasi" maktabi faqat respublikamizda emas, balki chet mamlakatlarda ham tanilgan ilmiy maktab hisoblanadi.

Hozirgi vaqtda respublikamizda matematikaning hisoblash matematikasi, differensial tenglamalar, sonlar nazariyasi va boshqa sohalarida ham ilmiy maktablar bo'lib, bularda talantli yoshlar ilmiy izlanishlar bilan shug'ullanmoqdalar. Ular orasida o'nlab mashhur olimlar yetishib chiqishiga ishonchimiz komil.

*Олександр Кальнік
(Полтава, Україна)*

КОНТРОЛЬ НАВЧАЛЬНИХ ДОСЯГНЕНЬ У СИСТЕМІ ОСВІТИ США: ДОСВІД ДЛЯ УКРАЇНИ

Одним з пріоритетних завдань, що стоять сьогодні перед вітчизняною системою освіти, є її інтеграція до європейського та світового освітніх просторів. У зв'язку з цим особливо актуальною є необхідність врахування в процесі реформування вітчизняної освітньої системи тенденцій світового розвитку освіти в цілому, і системи контролю навчальних досягнень як її надзвичайно важливого елементу зокрема.

Провідним засобом контролю навчальних досягнень в освітніх системах західних країн є тести. Найбільше визнання тестова методика отримала в Нідерландах, Англії, Японії, Данії, Франції, Ізраїлі, Фінляндії, Канаді, Австралії, Новій Зеландії і особливо США. З початку сімдесятих років у цій країні було захищено сотні дисертацій з тестової проблематики, опубліковано тисячі статей, книг і монографій, налагоджений випуск спеціалізованих наукових журналів, перевірені знання мільйонів абітурієнтів і випускників ВНЗ. Щорічно перевіркою інтелектуальних здібностей і знань з використанням тестів охоплено практично всіх студентів вищих і учнів середніх навчальних закладів; знання і здібності учнів перевіряються за допомогою 47 мільйонів тестових бланків, що випускаються приблизно 400 тестовими компаніями [1].

Разом з тим у педагогічній літературі відзначається, що широке розповсюдження об'єктивних стандартизованих тестів та їх використання для підсумкового контролю породжує певні проблеми. Однією з таких проблем є негативний вплив тестів на процес навчання й викладання.

Передусім увагу дослідників привертають тести з високим статусом результатів («high-stakes tests»), тобто тести, результати яких, на думку студентів, викладачів, адміністраторів тощо, використовуються для ухвалення важливих рішень [7]. Прикладами таких тестів можуть бути тести, що розробляються і проводяться компанією ETS, і за результатами яких абітурієнти зараховуються до американських коледжів і університетів. Дослідники прийшли до висновку, що такі тести значно впливають на процес навчання – явище, що розкривається у вислові «що тестуєш, те й отримуєш» («what you test is what you get») [5], за аналогією з відомим принципом торгівлі «what you see is what you get» – «що бачиш, те й отримуєш».

Для позначення такого впливу було введено спеціальний термін «backwash» (або «washback» у прикладній лінгвістиці), який можна перекласти як «зворотній ефект», і яким позначають вплив, що здійснює перевірка навчальних досягнень на процес навчання й викладання [9]. Фахівці відзначають, що цей вплив може бути як позитивним («positive washback»), так і негативним («negative washback»), тобто перевірка навчальних досягнень може як сприяти навчанню і викладанню, так і завдавати шкоди [3].

У сучасних дослідженнях [3], [7], [8] та ін., відзначається, що негативний ефект іспитів на процес навчання і викладання може виявлятися у тому, що

- викладання предметів пристосовується до екзаменаційних потреб («навчання для тесту»);
- зміст навчальних планів і програм «звужується» за рахунок виключення з них того матеріалу, який не виноситься на іспит;
- надмірна увага приділяється формуванню умінь і навичок, необхідних для того, щоб успішно скласти іспит;
- успішна задача іспиту стає самоціллю;
- жорсткі рамки іспитів обмежують творчість викладачів і студентів;
- іспити підвищують тривожність студентів, викликають негативні емоції.

Критика стандартизованих тестів в системі освіти США зумовила пошук таких методів, які дозволяють оцінити не тільки правильність одержаної відповіді, але й способи рішення, логіку міркувань, обґрунтованість думок і багато інших навчальних умінь, що неможливо оцінити за допомогою тестових завдань закритого типу. У зв'язку з цим фахівці відмічають тенденцію заміни тестових процедур на педагогічне оцінювання («assessment» – «оцінювання, перевірка відповідності»). Розвиток теоретичних і практичних досліджень у цьому напрямі призвів до появи таких понять як «альтернативне оцінювання» («alternative assessment»),

«автентичне оцінювання» («authentic assessment»), «навчальне оцінювання» («educative assessment»), «оцінювання діяльності» («performance assessment»), «оцінювання навчальних результатів» («outcome-based assessment») тощо. У той час, як ці підходи відрізняються в окремих деталях, їх об'єднують такі спільні риси:

- перехід від власне оцінки результатів навчання до виявлення чинників, що зумовили досягнення цих результатів; від пасивної ролі студента в процесі контролю до активного конструювання змісту відповіді; від оцінки окремих, ізольованих умінь до інтегрованої і міждисциплінарної оцінки;
- зміна характеру оцінок, основними особливостями яких стають: релевантна і значуща для учнів оцінка; орієнтація оцінки на стандарти, відомі студентам; оцінювання динаміки індивідуальних досягнень студентів;
- зміна форм контролю: використання завдань з певним контекстом (контекстуалізовані завдання); основна увага до комплексних умінь; від одноразової оцінки за допомогою одного вимірника (найчастіше тесту) до портфоліо (оцінці робіт, виконаних студентами за певний час);
- перехід від одновимірного до багатовимірного вимірювання: від оцінки тільки однієї характеристики навчальних досягнень до оцінки декількох характеристик одночасно;
- перехід від оцінки виключно індивідуальних досягнень студентів до оцінки досягнення групи студентів: оцінка умінь працювати в колективі; оцінка результатів групової роботи;
- увага до оцінювання індивідуальних досягнень студента по відношенню до самого себе, а не до інших студентів, спрямованість більше на допомогу студенту в навчанні, ніж на виставляння відміток, оцінювання більшою мірою компетентності, а не інтелектуального розвитку [2], [5], [6].

Педагогічне або процесуальне оцінювання [2], містить різноманітні процедури та підходи, зокрема: оцінювання розвитку, процесуальне оцінювання мислення, публічний іспит.

Оцінювання розвитку – це форма процесуального оцінювання, своєрідна спроба документування усієї інформації про реальний прогрес учня. Вона оцінює реальний прогрес удосконалення здібностей, а не рівень досягнень порівнянно з іншими учнями. В оцінюванні розвитку здебільшого використовується детальний список певних очікуваних чи бажаних поведінкових змін, які вважаються критеріями прогресу. Найчастіше використовуються так звані контрольні листи, які з певною послідовністю фіксують конкретні досягнення чи здібності у різних галузях.

Процесуальне оцінювання мислення – це форма процесуального оцінювання, яка вимагає від учнів відповідати на запитання, розв'язувати задачі, писати або виконувати інші види діяльності в умовах, наближених до життя. Метою є оцінювання розвитку когнітивних навичок у процесі їхньої природної демонстрації. Отже, необхідність оцінювання мисленнєвих здібностей вимагає створення природних умов, за яких можна спостерігати процес мислення.

Публічний іспит – це демонстрація своїх здібностей на публіці. Така процедура оцінювання підкреслює соціальну природу мислення і навчання. Прикладом публічного іспиту можуть бути усні іспити перед експертною комісією та наукові доповіді. Тут учень повинен уміти синтезувати свої знання, пояснювати і демонструвати їх у ситуації публічної оцінки.

Аналіз педагогічної літератури з питань організації тестування у системі освіти США свідчить про те, що в даний час стандартизовані тести застосовуються лише як один з методів перевірки. В процесі навчання широко використовуються нестандартні тести (тести, що розроблені самими викладачами), зокрема такі їх види як домашні тести («take-home tests») та тести з використанням довідкової літератури («open-book tests»). Перевагами першого виду згаданих тестів, на думку фахівців [4], є зменшення психологічної напруги під час їх виконання, насамперед за рахунок відсутності жорсткого обмеження у часі виконання завдань. Разом з тим, викладач не може бути впевненим, що відповіді студента відображають його власні навчальні досягнення, тому домашні контрольні роботи рекомендується виконувати у парах або групах і розглядати як підготовку до більш формальної перевірки. Що стосується тестів з використанням довідкової літератури, їхньою перевагою також є зменшення психологічної напруги та розвиток здатності студентів *використовувати* знання, замість того, щоб просто *пригадувати* їх. З іншого боку, фахівці відзначають, що використання цього методу перевірки може сприяти поверховому засвоєнню знань і надає переваги більш слабким студентам.

Поряд з тестами для контролю навчальних досягнень використовуються результати спостережень викладачів за щоденною роботою студентів, і «зразки діяльності» («performance samples»), тобто матеріальні втілення навчальних досягнень студентів. Результати спостережень фіксуються у вигляді заповнення попередньо розроблених форм («developmental checklists»), а зразки діяльності (контрольні роботи, тести, твори домашні завдання, проекти, реферати, доповіді тощо) збираються студентом (за власним вибором чи за вказівкою викладача) до свого «досьє» або «портфоліо». Таким чином створюється колекція робіт, що демонструє зусилля, прогрес і досягнення студента за певний період навчання (протягом вивчення певної теми, семестру, навчального року чи всього періоду навчання - наприклад, творчі письмові роботи чи проекти).

У типовому західному ВНЗ протягом тижня студент має лише 15-16 аудиторних годин, решту часу відведено на самостійну роботу. У зв'язку з цим для контролю самостійної роботи студентів у західних ВНЗ широко використовуються проектні форми роботи.

На думку дослідників [6], переваги використання портфоліо і проектів як засобів контролю навчальних досягнень полягають у тому, що вони

- відображають комплексні навчальні цілі у вигляді компетенцій і сприяють їх досягненню;

- дають можливість виявити і оцінити ті уміння і навички, які неможливо виявити і оцінити за допомогою інших методів контролю;
- дають можливість оцінити як процес, так і результат навчання;
- побудовані на основі сучасних теорій навчання (студент – активний учасник навчального процесу).

Таким чином, аналіз досвіду організації контролю у системі освіти США свідчить, що фахівці приділяють багато уваги організації контролю навчальних досягнень за допомогою методів, що спрямовані на стимуляцію активної пізнавальної діяльності студентів, їхньої самостійної роботи, оцінювання динаміки індивідуальних досягнень і комплексних умінь студентів, тобто оптимальній реалізації навчальної і розвивальної функцій контролю. В умовах широкого впровадження тестування у вітчизняну систему освіти вартом уваги є також висновки дослідників щодо впливу, особливо негативного, що здійснюють стандартизовані тести на процес навчання. Врахування світових тенденцій у сфері організації контролю навчальних досягнень є необхідною умовою інтеграції вітчизняної системи освіти у світовий освітній простір і створення системи контролю навчальних досягнень на рівні світових стандартів.

ДЖЕРЕЛА ТА ЛІТЕРАТУРА

1. Аванесов В.С. Методологические и теоретические основы тестового педагогического контроля: дисс. ... доктора пед. наук: 13.00.01 / Аванесов Вадим Сергеевич. – СПб., 1994. – 339 с.
2. Чорна Н.В. Оцінювання навчальних досягнень учнів методом тестування в педагогіці США: автореф. дис. на здобуття наук. ступеня канд. пед. наук: спец. 13.00.01 «Загальна педагогіка та історія педагогіки» / Н.В. Чорна. – Житомир, 2005. – 20 с.
3. Alderson J.C., Wall D. Does washback exist? / J.C. Alderson, D. Wall // Applied Linguistics. – 1993. – № 14. – pp. 115-129.
4. Ebel R.L. Essentials of educational measurement / R.L. Ebel, D.A. Frisbie – Englewood Cliffs, NJ: Prentice Hall, 1986. – 312 p.
5. Hart D. Authentic assessment / Hart D. – Melno Park, California. – 1994. – 120 p.
6. Linn R.L. Measurement and assessment in teaching / R.L. Linn, N.E. Gronlund. – Upper Saddle River: Merrill, 2000. – 574 p.
7. Madaus G.F. The influence of testing on the curriculum / G.F. Madaus // Critical issues in curriculum: Eighty-seventh yearbook of the National Society for the Study of Education – Chicago, IL: University of Chicago Press, 1988. – pp. 83-121.
8. Smith M.L. Put to the test: the effects of external testing on teachers M.L. Smith // Educational Researcher. – 1991. – № 20/5. – pp. 8-11.
9. Wall D. Impact and washback in language testing / D. Wall // Encyclopedia of Language and Education. Vol. 7: Language Testing and Assessment. – Kluwer Academic Publishers, 1997. – pp. 291-302.

*Єлизавета Колесник
(Одеса Україна)*

ОРГАНІЗАЦІЯ ДОМАШНЬОГО ЧИТАННЯ В ПРОЦЕСІ ВИВЧЕННЯ ЛІТЕРАТУРИ

Вчитися читати, щоб читаючи вчитися.

Проблема читання нині дуже актуальна, адже інтерес до читання надто знизився не лише в Україні, а й у всьому світі. Причинами цього явища є те, що книгу замінив телевізор, комп'ютер, інтернет. Саме їм молодь присвячує більшу частину свого часу, а не книзі. Тому формування і розвиток ітацьких інтересів студентів є одним із важливих завдань, що стоять перед викладачем літератури. Виміром якості освіти нині має стати вміння вчитися.

Стосовно літератури є це читацькі вміння: наголодження діалогу автор - текст - читач, проникнення в художню структуру твору, здатність сформулювати власне ставлення до прочитаного й поділитися ним з іншими, за потреби відстояти свою думку тощо.

Успіх уроку залежить від підготовки до нього і викладача, і студента. Він буде вдалий чи невдалий навіть від того, яке домашнє завдання визначить викладач і як він зорієнтує своїх вихованців на його виконання. Недостатньо, наприклад дати студенту завдання прочитати той чи той твір. Вони, певна річ, можуть це зробити але звернути увагу на потрібне, сприйняти прочитане, часом досить обсягове, для них буде заважко.

Адже чимало думок твору їм не завжди вдається усвідомити. Тож завдання викладача – допомогти студентам збагнути зміст твору та його спрямування. Зробити це потрібно не після того, як вони прочитають його, а перед читанням. Необхідно підготувати систему випереджувальних запитань до завдань кожного твору, на які студенти шукатимуть відповідь, читаючи дома весь твір чи його частину. Ці запитання та завдання, як нитка Аріадни, допоможуть їм усвідомлювати прочитане, цілісно сприймати художній твір, бачити в ньому роль деяких епізодів, ключових фраз тощо.

Тенденции и перспективы развития науки и образования в условиях глобализации

Така домашня робота забезпечує успіх на уроці. Студенти проявляють активність у технікумі. Це наслідок тієї величезної мисленої роботи, яку вони здійснюють, залишаючись наодинці з книжкою.

Запитання та завдання слід продиктувати наприкінці якогось із уроків, або роздруковані вручити кожному студенту.

Випереджувальні запитання та завдання варто підготувати до всіх творів що вивчаються в технікумі. Подаю такі запитання та завдання до двох із них.

Федір Михайлович Достоевський «Злочин і кара»

Частина перша

1. Яке враження справляє на вас Петербург, зображений письменником в романі?
2. З якою метою прийшов Родіон Раскольников до старої процентниці (зверніть увагу на підкреслені слова)? З яким відчуттям він від неї вийшов?
3. Мармеладов запитав Раскольникова : «Жаль вам тепер меня, сударь, аль нет ? » Яку б відповідь ви йому дали? Кого з родини Мармеладових вам шкода?
4. Чому читаючи лист від матері, Раскольников плакав? Чому свою сестру Дуню порівнював із Сонечкою Мармеладовою?
5. Поясніть дії Раскольникова під час зустрічі з п'яною дівчиною.
«В эту минуту как будто что-то ужалило Раскольникова; в один миг его как будто перевернуло». Поясніть цю фразу.
6. Чому Раскольников майже ні з ким не товаришував?
7. Як характеризує Раскольникова його сон про убитого коня?
8. Раскольников почув розмови студента і офіцера, коли в його голові зародились «такие же точно мысли». Які думки? Про що ми дізналися з розмови молодих людей про двох сестер?
9. «Материальные затруднения дела вообще играли в уме самую второстепенную роль». А які - першорядні? Чи зумів він їх подолати?
10. Раскольников здійснив злочин Як йому вдалося вийти непоміченим із квартири старої?

Частина друга

1. У якому стані перебував Раскольников після вбивства старої та Лізавети?
2. З якими думками він ішов до контори?
«С ним совершилось что-то совершенно ему незнакомое, внезапное и никогда не бывалое». Поясніть поведінку Раскольникова.
3. Як вчинив Раскольников з грішми та коштовностями? Яке «новое непреодолимое ощущение овладевало им всё более и более...»?
4. Як Раскольников поводить в Разуміхіна, про що він не подумав, йдучи до нього?
5. Чому, на вашу думку, Раскольников викинув монету, подану йому купчихою на Миколаївському мосту?
6. Про що вели розмову Зосимов та Розуміхін біля постелі Раскольникова? Як він слухав їхню розмову?
7. Як Раскольников прийняв Лужина? За яким принципом живе Лужин?
8. З якою метою Раскольников вийшов з будинку? «Лучше так жить...» Як згоден був жити Раскольников?
9. Що в поведінці Раскольникова здивувала діловода Заметова та робітників у квартирі старої?
10. Як загинув Мармеладов? Чому після його смерті Раскольников був «в превосходном расположении духа»?
11. Як Раскольников зустрів матір та сестру?

Частина третя

1. Що відчував Раскольников під час зустрічі з матір'ю та сестрою? Як закінчилося їхня перша зустріч після трирічної розлуки?
2. Розуміхін сказав про Раскольникова: «В нём два противоположные характера поочередно сменяются». Поясніть зміст Цієї фрази, наведіть приклади.
3. Чому Пульхерія Олександрівна сказала: « как тяжело быть матерью»? Яке почуття переважало в її ставлення до сина?
4. Як змінилося ставлення Раскольникова до матері і сестри.
5. Навіщо Соня прийшла до Раскольникова, як він її прийняв?
6. Кому і за яких обставин Раскольников передає основні положення своєї статкшро злочин? На які розряди ділить Раскольников усіх людей? Якому розряду і в ім'я чого дозволяється «перешагнуть через кровь»?
7. Як почуває себе Раскольников після зустрічі з мішанином? Які справжні причини вбивства старої? Чому Раскольников не досягнув визначеної мети? Чи кається він, в убивши стару?
8. Поясніть сон Раскольникова(у квартирі старої)

Частина четверта

1. З якою метою Аркадій Іванович Свидригайлов прийшов до Раскольникова? Які привиди і чому відвідують Свидригайлова?
2. Чи мав право Свидригайлов сказати Раскольникову: «Между нами есть какая-то точка общая», «мы одного поля ягоды».
3. Яким постає перед нами Свидригайлов зі слів Лужина.

4 Навіщо Дуня влаштувала зустріч Лужина з братом? Чому вона назвала Лужина підлою і злою людиною? Який «подвиг» не оцінили в сім'ї Раскольниковова?

5. Чому після розриву з родиною Раскольников прийшов до Соні? А що підтримувало її в житті? Яку відповідь на це запитання дала Соня Раскольникову «притча про Лазаря»?

6. Як ви гадаєте, чи знає Порфирій Петрович ім'я Вбивці? Чому він не показав Раскольникову свій «сюрприз»?

Частина п'ята

1. Чому Достоевський називає поминки по Мармеладову «безглуздими»? Як себе почуває Катерина Іванівна на поминках? Яке ваше ставлення до неї?

2. Після якого вчинку Лужина Лебезятников назвав його мерзенною, злочинною, жалюгідною, нищою людиною? З якою метою Лужин здійснив підлий вчинок?

3. Зізнання Соні у вбивстві Лизавети:

а) Як Раскольников сказав Соні ім'я вбивці?

б) Як Соня почала ставитися до Раскольникова?

в) Як Раскольников пояснив Соні причину вбивства?

г) Як ви зрозуміли слова Раскольникова: «Я себя убил, а не старушонку!»?

д) «Ну что теперь делать, говори?» - запитав Раскольников. Яку відповідь дала Соня?

Чому Раскольников не дотримався її поради?

е) Чому після зізнання Раскольников став «беспримерно несчастнее»?

4. Як померла Катерина Іванівна?

Частина шоста

1. У якому стані перебував Раскольников після розмови зі Свидригайловим? Кого і чому він був ладен убити?

2. З якою метою Порфирій Петрович приходив до Раскольникова? Свидригайлов та Порфирій Петрович сказали Раскольникову, що йому «воздуху надо, воздуху, воздуху!». Що вони мали на увазі?

3. «В Свидригайлове он убедился как в самом пустейшем и ничтожнейшем злодес мире!» Чи згодні ви з Раскольниковим?

4. Що привиділося Свидригайлові в готелі? Як і чому він поїхав до Америки?

5. Чому перед публічним зізнанням Раскольников сказав сестрі: «Более чем когда-нибудь не понимаю моего преступления!»? То чому пішов «здавати» себе?

6. Як Раскольников оголосив про свій злочин?

Епілог

1. Що із свідчень Раскольникова на суді було неправдою?

2. Які пом'якшуючі обставини виявилися на суді?

3. Як почувала себе мати після останнього побачення з сином? Що стало причиною її смерті?

4. Як каторжники в острозі ставилися до Раскольникова та Соні? Поясніть причини такого ставлення.

5. Поясніть смисл та значення останнього сну Раскольникова (про трихіну).

6. Коли і як «воскрес» Раскольников?

7. Поясніть назву роману.

Ф. Кафка

"Перевтілення"

1. На яку істоту перетворився герой Кафки?

Спираючись на текст твору, учні визначили, що герой Кафки став страшною комахою (автор), чудовиськом, тварюкою (сестра), жучком, "жучищем" (служниця).

В класі ми з'ясували, що комахи, на яку перетворився Грегор, у природі не існує. Певно, Кафка навмисно подав саме таке перетворення. Адже в природі все доречно, кожний жучок виконує свою функцію. А Грегор лише схожий на комаху зовні.

2. Про що думає Грегор, лежачи в ліжку? Чи можна за думками визначити його характер?

Лежачи в ліжку в личині "чудовиська", Грегор роздумує про земні людські клопоти: неспроможність заснути, бо звук спати на боці, а тепер це неможливо, тривоги і неприємності долі комівояжера. Він пригадує, що все життя "стримувався заради батьків": терпів осоружну службу, самотність. Його думки засвідчують, що Замза - дуже добрий і водночас слабкий. Із цим типом "маленької людини" ми вже знайомі з творів російських письменників (Акакій Акакієвичу у Гоголя, Мармеладов у Достоевського, герої Чехова).

3. Як управляючий та близькі Грегора поведуться, коли він постає перед ними у новому вигляді? Як би ви повелилися на їхньому місці?

Усі присутні на той час у вітальні при появі Грегора-комахи відчували страх, жах і відразу.

А щодо того, як би вони самі відреагували на подібне, думки учнів розділилися: одні - злякалися б і втекли світ за очі, інші - відчували б відразу, ще інші - інтерес (обстежити нову істоту, з'ясувати, що це і звідки вона взялася).

4. Як почав жити Грегор? Хто і чому його доглядав?

Грегор-комаха дуже самотній і безпомічний. Годує його спершу сестра, та й вона поступово стає дедалі байдужішою. Недбало прибираючи кімнату Грегора, Грета водночас вимагає, щоб ця робота доручалася лише їй. Здається, це не був вияв турботи, а проста потреба самовираження, самоствердження: їй було приємно, що хтось від неї залежить. Як тільки Грета почала працювати в магазині й заробляти гроші для родини, турботи про Грегора переклали на служницю.

5. Як "безглузді в його нинішньому стані" думки рояться в голові у Грегора?

Було б цілком природно, коли б герой думав, як йому знову стати людиною, чи принаймні як далі жити в незвичному стані. Та Грегор, як і раніше, постійно дбає про родину, близьких, забуваючи про свою немічність. Грета гарно грала на скрипці. Грегор байдуже ставився до музики, та любив сестру і тому, забуваючи, що не може спілкуватися з людьми, думав про консерваторію для неї і гадав оголосити про свій намір щодо її навчання на Різдво.

Мрії Грегора-комахи не надто змінилися: серед пилу та бруду він так само переймався родиною та роботою. Герой безкорисний, як і раніше. Та тепер він став обтяжливим, зайвим. Рідні думали лише про те, як би позбутися комахи. А Грегор гадав, що настане мить, коли "відчиняться двері - і він знову, зовсім як колись, візьме в свої руки родинні справи..."

6. Як змінилося життя родини? Чи можна твердити, що перевтілення Грегора торкнулося кожного її члена?

Спершу в родині Грегора не було жодної розмови, котра б так чи інакше його не стосувалася: радилися, як поводитися, трималися по двоє, не залишаючи дім без нагляду, майже не їли. Виявилось, що батько, ще до перевтілення Грегора міг допомогти синові й сім'я зовсім не в такій безвиході, як думалося. Грегор-комаха радіє завбачливості батька, котрий економив на його долі. Зауважимо, що учні назвали таку позицію егоїстичною й жорстокою. Вся родина змінилася: слабкі й безпомічні люди стали доволі самостійними й навіть фізично зміцніли. Батько тепер розсильний, мати ширі білизну, а сестра працює в магазині.

7. Звідки ж у них взялися сили?

Певно, вони були у них і раніше, але родина того не виявляла, експлуатуючи сили та молодість сина. Отже, родина Замзи не стільки змінилася, скільки засвідчила справжні свої якості - егоїзм, жорстокість, байдужість.

8. У "Листі до батька" (1919) Кафка зазначав: "У моїх писаннях йшлося про тебе, я висловлював у них свої жалі, котрі не міг випити на твоїх грудях." Як ви гадаєте, які саме "жалі виливає" письменник у новелі "перевтілення"?

З дитинства Кафка був позбавлений піклування й ласки. Його батько зробився домашнім тираном: він грубо командував дружиною, доньками і сином, котрого намагався виростити гідним спадкоємцем. Батько пригнічував волю сина, послідовно відбираючи у нього віру в себе. А той, хворобливий і вразливий, просто не був здатний на повстання та звільнення. В оповіданні Кафки чується відголос його особистої долі. Ми бачимо, що Грегору не вистачає духовної їжі, він оточував своєю любов'ю та ніжністю рідних, але натомість нічого не отримував. Так, старший Замза лише зітхнув: "Слава Богу", коли син "здох". У всіх "жалобах" Грегора Кафка виливає власні жалі та образи.

9. Героєві "видавалося, що перед ним відкривається шлях до жадної невідомої їжі". Якої саме "невідомої їжі" так не вистачає Грегорові?

Це та духовна їжа, котра потрібна кожній людині. Коли Грегор перетворився на "чудовисько", він зрозумів, чого саме йому не вистачало. І хоча у нього змінилася зовнішність, душа Грегора залишилася людською, і вона вимагала духовності. Звичайно, її не вистачало йому ще до перевтілення, але раніше герой цього не розумів. Тепер вона була вкрай потрібна. Грегорові дуже не вистачало любові та доброти з боку людей. Морально він став чистішим, вищим і хотів, щоб про це знали рідні. Та страшне перевтілення усе це забрало в нього.

Слухаючи гру сестри, Грегор мріяв поцілувати і приголубити її, висловити свою любов до неї.

Духовна їжа - це для людини все. Коли вона втрачає, то стає просто істотою, котра підтримує абияке нікчемне існування, переймаючись лише нагальними питаннями. А душа Грегора потребує духовного! Отже, це людська душа, і Грегор - не комаха, а Людина.

10. Після скандалу Грето твердить, що родина зробила "все, що було в людських силах", і тому нікому нічим не можна дорікнути. Ви теж так вважаєте?

Ні. Сестра не мала жодного права так казати. Адже кожен із них в душі бажав Грегорові смерті, хоч зовні того не виявляв. "Ми маємо спробувати позбутися його". - казала Грета. "Вона тисячу разів має рацію", - підтримував її батько. Нікого з них не турбувало майбутнє Грегора. Він постійно думав про них, а вони - лише про себе. До речі, так було й до Грегорового перевтілення. А коли б хоч хтось із рідних справді по-людськи поставився до нього, можливо, він і не помер би. Коли б вони спробували хоч трішечки полегшити героєві життя, звернулися до когось за допомогою, можливо, уже турбота про нього повернула б Грегорові людську подобу. А коли і ні, герой все одно не почувався б так самотньо в чотирьох брудних стінах.

Та замість тепла і турботи Грегор відчув на собі буквально пил і бруд цілковитого забуття: залишки їжі, гниле яблуко в рані, крик і удари батька... Його смерть завдала рідним не біль втрати, а полегшення й щастя, хоча він робив для них лише добро. Отже, родина Замзів - невдячні, жорстокі й егоїстичні люди.

11. Пригадайте твори, в яких герої переживали подібні перевтілення. В чому особливість змін Грегора?

Ми з дитинства хвилюємося, коли з чиєїсь злої волі принц перетворюється на "чудо морське", а царівна на жабу. Але казки, як правило, закінчуються перемогою добра – герої набувають людської подоби. Та Грегора чекав зовсім інший, трагічний кінець.

Окрім того, скажімо, Василиса перетворилася на цілком конкретне земноводне - жабу, чого не скажеш про Грегора. Ближчим до того перевтілення є перетворення принца на "чудо морське", "звіра лісового", що теж не має аналогів серед реальних живих істот. Герої оповідання називають Грегора "жуком". Але учні визначили, що для цього немає підстав: жуки вкриті твердим хітиновим панциром, а Грегор нічим не захищений (хіба могло б яблуко застрягти на його спині?).

І головне, казкові герої творили людям добро: пекли хліб, ткали, виконувати бажання. А Грегор хотів, але нічого не міг зробити для близьких. В цьому головна особливість його перевтілення - воно зовсім марне. Хоча, можливо, героєві просто не вистачило часу й віри в себе, аби зрозуміти сенс того, що сталося?...

12. Як ви розумієте зміст твору?

Автор доводить, що людина доти почуває себе людиною, доки робить іншим добро і відчуває, що комусь потрібна. А якщо вона прагне бути корисною іншим, але потрапила в ситуації, коли нічого зробити не може, то це справді величезна вселюдська проблема. Адже за таких умов людина стає тягарем. Однак подібне може трапитися лише в жорстокому, бездуховному суспільстві.

ДЖЕРЕЛА ТА ЛІТЕРАТУРА

1. Баранников. Русская литература. Хрестоматия. 11 кл. часть 1. – М.: Просвещение, 1996.
2. Баранников. Русская литература. Хрестоматия. 11 кл. часть 2. – М.: Просвещение, 1996.
3. Бескоровайний Г.С. Щавурський Б. Б. Посібник-хрестоматія. 10 кл. – Тернопіль, 2003.
4. Бескоровайний Г.С, Щавурський Б.Б. Посібник-хрестоматія. 11 кл. – Тернопіль, 2003.
5. Волощук С.В. Зарубіжна література. Посібник-хрестоматія. 11 кл. 2004.
6. Гамолина А.К. Русская и мировая литература. Хрестоматия. 11 кл. – Донецк, 2000.
7. Евстафьева Н.О. Литература. хрестоматия. – Харьков, 2000.
8. Ісаєва О.О., Куцевол О.М. Зарубіжна література. Посібник- хрестоматія. 11 кл. – Донецьк, 2000.
9. Пронкевич О.В. Зарубіжна література. 10 кл. – К., 1999.
10. Теллінський М.В. Сулжанов Ю.Г. Література. 10 кл. Підручник. – К., 2001.
11. Уліщенко В.В. Уліщенко Б.Б. Зарубіжна література. Хрестоматія 10 кл. – Х.: Горсінг, 2002.
12. Уліщенко В.В. Уліщенко Б.Б. Зарубіжна література. Хрестоматія 11 кл. – Х.: Горсінг, 2002.

*Олександра Комарова
(Полтава, Україна)*

ОСВІТНІЙ МЕНЕДЖМЕНТ В КОНТЕКСТІ ІННОВАЦІЙНИХ ПРОЦЕСІВ

Виходячи з фундаментальної ідеї підвищення якості освіти за допомогою створення умов для розвитку особистості викладача, як головного учасника педагогічного процесу, носія та суб'єкта загальної та професійної культури, які реалізують у педагогічній професії свій спосіб життєдіяльності, формуються провідні стратегії оновлення системи освіти [1].

Засобами реалізації цієї стратегії-виступає послідовний відбір, пред'явлення і визначення рівня сформованості цінностей або ж спостереження за емоційними переживаннями іншого, діяльність, що вимагає прояву даної емоції і осмислення емоції через методи побудови образів і зіставлення [2]. Проте в кожному випадку мова йде приблизно про одну й ту ж методологію:

- експлікації ціннісних та мотиваційних основ з реальної педагогічної практики;
- розробці специфічних технологічних механізмів, що дозволяють цілеспрямовано формувати позитивне ставлення до навчання;
- науковому дослідженні і проектуванні процесів «ціноутворення» у практиці підготовки майбутніх фахівців.

Проблема формування та діагностики мотиваційних установок і ціннісно-сміслового ставлення студентів до навчання є однією з ключових для підвищення якості освіти.

Стратегія інноваційної діяльності в системі освіти виходить з першочергової необхідності розробки цілісної системи професійно-педагогічних критеріїв, нормативів і професіоналізму кожного викладача.

Проблема критеріїв і засобів моніторингу освітніх процесів є одним з найбільш принципівих підстав організації системи управління якістю освіти.

Якість освіти, як складний феномен, визначається дією ряду факторів, зокрема, якістю:

- освітніх цілей, стандартів і еталонів;
- освітніх програм;
- кадрового та наукового потенціалу;
- підготовки абітурієнтів і випускників;

- матеріально-технічного оснащення освітнього процесу;
- використовуваних освітніх технологій;
- а також ефективністю системи контролю досягнень та ін.

Визначення рівня якості освіти реалізується як системний проект, побудований на врахуванні всіх цих факторів і під всіма аспектами (особистісному, соціальному, державному та ін.)

Велике значення має сукупність концептуальних ідей, науково-методичних розробок та організаційно-управлінських заходів щодо створення системи діагностики та моніторингу якості як системо утворюючого модуля всіх інновацій у системі освіти. Природно, одночасне вирішення безлічі проблем, пов'язаних з реалізацією цієї стратегії, не представляється можливим. Спираючись на аналіз великої кількості джерел, ми можемо говорити про три напрямки реалізації цієї стратегії:

- 1) розробці теоретичних моделей діагностики та моніторингу якості освіти;
- 2) розробці системи критеріїв та засобів діагностики та моніторингу якості освіти;
- 3) розробці організаційно-управлінських моделей і технологій управління якістю освіти.

Природно, що основою діагностики та моніторингу якості освіти студентів є навчальні плани, програми та зміст навчальних дисциплін, що викладаються.

Особливе значення має включення в процес підготовки студентів особистісно-орієнтованих освітніх технологій. Однак саме в цій сфері виникають найбільш суттєві проблеми і суперечності:

- особистісно-орієнтована освіта існує в основному як елемент теоретичного і частіше – описового змісту, але не як актуальна педагогічна практика;

- реальні педагогічні технології освіти виявляються в стороні від найбільш сучасних ідей і концепцій;

- відбуваються зміни носять в більшості випадків випадковий характер і не мають відношення до реконструкції освітнього процесу на принципах особистісно-орієнтованої освіти.

Тим ціннішими на цьому тлі виявляються викладачі, що реально працюють в парадигмі особистісно-орієнтованої освіти і демонструють такі якості:

- творча спрямованість;

- готовність до співпраці;

- відсутність прямого або непрямого тиску на учня;

- демократичний стиль спілкування;

- педагогічна підтримка студентів через організацію їх творчої діяльності, а також самопізнання;

- єдність викладацької та дослідницької діяльності;

- творча інтерпретація емпіричного знання в поєднанні з фундаментальною теоретичною підготовкою.

У цьому ж зв'язку розробляються системні засоби і стратегії особистісно-орієнтованої освіти:

- поглиблена професійно-особистісна діагностика студентів, що включає світоглядний, професійно-особистісний та освітній блоки;

- реалізація програми безперервної практики, що включає систему самопізнання, самовиховання та рекомендацій з педагогічної діяльності;

- гнучкий розклад і побудову його, виходячи з принципу блочно-психологічного занурення студента в предмет;

- всебічність підготовки викладача у рамках навчально-науково виробничого комплексу;

- створення системи методичного забезпечення самостійної науково-дослідницької роботи студентів;

Більш широкі теоретичні уявлення про технологічну культуру [3] містять такі компоненти:

- володіння логікою професійної поведінки викладача, досвід креативної діяльності, використання способів організації технологічних процесів, їх адаптація до цілей гуманізації та гуманітаризації освіти [4];

- володіння індивідуальною системою способів і прийомів навчання і виховання, що включає інваріантні педагогічні вміння та індивідуально-творчий стиль діяльності;

- вміння аналізувати альтернативні педагогічні технології;

- готовність до реалізації освітніх стандартів за допомогою проектування, реалізації і рефлексії дидактичних модулів.

У цілому можна говорити про існування двох стратегій у розвитку методів оцінки якості освіти:

- 1) створення інструментів і засобів об'єктивної діагностики свідомості і діяльності (розробка вимірників, в тому числі, тестів, опитувальників та ін.);

- 2) розробка концептуальних, методологічних основ і методичних засобів діагностики особистості в єдності її внутрішніх і зовнішніх чинників. Існує необхідність вирішення проблеми якості освіти з урахуванням наступних факторів:

- складності та багатоаспектності поняття «якість освіти»;

- наявності альтернативних традицій інтерпретації систем освіти і їх якісних характеристик;

- наявності безлічі альтернативних ідей і стратегій розвитку освіти в Україні.

ДЖЕРЕЛА ТА ЛІТЕРАТУРА

1. Національна стратегія розвитку освіти в Україні на 2012–2021 роки: [Електронний ресурс]. – Режим доступу: http://mgu.com.ua/index.php?option=com_content&view=article&id=655:-2012-2021-&catid=23&Itemid=89.
2. Удосконалення системи моніторингу забезпечення якості вищої освіти України : зб. тез доповідей наук.-практ. конф., (Дніпропетровськ, квітень 2013 р.) / М-во освіти і науки, молоді та спорту України, Держ. вищ. навч. закл. «Нац. гірн. ун-т». – Дніпропетровськ : ДВНЗ «НГУ», 2013. – 369 с.
3. Guzman G. Packaging and unpacking knowledge in mass higher education – a knowledge management perspective / G. Guzman, L. F. Trivelato // Higher Education, Online First™. – 2014. – 31 December.
4. HSV Frihetens pris – ett gränslöst arbete. En tematisk studie av de akademiska lärarnas och institutionsledarnas arbetssituation. Högskoleverkets rapportserie, 2008. – 22 p.

*Алексей Кравченко, Владимир Березуцкий
(Днепропетровск, Украина)*

СОВРЕМЕННЫЕ МЕТОДЫ КЛИНИЧЕСКОГО ОБУЧЕНИЯ СТУДЕНТОВ МЕДИКОВ

Современное общество – в частности преподаватели и студенты – живут в достаточно интересное время. За последние 10 лет, буквально, лавинно образно развиваются ИТ-технологии, которые **полностью** меняют правила потребления информации и видов обучения. Не все, особенно люди старшей возрастной группы, успевают научиться использовать различные устройства и потреблять информацию в современном обществе.

Если 20-10 лет назад приходилось тратить часы для поиска информации в библиотечных каталогах и читальных залах, искать возможность сделать копии нужных страниц, планировать своё время, чтобы заехать в библиотеку. Потом появился медленный интернет, электронная почта. Люди, знающие иностранный язык и умеющие пользоваться компьютером могли найти информацию в зарубежных электронных каталогах (Medline, Pubnet, Medscape). Затем интернет стал в сотни раз быстрее, появились электронные журналы, стали наполняться отечественные электронные каталоги... Появилась возможность смотреть трансляции в режиме реального времени различных медицинских форумов и конференций, что экономит не только время но и денежные средства.

Каждые 5-7 лет удваивается поток медицинской информации, обмен медицинскими знаниями, значительно расширяется круг социальных и научных контактов [2]. В рутинную практику начинают своевременно приходиться передовые технологии и методы лечения. Телемедицина уже стала реальностью. Регулярно происходит обновление стандартов лечения и принципов доказательной медицины.

Доктора имеют возможность оперативного контакта с коллегами посредством электронной почты и Skype. Все международные и национальные медицинские научные общества имеют сайты, где своевременно публикуются новые методические рекомендации, стандарты, научные статьи и обзоры.

После того, как электронные носимые устройства (смартфоны, планшеты) несколько лет назад приобрели достаточную вычислительную мощность они стали всё шире использоваться в профессиональной врачебной деятельности. Появились специально разработанные для этих устройств приложения (программы). Одной из лучших, по праву считается MedAssist украинских разработчиков. Эта программа, кроме постоянно обновляемых медицинских новостей предоставляет доступ к протоколам лечения по всем специальностям, классификатору МКБ-10, нормам различных лабораторных и инструментальных показателей, компендиуму и поиску лекарств по различным параметрам, тестам на врачебные категории, видео лекциям и др. Кроме того, существуют программы, в которых доктора обсуждают те или иные клинические случаи (Лента Врача).

Существуют тематические группы в социальных сетях, в которых выложены учебные материалы по различным специальностям. Проводится их обсуждение, раскрываются различные профессиональные тонкости для студентов-медиков. В последнее время появились профессионально оформленные сайты специально для студентов-медиков и молодых врачей, которые содержат обучающие материалы.

Стало обыденным получать данные лабораторных исследований пациентов по электронной почте сразу, как только они готовы. Появилась возможность сохранять в электронном виде книги, статьи, рекомендации... Врач стал мобильным, он больше не привязан к книжной полке и столу со стационарным компьютером

Современные требования эффективной работы в условиях международного профессионального медицинского сообщества ставят перед будущими докторами задачу овладения навыками работы не только с фонендоскопом и скальпелем, но и ставшими не менее важными профессиональными инструментами: компьютером и интернетом.

Быстрая информатизация общества и современная подготовка медицинских кадров обуславливают изменения в представлении обучающего материала в системе профессионального медицинского образования. Поэтому формирование высокого уровня ИТ-культуры при обучении будущих докторов – важная и необходимая задача современного высшего медицинского образования

В различные сферы образования в последнее время входит понятие e-Learning (электронное обучение). Впервые термин e-Learning был употреблен в октябре 1999 года в Лос-Анжелесе на семинаре CBT Systems [4]. В 2001 г. Европейская комиссия по вопросам образования определила e-learning как повышение качества обучения посредством использования новых интернет и мультимедийных технологий, что способствует качественному улучшению доступа к ресурсам и удалённому обмену знаниями, помогает совместной работе в режиме реального времени [1]. Электронное обучение в настоящее время рассматривается более широко как обучение с использованием современных информационных технологий. При этом используются различные мультимедийные данные: аудио, видео, 3D-модели, схемы, тексты и др. Первыми, кто стал активно применять e-learning в медицинском образовании были США. В Европе наиболее активно e-learning используют в Финляндии, Германии, Великобритании, Италии [3].

Необходимо учитывать, что современное медицинское образование требует усвоения и понимания больших объёмов информации, умения оперировать различными клиническими навыками и фармакологическими знаниями, самостоятельной работы и поиска дополнительной информации из многочисленных источников. Постоянный большой поток информации может напугать студента, запутать его в море информации и таким образом снизить интерес к учёбе. Поэтому необходимо найти способы, которые позволят повысить мотивацию и интерес студентов к учёбе.

E-learning позволяет разнообразить учебный процесс, более наглядно продемонстрировать процессы протекающие в организме человека, облегчает поиск, структурирование и усвоение информации. Данный способ дополнения образования позволяет реализовать потребность в демонстрационном материале и дополнить клинические разборы на практических занятиях. Кроме того, студент может использовать мультимедийные данные и для самостоятельной работы, в частности дома. Это всё позволяет заинтересовать студента, повысить его мотивацию к учёбе. Особенно среди иностранных студентов распространено представление о том, что занять достойное место в обществе, рассчитывать на материальные блага, продвигаться вверх по социальной лестнице позволяет диплом о медицинском образовании.

На кафедре пропедевтики внутренней медицины Днепропетровской государственной медицинской академии с 2007 года накоплен большой опыт применения электронных средств в учебном процессе. Причем, использование этих средств носит систематизированный характер и является не дополнением или украшением, а неотъемлемой частью учебного процесса на всех этапах подготовки студента.

Уже на практических занятиях непосредственно в учебных комнатах преподаватели демонстрируют студентам возможности E-learning при помощи интерактивных обучающих программ, соответствующих изучаемой теме. Конечно же, для использования электронных средств обучения необходима определенная материальная база и она на кафедре имеется: В каждой учебной комнате есть компьютер, мощности которого позволяют обеспечивать работу обучающих программ. Кроме того, имеется компьютерный класс, рассчитанный на десяток студентов. Также имеется компьютерный фантомный класс. Все компьютеры соединены локальной сетью (большой частью проводной, а частично – wi-fi) и имеют выход в сеть интернет. Имеющееся в распоряжении лицензионное программное обеспечение, полученное благодаря международным связям и инициативе сотрудников, позволяет не только демонстрировать разнообразную симптоматику заболеваний (возможности демонстрации которой на больных ограничены), но и изучать инструментальную диагностику заболеваний. Речь идет об интерактивных обучающих и тестирующих программах. Фантомный класс, также рассчитанный на десяток студентов, представляет собой 11 очень качественных манекенов, управляемых и контролируемых программно. Возможности фантомов по демонстрации клинических проявлений заболеваний впечатляют: изменяются размеры печени и других внутренних органов, что студент должен обнаружить при пальпации. Задается практически любое нарушение ритма или шумовая картина работы сердца и лёгких, которые студент имеет возможность прослушать прилагаемым электронным стетоскопом. Эта группа компьютеров также объединена в сеть и подключена к серверу, что позволяет преподавателю контролировать работу каждого студента.

Помимо этого есть возможность изучения ЭКГ не только традиционным способом (расшифровкой бумажных ЭКГ), но и компьютерное моделирование тех или иных клинических ситуаций, которые вызывают изменение на ЭКГ в реальном масштабе времени.

Для самостоятельного изучения в свободное время обучающие программы, электронные учебники, атласы и другой цифровой демонстрационный материал предоставляется студентам на электронный носитель совершенно безвозмездно. Часть материалов студенты имеют возможность скачать непосредственно с сайта кафедры. Ежегодно проводимые опросы студентов, обучающихся на кафедре и уже прошедших этот курс (старшекурсников) неизменно показывают высокую оценку студентами этого раздела учебного процесса и все возрастающий интерес. Результаты экзаменов также подтверждают эффективность использования e-learning на кафедре пропедевтики внутренней медицины.

Практическое значение электронного обучения для непрерывного формирования информационной подготовки студентов позволяют формировать современный уровень информационной культуры студента - будущего врача, навыки поиска информации и использования IT-технологий для профессиональной деятельности.

ИСТОЧНИКИ И ЛИТЕРАТУРА

1. Дубова Н. eLearning – Обучение с приставкой «е» [Электронный ресурс]. – Режим доступа: http://www.osp.ru/os/2004/11/184806/_p1.html.
2. Курас И.Ф. Вступление // Научный вестник Национального медицинского университета имени А.А. Богомольца. – 2004. – №1-2. – С. 3-4.
3. Шаповалов А.С. От «E-LEARNING» К «E-LEARNING 2.0» и «MASSIVE OPEN ONLINE COURSES»: Развитие онлайн-обучения // Международный журнал экспериментального образования – 2014 – №7. – С. 52–55.
4. Jay Cross An informal history of eLearning // On the Horizon. – 2004. – Vol. 12. – #3. – P.103-110.

*Махмуда Қўчқорова, Дилбар Ҳамроқулова
(Фаргона, Ўзбекистон)*

ЎҚИТУВЧИЛАРНИНГ КАСБИЙ ФАЗИЛАТЛАРИНИ ҚАРОР ТОПТИРИШДА ПЕДАГОГИК КВАЛИОМЕТРИЯНИНГ ЎРНИ

Бугунги кунда таълим жараёнининг самарадорлигини ошириш масаласи мамлакатимиз сиёсатининг устивор йўналишларидан бирига айланди. Маълумки, ҳар қандай жараёнининг сифат даражаси белгиланган мақсадларнинг амалга ошиши билан, яъни ўқувчиларнинг эгаллаган билим, кўникма, малакаси билан ўлчанади. Педагогикада ўқувчилар билим, кўникма ва малакаларини назорат қилиш ва баҳолаш масалалари педагогик квалиметрия ёки педагогик ўлчашлар деб аталувчи бўлимининг ўрганиш объекти саналади. Бу бўлимда таксономия деб аталувчи махсус йўналиш мавжуд бўлиб, тушунча ҳажмини синфларга ажратиш шу тушунчаниннг таксономияси сифатида тадқиқ этилади. Ижтимоий соҳада шахсий ва индивидуал хусусиятларни ўлчашнинг умумий масалалари билан квалиметрия шугулланиб, квалиметрия сифат хусусиятларини микдорий баҳолаш ҳақидаги фан сифатида ҳам талқин этилади. Айрим адабиётларда муаллифлар педагогик квалиметрия номини педагогик ўлчашлар билан бир маънода ишлатадилар. Педагогик тестологиянинг асосий тушунчалари ўлчаш, шкала, норма, тест, балл, баҳо, рейтинг топшириқларининг шакли ва мазмуни, тестларнинг турлари ва хусусиятлари ҳисобланса, квалиметриянинг асосини ишончлилик, яроқлилик, фарқловчи ажратувчилик кучи ҳамда математик статистиканиннг асосий тушунчаларини ўз ичига олади. Қуйида энг асосий тушунчаларнинг таърифларини келтирамиз:

1. Педагогик тест - деб ўқувчиларнинг ўзлаштириш даражасини ўлчаш ва объектив баҳолаш мақсадида тузилган, аниқ мазмунли, махсус шаклдаги, қийинлашиб боровчи топшириқлар тизимига айтилади.
2. Ўлчов асбоби деганда - ўлчанувчи хусусиятлар билан махсус белгилар(ёки сонлар) ўртасидаги мутаносибликни ўрнатувчи (ёки аниқловчи) воситалар тушунилади.
3. Педагогик меъёр - билим, кўникма, малака қобилият ҳамда бошқа хусусиятларнинг оммабоп ўртача даражасини кўрсатувчи махсус белги ёки шартга мос микдорининг сон қиймати. Одатда меъёр сифатида қийматининг ўрта арифметиги олинади.

Норма қуйидаги талабларга жавоб бериши керак:

А) табақалашганлик хоссасига эга бўлиши керак, масалан, турли дастурлар, ҳар хил шароитларда ишловчи ўқув юртлари ҳар хил нормалар бўйича таҳлил этилиб, таққосланиши керак;

Б) репрезентативлик хоссаси, яъни таққосланувчи объектларнинг турли тоифаларидан вакиллар иштирокида норма ишлаб чиқилган бўлиши керак;

В) мослашувчанлик хоссаси, яъни норма шароитга, вақтга, савияга ва турли ислоҳларга боғлиқ бўлиши керак;

Амалиётда фойдаланиш мақсадига қараб қуйидаги 3 хил норма ишлатилади: а) ёш бўйича норма; б) синф бўйича норма; в)процентли норма.

4.Шкала ўлчов асбоби ёрдамида аниқланган белги (ёки сон)ларнинг таққослаш учун қулай бўлган тартиблаштирилган махсус шакли(ёки ёзуви). Шкала ўлчов “асбоб”ининг “ўлчов”чи қисми бўлиб, ўлчанувчи хусусиятларининг ташқи белгиларини баҳолайди. Шкалалар шакл жиҳатидан сўзли, сонли ва графикли бўлади. Норма каби шкала ҳам қуйидаги учта шартни қаноатлантириши керак: яроқлилик(валидлик) тўлиқлик ва сезгирлик (ажратувчанлик). Педагогик ўлчашнинг асосий масалалари қуйидагилардан иборатдир: Нимани ўлчаш керак? Нима билан ўлчаш керак? Ўлчаш натижасини қандай қилиб баҳолаш керак? Ўлчов бирлиги қандай аниқланади?

Бу масалаларни конкрет ҳолда ҳал қилиш учун ўлчаниши зарур бўлганхусусият (объект), ўлчов асбоби(тарози) ва ўлчаш натижаларини таққослаб баҳолайдиган шкалалар (эталон) ва норма аниқланган бўлиши керак. “Тарози” вазифасини ўтовчи дидактик тестларни тузишгача бажариладиган ишлар қуйидагилардан иборатдир.

1. Мақсадни аниқлаш.
2. Танланган мавзу, боб, бўлим, фан бўйича давлат стандартига мос ишчи дастурнинг бўлишлиги.
3. Ишчи дастур ва дарслик асосида ўқув элементларини тузиш.
4. Мавзу бўйича тушунчаларнинг шакли ва мазмунини (ҳажм ва хоссаларини) аниқлаш .

5. Ўқув элементлари муҳимлиги, қийинлиги, мураккаблиги, осонлиги бўйича гуруҳларга ажратилган бўлиши

6. Танланган мавзу бўйича ўқувчилар йўл кўядиган кўп учрайдиган хатоларни аниқлаш

7. Соҳа, фан, мавзуга мос келувчи энг оптимал тест шаклини аниқлаш;

8. Танланган соҳага тегишли бўлган барча тушунчаларни тестга киритишга эришиш, яъни тестнинг мавзунини (соҳани) қамраб олиши.

Бу ишларни бажаришда экспертлар методи, графиклардан ва фактор таҳлили усулидан фойдаланиш мумкин. Шу талаблар асосида тузилиб, стандартлаштирилган тестлардан ўлчов асбоби (тарози) сифатида фойдаланиш мумкин.

Шунингдек, педагогик квалиметрияда ўқитувчи фаолиятининг сифат ва самардорлигига эришувида куйидаги масалаларга жиддий эътибор бериш талаб этилади:

1. Ўқитувчининг касбий компетентлигини ривожлантириш.

2. Ахборот ва педагогик технологиялардан самарали фойдаланиш.

3. Ўқув жараёнида изчиллик, илмийлик, ғоявийлик принципларини амалга ошириш.

4. Инновацион услуб ва коммуникатив воситаларни қўллай олиш даражасининг юқорилиги.

5. Назарий ва амалий фаолият бирлигига эришиш.

Юқоридаги вазифаларни амалга оширишда кадрлар сифати масаласи муҳим жараён саналади. Бунда ўқитувчиларнинг касбий фазилатлари чуқур билимга эгаллиги ва методик фаолиятда унга асосланганлиги таълим жараёнини ривожлантиришга, инновацион ёндашувга ва ниҳоят сифат ва самардорликка жиддий таъсир этувчи омиллардан биридир.

*Наргиза Қучқорова
(Фергана, Ўзбекистан)*

ЎҚУВЧИЛАРНИНГ САВОДИНИ ЧИҚАРИШДА “АЛИФБЕ” ДАРСЛИГИНИНГ НАЗАРИЙ ВА АМАЛИЙ АҲАМИЯТИ

Савод ўргатиш келажак авлод ҳаётида муҳим аҳамиятга эга жараён дир. Ўқувчиларнинг саводи асосан “Алифбе” дарслиги асосида амалга оширилади. Мактабда ўқиш ва ёзиш «Алифбе» га асосланган ҳолда 2-сентябрдан 1- январгача давом этади . Бу даврда ўқиш ва ёзув ўргатилади. Сўнгра ўқиш ва ёзиш кўникмаси такомиллаштирилади. Ана шундай муҳим жараён учун “Алифбе” дарслиги асос бўлади. Шундай экан “Алифбе” дарслигини тузилишидаги изчиллик, илмийлик, тизимлилик каби таълим принципларига риоя қилиниши педагогик жиҳатларни аниқлаб берса, дарсликнинг ёш авлод хотираси, идроки, тафаккури ва ҳаёл, орзу-истакларига таъсирини психологик манбаалар изохлаб беради. Демак, “Алифбе” дарслигини мукамаллиги ҳам ўқувчи, ҳам ўқитувчи учун муҳим аҳамиятга эгадир. Зеро бежизга юртбошимиз: “Таълим-тарбия — онг маҳсули, лекин, айна вақтда онг даражаси ва унинг ривожини ҳам белгилайдиган омилдир. Бинобарин, таълим- тарбия тизимини ўзгартирмасдан туриб, онгни ўзгартириб бўлмайди, онгни, тафаккурни ўзгартирмасдан туриб эса биз кўзлаган олий мақсад-озод ва обод жамиятни барпо этиб бўлмайди”²⁸- деб таъкидламаганлар.

Бугунги ёш авлод “Алифбе” дарслиги асосида товуш ва ҳарфнинг фарқини ўрганиб боради. Товушни ҳарфга, ҳарфни товушга айлантириш ақлий фаолият орқали амалга оширилади, ўқитишнинг бу усули таҳлил-таркиб товуш методи дейилади. Таҳлил - таркиб товуш методи деганда нутқдан гапни, гапдан сўзни, сўздан бўгинни, бўгиндан сўз, сўздан гап, гапдан нутқ англашилади. Бу метод С.П. Редазубов томонидан мукамал ишланган ва ўзбек олимларидан К. Абдуллаева, К.Қосимова, Й. Абдуллаевалар томонидан ёритилган.

“Алифбе” дарслигида маълум бир товуш-ҳарфни ўргатишда ана шу метод асос қилиб олинган. Бу дарсликнинг назарий маълумотларга таянган ҳолда амалий ишга йуналтирганини исботидир. “Алифбе” дарслиги асосида товуш –ҳарфларни ўргатиш усулларини, босқичларини белгилаш ва ўқитувчи фаолиятини самарали натижага олиб келувчи, ўқувчи ақлий фаолиятини энгиллаштирувчи усулларни, воситаларни аниқлаш бугунги куннинг муҳим вазифаларидандир. Шундай экан, ҳар бир бўлажак бошлангич синф ўқитувчиси, бошлангич синф ўқитувчилари, ота-оналар “Алифбе” дарслигини дастлаб ўзлари ўрганиб, таҳлил қилиб, сўнгра ёш авлодга энг самарали усул, восита ва терхнологиялар асосида таълим беришлари керак.

“Алифбе” дарслиги барча миллатларда мавжуд бўлиб, турлича номланади. Масалан, русларда “Буквар”, киргизларда “Алиппе” каби. Графикадаги ҳарф-товушлар сони, мураккаблик жиҳатларига қараб дарсликларда соатлар белгиланади. Масалан, рус тилида 33 та ҳарф борлиги учун 1,2,3-чорак давомида “Буквар”, ўзбек тили алфавитида 29 та ҳарф борлиги учун 2 чорак давомида “Алифбе” дарслиги ўрганилади. Бундан кўриниб турибдики, бола савод ўргатиш жараёнида асосан “ Алифбе” билан ишлайди, шундай экан бу дарслик бола ҳаётида ниҳоятда аҳамиятлидир. Бугунги кунда яратилаётган “Алифбе” дарслиги қай даражада талабга жавоб беради. Дастлаб “ Алифбе” дарслигининг сифатига тўхталиб ўтсак, бу дарслик ниҳоятда сифатли коғоздан

²⁸Karimov I.A Kuch bilim va tafakkurda. T.: 2002 69-bet

тайёрланади, чунки бунда болаларнинг ёш даврлари психологияси ҳам ҳисобга олинади. Бундаги расмларнинг сифатига ҳам алоҳида аҳамият берилган бўлиб, ўқувчиларнинг қизиқишини ошириш ҳисобга олинган.

Дарсликда 20 дан ортиқ жумбоқли кроссвордлар берилган. Жумбоқли топшириқларни ечишда ўқитувчи ўқувчилар жамоасининг имкониятларини ҳисобга олиши баъзи топшириқларни ечишга болаларни олдиндан тайёрлаши, яъни жумбоқли топшириқни катталаштирилган нусхасини кўрсатиб, ундаги баъзи ўринларни изоҳлаши мақсадга мувофиқдир. Масалан, дарсликнинг 12-13-бетларидаги жумбоқли топшириқ.

„Она –бола иш устида,“ Она ана нина”.

Дарсликка бу хилдаги жумбоқли топшириқларнинг киритилиши ўқувчиларда мустикал фикрлашни ривожлантиришда топқирликка ва билимдонликка ундашда катта аҳамиятга эга. Дарсликнинг 17,33-бетларида “Т” ва “Й” товуш ва ҳарфларини ўрганишда мустаҳкамлаш дарслари учун тавсия қилинган „Беркинмачок” ўйинида ҳарфларни топ ребусининг катталаштирилган нусхасини тайёрлаб, нусха асосида ҳарфларни топтириш, ребусда берилган ҳарфлардан сўзларни туздирини мақсадга мувофиқдир. Алифбе даври учун ҳар бир товушга илова сифатида сўзларнинг бўгинлаб беришидан мақсад, аввало, ўқитувчининг кўмагида ўқувчининг орфографик саводхонлигини таъминлашга тўғри ўқиш ва тўғри ёзиш кўникмаларини таркиб топтиришга қолаверса, ўқувчининг лугат бойлигини сўз захирасини оширишга қаратилган.

Савод ўргатиш жараёнида “Алифбе” дарслигининг назарий ва амалий аҳамиятини кўплаб адабиёт ва интернет тизимидаги маълумотлардан ўрганиш, “Алифбе” дарслигидаги унли, ундош товуш –ҳарфларни ўргатишнинг амалий ҳолатини аниқлаш қуйидаги якуний хулосаларни чиқаришга имкон берди:

-Ҳар бир бошлангич синф ўқитувчиси ўқув йили бошланишидан олдин “Алифбе” дарслиги билан танишиб, савод ўргатиш жараёнидаги янгилик, ўзгаришлардан хабардор бўлиши керак.

-Жадидлардан С. Саидазизов, М.Бехбудий ва А.Авлонийлар халқни саводини чиқаришга мослаб дарсликлар яратишган.

- Биринчи марта товуш методи асосида тошкентлик Саидрасул Саидазизов 1902 йилда "Устоиди аввал" ни яратди. "Устоиди аввал" нашр қилингандан кейин ўзбекча хат- савод ўргатишда янги давр бошланди. Товуш методи савод ўргатишнинг эски усулидан тамомила фарқ қилиб, ўқитишни осонлаштирди, таълимни бола тушунадиган, англайдиган таълимга, фаол таълимга айлантди. "Устоиди аввал" 3 бўлимдан иборат: 1-бўлим, ҳозирги атама билан атаганимизда, алифбе давридир.

Муаллиф бу бўлимда араб алфавитидаги ҳарфларни алфавит тартибида эмас, балки ҳарф орқали ифодаланган товушнинг талаффузи осон-қийинлигини ҳарфларнинг ёзилиши содда ёки мураккаблигини эътиборга олган. Муаллиф ҳар бир ҳарфнинг ёзувда бир неча хил шаклда келиши хат-савод ўргатишни қийинлаштиришини ҳисобга олган; алифбе даврининг бошида деярли ҳар доим бир хил шаклда қўлланиладиган ҳарфларни берган. Шаклий ёзилиш ўрнига қараб турлича бўладиган ҳарфларнинг сўз бошида, сўз ўртасида, сўз охирида ва алоҳида ёзилиш шаклини бериб, уларга мос мисоллар келтирилган.

- “Алифбе” дарслигида жами-29 та ҳарф, 30 та товуш ҳақида маълумотлар берилган бўлиб, товуш -ҳарфлар куйидаги тартибда берилган:

О, н, а, и, м, т, л, б, к, р, ў, д, у, й, е, г, нг, с, х, ш, п, қ, ч, ж, г, з, в, х, ф, ь (тутук белгиси).

Дарсликда унлилар куйидаги тартибда: о, а, и, ў, у, е;

Ундошлар: н, м, т, л, б, к, р, д, й, г, нг, с, х, ш, п, қ, ч, ж, г, з, в, х, ф.

Сонор товушлар-н, м, кабилар билан бўгин хосил қилиш болаларга енгилроқлиги ҳисобга олинган.

-“Алифбе” дарслигидаги ҳарфлар “ товуш –ҳарф” деб номланиши керак, чунки 40-45 дақиқада дастлаб товуш сўнгра ҳарф ҳақида маълумот берилади.

- Савод ўргатишда анализ-синтез бир-биридан ажратилмайди, чунки анализ ўқиш жараёнини эгаллаш учун замин яратади, синтез эса кўпроқ ўқиш малакасини шакллантиради.

-“Алифбе” дарслиги орқали ўқувчиларга она тилининг фонетика, орфография, лексикология, орфоэпия каби бўлимларига доир илк тушунчалар ўргатилади.

-Дарслик асосида болаларда тарбиянинг барча турлари: маънавий-ахлоқий, эстетик, экологик ва иқтисодий кабилар ривожлантирилади.

-Ҳар бир бошлангич синф ўқитувчиси педагогика –психология ва хусусий методикаларга доир билимларини такомиллаштириб бориши керак. Чунки давр талабига мос янгиликлардан, илмий-методик тавсиялардан беҳабар қолмаслиги лозим.

-“Алифбе” дарслиги савод чиқарувчи жажжи ўқувчиларимиз учун энг яхши дўст ва энг яхши устоздир!

ФЙДАЛАНИЛГАН АДАБИЁТЛАР

- 1 Каримов И.А. Юксак маънавият енгилмас куч. “Маънавият”. – Тошкент, 2008.
- 2 Бошлангич таълим бўйича янги тахрирдаги Давлат таълим стандарти. – Т., “Бошлангич таълим”, 2014. – 5- сони.
- 3 Гаффорова Т., Гуломова Х, Эштурдиева М. "1-синфда савод дарслари". – Тошкент, 2008.
- 4 Қосимова К., Матжонов С., Гуломова Х., Сариев Ш. Бошлангич синфларда она тили ўқитиш методикаси. – Т., ТДПУ, 2008.
- 5 Қосимова.К. Фузаилов.С. “Она тили” 2-синф дарслиги.”Чўлпон”. – Тошкент, 2014.

6 Сафарова Р, Иноятова М, Шокирова М, Шермаматова Л "Алифбе" 1-синф учун дарслик. – Тошкент: "Маънавият", 2014.

7 www.педагог/уз.

8 w.w.w.зиё.нет

*Іван Кушнір
(Мукачево, Україна)*

ІНФОРМАЦІЙНІ ТЕХНОЛОГІЇ ЯК УМОВА РОЗВИТКУ МАРКЕТИНГОВОЇ КОМПЕТЕНТНОСТІ КЕРІВНИКА ВНЗ І-ІІ РІВНІВ АКРЕДИТАЦІЇ В СИСТЕМІ ПІСЛЯДИПЛОМНОЇ ОСВІТИ

Постановка проблеми. Актуальність теми дослідження зумовлена сучасними тенденціями розвитку системи освіти. В умовах глобалізації освітні реформи спрямовані на те, щоб система освіти відповідала вимогам сучасного соціуму. Сучасний освітній заклад як складна соціально-педагогічна система є елементом більш складної системи-суспільства. Саме тому вона швидко реагує на зміни, що відбуваються на кожному етапі суспільного розвитку. В таких умовах особливого значення набувають проблеми підготовки кваліфікованих фахівців, здатних працювати в умовах розвитку інформатизації, всезростаючими потоками інформації і керування ними. Визначальними є проблеми, пов'язані зі збором, збереженням, пошуком, переробкою, перетворенням, поширенням і використанням інформації.

Мета: обґрунтування необхідності застосування сучасних інформаційних технологій як умови розвитку маркетингової компетентності в системі післядипломної освіти.

Результати дослідження проблеми. ХХІ століття – це століття панування інформаційних технологій. Лише сучасні інформаційні технології дозволяють практично миттєво підключатися до будь-яких електронних масивів, одержувати всю необхідну інформацію і використовувати її для аналізу, прогнозування, прийняття управлінських рішень в системі освіти.

Процеси розвитку інформаційного суспільства в Україні набувають пріоритетного значення [6]: характерною ознакою сучасної української освіти стає інноваційність, відкритість новому [5]. Педагогічні працівники орієнтуються не просто на здобуття сукупності знань-умінь, а на розвиток особистої, соціальної та професійної компетентності, тобто здатності самостійно знаходити, аналізувати й ефективно використовувати інформацію, продуктивно жити і працювати у світі, що швидко змінюється. Навчальний процес у системі післядипломної педагогічної освіти перетворюється на діалогічну взаємодію всіх суб'єктів освітньої діяльності (керівників, викладачів, методистів, слухачів), що допомагає кожному сформувати траєкторію свого розвитку, чітко усвідомити, як збільшити свій внесок у підвищення якості освітніх послуг [7].

На сьогоднішній день є багато інформаційних технологій навчання, що забезпечують самостійну роботу тих, хто навчається, урахувавши значні обсяги інформації, необхідність її обробки і передачі потребує інтеграції педагогічних технологій з інформаційно-комунікативними технологіями, використанням Інтернет. Урахувавши той факт, що підвищення кваліфікації вимагає від педагогічних працівників нових знань, високого рівня спілкування; заслуговує на увагу інтеграція методу проектів з використанням Інтернет і рольових ігор. Такий вид проектів називають Веб-квестом.

Веб-квест (Webquest) у педагогіці – проблемне завдання з елементами рольової гри, для виконання якої використовуються інформаційні ресурси Інтернет.

Веб-квести – організовані засоби Веб-технологій у середовищі WWW [1]. За своєю організацією є досить складними; вони спрямовані на розвиток у студентів навичок аналітичного і творчого мислення; викладач має володіти високим рівнем предметної, методичної та інформаційно-комунікативної компетентності. Під квестом (англ. Quest – подорож, мандрівка) розуміють комп'ютерну гру, в якій гравець має добитися певної мети, використовуючи власні знання і досвід, а також спілкуючись з учасниками квеста.

За своєю суттю, основою Веб-квестів є проектна методика, що орієнтована на самостійну діяльність студентів – індивідуальну, парну, групову, котра здійснюється за певний проміжок часу. Цей метод органічно поєднується з груповим підходом до навчання (cooperative learning). Завдання на переказ є самими примітивними і становлять найбільш простий приклад використання Інтернет як джерела інформації та вважається Веб-квестом за умови:

– формат і форма доповідей відрізняється від оригіналів матеріалів, матеріал тексту не є простим копіюванням тексту з Інтернет у текстовий редактор;

– ті, хто навчається, вільні у виборі того, про що розповідають і яким чином організують знайдену інформацію;

– використовуються навички збирання, систематизації та обробки інформації.

Сутність компіляційного завдання полягає в тому, що слухачі мають взяти інформацію з різних джерел і привести її до єдиного формату. Підсумкова компіляція може бути опублікована в Інтернет або представлена у вигляді нецифрового продукту, наприклад, у вигляді книги.

Інтерактивна методика Веб-квестів навчає знаходити необхідну інформацію, піддавати її аналізу, систематизувати і вирішувати поставлені задачі. Її використання є нескладним, не потребує завантаження

додаткових програм або одержання специфічних технічних знань та навичок – необхідним є лише комп'ютер з доступом до мережі Інтернет [8].

Немає сумніву, що одержаний досвід принесе свої плоди в подальшій управлінській діяльності керівника вищого навчального закладу I-II рівнів акредитації і сприятиме розвитку таких компетенцій:

- використання інформаційно комунікаційних технологій для розв'язання професійних задач (у тому числі для пошуку необхідної інформації, оформлення результатів роботи у вигляді комп'ютерної презентації, Веб-квесту, флеш-роликів, баз даних та ін.);

- самостійне навчання та самореалізація;

- робота в команді (планування, розподіл функцій, взаємодопомога, взаємоконтроль);

- уміння знаходити різні способи розв'язання проблемної ситуації;

- визначення найбільш раціонального варіанту, обґрунтування свого вибору;

- навички публічного виступу (обов'язкове проведення попередніх захистів, захистів проектів з виступом авторів, з питаннями, дискусіями).

Робота з Веб-квестами, також як і з проектами, підсилює мотивацію навчання, сприяє розвитку критичного мислення, формує вміння та навички здійснення порівняння, аналізу помилок, перспектив, класифікації, знаходження шляхів розв'язку проблеми та завдання в цілому.

В основі сучасних інформаційних технологій навчання лежить поняття гіпертексту. Термін «гіпертекст» означає «інформаційний масив, на якому задані й автоматично підтримуються асоціативні й знакові зв'язки між виділеними елементами, поняттями або розділами» [8].

Інформація, при використанні комп'ютерних засобів, представляється у формі посилань. У тексті підсвічуванням виділяються певні слова, які при бажанні можна «розкрити» і одержати додаткову інформацію. Відносини й зв'язки понять одне з одним утворюють так звану семантичну мережу, що описує структуру й зміст певного фрагмента знань. Але це не тільки текст. Документи можуть містити ілюстрації, анімацію, аудіо- й відеофрагменти.

У порівнянні з лекцією або семінаром, інформаційні технології більше демократичні. Вони дозволяють індивідуалізувати навчання й управляти процесом засвоєння знань [2, с. 95]. Можна підібрати індивідуальний темп навчання із урахуванням підготовки, специфіки сприйняття, потреб кожного слухача. Той, хто навчається, має можливість повернутися до будь-якого місця тексту, програти заново ситуацію, переглянути результати тестів і проаналізувати їх.

У рамках інформаційно-технологічного забезпечення технологія навчання розглядається не тільки як процес або результат його проектування (опис, модель), але і як специфічні засоби, своєрідний «інструмент» у руках педагога, що дозволяє йому організувати навчальний процес на технологічному рівні [4].

Все це свідчить про те, що комп'ютерні технології й, насамперед, Інтернет, – не просто технічні засоби навчання, а якісно нова технологія. Комп'ютерні технології є засобами, що дозволяють істотно розширити творчий потенціал, підвищити продуктивність діяльності й вийти за рамки традиційної моделі вивчення програмного матеріалу. Здобується вміння вчитися самому, відбувається осмислення знань у новому ракурсі, з'являється нове бачення відомих фактів і явищ. Так, для того щоб знайти необхідний матеріал в Інтернеті, необхідно осмислити поняття й визначити предметну область, без чого неможливо грамотно скласти запит на пошук інформації [3].

Висновок. Таким чином, у цьому випадку інформаційні технології навчання є стрижнем, навколо якого формується необхідне інформаційне середовище, що сприяє активній педагогічній взаємодії викладача і слухача. Тобто, застосування інформаційних технологій позитивно впливає на формування маркетингової діяльності й сприяє розвитку маркетингової компетентності керівників вищих навчальних закладів I-II рівнів акредитації.

ДЖЕРЕЛА ТА ЛІТЕРАТУРА

1. Биков В. Ю. Моніторинг рівня навчальних досягнень з використанням інтернет-технологій / В. Ю. Биков, Ю. М. Богачков, Ю. О. Жук ; АПН України, Ін-т інформ. технологій і засобів навчання. – К. : Пед. думка, 2008. – 128 с.

2. Брановський Ю. С. Введение в педагогическую информатику : [учебное пособие для студентов] / Ю.С.Брановский. – Ставрополь : СГПУ, 1995. – 206 с.

3. Гораш К. В. Теоретичне обґрунтування системи інформаційного забезпечення впровадження освітніх інновацій у підвищення кваліфікації педагогічних працівників [Електронний ресурс] / Катерина Вікторівна Гораш // Теорія та методика управління освітою : [електронне наукове фахове видання : Університет менеджменту освіти]. – Вип. 3. – 2010 р. – Режим доступу : <http://www.tme.umo.edu.ua/docs/3/Horash.pdf>

4. Информатика и культура: Сб. науч. трудов. / Отв. ред. И.С. Ладенко. – Новосибирск: Наука, 1990. – 231 с.

5. Положення про порядок здійснення інноваційної освітньої діяльності : наказ МОНУ від 07 листопада 2010 № 522 [Електронний ресурс]. – Режим доступу : <http://osvita.irpin.com/viddil/v5/d109.htm>.

6. Про основні засади розвитку інформаційного суспільства в Україні на 2007–2015 роки : Закон України від 07 січня 2007 № 537–V // Відомості ВР України. – 2007. – №12. – 102 с.

7. Раймерз Ф. Компетентний діалог : використання досліджень для формування світової освітньої

політики / Фернандо Раймес, Н. Мак-Гінн. – Львів : Літопис, 2004. – 219 с.

8. Співаковський О. В. Про вплив інформаційних технологій на технології освіти / Олександр Володимирович Співаковський // Комп'ютерно-орієнтовані системи навчання : [зб.наук.праць]. – К. : НПУ ім. М.П. Драгоманова. – 2001. – Випуск 4. – С. 3–11.

*Yarkinoy Madaminova
(Urgench, O'zbekiston)*

O'QUVCHILARNING LARING MA'NAVY RIVOJLANISHIDA AXLOQIY VA MEHNAT TARBIYASINING O'RNI

Xar qanday millatning taraqqiyoti jamiyatdagi yoshlar qatlamining milliy g'oya va qadriyatlarga munisabati, uning yoshlar ongiga qanday ta'sir etayotganligiga xamda amaliy faoliyatlariga qanday tarzda tayanishlariga bog'liq. Yoshlar respublikamiz axolisining yarmini tashkil qiladi. O'zbekistonning kelajagi ko'p jihatdan barkamol, salohiyatli avlodni tarbiyalashga bog'liq.

Shiddat bilan rivojlanib borayotgan davrimizning eng dolzarb vazifalaridan biri davlatimiz va jamiyatimiz uchun xizmat qiladigan yetuk, sog'lom, har tomonlama rivojlangan bolalarni tarbiyalashdan iboratdir.

Ma'lumki, mustaqillikning dastlabki yillaridanoq sog'lom avlod tarbiyasi ustuvor yo'nalish deb belgilandi. Sog'lom avlodni tarbiyalashda bu yuksak umuminsoniy qadriyatlarga asoslangan, ma'naviy boy, axloqan yetuk, intellektual rivojlangan, yuqori bilimli, jismonan baquvvat, har tomonlama rivojlangan shaxsni shakllantirishga yo'naltirilgan keng ko'lamlı chora-tadbirlarni amalga oshirish asosiy vazifalardan hisoblanadi.

Ana shunday mas'uliyatli vazifalarni amalga oshirish uchun pedagog xodimlarining o'zbek xalqining ta'lim-tarbiyaga oid tarixiy tajribasini hayotga tatbiq etishga mas'uldirlar.

Demak, biz ajdodlarimiz ma'naviy moddiy merosiga vorislik nuqtai nazaridan yondoshib, yosh avlodni to'g'ri tarbiyalashga erishmog'imiz lozim.

Ajdodlarimiz meroslaridan Yusuf Xos Hojibning «Qutadg'u bilik», Qaykovusning «Qobusnoma», Ahmad Yugnakiyning «Bahoritsion», A.Navoiyning «Mahbub –ul-qulub», Devoniyning «Axloqi Jaloliiy», Husayn Voiz Koshifiyning «Futuvvatnomai Sultoniy» kabi betakror, nodir asarlaridan foydalanish joizdir, deb hisoblaymiz.

Bobokalonlarimiz bolani har tomonlama uyg'un rivojlantirishga katta e'tibor qaratishgan. Shu bois respublikamizda sog'lom avlodni tarbiyalash maqsadida bola tarbiyasini davlat siyosati darajasiga ko'tarish va unga vatanparvar, mehr-muhabbatli, insonparvar qilib tarbiyalashni maktabgacha yoshidayoq, boshlash va uni to'xtovsiz davom ettirish maktab, oila, mahalla jamoat tashkilotlari e'tiboridan chetga qolmasligi ta'kidlanmoqda. Axloqiy tarbiyaning mazmuni: yaxlit odobli shaxsni shakllantirishga qaratilgan.

Odamiylk, mehribonlik, hamkorlik ittifoq hayrixohlik, mehnatda tashvishlarda atrofda dunyo go'zalligi haqida g'amxo'rlik qilish hayajonlanish jarayonida vujudga keladi. Axloqiy odatlar axloqiy e'tiqodlar his –tuyg'ular bilan bir qatorda hulq -atvorning ichki reguliyatorlari tizimiga kiradi.

Bola axloq tarbiyasining asosiy ko'rsatkichi so'z emas, balki uning xulq -atvori va hatti-harakatidir. To'g'ri odatlarni tarbiyalash axloqiy ongni shakllantirishga qaraganda ancha murakkab jarayon hisoblanadi. Axloqiy odat alohida nazorat ostidagina emas, balki muayyan hatti-harakat doimiy talab tufayli faoliyat ko'rsatish qobilyati va ko'nikmasidir. Axloqiy odatlarni shakllantirish uchun bolalar tomonidan xilma-hil axloqiy munosabatlar tizimi har doimo amalga oshishi lozim.

Bola axloqiy bilimlarini ma'naviy tasvirlar va tushunchalar tarzda o'rganadi va bilimlar axloqiy qarashlar va e'tiqodlarni shakllantirish uchun asos sifatida namoyon bo'ladi.

Boshqa odamlar bilan hamkorlik qila olish odamlarga hayrixohlik bildirish inson huquqlari erki, qadr-qimmatini tan olish hurmat qilish insonparvarlikka xos bo'lgan xuslatlar hisoblanadi. Axloqiy tarbiyani mehnat tarbiyasiz tasavvur eta olmaymiz.

O'quvchilarni mehnatga tayyorlash ham o'z navbatida ma'naviy dunyoqarashlarining kengayishiga sabab bo'ladi. Maktab ta'limining hozirgi bosqichida o'quvchilarni mehnatga tayyorlash, o'sib kelayotgan avlodning ta'lim va tarbiyasidagi eng zarur vazifalaridan biri hisoblanadi, chunki mehnat har qanday rivojlanish va taraqqiyot jarayonining asosidir.

O'quvchilarni mehnatga tayyorlash ularning qiziqishlari, moyilliklari va imkoniyatlariga asoslangan mehnati hisoblanadi. Shu munosabat bilan mehnat ta'limi jarayoni o'quvchilarda ushbu yosh uchun bilim, mehnat, ahloqiy, estetik, iqtisodiy-ekologik va aqliy imkoniyatlarni aniq mehnat jarayonlarida rivojlantirishga qaratilgan. Natijada ularni mehnatga tayyorlashni keyingi sinflarda davom ettirilishi uchun zarur aloqadorlik hosil qilinadi.

Mehnatning, nafaqat bola tarbiyasida, balki har qanday odamning komil inson bo'lib yetishishida ahamiyati naqadar ulkan ekanligi hammamizga ma'lum.

Umumta'lim maktablarida o'tkaziladigan mehnat ta'limining maqsadi – “o'quvchilarning barkamol shaxs bo'lib shakllanishlari uchun ularga mehnat jarayonlari, kasblar asoslarini (texnologiyasini) o'rgatish, ularni kasb tanlash bilan uyg'unlashtirish orqali ularning kasbgacha tayyorgarligiga zamin yaratishdan iborat”dir. Mehnat ta'limining tarbiyaviy maqsadi ham kattadir, ya'ni “o'quvchilarning mehnat ko'nikmalarini egallashlari jarayonida mehnat va kasbga

munosabatlarida yuqori axloqiy sifatlarni, mehnatsevarlik, vatanparvarlik, insonparvarlik va tadbirkorlikni shakllantirish” lozim.

Mehnat ta’limining hozirgi davrdagi, qolaversa mehnat ta’limi o’qituvchilarining vazifalari ham, bu vazifalarning talab darajasida bajarilishiga ham yosh avlodning barkamol inson bo’lib yetishishlarida muhim o’rin tutadi.

O’qituvchi mehnat ta’limi mashg’ulotlari jarayonida o’quvchilarga aqliy, jismoniy, axloqiy, ma’naviy, badiiy-estetik tarbiya va ta’lim berish orqali ularning barkamol shaxslar bo’lib yetishishlariga yordam berishi darkor.

Mehnat ta’limi “Inson va jamiyat” sohasiga kiradi. Bu sohaga jami beshta fan mavjud. Davlat ta’lim standarti beshta fan bo’yicha umumiy qilib, bir bo’limda keltirilgan. Bular orasidan mehnat ta’limi bo’yicha qo’yilgan talablarni aniqlab olish zarur.

Mehnat ta’limi jarayonida bolalar asosan ishlab chiqarish texnologiya chiqindilari (qog’oz, karton, sim, yog’och, gazmol va boshqalar) bilan: tabiiy va sun’iy xom-ashyolar (maxsus loy, yog’och va plastmassalar, plastilin, elim va boshqalar) bilan, keng iste’mol mollari va xalq hunarmandchiligi mahsulotlari, tayyorlash uchun mahalliy xom-ashyolar bilan elektr, radiotexnika to’plamlari va hokozolar bilan ishlashga o’rganadilar.

Bularning hammasi o’quvchilarga qo’l asboblari bilan, mexanik asboblar va dastgohlar bilan ishlash, har xil xom ashyolardan foydalanishning ma’lum tajribasini to’plashga imkon beradi, bu esa mehnatning qadri va ma’nosini tushunishga, mehnat kishilariga hurmatda bo’lishga, mehnatning va kasbning u yoki bu turiga qiziqishlarini shakllantirishga yordam beradi.

Mehnat ta’limi va kasbga tayyorlash vazifalari umumta’lim maktabda butun ta’lim tarbiya sistemasi va barcha o’quv predmetlari yordamida hal etiladi. Bu o’rinda mehnat darslari etakchi rol’ o’ynaydi.

Maktabdagi mehnat ta’limning asosiy vazifalari mehnatga ahloqiy va psixik tayyorlash, o’quvchilarni boshlang’ich poletexnik bilimlar bilan qurollantirish mehnatga amaliy tayyorlashdir. O’quvchilarni mehnatga ahloqiy tayyorlash deganda, ularning bu mehnat natijalariga hurmat bilan yondoshishlari nazarda tutiladi.

Mehnat darslarini, mashg’ulotlarini tashkil etishda o’quvxonasi, asbob-uskunalar, kerakli materiallar, jihozlar, ko’rgazmali vositalarning ahamiyati katta. Shuning uchun ota-onalar qo’mitasi, homiyar ko’magida ustaxona tashkil etish maqsadga muvofiq bo’lardi. Unda kerakli jihozlar, asboblarning bo’lishiga erishish lozim.

Shundan so’ng o’qituvchi ta’limdagi yangi-yangi usullardan, yangi pedagogik va axborot texnologiyasi unsurlaridan foydalanib, turli metodik adabiyotlar, milliy hunarmandchilik namunalari va boshqa vositalar ko’magida mehnat ta’limi mashg’ulotlarini tashkil etishi kerak bo’ladi. Ayniqsa, o’quvchilarning yordami, ya’ni dars davomida kerakli jihoz va asbob-uskunalarini uydan keltirish orqali olib borish ham maqsadga muvofiq bo’ladi. Mustaqil amaliy ishlarda mahalladagi mohir ustalar, chevarlar, oshpaz, cho’pon, bog’bon va boshqa kasb egalari ko’magidan, maslahatlaridan foydalanish ham yaxshi natija beradi. Mehnat tarbiyasi va axloqiy tarbiya ma’naviy tarbiyaning asosini tashkil qiladi.

Xulosa o’rnida shuni ta’kidlash joizki, bola shaxsini shakllantirishda axloqiy va ma’naviy ta’sir etish usullarini maqsadga muvofiq qo’llash muhim ahamiyat kasb etadi.

*Машхураҳон Махаммаджонова
(Фарғона, Ўзбекистон)*

ШАХСНИНГ РИВОЖЛАНИШИДА ИЛМУ МАЪРИФАТГА РАВБАТ ТАРБИЯСИ

Она ватанимиз Ўзбекистон диёрида мазкур 2016 йилнинг “Соғлом она ва бола йили” деб номланиши мамлакатимизда соғлом ва баркамол авлод генафонининг тараққий эттириш давлат аҳамиятига молик масалага айланганини кўрсатади. Бу эса бежиз эмас. Чунки илк болалик давридан бошлаб, одамда нимагадир қобилият нишонлари бўлади, нимагадир эса бўлмайди. Буни ота-она дарров илғаб олса, кейинчалик бола етук шахс бўлиб етишиши мумкин. Алишер Навоийдаги шеърятга бўлган қизиқиш илк болалик ёшидан илғаб олинган ва унга ҳар томонлама кўмак берилган. Натижада, Ҳазрат Навоий буюк шахс бўлиб етишди ва шеърят султони деган номни олди. Демак, қобилиятни тараққий эттириш зарур. Борди-ю, қобилиятнинг нишонаси бўлмаса, уни ривожлантириб бўлмайди. Масалан, скрипкачи бўлиш учун бир эмас, бир неча қобилиятга эга бўлиш лозим. Скрипкачи маромни сезиши, музикий ва кинестетик хотираси бўлиши, қўл бармоқлари майин ва аниқ ҳаракат қилмоғи лозим. Бунга яна музикий дид, хиссийлик ва кўпгина бошқа қобилиятлар қўшилади. Ана шу хусусиятлар бўлганда, санаб ўтилган барча қобилиятларни ўқиш ва машқ қилиш жараёнида ривожлантириш мумкин. Алишер Навоий 6 ёшидан шеърлар ёза бошлади ва Фаридиддин Атторнинг машхур йирик асари “Қуш тили”ни тўла ёд олган эди. Маълумотларга кўра “замонавий математика асосчиси” Гаус 3,5 ёшлигида отаси билан бозорга бориб, дадаси ҳисоб-китобда адашганини айтган. Машхур музикачи Моцартнинг музикавий имкониятлари 3 ёшидаёқ пайдо бўлган. Мўйқалам даҳолари Иля Репин, Валентин Серовлар ижодларини 4 ёшидаёқ бошлашган. Машхур композитор Сергей Прокофьев 5 ёшида биринчи музикий асарини ёзиб, 9 ёшида “Пахлавон” номли опера муаллифи бўлган²⁹.

Аргентиналик адиб, XX аср жаҳон адабиётининг энг моҳир ҳикоя устаси Хулио Кортасарнинг (1914-1984)

²⁹ Аҳмад Муҳаммад Турсун. Зукколар китоби. – Т.: “Мухаррир” нашриёти, 2010. – 64-65-б.

хам айнан тўрт ёшида ўз қобилиятини намоян этиб атрофдагиларини лол қолдирган.

Чунончи аллома Фатҳ Мусалий айтганидек: “Касалга обу таом берилмаса – ўлгани каби қалбга ҳам уч кун илм берилмаса, ўлади”. Алломанинг ушбу ҳикмати сўзларини ХХ асрнинг йирик тадқиқотчиларидан бири Рональд Котулук қуйидагича изоҳлаб берган: “Таълим миямизнинг озукасидир”. Муқаддас китобларда “Устозлар само ёритгичи каби ёғду сочаверадилар, эзгулик йўлини кўрсатувчилар юлдузларга ўхшаб мудом ва мангу чарақлаб тураверадилар” дейилади³⁰. Табиийки, агар устозлар мунтазам равишда изланишда бўлмасалар, ўзларининг билим заҳираларини тўлдириб бормасалар ўша ёғду сўниб боради.

Ер юзининг қайси бир мамлакатада қанча интеллектуал салоҳиятли кишилар, яъни даҳолар кўп бўлса, шу мамлакат атрофдагиларга нисбатан кўпроқ юксалиб боради. Тарих бунга гувоҳ. Масалан, IX-XII асрда диёримиздан етишиб чиққан алломаларнинг илмий салоҳияти туфайли мамлакат тараққий этди. Улар ўзларининг улкан хизматлари билан дунё тамаддунига муҳим ҳисса қўшган алломалар сифатида тарих саҳифаларидан жой олдилар. Шундай экан юртимиздан етишиб чиққан буюк мутафаккирларнинг ўрта асрлардаги дунё халқларининг илм-фан ривожигаги мавқеи ва улугликларини қандай тасаввур қилиш мумкин? Бу саволга жавоб беришдан олдин самарқандик тарихчи Комилхон Каттаевнинг Мовароуннахрлик алломалар тўғрисидаги баён этилган қуйидаги фикрларни келтириб ўтсак:

“Кейинги асрларда илму маданиятда энг ривожланган иқлим ҳисобланган Европа қитъаси илм аҳллари томонидан, хужжатли далиллар билан тан олинди, эътироф этишларига қараганда, Европа цивилизациясига, уйғониш даврига мусулмон-араб илму маданиятидек катта таъсир кўрсатган бошқа маданият бўлмаган. Ажабланарлиси ва фахрланарлиси шулким, араб тилида ижод этган машхур уламолар салоҳиятининг аксарияти юртдошларимиз бўлишган. Илму фан ривожланган ва “Олтин аср” деб номланган ўша даврнинг машхур алломалари бўлган Имом Бухорий ва Имом Мотуридий, Имом Бурҳониддин Марғиноний ва Абу Али ибн Сино, Форобий ва Хоразмий, Абу Райҳон Беруний ва Замахшарий ҳамда Аҳмад Яссавий ва Баҳоуддин Накшбанд, Мирзо Улуғбек ва Али Қушчи, Хожа Аҳрор Валий ва Махдуми Аъзам, Алишер Навоий ва Бобур Мирзолар ҳар бирлари алоҳида-алоҳида тармоқларда хизматлари туфайли шуҳрат чўққисига эришадилар ҳамда илм-фан ривожига беқиёс таъсир кўрсатдилар.

Мусулмон фан ва маданиятининг рамзи ва Пайғамбар(с.а.в.) ворислари ҳисобланмиш ушбу бузругворлар хизматларини назарда тутган. Европа олимлари қуйидагича эътироф этишган ва тан олишган. Европалик арабшунос профессор Седилат ўзининг “Араблар тарихи” китобида шундай деб ёзади: “Мусулмонлар ўрта асрларда илм, фан ва фалсафада ягона эдилар. Улар бу нарсаларни қадамлари қаерга етса, шу ерга тарқатдилар. Бу нарсалар улар орқали Европада ҳам тарқалди. Европанинг уйғониши ва тараққиётининг асосий сабабчилари ҳам мусулмонлардир”.

Социолог профессор Густав Лугон ўзининг “Араб цивилизацияси” деган китобида шундай дейди: “Форс, Рим ва бошқа халқларнинг Шарқда қила олмаган ишларини араблар тезда ва ҳеч бир мажбурлашсиз амалга оширдилар... Тарихда бундай зўр таъсирга эга бўлган араблардан бошқа ҳеч бир халқ йўқ”.

Профессор Либри эса бундай деган эди: “Агар тарих саҳнасида араб пайдо бўлмаганида, Европанинг уйғониши бир неча асрларга орқага сурилар эди. Арабларнинг таржималари Европа дорулфунунларида олти аср давомидида ягона ўқув қўлланма бўлиб келган”.

Европалик олимларнинг бу таърифларидан ортиқроқ эътироф бўлмаса керак. Дарҳақиқат, биз учун энг қимматлиси шулким, илм-фан ҳақидаги Европа олимларининг бундай фикрларида айнан биринчи навбатда Мовароуннахр олимлари назарда тутилаётганини бутун олам билиб турибди. Араб мусулмон илму фани, маданияти замирида ижод этган юртдошларимиз илму урфоннинг энг асосий соҳаларида энг биринчи қадам қўйган олимлар эдилар. Шунинг учун ҳам, ҳозирги араб юртларидаги илм аҳли буюк юртдошларимиз хотиротлари олдида ҳамшиша бошлари таъзимдадир³¹.

Маълумки, инсонларнинг буюклиги уларнинг бўйинлари баландлиги билан ўлчанмаганидай, халқнинг буюклиги ҳам унинг сони билан ўлчанмайди. Бунда ўлчам сифатида унинг ақлий камолоти ва маънавий савияси хизмат қилади.

ФЙДАЛАНИЛГАН АДАБИЁТЛАР

1. Аҳмад Муҳаммад Турсун. Зукколар китоби. – Т.: “Мухаррир” нашриёти, 2010. – 64-65-б.
2. Ҳикматлар хазинаси / Р.Дўсматова. – Т.: “Adabiyot uchqunlari”, 2014. – 65-б.
3. Каттаев К. Имом Бурҳониддин Марғиноний, Имом Али Сугдий ва ҳуқуқшунослик. Самарқанд, 2007. – 21-22-б.

³⁰ Ҳикматлар хазинаси / Р.Дўсматова. – Т.: “Adabiyot uchqunlari”, 2014. – 65-б.

³¹ Каттаев К. Имом Бурҳониддин Марғиноний, Имом Али Сугдий ва ҳуқуқшунослик. Самарқанд, 2007. – 21-22-б.

MEHNAT TA'LIMI DARSLARINI AKSIOLOGIK YO'NDASHUV ASOSIDA TASHKIL ETISH

O'z-o'zini anglash tuyg'usiga ega bo'lish, ta'lim sohasidagi xizmatlardan to'laqonli, samarali foydalana olish, ilmiy va kasbiy bilimlarni puxta o'zlashtirishga erishish shaxsga etuk mutaxassis bo'la olishi uchun poydevor yaratadi. Shu bois milliy dasturda shaxs va uning kamolotini shakllantirishga alohida e'tibor qaratilgan. Bu esa ta'limda qadriyatlar haqidagi falsafiy ta'limot aksiologik (yunoncha «axios» –qimmatli, logiya–fan, u (qadriyatlar tamoyili bo'yicha) yondashuvni vujudga keltirdi. Shaxs va uning manfaati etakchi omilga aylandi. Shu bilan birga «ta'lim xizmatlarining iste'molchisi sifatida shaxsga davlat ta'lim olish va kasb-hunar tayyorgarligidan o'tish kafolatlandi. Ta'lim olish jarayonida shaxs davlat ta'lim standartlarida ifoda etilgan talablarni bajarishi shart» deb belgilandi.

Shaxs ta'lim xizmatlarining yaratuvchisi sifatida tegishli malaka darajasini olgach, ta'lim, moddiy ishlab chiqarish, fan, madaniyat va xizmat ko'rsatish sohasida faoliyat ko'rsatadi va o'z bilimi hamda tajribasini o'rgatishda ishtirok etadi¹. Shaxsning shakllanishida mehnat hayotning zaruriy shartidir. U inson uchun faqat material, ijtimoiy zaruriyat emas, balki ma'naviy-ruhiy ehtiyoj hamdir. Inson bolasining yoshligidan mehnatga ehtiyojli havasi genetik fiziologik asosga ega. Shu keng faoliyat jarayonida bolalar o'z qiziqishi, imkoniyati, qobiliyat va layoqatli ko'rinishlarini topa bilishi lozim. Inson faoliyatining asosiy turi mehnat, atrof-muhitni o'zlashtirish, bunyod qilish orqali ham ijtimoiy, ham shaxsiy ehtiyojlarini qondiradi. Shuning uchun mehnatga murakkab ijtimoiy hodisalar sifatida qaraladi. Mehnat faoliyati o'qish jarayonini ham o'z ichiga oladi. Shu jarayonda avlodlar to'plagan bilimlarni ko'nikma va malakalarni egallash yordamida mehnat faoliyatiga tayyorlanadilar. O'quvchilarni mehnat faoliyatiga ijobiy munosabatga o'rgatish lozim. Mehnat tarbiyasi fan asoslarini o'rganish jarayonida o'quvchilarning olgan bilimlarining aniq maqsadga yo'nalganligini, ishlab chiqarish jarayonining ilmiy asoslarini, bilim va kasbiy qiziqishlarini ko'zda tutadi. O'quvchi butun o'quv davrida mehnat bilan yaralgan boyliklar bilan tanishadi, bular faqat erkin mehnat qila olganlaridagina yuzaga kelishini tushunadi, o'quvchi mehnatini ilmiy tashkil qilishning birinchi darsini o'quv jarayonida oladi. Umumta'lim maktablarining mehnat darslarida mehnat ta'limini turmush bilan bog'lash, uyg'unlashtirish, o'quvchilarning individual-tipologik, yosh davrlari xususiyatlari, texnik qobiliyatlari, intellektual darajalari va imkoniyatlarini hisobga olish ijobiy samara beradi. Mehnat ta'limi esa xuddi ana shuning amaliy tomonini o'zida aks ettirish imkoniyatiga ega. Ta'limni oqilona, optimal yo'l bilan tashkil qilish va olib borish turli yoshdagi maktab o'quvchilarida mehnatga ongli munosabatni tarkib toptirib, kasb-hunarga nisbatan qiziqish hissini uyg'otadi.

Mehnat ta'limi shaxsda axloq va xulq kabi fazilatlarni shakllantiradi.

O'quvchilarni ijodiy qobiliyatlarini texnik modellashtirish orqali rivojlantirish, sodda turli texnikaviy moslamalarni yasash, o'quvchilarni loy yoki plastilin bilan ishlash ko'nikmalarini o'stirish, plastilin va loydan turli o'yinchoqlar, haykalchalar yasash ko'nikmalarini egallash, tabiiy materiallar bilan ishlash jarayonida o'quvchilarning tasavvuri, ijodiy qobiliyatini o'stirish, chiqindi va badiiy materiallardan turli qirg'ich, elimlash, qo'zg'aluvchan va qo'zg'almas birlashtirish usullari orqali hayvonlar, parranda, qushlar, uy-ro'zg'or buyumlari, qiziqarli o'yinchoqlar yasash ko'nikmasini egallash, o'quvchilarda milliy badiiy qurish-yasash san'atining sodda elementlari asosida applikasiya, mozaika usullaridan foydalanib, manzara, buyumlardan kompozitsiya qurish-yasash malakasini egallash mehnat ta'limining asosini tashkil etadi. Shu bois mehnat darslarida samaradorlikka erishish, o'quvchilarda mehnatga layoqat, xavas, ijtimoiy jismoniy faollikka erishish uchun interfaol usullardan hamda Ziyonet tarmog'idagi elektron darsliklardan foydalanish yaxshi natija beradi. Tahliliy ma'lumotlarni ko'rgazmali taqdim etish usullari va vositalaridan bo'lgan grafikli organayzerlar (tashkil etuvchi), ya'ni fikriy jarayonlarni ko'rgazmali taqdim etish vositasi asosida bilim va ko'nikmalarini shakllantirish o'quvchilarda ma'lumot – amaliy faoliyat – tajriba uchligining birlashuvini hosil qiladi. Natijada darsda o'rganilgan mavzu, darsning o'zida tayyorlanib, sinovdan o'tib o'quvchining kelgusi maishiy ijtimoiy hayotidagi bilim zahirasiga aylanadi. Masalan, o'quvchilar yog'ochga va metallarga ishlov berish jarayonlari bilan uyg'unlashtirilgan xalq hunarmandchiligi texnologiyalari; hunarmandlarning bozor munosabatlari asosidagi faoliyatlari, uyushmalari va uning istiqbollari haqida ma'lumotlar berilganda ma'lumotlarni tarkiblashtirish va tarkibiy bo'lib chiqish, o'rganilayotgan tushunchalar (vokea va hodisalar, mavzular) o'rtasidagi aloqa va o'zaro bog'liklikni o'rnatish usul va vositalari: Klaster, Toifalash jadvali, Insert, BG'BG'B jadvali qo'llanilsa, tabiiy va sun'iy gazlamalar haqida, turli bichimdagi liboslarga mato tanlanganda ma'lumotlarni taxlil qilish, solishtirish va taqqoslash usul va vositalari: T-jadvali, Venn diagrammasidan maqsadli foydalanish o'quvchilarda fikrlash qobiliyatlarini rivojlantiradi.

Muammoni aniklash, uni hal etish, taxlil qilish va rejalashtirish usullari va vositalari: «Nima uchun?», «Baliq skeleti», «Piramida», «Nilufar guli» sxemalari, «Qanday?» ierarxik diagrammasi, «Kaskad» tarkibiy-mantikiy sxemalarini bilish va muayyan dars bosqichlarida qo'llay olish mehnat o'qituvchisining kasbiy layoqati, innovatsion faoliyatga tayyorligini ham isbotlaydi.

Mehnat ta'limi ham pedagogik faoliyatning o'z xususiyatlari bilan bir-biridan ajralib turuvchi: maqsad, ob'ekt, sub'ekt, vositalardan tashkil topadi. Mehnat darslarida yakuniy natijaga ega bo'lish, vaqtni to'g'ri taqsimlash uchun dars maqsadlarini quyidagi SMART - samarali ta'lim maqsadlari asosida belgilash zarur.

¹ Кадрлар тайёрлаш миллий дастури //Олий таълим: меъёрий ҳужжатлар тўплами. – Тошкент: Шарқ нашриёт-Матбаа акциядорлик компанияси Бош таҳририяти. 2001. – 30-бет.

O'qituvchining maqsadi dars maqsadi asosida o'quvchilarning faol o'zlashtirish maqsadiga aylansa, pedagog faoliyatining natijasi sifatida jamiyat manfaatlari bilan bog'lanadi. Chunki maqsad har bir ishning sababi va so'nggi natijasini belgilaydi. Lekin maqsadning o'zi ma'lum sabablar asosida shakllanadi. Bunday sabablar ehtiyojlar deyiladi. Agar ehtiyoj paydo bo'lsa, maqsad kelib chiqadi va shu maqsad faoliyat uchun sabab bo'ladi.

Ehtiyoj va maqsad umumiy nom bilan **motivlar** deb ataladi. Bundan esa, har bir faoliyat motivlar asosida kelib chiqishi va shu motivlarga muvofiq davom etishi orqali so'nggi natijaga erishish ko'zda tutiladi.

Pedagogik texnologiyada motivlar jarayonni keltirib chiqaradi va shu jarayonning natijasiga olib keladi. Bundan esa, pedagogik texnologiyani **motivlar, jarayon va natijadan** iborat uchta tarkibiy bo'laklarga ajratib tahlil qilish imkoniyati hosil bo'ladi.

Motivlar – ijtimoiy, shaxsiy, oilaviy, kasbiy bo'lib, ular birinchidan, o'quvchi, ota-onalarning ta'lim-tarbiya sohasidagi ehtiyojlari, maqsadlari, manfaatlari, qiziqishlarini ifoda etadi. Ikkinchidan, o'qituvchi va pedagogik texnologiyaning boshqa ishtirokchilari uchun esa kasbiy ehtiyoj, maqsad, manfaatlari ifoda etadi.

Ijtimoiy talab bolaning idrok etish imkoniyatiga mos kelishi aksiologik yondashuv ta'limning yangi falsafasi asosi hamda zamonaviy pedagogikaning metodologiyasi sifatida tushunishni talab etadi.¹

Demak, mehnat darslarida zamonaviy pedagogik texnologiyani qo'llab borish darsda aksiologik yondashuvni ham keltirib chiqaradi. Milliy qadriyatlarimiz sanalgan mehnatsevarlik, kasb hunarga qiziqish, vaqtini ilm va hunar o'rganishga jalb etish, bunda g'ayrat va shijoatli bo'lishga undash mehnat darslarida qadriyatlar tarbiyasini ham vujudga keltiradi. Bunda dars jarayonida yalqovlik va erinchoqlik kabi illatlarning oldini olish uchun turli hikoyat va rivoyatlarga murojaat etish yaxshi samara beradi.

Darsni “Yalqov tikuvchi qanday libos tikishi mumkin?” degan savollarni berishdan boshlash zarur. Bunda Kaykovusning quyidagi fikrlari tahlil etiladi: “Yalqovlik tanni ishdan chiqaradi. Majbur etish bilan o'z taningni itoatli qildir va uni maqsadga muvofiq qilib bo'ysunishni o'rgat”. Muhammad Zahiriy Samarqandiy ham bu fikrning mantiqiy davomi bo'lgan: “Madomiki, beg'amlik va noshudlik ko'rsatilar ekan, qulay fursatni qo'ldan berib qo'yiladi. Vaqt o'tgandan keyin afsuslanish bema'ni va befoydadir” kabi hikmatlarini misol tariqasida keltirish mumkin.

Bebeho hazinamiz sanalgan maqollardagi “Mehnat –baxtning kaliti”, “Mehnatdan kelsa boyluk turmush bo'lar chiroyli”, “Dangasaning ori yo'q” kabi fikrlar o'quvchilarning ongi va shuuriga singdirib borilsa, yaxshi natija beradi.

FOYDALANILGAN ADABIYOTLAR

1. «Ta'lim to'g'risida»gi qonun T. Sharq. 1997 yil 29 avgust. «Ma'rifat» 1997 yil 6 oktyabr. 20-29 bet.
2. «Kadrlar tayyorlash Milliy Dasturi» 1997 yil 29 avgust. «Barkamol avlod O'zbekiston taraqqiyotining poydevori». T. Sharq. 1997. 30-62-bet.
3. Umumiy o'rta ta'lim standarti va o'quv dasturi. O'z RXTV «Ta'lim taraqqiyoti axborotnomasi. 1-7-maxsus sonlar. 1997.
4. O'zbekiston Respublikasi Prezidentining «Yirik sanoat korxonalarini bilan kasanachilikni rivojlantirish asosida ishlab chiqarish va xizmatlar o'rtasida kooperatsiyani rivojlantirish chora-tadbirlari to'g'risida»gi Farmoni.
5. O'Q.Tolipov, B.I.Muranov, Sh.S.Sharipov Mehnat talimi fanidan yangi tahrirdagi davlat talimi standarti, takomillashtirilgan o'quv dasturi mavzui rejalashtirish. –T.: XTV. O'z PFITI. 2004, 2006, 2010. 110 b.
6. Arziqulov A. Interfaol usullar. Samarqand. VTM. 2003. 31 b.

*Дониёр Нафасов, Моҳинур Авазова
(Ургенч, Ўзбекистан)*

ПЕДАГОГИК КОМПЕТЕНТЛИКНИНГ ПСИХОЛОГИК ЖИХАТЛАРИ

Бугунги кунда замонавий таълим тизимига жорий этилаётганлиги замон талабларига мос, ҳар томонлама ривожланган юксак ижтимоий-психологик хусусиятларга эга малакали мутахассис кадрларни тайёрлаш глобал вазибалардан бири ҳисобланади. Ана шундай замонавий талабларни муваффақият билан амалга ошириш замонавий педагогнинг компетентлик даражасига чамбарчас боғлиқдир.

Таълим инсоннинг(таълим олувсининг) ҳаётий тажрибаларини бойитиш орқали ривожлантириш бўлиб у жараён ёки оқибат натижа сифатида намоён бўлади. Шу нуқтаи назардан педагогика таълим тўғрисидаги фан, яъни инсон ҳаётий тажрибаларини бойитиш орқали ривожлантиришдир. Ўрганиш - бу шахс тажрибасининг ривожланиши бўлиб у ўз навбатида куйидаги унсурлардан таркиб топади:

- 1.Индивидуал билим.
2. Маълум бир фаолиятни муваффақиятли омилкорлик, моҳирлик билан эплай олишлик, қила олишлик қобилиятлари - компетенция.
- 3.Малака ва одатлар

¹ Философия образования XX века. – Москва, Педагогика, 1992.

Тенденции и перспективы развития науки и образования в условиях глобализации

Аввало компетенция тушунчасини изохлаб ўцак. “Компетенция” лотинча сўздан олинган бўлиб, “ўз касбига яроқли, лойиқ” деган маънони билдиради. *Компетенция* – бу нафақат олинган назарий билим, кўникма ва малакаларнинг мажмуаси, балки олинган назарий ва амалий билим, кўникма ва малакаларнинг мажмуасини амалиётга мустақил ва ижодий қўллаш олиш даражасидир.

Компетенция – маълум бир фаолиятни муваффақиятли омилкорлик, моҳирлик билан эплаш олишлик, қила олишлик қобилиятлари бўлиб, у эгалланган назарий ва амалий билимлар, малакалар ва кўникмалар асосида намоён бўлади. Компетенция шахснинг муракаб таълимий структураси бўлиб, у ўзида шахснинг сенсор, субсенсор ва экстрасенсор, сенсомотор, идео динамик(идеомотор, идеосенсор, идеоемотив, идеокогнитив) интеллектуал, иродавий, креатив, эмоционал сифатларини жамлаганки, улар фаолиятдан кўзланган мақсадга унинг ўзгариб борувчи шароитида амалга усшвини таъминлайди.

Шундай қилиб, компетенция шахснинг юксак фаолият юритиш сифати бўлиб, унинг шаклланиши таълимнинг ҳал қилувчи оқибат, натижаси ҳисобланади.

Ўқитувсхи компетенцияси – унинг назарий ва амалий билим, кўникма ва малакаси, дунёқараши, эътиқоди ва барсха шахсий индивидуал ижтимоий психологик сифатларининг намоён бўлишидир.

Таълимнинг сифат ва самарадорлигини таъминловчи муҳим омиллардан бири, бу – ўқитувчининг ўз фани бўйича компетенцияга эга бўлишидир. У педагогик мослашув тизими асосида намоён бўлади. Булар: илмий билиш, гносеологик билиш, педагогик фаолиятни эпчиллик, омилкорлик, моҳирлик билан бажара олиш, ҳар қандай муаммоли вазиятларнинг самарали ечимини топишга ижодий (креатив) ёндашиш, таълимий, тарбиявий таъсир жараёнида юксак ижтимоий психологик хусусиятларни намоён этиш, ўзининг интеллектуал, когнитив, ахлоқий салоҳиятини, ўрганиш ва ички психологик заҳирасидан самарали фойдаланиш орқали ўзини муттасил ривожлантириш, жамият ва инсонларга, табиатга, борлиққа ижобий эмоционал муносабатда бўлиш, ижобий позитив фикрлашга ўтиш тажрибасидан иборат.

Замонавий ўқитувчининг компетентлик соҳасини қуйидагича тасвирлаш мумкин:

Намоён бўлишсхи	Билим	Муносабат	Амалга осхириш қобилияти
Компетентлик тури			
Касбий Компетенция	Давлат талаблари, замонавий эҳтиёжлар даражасида фаннинг мазмун моҳиятини тушунади ва англайди.	Адолатли ва ҳалол юксак ахлоқий хусусиятларни ўқувчи билан ҳар томонлама ҳамкорлик орқали муомалада рўёбга чиқара олиш	Ўқув жараёнини замонавий педагогик ва психологик технологиялар асосида муваффақиятли амалга осхириш орқали, қутиладиган натижага тўлиқ эришиш
Ижтимоий Компетенция	Ўқувчиларнинг индивидуал қобилиятларини, вақтида илғаш, ҳис-туйғу, эмоционал ҳолатларини тушуниш, англаш	Ўқувчиларни ва ҳамкасбларини тўғри тушунади, улар ҳақида нотўғри салбий фикрга бормаслик	Ўқувчилар, ҳамкасблар, ота-оналар жамоатсхилик ва раҳбарият билан муваффақиятли ҳамкорлик қилиш
Шахсий, индивидуал Компетенция	Ўзининг интеллектуал, когнитив қусхли томонларини ва камчиликларини илғаш, уларни узлуксиз ўрганиш орқаали бартараф қилиб бориш	Ўзининг қучли томонларини қадрайди ва камчиликларини тан олиш, бутун бор қучини ҳатоларни тузатишга ўзини ҳар томонлама серқирра ривожу учун ички ва ташқи омиллар, имкониятлардан самалали фойдалана олиш	Ўзининг нимага қодирлигини тан олган ҳолда ўзининг индивидуал психологик интеллектуал когнитив салоҳиятини янада ривожлантиршни давом эттириш

Педагогик компетентлик ўқитувчининг педагогик маҳоратли бўлишида муҳим омил саналади. Педагогик маҳорат – изланиш, ижодий меҳнат маҳсули. Педагогик маҳорат ҳамма ўқитувчилар учун бир қолипдаги ишчи услуби эмас, балки у ҳар бир ўқитувчининг ўз устида ишлаши, ижодий меҳнати жараёнида юзага келадиган жараёндир. Маҳоратли педагог деганда - равон ва таъсирчан нутққа эга бўлган, ўтилаётган мавзуга ўқувчи диққатини торта оладиган, қобилиятли, мавзуга мос кўргазмалар ижод қилиб, ундан унумли фойдалана оладиган, ҳар қандай шароитда ҳам ўқувчи қалбига йўл топа оладиган, ҳар бир дарси жараёнида боланинг кизиқиши ва фаолиятини ошира оладиган кишини тушунамиз.

Фойдаланилган адабиётлар рўйхати

1. Каримова В. Ижтимоий психология ва ижтимоий амалиёт. – Т.: Университет, 2000.
2. У.Толипов, М.Усманбаева. Педагогик технология: назария ва амалиёт. – Т.: “Фан”, 2005.

*Анна Нестеренко
(Київ, Україна)*

СУТНІСТЬ ПОНЯТТЯ «ПЕДАГОГІЧНА ВЗАЄМОДІЯ З БАТЬКАМИ УЧНІВ ПОЧАТКОВОЇ ШКОЛИ»

Вирішення проблеми формування готовності майбутнього вчителя до педагогічної взаємодії з батьками учнів тісно пов'язано з розкриттям змісту поняття «педагогічна взаємодія», в якому концентруються накопичувані педагогічною наукою знання. Поняття «готовність майбутнього вчителя до педагогічної взаємодії» знаходить своє смислове відображення через залучення терміна «педагогічна взаємодія», який як поняття має конкретне змістове навантаження. Аналіз психолого-педагогічної літератури показав, що вивченню і систематизації різних аспектів взаємодії батьківської і педагогічної громадськості, аналізу його форм присвятили свої праці А. М. Алексюк, А. Д. Бондар, М. М. Грищенко. Взаємодія сім'ї та школи в межах системи педагогічної освіти батьків розроблялась З. Г. Зайцевою, В. Г. Постовим, О. Л. Хромовою, а проблему родинного виховання досліджували Ю. П. Азаров, Т. Ф. Алексеєнко, І. Д. Бех, М. Б. Євтух, А. С. Макаренко, М. Г. Стельмахович, В. О. Сухомлинський.

Відправною точкою для аналізу поняття «педагогічна взаємодія» є осмислення поняття «взаємодія», яке входить в понятійний апарат філософії, психології, соціальної психології та педагогіки. Дане поняття набуло статусу міждисциплінарної категорії високого рівня узагальненості, оскільки фіксує в кожній науковій дисципліні його значення і сфери застосування.

Звернемося насамперед до походження терміна «взаємодія» і простежимо значення цього поняття в українській та російській мовах. У тлумаченню словнику сучасної української мови знаходимо таке визначення: «Взаємодія – це взаємний зв'язок явищ; взаємна дія» [4, с.57]. Визначення цього поняття у словнику російської мови С. І. Ожегова майже повністю співпадає. «Взаємо» (укр.) \ взаимо (рос.) у названих словниках подана як перша частина складних слів, що «служить для утворення іменників, прикметників і дієслів зі значення взаємний». Відтак можна дійти висновку, що у складному слові «взаємодія» перша частина «взаємо» несе значення «взаємної активної дії, між об'єктами».

У широкому значенні взаємодія – це зв'язок між предметами у дії [7, с.85]; одна з форм взаємозв'язку між явищами, сутність яких полягає у зворотному впливі одного предмета (явища) на інші; відбувається в просторі та часі і є специфічним для кожної з форм руху матерії. У суспільстві взаємозв'язки несуть різне значення і багато різних відтінків, які залежать від особистісних якостей індивідів, що вступають у взаємозв'язок. Взаємодія виявляється у вигляді контактів двох або більше осіб, результатом яких є взаємні зміни поведінки суб'єктів, діяльності, стосунків, настанов; як взаємозумовлені індивідуальні дії, що пов'язані циклічною причинною залежністю. Відповідно до власних потреб та інтересів, людина відбирає серед чисельної кількості інших людей тих, з якими вона потім вступає у взаємодію. Велику роль у здійсненні взаємодії відіграє система взаємних очікувань, які пред'являються індивідами і соціальними групами один до одного [3, с.52].

Необхідність розглянути поняття «взаємодії» з філософського погляду продиктована насамперед універсальністю самого поняття. У філософському словнику «взаємодія» тлумачиться як «філософська категорія, що відображає особливий тип відношення між об'єктами, при якому кожний з об'єктів діє (впливає) на інші об'єкти, приводячи їх до зміни, водночас зазнає дії (впливу) з боку кожного з цих об'єктів, що, у свою чергу, зумовлює зміну його стану. В історії філософії і науки категорія «взаємодії» набула істотного значення вже в античності, зокрема в концепціях Демокріта, Епікура, Платона та ін.

Демокріт висловлював думку про те, що походження самих різних за характером явищ пояснюється взаємодією нескінченного числа атомів, різноманітних за формою. Платон розглядав взаємодію через систему впливів і сприйнять і стверджував, що все, що володіє по своїй природі здатністю впливати на що-небудь інше, або випробувати хоч найменший вплив, нехай від чого-небудь вельми незначного і лише один раз, - все це дійсно існує [4].

У цілому, у філософській літературі взаємодія розглядається як загальна категорія, найбільш загальне і фундаментальне поняття, що відображає істотні, загальні властивості і відносини явищ дійсності і пізнання. Через взаємодію пояснюються основні категорії діалектики: матерія і рух, простір і час, кількість і якість, необхідність і випадковість та ін.

Психологічною наукою встановлено: взаємодія здійснюється в рамках суб'єкт-об'єктних, суб'єкт-суб'єктних відносин. У першому випадку взаємодія є недосконалою, справжньої взаємодії немає, а є вплив, який здійснюється через такі механізми, як повчання, повідомлення, примус, маніпулювання і т.п. Подібні відносини в процесі взаємодії в системі «людина – людина» є компонентом адміністративно-командної

системи. Гуманізація життя суспільства пропонує інший тип відносин у ході взаємодії: суб'єкт-суб'єктні відносини, в яких виявляються ефекти співучасті, співпереживання, співпраця.

У психологічному словнику під взаємодією розуміється процес безпосереднього або опосередкованого впливу об'єктів (суб'єктів) один на одного, що породжує їх взаємну обумовленість і зв'язок.

Там само дається визначення міжособистісної взаємодії, яка розглядається з двох сторін. У широкому сенсі як випадковий або навмисний, приватний або публічний, тривалий або короткочасний, вербальний або невербальний особистий контакт двох або більше осіб, що має наслідком взаємні зміни їхньої поведінки, діяльності, відносин, установок. У вузькому сенсі міжособистісна взаємодія розглядається як система взаємно обумовлених індивідуальних дій, пов'язаних циклічною причинною залежністю, при якій поведінка кожного з учасників виступає одночасно і стимулом, і реакцією на поведінку інших.

Розрізняють два основних значення взаємодії. По-перше, взаємодія як атрибут, істотний компонент діяльності. У цьому випадку у взаємодію люди вступають в силу необхідності, що впливає із завдань самої діяльності (в ході самої діяльності може виникнути потреба і в особистісній, емоційній взаємодії). Взаємодія виступає як суспільно необхідна форма відносин між людьми в спільній діяльності. По-друге, взаємодія як потреба індивіда в іншому суб'єкті, в іншій особистості. У цьому випадку потреба в спілкуванні реалізується, перш за все, як міжособистісна взаємодія.

У процесі взаємодії, прямої чи непрямой, безпосередньої чи опосередкованої, індивід «присвоює» ті духовні багатства, які створені іншими людьми, і разом з тим привносить в них те, що накопичив у своєму індивідуальному досвіді. Тобто поєднуються дві суперечливі тенденції: залучення особистості до життя суспільства і її відокремлення, а також формування її своєрідності.

У педагогічній науці поняття «педагогічна взаємодія» визначається як безпосередній або опосередкований вплив суб'єктів цього процесу один на одного, що породжує їх взаємну обумовленість і зв'язок, який виступає як інтегруючий фактор педагогічного процесу, що сприяє появі особистісних новоутворень у кожного з суб'єктів цього процесу.

Ю. А. Верхотурова педагогічну взаємодію розуміє як контакт суб'єктів, спрямований на розвиток особистості дитини, що має як наслідок взаємні зміни поведінки, діяльності і відносин учасників [3, с.10].

Л. К. Величенко «педагогічну взаємодію» трактує як елемент спільної діяльності взаємодіючих сторін [9, с.280]. На його думку, участь у педагогічній взаємодії формує відповідні якості особистості – «внесок» в іншу людину у формі дії, вчинку, діяння повертається до діючого індивіда у вигляді відповідної якості – результативного поведінкового патерна, що має особистісний смисл для індивіда [9, с.275].

Я. Л. Коломінський педагогічну взаємодію визначає як міжособистісну взаємодію у педагогічному процесі, яка характеризується передусім з позиції єдності ставлення (настанови, цінності, мотиви, перцептивно-когнітивні явища) і його вираження у спілкуванні (вербальна чи невербальна поведінка у послідовності комунікативних циклів «вчинок-вплив – вчинок-відповідь») [13, с.37].

Взаємодія педагога з батьками учня спрямована на створення єдиного виховного середовища, єдиної соціальної сфери, де найвищі цінності є основою життя, гідної людини. Сім'я займає центральне місце у вихованні дитини, відіграє основну роль у формуванні світогляду та моральних норм поведінки дитини. Сім'я - осередок шкільного колективу. Педагогічна взаємодія школи та сім'ї полягає у створенні сприятливих умов для особистісного розвитку і росту дітей, організації активного життя людини, яка живе гідним життям. Основне завдання педагога в організації взаємодії з батьками - активізувати педагогічну, виховну діяльність сім'ї, надати їй цілеспрямований, суспільно значимий характер. Взаємовідносини всіх учасників навчально-виховного процесу, позитивні життєві приклади і духовні цінності, сприяють становленню особистості. Велику соціальну значимість відіграє цілеспрямоване спілкування з сім'єю.

Головна умова взаємодії школи і сім'ї – повне уявлення про функції та зміст діяльності один одного. Щоб ці суб'єкти могли розуміти один одного і уявляти образ виховних можливостей один одного, могли встановлювати реальні дії взаємодопомоги, віддавати собі звіт, навіщо це робиться і чітко уявляти завдання виховання, засоби і кінцевий результат. Організація ефективної взаємодії педагогів і батьків є сьогодні одним із найважливіших завдань, що виникають перед колективом початкової школи. Взаємодія між людьми передбачає наявність таких складових елементів: дієва особистість, потреба в активізації поведінки, ціль діяльності, метод діяльності, інша дієва особа, на яку спрямована дія, результат діяльності. [11]

Так, видатний чеський педагог Я. А. Коменський, враховуючи необхідність співпраці сім'ї та школи у справі виховання дітей, писав так: «...при різноманітності людей і їхніх занять рідко зустрічаються такі батьки, які могли б самі виховувати своїх дітей або, за родом своєї діяльності, володіли б необхідним для цього дозволенням. Тому давно вже практикується порядок, при якому діти багатьох сімей ввіряються для навчання спеціальним особам, які володіють знаннями та серйозністю характеру...».

Відомий швейцарський педагог і мислитель Й. Г. Песталоцці у своїх працях «Лінгард і Гертруда» та «Як Гертруда вчить своїх дітей» показує шляхи покращення життя селян через організацію виховання дітей у сім'ї та школі. В цих та інших працях ним зроблена спроба розкрити питання взаємодії сімейного і суспільного виховання, співпраці школи та сім'ї.

Значний внесок у розроблення проблеми взаємодії сім'ї та школи зробив К. Д. Ушинський. Так, педагог підкреслював велике значення материнської домашньої школи; наголошував на необхідності підготовки матері

до виховання, наполягав на теоретичній підготовці батьків до виховання дітей. Розглядаючи сім'ю як основне й домінуюче середовище у вихованні особистості дитини, К. Д. Ушинський звертав особливу увагу на рівень педагогічної освіченості батьків, підкреслюючи, що батьки повинні знати, «...що таке виховання, його вимоги і його труднощі». Вирішення цих проблем педагог вбачав у широкому поширенні справді наукової педагогічної літератури, яка б прищеплювала «здорові й розумні педагогічні поняття» як наставникам-учителям, так і батькам [16].

Сьогодні проблеми формування педагогічної культури батьків вивчають такі науковці, як Т. Ф. Алексєєва, І. В. Дубінець, Ю. Я. Левков, А. Г. Хрипкова, П. П. Щербань та ін. Вони зазначають, що робота з формування педагогічної культури батьків, важливою складовою якої виступає підготовка батьків до процесу виховання, є основою вдосконалення сімейного виховання. У працях цих науковців показано взаємозв'язок педагогічної просвіти та самоосвіти, вплив народної педагогіки на сімейне виховання. Підкреслено, що високий рівень педагогічної культури неможливий без поєднання батьківської любові до дітей та високої вимогливості до них. Тому педагоги повинні бути зацікавленими в наданні допомоги батькам щодо оволодіння ними змістом і організацією виховання дітей у сім'ї, озброювати їх знаннями та вміннями виховного впливу, педагогічно освічувати батьків, установлювати необхідні взаємовідносини між школою та батьками.

Л. В. Байбородова розглядає взаємодію сім'ї та школи як взаємозв'язок педагогів, учнів і батьків у процесі їхньої спільної діяльності і спілкування. На думку автора, взаємодія педагогів і сім'ї - цілеспрямований процес, у результаті якого створюються сприятливі умови для розвитку дитини. Чим вище рівень цієї взаємодії, тим успішніше вирішуються і проблеми виховання дітей [7, с.29]. На її думку, основними характеристиками взаємодії є: взаємопізнання, взаєморозуміння, взаємовідносини, взаємовплив. Вступаючи в контакт, педагоги та батьки, діти усвідомлено або неусвідомлено пізнають один одного. Від того, як вони сприймають один одного, за яких обставин це відбувається, залежить об'єктивність уявлень, знань один про одного. На основі цього формується взаєморозуміння, яке істотно впливає в цілому на характер взаємодії педагогів і сім'ї, що, однак, залежить і від часу знайомства, установки на взаємодію, тривалості і інтенсивності спілкування, від атмосфери в колективі класу і школи, від особливостей педагога і сім'ї, позиції батьків по відношенню до школи, дитини [4, с. 65].

В. Н. Білоногова акцентує на гуманістичній орієнтації у роботі з сім'єю, яка передбачає добровільність включення батьків в ту чи ту діяльність, пропонувану вчителем, пріоритет суб'єкт-суб'єктної взаємодії і власну внутрішню активність батьків у прагненні до самовиховання, самоосвіти і становленню батьківської компетентності [8, с.4]. За Т. Ю. Гущиною взаємодія з неповною сім'єю -це систематичний і тривалий процес взаємного впливу вчителів і батьків, що має на меті координацію виховної діяльності неповної сім'ї і школи, спрямований на компенсацію об'єктивно існуючого дефіциту виховання в такій сім'ї і забезпечення повноцінної соціалізації особистості дитини. Дослідниця уточнює, що такого роду взаємодія можлива на основі співпраці сім'ї та школи. Вона характеризується: предметністю, необхідністю врахування конкретних умов, в яких здійснюється взаємодія, обов'язковістю диференційованого підходу до батьків на основі врахування конкретних умов життєдіяльності неповної сім'ї, рефлексивною багатозначністю взаємодії [5, с. 18].

Цілеспрямоване ж формування особистості являє собою процес взаємодії педагога з батьками та учнями. В. М. Мясичев використовує для характеристики цього процесу поняття «взаємовідносини» і підкреслює, що «хоча й існує тісний зв'язок між процесом взаємодії людей та їхніх взаємин, проте обидва ці поняття не є ідентичними й не замінюють одне одного. Взаємовідносини є суб'єктивною основою взаємодії, а остання – зовнішнім частковим наслідком і вираженням першого».

Взаємодія здійснюється в суспільному середовищі у трьох аспектах: соціальному, що характеризує загальні тенденції взаємозв'язку і взаємовпливу сім'ї та школи; психологічному, що розкриває особливості батьків і педагогів, які істотно впливають на розвиток дитини; педагогічному, що являє собою вироблення єдиної програми дій з організації життя та діяльності дитини.

Т. В. Кравченко зробила спробу схарактеризувати етапи розвитку взаємодії сім'ї та школи у вихованні (1945-1991 рр.). Вона виділяє три етапи розвитку: перший етап характеризується взаємодією школи та батьківського комітету, сім'ї учнів, тобто «робота з батьками»; другий етап відрізняється тим, що починається пошук і розвиток різноманітних форм взаємодії сім'ї та школи; третій етап, на її думку, ознаменувався перенесенням центру тяжіння у взаємодії сім'ї та школи на педагогізацію батьків [17, с.20].

Визнання пріоритету сімейного виховання як концептуального підходу потребує інших ліній взаємовідносин сім'ї та соціальних інститутів. Новизна цих відносин визначається поняттями «співробітництво» і «взаємодія». Співробітництво – це спілкування «на рівних», де ніхто не має привілею вказувати, контролювати, оцінювати. Взаємодія – спосіб організації спільної діяльності, що здійснюється на підставі соціальної перцепції та за допомогою спілкування.

Таким чином, педагогічна взаємодія вчителя початкових класів з батьками – це спільні дії педагогів і батьків у вихованні дитини, обмін думками, почуттями, переживаннями, сподіваннями, які, за умов довірливих та рівноправних взаємовідносин, перетворюються у співробітництво. Співробітництво передбачає взаємопов'язані дії індивідів, що спрямовані на досягнення загальних цілей із взаємною користю для взаємодіючих сторін. Саме в умовах співробітництва виникають почуття вдячності, потреби у спілкуванні, бажанні поступитися тощо. Проте важливим аспектом успішного співробітництва є не просто систематичність

спілкування між суб'єктами, а побудова взаємодії на засадах партнерства. Партнерство передбачає узгоджені дії учасників спільної справи.

Отже, під педагогічною взаємодією майбутнього вчителя з батьками учнів розуміємо спільну діяльність суб'єктів педагогічного процесу, що спрямована на використання педагогічних можливостей у процесі цілеспрямованого впливу на особистість дитини з метою створення сприятливих умов для її гармонійного розвитку.

ДЖЕРЕЛА ТА ЛІТЕРАТУРА

1. Алешина Ю.Е. Индивидуальное и семейное психологическое консультирование / Ю.Е. Алешина. – М. : Класс, 2000. – 203 с.
2. Алферова Г.В. Взаимодействие педагога с семьями учащихся: Методические рекомендации / Г.В. Алферова - Астрахань: Изд-во Астрах. гос. пед. ун-та, 2000. – 22 с.
3. Арнаутова Е. П. Общение с родителями: Зачем? Как? / Е. П. Арнаутова, В. М. Иванова. – М., 1993. – 230 с.
4. Байбородова Л. В. Взаимодействие школы и семьи: Учебно-методическое пособие / Л. В. Байбородова. – Ярославль: Академия развития, Академия холдинг, 2003. – 224 с.
5. Белоногова В.Н. Особенности гуманизации взаимодействия школы и семьи: Метод, рекомендации для учителей и родителей / В.Н. Белоногова. – Магнитогорск: МаГУ, 2000. – 55 с.
6. Гаврилова Т.П. Учитель и семья школьника / Т.П. Гаврилова. – М. : Знание, 1988. – 79 с.
7. Зверева О. Л. Семейная педагогика и домашнее воспитание: Учебное пособие для студентов высших педагогических учебных заведений / О. Л. Зверева, А. Н Ганичева. – М. : Академия, 2000. – 157 с.
8. Калейдоскоп родительских собраний: Методические разработки / Под ред. Степанова Е. Н. Выпуск 1. – М. : ТЦ Сфера, 2001. – 138 с.
9. Карцева Л. В. Социальная работа с семьей: психолого-педагогический анализ: Учебное пособие в 2-х частях / Л. В. Карцева. – Казань, 1998. – 87 с.
10. Коулмен П. О. Как сказать ребенку о... / П. О. Коулмен // Перев. с англ. О. Цветковой. – М. : Изд-во Института Психотерапии, 2002. – 399 с.
11. Маленкова Л. И. Педагоги, родители, дети: Метод, пособие для воспитателей, кл. руководителей / Л. И. Маленкова. – М. : Пед. о-во России, 2000. – 303 с.
12. Родинно-сімейна енциклопедія. – К. : Богдан, 1996. – 438 с.
13. Савченко О. Я. Сімейне виховання. Молодші школярі / О. Я. Савченко – К. : Рад. шк., 1979. – 141 с.
14. Сухомлинський В. О. Батьківська педагогіка / В. О. Сухомлинський – К. : Рад. шк., 1978. – 110с.
15. Урбанская О. Н. Работа с родителями младших школьников / О. Н. Урбанская. – М. : Просвещение, 1986.
16. Ушинський К. Д. Про сімейне виховання / К. Д. Ушинський. – К. : Рад. шк., 1974.
17. Кравченко Т.В. Соціалізація дітей шкільного віку у взаємодії сім'ї та школи: монографія / Т.В. Кравченко // АПН України, Ін-т проблем виховання. – К.: Фенікс, 2009. – С. 416.

*Наргиза Низомова, Мехриниса Алимжанова
(Фергана, Узбекистан)*

ПРОБЛЕМЫ ОБУЧЕНИЯ АНГЛИЙСКОЙ ГРАММАТИКЕ МЛАДШИХ ШКОЛЬНИКОВ

Широкое распространение иностранных языков в Республики Узбекистан тесно связано с процессами глобализации в мире. Причинами глубокого интереса к иностранным языкам является бурное развитие науки, техники, культуры и искусства.

Грамматика – это объект постоянных споров в методике. Известны разные подходы к решению вопроса о роли и месте грамматики в обучении иностранному языку.

При грамматико-переводном методе грамматика являлась отправным моментом и целью обучения. Обучение любому языку проводилось посредством грамматики, как правило, построенной по образцу и подобию латинской. Грамматика изучалась как особый предмет и самоцель.

В настоящее время наметился более объективный подход к оценке значения и места грамматики в обучении иностранному языку: теперь она является не целью, а одним из важных средств обучения иностранному языку. И, тем не менее, ученикам больше всего не нравится заниматься на уроках иностранного языка именно грамматикой.

Под продуктивным грамматическим навыком, по мнению М.Ю. Курбатовой, понимается «способность говорящего выбрать модель, адекватную речевой задаче, и оформить ее соответственно нормам данного языка». Речевой задачей всегда является коммуникативное намерение что-то сообщить, в чем-то убедить, выразить мнение и т.д. Именно выполнению задач и служит та или иная грамматическая форма. Поэтому,

подчеркивает Е.И. Пассов, и должны быть ассоциативно связаны друг с другом грамматическая форма и речевая задача. Если такая связь имеется, то в процессе продуктивных видов речевой деятельности при возникновении коммуникативной задачи в сознании всплывает адекватная ей и необходимая в этот момент грамматическая форма. Продуктивный грамматический навык должен быть автоматизированным, устойчивым, гибким, сознательным.

Под рецептивным грамматическим навыком следует понимать способность читающего (слушающего) узнавать грамматические формы изучаемого языка и соотносить с их значением.

Проблема навыков в методике и педагогике до сих пор спорная и требует дальнейшего исследования. Так, И.Л. Бим, рассматривая проблему обучения грамматической стороне речи, говорит не о формировании грамматических навыков, а о действиях по грамматическому оформлению речи: морфологическому и синтаксическому, которые должны превратиться в операцию. С.Ф. Шатилов подразделяет грамматические навыки на морфологические, морфолого-синтаксические и синтаксические. Мильруд Р.П. выделяет речевые навыки и умения, необходимые для решения речемыслительных задач в процессе коммуникации, и языковые автоматизмы, которые обеспечивают языковое обслуживание речемыслительной деятельности.

Обучать грамматике иностранного языка, как считает А.А. Леонтьев, значит формировать специфические для этого языка механизмы, причем так, чтобы у учащихся одновременно складывались определенные грамматические знания, чтобы они были «в рабочем состоянии», т.е. обучать так, чтобы это была грамматика «в голове».

Как избежать излишнего теоретизирования и вместе с тем не опуститься на уровень натаскивания? И.Л. Бим видит ответ на данный вопрос в следующем:

1. Рассматривать обучение грамматике не как самоцель, а как средство для овладения способами словоизменения, словообразования, словорасположения, т.е. структурного оформления речи.
2. Отобрать активный и пассивный грамматический минимум, усвоение которого обеспечит относительно правильное грамматическое оформление речи и ее понимание.
3. Обеспечить прочное и автоматизированное владение грамматическим минимумом.

Следуя И.Л. Бим, можно выделить в обучении грамматике две основные цели: во-первых, научить учащихся грамматически правильно оформлять свои устно-речевые высказывания, концентрируя при этом основное внимание на содержании; во-вторых, научить учащихся распознавать грамматические явления при чтении и аудировании, направляя основное внимание на извлечение содержательной информации.

Этой цели должен соответствовать грамматический минимум, критерием отбора которого обычно выступают такие показатели, как его частотность и употребительность в речи.

На раннем этапе обучения детей иностранному языку одна из основных задач учителя – сделать этот предмет интересным и любимым. В младшем школьном возрасте дети очень эмоциональны и подвижны, их внимание отличается произвольностью и неустойчивостью. Важно учитывать в процессе обучения психологические особенности детей этого возраста. Как правило, младшие школьники обращают внимание в первую очередь на то, что вызывает их непосредственный интерес. Учитывая это, необходимо использовать на уроках разнообразные игры, соревнования, наглядный материал. Опыт работы с учениками младших классов показал, что такие виды работы дают положительный эффект.

По мнению С.А. Лысиче, «игра – традиционный, признанный метод обучения и воспитания. Это уникальное средство ненасильственного обучения детей». Игра соответствует естественным желаниям и потребностям ребенка, а потому с ее помощью он будет учиться с удовольствием. Многие учителя отмечают большие потенциальные возможности игры в качестве средства обучения английскому языку. Благодаря играм активизируются все познавательные процессы учащихся: развиваются внимание, память, мышление, творческие способности. Обучающие игры помогают снять усталость, преодолеть языковой и психологический барьеры. Их использование всегда дает хорошие результаты, повышает интерес к предмету, позволяет сконцентрировать внимание на главном – овладении речевыми навыками в процессе естественной ситуации общения во время игры.

А.А. Леонтьев считает, что игра не только учит, изменяет, воспитывает, но и ведет за собой развитие. Где игра – там эмоции, а где эмоции, там активность, внимание, воображение и, конечно, работает мышление.

Все это заложено в игре, ведь игра – это:

- а) деятельность (речевая);
- б) мотивированность, отсутствие принуждения;
- в) индивидуализированная деятельность, глубоко личная;
- г) обучение и воспитание в коллективе;
- д) развитие психических функций и способностей;
- е) «учение с увлечением».

Игра должна быть хорошо организована. Перед учащимися должна быть поставлена игровая цель, объяснены условия игры; что касается программы их действий, то это зависит от скрытой учебной цели:

1. Формирование определенных навыков;
2. Развитие определенных речевых умений;
3. Обучение умению общаться;

4. Развитие необходимых способностей и психических функций;
5. Познание (в сфере становления собственного языка);
6. Запоминание речевого материала.

Специфика игры в том, что учебные задачи маскируются. Ребенок учится в результате игры. Об обучающих возможностях игр известно давно. В игре проявляются особенно полно способности человека, в особенности ребенка. Игра всегда предполагает принятие решения – как поступить, что сказать, как выиграть? Желание решить эти вопросы обостряет мыслительную деятельность играющих. Дети, как правило, над этим не задумываются, для них игра, прежде всего – увлекательное занятие. Этим-то она и привлекает учителей. Преимущества игры заключается еще и в том, что в ней все равны. Она посильна даже слабым ученикам.

Более того, слабый по языковой подготовке ученик может стать первым в игре: находчивость и сообразительность здесь оказываются порой более важными, чем знание предмета. Атмосфера увлеченности, чувство равенства – все это дает возможность детям преодолеть стеснительность, скованность, мешающую свободно употреблять в речи слова чужого языка. Языковой материал незаметно усваивается, а вместе с этим возникает чувство удовлетворения.

При организации игры многое зависит от учителя, его эмоциональности, с одной стороны, и умения вовремя уйти в сторону, быть незаметным – с другой стороны, в особенности, если ведущие в игре – дети. В ходе игры учитель не должен исправлять ошибки, а отмечать для себя, на какие языковые явления следует обратить внимание, над чем поработать. Главное при проведении игры – создать доброжелательную атмосферу и ситуацию успеха для учащихся.

Успех игр зависит от атмосферы общения, которую учитель создаст в классе. В игре происходит овладение видами речевой деятельности как средствами общения.

На уроках можно использовать игровые упражнения как для смены деятельности с целью активизации творческого внимания, так и для дополнительной практики или проверки грамматики и словарного запаса.

Необходимо учитывать, что мышление детей младшего возраста – конкретное, и опирается оно на наглядные образы и представления. Для понимания скучных грамматических правил им нужен реальный предмет или его изображение – это помогает сделать процесс усвоения знаний более интересным и эмоционально окрашенным.

ИСТОЧНИКИ И ЛИТЕРАТУРА

1. Верещагина, Рогова Г.В. Методика обучения английскому языку на начальном этапе в общеобразовательных учреждениях. – М., 1998 г.
2. Бориско Н.Ф. Сам себе методист, или Советы изучающему иностранный язык. – Киев: Фирма «ИНКОС», 2001 г.
3. Гальскова Н.Д. Современная методика обучения иностранным языкам. Пособие для учителя. – М.: АРКТИ, 2000 г.
4. Колкер Д.Г. Практическая методика обучения иностранного языка: Учеб.пос./ Я.М. Колкер, Е.С. Устинова, Т.М. Епалиева. – М.: Изд. центр «Академия», 200. – 264 с.
5. Программа начального образования по английскому языку/ В.В. Сафонова, Е.Н. Соловова. – М.: АСТ: Астрель, 2006 – 47 с.

*Вера Омарова
(Павлодар, Казахстан)*

ДОПРОФЕССИОНАЛЬНАЯ ПЕДАГОГИЧЕСКАЯ ПОДГОТОВКА ШКОЛЬНИКОВ

Педагогическая деятельность требует особого призвания. Воспитанием и обучением могут заниматься люди со склонностью и любовью к этому делу. Состав абитуриентов педагогических вузов условно можно распределить на три группы:

– молодые людей, которых привлекла легкость поступления в вуз по данной специальности; удобное, близкое к месту проживания расположение учебного заведения; более низкий проходной балл в пединституты, сельская квота и пр. Это самая ненадежная часть студенчества, дающая большой отсев, посредственную успеваемость, не испытывающая удовлетворения от учебы и уже на студенческой скамье осознающая ошибочность своего профессионального выбора;

– вторую группу (35-40% абитуриентов) составляют молодые люди, имеющие интерес к предмету (иностранному языку, математика, история, физическая культура), но не особенно отчетливо представляющие себя в роли учителя;

– третья группа абитуриентов – это юноши и девушки с устойчивым интересом к педагогической деятельности, выявленным в процессе профориентационной работы со старшеклассниками в различных педагогических объединениях, факультативных группах, кружках, педагогических мастерских. Названные формы довузовской ориентации на педагогическую деятельность обеспечивают главным образом первичную

диагностику пригодности к учительскому труду, что необходимо для планирования дальнейшего жизненного пути человека.

Необходимым условием повышения качества подготовки педагогических кадров, формирования у поступающих в высшую школу абитуриентов устойчивого профессионального интереса к педагогической деятельности является допрофессиональная педагогическая подготовка школьников.

Большими возможностями в допрофессиональной подготовки школьников обладают педагогические гимназии и профильные педагогические классы общеобразовательных учреждений. От уровня педагогической подготовки в школе зависит решение вопроса, кто пойдет в учителя.

В начале 90-х годов в г. Экибастузе под научным руководством преподавателей педагогического института стала функционировать педагогическая гимназия, которую отличал микроклимат: гимназия стала для детей родным домом. Царившая в коллективе установка «каждый ребенок – наивысшая ценность», позволяли каждому ученику и учителю раскрыть все свои способности, возможности и реализовать потребности в конкретных практических делах. Традицией было проведение «коммунарских ночей», работа вожатыми в летних лагерях при школе.

Педагогизация образовательной среды школы как основная идея была ориентирована на формирование у старшеклассников профессионального интереса к педагогической деятельности.

На базе экспериментальной площадки школы №16 г. Павлодара совместно с педагогическим институтом были введены психолого-педагогические дисциплины. В школе №9 была организована работа педагогических классов, которые зарекомендовали себя в качестве эффективной формы педагогической профориентации, формируя у старшеклассников педагогическую культуру, создавая условия для самовоспитания, организуя профессионально-педагогические пробы.

Система обучения учащихся в педклассе – начальная ступень определения профессиональной склонности к педагогической профессии, поскольку учащиеся не просто знакомятся с основами педагогической профессии, но и соотносят свои возможности, прежде всего, личностные характеристики, с требованиями учительского труда и на практике реализуют их.

Содержание педагогического процесса в педагогических классах и гимназиях включают такие курсы как: «Психология выбора профессии», «Основы профессионально-педагогической культуры», «Основы психологии», «Психология общения», «Основы менеджмента».

Педагогическая практика для учащихся педагогических классов является основой их допрофессиональной подготовки. Включение учащихся в педагогическое пространство осуществляется в различных формах: *прохождение педагогической практики в начальных классах, в летних пришкольных лагерях; организация культурных и досуговых мероприятий, работа в группе продленного дня и т.п.*

Изучение основ психолого-педагогической дисциплины заканчивается выпускным экзаменом, по итогам которого (с учетом работы в течение нескольких лет) ученик получает сертификат соответствия выбранному профилю обучения в старшей школе, основанный на портфолио достижений учащихся и выводах экспертной комиссии.

Вместо традиционного экзамена проводится конкурс педагогического мастерства. Команды (3-4 из числа учащихся класса) участвуют в следующих конкурсах: представление команд, теоретических знаний, инсценирования и решения педагогических ситуаций, прикладных умений, педагогической техники, коллективных творческих дел, стенных газет, «Призы победителям».

Дисциплин в педагогических классах и гимназии ведут, как правило, преподаватели вуза.

Педагогические классы и педагогические гимназии при тесном сотрудничестве с пединститутом позволяют успешно реализовать следующие четыре функции: социальную, экономическую, психолого-педагогическую и медико-физиологическую.

Социальная функция. Педагогизация среды способна сократить имеющийся разрыв между общественным сознанием и экономическим развитием страны, смягчить и ускорить процесс разрешения этого противоречия через один из важнейших социальных институтов общества – школу. Усваивая основы педагогики – нормативной науки, учащиеся овладевают нравственными нормами социума. Тем самым, молодое поколение повышает общий уровень самосознания, достигается единство в понимании ценностей, создаются предпосылки для взаимопонимания людей, выступающих в качестве воспитателей и воспитуемых, возникают условия для определения общности критериев. В соответствии с которыми индивиды оценивают свои действия и поступки, формируются осознанные отношения в системе «человек-человек», складывается психологический микроклимат, обеспечивающий комфортное существование как конкретного человека, так и общества в целом.

Педагогические классы удовлетворяют сегодняшним новым требованиям к выпускникам школы на рынке труд: необходим не только хороший специалист, но и хороший сотрудник. Хороший сотрудник – это специалист, который может работать в команде, принимать самостоятельные решения; инициативен, способен к инновациям, психологически устойчив, готов к перегрузкам, к стрессовым ситуациям, умеет из них выходить. Овладение учащимися организаторскими и коммуникативными умениями выводят на новый качественный уровень взаимодействия и общения индивидов, групп, коллективов.

Психолого-педагогическая подготовка школьников, в свою очередь, окажет влияние на гармонизацию отношений в будущих семьях выпускников педагогических гимназий и классов, организацию воспитательных

воздействий на детей.

Наконец, усвоение учащимися теоретических и практических основ организации творческой деятельности человека, рассматриваемых в педагогике и психологии, несомненно, окажут влияние на деятельность, в том числе, и творческую, выпускников педагогических гимназий, классов – будущих специалистов в любой отрасли материальной или духовной культуры.

Экономическая функция. Овладение гимназистами основами организации деятельности повысит экономический эффект производственной и непроизводственной деятельности будущих специалистов. Умение оптимально, педагогически целесообразно устанавливать взаимодействия и отношения с членами коллектива благотворно скажется на морально-психологическом климате и производительности труда.

Педагогизация учебно-воспитательного процесса будет способствовать выявлению школьников необладающих педагогическими склонностями, перепрофилированию их на другие профессии и специальности, что позволит экономить денежные средства, ибо, как правило, эта категория людей, поступив в вузы на педагогические специальности, либо их бросает, либо оставляет работу в течение 1-3 лет после получения соответствующего образования.

Психолого-педагогическая функция. Педагогизация школьной среды предполагает выявление и развитие педагогических склонностей и способностей школьников, определение путей и условий эффективного управления самоопределением учащихся.

Тем самым осуществляется защита педагогической профессии от случайных людей; людей ненаделенных педагогическими задатками, склонностями, способностями.

Медико-физиологическая функция предусматривает определение имеющихся отклонений в состоянии здоровья учащихся и предостережения их от выбора противопоказанной профессии.

Педагогический институт совместно с районными отделами образования в настоящее время открывает в райцентрах педагогические классы. В помощь учителям, которые работают в этих классах, вузом подготовлены сборники методик психодиагностики профессиональных намерений и возможностей учащихся, профориентационных упражнений, игр, тренингов, занятий со школьниками, программы психолого-педагогических курсов для педагогических классов [1-3].

Педагогический центр дистанционной подготовки при вузе осуществляет подготовку в профильных физико-математических, естественнонаучных, педагогических классах; внедряется дистанционная психодиагностика способностей и склонностей школьников.

Использование системы электронного обучения e-learning позволяет преподавателям пединститута виртуально осуществлять консультации учителей, школьников, проводить занятия с учащимися.

Кроме того взаимодействие пединститута и школы с целью допрофессиональной педагогической подготовки школьников проявляется в:

- личных профессиональных контактах преподавателей вуза и учителей школы;
- совместном интеллектуальном труде учащихся, студентов в научно-исследовательских работах;
- факультативных занятиях и кружках на базе педагогического вуза и школ;
- работе учащихся и учителей школы в научно-исследовательских центрах и лабораториях вуза;
- разработке образовательных программ и обучающих технологий, обеспечивающих непрерывность и преемственность образования в школе и вузе;
- взаимообмене преподавателей вуза и школ;
- совместном участие в конференциях, семинарах, конкурсах и других научных мероприятиях преподавателей и студентов вузов, ссузов – с одной стороны и учителей и учеников школ – с другой;
- совместном использовании научно-методических баз и инфраструктур вуза и школ.

Единая образовательная среда равного доступа позволила:

- создать на сайте вуза и областном портале постоянно действующую вкладку «В помощь учителю»;
- организовать функционирование виртуальной академии для реализации программ среднего образования;
- представить электронные образовательные ресурсы (ЭОР) каждого направления профильного обучения (социально-гуманитарного, естественно-математического, педагогического) в старшей (профильной) школе общего среднего образования, электронных вариантов предметно-ориентированных, межпредметных и ориентационных курсов по профилям;
- организовать дистанционные олимпиады, состязания школьников;
- организовать виртуальную психологическую службу;
- проводить on-line консультаций, лекций, мастер-классов для школьников и педагогов;
- создать центр Интернет-поддержки индивидуальных образовательных траекторий школьников, детей с ограниченными возможностями и др.

Совместная целенаправленная работа педагогического института и органов образования по выявлению молодежи, склонной к педагогической деятельности и допрофессиональной подготовки школьников в рамках профильного обучения, позволит существенно упорядочить систему целевой ориентации и профотбора на педагогические специальности, а также обеспечить приток более подготовленных в профессиональном плане абитуриентов в педагогические вузы.

ИСТОЧНИКИ И ЛИТЕРАТУРА

1. Психодиагностика профессиональных намерений и возможностей школьников (пособие) / Состав. Р.Н. Демиденко, В.К.Омарова. – Павлодар, ПГПИ, 2011. – 280 с.
2. Омарова В.К., Демиденко Р.Н. Профорориентационные упражнения, игры, тренинги, занятия со школьниками: (учебно-методическое пособие) – Павлодар, ПГПИ, 2011. – 267 с.
3. Демиденко Р.Н., Омарова В.К. Программы элективных курсов (психолого-педагогический профиль). – Павлодар: ПГПИ, 2009. – 184 с.

*Жамшид Отажонов, Хумора Усмонова
(Фергана, Узбекистан)*

ИНТЕГРАТСИЯЛАНГАН ДАРСЛАРНИНГ САМАРАДОРЛИГИНИ ОШИРИШ ОМИЛЛАРИ

Интегратив дарс анча яхши ишлаб чиқилган шакллардан ҳисобланади.

Интегратив дарснинг асосий тавсифий хусусиятлари куйидагилар: ўрганилаётган материалнинг, назарий ва ишлаб чиқариш таълимнинг синтези; умумтаълим фанларининг ўзаро синтези; икки ёки ундан ортиқ педагог фаолиятининг синтези ва унинг педагогик имкониятлари аниқланган; билимларнинг уларни амалда қўллаш кўникмалари билан биргаликда шаклланиши; кўникмаларнинг коммуникативлиги, ўқишга бўлган қизиқишнинг ортиши, қўрқувнинг, ўзига ишонсизликнинг йўқолиши.

Ўз мазмуни ҳамда вазифаларига кўра интегратив кун интегратив дарсга яқин туради. Адабиётларни таҳлил қилиш ва тажрибаларни ўрганиш асосида ўқув кунининг интегратив дарснинг учта моделини ажратиш мумкин. Биринчи моделнинг моҳияти шундан иборатки, бир куннинг ўзида умумий комплекс муаммони ҳал қилиш орқали бирлашган, дарслараро алоқалари мавжуд бўлган бир неча дарс ўтказилади. Ўқув кунининг бундай ташкил қилиниши ўқувчилар билимининг синтезланишига, турли фан ўқитувчилари ҳаракатининг ўқувчилар билимини шакллантиришдаги бирлашувига ёрдам беради. Бу эса, ўз навбатида, ўқитувчиларнинг дарсларга тайёргарлик кўриш жараёнида ҳамкорлик қилишлари натижасида таъминланади. Интеграллашган дарс моделининг ўзига хос хусусияти шундаки, ўқиш давомида назария ва амалиёт бирга қўшиб ўқитилади. Бунда биринчи навбатда 6 соатлик битта машгулот давомида махсус технология ва ишлаб чиқариш таълимнинг биргаликда қўшиб олиб борилиши ҳақида сўз юритилмоқда. Бундай таълим шаклининг бошқача номи Бинар дарсдир. Ўқув жараёни интегратив дарснинг учинчи модели «шўнғиш» («концентратсия») деб аталади. Бунга кўра, бир ўқув кунининг биттадан учтагача фан ўқитилади. Бу эса битта фан бўйича қаторасига бир неча дарс ўтилиши ҳисобига эришилади.

Мутахассислар томонидан интегратив дарсдан фойдаланишнинг куйидаги ижобий натижалари ажратилади:

1. Ўқувчиларнинг ўрганилаётган материалнинг нисбатан тугалланган яхлит қисми чуқур ва мустақкам ўзлаштиришлари таъминланади.
2. Ўқувчиларни фаолиятнинг турли-туман кўриниш ва шаклларида жалб қилиш, фаолиятни ташкил этишнинг фронтал, гуруҳ ва индивидуал шаклларида мақбул тарзда бирга қўшиб олиб бориш учун қулай шарт-шароитлар яратилади.
3. Педагог ва ўқувчиларнинг биргаликда ижод қилишларига кенг имкониятлар яратилади, ўқув жараёнида ҳамкорлик, ўзаро ёрдам, таълимнинг инсонпарварлашуви намоён бўлади.
4. Педагог таълимни ташкил этишнинг, комплекслаштиришнинг турли-туман шаклларида, уларни ўқув кунининг доирасида, ўқув жараёнида ўқувчилар фаолиятини таъминлайдиган ва қўллаб-қувватлаб турадиган шаклларида (масалан, гуруҳларда дарс-суҳбат-маъруза-мустикал иш) интегратив қилиш имконига эга бўлади.
5. Ўқувчиларни мажбурлаб ўқитиш йўқолади.
6. Таълимни ҳақиқий дифференциациялаш, ўқувчиларнинг ёш, ақлий, жисмоний хусусиятларини ҳисобга олиш учун шарт-шароитлар юзага келади.
7. Ўқув кунининг калейдоскопга ўхшаган хусусияти йўқолади, бунинг натижасида эса ўқувчилар ва педагоглар учун дарсларга тайёргарлик кўриш миқдори камаёди.

Интегратив семинар куйидагилар мавжуд бўлган тақдирдагина амалга оширилиши мумкин:

- иккита ёки ундан ортиқ фанлар бўйича материалларнинг синтези;
- унда турли билим соҳалари мутахассисларининг иштирок қилиши;
- ўқувчилардан (талабалардан) турли, баъзан ташқи жиҳатдан бир-бирини инкор қиладиган ҳодисалар (жараёнлар, таълимотлар, концепсиялар, позитсиялар ва б. ўртасидаги умумий нуқталарни топишни талаб қиладиган мунозара предметларини танлаш.

Кўрсатилган шарт-шароитлар жамланган ёки алоҳида кўринишда намоён бўлиши мумкин. Масалан, педагогика ва психология бўйича; педагогика, психология ва физиология бўйича; физика ва кимё бўйича; философия, физика ва биология бўйича семинарларнинг ўтказилиши биринчи шартнинг бажарилишига мисол бўлиб хизмат қилиши мумкин. Бундай семинарлар турли билим соҳалари бўйича маълумотлар акс этган

интегратив фанларни ўқитиш жараёнида амалга оширилиши мумкин. Хусусан, бу психопедагогика, таълим фалсафаси ва тарихи, психологлар учун педагогика бўйича биз ишлаб чиққан курсларга тегишлидир.

Турли илмий соҳалар бўйича мутахассислар иштирокида ҳам семинарлар ўтказиш мумкин. Масалан, касбий таълим методикаси бўйича семинарларда баъзи вазиятларда методика ўқитувчисидан ташқари умумий педагогика кафедраси вакилининг бўлишига ҳам йўл қўйилиши мумкин. Бу методика ва умумий педагогика бўйича билимларнинг чуқурроқ синтезлашувига, бу эса, ўз навбатида, яхлит педагогик тафаккурнинг шаклланишига ёрдам беради.

Педагогикада (Ф.Хаматнуров) дарсни мунозара шаклида ташкил этиш ва ўтказиш дастлабки қоидалари ишлаб чиқилган. Ўқув мунозараси - бу ўқув материалнинг педагог томонидан тайёрланган, ташкил этилган ва ўтказилган жамоавий муҳокамасидир. Бунда материал муҳокамажараёнида турли томондан таҳлил қилинади. Мунозара марказида муайян муаммони турлича талқин қилишни ва ҳал қилиш йўллари тушунишнинг бўлишини тақозо қиладиган мунозарали муаммовий вазияттуради. Интегратив семинар-диспутнинг ўзига хос хусусияти кўрилатган ходисалардаги умумий нукталарини топишни талаб қилади. Бошқача айтганда, бу ходисаларнинг фарқли томонларига эмас, балки ўхшаш томонларига урғу берилади. Шуниси борки, мазкур ўхшашликларни топиш унча осон эмас. Алоқани, ўзаро қийин муносабатга киришадиган нарсалар ўртасидаги бирликни кўриш - семинар иштирокчисининг асосий вазифасидир. Айниқса, бўлгуси педагог учун бу жуда муҳимдир, чунки антиномлик (бир-бирини инкор қиладиган нарсалар ўртасидаги алоқаларни кўра билиш қобилияти) у тайёргарлик кўраётган фаолиятнинг зарурий белгисидир. Бу фаолиятдан бекорга инкор қилувчи одамга фойда йўқдир. Бошқа билим соҳалари ёки фаолият тури каби педагогиканинг маданий майдони яхлит ва бўлинмасдир.

Интегратив маъруза юқорида санаб ўтилган ҳар учала шартга жавоб беради. Бу шартларнинг борлиги интегратив семинарнинг мавжудлигидан далолат беради. Бизнинг давримизда бундай ёндашув маърузаларнинг диалог тусини олаётгани ҳам буни тасдиқлайди, бу эса маърузаларнинг семинар машғулотларига ўта даражада яқинлашувига ёрдам беради. Интегратив маъруза сифатида психология ўқитиш тажрибасини мисол қилиб келтириш мумкин (З.Ф.Зеер, О.Н.Шахматова ва б.).

Интегратив топшириқлар (масалалар, машқлар) интегратив сўроқларга ўхшаш кўрсаткичларга эга бўлиб, улардан фақат анча кенг баён қилиш шакли ва уларни ечишда нафақат билимлардан, балки кўникма ва малакалардан фойдаланиш имкони мавжудлиги билан фарқланади.

Тадқиқотчилар улар жумласига индуктив, қисман индуктив ва дедуктив характердаги комплекс билиш топшириқларини, «муайян техник объект учун ўлчамлар ва тавсифларнинг энг мақбул миқдорларини аниқлаш» тоифасидаги комплекс топшириқларни, мураккаб амалларнинг бир қанча комплексларини қайта ишлаш учун машқларни киритишади.

Интегратив вазиятнинг юраги муаммоли вазиятдир. Бунда инсонда объектив вазиятда (топшириқдаги вазиятда) янги далилни мавжуд билимлар ёрдамида тушунтира олмайдиган ёки маъИум амалларни олдинги, таниш усуллар ёрдамида бажара олмайдиган ва янги усулни топишга мажбур бўладиган ақлий қийинчиликка хос руҳий ҳолат юзага келади (М.И.Махмутов). Умуман олганда, ҳар қандай муаммоли вазият интегративдир.

ФЙДАЛАНИЛГАН АДАБИЁТЛАР

1. Каримов И.А. Юксак маънавият енгилмас куч. – Т., 2008.
2. Мавлонова Р., Холиқбердиев К. Педагогика. – Т., 2006.
3. Мавлонова Р.А. Интеграция. – Т., 2006.
4. Ҳасанбоев Ш., Туронова М., Ҳасанбоева. Маънавий асослари
5. Мунавваров Р. Педагогика, 1996.
6. www.library.uz
7. www.ziyounet.uz

*Шахноза Охунова
(Фергана, Ўзбекистан)*

ПРОБЛЕМЫ ПЕРЕВОДА В СРЕДНИХ ШКОЛАХ С УГЛУБЛЕНИЕМ ИНОСТРАННЫХ ЯЗЫКОВ

По инициативе Президента Республики Узбекистан И.А.Каримова был принят комплекс мер, направленных на повышение престижа образования, разработан ряд программ, связанных с воспитанием молодежи. Указы Президента стали практическим шагом в реализации нового подхода к подготовке специалистов на более высоком качественном уровне. Поэтому каждый педагог вуза, обучающий молодежь иностранному языку стремится внести свой достойный вклад в дело реформирования высшего образования.

В лингвистических классах обычной средней школы и в школах с углубленным изучением иностранных языков перевод является целью обучения двуязычной коммуникативной деятельности. Так программой школ с углубленным изучением иностранного языка в рамках билингвального развития учащихся предусмотрено:

- ознакомление с общественными функциями перевода в современном мире;
- пути преодоления лексических и грамматических трудностей перевода;
- обучение способам передачи реалий страны изучаемого языка на русском языке и российских реалий на иностранном языке;
- выполнение упражнений в обучении переводу на уровне слов, словосочетаний, предложений и в целом текста;
- целенаправленное обучение профессионально ориентированному переводу, т.е. обучение устному и письменному переводу функционально-направленных текстов.

Функционально-направленные тексты понимаются нами как коммуникативная единица, обусловленная особенностями социально-экономической, социально-бытовой сфер общения, которые текст призван обслуживать. Такие тексты рассматриваются как необходимое средство коммуникации в рамках многообразных ситуаций и сфер определенного вида общественной деятельности людей. Учащимся следует разъяснять, что функциональные тексты относятся к той разновидности обиходно-литературного стиля, в котором язык выступает в той или иной социально-значимой сфере общественно-речевой практики людей, особенности которого обусловлены спецификой общения в данной сфере. Текст сам по себе оказывается функциональной системой, т.е. системой, в рамках которой лингвистические конструкции используются для реализации определенных познавательных-коммуникативных задач и могут варьироваться сообразно этим задачам при выполнении какой-либо деятельности.

Таким образом, перевод функционально-направленных прагматических текстов следует отнести к профессионально ориентированному переводу. Умения в овладении учащимися социокультурной, языковой, речевой, общеучебной компетенциями обеспечиваются в процессе работы над переводом текстов обозначенной направленности и формирования способности и готовности вступать в диалог культур, прежде всего, в рамках социально-бытовой, социально-профессиональной сфер общения.

Что касается формирования переводческих навыков, то они направлены на преодоление лексических и грамматических трудностей. На навыковом уровне учащиеся знакомятся с типами лексических значений и возможностями их передачи на языке перевода. Учащиеся учатся преодолевать трудности, связанные с безэквивалентной лексикой и способами ее перевода на русский язык. В процессе работы над функциональными текстами учащиеся приобретают навыки рационального использования разного рода справочных материалов (словари иностранных слов, этимологические, фразеологические, специальные отраслевые словари и т.д.).

На завершающей ступени обучения иностранному языку в школе у учащихся отрабатываются навыки в использовании переводческих лексических трансформаций (генерализация, конкретизация, антонимический перевод, адаптация и др.). Здесь же совершенствуются навыки в переводе грамматических трансформаций (замена, перестановка, добавление, опущение и др.).

Совершенствование переводческих навыков и умений письменного и устного перевода осуществляется на аутентичных материалах, соотносимых по своей тематике с типом профильного обучения в конкретной школе и отвечающих интересам и потребностям учащихся.

Следует заметить, что программа школ с углубленным изучением иностранных языков кроме полного письменного и устного перевода аутентичных текстов, включая функциональные тексты, требует, чтобы выпускники умели выполнять реферативный и аннотационный переводы. В связи с этим обновление содержания обучения иностранным языкам в средней школе, осуществляемое сегодня, происходит в том числе за счет отбора аутентичных текстов функциональной направленности. Именно ориентация на реальные потребности общества в людях, владеющих иностранным языком, стимулирует обновление содержания за счет включения функциональных аутентичных текстов.

Актуальная задача обучения иностранным языкам как средству межкультурной коммуникации состоит в том, что процесс обучения должен строиться на основе изучения языка и культуры. Задача научить учащихся понимать функционально направленные аутентичные тексты осложняется тем, что процесс восприятия и их понимания зависят от уровня владения языковыми навыками, наличия глубоких фоновых знаний, иноязычной культуры языка и мира носителей языка, их образа жизни, национального характера, менталитета.

Выпускник средней школы должен:

- понять полностью содержание аутентичных текстов типа аннотаций, инструкций и т.п., используя при этом все известные приемы смысловой обработки (догадка, анализ...), обращаясь в случае необходимости к переводу;
- просмотреть аутентичный функциональный текст или несколько текстов и выбрать особенно важную, необходимую, а также полезную информацию.

Учителю следует придерживаться предметно-содержательного аспекта при отборе лексики. В предметно-содержательном аспекте выделена лексика, обеспечивающая переводное или беспереводное понимание информации, включенной в функциональные тексты.

В обучении профессионально ориентированному переводу учащихся средних школ следует чаще использовать именно функциональные тексты, поскольку они не подвергались дидактизированной обработке. В них сохраняются типичные языковые, содержательные и дискурсивные признаки. Деятельность учащихся с

функциональными аутентичными текстами обеспечивает реальную профессиональную деятельность на занятиях по иностранному языку.

Кроме того, при переводе функциональных аутентичных текстов необходимо не только точное изложение содержания, сообщаемого на языке оригинала, но и воссоздание средствами языка перевода всех особенностей стиля и формы сообщения. Именно этой задаче служит использование таких способов передачи содержания, изложенного на другом языке, как пересказ, реферирование, аннотация и т.п. Критерием точного перевода является правильное понимание подлинника. Это особенно важно при понимании нужной информации. Трудности перевода обнаруживаются в процессе нахождения и выявления соответствий между элементами двух языков. Поэтому в процессе обучения профессионально ориентированному переводу следует особо обращать внимание на усвоение готовых межъязыковых соответствий, подходящих к данному случаю.

Актуальность проблемы использования в процессе обучения иностранному языку перевода функциональных аутентичных текстов в том, что он наилучшим образом позволяет формировать базовые компетенции, выделенные Советом Европы. К ним относятся:

- социальные и политические компетенции, связанные со способностью участвовать в функционировании и развитии демократических институтов;
- компетенции, касающиеся жизни в поликультурном обществе;
- компетенции, определяющие владение устным и письменным общением, важным в работе и общественной жизни;
- компетенции, связанные с возникновением общества информации и направленные на владение новыми технологиями и развитие критического отношения к распространяемой в СМИ и Интернете информации и рекламе;
- компетенции, реализующие способность и желание учиться не только в профессиональном плане, но и в личной и общественной жизни.

Названные компетенции в определенной мере будут формироваться в процессе обучения учащихся средних школ профессионально ориентированному переводу.

ИСТОЧНИКИ И ЛИТЕРАТУРА

1. Астафурова Т.Н. Стратегии коммуникативного поведения в профессионально-значимых ситуациях межкультурного общения (лингвистический и дидактический аспекты). – М., 1997. – 325 с.
2. Сафонова В.В. Изучение языков международного общения в контексте диалога культур и цивилизаций. – Воронеж: Истоки, 1996. – 238 с.
3. Халеева И.И. Основы теории обучения пониманию иноязычной речи (подготовка переводчика). – М.: Высшая школа, 1989. – 238 с.
4. Щеколдина, А.В. Формирование иноязычных дискуссионных умений как компонента интерактивной компетенции у студентов неязыковых вузов (на материале английского языка). – Волгоград, 2005. – 182 с.

*Галина Пінтя
(Петрівка, Україна)*

СУЧАСНІ МЕТОДИ ВИКЛАДАННЯ

XXI століття оголошено століттям освіти. Якою хоче бачити освіту наше суспільство? Це виведення освіти на рівень досягнень світової цивілізації. Сучасна система освіти України – основний чинник розвитку нового покоління громадян, нової політики, економіки, суспільства, зорієнтована на європейський стандарт.

Як цього досягти?

Адже сьогодні студенти не готові до життя у новому суспільстві, не вміють креативно мислити, не досить сформовані навички самостійно вчитися, працювати з інформацією.

Завдання сучасної освіти готувати людей з новими цінними орієнтирами, активною громадською позицією, давати такі знання та навички, які б дозволили їм адаптуватися до швидкоплинного часу і змін, бути конкурентоздатними на ринку праці.

Для досягнення цього завдання доцільно навести думку провідного спеціаліста ЮНЕСКО Раджа Рой Синха «Ми вчимося у минулому, намагаючись відтворити й відновити його. Прийшов час учитися у майбутнього, випереджаючи його».

Отже кожен викладач має навчити по справжньому, по-новому.

Досвід показує, що інтерактивне навчання, за умови правильного його застосування дозволяє різко збільшити відсоток засвоєння матеріалу, оскільки впливає не лише на свідомість студентів а й на його почуття та волю.

Слово «інтерактив» прийшло до нас з англійської від слова «interact», де «inter» – взаємний і «act» – діяти. Таким чином, інтерактивний – здатний до взаємодії, діалогу.

Інтерактивне навчання – це спеціальна форма організації пізнавальної діяльності, яка має конкретну мету: створити комфортні умови навчання, за яких кожен студент відчуває свою успішність, інтелектуальну спроможність.

Суть інтерактивного навчання в тому, що навчальний процес відбувається за умови постійної активної взаємодії всіх студентів. Це навчання, де і студент і викладач є рівноправними, рівнозначними суб'єктами навчання, розуміють, що вони роблять.

Інтерактивність у навчанні легко пояснити такою словесною конструкцією, виведеною досвідом педагогів і психологів ще в античні часи:

Те, що я чую, я забуваю;
Те, що я бачу й чую, –
я трохи пам'ятаю;
Те, що я чую, бачу й обговорюю –
я починаю розуміти;
Коли, я чую, бачу, обговорюю і роблю –
я набуваю навичок;
Коли я передаю знання іншим –
стаю майстром.

Організація інтерактивного навчання передбачає моделювання життєвих ситуацій, використання рольових ігор, спільне вирішення проблем на основі аналізу обставин та відповідної ситуації. Воно ефективно сприяє формуванню навичок і вмінь, виробленню цінностей, створенню атмосфери співробітництва, взаємодії, дає змогу педагогу стати справжнім лідером студентського колективу.

Інтерактивна взаємодія виключає як домінування одного учасника навчального процесу над іншим, так і однієї думки над іншою. Під час інтерактивного навчання студенти вчать бути демократичними, спілкуватися з іншими людьми, критично мислити, приймати продумані рішення.

Розглянемо яке ефективність інтерактивного навчання.

Інтерактивні методи навчання використовують для того, щоб підвищити активізацію студентів на занятті. А що ж змінюється, в активізації на занятті?

- Знижується активність викладача;
- Збільшується активність студентів;
- Зростає ініціативна активність студентів.

Яка ефективність інтерактивності?

- Позитивне відношення студентів до навчального матеріалу;
- Більш високий рівень готовності;
- Зосереджуватись на поставленому завданні;
- Ріст числа нестандартних ситуацій;
- Більш доброзичлива атмосфера в аудиторії (кооперація, а не конкуренція)

Цінним в інтерактивному навчанні є те, що вчимося:

- слухати інших, зважувати, оцінювати аргументи співрозмовника;
- формувати свої погляди в атмосфері поштовху обміну думками;
- відмовитись від емоцій в момент обговорення (тобто навчитись мистецтву саморегуляції).

Для ефективного застосування інтерактивних технологій потрібно старанно планувати свою роботу. Краще підготувати кілька інтерактивних занять у навчальному році, ніж часто проводити похапцем підготовлені «ігри» [1]

Для посилення контролю за ходом процесу навчання в умовах використання інтерактивних технологій викладач має попередньо підготувати:

- завдання для груп, детально вивчати і продумати задачі;
- старанно розробити і спланувати заняття: підготувати запитання й можливі відповіді;
- виробити критерії оцінки ефективності заняття;
- мотивувати студентів до навчання шляхом добору найбільш цікавих для студентів випадків;
- передбачити різноманітні методи для привернення уваги студентів, налаштувати їх на роботу, підтримувати дисципліну; (використовувати задачі-розминки, задачі-жарти).

Оцінювання навчальних досягнень студентів за умов застосування інтерактивних технологій відбувається у формі схвалювання будь-яких, навіть щонайменших, успіхів та зусиль студентів.

Як підкріпити ситуацію?

Є безліч способів сказати студентові:

- ти зараз на правильному шляху;
- я пишаюсь тим, як ви працюєте;
- ти близький до істини;

- працюючи так само, ти досягнеш багато чого;
- нарешті! Ви швидко вчитесь;
- це була першокласна думка;
- я, пишаюся тобою;
- ви досягли успіху та інше.

Дієслова, які стимулюють творення ідей:

- помітити;
- скомбінувати;
- застосовувати;
- модифікувати;
- збільшити;
- використати по-іншому;
- вилучити чи зменшити;
- перевернути чи переставити.

Суть інтерактивного навчання.

Інтерактивне навчання – це діалогове навчання, яке заперечує домінування як одного виступаючого, так і однієї думки над іншою.

Інтерактивне навчання має наметі:

- створення умов для залучення всіх студентів до процесу пізнання;
- надання можливості кожному студенту розуміти і рефлексувати з приводу того, що він знає і думає;
- вироблення життєвих цінностей;
- створення атмосфери співпраці, взаємодії;
- розвиток комунікативних якостей і здібностей;
- створення комфортних умов навчання, які б викликали у кожного студента відчуття своєї успішності, інтелектуальної спроможності, захищеності, неповторності, значущості.

Інтерактивне навчання передбачає:

- моделювання життєвих ситуацій;
- вирішення творчих завдань;
- спільне розв'язання проблем.

Що ж дає впровадження методів інтерактивного навчання різним суб'єктом навчального процесу?

В ході діалогового навчання слухачі вчаться критично мислити, розв'язувати складні проблеми на підставі аналізу обставин і відповідної інформації, приймати продумані рішення, приймати участь у дискусіях, спілкуватися з іншими людьми. Для цього на заняттях організується індивідуальна, парна і групова роботи, застосовуються дослідницькі проекти, рольові ігри, йде робота з документацією, різними джерелами інформації.

Яким повинен бути учасник інтерактивного навчання?

Він повинен:

- створити перед собою навчальні завдання;
- розвивати навчальну активність;
- визначати проблеми в ході навчання;
- навчатися рефлексії своєї навчальної діяльності.

Яким же повинен бути викладач?

Він має вміти:

- створити в аудиторії атмосферу, яка сприяє заохоченню студентів задавати питання та шукати відповіді. Брати за основу такі види навчання, які б сприяли розвитку критичного мислення та самостійного набуття знань, стимулювати рефлексію;
- застосовувати наявні ефективні методи. Стати вдумливим професіоналом, що означає навчатися самому, уважно спостерігати, визначати проблеми та створювати нові стратегії для їх розв'язання;
- бути взірцем для інших студентів, передавати свої знання колегам, використовувати нові методики навчання.

Професійна позиція викладача

Використання інтерактивної стратегії змінює роль і функції викладача – він перестає бути центральною фігурою і лише регулює навчальний процес, займається його загальною організацією, визначає загальний напрям (готує до заняття необхідні завдання, формулює питання для обговорення у групах, контролює час і порядок виконання наміченого завдання, дає консультації, допомагає в разі серйозних труднощів.)

Види інтерактивних методів навчання.

Методи інтерактивного навчання можна поділити на дві великі групи: *групові та фронтальні*.

Перші передбачають взаємодію учасників малих груп (на практиці від 2 до 6-ти осіб) другі – спільну роботу та взаємонавчання всього колективу.

Тенденции и перспективы развития науки и образования в условиях глобализации

Час обговорення в малих групах, час для виступу, виступ при фронтальній роботі вказує викладач (він може змінюватись від 1 до 5 хвилин).

Групові методи:

Робота в парах

Студенти працюють в парах, виконуючи завдання. Парна робота вимагає обміну думками і дозволяє швидко виконати завдання. Після цього один із партнерів доповідає перед аудиторією про результати. Робота буде корисною в тому випадку, коли прізвище студента, який доповідає, називає викладач.

Робота в трійках

По суті, це ускладнена робота в парах. Найкраще в трійках проводити обговорення, обмін думками, підведення підсумків.

Змінювані трійки

Цей метод трохи складніший і всі трійки отримують одне й те ж завдання, а після обговорення один член трійки йде в наступну один в попередню і ознайомлює членів новостворених трійок з набуток своєї.

$$2 + 2 = 4$$

Дві пари окремо працюють над проблемою протягом часу (3 – 5хв), обов'язково доходять спільного рішення, потім об'єднуються і діляться набутиим. Як і в парах, необхідним є консенсус. Після цього можна або об'єднати четвірки у вісімки або перейти до групового обговорення.

Робота в малих групах

Найсуттєвішим тут є розподіл ролей:

«спікер» – керівник групи (зачитує завдання, визначає доповідача, заохочує групу до роботи);

«секретар» – (веде записи результатів роботи, допомагає при підведенні підсумків та їх оголошенні);

«посередник» – (стежить за часом);

«доповідач» – (чітко висловлює думку групи, доповідає про результати роботи групи);

Можливим є виділення експертної групи з сильних студентів. Вони працюють самостійно, а при оголошенні результатів рецензують та доповідають інформацію.

«Акваріум» – цей метод викладач використовує для вдосконалення навичок дискутувати в малих групах та вміння аргументувати власну позицію.

Розглянемо алгоритм діяльності (їх є декілька), який мені подобається найбільше.

1. Об'єднання студентів у групи.
2. Викладач знайомить студентів із завданням.
3. В групі йде дискусія. Група вибирає студента, який буде представляти позицію групи з даної проблеми.
4. Представники груп («риби») сідають у центрі кола. По черзі висловлюють думку групи.
5. Останні студенти сидять у великому колі, уважно слідкують за ходом обговорення. Ці студенти не можуть приймати участь в обговоренні, але можуть в ході обговорення передавати записки в мале коло своїм представникам. Представники можуть взяти перерву для консультації зі своєю групою. Група має право відізнати свого представника.
6. Обговорення закінчується тоді, коли закінчується час для його проведення.
7. Після закінчення дискусій, групи повертаються на свої місця, викладач веде бесіду з аудиторією, обговорюються ідеї.
8. Викладач робить підсумок роботи в групах.

Це цікаво!

Для того, щоб всі студенти працювали творчо і кожен ніс відповідальність за результат, викладач має право на початку заняття об'явити, що ніхто не знає, який № буде делегований в акваріум.

Тому після закінчення обговорення викладач може зробити об'яву:

- В «акваріумі» збираються риби №4.

Фронтальні методи:

«Велике коло»

Студенти сидять по колу, і по черзі, за бажанням висловлюються з приводу певного питання. Обговорення триває, поки є бажання висловитися.

«Мікрофон»

Це різновид великого кола. Студенти по черзі висловлюються з приводу проблеми, передаючи один одному уявний «мікрофон».

«Незакінчені речення»

Дещо ускладнений варіант великого кола: відповідь студента – це продовження незакінченого речення типу:

«Що відбувається, коли...»,

«Можна зробити такий висновок...»,

«Я зрозумів, що...».

«Метод мозкової атаки»

Тенденции и перспективы развития науки и образования в условиях глобализации

Використовуючи цей метод, викладач спонукає учасників колективного обговорення проблемної ситуації до творчості, вирішення її шляхом колективного обміркування. Якщо студенти використовують цей метод роботи в групах вперше, їх необхідно познайомити з правилами.

Правила «Мозкового штурму»:

- пропонуй спираючись на ідеї інших людей. Нехай ідеї інших людей будуть поштовхом для твого мислення;
- утримуйся від критики;
- чим більше з'явиться ідей, тим краще. Не засмучуйтеся, якщо вони повторюються;
- брати до уваги всі запропоновані ідеї, розвивати їх.

Алгоритм діяльності

1. Студенти діляться на групи. Кожна група отримує однакове завдання.
2. Кожна група протягом відведеного часу працює над проблемною ситуацією.
3. Результати роботи групи записують на аркуші.
4. Представники груп озвучують ідеї, які виникли в групах.
5. Викладач підбиває підсумок.

У фізиці дуже багато цікавих питань, які можна вивчити за допомогою цього методу.

Наприклад, вивчення явища самоіндукції можна розпочати з проблемної ситуації, задаючи студентам запитання:

- «Що станеться в електричному колі, коли замкнуті ключ К?»

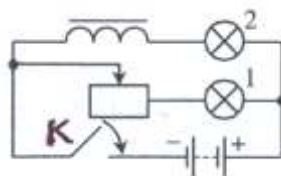

«Мозаїка»

Цей метод, що поєднує і групову і фронтальну роботу, використовується для створення на занятті ситуації, яка дає змогу студентам працювати для засвоєння великої кількості інформації за короткий проміжок часу. Цей метод ефективний і може замінити лекцію.

Алгоритм діяльності:

1. Викладач пропонує студентам тему і пов'язані з нею завдання.
2. Група ділиться на «материнські групи». У кожного студента є своя карточка, ...



Схема утворення «материнських груп»:

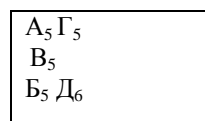
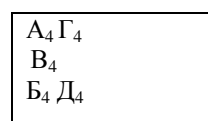
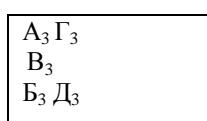
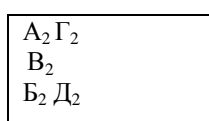
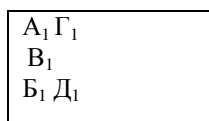

У кожній материнській групі своє завдання.

3. Після короткої дискусії на дану тему утворюються групи «експертів».

Схема утворення «експертних груп»

A₁ A₂ B₁ B₂ V₁ V₂ Г₁ Г₂ Д₁ Д₂
A₃ B₃ B₃ Г₃ Д₃
A₄ A₅ B₄ B₅ V₄ V₅ Г₄ Г₅ Д₄ Д₅

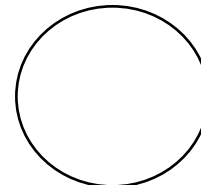
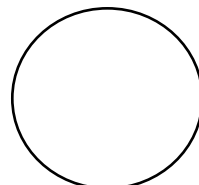
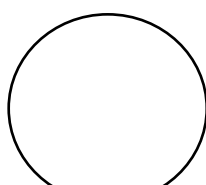
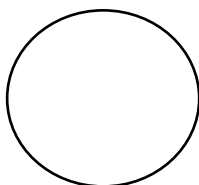
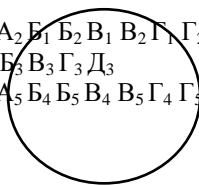

4. Після аналізу та опрацювання завдання «експерти» повертаються до «материнських груп».
5. Відбуваються взаємонавчання (студенти діляться результатами праці в «експертних групах»).
6. Студенти виконують додаткові завдання, допомагаючи один одному вчитися, навчаючи.

7. Викладач робить підсумки роботи у групах.

Цікавими є інтерактивні методи навчання:

«Круглий стіл», «Дискусія», «Ситуаційний аналіз», «Рольова гра» та ін.

Висновок

Як показали результати педагогів-практиків, після запровадження інтерактивних методів можна констатувати наступні зрушення:

- студенти набувають культури дискусії;
- виробилося вміння приймати спільне рішення;
- поліпшилось вміння спілкуватися, доповідати;
- якісно змінився рівень сприйняття студентами фізики – він набув особистісного сенсу, замість «вивчити», «запам'ятати» – стало «обдумати», «застосувати», «помітити», «використати по-іншому»;
- зростає цікавість до процесу навчання.

Сучасний світ, що швидко змінюється, зумовив відповіді зміни в освіті, вимагаючи від неї мобільності, вміння відповідати запитам суспільства, ринку праці. Головним завданням освіти нині є підготовка фахівців, адаптованих до умов інформаційного суспільства. Для того, щоб виконати це важливе завдання викладач повинен вміло поєднувати інноваційні методики із класичними, традиційними, продумувати і комбінувати різні методи навчання.

ДЖЕРЕЛА ТА ЛІТЕРАТУРА

1. Пометун О., Пироженко Л. Інтерактивні технології навчання: теорія і практика. – К., 2002. – 136.
2. Дичківська І.М. Інноваційні педагогічні технології. – К.: Академвидав, 2004.
3. Біда Д.Д. Інтерактивні уроки фізики. – Х.: Видавнича група «Основа». 2005.
4. Садкина В.И. 101 педагогическая . Как создать урок. – М.: Издательская группа «Основа», 2013. – 87.

*Марьяна Продан
(Київ, Україна)*

ОРГАНИЗАЦИЯ ПРОФОРИЕНТАЦИОННОЙ РАБОТЫ УМСТВЕННО ОТСТАЛЫХ ПОДРОСТКОВ В УСЛОВИЯХ СПЕЦИАЛЬНОЙ ШКОЛЫ

На современном этапе развития общества важной проблемой является поиск новых форм подготовки детей с проблемами в психофизическом развитии к активной жизни, оптимизация процессов их адаптации и социализации, успешность которых зависит от того, как быстро выпускники специальной школы смогут приспособиться к требованиям общества, к условиям существования. Действенным средством решения этой проблемы является профориентационная работа, поскольку после окончания школы дальнейший жизненный путь умственно отсталых лиц зависит в первую очередь от полученной в школе специальности. Учитывая это, важное место уделяется профориентационной работе с умственно отсталыми школьниками.

Изучением вопросов профориентации занимались многие ученые: А.Волковский, М. Виноградова, Е. Вольский, А. Галкина, А. Голомшток, В.Журавлев, Л. Зюбин, Н. Калугин, Г. Кочетов, Н. Левитов, А. Сазонов, В.Сахаров, В. Симоненко.

Особенности профориентационной работы с умственно отсталыми учащимися рассматривались в трудах В. Чебышева, С. Чистякова, Г.Дульнева, В. Бондаря, И. Кущенко, Т.А. Власовой, А. Граборова, В. Карвялиса, Е. Ковалевой, Л.С.Мирского, В. Петровой, К. Турчинской, Е.Хохлиной и др.

Правильно выбранная профессия способствует достижению наибольшей результативности в трудовой и социально-полезной деятельности, а удовлетворение результатами своего труда дает возможность максимально развиваться, корректировать недостатки в этой деятельности [6, с.245].

К. Турчинская отмечает, что огромное психолого-педагогическое, социально-экономическое и морально-эстетическое значение правильного выбора доступной профессии для человека подтверждается и на опыте работы с учащимися вспомогательных школ, что еще раз утверждает важность такого компонента профориентации как изучения психологического профиля личности кандидата [8, с.25].

Профориентационная работа для детей с особенностями психофизического развития как уже отмечалось, имеет особое значение и занимает ведущее место в учебно-воспитательном процессе специальной школы. Именно поэтому повышение эффективности профориентационной работы рассматривается нами как система направленная на обновление социальных приоритетов умственно отсталых учащихся, формирование их профессиональной компетентности, усиление гибкости и мобильности социального поведения, подготовленности к труду и готовности включиться в трудовую деятельность. Это предполагает существенные изменения как в направленности профориентационной работы, так и в технологии применения приемов ее осуществления.

Мы обратили внимание на подготовку умственно отсталых детей к овладению будущей профессией, что предусматривает оптимизацию профессиональной ориентации в связи с возросшим требованием к рабочим, что обусловлено научно-техническим прогрессом.

С целью выяснения отношения учителей к профориентационной работе провели анкетирование учителей.

Анализ результатов свидетельствует, что большинство (63%) профориентационную работу проводят формально, преимущественно на уроках трудового обучения; лишь 30% респондентов знает о профессиональных предпочтениях и интересах своих воспитанников. Экскурсии на производство осуществляют 46% респондентов, объяснив это невозможностью договориться с руководством предприятия и финансовыми трудностями поездки. Для организации проведения профориентационной работы 38% учителей использовали особые подходы (внеклассное чтение, просмотр телепередач, прослушивание радио). Лишь 44% респондентов привлекали к совместной работе родителей (проведение вечеров, конференций, бесед).

Учитывая состояние профориентационной работы в школах, мы провели формирующий эксперимент.

В формирующем эксперименте приняли участие 23 умственно отсталых ученика 8-го и 9-го классов и члены мультидисциплинарной команды: учителя, воспитатели, психологи, социальные педагоги, родители.



Работа мультидисциплинарной команды была организована в соответствии системой профориентационной работы и состоит из следующих блоков:

- Профессиональное образование (профессиональная информация, пропаганда, агитация).
- Профессиональная психодиагностика.
- Профессиональная консультация.
- Профессиональный отбор.
- Профессиональная адаптация.
- Профессиональное воспитание.
- Практическая проба сил.

Перед началом формирующего эксперимента провели организационное заседание с членами мультидисциплинарной команды, используя фронтальный и индивидуальный подходы. Всех ознакомили с их обязанностями по вопросам организации профориентационной работы. Было решено усовершенствовать специальные уголки профориентации, оборудовать их стендами, иллюстративным материалом, раскрывающим содержание отдельных профессий, их социальную значимость, условия труда, организации, режим оплаты труда.

Для повышения эффективности работы мы решили применить технологию "кооперативное обучение", предполагающее сотрудничество учащихся в группах. При таком подходе ученики достигают успехов в учебе, только взаимодействуя друг с другом [9].

использования методов кооперативного обучения учащиеся сталкиваются с необходимостью вербализации своих мыслей и аргументацией высказываний.

Поэтому для формирования у детей интереса к труду мы предложили применить следующие кооперативного обучения: "команды–игры–турниры", "думай–работай в паре–делись", "формируй–делись–слушай создавай". Также, проинформировали учителей как использовать классические средства организации профориентации: урочные и внеурочные беседы, тематические экскурсии на производство, организация праздников.

Предложили организовать во время учебного года две встречи учащихся с представителями различных профессий.

Разработали и предложена методику "Часы", игровую форму деятельности. Цель методики: ознакомить детей с профессиями и закрепить полученные знания о них, развивать мышления, внимание, воображение,

пам'ять. Игра состояла из двух вариантов: первый – индивидуальная форма выполнения заданий, второй – коллективная.

Беседа с воспитателями, обсудили вопросы организации проведения тематических бесед, диспутов, установили их необходимое количество: три раза в месяц. Для этого подобрали перечень тем для обсуждения, которые отвечали темам программы и временам года. Также предложили организовать выставку творческих работ учащихся, ручных изделий, которые были выполнены учениками в мастерских и на уроках трудового обучения. Для закрепления решили организовать конкурс «Умелые ручки».

Учитывая то, что каждый ученик имел свои индивидуальные особенности, интеллектуальные возможности и темперамент, было решено провести ряд психологических тестов для диагностики их темперамента. Психологи проводили также сопровождение родителей: один раз в два месяца организовывали индивидуальные или групповые встречи родителей и их детей. Такой подход в дальнейшем упрощает процесс профотбора и профадаптации соответственно выбранной профессии.

Социальным педагогам предложили для оптимизации процесса профориентации во время учебного года обязательно проводить такие манипуляции: психофизиологическое обследование, опросники для выявления профессиональных способностей (по Климову), тренинги общения, профориентационные и профконсультационные активизирующие методы: игры с элементами психотренингов "Я хочу быть ...", "Лучшая профессия", праздники труда с буфетами и развлечениями, повышающие престиж конкретных профессий.

Особые трудности вызвала работа с родителями учеников. С ними проводили учебную беседу. Родителям объясняли особенности мотивационного компонента при выборе профессии, учили правильно привлекать и стимулировать дома детей к эффективной трудовой деятельности. Решили провести родительские собрания с осмотром результатов трудовой деятельности детей, организовать вечер отдыха родителей и детей, сопровождающийся тематический концерт "Моя будущая профессия".

Таким образом, были задействованы все члены мультидисциплинарной команды для проведения эксперимента, результаты которого отражены в следующем пункте.

В результате проведенной экспериментальной работы изменилось отношение учеников и членов мультидисциплинарной команды к профориентационной работе.

Увеличению эффективности профориентационной работы способствовала слаженная работа мультидисциплинарной команды. Все члены команды заботились, чтобы организованные ими мероприятия были интересны детям.

Таким образом, результаты проведенного эксперимента подтверждают, что оптимизация профориентационной работы возможна при условии эффективной работы всех членов мультидисциплинарной команды, предусматривает комплексную организацию работы всего коллектива школы с привлечением родителей, повышение уровня профессионального самоопределения подростков с интеллектуальными нарушениями; развитие трудовых и личностных умений и навыков, улучшение состояния трудоустройства учащихся с умственной отсталостью.

ИСТОЧНИКИ И ЛИТЕРАТУРА

1. Бодеман И. А. О выборе профессии и трудоустройстве выпускников вспомогательной школы / И.А. Бодерман // Дефектология. – 1982. – № 3. – С. 65.
2. Бондарь В. И., Еременко И. Г. О совершенствовании подготовки умственно отсталых детей к самостоятельному труду / В.И.Бондарь, И.Г.Еременко // Дефектология. – 1990. – № 3. – С.15–21.
3. Бондарь В. И. Трудовое обучение во вспомогательной школе: пособие / В.И. Бондарь, Е.А. Билевич, Е.И. Теплицкая. – К.:Рад школа, 1981. – 95 с.
4. Еременко И.Г. Олигофренопедагогика. – К.:Рад. школа, 1985. – 326 с., С.–34-156.
5. Карвьялис В. Ю. К вопросу о трудоустройстве и трудовой деятельности выпускников специальных школ / В.Ю. Карвьялис // Дефектология. – 1984. – №2. – С. 9-17.
6. Кот М.З. Теорія і методика виховної роботи: Навчальний посібник / М.З.Кот. – К., 216 с.
7. Мерсиянова Г.Н. О воспитании в учащихся вспомогательной школы умения самостоятельно работать в процессе профессионального трудового обучения // Специальная школа. – 1961. – Вып. 3.– С. 64–72.
8. Турчинская К. М. Профориентация во вспомогательной школе. – К., 1976.
9. Cooperative Learning: Increasing College Faculty Instructional Productivity [ASHE-FRIC Higher Education Report No.4] / D. W. Johnson, R. T. Johnson, K. A. Smith. – Washington D.C. : School of Education and Human Development, George Washington University, 1991. – P. 137–145.

Научный руководитель – кандидат педагогических наук, доцент Н.П.Кравец

ИННОВАЦИОН ТАЪЛИМ ВОСИТАСИДА БЎЛАЖАК ИШБИЛАРМОНЛАРНИНГ ФИКРЛАШ ДАРАЖАСИНИ ФАОЛЛАШТИРИШ

Бугунги кунда ахборотлар шиддати ва янгиликлар оқими тобора кундалик ҳаётимизнинг ажралмас бўлагига айланиб бормоқда. Бу эса ўз ўрнида ҳар бир шахсдан фикрий етукликни, тўғри мушоҳада юрита олишни, ахборотдан фойдаланиш маданиятини шакллантиришни тақозо этади. Айниқса бу жараён жамиятнинг сезиларли қисмини ташкил этувчи ёшлар онги ва шу ўринда кескин бурилишлар, янги қарашларни вужудга келишига таъсир кўрсатади. Таълим мазмунини такомиллаштириш, интеграциялаш, ахборот технологияларига асосланган таълимни ташкил этиш эса ана шундай тезкор давр тақозосидир.

Соғлом фикр юритувчи ва маънавий жиҳатдан мукамал, ақлан етук, фикран теран, ривожланган шахсни тарбиялаш таълимда ёш хусусиятларига эътиборли бўлиш, ўқитишда таълимнинг барча бўғинлараро алоқадорлигини таъмин этиш ва шахс онги ва тафаккурида янги қоя, тасаввурларни шаклланишига имкон берувчи замонавий фаол усуллардан фойдаланишни талаб этади. Олий таълимдаги ижтимоий, гуманитар фанлар доирасида таълимни ноанъанавий усулларини қўлланилиши талаба ёшларни ижодий тафаккурини шаклланишида, мулоқот имконини кенгайтиришида, воқеа-ҳодисаларга нисбатан баҳолашлари ва қарашларини шаклланишида ва яна шунингдек, дарс жараёнида вужудга келган қизгин мунозара ва мантикий ечимларни бевосита иштирокчиси сифатида ўз фаолиятдан психологик қониқиш ҳиссини вужудга келишида муҳим аҳамиятга эга. Зеро, қанчалик таълим жараёнидаги берилаётган янги маълумотлар талабадаги мавжуд тасаввурлар ва тажрибаларга уйғунлашган бўлса, уни идрок этиш, билиш жараёнлари орқали таҳлил қилиш ва баҳолаш фаоллашади. 1-2-курс талабаларида абстракт тафаккур, мантикий фикрлаш, танқидий баҳолаш, қиёслаб таҳлил қилиш имконини янада такомиллаштиришида «Муаммоли ўқитиш», «Ақлий ҳужум», «Индивидуал ўқитиш» каби турли субъектив фаолликни талаб этувчи усуллар орқали таълимни ташкил этилиши юқори самарали аҳамиятга эга. Шунингдек, таълимни энг сўнгги интернет хабарларидан фойдаланилган ва турли слайдлар кўринишида ташкил этилиши талабаларда ижодий тафаккурни, ички фаолликни, эркин мулоқотга киришиш, ўз ҳулқини бошқариш имконини шакллантирибгина қолмай, мулоқот маданияти ва савиясини ўзлаштиришига кучли таъсир кўрсатади. Шахс маънавияти, руҳий олами кўринишлари унинг мулоқоти орқали намоён бўлади. Сир эмаски, бугунги кунда ёшларни мулоқот савияси, маданияти, мулоқот орқали ҳиссий ҳолатларини баён эта олиш имкониятида кўпол нуқсонлар кўзга ташланади. Бу муаммо ечимини эса уларни таълим жараёнида ўз устида ишлашларини ташкил этиш, ўзга шахсларни ва ўзини ўзгалар қарашлари (рефлексия) билан баҳолай олишларини юзага келтириш орқали ҳал этиш мумкин. Бу эса кенг дунёқарашни, бой маълумотлар заҳирасини, турли ахборотлар тизимидан фойдалана олишларини тақозо этади. Бундан ташқари таълимда индивидуал хусусиятларни эътиборга олган ҳолда ва ички имкониятларга кўра турли усулларни қўлланилиши, талабаларни турли вазиятларда фаоллик кўрсатишларини талаб этилиши улардаги очилмай қолган имкониятларни, забт этилмаган янги қирраларни кашф этилишига тўртки бўлади. [2, 48 б]

Мана шундай шахс билиш жараёнларини ўзаро уйғунлигини, ва фаоллигини талаб этадиган усуллардан бири бўлган «Ақлий ҳужум» усули мантикий фикрлашни, хотира, диққат, идрок, ҳаёл, нутқ жараёнлари узвийлигини, тафаккур тезлиги ва нутқий маҳоратни мукамал даражасини намоён этишни талаб қилади. Бундан ташқари ҳал этилаётган муаммо ечимига қадар турли ёндошишлар, таърифлар кенг қамровли фикр юритишга, ўз ақлий салоҳиятини қай даражада эканлигини баҳолай олишга шароит яратади. Психологик нуқтаи назардан, шахс ўз қобилиятлари ва имконларини қай даражада адекват баҳолай олиши уни жамиятда фаоллик кўрсатишига, шахслараро муносабатлар тизимига осон кириша олишига, ички салоҳиятидан оқилона, самарали фойдалана олишига замин яратади. Бундан ташқари бир хилликка йўғрилган таълим мазмуни шахс хотирасида кам қўзғолишлар ҳосил қилади, тасаввурлар тизимида ассоциатив боғланишлар узвийлиги фаол бўлмайди. Таълимдаги маълумотлар тизими қанчалик янги бўлиб, инновацион технологиялар асосида ёритилган тарзда узатилса ўзлаштириш жараёнида сифат даражасини ошишига олиб келади. Таълимда иложи борича визуал воситалар, слайдлар асосида ўқитишни ташкил этилиши аниқ, мавҳумликларсиз, мавжуд билимлар билан боғланган мустаҳкам тасаввурлар тизимида ўрин олган тушунчаларни ҳосил бўлишига олиб келади.

Интерфаол усуллардан таълим жараёнида самарали фойдаланиш ҳам шахс фаоллигини таъминловчи, ўзига нисбатан талабчанликни оширувчи, бевосита ўзини вазиятни фаол иштирокчиси сифатида эркин идрок қилишига, мавжуд нуқсон ва камчиликларини тўғрилашига таъсир этувчи омил бўлиб хизмат қилади. Бунда эса таълимни мультимедиа кўринишида ташкил этиш мақсадга мувофиқдир. Таълимда қанчалик мураккаб билиш жараёнларини иштироки талаб этилишига эришилса, талаба шахсини яширин бўлган ички имкониятлари, қобилият қирралари намоён бўлади. Бевосита таълим жараёнида талаба ўзи ҳам таълим мазмунини ёритувчи сифатида фаоллик кўрсатиши, муаммони ифодалашда изланиши ўзлаштириш даражасини юқори савияга кўтарилишига олиб келади.

Талаба шахсини баркамол маънавий-руҳий олами мукамаллигини, теран интеллектуал салоҳиятини шакллантириш, етук камолот эгаси қилиб тарбиялаш аввало таълим жараёнида белгиланадиган аниқ мақсадлар

билан баҳоланади. Тараққиёт сари юз тутиб бораётган бугунги ахборотлар асри эртанги кун ёшларидан турли муаммоли вазиятларда ўзини-ўзи тўғри баҳолай оладиган, мустақил фикрига эга бўлган, ақлий ва рухий имкониятларидан юксак сазийи-ҳаракатлар йўлида фойдалана оладиган ижобий хусусиятлар соҳиби бўлишни тақозо этмоқда. Бу эса тўғри ташкил этилган таъсирчан, инновацион таълим ҳамда ўқитиш жараёнида таркиб топиб борадиган инсоний сифатлар, ахлоқий хусусиятлар, кўникмага айланиб борадиган ижодий фаоллик даражаси билан белгиланади.

Тарбия жараёнида талабаларнинг ижтимоий фаоллигини ошириш услублари ва методлари кўпдир. Улар жумласига индивидуал турли топшириқлар киради. Бу топшириқлар турли-туман бўлиши мумкин, буларнинг ҳаммаси талаба шахсини шакллантиради ва бўлажак иқтисодчиларни тайёрлайди.

Индивидуал топшириқ методларидан жамоа ривожининг қуйи босқичларида фойдаланиш мумкин. Аммо у жамоа ривожининг учинчи босқичида энг самарали бўлади. Чунки, талабанинг муцақил бажараётган ишларига ёрдам бериш кучаяди ва унга тўғри баҳо берилади. Ана шундай тарзда талабада ижобий эмотсия пайдо бўлади. Жамоа ривожининг учинчи босқичида талабаларнинг эркин бирлашуви - педагогика самарасидир.

Агар микро гуруҳлар манфаати жамоа манфаатига зид бўлса, бундай ҳолатда уларнинг аъзоларига салбий таъсир кўрсатиб, душманликка айланади. Шу билан бирга ҳар бир талаба ўзининг дўстлари орасида таъсирли ёки таъсирсиз, обрўли ёки обрўсиз бўлиб, жамоада унинг ўрни шаклланади.

Шахснинг бу ўрни унинг кайфияти, хоҳиш-истагини кўрсатади, ҳаётий руҳига таъсири бўлади. Ҳамма бу ўзгаришлар шахсга ва унинг ижодий тарбиясига таъсир кўрсатади. Маълумки, ҳар бир талаба шунинг учун ҳам жамоада ўзини кўрсатишга ва нималарга қодир эканлигини исботлашга ҳаракат қилади.

Талаба жамоа орасида қанчалик обрўли бўлса, яна ҳам обрўли ва унга муносиб қолиши учун интилади. Микро гуруҳда салбий йўналишда қолган киши ўзига ишончи сусайиб, ундаги инсоний қиёфа ноҳушлик томонга қараб шаклланади: бундай талабада манманлик, эгоизм, кўрқоклик, бошқаларни кўнглини овлаш, мустақил эмаслик каби характерлар ҳукмрон бўлади. Жамоа орасидаги юқори ҳолат шахснинг камолатига кўмаклашиб, бундай ҳолатларда педагог уларга ёрдам қилиб, дўстлари орасида ўз ўрнини мустаҳкамлашга интилади. [1, 27 б]

Шундай қилиб, талаба тарбиясининг ривожига фақат жамоа муносабатларигина таъсир қилиб қолмай, балки шахслар ўртасидаги, шунингдек шахснинг жамоадаги мавқеи ҳам таъсир кўрсатади.

Талабанинг тарбияга бўлган муносабатида тўртта позитция белгиланган:

Биринчи позитция - ўқувчи тарбияга ўзининг тарбияланиши билан жавоб бериб, у кенг ёналишда боради, яъни бу конкрет педагогик таъсирида бўлади.

Иккинчи позиция - тарбияга ижобий муносабат. Талаба жамоа ва педагогларнинг барча талаб ва ишакларини бажаришга ҳаракат қилади.

Учинчи позитция - мослашув. Талаба ич-ичидан педагог ва жамоа талабини қабул қилмайди, аммо ўзининг ташки хулқини ўзгартириб, фақат шароит ва муҳитга мослашади. Лекин бундай ҳолатда талабада ишонч ва ижобий сифатлар юз бермайди. Шароит ўзгариши биланок талаба яна ўзини аввалгидек ёмон тутаяди. Бу албатта жуда мураккаб психологик-педагогик воқеа бўлиб, унинг қатор сабаблари мавжуд.

Тўртинчи позитция - салбий одатлар ва хулқидоги кўникмаларни сингдиришнинг қийинлиги бўлади. Бу албатта талабадан катта асабий тизим талаб қилади ва у педагогга қаршилик кўрсата бошлайди.

Педагогнинг таъсири талабага тўғри формада бўлиши тақозо қилади. Шу билан талаба педагог мақсади уни тарбиялаш эканлигини англайди. Агар талабани тарбияга муносабати салбий бўлса, у вақтда бундай тарбия формаси самарали бўлмайди. Бундай ҳолатларда тарбиянинг очиқ формаси эмас, балки унинг яширин формасидан фойдаланиш мақсадга мувофиқ бўлади. Яъни, параллел ёки эгри формаларидан фойдаланиш зарур бўлади. Параллел формасини таъсирини қўллаш авваламбор, бу жамоанинг тараққиёт босқичига боғлиқ бўлади, жамоа ривожининг биринчи-дастлабки босқичида параллел формасидан фойдаланиш жуда қийин кечади. Иккинчи тараққиёт босқичида параллел форма фаоллик орқали ташкил қилинади. Педагог фаолларнинг шахсга параллел таъсир этишини ташкил этиши мумкин, масалан, фаоллар аъзоларига танбеҳ бериши ва ҳоказо. Педагог гуруҳ сардорига «гуруҳда тартибсизлик» мавжудлигини айтади. Бу сўз фаоллар томонидан қилинган тартибсизлик учун талаб этилган сигнал бўлиб хизмат қилади. Айрим кезларда педагог талаба фаоллари билан кимни хулқи жамоа манфаатларига зидлиги эканлиги ҳақида суҳбат ташкил этишга тўғри келади. Бундай ҳолатларда педагог олдиндан фаоллар билан нималар ҳақида суҳбат қилиш, талабаларга нима айтишни келишиб олинади. Мақсад талабалардан қилинган талаблар ва уларга яратилган шароитлар очиқ ойдин айтилади.

Параллел форма таъсири тўғри таъсир қилишдан қатор афзалликларга эга. Биринчидан, жамоа параллел форма таъсирида тарбияланувчига ўз кучини ўтказиб, уни олға боришига кўмаклашади. Шу билан бирга жамоа ўзи тарбиялайди: талабага қўйилган талаб тўғри бўлиши ва талабалар учун огоҳ этади. Кўпинча тарбиянинг тўғри формаси қўлланиб, фақат тарбиячи обрўсига таянилса, у вақтда жамоа ривожига ҳалакит беради.

Иккинчидан, педагогнинг шахсга жамоа орқали бўлган мурожаати ижтимоий жараён бўлиб, унда талаба ўзининг тарбия объекти эканлигини сезмайди.

Учинчидан, тарбиянинг тўғри таъсири формасида тарбияланувчи билан педагог ўртасида келишмовчилик пайдо бўлади, аммо параллел форма таъсирида бўлса, жамоа билан унда орасида келишмовчилик юзага келиб, бунда педагог мажора юзасидан қозилик қилади.

Шундай қилиб, педагогик таъсир формасини қўллашда шахснинг боғлиқлиги: шахснинг тарбияга бўлган муносабатидан, жамоа ривожининг босқичидан, педагогнинг шахс билан бўлган алоқасидан, шахснинг индивидуал хусусиятидан боғлиқ бўлиши. Бундан ташқари, ҳар бир талаба ўзига алоҳида ёндашув талаб қилади. Шунинг учун авваламбор талабанинг индивидуал хусусиятини инобатга олиш керак.

АДАБИЁТЛАР РЎЙҲАТИ

1. Л.В. Голищ, Д.М. Файзуллаева. «Педагогик технологияларни лойиҳалаштириш ва режалаштириш» Инновацион таълим технологиялари маркази. – Т.: ТДИУ, 2014.

2. М. Ҳақимова «Касбий педагогика» ўқув қўлланма. – Т.: ТДИУ, 2015.

*Дилфуза Пурханова, Зулфия Махмуталиева
(Фергана, Ўзбекистан)*

ЮСУФ ХОС ҲОЖИБНИНГ “ҚУТАДГУ БИЛИГ” АСАРИДАГИ ТАЪЛИМ-ТАРБИЯГА ДОИР ФИКРЛАР

Шарқ мактаби неча асрлардан буён бутун дунёни лол қолдириб келади. Унинг таълим- тарбияга доир маънавий мероси келажак авлод камолотида муҳим аҳамиятга эга. Қадимдан таълим-тарбия жараёни мураккаб ва серқирра ҳисобланган. Буюк алломаларнинг ўқув- тарбия ишларига доир педагогик-психологик қарашлари ҳозирги кунда ҳам аҳамиятга эга.

Юсуф Хос Ҳожибнинг “Қутадгу билиг” асари таълимий-ахлоқий асар сифатида педагогика тарихида энг юқори ўринларда туради.

“Қутадгу билиг” асари Шарқда панднома типигаги анъанавий китоб тузиш тартибига риоя қилган ҳолда тузилган. Аввал насрий муқаддима, сўнг 73 бобдан иборат китобнинг мундарижаси берилади. Дастлабки ўн бир фасли дебеча бўлиб, ўн иккинчи фаслдан бошлаб асосий воқеа баён этилади. Лекин асарда маълум бир сюжет йўқ. Асар тўрт қаҳрамон - Кунтуғди -адолат рамзи, вазир Ойтўлди - давлат ва бахт рамзи, вазирнинг ўғли Угдулмуш - ақл рамзи сифатида, Узгурмуш - вазирнинг қариндоши, қаноат тимсоли ўртасидаги мунозара асосида ҳаётий масалалар бир-бирига боғланган ҳолда баён этилади. Ана шу тўрт қаҳрамоннинг суҳбатлари, муносабатлари асосида Юсуф Хос Ҳожиб ўз мақсад ва гоёларини баён этади.

Юсуф Хос Ҳожибнинг «Қутадгу билиг» асарида инсоннинг жамият ва ҳаётда тутган ўрни, бурчи ва вазифалари ҳақидаги муаммолар ўзига хос бир тарзда баён этилади.

Мутафаккир китобнинг анъанавий бошланмасидан кейинроқ инсоннинг ҳақиқий бахти билимда эканлигини баён этади. У билимни буюк, ўқувни улуг деб таърифлайди. Чунки заковатли инсон улуг бўлади, билимли киши буюк бўлади, деб илми кишиларни асл тоифадаги кишиларга қўшади. Олим эзгу ишларнинг барчаси илм туфайли амалга оширилиши мумкинлигини айтади. Ўша даврда олим “Билим ҳатто осмон сари йўл очур” деб башорат қилади. У дунёда одам пайдо бўлибдики, фақат билимли кишиларгина эзгу иш қилиб, адолатли сиёсат юргизиб келган деб, инсон яратилгандаёқ унга билим, ўқув-заковат берилганлиги, ана шу билим ва заковати туфайли кишилар разолатдан покланганлигини уқтиради. Ҳатто ҳукмдорлар ҳам юртни, давлатни ақл, илм, заковат билан идора этса, эл-юрт фаровон бўлади, тўқ ва тинч ҳаёт кечиради, дейди. У куч ва қуролни ақл ва билимдан кейинги иккинчи ўринга қўяди.

Олим билимни зиёга, тенги йқ жавоҳирга ўхшатиб, у инсонни юксалтиради, жаҳоннинг сир-асрорларини билиб олишга ёрдам беради, дейди. Инсоният нимага эришган бўлса, билим туфайли эришганлигини таъкидлайди. Аммо бу бойликни ҳеч ким ўғирлай олмайди деб, билим ва заковатни муқаддас дўст, меҳрибон қариндош, кийим ва озуқа сифатида таърифлайди.

Юсуф Хос Ҳожиб инсонга “хизмат этмаган илмни денгиз тубидан фойдаланилмай ётган инжуга ўхшатади. Шунингдек, ер остида ётган олтинни ҳам қазиб олинса, беклар бошига тож бўлганидек, илмни ҳам фойдали нарсаларга сарф этишга даъват этади”.

Юсуф Хос Ҳожиб инсонни камолга етказишнинг яна бир ва энг муҳим томони таълим-тарбияни тўғри ташкиллаш, уни ахлоқий камол топтириш деб қарайди. Юқоридагилардан кўриниб турибдики, асар инсонни бахт-саодатга йулловчи барча эзуликларнинг усуллари, услубларини баён этиши билан таълим-тарбия тарихида биринчи ва йирик дарслик сифатида ўз ўрнига эга.

Хулоса қилиб айтганда, Юсуф Хос Ҳожибнинг биз таҳлил этган мазкур асари инсонни ҳар томонлама камолга етказишнинг барча масалалари ўзининг бадий ифодасини топган йирик таълимий-ахлоқий дostonдир. Олим инсоннинг камолга етиши учун қуйидагиларни назарда тутаяди:

- Ақлий камолот-билим ва заковат, укувга эга бўлиш;
- Ахлоқий камолот;
- Жисмоний камолот.

Юсуф Хос Ҳожиб инсон камолга етишининг йул-йуриқлари, усуллари, чора-тадбирларини юксак бадий маҳорат билан ёритиб беради. Бу усуллар фуқародан тортиб, юрт бошлиги элигача зарур бўлган ва ҳозиргача

ўз аҳамиятини йўқотмай келмоқда. Шунинг учун ҳам бу асар ўзининг илмий, ма`рифий, тарбиявий аҳамияти билан бекиёсдир.

Биз Фарғона шаҳридаги 13-умумтаълим мактабининг 30 нафар ўқитувчиларига куйидаги тест саволлари орқали мурожат қилиб, уларни шарқ алломаларини илгари сурган ғояларини билишларига доир тадқиқот ўтказдик.

1. Ўқувчиларни яқка тартибда эмас, жамоа бўлиб ўқитишни тарғиб қилган шарқ алломаси ким?

А.Й.А.Коменский.

Б.Ибн Сино.

С.Беруний.

2. Қайси аллома “Тил ўрганиш – дунёни англашдир” деган ғояни илгари сурган?

А. Навоий.

Б. Ушинский.

С. Фаробий.

3. Ўз даврининг таълим-тарбия жараёнини, бошқарув тизимини тўрт қаҳрамон орқали ёритиб берган комусий олим ким?

А. Юсуф Хос Ҳожиб.

Б. А. Авлоний

С. Беруний.

Биз юқоридаги саволларга берилган жавобларни таҳлил қилдик

№	Жавоб	% ҳисобида
1.	Коменский.	14 та, 47 %
	Ибн Сино.	6 та, 20 %
	Беруний.	10 та, 33 %
2.	Навоий.	12 та, 40 %
	Ушинский.	7 та, 23 %
	Фаробий	11 та, 37 %
3	Юсуф Хос Ҳожиб.	14 та, 47 %
	Авлоний	9 та, 30 %
	Беруний.	7 та, 23 %

Биринчи савол бўйича умумий хулоса шуки, бошланғич синф ўқитувчилари умумий педагогика фанида ўрганишган Коменскийнинг синф- дарс тизимини эслашиб, кўплари шу жавобни белгилашган. Лекин бу ерда шарқ алломаси сўзига эътибор беришмаган.

Ибн Сино болани мактабда ўқитиш ва тарбиялаш масаласига катта аҳамият бериб, «Тадбир ал манозир» асарининг махсус бўлимини ана шу масалага бағишлаган. Китобнинг «Болани мактабда ўқитиш ва тарбиялаш» бўлимида болани мактабга жалб қилиш ҳақида тўхталган. Унинг таъкидлашича, мактабга барча кишиларнинг болалари жалб этилиши ва ҳамма болалар бирга ўқитилиши ва тарбияланиши лозим. У болани уй шароитида, яқка ўқитишга қарши бўлган, болани мактабда жамоа билан ўқитишнинг фойдали томонларини «Тадбир ул манозил» асарида изоҳлаб берган. Демак, Ибн Сино Коменскийдан бир неча аср олдин таълимнинг умумий шакли –синф-дарс шакли ҳақида фикр билдирган. Аммо устозларимиз Ибн Синони буюк табиблигини ҳисобга олиб, ушбу жавобни оз ўқитувчилар белгилашган.

Иккинчи савол бўйича кўриниб турибдики, натижалар бир-бирига яқин сонлар билан ифодаланган. Алишер Навоий туркий тилнинг гўзаллигини, бойлигини исботлаган буюк аллома, лекин 10 дан ортиқ тилни билган болаларга турли тилларни ўргатишга чорлаган комусий олим бу Абу Носир Фаробийдир.

Мана асрлар ўтса-да, буюк алломаларимизнинг таълим-тарбияни ташкиллашга доир фикрлари ўз қимматини йўқотгани йўқ. Ўзбекистон Республикаси Президентининг 2012-йил 10-декабрдаги “Чет тилларини ўрганиш тизимини янада такомиллаштириш чора тадбирлари тўғрисида”ги ПҚ-1875-сонли қарорига биноан бошланғич синфданок болаларимизга инглиз тилини ўргатиш билан келажакда чет элларда Ўзбекистон ёшларини билимини эркин намоёйиш қилиш учун замин яратилмоқда.

Консантин Дмитриевич Ушинский асосан ахлоқий тарбия ғоясини илгари сурган.

Учинчи савол бўйича олинган натижалар ҳам буюк алломалар асарларини ўрганиб, таълим-тарбия жараёнида фойдаланиш зарурлигини кўрсатмоқда.

Юқоридаги тадқиқот натижаларидан умумий хулоса шуки, буюк алломаларимизнинг таълим-тарбияни ташкиллашга доир фикрлари асрлар ўтса-да, назарий аҳамиятга эга ва амалда қўлланиб келинмоқда.

Фойдаланилган адабиётлар

3. Миртурсунов. «Халқ педагогикаси». – Т., 1994.
- А.Қ.Мунавваров. «Педагогика». «Ўқитувчи» нашриёти. – Т., 1996.
- О.Хасанбоева. «Педагогика тарихидан хрестоматия». «Ўқитувчи» нашриёти. – Т., 1993.
- Р.Мавлонова ва бошқалар. «Педагогика». – Т.: «Ўқитувчи», 2006.
- Н.Саидахмедов «Янги педагогик технологиялар». – Т.: Молия, 2003.
- К.Хошимов, С.Нишонов ва бошқалар. «Педагогика тарихи». – Т.: «Ўқитувчи», 1996.

ФОРМИРОВАНИЕ ПРОФЕССИОНАЛЬНЫХ КОМПЕТЕНТНОСТЕЙ ВЫПУСКНИКОВ ФАРМАЦЕВТИЧЕСКОГО ФАКУЛЬТЕТА ПРИ ИЗУЧЕНИИ ХИМИЧЕСКИХ ДИСЦИПЛИН

Социально-экономические изменения на Украине привели к необходимости модернизации многих социальных институтов, и в первую очередь системы образования [1], которая связана с экономическими процессами через подготовку молодых специалистов. Это можно объяснить комплексом социально-экономических причин, связанных с современным взглядом на задачи образования: обострение опасности потери уникальности каждого человека, его способности выбрать свою судьбу, наличие диалектической связи независимости со свободой и развитием других; невозможность человека усвоить большие потоки информации в информационном обществе; соперничество в достижении успехов вместе со стремлением к равенству возможностей; проведения рыночных реформ без учета социальной ориентации.

Процесс формирования профессиональных компетентностей будущего провизора проходит в определенной последовательности, а именно: определение компонентов профессиональной компетентности, выяснения их взаимосвязи и взаимодействия, обоснование цели, интеграция компонентов по общим качествам и способами функционирования.

Исследованию профессиональной деятельности посвящены многочисленные научные труды И. Зимней [2, с. 22-23], И. Булах [3, с. 98], М. Мруги [4, с. 12], и др., где обоснованы различные подходы к моделированию профессиональной компетентности специалиста и доказана важность использования данных подходов в изучении образовательных процессов.

Целью данного исследования было изучить формирование профессиональных компетентностей будущего провизора в процессе изучения химических дисциплин.

В связи с задачами исследования, процесс формирования профессиональной компетентности расценен нами как система, в структуре которой имеются такие структурно-функциональные элементы:

- описание целей, задач, принципов и условий реализации процесса формирования профессиональной компетентности провизора;
- функционирование системы согласно четким направлениям и задачам проблемно-модульного обучения и интеграции фундаментальных и специальных химических дисциплин;
- профессорско-преподавательский состав, который обеспечивает реализацию образовательной цели и задач на уровне современных требований;
- материально-техническое и информационное обеспечение системы;
- пролонгированный контроль и оценка результатов;
- исследовательская деятельность для совершенствования системы;
- анализ показателей эффективности системы.

Стоит отметить, что под организационно-педагогическими условиями понимают специально организованную деятельность преподавателя и студента, которая проходит по четкому плану, в определенном режиме, посредством коллективных и индивидуальных форм обучения, через внедрение новых педагогических технологий, активизации самостоятельной работы студентов и т.д.

Систему знаний будущего провизора формируют через анализ педагогической деятельности во взаимосвязи теоретических и практических знаний.

Содержательное наполнение профессиональной компетентности будущего провизора охватывает такие понятия, как:

- знания – предметные (интегрированные, функциональные, профессиональные);
- умения – гностические, проектировочные, конструктивные, коммуникативные и организационные, которые способствуют формированию навыков усовершенствованной практической деятельности, способностей, качеств личности, педагогического опыта, развитию инновационности, гибкости мышления, коммуникативности;
- личностные качества – мотивация профессиональной деятельности, ценностное отношение к учебе, желание к самоопределению и саморазвитию.

В профессиональной компетентности будущего провизора знания служат фундаментом профессиональной деятельности, непосредственным инструментом практических действий, влияющих на содержание профессиональной направленности, их приобретают в процессе обучения для оптимизации познания окружающего мира в индивидуальном развитии человека.

Объем функциональных профессиональных знаний будущего провизора сконцентрировано в государственных стандартах высшего образования и конкретизированы в учебных дисциплинах химического содержания каждого вуза. Интегрированные профессиональные знания в структуре профессиональной компетентности провизора играют важную роль в его становлении как практика - фармацевта, исследователя, ведь они корректируют цели и содержание учебно-воспитательного процесса, помогают в поиске необходимых форм и методов обучения химии. Методы, используемые в изучении и преподавании химии, проанализированы

с точки зрения их эффективности в достижении целей, согласованных в социальном контексте с потребностями каждого, кто учит и учится.

Процесс формирования профессиональной компетентности не возражает против использования традиционных форм обучения – лекций, практических и семинарских занятий, лабораторных работ, которые отличаются своим содержанием, целью, задачами, методами проведения и личностными характеристиками субъектов учебного процесса. Наиболее значимой, на наш взгляд, является поисково-исследовательская работа, которая предусматривает учебно-исследовательскую (выполнение студентами творческих проектов) и научно-исследовательскую деятельность (подготовка рефератов, курсовых и дипломных работ) и выступления студентов с докладами на научно-практических конференциях. Формирование профессиональной компетентности будущего провизора при изучении химии предусматривало использование нами мультимедийных, информационных средств обучения, проблемных задач ситуационного типа во время учебных занятий, карт-схем, тестов и т.п., где преимущество отдано средствам, имеющим личностное значение и стимулирующим самостоятельную и поисково-исследовательскую деятельность студентов. Все формы, методы и средства обучения изменяемые, диалектические, взаимодополняющие, имеют свои сильные и слабые стороны, специфику и ситуации для наилучшего применения. Эффективное их использование при проблемном обучении и интегрированном подходе к изучению фундаментальных и специальных химических дисциплин способствует глубокому усвоению знаний, повышению качества организации обучения, где преподаватель на собственном примере имеет возможность продемонстрировать их применения. Химический эксперимент играет особую роль в системе химического образования студентов фармацевтического факультета. Он является не только его специфическим методом, но и одновременно специфическим образовательным средством. Эти особенности химического эксперимента отражают различные стороны и функции в образовательном процессе, характеризуют многоплановость его использования и большую практическую значимость. Проблемный химический эксперимент служит основой для усиления мотивации, для создания и разрешения проблемных ситуаций, для получения экспериментальных данных при изучении химических реакций.

Целью лабораторного практикума является углубление и расширение знаний, получаемых на лекциях и семинарах, развитие научного мышления, овладение новейшей техникой экспериментирования, профессиональными умениями и навыками.

ИСТОЧНИКИ И ЛИТЕРАТУРА

1. Закон України «Про вищу освіту».
2. Зимняя И.А. Ключевые компетенции – новая парадигма результата образования // Высшее образование сегодня. – 2003. – № 5. – С. 22-27.
3. Мониторинг качества медицинского образования / Под ред. И.Е. Булах. – К.: Центр тестирования при МОЗ Украины, 2005. – 143 с.
4. Структурно-функциональная модель профессиональной компетентности будущего врача как основа диагностики его профессиональных качеств: Автореф. дис. канд. пед. наук: 13.00.04 / М.Р. Мруга; Центр. ин-т последипл. пед. образования АПН Украины. – К., 2007. – 21 с.

*Інесса Роженко
(Полтава, Україна)*

ДЕЯКІ АСПЕКТИ МЕНЕДЖМЕНТУ ПІЗНАВАЛЬНОЇ ДІЯЛЬНОСТІ СТУДЕНТІВ В УМОВАХ ДИСТАНЦІЙНОГО НАВЧАННЯ

На сьогоднішньому етапі розвитку дистанційна освіта інтенсивно входить до освітньої сфери, що обумовлено багатьма перевагами цієї педагогічної системи. Більше того, деякі фахівці вважають таку освіту найбільш ефективною формою навчання людини незалежно від її віку. Створені на основі сучасних носіїв інформації засоби навчання в комплексі з інформаційно-комунікативними технологіями, а також сучасне методичне забезпечення дозволяють самостійно оволодіти навчальною діяльністю, створюючи умови для самостійного засвоєння предметів навчального циклу. Дистанційне навчання характеризується високим професіоналізмом, прагненням до співробітництва, самореалізації й розвитку, що є, по суті, наслідком використання комп'ютерного навчання та сучасних засобів комунікації.

Проектування діяльності студентів у рамках технологій дистанційного навчання, природно, пов'язано з оптимальною побудовою та реалізацією навчального процесу з урахуванням його цілей. Таке проектування являє собою мотивований спосіб зміни педагогічної дійсності на шляху до здійснення результатів освіти, реалізації можливості саморозвитку особистості та її самовизначення як суб'єкта діяльності в ціннісно-смысловому педагогічному просторі. Інакше кажучи, педагогічне проектування - це процес створення проектів педагогічної діяльності, що визначають, у кінцевому підсумку, ступінь успішності і результативності навчально-виховного процесу. Коротко покажемо суть найбільш значущої для дистанційного навчання педагогічної технології – технології індивідуалізації навчання.

Аналіз педагогічної літератури дозволяє відзначити деяку загальну тенденцію у підходах до виділення дидактичних принципів і їх класифікації різними дослідниками [1, 2]. Ця тенденція полягає у спробах вийти на визначення та формування дидактичних принципів в результаті розгляду структурного складу теорії педагогіки з урахуванням складності її об'єкта. Дослідниками показано, що передумовою для формування знань є діяльність, при виконанні якої і при аналізі результатів якої психіка людини витягує інформацію про суттєві властивості реальності і будує моделі цих властивостей [3, 4].

Проблема побудови структури навчального процесу тісно пов'язується з необхідністю чіткого визначення дидактичних цілей для різних етапів пізнавальної діяльності студентів при дистанційному навчанні.

Результати багатьох робіт дозволили виділити деякі дидактичні цілі етапів пізнавальної діяльності. Розуміння цих цілей дало можливість сформулювати низку вимог до змісту навчального процесу та намітити доцільні зв'язки між ними. Можливі дидактичні цілі ділять декілька типів:

- придбання знань, формування в учнів умінь і навичок;
- закріплення в учнів набутих знань, сформованих умінь і навичок;
- застосування учнями набутих знань, умінь і навичок;
- перевірка рівня придбаних студентами знань, умінь і навичок.

Цілі першої групи можуть досягатися за допомогою, так званих, констатуючих завдань, в ході виконання яких навчають, будуть усвідомлювати сутність різних об'єктів і явищ, зв'язки і відносини між ними, ознаки, властиві певному класу об'єктів чи явищ, способи вирішення завдань, постановки спостережень, експериментів.

Цілі другої групи реалізуються за допомогою відтворюючих завдань, призначення яких полягає у вправах учнів по розумінню сенсу понять, законів і закономірностей, вмінню спостерігати, експериментувати, вирішувати задачі. Застосування студентами набутих знань, сформованих умінь і навичок організовується за допомогою завдань, що вимагають самостійного їх використання в нових навчальних умовах. Це може бути проведення спостережень, експерименту, рішення якісних і кількісних завдань, опис об'єкта, що спостерігається, явища, закономірності тощо.

Цілі четвертої групи досягаються за допомогою завдань, вимагають виконання контрольних робіт, по результатам яких можна судити про рівень і якість придбаних ними знань, сформованих умінь і навичок.

Відзначимо, що в цілому здійснення алгоритму управління має допомагати реалізовувати дидактичні цілі. Алгоритм управління повинен:

- допомагати сприймати і переробляти навчальну інформацію;
- полегшувати процеси узагальнення і формування наукових понять, уявлень, закономірностей тощо;
- організовувати процеси закріплення і вдосконалення набутих знань, умінь і навичок;
- створювати ситуації, які потребують застосування набутих знань і умінь;
- забезпечувати перевірку якості засвоєння знань та аналіз досягнень;
- створювати стимул до навчання за рахунок повного усвідомлення мети та змісту запропонованих пізнавальних завдань.

Особливості дистанційного навчання вимагають окремо відзначити функціональну роль в організації навчальної пізнавальної діяльності технічних засобів. У зв'язку з цим технічні засоби повинні забезпечувати відображення істотних ознак досліджуваних об'єктів і явищ і давати студентам матеріал для їх аналізу, синтезу, узагальнення та абстрагування.

У цілому, технічні засоби повинні забезпечувати роботу студентів над змістом навчального матеріалу, поєднання функцій навчання і виховання, посилювати можливості контролю і самоконтролю за ходом і результатами процесу засвоєння знань, допомагати в реалізації ідей диференційованого і проблемного навчання. Система менеджменту пізнавальної діяльності студентів в умовах дистанційного навчання повинна реалізовувати закономірності, що лежать в основі організації навчального процесу. У зв'язку з цим відзначимо, в першу чергу, що специфічний характер закономірностей навчання, що представляє собою складну обумовленість об'єктивних і суб'єктивних чинників, говорить про особливу значущість принципів навчання як положень, вражаючих діалектику розвитку процесу навчання, взаємодії його істотних систем. Справді, адже саме принципи визначають практику навчання двояким чином. З одного боку, орієнтуючись на них, можна обґрунтувати в кожному конкретному випадку необхідні керуючі впливи на пізнавальну діяльність студента. З іншого боку, орієнтуючись на дидактичні принципи можна оцінювати якість тієї чи іншої концепції навчання.

Система управління пізнавальною діяльністю студентів в умовах дистанційного навчання повинна реалізовувати закономірності, що лежать в основі організації навчального процесу. У зв'язку з цим відзначимо, в першу чергу, що специфічний характер закономірностей навчання, що представляє собою складну обумовленість об'єктивних і суб'єктивних чинників, говорить про особливу значущість принципів навчання як положень, вражаючих діалектику розвитку процесу навчання, взаємодії його істотних систем [5]. Справді, адже саме принципи визначають практику навчання двояким чином. З одного боку, орієнтуючись на них, можна обґрунтувати в кожному конкретному випадку необхідні керуючі впливи на пізнавальну діяльність студентів. З іншого боку, орієнтуючись на дидактичні принципи можна оцінювати якість тієї чи іншої концепції навчання.

Система дистанційної освіти доповнює існуючі очні та заочні системи навчання. Вона гармонійно інтегрується в ці системи, удосконалюючи і розвиваючи їх, сприяючи посиленню інтеграції різноманітних освітніх структур і розвитку безперервної освіти громадян. За рахунок створення мобільного інформаційно-

освітнього середовища і скорочення питомих витрат на одного учня приблизно в двічі порівняно з традиційними системами освіти дистанційне навчання забезпечує принципово новий рівень доступності освіти при збереженні його якості.

ДЖЕРЕЛА ТА ЛІТЕРАТУРА

1. Björk E., E-LEARNING FOR ALL / E. Björk, S. Ottosson & S. Thorsteinsdottir. – Stockholm, Sweden : Swedish Institute, 2008.
2. Blanton W. E. Telecommunications and teacher education: A social constructivist review / W. E. Blanton, G. Moorman, W. Trathen // Review of Research in Education. – 1998. – No. 23. – P. 235–275.
3. Carnevale D. Assessing the Quality of Online Courses Remains a Challenge, Educators Agree: Neither federal officials nor accreditors offer much help, and private services are fledgling / D. Carnevale // The Chronicle of Higher Education. – 2000. – February 18.
4. International Review of Research in Open and Distance Learning. – 2002 –April. – ISSN: 1492-3831.
5. Закон України «Про вищу освіту» [Електронний ресурс]. – Режим доступу: <http://zakon1.rada.gov.ua/>.

*Домнікія Русєва
(Ізмаїл, Україна)*

ВПРОВАДЖЕННЯ ІННОВАЦІЙНИХ ПЕДАГОГІЧНИХ ТЕХНОЛОГІЙ У НАВЧАЛЬНИЙ ПРОЦЕС

В Україні на початку XXI століття освітній процес зазнав значних реформ. Навчальні заклади XXI століття зумовлюють необхідність докорінного переосмислення освітніх завдань, актуалізації змісту навчання, створення проектно-життєвого простору, технологій становлення індивідуальності учня як суб'єкта і проектувальника життя, спрямованого на розвиток конкурентоспроможної, компетентної особистості, яка творчо підходить до розв'язування проблем, прагне змінити на краще своє життя й життя своєї країни.

Оскільки, головними фігурами в навчальних закладах є учень і викладач, які повинні творчо працювати, вчитися, самовдосконалюватися, останні мають працювати над виробленням і вдосконаленням методів навчання і виховання, зокрема інтерактивних.

На даний момент сновним завданням викладача є саме створення умов для формування творчої компетентної особистості, яка буде здатна реалізувати свій потенціал у суспільстві. Тому актуальним є перехід до особистісно - орієнтованого навчання й виховання, упровадження нових більш ефективних педагогічних технологій, інтерактивних методів навчання.

Зараз в педагогічній літературі часто зустрічаються поняття «новація», або новий спосіб та «інновація», нововведення. Новація – це сам засіб (новий метод, методика, технологія, програма тощо), а інновація – це процес його освоєння.

Також нерідко у педагогічному лексиконі зустрічається поняття, як «технологія» і «педагогічної технології».

Поняття "технологія" виникло у світовій педагогіці як протиставлення існуючому поняттю "метод". Проте мав недолік – негнучкість та статистичність. Отже під поняттям «технологія» розуміють сукупність прийомів, що застосовуються в якій-небудь справі, майстерності, мистецтві (тлумачний словник) [3, с.2].

Пізніше у 80-х рр. все з'являється термін «педагогічні технології». Суть даного поняття не має єдиного погляду:

- педагогічні технології – це певна система вказівок щодо використання сучасних методів і засобів навчання;
- педагогічні технології – це цілеспрямоване застосування прийомів, засобів, дій для підвищення ефективності навчання;
- педагогічні технології – це цілісний процес визначення мети, обґрунтування плану і програми дій та навчальних методів;
- технологія – це сукупність прийомів, що застосовуються в якій-небудь справі, майстерності, мистецтві (тлумачний словник) [3, с.2];
- педагогічна технологія – це модель спільної педагогічної діяльності, продумана в усіх деталях з проектування, організації та проведення навчального процесу з безумовним забезпеченням комфортних умов для студента і викладача (В. Монахов) [3, с.2];
- педагогічна технологія – це сукупність засобів та методів відтворення теоретично обґрунтованих процесів навчання та виховання, що дозволяють успішно реалізувати завдання освіти (В. Безпалько) [4, с.28];
- педагогічна технологія – сукупність психолого-педагогічних настановою, що визначають спеціальний набір та компонування форм, методів, засобів, прийомів навчання, засобів виховання; вона є організаційно-методичним інструментарієм педагогічного процесу (Б. Лихачов) [4, с.28];

- педагогічна технологія – це системний метод створення, застосування, визначення всього процесу викладання і засвоєння знань з використанням комп'ютера і людських ресурсів, завданням якого є оптимізація форм освіти (ЮНЕСКО) [4, с.28];

- педагогічна технологія – системна сукупність та порядок функціонування всіх особистісних, інструментальних та методологічних засобів, що використовуються для досягнення освітньої мети (М. Кларін)[4, с.28].

Кожний з даних підходів має право на існування, оскільки охоплює різні сторони навчального процесу. Саме тому на даний момент існує велика кількість педагогічних технологій.

Отже, «інноваційні технології» – це цілеспрямований системний набір прийомів, засобів організації навчальної діяльності, що охоплює весь процес навчання від визначення мети до одержання результатів.

Велика кількість авторів вважають, що будь-яка педагогічна технологія повинна відповідати основним методологічним вимогам (критеріям технологічності) [4, с.30-31]. Сюди відносяться:

- концептуальність – кожна педагогічна технологія повинна опиратися на певну наукову концепцію, що містить філософське, психологічне, дидактичне та соціально-педагогічне обґрунтування досягнення освітньої мети;

- системність, а саме педагогічній технології мають бути притаманні всі ознаки системи: логіка процесу, взаємозв'язок всіх його частин, цілісність;

- можливість управління, яке включає в себе діагностику цілого покладання, планування, проектування процесу навчання, поетапну діагностику, варіювання засобами та методами з метою корекції результатів;

- ефективність, тобто сучасні педагогічні технології повинні бути ефективними за результатами і гарантувати досягнення певного стандарту освіти;

- відтворюваність – можливість використання (повторення, відтворення) педагогічної технології в інших ідентичних освітніх закладах, іншими суб'єктами;

- візуалізація (характерна для окремих технологій) оснований на використанні аудіовізуальної та електронно-обчислювальної техніки, а також конструювання та застосування різноманітних дидактичних матеріалів і оригінальних наочних посібників.

Розглядаючи психолого-педагогічні інновації як новостворені (застосовані) чи вдосконалені технології(чи проекти), які істотно змінюють обсяги, структуру та якість педагогічного процесу, ми, насамперед, виділяємо такі технології [1, с.18-24.]:

- розвивального навчання;
- особистісно-орієнтованого навчання;
- колективного навчання;
- модульно-розвивального навчання;
- життєтворчого навчання;
- особистісно-орієнтованого виховання;
- психологічного управління;
- адаптивного управління;
- інтеграційної природничої освіти тощо.

Досить важливим є той факт, що оволодіння новими технологіями навчання й виховання вимагає насамперед внутрішньої готовності викладача до перетворення самого себе.

До основних понять інноваційних технологій відносять [5, с.7]:

- нестандартні уроки;

- індивідуальна робота;

- контроль і оцінка навчальних досягнень учнів(через контрольні роботи, тести, завдання, робочі зошити, тощо.);

- кабінетне, групове і додаткове навчання;
- факультативи за вибором учнів(поглиблюють знання);
- проблемне і модульне навчання;
- запрошення вчених, діячів культури, мистецтва на уроки;
- економізація і екологізація освіти;
- науковий експеримент при вивченні нового матеріалу;

- застосування досягнень техніки(від діапозитивів, через фільми, магнітофони, телевізори до навчання з допомогою комп'ютерів, комп'ютерні аудиторії, радіо- і телепередачі та «Інтернет-системи», мультимедійні технології тощо);

- нові підходи до формування навчальних планів.

Основними джерелами і складовими частинами інноваційних педагогічних технологій є:

1. Соціальні перетворення і нове педагогічне мислення.
2. Наука (педагогіка, психологія, соціологія тощо).
3. Передовий перспективний досвід.
4. Досвід минулого, вітчизняний і зарубіжний.
5. Етнопедагогіка (народна педагогіка)

Впровадження інноваційних технологій вимагає від викладача:

- вивчення спеціальної літератури(додатково);
- аналізу педагогічного досвіду викладачів-новаторів;
- розробки плану запровадження нової техніки;
- оптимального поєднання гуманітарних, природничо-математичних та професійних знань.

Педагогічні інновації, що використовуються вчителями, можна поділити на:

- навчальні;
- виховні.

Навчальні інновації суттєво поліпшують мотивацію учнів до навчального процесу.

Що ж стосується виховних інновацій, то під ними розуміють ті, що формують в учнів особистісні цінності у контексті із загальнолюдськими. Основними є:

- національне виховання;
- громадянське виховання;
- виховання духовно-ціннісних орієнтирів.

Отже, використання сучасних технологій має впроваджуватись через реформування системи освіти, розробка нових дидактичних і методичних концептуальних засад освіти.

Головними напрями впровадження інноваційних технологій являються:

- створення предметно-орієнтованих та навчально-інформаційних середовищ, які дають можливість використовувати мультимедіа, системи гіпермедіа, електронні підручники тощо;
- освоєння засобів комунікації (комп'ютерної мережі, телефонного, телевізійного, супутникового зв'язку для обміну інформацією);
- навчання правил і навичок «навігації» в інформаційному просторі;
- розвиток дистанційної освіти.

Для сучасного суспільства впровадження інноваційних технологій в освіту має не стільки теоретичне, скільки прагматичне значення, оскільки в умовах глобалізації воно стосується його історичного розвитку та перспектив, які пов'язані з так званими «високими технологіями».

На даний момент у практику увійшли наступні види технологій:

- проектні технології, тобто ті, що забезпечують інтеграцію знань і вмінь із різних видів діяльності;
- ігрові технології, які формують навички розв'язувати творчі завдання на основі вибору альтернативних варіантів;
- інформаційно-комунікаційні технології.
- Вчителі активно впроваджують наступні інноваційні технології:
 - - технологія розвивального навчання;
 - - інтерактивні методики, куди ми можемо віднести роботу в групах, метод проектів, «розумовий штурм», «ажурна пилка», «кейс-метод», «акваріум», рольові та ділові ігри, «велике коло», «шкала думок», «асоціативний куш», «відкритий мікрофон», вправи-енергізатори, групова дискусія, взаємне навчання);
 - - технологія проблемного навчання;
 - - методика гранування;
 - - блочний метод викладання матеріалу;
 - - кооперативна форма навчання.
- У педагогічній практиці вчителів з'явилися нові форми уроків:
 - - урок-практикум;
 - - урок-пошук;
 - - урок-дискусія;
 - - урок-залік тощо.

Отже, оскільки вчитель є організатором освітнього процесу то його основною метою є пробудити і підтримати прагнення дітей до пізнання, що спонукає педагогічний колектив шукати шляхи підвищення інтересу учнів до навчання, урізноманітнюючи його зміст, форми та прийоми через використання інновацій.

Проте на даний час питання впровадження інноваційних технологій вимагає серйозного науково-методичного підходу, який забезпечує роботу педагогічного колективу над реалізацією науково-методичної проблеми.

ДЖЕРЕЛА ТА ЛІТЕРАТУРА

1. Даниленко Л.І. Теорія і практика інноваційної діяльності в загальній середній школі // Управління освітою. – 2001. – №3. – С. 18-24.
2. Дичківська І.М. Інноваційні педагогічні технології. – К., 2004.
3. Ігнатенко М. Сучасні освітні технології // – 2003. – №4.
4. Педагогические технологии / Под общей ред. В.С. Кукушкина. – 2002.
5. Химинець В.В. Інноваційна освітня діяльність / В.В. Химинець. – Ужгород: Інформаційно-видавничий центр ЗІПО, 2007. – 364 с.

МАСОВІ ФОРМИ СОЦІАЛЬНО-ВИХОВНОЇ ДІЯЛЬНОСТІ В ІНТЕРНАТНИХ ЗАКЛАДАХ ПЕРШОЇ ПОЛОВИНИ ХХ СТОЛІТТЯ

Погіршення соціально-економічних умов життя народу України негативно відбилося на вихованні дітей-сиріт та дітей, позбавлених батьківського піклування. Для оптимізації соціально-виховного процесу шкіл-інтернатів ми вважаємо за доцільне проаналізувати історико-педагогічний досвід з цього питання, а саме описати особливості масових форм соціалізації вихованців інтернатних установ першої половини ХХ століття.

Вивченню різних форм та методів соціалізації безпритульних дітей присвятили свої дослідження Я. Чепіга, В. Зінковський, І. Соколянський, К. Давиденко, О. Музиченко, Т. Лубенець, та ін

У першій половині ХХ століття форми соціально-виховного процесу були різними: від епізодичної участі в тих чи інших заходах до створення постійно діючих установ, клубів тощо.

У «Пораднику із соціального виховання» (1921) зазначалося, що різні форми організації дитячого життя повинні ґрунтуватися на свободі дитини, а свобода можлива лише за взаємної поваги, обмеження можливе лише тоді, коли вона порушує інтереси колективу або робить зло самій дитині [5].

Соціально-виховний процес в інтернатних установах зазначеного періоду реалізовувався через різноманітні форми організації дітей та учнівської молоді. Серед найпоширеніших класифікаційних ознак щодо форм соціального виховання слід назвати кількісний склад дітей, які охоплювалися виховним впливом. Зазвичай чисельний склад у групі коливався від 5-7 дітей, у колективних заходах – 25-40, у масових дійствах – більше 40 дітей, а верхня межа кількості вихованців не обмежувалася. Виходячи з цього, розвивалися групові, колективні та масові форми соціального виховання дітей.

Аналіз архівних матеріалів, наукових праць, періодичних видань дає можливість стверджувати, що найбільш розповсюдженими формами соціально-виховної діяльності інтернатних закладів першої половини ХХ століття були: масові, колективні, групові та індивідуальні.

Ці форми соціального виховання дітей були взаємопов'язані та взаємодоповнювали одна одну.

У нашій статті ми більш докладно охарактеризували масові форми соціально-виховної діяльності інтернатних закладів першої половини ХХ ст.

Масові форми соціального виховання дітей в умовах інтернатних установ поділялися на прості та комплексні. Зміст простих масових форм розкривався, як правило, за допомогою одного з методів (виступ, лекція, конференція тощо). Комплексні масові форми характеризувалися складністю структури, різноманітністю використаних засобів та методів (вечори, вогники, маніфестації, ранки, свята, вистави, зустрічі з видатними людьми, конкурси, тематичні вечори тощо). Ці форми охоплювали велику кількість дитячого населення [4].

Листування Валковського Наробразу Харківської губернії із завідуючими дитячих будинків свідчать про проведення масових форм соціального виховання, а саме спектаклів, лекцій про видатних людей тощо [1].

В умовах інтернатних установ свята відображали соціально-політичне життя країни. У «Пораднику із соціального виховання» пропонувалося 10 основних свят, як комплексні теми кожного навчального року (Жовтнева революція, день народження Т. Шевченка та ін.).

Вихованці Ольшанського дитячого будинку Харківської губернії до дня пам'яті Т. Г. Шевченка вивчали вірші, пісні, біографію письменника, прикрашали дитячий будинок до свята [2].

Аналіз опису проведення масових форм свідчить, що діти залучалися до розробки сценарію свята, а потім разом із педагогами втілювали його в життя. Після параду або мітингу більшість закладів продовжували свято ввечері, влаштовуючи вистави або вечори.

На основі аналізу періодичних видань та архівних джерел можна зробити висновок, що масові форми закріплювали нові духовні цінності дітей, формували у вихованців уміння та навички колективної та організованої роботи, спонукали дітей до само організованості, сприяли ефективній політичній соціалізації, формували соціальну свідомість, світогляд.

Свята для дітей слугували підґрунтям для створення дитячих об'єднань, які організовувалися тимчасово або ставали постійними (гуртки, клуби, різноманітні об'єднання за інтересами тощо). Вони пробуджували у дітей самостійність та самодіяльність в оволодінні соціальним досвідом та набутті різноманітних умінь і навичок для власного функціонування в суспільстві, сприяли залученню дітей до організованого життя.

Незаперечний інтерес у першій половині ХХ ст. викликала така форма соціально-виховної діяльності інтернатних закладів, як дитячі клуби. Вони створювалися з метою заповнення вільного часу дитини. За змістом своєї роботи клуби в інтернатних закладах були: театральні, музичні, вокальні, спортивні, ігрові, шахові, літературні, господарські та ін.

Розробляючи методіку клубної справи, А. Макаренко підкреслював необхідність сполучення добровільності і самодисципліни як засобу виховання діловитості й організованості.

Саме клуби, на думку автора, повинні були здійснювати завдання соціального, фізичного й естетичного розвитку підростаючого покоління, заповнювати час підлітків корисною працею та організованим дозвіллям.

Загальні завдання та функції клубів першої половини ХХ ст. схарактеризовано В. Невським: „клуб – найбільш елементарна форма культпросвітньої роботи, розрахована на найширші маси”, це комплекс усіх видів позашкільної просвітницької роботи (бібліотека, драматична, екскурсійна робота тощо) [3].

Клуб як центр освіти тримається на самодіяльності його членів. До основних завдань клубної роботи, за думкою В. Невського, належать:

- організація політосвітньої та пропагандистської роботи;
- розвиток свідомості мас;
- розвиток нових форм суспільних відносин – колективізму;
- підняття і розвиток творчої самодіяльності підлітків у різних сферах громадського життя.

У Дергачівському дитячому будинку Харківської губернії «Трудова колонія» клубні роботи виражалися у постановках спектаклів, демонстрації «туманних картин» з читанням, хоровому співі тощо. Також у закладі існував струнний оркестр. Клубні роботи проводилися зазвичай у вечірній час. За словами завідуючого дитячим будинком, «усі діти охоче відвідували клуб і незабаром настільки прив'язалися до нього, що він став улюбленим їх куточком». У своєму звіті за 1920 рік завідуючий Дергачівським дитячим будинком відмітив, що клубна робота – один з найкращих елементів зближення дівчат і хлопців, встановлення між ними «товариських відносин» [2].

Клуби не тільки забезпечували зв'язок виховання з життям, а й успішно впливали на моральний, естетичний, ідейно-політичний і фізичний розвиток дітей, сприяли виявленню та розвитку творчих здібностей вихованців, створювали творчу атмосферу для включення дітей у працю, сприяли формуванню соціально значущих якостей особистості (ініціативність, колективність і самостійність водночас, працелюбство, комунікативність тощо). Клубна робота в інтернатних закладах сприяла розвитку й формуванню стійких уподобань, відповідних соціальних норм, зразків поведінки, установок, ціннісних орієнтацій, притаманних тогочасному суспільству, які відтворювалися у процесі діяльності, спілкуванні та взаємостосунках дітей.

Таким чином, театр, книга, журнал, бесіда, екскурсія – це форми та методи клубної роботи, які були спрямовані на те, щоб показати, розповісти, переконати дитину брати активну участь у позашкільній роботі, активізувати аудиторію, залучити до обговорення цілого ряду проблем, що цікавлять вихованців. Соціально-педагогічна робота закладів інтернатного типу першої половини ХХ століття будувалась на основі добровільного вибору дітьми занять, що прищеплювали навички колективізму, громадськості, самоорганізації, дисциплінованості, почуття відповідальності перед суспільством, формувало вміння жити в суспільстві.

ДЖЕРЕЛА ТА ЛІТЕРАТУРА

1. ДАХО Ф.Р. – 101, оп. №1, д. 63, 1923, с. 12 Переписка с детскими домами уезда.
2. ДАХО Ф.Р. – 103, оп. 1, д. 150, 1920-1921, с. 91 Отчеты о пед. работе в детских домах.
3. Невский В.А. Азбука кружковой работы. – М., 1925. – 72 с.
4. Новгородський Р. Г. Соціалізація особистості: історико теоретичний аспект (20-ті рр. ХХ ст.) [Текст]: навч. посіб. / Р. Г. Новгородський, Ніжин. держ. ун-т ім. Миколи Гоголя. – Ніжин: [б.в], 2013 – 273 с.
5. Порадник по соціальному вихованню / Головоцвх Наркомпросу УСРР. – 4-те вид., перероб. – Б.м.: ДВУ, 1925. – 271 с.

*Олена Севаст'янова
(Старобільськ, Україна)*

СУЧАСНІ ПІДХОДИ ДО ОРГАНІЗАЦІЇ ВИХОВНОГО ПРОЦЕСУ МАЙБУТНІХ ФАХІВЦІВ У ВНЗ

У сучасних динамічних соціально-політичних умовах однією з важливих задач вищої освіти є підготовка нової генерації інтелектуальної, управлінської, культурної еліти суспільства, орієнтовану на послідовну реалізацію демократичних цінностей в своєму приватному житті та професійній діяльності. Для здійснення цієї задачі сама вища школа повинна стати послідовно демократичною. Важливою часткою проблеми демократизації вищої освіти України є проблема визначення науково обґрунтованих підходів до побудови виховного процесу.

В роботах Є. Бондаревської, С. Вітвицької, О. Газмана, С. Савченка та ін. [2; 3; 5; 8] останнім часом розглядається та вирішується проблема зміни парадигми виховного процесу на шляху гуманізації та гуманітаризації навчально-виховного процесу, створення умов для особистісно-орієнтованого виховання. Ці провідні принципи сучасної педагогіки є базою для визначення напряму пошуку адекватних підходів до виховної діяльності кожного окремого вищого навчального закладу.

Говорячи про педагогічні підходи до організації виховного процесу, треба відзначити, що складною проблемою теоретично-методологічного характеру є вибір тих педагогічних підходів, які якнайповніше відображали б специфіку організації виховного процесу у ВНЗ.

Метою цієї статті є визначення головних підходів до організації процесу виховання у вищих навчальних закладах України в сучасних умовах, визначення стратегії їх урахування в побудові системи виховної роботи у ВНЗ.

На основі вивчення літератури, практики реалізації виховної діяльності в системі вищих навчальних закладів ми прийшли до висновку, що однією з найважливіших умов забезпечення ефективності побудови і реалізації виховного процесу в сучасному ВНЗ є гармонізація використання педагогічних підходів в процесі виховної діяльності.

Чому ж теоретично необхідна і технологічно можлива гармонізація підходів в педагогіці?

По-перше, кожний з них має серйозні базові підстави, є традиційно вкоріненим в педагогічній теорії і практиці.

По-друге, орієнтація на використання якого-небудь одного підходу до організації і проведення виховної діяльності у ВНЗ може приводити до втрати цілісності всього виховного процесу, переходу від стратегічного педагогічного мислення до рішення вузько-тактичних виховних задач.

По-третє, існує реальна об'єктивна обмеженість того чи іншого підходу в рішенні виховних задач (так системний не завжди може враховувати нюанси особистісного розвитку людини, а особистісно-орієнтований не дозволяє в повному обсязі врахувати всю гамму дій на людину з боку зовнішніх і внутрішніх чинників).

По-четверте, в сучасному українському суспільстві підхід до організації виховного процесу повинен будуватися з урахуванням неможливості існування єдиної ідеології і обмеженої стратегії. Потреба суспільства в найрізноманітніших особистостях вимагає того, щоб процес їх формування будувався на єдиній теоретико-методологічній підставі, але з використанням різних технологій і підходів до їх вживання.

По-п'яте, в управлінні виховним процесом у ВНЗ неминуче відбуваються зміни. Сьогодні управління у виховній сфері здійснюється у високотехнологічних інформаційних і комунікативних середовищах, що неминуче приводить до переходу від управління людьми до управління ресурсами – інформаційними потоками, технологічними умовами, креативними потенціалами учасників. Рішення цієї проблеми бачиться нам через гармонізацію дії вже існуючих педагогічних підходів і створення нових, що відображають потреби сучасної практики.

Зупинимось на специфіці їх використання у виховній практиці вищих навчальних закладів.

Вживання системного підходу в педагогічній практиці зумовлено прагненням до відтворення елементів педагогічної дійсності на можливо більш цілісному рівні. Обумовлено це тим, що педагогіка вищої школи в більшій мірі піддана дії різних чинників, багато з яких лежать зовні сфери цілеспрямованих педагогічних впливів, в той же час не враховувати їх в практичній діяльності не можна. Нам немає необхідності детально зупинятися на описі системного підходу як загальної наукової категорії.

З позицій професійної педагогіки вживання системного підходу стосовно зовнішнього і внутрішнього середовищ дозволяє гармонізувати їх взаємовплив і зробити процес виховання більш керованим і коректованим. Специфіка вживання системного підходу полягає в тому, що сам по собі він орієнтований на використання в знеособлених абстрактно-логічних сферах педагогічної дійсності, там, де йдеться про системні об'єкти, про елементи і структури, різні середовища, чинники, умови і ін. Саме тому ми вважаємо, що вживання системного підходу найбільш продуктивне на етапі планування виховної діяльності.

Вибір нами діяльнісного підходу як провідного для організації виховного процесу у ВНЗ продиктований наступними міркуваннями.

1. У вітчизняній системі виховання на основі діяльнісного підходу традиційно вибудовувалася логіка виховного процесу в різних типах навчальних закладів.

2. Класичними стали уявлення про те, що особистість і індивідуальність людини, весь процес її формування і соціалізації реалізується через участь в різних видах діяльності.

3. Специфічним видом виховної діяльності у ВНЗ є позанавчальна діяльність. Вона є дієвим інструментом педагогічного впливу на процеси соціалізації з огляду на її високу технологічність при організації, управлінні й контролі. Цим пояснюється різноманітність напрямків, форм, методів виховної роботи у вищих навчальних закладах на відміну від процесу навчання, який більш жорстко регламентований.

Діяльнісний підхід, орієнтований на відтворення і реалізацію соціального досвіду у виховному процесі, стає важливою умовою успішної соціалізації студентства в вищому навчальному закладі.

Вживання діяльнісного підходу у виховному процесі найбільш ефективне при безпосередній організації виховної практики у ВНЗ, що дозволяє зробити її не тільки цікавою і захоплюючою для студентів, але й корисною з прагматичної точки зору. Виховна робота в цьому випадку з розважально-дозвіллевого процесу стає чинником особистісного становлення.

Спрямованість діяльнісного підходу на відтворення у виховному процесі реальних аналогів соціального середовища відкриває нові перспективи перед педагогікою вищої школи для вживання на практиці середовищного підходу, як відносно нового і специфічного.

Необхідність появи і розробки середовищного підходу щодо процесу виховання обумовлена обставиною, про яку писав ще Л.С. Виготський: «Якщо вчитель безсилий в безпосередній дії на учня, то він всесильний при опосередкованому впливі на нього через соціальне середовище. Соціальне середовище – є істинний важіль виховного процесу, вся роль учителя зводиться до управління цим важелем» [4, с.83].

На сучасному етапі використання середовищного підходу до організації виховного процесу у вищих навчальних закладах ставить перед педагогами принципово нове теоретичне і технологічне завдання – підсумовувати окремі уявлення про виховну діяльність, позанавчальну роботу, міжособове спілкування, відносини в одне соціально-педагогічне поняття – виховне середовище вищого навчального закладу.

Тому найважливіше завдання використання середовищного підходу в комплексі з діяльним полягає в тому, щоб сприяти створенню у ВНЗ такого соціально-виховного середовища, яке б розвивало особистість, забезпечувало її повноцінну позитивну соціалізацію.

Особистісно орієнтований підхід, виступає як центральний, що займає провідне місце в складній ієрархії підходів оскільки з його допомогою реалізується головна задача виховного процесу – отримання особистістю суб'єктних якостей. В цьому випадку він виступає як система певних принципів, підібраних і структурованих таким чином, що з одного боку, вони відповідають гуманістичній парадигмі освіти, з іншого – дозволяють організувати реальний виховний процес у вищій школі.

Особистісно орієнтований підхід до організації процесу виховання розглядається нами як специфічна галузь управлінської діяльності, за допомогою якої відбувається гармонізація дій усієї решти підходів і тим самим створюються умови для соціалізації особистості кожного студента.

1. Особистісно орієнтований підхід виступає як гуманістичний принцип, який визначає демократичний стиль стосунків викладача і студента. Важливим є розуміння того, що з позицій особистісно орієнтованого підходу у ВНЗ формується не особистість студента, а розвивається його здатність бути особистістю, актуалізується прагнення до вдосконалення усвідомлених особистісних дій.

2. Особистісно орієнтований підхід у вищій школі націлює педагогів на визнання студента активним суб'єктом навчально-виховного процесу, у якому взаємини будуються за суб'єкт-суб'єктним принципом.

3. Особистісно орієнтований підхід у вищій школі – це не формування особистості майбутнього фахівця із задалегідь програмованими якостями, а створення умов для повноцінного прояву й гармонійного розвитку всіх особистісних його функцій. Найважливішою особливістю є те, що розвиток особистісних функцій відбувається на фоні професійного становлення студента, набуття ним професійних знань і навичок.

4. Формування майбутнього фахівця в умовах особистісно орієнтованого виховання повинне здійснюватися в ході розширення своєї суб'єктності, яке досягається шляхом свідомого освоєння навколишнього життєвого простору особистості.

5. Особливість особистісно орієнтованого підходу в тому, що він дозволяє регулювати силу протиріч між ідеальними суспільними потребами та реальними навичками соціальної поведінки в студента. Останні завдяки особистісно орієнтованому підходу будуть розвиватися значно сильніше, тому що матимуть характер особистісного до них ставлення.

6. Особистісно орієнтований підхід розширює свободу майбутнього фахівця у виборі пріоритетів своєї діяльності, направленої на формування суб'єктного досвіду. Під останнім, як ми вже відзначали, розуміється досвід життєдіяльності, який набувається людиною на різних етапах розвитку в умовах соціокультурного оточення.

7. Особистісно орієнтований підхід має принципове значення тому, що за його допомогою впливам зовнішнього характеру надається особистісного сенсу. Це забезпечується гармонійним балансом між зовнішніми соціальними впливами і внутрішніми процесами – персоналізацією, самоідентифікацією, самореалізацією й іншими механізмами внутрішнього саморозвитку.

8. Особистісно орієнтований підхід розглядається як інструмент, який забезпечує цілісність навчально-виховного процесу, оскільки його провідні елементи – мета, зміст, методи, технології, діяльність, критерії ефективності – усі вони інтерпретуються з позицій особистісно орієнтованої ідеології, а їх застосування регламентоване єдиною концептуальною моделлю.

Таким чином, розгляд якості процесу виховання в контексті результативності виховної діяльності вимагає певних уточнень в самому розумінні виховання у ВНЗ, яке в цьому випадку розглядається як педагогічно керований і системно реалізовуваний процес становлення особистісного розвитку майбутнього фахівця як суб'єкта культури, соціуму і власного життя, результатом якого є «якість людини», тобто її відповідність природному і соціальному середовищу, загальнолюдській і національній культурі, демократичній державі і іншим сферам її життєдіяльності.

ДЖЕРЕЛА ТА ЛІТЕРАТУРА

1. Бех І.Д. Виховання особистості: У 2 кн. Кн. 2: Особистісно орієнтований підхід: науково-практичні засади: Навч.-метод. посібник / І.Д. Бех. – К.: Либідь, 2003.
2. Бондаревская С.В., Кульневич С.В. Педагогика: личность в гуманистических теориях и системах воспитания / С.В. Бондаревская, С.В. Кульневич. – Москва – Ростов н/Д.: ТЦ «Учитель», 1999.
3. Вітвицька С.С. Основи педагогіки вищої школи: Методичний посібник для студентів магістратури / С.С. Вітвицька. – К.: Центр навчальної літератури, 2003.
4. Выготский Л.С. Педагогическая психология / Под ред. В.В. Давыдова. – М.: Педагогика, 1991. – 480 с.

5. Газман О. Педагогика свободы: Путь в гуманистическую цивилизацию XXI века / О. Газман. // Новые ценности образования – М.: Инноватор, 1996. – № 6. Закон України «Про вищу освіту» // Освіта в Україні. Нормативна база. – К.: КНТ, 2006. – С.40-43.

6. Пономарьов О.С. Особистісно-орієнтований підхід до формування професійної культури майбутніх фахівців / О.С. Пономарьов // Педагогіка і психологія професійної освіти. – №3. – 2002. – С.157-162.

7. Савченко С.В. Науково-теоретичні засади соціалізації студентської молоді в позанавчальній діяльності в умовах регіонального освітнього простору / С.В.Савченко // Дис. ... д-ра. пед. наук. – Луганськ, 2004.

8. Сисоева С.О. Освіта і особистість в умовах постіндустріального світу: Монографія / Світлана Сисоева. – Хмельницький: ХТПА, 2008.

*Бахтиёр Сиддиқов, Бахромжон Джалалов, Шерали Омонов
(Фергана, Узбекистан)*

МАФКУРАВИЙ ТАРБИЯНИНГ ИЖТИМОЙ-ПЕДАГОГИК АСОСЛАРИ

Бугунги кунда ёш авлодни маънавий соғлом ва баркамол этиб тарбиялашда маънавият оламининг таъсири ҳақида атрофлича, янгича фикр юритиш, халқимиз янги ҳаёт, янги жамият асосларини қураётган шароитда маънавий тарбия соҳасидаги вазифаларни аниқ белгилаб олиш, янгича тамойил, усул ва услублар ёрдамида хал этиш ҳаётий эҳтиёж маҳсули сифатида қайтадан пайдо бўлган ижтимоий-педагогик муаммодир. Бу муаммони ҳар томонлама хал этиш учун ҳар бир инсон ўзлигини англаши, қадимий тарихимиз ва бой маданиятимиз, улғ аждодларимизнинг меросини чуқурроқ ўзлаштирилиши, бугунги тез ўзгараётган ҳаёт воқелигига онгли қараб мустақил фикрлаш ва диёримизда содир бўлаётган барча ўзгаришларга нисбатан фаол, дахлдорлик туйғуси билан яшаш зарурлигини фарзандларимиз онги ва қалбига болалигидан сингдириш лозим.

“Профилактика” сўзи турли манбаларда турлича таърифланади. Шулар жумласидан: [prophylaktikos – сақловчи, юнонча] 1. Соғлиқни сақлашга, касалликларнинг вужудга келиши ва тарқалишининг олдини олишга йўналтирилган, аҳолининг жисмоний такомиллини яхшилаш, меҳнат қобилиятини сақлаб қолиш ва узоқ умр кўришини таъминлашга қаратилган тадбирлар мажмуи. 2. Машина, механизмларни сийқаланиш ва синишдан асрашга қаратилган чоралар мажмуини англатади. 3. Профилактика – касалланишдан сақлаш, (бирор нарсани) бузилишдан, айнишдан асрашга қаратилган тадбирлар мажмуи сифатида таърифланади.

Бизнингча, педагогик нуқтаи назардан у тарбиянинг бузилиш, айнишдан асрашга қаратилган маърифий, тарбиявий йўналишдир.

Профилактикадан фойдаланиш миллий педагогикамизнинг энг қадимги асарларида ҳам учрайди. Бунинг намуналарини куйидагиларда кўриш мумкин:

“Ёмонга яқин юрма, ёмоннинг суҳбати тезлик билан они ярамас қилиққа ўргатади”, “Ким ичкилик ичадиган бўлса, ярамас кишидир, агар ярамас бўлишни истасанг, кел, ичкилик ичувчи бўл” (Аҳмад Югнакий. “Ҳиббат–ул ҳақойиқ”, XII аср охири – XIII аср боши); “Ғофил одам кўз юмиб ғафлат уйқусига ботади, эй иродали мард, ғофил бўлма, хушёр бўл” (Юсуф Хос Ҳожиб. “Қутадуғу билиг”, XI аср).

Замонавий профилактиканинг педагогик назариясиасосий эътиборни оқибатга эмас, сабабга қаратмоқда. Бу билан у эскича ёндашувдан фарқ қилади. Эскича ёндашув оқибатлар билан қўрқитишга қаратилган эди. Бу принципнинг самарасиз эканлиги исботланди. Ҳозирги профилактика иши салбий одатларга берилишга сабаб бўлувчи омилларни бартараф қилиш ва аксинча уларга қарши турувчи омиллар родини кучайтиришга қаратилади. Шундан келиб чиқиб, профилактиканинг асосий вазифаси – турли салбий омил, муҳит, даъват, тарғибот хусусиятлари билан белгиланадиган нобоп ижтимоий тараққиёт натижаси сифатида болалар ва талабаларда жамоатчиликка ёки айрим шахсларга нисбатан ахлоқий меъёрларга зид бўлган хатти-ҳаракатлар вужудга келишининг олдини олишдан иборатлигини эътироф этиш мумкин.

Ёт ғояларга берилиш – бу жамиятнинг маънавий-ахлоқий меъёрларига зид бўлган айрим хатти-ҳаракат ёки ҳаракатлар тизими сифатида белгиланади. Шундан келиб чиқиб, профилактиканинг асосий вазифаси – турли салбий омил, муҳит, даъват, тарғибот хусусиятлари билан белгиланадиган нобоп ижтимоий тараққиёт натижаси ҳисобланган болалар, талабаларда жамоатчиликка ёки айрим шахсларга нисбатан ахлоқий меъёрларга зид бўлган хатти-ҳаракатларнинг олдини олишдан иборат бўлиши маълум бўлади.

Умумий профилактика эса: ижобий ижтимоий-иқтисодий шароитлар яратиш; ижобий ижтимоий-маданий муҳит яратиш; ижобий ижтимоий-педагогик шароитлар яратиш; маҳалланинг барча тарбиявий вазифаларини амалга ошириш; талабалар манфаати ва қобилиятларининг ўсишини таъминлаш ҳамда дарсдан ташқари пайтда ижтимоий-фойдали фаолият билан бандликни таъминлаш билан боғлиқ.

Ижтимоий-мафкуравий профилактикани амалга оширишнинг усуллари:

- оиладаги тарбиявий жараён (натижа, яхши-ёмон);
- маҳалладаги тадбирлар (давра суҳбатлари, кўрик-танловлар);
- мактаб тарбиясидаги профилактик жараён;
- оммавий ахборот воситалари (газета-журналлар, телекўрсатув, радиоэшиттиришлар);

- худудий кутубхоналар билан доимий алоқада бўлиш;
- театр, истироҳат боғлари;
- қадимий шаҳарларга сайёҳатлар уюштириш;
- болалар ижодиёти уйларидаги тўғарақларда иштирок этиш;
- спорт мажмуаларидаги машғулотларга қатнашиш ва ҳ.к.

Болалар ва талабаларнинг жамиятда анъанага кирган ахлоқий меъёр ва қоидаларга мос келмайдиган хатти-ҳаракатини ифодалашда психологик-педагогик адабиётларда “хуқуқбузарлик”, “номақбул ҳаракат”, “ахлоқсизлик”, “девиант хулқ” сингари тушунчалардан фойдаланилади.

Маҳалла тарбияси болаларни хавфли гуруҳлар, девиант талабалар, вояга етмаган ва диний экстремизм таъсирига тушган кишилар, хуқуқбузарлар таъсиридан асраш, тузатиш-қайта тарбиялаш тадбирларини ҳам ўз ичига олади. Бу эса:

- турли психологик-педагогик тадбирлардан фойдаланиш;
- талабаларга маънавий-маърифий ёрдам кўрсатиш;
- талабаларни ота-онанинг эътиборсизлиги ва шубҳали шахслар билан мулоқотнинг салбий таъсиридан асраш кабиларни кўзда тутати. Мавқуравий профилактика ишлари ўқув, оила, ахборот ресурс марказлари “Камолот ЁИХ”, турли ижтимоий институтлар ва жамоатчилик ташкилотлари билан ҳамкорликда амалга оширилади.

Хуқуқий-профилактик тажрибалар шуни кўрсатадики, кескин чоралар (ота-оналик хуқуқидан маҳрум қилиш, талабани ахлоқ тузатиш муассасасига юбориш ва бошқалар) ҳамиша ҳам ижобий натижа беравермайди, балки муаммони бартараф этмай, уни чуқурлаштириб юборади. Шунга кўра талабалар билан мафқуравий-педагогик профилактика фаолиятини ташкил этиш уларнинг салбий хулқи ижтимоий-педагогик моҳиятини тузатиш, шахсга муҳит, оила, мактабнинг таъсир кучини ҳисобга олиш, тенгдошлар билан шахсий мулоқот кабилардан келиб чиқишни тақозо қилади.

Талабаларда салбий маънавий-ғоявий хулқнинг таркиб топишига олиб келувчи бир қатор сабабларни кўрсатиш мумкин. Улар ёрдамида профилактик ва тузатиш ишлари йўналиши белгилаб олинади, булар:

1-гуруҳ: девиант хулқ сабаблари – ахлоқсизлик ва ғоясизлик даражасига элтувчи ҳиссий-иродавий ўсишдаги турли оғишлар, интеллектуал тараққиётнинг ўзига хос хусусиятлари, тасвирий хусусиятлар, “нозик, қаршилиқ кўрсата олмайдиган” жиҳатларга қаратилган таъсирлар вазиятнинг издан чиқишига, ижтимоий соҳада жиноят содир бўлишига олиб келади. Бу маҳалла фуқаролар йиғини диний маърифат ва маънавий-ахлоқий масалалар бўйича маслаҳатчиси томонидан рўйхатга олиними, психотерапевт, психиатр, клиник психологга юборилиши, тиббий педагогик-психологик таъсирнинг ташкилий тизимини тузиш ва профилактик ишларнинг табиий шаклини амалга оширишни тақозо этади.

2-гуруҳ: илмий дунёқараш ва миллий-ахлоқий тасаввурларни шаклланмаганлиги, ички меъёр ёрдамида ўз хулқини назорат қила олмаслик, ўзига нисбатан танқидий нуқтаи назарни сақлаш (“ҳа, мен ўзимнинг ёмонлигимни биламан, лекин яхши бўлишга ҳаракат қиламан”) ни талаб қилувчи маънавий-ахлоқий хулқ хусусиятларидан иборат.

Гарчи тарбия жараёнини назорат қилиш қийин бўлса ҳам, шунингдек оила, мактаб, маҳалла маслаҳатчиси тарбиявий профилактика ишларини ташкил этувчи асосий марказлар бўлиб ҳисобланади.

3-гуруҳ: салбий хулқ – катталар, ота-оналар ва тарбиячиларнинг нотўғри хулқига талабанинг кўр-кўрона эргашишини ифодалайди. Унинг асосини талабанинг ҳар қандай ташқи муносабатни очиқ, таҳлилсиз қабул қилиши, максимализми, ҳаққониятга нисбатан ишончсизлик ҳиссини туйиши, хафақонлик, ўч олишга интилиши ташкил этади. Бунинг асосий сабаби – катталарда талабалар хулқи, ёш хусусиятлари ҳақидаги билимнинг етишмаслигидадир.

4-гуруҳ: талабанинг ўзлигини нотўғри англаши ва онгли девиант хулқ туфайлидир. Улар ноанъанавий хусусий қадриятлар, меъёрлар, қонун-қоидалар тизимига эга. Маҳалла, оиладаги номувофикликларга қарамай, улар ўзини ҳақ ҳисоблайдилар. Кўпгина психологлар бундай хулқнинг асосини атрофдагиларнинг анъанавий ижобий баҳосидан қониқмаслик ташкил этишини таъкидлайдилар (“Мени яхши кўришларини ҳоҳлайман”).

5-гуруҳ: талабаларнинг ноанъанавий хулқи – бу ёшдагиларга табиий равишда хос бўлган жиҳат ҳисобланади. Ўзини кўрсатиб қўйиш, гуруҳий хулқда агрессив тажриба – буларнинг бари жиловлаб бўлмайдиган ёш хусусиятларидир. Бундай вазиятда бузғунчилик, бузғунчи ғоя таъсирида йўналтирилган кучни маънавий-маърифий мақбул хулқ шаклига айлантириш ягона чора ҳисобланади. Психологияда бу асосда вужудга келадиган эҳтиёжларни белгилаш учун турли номлар мавжуд. Бу катталарнинг баҳосини олишга қаратилган ижтимоий аҳамиятли фаолиятга ва турли қалтис ишларни бажариш, турли ҳиссиётларга берилишга бўлган эҳтиёжлардир.

Болани бузғунчи ғояларга асосланган ижтимоий хавфли хулқдан асраш, уни ижтимоий фойдали фаолиятга жалб этиш – мафқуравий профилактиканинг бош вазифаси ҳисобланади. Айниқса яхши хулқни гуруҳий шаклда ташкил этиш катта аҳамиятга эга. Бузғунчи ғоялар таъсирига қарши туришга ожиз гуруҳни аниқлаш (хуқуқбузарлик ва жиноятга мойил талабалар, психологик ривождан ортда қолганлар, ўзини кўрсатишга интилувчилар, нобоп оилада ўсган болалар, тан олинмаган “буюқлар”, камситилган талабалар кабилар) – мақсадга йўналтирилган профилактика ишларининг объектларидир.

Бузғунчи ғояларга мойилликни шакллантирувчи хусусиятларнингқуйидаги шакллари мавжуд:

- бошка кишилар билан ўзаро мулоқотда агрессив қилмишларга мойиллик; муаммоларни зўравонлик йўли билан ҳал этишга интилиш, ўзининг кимлигини кўрсатиб қўйиш мақсадида шеригини камситишга интилиш;

- ўз-ўзига зарар келтирувчи бузғунчи хулққа мойиллик (бу хулқ ўз-ўзига зарар келтиришга қаратилган бўлиб, уларни ўз ҳаётининг қадрини паства уриш, қалтис ишга мойиллик, чегарасиз ҳисларга берилиш, садомазохистлик кабилар ташкил этади);

- аддиктив хулққа мойиллик (ўз психик ҳолатини ўзгартириш орқали ҳаққонийликдан чекинишга интилиш, шахсий муаммоларни ҳаёлий – компенсаторлик усули билан ҳал этишга мойиллик, ҳаётнинг фақат ҳиссий томонига эътибор бериш, сенсор ҳисларнинг мавжудлиги, гедонистик меъёр ва қадриятларга берилиш кабилар);

- делинквент (жамоавийликка зид) хулққа мойиллик – маҳалла, қўни-қўшни, синфдошлар учун хос бўлган ҳаёт тарзи ва ахлоқий меъёрлар билан тўқнашувга киришиш. Бу имконият кўпинча ахлоқсизлик, жиноий хулқ орқали амалга оширилади.

Махсус профилактика муайян йўналтирилган хусусиятга эга бўлиши муҳимдир. Шундагина девиант хулқли талабалар билан ишлашнинг репрессив хусусиятидан воз кечилади. Бу эса, ўз навбатида, таъсир самарасини оширади. Талабалар билан алоҳида мафкуравий профилактика ишларини олиб бориш махсус профилактика сифатида талқин этилиши ҳам мумкин. Бунда мафкуравий профилактиканинг қуйидаги асосий вазифалари белгиланади:

- иродаси бўш, мақсадли тарбия билан қамраб олинмаган, ҳуқуқбузарликка мойил шахсларни, шунингдек, уларга салбий таъсир этаётган ота-оналар ва бошқаларни ўз вақтида аниқлаш;

- талабаларнинг ёш ва индивидуал хусусиятларини ўрганиш, уларнинг ёт ғояларга берилишларига сабаб бўладиган сабаб ва муҳитни бартараф этиш, натижада улар анъанавий миллий қадриятлардан узоклашишдан ҳимоя қилинади;

- тарбиянинг мавжуд шакллари ва усулларини қўллаш самарасини ҳисобга олиб, талаба ва унинг муҳитига алоҳида тарбиявий-профилактик таъсир этиш дастурини ишлаб чиқиш.

Ижтимоий-педагогик фаолият субъектларининг тарбиявий-профилактик ишларининг ўзаро алоқаси ва узвийлигини таъминлаш, девиант хулқли талабаларнинг кундалик ҳаёт фаолиятини кузатиш, мафкуравий профилактика тадбирларини тўғри танлаш қуйидаги муҳим жиҳатларни ўз ичига олади:

- алоҳида профилактик таъсирнинг бош мақсади - талаба онгига миллий ахлоқ меъёрларига доимий риоя қилиш зарурлигини сингдиришдан иборат;

шахсга тарбиявий ва назоратли таъсир ўтказиш метод ва усуллари, бунда қандай ижобий ҳислатларни шакллантириш ва қандай салбий жиҳатларни бартараф этиш лозимлиги ҳисобга олинади;

- шахсга салбий таъсир этадиган маънавий бузғунчи омилларни бартараф этиш ва шахслараро муносабатларни ўзгартириш тизимини ўрнатиш мақсадида шахсни ўраб турган муҳитга таъсир этиш шакллари белгилаш;

- талабага самарали тарбиявий таъсир эта оладиган меҳнат ва таълим жамоаларини ижтимоий бўлинмалар, жамоатчилик ва давлат ташкилотларига қаратилган алоҳида тарбиявий таъсир воситаларини аниқлаш кабилар.

Фойдаланилган адабиётлар

1. Эгамбердиева Н. Ижтимоий педагогика/ Педагогика олий ўқув юртлири ва дорилфунун талабалари учун дарслик. – Т.: Миллий кутубхона нашриёти, 2012. – 320 б.

2. Психология. Учебник. / Отв. ред. проф. А.А.Крылов. – 2-е изд., перераб. и доп. – М.: Изд-во: ПРОСПЕКТ (ТК Велби), 2004. – 752 с.

*Надія Стаднік, Олександра Савчук
(Київ, Україна)*

ПІДГОТОВКА МАЙБУТНЬОГО ВЧИТЕЛЯ ДО ВИХОВАННЯ ЗДОРОВОГО СПОСОБУ ЖИТТЯ МОЛОДШИХ ШКОЛЯРІВ

Сучасні соціально-економічні та екологічні кризи в країні зумовили значне погіршення здоров'я населення, особливо дітей, що зумовлює необхідність посилення уваги до збереження і зміцнення фізичного, психічного, соціального та морального здоров'я школярів, формування в них умінь і навичок здорового способу життя. Основним завданням сучасної школи стає виховання компетентної особистості, яка не тільки володіє знаннями, а й уміє застосовувати їх у житті, діяти адекватно життєвими ситуаціям, адаптуватися до складних соціальних умов, долати життєві труднощі, підтримувати своє здоров'я на належному рівні, надавати опір негативним впливам. Навчити дітей берегти і зміцнювати своє здоров'я – одна з найважливіших проблем сучасної початкової школи. Дотримання цих вимог значною мірою залежить від підготовки вчителя до здійснення відповідної навчальної і виховної роботи. Він має бути не лише висококваліфікованим спеціалістом-професіоналом у рамках викладання свого предмета, а й людиною високої культури здоров'я, здатною

організувати виховний процес, спрямований на залучення учнів до здорового способу життя.

Ця проблема привертала увагу як педагогів і громадських діячів минулого (Й. Гербарт, А. Дістервег, О. Духнович, Я. Коменський, І. Песталоцці, Г. Сковорода, К. Ушинський, С. Шацький), так і науковців сучасності (О. Абдулліна, Ю. Бабанський, Ф. Гоноболін, І. Зязюн, Н. Кузьміна, О. Мороз, В. Семиченко, В. Сластьонін). Загальні питання реалізації валеологічного підходу, обґрунтування його системної ролі для педагогічної теорії і практики висвітлюються в працях С. Горчака, Т. Грузєва, Г. Нагорної, Л. Кульчицької, Т. Сущенко. У доробку Ю. Лісіцина, Р. Поташнюк розкрито сутність педагогічних умов підготовки майбутніх учителів до формування окремих аспектів здорового способу життя. Аналіз наукової літератури (зокрема, праць О. Савченко, Н. Бібік, В. Дивака, Т. Бойченко, С. Страшко), практичного досвіду загальної середньої і вищої освіти свідчать, що питання, пов'язані зі здоровим способом життя учнів доволі часто є предметом психолого-педагогічних досліджень.

Мета статті – розглянути особливості підготовки майбутнього вчителя до виховання здорового способу життя молодших школярів.

В умовах економічної та екологічної кризи в Україні збереження і зміцнення здоров'я підрастаючого покоління віднесено до кола пріоритетних проблем, успішне вирішення має забезпечити сам факт подальшого існування людства як біологічного виду [3; 4]. Поняття «здоровий спосіб життя» людини відоме ще з часів Стародавньої Індії, де було сформульовано поради щодо збереження здоров'я людини. У Стародавній Греції Гіппократ пов'язував здоровий спосіб життя людини з її віком, з порою року, звичками, країною, місцевістю, будовою тіла і стверджував, що спосіб життя слід влаштовувати таким чином, щоб протистояти природним явищам; лише так можна досягти найкращого здоров'я. На сьогодні сутність здорового способу життя розглядається на підставі таких детермінант: умови здорової життєдіяльності (соціальні, побутові, фінансові тощо); форми життєдіяльності (активні, пасивні тощо); суб'єктивні (психологічні та фізіологічні) фактори життєдіяльності.

Дослідники, які розкривають сутність поняття здорового способу життя, визначають низку критеріїв, характерних для цього феномена: гігієнічна зумовленість поведінки людини; фізіологічно оптимальний режим праці; достатня рухова активність; раціональне харчування; відмова від шкідливих звичок; корисні для особистості та суспільства форми дозвілєвої активності. У праці П. Отроценка, В. Мовчанюка акцентується на залежності життєдіяльності людини від органічної єдності фізичного, психічного і соціального компонентів. На думку І. Беха, здоровий спосіб життя людини виявляється у повноцінному виконанні нею соціальних функцій [1].

Здоров'я людини характеризується трьома основними аспектами – соматичним, психічним і духовним, а здоровий спосіб життя – високою соціальною, трудовою, фізичною активністю; моральністю; відмовою від шкідливих звичок, зокрема паління, переїдання, зловживання алкоголем тощо. Спосіб життя належить до провідних факторів, які формують здоров'я, фізичний і нервово-психічний розвиток дітей шкільного віку [5]. Увага до нього зумовлюється наявністю негативного впливу мікросоціальних, біологічних і психологічних факторів школи і сім'ї [6], збільшенням кількості захворювань учнів, поширенням дітей з хронічною патологією, зниженням зору і порушеннями опорно-рухового апарату [7]. Найбільш розробленим напрямом у вихованні здорового способу життя є фізичне вдосконалення. Серед українських дослідників ці питання набули висвітлення в працях О. Дубогай, І. Петренко, Н. Хоменко, А. Паніна [2]. Як свідчать дослідження А. Хрипкової, з усіх вікових груп дітей, охоплених загальною середньою освітою, молодший шкільний вік є найбільш продуктивним періодом розвитку рухових можливостей і фізичного вдосконалення. Водночас молодші школярі характеризуються доволі високою збудливістю, емоційністю, вразливістю. Правильно організований режим рухової активності у початковій школі значно розширює функціональні можливості дитячого організму, а чітке і регулярне виконання різноманітних фізичних вправ сприяє тренуванню нервової системи, формує у молодших школярів певні рухові навички – спроможність економно та ефективно виконувати рухові дії не лише на уроці фізичної культури, а й у побуті; у них розвиваються спритність і координація рухів.

Досліджуючи особливості формування здорового способу життя молодших школярів, С. Свириденко визначає критерії і показники його сформованості, до яких віднесено: фізичне здоров'я; психічне здоров'я; духовне здоров'я; соціальне здоров'я. Визначено педагогічні умови формування здорового способу життя молодших школярів засобами позакласної виховної роботи: організація спеціальних занять з основ здорового способу життя; включення кожного учня до різноманітних форм оздоровчої діяльності; систематична спільна робота вчителів і батьків з привчання дітей до повсякденного дотримання норм здорового способу життя; залучення до співпраці працівників громадськості. На необхідності застосування оздоровчих методик у навчально-виховному процесі наголошують зарубіжні дослідники. До таких методик віднесено методики проблемного вирішення задач на уроці з демонстрацією дослідів, організацією виставок, використанням рольових ігор тощо. Здоров'я і здоровий спосіб життя на сучасному етапі розвитку суспільства потребують інтегрованого підходу у підготовці майбутніх учителів до відповідної виховної роботи з молодшими школярами.

Висновки. Аналіз стану дослідженості проблеми дозволив встановити, що готовність – це певний психічний стан особистості, позначений активізацією і мобілізацією психічних властивостей людини для

досягнення позитивного результату діяльності. Готовність майбутнього вчителя до педагогічної діяльності передбачає володіння необхідними професійними знаннями, професійними вміннями, настановленнями на їх ефективну реалізацію в умовах практичної педагогічної діяльності.

На основі аналізу наукових джерел уточнено сутність поняття «підготовка майбутнього вчителя до виховання здорового способу життя молодших школярів» як інтегративного особистісного утворення, що базується на знаннях про сутність здоров'я, способи його збереження та зміцнення, орієнтації на залучення молодших школярів до здорового способу життя, здатності практично здійснювати здоров'язбережувальну діяльність у початковій школі. Структурними компонентами цього утворення визначено: пізнавальний, мотиваційно-ціннісний та практично-діяльнісний. Визначено критерії та рівні готовності майбутнього вчителя до виховання здорового способу життя молодших школярів.

Здоровий спосіб життя характеризується як спосіб життєдіяльності людини, що забезпечує збереження і зміцнення здоров'я людини, який вона усвідомлено обирає і відтворює самостійно в повсякденні. Формування здорового способу життя учнів молодшого шкільного віку відбувається з врахуванням психолого-педагогічних умов і чинників, що можливе лише за участі в цьому навчально-виховному процесі спеціально підготовлених педагогів. Це забезпечить формування здорового способу життя молодших школярів на основі усвідомлення значущості для них збереження і зміцнення свого здоров'я, долучення їх до загальнолюдських цінностей, досягнення ними життєвих цілей, успіху.

Використання різних методів психолого-педагогічної діагностики (опитування, метод незакінчених речень, бесіди, ранжування, педагогічні спостереження) дало змогу встановити, що на високому рівні готовності до виховання здорового способу життя перебувало 16,2% майбутніх учителів; на середньому рівні – 45,8% майбутніх учителів; на низькому рівні – 38,0% майбутніх учителів.

ДЖЕРЕЛА ТА ЛІТЕРАТУРА

1. Бех І. Д. Особистісно орієнтоване виховання : наук.-метод. посібник / І. Д. Бех ; Ін-т змісту і методів навч. МО України. – К., 1998. – 204 с.
2. Коваль Л. Професійна підготовка майбутнього учителя у контексті розвитку початкової освіти: [монографія] / Л.В.Коваль.- Донецьк: ЛАН-ДОН- XXI, 2012. – 343с.
3. Рудницька О. П. Основи педагогічних досліджень / О. П. Рудницька, А. Г. Болгарський, Т. Ю. Свистельникова. – К. : НПУ ім. М. П. Драгоманова, 1998. – 141 с.
4. Страшко С. В. До питання формування свідомості мотивації на здоровий спосіб життя в учнів / С. В. Страшко, Л. А. Животовська // Проблеми освіти : 2002. – К. : Вип. – 28. – С. 71-77.
5. Страшко С. В. Методика навчання основ здоров'я валеології та безпеки життєдіяльності : навч. програма / С. В. Страшко. – К. : Освіта України, 2006. – 16 с.
6. Сущенко А. В. Декотрі концептуальні положення виховання гуманних стосунків у шкільному педагогічному процесі / А. В. Сущенко // Педагогіка і психологія. – 1999. – № 1. – С. 76-85.
7. Сущенко А. В. Пробудження у дітей гуманних запитів / А. В. Сущенко // Рідна школа. – 1999. – № 2. – С. 48-50.

*Иноятхон Туйчиева, Гулрух Ганиева
(Фергана, Узбекистан)*

НУТҚ МАДАНИЯТИНИ ЭГАЛЛАШ ЙЎЛЛАРИ

Тил қонуниятларини эгаллаган, яғни гапираётган шева ёки лаҳжасининг меъерий шакллари асосида ёшлиқдан сўзлай олиш малакасига эришган ҳар бир киши ҳеч қандай ёрдамсиз ўша тилда фикрлаша олади. Аммо шахснинг ўзи эгаллаган тилни қайси даражада билиши ушбу шахснинг ўз фаолияти, интилишлари, ҳаётий тажрибаси ҳамда ҳаётий эҳтиёжига боғлиқ бўлган масаладир.

Демак, кишиларда табиий ва анъана тусига эга бўлган она тилини ёшлиқдан эгаллай олиш ва ундан ўринли, танқидий фойдалана олиш қобилияти бор экан, унда нутқ маданияти соҳаси кимларни кўзда тутиб иш олиб боради, деган қонуний савол туғилиши табиийдир. Бу саволга берилган жавоблар ҳозирги замон тилшунослигида жуда кам. Мавжуд жавобларда эса ушбу масала турлича талқин этилганлигини кўрамиз. Булар ичида учтаси характерлидир:

1. Нутқ маданияти соҳаси бутун миллатни (халқни) кўзда тутиб иш олиб боради.
2. Нутқ маданияти фақат зиёлилар нутқини яхшилашни кўзда туттади.
3. Нутқ маданияти соҳаси биринчи навбатда ёш авлод нутқини тўрилашни кўзда тутиб иш олиб боради.

Нутқ маданияти тушунчаси ҳозирги илмий маънода адабий тил билан боғлиқдир. Шу туфайли адабий тилни эгалламаган, унда сўзлай олмайдиган кишининг нутқий маданияти ҳақида гапириш ҳам ортиқчадир. Демак, олдин ҳам қайд этилганидек, нутқ маданияти соҳаси адабий тилда гапирувчилар, адабий тилни эгаллаган ва эгаллаётганлар нутқини, нутқий фаолиятини кўзда тутган ҳолда иш кўради.

Чунки бугунги кунда адабий тил умумхалкнинг сўзлашув куралига айланган бир даврда инсонлар ўртасида маҳаллий лаҳжа ва шевадарда ёки адабий тил билан ўз шевадарининг қоришмасидан иборат бўлган бир тилда сўзлашадилар. Мана шунда келиб чиққан ҳолда кишиларнинг ўзбек адабий тилидан қай даражада фойдаланаётганлигига кўра уларни қуйидаги гуруҳларга ажратиш мумкин:

1. Ўзбек адабий тилида тўлиқ гапира оловчи ва ёза оловчи кишилар гуруҳи;
2. Ўзбек адабий тилида ёза оловчи аммо оғзаки нутқда адабий тил нормаларига тўлиқ амал қилмайдиган кишилар гуруҳи;
3. Расмий доираларда адабий тилда сўзлай оладиган, аммо оддий сўзлашувда, оилада шевада ёки шева билан адабий тилнинг аралашмасидан иборат бир тилда гапирувчи шахслар гуруҳи;
4. Маҳаллий шеванинг кучли таъсирни сезилиб турадиган нутқ эгаси бўлган кишилар гуруҳи;
5. Маҳаллий шеванинг кучсиз таъсири (асосан талаффузда ёки айрим сўзларни айтишда) сезилиб турадиган тилда сўзлашадиган кишилар гуруҳи;

Кишилар “адабий тилни билмаслиги” нисбий тушунча бўлиб, у адабий тилни умуман тушунмайди деган маънода эмас, балки улар адабий тилдан тўла маънода фойдаланмайди, бу тилга гапиришга ва ёзишга одатланмаган деган маънони англаш мумкин.

Адабий тилда гапирувчи инсон учун ҳам унинг адабий тил нормаларини қанчалик билиши нисбийдир. Чунки ҳар қандай одамнинг адабий тил нормасини қай даражада эгаллаганлиги унинг умумий маданий савияси билан белгиланади.

Нутқ маданияти ижтимоий-маданий ҳаётнинг қонуний талаби бўлса-да, уни эгаллаш аслида ҳар бир шахснинг маданий савияси, онг ва билимига боғлиқдир. Шу нуқтаи назардан жамиятдаги барча шахсларни бир вақтнинг ўзида бир хилда юксак маданият даражасига эришган дейиш мумкин бўлмаганидек, аниқ шахсларнинг барчасини ҳам билим ва маданий савияси жиҳатдан нутқ маданиятини эгаллашга бир хилда ҳозирланган, қобилиятли одам дейиш қийин.

Шундай қилиб, нутқ маданияти соҳаси бир даврнинг ўзида жамият аъзоларининг барчасини маданий нутқий тарбия остига ола олмайди. Ушбу маънода маданий нутқий тарбия маълум чегарали томонларга эга. Нутқ маданияти соҳаси асосан, адабий тилни эгаллаганлар, унда сўзлаш ва ёзишни истовчиларни ҳамда ёш авлод нутқини тўғрилашни кўзда тутаяди. Нутқ маданияти соҳасининг тўлиқ, яъни пировард мақсади барча халқ оммасининг нутқини адабий тарбиялай олишдек мақсадни кўзда тутмоғи лозим.

Ҳар қандай ҳолда ҳам нутқ маданияти - бу аввало нутқий кўникма, нутқий малака ҳосил қилишдир. Бу кўникма нутқий-амалий жараён бўлиб, махсус меҳнат ва машқ эвазига, ўқиш ва уқиш орқали эришиладиган қобилият, маҳоратдир.

Келтирилган барча ҳолларда нутқ маданиятини эгаллаш – бу онгли равишда интилиш ва тинимсиз меҳнатдир. Чунки нутқ маданияти малакасини бусиз ҳосил қилиб бўлмайди. Шундай қилиб, тилни, нутқ маданиятини эгаллашнинг қуйидаги босқичлари мавжуд:

- оила ва атроф-муҳитдан ўрганиш;
- боғча таълими;
- ўрта мактаб таълими;
- ўрта махсус таълим;
- олий мактаб таълими;
- тил устида муваққил шуғулланиш.

Нутқ маданияти шахснинг умуман тилни билиш даражаси билангина эмас, балки адабий тилни намунали билиши ва ундан нутқнинг оғзаки ва ёзма кўринишларида намунали фойдалана олиши даражаси билан ўлчанади.

Кадрлар тайёрлаш миллий дастурида шахс кадрлар тайёрлаш тизимининг бош субъекти ва объекти, таълим соҳасидаги хизматларнинг истъмоличиси ва уларни амалга оширувчи, деб кўрсатиб ўтилади. Демак, давлат томонидан унинг таълим хизматлари истъмоличиси сифатида билим олиши ва касб-хунаргаш эга бўлиши учун зарур шарт- шароит яратилади. Ўз навбагида шахс таълим хизматларининг яратувчиси сифатида касбий малакага эга бўлгач, таълим, моддий ишлаб чиқариш, фан, маданият ва хизмат кўрсагиш соҳасида фаолият олиб бориб, билими ва тажрибасини намоён этади.

Педагог-тарбиячининг касбий, шахсий ва фуқаровий сифатларига чизгилар қўйилиб, уларни сиймолари яратиландан кейингина, шундай муваққил сифатларига педагогика коллежлари фаолияти ушбу фазидагларни шакллантиришга йўналтирилиши лозим.

Демак ёшларда замонавий касбий билим ва кўникмаларни шакллантириши жараёни ҳамда мазмуни кишилиқ жамияти талаб ва эҳтиёжлари асосида вужудга келган бўлиб, жамият тараккий этиши билан кенгайиб такомиллашиб боради. Масалан, бугунги кун талаблари моҳиятидан келиб чиққан ҳолда педагогика коллежлари ўқувчилари яъни, бўлажак педагог кичик муваққилликлар қуйидаги сифатларга эга бўлишлари лозим:

- Ижтимоий ҳаётда рўй бераётган воқеа-ходисаларнинг моҳиятини чуқур англай ва уларни тўғри баҳолай олиш лаёқатига эгалик, ижтимоий-ғоявий жиҳатдан егуқлик;
- Илмий, шунингдек, чуқур муваққиллик билимларига эгалик;
- Маънавий-ахлоқий сифатларга эга бўлиш;

- Ўзи амалга ошираётган фаолиятнинг тўғрилиги ва ҳақлигига ишониш;
- Нутқ маданиятига эга бўлиш;
- Коммуникативлик хислатига эга бўлиш;
- Ижтимоий жихатдан фаол бўлиш кабилар.

Ўқитувчининг илмий салоҳияти, ўз касбининг шайдоси, у билан фахрланиш, ўзига ва ўзгаларга нисбатан талабчан, зиёли бўлиш ҳар бир педагог учун зарур сифатлардир. Идеал ўқитувчи:

Мутахассис сифатида - педагогика назарияси ва психологияни билиш; педагогик маҳорат, таълим-тарбия технологияларини эгаллаган бўлиши; меҳнатни самарали ташкил эта олиш; болаларни севиши; одамга ишониши; педагогик қобилият эгаси; умумий салоҳият, сабрли, янгиликка интилиши, ўзини тута билиши; топқирлиги таъсир- ланишининг тезлиги ва аниқлиги, руҳий саҳийлик, болаларни тушуниш ва улар билан ишлашни билиш; аниқ ва тушунарли нутқ эгаси; талабчанлик; назокатлилик, ўзини туга билишлик, адолатпарварлик; ташкилотчилик кўникмалари; киришимлилик ва бошқаларини тинглай олиш;

Ишчи-ҳодим сифатида мақсад кўя олиш ва унга эриша олиш; вақтни тўғри таксимлай билиш; ўзини касбий маҳоратини доим ошира олиши, меҳнат фаолияти натижаси самарадорлигини оширишга интилиши, ижод қобилияти эгаси; ҳар томонлама билимдон, оқилона, тadbирлар; касбининг шайдоси; жамоада меҳнат кила билиши, доимо олға интилиши, ингизомли, масъулиятли, фаол, иш таксимлай олиши ва масъулиятни ўз зиммасига ола билиши;

Инсон сифатида - юксак маънавий-ахлоқий сифатларга эга бўлиши; ижтимоий ҳаётда фаол булиши, фаол ижтимоий муносабатга эга бўлиши, мусоҳама соғлиқ, барчага намуна бўлиши, давлат қонунларини ҳурмат қилиниши, соғлом турмуш тарзига риоя этиши, инсонпарварлик, маънавий-маърифий, зиёлилик даражасининг етуқлиги, ўз хатти-ҳаракатларига нисбатан танқидга ёндаша билиш керак .

Хулоса ўрнида шуни қайд этиш жоизки, «Кадрлар тайёрлаш миллий дастури» Ўзбекистон Республикаси таълим тизимида амалга оширилаётган ислохотлар мазмунини ўзида акс эттирган муҳим юридик ҳужжат бўлиб, истиқбол учун йўлланмадир. Ўзбекистон Республикасининг «Таълим тўғрисида»ги Қонуни ҳамда «Кадрлар тайёрлаш миллий дастури» ғояларини амалга ошириш жараёнида ўқитувчининг касбий маҳораги ва педагогик тайёргарлиги муҳим рол ўйнайди. Комил инсон ва етуқ малакали мутахассис маҳсус ташкил этилган педагогик фаолият жараёнида шаклланадиган экан, ушбу жараёнда ўқитувчиларнинг ўрни бекиёсдир. Нутқ маданиятининг чинакам соҳиби бўлиш учун нутқ маданиятининг ҳар иккала босқичини мукамал эгаллаш лозим. Ушбу даражага эриша олган ҳар бир киши, ўз навбатида ўзбек адабий тилининг меросхўригина эмас, балки ўзбек тилининг софлиги ва янада ривожини учун фаол курашувчи шахсга айланиши шубҳасиз.

*Иноятхон Туйчиева, Жасур Хайитбоев, Мухаммаджон Одилов
(Фергана, Ўзбекистон)*

ТАЛИМДА ИННАВАЦИОН ТЕХНОЛОГИЯЛАРИДАН ФОЙДАЛАНИШ ВА ТАЪЛИМ САМАРАДОРЛИГИНИ ОШИРИШ

Ҳозирда Мамлакатимиз Ўзбекистон Республикасида – Таълим тўғрисидаги қонуни, кадрлар тайёрлаш миллий Дастури асосида таълим босқичида улкан ислохотлар амалга оширилмоқда. Ушбу қонун ва дастур ниҳоят тadbир этиш, замонавий инновацион педагогик технологиялар асосида таълимни олиб боришга ката эътибор қаратилмоқда. Бу жараён билан боғлиқ, бир гуруҳ олимлар мутахассислар ўзларининг қарашларини ифода етганиларини жамоатчиликка етказдилар. Ушбу яратилган замонавий инновацион педагогик технологияларга бағишланган ўқув-услугий қўлланмалар, илмий мақолаларда таълим жараёнида қўллаш учун берилаётган технологиялар ва уларнинг самарадорлиги ҳақида фикр юритсак.

Ёшларга замонавий билим бериш ва уларда амалий кўникмани ривожлантиришда инновацион технологияларнинг ўрни бекиёс. Илғор педагогик технологияларни қўллашда замонавий ахборот технологиялари кэнг имкониятлар яратмоқда. Бугунги кунда ёшларимиз инновацион технологиялардан кэнг фойдаланган ҳолда тълм жараёнидаги ўз имкониятларини, билим кўникмаларини умуман олганда тълм соҳасидаги ўз савияларини ривожлантиришда яна бир қарра илдам қадам қўймоқдалар. Шу ўринда инновация сўзига тўғри берадиган бўлсак; инновацион- ингиллизча “Киритилган янгилик, ихтиро деган мънони англатади.

Инновацион технологияларни вужудга келиши, бу жамият ривожланиши ва талаблар ўзгаришининг натижасидир. Ҳар бир янги давр ўз ўзгаришларини ва янгиликларини тақозо этади. Янги инновацион технологияларнинг мақсади ҳар янги босқичда асос антаълим ва тарбия самарасини оширишга қаратилгандир. Таълим-тарбия жараёни самарасини ошириш янги сифат даражасига ўтиш имконини беради. Бу мақсадга эришиш учун эса инновацион технологияларни, яъни ўқиш жараёнининг бориши ва ташкил қилишни янги самаралик ўринишларини ишлаб чиқиш лозим. Ушбу инновацион технологиялар ҳозирги давр учун, яъни инсоннинг ривожланиш даражаси ва техниканинг ривожланиш даражасига мос тушиши ҳамда инсон ва техник ресурсларни уйғун бирлашишини таъминлаши керак. Мана шу мақсад ва вазифалардан келиб чиққан ҳолда

инновацион технологияларнинг мазмуни бугунги кунда кэнг қўламда қараладиган бўлса, гуманитарлаштирилиши, индивидуаллаштирилиши, ривожлантиришга йўналтирилиши даркор. Инновацион технологиялардан фойдаланган ҳолда иқтисодий тарбияни мустақамлаш ва бу жараёни ахборот таъминотини замон талабларига жавоб бера оладиган кўринишга келтириш, кадрлар тайёрлашда муҳим аҳамиятга эга эканлиги таъкидланмоқда.

Инновацион технологияларни ўқув жараёнига тадбиқ этиш бугунги кунда долзарб ҳисобланганлиги учун мазкур муаммо юзасидан республикамиз ва хорижлик педагоглар томонидан тадқиқ этиб келинмоқда. Демак, таълим тизимида янгиликларни тезкорлик билан интерпритация қилиш имконига эга бўлган технологияларни жорий қилинишини давр талаб қилмоқда. Таълим-тарбия соҳасига миллий дидактик нуқтаи назардан ёндашиб, унга қуйидагича таъриф бериш мумкин:

«Таълим Ўзбекистон халқи маънавиятига яратувчанлик фаолиятини бахш этади. Ўсиб келаётган авлоднинг барча яхши имкониятлари унда намоён бўлади, касб-кори, маҳорати узлуксиз такомиллашади, катта авлодларнинг доимо тажрибаси англаб олинади ва ёш авлодга ўтади». Кадрлар тайёрлаш миллий дастурида, кўп маротаба илғор педагогик технологияларни ўрганиб, уларни ўқув муассасаларимизга олиб кириш зарурлиги уқтирилган.

Келинг бир нарсага тўхталиб ўтайлик; ҳеч кимгасир емас 21- асри компьютер технологиялари асри. Бу даврда яшаётган ҳар бир инсон дунёда бўлаётган ўзгаришлардан хусусан таълим соҳасидаги ҳар бир янгиликлардан бохабар бўлиб турмоғи даркор. Ҳар бир ёш авлодни тарбиялашда юқорида таъкидлаганимиздек ҳар бир даврда бўлгани сингари ушбу даврда ҳам компьютерлаштирилган таълим тизимига ўтилмоқда бу эса 21-асрни компьютер технологиялари асри эканлигига яна бир марта исбот бўла олади.

Бугунги кунда фанда педагогик технология тушунчаси кэнг тарқалган. Педагогик технологияга тўхталадиган бўлсак: «Педагогик технология» тушунчаси жуда кэнг маънони қамраб олади, унга берилган таърифлар ҳам ранбаранг. «Технология» тушунчаси фанга 1872 йилда кириб келди. Уюнонча-«технос»-хунар, санъат ва «логос»-фан сўзларидан ташкил топиб, «хунар фани» маъносини англатади. Бу маънони таълим-тарбияжараёнига татбиқ этиб:

Педагогик технологиянинг ўқитувчи (тарбиячи) томонидан ўқитиш (тарбия) воситалари ёрдамида ўқувчиларга таъсир кўрсатиш ва бу фаолият маҳсули сифатида уларда олдиндан белгилаб олинган шахс сифатларини шакллантириш жараёнида эса бўлади.

Педагогик технология амалиётга жорий этиш мумкин бўлган маълум педагогик тизимнинг лойиҳаси бўлиб ҳисобланади. Педагогик технология таълим жараёнида олдинга қўйилган мақсадга эришишнинг йўли бўлиб ҳисобланади.

Демак, педагогик технология дидактик вазифаларни самарали амалга ошириш, шу соҳадаги мақсадга эришиш йўли экан. Педагогик технология ва ўқитиш технологияси ўзаро боғлиқ бўлиши билан бирга фарқ қилувчи томонлари ҳам мавжуд.

Педагогик технология таълим – тарбия жараёнининг ҳамма соҳаларини қамраб олувчи яхлит тизим бўлса, ўқитиш технологияси маълум фанларни ҳозирги дидактик талаблар асосида ўқитишнинг яхлит тизимини ташкил қилади.

Уларнинг ўзаро боғлиқлиги «Таълим тўғрисида»ги қонун, «Кадрлар тайёрлаш миллий дастури» талаблари асосида ишлаб чиқилган Давлат таълим стандартларида уз ифодасини топган.

Таълим соҳасида амалга оширилаётган ислохатлардан кўзланган мақсад, эртанги куни маънавий – маданий баркамол, руҳан тетик, мустақил фикрлаш ва ишлаш қобилиятига эга, замонавий илмий-техника таракқиёти талабларга мос, касб-кор маҳоратини ўзида мужассам этган ғурури баланд, иймони бутун, иродаси бақувват, чинакам ватанпарвар, инсофли ва ориятли инсонларни тарбиялашдан иборат.

Инновация (ингилизча, <инновацион>-янгиликларни жорий этиш, янгилик киритиш, ниманидир ўзгартириш), педагогик фаолият ва педагогик жараёнга янгиликларни жорий этиш деган маънони англатади.

Айни пайтда замонавий ахборот технологияларидан фойдаланган ҳолда дарс ўтишнинг янги усуллари таълим жараёнида улкан ютуқлар олиб келмоқда. Таълим соҳасида бугунги кунда кэнг қўлланилаётган технологиялар талабалар, ўқувчилар томонидан мавзулар бўйича материалларни мустақил ўрганиб топиш, таҳлил қилиш, ҳатто хулосалар чиқаришга ҳам ўргатмоқда.

Мамлакатимизда таълим соҳасида амалга оширилаётган ислохатлар туфайли ўрта махсус касб-хунар таълимини давлат таълим стандартларининг ишлаб чиқилиши ушбу таълим босқичининг мазмунини бутунлай ўзгаришга ва миллий истиқлол ғоялари билан уйғунлашишига олиб келди.

Таълим соҳаси шу қадар ривожландики яшаш жойидан туриб, ўқиш имконияти —чекка қишлоқларда яшовчиларда катта шаҳарларга бориб, ўқишга кириб-ўқиш имконияти ҳар доим ҳам бўлавермайди. Масофавий таълим технологиялари уларга ўз шаҳридан кетмасдан туриб, ўқиш имкониятини яратиб беради.

Ўқиш ва ишни бирга қўшиб олиб бориш – ўқувчилар ишдан ажралмаган ҳолда таълим олиш имконига эга бўладилар, бу, айниқса, малака ошириш ёки иккинчи олий маълумот олувчиларга жуда қўл келади.

Сифатли технологиялар ва ўқув мазмунини эгаллаш — талаба сифатли ўқув материаллари ёрдамида ўқитилиши, ўқитувчи билан мулоқат қилиши ва ўз индивидуал ўқув режасини тузиши мумкин.

Баҳолашнинг холислиги – масофавий таълим технологиялари билим сифатининг доимий назорати, натижаларнинг баҳолиниши, инсон омилидан холи бўлган холис автоматлаштирилган баҳолаш жойларда моддий манфаатдорликни йўқотишни кўзда тутди.

Хулоса қиладиган бўлсак ўқув жараёнини ташкил этишда инновацион технологияларнинг роли кун сайин ортиб бормоқда. Масофавий технологиялардан фойдаланиш замонавий таълимнинг имкониятларини янада кэнгайтирди. Бугунги кунда ер қуррасининг исталган жойидан туриб, замонавий ахборот-коммуникация технологиялари (АКТ) имкониятидан фойдаланган ҳолда таълим олиш мумкин. Зеро анъанавий таълим ўз мавқеини сақлаб турса ҳам, кейинги пайтларда масофавий ўқитиш технологиялари кундан-кун оммавийлашиб бормоқда.

Бугунги кунда мамлакатимизда янги жаҳон ахборот-таълим муҳитига интеграллашишга йўналтирилган таълим тизими барпо этилмоқда. Бу таълим жараёнини ташкил этишда замонавий техник имкониятларга жавоб берадиган сезиларли ўзгаришлар билан кузатилмоқда. Замонавий ахборот технологияларининг таълим соҳасига кириб келиши таълим усуллари ва ўқитиш жараёнини янгича ёндашув асосида ташкил этиш шакллари сифатли равишда қулайлаштириб, ўзгартириш имконини бермоқда. Ахборот-коммуникация технологиялари таълим тизимини модернизациялаштириш жараёнининг энг муҳим қисми бўлиб келмоқда.

АДАБИЁТЛАР РЎЙХАТИ

1. Толипов О., Усмонбоева М. Педагогик технология назарияси ва амалиёти. – Тошкент: Фан, 2005.
2. Фарберман Б. Илғор педагогик технологиялар. – Тошкент: Фан, 2000.
3. Азизходжаева Н.Н. Педагогик технология ва педагогик маҳорат. Тошкент: Ўқитувчи, 2003.
4. Мадумаров Т., Камолитдинов И. Инновацион педагогик технология асослари ва уни таълим-тарбия жараёнида қўллаш. – Тошкент: Талқин, 2012.

*Мухлиса Турсунбоева, Гулсанам Касимова
(Фергана, Ўзбекистан)*

КОМПЕТЕНТНЫЙ ПОДХОД К ОБУЧЕНИЮ МАГИСТРОВ ИНОСТРАННОМУ ЯЗЫКУ

С обретением независимости в Узбекистане тезис о приоритетности образования стал претворяться в жизнь. По инициативе Президента Республики Узбекистан И.А.Каримов был принят комплекс мер, направленных на повышение престижа образования, разработан ряд программ, связанных с воспитание молодежи. Указы Президента стали практическим шагом в реализации нового подхода к подготовке специалистов на более высоком качественном уровне.

Обучение иностранному языку в профильном вузе ориентировано на максимальный учет специфики профессиональной сферы магистра, поэтому строится в соответствии с конкретными целями и задачами на основе тематически отобранных текстов, отражающих современные прагматические проблемы и способы их решения в ситуации с иноязычными представителями.

Исследования в области профессионально ориентированного обучения иностранному языку преимущественно описывали различия между лексическим наполнением и синтактикой научных, технических, медицинских, юридических текстов, но обучаемые, как правило, не попадали в поле зрения лингводидактов. Однако уже тогда осознавалась особая важность мотивации обучаемого, его заинтересованности в овладении профильным тезаурусом и приобретении навыков монологической и диалогической речи. В начале 1980-х годов была разработана методика преподавания иностранного языка, ориентированная на профессиональные потребности обучаемых, на решение задач, связанных с практическим применением иностранного языка в профессиональной среде.

Основные задачи методики обучения «прикладному» иностранному языку определялись правильностью, беглостью и эффективностью коммуникации. Но многие авторы сегодня полагают, что правильность и беглость не являются достаточными для достижения результатов профессионального общения, а его эффективность, т.е. прагматический параметр, является таким же важным, как и лингвистический. Поэтому профессионально ориентированный подход к обучению иностранному языку сфокусирован на профессионально значимых ситуациях с максимально приближенными к реальности семиотикой, вербаликой, сценарием, ролями, коммуникативным поведением участников. Основное внимание уделяется учебной ситуации и коммуникации как двустороннему явлению, направленному на взаимопознание, взаимопонимание и взаимодействие участников интеракции, стремящихся к социальному партнерству, диалогу и сотрудничеству при достижении практической цели. Таким образом, профессиональная направленность обучения иностранному языку понимается как специально организованный процесс ориентации целей, содержания, форм и методов обучения иностранному языку на будущую специальность магистров, а также на развитие профессиональных умений и личностных качеств, необходимых им для эффективного выполнения профессиональных задач на иностранном языке [Щеколдина, 2005].

Обучение иностранному языку как обязательному компоненту профессиональной подготовки магистранта базируется на специфических методических принципах, главным из которых является принцип профессиональной коммуникативной направленности. Он предполагает вовлечение обучаемых в устную и письменную форму профильной коммуникации на протяжении всего курса обучения дисциплине «иностранный язык» как неотъемлемой части общей профессиональной подготовки специалиста. Реализация этого принципа обеспечивает: интеграцию дисциплины *иностранный язык* в общий курс профессиональной подготовки будущего специалиста; использование опыта, полученного при изучении специальных дисциплин на родном языке; овладение аутентичным материалом в профильных ситуациях; овладение риторическими элементами институционального общения (официального стиля). Таким образом, предметное содержание обучения иностранному языку магистранта расширяет его знания об инокультурной профессиональной сфере, позволяет вербализовать ее концепты в профильной коммуникации.

Принцип межкультурной обусловленности обучения предусматривает формирование навыков и развитие умений адекватного коммуникативного поведения в поликультурной профильной среде [Халеева, 1989]. Принцип интерактивности предполагает овладения знаниями и умениями, необходимыми для решения производственных задач [Астафурова, 1997]. Принцип учета междисциплинарных знаний лингвистического, экстралингвистического и психолого-когнитивного характера предполагает когнитивное освоение профильной терминологии, ее словообразовательных элементов, моделей и особенностей синтаксиса; активизацию понимания иноязычного специального текста как иерархии профессионально-познавательных программ; оптимизацию перцептивно-мыслительной деятельности по узнаванию профессионально значимых концептов, развитию языковой догадки и информационного прогнозирования, выявлению разного рода смысловых связей в тексте между предложениями, абзацами, сверхфразовыми единствами.

Принцип аутентичности предметного содержания обучения вытекает из профессиональной направленности учебного материала, который отбирается по лингводидактическим и социокультурным критериям. К лингводидактическим критериям относятся: соответствие интересам и коммуникативным потребностям обучаемых; фабульность текстов; соответствие уровня лингвистической сложности текста языковой подготовке обучаемых; наличие проблемной ситуации и стимула для речевого взаимодействия.

Среди социокультурных критериев выделяются: актуальная профильно релевантная социокультурная информация; обучающий потенциал текста, способствующий осознанию сходств и различий родной и иноязычной культур, воспитывающий уважение к иной лингвокультуре; наличие в тексте лексики с национально-культурным компонентом и типичных ситуаций ее употребления [Сафонова, 1996].

Обучение иностранному языку на основе перечисленных принципов создает предпосылки для эффективного формирования вторичной языковой личности магистра любого профиля, поскольку «только развивая в обучаемом черты вторичной языковой личности, можно выполнить социальный заказ общества на подготовку специалиста, способного быть эффективным участником межкультурной коммуникации, подключаясь в рамках различных сфер общения к пониманию текстовой деятельности инофонных на основе как языкового, так и когнитивного сознания» [Халеева, 1989]. Лингвокогнитивный аспект изучения иностранного языка студентами неязыковых вузов предполагает «погружение» в культуру инофонного социума с помощью вторичного языкового кода, номинирующего иную профильную концептосферу.

Образовательные стандарты третьего поколения, разработанные в связи с переходом высшего образования на двухуровневую организацию (бакалавриат и магистратура), прежде всего, ориентированы на воспитание и обучение нового поколения профессионалов в условиях открытой коммуникации с миром, что естественным образом предполагает формирование у субъектов образовательного процесса целого ряда важных компетенций, межкультурная компетенция среди которых занимает важнейшее место.

В новом стандарте подготовки магистров иностранному языку уделяется 200-220 часов учебного времени, из которых более 60% отводится на самостоятельную работу. Иноязычные общекультурные компетенции магистра ориентированы на свободное владение иностранным языком как средством делового общения, что означает:

- овладение профильным тезаурусом;
- приобретение новых знаний и умений, использование их в практической деятельности;
- развитие межкультурной коммуникации в творческой, научной и производственной среде;
- овладение регистрами иноязычного общения в наиболее типичных ситуациях профильной сферы.

Профессиональные компетенции магистра в новом стандарте квалифицируются как способности и умения:

- собирать информацию на иностранном языке и ее обрабатывать (анализ и систематизация, фиксирование и обобщение полученных результатов);
- редактировать, аннотировать и реферировать иноязычные тексты, осуществлять деловую корреспонденцию, составлять резюме и подавать заявки на международные конкурсы, выставки и конференции;
- выступать с научными докладами и сообщениями на иностранном языке (защита магистерской работы, ее презентация и аннотация), участие в международных конкурсах, выставках и конференциях;

– делать презентацию творческого проекта и вести дискуссию на иностранном языке (Федеральный государственный стандарт [Электронный ресурс]).

Обучение магистров профильной коммуникации через иностранный язык должно быть направлено на овладение ценностями, идеями и концептами профессиональной и социокультурной сфер общества; воспитание профессионального кодекса поведения, включающего фоновые знания истории, образования, политики, коммуникативных портретов членов иноязычного социума, их поведенческих характеристик.

ИСТОЧНИКИ И ЛИТЕРАТУРА

1. Астафурова Т.Н. Стратегии коммуникативного поведения в профессионально-значимых ситуациях межкультурного общения (лингвистический и дидактический аспекты). – М., 1997. – 325 с.
2. Сафонова В.В. Изучение языков международного общения в контексте диалога культур и цивилизаций. – Воронеж: Истоки, 1996. – 238 с.
3. Халеева И.И. Основы теории обучения пониманию иноязычной речи (подготовка переводчика). – М.: Высшая школа, 1989. – 238 с.
4. Щеколдина, А.В. Формирование иноязычных дискуссионных умений как компонента интерактивной компетенции у студентов неязыковых вузов (на материале английского языка). – Волгоград, 2005. – 182 с.

*Мухлиса Турсунбоева, Барно Маткаримова
(Фергана, Узбекистан)*

НОВЫЕ ИНФОРМАЦИОННЫЕ ТЕХНОЛОГИИ В ОБУЧЕНИИ АНГЛИЙСКОМУ ЯЗЫКУ

В настоящее время стали интенсивно внедряться в учебный процесс новые информационные технологии, такие как использование Интернет-ресурсов, обучающих компьютерных программ и, т.п.

Разработкой и внедрением в учебный процесс новых информационных технологий активно занимаются такие исследователи как, Полат Е.С., Дмитриева Е.И., Новиков С.В., Полилова Т.А., Цветкова Л.А. И т. д.

Так, Руденко-Моргун О.И. в своей статье “Компьютерные технологии как новая форма обучения” пишет, “мы живём в век информационной, компьютерной революции, которая началась в середине 80-х годов и до сих пор продолжает наращивать темпы. Вот её основные вехи: появление персонального компьютера, изобретение технологии мультимедиа, внедрение в нашу жизнь глобальной информационной компьютерной сети Интернет. Все эти новшества легко и незаметно вошли в жизнь: они широко используются почти во всех профессиональных сферах и в быту”.

“Компьютеры стремительно вошли в нашу жизнь и в процесс обучения английскому языку, несколько потеснив традиционные методики и заставив преподавателей иностранных языков решать проблемы, о существовании которых несколько десятков лет назад ни один лингвист даже не подозревал”. Нет ничего удивительного в том, что не все преподаватели оказались готовыми к широкому внедрению компьютеров в такую нетрадиционную сферу, как обучение иностранным языкам.

Система образования, по мнению многих исследователей, не может быть независимой от общественного и политического устройства государства, она во все времена откликалась на социальный заказ. Именно в силу этого политика государства в последнее время направлена на то, чтобы внедрить информационные технологии в школы и вузы, превратить стихийный процесс, каким он по преимуществу был в течение целого ряда лет, в управляемый и контролируемый, привлечь к работе над новыми учебными материалами специалистов в предметных областях, стимулировать компьютерные фирмы к созданию электронной обучающей продукции для российских школьников и студентов.

“Необходимо, чтобы каждый преподаватель понял простую мысль: компьютер в учебном процессе – не механический педагог, не заместитель или аналог преподавателя, а средство при обучении детей, усиливающее и расширяющее возможности его обучающей деятельности. То, что преподаватель желает получить в результате использования машины, в неё необходимо запрограммировать”.

“Таким образом, компьютер берёт на себя львиную долю рутинной работы преподавателя, высвобождая ему время для творческой деятельности, которая на современном уровне развития техники не может быть отдана компьютеру”. Компьютеры существенно расширяют возможности преподавателей по индивидуализации обучения и активизации познавательной деятельности учащихся в обучении английскому языку, позволяют максимально адаптировать процесс обучения к индивидуальным особенностям учащихся. Каждый ученик получает возможность работать в своём ритме, т.е. выбирая для себя оптимальные объём и скорость усвоения материала. В распоряжении современного учителя английского языка имеются программные, программно-аппаратные, технические средства и устройства, которые обеспечивают сбор, накопление, сохранение, обработку информации и предоставляют доступ к информационным ресурсам компьютерных сетей. Главное – отличить действительно качественные и удобные в использовании информационные продукты, позволяющие отследить результативность их применения. Сейчас в распоряжении учителя появилось много образовательных программ на CD-дисках с тренажерами, моделирующими и контролирующими тестами, тренировочными упражнениями. К работе на компьютерах с подобными обучающими дисками ученики проявляют неподдельный и живой интерес, который целесообразно

использовать в учебно-воспитательном процессе. Привнесение элемента новизны способствует усилению внешней и внутренней мотивации обучения школьников, позволяет проявить себя тем, кто, владея компьютерной техникой на уровне “продвинутого пользователя”, к иностранному языку был равнодушен. Меняются и организационные модели учебного взаимодействия обучаемого и обучающего. В условиях информатизации они следующие:

- Классно-урочная модель.
- Проектно-групповая модель.
- Модель индивидуальной деятельности.

“Коммуникация в образовании – развивающаяся область исследований, включающая в себя межличностные, личностные, групповые и культурные способы общения в классных помещениях. Она изучает как вербальные, так и невербальные виды коммуникаций в классе. Уделяется также внимание таким трудностям коммуникации между учащимися, как коммуникативное понимание, отсутствие навыков восприятия на слух и проблемы самовыражения”. “Применение компьютеров на уроках английского языка значительно повышает интенсивность учебного процесса. При компьютерном обучении усваивается гораздо большее количество материала, чем это делалось за одно и то же время в условиях традиционного обучения. Кроме того, материал при использовании компьютера усваивается прочнее”. Компьютер обеспечивает и всесторонний (текущий, рубежный, итоговый) контроль учебного процесса. Контроль, как известно, является неотъемлемой частью учебного процесса и выполняет функцию обратной связи между учащимся и преподавателем. При использовании компьютера для контроля качества знаний учащихся достигается и большая объективность оценки. Кроме того, компьютерный контроль позволяет значительно сэкономить учебное время, так как осуществляется одновременная проверка знаний всех учащихся. Это даёт возможность преподавателю уделить больше внимания творческим аспектам работы с учащимися.

Необходимо отметить, что компьютер снимает такой отрицательный психологический фактор, как “ответобоязнь”.

“Во время традиционных аудиторных занятий различные факторы (дефекты произношения, страх допустить ошибку, неумение вслух формулировать свои мысли и т.п.) не позволяют многим учащимся показать свои реальные знания. Оставаясь же “наедине” с дисплеем, учащийся, как правило, не чувствует скованности и старается проявить максимум своих знаний”. Благоприятные возможности создают компьютеры и для организации самостоятельной работы учеников на уроках английского языка. Учащиеся могут использовать компьютер как для изучения отдельных тем, так и для самоконтроля полученных знаний. Причём компьютер является самым терпеливым педагогом, способным сколько угодно повторять любые задания, добиваясь правильного ответа и, в конечном счёте, автоматизации отработываемого навыка.

Однако, сказав о достоинствах компьютеров, Носенко Э.Л. отмечает и некоторые недостатки.

“Диалектичность педагогических явлений состоит в том, что какое бы то ни было, положительное само по себе свойство или качество целостного учебно-воспитательного процесса оборачивается своей противоположностью и становится крайне нежелательным при неумеренном, гипертрофированном проявлении, подавляющем другие, не менее важные свойства”.

Это замечание имеет самое непосредственное отношение к индивидуализации обучения, тем более что в условиях компьютеризации существенно меняются условия взаимодействия педагога и учащихся, а также учащихся друг с другом.

“Уже на первом этапе обучения английскому языку, в процессе постановки целей и задач предстоящей познавательной деятельности учащихся учитель участвует опосредованно. Непосредственное предъявление заданий учащемуся осуществляет компьютер. Конечно, учитель должен принимать самое активное участие в составлении обучающих программ, определяющих последовательность действий учащегося в решении той или иной задачи. Но в реализации важнейшей психолого-педагогической функции обучения – предъявлении и принятии учащимися целей и задач учебно-познавательной деятельности – в условиях компьютеризации возможен острый дефицит непосредственного общения учителя и ученика, живого слова учителя”.

Хотя передача всех функций преподавателя машине в принципе возможна, идею полной автоматизации обучения, как справедливо подчеркнул на всероссийской конференции, посвященной психологическим проблемам создания и использования компьютера Б.Ф. Ломов, едва ли можно рассматривать как практически реализуемую и гуманную. Обучение немыслимо без воспитывающего воздействия личности обучающего на учеников, а для этого необходим их непосредственный контакт.

ИСТОЧНИКИ И ЛИТЕРАТУРА

1. Астафурова Т.Н. Стратегии коммуникативного поведения в профессионально-значимых ситуациях межкультурного общения (лингвистический и дидактический аспекты). – М., 1997. – 28 с.
2. Сафонова В.В. Изучение языков международного общения в контексте диалога культур и цивилизаций. – Воронеж: Истоки, 1996. – 225 с.
3. Халеева И.И. Основы теории обучения пониманию иноязычной речи (подготовка переводчика). – М.: Высшая школа, 1989. – 261 с.
4. Щеколдина, А.В. Формирование иноязычных дискуссионных умений как компонента интерактивной компетенции у студентов неязыковых вузов (на материале английского языка). – Волгоград, 2005. – 193 с.

СТРУКТУРА ГОТОВНОСТІ МАЙБУТНІХ МАЙСТРІВ ВИРОБНИЧОГО НАВЧАННЯ ДО ПРОФЕСІЙНОГО САМОВДОСКОНАЛЕННЯ

Існують різні підходи до визначення структури поняття «готовність до професійного самовдосконалення». У науковій літературі готовність розуміється як психологічний стан і якісна характеристика особистості. Готовність до професійного самовдосконалення – це вмотивований даним видом діяльності комплекс якостей, знань, практичних умінь, станів і відношень, необхідних для досягнення соціально-значимих цілей та результатів.

Дослідження сутності процесу професійного самовдосконалення показало, що стан готовності характеризується насамперед потребою в професійному самовизначенні на основі переконаності в його значимості. К. Абульханова-Славська підкреслює, що коли джерело професійного самовдосконалення знаходиться в соціальному оточенні, то рушійні сили цього процесу потрібно шукати в самій особистості – серед мотивів професійного самовдосконалення [3, с.233]. З урахуванням цього можна стверджувати, що важливим компонентом у формуванні готовності до професійного самовдосконалення майбутніх майстрів виробничого навчання ПТНЗ аграрного профілю є наявність мотиваційно-цільового компоненту.

Свідома й цілеспрямована діяльність завжди передбачає наявність певних мотивів. Мотиви це все те, для чого здійснюється діяльність, яка відрізняється від мети, на яку ця діяльність спрямована [4].

У майстра виробничого навчання мотиваційно-цільовий компонент включає в себе професійні установки, інтереси, прагнення здійснювати підготовку робітничих кадрів. У його основі лежить професійно-педагогічна спрямованість, тобто прагнення особистості застосувати свої знання в обраній професійній сфері. Виражається позитивне ставлення до професійної діяльності, здібності та інтерес до неї, бажання вдосконалити свій професійний рівень. Ступінь сформованості професійного інтересу визначає характер роботи майбутнього майстра виробничого навчання над собою з метою використання власних можливостей і здібностей.

Мотивом самостійної пізнавальної діяльності майбутнього майстра виробничого навчання є потреба у нових знаннях, що посилюється під час вирішення пізнавальних завдань, особливо, коли ці знання набувають особистісного змісту, тоді самостійна діяльність спрямовується на навчальне пізнання. Як зазначає О. Леонтьєв, спрямованість діяльності виникає, якщо відбувається взаємодія мотиву-мети та навчальної ситуації, що характеризується пізнавальним завданням [2].

Ми вважаємо, що з метою формування в майбутніх майстрів виробничого навчання ПТНЗ аграрного профілю готовності до професійного самовдосконалення обов'язковим етапом кожного навчального заняття є проектування цілей для студента, що сприяє розвитку організаційних загальнонавчальних умінь: планувати свою діяльність, відстежувати її результати. Саме тому цілі, як цілої теми, так і окремого заняття, мають бути «відкриті» для студента і прийняті ним. Для цього потрібно не лише ставити перед майбутніми майстрами виробничого навчання готові цілі, але й навчати їх самостійно ставити цілі і планувати свою роботу.

Умотивувавши студента до формування готовності до професійного самовдосконалення ми занурюємо його у навчальний процес, де і відбувається професійне становлення, здійснюється цілеспрямована професійна підготовка у якій він виступає активним суб'єктом пізнавальної діяльності. Тому наступним компонентом структури готовності до професійного самовдосконалення ми визначаємо когнітивний.

Формування когнітивного компонента повинно створювати в навчанні особливий емоційний мікроклімат, який стимулює інтелектуальні почуття: здивування, зацікавленість, захоплення, інтерес, задоволення від усвідомлення переборення труднощів. Для розвитку пізнавальної самостійності не менш важливо в деяких студентів (насамперед сильних) підтримувати почуття незадоволення досягнутим, що теж є значним стимулом інтелектуальної активності.

У нашому дослідженні було виявлено, що найбільшу роль у когнітивному компоненті відіграє система пізнавальних завдань, яка має випереджаючий характер порівняно з досягнутим рівнем розвитку. На нашу думку, зміст когнітивного компоненту готовності майбутніх майстрів виробничого навчання до професійного самовдосконалення будується навколо чотирьох орієнтирів: соціокультурна ідентифікація особистості; засвоєння системи понять та уявлень про освітнє середовище, у якому їм доведеться працювати; виховання позитивного ставлення до диверсифікованого педагогічного оточення; розвиток навичок міжособистісного спілкування.

Ефективність реалізації когнітивного компоненту готовності студентів до професійного самовдосконалення у значній мірі залежить від сумісної навчально-пізнавальної діяльності викладача і студентів. Ефективність педагогічного спілкування при формуванні у студентів готовності до професійного самовдосконалення суттєво вища, якщо воно опирається на реальні ціннісні орієнтири як у групі, так і на рівні його окремих представників. Наприклад, якщо відмінне навчання не є ціннісним орієнтиром для групи, то заклики викладача рівнятися на відмінників викличуть неприязнь. Суттєво впливає на результати навчальної діяльності і розвитку («Я» – концепція) особливість відношення до студента (здібний, відповідальний, дисциплінований, бездар, безвідповідальний, недисциплінований).

Уміння викладачів впливати на діяльність студентів у їх підготовці до професійного самовдосконалення оптимізують навчальний процес та дозволяють соціалізувати його на більш ранніх стадіях навчання. Підготовка майбутніх майстрів виробничого навчання до професійного самовдосконалення передбачає розвиток їх творчих здібностей, формування уміння використовувати знання на професійному рівні надає можливість соціалізувати набутий досвід.

У когнітивному компоненті структури професійного самовдосконалення майбутніх майстрів виробничого навчання нами виділено їх здатність, спершу до самоаналізу та самооцінки, а згодом самовдосконалення у обраній майбутній професії.

Студенти уже визначилися з вибором майбутньої професійної діяльності, вони знайомі з особливостями роботи майстра виробничого навчання, їх адекватна самооцінка та стійка мотиваційна сфера спонукає до самовдосконалення отриманих загальноосвітніх, професійно-педагогічних, техніко-технологічних знань, що необхідні для майбутнього професійного середовища. Тому наступний компонент структури готовності до професійного самовдосконалення майстра виробничого навчання ми виділяємо процесуальний, який характеризує рівень активності студента у різноманітних видах пізнавально-перетворюючої діяльності й спонукає їх до діяльності, до отримання, конкретного результату.

Успішність реалізації процесуального компоненту готовності до професійного самовдосконалення майбутнього майстра виробничого навчання залежить як від стану науково-інформаційного, навчально-методичного, особистісно-орієнтованого середовища, так і від характеру засвоєння студентами фактичних реалій даного середовища. Цей характер, загалом, визначається соціальними й індивідуальними потребами майбутніх фахівців, рівнем їхнього сприйняття та засвоєння основних дисциплін і професійно-орієнтованих знань, забезпеченістю матеріально-технічної та дидактично-методичної бази, вибором доцільних організаційних форм проведення занять тощо. Він певним чином впливає на готовність до пошукової діяльності передбачає здатність студентів до швидкого відбору потрібної інформації, уміння виділити головне, поставити запитання, пов'язати відоме з невідомим тощо. Ці якості формуються лише внаслідок самостійних розумових зусиль.

З позицій особистісно-орієнтованої освіти процесуальний компонент готовності майбутніх майстрів виробничого навчання до професійного самовдосконалення є організуючим і синтезуючим, завдяки йому дотримується цілісність навчально-виховного процесу.

У структурі готовності майбутніх майстрів виробничого навчання до професійного самовдосконалення обов'язковим, на нашу думку, є рефлексивний компонент.

У наукових дослідженнях існують різні підходи до розгляду рефлексії.

Термін «рефлексія» в науку ввів Р. Декарт, який розробив раціоналістичну теорію самосвідомості, що розглядає свідомість як мислення [1].

Рефлексію можна розглядати як визначену фазу навчальної діяльності, що виникає в ситуації неузгодженостей (протиріч) необхідного й можливого та являє собою закономірність і умову його формування та розвитку. Необхідно зазначити, що рефлексія органічно властива особистості як і свідомість, пам'ять, здатність відчувати, інтуїція

Формування готовності майбутнього майстра виробничого навчання ПТНЗ аграрного профілю до професійного самовдосконалення передбачає розвиток рефлексивної позиції студента. Під чим ми розуміємо зростання рівня усвідомленого здійснення навчальної діяльності студентом, уміння відповісти на питання, чому необхідно постійно працювати над самовдосконаленням. Самостійно виконувана навчальна діяльність неможлива без її усвідомленості.

У контексті нашого дослідження важливе теоретичне значення має питання про взаємозв'язок навчальної діяльності (самовдосконалення) з рефлексією, котра спрямована на розвиток самосвідомості, осмислення й орієнтацію дій суб'єкта (інтелектуальна рефлексія), на самоорганізацію, рух через самопізнання й самоаналіз себе, свого стану – внутрішніх психічних актів, своєї мисленнєвої діяльності, цілісного «Я» (особистісна рефлексія), і через осмислення (аналіз) людиною особистості й діяльності партнера по спільній діяльності, взаємовідображення суб'єктами одне одного (міжособистісна рефлексія) з виходом на рефлексивну позицію студента.

Якщо рефлексія – це ланцюжок внутрішніх сумнівів, міркувань із собою, викликаних життєвими питаннями, здивуваннями, труднощами, пошуками варіантів відповіді на нові питання, то рефлексія навчальної діяльності, спрямованої на формування готовності до професійного самовдосконалення – це також внутрішня робота: співвіднесення себе, можливостей свого «Я» з тим, чого вимагає майбутня професійна діяльність на робочому місці майстра виробничого навчання.

Педагогічна рефлексія є невід'ємною частиною роботи майстра виробничого навчання. Вона являє собою співвіднесення себе і можливостей свого «Я» з тим, чого вимагає професія майстра виробничого навчання до педагогічної рефлексії і є передумовою професійного самовдосконалення, творчого пошуку, розвитку індивідуального стилю педагогічної діяльності.

Для того, щоб успішно навчатися у вищому навчальному закладі, отримати багаж знань для майбутньої професійної діяльності, сформуванню готовності до професійного самовдосконалення, необхідно вміти самостійно організувати власну навчальну діяльність і, отже, не просто практично володіти навчальними

діями, а рефлексивно, усвідомлюючи склад і підгрунтя виконуваних дій, оцінюючи їх відповідність до цілей і умов діяльності та визначати на цій основі найбільш ефективні способи засвоєння знань.

Аналізу педагогічного доробку теоретиків і практиків наукової думки, емпіричного досвіду формування готовності до професійного самовдосконалення педагогічних працівників дали можливість розробити структуру поняття «формування готовності до професійного самовдосконалення в майбутніх майстрів виробничого навчання», яка, з одного боку, є засобом дослідження цього феномену, а з іншого – відображає логіку навчальної діяльності щодо цілеспрямованого підвищення їх фахового рівня. Вона є схематичним відображенням розгорнутого в часі педагогічного процесу, що проектується відповідно до соціального замовлення суспільства і соціальних очікувань особистості, підпорядковується меті формування конкурентоспроможного на ринку освітніх послуг майстра виробничого навчання для професійно-технічних навчальних закладів аграрного профілю, який виконує свою професійну діяльність в особистісно-зорієнтованій системі професійного навчання. І поділяється на етапи мотиваційно-цільовий, когнітивний, процесуальний, рефлексивний, кожен з яких має свій зміст, форми й методи професійного навчання й виховання та спрямовується на формування готовності до професійного самовдосконалення.

На нашу думку, готовність до професійного самовдосконалення – це цілісне особистісне утворення, що поєднує сукупність взаємопов'язаних компонентів: мотиваційно-цільового, когнітивного, процесуального, рефлексивного. Розвинута готовність майбутнього майстра виробничого навчання до професійного самовдосконалення розглядається як наслідок цілеспрямованих формуючих впливів на його становлення як суб'єкта особистісного і професійного зростання.

ДЖЕРЕЛА ТА ЛІТЕРАТУРА

1. Кант И. Сочинения / И. Кант. – М.: Политиздат, 1966. – Т. 6. – 590 с.
2. Леонтьев А. Н. Деятельность. Сознание. Личность / А. Н. Леонтьев. – М.: Педагогика, 1982. – 304 с.
3. Психология и педагогика: уч. пос. / Под ред. К. А. Абульхановой-Славської, Н. В. Васиной, Л. Г. Лаптева, В. А. Слостенина. – М.: Совершенство, 1998. – 320 с.
4. Рибалка В. В. Особистісний підхід у профільному навчанні старшокласників: дис. докт. псих. наук: 19.00.07 / Рибалка Валентин Васильович – 1998. – 446 с.

*Мавлюда Ходжимухамедова
(Андижан, Узбекистан)*

БЎЛАЖАК МУХАНДИС-ПЕДАГОГЛАРНИНГ КАСБІЙ ИЖОДКОРЛИК ФАОЛИЯТИНИ ТАШКИЛ ЭТИШ СТРАТЕГИЯСИ

Ўзбекистон Республикаси Президентининг «Таълим тўғрисида ва кадрлар тайёрлаш тизимини тубдан ислох қилиш, баркамол авлодга етказиш тўғрисида» ги фармони, «Таълим тўғрисида» ги қонун ва «Кадрлар тайёрлаш миллий дастури» ни ҳаётга тадбиқ этиш – давлат сиёсатининг устивор йўналишларидан бирига айланган. Ушбу дастур ҳужжатларида кадрларнинг мамлакатимизни иқтисодий раванқ топишида ҳал қилувчи рол ўйнаши ҳисобга олинган.

Шу нуқтаи назардан келиб чиқиб, Ўзбекистон Республикаси Президенти И.А.Каримовнинг таълим-тарбия соҳасининг яхлит, узлуксиз тизимини шакллантириш ва мустаҳкамлаш, жумладан, умумий ўрта таълимдан бошлаб ўрта махсус, касб-ҳунар ҳамда олий таълимгача бўлган барча босқичларда юксак билимли ва малакали касб тайёргарлигига эга бўлган авлодни тарбиялаш жараёнини такомиллаштириш ишлари изчил давом эттириляётганлигига алоҳида тўхталиб ўтди.³²

Шахс ижодкорлик сифатларини таркиб топтириш ҳамда ривожлантиришда педагогик-психологик жиҳатдан улкан имкониятлар мавжуд бўлиб, унинг рўёбга чиқишида назарий изланишлар ва амалий фаолиятни тўғри ташкил этиш ҳал қилувчи аҳамият касб этади. Бу борада бўлажак муҳандис-педагог кадрлар касбий ижодкорлигини ташкил этиш кўп қирралиги ҳамда мураккаб комплекс тузилмага эгаллиги билан ўзига хос ўрин тутди.

Педагогик кузатишлардан маълумки, кўпчилик касб таълими ўқитувчилари, эндигина коллежларга ишга борган ёш мутахассислар ўқувчиларнинг ижодкорлик фаолиятини ташкил этишда бироз муаммоларга дуч келдилар. Шу маънода, бўлажак касб таълими ўқитувчиларини касб-ҳунар коллежларида ўқувчилар ижодкорлик фаолиятига раҳбарлик қилишга тайёрлаш долзарб масалалардан бири ҳисобланади.

Бўлажак мутахассисларни танлаган касби ва меҳнатга муҳаббат руҳида тарбиялаш, уларнинг маънавияти ва касбий маданиятини бойитиш кўп жиҳатдан ўқитувчида шаклланган касбий ижодкорлик сифатларига боғлиқ.

³² Ўзбекистон Республикаси Президенти И.А.Каримовнинг 2012-йилда мамлакатимизни ижтимоий-иқтисодий ривожлантириш яқунлари ҳамда 2013-йилга мўлжалланган иқтисодий дастурнинг энг муҳим устувор йўналишларига бағишланган Вазирлар Маҳкамасининг мажлисидаги маърузаси. 18.01.2013 й.

Ҳар қандай ижодкорликка, айниқса, касбий йўналишдаги ижодкорликка раҳбарлик қилиш ўқитувчидан мукамал касбий билим ва малакаларни талаб этади.

Касб таълими йўналишлари бўйича тайёрланаётган муҳандис- педагог кадрларни ўқувчилар касбий ижодкорлик фаолиятига раҳбарлик қилишга тайёрлаш учун, энг аввало, унинг стратегиясини белгилаб олиш зарур. Ушбу стратегик тизим ўз ичига қуйидагиларни қамраб олади:

- доимо талабалар эътиборини масалани ҳал қилишда қўлланилган усулнинг универсаллиги, ҳаммабоплигига қаратиш. Бунинг натижасида талабалар машғулотларда маълум вазиятга нисбатан қўлланилган методни янги ҳодисаларга татбиқ қилиб, янги қонуният ва ечимларни излашга одатланадилар;

- талабаларни ижодкорлик методларига ўргатишни дарс мақсади сифатида эмас, балки дарсда қўйилган вазифани янада самарали ҳал қилишга қаратилган янги йўл, имконият сифатида қаралиши такозо этилади. Муаммо ечимини топишга қаратилган вазифалар ўрганилаётган тизим таркиби ва ундаги жараёнларни таҳлил қилишни кўзда тутди. Шу сабабли масалани ҳал этишдан қутилган мақсадни ва уни амалга оширишдаги вазифаларнинг тўғри белгиланиши муаммони дарҳол ҳал этишга қаратилган интилишлардан кўра кўпроқ наф келтиради;

- талабалар ўзлари мустақил ҳулоса чиқариб топадиган янги ғоялар ижодкорлик дарсларинининг асосий «махсули» ҳисобланади. Бироқ, фақатгина масаланинг янги ечимини топиш ижодкорлик фаолиятининг сўнгги босқичи бўлиб қолмаслиги керак. Талабалар ўз ғояларини «охирига етказиш»ни ўрганишлари, яъни янги ечимни синаб кўриш, асослаш ва тадбиқ қилишга оид маълум кўникмаларни эгаллашлари ижодкорликни «хаёллар» даражасидан амалий босқичга кўтариш зарур асосни юзага келтиради. Мазкур мулоҳазанинг яна бир аҳамиятли жиҳати шундаки, у талабаларнинг бўлажак касбий фаолиятида юқори фаоллик даражасини таъминлашга ва пировардида турли фан соҳаларида чуқур илмий тадқиқотларни амалга оширувчи бўлажак олимларни тарбиялашга замин тайёрлайди;

- ижодкорликни йўлга қўйишнинг муҳим жиҳати – ахборотларни йиғиш, таҳлил ва талқин қилиш билан боғлиқ бўлиб, бусиз ҳар қандай ижодкорлик методи ўз аҳамиятини йўқотади. Талабаларда ахборотлар билан ишлашга оид дастлабки кўникмаларни шакллантиришда уларни ўз қизиқишларига Интернет материаллари, фотосуратлар, илмий ва оммабоп мақолалар ва ҳ.к.ларни йиғиш, саралаш ва тизимга келтириш ишларига жалб методларидан кенг фойдаланиш мумкин;

- таълим муассасаларида ўтказиладиган машғулотларининг жуда муҳим, камрови жиҳатидан дарс ва дарсдан ташқари машғулотлардан ҳам ташқарига чиқадиган масала - шахс ижодкорлик сифатларини тарбиялашдан иборатдир. Одатда буюк олим ва ихтирочилар тўғрисида сўз юритилганда талабалар «Улуғ алломаларгина шу қадар юксак ютуқларни қўлга киритганлар, бизлар бўлсак оддий одамлармиз», - деб ўзларини уринтиришдан сақламоқчи бўладилар. Бу тушунчани енгишнинг муҳим йўналишларидан бири турли ҳаёт йўлига эга бўлган таниқли ижодкор шахслар биографияси билан талабаларни яқиндан таништириб бориш боғлиқ бўлиб, бунда сўз юритилаётган шахс ҳаётининг барча жабҳалари рўй-рост баён қилиниши лозим бўлади. Мазкур методнинг асосида илм-фандаги юксак ютуқларга унга интилган ҳар шахс эришиши мумкинлиги тўғрисидаги ғояни талабалар онгига сингдириш талаби ётади.

Жумладан, касбий фанлар блокадаги касб таълими методикаси, чизма геометрия ва муҳандислик графикаси, ўзаро алмашувчанлик стандартлаштириш ва техникавий ўлчашлар, конструкцион материаллар технологияси, техник ижодкорлик ва дизайн, гидравлика, машина деталлари, техника таракқиётининг истиқболлари, технологик жиҳозларни лойиҳалаш каби фанларни ўқитишда талабалар ижодкорлик фаолиятини амалга ошириш билан боғлиқ ўқув топшириқларидан кенг фойдаланиш мумкин.

Бўлажак касб таълими ўқитувчилари бунда кўргазмали ўқув қурилмалари, кафедралар ўқув лабораториялари ёки ўқув устахоналар учун ускуна ва қурилмалар, динамометрик қалитлар, айланувчи массаларни динамик мувозанатлаш учун қурилма, кулочокли механизмлар кинематик хусусиятларини ўрганиш учун қурилма, икки таянчли ва консол балкаларнинг кесими, эгилиш салқилиги ва буралиши бурчагини аниқлаш учун қурилма; цилиндрсимон пружиналар бикрлигини аниқлаш учун қурилма, қувурларда ламинар оқимга ўтишни аниқлаш ва шестерняли насос тавсифини аниқлаш учун қурилмаларни лойиҳалаб, тажриба намуналарини тайёрлашлари мумкин. Талабалар ўз хоҳиши бўйича университет билан ҳамкорликда фаолият кўрсатаётган касб-хунар коллежларнинг ўқув устахоналари базасида тўғарак ишларини амалга ошириши мумкин. Бунда улар асосан замонавий техник жиҳозлар кичик ўлчамдаги конструкциялари ва моделларини тайёрлаш билан боғлиқ ижодий ўқув топшириқларини бажаришлари мумкин.

Бу жараёнда модел ва техник қурилмаларни яратиш жараёни қуйидаги босқичларда амалга оширилиши мумкин: ўқув топшириғини ўрганиш; тайёрланадиган модел турини танлаш ва техник топшириқни тузиш; конструкцияланадиган объект бажарадиган ишларни, ишлаб чиқилиши лозим бўлган ечим ва уни ҳал қилиш воситасини танлаш; фотосуратлар, чизма ёки бошқа ҳужжатларлар асосида ечимга яқин конструкция ва унга ечимлар билан танишиш; конструкцияни ишлаб чиқиш учун схема тузиш; конструкция схемасини тузиш ва унинг ишлаш тамойилини аниқлаш, двигател турини асослаш; деталлар сони ва уларнинг вазифаларини аниқлаш; деталь ва узелларга оид элементар ҳисоблашларни бажариш, уларни бириктириш усулларини танлаш; тайёрлаш учун зарур бўлган деталь ва узеллар материални аниқлаш; техник ҳужжатларни ишлаб чиқиш ва объектни тайёрлаш; тайёрланган объектни тадқиқ қилиш асосида тайёрланган техник ҳужжатларга тузатишлар

киритиш; сўнги жихозлаш ва пардозлаш ишларини бажариш, буюмни тайёрлаш сарф-ҳаражатларини ҳисоблаш, буюм сифатини ошириш ва таннархни арзонлаштиришга оид таклифлар ишлаб чиқиш.

Бўлажак касб таълими ўқитувчиларини ўқувчилар касбий ижодкорлик фаолиятига раҳбарлик қилишга тайёрлашда касб таълими методикасига оид педагогик тадқиқотлар олиб бориш ва унинг натижалари асосида малакавий битирув ишларини тайёрлаш муҳим аҳамиятга эга.

Бўлажак касб таълими ўқитувчиларини касб-ҳунар коллежларида ўқувчиларнинг касбий ижодкорлигига раҳбарлик қилишга тайёрлаш учун уларда педагогика ва методикага оид билимларни касбий тайёргарлик йўналишлари билан боғлаб ўтишга оид кўникмаларни шакллантириш лозим. Шунингдек, бу жараёнда талабаларни ўқувчиларда ихтирочилик, конструкторлик кўникмаларни шакллантириш методикаси билан таништириш имкониятларидан унумли фойдаланиш лозим.

Хулоса қилиб айтганда, бўлажак муҳандис-педагог кадрларнинг касб таълим методлари қаторида касбий ижодкорликни ташкил этиш методларини пухта эгаллаб боришлари касб таълими сифатини таъминлаш учун зарур методологик асосларнинг яратилишини таъминлайди.

Фойдаланилган адабиётлар рўйхати

1. Кадрлар тайёрлаш миллий дастури. // Баркамол авлод – Ўзбекистон тараққиётининг пойдевори. – Т.: Шарқ, 1997.
2. Ўзбекистон республикасининг “Таълим тўғрисида” ги Қонуни. “Баркамол авлод – Ўзбекистон тараққиётининг пойдевори”. – Т.: Шарқ, 1997.
3. Ўзбекистон Республикаси Президенти И.А.Каримовнинг 2012-йилда мамлакатимизни ижтимоий-иктисодий ривожлантириш яқунлари ҳамда 2013-йилга мўлжалланган иктисодий дастурнинг энг муҳим устувор йўналишларига бағишланган Вазирлар Маҳкамасининг мажлисидаги маърузаси. 18.01.2013 й.
4. Холиқов А. “Педагогик маҳорат”. Дарслик. – Т. “Ўқитувчи” нашриёти, 2011.
5. Хасанбоев Ж., ва бошқалар “Педагогика”. Дарслик. – Т.: “Ўқитувчи” нашриёти, 2011.

*Мавлюда Ходжимухамедова
(Андижан, Ўзбекистан)*

ТЕХНИКА ФАНЛАРИНИ ЎҚИТИШДА ЎҚИТУВЧИНИНГ ПЕДАГОГИК МАҲОРАТИ

Ҳозирги кунда мамлакатимизда кадрлар тайёрлаш миллий дастурини босқичма_босқич муваффақиятли амалга ошириш кўп жиҳатдан ўқитувчи фаолиятига, унинг касбий нуфузини оширишга боғлиқдир. Шундай экан, соғлом ҳар томонлама баркамол авлодни етиштириш узлуксиз таълим тизимида меҳнат қилаётган педагогнинг савиясига, тайёргарлигига ва фидойилигига, ёш авлодни ўқитиш ва тарбиялаш ишига бўлган муносабатига боғлиқдир. Ўқитувчи жамиятнинг ижтимоий топшириғини бажаради, шундай экан, ҳар томонлама етук мутахассисларни тайёрлашда ўқитувчи муайян ижтимоий_сиёсий, педагогик ва шахсий талабларга жавоб бериши лозим. Шундай экан, ўқитувчи мустақиллик ғоясига эътиқоди, ҳар томонлама ривожланган илмий тафаккури, касбига тегишли маълумоти, яъни ўз фанининг чуқур билимдони, педагогик мулоқот устаси, педагогик_психологик ва услубий билим ҳамда малакаларни эгаллаган бўлиши ҳамда турли педагогик вазифаларни тезда ечишни, вазиятларни сезиши, ўрганиши шунингдек, баҳолай олиши керак. Педагогик таъсир кўрсатишнинг энг мақбул усул ва воситаларини танлай олиш қобилиятига эга бўлиши лозим.

Мустақил Ўзбекистоннинг келажаги бўлган авлодни тарбиялаш нозик, ниҳоятда катта диққат_эътиборни талаб қиладиган, ички зиддиятли жараёндир. Шундай экан, ўқитувчи, ўқувчи ва талабанинг шаклланиш жараёнини зўр ҳавас ва синчковлик билан кузатиши лозим. У педагогик жараёни бошқарар экан, педагогик билим ва маҳорат эгаси бўлиши лозим. Шундагина ўқитувчи педагогик ҳодисаларнинг моҳиятини ҳамда диалектикасини, педагогик меҳнат методи, касб ва технологиясини, профессионал педагогик маҳоратни эгаллай олади. Педагогик билим ва маҳорат эгаси бўлган ўқитувчи аввал, педагогика фанининг методологик асосларини шахс ривожланишининг қонуниятлари ва омилларини, кадрлар тайёрлаш миллий, дастурининг моҳияти, мақсад, вазифаларини билиши керак. Таълим тизимида меҳнат қиладиган педагогларнинг кўпчилиги таълим ва тарбия жараёнида педагогик маҳоратнинг зарурияти ҳамда аҳамиятини чуқур англамоқдалар.

Шу сабабли улар ўз маҳоратларини узлуксиз ошира боришга, ҳозирги куннинг юксак талабларига мос замонавий билим ва тажрибаларининг ўзлаштиришга, ижодий меҳнат қилишга интиломоқдалар. Аммо шуни ҳам эътироф этишимиз керакки, ўқув юртларида айрим ўқитувчилар ўз педагогик маҳоратларини ошира боришнинг аҳамиятини етарли даражада ҳис қилмайдилар, таълим тўғрисидаги Қонун, Кадрлар тайёрлаш миллий дастурини талабларини чуқурроқ ўрганишга қизиқмайдилар, ўқув жараёнининг илмийлигига, замон талабларига мослиги, турмуш, амалиёт билан боғланишига юзаки қарайдилар, ўқитилаётган ўқув фанларининг илмий ва ғоявий тарбиявий бирлигини доимо эсда тутмайдилар. Бу эса улар қўлида таълим олаётган ўқувчи, талабаларнинг билим даражаси ва савиясининг етарли эмаслигига, ўқув дастурларини ўзлаштиришдан орқада қолишларига сабаб бўлмоқда.

Узлуксиз таълим тизимини амалга ошириш жараёнида ёш авлодни кўнгилдагидек ўқитиш ва тарбиялаш ҳақида гап борар экан, бу ғоят мураккаб ҳамда кўп қиррали вазифани фақат малакали педагогик маҳоратга эга бўлган ўқитувчи кадрлар билан амалга ошириш мумкин.

Шундай экан, ўқитувчилик катта санъатдир. Бу санъатга у ёки бу педагог осонгина, ўз ўзидан эриша олмайди. Бунинг учун ўқитувчилик касбига, яъни соғлом авлоднинг чинакам мураббий бўлишига ҳаваси, иштиёқи зўр, замон талабларини тез ва чуқур тушунадиган, ўзининг илмий, ижтимоий сиёсий савиясини, педагогик маҳоратини изчиллик билан амалга ошира борувчи, мустақиллик ғояси ва мафкураси билан пухта қуроллантирилган, ҳақиқий ватанпарвар, меҳнатсевар кишиларгина эриша оладилар.

Педагогик маҳорат туғма талант ёки наслдан наслга ўтувчи хусусият эмас, балки изланиш, ижодий меҳнат ётади. Шунинг учун ҳам педагогик маҳорат ҳамма ўқитувчилар учун стандарт, яъни бир қолипдаги иш усули эмас, балки у ҳар бир ўқитувчининг ўз устида ишлаши, ижодий меҳнати жараёнида ташкил топади ва ривожланади.

Бу жараёнда илғор ўқитувчининг педагогик маҳорати ва тажрибаларини бошқа ўқитувчи ўрганиши, ундан ижодий фойдаланиши, ўз фаолиятини илғор тажрибалари билан бойитиши зарур. Ўқитувчининг педагогик маҳорати асосан синф, аудитория машғулотларида яққол кўринади. Чунки ўқув машғулоти ўзининг мазмун ва моҳиятига кўра ўқитувчининг ўқув юртидаги асосий ишидир. Шу сабабли у илмий, ғоявий ва оммабоп бўлиши, турмуш билан ўқувчи талабаларнинг тайёргарлик даражаси билан боғланиши зарур. Таълим жараёнида ўқитувчи билан ўқувчи талабалар ўртасида ўзаро жонли тил, фикр олишув, самимий муносабат, ҳурмат, асосий мақсадга эришишда ҳамкорлик лозим. Мазмуни саёз, амалий тажрибадан, турмушдан ажралиб қолган, умумий сўз ва қуруқ насиҳатгуйликдан иборат бўлган, расмиёт учун юзаки ўтказиладиган дарс маъруза ва бошқа ўқув машғулоти ўқувчи талабаларни қизиқтирмайди, уларни илмий, ғоявий жиҳатдан етарли озиқлантирмайди. Шундай экан, ўқув машғулотларини шундай ташкил қилиш керакки, унинг таъсирида талабаларда шу фанга нисбатан турли қарашлар, илмий тафаккур ва эътиқодлар вужудга келиши ва шаклланиши керак.

Таълим ва тарбия жараёни таъсирчанлигининг янада юксак бўлиши ўқитувчининг илмий салоҳиятига, ёшлар олдидаги обрўсига, шахсий сифатларига, илмий истеъдодига, таълим соҳасидаги тажриба ва маҳорати ҳамда ўқувчи талабалар билан ўрнатилган дўстона муносабатига боғлиқдир.

Давлатимиз раҳбари И.А. Каримов Давлат ва жамият қурилиши Академиясининг очилиши маросимида сўзлаган нутқида: «Бировни ўқитадиган, тарбия қиладиган инсон аввало, ўзи ҳар томонлама баркамол бўлмоғи шарт». Замон талаблари: профессор ва ўқитувчилар ўзларида мавжуд бўлган билим ва савия билан чекланиб қолмасдан, хорижий мамлакатлар тажрибасини кунт ва сабот билан ўрганиб, мағзини чакиб, ундан кейин ўз талабаларига сабоқ беришлари зарурлигини алоҳида таъкидлайди.

Педагогик фаолият самарали ўқитувчининг педагогик қобилияти қай даражада шаклланишига ҳам боғлиқдир. Қобилият фаолият жараёнида пайдо бўлади ва ривожланади деб таъкидлайди. Жумладан, билиш қобилияти, тушунтира олиш қобилияти, нутқ қобилияти, обрў орттира олиш қобилияти, муомала қила билиш қобилияти кабилар.

Педагогик қобилият ва маҳорат ўқитувчида осонлик билан шаклланимайди. Бу касбий танланган киши ўз мақсадига эришиш учун узлуксиз ўқиши, ўрганиши ҳамда изланиши, ижодий меҳнат қилиши, мустақил юртимизда бўлаётган воқеаларни тез англаши ва ўз меҳнатининг мамлакат учун қанчалик зарурлигини чуқур ҳис қилиши зарур.

Ўқитувчининг педагогик маҳорати ҳақида фикр юритар эканмиз, унинг онглигига, миллий ғоя ва мафкурага содиқлигига, билиш ва фикр доирасини кенглигига ўз вазифасига муносабатига эътибор бермоқ керак. Айниқса, педагогик маҳоратда ўқитувчининг фикр доираси кенг бўлиш зарурлигини алоҳида ҳисобга олиш лозим. Чунки, кишида билим, фикр мукамал бўлмаса, у камолатга эриша олмайди. Дарҳақиқат, киши у ёки бу масалани, албатта, фикр орқали ҳал этади. Шунинг учун педагогик маҳорат соҳиби бўлишга интилган киши, шубҳасиз ўз билимини доимо кенгайтириши, ўқувчи, талабага маънавий ахлоқий таъсир этувчи ғоя ва фикрларни янгилаб бориши зарур. Бунинг учун кўп ўқиши, ўрганиши лозим. Ўқитувчининг педагогик маҳоратига баҳо беришда уни таълимни қай даражада ташкил қила билиши муҳим аҳамиятга эгадир.

Узлуксиз таълимда дарс ва маърузаларни мукамал ташкил қилишни ўқитувчининг биринчи навбатдаги вазифасидир. Юқори савияда ўтилган мавзулар ёшлар онгида узоқ сақланади, уларнинг иймон, эътиқоди ва мафкураларининг шаклланишига таъсир кўрсатади. Шу сабаб, ўқитувчининг илмий савияси ўз бурчига муносабати, ёшларга мураббийлик иштиёқи, педагогик маҳорати, дастлаб дарс ва маърузаларда кўринади. Фан ўқитувчисининг фаолиятига бериладиган баҳо даражасини ҳам дарс ва маърузанинг сифати белгилайди.

Дарс бериш санъатини эгаллашда ўқитувчи уюштирган ўқув машғулоти, чуқур билим бериш воситаси бўлиши билан бирга, мустақил Ўзбекистоннинг раванги, эртанги кунга бўлган ишонч, халқимизнинг ақл-заковати ва меҳнатининг нималарга қодирлиги, жамиятнинг муносиб фуқароси ҳамда қурувчиси бўлиш учун нималар қилиш зарурлигини кўрсатувчи кўзгу бўлиб хизмат қилади.

Хулоса қилиб айтиладиган бўлсак, ҳозирги кунда биринчи навбатда ёшларимиз ўз мураббийлари дарсидан ҳар жиҳатдан мамнун бўлсинлар. Уларда илмий орзулар уйғонсин, тафаккури ривожлансин, амалий фаолият, ижодий қобилият, ўқиш-ўрганиш ва меҳнатга ҳавас кучайсин. Улар ўқув машғулотида сўнг олган баҳолари билан эмас, балки билим ва малака ҳосил қилганликларини, маънавий озиқ олганликларини ҳис қилсинлар.

Таълимнинг мазмундор, қизиқарли ва тушунарли бўлиши устоз билан шоғирдлар қалбини, руҳини бир-бирига мустаҳкам боғлайди, улар ўртасидаги самимий ҳурмат ва ўзаро ишончни мустаҳкамлайди. Бунинг учун ўқитувчи, аввало, ўз фанини ва уни ўқитиш йўл усуллари мукамал ўзлаштириб олиши, ўқитувчи-мураббийга хос маданиятнинг юқорилиги, ўз шоғирдларига ҳурмат ва муҳаббат, улар ҳаётига қизиқтириш ва руҳий ҳолатларни билиш, тушуниш, босиқлик, ҳис-туйғуларини бошқара олишлари, ташқи кўриниши, кийиниши маданиятига эътибор беришлари, нутқ маданиятининг юқорилиги, жамоат ишларида фаолликлари, айниқса, омма ўртасида илмий-маърифий ва маънавий-маданий ишлар тарғиботчилари бўлишлари лозим.

Шундагина мамлакатимизнинг келажаги бўлган талаба ёшларимиз ўз мураббийларини номини зўр эҳтиром, чуқур миннатдорчилик билан тилга оладилар. Бунинг учун ҳар бир ўқитувчи Ўзбекистон Республикасининг таълим тўғрисидаги Қонунида кўрсатилганидек, ўз фанлари бўйича тегишли маълумот эгаси, юксак ва касбий тайёргарлиги ва юқори ахлокий фазилат эгаси бўлишлари керак.

Фойдаланилган адабиётлар рўйхати

1. Кадрлар тайёрлаш миллий дастури // Баркамол авлод – Ўзбекистон тараққиётининг пойдевори. – Т.: Шарқ, 1997.
2. Каримов И.А. “Юксак маънавият – энгилмас куч”. – Т.: “Маънавият”, 2008.
3. Зуннунов А. “Педагогика тарихи” Дарслик. – Т.: “Ўқитувчи” нашриёти 2009.
4. Холиқов А. “Педагогик маҳорат” Дарслик. – Т.: “Ўқитувчи” нашриёти 2011.

*Дилобар Холиқова
(Фергана, Ўзбекистан)*

ИНТЕРАКТИВ УСУЛЛАРНИНГ ТУРЛАРИ ВА УЛАРДАН БОШЛАНҒИЧ ТАЪЛИМДА Фойдаланиш имкониятлари

Ўқувчиларда инновацион усуллар орқали иқтисодий тушунчаларни шакллантириш муҳим илмий, сиёсий, педагогик муаммо ҳисобланади. Бунинг учун, янги ўқитиш методлари, жумладан инновацион усуллардан фойдаланиш зарур. Педагогикада ўқитиш методларини таснифлашга ягона ёндашув мавжуд эмас.

Дидактикада ўқитиш методларини билимлар манбаи (С.О.Лордкипанидзе, Е.Я.Голант), дидактик мақсадлар (Б.П.Есип), билиш фаолиятининг савияси (И.Я.Лернер, М.И.Махмутов ва бошқалар.) бўйича фарқлаш энг кўп тарқалган.

Методларнинг схемалари, уларни уч ўлчовли ва ҳатто, кенг қамровли қилиб фарқлаш ҳам учрайди. Ана шу таснифларнинг ҳар бирида афзалликлар ва камчиликлар мавжуд бўлиб, улар адабиётларда етарлича таҳлил қилинган.

Ўқитиш методларини билиш манбалари бўйича таснифлаш анча оддий бўлиб, улар мактаб амалиётида кенг тарқалган. Бу белги бўйича методлар қўйидаги уч гуруҳга бўлинади:

Оғзаки методлар.

Кўрсатмали методлар.

Амалий методлар.

Бу методлар ўзаро боғлиқ бўлганлиги сабабли уларни доим ҳам аниқ чегаралаб бўлмайди.

Ҳар бир ўқитиш методининг ўз вазифаси бор. Адабиётларда ўқитиш методларининг рағбалантирувчи (мотивлашган), таълимий, тарбиявий ва камол топтирувчи умумпедагогик вазифалари ифодаланган.

Ўқитувчи дарсга тайёрланишда ва унинг учун энг мувофиқ методларни танлашда ана шу усулларнинг бажарилиши мумкинлигини, уларнинг таркибини ҳисобга олиб, шу асосда рағбатлантириш, камол топтириш вазифаларини кучайтирувчи мураббийдир.

Таснифлаш таълимнинг назарий асосларини кўришга ёрдам беради, педагогик фикри чуқурлаштиради ва ижод учун асос бўлади.

Қуйида ўқитиш методлари ҳақида фикр юртилади:

Хоразмий, Беруний, Юсуф Хос ҳожиб, Ибн Сино, Бурхониддин Зарнуджийларнинг таснифларида асосан мантиқий билиш фаолиятини кучайтириш назарда тутилган бўлиб, улар кўникма ва малакаларни шакллантириш ҳамда мустаҳкамлаш, кўрсатмалилик назария билан амалиётни ўзаро боғлаш, изланиш методларидан иборатлиги ўз аксини топган. Буларнинг ғояларидан ҳозирги таълим тизимида ҳам фойдаланиш мумкин.

И.Я.Лернер ва М.Н.Скаткин ўқитиш методларини қўйидагиларга ажратадилар:

тушунтириш - расмлар методи;

репродуктив метод;

муаммоли баён қилиш методи;

қисман изланиш методи;

малакавий иш методи.

М. А Данилов ва Б.П. Есиплар қуйидагиларни таклиф этишадилар:

Билимларни баён қилишда: ҳикоя-тушунтириш, маъруза, суҳбатлар, 1-курсатмали қўлланмаларни намойиш этиш.

Ўқувчиларда кўникма ва малакаларни шакллантириш: машқларни шакллантириш ва амалий ишлар.

Билим, кўникма ва малакаларни текшириш, жорий кузатишлар, оғзаки сўраш, ёзма ва амалий назорат ишлари.

С. И. Перовский ва Е.Я Голант таснифи: фаол ва пассив методларга бўлишни кўзда тутган:

-агар талабалар мустақил ишласа - фаол методлар (лаборатория методи, китоб билан ишлаш);

Агар талабалар фақат тингласа ва эшитса, пассив методлар (ҳикоя, маъруза тушунтириш, намойиш қилиш методи, экскурсия).

Бундай таснифлаш маъқул эмас, чунки у талабаларнинг онглиги ва фаоллиги принципига салбий таъсир этади.

Ю. К. Бабанскийнинг таснифи буйича методлар учта гуруҳга бўлинади:

-ўқув-тарбия ишларини ташкил этиш ва амалга ошириш;

-уларни рағбатлантириш ва мотивлаштириш;

-назорат ва ўзини-ўзи назорат қилиш.

Бабанскийнинг малакавий иш ишларида катор янги методлар ва усуллар мавжуд.

Бабанский куйидагиларни тавсия этади:

-билишга доир ўйинлар, ўқув мунозаралари, қизиқ вазиятларни вужудга келтириш, рағбатлантириш, танбеҳ бериш ва назорат методлари.

Т.А.Ильина, А.Мунавваровлар олимларнинг таснифларини умумлаштириб, Ю.К.Бабанскийнинг қарашларига таянган ҳолда таснифлашнинг қўйидаги тартибини тавсия этганлар:

янги билимларни (ўқитувчининг сўзларига таянган ҳолда бериш учун фойдаланилган тушунтириш, ҳикоя маъруза методлари);

янги билимлар ўзлаштирилиши, мустақкам малакалар шаклланиши учун фойдаланиладиган методлар: суҳбат, экскурсия, эксперимент ва лаборатория иши, дарслик ва китоб билан ишлаш, ўйинлар, машқлар;

дарсинг ҳар бир босқичида фойдаланса бўладиган техник воситалар билан ишлаш методлари.

С.П. Баранов ўз таснифини гуруҳлар бўйича тақсимлайди.

Биринчи гуруҳга ўқитишнинг ўқитувчи энг асосий роль ўйнайдиган ҳикоя, суҳбат, таснифлаш, тушунтиришларни киритади. Бунда талабанинг асосий вазифаси ўқитувчи мулоҳазаларининг мантиқига эргаштириш, баён қилинаётган мазмуни тушуниш, эслаб қолиш ва кейинчалик ўрганилган материални қайта гапириб бера олишдан иборат бўлади. Унинг фикрига ўқитувчи мулоҳазаларининг тизимига қанчалик яқин бўлса, ўқув материални ўрганишнинг тавсия этилган йўли шунчалик ишончли бўлади.

Ўқувчининг асосий вазифаси-ўқитувчининг гапларини тинглаш ва уларни тушуниб олишдир.

Иккинчи гуруҳга ўқишнинг йўллари: машқлар, мустақил, лаборатория, амалий ва контрол ишлар киради.

Ўқувчи фаолиятининг характери тавсия этилган методнинг самарадорлигини белгилайди.

Ўқитувчининг роли болаларнинг ўқишига моҳирона раҳбарлик қилишдан иборат бўлади.

Таснифлашнинг шундай турлари ҳам мавжудки, уларда ўқитиш методлари ўқишнинг тегишли методларига: ахборот-умумлаштириш, ижрочилик тушунтириш, репродуктив, инструкторив-амалий ва маҳсулли-амалий, тушунтириш-даъват ва қисман изланишли, ундовчи ва изланиш тарзига мос келади.

Амалда ўқитиш методларини таснифлашга билимлар манбаи мантиқан асослар бўйича билимлар манбаи ва талабаларнинг ўқув фаолиятидаги мустақиллик даражаси бўйича баравар ёндашиш энг кўп учрайди.

С.Г.Шаповаленко методларнинг тўрт жиҳатини тақлиф этади: мантиқий мазмуний, процессуал ва ташкилий бошқарилиши.

«Методларни таснифлаш муаммосига турлича қарашлар улар ҳақидаги билимлар табақаланиши ва бирлашишининг табиий жараёнини акс эттиради». (Светловская, М. Суворова, Л. Львов, Мавлонова ва бошқалар).

Ўқувчиларда иқтисодий тушунчаларни шакллантириш дидактик жараён (ДЖ) ўзаро боғлиқ бўлган қўйидаги компонентлардан иборат: мотивация (м), талабанинг ўқув-билиш фаолияти (Ўф) ва уни педагог томонидан бошқариш (Б). Бу тизимлар куйидаги формула орқали ифодаланади:

Маълумки, талабаларнинг ўқув-билиш фаолиятини кенгайтириш кўп жиҳатдан ўқитувчи маҳоратига боғлиқ бўлади. Бу ўринда мотивация тушунчаси муҳим аҳамиятга эга. «Мотивация-шахс ҳатти-ҳаракатини юзага келтирувчи ички ҳарактлантирувчи куч, хиссиёт бўлиб, педагог уни бошқаришга ҳаракат қилади ва ўқув-тарбия жараёнини ташкил этиш учун ҳисобга олади. Уни амалда ўрганилаётган фаолият тажрибаларидан таассуротли далилларни маҳсул йиғиши ва талабаларга ўқитилаётган предметнинг асосий ҳолатлари бўйича билимлар асосида ноқулай вазиятлардан чиқиб кетиш йўллари намойиш қилиш керак». (Сайидахмедов, 2003, 61). Демак, ўқитувчи иқтисодий тушунчаларни талабаларда шакллантиришда ҳар бир дарс мақсади ва мазмунига мос келадиган мотивация маъерини аниқлаб олиши лозим бўлади.

Фойдаланилган адабиётлар

1. Ўзбекистон Республикаси «Кадрлар тайёрлаш Миллий дастури» // Баркамол авлод – Ўзбекистон тараққиётининг пойдевори.- Т.: Шарқ нашриёт-матбаа концерни, 1997. – 31 б.

2. Нишонова З.Т. “Мустақил ижодий фикрлаш”. – Тошкент: Фан, 2003.
3. Каримов В.М., Суннатова Р.И., Тожибоева Р.Н. “Мустақил фикрлаш”. – Тошкент: Шарқ, 2000.
4. Ишмухамедов Р.ва бошқ. “Таълимда инновацион технологиялар”. – Тошкент, 2008. – 26-бет.
5. Фуломов Ж.Р., Раимова М. “Тарбиявий коррекцион фаолият методикаси”//Методик қўлланма. – Т., 2010. – 48-бет.
6. Юлдашев Р.Ж., Джуманиязова С.Р. “Ещё раз об инновационных методах обучения” // Личностно-ориентированный подход к современному обучению и воспитанию (второй выпуск) // Сб. науч. статей. – Ташкент, С.131-134.

*Зулфия Холматова
(Фергана, Узбекистан)*

БОШЛАНҒИЧ СИНФЛАРДА ДИДАКТИК ҲИСОБЛАШ

Умумий ўрта таълимнинг пойдевори бу – бошланғич таълимдир. Бошланғич синф ўқувчиларини математика дастури материалларини сингдиришда қулай усул бу – қизиқарли дидактик ўйинлар бўлиб, ўқувчиларнинг фанга бўлган қизиқишлари ортиб, ижодий фикрлаш қобилиятлари кундан-кунга ортиб боради. Бундай ўқувчилардан келажакда яхши ҳисобчи, ишбилармон, ҳаётни тўғри тасаввур қилувчилар, етишиб чиқиши мумкин. Бошланғич синф ўқитувчиси ўз устида ижодий ишлаб, фарзандлар камолоти учун тинмай қайғурмоғи ва изланмоғи лозим.

“Енг яхши ҳисобчи” ўйини. Бу ўйин бир неча усулда ўтказилиши мумкин.

1. Ўқувчилардан бири олдинга чиқиб “ҳисобчи” бўлади. Ўқувчилар “ҳисобчи”га мисоллар берадилар. У мисолларни оғзаки ечади. Агар ҳисобчи бирорта мисолни еча олмаса ёки нотўғри еча, унинг ўрнига шу мисолни берган ўқувчи чиқади. Ўқувчилардан қайси бири ҳамма берилаётган мисолларни еча олса, шу ўқувчи энг яхши ҳисобчи сифатида ўйин ғолиби бўлади. У ўқитувчи томонидан рағбатлантирилади.

2. Ўқитувчи доскага ёнма-ён бир неча мисол ёзади. Ечиш учун тенг кучли 2 ўқувчи чиқарилади. Уларга бу мисоллар ишлашга буюрилади. Ўқувчилар бу мисолларни 2 томондан ишлаб, ўртасига кела бошлайдилар.

Агар ўртада учрашсалар “ҳисобчилар” тенг кучли ҳисобланадилар.

Агар уларда қайси бири кўпроқ мисол ечиб улгурса, ўша ўқувчи энг яхши ҳисобчи бўлади.

Масалан: $20 \cdot 3 =$; $60 : 3 =$; $80 \cdot 4 =$; $70 \cdot 3 =$; $80 : 4 =$; $20 \cdot 4 =$ каби мисолларни куйидагича ёзиб, синфдаги қаторлар тартиби билан чиқариш мумкин.

$$20 \cdot 3 = \quad 80 \cdot 4 = \quad 80 : 4 =$$

$$60 : 3 = \quad 70 \cdot 3 = \quad 20 \cdot 4 =$$

3. Ўқитувчи айрим қоғозларга илгаридан ҳар хил мисолларни ёзиб бу варақларни ўқувчиларга таркатади. Берилган мисолларни тез ва тўғри ишлаган ўқувчи энг яхши “ҳисобчи” номини олади.

4. Ўқитувчи олдиндан айрим варақларга турли мисоллар тайёрлайди. Варақлар сони синфдаги қаторлар сонига тенг. Ҳар бир варақдаги мисоллар сони эса, шу қатордаги ўқувчилар сонига баробар бўлади. Варақлар ҳар бир қаторга 5 тадан тарқатилади ва шу қаторнинг ҳар бир ўқувчиси бешта мисолни ишлаб, сўнгра бу қоғозни ўзидан кейинги ўқувчига узатади.

Ҳамма мисолларни тез ҳамда тўғри ечган қатор ютган ҳисобланади.

Ҳар бир ўқувчи кейинги сонни айтиб ўрнидан туриши керак.

5-сонни ўрнига бешинчи ўқувчи “биламан” деб жавоб беради, кейингиси санашни бир сонидан бошлайди, бу эса синфнинг охириги ўқувчисигача давом этиши керак.

Бу сўзнинг бошқа ҳар қандай соннинг ўрнида ҳам айтиш мумкин. Санашни фақат бешгача эмас, яна давом эттириб, ҳар бир бешинси сонга “биламан” деб жавоб бериши ҳам мумкин.

5. Ўқитувчи карточкаларга ўтилган мавзу бўйича тестлар тузиб ёзади. Ҳар бир қаторга бештадан карточкада. Тестларни энг тез ва энг тўғри ечган қатор энг яхши “ҳисобчилар” сифатида рағбатлантирилади.

Қисқа қилиб айтганда бу ўйинни ҳар бир бошланғич синф ўқитувчилари барча дарсларида қўллашлари мумкин. Бу ўйинни 1- синфнинг 2- ярим йиллигидан бошлаб, то 4-синфнинг охиригача ўтказилса бўлаверади. Албатта ўйин охирида ғолиб чиққан ўқувчи ёки гуруҳни рағбатлантириш, шу билан бирга ютказган томонни камситилишига йўл қўймаслик зарур. Ўқитувчи хатоликка йўл қўймай ўйинни ўтказсагина яхши натижа олиши мумкин.

“Математик эстафета” ўйини. Бу ўйиннинг турл синфларда турли хил ўтказилиш ёллари бор. Масалан биринчи синфларда “1дан 10гача бўлган сонларни кетма-кетлигини такрорлаш”га доир машқлар мавзусида кўриб ўтайлик.

Синфдаги ўқувчилар уч гуруҳга бўлинадилар. Доска олдида бештадан ўқувчи чиқиб(икки гуруҳда), сафланадилар. Ўқитувчи гуруҳ аъзоларининг биринчиларига биттадан байроқча беради. Байроқ олган ўқувчи “бир” дейди ва байроқчани қўшнисига беради, “икки” дейди ва байроқчани навбатдаги ўқувчига беради ва ҳоказо. Учинчи гуруҳ ўқувчилари ҳакамлик қиладилар. Байроқни тез берган ва сонни тўғри айтган гуруҳ ғолиб саналади ва кейинги гуруҳ билан мусобақалашади.

Бу ўйинни сонларни тескарисига 10, 9, 8... санашни текшириш усулида қўллаш мумкин.

“Мўжизакор жадвал” ўйини. Бу ўйинда ўқувчилар барча ҳарфларни ўрганиб бўлганларидан кейин биринчи синфнинг иккинчи ярим йиллигида ўтказишлари мумкин. Ўқитувчи катта қоғозга “Мўжизакор жадвал”ни ёзиб тайёрлайди.

Унда алфавит тартибида жойлашган ҳарфлар рақамлар билан белгиланган бўлади. Ўқитувчи аввало ўқувчиларни жадвал билан таништиради.

Жадвалда ҳар бир ҳарф рақам билаб белгиланган бўлиб, шу ҳарфлардан сўз ясаш мумкин. Бунинг учун ўқувчи ўша ҳарфни ифодалайдиган сонни билиши керак. Мисол учун ўқитувчи “китоб” сўзини ясашни таклиф қилганда ўқувчи “к” ҳарфини 12 сони ифодалашни жадвалдан кўриб, жавоби 12 чиқадиган мисол топиши керак. Бошқа ҳарфларга ҳам шундай.

К – 20-8=12

И – 3+7=10

Т – 10+10=20

О – 2·8=16

Б – 10:5=2

Бу ўйинни мустақил иш сифатида ёки мавзунини мустаҳкамлашда ўтказиш мумкин.

Демак, бошланғич синф ўқувчиларига дастлабки математик тушунчаларни ўргатиш учун ўқитувчи таълимнинг қулай услуб ва шакллари тайёрлаши керак.

Шундай экан, ёшларимизнинг доно, ҳозиржавоб, билимдон бўлишлари учун ўқувчи мактабга келган кундан бошлаб ҳаракат қилиш керак. Айниқса, математика дарсларини қизиқарли дидиактик ўйинлар орқали ўтказиш мақсадга мувофиқ.

Фойдаланилган адабиётлар

1. И.Ш. Левенберг, И.Ф. Аҳмаджонов “Бошланғич синфларда математика ўқитиш методикаси” “Ўқитувчи”. – Тошкент, 1985-1986-йиллар.
2. Н.У. Бикбаева, И.Ф. Аҳмаджонов “2-синфда математика”, 1988-йил.
3. “Бошланғич таълим” журнали 1993-йил 7-8 сонлари 41-44.
4. “Таълим тараққиёти” 4-махсус сони. 1999-йил. –Тошкент, 19.

*Мислиддин Хосилов, Абдурашид Нурмахаммадов
(Фергана, Ўзбекистан)*

БАРКАМОЛ ШАХС ТАРБИЯСИНИ ТАЪЛИМ-ТАРБИЯ ЖАРАЁНИГА ТАТБИҚ ЭТИШ

Ватанимизнинг келажаги бўлган фарзандларимизни одобли ва олижаноб қилиб тарбиялаш давр талаби. Шу боис баркамол инсон ҳақида, унинг меҳнати, турмуши, намунавий камолоти хусусида ғамхўрлик қилиш асосий мақсад бўлиб қолмоқда. Миллий тарбия, энг аввало, таълим олувчи руҳияти билан боғлиқ ички кечинмаларни ҳис этиш, ўқитишни табақалаштириш, миллий рух билан суғорилган ўқув-тарбия дастурларини яратиш, тарбиявий-ташқилий тадбирларнинг асосини ташкил этади.

Дунё маданияти хазинасидан ўрин олган алломаларимизнинг одоб-ахлоқ ҳақидаги фикрлари, панду-насихатларидан таълим-тарбия тадбирларида фойдалансак, кўзлаган мақсадга эришамиз. Яхши тарбия инсоннинг бебаҳо маънавий бойлигидир. Бу билан ёш авлодни тарбиявий ишлар уйғун ташкил қилингандагина таъминлаш мумкин. Маълумки, инсоннинг баркамоллиги ташқи кўринишига қараб эмас, балки кўпроқ унинг маънавий дунёсига қараб белгиланади. Жамиятнинг равнақи ва келажаги ана шу жамиятда яшовчиларнинг ҳам маънавий, ҳам моддий камолотига боғлиқ. Маънавий қашшоқ шахслар билан келажаги порлоқ жамият қуриб бўлмаслиги ҳаёт ҳақиқати эканлиги маълум. Шундай экан, бутун куч-ғайратимизни, қалб кўримизни таълим-тарбия ишига сарфламоғимиз зарур. Демак, келажакимиз, орзу-умидларимиз, ишончимиз, бутун борлигимиз тарбияга, тарбиячи-мураббий олиб бораётган ишнинг самарадорлигига, тарбиявий соатларнинг ҳамда дарсдан ташқари тарбиявий тадбирларнинг нечоғлиқ маҳорат билан ташкил эта билишига боғлиқ.

Таълим олувчилар ўртасида меҳр-оқибат, ҳақиқий инсоний муносабатлар ниҳоятда зарур бўлиб қолган вазиятда тарбиявий соатларнинг ахлоқ, одобга оид сабоқлар аҳамияти муҳимдир. Ёшлар ўртасида бундай фазилатларни шакллантириш тарбиячиларга боғлиқ. Агар мураббий тарбиясиз бўлса, унинг атрофида ўзига ўхшаганлар тўпланиб қолади, чунки улар устозига таклид қила болашади. Бундай ҳолатнинг олди олинмаса, тарбиясизлик чуқур илдиз отиши мумкин. Одатда, икки ҳолатда хатога йўл қўямиз: биринчиси ёшларни ҳали ёш деб, кўпинча уларга ишонилмайди, иккинчиси кексаларнинг маслаҳатига ҳар вақт амал қилинмайди. Ёшларда келажакка ишонч, интилиш билан боғлиқ бўлган катта ташаббус, куч-ғайрат бўлади. Кексалар эса, ҳаёт йўлида кўп иссиқ ва совуқларни бошидан кечириб, бой тажриба орттиргани учун уларда узоқ ўйлаб, босиқлик билан иш тутиш, етти ўлчаб бир кесиш каби етук тафаккур салоҳияти бор. Ёшларнинг ташаббуси, кучи ва ғайрати кексаларнинг бой ҳаётий тажрибаси билан боғлангандагина ижобий самарага эришиш мумкин.

Ёшларда инсонийлик омилини шакллантириш лозим. Шу боис сўнгги вақтда инсон омили ҳақида тез-тез гапириладиган бўлиб қолинди. Аммо унинг туб мохиятини баъзан чуқур англаб ета олмаيمиз. Инсон омили шахсниг маънавий жиҳатдан камол топишидир. Тарбиявий соатлар – мураббийларнинг ижодий изланиш, педагог маҳоратининг намоийши дейиш мумкин. Унда таълим олувчиларнинг ўз-ўзини бошқаришига ўрганишига, тарбиявий-ташқилий ишларни демократлаштиришга, инсонпарварлаштиришга, ўқитувчи – таълим олувчи – мураббийларнинг эркин мулоқотига кенг йўл берилган. Ҳозирги кунда тарбияга оид инсониятнинг маънавий хазинасидан муносиб ўрин олган тарихий, миллий-маданий меросимиз, урф-одатларимиз, кадриятларимизга бениҳоя катта ҳурмат, эътибор ва эҳтиром билан қараб, улардан ёш авлодни тарбиялашда самарали фойдаланишимиз лозим.

Инсон омили ҳамма вақт ҳал қилувчи ўрин егаллайди. Инсонпарварлик – ўқув масканининг бутун фаолиятини ўқитувчи ва таълим олувчига қаратиш, унинг мохиятини ҳурмат қилиш, қадрлаш, ишонч билдириш, шаклланиш жараёнида уларнинг талаб ва еhtiёжларини, шахсий манфаатларини тўғри тушунишдан иборатдир. Бу унинг бутун қобилиятини руёбга чиқаришда, ўзини-ўзи англаб йетишга имкон бериш, таълим олувчининг билим масканидаги ҳаётини тўлиқ қамраб олишидир. Тарбиявий ишларни такомиллаштириш янгича педагог фикрлашнинг калитидир. Унинг сифати, меъёри ва самарадорлиги ўқитувчининг меҳнат фаолиятига боғлиқ. Тарбиявий ишларни такомиллаштириш фақатгина таълим олувчи учун муносабатнинг мохияти ва тавсифини ўзгартиришдангина иборат бўлмай, балки уни кадр-қиммат, ахлоқийлик, меҳр-шафқатлилик, раҳмдиллик тарбиясига йўллаш демақдир.

Дарс ва ундан ташқари тарбиявий тадбирларни ўтказиш жараёнида миллий маданиятимиз дурдоналари, урф-одатларимиз, юриш-туришларимиз, расм-русумларимиз, энг яхши анъаналаримиз ҳақида ҳам тушунча бериб бориш, ўргатишга тегишли кўникма ва малака ҳосил қилишга, намуна олишга ўргатиб бориш керак. Айниқса, улар билан миллий маданиятимизга оид мунозаралар «Ўзбек халқ урф-одатлари ва анъаналари», «Буюк аждодларимиз», «Ўзбек халқининг аллома ва мутафаккирлари», «Адаб дурдоналари», «Наврўз байрами» каби мавзуларда олиб борилса, бу таълим олувчиларда кадриятларимизга нисбатан меҳр-муҳаббатини орттиради. Олдимизда ўқитувчи ва таълим олувчи орасидаги муомала маданияти, илм ва хунар ўрганишга интилишни тарбиялашдек кечиктириб бўлмас вазифа турибди. Хар бир таълим олувчи учун ягона ҳисобланган талабни зўр бериб ташвиқот қилиш ва уни ҳақиқий ҳаётда, турмушда қўлланилишига эришиш учун бор куч, ғайратимизни аямаслигимиз лозим.

Инсон тарбиясига оид таълимоддан ҳозирги даврда ҳар томонлама камол топган эркин, баркамол инсонни шакллантиришда фойдаланиш, уни таълим-тарбия таркибига киритиб, ҳаётга тадбиқ этиш энг муҳим талаблардан деб ҳисобланади. Шу мақсадда педагог фикрлар тараккиёти жараёнида баркамол инсон тарбиясига оид тажрибаларни ҳаётга тадбиқ этишни қуйидаги йўналишда олиб бориш мумкин:

1. Олий таълим муассасалари, коллеж ва лицейлар учун «Педагогика»дан олий ўқув курси мазмунига киритиш.
2. Олий таълим муассасалари, ўрта махсус ва касб-хунар коллежлари учун «Маънавият асослари» ўқув фанларини ўқитишда фойдаланиш.
3. Таълим самарадорлигини оширишда таълим-тарбия метод ва шаклларига оид тавсиялар ишлаб чиқиш.
4. Олий таълим муассасалари, коллеж ва лицейларнинг маънавий-ахлоқий тарбия ишларида баркамол шахсни тарбиялашга оид миллий анъаналаримизга эътиборни кучайтириш.

Қадимий бой меросимизнинг қимматли манбаларини юзага олиб чиқиш, уни ҳозирги замон илмий-педагогик тафаккури истеъмолига киритишдан мақсад аждодларимизнинг маънавий-ахлоқий ривожланиши, тарбияси, инсоният тафаккури тарихи, унинг жамият ижтимоий-иқтисодий, маънавий-ахлоқий ривожланишида тутган ўрни ва мавқеини билиб олиш ҳамда янги давр шароитида баркамол шахсни шакллантиришда фойдаланишдан иборат.

Бунда қуйидаги талабларга риоя этиш назарда тутилади:

- талабаларнинг миллий-маърифий кадриятларни ўрганишда тайёргарлик даражасини ҳисобга олиш;
- таълим-тарбиядаги изчилликка риоя этиш;
- унинг илмийлиги ва миллийлигига эришиш;
- миллий-маърифий ва умуминсоний кадриятларни уйғунликда ўрганишга эътиборни қаратиш;
- миллий-маърифий ва умуминсоний кадриятларнинг устуворлигига эришиш ва бошқалар.

Маълумки, ўзбек халқи узок йиллар давомида шаклланиб келган хулқ-одоб қоидалари негизида ўзига хос турмуш одобиغا эга. Бу маънавий меросимиздан замонамиз ёшлари Ўзбекистон Республикасининг жаҳон миқёсига чиқишида фойдаланишларини такозо этади. Зеро, жаҳон мамлакатлари билан ўрнатилган дипломатик алоқалар ёшларни ўта маданиятли, хулқ-одоб қоидаларини биладиган ва уларни янги жамият турмуш тарзида қўллаш оладиган баркамол шахс сифатида намоён бўлишини талаб этади.

Таълим-тарбия тарихида мутафаккирларимиз баркамол инсонни тарбиялашда илмий билимларни ўрганишда катта аҳамият берганлар. Яратилган ҳар бир рисола, ҳар бир таълимий-ахлоқий асар ўзига хос таълим ва тарбия жиҳатдан маълум қимматга эга. Шунинг учун ҳам бу асарларда инсонни аклий, ахлоқий, жисмоний жиҳатдан камол топтиришнинг мақсад ва воситалари, турли услублари, усуллари ўз ифодасини топган, ёшларда билимларни чуқур ва тез эгаллаш қобилиятлари, кучли хотира, зукколик, ўткир зеҳн, ёд олиш қобилияти кабиларни тарбиялаш йўллари баён этилган. Демак, таълим-ахлоқий асарлардан мисоллар танлашда

ва таълим жараёнида талабаларни фикрлашга ўргатиб, тафаккурини ривожлантириш, билим олишга кизиқишини ошириш зарур. Айни пайтда ўқитиш учун мос бўлган илмий мунозара, шарҳли ўрганиш, муаммоларни ҳал этиш, кузатиш, савол-жавоб, билимларни синаш, кўргазмалар тажриба каби усулларни қўллаш яхши натижалар беради.

Иқтидорли талабаларга бериладиган билимлар ҳажми орттирилиб, уларнинг адабиётлар билан мустақил шуғулланишига кўпроқ эътибор бериш зарур. Иқтидорли талабаларни мактаб ва ўрта махсус касб-хунар таълимида талаб этиладиган билим ҳажмини ўзлаштириб, маълум синовдан ўтгач, ўқишни муддатидан олдин битириш имкониятига эга этиш керак.

Ҳар бир ўқитувчи талабаларга бериладиган умумий билимлар билан бир қаторда санъат сирлари, муаммо ечиш маҳорати кабилар билан таништириб бориши муҳимдир. Талабаларда зехни тарбиялаш, билимларни мусатаҳкамлаш, узоқ эсда сақлаб қолиш, тафаккур қобилиятини ривожлантиришга ҳам катта эътибор бериш зарур. Ўтмишда муаллим ва мударрислар кўпроқ муҳокама, мунозаралар уюштириб, мавзунини ёки маълум бир матнни шарҳли-изоҳли ўрганишга эътибор берганлар. Муҳокамада аввал маълум бўлган воқеа-ҳодисалардан ҳукм чиқариб, сўнгра маълум воқеа ва ҳодисаларни муҳокама этиш назарда тутилган. Муҳокамада талабаларга тўғри маълумотлар берилиб, кейин тўғри воқеа ва ҳодисаларни нотўғрилардан ажратиш олиш қобилиятини таркиб топтирганлар.

Мутафаккирлар ўз ишларида таълим ва тарбияга катта эътибор бериши натижасида билимларнинг услубий масалалари, инсон ва уни камолга етказиш муаммолари асосий ўринни эгаллаб бошлади. Зеро, ақлий етукликни тарбиялашга, илмий билимларни ўрганишга доир таълимоти дарслик ва қўлланма сифатида ўқитилган. Яратилган ҳар бир рисола, ҳар бир асар ўзига хос таълим-тарбия услубига эга бўлган. Улар яратган ҳар бир асарда инсонни ақлий, ахлоқий, жисмоний камол топтиришнинг мақсад ва воситалари, таълим-тарбия мазмуни, услуби ўз ифодасини топган.

Таълим-тарбия тарихидан маълум бўлдики, ҳар бир шахснинг ақлий тарбиясида фикр тарбияси, тафаккурини ривожлантириш, зехни тарбиялашга катта эътибор берилган. Мактаб ва мадрасаларда талабаларнинг мустақил фаолияти, ижодий қобилиятини ривожлантиришга манتيқий тафаккурини оширишга йўлланган. Зукколик, фаҳм тезлиги, зехн ўткирлиги, билимни тез эгаллаш қобилияти, муаммоларни тез англаб олиш, ёдлаш қобилиятини ривожлантиришга, хотиранини мустаҳкамлашга оид метод ва усуллари айниқса диққатга сазовор. Бунинг учун ўқитишга мос услублар ҳам танланган. Илмий мунозара, шарҳли ўрганиш, муаммоларни ҳал этиш, синов-тажриба каби услублар қўлланилиб, таълим услублари ҳар бир талабанинг қобилиятини намоён этишга, зехнини ўткир қилишга, тафаккурини ривожлантиришга ёрдам берган. Натижада аъло, яхши, ўртача даражада ўзлаштирувчилар ажралиб, улар билан машғулотлар ҳам ўзига хос, индивидуал хусусиятларини ҳисобга олган тарзда олиб борилган. Гуруҳларда иқтидорли болаларга бериладиган билим ҳажми орттирилиб, улар маълум синовдан ўтгач, мактаб ёки мадрасани, ҳатто муддатидан олдин битириш имкониятига эга бўлган.

Талабаларга умумий билимлар билан бир қаторда, санъат асарларининг сирлари, муаммо санъати, абжад ҳисоби, турмуш одоби ҳам ўқитилган. Буларнинг барчаси ўз навбатида чуқур билимга эга бўлишга, ақлий тарбия мукамаллигига олиб келган.

Баркамол шахсга хос иккинчи мезон юксак ахлоқийлик саналган. Ахлоқийликнинг асосий белгилари саховат, мурувват, қаноат, камтарлик, эҳсон, сабр, авф, саодат, ёрдам, олий жаноблик, ҳимматлардан иборат бўлиб, ҳавоний нафсдан сақланиш, кибр ва ҳавога берилмаслик, бадгумонлик, хиёнат, бўхтон, чақимчилик, бадфеъллик, ёлғончилик, жосуслик, ғийбат, зино, ғазаб, ҳасад кабилардан ўзни тозалаш тарғиб этилган.

Маърифий меросимизда инсонда ижтимоий ҳаётда, меҳнатда, турмушда гўзалликни ҳис этишни таркиб топтириш ҳам юксак ахлоқий ҳислат ҳисобланган. Таълимий-ахлоқий асарларнинг барчасида ахлоқий ҳислатларга таъриф берилган, уни таркиб топтириш йўллари, усуллари кўрсатилган.

Хулоса қилиб айтганда педагогик фикр тараққиётида инсонни жисмонан соғлом этиб тарбиялаш ҳам энг муҳим саналган. Жисмоний етукликни таркиб топтириш ҳамма даврларда ҳам талаб этилган. Тарбия тарихида болаликдан мерганлик, сувда сузиш, овга ўргатиш, чавандозлик, қураш, ҳарбий-жисмоний тарбия, қиличбозлик, найзабозлик кабиларда катта эътибор берилган. Айниқса, жисмоний тарбия таркибида халқ таълимотида оид тиббий тарбия асослари билан таништириш инсон мижози, тана қуввати учун талаблари, жисмоний машқлар, барчаси соғлом инсонни тарбиялашда зарур саналган.

Маърифий тажрибалар ва комил инсон тарбияси республикамизни жаҳон тараққиёти даражасига қодир салоҳиятли, билимдон, мустақил фикрлайдиган, эркин, ижодкор, ҳам ақлий ҳам ахлоқий жиҳатдан баркамол, соғлом шахсни шакллантиришда муҳим аҳамият касб этади.

ФЙДАЛАНИЛГАН АДАБИЁТЛАР

1. Каримов И.А. Баркамол авлод орзуси. – Т.: “Шарқ”, 1998.
2. Зиёмухаммедов Б. Комиллика элтувчи китоб. “Турон-иқбол нашрети”, – Тошкент, 2006.
3. Ҳасанбоева О. Тарбиявий ишларни ташкил қилиш методикаси. – Т., 1996.

МУХАНДИС-ПЕДАГОГЛАРНИНГ МАЛАКАЛАРИНИ ОШИРИШ ВА ҚАЙТА ТАЙЁРЛАШДА ИСТИҚБОЛЛИ ЙЎНАЛИШЛАР

Мухандис-педагог кадрларнинг малакасини ошириши ва уларни қайта тайёрлашнинг замон талабларига мослашувчан, таълимнинг юқори сифатли ва барқарор ривожланишини кўзловчи тизими вужудга келтирилади. Мухандис-педагог кадрларни илдам қайта тайёрлаш ва уларнинг малакасини ошириш, рақобатбардош даражада уларнинг касб сифатини қўллаб-қувватлаш таъминланади. Кадрлар малакасини ошириш ва уларни қайта тайёрлаш мутахассисларнинг касб билимлари ва кўникмаларини янгилаш ҳамда чуқурлаштиришга қаратилган. Олий таълим муассасаларида давлат таълим стандартларига мос юқори малакали ўқитувчилар тайёрлаш бўйича махсус факультетлар, шунингдек республика вилоятларида умумий ўрта ва ўрта махсус, касб-хунар таълими учун ўқитувчилар ва мутахассислар малакасини ошириш ва уларни қайта тайёрлаш юзасидан махсус марказлар ташкил этилди. Кадрлар малакасини ошириш ва уларни қайта тайёрлаш таълим муассасаларидаги ўқиш натижаларига кўра давлат томонидан тасдиқланган намунадаги гувоҳнома ёки сертификат топширилади.

Ўзбекистон Республикасида кадрлар малакасини ошириш ва уларни қайта тайёрлаш муассасалари куйидаги мезонлар бўйича баҳоланади:

- ✓ давлат талабларининг ўқув жараёнига жорий этилиши;
- ✓ моддий-техник, ўқув-лаборатория таъминоти, уларнинг замонавий асбоб-ускуналар билан жиҳозланиш ҳолати;
- ✓ илмий-педагогик кадрлар салоҳияти ва улар фаолиятининг самарадорлиги;
- ✓ ўқув-тарбия жараёнига замонавий педагогик ва ахборот технологияларининг жорий этилиши (жумладан, мультимедиа ва бошқа услубларнинг қўлланилиши);
- ✓ таълимнинг ишлаб чиқариш билан интеграцияси ҳамда халқаро ҳамкорлик фаолияти бўйича:

Кадрлар малакасини ошириш ва уларни қайта тайёрлаш тизимини ташкил этиш ва ривожлантириш учун эса куйидагилар зарур:

- ✓ кадрлар малакасини ошириш ва уларни қайта тайёрлаш тизими фаолиятида янгича таркиб, мазмун ҳамда бу тизимни бошқаришни шакллантириш;
- ✓ юқори малакали ўқитувчи-мутахассис кадрлар тайёрлаш ва соҳани улар билан тўлдириб боришни таъминлаш;
- ✓ кадрлар малакасини ошириш ва уларни қайта тайёрлаш тизимининг бу соҳада рақобатга асосланган муҳитни шакллантиришни ва самарали фаолият олиб боришни таъминловчи норматив базасини яратиш;
- ✓ кадрлар малакасини ошириш ва уларни қайта тайёрлаш таълим муассасаларини давлат аттестацияси ва аккредитациясидан ўтказиш тизимини ишлаб чиқиш ва амалиётга жорий этиш;
- ✓ иқтисодийнинг давлат ва нодавлат секторлари, мулкчиликнинг турли шаклидаги ташкилот ва муассасаларнинг талаб-еҳтиёжларига мувофиқ кадрлар ва мутахассисларни илдам қайта тайёрлаш ва уларнинг малакасини оширишни таъминловчи давлат ва нодавлат таълим муассасаларини ташкил этиш ва ривожлантиришга кўмаклашиш;
- ✓ профессионал тренингнинг илғор технология ва ускуналарини, шунингдек мураккаб, фан ютуқларини талаб қилувчи технология жараёнлари имитаторларини ишлаб чиқиш, яратиш ва амалий ўзлаштириб олиш.

Ҳозирги даврдаги малака ошириш тизимида амалга оширилаётган туб ўзгаришлар, бу тизимдаги таълим шакллари ва методларини қайта таҳлил қилиш ҳамда такомиллаштириш талаб қилади. Худди шу сабабдан объект-субъект, субъект-субъект муносабатларининг психологик ва педагогик механизмларини атрофлича очиб беришни, шунингдек, таъсирланишнинг ўзига хос хусусиятларини ёритишни, аниқ, ишончли далиллар келтиришни муайян даражага кўтариши лозим. Бизнингча, малака оширишда куйидагиларга эътибор бериш мақсадга мувофиқ:

1. Малака ошириш тизимида шахслараро муносабатларни жамият ва табиат ўртасида алоқани оқилона йўлга қўйиш;
2. Шахсга ёндашишни ҳозирги замон талқинига асосланган ҳолда камолот тўғрисида мулоҳазалар юритиш;
3. Малака оширишда инсон шахсини шакллантириш тўғрисидаги илмий психологик қонуниятлар, унга таъсир этувчи ижтимоий психологик омиллар тизимини инobatга олган ҳолда назарий умумлашмаларга асосланиш ва шунга биноан малака оширишни ташкил этиш;
4. Малака оширишга самарали таъсир ўтказувчи инновация методлари моҳиятидан келиб чиққан ҳолда ўқитиш жараёнини амалга ошириш;
5. Педагогик технологиянинг психологик асослари ва уларнинг талқини юзасидан умумлашган маълумотлардан вазиятга, шароитга қараб унумли фойдаланишни ташкиллаштириш;

6. Тараққидан илгарилаб кетиш феноменал ҳодисасини малака ошириш жараёнида диққат марказида тутиш, шунингдек, таълим тараққидни эмас, балки тараққид таълимни ўз кетидан етаклашга алоҳида эътибор қилиш:

7. Мустақил фикрлаш, ўзини ўзи кашф этиш, ўзини ўзи намоён қилиш сингари гуманистик ғоялар асосида малака оширишнинг етакчи омили эканлигини унутмаслик ва ҳоказо.

Шуни унутмаслик лозимки, малака ошириш тизимида малакаларни эгаллаш сифати, маҳсулдорлиги кўп жиҳатдан қуйидагиларга боғлиқдир:

1. Малака ошириш таълим муассасаси профессори-ўқитувчиси тингловчиларни нимага ўргатади?

2. Ким, яъни қайси профессор-ўқитувчи ва қай йўсинда объектив (табиий) ва субъектив (шахсий) омилларни назарда тутди?

3. Кимни (қайси тоифадаги, қандай ёшдаги, қандай ақлий имкониятга эга бўлишига биноан унга, гуруҳга билим бериш зарур эканлиги назарда тутилади) ўқитади: а) тингловчилар ҳукмига, муҳокамасига қўйиладиган ўқув материалнинг (мавзусининг) хусусияти; б) муаллимнинг ўқитувчилик маҳорати, ўқитиш услуби, муомала мароми; в) тингловчиларнинг индивидуал-типологик, жинс (биологик ўсишдаги тафовут) ва ёш хусусиятлари ҳамда уларни таълим жараёнида ҳисобга олиш (ўқитишда сабоқ олувчиларга индивидуал, дифференциал муносабатда ёндашиш); г) таълим тараққидни ўз кетидан етаклайди деган тамойилдан биров четлашиш эвазига (интернетлар туфайли, истеъдодли тингловчилар мавжудлиги сабабли) тараққид таълимни етаклаши мумкин деган қарорга келинди. Бунинг учун ўқитувчи (муаллим) маърузанинг мазмунига, унда муаммоли вазиятнинг (“фикрлар жанги”) иштирокига, ижодий ва ностандарт фикрлашга, далилларнинг (ишончли омилларнинг) сероблигига, ўқув материалларининг мутахассислик билан узвий алоқасига (уйғунлигига), уларнинг таркибий тузилишига, уни юксак даражада тингловчиларнинг онгига етказиш услубига, муаллимнинг тингловчиларига муносабатини (усуллар билан мулоқот ўргатиш услуби, муомалага киришиш маромига, одобига, назокатига), аудитория билан узвий боғланишга ва уни бошқаришга, педагогик фаолиятни оқилона идора қила олишга, таълим олдига қўйилган мақсадга эришиш учун интилишга алоҳида эътибор бериш айтиш мумкин. Бундан ташқари, ўқитувчи ўзининг кундалик муаллимлик фаолиятида тингловчилар устидан кузатиш, суҳбат ўтказиш, психологик, педагогик ва мутахассисликка оид билимларни талаб қиладиган топшириқлар тавсия қилиш, ақлни пешлаш машқларини узлуксиз равишда амалга ошириб бориш, бунинг учун эса турли хусусиятли, моҳиятли матнлардан ҳамда тестлардан, янги педагогик технологиядан, фаол ўқитиш услубларидан фойдаланиш имкониятига эга бўлмоғи мақсадга мувофиқ.

Малака ошириш тизимида долзарб муаммолари қуйидагилардан иборатдир:

1. Малака ошириш институтларида тингловчиларни ўқитиш, касб устаси сифатида шакллантириш жараёни ҳозирги замон талабларига жавоб бера оладиган методлар (услублар, шакллар), воситалар, усуллар янги мазмун билан бойитилиши, миллий қиёфа, характер, ҳис-туйғуларни ҳисобга олиб саъй-ҳаракатлар амалга оширилиши жоиз. Бунда аста-секин монологик ўқитиш тизимидан диалогик, инновацион (янгиликка асосланган), ҳамкорлик (ўқитувчи билан тингловчилар фаолиятини уйғунлаштириш) сингари таълимнинг янги турларига ўтиш ўқитиш самарадорлигини оширишга хизмат қилади.

2. Малака ошириш тизими ўқув режаси, дастури ва уларга асосланиб чоп қилинадиган дарсликлар, қўлланмалар, ишланмалар, маъруза матнларини қайтадан кўриб чиқиш (ҳар 3 йилда янгилаш), уларни мамлакатимиз ҳудудлари хусусиятлари (талаб ва эҳтиёж)ни ҳисобга олиб такомиллаштириш, янада пухталаштириш, мутахассисликка бевосита алоқаси бўлмаган ўқув фанларини (материалларини) оқилона қисқартириш инсон омилини ҳисобга олиш демакдир: – жаҳон илғор тажрибасига асосланган ҳолда назарий ва амалий билимлар нисбатини 35:65 етказиш касбий малакаларини такомиллаштиришга хизмат қилади; бизнинг мутахассислар бошқа мамлакатлар кадрларидан назарий жиҳатдан устунлар, лекин кўникмалар эгаллаш анча заифдир; ўқув дастурини мумкин қадар ихчамлаштириш – уни режалаштиришни осонлаштиради; маълумки, 2 соатга мўлжалланган дастур мавзусида ўртача 30 та илмий тушунча, атама мужассамлашган, лекин уларнинг моҳиятини очиб бериш жуда мушкулдир; бизнингча, юзакилик айнан шундан келиб чиқади, мулоҳаза ўрнини таъкидлов эгаллайди, ҳолос: бунинг учун муҳим тушунчалар, таърифлар, теоремалар танлаб олиниши, ёрдамчиларини эса манбалар билан танишишга йўналтириш маъқул, ана шунда чалқашликлар барҳам топади; - ўқитишни фаол услублар негизига қуриш лозим, токи бунда ўқитувчи билан тингловчи ҳамкорлиги устувор ўрин эгалласин; тест, баҳс, ишбилармонлик ўйинлари, қийинлаштирилган педагогик муаммо, эвристика, тренинг, психодрама, бошқотирма, фикрлар жанги каби фаол, мустақилликка етакловчи ўқитиш методлари ва шакллари – малака ошириш тизими таълимнинг негизига айлансин; компьютерлашган таълим, масофадан ўқитиш (интернет) ва ҳоказолар замон талаби, эҳтиёжи, заруратидир; дарслик ва қўлланмалар ҳажми тингловчиларнинг ёш хусусиятлари, имкониятларига мутлақо мос тушиши лозим; маълумки, дарслик (қўлланма) паралингвистик, экстралингвистик, проксемик қонуниятларга асосланган ҳолда ёзилса, унинг матнларини тингловчилар томонидан эгаллаш кўрсаткичи кўтарилади, ишчанлик қобиляти йўқолмайди, ақлий зўриқиш, асабий таранглик ҳодисалари мумкин қадар камаяди.

3. Тингловчиларда фикрлашни шакллантириш, ижодий изланишга ўргатиш, танқидий тафаккурни таркиб топтириш- малака ошириш таълимнинг долзарб муаммоларидан биридир. Уларда юқоридаги жараёнларни шакллантириш фаол таълимий услублардан фойдаланиш натижасида рўёбга чиқиши мумкин. Шунингдек, машғулотдан ташқари даврларда, мустақил фаолиятни амалга оширишда ёки ўқитувчи томонидан унга

тингловчиларни ўқитиш орқали эришилади, холос. Махсус машғулотлар уларга мустақил равишда билим олиш воситалари билан қуроллантиради: – битирув иши, бирламчи манбалар билан шуғулланиш кезларида муайян мақсад амалга ошади ва у ёки бу даражада шахсий, процессуал хислатлари таркиб топа бошлайди; истеъдодли тингловчилар фаолиятини ташкил қилиш; махсус дастур асосида, алоҳида тартибда машғулотлар уюштириш; ижодий изланишни хоҳиш, лаёқат, майл ва мотивдан келиб чиққан ҳолда ташкил қилиш истеъдодлилар камолотини оқилона амалга ошириш билан яқунланади.

Юқоридаги муаммоларни ҳал қилиш муҳандис-педагогларнинг малака ошириш ва қайта тайёрлаш тизимини такомиллаштиришига замин яратади ҳамда сифат даражасини орттиради, бу эса Олий ва ўрта махсус таълими жараёнининг самарадорлигига ижобий таъсир кўрсатади.

Фойдаланилган адабиётлар рўйхати

1. Кадрлар тайёрлаш миллий дастури // Баркамол авлод – Ўзбекистон тараққиётининг пойдевори. – Т.: Шарқ, 1997.
2. Толипов У. “Замонавий таълим технологияларнинг тадбиқий асослари”. – Т.: “Иқтисодийёт”, 2006.
3. Фарберман Б.Л. “Прогрессивное – педагогические технологии”. – Т.: “Молия”, 1999.
4. Хўжаев Н.Х., Ходиев Б.Ю. “Янги замонавий таълим технологиялар”. – Т.: “Фан”, 2003.

*Замира Хужаниёзова, Хулқар Касимова
(Ургенч, Ўзбекистан)*

ZAMONAVIY TA'LIM TEXNOLOGIYALARNI TA'LIM SAMARADORLILIGINI OSHIRISHGA TA'SIRI

Zamonaviy bozor iqtisodiyotining shakllanishi korxonalar orasidagi raqobat asosida, xalq xo'jaligining barcha tarmoq va zvenolarini keskin rivojlanishini taqozo etadi. Chunki bozor iqtisodiyotini raqobatsiz tasavvur etib bo'lmaydi. Korxonalar orasidagi raqobat o'z navbatida, ilm-fan, texnika texnologiyaning yangi ilmiy texnik taraqqiyotining jadallashuviga olib keladi. Shuning uchun ham bizning davlatimizda «Ta'lim to'g'risidagi» va «Kadrlar tayyorlash milliy dasturi» Qonunlari qabul qilindi.

Kadrlar tayyorlash milliy dasturining maqsadi ta'lim sohasini tubdan isloh qilish, uni o'tishdan olgan mafkuraviy qarashlar va sarqitlardan to'la xolos etish, rivojlangan demokratik davlatlar darajasida, yuksak ma'naviy va axloqiy talablarga javob beruvchi yuqori malakali kadrlar tayyorlash Milliy tizimini yaratishdir. Rivojlangan demokratik davlatlar darajasidagi oliy ma'lumotli yuqori malakali kadrlarni tayyorlash, quyidagi shartlar asosida amalga oshirish lozim xisoblanadi [1, 13].

Ilmiy texnik taraqqiyotining hozirgi zamon holati ilm-fanning yuksalib borayotgan roli bilan belgilanadi. XX asrda ayniqsa uning ikkinchi yarmida ilm-fanning rivojlanish tezligi o'zining eng katta sur'atlariga erishdi. Oxirgi har 10-15 yil ichida ilmiy faoliyatning asosiy ko'rsatkichlari ikki marotaba oshib bormoqda.

Bugungi kunda ta'lim jarayonini samaradorligini oshirishda multimediali vositalarning o'rnini beqiyos kattadir.

Ma'lumki, inson ma'lumotning ko'p qismini ko'rish va eshitish organlari orqali qabul qiladi. Multimediali texnologiyalar ushbu muhim sezgi organlarining bir vaqtda ishlashiga yordam beradi. Dinamik vizual ketma-ketlik (slyayd-shou, animasiya, video)ni ovozi tarzda namoyish etish orqali insonlarning e'tiborini ko'proq jalb qilamiz. Shundan kelib chiqib, multimediali texnologiyalar axborotni maksimal samarali tarzda takdim etishga imkon beradi.

Videodan farqli ravishda multimediali texnologiyalar axborotlarni boshqarishga imkon beradi, ya'ni interfaol bo'lishi mumkin. Multimediali takdimot ma'lumotni to'g'ridan to'g'ri qabul qilishni ta'minlaydi. Foydalanuvchi takdim etilayotgan barcha ma'lumotlarni ko'radi va o'zini kiziqitirgan qismlaridan foydalana oladi. Ma'lumotni qabul qilish katta mehnat va vakt talab qilmaydi.

Multimediali vositalarni tasniflashda bir nechta yondashuvlar mavjud. Ko'p hollarda ular funksional yoki uslubiy maqsadi bo'yicha tasniflanadi.

Multimediali o'quv vositalarini funksional maqsadlari buyicha tasniflash.

• Ta'lim beruvchi o'quv axborotini taqdim etadi va o'quvchi egallagan bilimi, imkoniyatlari va qiziqishlariga muvofiq talim olishini yo'naltiradi;

• Tashxis vositalari o'quvchining ongi va tayyorgarlik darajasini aniqlash uchun mo'ljallangan;

• Jihozlar, dasturiy vositalar ishlab chikish, o'quv-uslubiy materiallarni tayyorlash uchun mo'ljallangan;

• Fanga yunaltirilgan, modellashtirish uchun mo'ljallangan;

• Boshqaruv vositalari, ishni bajarish jarayonida o'quvchilar faoliyatini boshqarish uchun mo'ljallangan;

• Ma'muriy vositalari, ta'lim jarayonini tashkil etish, xujjat tayyorlash va almashish jarayonlarini avtomatlashtirish uchun mo'ljallangan;

• O'yin vositalari, turli xil o'yin va o'yinli o'quv faoliyatlarini ta'minlaydi.

Multimediali o'quv vositalarini uslubiy maqsadlari buyicha tasniflash.

• O'rgatuvchi - yangi materialni o'rganish uchun mo'ljallangan;

- Trenajyorlar - o'rganilgan materiallarni takrorlash va mustahkamlash orqali malaka va ko'nikmalar shakllantirish uchun mo'ljallangan;
- Nazorat qiluvchi - o'quv materialini o'zlashtirish darajasini nazorat qilish uchun mo'ljallangan;
- Axborot vositalari - zarur bo'lgan axborotlarni olish uchun mo'ljallangan;
- Modellastiruvchi - obyekt, jarayon va hodisani o'rganish va tadqiqot qilish maqsadida uning modelini yaratish uchun mo'ljallangan;
- Imitasion vositalar - voqeyelikning biror-bir ma'lum jihati, funksional xarakteristikalarini cheklangan parametrlar orqali o'rganish uchun mo'ljallangan;
- Namoyish vositalari - o'quv materialini ko'rgazmali taqdim etish uchun hamda o'rganilayotgan qonuniyatlar, obyektlarning o'zaro aloqasi vizualizatsiyasi uchun mo'ljallangan;
- Uyin vositalari - eng maqbul yechim yoki amallar strategiyasini qabul qilish maqsadida o'quv holatlarini "o'ynash" ("boshdan o'tkazish") uchun mo'ljallangan;
- Hordiq vositalari - o'quv jarayonidan tashqari vaqtda o'quvchi e'tibori, reaksiyasi, xotirasi va h.k.larni rivojlantirish uchun mo'ljallangan [3, 51].

Yuqorida bayon qilganlarimizdan ma'lum bo'ladiki, zamon talablariga javob beradigan mutaxassislar tayyorlashimiz uchun biz ta'lim jarayonida axborot va ilg'or pedagogik texnologiyalardan foydalanishning mustahkam o'zlashtirilishiga erishmog'imiz davr talabidir.

FOYDALANILGAN ADABIYOTLAR

1. O'zbekiston Respublikasi «Kadrlar tayyorlash milliy dasturi». – T.: SHarq, 1997. – 32 bet.
2. «Kompyuterlashtirishni yanada rivojlantirish va axborot- kommunikatsiya texnologiyalarini joriy etish chora-tadbirlari to'g'risida» O'zbekiston Respublikasi Prezidenti farmoni // «Xalq so'zi». – T.: 2002. (1.06.2002 y.)
3. Zokirova F. va boshqalar. Elektron o'quv-metodik majmualar va ta'lim resurslarini yaratish metodikasi. Metodik qo'llanma. – T.: OO'MTV, 2010. – 64 b.

*Оксана Чхало
(Київ, Україна)*

УДОСКОНАЛЕННЯ ВИКЛАДАННЯ АНАЛІТИЧНОЇ ХІМІЇ МАЙБУТНІМ ПРОВІЗОРІМ З ВИКОРИСТАННЯМ ІНФОРМАЦІЙНИХ ТЕХНОЛОГІЙ

Необхідність переходу до нових освітніх технологій виникає в зв'язку із змінами соціально-економічної ситуації в системі професійної освіти. Це пов'язано з необхідністю пошуку нових форм та методів викладання навчальних дисциплін. Застосування інформаційних технологій у навчальному процесі вищого медичного закладу потребує змін у методиці викладання всіх дисциплін. Освітній рівень студентів фармацевтичного факультету з хімічних дисциплін, в тому числі аналітичної хімії, залежить від якості навчально-методичної роботи.

Аналітична хімія є базисною дисципліною для засвоєння студентами фармацевтичних спеціальностей курсів наступних програмних дисциплін, оскільки закладає основи для успішного засвоєння фармацевтичної, токсикологічної хімії, фармакогнозії, предметів технологічного напрямку (аптечна технологія лікарських засобів, промислова технологія лікарських засобів, технологія парфумерно-косметичних засобів промислового виробництва) та інших дисциплін, що входять в навчальний план підготовки спеціалістів за спеціальністю 7.12020101 «Фармація» та 7.12020104 «Технологія парфумерно-косметичних засобів».

Навчально-методичний комплекс з дисципліни «Аналітична хімія» включає всі види занять та організаційні форми навчання студентів фармацевтичного факультету: лекції, лабораторні та практичні заняття, самостійну роботу студентів, консультації, контрольні роботи, підготовку до ліцензійного іспиту «Крок 1. Фармація».

Аналітична хімія займає особливе місце в навчальному плані спеціальностей «Фармація» та «Технологія парфумерно-косметичних засобів». Провізори, що працюють в лабораторіях по контролю якості лікарських засобів повинні мати глибокі знання теоретичних основ даної дисципліни і відповідні практичні навички. В зв'язку з цим метою курсу є: знайомство з курсом аналітичної хімії як науки про методи та засоби хімічного аналізу; реалізація професійної направленості при підготовці спеціалістів-провізорів; засвоєння теоретичних основ хімічного аналізу речовин, засвоєння методів ідентифікації субстанцій, розділення та визначення хімічних елементів та їх сполук; засвоєння методів визначення якісного та кількісного складу речовин; оволодіння технікою хімічного експерименту та математичною обробкою результатів аналізу.

Оскільки наразі зростають вимоги до якості підготовки фахівців виникає потреба в використанні інформаційних технологій, які сприяють забезпеченню нового рівня освіти. Використання інформаційних технологій в навчальному процесі сприяє удосконаленню методики навчання та суттєво підвищує його ефективність. Інформаційні технології спрощують такі процеси в навчанні як отримання необхідної інформації та підвищення рівня знань, систематизація інформації, проведення віддалених лабораторних робіт, проведення

складних розрахунків. Використання інформаційних технологій сприяє підвищенню мотивації навчання студентів, економії навчального часу, а інтерактивність та наочність сприяє кращому уявленню, розумінню та засвоєнню навчального матеріалу.

За новим навчальним планом підготовки фахівців освітньо-кваліфікаційного рівня «Спеціаліст» кваліфікації «Провізор» у вищих навчальних закладах МОЗ України за спеціальністю 7.12020101 «Фармація» загальна кількість годин, що відводиться на вивчення курсу аналітичної хімії, складає 270 годин (за попереднім навчальним планом - 324 години). При цьому обсяг навчального матеріалу, який повинні засвоїти студенти, залишився без змін. Тому в організації навчання особлива увага приділяється пошуку та засвоєнню нових методів та технологій, в яких на першому місці стоїть самостійна робота студентів.

Позааудиторна самостійна робота студентів – це засвоєння змісту освіти та формування професійних компетенцій в позааудиторний час по темах та розділах тем, що визначені робочою програмою навчальної дисципліни для самостійного вивчення [1]. За навчальним планом курсу «Аналітична хімія» кількість годин, відведена на самостійну роботу студентів, складає 110 годин (40,7%), тому якість освіти багато в чому залежить від того, як організована самостійна робота студентів з даного предмету. Самостійна робота вимагає виховання таких рис особистості як активність, самостійність, організованість, які в подальшому можуть розвинути в самоорганізацію, самоосвіту та саморозвиток. Самостійна робота виробляє у студентів психологічну установку на систематичне поповнення своїх знань та є необхідною умовою самоорганізації власної навчальної, а надалі і професійної, діяльності [2].

Для організації самостійної роботи студентів в Національному медичному університеті імені О.О. Богомольця на кафедрі медичної та загальної хімії розроблено спеціалізований інформаційний ресурс з аналітичної хімії, який містить взаємопов'язані документи. До них відносяться робоча навчальна програма з курсу «Аналітична хімія» для студентів II курсу фармацевтичного факультету, що навчаються за спеціальностями «Фармація» та «Технологія парфумерно-косметичних засобів», тематичні плани лекцій та практичних занять курсу, презентації кожної лекції та методичні розробки до кожного практичного заняття, питання для підготовки до підсумкового модульного контролю та питання для самоконтролю засвоєння вивченого матеріалу. Відповідно до програми всі навчально-методичні матеріали розділені на три модуля, наведені правила і регламент проведення підсумкового модульного контролю. Структура електронного навчального курсу сприяє більшій насиченості процесу навчання: студент бачить план роботи в цілому, завдання, які перед ним стоять, отримує інформацію про способи перевірки знань, має всі необхідні матеріали [3].

Метою дослідження було провести аналіз ефективності засвоєння навчального матеріалу студентами при вивченні змістового модуля №4 «Титриметричний аналіз. Кислотно-основне титрування.» з використанням спеціалізованого інформаційного ресурсу з аналітичної хімії. Дослідження проводили в групах студентів другого курсу фармацевтичного факультету Національного медичного університету імені О.О. Богомольця. Середня кількість студентів в групі 13 чоловік, середній бал за попередній змістовий модуль 3,6 за п'ятибальною шкалою. За результатами вивчення змістового модуля №4 проводили оцінювання отриманих знань за допомогою контрольних тестів та контрольної роботи, що містить розрахункові та ситуаційні задачі. За підсумками експерименту було доведено, що рівень підготовки експериментальної групи значно підвищився (середній бал 4,4) в порівнянні з контрольною групою (середній бал 3,4), яка не мала доступу до спеціалізованого інформаційного ресурсу.

Отже, методика застосування інформаційних технологій у навчанні аналітичної хімії майбутніми провізорами підтвердила свою ефективність. Спеціалізований інформаційний ресурс дозволяє реалізувати системність, наочність та створює передумови для підвищення якості підготовки студентів, дає можливість керувати темпом вивчення матеріалу, швидко знайти необхідну інформацію, проводити самоконтроль за допомогою тестів.

ДЖЕРЕЛА ТА ЛІТЕРАТУРА

1. Осетрин К.Е., Пьяных Е.Г. Информационные технологии в организации самостоятельной работы студентов / К.Е. Осетрин // Вестник Томского государственного педагогического университета. – 2011. – №3. – С. 210 – 213.
2. Ажель Ю.П. Особенности внедрения Интернет технологий в организацию самостоятельной работы при обучении иностранным языкам в неязыковом вузе / Ю.П. Ажель // Молодой ученый. – 2011. – №6. – Т.2. – С. 56 – 64.
3. Чхало О.Н. Организация самостоятельной работы студентов при изучении химических дисциплин с использованием электронного учебного контента / О.Н. Чхало // Инновационное развитие современной науки: сборник статей международной научно-практической конференции. – Уфа, 2014. – Часть 7. – С. 133 – 135.

ЗАСТОСУВАННЯ KEYС-ТЕХНОЛОГІЙ У ВИКЛАДАННІ ДИСЦИПЛІН ПЕДАГОГІЧНОГО ЦИКЛУ В УМОВАХ ДИСТАНЦІЙНОЇ ОСВІТИ

Інтеграція України в європейський простір зумовлює розвиток вітчизняної вищої освіти на засадах Болонського процесу, де пріоритетом виступає підвищення спроможності випускників вищих навчальних закладів до працевлаштування, поліпшення мобільності громадян на європейському ринку праці, підвищення конкурентоспроможності вищої школи.

Одним з провідних чинників модернізації системи освіти є стрімкий розвиток інформаційних технологій. Особливого значення за таких умов набуває дистанційна освіта, яка, завдяки такому глобальному явищу як Інтернет, упродовжується на різних ступенях неперервної освіти. Особливого значення така модернізація системи освіти набуває в нашій державі, тому що більшість ВНЗ Європи та США ввели таку зручну для студентів форму освіти набагато раніше, ніж Україна.

Система дистанційної освіти має ряд переваг і значно розширює коло потенційних студентів у сучасних соціально-політичних та економічних умовах. Одержати освіту дистанційно має можливість молодь, яка не може поєднувати навчання з роботою або проживає у віддаленій від обласних центрів місцевості; військовослужбовці; домогосподарки; керівники; бізнесмени або студенти, які бажають паралельно одержати освіту, люди з обмеженими можливостями, а також студенти, які вимушені були залишити свої домівки, у зв'язку з проведенням АТО на Сході України. ВНЗ, які були евакуйовані на мирні території також були вимушені у короткі терміни налагодити дистанційну форму навчання для своїх студентів. Луганський національний університет імені Тараса Шевченка (м. Старобільськ) у цих складних умовах успішно запровадив дистанційне навчання і на даний час є флагманом дистанційної освіти в Україні.

Дистанційна освіта не є перенесенням традиційних форм навчання у віртуальне середовище, вона потребує нових підходів до формування навчального контенту. Перш за все, потрібно використовувати інтерактивні методи і методики, інноваційні технології, які надають змогу студентам самостійного пошуку вирішення навчальної проблеми, поєднувати теоретичні знання з практикою.

Однією з найбільш ефективних технологій навчання, що використовується з метою набуття студентами педагогічних спеціальностей професійних навичок, є кейс-технологія, основним завданням якої є формування бази знань студентів, на засадах якої в подальшому будується практична діяльність майбутнього педагога.

Інтенсивна освітня кейс-технологія дає прекрасні можливості поєднання педагогічного керівництва з розвитком самостійності, ініціативи, творчості викладача та студента.

Існують різні позначення даної технології навчання, хоча ця різниця незначна. У зарубіжних публікаціях зустрічаються такі назви, як метод вивчення ситуацій (case studies), ділових історій (case stories) і, нарешті, просто метод кейсів (case method). У вітчизняних виданнях найчастіше йдеться про метод конкретних ситуацій (КС), ділових ситуацій, кейс-метод, а також про ситуаційні завдання [3].

Але поняття «кейс-технологія» найбільш повно відображає зміст даного підходу до навчання і включає у себе: метод ситуаційного аналізу, ситуаційні задачі, ситуаційні вправи, аналіз конкретних ситуацій, метод кейсів, метод «інциденту», метод розбору ділової кореспонденції, ігрове проектування, метод ситуаційно-рольових ігор, метод дискусії [2].

Кейс-технологія являє собою інтерактивну технологію навчання, в основі якої лежать реальні чи вигадані ситуації, спрямовані як на освоєння знань, так і на формування нових якостей і умінь. Кейси – це навчальні матеріали, в яких сформульовано практичні проблеми, що передбачають колективний або індивідуальний пошук їх вирішення. Сам по собі «кейс» представляє певну функціональну систему, його основна функція – це можливе ефективне застосування отриманих результатів з метою вирішення будь-яких професійних завдань і прийняття рішень.

Проблема застосування кейс-технології репрезентовано в дослідженнях у галузі соціології, менеджменту, психології управління, наприклад, у роботах Ю. Катеринославського, Ю. Красовського, Д. Поспелова та ін.

Кейс-технології відносять до одного з «просунутих» активних методів. Безумовно, цей метод має свої сильні сторони, до яких можна віднести:

- можливість роботи групи на єдиному проблемному полі;
- використання структурованої інформації, яка знижує ступінь невизначеності в умовах ліміту часу;
- використання принципів проблемного навчання;
- можливість отримання студентами не тільки знання, а й глибокого розуміння теоретичних концепцій;
- можливість створення нових продуктивних стереотипів діяльності;
- вироблення навичок найпростіших узагальнень [1].

У практиці застосування кейс-методу використовуються два основні підходи:

- розробка спеціальних навчальних кейсів для їх подальшого обговорення в студентській аудиторії;
- використання кейсу як ілюстративного матеріалу для ознайомлення студентів з можливими професійними проблемами і способами їх вирішення.

У першому випадку конкретні ситуації складаються на основі реальних подій, описувана в них проблема не вирішена, студенти повинні запропонувати свої варіанти рішень й оцінити ймовірність успіху в кожному випадку, вчитися прогнозуванню ситуації.

Другий підхід передбачає не тільки постановку проблеми, але й вказівку дій, які виконані по її вирішенню. У цьому випадку студенти оцінюють уже готові рішення, висловлюють думку про подальше можливий розвиток ситуації.

Дистанційне навчання майбутніх педагогів надає більше можливостей для застосування кейс-технології у процесі вивчення дисциплін педагогічного циклу, тому що використовується більш потужний інструментарій для складання кейсів. Наприклад, при вивченні теми «Методи виховання» в рамках дисципліни «Загальна педагогіка» студентам пропонується кейс, який складається з теоретичного матеріалу у вигляді текстового файлу формату pdf, rtf, doc, docx, або у вигляді гіперпосилання на матеріал, розташований у мережі Інтернет. Також пропонується презентація зі стислим викладом основної інформації у вигляді таблиць, схем або малюнків. Також пропонується переглянути інтерактивний постер, створений з використанням ресурсу Glogster www.edu.glogster.com.

Glogster – це сервіс Веб 2.0, який дозволяє створювати онлайн-плакати, тобто Glogs. Глог, glogs (поєднання слів графічний + блоги, graphical blogs) – це мультимедійна веб-сторінка або мультимедійний постер, на якому можуть бути представлено тексти, фото, відео, звукові файли, графіка, посилання та ін. За допомогою цього сервісу можна створити інтерактивний постер, де розмістити усю можливу інформацію по даній темі.

Також у рамках кейсу з теми «Методи виховання» викладач розробляє і викладає на сайті дистанційного навчання педагогічні ситуації, які представляє як фрагмент навчального відео або як навчальний комікс, що створюється за допомогою спеціальної програми розкадровки, яку можна знайти на ресурсі www.storyboardthat.com.

Розкадровки (комікси) можна використовувати по-різному. По-перше, це гарний інструмент для планування навчальних матеріалів – відео, аудіо, лекцій, всього курсу тощо. У цьому випадку це документ, у якому охарактеризовано візуальні, текстові, аудіо-елементи, їх взаємодію та порядок показу (куди система чи користувач повинна рухатись далі) кожного елементу в он-лайн курсі.

Крім того, за допомогою коміксів можна пояснювати студентам різну інформацію, у цьому випадку розкадровки (комікси) – це спосіб візуалізації розповіді. Вони нагадують комікси, тому що у них використовуються ілюстрації у послідовних кадрах для того, щоб зобразити оточення (середовище), дії осіб та події, які відбуваються у цей час. Розкадровки (комікси) допомагають персоніфікувати дієвих осіб у розповіді і показати дії, які відбуваються, коли ці особи взаємодіють між собою.

Таким чином, розкадровка – дуже зручний інструмент для створення візуалізованих педагогічних ситуацій, які потребують вирішення.

Студентам пропонується обміркувати педагогічну ситуацію на основі отриманих теоретичних знань, а потім обговорити за допомогою форуму на сайті дистанційного навчання. У процесі обговорення виявляється найбільш вдале рішення даної конкретної педагогічної ситуації.

Для поглиблення і контролю знань з теми студентам також пропонується пригадати і проаналізувати реальні педагогічні ситуації, в яких вони опинилися у ролі учня, вчителя (при проходженні педагогічної практики) або батьків.

Відповідь студенти оформлюють у вигляді текстового файлу за схемою:

- опис проблеми (детальна характеристика учасників, місце виникнення ситуації, дії учасників і т.д.);
- що передувало виникненню ситуації (події, що мають відношення до ситуації, інциденти, приводи);
- які вікові та індивідуальні особливості учасників проявилися в ситуації;
- ситуація очима учня і педагога;
- особистісна позиція педагога у виниклій ситуації, його реальні цілі при взаємодії з учнями;
- що нового дізнався педагог про підопічних з ситуації;
- причини виникнення даної проблеми;
- які завдання ставилися педагогом для вирішення проблеми;
- які дії зробив педагог, які методи виховання застосував;
- оцінка їх успішності;
- які сумніви, питання залишилися з приводу вирішення даної проблеми;
- прогноз подальшого ходу розвитку ситуації;
- інші можливі варіанти вирішення ситуації;
- висновки.

Функціональні можливості кейс-технології досить великі. У першу чергу кейс-технологія сприяє ефективному формуванню широкого інформаційного поля у форматі професійної діяльності педагога, а також активізує розвиток професійних, аналітичних та комунікаційних навичок. Важливим вважається і той факт, що кейс-технологія служить сприятливим середовищем не тільки для професійного навчання, а й виховання цілісної особистості. Адже саме занурення у професійно-інформаційне поле і знаходження в ньому від витоків

до моменту розв'язання проблеми, активно застосування основних методів і прийомів розумової діяльності сприяє розвитку тих особистісних якостей, які є важливими якостями будь-якого фахівця.

Основна функція кейс-методу – вчити студентів вирішувати складні неструктуровані проблеми, які не можливо вирішити аналітичним способом.

Практична складова, укладена в рішення кейсів, дозволяє формувати професійну компетентність майбутнього вчителя. Метод кейсів гармонійно вплітається в освітній процес, доповнює його всілякими життєвими деталями, наближає до навколишньої дійсності, має реальні передумови для формування досвіду успішної педагогічної діяльності.

Таким чином можна зробити висновок, що використання кейс-технології у дистанційному навчанні майбутніх учителів є дуже ефективним і перспективним. Дистанційне (електронне) навчання виступає не тільки як альтернатива традиційним формам, але й стає невід'ємною частиною сучасного життя.

У подальшому ми плануємо розробити кейси для дистанційного курсу «Педагогічна майстерність» і спецкурсу «Теорія і методика виховної роботи».

ДЖЕРЕЛА ТА ЛІТЕРАТУРА

1. Долгоруков А. М. Case Study как способ (стратегия) понимания. Практическое руководство для тьютора системы открытого образования на основе дистанционных технологий / Под ред. А.М. Долгорукова. – М. : Центр интенсивных технологий образования, 2002. – С. 21 – 44.

2. Панфилова А. П. Основы менеджмента. Полное руководство по кейс-технологиям / А. П. Панфилова, И. А. Богачек, Л. А. Громова, В. А. Абчук ; под ред. Соломина В. П. – СПб. : Питер, 2004. – 240 с.

3. Эткинсон Дж. Стратегический маркетинг: ситуации, примеры / Дж. Эткинсон, И. Уилсон. – М. : Юнити-Дана, 2001. – 471 с.

*Вікторія Швирка
(Старобільськ, Україна)*

ПЕДАГОГІКА МИСТЕЦТВА (ГЕНДЕРНИЙ АСПЕКТ)

До соціальних проблем сучасного суспільства в світовій цивілізації, у тому числі і в Україні, доцільно віднести суперечності, які виявляються в жіночому соціумі і в культурі, зокрема. Навчальні заклади покликані організувати соціалізацію молоді і з урахуванням гендера. Чималу роль в цьому процесі може зіграти педагогіка мистецтва.

Тим часом, в культурологічній літературі висвітлені (далеко не повно) питання теорії і історії жіночого мистецтва, феміністські концепції критики жіночого мистецтва (Т.Кліменкова, Л.Попова, З.Хоткіна, Н.Пушкарьова, М.Бел, Н.Брайсон, Л.Штильова, М. Морс). Проте спеціальних, педагогічних, психологічних досліджень, що розглядають ці питання стосовно проблем освіти і виховання зустрічається дуже мало.

Педагогіка – наука про взаємодію людей різного віку в процесі передачі культури від покоління до покоління в широкому сенсі слова. Центральною ланкою і основою педагогічної діяльності є виховання. В процесі виховання і взаємодії з навколишнім середовищем відбувається соціалізація особистості, тобто засвоєння елементів культури, соціальних норм і цінностей, прийнятих в суспільстві.

Зміна парадигми досліджень гендерної соціалізації молоді відображає об'єктивні процеси, що відзначаються у всіх індустріальних і постіндустріальних культурах світу. Нам зрозумілі постулати багатьох дослідників (І.Кон, О.Здравомислова-Стоюніна, Н.Рімашевська, Л.Попова, Т.Кліменкова, Т.Журженко, Н.Давидова, С.Айвазова, Г.Силласте та ін.), які вважають, що найбільш помітними з процесів є наступні:

1) ломка традиційної системи гендерної стратифікації, різке ослаблення поляризації жіночої і чоловічої соціальних ролей;

2) змінюються сприйняття самих культурних стереотипів маскулинності і фемінінності. Вони стають менш жіночими і полярними, більш внутрішньо суперечливими. У цьому випадку значно повніше враховується різноманітність індивідуальних ситуацій.

Особливо відзначимо ті глибокі зміни, які відбуваються в культурі. Серед них слід, мабуть, назвати такі:

- крах традиційних сексистських установок відносно жінок;
- інтелігенція, а услід за нею і інші верстви суспільства перестають бачити в сексуальності щось ганебне і низовинне. Сексуальність визнається такою ж невід'ємною якістю особи, як і все інше;
- відбувається перебудова тілесного канону і канону мови: ослабіли культурні заборони відносно наготи, увійшли до обороту деякі слова, які раніше вважалися непристойними.

Очевидно у даному випадку, що відтворні школою через освіту жорсткі стандарти традиційної культури відносно жіночості і мужності є анахронізмом і стають об'єктивною перешкодою для ефективної соціалізації вихованців в світі змінних соціальних феноменів.

Ми приєднуємося до думки Л.Штильової [5] про те, що сенс поняття «гендер» полягає перш за все в ідеї соціального моделювання або конструювання підлоги (на відміну від біологічної підлоги, яка задається

генетично). Соціальна підлога конструюється соціальною практикою. Суспільство формує систему норм поведінки, що приписує виконання певних ролей залежно від біологічної підлоги індивіда. Відповідно, виникає жорсткий ряд уявлень про те, що є «чоловіче» і що є «жіноче» в даному суспільстві, зокрема – в культурі і мистецтві.

Для розуміння і професійної участі в процесі гендерної соціалізації молоді, що виховується, педагогу необхідний відповідний методологічний і методичний апарат, що містить систему наукових знань про гендер, педагогічних аспектах виховання і освіти як гендерних технологіях, чинниках, умовах і критеріях ефективної гендерної соціалізації молоді, відповідних предмету; безумовно, це має відношення і до педагогіки мистецтва.

Значну роль у різних напрямках гуманітарних наук у даний час відіграють гендерні дослідження в мистецтві. З огляду на значимість цієї проблематики, можна сказати, що гендерний «вимір» дає можливість по-новому глянути на добре відомі факти або художні твори, інтерпретувати їх з урахуванням гендерної диференціації, виявляти субтексти, що відображають символи жіночого досвіду, а також деконструювати, здавалося б, непорушні поняття. Адже нове прочитання (інтерпретація, тлумачення) текстів, у тому числі і мистецтва, дозволяє відійти від традиційних літературознавчих і соціально-політичних трактувань, проаналізувати твори з погляду уявлень про поняття «мужнє» і «жіночнє», що, у свою чергу, є конструктами культури й еволюціонують в ході історичного розвитку.

Йдеться, швидше, про особливу увагу, що приділяється процесуальному характеру статевої диференціації («психосоціальне конструювання статевих відмінностей») і нетотожності жіночої чутливості чоловічому типу свідомості (інаковості, про яку писала Симона де Бовуар).

Для мистецтвознавців тут особливо важливими виявляються конвенції репрезентації тієї або іншої групи жінок (наприклад, конвенції парадного портрета в аристократичних сім'ях або тема жінки з робочого класу в творах російських художників XIX століття, наприклад запропоновані нами картини для естетичного виховання школярів: М.Нестеров «Портрет дочки художника», Д.Льовіцький «Портрет Є.І.Нелідової», Ф.Рокотов «Портрет А.П.Струйської», А.Венеціанов «Тік»).

У процесі збагнення красномовства мистецтва, подоланню однобічності в сприйнятті творів мистецтва педагогові сприяє постмодернізм, чия естетика й ідеологія базувалися на діалозі і зіставленні різних культурних позицій у сфері літератури і мистецтва. У концепцію постмодернізму закладена думка про безмежне розширення предметного поля мистецтва, де розчиняються ідеї, точніше, оцінні критерії художнього й антихудожнього (формалізм поряд з соцреалізмом, романтична традиція дорівнює фольклорній, детектив як жанр не нижче філософської лірики і та ін.). Те ж стосується і культури в цілому (демократичність, воля думок, почуттів, висловлень, стилів). У цьому змісті саме постмодернізм активізував таку маргіналію, як фемінізм (і рух, і науку), оскільки він відмовився від принципу побудови твердих ціннісних вертикалей і визнав горизонтальний, багатополосний, діалогічний зв'язок більш сприйнятливим, більш продуктивним.

Традиціоналістська точка зору на мистецтво породила не тільки зневажливе ставлення до жіночої творчості, але і до вивчення її. Якщо ми звернемося, зокрема, до літератури й інших видів мистецтва, то можливо, почуємо думку, що тільки чоловіки зуміли створити в цих галузях справжні шедеври, і що історія мистецтва і красного письменства – це історія чоловічого генія. Якщо глянути на фіксовану історію, то вона начебто підтверджує цю тезу, хоча і там ми можемо знайти імена Сафо, сестер Бронте, Анжеліки Кауфман, Віри Мухіної, Ганни Голубкіної, Емілі Дікінсон, Джейн Остен, Жорж Санд і багатьох інших, чий внесок у світову культуру не менш важливий, ніж праці чоловіків (ми навмисне не беремо XX століття, особливо останні його десятиліття).

Однак існує і ще одна причина малого представництва жінок у культурному, особливо ранньому, літопису історії. Мова йде про ієрархію мистецтв, що будувалася так, що верхні її ступіні посідали ті види і жанри, що вимагали найбільш серйозної професійної підготовки і, отже, були закриті для жінок. Ці «вищі» сфери творчості персоніфікувалися і фіксувалися історією, а «нижчі» сприймалися як анонімний, художній простір. І саме в тому, що ми зараз називаємо декоративним, прикладним, народним мистецтвом, найбільш широко виявлялось жіноче творче начало, але воно залишилося майже безіменним. Якщо звернутися до словесності, то безумовною заслугою жінок є збереження і розвиток усних літературних жанрів – пісень, казок, прислів'їв і приказок. У переоцінку цієї творчої жіночої діяльності величезний внесок зробили представниці тієї течії у фемінізмі, що визначає «жіночу роботу» (прикладне мистецтво) як субкультуру. З цих позицій «низьке» мистецтво протиставляється «високому», «приватне» - «суспільному», «домашнє» - «офіційному», і подібна ієрархія не ставиться ними під сумнів. Однак звідси не випливає, що на такі нижчі форми діяльності фатально приречені саме жінки. На їхню думку, «фатальність» у масовій свідомості визначена пануючою маскуліністською культурою, що намагається закріпити дискримінаційні обмеження для жінок і в літературі, і в мистецтві.

Вчителю-вихователю важливо урахувати, що "універсальна" точка зору на мистецтво в будь-якому суспільстві з цілком певного ідеологічно обумовленого бачення - невизнання жіночого мистецтва було пов'язано з існуванням опозиції "високе - низьке" мистецтво, яка, у свою чергу, виникла в Новий час як результат стратифікації культури за класовою ознакою і т.д. Декоративне мистецтво, рукоділля (вишивка і т.п.) були віднесені до "низького" мистецтва (якщо "мистецтву" взагалі) і інтерпретувалися не як вільна художня діяльність, але як майже трудовий, сімейний обов'язок жінки - "жіноча робота". Зіставлення "справжнього"

мистецтва рукоділля і іншим видам "жіночого" мистецтва кореняться також і в традиційних уявленнях про "ієрархію форми і матеріалу", в якій традиції живопису і творення ставляться вище за традиції роботи з глиною і нитками, а ритуальна або споглядальна функції ("мистецтво ради мистецтва") вищі за практичне використання.

Патріархатні, тоталітарні стереотипи стали частиною масової свідомості, і багато хто вважає, що напрям думок і поведінка жінки обумовлені самою жіночою природою. Не тільки кількісне збільшення «жіночого масиву» у мистецтві, але й усвідомлення цього явища критикою допоможуть перебороти традиційні і фундаментальні погляди, нададуть можливість вийти за рамки патріархатного мислення і маскуліністської культури.

В естетико-педагогічному процесі формування Я – концепції що виховується направляється педагогом з урахуванням «так званого жіночого і чоловічого принципів». В основі жіночого принципу - потенціал життєтворчості, що викликає в людині ставлення до Життя як до Краси, почуття Добра, Любові до неї, розсуд у цьому Істини. Робота педагога в естетико-педагогічному процесі обов'язково спирається на емпатійну, емоційно-почуттєву константу взаємодії полів, його і вихованця. «Розгорненню» жіночого принципу відповідає принцип природовідповідності Я.Коменського: від образу (Краса) до подоби (Добро, Любов), нарешті, за образом і подобою (Істина). Звертання до філософсько-педагогічної спадщини Я.Коменського і спроба його реалізувати в педагогічній практиці студента вищого педагогічного навчального закладу виступає як варіант наділення у власній інтерпретації особистісного ставлення Я – Інший (у значенні жіночого принципу).

Чоловічий принцип, центрований насамперед на Істині і лише через неї висхідний до Добра, Краси. Відбираючи твори мистецтва, педагог чітко орієнтується на їх життєтворчу спрямованість, виражену в триєдності: Краса, Добро, Істина. У розвитку розумових процесів молоді зростає роль пізнавальної діяльності асоціативно-образного типу. У цьому змісті важлива теорія сучасної психофізіології про те, що права півкуля головного мозку «відповідає» за емоційно-образне сприйняття інформації. Саме права півкуля забезпечує творчий характер мислення людини. А тому що жіноче мислення за своєю суттю – переважно правопівкульне, - то ХХІ століття, яке є століттям культури, - це століття, безумовно, гендерної педагогіки і гендерних підходів до педагогіки мистецтва. Таким чином, знаходячи приклади, що відповідають характеристикам жіночих і чоловічих принципів, викладач у змозі організувати естетико-виховний процес, наділивши особистісні відносини цими значеннями. Гендерні уявлення виявляються особливо корисними в здійсненні естетичного виховання студентів філологічної спеціальності, де навчається, як правило, 90% дівчат. Тут, напевне, буде необхідно врахувати цільові настанови тих, яких навчають, і співвіднести них з так званим «маскулінним» мистецтвом, сформувавши необхідну спрямованість на репрезентацію естетичних ідеалів і цінностей в оточенні своїх майбутніх вихованців.

Ми спробували з позицій гендерної педагогіки і гендерного мистецтва визначити ставлення студентів-дівчат і студентів-юнаків до десяти видів мистецтва, що були виділені на підставі досліджень культурологів: музика, кіно, театр, література, живопис, танець, декоративно-прикладне мистецтво, скульптура, архітектура, графіка. Опитуванню й анкетуванню піддалися 97 студентів-першокурсників. Вони повинні були розташувати (ранжувати) названі види мистецтва за рівнем компетентності і переваг (див. табл. 1).

Таблиця 1

Гендерні переваги студентів щодо видів мистецтва

№ п/п	Вид мистецтва	місце юнака	місце дівчини
1.	Музика	1	1
2.	Кіно	2	3
3.	Театр	8	5
4.	Література	7	4
5.	Живопис	6	6
6.	Танець	9	2
7.	Декор.-прикл. Мистецтво	10	10
8.	Архітектура	4	7
9.	Скульптура	5	9
10	Графіка	3	8

При обробці отриманих матеріалів ми знайшли деякі загальні тенденції в поглядах студентів обох статей: їх однаково не цікавлять декоративно-прикладне мистецтво, мало цікавить живопис; однакові прихильності в студентів до музики і кіно. В решті їхні естетичні позиції досить різні. Так, танець, театр є, як ми бачимо, «жіночими привілеями». «Чоловічої уваги» визнані гідними такі види мистецтва, як графіка, архітектура і скульптура.

Нам уявляється важливим виявити гендерні переваги «усередині» деяких видів мистецтва, зокрема, «вимірити» такий жанр, як кіно (у тому числі і телевізійного). Результати наших спостережень досить інформативні: цікава частота перегляду кінематографічних стрічок студентами (юнаками і дівчатами). Вона така:

Таблиця 2

	Кіно		Телебачення		
	відвідують	не відвідують	щодня	2 рази на тиждень	рідко
дівчата	66,7%	33,3%	90%	7%	3%
юнаки	13,1%	86,9%	91%	3,5%	5,5%

Таблиця 3

Найменування кіножанру	Кіножанри, яким віддають перевагу студенти	
	Кількість прихильників жанрів у %	
	дівчата	юнаки
драма	78,3%	21,7%
комедія	58,4%	41,6%
історичні фільми	26%	74%
бойовики, трилери	29,3%	70,7%
казки й ін.	86,4%	13,6%

Контекстуалізація проблеми репрезентації підлоги, пропонована феміністською критикою, здійснюється на тлі більш загального інтересу західних мистецтвознавців до теорій рецепції і читацьких / глядацьких "відповідей". У цьому плані витвір мистецтва може бути інтерпретований як "історія його споживання в дзеркалі різних естетичних ідеологій, які, у свою чергу, детерміновані ідеологією соціальних груп" [4]. Не секрет, що багато текстів класичної культури і тим більше сучасної "масової" культури, як це не дивно, при всій їх "закритості", що здається, в семіотичному плані, все ж таки адресуються різним групам реципієнтів - хоча деякі із запрограмованих текстом реєстрів читання все ще не реалізовані (зокрема, жінці як реципієнту тільки належить себе знайти на рівні тексту - на жаль, жіноче сприйняття не було тематизоване в мистецтві).

Важливо позначити як найцікавішу можливість альтернативного прочитання вже знайомих текстів. Так, на приклад, ми звиклися з цілком "природною" для нас думкою про те, що мистецтво надає нам образи позитивних і/або негідних жінок (цнотливість і душевна чистота звичайно протиставляються розпусті і порочності; куртизанки, блудниці і жінки-вампи, безсумнівно, шанувалися менше, ніж добродійні матері, домогосподарки і скромниці, хоча, скоріш за все, іконографічна традиція найцікавіша відносно перших), при цьому питання про те, що саме мається тут на увазі - де закінчується порочність і починається добродіяння і хто визначає ці межі, - не обговорюється. Створюється враження, що не тільки "суть" жінки - це константна величина, але також позачасові і зображення доброчесності і пороку.

Таким чином, знаходячи приклади, що відповідають характеристикам жіночих і чоловічих принципів, вихователь у змозі організувати естетико-виховний процес, наділивши особистісні відносини цими значеннями.

Подібного роду дослідження дозволить в перспективі визначити з позицій гендера принципи відбору видів мистецтва для роботи з молоддю, встановити способи їх репрезентації, а, отже навчитися правильно визначати шляхи їх культурологічного мислення.

ДЖЕРЕЛА ТА ЛІТЕРАТУРА

1. Бел М. Семиотика и искусствовзнание / М. Бел, Н. Брайсон // Вопросы искусствовзнания – 1996. – № 2. – С. 521-559.
2. Жулий Т.Б. Красноречие искусства. Сценарии внеклассных мероприятий по искусству и словесности : уч.-метод. пос. / Т. Б. Жулий, И. И. Постникова, В. М. Швырка. – Луганск : Янтарь, 2003. – 120 с.
3. Кон И.С. Вкус запретного плода : Сексология для всех / И. С. Кон. – Москва : Семья и школа, 1997. – 459 с.
4. Попова Л. В. Отношение к социальным ролям женщин : кросскультурное исследование / Л.П. Попова // Гендерные аспекты социальной трансформации / Институт социально-экономических проблем народонаселения РАН. М., 1996. – С. 161-174.
5. Штылева Л. В. Оценка эффективности гендерного просвещения педагогов как социальной технологии изменения профессионального сознания / Л. В. Штылева // Гендерный подход в дошкольной педагогике: теория и практика. Ч. 1. – Мурманск, 2001. – С. 58–67.

ФОРМУВАННЯ НАВИЧОК ЗДОРОВОГО СПОСОБУ ЖИТТЯ В УЧНІВ ПОЧАТКОВИХ КЛАСІВ

Здоров'я підростаючого покоління визначає стан суспільства, а також інтелектуальний, культурний та економічний потенціал держави в цілому. Тому серед важливих соціальних завдань, які стоять сьогодні перед сучасною школою є виховання особистості, яка не тільки володіє теоретичними знаннями, а й уміє застосувати їх на практиці.

Одним із основних стратегічних завдань національної освіти є виховання молоді в дусі відповідального ставлення до власного здоров'я і здоров'я оточуючих, як до найвищої індивідуальної та суспільної цінності [5].

Питання формування та виховання потреб у здоровому способі життя дітей відбито у працях А. Алчевської, С. Боткіна, Г. Ващенко, Д. Локка, І. Мечникова, М. Пирогова, С. Русової, К. Ушинського. Здоров'язберігаючому вихованню присвячені наукові доробки вітчизняних та зарубіжних філософів, медиків та психологів (М. Амосов, Г. Апанасенко, Є. Бойченко, К. Бондаревська, Г. Борисов, І. Брехман, О. Ващенко, М. Віленський, О. Газман, М. Гончаренко, Г. Зайцев, Д. Изуткін, В. Казначеев, Ю. Лисицин, А. Маслоу, С. Попов, В. Петленко, А. Степанов, Т. Сущенко, Л. Татарнікова, А. Щедрина та ін.). Концептуальні основи гігієнічного навчання та виховання дітей як складової формування здорового способу життя закладені в дослідженнях М. Антропової, З. Громової, І. Кононова, А. Хрипкової та ін. Проблемою профілактики шкідливих звичок займалися Н. Максимова, В. Оржеховська, Т. Федорченко та ін.

Виховання здорового способу життя є процесом, що передбачає втілення в особистості ідеї пріоритету цінності здоров'я у світоглядній системі цінностей людини, розуміння особистістю здоров'я не тільки як стану відсутності захворювань або фізичних вад, а ширше, як стану повного благополуччя, цілісного розуміння здоров'я як феномена, що невід'ємно поєднує його чотири складові – фізичну, психічну, соціальну й духовну [4].

Різка погіршення стану здоров'я сучасної молоді, яке зумовлене впливом соціально-економічних та екологічних факторів визначає актуальність проблеми формування навичок здорового способу життя.

Однак однією з найактуальніших проблем сучасності є необхідність збереження та зміцнення здоров'я саме школярів початкових класів. Адже учні молодших класів багато часу проводять у стінах навчального закладу. Це період життя, коли закладаються основні фізичні та психологічні характеристики особистості. Діти у цьому віці розуміють значення свого здоров'я. Тому важливо визначити умови, зміст, форми та методи, які є впливовими у навчанні та вихованні здорового способу життя учнів початкових класів.

Як засвідчують результати досліджень вітчизняних та зарубіжних науковців Б. Ананьєва, Л. Божович, Л. Виготського, Г. Костюка, С. Кондратюка молодший шкільний вік має великі резерви формування здорового способу життя і є сприятливим періодом для набуття життєвих умінь та навичок, що в свою чергу визначає завдання сучасної школи – сформувати в учнів потребу цінувати своє здоров'я та життя як найвищу індивідуальну та суспільну цінність.

Погоджуємось з думкою С.В. Попова, що в поняття здоровий спосіб життя входять наступні складові [6]:

1. Раціональне харчування.
2. Фізична культура.
3. Загальна гігієна організму.
4. Загартування.
5. Відмова від шкідливих звичок.

На нашу думку врахування цих складових визначає основні напрями роботи у процесі формування навичок здорового способу життя учнів початкової школи. Вважаємо за доцільне охарактеризувати їх більш детально.

1. Раціональне харчування. Це один з основних компонентів в системі фізичного розвитку школярів. Головними елементами раціонального харчування є збалансованість і правильний режим харчування. Збалансованим харчуванням вважається тоді, коли в ньому закладено оптимальні співвідношення харчових та біологічно активних речовин, здатних вплинути на організм з максимальною користю. Збалансованість харчування досягається за рахунок його різноманітності. Раціональне харчування сприяє правильному росту та формуванню організму, збереженню здоров'я та подовженню тривалості життя. Завдання вчителя сформувати уявлення про основи раціонального харчування, допомогти дітям у правильному виборі здорової їжі, попереджувати харчові отруєння.

2. Фізична культура. Використання засобів фізичної культури у шкільній програмі займає основне місце в системі профілактичних заходів, спрямованих на корекцію здоров'я, рівень якого, у зв'язку з наслідками урбанізації, негативними впливами екології, стресовими чинниками та іншими факторами, різко знижується [2, 30].

Фізична культура є яскравим прикладом не тільки теоретичних знань з формування здорового способу життя. На відміну від такого шкільного предмету як «Основи здоров'я», що містить знання про формування, збереження та зміцнення здоров'я, фізична культура дає можливість займатись формуванням здоров'я на практиці.

При фізичному навантаженні вчитель повинен враховувати вікові можливості та психологічні особливості молодших школярів.

Важливими складовими режиму дня учнів початкових класів повинні бути гімнастика до занять, зміна видів діяльності на уроці, фізкультхвилинка під час занять, спрямовані на розслаблення тих м'язів дитини, які були найбільше задіяні на уроці.

3. Загальна гігієна організму. Важлива роль при формуванні здорового способу життя належить особистій гігієні. Особиста гігієна містить у собі раціональний добовий режим, догляд за тілом, гігієну одягу і взуття, дотримання яких створює найкращі умови для роботи та відновлення сил.

4. Загартовування. Як правило, про користь загартовування, як найбільш дієвого засобу профілактики простудних захворювань учні початкових класів уже знають, але тільки одиниці із них підтримують своє здоров'я за допомогою загартовуваних процедур. Починати загартовування можна у будь-якому віці, але чим раніше його почати, тим організм буде здоровішим і стійкішим до впливу різних чинників. Загартовуючі процедури сприяють підвищенню фізичної та розумової працездатності, зміцненню здоров'я та зниженню захворюваності через адаптацію організму до несприятливих впливів навколишнього середовища.

5. Відмова від шкідливих звичок. «Непросто позбутися звичок, закріплених роками. Ось чому так важливо формувати навички здорового способу життя з дитинства», – стверджував у свій час академік Є. Чазов [1]. У віці 6-8 років діти наслідують дії та вчинки дорослих, у 9-10 років вважають себе дорослими та прагнуть завоювати авторитет серед ровесників. Це і є однією з причин, чому діти вже у молодшому шкільному віці розкурюють свою першу цигарку, вперше знайомляться зі смаком спиртних напоїв, цікавляться дією та способами вживання наркотиків, але, як правило, не пробують їх.

Варто зазначити, що до шкідливих звичок відносять не тільки тютюнопаління, алкоголь та наркотики, а й надмірне захоплення комп'ютером. Батьки повинні контролювати роботу та час дітей за комп'ютером.

Отже, при дотриманні всіх цих умов здорового способу життя кожна людина створює великі можливості для зміцнення та підтримки свого здоров'я, для збереження працездатності та фізичної активності.

Стереотип поведінки людини в повсякденному житті з точки зору гігієни харчування, режиму, рухової активності тощо виробляється на основі аргументованих знань, які й є мотивацією здорового способу життя. Завдяки цим знанням людина набуває корисних звичок, звичок турбуватися про своє тіло та свій дух [3].

Формування навичок здорового способу життя дітей молодшого шкільного віку залежить від того соціального середовища, в якому вони знаходяться – це сім'я та школа. Діти в такому віці ще наслідують поведінку та вчинки дорослих. Дорослі, які ведуть правильний спосіб життя, допомагають дітям усвідомлювати відповідальність за своє здоров'я. Тому як від батьків, так і від педагогів залежить, яким буде здоров'я дитини в майбутньому. Саме у молодшому шкільному віці закладається майбутній потенціал здоров'я дорослої людини.

В умовах неблагополучної сім'ї дитина набуває негативного досвіду спілкування, стає уразливою, страждає від самотності, неповноцінності. Все це може стати причиною вживання алкоголю, наркотичних речовин та скоєння злочину.

Педагоги початкових класів під час навчально-виховного процесу повинні сформувати основні уміння та навички, навчити дитину робити вибір, що не зашкодить її здоров'ю та життю в цілому, сформувати уміння і навички в учнів молодших класів правильного загартовування організму.

Важливо з самого дитинства сформувати основні уміння, навички та звички здорового способу життя, які з часом перетворюються у важливу складову загальної культури людини і цим самим вплинуть на формування здорового способу життя суспільства в цілому.

ДЖЕРЕЛА ТА ЛІТЕРАТУРА

1. Білогіл А.Ю. Афористика на уроках біології // Біологія. – 2006. – №26.
2. Брилін Б. А. Педагогічні проблеми організації вільного часу / Б. А. Брилін // Психологія і педагогіка. – 1996. – № 4. – С. 30.
3. Гулий І.С. Основи валеології. Валеологічні аспекти харчування : підручник / І.С. Гулий, Г.О. Сімахіна, А.І. Українець. – К.: НУХТ, 2003. – 336 с.
4. Добровольський В.К. Физическая культура и здоровье / В.К. Добровольский. – М. : Медицина, 1972. – С. 173.
5. Національна доктрина розвитку освіти України у XXI ст. – К. : Шк. світ, 2001. – 21 с.
6. Попов С. В. Валеология в школе и дома (О физическом благополучии школьников). – СПб, 1997. – 256 с.

ТЕОРЕТИЧНІ ОСНОВИ РОЗВИТКУ КРЕАТИВНОСТІ МАЙБУТНІХ ПСИХОЛОГІВ У ЗАКЛАДАХ ВИЩОЇ ОСВІТИ

У сучасних соціокультурних умовах професійна підготовка майбутніх психологів вимагає спрямування на розвиток творчого мислення та емоційної компетентності під час консультативної взаємодії з різними категоріями населення. Саме тому одним із найважливіших завдань закладів вищої освіти на сучасному етапі є пошук найбільш ефективних і дієвих форм і методів роботи щодо розвитку креативності майбутніх психологів у професійній діяльності.

На сьогодні у психолого-педагогічних джерелах накопичено величезний обсяг теоретичного і практичного матеріалу з проблеми розвитку креативності особистості. Зокрема, питання розвитку творчих здібностей і креативності особистості висвітлюють у своїх наукових доробках В. Андреев, Л. Виготський, М. Волах, Дж. Гілфорд, В. Дружинін, О. Кульчицька, А. Маслоу, О. Матюшкін, Дж. Рензулі, В. Роменець, С. Рубінштейн, Р. Стернберг, Б. Теплов.

Психологічні аспекти проблеми формування творчої особистості досліджують Г. Костюк, О. Кульчицька, В. Моляко, Я. Пономарьов, В. Рибалка, К. Роджерс, Е. Торранс, С. Шандрук та ін.

У науковій літературі термін „креативність” вперше з’явився завдяки працям американського психолога Дж. Гілфорда у 60-х роках ХХ ст. для позначення здатності індивіда до творчості [7;8], проте і сьогодні немає єдиної думки щодо визначення цього поняття.

Згідно з концепціями креативності Дж. Гілфорда, „креативність – це процес дивергентного мислення” [8], однак він включав до структури креативності не тільки дивергентне мислення, але й здатність до перетворень, точність розв’язку та інші інтелектуальні параметри. Цим визначався позитивний зв’язок між інтелектом і креативністю.

Як засвідчує контент-аналіз наукової літератури, на сьогодні існує більше за сто означень креативності.

На переконання Н. Вишнякова, креативність виявляється як здатність висувати неординарні та нестандартні ідеї, уникати в мисленні традиційних схем, швидко розв’язувати проблемні ситуації [1, с. 4].

На увагу заслуговує думка О. Дубасенюк, яка розглядає креативність „у широкому розумінні слова як духовну здібність культурної (цілісної) особистості створювати новий продукт (ідеальний чи матеріальний) завдяки мотивації успіху, збагаченню ментального досвіду та стану психофізіологічної когерентності” [2, с. 23].

Креативність, на думку С. Сисоевої, можна розглядати як особистісну характеристику, як реалізацію людиною власної індивідуальності, але не як певний набір особистісних рис. Кожна людина неповторна, унікальна, вона вносить у світ щось нове, таке, чого раніше не було. Тому прояв індивідуальності є творчим процесом [5, с. 234].

Отже характеристики креативності непередметні, тобто не передбачають наявності продукту (матеріального чи ідеального), вони процесуальні, оскільки креативність розглядається як процес прояву власної індивідуальності. Це інтегративна якість особистості, яка відображає її особливу внутрішню структуру: спрямованість, певні психічні процеси, характерологічні якості, уміння [6].

У своїх працях Дж. Гілфорд виділяє шість параметрів креативності: здатність до знаходження і постановки проблеми; здатність до генерування великої кількості ідей; гнучкість – здатність до продукування різноманітних ідей; оригінальність – здатність відповідати на стимули нестандартно; здатність удосконалювати об’єкт, додаючи деталі; здатність розв’язувати проблеми, тобто здатність до аналізу та синтезу [8].

Таким чином, американський психолог виділив один із аспектів креативності – креативне мислення – один із видів мислення, що характеризується створенням суб’єктивно нового продукту та новоутвореннями в самій пізнавальній діяльності з його створення. Новоутворення стосуються мотивації, мети, оцінок.

Деякі зарубіжні дослідники, зокрема, Р. Стернберг і Т. Любарт виділяють загальні вимоги до процесу креативного мислення незалежно від проблеми, на яку він спрямований, а саме: зміна структури зовнішньої інформації та внутрішніх уявлень за допомогою формування аналогій і поєднання концептуальних прогалін; постійне переформулювання проблеми; застосування існуючих знань, спогадів і образів для створення нового та використання старих знань і навичок у новому ключі; використання невербальної моделі мислення; процес креативності вимагає внутрішнього напруження [4].

Ці дослідники розробили інвестиційну теорію креативності, відповідно до якої для розвитку творчої активності необхідна наявність шести специфічних, але взаємозалежних джерел.

1. Здібності: синтетичні (уміння бачити проблеми в новому світлі й уникати звичного способу мислення); аналітичні (уміння аналізувати й оцінювати ідеї); практично-контекстуальні (уміння знаходити абстрактним ідеям практичне застосування).

2. Знання: між знаннями й креативністю існує U-образне співвідношення й знання можуть обмежити гнучкість мислення.

3. Мислення: зі стилів мислення найбільшу важливість для творчості має законодавчий стиль, «при якому створюються свої власні закони руху думки».

4. Особистісні якості: безумовну важливість для творчого процесу мають готовність приймати на себе розумний ризик, терпіти невизначеність і віра в себе.

5. Мотивація: особистість може робити справді творчу роботу у своїй галузі за умови, що вона любить те, чим займається, і якщо вона зосереджена на роботі, а не думають про можливу винагороду.

6. Навколишнє середовище: без підтримки середовища креативність може так і не виявитися [4].

Отже, проаналізувавши погляди провідних учених, виокремимо основні фактори, що впливають на розвиток креативності майбутніх психологів, зокрема: 1) творчі здібності; 2) творче середовище; 3) соціокультурні особливості; 4) творча мотивація; 5) рівень інтелекту вищий за середній; 6) вікові особливості; 7) досвід; 8) інтенсивне емоційне переживання; 9) підсвідомі процеси (інтуїція).

Таким чином, у структурі креативності майбутніх психологів у закладах вищої освіти ми виділяємо наступні компоненти, які істотно впливають на розвиток їхньої креативності у процесі професійної підготовки: здатність до творчості, до вирішення проблемних завдань; винахідливість; гнучкість і критичність розуму, інтуїцію, самобутність і впевненість в собі; здатність ставити і вирішувати нестандартні завдання, здатність до аналізу, синтезу і комбінуванню, здатність до перенесення досвіду, передбачення та ін; емоційно-образні якості: одухотвореність, емоційний підйом у творчих ситуаціях; асоціативність, уява, відчуття новизни, чуйність до протиріч, здатність до емпатії (емпатійність); проникливість, уміння бачити знайоме в незнайомому; подолання стереотипів.

Отже, теоретичний аналіз основ розвитку креативності майбутніх психологів у закладах вищої освіти засвідчує її актуальність і потребує подальших наукових розвідок у цьому контексті.

ДЖЕРЕЛА ТА ЛІТЕРАТУРА

1. Вишнякова Н. Ф. Психологические основы развития креативности в профессиональной акмеологии. – Автореф. дис. ... д-ра психол. наук / Вишнякова Н. Ф. – М., 1996. – 24 с.
2. Дубасенюк О. А. Креативний підхід до професійно-педагогічної підготовки майбутніх учителів / О. А. Дубасенюк // Креативна педагогіка. – 2011. – № 4. – С. 23-28.
3. Кукуленко-Лукаєць І. В. Психологічні засади особистісно-креативного підходу в навчанні студентів університету (на матеріалі іноземної мови) / І.В. Кукуленко-Лукаєць. – Автореф. дис. канд. психол. наук. – Ін-т педагогіки та психології проф. освіти АПН України. – К., 2003. – 22 с.
4. Одаренные дети / Пер. с англ., М.: Изд-во «Просвещение», 1996. – 214 с.
5. Сисоева С. Основы педагогической творчости : підручник / С. Сисоева. – К. : Міленіум, 2006. – 344 с.
6. Розова Т.М. Креативність як умова професіоналізму та особистісного зростання психолога-практика // Збірник наукових праць Інституту психології імені Г.С.Костюка АПН України / за ред.Максименка С.Д. – Т.8. – Ч. 9. – К.: Гнозис, 2006. – С. 302-314.
7. Guilford, J. P. (1967). The nature of human intelligence. New York: McGraw-Hill.
8. Guilford, J. P. (1977). Way beyond the IQ. Buffalo: Creative Education Foundation.

*Саминжон Эватов
(Фергана, Узбекистан)*

ОИЛАДА ЎСМИРЛАРНИ МАЪНАВИЙ – АХЛОҚИЙ ШАКЛЛАНТИРИШ - ОМИЛЛАРИ ВА ШАРТ-ШАРОИТЛАРИ

Ҳозирги замон оиласи ижтимоий ва техник тараққиёти шароитида ўсмирларни содир бўлаётган ўзгаришларни тўғри тушуниш, хулоса чиқариш, маънавий – ахлоқий, ҳаётий таҳминларни тўғри ола билиш, фаол муносабатда бўлишга ўргатишни талаб этади. Шахснинг бундай ижтимоий, руҳий, ҳиссий ва ахлоқий сифатлари, энг аввало ота-она раҳнамолигида, оилада асос солинади, шакллантирилади ва вояга етказилади.

Миллат, халқ жамиятнинг қандай бўлиши бугун ўсмирларни маънавий – ахлоқий жиҳатдан қандай шакллантиришимизга боғлиқ. “Буюк давлат, буюк келажакимизга эришиш учун оқил, маърифатли, айни пайтда ўзининг ўтмиши, улуг қадриятлари, миллати билан фахрланадиган ва келажакка ишонадиган ўсмирни боқиш, тарбиялаш, юртнинг асл фарзанди этиб вояга етказиш, аввало шу заминда яшаётган ота – онанинг зиммасига юксак масъулият юклайди”.

Барча моддий ва маънавий бойликларни яратувчи асос оиладир. Оила жамиятнинг бошланғич ижтимоий бўғини сифатида мураккаб тартибга эга бўлиб, у ўз фаолиятида оила аъзоларининг эҳтиёжи ва қобиляти, турли фаолиятнинг мақсад ва вазибаларининг эҳтисоби, балки педагогик фаолиятни ҳам акс эттиради.

Педагогика фанлари доктори, профессор А.И.Минаваров тадқиқотларида кўрсатилишича, “Оиланинг мураккаб ва кўпқиррали фаолиятининг ҳаётийлиги икки томонламадир:

- биринчидан, жамиятнинг бир қисми, ижтимоий ўзгаришларни ўта сезиларлик билан илғаб оладиган, ўзида акс эттирадиган белгидир. Шунга асосланиб тарбиянинг, ижтимоий тарбиянинг асосий қисмлардан бири деб ҳисоблаш лозим.

- Иккинчидан, оиланинг мураккаб ва кўпқиррали фаолияти унинг вазибалари ва тузилишига, ижтимоий турмуш тарзига, оила аъзоларининг ижтимоий фаолиятларига, уларнинг қизиқишлари, эҳтиёжлари ва муносабатларига боғлиқлигини назардан кочирмаслик керак”.

Оиланинг тузилиши ва вазибаларини таҳлил этишда у жамиятнинг ижтимоий – маънавий ўзаги эканлиги яна бир бор аён бўлади. Шу сабабли оиланинг аниқ бир мақоми, асоси бўлиши керак ва у кишилар ўртасидаги муносабатларни тартибга солиши, ўсмирларда маънавий – ахлоқий фазилатларни, жисмоний камолотни, ақлий зийракликни, мафкуравий етукликни шакллантириши зарур.

Оилавий тарбиянинг ўзига хослиги шундаки, у ўсмирларга ота – оналарнинг ота – оналик, қон – қариндошлик ҳислатларини узатиб, шахснинг умумий ва маънавий – ахлоқий жиҳатдан ривожланишинигина таъминлаб қолмай, балки шахснинг мавжуд имкониятларини ва маънавий – ахлоқий камолотини ҳам ўстиради. Шу сабабли оилавий тарбия доимо мавжудлиги, кўрсатмаллиги ва сержило, кўпқирралилиги билан ажралиб туради.

Оила ва оила таълими муаммоларига бағишланган илмий адабиётларда таъкидланганидек, оила аъзоларининг турмуши, ҳаётий тажрибалари, маданий савияси қанчалик бой бўлса, улар фарзандлари билан шу даражада яхши мулоқотда бўла олишади, ўсмирларнинг қизиқишларини ўстира олишади. Ота – оналарнинг умумий, педагогик саводхонлик даражаларининг кўтарилиши ва ижтимоий фаоллик қарор топиши мактаб ва оила алоқалари хусусиятларининг ўзгаришига сабаб бўлади. Агар ўқитувчилар оила педагогикаси, таълим – тарбия тажрибасига ҳурмат билан муносабатда бўлса, унинг бойликларидан, ота – оналарнинг обрўси, шахсий намуналари, ижобий ҳиссиётлари асосида тарбиялашларидан фойдалана олсалар, у ҳолда мактаб ва оила педагогик ҳамкорлиги – ўсмирлар маънавий – ахлоқий тарбияси самарадорлигини таъминловчи муҳим омилга айланади.

Маълумки, ҳозирги замон оиласи дунё ва мамлакатимиз ижтимоий ҳаётида рўй бераётган иқтисодий, сиёсий, маънавий ўзгаришларини ўзида тез акс эттирувчи жабҳалардан бири ҳисобланади. Шаҳарларнинг ўсиши, яшаш шароитларининг яхшиланиши, ижтимоий ҳаётни бозор иқтисодиёти муносабатлари, демократик тамойиллари асосида ривожланиши, халқнинг моддий ва маданий турмуш даражаси, савиясининг ошиши ёш авлод тарбиясига таъсир этади.

Оилавий тарбиянинг муҳим омилларидан бири – ота, онанинг ижтимоий, маънавий савияси ҳисобланади. “Ҳар бир инсонга ҳаёт ато этувчи, ҳар бир инсон кўнглини мунаввар этувчи, наинки оилада, балки бутун жамиятда ҳам аҳиллик, тотувлик, меҳр – оқибат бағишловчи ҳам аёл зотидир. Аёл табиатнинг энг буюк мўъжизаси. Бу мўъжиза олдида таъзим бажо этиш ва бу улуг мўъжизани яратган оллоҳ таоллога чексиз ҳамду санолар айтиш ҳар биримизнинг инсоний бурчимиздир”, - деб ёзган эди И.А.Каримов.

Мамлакатимиз ижтимоий ҳаётида аёлларнинг фаоллигини таъминлаш давлат сиёсатининг устивор йўналишига айланиб бормоқда Президентимиз И.А.Каримов раҳнамолиги ва ташаббуслари билан мамлакатимизда аёллар масалалари билан шуғулланувчи хотин қизлар кўмиталари, Республика Вазирлар Маҳкамаси, вилоят, район ва шаҳар ҳокимликлари, маҳалла фуқаролари йиғилишлари қошида бўлимлар ташкил этилди. Булар эса аёлларни ижтимоий фаоллигини оширишга, оилада ўсмирлар таълим – тарбиясига ижобий таъсир этишни кучайтиришга хизмат қилади.

Ҳозирги даврнинг салмоқли таъсири натижасида оилаларнинг ижтимоий таркиби ҳам ўзгармоқда, бу эса ўз навбатида оила таркибида, турмуши ва унинг қиёфасида жиддий ўзгаришларни вужудга келтирмоқда.

Шуни алоҳида таъкидлаш лозимки, ўзбек оилаларида бундай таркибий ўзгаришлар янги муносабатлар тарихий таркиб топган миллий ўзига хосликни йўқотишга эмас, балки оилалардаги муносабатларни ҳар томонлама ривожланишига, кўп миллатли мамлакатимиз аҳолиси урф – одатлари, анъаналарининг уйғунлашувига, мазмунан бойишига сабаб бўлмоқда. Катталарга ҳурмат ва кичикларга ғамхўрлик, бўйсуниш ўзбек оиласидаги анъанавий тарбия усули ҳисобланади. Оилада ўсмирларни тўғри тарбиялаш, ота – оналарнинг ва катта ёшдаги барча кишиларнинг намунаси ўсмир шахсини шакллантирувчи, унинг дунёқарашига, хулқ – атворига, жамоада ўзини тута билишига тайёрловчи омилдир. Айнан оила ўсмирни ҳаётга қадам қўйдиради, унинг ўзига хос хусусияти ва маънавий қиёфасининг шаклланишига асос солади.

Маънавий ахлоқий тарбиянинг моҳияти шахснинг ахлоқий ривожланишини таъминлаш ва уни жадаллаштиришга эришишдир. Бунинг учун шахснинг маънавий ахлоқий ривожланиши жараёни таркибий қисм ва манбаларини аниқлаб олиш талаб этилади.

Рус педагогикасининг етук олимларидан бири, ахлоқ тарбияси назарияси ва методикаси соҳасида кўпгина илмий, услубий рисоалар муаллифи И.С.Марбенко ва унинг шогирдлари фикрича, маънавий ахлоқий тарбия жараёни таркибий қисм ва манбалари қуйидагилар:

1. Шахснинг туғма қобилият ва имкониятлари
2. Шахснинг ҳаёти давомида вужудга келган тажрибалари
3. Шахснинг маънавий эҳтиёжлари

Ўқувчиларнинг маънавий – ахлоқий шаклланишида рол ўйновчи манбаларни кўриб чиқайлик.

Маълумки, фан далилларига кўра шахс ҳатти – ҳаракатлари, хулқи – атворини унинг туғма, ирсий имкониятлари белгилайди. Ўсмирлар ирсият, наслий имкониятларни ўз ота – оналаридан маълум анатомик – физиологик ҳислатлар шаклида оладилар. Ана шу маънода, одам табиатнинг бир қисми, узвий давоми деб қаралади. Ана шу узвий давомийлик унинг туғма анатомик – физиологик имкониятларда намоён бўлади.

“Ўзидан қоникмаслик – оқилона ҳаёт кечириш, ва ўз устида тинмай ишлашнинг зарур шарти ҳисобланади”, - деб ёзган эди рус педагоги Л.Н.Толстой. Ўзидан қоникмаслик – эртанги кун ҳаётга интилишнинг муҳим омили (А.С.Макаренко). Ўқувчида вужудга келган ўз – ўзидан қоникмасликни бартараф этиш, ундан таълим тарбия жараёнида самарали фойдаланишда уч йўналишда ишлаш лозим.

- ўқувчи олдига умидни қўя олиш;
- амалий фаолиятнинг аниқ режалаштириш;
- эришилган натижа ҳақида ахборот олиш.

Ўсмирнинг маънавий – ахлоқий ривожланиши – бу тарбия ёрдамида идеал хулқ дастурини, унинг ҳаётий тажрибаси, маънавий эҳтиёжга мос келадиган реал ҳатти – ҳаракат элементига айлантиришдир. Бундай ҳол фақат ўқувчининг идеали унинг маънавий – ахлоқий ҳатти – ҳаракатлари андозасига, меъёрларига мос тушсагина, тўғри келганидагина рўй бериш мумкин. Шу билан бирга маънавий – ахлоқий тарбия ривожланиш элементлари фақат ташқи муҳитнинг бевосита ёки билвосита таъсиридагина содир бўлади ва ҳаракатга келади. Ўсмир ва ташқи муҳитнинг доимий муносабатидагина унинг маънавий – ахлоқий ривожланиши таъминланади.

Мавжуд педагогик адабиётларда (Монахов Н.И, Бондаревская Б.В., Ханчен В.С., Михайловский Е.Г., Яковлев В.Г. ва бошқалар) ўсмирларнинг маънавий – ахлоқий тарбияланганлик даражаларини ўрганиш усул ва услублари асосланган. Шу билан бирга ўқувчилар маънавий – ахлоқий ҳислатларини ифодалаш шакл ва хусусиятлари аниқланган.

Ўсмирларнинг маънавий – ахлоқий ҳислатларини ифодалаш даражаларини ўрганишда, биз профессор И.С.Марьенко ва унинг шогирдлари ишлаган “Ўқувчилар ахлоқий тарбияланганлигини ўрганишнинг намунавий дастури” дан фойдаландик. Мазкур дастур уч бўлимдан иборат:

1. ўсмирнинг ижтимоий ҳаёти шароити.
2. ўсмирнинг маънавий – ахлоқий сифатини шаклланишига таъсирлар
3. маънавий – ахлоқий тарбияланганлик кўрсаткичлари.

Ўсмирларнинг оилада ўқув ишига бўлган муносабатларининг ўзгариб бориши ҳақидаги маълумотларимиз кўп жиҳатдан бошқа тадқиқотчилар далилларига мос келади ва ўзига хос томонларини аниқлашга мувофиқ бўлди.

а) бошланғич синфнинг 4 синфгача ўсмирларнинг ўқув ишига қизиқишлари ортиб, салбий муносабатлари камайиб борар экан.

б) 5-синфдан бошлаб эса ўқув ишига муносабатларида жиддий ўзгариш содир бўлар экан, ижобий муносабат пасайиб, салбий муносабат ортиб борар экан.

в) 9-синфга келгач, ўқув ишига масъулият ошиб (мактабни битиргандан кейин бегона ўқув юртида ўқиш), салбий, пассив муносабат камаяди.

г) синфдан синфга ўтиб борган сайин, уларнинг маънавий – ахлоқий ривожланиши такомиллашиб, ўз устида ишлаш ўз – ўзини тарбиялаш орқали ўзларидаги камчилик, етишмовчиликларни бартараф этиб бориш эҳтиёжи туғилар экан.

Ўсмирларнинг ўзларининг маънавий – ахлоқий ривожланишига кимлар ижобий ёки салбий таъсири ҳақидаги фикрлари ҳам қизиқарли.

№	Тарбиявий омиллар	Ижобий	Салбий
1.	Ота – оналар	66 %	1,5 %
2.	Ака, опалари	10 %	3,5 %
3.	Қариндош уруғлари	8 %	2,5 %
4.	Замонамиз қаҳрамонлари	10 %	2 %
5.	ТВ, газета, журнал	28 %	3 %
6.	Тенгдошлари	18 %	0,5 %
7.	Маҳалла	6 %	1,5 %
8.	Мактаб	10 %	1 %
9.	Ва бошқалар	2 %	3 %

Демак, ўсмирларнинг маънавий – ахлоқий ривожланишига таъсир этувчи омилларнинг фойдали ижобий томонлари билан, уларнинг салбий томонларини ҳам ҳисобга олиш лозим экан хулосага келиш мумкин.

Фойдаланилган адабиётлар

1. Инсон бахт учун яратилади. Ўзбекистон Республикаси Президенти Ислам Каримов ҳикматли сўзларидан. – Т., 1998. – 55-бет.
2. Минавваров А.И. Оила педагогикаси. – Т., 1994. – 53-54-бетлар.
3. Нравственное воспитание школьников. – М., 1989. – 84 с.

ИЛМИЙ-ТЕХНИК ТАРАҚИЁТ ВА ТАЪЛИМ ЖАРАЁНИНИ ТЕХНОЛОГИЯЛАШТИРИШ

Бугунги кунда эркин шахсни шакллантириш муаммоси таълим муассасаларида ўқув тарбиявий ишларни замонавий педагогик технологияга ўтказишни тақозо этади. Бу жараён осон кечмайди, чунки ихтиёрий қуриладиган ва жорий этиладиган ўқитиш тизимини қатъиян илмий асосланган педагогик тизимга айлантириш керак. В.П.Беспальконинг таърифига кўра «Педагогик тизим маълум шахс сифатларини шакллантиришга тартибли, аниқ мақсадни кўзлаб ва олдиндан ўйлаб педагогик таъсир этишни вужудга келтириш учун зарур бўлган ўзаро боғлиқ воситалар, усуллар ва жараёнлар йиғиндисидир».

Ҳар бир жамиятда шахсни шакллантириш мақсади белгилаб олинади ва унга мос равишда педагогик тизим мавжуд бўлиши керак. Агар мақсад ўзгарса мавжуд тизим ҳам ўзгариши муқаррардир. «Кадрлар тайёрлаш миллий дастури» жамият, давлат ва оила олдида ўз жавобгарлигини ҳис этадиган фуқароларни тарбиялашни бош мақсад қилиб қўйди. Чунончи, Миллий дастур таълим-тарбия соҳасидаги давлат буюртмаси ҳисобланиб, миллий истиқлол мафқурасининг моҳият-мазмунига тўлиқ мос келади. Фақат давлат буюртмасигина таълим-тарбиянинг умумий мақсад ва вазифаларини аниқ белгилаб беради ёки олий таълим учун педагогик тизимнинг мавжудлик шартларини кафолатлайди.

Педагогик технология воситасида янги минг йилликда давлатнинг таълим соҳасидаги сиёсатида туб бурилиш юз беради, ўқитувчи (педагог) фаолияти янгиланади, ўқувчи-талабаларда хур фикрлилик, инсонпарварлик туйғулари тизими шакллантирилади.

Бугунги кунга келиб, ўқитувчи (педагог)лар методикани кўп ҳолларда технологиядан ажрата олмаяптилар. Шу боисдан ҳам бу тушунчаларга аниқлик киритиш керак бўлади. Методика (услугият) ўқув жараёнини ташкил этиш ва ўтказиш бўйича тавсиялар мажмуасидан иборат. Замонавий педагогик технология эса олдиндан белгилаб қўйилган аниқ мақсад йўлида ўқитувчи (педагог)нинг касбий фаолиятини янгиловчи ва таълимда яқиний натижани кафолатлайдиган тадбирлар мажмуаси йиғиндисидир.

Замонавий педагогик технология тушунчасини ойдинлаш-тиришга қаратилган таърифларнинг хилма-хиллиги, бир томондан ривожланган мамлакатларда ушбу мавзунинг у ёки бу даражада ечиладиганлигини кўрсатса, иккинчи томондан, педагогик технологияни педагогик амалиётга жорий этишга бўлган уринишларнинг маълум натижасини ифодалайди.

Ҳозирда мамлакатимизда мутахассисларнинг илмий салоҳиятини бирлаштиришга имкониятлар етарли даражада, чунки назария ва амалиёт бирлигининг таъминланиши педагогик технологиянинг асл моҳиятини аниқлашга йўл очади. Демак, замонавий педагогик технологияга педагогика фанининг алоҳида тармоғи сифатида ёки таълим амалиётини мақбуллаштиришга йўналтирилган тизим, деб қараш мумкин эмас. Педагогик технология бу соҳадаги назарий ва амалий изланишларни бирлаштириш доирасидаги фаолиятни акс эттиради.

Эндиликда таълим-тарбиянинг мақсади бутунлай янгиланади, унга мос ҳолда мазмун ҳам, педагогик жараён ҳам янгиланиши билан инсон фаолияти чегараси ниҳоятда кенгайиб бораёпти, аудиторияга ўқитиш имкониятлари катта бўлган янги технологиялар (саноат, электрон, ахборот) кириб келмоқда. Рўй бераётган сифат ўзгаришлари шундан далолат берадики, бугунги кунда «Ўрганиш»нинг бирламчи жараёнларини анъанавий методика ва ўқитиш воситалари қолипига сиғмай ўқитувчи (педагог)нинг индивидуал қобилиятларига мос келмай қолди. Янги методикаларни талаб этадиган ва таълим жараёнининг таркибий компонентларига айланиб бораётган ҳамда ўзининг маълум хусусиятларини жорий этадиган техникавий, ахборотли, полиграфик, аудиовизуал воситалар мавжудки, улар замонавий педагогик технологияни реал воқеликка айлантирмоқда.

Ўқув-тарбия жараёнини технологиялаштириш тарихига назар соладиган бўлсак, бу жараён ХХ асрнинг иккинчи ярмидан бошлаб объектив воқеликка айланди. Ахборотлаштириш эса бу жараёндаги инкилобий «бурилиш»дир, яъни, таълим ахборот технологияси – бу «ўқувчи-талаба-компьютер» ўртасидаги мулоқотдир.

Олий ўқув юртларида талабаларнинг илмий-техникавий ва ижодкорлик қобилиятларини ўстириш – ҳар қандай тур, босқич ёки даражадаги таълимнинг асосий вазифаларидан биридир. Зотан, бугунги кун ёшлари техника ва технология, иқтисодиёт асослари борасидаги билимлардан хабардор бўлса-ю, улардан фойдаланиш кўникмаларига эга бўлмаса, у кўзланган мақсадга эриша омайди. Ўзлаштирилган билимларни амалиётда қўллаш йўллари ва воситаларини билишгина ишлаб чиқариш жараёнларини такомиллаштириш, янги техника, меҳнат қуроллари ва янги технологиялар яратиш имконини беради.

Кенг қўламли ва мустақкам билим, кўникма, малака, қизиқувчанлик, ташаббускорлик, муаммоларни мустақил ҳал этишда аниқ мақсадга интилиш ва шахсий фаолиятга нисбатан талабчанлик талаба ёшлар ижодкорлик қобилиятларини шаклланишининг заминидир.

Талабалар ижодкорлик қобилиятини шакллантиришнинг муҳим шarti бу – фаолиятдир. Демак, педагогнинг асосий вазифаси ушбу фаолиятни ташкил этиш шакл, метод, усул, восита ва йўналишларини белгилаб берувчи зарур ахборотлар билан таъминлаш ҳисобланади. Ахборот таъминотининг ҳаддан зиёдлиги ҳам вазифани ижобий ҳал этмайди. Шу сабабали ахборот таъминотини педагогик жиҳатдан бошқариш, уларнинг илғор техника ва технология ютуқлари билан бойитилганлигини ҳисобга олиш мақсадга мувофиқдир.

Илмий_техник таракқиёт ва ижодкорликка эришиш жараёнини педагогик жиҳатдан бошқаришнинг предмети инсон омили бўлиб, у ўзига хос таълим_тарбия ишлари ва уни бошқариш, ижодий масалаларни ечиш методикаси ва алгоритмини ўрганишни кўзда тутди. Талабалар илмий-техник ижодкорлик фаолиятини ташкил этиш, тайёрлаш жараёнига нисбатан педагогик ёндашув тизими шахс ижодкорлиги ва яратувчанлигини бошқаришнинг бош масалаларидан бири ҳисобланади ва у ўз ичига зарурий ахборотларни йиғиш, таҳлил қилиш, уни қайта ишлаш, мақсадни аниқлаш, мақсадга эришиш режасини ишлаб чиқиш, режа бўйича ижодкорлик ишларини ташкил қилиш, унинг амалга ошишини назорат қилиш, ушбу тизим фаолиятини тартибли олиб бориш ва махсус ечимлар қабул қилиш каби босқичларни олади.

Ҳар қандай бошқариш жараёни, аввало, мақсадни белгилаш, яъни мақсадни тўғри қўя билишдан бошланади. Бу эса бошқариш объектининг айна пайтдаги ҳолатини таҳлил қилиш ва унинг ривожланиши мумкин бўлган имкониятларини ўрганишдан бошланади. Илмий_техник ижодкорликни мақсадли педагогик бошқариш моҳиятига кўра, объектив тавсифга эга, унда инсон шахсини камол топтиришнинг объектив қонунлари ўз ифодасини топган. Бундан ташқари, мақсадли бошқариш тафаккур маҳсули ва улар шахсларнинг ҳамкорликдаги фаолияти жараёнида шаклланади. Мақсад, ўз навбатида, педагогик объектдаги ўзгаришларнинг йўналишлари, бошқариш фаолиятини унинг асосий турлари ва уларнинг мазмунини белгилаб беради.

Мақсадли педагогик бошқариш ўз мазмунига кўра вақт омили ва шароитига қараб бир неча гуруҳларга бўлинади. Йўналиш мазмуни эса, шартли равишда иқтисодий, ижтимоий, сиёсий, ғоявий ва илмий-техникавий мақсадлар сифатида гуруҳланади.

Илмий_техник ижодкорлик фаолиятига тайёрлашнинг муҳим шarti мақсадли педагогик бошқаришда қатнашувчи шахсни юқори даражадаги объектив ахборотлар билан таъминлаш ҳисобланади. Объектив ахборотгина мақсадга йўналтирилган фаолият учун ҳаракатлантирувчи восита бўла олади.

Инсоннинг мияси турли хил ахборотларни турли даражада қабул қилиш қобилиятига эга, бу эса маълумотларни енгил, эркин ва қизиқарли узатишни талаб этади. Техник воситалардан машғулотлар ўтказиш жараёнида самарали фойдаланиш дидактика муаммоси ҳисобланиб, асосан, кўрсатмалилик принципини таъминлаш борасидаги фаол ҳаракат усул деб баҳоланади.

Таълим жараёнида кўрсатмалилик зарурати билиш жараёнининг характери, яъни жонли мушоҳададан абстракт тафаккурга, ундан кейин эса амалиётга ўтиши билан боғлиқ. Педагог ва психологларнинг таъкидлашича, сезги ва тасаввур қилишдан ташқарида фикрлар ҳаракатланмайди, шунингдек, ўқитиш жараёнида ҳам олға силжиш бўлмайди. Демак, кўрсатмалилик фақат онга таъсир этиш билан чегараланмасдан ўрганувчидан маълум ҳис ҳаяжонли, мотивни ҳам юзага чиқаради, ҳис этиш ва мантиқий фикрлаш бирлиги асосидагина эгалланган билимлар мустаҳкамланади.

Бугунги кунда таълимни ривожлантиришнинг янги поғонасида ўқитишни техник воситаларсиз қўтариб бўлмайди. Замоनावий педагогик технологияларнинг муҳим кўрсаткичларидан бири – ахборотларни ўқувчи-талабаларга узатиш тезлиги айнан шу воситалар ёрдамида таъминланади

Шундай қилиб, фаннинг ривожланиши билан илмий-техник таракқиёт бир-бирини тақозо этиб, ижодий фаолиятни ташкил этиш жараёнини ахборотлар билан таъминлаш муайян даражада бошқариш йўналишларини ўз ичига олади. Аммо ўқув машғулотларини таълим методлари билан бойитиш таълим тизими ва мантиқини бузмаслиги керак. Замоनावий педагогик технология ўқувчи-талабаларда ижодий қобилиятни шакллантиришга имкон берувчи ахборотлар йиғиш ҳамда улардан машғулот жараёнида фойдаланиш йўлида маълум имкониятларни яратади. Ушбу маълумотлар эса фан асосларининг ахборот таъминоти мазмуни ва ижодкорлик методларини бошқариш имкониятларини белгилайди. Талабаларни ижодий фаолиятга тайёрлаш жараёнининг самараси кўп жиҳатдан унинг ахборот таъминоти педагогик жиҳатдан бошқариш йўналишларининг тизимли ва узлуксиз бўлишини тақозо этади.

Фойдаланилган адабиётлар рўйхати

1. Кадрлар тайёрлаш миллий дастури. // Баркамол авлод – Ўзбекистон таракқиётининг пойдевори. – Т.: Шарқ, 1997.
2. Азизхўжаева Н. “Замоनावий таълим технологиялар ва педагогик маҳорат”. – Т.: ТДПУ, 2004.
3. Беспалко В.П. “Педагогика и прогрессивные технологии”. Обучения. – М.: ПОМОП Россия, 1995.
4. Омонов Х.Т., Хўжаев Н.Х. “Замоनावий таълим технологиялар ва педагогик маҳорат”. – Т.: “Иқтисод-Молия”, 2009.

ТЕХНИКА ФАНЛАРИНИ ЎҚИТИШДА МАЛАКАЛИ МУТАХАССИС КАДРЛАРНИ ТАЙЁРЛАШ МУАММОЛАРИ ВА ЕЧИМЛАРИ

Бугунги кунда Олий ва ўрта махсус таълим тизимида мутахассислар тайёрлашни ривожлантириш стратегияси ҳар қандай ўзгарувчан вазиятга мослаша оладиган ва самарали фаолият кўрсата оладиган етук малакали мутахассисларни тайёрлашни ўз одига мақсад қилиб қўяди. Бу мақсадга эришиш учун амалга ошириладиган барча турдаги тадбирлар ҳам ушбу стратегияда ўз ифодасини топади. Шу ўринда Президентимиз И.А.Каримовнинг қуйидаги фикрларини таъкидлаш ўринлидир: “Айниқса ўсиб келаётган авлод тақдирига ҳеч ким бепарқ қарай олмайди. Бунда олий ва ўрта махсус таълим тизими савиясини жаҳон андозалари даражасига етказиш халқ хўжалигида мутахассисликларга бўлган талаб ва эҳтиёжларни илмий таҳлил асосида аниқлаш, хорижий мамлакатлар тажрибасидан оқилона фойдаланиш шу куннинг долзарб вазифаларидандир”³³.

Шундай қилиб, бугунги кунда келажаги буюк давлатни қуриш тафаккури, дунёқараши замон талабларига мос равишда ўзгарган ўрта махсус, касб-хунар коллежлари ўқувчиларига кўп жиҳатдан боғлиқдир. Янгича фикрлайдиган, янги бозор муносабатларида муваффақиятли хўжалик юритадиган юксак малакали, чуқур билимли мутахассисларни тайёрлаш давр талаби ва ҳақиқат тақозосидир.

Бу ўринда техника фанлари тизимини ўқитилишга қўйилаётган талаблар ва вазифалар муҳим ҳисобланади. Маълумки, техника фанларига оид таркибий ўзгаришлар ўз навбатида мутахассислар малакаси ва маҳоратини юқори бўлишини, мутахассисларнинг давр ўзгаришларига мослашувчан, ўз малакасини оширишга интилувчан бўлишини талаб этади. Бунинг учун муҳандисларни мустақил изланиш, фикрлаш, турли қарашларни таққослаш, таҳлил қилиш ва хулоса чиқаришга ўргатиш зарур.

Республикамизда таълимни ривожлантиришнинг янги босқичида техникага оид таълимнинг асосий вазифаси сифатида жаҳон талаблари даражасида янгиланиб бораётган ишлаб чиқариш шароитларига мослаша оладиган, буюк давлат даражасига кўтарилган мутахассисларни тайёрлаш ва бу жараёнда асосий омил сифатида бериладиган ахборотлар ҳажмини эмас, балки ижодий ёндошувни шакллантириш, мустақил фикрлаш ва иқтисодий тафаккурини кенг шакллантиришга эътибор қаратиш лозим. Бу ўринда иқтисодий таълимга бўлаётган эътибор даражасига қараб баҳо бериш мумкин. Бугунги кунда техника фанларига бўлган эътиборнинг ортиб бораётганлигини қуйидагилар билан изоҳлаш мумкин:

1. Таълим ислохотлари натижасида гимназия, академик лицей, коллеж ва бошқа турдаги янги ўқув муассасаларининг шакллантирилиши ва ривожлантирилиши;

2. Олий ўқув юртларида техникага оид таълимни ташкил этиш, алоҳида бўлим ва факультетларни ташкил этилиши;

3. Техникага оид таълимни бошқа фанлар билан янада жипсрок боғланиб ўтилиши, истиқболда амалга оширилиши кўзда тутилган билим соҳалари туташувида янги концепция ва назарияларнинг юзага келиши;

4. Техник таълим муассасаларининг аҳолига таълим хизматларини кўрсатиш турларининг ортиб бориши, ўз базасида тайёр маҳсулот ишлаб чиқариш ва унга хизмат кўрсатишни йўлга қўйилиши ва хоказолар.

Ўтилаётган техника фанлари тизимида мунозара, таҳлиллари ва мушоҳада муҳитини кенг яратилиши, ўқувчиларни муаммо юзасидан мустақил тарзда фикр юритишлари, хулорсалари ва чиқарган яқунларини тинглаш таққослаш имконини берадиган муҳитни дарс жараёнида мавжуд бўлиши, яратилиши улардаги техник тафаккур элементларини шаклланишига замин яратади. Асосан, техник фикр юритиш, мунозаралар, ўзаро муносабат ва фикр алмашув жараёнида яхши шаклланиди. Шунингдек, мамлакатимизда кенг ёйилиб анъанага айланиб бораётган танловлар, конкурсларни ташкил этилиши ҳам талабалардаги техник билимларини, тушунчаларини шаклланишига таъсир қилади. Бундан ташқари таълим тизимини турли иқтидорлилар ўртасида анжуманларни уюштирилиши, ғолиб талабаларни рағбатлантирилиб бориши ҳам уларни дунёқарашини таълимга бўлган эътиборини орттиради. Талаба ёшлар ўртасида энг яхши мақолалар танловини ташкил этилиши ҳам уларни техник билимларини мустаҳкамланишига, кенг шаклланишига таъсир қилади.

Демак, бугунги кунда эртамик давомчилари бўлган талаба-ёшларни теран фикрлай оладиган, техник ечим ва таҳлиллари бемалол тушунтира биладиган ва ўз хулосалари билан воқеликни шарҳлай оладиган ёшларни тарбиялаш, жамиятдаги олиб борилаётган ислохотларда тенг кадам ташлай оладиган эртанги кун эгаларини етказиб беришга хизмат қилади. Инсон шахс сифатида ўз тафаккурига, жамиятдаги бўлаётган ислохотларни теран тушуна оладиган тафаккурига эга бўлмас экан, у ўз ўрнига, келажакдан кутаётган орзу истакларига эриша олмайди. Техник билимлар эса ҳар қандай вазиятларда оқиллик билан хулоса чиқара олишларида, маъсулият билан иш кўришларида, бемалол техник фаолият юрита олишларида таянч бўлиб хизмат қилади. Демак, бугун биз тарбияланувчиларга нафақат комиллик балки, иқтисодий билимлар билан бирга техник тажрибалар ва малакаларни ҳам шакллантиришга эътибор қаратишимиз давлат ва жамият миқёсига тенг бўлган талаблардан бири бўлиб ҳисобланади. Бугунги кунда ҳар бир кишидан қандай касб эгаси бўлишидан қатъий назар, иқтисодий, назарий, техник мушоҳада юритиш ва шу асосда хулоса чиқаришни ўрганишни талаб қилади.

³³ Каримов И.А. Энг асосий мезон-ҳаёт ҳақиқатини ақс эттириш. – Т.: «Ўзбекистон», 2009. – 24 б.

Мухандис кадрлар эса воқеликларни, техник жараёнларни таҳлил қилиш билан бирга, улардан хулоса чиқариш билан чегараланмай, балки ишлаб чиқариш самарадорлигини ошириш, танловнинг энг оптимал вариантларини амалга ошириш, бунинг учун чора-тадбирлар ишлаб чиқиш, билганларини жорий қилиш лаёқатига эга бўлишни талаб қилади.

Бу ўз навбатида касбий фанларни чуқур ўрганиш, имкон қадар реал воқеликка яқин тажрибалар ўтказиш, назарий қонун-қоидаларни синаб кўришни зарур қилиб қўяди. Бу жиҳатдан касбий фанларни ўрганишда моделлаштирувчи амалий ўйинлар асосида дарс ўтиш услуги шубҳасиз катта устунликларга эга. Касбий фанларни ўрганишда қўлланиладиган услублар орасида масала, машқ ва тестлардан фойдаланиш ўзига хос алоҳида ўрин тутди. Масалалардан фойдаланиш практик йўналишга эга бўлгани учун мавзунини ўрганиш ва талабалар билимини назорат қилишнинг самарали усули ҳисобланади. Айниқса масалалар орқали техник фаолиятнинг айрим масалаларини аниқ таҳлил қилишда бошқа усулларга қараганда талабаларнинг билимини назорат қилишда кенг имкониятга эга. Масала мавзуси учун ҳар қандай вазиятни танлаш мумкин. Масалалар талабалар билимини бутун дастур бўйича назорат қилиш, шу билан бирга энг асосий ёки тушуниш қийин категориялар ёки мавзуларни тушунишга қаратилган бўлиши мумкин. Талабалар томонидан дарсда ёки уй топшириғи сифатида масалалар мунтазам ечиб турилиши ҳамда унинг талабалар ўртасида муҳокама қилиш, уларнинг олган билимини, бир томондан, узлуксиз назорат қилиш, иккинчи томондан, тушунмаган категорияларни тушуниб олиш имкониятини беради.

Ўрта махсус таълим тизимидаги таълим жараёнида техникага оид фанларини ўқитиш давомида турли техник масалалар ва муаммоли ечимлар ҳавола этилади. Бу эса дарс фаоллигини ошириш билан биргаликда, ўқувчилардаги техник тушунчаларни таҳлил қила олиш, муҳандислик муносабатларини тўғри таҳлил қила олиш имконини беради. Муҳандисликка оид техник масалалар тузилишига кўра айрим турларга ажратилади. Ўрта махсус таълим тизимида эса техник масалалар ўртача мураккаблик мазмунида тузилган бўлиши зарур. Шу билан бирга масала тузишда дуч келадиган анъанавий қийинчиликлар ҳақида ҳам тўхтаб ўтиш керак. Айниқса мумкин бўлган вариантлари бир неча хил бўлиб, уларнинг ичидан нисбатан у ёки бу мезонга кўра энг оптимал вариантларни топиш шартини қўйилган масалаларда эҳтиёт бўлиш керак. Сабаби масалаларнинг шартини аниқ қўйилмаслиги натижасида талабалар масала тузувчи кўзда тутмаган масалалар ечими, вариантларини таклиф қилиши ҳамда масала шартига умуман олганда мос келиши мумкин экан. У ҳолда ўқитувчи қийин аҳволда қолади. Масалани аниқ жавобини тўғри деб топиб, талабаларни рағбатлантириш ёки шартини ноаниқлигидан фойдаланиб кўзда тутилмаган, лекин тўғри ечиш йўлини топган талабага энг юқори балл қўйиш лозим. Ундан ташқари бир жавобнинг ўзини бир неча усул билан ечиш мумкин. Масалани қайси йўл билан ечган энг юқори балл олади. Ўқитувчи буни ҳам олдиндан аниқлаб қўйиши керак.

Шу маънода техника фанларини ўқитишда асосий таклиф сифатида қуйидагиларни келтириб ўтамыз. Бизнингча,

- Малакали кадрлар тайёрлашда жaxonнинг нуфузли олийгоҳлари билан ҳамкорлик ишларимизни кучайтириш зарур.
- Техникага оид таълим усуллари асосланган дарсларни ташкил этилишида муҳандис-педагоглар малакасини ошириш ва зарур техник жиҳозлар билан таъминлаш зарур.
- Олий ўқув юртлиридаги жорий этилаётган ноанъанавий таълим усулларини ўрта махсус касб-хунар коллежи таълим тизимига мослаштиришни амалга ошириш зарур.
- Олий ва ўрта махсус таълим тизимида ноанъанавий таълимни қўллашга қаратилган тажриба-синов дарсларини ташкил этиш ишларини йўлга қўйиш керак.
- Таълим шаклига кўра, малакали муҳандис-педагог кадрлар тайёрлашнинг мазмунини ривожлантиришда фаол ўқитиш методларининг турларини тўғри танлай олиш зарур.
- Замон талаблари асосида илғор педагогик ва ахборот технологиялар асосида дарсларни ташкил этиш натижасида малакали муҳандис-педагог кадрлар тайёрлаш тизимини такомиллаштириш зарур.

Хулоса қилиб айтганда, юқорида қайд қилинган таклифлар амалиётга тадбиқ этилса, Ўзбекистонда малакали муҳандис-педагог кадрлар тайёрлаш тизими муаммолари бартараф этилади ва барча мутахассис кадрлар ўз иш жойларига эга бўладилар.

Фойдаланилган адабиётлар рўйхати

1. Кадрлар тайёрлаш миллий дастури. // Баркамол авлод – Ўзбекистон тараққиётининг пойдевори. – Т.: Шарқ? 1997.
2. Ўзбекистон республикасининг “Таълим тўғрисида” ги Қонуни. “Баркамол авлод – Ўзбекистон тараққиётининг пойдевори”. – Т.: Шарқ, 1997.
3. Каримов И.А. Энг асосий мезон-хаёт ҳақиқатини акс эттириш. – Т.: «Ўзбекистон», 2009. – 24 б.
4. Холиқов А. “Педагогик маҳорат”. Дарслик. – Т. “Ўқитувчи” нашриёти, 2011.
5. Хасанбоев Ж., ва бошқалар “Педагогика”. Дарслик. – Т.: “Ўқитувчи” нашриёти, 2011.

РОЛЬ ИНОСТРАННЫХ ЯЗЫКОВ В ПОДГОТОВКЕ УЧАЩИХСЯ МАГИСТРАТУРЫ

Правительство Узбекистана четко осознает, что развитие любой страны тесно связано с широтой и доступностью образования, поэтому создана собственная модель образования. По инициативе Президента Республики Узбекистан И.А.Каримова был принят комплекс мер, направленных на повышение престижа образования, разработан ряд программ, связанных с воспитанием молодежи. Указы Президента стали практическим шагом в реализации нового подхода к подготовке специалистов на более высоком качественном уровне. Поэтому каждый педагог вуза, обучающий молодежь иностранному языку стремится внести свой достойный вклад в дело реформирования высшего образования.

На данном этапе развития общества, характеризующимся процессами глобализации во всех сферах человеческой деятельности, актуальной становится идея формирования профессионала нового типа. Всё более возрастает спрос на дипломированных специалистов в различных областях, способных самостоятельно, без помощи переводчика, быстро и компетентно решать возникающие проблемы. Все вышесказанное, несомненно относится и к языковой подготовке магистров, которые кроме владения профессиональным тезаурусом должны уметь осуществлять общение в научной сфере, которое предполагает участие в различного рода конференциях, симпозиумах, круглых столах и т. п. Такого рода контакты предполагают глубокое владение иностранным языком, позволяющее успешно организовать профессиональное и научное взаимодействие по разнообразным вопросам.

Продолжающаяся компьютеризация технических и творческих процессов, появление Интернет и электронной почты, дальнейшее развитие спутникового телевидения и других средств связи значительно сокращают время поступления информации. Вместе с тем, от современного специалиста требуется не только возможность вовремя получать необходимую информацию, но и умение быстро и качественно анализировать и обобщать её. Всё это в конечном итоге приводит к трансформации целей, стоящих перед методистами и преподавателями английского языка, а именно, пониманию целевой установки как развития умений общения на этом языке, к настойчивым попыткам «усилить *интерактивную* сторону овладения иностранным языком: от обучения иностранному языку к обучению иноязычной речи, далее к обучению иноязычной речевой деятельности и, наконец, к обучению общению» [Пассов и др., 1991].

Наряду с интерактивной стороной овладения иностранным язык имеет и другие особенности по сравнению с другими учебными предметами. Так, исходным при рассмотрении иностранного языка как дисциплины является положение, что усвоение иностранного языка не расширяет знаний человека о действительности. «Язык» в этом смысле «беспредметен», а «беспредметной» учебной дисциплине обучать трудно. Соответственно, в процессе обучения перед преподавателем встаёт задача первоначального определения специфического, удовлетворяющего потребность овладения неродным языком, *предмета* речевой деятельности.

Специфика иностранного языка как учебного предмета заключается также в его беспредельности и безразмерности. Действительно, если сравнить его с любым другим предметом, то в каждом из них есть строго определённые тематические разделы, овладев которыми студент получает необходимую сумму знаний. В дисциплине «иностранный язык» такого рода «предмет» отсутствует, поскольку онтологией является деятельность общения [Искандарова, 1999]. Поэтому одна из серьёзных психолого-педагогических проблем обучения иноязычному говорению заключается в том, что необходимо учить не только средствам, т.е. терминам и правилам иностранного языка, но и самому способу формирования и формулирования мысли, ибо коммуникативная деятельность предполагает процесс обмена идеями, информацией, смыслами и подразумевает соответствующее коммуникативное поведение.

Следовательно, обучение профессионально-ориентированной коммуникации через иностранный язык должно быть направлено на овладение ценностями, идеями и концепциями профессиональной и социокультурной сфер общества, из которых исходят участники общения (обучение схемам, фреймам, сигнальным словам, прецедентным текстам профессиональной направленности; воспитание профессионального поведения, включающего социокультурный аспект общения, фоновые знания истории, религии, традиций, философии, образования, политики, коммуникативных портретов членов иноязычного социума, их поведенческих характеристик).

Важнейшими составляющими интерактивного компонента коммуникативной компетенции являются иноязычные дискуссионные умения и интерактивные презентационные умения, развитию которых следует уделить особое внимание при подготовке магистров.

Известно, что в разных лингвокультурных общностях существуют этноспецифические особенности коммуникативного поведения. Так, например, можно говорить о характерных формах зачинов и контактоустанавливающих приёмов, о разной степени имплицитности, недосказанности и непрямо линейности выражения мысли, о предпочитаемых риторических приёмах, специфических сравнениях, отражающих систему национальных ценностей и привычных аналогий, о различных видах апелляций к собеседнику, об

определённых способах эмоционального воздействия и т. д., принятых в определённой лингвокультурной общности [Астафурова, 1997].

Овладение интерактивным аспектом коммуникативной компетенции содействует реализации воздейственной потребности личности: формированию у обучаемых знаний, умений и навыков, необходимых для успешного профессионального взаимодействия и воздействия коммуникантов (интерактивная деятельность) на иностранном языке: 1) вступление в контакт; 2) обсуждение, аргументирование; 3) внесение предложений, достижение компромисса, выработка соглашений и т. д. Одним из важнейших компонентов интерактивной компетенции является овладение стереотипными речевыми формами, обслуживающими определённое речевое поведение и используемыми для выражения того или иного коммуникативного намерения в соответствии с речевыми традициями представителей той или иной лингвокультурной общности и в соответствии с определённым социальным статусом говорящего. Эти стереотипные речевые формы получили название средств метакоммуникации.

Как известно, в процессе коммуникации, в том числе и профессиональной, происходит реализация основных интенций коммуникантов – фатической, информационной и воздейственной [Астафурова, 1997]. Метакоммуникационные средства позволяют реализовать прежде всего фатическую или контактоустанавливающую интенцию говорящего. «Фатическое общение» (phatic communication – термин был введен Б. Малиновским) выполняет социальную функцию установления контакта в процессе речевого общения. Фатическим называется «сообщение, которое предназначено для того, чтобы установить, а затем либо продлить, либо прервать общение, т. е. проверить работает ли канал связи, а также для того, чтобы привлечь внимание собеседника и удержать его в случае надобности» [Якобсон, 1985].

Средства фатического общения многочисленны и соотносимы с различными фазами общения: началом (фаза установления контакта); тематическим развертыванием диалога (фаза продолжения и поддержания контакта); завершением общения (фаза завершения контакта). Элементы фатической речи, т. е. языковые средства контактности, как бы «вплетены» в ткань разговора, присутствуют на всех этапах общения, поэтому при обучении профессиональной коммуникации на иностранном языке эти языковые элементы важно доводить до автоматизма.

Умение осуществлять метакоммуникацию с использованием фатических средств в различных ситуациях общения свидетельствует о достаточно высоком языковом и коммуникативном сознании, развитие которого признаётся одной из задач в преподавании как родного, так и иностранного языка.

Назначение всех средств метакоммуникации состоит в поддержании контакта с адресатом. С помощью этих средств говорящий стремится наиболее эффективным путем достичь запланированной цели, добиться взаимопонимания с партнером, облегчить для него процесс декодирования сообщаемой информации, предусмотреть его реакцию, избежать возможных конфликтов/помех в ходе коммуникации, обеспечить коммуникативную адекватность собственного поведения и реакции партнера. Из этого следует, что обучение речевому поведению, а, следовательно, и интерактивной компетенции естественно связывается с обучением этим средствам коммуникации, а сами они могут рассматриваться как составляющая часть речевого поведения.

Обучение поведенческим нормам и специфике коммуникативного поведения представителей профессионального и научного социума изучаемого языка способствует формированию интерактивного аспекта коммуникативной компетенции у магистров, воспитанию коммуникативно-активной личности, владеющей основами межкультурного общения в профессиональной и научной сферах, способной вступать и поддерживать иноязычные контакты в процессе межкультурного сотрудничества.

ИСТОЧНИКИ И ЛИТЕРАТУРА

1. Астафурова Т.Н. Стратегии коммуникативного поведения в профессионально-значимых ситуациях межкультурного общения. – Дис. ... д. пед. наук. – М., 1997. – 324 с.
2. Искандарова О.Ю. Иноязычная профессиональная компетентность // Высшее образование в России. – 1999. – № 6. – С. 53–54.
3. Пассов Е.И., Кузовлев В.П., Коростылев В.С. Цель обучения иностранному языку на современном этапе развития общества // Иностранные языки в школе. – 1987. – № 6. – С. 17–23.
4. Якобсон Р.О. Избранные работы. – М., 1985. – 116 с.

СЕКЦІЯ: ПСИХОЛОГІЯ

*Любов Андрощук
(Петрівка, Україна)*

ПСИХОЛОГІЯ ДІЛОВОГО СПІЛКУВАННЯ

Психологія ділового спілкування – це єдність знань, що відображають закономірності психічної діяльності партнерів і уміння застосувати ці знання в конкретних ділових ситуаціях, що дозволяє створити сприятливий психологічний клімат ділового спілкування.

Спілкування – основа форма людського буття. Його відсутність чи недостатність може деформувати людську особистість. Спілкування є основою практично всіх наших дій, служить життєво важливою метою встановлення взаємозв'язків і співпраці.

Здібність до спілкування завжди була однією з найважливіших людських якостей. До людей, які легко вступають у контакт і вміють привернути увагу до себе, ставляться із симпатією. Із замкнутими людьми намагаються обмежити контакти або взагалі уникати їх.

Більшість людей вважає, що вони вміють спілкуватися. Але практика свідчить, що ефективно це робити вміють далеко не всі, у тому числі й керівники, менеджери. До 90% робочого часу управлінці витрачають саме на спілкування. Адже звіти, проведення нарад, засідань, бесід, дискусій, переговорів – усе це різні форми ділового спілкування.

Опитування свідчать, що 73% американських, 60% англійських і 86% японських менеджерів невміння ефективно спілкуватися вважають основною перешкодою на шляху досягнення цілей, що стоять перед організацією.

Спілкування нагадує своєрідну піраміду, яка складається із чотирьох граней. У його процесі можна пізнати інших людей, обмінятися з ними інформацією, співпрацювати з ними і водночас пережити емоційний стан, що виникає в результаті цього.

Таким чином, спілкування – це процес установа і розвитку контактів між людьми, що виникає як потреба у спільній діяльності та включає:

- сприйняття, пізнання і розуміння партнерів по спілкуванню (перцептивна сторона спілкування);
- обмін інформацією (комунікативна сторона спілкування);
- вироблення єдиної стратегії взаємодії (інтерактивна сторона спілкування).

У загальному вигляді спілкування є формою життєдіяльності людей і необхідною умовою їх об'єднання (Людина – соціальна істота) та розвитку окремої особистості. Соціальний зміст спілкування полягає в тому, що воно інтегрує соціальний досвід і культуру, яка передається від покоління до покоління. Спілкування є також важливим фактором психологічного розвитку людини.

За своїми формами і видами спілкування досить різноманітне. Способи, сфера і динаміка спілкування визначаються соціальними функціями людей – учасників спілкування, соціальним статусом, службовими обов'язками. Спілкування регулюється факторами, пов'язаними з виробництвом, обміном і потребами, а також сформованими і прийнятими в суспільстві законами, правилами, нормами, соціальними інститутами тощо.

За використанням знакових систем виділяють такі види спілкування:

- вербальне (словесне) спілкування, яке в свою чергу поділяється на усне та писемне мовлення;
- невербальне (безсловесне) спілкування.

Людина – продукт соціалізації і насамперед людина стає людиною завдяки спілкуванню. Людство знає чимало прикладів, коли дитина, потрапляючи в ранньому віці в середовище тварин, виживала, але не ставала людиною в повному розумінні цього слова. Причина – відсутність можливості наслідувати і, особливо, спілкуватися з людьми. Отже, спілкування має величезне значення як для становлення людини, так і для її подальшого життя в суспільстві.

Головна особливість спілкування – взаємодія. Процес спілкування охоплює соціальну взаємодію членів суспільства – їх спільну діяльність, інтеракцію і власне комунікацію. Упорядкованість досягається за допомогою правил і норм, які регулюють характер спілкування залежно від його мети і засобів. Спілкуючись, люди повинні рахуватися із соціальними нормами, звичаями, традиціями, що існують у даному суспільстві, колективі.

Від того, як люди розмовляють між собою, залежить настрій, стан нервової системи, благополуччя і спокій у сім'ях, колективах. Нарешті, від манери спілкування багато в чому залежить успіх у роботі.

Володіючи нормами культури спілкування, людина зможе уникнути багатьох проблем, конфліктів, швидше досягне життєвих цілей.

Культура спілкування... Про неї говорять в усі епохи. І кожна епоха розвитку людства виробляє свої норми, традиції, національну своєрідність культури комунікації між людьми.

Культура спілкування є складовою частиною культури людини. Для неї характерною є нормативність, яка визначає, як мають спілкуватися люди в певному суспільстві, у конкретній ситуації.

Культура людського спілкування – це частка загальної моральної культури особистості. Відсутність культури спілкування – свідчення бездуховності людини. Ще мудрий Езоп довів, що наше слово – це найкраще, що є в розпорядженні людини, і найгірше, чим вона володіє.

Нині проблема культури спілкування набуває великого значення. Відбувається становлення України як самостійної держави, інтенсивно розвиваються міжнародні та міжособистісні зв'язки з різними країнами світу. З огляду на, це визначальною стає для нашого суспільства проблема вміння спілкуватися як на офіційному, діловому, так і на побутовому рівнях.

Нині важливо закласти основи культури спілкування в нашому суспільстві відповідно до часу, в якому живемо, до нашої історії, до духовно-творчого потенціалу українського народу.

Якщо ми прагнемо збудувати цивілізовану державу, то мусимо прагнути до цивілізації, а першим виявом цього є культура спілкування.

Сім'я, навчально-виховні і культурно-освітні заклади повинні, формуючи особистість, розвивати в ній такі морально - психологічні якості:

- людяність;
- уважність;
- чуйність;
- уміння бачити моральний бік своїх і чужих дій і вчинків;
- витримка;
- володіння собою;
- здатність стримувати негативні емоції;
- уміння слухати іншу людину;
- здатність передбачати можливі наслідки своїх слів, дій, вчинків.

Уся система ставлення людини до інших людей реалізується у спілкуванні. Поняття спілкування є одним з центральних у системі психологічного знання. Соціальна функція спілкування полягає в тому, що воно виступає засобом передавання суспільного досвіду. Спілкуючись, люди можуть обмінюватися думками, досвідом, інтересами, почуттями тощо. У спілкуванні людина формується і самовизначається, виявляє свої індивідуальні особливості. Результат спілкування – налагодження певних стосунків з іншими людьми. Завдяки спілкуванню здійснюється інтеграція людей, виробляються норми поведінки, взаємодії.

Культура спілкування залежить і від особистості, її якостей. Чи може вважатися культурною людина, яка поводить себе пихато, зрозуміло, не цікавиться думкою інших, говорить лише сама, не даючи змоги висловитися співбесідникам, презирливо ставиться до інших? Звичайно, ні. Культурна людина має бути спокійною, урівноваженою, знати що, де і як сказати.

Установка – це стан готовності індивіда чи групи певним чином (позитивно чи негативно) реагувати на об'єкти (чи суб'єкти) та вплив. Різновидом соціальних установок є комунікативні установки. Вони дуже важливі для формування культури спілкування, оскільки допомагають установити контакт між співрозмовниками, підготувати їх до позитивного сприймання інформації, перебороти байдуже чи негативне ставлення до тих чи інших ідей, людей, ситуацій.

Уміння слухати є найважливішим фактором ділового спілкування. Бізнесмен, який говорить тільки про себе і свою фірму, не виявляючи цікавості до своїх ділових партнерів, як правило, не добивається серйозних успіхів і зрештою позбавляється і партнерів, і клієнтів. Якщо співрозмовник бачить ваше бажання його слухати і співпереживати, то він проникається почуттям подяки до вас за це.

Розрізняють активне і пасивне вислуховування. Пасивне вислуховування характеризується невтручанням в розмову або вимовою нейтральних фраз, як “Це дуже цікаво”, “Я вас розумію” тощо

До активного вислуховування психологи відносять: “виявлення” або “уточнення” слів співрозмовника, який говорить (“Що з цього виходить”, “Ви хочете цим сказати, що...”, “Тільки поясніть це більш детально”), перефразовування (“Ви думаєте, що...”, “Як я зрозумів вас, з цього виходить що...”, “Ви говорите, що...”, “Якщо я не помиляюся, то цим ви хочете сказати, що...”), резюмування (“Отже...”, “Якщо підвести підсумок сказаному вами, то...”, “Наскільки я зрозумів, ваша основна ідея полягає в тому, що...”).

Якщо ви відчуваєте втому, то ваша здатність слухати виснажується. В таких випадках слід звернутися до співрозмовника з проханням говорити повільніше. Так поступають досвідчені учасники переговорів, які розуміють, що людина не завжди може знаходитися в піці своєї активності і іноді для того, щоб вона повністю сприйняла сказане, потрібно лише уповільнити темп.

Узагальнюючи досвід психологічно правильного вислуховування співрозмовника або партнера, необхідно дотримуватись таких умов:

- слухаючи, частіше усміхайтесь, кивайте головою, дивіться співрозмовнику в очі і весь час піддакуйте;
- якомога частіше задавайте питання і постійно уточнюйте, переконуйтеся, що ви точно зрозуміли співрозмовника, звертаючись до нього зі словами: “Ви хочете сказати, що...”, чи “Правильно я вас зрозумів, що...”;
- слухаючи, прагніть зрозуміти, а не вишукувати неточності або помилки того, хто говорить, ніколи не давайте оцінок почутого, нехай співрозмовник виговориться до кінці;

Тенденции и перспективы развития науки и образования в условиях глобализации

- прагніть співпереживати співрозмовнику, дивіться на речі його очима, спробувавши стати на його місце, прагніть краще зрозуміти його і точніше виявити зміст його мови;

- в процесі слухання будьте уважні і не втрачайте тему бесіди. Не відволікайтеся на специфічні особливості того, хто говорить, думайте тільки про те, що він говорить;

- якщо співрозмовник вам неприємний, то прагніть стримувати свої емоції; піддавшись почуттю роздратування або гніву, ви не все зрозумієте або додасте словам невірне значення;

- будьте терплячі, не переривайте співрозмовника, не дивіться на годинник, не робіть нетерплячих жестів, не проглядайте свої папери, тобто не робіть того, що свідчить про вашу неповагу або байдужість до співрозмовника;

- завжди уважно вислуховуйте все те, що вам хоче повідомити співрозмовник,

- це не тільки знак уваги до нього, а й професійна необхідність у сфері бізнесу.

Для успішної роботи з діловим партнером необхідно створити хороше враження про себе. Для цього необхідно поводитися природно і розкуто, але не фамільярно. При спілкуванні з діловим партнером слід спиратися на свої кращі людські, професійні якості і прагнути не проявляти слабкі. Постійно виказувати широкий інтерес до ділового партнера. Проте не переходити межу щирості і не перетворюватися на підлесника. Похвалити можна за знання, уміння, зовнішній вигляд, стан кабінету або квартири, особисті якості рідних або друзів. Говорити більше компліментів, які містять невелике перебільшення якостей ділового партнера, - і він напевно постарается стати таким.

Особливим успіхом серед безлічі компонентів користується така форма – “комплімент на фоні антикомплімента самому собі”. Посилена дія такого компліменту пов'язана із задоволенням відразу двох потреб вашого співрозмовника:

- в удосконаленні якоїсь своєї риси вдачі, здатності, звички, уміння;

- у задоволенні своєї установки на критику партнера по діловому спілкуванню.

При цьому слід дотримуватися кількох простих правил:

- комплімент повинен відображати тільки позитивні якості без подвійного значення, коли якість можна оцінювати і як позитивну, і негативну;

- відображена в компліменті позитивна якість повинна мати лише невелике перебільшення. Велике перебільшення переводить комплімент в знуцання;

- не можна робити комплімент щодо тих якостей, від яких чоловік прагне позбутися;

- комплімент не повинен давати рекомендацій і повчати;

- до компліменту не можна робити добавок, які перетворюють його на “ложку дьогтю”, тобто істотно погіршують сам комплімент. Особливо протипоказані компліменту лестощі, тим більше підлабузництво.

При спілкуванні необхідно знати особисті інтереси ділового партнера, його захоплення, прагнення, потреби сім'ї. Якщо вести розмови в цьому руслі, то виникають позитивні емоції, підвищена активність і вас вважатимуть людиною чуйною і уважною.

Для створення доброго враження про себе у ділового партнера необхідно, щоб почуття, думки і інтереси ділових партнерів знаходилися в гармонії, щоб їм було добре разом і вони відчували опору один в одному, взаємну пошану і згоду. Для цього необхідно зосередитися на схожості між діловими партнерами і досягати її різними способами:

- через мову тіла (поза, в якій ви сидите або стоїте, положення ніг, жестикуляція, положення голови. Хода вираз обличчя, дихання, дотик, одяг);

- через мову (тембр голосу, темп мови, набір слів, тон, сила голосу. Використання професійних слів і виразів);

- через почуття (терпимість, зацікавленість, включеність, прояв пошани до кваліфікації, рис вдачі і досвіду співрозмовника).

Особливе значення має тембр свого голосу і швидкість мови. Якщо один діловий партнер говорить дуже швидко, а інший дуже повільно, то можливий конфлікт між ними. Той, хто говорить швидко, гарячиться і починає говорити ще швидше, а у його співрозмовника це викликає відчуття невпевненості і протесту, і як реакція – він говорить ще повільніше. Тому слід прагнути, щоб швидкість мови ділових партнерів була приблизно однаковою.

Позитивні знаки уваги доставляють нам радість, зміцнюють в нас віру в свої сили. Вони можуть виявлятися в будь-якій формі: визнання наших достоїнств, похвала, увага до нас, радість, гордість, захоплення тощо.

Негативні знаки уваги, навпаки, викликають у нас почуття досади і формують відчуття приналежності до невдач. Такими знаками можуть бути критика, презирство, висміювання, жаль, недовір'я, невдячність. Але найгірше – це нульові знаки уваги. У ув'язненого, який знаходиться в одиночній камері, швидко настає психічний розлад.

Особливий ефект мають фізичні знаки уваги. Легкий дотик, поплескування по плечу, сердечне рукостискання мають велику позитивну дію.

Необхідно стежити, щоб ваші наміри не були неправильно витлумачені і не створилося враження, що ви поводитесь фамільярно, запанібрата. Фізичні знаки уваги мають лікувальний характер для самотніх людей, що

перенесли серцеве захворювання. Наприклад, погладжування домашньої кішки або собаки сприяє найшвидшому одужанню.

Обумовленим знаком уваги можуть бути вітальна листівка, подарунки до дня народження і на свята, премії, медалі – все те, що обумовлюється якою-небудь подією і їх можна спланувати. Обумовлені знаки уваги рідко бувають несподіваними, і дія їх не дуже велика.

Необумовлені знаки уваги більш несподівані і не передбачувані, тому приймаються вони тепліше, щиріше і діють сильніше.

Позитивні знаки уваги дозволяють відчувати себе упевнено і підвищують стійкість до життєвих знегод. Негативні знаки уваги викликають комплекс невдахи і підвищують чутливість до стресів. Багато форм душевних хвороб беруть початок в переважанні негативних знаків уваги.

Отже, моральні цінності є однією з форм прояву моральних відносин у суспільстві. Вони становлять основу комунікативних установок, які є складовою культури спілкування. Моральні норми і принципи – це певні вимоги та заборони, які регулюють діяльність, поведінку людей, їх взаємодію та спілкування. Ці норми та принципи, які встановлюються людьми в тому чи іншому суспільстві на певному етапі його розвитку, є певним взірцем поведінки та обов'язкові до виконання:

Не роби іншому того, чого б ти не хотів, щоб він робив тобі.

Що ти робиш іншим, те робиш і собі.

ДЖЕРЕЛА ТА ЛІТЕРАТУРА

1. Чмут Т.К., Чайка Г.Л. Етика ділового спілкування : Навч. посібник. – К.: Вікар, 2003. – С. 20.
2. Основы психологии и педагогики пропагандистской работы / Под ред. Чмут Т.К., Шакурова Р.Х. – К., 1988.
3. Т.Б. Гриценко, С.П. Гриценко, Т.Д. Іщенко, Т.Ф. Мельничук, Н.В. Чуприк, А.П. Анохіна. Етика ділового спілкування / за редакцією Т.Б. Гриценко, Т.Д. Іщенко, Т.Ф. Мельничук / Навч. посібник. – К.: Центр учбової літератури; 2007. – 344 с.

*Раиса Демиденко, Нагима Бисембаева
(Павлодар, Казахстан)*

ПСИХОЛОГИЧЕСКОЕ СОПРОВОЖДЕНИЕ ПРОФЕССИОНАЛЬНОГО САМООПРЕДЕЛЕНИЯ УЧАЩИХСЯ СТАРШИХ КЛАССОВ

Переход к профильному обучению делает актуальной проблему самоопределения, как для ученика, так и для учителя. В первую очередь потому, что ставит перед каждым учащимся проблему выбора профиля обучения и приводит к необходимости изменения структуры и содержания учебного процесса.

Суть этих изменений состоит в реализации личностно-ориентированного подхода к обучению, которое рассматривает знание как средство, способствующее личностному росту учеников.

Профильное обучение есть путь перехода от трансляции знаний к совместному с учителем поиску их смысла и ценностей. Качество обучения должно определяться тем, насколько в его содержании представлены основания для развития личностно-ценностного отношения учащегося к изучаемым знаниям, что и активизирует процесс его самоопределения.

При этом процесс самоопределения опосредован социальной задачей возраста и степенью зрелости личности учащегося [1].

Поэтому одной из важнейших составляющих процесса реализации профильного обучения является психолого-педагогическое сопровождение процесса самоопределения учащихся. Психолого-педагогическое сопровождение понимается нами как содействие формированию личности, способной принять самостоятельное и осознанное решение о выборе жизненной и профессиональной стратегии, через реализацию личностно-ориентированного подхода в обучении.

Результатом процесса профессионального самоопределения в старшем школьном возрасте является выбор будущей профессии. Помощь учащимся в правильном выборе профессии предполагает необходимость специальной организации их деятельности, включающей: получение знаний о себе (образ «Я»); о мире профессионального труда (анализ профессий, профессиональной деятельности); соотнесение знаний о себе и знаний о профессиональной деятельности (профессиональная проба). Эти компоненты являются основными составляющими процесса профессионального самоопределения на этапе выбора профессии.

Таким образом, система сопровождения профессионального самоопределения должна быть направлена на активизацию внутренних психологических ресурсов личности с тем, чтобы, включаясь в профессиональную деятельность, человек мог в полной мере реализовать себя в профессии.

Сопровождение профессионального самоопределения старшеклассников представляет собой сложную многоуровневую систему. Эта работа в идеале должна проводиться в тесном взаимодействии общественности с семьей. Рассмотрим основные составляющие этой системы.

Без профессионального просвещения невозможна эффективная подготовка учащихся к осознанному выбору профессии.

Профессиональное просвещение включает профессиональную информацию, профессиональную пропаганду и профессиональную агитацию. Цель их – сообщение школьникам определенного круга сведений о наиболее массовых профессиях, информирование их о способах и условиях их овладения ими, пропаганда общественной значимости тех профессий, в которых в настоящий момент испытывает острую потребность экономический регион [2].

Целью профессиональной диагностики является изучение личности школьника в целях профориентации. В процессе профдиагностики изучают характерные особенности личности: ценностные ориентиры, интересы, потребности, склонности, способности, профессиональные намерения, профессиональную направленность, черты характера, темперамент, состояние здоровья.

Профессиональная консультация имеет целью установление соответствия индивидуальных психологических и личностных особенностей специфическим требованиям той или иной профессии.

Профессиональный отбор, как правило, осуществляется вне школы в специальных лабораториях и по преимуществу к тем профессиям, которые связаны с условиями труда максимальной трудности. Цель профессионального отбора – выявление пригодности человека к конкретному виду деятельности.

Завершающим компонентом профориентации является *профессиональная адаптация*, представляющая собой активный процесс приспособления молодого человека к производству, новому социальному окружению, условиям труда и особенностям конкретной специальности.

Говоря о психолого-педагогическом сопровождении, важно отметить тот факт, что наряду с профориентационными проблемами старшеклассников все чаще употребляется понятие компетентности.

Согласно данным теоретическим положениям результатом психолого-педагогического сопровождения профессионального самоопределения старшеклассников являются сформированность профориентационно значимой компетентности и способности выступать в качестве субъекта профессионального выбора [3].

Таким образом, профориентационно значимые компетентности – результат образования, выражающийся в адекватности старшеклассника ситуации совместного с педагогами и родителями проектирования образовательно-профессионального выбора: в приобретении опыта составления «персонального пакета» внутренних и внешних ресурсов и использования минимально необходимых способов его использования.

Обсуждая некоторые важнейшие положения, которые мы закладываем в понятие сопровождения, мы назвали, в том числе и ориентацию на предоставление школьникам возможности самостоятельных личностных выборов. При всей своей кажущейся абстрактности этот гуманистический принцип имеет конкретный технологический смысл. Задача психолога – создать такие условия, в которых ребенок смог бы увидеть, пережить, примерить на себя различные варианты поведения, решения своих проблем, различные пути самореализации и утверждения себя в мире. Показать альтернативные пути и научить ими пользоваться – в этом смысл профессиональной сопровождающей деятельности школьного психолога. Воспользуется ли ребенок этим новым знанием, применит ли его в жизни, зависит от него. От него и от его родителей, если они все еще несут основную ответственность за его жизнь [4].

Подводя итог, необходимо отметить, что роль психологического сопровождения профессионального становления заключается не только в оказании своевременной помощи и поддержки личности, но и в научении ее самостоятельно преодолевать трудности этого процесса, ответственно относиться к своему становлению, в помощи личности стать полноценным субъектом своей профессиональной жизни. Необходимость решения этих условий обусловлена социально-экономической нестабильностью, многочисленными переменами в индивидуальной жизни каждого человека, индивидуально-психологическими особенностями, а также случайными обстоятельствами и иррациональными тенденциями жизнедеятельности.

Эмпирическое исследование по изучению эффективности работы психолого-педагогического сопровождения профессионального самоопределения старшеклассников проводилось с учащимися школы-лицей №16 г. Павлодара в 2014 учебном году. В экспериментальной работе принимали участие 40 одиннадцатиклассников.

Целью эмпирического исследования являлось изучение эффективности работы психолого-педагогического сопровождения профессионального самоопределения старшеклассников на современном этапе, определение типа направленности личности и склонностей к определенному типу профессий для того, чтобы определить, насколько адекватный выбор профильного обучения делают современные школьники.

Для изучения избирательной направленности личности на определенную область познания или деятельности мы применили тест Д. Голланда по определению типа личности.

Результаты исследования типов личности учащихся 11 классов по методике Д. Голланда мы представили в таблице 1.

Тенденции и перспективы развития науки и образования в условиях глобализации

Таблица 1 Обобщенные результаты исследования типов личности учащихся одиннадцатых классов по методике Д. Голланда

Типы учащихся	Реалистический тип	Интеллектуальный тип	Социальный тип	Конвенциональный тип	Предприимчивый тип	Артистический тип
Количество	0	3	15	7	6	9
В процентах	0	7,5	37,5	17,5	15	22,5

Полученные результаты исследования типов личности учащихся одиннадцатых классов по методике Д. Голланда представлены в виде гистограммы на рисунке 1.



Рисунок 1. Результаты исследования типов личности учащихся одиннадцатых классов по методике Д. Голланда

Среди учащихся одиннадцатого класса преобладает социальный тип личности – 37,5% учащихся, это означает, что эти старшеклассники обладают социальными умениями, нуждаются в контактах. У них проявляются такие черты характера, как стремление поучать и воспитывать. Учащиеся с данным типом стараются держаться в стороне от интеллектуальных проблем; активны, но часто зависимы от мнения группы людей. Проблемы решают, опираясь на эмоции, чувства, умение общаться. Обладают хорошими вербальными способностями. Рекомендуемые занятия для таких учащихся: обучение и лечение (учитель, врач, психолог).

К артистическому типу относится 22,5% учащихся, которые опираются на эмоции, воображение, интуицию; имеют сложный взгляд на жизнь; независимы в решениях, оригинальны; у них высоко развиты моторные и вербальные способности; предпочитают творческие занятия: музыку, рисование, литературное творчество и т.п.

К конвенциональному типу – 17,5% учащихся, те, которые предпочитают четко структурированную деятельность; не проявляют критичность, оригинальность, консервативны, зависимы, ригидны (не любят смену деятельности); у них слабо развиты организаторские способности, преобладают математические способности; для таких личностей предпочтительны профессии, связанные с канцелярией и расчетами.

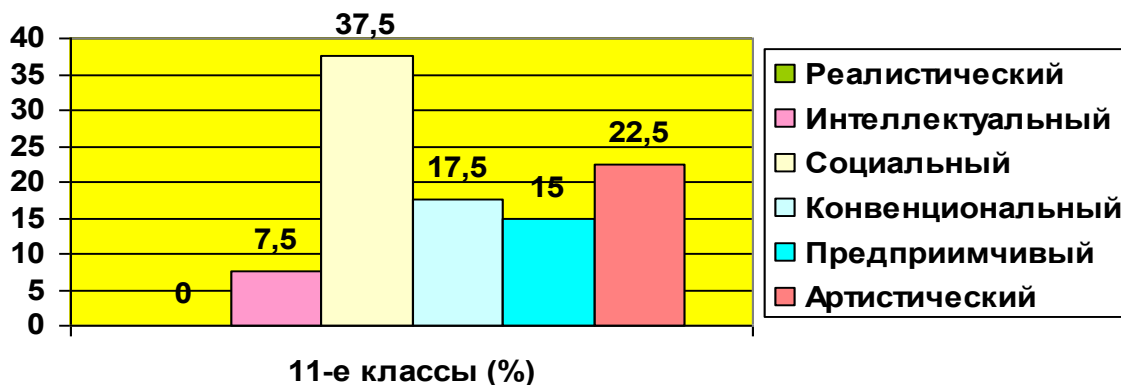
К предприимчивому относится 15% учащихся, это те личности, которым свойственно избирание цели, проявление энергии, импульсивности; им не нравится практический труд, а также занятия, требующие интеллектуальных усилий, усидчивости; хорошо решают задачи, связанные с руководством, статусом и властью, агрессивны; таким людям предпочтительна следующая деятельность: артист, журналист.

К интеллектуальному типу личности относится 7,5% учащихся, они несоциальные, аналогичные, рациональные, независимые, оригинальные личности; у них преобладают теоретические ценности, любят задачи, требующие абстрактных решений, интеллектуальны; также гармонично развиты вербальные и невербальные способности; личности; для них предпочтительны такие научные профессии, как ботаник, астроном, математик, физик.

Таким образом, мы видим, что исследование психолого-педагогического сопровождения профессионального самоопределения старшеклассников имеет большие перспективы: интересным представляется расширение выборки, то есть включение школ других городов и районов.

ИСТОЧНИКИ И ЛИТЕРАТУРА

1. Белянина О.А. К вопросу психологической поддержки юных людей в их профессиональном самоопределении / О.А. Белянина // Психологическое сопровождение личности в процессе ее профессионального самоопределения. – Пенза: Приволжский Дом знаний, 2008. – С.73-76.
2. Чистякова, С., Родичев, Н. Профессиональная ориентация школьников на этапе перехода к профильному обучению / С. Чистякова, Н. Родичев // Народное образование. – 2006. – №9. – С. 152-156.

3. Психология профессий: Учеб. пособие для вузов [Текст] / Э.Ф. Зеер. – 4-е изд. перераб. и доп. – М.: Академический Проект: Фонд «Мир», 2006. – 330 с.

4. Пряжников Н.С. Методы активизации профессионального и личного самоопределения / Н.С. Пряжников. – М.: НПО «Модэк», 2002. – 392 с.

*Мухайя Джуманиязова, Нилуфар Каримова
(Ургенч, Узбекистан)*

GLOBALASHUV JARAYONIDA YOSHLARDA PSIXOLOGIK O'Z-O'ZINI HIMOYA QILISHNI SHAKLLANTIRISHNING PSIXOLOGIK ASOSLARI

Insonning globallashuv jarayonida o'z-o'zini psixologik muhofaza qilish muammosi hamisha insoniyat oldida turgan eng dolzarb muammolardan biri bo'lib kelgan. Zero, insonning har jihatdan ijtimoiy taraqqiyoti, shaxs sifatidagi faolligi va o'z-o'zini rivojlantira borishi ko'p jihatdan ushbu jarayonga bog'liqdir.

Aloxida ta'kidlash joizki, shaxslar o'zlarining ma'lum doiradagi psixologik imkoniyatlari, yutuqlari, kamchiliklari haqida yetarli ma'lumotga ega bo'lsalar, bu ularning hayotda uchraydigan har qanday muvaffaqiyatsizliklarni osonlik bilan bartaraf etishga, o'z imkoniyatlaridan yanada kengroq foydalana olishga, bir so'z bilan aytganda o'zlari haqida yanada teran, ijobiy va o'ziga xos ijtimoiy qiymatga ega bo'lgan tasavvurlarning shakllanishiga keng imkoniyatlar yaratadi.

O'smirlik davri esa xuddi shunday "imkoniyatlar" ko'lamini yanada kengaytirish uchun muhim bosqich hisoblanadi. Shu bois mamlakatimizda yoshlar va ularning tarbiyaviy imkoniyatlari alohida qadriyat sifatida tobora yuksalmoqda.

Umuman, psixologik xizmat ko'rsatish muammosi ma'lum ma'noda, ilmiy psixologiyaning yetakchi yo'nalishlaridan biri sifatida ko'p bor munozaralar manbai bo'lgan. Bu haqda qadimgi va dastlabki psixologik tasavvurlar makoni bo'lmish Xindiston, Xitoy, Yegipet, Vavilon, O'rta Osiyo, Gretsiyadan, shuningdek, jon (ruh) xaqidagi I-kitobning muallifi Aristoteldan va temperament (mijoz) ta'limotining asoschilari Galen, Gippokrat va Ibn Sinolardan tortib, to hozirga qadar psixologlar o'z fikr-mulohazalarini bildirganlar va bildirib kelmoqdalar.

Tarix va ijtimoiy xayot tamoyillari shuni ko'rsatmoqdaki, jamiyatning xar tomonlama rivojlanishi va unda yuksak darajadagi xayot, turmush tarzining qaror toptirilishi, avvalo xar bir faoliyat ko'rsatuvchi shaxsdagi o'ziga xos psixologik salohiyatning ne chog'lik to'la-to'kis namoyon etilayotganligi bilan belgilanadi. Zero, xar bir mamlakatning porloq kelajagini odamlardagi ijodiy, intellektual va ma'naviy taraqqiyot yuliga xizmat kiluvchi davlat mexanizmisiz tasavvur kilib bulmaydi. Shu boisdan bo'lsa kerak, xozirgi kunda barcha rivojlangan va rivojlanish yo'lidan borayotgan mamlakatlar birinchi galda o'z fukarolarining ma'naviy va intellektual, jismoniy va ruxiy barkamolligiga va undan ijtimoiy manfaatlar uchun samarali foydalanish yo'llarini izlashga jiddiy e'tiborni qaratmoqdalar. Shu nuqtai nazardan, xar bir mamlakatda inson va uning faoliyati o'rtasidagi uyg'unlikni ta'minlashga qaratilgan ijtimoiy-psixologik muhofaza tizimining joriy etilishi aloxida axamiyat kasb etadi.

Shuningdek, O'zbekiston Respublikasi prezidenti "Tafakkur" jurnalining muxbiri bilan suhbat chog'ida, jumladan, shunday deydi: "Har qanday odam ham o'smirlik chog'ida, endigina voyaga yetib kelayotgan davrida jamiyatda munosib o'rnini topish kerak. Aks holda bu narsa noxush oqibatlariga, ba'zan esa og'ir fojialarga, hatto ijtimoiy larzalarga ham sabab bo'ladi. Yosh yigit-qizlarimizning ishda, turmushda, oila va jamoa orasida o'z o'rnini topolmaslik holatlari ularning jamiyatda o'z qadriini yo'qotishga olib keladi. O'z qadriga, o'z sha'niga ega bo'lmagan inson hayotda ko'p-ko'p to'siqlarga duchor bo'ladi, beqaror va salbiy ta'sirlarga beriladi, uning shaxs sifatidagi yemirilishi ham tez kechadi" [1].

Tabiiyki, aytilgan mazkur fikrlar eng avvalo o'smirlar tarbiyasi uchun mas'ul bo'lgan pedagoglar, ayniqsa, psixologlar oldiga juda katta ijtimoiy vazifalarni qo'yadi. Chunki bugungi kunda har bir o'smirni tarbiyalashdan oldin uni shaxs sifatida qabul qilish tushunish, undagi ijtimoiy psixologik imkoniyatlar ko'lamiga jiddiy e'tiborni qaratish muhim ahamiyat kasb etadi.

Qolaversa, o'smirlik davri o'zining o'ta murakkabligi psixologlar tili bilan aytganda, shaxs taraqqiyoti uchun "o'tish" yoki "tub burilish" davri ekanligi bilan unga nisbatan jiddiy yondashuv muqarrarligini taqozo etadi.

Qator psixologik tadqiqot natijalari shuni ko'rsatmoqdaki, bugungi kunda talaygina o'smirlarda ommaviy madaniyatlar ta'siriga berilish, yot g'oyalarga berilish kabi salbiy xolatlar ham uchramoqdaki, bu nafaqat o'smirning, shuningdek, jamiyat uchun xam achinarli xolatdir. Bularning barchasi, bizningcha, bugungi kunda har bir o'smir uchun xarakterli bo'lgan o'z-o'zini psixologik muhofaza qilish haqidagi tasavvurlar ko'lamini o'rganishni va shu "ko'lam" asosida tegishli individual tarbiyaviy ishlar olib borish tizimini yaratish muqarrarligini taqozo etmoqda.

Ochiq axborot kommunikatsiyasi jarayonida yoshlar ongiga ta'sir etayotgan yot g'oyalarga qarshi himoya vositalarini ishlab chiqishdan avval yoshlarning ijtimoiy xulq-atvorini o'rganish lozim. Ijtimoiy xulqda ko'zga tashlanadigan eng muhim xolatlardan biri tashvishlanish, nimalardandir cho'chish va shu tufayli ijtimoiy munosabatlardan o'zini olib qochishga intilish hislarining namoyon bo'lishidir. CHunki agar psixologik himoya xolatining mohiyatidan kelib chiqiladigan bo'lsa, bu - shaxs ichki kechinmalarini ifodalovchi shunday xolatki, unda

odam ichki ruhiy mo`tadillikni asrash uchun o`zidagi xavotirlanish, qo`rquv va xadiksirashlarini bosishga, ulardan xalos bo`lishga intiladi.

Psixologik muxofaza ma`lum ziddiyatli xolatlariga tushmaslik uchun uz-uzini bilish va idora kila olish jarayonidir. Psixologik ximoyaning asosiy vazifasi inson ongidagi turli xil salbiy ta`sir etuvchi omillar bilan boglik shaxs bezovtaligini bartaraf etishga xizmat kilishdir [2; 20 b.]. Shunday xolatlarida odam odatda shaxslararo munosabatlarda o`zini boshqacharoq tutadigan bo`lib qoladi. Psixologlar himoya mexanizmlariga odatda quyidagilarni kiritadilar:

- ochiq his-kechinmalarni *bosish*, *ko`rsatmaslikka urinish*;
- *rad etish*, ya`ni noma`qul ma`lumotni ochiq rad etish, qo`shilmaslik;
- *proektsiya* - o`zidagi hissiyot va kechinmalarni tashqi ob`ektlarga ko`chirish orqali paydo bo`lgan xolatning sabablarini tashqaridan qidirishga moyillik;
- *identifikatsiya* - o`zini axborot egasiga o`xshatish, uning o`rniga o`zini qo`yish orqali qadriyatlarini rad etish yoki tanqidsiz o`zlashtirish;
- *regressiya* - ilgari hayotida, masalan, yoshligida bo`lib o`tgan qaysidir voqealarga qaytish, ularning yaxshi va ma`qullarini yana xotirada tiklash va xulqda qaytarish orqali o`zida psixologik himoya yoki oqlovni tashkil etish;
- *yolg`izlanish*-jamiyatdan o`zini olib qochish, o`zidagi o`zgarishlarni boshqalarga bildirmaslikka intilish, ayrim talabalar o`qishga bormay qo`yadilar;
- *ratsionalizatsiya* - mulohaza va fikr yuritish orqali o`zida himoya instinktlarini paydo etish;
- *konversiya*- muloqotdagi qandaydir to`siqlar yoki bar`erlarni olib tashlash uchun kutilmagan usullarni qo`llash, masalan, xavotirli informatsiyani yumoristik bilan almashtirish yo`li [3].

Ochiq axborot xurujlari vaziyatida shaxsning o`zini o`zi himoya qilishini boshqarishda ayrim jihatlarga alohida e`tibor berish lozim. Avvalo, har bir inson uchun mustaqil fikr zarurligini ta`kidladik. Mustaqil fikrga ega bo`lgan insongina o`ziga nisbatan qaratilgan yaxshi yoki yomon ma`lumotning mohiyatiga etishi va unga nisbatan adekvat reaksiya ko`rsatishi, himoya mexanizmlarini ishga solishi mumkin.

Ikkinchidan, yoshlar turli yot va bemaza axborot xurujlariga berilmasligi uchun biz ularda milliy g`ururni tinimsiz tarbiyalashimiz va bunda har bir fan predmeti va tarbiyaviy muloqotlardan oqilona foydalanishimiz zarur. Masalan, 2015 yilning o`zida nishonlangan qator tantanalar, jumladan, Ma`mun Akademiyasi va uning nima uchun aynan O`zbekiston xududida tashkil etilganligiga yoshlar e`tiborini qaratish va ularni ochiq fikr almashinuviga chorlash ularda milliy g`ururni uyg`otadi.

- Milliy g`ururning ahamiyati shundaki, bunday sifati bor inson boshqalarga qul bo`lishni, jumladan, axborot xurujlariga tobe bo`lmaydi.
- Uchinchidan, milliy g`ururi bor insonda imon, insof va diyonat tushunchalarini shakllantirish mumkin. CHunki inson qalbi bilan bog`liq bu qadriyatlar Internet va ochiq axborotlar olamida adashtirmaydigan «kompas» rolini o`ynaydi. Bir rus olimi ta`kidlaganidek, «Internet» shunday o`rmonki, unda kompassiz yurib bo`lmaydi»[3; 1-2 b].
- To`rtinchidan, oliy o`quv yurtlarida professor-o`qituvchilarning avtoritetini, ular aytadigan har bir so`zning aniq mo`ljalli bo`lishini ta`minlash zarur. Domla aytadigan fikrlardan biri - axborot qanday bo`lishidan qat`iy nazar, u qabul qiluvchi insonning izmida bo`lishi, uning manfaatiga xizmat qilishi kerak. Buning uchun yovuz niyatli, yot g`oyalarni targ`ib etuvchilarning asl niyatlarini, ular say`i-harakatlarining oxir-oqibati nima bilant tugashini ochiq aytaverish lozim.

Shunday qilib, axborot xurujlariga qarshi turishning psixologik yo`llarini har bir murabbiy va talabaga etkazish maqsadga muvofiqdir. Buning uchun quyidagilarni yodda tutish lozim:

a) aslida ataylab ta`sir etishga mo`ljallangan xabarni shaxs darrov qabul qilmaydi. CHunki, birinchidan, unda ilgari psixologik himoya mavjud va ikkinchidan, har qanday yangi narsaning singib ketishida muayyan axborot to`siqlari ham bo`ladi.

b) bunday sharoitlarda «uchinchi shaxs ta`siri» effekti ro`y beradi . Uning ma`nosi - «bu xabarga hamma ishonaversin, menga ta`sir qilmaydi» deb o`ylaydi shaxs, lekin ma`lum ma`noda shu fikr ta`sirida u axborot ta`sirida tushib bo`lgan bo`ladi. Xaligi fikrni o`zi uchun har ehtimolga qarshi hayolidan o`tkazadi;

v) Ishontiruvchi chaqiriqlarga, masalan, reklama orqali etkazilayotgan xabarlariga yosh bolalar juda o`ch bo`ladi va aynan ular ota-onani ko`ndiradi. 90% onalar aynan reklama qilingan tovarlarni bolalariga xarid qilib olib beradi. Xuddi shunday «Internet»ga ulanish, uyida zamonaviy kompyu`terga ega bo`lish fikri ham bolalardan chiqadi, bunga ota-onani ko`ndiradilar ham. Bu ma`noda yoshlar eng himoyalanganlar toifasiga kiradi.

g) xabarning asl maqsadi aslida ma`lumot berish emas, balki *ishontirish* ekanligini tushunish kerak. Odamning ma`lumotlilik darajasi qanchalik yuqori bo`lsa, uning turli xabarlariga ishonqiramay munosabatda bo`lishi ham yuqori bo`ladi. Lekin xabarga ishonqiramay qarashimiz bizning uni qabul qilishimiz yoki qilmasligimizni bildirmaydi. Ya`ni, agar biz ochiq yoshlarga «bu axborot manbaiga ishonmanglar», «Ular ataylab yolg`on ma`lumot bermoqda» desak, bu narsa ularning shu turli axborotni qabul qilmasliklarini kafolatlamaydi.

Lekin «ogohlantirilgan odam qurollangan, muhofazalangan bo`ladi» degan tamoyildan kelib chiqib, birinchi ogohlantirishdan so`ng, yana o`z fikrimizni faktlar bilan asoslasak, ulardagi immunitet kuchliroq bo`ladi. Lekin shuni nazarda tutish lozimki, ogohlantirish muddatlari ham rol`o`ynaydi. Masalan, eksperimentlarda bir hafta aavval ogohlantirishning ta`siri uzoqroq muddatdan ko`ra kamroq ekanligi ma`lum bo`lgan. YOki uyda xoli, komfort sharoitda qabul qilingan ta`sir bilan odamlar orasida, ko`pchilikning ichida yomon xabarni qabul qilish farqlanadi, chunki yolg`iz uydagi ta`sir skeptizmi kuchliroq namoyish etishi kuzatilgan.

Ikkinchi tomondan, bevosita axborotni qabul qilish arafasidagi ogohlantirish qarshi argumentlar ishlab chiqish vaqtini kamaytiradi, undan sal avvalroq ogohlantirish esa inson miyasida ma'lumotni qayta ishlashga imkon beradi.

d) Tanish narsalar haqida ma'lumotga ega bo'lgan odamni ishonitirish tezroq amalga oshadi. Lekin samarali taktikalardan biri - axborot kanallari orqali berilayotgan ma'lumotlarni ochiqchasiga jamiyat manfaatlariga zid ekanligi, ularning adolatsiz, xudbinlaracha uzatilayotganligi, nimalaridir qonunga xilof ekanligini qayd etish mumkin. Ya'ni, tarbiyachi, o'qituvchi ochiq tarzda o'z noroziligini bayon etish, targ'ibotchi fikriga qarshi ekanligini aytishi mumkin. Bu xolat ham auditoriyani o'ylashga majbur etadi.

FOYDALANILGAN ADABIYOTLAR

1. Karimov I.A. "Jamiyatimiz mafkurasi xalqni-xalq, millatni millat qilishga xizmat etsin" "Tafakkur" jurnali, 1998 yil 2-son.
2. Baratov Sh.R., Muxtorov E.M. O'smirlarda o'z-o'zini psixologik muhofaza qilish haqidagi tasavvurlarni shakllantirishning ilmiy-amaliy asoslari. Monografiya. – T.: "Fan", 2008.
3. Xolboboyev A. Axborot xuruji- milliy qadriyatlar kushandasi. – T.: Jamiyat, 2011. – yil 5- avgust 30-son.

*Мухайя Джуманиязова, Феруза Рузимова, Сардор Шарифзода
(Ургенч, Узбекистан)*

TALABA YOSHLAR MA'NAVIYATINI SHAKLLANTIRISHDA OILANING AHAMIYATI

Ma'naviyat – insonni ruhan poklanish, qalban ulg'ayishga chorlaydigan, odamning ichki dunyosi, irodasini baquvvat, iymon – e'tiqodini butun qiladigan, vijdonini uyg'otadigan beqiyos kuch, uning barcha qarashlarining mezonidir. Kundalik hayotimizga, turmush tarzimizga, ongimiz va tushunchamizga singib ketgan qadriyatlar asosini ma'naviyat tashkil etadi. Bizning milliy ma'naviyatimiz ming yillar mobaynida shakllanib, sayqallanib, hikmat darajasiga yetib, hozirgi joziba kuchiga ega bo'lgan.

Milliy qadriyatlarimiz ana shu kuchdan quvvat olgani uchun ham umrboqiydir. O'tmishda bir necha bor yurtimizni bosib olgan bosqinchilar ham bizning ma'naviyatimizni o'zgartira olishmagan. Aksincha, o'tgan o'n-o'n ikki asrlar mobaynida jahonga tanilgan ma'naviyat daholari bizning yurtimizdan chiqqan. Ajdodlarimizdan qolgan ma'naviyatga xiyonat qilmaganmiz, uni himoya qilishda bundan keyin ham qat'iyatlik ko'rsataveramiz.

Ko'pincha, ma'naviyat deganda axloq-odob tushuniladi. Ammo uning qamrovi juda keng. Jumladan, vatanparvarlik, milliy sha'n, o'zlikni anglash, iymon-e'tiqod, or-nomus, milliy g'urur, kattaga hurmat va kichikka izzat ham ma'naviyatning asoslari. Agar yoshlarga nisbatan oladigan bo'lsak, tarbiyaning tayanch nuqtalari hisoblanadi.

Hozirgi globallashuv jarayonida milliy ma'naviyatimizga tahdid har qachongidagiga qaraganda kuchliroq. Bu tahdidlarning turlari va usullari ko'p. Jumladan, ularning bittasini olib ko'raylik. O'zbekiston Respublikasi prezidenti I.A.Karimov o'zining «Yuksak ma'naviyat – yengilmas kuch» kitobida ta'kidlab o'tganidek, «ommiy madaniyat» degan niqob ostida axloqiy buzulqilik va zo'rvonlik, individualizm, egotsentrizm g'oyalarini tarqatish, kerak bo'lsa, shuning hisobidan boylik orttirish, boshqa xalqlarning necha ming yillik an'ana va qadriyatlari, turmush tarzining ma'naviy negizlariga bepisandlik, ularni qo'porishga qaratilgan xatarli tahdidlar odamni tashvishga solmay qo'ymaydi»[1; 23 b].

Talaba yoshlar ma'naviyatini shakllantirishda oilaning o'rni juda ahamiyatidir.

Oila – jamiyatning ajralmas bo'lagi. Biror bir xalq, millat yoki jamiyat yo'qki, u o'zining rivojlanish tarixida va taraqqiyot istiqbolini belgilashda oila va uning atrofidagi muammolarni, qadriyatlarini inobatga olmagan bo'lsa. Har qanday istiqbol oilaning manfaatlaridan ayro tasavvur qilinmaydi.

Zero, har bir inson uchun oila – bu umrning boshlanishi, barcha narsalarning muqaddimasidir. Qolaversa, har bir inson o'z baxti va saodatini eng avvalo oilasi bilan bog'laydi, ya'ni, o'z uyi, oilasida baxtli bo'lgan insongina o'zini to'laqonli bahtiyor his etadi [4; 7 b].

Xar qanday davrda ham jamiyat va davlat aholi sonining bir maromda o'sib borishi, muayyan an'analar va muqaddas udumlarning saqlanib, avloddan-avlodga yetkazilib turilishidan manfaatdor bo'lgan. Rus psixologi A.N.Leontev avlodlararo muloqotning jamiyat taraqqiyoti uchun ahamiyatini o'rganib, ilk asarlaridan birida agar shunday muloqot bo'lmaganida, taraqqiyotning o'zi ham mutloq bo'lmay edi, deb ta'kidlagan [2; 31b]. Bu vazifani bajarishda jamiyatning muhim bo'lagi bo'lmish oilaning roli kattadir.

Har bir jamiyatning betakror qadriyatlari, o'lmas merosi, avloddan avlodga o'tib boradigan an'analar bo'ladi. Fuqarolik holatlari, madaniy o'sish, ma'naviy yuksalishga xizmat qiluvchi qadriyatlarining saqlanib kelayotganligi ham oila tufaylidir. Masalan, shunday oilalar sulolasi borki, ular asrlar osha u yoki bu muqaddas qadriyatlarni kasb-kori, turmush tarzi orqali saqlab keladi (rassomchilik, san'atshunoslik, hunarmandchilik, gulchilik, kulolchilik, ilmiy meroslar, agrar sohada va h-zo).

Umuman odamlar jamiyatining saqlanib qolishida ham oila ayrim alohida olingan shaxs bilan yaxlit jamiyat o'rtasida o'ziga xos "bufer" – ko'priklarni o'ynab kelmoqda.

Zero, madaniy va ma'naviy qadriyatlarni saqlab, avloddan-avlodga yetkazishda davlat va jamiyatdagi ta'lim

muassasalari, madaniyat o'choqlarining ham muayyan roli bor, lekin ularda o'zgarishlar tez-tez ro'y bergani sababli, ularning avlodlararo muqaddas sanalib kelinayotgan qadriyatlarini asrab-avaylashdagi roli oilachalik yuqori bo'lolmaydi. SHuning uchun davlat oilaning mustahkam va farovonligi, odamlarning unda tinchlik, xotirjamlikda yashashlaridan hamisha manfaatdor ekanligi sababli ham muayyan qonunlar va yuridik tizimni ushlab turadiki, ular orqali nafaqat nikohning o'zi, balki ota-ona va farzandlar o'rtasidagi munosabatlarni ham muvofiqlashtirib boradi.

O'zbekistonda yosh oilalarga ko'rsatilayotgan muruvvatlar, bola tug'ilishi va katta bo'lishi uchun suyunchi puli, nafaqalarning belgilanishi, onalik va bolalikning ijtimoiy muhofaza qilinayotganligi, ota yoki ona farzand oldida o'z burchini bajarmagan taqdirda moddiy, ma'naviy, hatto, jinoiy sanksiyalar orqali jazolanishi ushbu noyob maskanni mustahkamlash, u orqali milliy va umuminsoniy qadriyatlarini keyingi avlodlar uchun saqlash vazifasini bardavom etishdan iboratdir.

Tahlil etiladigan bo'lsa, odamlar o'rtasida ro'y beradigan ko'plab munosabatlar orasida faqat oilaviy munosabatlarga davlat tomonidan shunchalik ardoqlanadi, masalan, sevgi-muhabbat, do'st-yoronlik, odamlar urtasidagi oldi-sotti, tadbirkorlik, mehnat munosabatlariga davlat deyarli aralashmaydi.

Oila psixologiyasi orqali yoshlarni tarbiyasiga ma'naviy qadriyatlarini singdirish kattalarning ya'ni xayot tajribasiga ega bo'lgan insonlarning vazifalari qatorida turmog'i kerak.

Oilaning quyidagi funktsiyalari orqali kelajak avlodni vatanni sevuvchi, komillikka intiluvchi insonlar sifatida tarbiyalash mumkin sanaladi [3; 65-70 b]:

Oilaning *hissiy-emotsional* funktsiyasi – bu uning o'z a'zolari o'rtasida muayyan iliq munosabatlarni saqlash, ular o'rtasida mehr-oqibat, o'zaro g'amxo'rlik, bir-birini qo'llab-quvvatlash, sevish, sevilish kabi qobiliyatini namoyon etishidir. Bu oila uchun juda muhim bo'lib, insonning ruhiy salomatligi aynan shu vazifani qanday bajarayotganligiga bog'liqdir. Oilaning ma'naviy-psixologik muhiti sog'lom deganda, aslida ana shu a'zolar o'rtasidagi iliqlik, samimiyat, o'zaro bag'rikenglikning mavjudligi, mehr-oqibat kabi insoniy hissiyotlarning ijobiyligi tushuniladi.

Jismoniy quvvatni ta'minlash funktsiyasi – oila a'zolarining jismonan sog', tetik va o'zini yaxshi his qilishlarini ta'minlashga bog'liq bo'lgan sharoitlarni nazarda tutadi, masalan, har birimiz oilada boshpanamizga egamiz, bundan tashqari, mana shu o'z hududimizda, ya'ni, xonadonimizda dam olish, yaxshi sifatli, to'yimli taomlardan bahramand bo'lish, ijod qilish va o'qishimiz uchun zarur, qulay imkoniyatlarga ega bo'lishimiz shart. Zero, agar shulardan birortasi ta'minlanmagan bo'lsa, bunday oila o'zini baxtli deb hisoblay olmaydi va qator noqulayliklarni his qiladi. Masalan, uysiz, boshpanasiz qolgan odamlarning nafaqat ruhiy, balki jismoniy azoblarga duchor bo'lganliklarini tasdiqlovchi psixologik tadqiqotlar mavjud.

Ma'naviy muloqotni ta'minlash funktsiyasi – odamning o'z nasl-nasabi, ma'naviy-madaniy an'analari bo'lishiga intilishidan kelib chiqadi, har bir shaxs o'zini kimning avlodi, qanday an'analarning vorisi ekanligidan cheksiz faxrlanadi, u qanday oila bo'lishidan qat'iy nazar, albatta, o'z a'zolarini muayyan yaxshi urf-odatlar, muomala maromlari doirasida birlashtirishga qodir bo'lgandagina mustahkam va baxtiyor bo'ladi.

Yangi tug'ilgan farzand teta-poya qilib yura boshlagan onlardan oq oilaning kattalari uni erkalatishlar orqali shirin muomalaga o'rgatadi, kattalarga xurmat, kichiklarka g'amxo'rlik, izzat tushunchalari xam oilada tarbiyalanadi. SHu funktsiyani ado eta olmagan oilada hamisha ko'ngilxiraliklar, janjal, ziddiyatlar bo'lishi ehtimoli kattadir.

Jinsiy-hirsiy muloqot funktsiyasi – er va xotin o'rtasidagi ikkalisigagina taalluqli bo'lgan seksual ehtiyojlarni qondirish, shu orqali avlodlar bardavomligini ta'minlashga xizmat qiladi. Ushbu funktsiyaning bajarilishi er-xotin munosabatlariga bevosita ta'sir qiladi, ularning bir-birlariga vafo-sadoqatda bo'lishlarini, salomatliklari va to'g'ri turmush tarzini barqaror etishlariga xizmat qiladi.

Baxt va tinchlik-xotirjamlikni barqarorlashtirish funktsiyasi ham o'ta muhim bo'lib, aynan oila har bir a'zosining muammolarini yechish, uni tashqi turli ta'sirotlardan himoyalash, kerak bo'lsa, unda himoya immunitetini shakllantirishga yordam beradi. O'zbeklarda "O'z uyim – o'lan to'shagim" degan ibora bor, har kim o'z uyida chinakam xotirjam bo'lishi mumkin.

Uzoq safarlarda, yuksak servis mavjud mehmonxonalarda dam olib kelgach, o'z uyida, oyog'ini uzatib, "shukur" deyishi uning eng katta baxtidir. SHu nuqtai nazardan farzandlarning ham sog'-omon katta bo'lishi, ular ongini turli tashqi ta'sirotlardan, yot g'oyalardan himoya qilishda ham oilaning roli benazirdir. Oila tinch va xavfsiz bo'lsa, demak, jamiyat ham, davlat ham tinch va undagi osoyishtalik barqaror bo'ladi.

Reproduktiv funktsiya – bu oilaning nafaqat avlodlar, vorislarni yaratishga aloqador vazifasi, balki, shu orqali ota va ona bo'lishdek baxtga muyassar bo'lish, davlatning esa tub aholi sonini muayyan miqdorda ushlab turishiga ham xizmat qiladi. Ayniqsa, o'zbeklarda nikohning dastlabki onlaridanoq, "uvali-juvali bo'linglar, qo'sha qaringlar" deb duo qilinadi va kelinchakning homilador bo'lishi intiqlik bilan kutiladi. CHunki aynan shu omil yosh oilaning mustahkamligida katta ahamiyatga molik bo'ladi.

Tarbiya va nazorat funktsiyasi – ota-onalarni zurriyodlarini qobil va aqlli, imon-e'tiqodli, sog'-salomat voyaga yetishini ta'minlashlariga bog'liq. CHunki, oila – nafaqat er va xotinni, ularning maqomlaridan kelib chiqib tarbiyalaydi, balki yosh avlodni ham oilasi, ota-onasiga munosib insonlar bo'lib yetishishlari, jamiyatga foydasi tegishi uchun qayg'uradi. O'zbek oilasida avlodlardan meros bo'lib qolgan tarbiya mezonlari va an'analari mavjudki, ularning hayotiyligi va bardavomligi bois jamiyatda qadr topgan barchasida yosh avlod tarbiyasi xisoblanadi.

So'nggi yillarda O'zbekiston Xotin-qizlar qo'mitasi tashabbusi hamda hukumatimizning qo'llab-quvvatlashi bilan oilaviy biznes, xotin-qizlar kichik va o'rta biznesini rivojlantirish, ayollar tadbirkorligi uchun banklardan imtiyozli kreditlar berish siyosati izchil amalga oshirilishi tufayli ayollarning oila byudjetiga qo'shayotgan hissasi ham ortib

bormoqda. Buning natijasida farzandlarda ham tadbirkorlik xislatlari o'sishiga real imkoniyatlar yaratilmoqda.

O'tkazilgan tadqiqotlarning natijalariga ko'ra, onasi tadbirkor bo'lgan qizlarda ilk yoshlikdanoq boshqaruv va liderlik sifatleri, tadbirkorlik ko'nikmalari shakllanib borar ekan [4; 63 b].

Yuqorida ta'kidlangan vazifalar ijtimoiy-iqtisodiy tuzumning xarakteriga ko'ra o'zgarishi, biri dolzarb, biri esa kamroq ahamiyatli bo'lib qolishi mumkin. Lekin har bir oila a'zosining shu vazifalarga psixologik jihatdan tayyorligi – ularning inson sifatida o'zini baxtli his qilishini, oilasining mustahkam bo'lishi, farzandlarining komil bo'lib yetishishlarini ta'minlaydi.

Ma'lumki, hayotimizning yarmidan ko'pini qamrab oladigan, chinakam, to'laqonli insoniy baxtni in'om etadigan yoki aksincha, har tomonlama ta'minlanganligimizga qaramasdan, bizning baxtimizni yarimta qiladigan ham oilaviy hayotdir.

Insoniyat jamiyati taraqqiy etib borgan sari odamlarning o'zlari ham, ularning bir-birlari bilan bo'ladigan o'zaro munosabatlari ham, ayniqsa, shaxslararo munosabatlar orasida eng samimiy, eng yaqin bo'lgan oilaviy munosabatlar ham takomillashib, o'ziga xos tarzda murakkablashib boradi va bu o'z navbatida hozirgi yoshlarimizni oilaviy hayotga maxsus tayyorlash masalasi eng dolzarb masalalardan biri bo'lishligini taqozo qilmoqda. Shuning uchun ham so'nggi yillar davomida dunyoning barcha rivojlangan mamlakatlarida, jumladan, bizning respublikamizda mustaqillikka erishganimizning dastlabki yillaridanoq, oila masalalariga, yoshlarni oilaviy hayotga tayyorlash masalalariga, oilalarda komil shaxsni shakllantirish masalalariga alohida e'tibor berib kelinmoqda. Chunki oila jamiyatning kichik bir ko'rinishi bo'lib, u qancha inoq, ahil va mustahkam bo'lsa, jamiyat ham shunchalik qudratli bo'ladi.

FOYDALANILGAN ADABIYOTLAR

1. Karimov I.A. Yuksak ma'naviyat- yengilmas kuch. – T.: O'zbekiston, 2008.
2. Inoyatov M. Oila, ijod, tarbiya va ma'naviyat. – T.: Sharq, 2000.
3. Karimova V. M. Oila psixologiyasi. O'quv qo'llanma. – T., 2007.
4. Karimova V. M. Oilaviy hayot psixologiyasi. O'quv qo'llanma. – T., 2006.

*Ірина Домброван
(Одеса, Україна)*

СУЇЦИДАЛЬНА ПОВЕДІНКА В ПІДЛІТКОВОМУ ВІЦІ

Життя особистості в час загальних соціальних реконструкцій і потужного інформаційного тиску, які змушують перебувати в стані постійного емоційного напруження, стає загальною нормою.

Сучасні люди настільки звикли до постійних емоційних навантажень та стресів, що таким проблемам як тривога, внутрішній неспокій, дискомфорт дуже часто не надається належна увага, не дивлячись на те, що вони можуть призводити до тяжких душевних розладів, потрясінь, які в трагічних випадках закінчуються самогубством. [6]

Такі питання можуть виникати і в шістнадцять, і в тридцять і в сімдесят років, але найчастіше і найгостріше ці питання турбують саме підлітків під час вступу та навчання у вищих навчальних закладах, адже саме в цей момент людина мусить зробити той вибір, який в подальшому змінить усе її життя: це вибір професії, вибір кола спілкування, вибір чоловіка або дружини, встановлення програми взаємовідносин з батьками та фінансової незалежності від них.

Суїцид – це форма насилля, спрямованого на себе, це смерть, що настає внаслідок довільного самоушкодження або самоотруєння.

Бек О.С. виділяє складові суїцидальної поведінки:

1. пасивні суїцидальні думки – уявлення, фантазії на тему своєї смерті, але не на тему позбавлення себе життя як довільної активності;
2. антивітальні тенденції – ідеї, що спрямовані на негативне ставлення до життя;
3. суїцидальні задуми – це вже активна форма прояву суїцидальності, тобто тенденції до самогубства, глибина якої збільшується паралельно мірі розробки засобів її реалізації.
4. суїцидальні наміри – передбачають поєднання задуму, рішення і вольового компоненту, що спонукає до безпосереднього переходу у зовнішню поведінку. [4]

Еміль Дюркгейм виділив три основних види суїциду:

1. егоїстична аутоагресія – саморуйнування виникає тому, що людина почувається відчуженою, ізольованим від суспільства, сім'ї та друзів.
2. анатомічна аутоагресія наслідком невдач в пристосуванні людини до соціальних змін, що призводить спричиняє порушення взаємної зв'язку особи і групи. Такі самогубства різко частішають у періоди суспільно-економічних криз, але зберігаються й у епохи соціального процвітання.
3. альтруїстська аутоагресія – це суїцид, який скоюється людиною, якщо авторитет суспільства, чи групи придушує власну егоїстичність, і вона жертвує собою в інтересах суспільства, заради будь-якої соціальної, релігійної чи філософської ідеї. [2]

Також виділяють наступні види суїцидів:

1. егоїстичні самогубства – їх причиною є конфлікт між частинами «Я», а зовнішні обставини відіграють додаткову роль;

2. діалічні самогубства – у їх основі лежать нереалізовані потреби та бажання, які стосуються значимої близької людини, тобто домінуючими є зовнішні обставини;

3. агенеративні самогубства – їх причиною є бажання зникнути, через втрату почуття приналежності до покоління чи людства загалом, наприклад суїциди у літньому віці. [7]

Виділяють чотири категорії суїцидів:

1. егоїстичне самогубство – коріниться у відчуженості. Люди, схильні до егоїстичного самогубства, представлені самі собі, їх мало, що пов'язує з навколишнім світом, вони мало залежать від людей;

2. альтруїстичне самогубство – відбувається тоді, коли людина тісно пов'язана з іншими людьми, колективом і вона готова піти заради них на все;

3. анатомічне самогубство – таке самогубство, коли люди що неспроможні раціонально впоратися з труднощами, бачать вихід у закінченні життя;

4. фаталістичне самогубство – викликається надмірно суворим контролем за особистістю, її свободою. [4]

Є певна класифікація суїцидів:

1. холодний суїцид – це коли людина справді хоче померти;

2. суїцид, що є певної грою, тобто людина остаточно впевнена, що її врятують, він хоче повернути до себе увагу (цей вид суїциду більше поширений серед молоді);

3. суїцид, як засіб уникнути проблем. [8]

Загальна мета всіх суїцидів – пошук рішення. Суїцид перестав бути випадковою дією. Він є виходом із труднощів, кризи чи нестерпної ситуації.

Загальним завданням всіх суїцидів є свідоме припинення нестерпного болю. Зневіреній людині спадає на думку можливість припинення життя, як вихід із складної ситуації. Ідея поступово розгортається в активний суїцидальний сценарій. [3]

Особливості поведінки, які свідчать про наявності суїцидальних думок

- смерть та самогубство, як постійна тема для розмов;
- перевага надається жалобній чи скорботній музиці;
- розмови про відсутність цінностей у житті;
- фантазії на тему про смерть;
- прямі вислови на зразок «Я дуже хочу померти і помру»; «Немає сенсу жити далі»;
- непрямі вислови на зразок «Нічого, скоро ви відпочинете мене»;
- збір коштів на скоєння суїциду;
- скарги на власну безпорадність;
- написання прощальних листів;
- дивна для оточуючих прощальна поведінка;
- прояв ознак депресії. [4]

У студентів причиною самогубства може бути ряд проблем, як наприклад:

- складність з адаптацією до нових умов;
- комунікативні складності, різке зниження самооцінки під час навчання;
- проблеми скупченості в гуртожитку, неможливість побувати віч-на-віч із собою та своїми проблемами;
- ранні шлюби і невдалий статевий досвід. [2]

Належність до групи ризику або наявність інших чинників суїцидального ризику ще не означає схильність до суїциду. Проте, кожен чинник має бути прийнятий до уваги. Особливо пильно слід ставитися до поєднання чи існування протягом тривалого часу. Причин значна частина.

Основні з них:

- попередня спроба суїциду;
- втрата сенсу життя, відсутність життєвих цінностей;
- важка морально-психологічна обстановка у колективі, сім'ї;
- швидке соціальне розселення і зубожіння населення;
- смерть близької, коханої людини;
- виражені акцентуації особистості;
- прогресуюча важка хвороба (наприклад, рак, СНІД тощо);
- переживання гострої кризи;
- зрадництво близьких;
- емоційні порушення (гострі напади паніки, гостре відчуття провини, сорому);
- психічні захворювання;
- алкоголізм (25 % алкоголіків кінчають життя самогубством);
- рання втрата матері чи обох батьків, особливо у результаті самогубства;
- наркоманія;
- значні матеріальні і побутові труднощі, та інші. [1]

А.Г. Амбрумова, визначила певні групи підлітків, які можуть покінчити життя самогубством :

- підлітки, які вже намагалися покінчити з собою (підлітки, які один раз спробували, повторюють спробу декілька разів).
- підлітки із залежністю (алкоголь, наркотики, токсини), що призводить до запаморочення свідомості, порушенням психіки та депресивним станам.
- підлітки, в родині яких є самогубці.
- фізично неповноцінні підлітки, діти, які хворіють невиліковними хворобами.
- психічно хворі підлітки, які страждають афективними розладами та тяжкими депресіями. [1]

У підлітковому віці мотиви суїцидальних дій найчастіше є егоїстичними. Суїцидальна поведінка підлітків часто пояснюється тим, що молоді люди, не маючи достатнього життєвого досвіду, не можуть правильно визначити мету свого життя та шляхи її досягнення. [6]

ДЖЕРЕЛА ТА ЛІТЕРАТУРА

1. Амбрумова А. Г. Диагностика суїцидального поведіння / А. Г. Амбрумова, В. А. Тихоненко. – СПб.: Омега, 2007. – 159 с.
2. Вашека Т. В. Рання діагностика та профілактика суїцидальної поведінки у підлітковому віці / Вашека Т. В. – М.: Соціум, 2007. – 198 с.
3. Киричук О. В. Основи психології / Киричук О. В. – К.: Либідь, 2009. – 630 с.
4. Прийменко В. М. Суїцидальна поведінка. Психологічний аналіз і профілактика / Прийменко В. М. – К.: КМПУ імені Б. Д. Грінченка, 2008. – 43 с.
5. Романовська Д. Робота з підлітками, схильними до суїциду / Д. Романовська, С.Собкова. – К.: Центр навчальної літератури, 2012. – 257 с.
6. Степанов О. М. Основи психології і педагогіки / О. М. Степанов, М. М. Фіцула– К.: Академвидав, 2010. – 520 с.
7. Трофімов Ю.Л. Психологія / Трофімов Ю.Л. – К.: МАУП, 2009. – 264 с.
8. Цушко І.І. Попередження суїцидальної поведінки дітей та підлітків / І.І. Цушко, О.А. Рудомьоткіна. – К. : НМЦПРСР МОН і АПН України, 2008. – 13 с.

*Людмила Кашкарьова
(Бердянськ, Україна)*

КОМПЕТЕНТІСНИЙ ПІДХІД ДО ОРГАНІЗАЦІЇ ТА ОЦІНКИ РЕЗУЛЬТАТІВ НАВЧАННЯ СТУДЕНТІВ ВНЗ: ПСИХОЛОГІЧНИЙ АСПЕКТ

Сучасна вища освіта вимагає переосмислення базових стандартів на основі запровадження компетентнісного підходу до організації та оцінки результатів навчання студентів вищих закладів освіти.

Компетентність – динамічна комбінація знань, вмінь і практичних навичок, способів мислення, професійних, світоглядних і громадянських якостей, морально-етичних цінностей, яка визначає здатність особи успішно здійснювати професійну та подальшу навчальну діяльність і є результатом навчання на певному рівні вищої освіти.

Компетентнісний підхід – підхід до визначення результатів навчання, що базується на їх описі в термінах компетентностей. Компетентнісний підхід є ключовим методологічним інструментом реалізації цілей Болонського процесу та за своєю сутністю є студентоцентрованим [6, с. 4].

Ми вважаємо, що запровадження компетентнісного підходу має здійснюватися на психологічних засадах рівневого навчання.

Метою даної статті є психологічне обґрунтування та практичні рекомендації з оптимальної організації рівневого навчання студентів та оцінки результатів сформованості їх компетентностей.

Педагоги і психологи сьогодні єдині в тому, що вища освіта має стати процесом перетворення засвоєного у навчання загальнолюдського і власного досвіду (знання, цінності, навички, вміння, звички) в особистісні психічні властивості людини, які визначатимуть її світосприйняття, ерудицію, компетентність, майстерність, норми загальнолюдської моралі та поведінки.

Випускник ВНЗ повинен бути не тільки висококласним фахівцем, але й зобов'язаний володіти певними особистісними якостями, серед яких: здатність вчитися; глобальне мислення; функціональна грамотність; культура людського спілкування; професійна універсальність і гнучкість; професіоналізм як інтеграція загальної освіченості і спеціальних навичок і вмінь; здатність застосовувати знання в конкретних і нових ситуаціях; самостійність і критичність мислення; відповідальність, дисциплінованість, акуратність, схильність і бажання працювати; готовність до невідомого майбутнього; вміння пристосовуватися до змін.

Виходячи з цього, на сучасному етапі перспективного розвитку вищої школи набуває значення становлення студента як самостійно критично мислячого суб'єкта своєї праці, а не об'єкта навчання. Лише ті знання, до яких студент прийшов самостійно, через власну думку, діяльність і досвід, стають дійсно його

надбанням. Саме тому вища школа поступово і неухильно переходить від «передачі» студентам інформації в готовому вигляді до управління їх самостійною навчально-пізнавальною діяльністю, формуванню у них досвіду самостійної творчої діяльності.

Сьогодні необхідна принципова перебудова і удосконалення організації навчально-виховного процесу у вищих навчальних закладах. Це, насамперед, стосується збільшення процентної частини тих форм навчання, які формують у студентів компетентності: знання, вміння та навички; створюють умови для розвитку в них здібностей самостійно здобувати необхідні знання; приймати рішення; вирішувати нестандартні й нетипові завдання; постійно вчитися. Не менш важливим завданням сьогодні є розробка критеріїв оцінювання, які б дозволяли об'єктивно визначити рівень навченості студентів (сформовані компетентності), тобто вимірювати та оцінювати результати навчання.

Ми вважаємо, що організовуючи навчальний процес у вищій школі, необхідно виходити з того, що студент може засвоювати навчальний матеріал на різних рівнях навчання, які визначаються низкою факторів, і, в кінцевому рахунку, визначають рівень його навченості і сформованих компетентностей.

У науково-методичній літературі в ряді публікацій запропоновані класифікації та методики вимірювання рівнів, що характеризують процес навчання взагалі і його результати (навченість) зокрема. Авторами таких класифікацій є І. Лернер і М. Скаткін, В. Беспалько, В. Паламарчук, А. Бугайов, В. Симонов, М. Барна і О. Гірний [1, с. 34-39], Н. Пастушенко і Р. Пастушенко [7], Б. Блум, В. Корольова, В. Беспалько, В. Максимова [2, с. 166-172], Д. Матрос, Д. Польовий, М. Мельникова [5], В. Кальной, С. Шишов [3], С. Селектор [8] та інші.

Використовуючи ідеї, запропоновані вищезазначеними авторами, нами розроблена інтегрована модель рівневого процесу навчання, яка може допомогти викладачам ВНЗ організувати навчальний процес, спираючись на психологічну основу [4].

Перший рівень навчання можна вважати репродуктивним. Він передбачає, що студент буде опановувати переважно теоретичними знаннями, причому рівень діяльності викладача також буде репродуктивним, тобто знання будуть пропонуватися студенту в готовому вигляді, а студент буде сприймати і відтворювати їх без будь-якої суттєвої переробки. Рівень складності матеріалу може бути різним. На першому рівні навчання студент засвоює знання на установочно-змістовному етапі. Відбувається сприйняття і запам'ятовування, які реалізуються в засвоєнні певних теоретичних знань. Цьому рівню навчання відповідає традиційна лекція.

На першому рівні початкової метою навчання, а при її досягненні, то і рівнем навченості є розрізнення. Розрізнення – це перша категорія навчальних цілей. Мета вважається досягнутою, якщо студент розрізняє об'єкти, які вивчалися, або їх символічні зображення тоді, коли їх пропонують йому в готовому вигляді. Чуттєвий образ об'єкта пізнавальної діяльності залишається в пам'яті студента. Якщо він може хоча б механічно відтворити отриману інформацію, то це свідчить, що він досяг другої мети навчальної діяльності – запам'ятовування.

Але навіть на першому рівні навчання цього мало. Розрізнення і запам'ятовування не можуть вважатися прийнятним результатом навчання у вищій школі. Застосовувати навчальний матеріал можна, лише розуміючи його. Розуміння предмета, явища відбувається тоді, коли встановлюються його суттєві зв'язки з іншими об'єктами дійсності. При цьому студент повинен здійснити такі розумові операції, як порівняння, аналіз, абстрагування, узагальнення, класифікація. В результаті він формує загальне уявлення про об'єкт пізнання, а також про його місце в певній класифікації. Таке загальне уявлення свідчить про поверхневе розуміння об'єкта пізнання. Досягнення розуміння констатується, якщо студент здатний «своїми словами» переказати навчальний матеріал. На цьому етапі студенти знаходять ознаки та зв'язки в явищах і предметах, роблять простий аналіз і синтез, встановлюють причини, пояснюють, наводять приклади, можуть відтворити вивчений матеріал, зокрема текст лекції, пояснити його. Тобто розвиток пізнавальних здібностей студента на етапі розуміння означає засвоєння матеріалу і здатність до його інтерпретації та перетворення.

Досягнення студентом розуміння навчального матеріалу можна вважати прийнятним результатом навчання. Це свідчить про те, що навчальні досягнення студента знаходяться на межі між мінімальним, першим, репродуктивним рівнем навчання і наступним, другим, перехідним рівнем, який вже є продуктивним.

Перехідний рівень навчання передбачає, що студент на основі отриманих теоретичних знань набуває також практичні знання, вміння і навички. Діяльність викладача на другому рівні носить локально-моделюючий характер, тобто він вчить студента створювати певні моделі (виконувати завдання) відповідно до заздалегідь заданої схеми, зразка, алгоритму. Розвиток пізнавальних здібностей студента, спираючись на розуміння, досягає рівня застосування, який означає вміння використовувати правила, теорії, методи, насамперед, в конкретних, а подекуди і в нових ситуаціях. Мета вважається досягнутою, якщо студент правильно користується отриманими в процесі навчання знаннями в стандартних і змінених умовах, використовує їх у практиці реального життя. Розвиваючись, пізнавальні здібності досягають рівня аналізу, тобто студент може виділяти окремі структурні елементи матеріалу і з'ясувати логіку взаємозв'язку між ними, може розрізнити причини і наслідки, оцінювати значимість тих чи інших фактів. Цей рівень навчання відповідає таким видам роботи у вищій школі, як самостійна робота студентів, їх підготовка та участь в семінарських і практичних заняттях, виконання лабораторних робіт.

Такі пізнавальні здібності студента, як уміння використовувати знання в нестандартних ситуаціях і вміння аналізувати навчальний матеріал, займають проміжне місце між другим і третім рівнями. У практиці реального

навчання їх місце з'ясується відповідно до якості розумових дій, які потрібно виконати, щоб проаналізувати і застосувати у змінених умовах навчальний матеріал певного рівня складності.

Етапи засвоєння знань на другому рівні навчання визначаються як «смысловий» і «перетворюючий». Смысловий етап означає засвоєння знань, яке дозволяє виконувати практичні завдання за раніше засвоєним зразком. Перетворюючий етап засвоєння знань означає, що студент здатний використовувати знання й уміння у новій, зміненій ситуації. Таким чином, перетворюючий етап можна вважати проміжним між другим і третім рівнями навчання.

На другому рівні навчання його метою є формування елементарних навичок і вмінь. Сформовані вміння можуть стати умовою придбання нових знань, вмінь і навичок. На їх основі у студента може сформуватися здібність до перебудови засвоєних прийомів діяльності, до застосування набутих знань у змінених умовах відповідно поставленої мети, тобто до перенесення.

Вміння та навички допомагають студенту включити об'єкт пізнання в певну систему, встановити його істотні зв'язки і взаємозалежності. Він виробляє для себе теоретичну модель цього об'єкта, яка найбільше відповідає дійсності, і знаходить їй місце у власній ідеальній моделі дійсності. Це можливо за умови розвитку теоретичного мислення студента, зокрема таких його дій, як аналіз, сходження від абстрактного до конкретного, рефлексія, планування тощо.

На другому, перехідному рівні навчання студент повинен уміти виконувати такі розумові завдання, які містять набір певних умов і певні цілі, яких необхідно досягти. Якщо студент вміє досягти мети, знайшовши відповідні для даних умов засоби, тобто вміє діяти згідно з певним алгоритмом, зразком, планом, то можна констатувати, що він опанував найпростішими вміннями та навичками і досяг другого рівня навченості. На цьому рівні студенти вміють застосовувати на практиці отримані теоретичні знання, вирішують завдання, розкривають причинно-наслідкові зв'язки, вміють теоретичні положення пов'язати з життям. Цей другий рівень навченості можна вважати для студентів нормою.

Окремі завдання, які студенти виконують шляхом перенесення знань, вмінь і навичок у нові нестандартні умови, можуть оцінюватися як виконані на третьому, вищому рівні.

Третій рівень у більшості класифікацій носить назву «творчий». Для нього характерна також назва «просунутий». Для студентів освітньо-кваліфікаційного рівня «бакалавр» це є бажаний рівень, а для студентів освітньо-кваліфікаційного рівня «магістр» цей рівень є необхідним.

На третьому рівні діяльність викладача носить системно-моделюючий характер, тобто він ставить перед собою мету навчити студента створювати нові об'єкти і системи об'єктів на основі різних елементів раніше засвоєних знань про об'єкти. Нові знання, отримані таким чином, можна вважати творчими, тобто такими, що придбані самостійно і можуть використовуватися в будь-яких нестандартних ситуаціях.

На творчому рівні навчальної діяльності студент засвоює знання на узагальнюючому етапі, який передбачає їх синтез, оцінку і творче використання. Відповідно, розвиток пізнавальних здібностей студента досягає здатності синтезувати й оцінювати. Синтез передбачає вміння студента об'єднати елементи в нове ціле, наприклад, написати творчу роботу, наукову статтю, запропонувати план експерименту і провести його, використовувати під час відповіді знання з різних галузей науки. Оцінка передбачає вміння студента оцінити якість і значення матеріалу на основі певних критеріїв, які або запропоновані викладачем, або розроблені ним самим.

На цьому рівні навчальна мета може бути визначена як формування у студента вміння самостійно осмислювати об'єкти пізнання, тобто самостійно конструювати алгоритми для встановлення істотних зв'язків і взаємозалежностей. Самостійне осмислення передбачає створення власних оригінальних комбінацій розумових дій для пошуку засобів досягнення мети, або навіть розробку власних цілей пізнання, або знаходження власного самостійного оригінального результату пізнання. На творчому рівні навчання студент складає власний алгоритм дій для пізнання об'єктів дійсності, що демонструє його здатність переносити в нову для себе (нестандартну) ситуацію придбані у процесі навчання досвід осмислення і використовувати отримані попередньо знання. Тут наочно спостерігається позитивний вплив попередньо засвоєного студентом на оволодіння новим. Відкриття нового відбувається як стрибок, перехід від кількісних пошуків до нової якості оригінального рішення. Фактично інтелектуальна творчість виявляється в умінні студента, знайомого з різними підходами до вирішення навчальних проблем, у потрібний момент «дістати» зі своєї пам'яті той чи інший алгоритм міркування.

Третій, творчий рівень навчання відповідає вищому рівню навченості студента – рівню перенесення. Вони вміють узагальнювати, творчо використовувати знання на практиці в новій нестандартній ситуації, переносити в нові умови засвоєні попередньо поняття, закони, закономірності, знаходити нові, оригінальні підходи до виконання завдань. На цьому рівні навченість стає вже не безпосереднім продуктом викладання, а продуктом учіння, тобто самостійної пізнавальної діяльності студента. При цьому зовсім не обов'язково, щоб студент створював щось принципово нове з погляду людства. Головне, щоб він постійно відкривав нове для себе за допомогою власного мислення. Творчий рівень навчання передбачає активний пошук студентом оригінальних засобів діяльності для досягнення навчальної мети, яка стає для нього власною метою пізнання. Викладач при цьому відіграє роль консультанта, який ненав'язливо керує пошуковою, пізнавальною діяльністю студента.

Викладач магістратури, крім високого професіоналізму (професійна і психолого-педагогічна компетентність), повинен володіти особистісними якостями, які роблять його непересічною особистістю, здатною до суб'єкт-суб'єктної інтерактивної співпраці зі студентами, фасилітації, сугестії, креативності тощо. На цьому рівні навчання традиційні форми занять (лекції та семінари) виявляються неефективними, якщо вони не містять проблемних запитань, завдань і ситуацій. Найбільш прийнятними формами роботи тут можна вважати дискусії, дебати, ділові та рольові ігри, тренінги, круглі столи, мозкові штурми, творчі проекти, конференції, симпозиуми, конгреси, форуми, слухання тощо.

Виходячи з вищевикладеного та враховуючи наш досвід роботи в умовах впровадження рівневого процесу навчання, ми можемо зробити наступні пропозиції щодо оптимальної організації рівневого навчання студентів та оцінки результатів сформованості їх компетентностей.

1. Зміст практичних, семінарських і лабораторних занять має значно розширювати обсяг знань, які студенти отримують на лекціях, а не дублювати його.

2. Питання, які виносяться на семінарське заняття, повинні бути проблемними, щоб спонукати студентів до самостійного пошуку альтернативних відповідей на них.

3. Практичні заняття повинні містити розширену практичну частину (вирішення задач, розбір ситуацій, виконання вправ, заповнення таблиць, розробка методик тощо), до виконання якої студенти мають готуватися заздалегідь.

4. Робота студентів на семінарських та практичних заняттях повинна оцінюватися, принаймні, трьома критеріями: готовність до заняття (наявність зошита з виконаними завданнями, передбаченими планом); активність студента в обговоренні теоретичних питань і виконанні практичних завдань; якість виконання завдань, ґрунтовність, переконливість, самостійність, конструктивна критичність, оригінальність суджень, міркувань і умовиводів.

5. Виконання лабораторних робіт має передбачати максимальну самостійність студентів.

6. Самостійні роботи повинні мати переважно продуктивний, а не репродуктивний характер; їх виконання необхідно обов'язково перевіряти і оцінювати.

7. Вивчення кожного розділу програми має завершуватися написанням студентами контрольної тестової роботи, що містить завдання різного рівня складності:

I рівень – репродуктивний (студент демонструє розрізнення і запам'ятовування);

II рівень – перехідний (студент демонструє розуміння і найпростіші вміння та навички);

III рівень – творчий (студент демонструє вміння узагальнювати, використовувати знання в нестандартній ситуації, переносити засвоєні попередньо поняття, закони, закономірності в нові умови, знаходити оригінальні підходи до розв'язання задач тощо).

8. Виставлення підсумкової оцінки повинно враховувати виконання студентом усіх передбачених навчальним планом видів робіт, причому як їх загальну кількість, так і якість (тобто рівень, на якому переважно вчився студент). Зрозуміло, що робота студента переважно на репродуктивному рівні повинна оцінюватися не більше ніж на «задовільно». Робота студента на перехідному рівні може бути оцінена на «добре». І лише за умови виконання студентом навчальних робіт на творчому рівні він може отримати підсумкову оцінку «відмінно».

Українська вища школа активно включилася в Болонський процес, що визначило стратегічний напрям її розвитку на перспективу. Проте, українським науковцям і освітянам варто вивчати і запозичувати досвід європейських і американських колег, які вже сьогодні думають про майбутнє університетської освіти.

Так, цікаві думки з приводу навчання в майбутньому висловив письменник і педагог Майкл Стронг, ідеолог освітнього проекту FLOW, у DI Telegraph в рамках спільного лекторію Esquire і InLiberty [9].

На запитання: «Яке місце Ви відводите новим технологіям в освіті майбутнього? Це буде свого роду відкритий архів для самонавчання?», – Майкл Стронг відповів: «Я думаю, що всі завдання, які можна буде вирішувати за допомогою швидких і дешевих технологій, будуть зняті з людей і покладені на ці технології. Інше питання – і набагато більш важливе – яке місце в новій системі викладання буде відведено людині? Дуже небагато можуть навчатися тільки за допомогою технологій, більшість людей любить взаємодію обличчям до обличчя. Я думаю, що тим, хто залишиться працювати в системі освіти, потрібно буде спеціалізуватися саме на «людських» способах викладання – Сократівському діалозі, соціальній взаємодії, забезпеченні емоційної підтримки, зв'язках з іншими людьми та спільнотами. А когнітивний компонент можна залишити технологіям».

На запитання: «Якими компетенціями повинен володіти викладач в сучасному світі?», – Майкл Стронг дав таку відповідь: «Роль викладача в основному зведеться до того, щоб бути коучем, ментором і створювати певну культуру. Сьогодні в США багато CEO мають персональних коучів. Як викладач я відчуваю, що моє завдання – це бути коучем для молодих. Мені не потрібно передавати їм ніякої інформації – Інтернет і інші люди надають все, що їм потрібно. Я думаю, що кожен з нас стане набагато краще, якщо отримає особистого тренера – і буде отримувати підтримку від групи однодумців. Як тільки ми зможемо систематично використовувати цей підхід, ми будемо в змозі забезпечити якісну і недорогу освіту для кожного» [9].

Сподіваємося, що навчання в майбутньому стане не тільки високотехнологічним, але і набагато більш людським.

ДЖЕРЕЛА ТА ЛІТЕРАТУРА

1. Барна М. Оцінювання навченості учня: термінологія та методологія / М. Барна, О. Гірний // Рідна школа. – 1999. – №12. – С. 34–39.
2. Бершадский М. Е. Когнитивный мониторинг: диагностика уровня понимания / М. Е. Бершадский // Школьные технологии. – 2003. – №2. – С. 166–182.
3. Кальной В. А. Технология мониторинга качества образования в системе «учитель – ученик» / В. А. Кальной, С. Е. Шитов. – М.: Педагогическое общество России, 1999. – 76 с.
4. Кашкарёва Л. Р. Психологічні основи моделювання процесу рівневого навчання / Л. Р. Кашкарёва // Збірник наукових праць Бердянського державного педагогічного інституту ім. П. Осипенко (Педагогічні і психологічні науки). – №4. – Бердянськ: БДПІ, 2000. – С. 28–40.
5. Матрос Д. Ш. Управление качеством образования на основе новых информационных технологий и образовательного мониторинга / Матрос Д. Ш., Полев Д. М., Мельникова Н. Н. – М.: Педагогическое общество России, 2001. – 148 с.
6. Методичні рекомендації з розробки освітньо-професійних і освітньо-наукових програм та навчальних планів першого і другого рівнів вищої освіти / Укл. Р. М. Вернидуб, Т. М. Кашченко, О. О. Субіна. – К.: НПУ імені М. П. Драгоманова. – 2015. – 64 с.
7. Пастушенко Н. Оцінити, щоб навчити. Технологія рівневого діагностування навченості учнів з гуманітарних дисциплін / Н. Пастушенко, Р. Пастушенко // Директор школи. – 2001. – №1. – С. 7–10.
8. Селектор С. Совместные исследования познавательных способностей / С. Селектор // Директор школы. – 1998. – №4. – С. 11–19.
9. Електронний ресурс. – Режим доступу: <http://theoryandpractice.ru/posts/9364-university-is-dead>

*Юрій Кашпур, Сергій Ярош
(Київ, Україна)*

ОСОБЛИВОСТІ РІЗНИХ ТИПІВ ФОСТЕРНИХ СІМЕЙ ТА ЇХ ПСИХОЛОГІЧНІ ТРУДНОЦІ

У зв'язку із загостренням проблеми сирітства, помітним збільшенням числа осиротілих дітей, загострюється необхідність шукати ефективні шляхи для надання дієвої психологічної допомоги дитині-сироті. Така допомога є неможливою у випадку, якщо відсутнє глибоке розуміння проблем які виникають у процесі прийому дитини у фостерну сім'ю, та під час подальшого її перебування в ній. Головним завданням нашої роботи, було дослідити фактори ризику які виникають при прийомі дитини у фостерну сім'ю, та ті проблеми, які можуть виникати під час виховання дитини прийомними батьками.

Фостерна сім'я це форма тимчасового влаштування в сім'ю дітей, які опинилися в складній життєвій ситуації, з метою реабілітації, та передачі на усиновлення. В Україні на даний час існує декілька форм фостерних сімей. Серед них: прийомна сім'я (ПС), дитячий будинок сімейного типу (ДБСТ), опіка (О-П). Прийомна сім'я – це сім'я чи особа, що не перебуває в шлюбі, яка добровільно взяла із закладів для дітей-сиріт і дітей, позбавлених батьківського піклування, від 1 до 4 дітей на виховання та спільне проживання. Діти ідентифікують своїх прийомних батьків у якості справжніх, що дозволяє як найбезпечніше трансформувати їх травматичний досвід та спрямувати його в сприятливе русло.

Дитячий будинок сімейного типу – це альтернатива державному утриманню й вихованню дітей-сиріт, що полягає у влаштуванні в сім'ю від 5-ти до 10 дітей-сиріт або дітей, позбавлених батьківського піклування. Це можливість для дітей старше молодшого шкільного віку і до 23 років проживати в сім'ї, бо саме таких частіше всього влаштовують в ДБСТ, оскільки вони не є привабливим для усиновлювачів. В таких умовах діти мають можливість взаємодіяти зі своїми біологічним родичами, супроводжуватися психологами, напрацювати ефективні сценарії сімейної комунікації на майбутнє.

Опіка/піклування – форма влаштування дитини до громадян, що, переважно, перебувають з нею в родинних стосунках. Опіка є мабуть самою сприятливою формою сімейного влаштування для прийомної дитини, оскільки вона опиняється в оточенні відносно близьких для неї людей, часто таких, яких вона добре знає і з якими тісно спілкувалася раніше. Тим не менш психологічні труднощі можуть виникати і тут, оскільки не завжди опікуни лояльні до дитини, рідні діти опікунів можуть сприймати «поповнення» в родині з обережністю. Відтак, специфіка кожної з форм сімейного виховання має як свої переваги, так і пов'язана з певними травмуючими у психологічному плані особливостями. Завдання працівників соціальної сфери, перш за все психологів, полягає у вчасному виявленні таких нюансів життєіснування дитини у фостерній родині і надання кваліфікованої консультативної допомоги всім причетним до фостерної сім'ї.

Історія вивчення психологічних проблем фостерних сімей має глибоке бібліографічне коріння та широкий спектр досліджень у різних наукових галузях. Психологічні труднощі фостерних сімей досліджувалися такими зарубіжними та українськими вченими як: Д. Боулбі, Г. Ньюфелд, Й. Лангмейер Ю. Клочан, Т. Шульга, В. Барабанова, І. Фурманов, Лактіонова, І. Зверева, Ю. Кашпур.

На основі теоретичного аналізу наукових джерел нами було об'єднано психологічні труднощі фостерних сімей у три групи. Окреслимо специфіку кожної з них.

1) *Психологічні труднощі, пов'язані із етапом підготовки кандидатів у опікуни чи батьки-вихователі та підбором дітей:*

- Неконструктивні мотиви батьків-вихователів щодо створення фостерної сім'ї, обумовлені переважно їх егоїстичними прагненнями. Ю. Ключан та Т. Шульга вважають, що такі мотиви як: утримання чоловіка (дружини), самоствердження серед знайомих та соціальне схвалення за позитивний вчинок, є неефективними для людини, яка планує присвятити себе наданню допомоги депривованій дитині і вказують в першу чергу на кризу особистості самих прийомних батьків або неузгодженість їх внутрішньо-сімейних взаємин [2; 6];

- Особиста неготовність кандидатів у батьки. Більшість людей, що намагаються стати фостерним батьками орієнтовані на швидке завершення процесу постановки їх на облік у якості кандидатів в опікуни чи батьки-вихователі. Проте, прискорення проходження цього шляху перешкоджає формуванню стійкої батьківської Я-концепції та деформує їх уявлення про майбутні виховні ролі. Часто такі батьки ідеалізують дітей, нівелюючи справжні труднощі, з яким їм доведеться стикнутися в процесі побудови взаємин з нею;

- Психологічна несумісність батьків-вихователів та біологічних дітей з прийомними. У цьому контексті В. Барабанова акцентувала на питаннях відповідності ресурсів приймаючої сторони потребам дитини. Дослідниця стверджує, що кожна родина має свою специфікацію та певні імпліцитні особливості, які важливо використати для реабілітації конкретної дитини. Проте через неврахування сумісності означених характеристик на етапі добору призводить до психологічних труднощів: від емоційного відторгнення членів фостерної сім'ї до взаємних войовничо-руйнівних тенденцій [1].

2) *Психологічні труднощі, пов'язані з етапом влаштування та адаптації дітей:*

- Психологічна не готовність дитини до влаштування у нову сім'ю. У багатьох випадках переміщення дітей у нові родини відбувається без включення їх у означений процес, а саме без: отримання їхньої згоди чи відповідної попередньої підготовки (тривалого встановлення контакту, рефлексивних бесід, психодіагностичних процедур). Фостерні батьки чи опікуни, приймаючи рішення прийняти дитину, готуються до цієї події тривалий термін, протягом якого формується психологічна установка та батьківська ідентичність. Дитина, у свою чергу, живе у своєму семантичному просторі і не здогадується про їх існування. Коли їй повідомляють про негайне переміщення, спрацьовує захисна реакція заперечення, а, як наслідок, образ фостерної сім'ї негативізується.

- Неузгодженість психологічних зон комфорту дітей та батьків. Як зазначає І. Фурманов, у свідомості малолітніх, що виховуються у неблагополучних сім'ях формується хибне, але надзвичайно стійке відчуття власної автономії. Вони через викривленість прив'язаності з батьками, звикають самостійно приймати більшість життєвих рішень, не узгоджуючи з оточуючими і не турбуючись про наслідки [5]. Дитина, потрапляючи в умови прийомної сім'ї на початковому етапі намагається зберегти свою зону комфорту якомога більшою, що зазвичай не узгоджується з правилами ДБСТ чи ПС;

- Девіантність поведінкових патернів прийомних дітей. За час проживання в дитячих будинках чи своїх біологічних сім'ях у дітей напрацьовуються власні поведінкові сценарії та психологічні якості, які для них є життєво необхідними, бо сприяють виживанню (агресивність, маніпулятивність, фізичне домінування, зверхність позиції, ненормативність лексики, крадіжки, брехня та ін.). Влаштування в замісну родину завжди породжує необхідність пристосовуватися знову до нових умов.

3) *Психологічні труднощі, пов'язані з перебуванням та виведенням дітей з сімейної форми:*

- Сексуалізована поведінка дітей, як вважає О. Синиця, є однією з найбільш розповсюджених проблем сучасного фостерінгу. На думку дослідниці, це є ознаки перенесених дитиною ситуацій розбещення чи насильства. Для багатьох прийомних батьків імітація статевого акту, мастурбація чи оральні сексуальні контакти між дітьми є незрозумілими і лякаючими. Тема сексуальності залишається татуйованою, а батьки-вихователі чи опікуни виявляються не готовими підтримати своїх підопічних. Останні ж почувають себе депривованими, оскільки усвідомлюють, чому «звична для них гра» викликає такі негативні емоції [4];

- Прояви психотравм у дітей через свою з раптовість та складність ідентифікації завжди є дестабілізуючою обставиною для будь-якої фостерної сім'ї. Наслідки психологічної травми у дитини, на думку Й. Лангмейер, завуальовуються змішаністю емоцій різної спрямованості (нервові виснаження може поєднуватися із збудженістю, нав'язливі стани з заикленістю, а негативізм з абстрагованістю) [3];

- Відсутність ефективних засобів виведення дітей з фостерної сім'ї. Ситуації, які обумовлюють рішення про виведення дитини с сімейної форми можуть мати різні причини (неконтрольованість дитини, її медична невиліковність чи ініціатива самого малолітнього) та обставини. Проте, найбільшою проблемою є наслідки такого кроку. Інші діти в ДБСТ чи ПС, виявляється, є не готовими до таких подій і сприймають ці обставини як травмуючі і такі, що в майбутньому можуть стосуватися і їх. Даних в науковій літературі про організацію процесу психологічного супроводу членів сім'ї в таких ситуаціях, нажаль, виявлено не було;

- Емоційне вигорання батьків-вихователів через постійні психологічні навантаження, особисті труднощі чи комплекс вини за педагогічні невдачі. Розпорядок життя опікунів чи батьків-вихователів є ненормованим і цілодобовим. Діти постійно вимагають уваги та супроводу. Проте, на певному етапі настає момент, коли батьки не в змозі впоратися з власним виснаженням та організувати рекреативні заходи. Діти ж в таких

ситуаціях знаходяться в стані нерозуміння погіршення ставлення батьків до них, самозвинувачення себе, самовиправдовування та протесту за недостатність уваги.

Провівши теоретичний аналіз проблеми психологічних труднощів фостерних сімей можна зробити висновок, що для кожної з трьох форм фостерних сімей (ДБСТ, ПС та О-П) характерні свої психологічні особливості, що залежать від кількості вихованців, їх соціальних історій, частоти влаштувань та ін.. Крім того, специфіку кожної фостерної сім'ї визначають такі особливості батьків та опікунів, як готовність до прийому дітей, ефективність переконань щодо підбору та організації взаємин з підопічними і т. д. Психологічні труднощі фостерної сім'ї мають різнонаправлений характер і виявляються на всіх сферах життєвого циклу її існування.

ДЖЕРЕЛА ТА ЛІТЕРАТУРА

1. Барабанова В. В. Особенности развития детей в приемных семьях Москвы / В. В. Барабанова // Московская семья: вчера, сегодня, завтра. – 1995.
2. Ключан Ю. Соціальний супровід прийомних сімей і дитячих будинків сімейного типу / Ю. Ключан. // Вісник ХДАК. – 2014. – №45.
3. Лангмейер Й. Психическая депривация в детском возрасте / Й. Лангмейер, З. Матейчек. – Прага: Авиценум, 1984. – 336 с.
4. Синиця О. Пережитое дитиною насильство як проблема дослідження вікової та практичної психології. / Олена Синиця. - Міжнародний науковий форум: соціологія, психологія, педагогіка, менеджмент. – Вип. 10: збірник наукових праць. – К.: Вид-во НПУ імені М.П. Драгоманова, 2012. – С.63-74.
5. Фурманов И. А. Психологические особенности детей, лишенных родительского попечительства / И. А. Фурманов. – Минск: Тесей, 1999. – 160 с.
6. Шульга Т. И. Работа с неблагополучной семьей / Т. И. Шульга. – М.: Дрофа, 2007. – 254 с.

*Юрий Корбан
(Одесса, Украина)*

ВЗАИМОСВЯЗЬ ПАРАМЕТРОВ ЦВЕТОВОЙ ВОЛНЫ С ПОЛЯРИЗАЦИОННЫМИ ПАРАМЕТРАМИ СТОКСА

Цвет будем представлять точкой или вектором в трехмерном пространстве, т.к. поляризация – величина векторная, то с ее помощью можно представить любой цвет с определенной светлотой (яркостью), цветовым тоном и насыщенностью. При этом длина вектора цветового поля характеризует светлоту, а положение в пространстве (ориентация) определяет цветовой тон и насыщенность, т.е. качество цвета. Конец вектора в данной точке пространства с течением времени описывает в общем случае фигуру – эллипс, с помощью которого будем представлять определенный цвет на сфере Пуанкаре. Использование поляризационных характеристик цвета позволяет сделать вывод о том, что различные цвета мы видим в результате различий их поляризационных параметров. На экваторе сферы будем располагать семь основных спектральных цветов: красный (К), оранжевый (О), желтый (Ж), зеленый (З), голубой (Г), синий (С), фиолетовый (Ф), а между ними – семь переходных цветов: красно-оранжевый (КО), желто-оранжевый (ЖО), желто-зеленый (ЖЗ), зелено-голубой (ЗГ), сине-голубой (СГ), сине-фиолетовый (СФ), красно-фиолетовый (КФ). Все цвета линейно поляризованы с плавно меняющимся азимутом. Выше и ниже экватора будут располагаться те же цвета (основные и переходные), соответствующие эллиптическим поляризациям, параметры которых изменяются как по долготе (эллиптичность), так и по широте (ориентация цветового эллипса). При этом северный полюс сферы соответствует белому цвету, южный – черному. По вертикальной оси сферы расположен нейтральный серый цвет с изменяющейся светлотой (Рис.1). По долготе φ (меридиану) сферы меняется эллиптичность α , а по широте ω (параллели) – ориентация эллипса β . Линии долготы и широты являются кривыми постоянного азимута и постоянной эллиптичности.



Рис.1. Представление поляризации цвета на сфере Пуанкаре

Любая точка $P_{ц}$, соответствующая определенным цветовым параметрам на сфере, определяется по значениям φ и ω . Для ее определения выбирается за начало отсчета координат на экваторе сферы (нулевая параллель) точка, соответствующая голубому цвету (линейная горизонтальная поляризация). Для определения цвета в любой произвольной точке на поверхности сферы проводится из этой точки перпендикуляр на экватор, которая затем соединяется с центром сферы.

Поляризационные параметры цветового эллипса находятся по полученным географическим координатам $\beta = \varphi/2$, $\alpha = tg |\omega/2|$. При движении по любому выбранному меридиану от верхнего полюса к нижнему, сверху от экватора (верхнее полушарие) эллиптичность изменяется последовательно с левым вращением цветового вектора, на экваторе проходим точку с линейной поляризацией азимут которой равен азимуту большой полуоси всех пройденных эллипсов. От экватора по тому же меридиану в нижнем полушарии при движении к нижнему полюсу эллипсы с правым вращением цветового вектора и с тем же азимуту большой полуоси постепенно уменьшают свою эллиптичность до право циркулярного круга.

При движении по любой параллели на сфере изменяется ориентация цветовых эллипсов с одним и тем же эксцентриситетом. Параметрам поляризации цветового эллипса соответствуют его цветовые параметры. Форма (эллиптичность α) цветового эллипса соответствует светлоте (яркости), ориентация (β) цветового эллипса – цветовому тону по широте, изменение эллиптичности цветового эллипса по меридиану сферы соответствует изменению насыщенности определенного цвета.

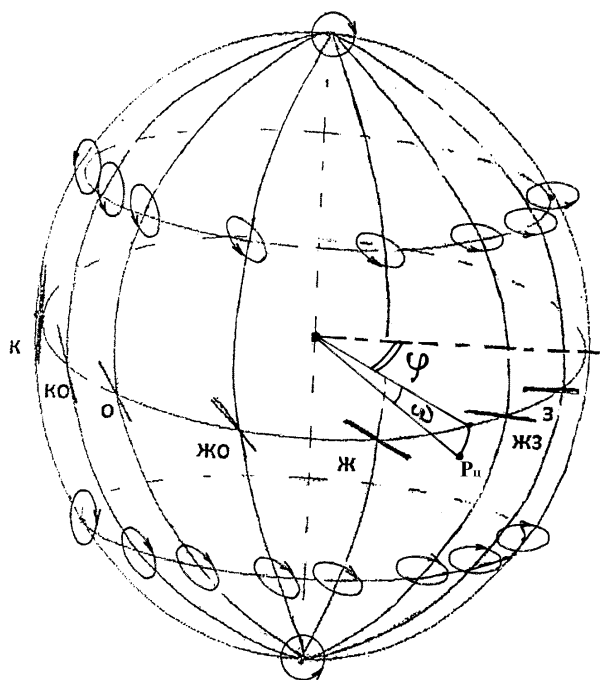
Кроме сферической поверхности можно пользоваться параллельной проекцией (цилиндрической) полушарий сферы на плоскость ее экватора с помощью прямых линий, перпендикулярных этой плоскости. Цветовая поляризационная диаграмма представлена на рис. 2.



Рис.2. Цветовая поляризационная диаграмма

На рис.2 линии равных значений ориентации β цветowych эллипсов проецируются в радиусы диаграммы, а линии равных значений эллиптичности α цветowych эллипсов проецируются в виде системы концентрических окружностей с радиусами равными $\cos 2\alpha$.

Поляризация цветовой волны представляется физико-математической моделью состоящей из четырех вещественных параметров Стокса [1,с.66-69], которые описывают поляризацию цветовой волны посредством системы квадратичных, относительно светлоты (интенсивности), вещественных параметров. По аналогии представления характеристик световой электромагнитной волны параметрами Стокса [1, с. 75-77], параметры Стокса цветовой волны ($I_{ц}$, $Q_{ц}$, $U_{ц}$, $V_{ц}$) связаны с ее поляризационными параметрами α и β следующими зависимостями:

$$I_{ц} = E_x + E_y = E_{\max}^2; \quad (1)$$

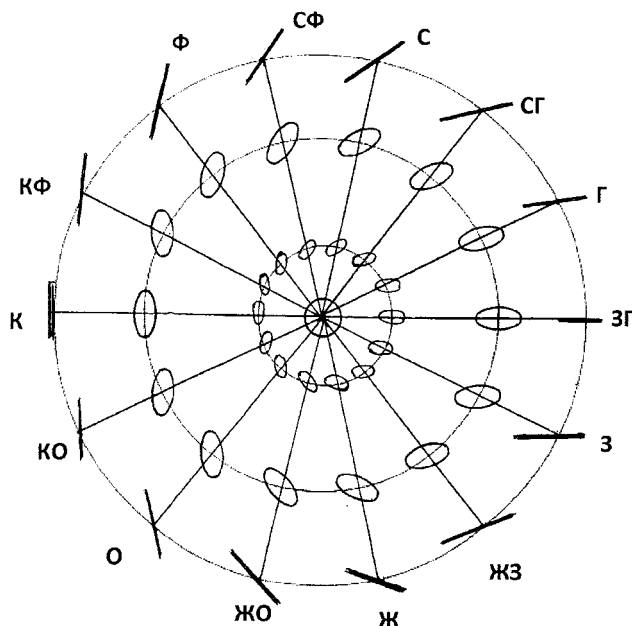
$$Q_{ц} = E_x^2 - E_y^2 = I_{ц} \cos 2\alpha \cos 2\beta; \quad (2)$$

$$U_{ц} = 2E_x E_y \cos \Phi_{xy} = I_{ц} \cos 2\alpha \sin 2\beta; \quad (3)$$

$$V_{ц} = 2E_x E_y \sin \Phi_{xy} = I_{ц} \sin 2\alpha, \quad (4)$$

где E_x и E_y – интенсивности цветовой волны в декартовой системе координат;

Φ_{xy} – разность фаз между ними;

α и β – углы, определяющие эллиптичность и азимут цветового эллипса на сфере.

По параметрам Стокса цветовой волны геометрические характеристики ее эллипса поляризации определяются из условия:

$$\alpha = 0,5 \arcsin \frac{V}{I}; \quad (5)$$

$$\beta = 0,5 \arctg \frac{U}{Q}. \quad (6)$$

Первый параметр Стокса $I_{ц}$ соответствует светлоте эллипса цветовой волны в определенной точке поверхности сферы. Второй $Q_{ц}$ и третий $U_{ц}$ параметры Стокса характеризуют изменение цветового тона и насыщенности цветowych эллипсов соответственно по широте и долготе. Четвертый параметр Стокса $V_{ц}$ определяет изменение светлоты по долготе сферы.

С учетом пределов изменения параметров поляризации цветовой волны ($-\frac{\pi}{4} \leq \alpha \leq \frac{\pi}{4}; 0 \leq \beta \leq \pi$) и светлоты от 1 до 11 целесообразно произвести расчет ее параметров Стокса.

Параметры Стокса цветовой волны можно представить и в виде вектора - столбца $S_{ц}$:

$$S_{ц} = \begin{bmatrix} I_{ц} \\ Q_{ц} \\ U_{ц} \\ V_{ц} \end{bmatrix}. \quad (7)$$

Тогда для естественного неполяризованного света вектор Стокса запишется в виде:

$$S_{\text{неп}} = \{I, 0, 0, 0\}. \quad (8)$$

Полностью поляризованная цветковая волна характеризуется следующим равенством:

$$I_{\text{ц}}^2 = Q_{\text{ц}}^2 + U_{\text{ц}}^2 + V_{\text{ц}}^2. \quad (9)$$

При интенсивности цветовой волны, равной единице, получаем сферу Пуанкаре в трехмерном подпространстве Стокса с единичным радиусом. На поверхности сферы любая произвольная цветовая точка $P_{\text{ц}}$ будет соответствовать поляризации эллипсу с параметрами 2α и 2β выраженные через параметры Стокса (Рис.3).



Рис.3. Представление произвольной цветовой точки $P_{\text{ц}}$ на сфере Пуанкаре

При написании картины, студенты художественных специальностей смешивают краски различного цвета и при освещении полотна картины естественным неполяризованным светом, состоящим из семи полностью поляризованных цветовых потоков различной длины волны, за счет процесса их отражения, мы видим на полотне картины различные цвета, между которыми отсутствует корреляция т.е. они независимы со статистической точки зрения. Поэтому преимущество использования параметров Стокса выражается в их аддитивности, т.е. при сложении нескольких независимых потоков параметры Стокса результирующего потока равны сумме соответствующих параметров отдельных световых потоков т.е.

$$I = \sum_{i=1}^n I_i; Q = \sum_{i=1}^n Q_i; U = \sum_{i=1}^n U_i; V = \sum_{i=1}^n V_i. \quad (10)$$

В общем случае неполяризованный естественный свет можно рассматривать как сумму двух независимых полностью поляризованных потоков равной интенсивности, но противоположно поляризованных.

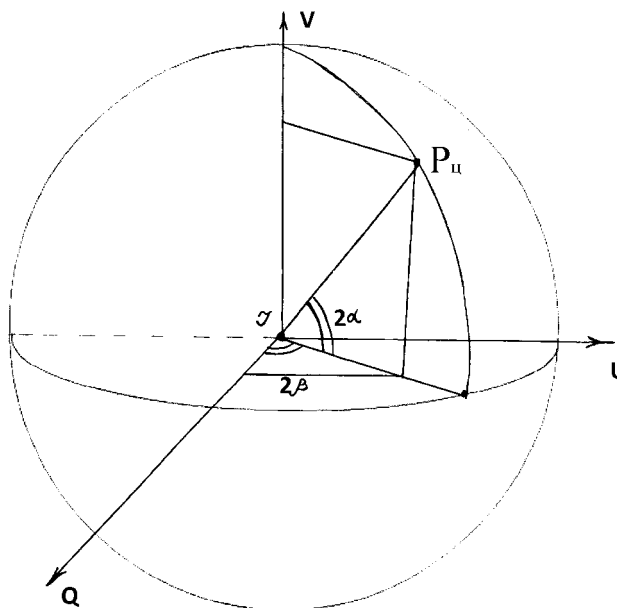
Восприятие цвета является психофизиологической реальностью которая и характеризуется цветовым воздействием. Параметры Стокса позволяют не только определить цветовые характеристики каждого цвета, такие как светлоту (степень отличия данного цвета от черного), насыщенность (степень разбавления спектрального цветового тона белым, черным, серым цветом), цветовой тон (качество цвета, определяемое длиной волны и приравниваемое к одному из спектральных цветов), но и установить субъективную предрасположенность к определенному цвету, зависящую от индивидуальных особенностей мышления, чувств и поведения студентов.

Психофизиологическое состояние студентов художественных специальностей отражается в их персональном цветовосприятии, которое возникает вследствие воздействия спектральных и промежуточных цветов определенной поляризации на психофизиологическую сферу каждого студента. Интуитивное ощущение цвета, его основных характеристик ведет к реальному его восприятию. Цвет обладает силой излучения, а его восприятие вызывает определенное психическое ощущение.

Представление характеристик цвета поляризационными параметрами цветовой волны является одним из направлений, позволяющим установить влияние цветового воздействия на психофизиологическое состояние студентов художественных специальностей.

ИСТОЧНИКИ И ЛИТЕРАТУРА

1. Аззим Р., Башара Н. Эллипсометрия и поляризованный свет [Текст] / Р. Аззим, Н. Башара. – М.: Изд-во «Мир», 1981. – 583 с.

СОЦІАЛЬНО-ПЕДАГОГІЧНІ ПЕРЕДУМОВИ ПІДГОТОВКИ ПЕДАГОГІЧНИХ КАДРІВ У ВНЗ

Значимість проблем, пов'язаних з підготовкою вчителя, ніколи не піддавалася сумніву, однак в сучасних умовах вони набули особливої актуальності у зв'язку з тим, що в системі освіти відбуваються кардинальні перетворення, викликані: по-перше, модернізацією системи освіти, викликані потребою формування нової системи цінностей, сфокусованої на самореалізацію особистості, здатної до гнучких змін, способів і форм життєдіяльності на основі комунікації позитивного типу та принципу соціальної відповідальності; по-друге, зміною традиційної парадигми освіти, в якій засвоєння готових знань стає явно недостатньо, коли той, хто навчається з пасивного об'єкта перетворюється на активного суб'єкта освітнього процесу при зміні ролі та функції викладача; по-третє, входженням в єдиний світовий освітній простір, що вимагає введення дванадцятирічної загальної освіти, переходу на кредитну систему в бакалавраті; по-четверте, комп'ютеризацією та інформатизацією всієї системи освіти.

Проблема професійної підготовки майбутніх учителів до самостійної, творчої, практичної діяльності завжди була в центрі уваги педагогічної та психологічної науки. Розробка цієї проблеми велася в різних напрямках: досліджувалися сутності педагогічної діяльності та її структури, визначалися функції вчителя, створювалися професіограми (В.А. Сластьонін), вивчалася особистість учителя (А.А. Бодальов, В.А. Кан-Калик), виділялися основні компоненти педагогічної діяльності (Н.В. Кузьміна) і на цій основі - основні групи педагогічних умінь, досліджувалися утруднення в педагогічній діяльності вчителів (Ю.К. Бабанський).

Відбуваються в сучасній школі процеси демократизації, гуманізації та спрямованості навчання на розвиток особистості, індивідуальності учнів, з'явилися нові тенденції в розробці проблеми професійної підготовки вчителя: психологічна самодіагностика і самовиховання (А.К. Маркова), технологічний підхід до підготовки вчителя (Н.Д. Хмель), розгляд будь-якого педагогічного аспекту проблеми на декількох рівнях: теоретичному, методичному та технологічному.

На думку А.І. Піскунова, головною функцією шкільного вчителя є *«максимальне забезпечення розвитку всіх сторін особистості дитини, підлітка, юнака, морального, у найширшому його розумінні, естетичного, фізичного, інтелектуального з урахуванням індивідуальних можливостей, інтересів і схильностей, що в сукупності і складає зміст поняття особистісно-орієнтованого виховання, освіти і навчання»*.

Виконання цієї головної професійної функції і повинно стати суттю концепції підготовки майбутнього вчителя. Ця підготовка охоплює спеціально-наукову, спеціально-методичну, психологічну та загальнопедагогічну сфери, причому остання є фундаментальною, оскільки на її базі будується все інше. Саме загальнопедагогічна підготовка і повинна з'явитися «сполучною ланкою» всіх цих сфер, тому досі в процесі викладання вони розглядаються ізольовано один від одного. Тільки в результаті успішної реалізації загальнопедагогічної підготовки відбудеться професійне становлення майбутнього вчителя.

Таким чином, вимоги, що пред'являються до фахівців у галузі освіти, визначаються, насамперед, суспільством і відбуваються в ньому соціокультурними процесами. Нові соціокультурні умови виявили і загострили суперечності існуючої системи підготовки педагогів, яка не повною мірою відповідає змінній соціокультурній ситуації.

1. Цілепокладання.

Іншими словами, з'являються цілі, які носять глобальний характер (термін В.В. Гузеєва), і вимагають подальшої операціоналізації, конкретизації та деталізації навчальних результатів, тобто відповідей на питання «що зможуть студенти після проходження даного курсу?».

Конструювання адекватних програм, засобів їх досягнення.

2. Наступність змісту.

Підтвердженням актуальності цієї проблеми є й зворотний зв'язок від студентів, що пройшли кілька рівнів підготовки: «Повторення одного і того ж матеріалу в рамках присутньої в кожному семестрі протягом половини освітнього циклу педагогіки».

3. Синтез психолого-педагогічного знання

Особливістю підготовки майбутніх викладачів є необхідність, щоб навчальний процес для них проводили, наприклад, математики та фізики, грамотні в питаннях психології та педагогіки, і, навпаки, залучені психологи і педагоги були б досить добре знайомі з галуззю професійної зайнятості своїх студентів. Як компромісний варіант вирішення даної проблеми можна розглядати роботу в курсі двох викладачів, що утримують різні предметні області і в той же час забезпечують зв'язки між ними.

4. Баланс теоретичних і практикоорієнтованих курсів

Можна виділити наступний ряд тенденцій, що спостерігаються в системах підготовки викладачів вузів.

По-перше, відбувається диверсифікація системи підготовки викладачів вузів: організовуються різні структури всередині і поза системою освіти (горизонтальна диверсифікація) і на різних рівнях системи освіти (вертикальна диверсифікація).

По-друге, зростає варіативність в організації, змісту і процесі підготовки викладачів, відповідна вимогам

спеціалізацій, потребам і можливостям викладачів, інтересам вузів і т.п.

По-третє, експерти відзначають посилення ролі діяльнісного підходу до організації процесу підготовки, в цьому сенсі посилюється її практикоорієнтований характер.

Резюмуючи даний огляд, зафіксуємо, що лише в останні десятиліття вищу освіту багатьох країн (Білорусі, Росії, Німеччини, США та ін.), звернув свій погляд на педагогічну складову діяльності викладача вищої школи. Хоча досі триває дискусія про те, що первинно в діяльності викладача - дослідження (отримання нових знань) або викладання (трансляція знань).

Сьогодні співіснують різні точки зору на характер навчання викладачів і спосіб підвищення їх кваліфікації, і дане питання багато в чому залишається відкритим. Так одні дослідники ратують за «вузький», але глибокий рівень їх підготовки, інші - за «широкий».

Отже, очевидні наступні зміни ставлення науково-педагогічної спільноти до проблеми підготовки та підвищення кваліфікації викладачів вищої школи, а саме:

- «Поряд з наявністю професійної кваліфікації, наукового ступеня (для штатних викладачів) отримує розвиток додаткова кваліфікація в області психолого-педагогічної підготовки викладачів вузів.

- Проявляється прагнення до чіткого визначення умов доступу до викладацької діяльності та критеріїв відповідності рівня професійно-педагогічної компетентності;

- Вводиться процедура оцінювання педагогічної компетентності викладачів вузів».

Завершуючи аналіз сучасної ситуації у сфері підготовки до викладацької діяльності, спробуємо охарактеризувати основний принцип, який закладений в представленому огляді.

Пріоритетним, на наш погляд, є принцип затребуваності тієї чи іншої конкретної професійної компетентності майбутнього викладача. В якості такого пріоритету може розглядатися формування нового типу аналітичного і разом з тим проектно-конструктивного мислення, що допомагає будувати навчально-виховну ситуацію, центровану на навчальній діяльності студентів.

Ефективність процесу навчання залежить від психологічної підготовленості учнів до навчально-пізнавальної діяльності, яка передбачає: усвідомлення учнем мети навчання, що стимулює його навчально-пізнавальну діяльність; фізіологічну і психологічну готовність до навчання; бажання вчитися та активність у процесі навчання, вміння зосередитися на навчальній діяльності; належний рівень розвитку.

Організуючи навчально-пізнавальну діяльність учнів, педагоги повинні використати такі сприятливі моменти позитивного ставлення учнів до навчання: наукові знання зацікавлюють учнів, а вчитель створює ситуації, якими вони захоплюються; наукові знання, вміння і навички практично значущі для учня в різних життєвих ситуаціях і тому викликають позитивне ставлення до них; навчальна діяльність викликає емоції, бажання долати труднощі, спробувати власні сили в оволодінні навчальним матеріалом; висока оцінка наукових знань у суспільстві збагачує мотиваційне тіло навчальної діяльності учнів; колективний характер навчальної діяльності створює сприятливу атмосферу і прагнення посісти відповідне місце серед однолітків; почуття власної гідності є важливою передумовою позитивного ставлення до навчання; успіхи в навчанні спонукають до навчальної діяльності; справедлива оцінка здобутків учня в навчанні стимулює його позитивне ставлення до навчання.

К. Ушинський, наголошуючи на виховному значенні правильних мотивів навчання, писав: «Як отрути, як вогню, треба боятися, щоб до хлопчика не добралась ідея, що він учиться тільки для того, щоб як-небудь обдурити своїх екзаменаторів і одержати чин, що наука є тільки квиток для входу в громадське життя, який треба кинути або забути в кишені, коли швейцар пропустив уже вас у зал, де і той, що пройшов без квитка або з фальшивим чи чужим квитком, дивиться з однаковою самовпевненістю».

Народна педагогіка про процес навчання: *Наука не пиво: в рот не віллеш. Нема науки без муки. Гарно того вчити, хто хоче знати. Доки не намучишся, доти не научишся.*

ДЖЕРЕЛА ТА ЛІТЕРАТУРА

1. Мороз О.Г., Сластьонін В.О., Філіпенко Н.І. Підготовка майбутнього вчителя: зміст та організація. – К., 1997. – 168 с.
2. Павленко В.В. Формування професійних переконань у студентів педагогічного вузу: Дис. к.п.н. – К, 1995. – 173 с.
3. Познавательные процессы и способности в обучении: Учеб. пособие для студентов. – М.: Просвещение, 1990. – 142 с.

**ПОРІВНЯЛЬНА ХАРАКТЕРИСТИКА МОВЛЕННЄВОЇ ДІЯЛЬНОСТІ ДОШКІЛЬНИКІВ
З РОЗЛАДАМИ АУТИСТИЧНОГО СПЕКТРУ ТА МОТОРНОЮ АЛАЛІЄЮ**

Мовлення є одним з найважливіших факторів розвитку та формування особистості дитини. Воно відіграє важливу роль у набутті нових знань, умінь та навичок, формуванні мотиваційної та пізнавальної сфери, є результатом сформованості всіх психічних процесів. Мовлення є головним засобом спілкування, що вводить дитину ще з немовлячого віку у контакт з навколишнім середовищем, в свою чергу забезпечуючи її соціалізацію і адаптацію. Проте, не всім дітям пощастило бути обдарованим цим даром з дитинства. У дітей з різними вадами психофізичного розвитку завжди виражено страждає мовленнєва функція, а у дітей з аутистичним спектром порушень особливо. Мовленнєва функція забезпечує контактність дитини, завдяки чому відбувається становлення особистості та соціалізація, що в свою чергу розвиває і стимулює мовлення як засіб спілкування і повноцінного розвитку психічних функцій. У дітей з розладами аутистичного спектру мовлення має свої особливості залежно від форми аутизму. Такі діти неконтактні, оскільки мовленнєва функція порушена в онтогенезі, а це знижує рівень комунікабельності, що веде за собою багато порушень у розвитку дитини, унеможливує адаптацію і соціалізацію. Тому перед спеціалістами постає питання максимального розвитку мовлення цієї категорії дітей для найбільш оптимальної адаптації і соціалізації.

Для вирішення проблеми соціалізації дітей-аутистів, створення адекватних корекційних програм та розробки спеціальних методик навчання та виховання, необхідно розглянути особливості мовлення та їх діагностичні відмінності у дітей з розладами аутистичного спектру та дітей з діагнозом моторна алалія дошкільного віку, оскільки саме у цьому періоді яскраво проявляються симптоми і він є найсприятливішим для вчасного здійснення корекційних та педагогічних заходів [5].

Є.Баєнська, М.Лібінг, О.Нікольська стверджують, що у аутичних дітей спостерігається широкий спектр мовленнєвих порушень. Вони зазначають, що немає жодної сім'ї, яка б зверталася до фахівців і не задавала б питання з приводу розладів мовлення дитини з аутизмом. В своїх роботах вчені розглядають різні варіанти мовленнєвих порушень, що базуються на класифікації аутизму, розробленій на основі особливостей порушення афективної та когнітивної сфери. Вище зазначеними науковцями було виділено чотири варіанти мовленнєвого розвитку аутичних дітей:

I група – майже повна відсутність експресивного мовлення при наявності вокалізацій і бурчання. Окремі слова або короткі фрази, які вимовляє дитина на висоті афекту в особливій для неї ситуації, дозволяють припустити, що вона розуміє мовлення (хоча б частково).

II група – груба затримка процесу формування мовлення, низька мовленнєва активність, відсутність спонукань до активного мовлення, наявність ехололій, набору стереотипних коротких фраз (набутих у ситуації афекту) або цитат з улюблених книг для коментування реальних ситуацій, використання для задоволення прохання інфінітивних дієслів, крику або безпосереднього вказування на бажаний предмет.

III група – наявність значного словникового запасу, використання дорослого мовлення (нерідко літературного), застосування довгих монологів на цікаву для дитини тему при повній нездатності до ведення діалогу: порушення вимови у вигляді змазаного та нечіткого мовлення, заміни звуків та невідповідності інтонації змісту.

IV група – значна затримка мовленнєвого розвитку (тоді - регрес власного мовлення у віці 2-2.5 років), тихе нечітке мовлення з відстроченими ехололіями. Можлива відсутність розуміння інструкцій поряд зі швидкою реакцією на складний казковий образ або емоційно-привабливу для дитини ситуацію [2, 3, 6].

Для правильного діагностування і успішного підбору і здійснення корекційних заходів слід відрізнити мовленнєві труднощі при дитячому аутизмі від інших порушень мовленнєвого розвитку, а саме від моторної алалії. Нами був проведений експеримент, у якому було обстежено п'ятеро дітей з моторною алалією і п'ятеро дітей з синдромом раннього дитячого аутизму. Для кращого порівняльного аналізу ми використали таблицю (Таблиця 1), в якій винесені основні критерії мовленнєвого розвитку і психічних процесів, які взаємопов'язані з ним. У цю таблицю були внесені результати обстеження мовлення цих груп дітей.

Таблиця 1

Діагностичні критерії	Діагноз	
	моторна алалія	РАС
Контактність	збережена	відсутня
Центральний зір	норма	не використовується
Психопатологічні симптоми	відсутні	наявні
Рухові стереотипи		
Реакції на звернене мовлення	збережені	відсутні
Міміка, жести, пантоміма	збережені	відсутні
Емоції	адекватні	не зовсім адекватні, без емоційності

Тенденции и перспективы развития науки и образования в условиях глобализации

Негативізм	відсутній	наявний
Ехолалії	відсутні	наявні
Розвиток фразового мовлення	поетапний при логопедичній роботі	стрибокподібний характер без попереднього етапу спілкування окремими словами
Спонтанність мовної активності	відсутні всі елементи спонтанного висловлювання	різко виражена
Експресивне мовлення	наявне або замінене мімико-жестикуляторним	одночасно наявні і лепетні, і складні правильно організовані синтаксичні конструкції
Монологічне мовлення	недорозвинене	розвинене, але без адресата
Діалогічне мовлення	при логопедичній допомозі проходить всі етапи формування	різке недорозвинення
Автоматизована мова (зокрема відтворення римованих рядків, віршів)	формується з великими труднощами	не порушене
Фонетичні розлади	виражені	своєрідні (краще чують тихе мовлення)
Розвиток активного і пасивного словника	сповільнений, але рівномірний	нерівномірний розвиток
Повтор незнайомих слів	практично неможливий	легко відтворює незнайомі слова
Використання слів у нових комбінаціях	не порушене	значно утруднене
Узагальнююча функція слова	порушена	не порушена
Порушення просодії	відсутнє	надмірне уповільнення темпу, скандована, римована вимова
Порушення звуковимови	виражені	відсутні
Порушення артикуляційного праксису	різко виражені (постійні пошуки правильної артикуляційної позиції)	відсутні
Персеверації, парафразії	різко виражені	наявні
Мутизм	наявний	наявний
Негативізм	відсутній	наявний

Аналізуючи результати, виявили, що найважче діагностувати саме мутичну дитину (не користується мовленням і не реагує на мовлення інших), оскільки може постати питання про синдром РДА або моторну та сенсорну алалію (відсутність мовлення при нормальному слухові й розумовому розвитку; моторна алалія – неможливість говорити, сенсорна – нерозуміння мовлення). Мутична дитина з синдромом РДА відрізняється від дитини з моторною алалією тим, що інколи може випадково вимовити не лише слова, а й складні фрази. Характерним для глибоко аутичної дитини є глобальне порушення комунікації. На відміну від дитини з суто мовленнєвими труднощами, вона не намагається виразити свої бажання ні вокалізацією, ні поглядом, ні мімикою чи жестами.

У легших випадках дитячого аутизму можливі прояви різних мовленнєвих порушень. Тоді виникають проблеми сприймання мовленнєвої інструкції, простежується нечіткість вимови, аграматизми (порушення граматичної будови мовлення), труднощі в побудові фраз. Усе це проявляється тоді, коли дитина намагається налагодити контакт, організувати цілеспрямовану мовленнєву взаємодію. Щоб диференціювати дітей в таких випадках, слід базуватися на порівнянні можливостей розуміння й використання мовлення в ситуаціях ауто стимуляції та спрямованої взаємодії. У процесі диференційного діагностування варто також брати до уваги більш загальні характеристики поведінки. У спробах комунікації дитина з синдромом РДА виявлятиме надмірну сором'язливість, загальмованість, підвищену чутливість до погляду іншої людини, тону її мовлення. Вона буде більш контактна у звичній і ритуалізованій обстановці й розгубиться в новій обстановці.

Отже, як при розладах аутистичного спектру, так і при моторній алалії у дітей дошкільного віку дуже важко правильно встановити діагноз через недостатню сформованість мовленнєвої діяльності. Зокрема, моторна алалія важко діагностується через неконтактність дитини внаслідок розуміння свого дефекту і неможливістю реалізації своїх потреб у спілкуванні через порушення артикуляційного праксису. Тому важливо опиратись на деякі психологічні компоненти мовлення, що одразу чітко відрізняють одне порушення від іншого, і допомагають краще диференціювати їх.

ДЖЕРЕЛА ТА ЛІТЕРАТУРА

1. Башина В. М., Красноперова М. Г. Детский аутизм процессуального генеза: вопросы патогенеза, клиника и дифференциальная диагностика / В.М.Башина, М.Г.Красноперова // Психиатрия и психофармакотерапия. – 2004. – Т. 6. – № 1. – С. 35-38.
2. Ихсанова С.В. Система диагностико-коррекционной работы с аутичными дошкольниками / С.В.Ихсанова. – СПб.: ООО «ИЗДАТЕЛЬСТВО «ДЕТСТВО-ПРЕС», 2011. – 208 с.
3. Каган В. Е. Диагностика и лечение аутизма у детей: Методические рекомендации / В.Е.Каган. – Л.: Медицина, 1976. – 273 с.
4. Лебединская К.С., Никольская О.С. Диагностика раннего детского аутизма / К.С.Лебединская, О.С.Никольская. – М., 1991. – 377 с.
5. Мастюкова Е. М. Некоторые различия речевых нарушений при шизофрении и моторной алалии у детей дошкольного возраста / Е.М.Мастюкова // Ж. невропатологии и психиатрии им. С. С. Корсакова. 1970. – № 10. – С.62-78.
6. Морозова Т. И. Характеристика и основные принципы коррекции речевых нарушений при раннем детском аутизме / Т.И.Морозова // Дефектология. – 1990. – № 5. – С.45-51.
7. Шульженко Д.І. Аутизм – не вирок / Діна Іванівна Шульженко. – Львів: Кальварія, 2010. – С. 7-29.

Науковий керівник – кандидат педагогічних наук, доцент Н.П.Кравець

*Тетяна Петровська
(Київ, Україна)*

ВПЛИВ ЕМОЦІЙНОСТІ НА СТАТУСНО-РОЛЬОВУ ВЗАЄМОДІЮ В СТУДЕНТСЬКІЙ ГРУПІ

Постановка проблеми. Аналіз останніх досліджень і публікацій. Проблема емоцій по відношенню до практичної діяльності людини охоплює широке коло питань. Це різноманітні питання значущості емоцій у творчій діяльності, впливу емоцій на працездатність людини, на збереження здорової життєдіяльності, емоційного впливу як педагогічного фактору. Не підлягає сумніву, що емоційні процеси здатні як підвищити ефективність діяльності, так і дезорганізувати її. Іноді це може залежати не стільки від характеру емоцій, скільки від особливостей прояву емоційності – збудливості, інтенсивності та тривалості емоцій, які людина переживає. Так, позитивний ефект, що дає емоційний процес при його оптимальній інтенсивності, може перейти в свою протилежність і давати негативний ефект при надмірному посиленні емоційного збудження. Ці ефекти відомі як закон Йеркса-Додсона, (англ. *Yerkes-Dodson, 1908*). В низці експериментальних досліджень з психології спорту доведено, що емоційний стан спортсмена впливає на ефективність його діяльності і позначається не тільки на спортивному результаті – змінює часові, силові та просторові характеристики рухових дій – а впливає на характер взаємодії в процесі спільної діяльності. Значний вплив емоційності на діяльність дозволяє розглядати деякі характеристики емоційності як такі, що визначають комунікативну компетентність і комунікативний інтелект. Вищезазначене дає підстави припускати наявність впливу емоційності людини на особливості її спілкування і взаємодії в групі [2]. А наявність гендерних розбіжностей в проявах емоційності та уявлення про стереотипи фемінінної поведінки [1], що асоціюється з емоційністю, спонтанністю та непередбачуваною поведінкою дозволили сформулювати мету наукового дослідження – вивчити гендерні особливості впливу емоційності на характер статусно-рольових стосунків в студентській групі. *В якості наукової гіпотези висунуто положення: емоційність особистості зумовлює особливості її сприйняття групою та впливає на статус.*

Методи та організація дослідження. Застосовувались психодіагностичні методики: характеристика емоційності за Е.О.Ільїним; оцінка рівня особистісної тривожності Ч. Спілбергера; діагностика міжособистісних відносин та інтерперсональної поведінки Т.Лірі. В дослідженні прийняли участь 116 студентів Національного університету фізичного виховання і спорту України, (5 студентських груп).

Результати досліджень та їх обговорення. Члени групи, команди пов'язані між собою двома видами відносин: статусно-рольовими (діловими, офіційними, відносинами відповідальної залежності) та міжособистісними (емоційними, неофіційними, позадіяльними). Перший вид стосунків базується на необхідному розподілі функцій в групі і пов'язаний з внеском кожного члена групи у вирішення загально

группового завдання, його підготовленість і можливостями успішного виконання спільної діяльності. Другий вид стосунків розкриває безпосередньо емоційні зв'язки в групі (симпатію, ворожість, байдужість), які виникають в кожній групі, як результат взаємного оцінювання та самооцінки особистих якостей, поведінки, емоційності. За взаємними оцінками представників обох статей, дівчата визнані кращими для співробітництва, партнерства та ділових стосунків (64,3% проти 35,7%), юнаки – кращими для дружніх стосунків (61,6% проти 38,4%). Такі дані дозволяють переглянути відношення до жінок як до ділових партнерів. Високий відсоток оцінки дівчат в групі як ділових партнерів свідчить про наявність у них якостей, які є необхідними при діловому спілкуванні, і які дозволяють успішно справлятися з вимогами, які висуває група. Вочевидь, набір ділових, особистісних, поведінкових та емоційних особливостей дозволяє дівчатам виконувати роль ділового лідера краще за юнаків студентської групи. Психологія гендерних розбіжностей в трудовій діяльності закріпила стереотипи чоловічого та жіночого типів поведінки. Так, чоловічий тип – емоційно врівноважений, розсудливий, емоційно зрілий та стабільний, виважений. Жіночий тип – висока емоційна збудливість, чутливість, емоційна незрілість, нейротичність, подразливість. Поряд з питанням про негативне відношення до жіночого лідерства, все частіше постає проблема його ефективності. В літературі з'являються дані, що жінки-керівники відрізняються від чоловіків-керівників, але в бік протилежний очікуваним гендерним розбіжностям. Жінки, які займають керівні посади, відрізняються домінантністю, емоційною рівновагою та здатні встановлювати високоєфективні ділові відносини не тільки з жінками, а й з чоловіками. Ми досліджували особливості прояву особистісної тривожності у студентів, які займають в групі високий і низький діловий та емоційний статус. Було встановлено, що високий діловий статус пов'язаний з проявом середнього та низького рівня тривожності. Виявлено і гендерні особливості прояву тривожності. Так, за умови *високого ділового статусу*, низький рівень тривожності спостерігався у 32% юнаків та 68% дівчат. Ці дані можуть свідчити про різні вимоги до прояву тривожності у чоловіків та жінок, що займають високий діловий статус. За нашими даними відрізняється і характеристика емоційності у осіб з різним соціальним статусом, що підтверджує нашу гіпотезу про те, що поряд з іншими характеристиками та якостями, емоційність особистості детермінує міжособистісне сприйняття та визначає діловий та емоційний статус в групі. Так, юнаки з високим діловим статусом характеризуються середнім рівнем збудливості та інтенсивності прояву емоцій й низькою тривалістю емоцій. Дівчата, які мають такий статус, відрізняються низькими характеристиками цих показників, а також низьким рівнем тривожності. Юнаки зі статусом емоційного лідера відрізняються низькими показниками збудливості, середніми показниками інтенсивності та тривалості емоцій. Дівчата з таким статусом мають високі показники емоційної збудливості та інтенсивності емоцій, середні показники тривалості і в 50% випадків – високий рівень тривожності.

Висновки. Встановлено зв'язок емоційності особистості та рівня тривожності з міжособистісним сприйняттям в студентській групі та соціальним статусом. Ділові та емоційні лідери мають різні показники прояву емоційності та інтерперсональної поведінки. Високий діловий статус дівчат в групі пов'язаний з підвищеними вимогами до їх емоційності, що потребує високого рівня самоконтролю за своїм емоційним станом. Підвищення соціального статусу в групі може здійснюватись за допомогою корекції своєї поведінки та проявів емоційності.

ДЖЕРЕЛА ТА ЛІТЕРАТУРА

1. Ильин Е.П. Дифференциальная нейрофизиология мужчин и женщин. – Санкт-Петербург, 2002. – С.544.
2. Петровська Т.В. Гендерні особливості впливу емоційності на міжособистісні відносини в студентській групі. Зб. Наукових праць Інституту психології ім. Г.С Костюка АПН України «Соціально-психологічний вимір демократичних перетворень в Україні». – Київ, 2003. – С.241-249.

*Райхон Раззақова, Бобур Курбонбоев, Дониёр Эгамбергенов
(Ургенч, Узбекистан)*

БОЛАЛАРДА ТОРТИНЧОҚЛИК ҲИССИНИНГ НАМОЁН БЎЛИШИ ВА УНИ ОИЛА МУҲИТИНИНГ ТАЪСИРИДА КОРРЕКЦИЯСИ

Маълумки, оилада вояга етаётган фарзандларнинг, таълим тарбияси ва шахеини шакллантириш, ишларини тўғри йўлга қўйиш учун аввало, инсоннинг гўдақлик чоғиданоқ унинг ўсиб, улғайиб бориши жараёнидаги ўзига хос сир-асрорлар, ривожланишининг айрим умумий қонуниятларини ота-оналар билишлари керак. Дунёга келган гўдақ, унинг атрофидаги одамлар ва олам учун тўлиқ тобе ва боғлиқ бўлади. Унинг ота-онаси учун хулқ-атвори оддий ва тушунарли бўлиб туюлса-да, вақт ўтиши ҳамда бола улғайиши билан унинг ички олами ўзга кўзлардан холи, хулқ-атвори эса ноаниқ ва тушунарсиз бўла бошлайди

Болаларда тортинчоқлик ҳисси намоён бўлишида оила муҳитининг бевосита таъсири мавжуд, айнан ота ва она дастлабки ижтимоий қўникмаларни бола онгига сингдирувчи, унинг иродасини чархловчи инсонлардир. Оиланинг тўлиқ бўлиши, яъни унда ҳам ота, ҳам онанинг тинчлик тотувлиқда яшашлари ва унда нормал

инсоний муносабатлар, соғлом маънавий муҳитнинг мавжудлиги боланинг ҳар томонлама яхши ривожланиши, соғлом ақлли, кучли ирода соҳиби бўлиб етишига имкон беради.

Шунингдек, оилада бу даврда тортинчоқликнинг юзага келишида ота-она томонидан фарзандга ўта қаттиққўллик билан муносабатда бўлиши, безътиборсизликлари, фарзанди билан тўғри муомаланинг ўрнатилмаганлиги ҳам сабаб бўлади. Биз биламизки, ота-она ва фарзанд ўртасидаги мулоқот аҳамиятли ҳисобланади, агар ота-она бола билан мулоқотга киришганда, ота-она кўполлик кўрсатса, улар орасидаги девор, тўсиқ пайдо бўлишига олиб келади. Бундан ташқари боланинг уятчанлиги фақатгина бир чеккада ўтиришда, ҳеч ким билан мулоқотга киришмасликда, итоаткор бўлишдагина эмас, балки хатоларга йўл қўйиш оқибатида қайсарлик, ўжарлик кучаяди.

Бу фақат улар ўртасида деворнинг ўсишига эмас, балки боланинг хатти-ҳаракати ота-онанинг ғашини келтириши мумкин. Боланинг мулоқот кўникмаларини яхши ривожланмаганликнинг айрим сабаблари мавжуд бўлиб, булар:

- Оилада болага мутлақо қарама-қарши талаблар қўйилиши;
 - Эркалаш, рағбатлантириш ва юпатиш ҳолатлари камлиги ва бу ҳолатдан болани бирдан танқид қилишга ўтиш ҳолатлари;
 - Болалар тез-тез танбەҳ қилиб турилиши, бунда боланинг нотўғри хатти-ҳаракати эмас, балки шахси кўпроқ танқид қилинади;
 - Фарзандининг саволлари жавобсиз қолдирилиши;
 - Боланинг аввалги муваффақиятсизликлари кўп эсга олинishi;
 - Ота-она томонидан фарзандга кўпол ва қаттиқ оҳангда гапирилиши;
- Фарзандга нисбатан ишончсизликнинг намоён қилиниши ва бошқа кўпгина сабаблар кичик мактаб ёшидаги болаларда тортинчоқликни келиб чиқишига олиб келади [1].

Болаларда турли хил ёш даврида тортинчоқлик вазият билан боғлиқ ва бирор юмуш юзасидан бўладиган мулоқотда кўпроқ, вазиятдан ташқаридаги ва билишга йўналтирилган мулоқотда эса камроқ даражада намоён бўлади. Бироқ етти ёшга келиб мулоқотнинг барча шаклларида болалар тортинчоқлигининг намоён бўлиши даражаси деярли тенглашиб қолади. Умуман, мисол учун тўрт ёшда мулоқотнинг фақат маълум турларида тортинчоқликни намоён этган болалар тўрт-беш ёшдан кейин унинг барча шаклларида бундай хусусияти билан ажралиб туриши тасдиқланмоқда. Ўсмирлик даврида тортинчоқлик хусусияти кўпроқ намоён бўлади. Одатда у нохуш ташвишлар комплекси билан боғлиқ бўлиб ўсмир шахсини тўлақонли шаклланишига ҳалақит беради. Кўпчилик тортинчоқ ўсмирлардаги бу хусусият яна кўп йиллар уни тарқ этмайди. Тортинчоқ инсон учун оила қуриш, карьера режалаштириш жуда қийинчилик билан ҳал этиладиган масалалардир.

Тортинчоқ болалар таълим-тарбиясида уларнинг ана шу индивидуал хусусиятларига катта эътибор бериш керак. Тортинчоқлик баъзан бола катта бўлган сари ўтиб кетадиган ҳолат ҳисобланади.

Лекин бундай бахтли ҳодиса ҳамма вақт ҳам содир бўлавермайди. Кўпчилик болаларга тортинчоқликни йўқотиш учун катталар ёрдами жуда зарур бўлади³⁴.

Тортинчоқликни бартараф эттишга йўналтирилган иш ўзаро келишилган, доимий чидам билан ва эҳтиёт бўлган ҳолда амалга оширилиши зарур.

Бу борада қуйидагиларга эътибор қаратиш лозим:

- болага ўзини ўзи ижобий тарбиялаш имконини яратиш бериш;
- боланинг ўзи ҳақида ёмон ўйлашига йўл қўймаслик;
- аввало ўзингиз фарзандингиз ҳақида ёмон гапиришингизга йўл қўймаслигингиз;
- бола ҳаммага ўхшаган бўлиши керак эмас, балки у ўзига хос бўлиши керак принципига амал қилишингиз лозим.

Унутманг кишининг ўзига нисбатан нафрати унинг ҳаёти мазмунининг йўқолишига сабаб бўлиши мумкин. В.Леви россия психотерапевти ва психологи фикрига кўра, киши ўзини яхши кўриши, бошқалар билан таққосламаслиги, ўзини баҳоламаслиги кераклигини тавсия этади, чунки ҳар бир инсон ўзига хос тарзда индивидуалдир ва у ўзини инъом деб қабул қилиши керак.

Оилада бир неча фарзанд бўлса бир хил муҳитда уларнинг ҳаммаси ҳам тортинчоқ бўлавермайди. Кўп ҳолатларда тортинчоқлик асосан тўнғич фарзандларга хос бўлади. Ф.Зимбардо бу ҳолатни қуйидагича изоҳлайди. Ота-оналар фарзанд дунёга келиши ва уни катта қилиш жараёнида максимал даражадаги хавотирланишлари асосан тўнғич фарзанд билан боғлиқ бўлади. Иккинчи фарзанд туғилганида уларда бирмунча тинчланиш вужудга келган бўлиб, болага нисбатан чекловлар нисбатан камайдди. Шунингдек, кичик фарзанд куч ва ҳаракатда тўнғич фарзанддан ўта олмаслигини англаган ҳолда юзага келган турли вазиятлар ва муаммолорни ечиш ва мулоқотга киришишнинг соф психологик йўллари кидиради. У шунчаки мулоқотга киришиш, келишишув, бирлашув, таъсир ўтказиш йўллари ўрганишга мажбур бўлади. Гиббиёт психологияси бўйича мутахассис, доктор Люсиль Форернинг таъкидлашича, инсон нерв тизимининг пластиклиги тўнғич фарзандларнинг оиладаги шахслараро муносабатларнинг бола учун етарли бўлмаслиги ва бу муносабатлар

1. ³⁴ Ғозиев Э. Психология муаммолари. Т., “Иктисодиёт университети” 1999.

оркали қондирилиш мумкин бўлган психологик эҳтиёжларнинг етарли даражада қондирилмаслиги билан боғлиқ бўлади. Тўнғич фарзандлар оиладаги. ундан кичик бўлган иккинчи ва учинчи ёки ягона фарзандларга нисбатан кўпроқ қўллаб-қувватланишга ва мақталишига эҳтиёж сезади. Шу эҳтиёжнинг қондирилмаслиги тўнғич фарзандда тортинчоқлик, ўзига паст баҳо бериш каби хусусиятларнинг шаклланишига сабаб бўлади. Бундай болалар тез хафа бўлиб қоладиган, ҳиссиётга берилувчан, аразчан бўладилар. Шунинг учун ҳам уларга нисбатан муносабатда юмшоқлик, илиқлик ва қўллаб-қувватлаш бўлиши зарур.

Айрим ота-оналарнинг фикрига кўра, тортинчоқлик бу ижобий сифат ҳисобланиб, ахлоқ нормаларига мос келадиган сифатдир. Улар тортинчоқлик хатти-ҳаракатлардаги оғишиш эканлигига жиддий эътибор қаратмайдилар. Хатто уларга боладаги тортинчоқликни бартараф этиш зарурлиги ҳақида фикр билдирилганида ҳам "Одобли камтар бола бўлиб ўсгани яхши" -деб жавоб қайтардилар. Баъзан ота-оналар камтарлик ва тортинчоқликни бир хил хусусият деб ҳисоблайдилар. Аслида бу икки хил хусусият мутлақо бир хил эмас. Тортинчоқлик шахсга ўзини тўла намоён этишида ва ўз шахс хусусиятларини тўла тадбиқ этишларида ва турли фаолиятларда муваффақиятга эришишда ҳалақит берди. бу ҳолда тортинчоқлик коррекция қилиниши лозим. Агар киши онгли равишда, ўзи хоҳлаб тортинчоқликни танласа ва бу унинг ҳаётий мақсадларига эришишига ҳалақит бермаса, бу ҳолатда тортинчоқлик камчилик эмас, балки минимал тарздага ижтимоий контактлардан иборат бўлган оддий ҳаёт тарзи ҳисобланади.

Тортинчоқликнинг пойдевори албатта болалиқда қўйилади. Ҳаммадан ҳам кўра кўпроқ мактаб ўқувчилари орасида тарқалган бўлиб, лекин бу дегани унга фақат болалар йўлиқадилар дегани эмас. Катта ёшдаги аҳолининг салмоқли қисмида "ҳам тортинчоқликни учратиш мумкин ва ўзларининг ҳаётлари давомида ҳам ундан қутула олмайдилар,

Ўсмир ёшда тортинчоқлик ўғил болаларга нисбатан кўпроқ қиз болаларда кузатилади, чунки қизларда ўғил болаларга қараганда кўпроқ ташқи физиологик ўзгаришларнинг намоён бўлиши, ташқи ўзгаришларидан ноқулайликни ҳис этиши, тортинчиши, уялиши, мактабда одобли, ҳаётда уятчан, андишали бўлиш, ижобий хулқи билан кўзга яқин бўлиш ҳамда қарама-қарши жинс вакиллари учун жозибали бўлиб кўриниш истаги устунроқ.

Аввало қиз болалардаги бу хусусиятларни ота-оналар оилада шакллантиришга ҳаракат қилдилар. Лекин бу, ҳамма жамиятда ҳам албатта аёллар эркаклардан кўра кўпроқ тортинчоқ бўладилар дегани эмас, бу мутаносиблик мамлакат ҳамда жамиятнинг маданий қатламига қараб ўзгариши мумкин.

Кўпчилик болаларга тортинчоқликни йўқотиш учун катталар ёрдами жуда зарур бўлади. Тортинчоқликни бартараф этишга йўналтирилган иш ўзаро келишилган, доимий, чидам билан ва эҳтиёт бўлган ҳолда амалга оширилиши зарур. Айниқса, бу борада кичик мактаб ёшидаги ўқувчиларда ўқитувчи идеал деб ҳисоблангани учун уларнинг таъсир кучи баланд бўлади.

Тортинчоқ инсонлар доимий равишда ўзларини бошқалардан таққослайдилар ва кўпроқ ўз камчиликларига зўтқорларини қаратадилар, улардан азият чекадилар. тортинчоқлар атрофдагилардан салбий баҳо олишдан доимо хавотир оладилар. Тортинчоқ инсонларда социофобия вужудга келиши эҳтимоли мавжуд.

Айрим ота-оналарнинг фикрига кўра, тортинчоқлик бу ижобий сифат ҳисобланиб, ахлоқий меъёрларга мувофиқ хулқ-атворнинг муҳим белгиларидан биридир, Улар тортинчоқлик хатти-ҳаракатлардаги оғишиш эканлигига жиддий эътибор қаратмайдилар. Ҳатто, уларга боладаги тортинчоқликни бартараф этиш зарурлиги ҳақида фикр билдирилганида ҳам "Одобли камтар бола бўлиб ўсгани яхши" деб жавоб қайтардилар. Баъзан ота-оналар камтарлик ва тортинчоқликни бир хил хусусият деб ҳисоблайдилар. Аслида булар асло бир хил хусусият эмас.

Агар камтарлик баъзан ижобий сифат ҳисобланса, у жамиятда ўзини тута олмаслик, бошқара олмаслик, безбетликка қарама қарши равишда ўзига ишонмасликка асосланилади. Айнан бу икки фарқни ажрата олмаслик баъзан

боладаги тортинчоқликни коррекция қилиш зарурияти йўқ, деб ҳисобланишига сабаб бўлади. Чунки улар тортинчоқликни йўқотилиши манманликни юзага келишига сабаб бўлади деб ҳисоблайдилар. Тортинчоқликни қамайтириш ёки ривожлантириш қиз ва ўғил болалар орасида турлича аҳамиятга эга.

Тортинчоқликнинг юқори даражаси бола психик ривожланишидаги куйидаги салбий ҳолатларга сабаб бўлиши мумкин:

- тортинчоқлик боланинг ижтимоий изоляциясига, яққаланишига олиб келади;
- бола яхши ривожланмаган ижтимоий таъсирлашув кўникмалари сабабли ўзаро муносабатлардаги стресс вазиятларида салбий кечинмаларга нисбатан таъсирчан бўлиб қолади;
- бола ўзаро ишончга асосланган мулоқот тажрибасини эгаллаши қийинлашади;
- бошқалар боланинг ижобий хусусиятларига юқори баҳо бериши учун имконият пасаяди;
- бола ўз фикрларини билдиришга ҳамда ўзининг ҳуқуқларини ҳимоя қилишга қийналади;

Тортинчоқлик билан одатда ёнма-ён. ривожланадиган ёлғизлик ҳисси, хавотирланиш, депрессия боланинг диққат эътибори ўз шахси ва хулқ-атворида янада каттиқроқ жамланишига ҳамда ички биқиклик даражаси ортиб кетишига олиб келади.

Ўқув фаолияти кичик мактаб ёшида етакчи фаолият бўлгани учун эса ундаги носозлик боланинг умумий психик ривожланишида жиддий салбий асорат қолдиради. Шунинг учун мактабга болаларни психологик

тайёрлашда психологлар, ота-оналар ва тарбиячилар боланинг тортинчоқлик сифатини коррекциялаш масаласига алоҳида эътибор қаратиши тавсия қилинади.

Болалар билан тўғри мулоқот кўникмаларини шакллантиришда, болаларда атрофдаги одамларга нисбатан қизиқишни уйғотиш, катталар, яъни ота-онаси билан биргаликда ўқитувчи ва тарбиячилари ҳам боланинг мулоқотига киришувчанлигини ривожлантириш учун ҳамкорликда ҳаракат қилишлари айни муддао бўлади.

Катталар томонидан бола бажара олмайдиган вазифалар тез-тез юклатилишлари оқибатида, ҳеч қандай вазифани бажара олмайганлиги туфайли болада қўрқув ҳисси пайдо бўлади ва бунинг эвазига жазоланиш ҳолатлари учрайди. Бу ҳолатлар эса, болада ўз кучига нисбатан ишончни йўқолишига олиб келади. Агар сиз унга доимий равишда, дангасалигини, паст баҳоларга ўқишини, сизнинг ишончингизни оқлай олмайганини, унинг у ёки бу фаолият билан шуғулланганда норозилик оҳангида гапириб борсангиз ва сиз томондан болага нисбатан ҳеч қандай қўллаб-қувватлашлар имкони бўлмаса, охир оқибатда бола ўзини керакмас инсондек ҳис қила бошлайди.

Турли хил вазиятларда болага ишонган ҳолда у ёки бу вазифани мустақил бажаришга имкон яратинг. Арзимаган ҳодисалардан жанжал кўтариб, яқин қариндош ёки атрофдаги дўстлари орасида болангизга кўп танбех берманг, масалан: тенгдошлари билан мулоқотга кириша олмайганда, дўст танлаётганда ва билмаган ҳолда бирон бир иш қилиб қўйса ва бошқа ҳодисаларда

уялтирманг. Болага катталар томонидан ортиқча талабчан бўлиш ва ўз айтганини қайсарлик билан қилдириш, бу фақатгина болани ўз-ўзига ишончининг сусайишига ва мустақил бўлишига тўсқинлик қилади.

Тортинчоқ болалар албатта ўз тенгдошлари билан мулоқотда бўлишлари керак, бу унинг ўзига ишончини оширишга ёрдам беради, Ота-оналарнинг вазифаси - болани бирор бир иш билан ёки дарслари билан ўта банд бўлмасликларини ва дўстлари билан мулоқотда бўлиб туришини назорат қилишлари керак³⁵.

Шунингдек, болани катталар томонидан рағбатлантирилиб турилиши, боланинг қобилиятларини, имкониятларини яхши томондан кўра билишга асосланади. Баъзи бир ҳолларда боланинг ўзини тутиши катталарга ёқмайди. Худди шу вақтда катталар болалар «бу хатти-ҳаракатни қўллаб-қувватламасада, лекин уни шахс сифатида ҳурмат қилишини» кўрсата олиши керак. Агар бола инсонлар орасида ўзини тута билмаса, у ҳолда катталар болага ёрдам бериб, бу ҳолни тушунтириш керак. Муҳими, катталар болани қандай бўлса шундайлигича қабул қилишини ўрганмоғи, унинг ютуқ ва камчиликларини имо-ишораларини, товуш оҳангини ҳисобга олиши керак.

Хулоса қилсак, болани психологик жиҳатдан қўллаб-қувватлаш учун катталар болани «мен» концепциясини ривожлантирувчи ва унинг ҳиссиётларига айнан мос сўзларни ишлатиши керак. Кун мобайнида катталар болада ўзининг кераклигини ҳис қилиш туйғусини уйғотиш имконига жуда кўп эга бўладилар. Бунинг биринчи йўли боланинг натижаларидан ва ҳаракатларидан сизда қониқтириш ҳиссини намоёиш этишдир. Иккинчи бир йўли эса - болани ҳар хил муаммоларни ўзи ҳал қилишига ўргатишдир.

Буларнинг ҳаммасига болага «мен сенга ишонаман», «буни сен қила оласан» каби фикрларни сингдириш орқали эришиш мумкин. Натижада болада аввало ўзига, сизга ва атрофдагиларга нисбатан ишончи пайдо булади.

*Райхон Разақова, Умида Хасанова, Абдулла Аҳмедов
(Ургенч, Ўзбекистан)*

ОДАМЛАРДА ТОРТИНЧОҚЛИК ХУСУСИЯТЛАРИ ВА УНИ БАРТАРАФ ЭТИШ УСУЛЛАРИ

Одамнинг тортинчоқлик даражасини ўлчашда мутахассислар ушбу ҳиснинг вужудга келишига сабаб бўлувчи вазиятлар турлари ва одамлар тоифалари миқдорига асосланишни мақсадга мувофиқ, деб биладилар, бошқача айтганда қанчалик кўп турдаги ҳаётий вазиятлар одамда тортинчоқлик ҳиссини уйғотса, шунингдек, қанчалик кўп тоифадаги одамлар шундай ҳиснинг вужудга келишига сабабчи бўлса, одамда тортинчоқликнинг тегишли даражаси ҳақида фикр юритиш мумкин бўлади.

Демак, ўз-ўзидан одамда тортинчоқлик ҳиссини уйғотувчи вазият турлари ва одамлар тоифалари қанчалик кам бўлса, одамнинг тортинчоқлик даражаси шунчалик пастлиги ҳақида хулоса чиқариш ўринли. Албатта, ҳар бир одам унда тортинчоқлик ҳиссини уйғотадиган ҳаётий вазиятлар ва ҳар хил тоифа одамларнинг ўзига хос тўпламига эга бўлади, яъни бир одамнинг тортинчоқлик ҳис этишига муайян турдаги вазиятлар ва одамлар сабабчи бўлса, бошқа бир одамда бундай ҳолатни бутунлай ўзгача вазият ва одамлар вужудга келтириши мумкин.

³⁵ Я работаю психологом...Опыт, размышления, советы/Под ред. И.В.Дубровиной. – М.:ТЦ «Сфера», 1999.

Аммо одатда барча ҳолатларда тортинчоқлик ҳиссини уйғотувчи вазият ёки одамлар қандайдир сабабга кўра кўркувни юзага келтирувчи экани билан тавсифланади. Масалан, кимнидир кўчада нотаниш одамдан ниманидир сўраш вазияти тортинчоқлик ҳис этишига сабаб бўлса, бошқа бировни бундай вазият унчалик ҳижолат қилмайди-ю, лекин таниш одамдан ўз нарсасини қайтариб беришини илтимос қилиш вазияти кўпроқ тортинчоқлик сезишига сабаб бўлади. Икки хил одамда тортинчоқликни вужудга келтирувчи ҳолатлар фарқли эканига қарамай, уларнинг замирида бир умумий асос, яъни тегишли хатти-ҳаракат оқибатлари номаълум бўлгани учун улардан кўрқиб ҳисси мавжудлигини таъкидлаш ўринли. Психологияда тортинчоқлик намоён бўлишининг уч турдаги даража кўринишлари ажратилган бўлиб:

Биринчи даража, атрофидагиларга "Мен тортинчоқман" сигналини ифодаловчи ташқи хулқ-атвордаги хусусиятлар. Бундай даража учун кийин вазиятларда муваффақиятсизликни кутишда намоён бўлувчи ўзига ишонмаслик хусусияти характерлидир.

Иккинчи даражада тортинчоқликда физиологик симптомлар, масалан, уялишнинг белгилари кўзга ташланади.

Учинчи даражадаги тортинчоқ болаларга ўзини ўзи таҳлил қилиш, диққатини асосан фақат ўзига қаратиш ва уятчанликни жуда кучли ҳис этиш хусусияти хос. Сурункали даражага ўтган ўзига ишонмаслик шахсининг барча фаолият турларига ўз таъсирини кўрсатади.[1]

Шундай инсонлар ҳам борки, улар ўзларининг табиатларига кўра тортинчоқ эмастар, лекин бошқаларнинг камгапликлари, чидамлиликлари ва манзур бўлиш эҳтиёжларини намоён этмасликларига эътиборларини қаратадилар, ўртак олишга ҳаракат қиладилар ва улардек бўлишга йнтиладилар ва оқибатда тортинчоқ бўлиб кўринадилар.

Тортинчоқ инсонларга кўпинча ўзи учун ноҳуш, ўзи хоҳламайдиган ички ҳолатнинг юзага келиши, кўп ҳаётий вазиятлардан қочишга, ёлғизликка ва тўлиқ изоляцияга мажбур этувчи хусусиятдир.

Психологларнинг фикрича, тортинчоқ инсонлар кўпинча ўзгалар таъсирига жуда тез бериладилар. Сурункали тортинчоқ кишилар кўпчилик олдида нимадир қилиш талаб этилган вақтларда ваҳимага тушадилар ва ўзларининг ушбу ҳолатлари олдида иложсиз қоладилар ва улар учун ягона йўл бу - қочиб кетиш ёки беркиниб олиш бўлиб қолади³⁶. Тортинчоқликнинг бундай юқори

даражаси нафақат болаларга, балки айрим катталарга ҳам хосдир. Ёш катта бўлган сари бу ҳолат ўтиб кетмайди, энг ёмон ҳолатда бу невроз шаклига, онг параличига ўтиб депрессия ҳолатини юзага келтириши мумкин.

Тортинчоқлик турли тоифа одамларда қандай намоён бўлиши бўйича психолог олимларнинг кўпгина мулоҳазалари мавжуд бўлиб, булар қуйидагилардир:

- тортинчоқлик, интеллект сингари наслдан-наслга ўтадиган индивидуал хусусият;
- уятчанлик сабаб оддий социологик билимларни эгалламаганлик ва мулоқот малакаларига эга бўлмаслик хусусияти;
- тортинчоқлик - бу ички англаганликни ташқарига чиқарадиган симптом ;
- ижтимоий муҳитнинг шароитлари сабаб кишини уятчан бўлиб қолиши, «мен умуман ўзимни тортинчоқ одамман, деб ўйлайман ва мени бошқалар ҳам шундай ўйлашади» деган фикрларни илгари суришиши натижаси;

В. Н Куницина томонидан берилган таърифда, тортинчоқлик, инсон шахсига хос хусусият сифатида қаралади, гарчи муаллифнинг ўзи таъкидлашича, тортинчоқлик - жараён, ҳолат ва хусусият бўлиши мумкин экан.

Тортинчоқлик ўзаро мулоқот ва алоқа билан боғлиқ бўлишига қарамай, баъзи инсонлар хаттоки ёлғизликда ҳам уни ҳис этадилар. Бу ўтмишдаги омадсизликлар ва хатоларни эсга олганда ёки келажақдаги шахслараро муносабатлар бўсағасида юз беради.[2]

К.Изард тортинчоқликка, доимий равишда уялиш ҳиссиётларини бошдан кечириш жараёни сифатида қарайди, зеро унда инсонлар билан мулоқот чоғида ишонч ҳисси ва ўзини қулай сезиш имконининг йўқлиги тушунилади.³⁷

У уялиш генининг мавжудлиги ёки уялишга генетик мойиллик мавжуд деб тахмин қилади. Тортинчоқ кишилар ўзларининг айрим хусусият ва қобилиятларини кадрлашни биладилар. Кўпчилик ҳолатларда улар хучли ўз-ўзини танқид қилувчилардир.

Улар ўзларига жуда юқори талабларни қўйганлари боис ўзларига берадиган баҳолари одатда паст бўлади.

Тортинчоқ инсонлар ўз қувватларини беҳуда сарфлайдилар: бирор бир жиддий хатти-ҳаракатни амалга ошириш ўрнига бошқалар ва ўзларини таҳлил этиш билан, ўз ташвишлари билан кўпроқ шуғулланидилар. Натижада жавоб қайтарилмаган салбий эмоциялар унинг руҳиятида тўпланиб боради.

³⁶ Ғозиев Э. Психология муаммолари. Т., "Иктисодиёт университети" 1999.

³⁷Общая психокоррекция ва диагностика.М:Изд-воМ.,1987г.305ст.Подред.А.А.Бодалева.

Тортинчокликнинг умумий ташқи белгилари - юзнинг қизариши, терлаб кетиш, қалтираш, юракнинг ва қаттиқ тез уриши, нафас олишдаги сиқиклик, мулоқотга киришиш жараёнида одатда ерга қараб туриш, овознинг пастлиги.

Тортинчоклик табиатини белгилаб берувчи хулқ-атвордаги асосий принцип - ўзини оҳиста ва бир хилда тутишдир. Шунинг учун ҳам тортинчок кишига ўз фикрлари ва ҳисларини юзага чиқармаслик хусусияти хос. Тортинчок киши яшайдиган муҳитни ҳам айнан унинг ички дунёси ташкил этади. У ташқи кўриниши жиҳатидан камҳаракатли бўлиб кўринса-да, унинг ички дунёсида қаноатлантирилмаган хоҳишлар ва ҳислар тўлкини жумбуш уриб туради.

Тортинчок кишининг асосий характерли хусусиятларидан бири бу унинг ўзини ўзи таҳлил этишга юқори мойиллигидир. Ўзини ўзи адекват англаш ва баҳолаш соғлом шахсларга хос хусусиятдир. Лекин ўзини ўзи таҳлил этиш ва баҳолашга ўта берилиш психик бузилиш белгиси бўлиб, кўпгина тортинчок кишиларга хосдир.

Тортинчок кишиларнинг кўпчилиги ноҳуш вазиятларга тўқнаш келганларида кўрқув ва ноқулайлик ҳис этувчи инсонлардир. Бундай кўрқув ва ноқулайлик уларнинг хулқ-атвори ва ҳатто ҳаёт тарзларини ҳам ўзгартириб юбориши мумкин. Шунингдек, ўйлаётган ёки хоҳлаётган нарсаларини айтишларига ва ўзларини тўла намоён этишларига ҳам тўла ҳалақит беради.

Албатта, ҳар қайси одамнинг психологик хусусиятлари, аввало, унинг ҳаёт тарзи маҳсули, десак муболаға бўлмайди. Буни ҳаётида одатий турмуш тарзининг ўзгаришига сабаб бўлувчи воқеа-ҳодисалар рўй берган ҳар ким ўзида ҳам сезиши мумкин. Ҳақиқатдан ҳам, айрим муаллифлар замонавий одам турмуш тарзининг ўзи ҳам одамларда тортинчокликни культивациялаши мумкинлиги ҳақида таҳминларни илгари сурадилар.

Уларнинг бундай таҳмини шунга асосланадики, кундалик ҳаёт шиддати тобора тезлашиб бориши одамларнинг ўзаро мулоқотда бўлиши вақтини борган сайин қисқартириб боради. Бунинг асорати сифатида одамларда ёлғизланиш ҳисси кучайиб боради, унинг юқори даражаси эса доим тортинчоклик билан алоқадорликка эга бўлиши кузатилади.

Бундай психологик ўзгаришларнинг эҳтимолини инкор этмаган ҳолда тезкор ҳаёт тарзи одамларда аксинча бир-бири билан бўлган мулоқот эҳтиёжини ва унинг қадрига етиш хусусиятини кучайтириши мумкинлигини ҳамда аксинча ўзаро муносабатларга янада кенгрок очилишга ундаши эҳтимолини ҳам эътибордан қочирмаслик керак.[3]

Албатта, тортинчоклик аввало бошқалар ва айниқса, бегоналар билан бўлган алоқа муносабат хусусиятларида яққол ифодаланади. Мулоқот жараёнидаги вербал пассивлик, яъни суҳбатни фаол қўллаб қувватлашдан тортиниш, шахсий фикр-мулоҳазаларни эркин билдира олмаслик ҳамда новербал сигналлар, масалан, кўзни олиб қочиш, гавда ҳаракатлари билан ноқулайлик ҳолатини намоён этиш каби аломатларда тортинчоклик ёрқин намоён бўлишини кутиш мумкин. Тортинчокликни бартараф этиш учун эса қуйидагиларга албатта эътибор беринг.

1. Ўзингизнинг ўз кучли ва заиф томонларингизни тан олинг ва ўз мақсадларингизни тегишлича шакллантиринг.

2. Ҳаётда сиз учун нима муҳим, нимага ишонишингиз, ўз ҳаётингизни қандай кўришни исташингизни ҳал қилинг. Ўз режаларингизни анализ қилиб чиқинг ва уларга бугунги кун нуқтаи-назаридан, ўсиш мўлжалланган чоғда ундан фойдаланиш учун баҳо беринг.

3. Ўз ўтмишингизни анализ қилиб, сизни ҳозирги мавқеингизга олиб келган нарсани аниқланг. Сизни азобланишга мажбур этган, ёки қўлидан келса ҳам ёрдам бермаган кимсаларни тушуниш ва уларни кечирингизга ҳаракат қилинг. Ўзингиздан ўзингиз, қилган хатоликлар, адашишлар ва ёмон хулқлар учун кечирим сўранг. Оғир хотиралардан ҳеч бўлмаганда бирон-бир фойда олганингиздан сўнг, уларни унутинг ва уларга бошқа қайтманг. Ёмон ўтмиш хотирангизда, уни чиқариб ташламагунингизгача яшайверади. Яхшиси ҳозирги хотиралар, кичик бўлса ҳам муваффақиятлар учун хотирангиздан жой ажратинг.

4. Айбдорлик ва уят ҳисси сизга муваффақият қозониш имконини бермайди. Уларга берилманг.

5. Ўз хулқингизнинг сабабларини шахсиятингиздаги камчиликлардан эмас, балки ҳозирги вазиятдаги жисмоний, ижтимоий, иқтисодий ва сиёсий жабҳалардан қидиринг.

6. Эса тутингки, ҳар қандай ҳодисани турлича баҳолаш мумкин. Вокелик - ҳар ким алоҳида-алоҳида кўрадиган нарса эмас, бу одамлар орасида нарсаларни маълум номлар билан аташга келишишнинг натижасидир ҳолос. Бундай қараш инсонларга сабрлироқ муносабатда бўлишингизга, таҳқирланиш бўлиб туюлиши мумкин бўлган нарсани очик кўнгиллик билан бошдан кечиришингизга имкон беради.

7. Ўзингиз тўғрингизда ҳеч қачон ёмон гапирманг; айниқса, ўзингизга - «аҳмоқ», «хунук», «қўлидан келмайдиган», «омадсиз», «тўғрилаб бўлмайдиган» каби салбий хусусиятларни олишдан эҳтиёт бўлинг.

8. Ҳатти-ҳаракатларингиз ҳар қанақасига баҳолашни мумкин, агар улар конструктив танқидга учраса, бундан ўз манфаатингиз йўлида фойдаланинг, лекин бошқалар сизни шахс сифатида танқид қилишларига йўл қўйманг.

9. Ёдингизда бўлсин, бошқа мағлубият - бу омаддир; бундан шундай хулосага келишингиз мумкинки, ҳаракатларингизга арзимайдиган, балки қутилишга муваффақ бўлган, ортидан йирик муаммолар олиб келаётган ёлғон мақсадлар кетидан кетгансиз.

10. Ўзингизни ноқулай ҳис этадиган инсонлар атрофида бўлмасликка ҳаракат қилинг. Агар ўзингиз ёки уларнинг ишончини ҳис этиш учун шунчаки ўзгартиришининг имкони бўлмаса, яхшиси улардан воз кечинг.

11. Ўзингизни бўш, эркин ҳис қилишга, фикрларингизга қулоқ солишга, дилингизга ёққан нарса билан шуғулланишга, ўз ҳолингизга қўйишга имкон беринг. Шунда сиз ўзингизни яхшироқ тушунасиз ва ўзингизни ҳурмат қила бошлайсиз.

12. Мулоқот қилишни машқ қилинг. Одамлар фикр алмашадиган бу -энергиядан роҳатланинг, улар шунчалик бир-бирига ўхшамайди ва ўзига хос, улар сизнинг ака-укаларингиз, опа-сингилларингиздир. Улар қўрқув ва ишончсизликни ҳис этишлари мумкин, деб фараз қилинг ва уларга ёрдам беришга ҳаракат қилиб кўринг. Улардан нима исташингиз ва уларга нима бера олишингизни ҳал қилинг. Сўнгра эса уларга сиз бундай алмашинувга тайёр эканлигингизни билдиринг.

13. Ичингиздаги «Мен»ни ҳаддан зиёд ҳимоялашни бас қилинг- у сиз ўйлагандан ҳам кўра маҳкамрок ва эгилувчанрок.

14. Ўзингиз учун, мақсадингизга етишиш йўлида янада майда ва оралиқ мақсадларга етишиш зарур бўлган, бир неча йирик мақсадларни танлаб олинг. Ушбу оралиқ мақсадларга эришиш учун керакли воситаларни тарозда тортинг. Ҳар бир муваффақиятли қадамингизни эътиборсиз қолдирманг ва ўзингизни тетиклаштириш ҳамда мақтаб туришни унутманг. Содда бўлиб туюлишдан кўрқманг, ахир сизни ҳеч ким эштаётгани йўқ-ку.

15. Ҳар қандай кичкинагина ютуғингиз учун ўзингизни рағбатлантиришни унутманг. Масалан: ўзингизга ёқадиган бирор-бир нарса ҳарид қилинг, қимматбаҳо бўлиши шарт эмас, муҳими у сизнинг ютуғингиз.

16. Ҳаётингизда учраган қийинчиликларни, доим унинг ижобий томонларини ўйлашга ҳаракат қилинг. Инсонни ўзи муаммони катталаштириб юборади. Бунда муаммога чуқур кириб кетмайсиз ва унинг ечимини осон топасиз.

*Инна Різник
(Петрівка, Україна)*

ПСИХОЛОГІЯ ПІДЛІТКІВ

Саме студентська молодь переживає період активної соціальної взаємодії з оточуючими. Самопізнання, становлення особистості – це умова нормального функціонування індивіда, основа роботи над собою. Подалі в житті їх чекають важливі вчинки та рішення. Але перша причина проблем молоді знаходиться у площині комунікативної компетентності, а точніше некомпетентності.

Щоб мати можливість знайти своє місце в житті, сучасний студент повинен володіти певними знаннями та уміннями; мати досвід пізнання самого себе, розуміння інших людей, механізмів, законів, що впливають на людські взаємовідносини; творчо використовувати набуті знання і вміння в оточуючій його дійсності, приймати нестандартні рішення, творчо мислити, застосовувати отриману інформацію для індивідуального розвитку, самовдосконалення; вміти ефективно розв'язувати конфлікти, володіти навичками конструктивного спілкування, бути готовим до вибору майбутньої професійної діяльності; вміти розробляти власний життєвий проєкт тощо.

Студент коливається між позитивним полюсом ідентифікації "я" і негативним полюсом плутанини ролей. Він повинен об'єднати все, що знає про самого себе в єдине ціле, осмислити це, пов'язати з минулим і спроектувати на майбутнє. При позитивному розвитку подій у юнаків та дівчат формується почуття ідентичності, при несприятливих умовах - сплутана ідентичність, сполучена з болісними сумнівами щодо себе, свого місця в групі, в суспільстві, з неясністю життєвої перспективи. Міцне внутрішнє відчуття своєї ідентичності - ознака закінчення отрочтва і умова подальшого формування дорослого індивіда. Згідно Е. Еріксону, формування ідентичності відбувається до 18 років [1, с. 55].

Початок підліткового періоду відкривається кризою розвитку. Кризові явища в підлітковому віці виражені дуже яскраво, нерідко носять затьяжний і деструктивний характер. У силу цієї обставини більшість досліджень психології підлітка зосереджені саме на критичній фазі цього періоду, а наступного за ним стабільного періоду юності приділено значно менше уваги. Проте оформлення новоутворень віку, припадає якраз на стабільний період розвитку - період юності, що надає йому особливу значимість.

Соціальне самовизначення і пошук себе нерозривно пов'язані з формуванням світогляду. Юність - вирішальний етап становлення світогляду; це період пошуку своєї ідентичності на світоглядному рівні. У цей період життя у людини з'являється потреба звести розмаїття фактів до небагатьох принципам, побудувати несуперечливу систему поглядів на світ, визначити своє місце в цьому світі. Підліток шукає формулу, яка висвітлила б йому і сенс власного існування, і перспективи всього людства [4, с. 96].

Спрямованість у майбутнє пов'язана з очікуванням того, що життя має принести ще багато незвіданого, супроводжується прагненням якимось зрозуміти й осмислити навколишню дійсність, побудувати цілісне бачення світу. Бажання осягнути світ як цілісне і закономірне може усвідомлюватися мало; далеко не завжди воно виражається в осмислених пошуках основ, які дозволяють в різноманітній дійсності побачити деяку єдність. Проте це бажання завжди є; його наявність можна помітити по прагненню юнаків та дівчат ознайомитися не тільки з новими конкретними даними про ту чи іншій стороні дійсності, а й з узагальненнями цих даних [5, с.

169].

Характерне придбання ранньої юності - формування життєвих планів. З мрії, де все можливо, і ідеалу як абстрактного зразка поступово вимальовується більш-менш реалістичний план дій. Життєвий план виникає, тільки коли предметом роздумів стає не тільки кінцевий результат, а й способи його досягнення.

Розвиток самосвідомості найбільш інтенсивно здійснюється в кризі отроцтва і в юності. Головне психологічне придбання ранньої юності - відкриття свого внутрішнього світу в його індивідуальної цілісності і неповторності. Юнаки та дівчата усвідомлюють себе в якості неповторної, не схожої на інших особистості, з власним світом думок, почуттів і переживань, з власними поглядами і оцінками. Вони поки що не підозрюють, що насправді це часто погляди, точки зору, оцінки, властиві багатьом іншим їх одноліткам, що відображають ті віяння, які характерні для цілих груп молоді [1, с. 112].

Сенс і самоцінність юності, життєва необхідність окремо і визначеності цього періоду розвитку юнаків та дівчат юності чітко проявляється у випадках, коли людина не має можливості в силу різних причин прожити цей період в освітніх формах. Б. Лівехуд аналізує особливості розвитку молодих людей, які в період юності включаються в професійне життя і безпосередньо потрапляють в суспільство дорослих. Він зазначає, що в цьому випадку відкриття самого себе як унікальної особистості здійснюється шокуючим чином і в той момент, коли у юнака чи дівчини ще не сформувався свій погляд на світ і на своє місце в цьому світі. На наш погляд, духовна несвобода при виробленні світогляду та оцінці культурних і соціальних ситуацій в подібних випадках особливо велика і чревата некритичним запозиченням готових ідеологій, схильністю впливу тоталітарних, антигромадських, асоціальних груп і об'єднань [3, с. 45].

З позицій психологічної антропології, юність - стадія консолідації душевних і духовних сил для виходу в самостійне життя, для формування внутрішньої установки на доросле, самостійне і відповідальне життя. Для того щоб жити і діяти в суспільстві на правах повноцінної особистості, особливо важливо, щоб юнаки та дівчата мали можливість вправлятися в творчо-практичній діяльності в різних соціальних сферах відповідно до освоюваними областями теоретичних знань для вироблення свого погляду на життя і на своє майбутнє, особистісної позиції - здійснення особистісного і професійного самовизначення.

Самовизначення як розуміння самого себе, своїх можливостей і прагнень, місця в суспільстві і призначення в житті - центральне завдання і основний результат розвитку в юності. Сутність самовизначення - в психологічній інтеграції особистості молодої людини у формі становлення його внутрішньої особистісної позиції як стійкого ставлення до себе, до людей, до світу в цілому. Самовизначення - процес і результат свідомого встановлення меж свободи власної діяльності і результат співвіднесення власної позиції з соціальними і культурними нормами і позиціями інших суб'єктів. Суттєвою характеристикою несформованого самовизначення є роздуми про сенс життя.

Важливу роль у юнацькому віці відіграє вибір майбутньої професії. Бачення себе як майбутнього професіонала є показником зв'язку з суспільством, соціального самовизначення. Вибір професії фактично означає проектування в майбутнє певної соціальної позиції. Тому вибір професії тісно пов'язаний з особистісним самовизначенням - він здійснюється, з одного боку, як конкретне визначення майбутньої професії та планування життя, а з іншого - як неконкретні пошуки сенсу свого існування.

На старшій ступені освіти розкривається новий загальний зміст розвитку - професійне, особистісне і соціальне самовизначення. Професійне самовизначення юнаків та дівчат здійснюється в єдності з особистісним (світоглядним) і соціальним самовизначенням. Авторство своїх дій, суб'єктність у взаєминах з іншими - дорослими і однолітками, суб'єктність у свідомості як основні новоутворення кризи отроцтва і як потенціал подальшого розвитку свою адекватну реалізацію отримують у визначенні себе щодо свого майбутнього, в проектуванні і плануванні в ньому своєї індивідуальної освітньої та професійної траєкторії [1, с. 142].

У ранній юності ключовим завданням стає набрання практичного погляду на життя, формування практичного свідомості і освоєння коштів практичного перетворення дійсності - розвиток практичного мислення, тому одиницею організації змісту освіти в вищих учбових закладах має стати проблема і проблемна організація навчального матеріалу. Головною здатністю студентів при роботі з предметними знаннями виявляється здатність до освоєння нового під виниклу проблему або задачу. Такий підхід до трансформації сучасного предметного знання є найбільш актуальним і має практичне значення саме при проектуванні освітнього процесу на вищій ступені навчання.

Специфіка самовизначення підлітка полягає в переході від ситуативного самовизначення, де ситуації для студентів створює дорослий, до самостійного проектування своїх теперішніх та майбутніх можливостей, до соціально-діяльносного і культурного самовизначення. Таке самовизначення припускає наявність у юнаків та дівчат світоглядних підстав і виходу в простір практичної діяльності. Адекватною розвитку суб'єктності юнаків та дівчат форм є форма організації його освітньої діяльності як науково-практичної діяльності, як їх участь на паритетних засадах з дорослими в науково-дослідних, проектних і організаційних видах діяльності щодо вирішення соціально, суспільно і особистісно значущих проблем, як участь у роботі творчих груп з розробки проривних проектів в різних областях наукової, практичної діяльності [6, с. 500].

На етапі юності дитячо-доросла спільність ґрунтується на навчально-професійної діяльності. Специфіка цього вікового етапу полягає в тому, що якщо раніше студент виступав як суб'єкт навчальної діяльності, то в процесі освоєння дослідної та проектної форм роботи він починає розмірковувати над своїми результатами і

змінювати цілепокладання і способи роботи, освоюючи тим самим позицію суб'єкта власної діяльності. Студент вступає в процесі діяльності в різні зв'язки і відносини з іншими учасниками подієвої спільності: з дорослим, з однолітками, з самим собою. Дорослий в такому плані освіти сам повинен бути носієм певної теми і проекту, інакше він втрачає значення для молодих людей [2, с. 109].

Необхідність спеціального проектування та реалізації освітнього процесу вирощування визначається завершенням процесу статевого дозрівання, появою інтересу юнаків і дівчат один до одного, складанням стійких симпатій і дружніх пар. Прищеплення юнакам і дівчатам моральних основ взаємовідносин, здорового способу життя, раціональних основ режиму навчальної праці та дозвілля становить важливу задачу для учбового колективу у вищих навчальних закладах.

Рішення юнаками і дівчатами завдань особистісного та професійного самовизначення, вироблення життєвої перспективи і побудови планів власного життя, в яких реалізується принцип соціальної відповідальності - процес соціалізації, - припускає проектування і реалізацію освітнього процесу виховання у вищих учбових закладах, розробку психологічно обґрунтованих освітніх програм виховання юнаків і дівчат. На старшій ступені необхідно сформулювати стартові уявлення про сферу своїх професійних інтересів, оформити соціальні амбіції, виділити сферу своїх інтересів у зв'язку з сучасними економічними, політичними, соціальними та науковими проблемами. Студенти повинні оволодіти методами особистісної організації, розвинути у себе здатності приймати відповідальні рішення.

Завдання виховання - навчити юнаків та дівчат взаємодії з іншими суб'єктами освіти і з навколишнім світом, вмінню відстоювати свої ідеї, позначити своє розуміння або нерозуміння у будь-яких виникаючих питаннях, зрозуміти і оцінити іншу точку зору, вступити в змістовний діалог або спір. Юнаки та дівчата набувають уміння діяти самостійно, здійснювати відповідальний вибір, розвивати автономність, незалежність, спрямованість, позитивний образ "я".

Освоєння юнаками і дівчатами культурних норм пізнання, спілкування і поведінки у спільній з дорослими життєдіяльності - процес інкультурації - вимагає побудови освітнього процесу формування. У студентів повинні бути сформовані вміння розумної практичної дії, компетентної соціальної взаємодії, культури організації та самоорганізації поведінки. Юнаки та дівчата повинні освоїти вміння поставити навчальну мету в заданій галузі знань або діяльності, скласти план її досягнення, виконати намічений план, виходячи зі своїх індивідуальних особливостей; отримати і усвідомити свій результат, порівняти його з аналогічними результатами однокурсників. У них повинні бути сформовані навички самоорганізації: планування діяльності, програмування дій, корекція етапів і способів діяльності.

Динаміка освітніх ситуацій будується в напрямі нарощування (розвитку) суб'єктної позиції студента: перехід від різних форм організації активності студента, що дозволяють йому ефективно освоювати конкретний зміст навчальних програм з предметів до створення умов для реалізації самостійної багатопланової навчальної діяльності, до формування його суб'єктної позиції, позиційності у спільних формах навчально-дослідницької діяльності, рефлексивної свідомості, при якій студент стає суб'єктом власної навчальної діяльності, вирішує завдання соціального і професійного самовизначення. Дані здатності складають основу готовності юнаків та дівчат до самостійного життя.

ДЖЕРЕЛА ТА ЛІТЕРАТУРА

1. Еріксон Е. Ідентичність: юність та криза: пер. з англ./ заг. ред і передм. А.В. Толстих. – 2-е вид. – М.: Флінта: МПСІ: Прогрес, 2006. – 352 с.
2. Кайдалова Л.Г., Пляка Л.В. Психологія спілкування / Навчальний посібник. – Х. : НФаУ, 2011. – 132 с.
3. Лівехуд Б. Кризи життя – шанси життя. Калуга: Духовне пізнання, 1994. – 224 с.
4. Лідерс А.Г. Психологічний тренінг з підлітками. – М.: Академія, 2001. – 234 с.
5. Філоненко М.М. Психологія спілкування / М.М. Філоненко // Підручник. – К.: Центр учбової літератури, 2008. – 224 с.
6. Шулигіна Р.А. Спілкування як вагома складова соціальної адаптації особистості // Наукові записки КУТЕП: Щорічник / Ред. кол.: Пазенок В.С. (голова) та ін. – К.: Знання України, 2003. – Вип. 3. – С. 499-507.

ПОРІВНЯЛЬНИЙ АНАЛІЗ КОМПОНЕНТІВ ПРОФЕСІЙНОЇ ПІДГОТОВКИ 2-3-Х ТА 3-4-Х КУРСІВ МАЙБУТНІХ МЕНЕДЖЕРІВ ТУРИСТИЧНОГО БІЗНЕСУ

Постановка проблеми. Інтеграція України в європейське і світове співтовариство, відмова від застарілих методів управління, побудова демократичного суспільства в умовах глобалізації визначають основні пріоритети, які зумовлюють потреби в якісній підготовці особистості майбутніх менеджерів туристичного бізнесу з високим рівнем інтелектуального розвитку, креативних можливостей, здатної до свідомого вибору, створення та засвоєння інновацій у туристичній сфері [2]. Однією з важливих проблем, що стоять перед системою вітчизняної освіти на сучасному етапі її розвитку є проблема підвищення якості саме професійної підготовки майбутніх фахівців. Не в останню чергу це стосується підготовки майбутніх менеджерів туристичного бізнесу. Адже в епоху глобалізації роль туризму та його вага в структурі світової економіки суттєво зросла [1]. Досягнення нами поставленої цілі вимагає більш детального аналізу саме компонентів професійної підготовки на різних етапах підготовки навчання у ВНЗ, в нашому випадку студентів 2-3-х та 3-4-х курсів.

Мета: здійснити порівняльний аналіз (за U-критерієм-Мана-Уїтні) компонентів професійної підготовки 2-3-х та 3-4-х курсів майбутніх менеджерів туристичного бізнесу.

Результати дослідження проблеми. Контингент обстежуваних становили студенти 2-3-х та 3-4-х Мукачівського державного університету, що навчаються за напрямом підготовки «Готельно-ресторанної справи» та «Туризм». За U-критерієм-Мана-Уїтні був проведений порівняльний аналіз. Емпіричне значення критерію відображає те, наскільки співпадають ряди значень вимірюваних ознак. Чим менше значення критерію, тим ймовірніше, що відмінності між значеннями показників у вибірках достовірні. У нашому випадку ми констатуємо достовірні розходження при $p \leq 0,05$ (тобто ймовірність того, що розходження недостовірні становить 5%). Отримані результати показують, наявність певної тенденції зміни проявів компонентів професійної підготовки у менеджерів туристичного бізнесу на різних етапах професійної підготовки [3].

Здійснений аналіз динаміки показників 2-3-х курсів засвідчив, що менеджери двох груп мають статистично достовірні відмінності за даними по таким шкалам: «мотиви уникнення» ($U=632,5$ при $p \leq 0,04$), «мотиви престижу» ($U=621,5$ при $p \leq 0,03$) («Учбова мотивація студентів» (А. О. Реан, В. О. Якунін, у модифікації Н. Ц. Бадмаєвої)); «тривожність» ($U=636,5$ при $p \leq 0,04$), «зацікавленість» ($U=598,5$ при $p \leq 0,01$), «гнучкість» ($U=645$ при $p \leq 0,04$) («Карта комунікативної діяльності» (А.А.Леонтьєва)); «потреба в досягненнях (подальшому розвитку)» ($U=625$ при $p \leq 0,03$), «потреба в незалежності, автономії» ($U=643,5$ при $p \leq 0,05$), «схильність до творчості, творчі здібності, нахили» ($U=646,5$ при $p \leq 0,05$), «вміння йти на розумний (зважений) ризик» ($U=609$ при $p \leq 0,02$) (тест на загальні здібності до підприємництва (GET TEST-General measure of Enterprising Tendency)); «прагнення заробляти собі на життя» ($U=586$ при $p \leq 0,01$), «прагнення внести свій вклад у загальну справу» ($U=592,5$ при $p \leq 0,01$) («Оцінка мотивації до підприємництва» (Л.Карамушка, Ю.Пачковський)); «енергійність» ($U=600,5$ при $p \leq 0,02$) («Шкала самооцінки управлінських якостей А.Г.Шмельова»).

Таким чином, в цілому порівнюючи психологічні закономірності компонентів професійної підготовки майбутніх менеджерів туристичного бізнесу 2-3-х курсів можна сказати, що достовірність показників полягає в тому, що студенти усвідомлюють високу соціальну значимість їх учбової діяльності, тобто чим сильніше у студентів виражений «мотив уникнення», тим ефективнішим у них буде навчальна діяльність. Вираженість «соціальних мотивів» свідчить про їх спрямованість на іншу людину в ході своєї професійної підготовки. Іншими словами, вони прагнуть зайняти певну активну соціальну позицію у системі взаємовідносин. Для них дуже важливим є «престижність» даної професії. Можна відзначити наявність «потреби в досягненнях» (подальшому розвитку), що свідчить про сумлінне і відповідальне ставлення майбутніх менеджерів до процесу професійної підготовки. Вони «зацікавлені» в отриманні якісної і результативної вищої освіти в сфері туристичного бізнесу, що допоможе в майбутньому стати «незалежними й автономними», як в області професійної діяльності так і в фінансовій. Бажання «досягти успіху» є проявом актуальної потреби цих респондентів, що проявляється в «загальній активності», «прагненні внести свій вклад у загальну справу», «гнучкості», «енергійності», «вмінні йти на розумний (зважений) ризик», «здатності розуміти вербальні реакції людини в залежності від контексту ситуації, які їх викликали», «здібності до логічного узагальнення, виділення загальних суттєвих ознак у різних невербальних реакціях людини», «здатності розуміти логіку розвитку ситуацій взаємодії, значення поведінки людей у цих ситуаціях», «прагненні заробляти собі на життя». Результати дослідження 2-3-х курсів підтвердили висновки зазначенні Ю.М.Орловим про те, що «найбільший та найсильніший вплив на навчальні успіхи студентів надає підсвідома потреба в учбовій діяльності у поєднанні з високою «потребою в досягненнях».

Здійснений аналіз динаміки показників 3-4-х курсів засвідчив, що менеджери двох груп мають статистично достовірні відмінності за даними по таким шкалам: «мотиви престижу» ($U=962$ при $p \leq 0,02$), «соціальні мотиви» ($U=945,5$ при $p \leq 0,01$) («Учбова мотивація студентів» (А. О. Реан, В.О.Якунін, у модифікації

Н. Ц. Бадмаєвої); «підтримка життєзабезпечення» ($U=968,5$ при $p \leq 0,02$), «спілкування» ($U=974,5$ при $p \leq 0,03$) («Діагностика мотиваційної структури особистості» (Мільмана)); «здібність до логічного узагальнення, виділення загальних суттєвих ознак у різних невербальних реакціях людини» ($U=959$ при $p \leq 0,02$), «комполитна оцінка» ($U=920,5$ при $p \leq 0,01$) («Дослідження соціального інтелекту» Дж. Гілфорда і М. Саллівена); «зацікавленість» ($U=947,5$ при $p \leq 0,01$) («Карта комунікативної діяльності» (А.А.Леонтьєва)); «адаптаційна мобільність» ($U=1007,5$ при $p \leq 0,05$) (Експертна оцінка «Адаптаційна мобільність» Л.М.Карамушка); «адаптованість» ($U=994,5$ при $p \leq 0,04$), «прийняття інших» ($U=992,5$ при $p \leq 0,04$), «емоційний комфорт» ($U=910,5$ при $p \leq 0,01$) (Опитувальник соціально-психологічної адаптації К.Роджерса, Р.Даймонда); «бажання самореалізації» ($U=982,5$ при $p \leq 0,03$) («Оцінка мотивації до підприємництва» (Л.Карамушка, Ю.Пачковський)).

Таким чином, в цілому порівнюючи психологічні закономірності компонентів професійної підготовки майбутніх менеджерів туристичного бізнесу 3-4-х курсів можна сказати, що достовірність показників полягає в тому, що студенти під час своєї учбової діяльності керуються «соціальними» і мотивами «престижу». Це свідчить про те, що студенти прагнуть під час своєї навчальної підготовки досягти таких результатів, які б допомогли їм стати успішними професіоналами своєї справи. Вони в майбутньому хочуть зайняти певну позицію у системі суспільних відносин, тобто орієнтовані на різні способи взаємодії з людьми які їх оточують. Під час процесу професійної підготовки студенти 3-4-х курсів набули «здібність до логічного узагальнення, виділення загальних суттєвих ознак у різних невербальних реакціях людини», вміють провести правильну самооцінку своєї учбової діяльності (бачать професійну спрямованість навчального процесу), розуміють логіку свого професійного становлення, мають ясне уявлення про своє професійне майбутнє. Ці студенти, на відміну від молодших курсів, більш згуртованіші, дружелюбніші, вміють вирішувати проблемні питання шляхом компромісних рішень (вміють домовлятися як один з одним, так і з тими людьми, що їх оточують). Слід зауважити, що студенти старших курсів вже добре «адаптувалися» до процесу власної професійної підготовки, вони вже під час учбової діяльності відчують «емоційний комфорт» (стан рівноваги, спокою), проявляють «зацікавленість» до свого професійного становлення, мають «бажання самореалізації» себе, як «успішного професіонала» в сфері туристичного бізнесу. Узагальнюючи результати дослідження 3-4-х курсів можна зробити висновок, що підходячи до завершення навчання майбутні менеджери вже мають сформовані певні світоглядні позиції й установки щодо своєї учбової діяльності та майбутньої професії. Все це свідчить про формування гармонійно розвиненої особистості менеджера туристичного бізнесу, що в подальшому забезпечить готовність і здатність студентів до високих досягнень для суспільної діяльності.

За іншими шкалами статистично достовірних відмінностей не зафіксовано. Це обумовлюється тим, що характеристики, що вивчають ці шкали є притаманними, як студентам других, третіх так і студентам четвертих курсів.

Висновок. Таким чином, визначення того, як змінюється професійна підготовка майбутнього менеджера в ході навчання в залежності від змінних, інших досліджуваних величин, дало змогу кількісно оцінити рівень взаємозумовленості цих показників, встановити певні закономірності, що вказують на функціональні механізми проявів компонентів професійної підготовки у студентів на 2-3-х та 3-4-х курсах навчання у ВНЗ на спеціальностях «Готельно-ресторанної справи» та «Туризму».

ДЖЕРЕЛА ТА ЛІТЕРАТУРА

1. Миценко Д.В. Суспільно-гуманітарні дисципліни як складова підготовки майбутніх менеджерів туризму до професійної діяльності [Електронний ресурс] // Економіка. Управління. Інновації. – 2013. – Режим доступу до ресурсу: http://nbuv.gov.ua/UJRN/eui_2013_2_52
2. Старовойт Л.В. Методика творчого розвитку молодших школярів у процесі трудового навчання та художньої праці : автореф. дис. на здобуття наук. ступеня канд. пед. наук : спец. 13.00.02 «теорія та методика трудового навчання» / Леся Василівна Старовойт. – Чернівці, 2009. – 24 с.
3. Старова Ю.В. Порівняльний аналіз компонентів професійної підготовки майбутніх менеджерів туристичного бізнесу / Ю.В. Старова / Актуальні проблеми психологічної та соціальної адаптації в умовах кризового суспільства: Матеріали міжвуз. наук.-практ. круглого столу. – Ірпінь, 2016.

ПСИХИКА ВА САЛОМАТЛИК

Ҳозирги даврда психология фани ривожланиши, жамиятнинг барча тармоқ ва соҳаларига кириб, бир-бири билан боғлиқлигини тақозо қилишини амалиётда кўришимиз мумкин. Хусусан, психологиянинг ҳозирги вақтда 350дан ортиқ тармоғи мавжудлиги буни исботлайди.

Айниқса, саломатлик ва психика орасидаги узвий боғлиқлик тиббиёт соҳасида касалликлар этиологиясини ўрганишда муҳим омил бўлиб ҳисобланади. Инсон психикаси, айниқса, асаб тизимининг нормал ривожланиши айтилганда нафақат, унинг кайфияти, ҳолати ёки фаолиятига балки, организмда касалликка чидамлик ва чалинувчанликка таъсир қилади.

Бутун жаҳон соғлиқни сақлаш ташкилоти ўтказган тадқиқотлардан маълум бўлишича, ишлаб чиқариш ривожланган давлатларда 10% аҳоли жиддий асаб касалликларига чалинганлар. Кўпчилик тадқиқотчилар юрак қон-томирлари касалликлари ва асаб касалликлари орасида боғлиқлиқни таъкидлайдилар. М.Пеланднинг таъкидлашича, гипертоник касаллар (қон босими ортиши) дастлаб шифокорга ўзларининг асабий бўлиб қолганларидан шикоят қиладилар, фақат текширув натижасида уларда қон босими баландлиги маълум бўлади [2. 45].

Рус олими К.Д. Судаков ўтказган тадқиқотлари натижасида юрак-қон томир касалликларининг сабабини юрак-қон томир тизимидан эмас, балки миёда кечадиган ҳар хил жараёнлардан излаш керак, деган хулосага биринчи бўлиб келади. Ҳозирда марказий нерв системасидаги жараёнларга боғлиқ касалликлар кўпаймоқса, невротик кўринишлар организмнинг функционал тизимидаги бошқа бузилишларга олиб келади. Одатда тиббиётда неврозлар ва психосоматик касалликлар бир-биридан ажратилган ҳолда алоҳида даволанади.

И.П.Павлов ҳал бўлмайдиган низолар бўйича тажриба ўтказиб, неврозни биринчи бўлиб аниқлаган. Унинг тажрибаларида мерв системаси кучли ҳайвонларга қараганда, кучсиз типдаги ҳайвонлар бундай низоларга чидамсиз бўлган, уларда бу оғирроқ кечган [2].

И.П.Павлов неврозни организм ва муҳит орасидаги мувозанатнинг бузилиши оқибатида вужудга келадиган олий нерв фаолиятининг бузилиши сифатида тушунган. Кейинчалик И.П.Павлов ҳайвонларда олинган натижаларни танқидий равишда инсонга ўтказган.

Невроз тадқиқ қилиш ҳам тиббиётни ҳам психологиянинг тўлиқ ва касаллик ўртасидаги муносабатларни аниқлашда муҳим аҳамиятга эга.

Невроз организм ва муҳит орасидаги динамиканинг барқарор бузилиши оқибатида пайдо бўладиган касаллик бўлиб, маълумотларни қайта ишлаш, ҳиссиёт, бошқариш билан боғлиқ миёдаги жараёнларнинг ўзгаришига олиб келади. Бу ўзгаришлар мотор ва сенсор функцияларни жалб қилади, ақлий ва жисмоний иш қобилиятининг пасайишига олиб келади.

Шахс билан касаллик ўртасидаги ўзаро муносабатга касалликнинг қандай алоқадорлиги бор? Бу муаммо тадқиқотчиларни кўпдан буён қизиқтириб келади. Кўпчилик машҳур терапевтлар касаллик ва шахс муаммосига, хусусан касалликнинг шахсга таъсири муаммосига тинмай қизиқиб келдилар.

Ҳар бир касаллик инсон ҳаётида воқеа ҳисобланади. У беморнинг жисмоний ҳолатига таъсир қилиб қолмасдан, балки унинг руҳий ҳолатига, оилада, жамиятда, ишда тутган ўрнига ва умуман бутун ҳаётига таъсир қилади.

Ҳар қандай касаллик ҳам кишининг руҳий кийфасини ўзгартиради, бироқ у кишини меҳнат қобилиятдан маҳрум қилганда, одатдаги ҳаёт тарзини ўзгартирганда, янги ҳиссиётлар пайдо қилганда, жисмонан азоб чекканда ва юрак хасталиги хавф солганда айниқса кучли реакция пайдо бўлади. Одамнинг психикасига органик ўзгаришлар жуда оғир таъсир қилади. З. Ибодуллаевнинг тадқиқотларида беморларни кузатиш натижалари қуйидагича келтирилади: беморлар муолажалар, қаттиқ товушлар, кучли ёруғ нур таъсиридан, оғриб турган аъзоларда кўпол хатти-ҳаракатлар қилинганда қаттиқ изтироб чекадилар, оғриқ кучайган аъзога қаттиқ тегишдан пайдо бўлган оғриқни айниқса оғир ўтказадилар. Бунда беморлар кўпинча оғриқ кўзгатувчиларга рўйи - рост аффектив реакциялар билан жавоб берадилар [1].

Касаллик кўпинча кишининг худди, унинг кийфасини, юриш-туришини, нутки ва мимикасини ўзгартиради. Касаллик кишининг диққат-этиборини унинг ички дунёсига қаратади ва унга шу вақтга қадар номаълум бўлган сезгиларни, тасаввур ва эмоцияларни пайдо қилади. Масалан, юрак патологиясида баъзан оғриқ синдромидан анча олдин беморлар ваҳимага тушадилар.

Лоқайдлик ҳолати, теварак-атрофдаги нарсаларга бефарқ бўлиб қолиш эндокрин тизимнинг баъзи касалликлари учун характерлидир. Ҳазиллар, жижжаклик жигар касалликларида пайдо бўлади. Сил бўлган беморларда баъзан уларнинг оғир аҳволига мутлақо тўғри келмайдиган сабабсиз кайфичоғлик кўп учрайди.

Организм ва муҳит орасидаги динамика ёки муҳитнинг анормал шароитлари ёки организмнинг анормал ҳолатидан бузилиши мумкин. Масалан, муҳитдан келувчи бир кузатувчининг ўзи бир одамга ундовчи таъсир кўрсатса, бошқа бирида оғриқ реакциясини вужудга келтириши мумкин. Бошқача сўзлар билан айтганда, жисмоний ва руҳий машқ қилган, келажакка ишонч билан қаровчи инсон соғлиғига зиён келтирмасдан ишлаши мумкин. Келажакка ишонмайдиган инсон эса нормал меҳнат шароитларида ҳам ўзини ёмон ҳис қилади.

Турли касалликларни даволашда психиканинг роли жуда катта, касалликни даволашда касалларга психик таъсирнинг аҳамияти аллақачон исботланган.

Касалларга даво мақсадида режа асосида мунтазам психик таъсир кўрсатиб бориш психотерапея деб аталади.

Касалликларни олидини олиш соғлиқни сақлаш ва мустаҳкамлашда психиканинг ролини алоҳида фанлар психигиена ва психопрофилактика ўрганади.

Психикани шикастлайдиган момент алоҳида ролни ўйнайдиган типик ички касалликлар жумласига, меъда ва ўн икки бармоқ ичакнинг яра касаллиги, гипертония касаллиги, бронхиал астма ва бошқалар киради. Мигрен, тангачали лишай ва бир қанча бошқа касалликларнинг патогенизида психоген фактор муҳим рол ўйнайди [1].

Хаёжонланиш натижасида экзема, тангачали лишай касалликларининг кўзиб туриш ҳоллари кўп учрайди.

Вегетатив ўзгаришлар—юзнинг қизариши, тер босишигина эмас, балки моториканинг айниши ҳам психоген бўлиши мумкин. Психоген фалажлар пайдо бўлиши мумкин. Бунда нерв системасининг чидамидан зўр келадиган интенсив эмоция бошланиб, тормозланишига сабаб бўлади.

Психоген касалликларнинг ҳаммадан кўп тарқалган формалари – невралгия, истерия ва миядан нари кетмайдиган хаёл неврозидир.

В.Н.Мясищев одам олий нерв фаолияти хусусида И. П. Павлов томонидан ажратилган типларнинг неврозлар келиб чиқишида эга эканлигини таъкидлаб, одам шахсининг ўзи ва унинг тарихий ривожланиш даврида шаклланган бутун хусусиятлари неврозларнинг вужудга келишида рол ўйнайди, деб кўрсатиб берди.

Невроз билан оғриган касалларни ҳаёт тарихини ўрганиш асосида шахсга берилган ногўғри тарбиянинг нокулай шароитларида ҳар хил турдаги неврозлар авж олишига мойил қилиб қўядиган хусусиятлари кўрсатиб берилади.

Психоген депрессиялар, психоген васвасага алоқадор ўзгаришлар сингари психоген ҳолатлар ҳам психоген йўл билан келиб чиқади. Руҳий сабаблар туфайли келиб чиқадиган, психоген депрессиялар деб аталадиган маъюслик ҳолатлари ана шундай ўзгаришларга мисол бўла олади.

Психоген факторлар соматоген факторлар билан бирга учрашиши ва бир-бирини зўрайтириши мумкин. Мана шундай ҳолларда диагноз ва дифференциал диагноз кўйиш айниқса қийин бўлади. Равшанки, дифференциал диагнозни тўғри қўйиш медицина психологиясини билишни талаб этади.

Демак, инсон саломатлиги ва касаллиги орасидаги муносабат унинг бевосита психикасига боғлиқ.

Фойдаланилган адабиётлар рўйхати

1. Ибодуллаев З. Т. Тиббиёт психологияси. – Т., Абу-Али Ибн-Сино, 2009.
2. Нишанова З., Камилова Н, Алимова Г. Психогигиена. Ўқув қўлланма. – Тошкент, “Фан ва технологиялар Марказий босмаҳонаси”, 2010.

*Хилола Хайдарова
(Андижан, Ўзбекистан)*

ШАХС ЎЗ ЖИНСИЙ МАНСУБЛИГИНИ АНГЛАШИДА ИДЕНТИФИКАЦИЯ ФАРҚЛАРИНИНГ ТАЪСИРИ

Шахсининг ўз жинсий мансублигини англаши бир жараённинг икки томони – ўз жинсига ва ўзга жинсга эътибор тарзида намоён бўлади. Инсоннинг жинс соҳасидаги ўзлигини англаши унинг тараққиёти негизи ҳисобланади ва бир қанча йирик мутафаккирлар айнан эркалик ва аёллик хислатларини инсоният жамияти тараққиётидаги етакчи омиллардан бири сифатида талқин этдилар. Ахир қанчадан-қанча буюк алломалар, шоир ва мутафаккирлар аёлнинг ифпати ва гўзаллиги-ю, эр йигитнинг қудрат ва шижоати ҳақида куйлар басталадилар. Ҳар қандай замон ва элга хос халқ эпосларидаги асосий асарлар айнан эркалик ва аёллик мавзуларига бағишланган бўлиб, бутун бир авлодларга хос миллий хислатлар айнан эркак ва аёл образи орқали баён этилади. Бундай жинсий фарқларни ўзида акс эттириш ва жинсий мансублик асосида ҳаёт кечириш эса жинсий идентификация иборасини янада чуқурроқ таҳлил этиш заруратини кўяди.

Жинсий идентификация шаклланишида «Символик интеракционизм» йўналишига асосланган ғоялар шахсининг жинсий улғайиши ва жинсий роллар шаклланишини ойдинлаштиришга катта ҳисса қўшди. Ушбу йўналиш ўз негизини Д.Г.Мид қарашларидан олади. Дж.Мид анланган ва анланмаган мувофиқлик (идентичность) ни фарқлайди. Унинг фикрича, анланмаган мувофиқлик онгсиз тарзда ўзлаштирилган норма ва одатларга асосланади. Анланган мувофиқлик доирасида, шахс ўзи ҳақида фикр юрита бошлайди ва бу жараён унинг қисман автономлашуви ва эркин бўлишига замин яратади. Дж.Мид идентификациядаги «И» ва «Ме» жиҳатларни фарқлаб, улардан бирига шахсининг ўз-ўзини детерминациялаши, иккинчисига эса ижтимоий детерминация мазмунини беради. Дж.Мид таърифида кўра, «ме» жамиятнинг индивидуум вакилидир, яъни «интернализациялашган бошқалардир», «И» орқали эса инсоннинг ижтимоий вазиятларга индивидуал ва такрорланмас тарзда жавоб бериши таъминланади.

Д.Г.Мид фикрича, психика, ўзини англаш ва «Мен» ижтимоий ўзаро муносабатлар воситасида шаклланади. Ўз навбатида жамият эса узлуксиз ижтимоий фаолият асосида яратилган мазмун ва символларга асосланади. Инсон жамиятда яшаб турли ижтимоий вазибаларга мослашиб мослашиб борар экан, ўз хатти-харакатини атрофдагиларнинг реакцияларига биноан ўзгартириб боради. Д.Г.Мид таъкидлашича, шахс «Мен» ижтимоий муносабатлар тизимида иштирок этиш ҳисобига шаклланади. Бу ёндашувда «Мен» ва жамият ўзаро диалектик боғлиқликда, деб тасвирланади. Ижтимоий психология фанида мавжуд роллар назарияси ҳам айнан шундай фикрга асосланади.

Бола улғайишида субъект «Мен» ининг шаклланиши ва ўз-ўзини англаб бориш жараёни мазкур тадқиқотларни икки асосий йўналишда амалга ошириш заруратини қўйди. Биринчи йўналиш инсоннинг ўз-ўзини англаши, яъни шахсий идентификация бўлса, иккинчи йўналиш шахснинг ўзини бирон ижтимоий гуруҳлар билан қиёслашдан иборатдир.

Шахсий идентификацияда индивидга хос конкрет хислатлар ўз аксини топади. Ижтимоий идентификация эса ижтимоий мазмундаги ўз-ўзини тасдиқлашга асосланиб, инсоннинг бирон ижтимоий категорияларга аъзолигидан келиб чиқади. Масалан, жинс, ирқ, миллат, инсоннинг касб-кори ва ҳоказо. Шахсий ва ижтимоий идентификациялар ўртасидаги фарқ шахс «Мен» билан мавжуд алоқа бўйича ҳам фарқларга эга. Шахсий идентификация «Мен» категорияга тааллуқли бўлиб, бунда индивиднинг маълум индивидуал фарқлар туфайли ўзига хос шахс эканлиги эътироф этилади. Ижтимоий идентификациянинг «Мен» категорияси билан муносабати шундан иборатки, бунда шахс ушбу ижтимоий категория аъзоларига нимаси билан ўхшаш ва нима билан фарқланиб туриши жиҳатлари белгиланади. Демак, ижтимоий идентификация инсон «Мен» ининг бошқа ижтимоий гуруҳ аъзоларига ўхшаш-ўхшамаслигини таъкидлайди.³⁸

Ижтимоий идентификация назарияси вакили Таджфель фикрича, ижтимоий мувофиқлик - инсон ўзининг бирон ижтимоий гуруҳга мансуб деб билишдан иборатдир. Бирон гуруҳга аъзолик эса, инсон учун эмоционал аҳамиятга эга бўлиб, унинг кадр-қийматини оширади.

Ижтимоий ва шахсий идентификация таълимотини билиш бола улғайишида юзага келаётган жинсий идентификация жараёнининг ички механизмларини очишга имкон беради. Бола ўзини тенгқурлари гуруҳига мансублигини билиши ва ушбу гуруҳга аъзолигидан мамнун бўлиши унинг ўз жинси вакилларига хос хатти-харакат намуналарини ўзлаштиришида катта рол ўйнайди. Айниқса, бу ҳолат Ўзбекистон ва умуман, Шарқ мамлакатларига хос бўлган қариндош-уруғчилик муносабатлари кучли ривожланган шароитда алоҳида аҳамиятга эга. Бу ҳолатни алоҳида таъкидлаб ўтишимизда Республикамиз олимлари томонидан олиб борилаётган илмий изланишларни таҳлил этишимиз мумкин. Э.Ғозиев ўз халқининг руҳий қиёфаси, миллий характери, анъаналари, урф-одатлари, мулоқот маромининг бошқа халқлардан фарқи, турмушдаги қариндош-уруғчилик риштаси ёрдамида ўз-ўзини англашни, ёшлар тарбиясида ўз халқининг этнопсихологиясидан унумли фойдаланиш ҳар томонлама тараққий этган инсон шахсини таркиб топтиришда асосий восита эканлигини кўрсатиб беради.³⁹

Назаримизда, бола у ёки бу жинсий хулқ-атвор намуналарини маълум миллат, ҳудуд ва тенгқурлари доирасида ўзлаштиради. Бу ерда қайси идентификация (ижтимоий ёки шахсий идентификация) тури бирламчилиги ҳақида бош қотиргандан кўра турли идентификация шакллариининг ўзаро боғлиқлиги ва уйғунлашуви ҳақида фикр юритган маъқул.

Психология фанида идентификация шаклланишидаги аҳамиятли мезонлар ва омиллар сифатида анъанавий гендер хулқининг шаклланиши ва жинсий ролларга мосликнинг юзага келиши таъкидланади. Бу ҳолатда гендер стереотиплари тушунчаси марказий ўринга чиқади. Психология фанида жинсий стереотипларни ўрганишга бўлган ёндашувлар ва тадқиқотлар ҳам мукамаллашиб борди. Агар бу соҳадаги биринчи тадқиқотлар гендер стереотипларнинг мазмун ва хусусиятини таъриф этишга қаратилган бўлса, кейинчалик эса эътибор жинсий рол стереотипларининг функцияларини очишга қаратилган.

Шу билан бирга, ҳозиргача жинсий стереотипларни ўзлаштиришнинг генетик, ёш даврларига оид тадқиқотлар етарли даражада ривожланмаган. Қатор илмий изланишлардан аниқланишича, гендер стереотипларининг болаларда шаклланиши илк ёшлик давриданоқ амалга ошади ва бир умр давом этувчи жараён, деб талқин этилади. Ҳар қандай ижтимоийлашув жараёнини у ёки бу жиҳатдан гендер стереотипларини ўзлаштириш, деб аташ мумкин. Ижтимоийлашув ҳақида гапирар эканмиз, ушбу жараёндаги бирламчи ва иккиламчи босқични фарқлаб ўтиш, жинсий идентификация шаклланишини янда тўлароқ англаш имконини беради. Бирламчи ижтимоийлашув орқали жамият маданиятини англамаган ва пассив тарзда ўзлаштириш эътироф этилар экан, айнан шу жараённинг бола 3-5 ёшлигига, яъни бирламчи жинсий идентификация даврига мос келиши ҳам бежиз эмас.

³⁸ Хайдарова Х.Р. Жинсий идентификация жараёнига оилавий роллар дифференциациясининг таъсири (бўлинмаган ва нуклеар оилалар мисолида). Психология фанлар номзоди илмий даражасини олиш учун ёзилган диссертация. – Т.:2007.

³⁹ Ғозиев Э, Холмухамедов М, Иброҳимов Х. Психология методологияси // Психология мутахассислиги учун ўқув қўлланма. – Т.: 2002. – 172 б.

Иккиламчи ижтимоийлашув эса шахснинг 17-25 ёшлик даврига мос келиб, бу даврда шахснинг дунёқараши ва ўз ҳаёт мақсадини англаши фаол тарзда ўтади. Бу ўспиринлик даври бўлиб, бунда авлодлар тажрибаси ўзлаштирилади ва кечириладиган ҳодисалар етакчи кадрлар шаклланишига асос бўлиб хизмат қилади.

Ҳаёт йўлининг турли босқичларида амалга ошувчи ижтимоийлашув жараёнини детерминацияловчи омил ва сабаблар ҳам турличадир. Илк ёшлик ва болалик даврида (бирламчи ижтимоийлашув) асосий ролни оила, тенгқурлар гуруҳи ва маълум оммавий ахборот воситалари, мактаб ўйнайди. Кейинчалик, иккиламчи ижтимоийлашув даврига келиб, таълим муассасалари ва турли жамоалар инсон ҳаётида етакчи ўринга чиқади. Айнан шу тоифа жамоалари қаторига маҳалла, ўзбек оилаларига хос зич қариндош-уруғчилик муносабатларини ҳам киритишимиз мумкин. Иккиламчи ижтимоийлашув даврига келиб индивид ўзини идентификацияловчи ва ўзи ҳам қўллаб қувватловчи гуруҳларга тўқнаш келади. Иккиламчи ижтимоийлашув жараёнида, Э.Гидденс фикрича, «Ижтимоийлашган индивид объектив оламнинг янги-янги жабҳаларига кириб боради», айниқса, бу борада таълим муассасаси, турли жамоалар ва ОАВ ларнинг аҳамияти катта.

Жинсий идентификация шаклланишини ижтимоийлашув билан ҳамроҳанг тарзда тушуниш Россиялик тадқиқотчилар изланишларидан ҳам кўзга ташланади. Бу борада психология фанида кучли методологик пойдевор даражасига кўтарилган маданий тарихий концепция ҳақида ҳам айтиб ўтиш зарур. Айнан шу нуқтаи назардан амалга оширилувчи таҳлил сифатида С.Л.Рубинштейн фикрларини қайд этиб ўтиш лозим.

С.Л.Рубинштейн ижтимоий муҳитни психика ривожланишидаги асосий омил, деб белгилайди, бинобарин жинсий улғайиш ижтимоий ва маданий чегаралар доирасида амалга ошади. С.Л.Рубинштейн фикрича, жинсий омил шахснинг ақлий фаолиятдан кўра унинг хулқ - эмоционал, иродавий жиҳатида намоён бўлади. Шахс жинсий жиҳатининг ривожланиши, С.Л.Рубинштейн фикрича, боланинг англамаган имитацияси ва тақлид этиши асосида амалга ошади.

Ижтимоийлашув жараёнига психологик изоҳ беришда қатор назарияларга мурожаат этиш мумкинки, уларнинг таҳлили мисолида шахс жинсий идентификациясининг намоён бўлишини кузатамиз. Назаримизда ижтимоийлашув жараёнининг мазмунли ва мантқан аниқ баёни, Д.Б.Элькониннинг бола психик тараққиёти даврлари концепциясида ифодаланган. Д.Б.Эльконин фикрича, бир фаолият туридан иккинчисига ўтиш (яъни бир даврдан иккинчисига), боланинг бирон фаолият ичиде шаклланган операционал техник имкониятлари ушбу фаолият вазифа ва мотивларига мос келмаслиги натижасида амалга ошади. Демак, ижтимоийлашувни, фаолиятдаги операционал техник имкониятларнинг ушбу фаолият вазифа ва мотивлари билан мувофиқлашув жараёни, деб талқин этиш мумкин.

В.С.Мухина эса гендер идентификациясини шахс ўз-ўзини англаши структурасининг бир қисми сифатида қарайди. Бундай ёндошув бўйича, инсон ўзи учун ижтимоий аҳамиятга эга кадрларни ижтимоий нормалар ва установкаларни ўзлаштириш орқали қабул қилади. В.С.Мухина фикрига кўра, боланинг ўз жинсига йўналганлиги ва бу асосдаги ўзгаришлар улғайишининг асосий шарт бўлиб, бусиз шахснинг мактабгача ёшдаги шаклланиши ҳам, ўспиринлик даврида ўзини «кашф этиши» ҳам мумкин эмас.

А.Г. Асмолов томонидан шахснинг психологик жинси ибораси тақлиф этилган бўлиб, унинг тадқиқотлари орқали психологик жинс шаклланиши механизмлари очиқ берилди. Тадқиқотимиз мақсадига кўра, А.Г.Асмолов томондан жинсий ўзликни англаш ҳолатини ифодаловчи куйидаги таърифлар қийматга эга:

- жинсий ролли идентификация - ўз жинсига монанд хулқ-атвор ёки функциялар борасидаги тасаввурлар бўлиб, уларда эркаклик ва аёллик ҳақидаги умумлашган хулосалар ўз аксини топади;
- жинсий ролли стереотиплар - эркак ва аёлларни характерловчи хулқ-атвор ва функциялар ҳақидаги тасаввурлар;
- жинсий ролли хулқ - эркак ва аёл стереотипларига мос хатти-ҳаракатлар.⁴⁰

Хасан Б.И. ва Тюменева Ю.А. тадқиқотларида жинсий идентификация шаклланишида низоли вазиятлар асосий омиллардан бири сифатида талқин этилади.⁴¹ Шу муносабат билан муаллифлар шахс ички низолари ва ҳаётини инкирозларни таҳлил этадилар ва уларнинг шахс улғайишидаги аҳамиятини кўрсатиб ўтадилар. Дарҳақиқат, айнан инкирозли даврларда инсон ўз имконияти ва қобилиятини чамалайди, ўзининг нимага кодирлигини кўради ва ўз «Мен»ини чуқурроқ англаб боради. Инкирозли вазиятда болага муваффақият келтирувчи ҳаракат услублари стереотип ва хулқ нормалари сифатида шакл топади. Бу вазиятларда ташқи муҳит талаблари эса (ота-она иштирокида) ижтимоий нормалар тарзида ўзлаштирилади.

Идентификация табиатини янада тўлароқ тушуниш имконини берувчи жиҳатлардан бири касбий идентификация бўлиб, бунда шахснинг бирон меҳнат фаолиятида ўз истикболини қуриши, шу касб орқали етуқликка эришиши ва қобилиятларни такомиллаштира олиши назарда тутилади.

Касб идентификациясида айрим тадқиқотчилар асосий эътиборни эмоционал компонентга қаратсалар, бошқа олимлар эса касбий идентификациянинг асосий жиҳати сифатида шахснинг хулқ-атвор компонентини етакчи ўринга қўядилар. Идентификация жараёнининг кўп қирраллиги ва инсоннинг бутун умри давомида долзарб аҳамиятга эгаллиги, жинсий идентификация масаласини махсус тарзда тадқиқ этиш заруратини қўяди.

⁴⁰ Асмолов А.Г. Психология личности. – М.: МГУ, 2000.

⁴¹ Хасан Б. И., Тюменева Ю. А. Особенности присвоения социальных норм детьми разного пола // Вопросы психологии. – 1997. – № 3.

Фойдаланилган адабиётлар рўйхати

1. Асмолов А.Г. Психология личности. – М.: МГУ, 2000.
2. Ғозиев Э, Холмухамедов М, Иброҳимов Х. Психология методологияси // Психология мутахассислиги учун ўқув қўлланма. – Т., 2002. – 172 б.
3. Хасан Б. И., Тюменева Ю. А. Особенности присвоения социальных норм детьми разного пола // Вопросы психологии. – 1997. – №3.
4. Хайдарова Х.Р. Жинсий идентификация жараёнига оилавий роллар дифференциациясининг таъсири (бўлинмаган ва нуклеар оилалар мисолида). Психология фанлар номзоди илмий даражасини олиш учун ёзилган диссертация. – Т., 2007.

СЕКЦИЯ: СОВРЕМЕННЫЕ ИНФОРМАЦИОННЫЕ ТЕХНОЛОГИИ

*Бахромжон Джалалов, Хошимбек Хатамов, Феруза Насайдинова
(Фергана, Узбекистан)*

**ТАЪЛИМДА АХБОРОТ-КОММУНИКАЦИЯ ТЕХНОЛОГИЯЛАРИДАН
ФЙДАЛАНИШ МАСАЛАЛАРИ**

Замон тараққийига мос ривожланиш, яъни ҳозирги даврнинг шиддаткор ва шахдам одимлари мунтазам равишда юксалишда бўлиб, олдимишга масъулиятли вазибаларни қўймоқда. Айниқса, илм-фан ва техника технологияларнинг ривожланиб бориши, ахборот-коммуникацион технологияларнинг такомиллашиб бориши қайси соҳада бўлмасин албатта замонавий компьютерлар билан тиллашишга чорламоқда. Чунки, иш фаолиятида компьютер технологиясидан фойдаланмаслик, дунёдаги замонавий ўзгаришлар, тараққийдандан ортда, жамият ривожланишидаги маълумотлар оқимидан бенасиб қолишимизга сабаб бўлмоқда.

«Таълим тўғрисида» ги қонун, ҳамда «Кадрлар тайёрлаш миллий дастури» нинг қабул қилиниши Ўзбекистон Республикасида таълим тизимини кенг миқёсда ислоҳ қилишнинг бошланиши бўлди. Таълим тизимини дунё стандартлари даражасига етказиш ушбу ислохотнинг муҳим вазибаларидан биридир. Жаҳонда замонавий таълимнинг характерли томони шундаки, таълимни ахборотлаштириш ва ахборий жамиятнинг эҳтиёжини ҳисобга олган ҳолда кадрларни тайёрлаш ҳисобланади. Бу Ўзбекистон Республикаси таълимида ҳам рўй бермоқда, ахборотлаштириш соҳасидаги давлат сиёсати «ахборот ресурслари, ахборот технологиялари ва ахборот тизимларини ривожлантириш ҳамда такомиллаштиришнинг замонавий жаҳон тамойилларини ҳисобга олган ҳолда миллий ахборот тизимини яратишга қаратилган». Ушбу ҳолатлар кадрларни тайёрлаш тизимида информатика фанининг алоҳида ўрни муқимлигини кўрсатиб беради.

Маълумки, бугунги кун тараққийи савияси ҳаётимиз турли жабҳаларида замонавий техника ва технологияларнинг энг сўнгги ютуқларидан кенг фойдаланиш орқали аниқланмоқда ва бунда ижобий натижаларга эришилмоқда. Айниқса, бу борада ахборот коммуникацион – технологиялар (АКТ) идан амалий фаолиятда фойдаланиш ўзига хос инновацион жараёни акс эттириб, истиқболли натижаларни қўлга киритишга кенг имкониятлар яратилмоқда. Бу борада В.М. Глушковнинг қуйидаги фикри қимматлидир: «XXI асрда техника ривожланган давлатларда ахборотларнинг асосий қисми қозғоғсиз – ЭҲМ хотирасида сақланади. XXI аср бошларида ушбу ахборотлардан фойдалана олмаган киши XX аср бошидаги ўқишни ҳам, ёзишни ҳам билмайдиган кишига ўхшаб қолади».

Технология грек тилидан (techne) таржима қилганда санъат, маҳорат, билиш маъноларини англатади, булар эса ўз навбатида жараёнлардир.

Жараёнлар - бу қўйилган мақсадга эришиш учун маълум ҳаракатлар мажмуасидир.

Ахборот технология - объект, жараён ёки ходиса (ахборот маҳсулот) ҳолати ҳақида янги сифатдаги маълумотларни олиш учун фойдаланадиган маълумотларни (бирламчи) йиғиш, ишлов бериш ва ўзатиш воситалари, ҳамда усуллари мажмуасидир.

Айни пайтда ахборот технология ҳақида фикр юритганда, қупгина «янги», «коммуникацион» ёки «замонавий» сўзларини қўшиб ишлатилади.

Замонавий ахборот-коммуникация технология - бу замонавий компьютерлар ва телекоммуникацион воситаларидан фойдаланадиган, фойдаланувчи ишлаши учун «дўстона» интерфейсга эга бўлган ахборот технология демақдир.

Ҳозирги кунда АКТлар таълим тизимида асосан тўрт йўналишда:

- ўрганиш объекти сифатида;
- ўқитишнинг техник воситалари сифатида;
- таълимни бошқаришда;
- илмий-педагогик изланишларда фойдаланилмоқда.

Ўқув-тарбия жараёнида АКТ лар асосан тўрт тартибда:

- пассив қўллаш – компьютер оддий ҳисоблагич каби;
- реактив мулоқат – компьютер имтиҳон оловчи сифатида;
- фаол мулоқат – компьютер талабага йўл – йўриқ бериш ва имтиҳон олишда;
- интерфаол мулоқат – компьютер сунъий интеллект сифатида, яъни талаба билан мулоқат қилишда

фойдаланилади.

Ўзбекистонда таълим-тарбия соҳасини ислоҳ қилишнинг асосий омилларидан бири бу таълим жараёнига замонавий ахборот-коммуникация технологияларини жорий этиш билан боғлиқ бўлиб, республикаимиз Президенти И.А.Каримов бу масалада "... бугун ҳаётимизга чуқур кириб бораётган Интернет тизимини кенг жорий этиш, ёшларимизни Ўзбекистоннинг қадимий ва бой тарихи, эзгу кадрларимиз, юксак ахлоқий фазилатлар руҳида тарбиялашга хизмат қиладиган миллий ахборот ресурсларини шакллантириш ва ривожлантириш, бу борада ўзбек тилининг имкониятларидан самарали фойдаланиш масаласи доимо эътиборимиз марказида туриши лозим" лигини таъкидлайди.

Бу каби вазифаларни бажариш кадрлар тайёрлаш миллий моделини амалга оширишнинг босқичларида белгилаб берилган бўлиб, унинг келажакдаги истиқболни Президентимиз томонидан илмий асослаб берилди. Моделни амалиётга татбиқ этиш ўқув жараёнини технологиялаштириш билан узвий боғлиқдир. Илмий техникавий тараққиёт ишлаб чиқаришнинг кўп сонли тармоқлари билан бир қаторда таълим соҳасига ҳам замонавий ахборот технологияларини жорий этишни тақозо этмоқда. Шу боисдан, Кадрлар тайёрлаш миллий дастурида “ўқув-тарбиявий жараёни илгор педагогик ва ахборот технологиялари билан таъминлаш” зарурати эътироф этилди, унинг иккинчи ва учинчи босқичларида бажариладиган жиддий вазифалардан бири сифатида белгиланди”.

Нима учун бугунги кунда таълимда ахборот технологияларини жорий этишнинг назарий асосини яратиш ва амалиётга татбиқ этиш зарурияти пайдо бўлди? Биринчидан, ўқитувчини ўқув жараёнининг ташкилотчиси сифатида эмас, балки билимларни эгаллаш манбаларидан бирига айланиб қолаётганлиги бўлса, иккинчидан, илмий-техник тараққиётнинг ривожланаётган босқичида ахборотларнинг кескин ортиб бораётганлиги ва улардан ўқитиш жараёнида фойдаланиш учун вақтнинг чегараланганлиги, шунингдек, талабаларни касбий фаолиятга мукамал тайёрлаш талаблари таълим тизимига замонавий технологияларни жорий этишни тақозо этмоқда.

Мамлакатимизда таълим соҳасида рўй бераётган туб янгиланишлар ҳар бир таълим муассасасида ўқув жараёни методик таъминотини ривожлантиришни талаб этади. Замонавий ахборот ва коммуникация технологиялари яқин йиллар ичида педагогик инновацияларнинг асосий манбаи бўлиб қолади.

Таълим олувчилар учун мустақил билим олиш имкониятларини ошириш, таълимнинг электрон ахборот ресурсларини шакллантириш ва ривожлантириш учун зарур шароитларни яратиш таълим мазмунини такомиллаштиришнинг зарурий шартларидан бири саналади.

Замонавий таълим тизимининг асосини сифатли ва юқори технологияли муҳит ташкил этади. Унинг яратилиши ва ривожланиши техник жиҳатдан мураккаб, аммо бундай муҳит таълим тизимини такомиллаштиришга, таълим жараёнига ахборот ва коммуникация технологияларини жорий этишга хизмат қилади.

Таълимда замонавий ахборот ва коммуникация технологияларини кенг жорий этилиши:

- фан соҳаларини ахборотлаштиришни;
- ўқув фаолиятни интеллектуаллаштиришни;
- интеграция жараёнларини чуқурлаштиришни;
- таълим тизими инфратузилмаси ва уни бошқариш механизмларини такомиллаштиришга олиб келади.

Педагогик таълим жараёнларини замонавий ахборот технологиялари асосида самарали ташкил этиш:

- масофавий ўқув курсларини ва электрон адабиётларни яратувчи жамоага педагоглар, компьютер дастурчилар, тегишли мутахассисларнинг бирлашувини;
- педагоглар ўртасида вазифаларнинг тақсимланишини;
- таълим жараёнини ташкил қилишни такомиллаштириш ва педагогик фаолиятнинг самарадорлигини мониторинг этишни тақозо этади.

Замонавий ахборот технологияларининг таълим жараёнларига жорий этилиши:

- талабага касбий билимларни эгаллашига;
- ўрганилаётган ҳодиса ва жараёнларни моделлаштириш орқали фан соҳасини чуқур ўзлаштирилишига;
- ўқув фаолиятининг хилма-хил ташкил этилиши ҳисобига талабанинг мустақил фаолияти соҳасининг кенгайишига;
- интерактив мулоқот имкониятларининг жорий этилиши асосида ўқитиш жараёнини индивидуаллаштириш ва дифференциялаштиришга;
- сунъий интеллект тизими имкониятларидан фойдаланиш орқали талабанинг ўқув материалларини ўзлаштириш стратегиясини эгаллашига;
- ахборот жамияти аъзоси сифатида унда ахборот маданиятининг шаклланишига;
- ўрганилаётган жараён ва ҳодисаларни компьютер технологиялари воситасида тақдим этиш, талабаларда фан асосларига қизиқишни ва фаолликни оширишга олиб келиши билан муҳим аҳамият касб этади.

Фойдаланилган адабиётлар

1. Ўзбекистон Республикаси «Ахборотлаштириш ҳақида» Конун // Халқ сўзи. 11.12 2003 й.
2. Баркамол авлод орзуси // Тузувчилар: Ш. Қурбонов, Р.Ахлидинов, Ҳ.Саидов. – Тошкент: Шарқ, 1999. – 205 б.
3. Ишмухамедов Р., Абдукадиров А., Пардаев А. Таълимда инновацион технологиялар. – Т.: Истеъдод, 2008. – 180 бет.
4. G'ulomov S., Alimov R. va boshqalar. Axborot tizimlari va texnologiyalari. – Т.: Sharq nashriyoti, 2000.
5. Yuldashev U., Boqiyev R., Zokirova F. Informatika va axborot texnologiyalari. Elektron o'quv qo'llanma. – Т, 2004. Aripov M., Begalov B. va boshqalar. Axborot texnologiyalari. – Toshkent, 2009.

*Людмила Діхтярь, Таясія Ярошенко (Хорол, Україна),
Ірина Жорник (Полтава, Україна)*

МУЛЬТИМЕДІЙНА ДОШКА ТА ЇЇ РОЛЬ В ОСВІТНЬОМУ ПРОЦЕСІ

Прискорення науково-технічного прогресу, його стрімкий розвиток поставило перед сучасною педагогічною наукою важливе завдання – виховати та підготувати підростаюче покоління, здатне активно включитися у якісно новий етап розвитку сучасного суспільства, пов'язаний з інформатизацією та комп'ютеризацією. Із збільшенням кількості інформації в сучасному суспільстві збільшується потреба у висококваліфікованих фахівцях на ринку праці. Таким чином постає питання про компетентність сучасних спеціалістів в їхній галузі, вміння володіти, опрацьовувати та подавати інформацію з різних джерел [2, с. 32].

Сьогодні, з огляду на сучасні реалії, викладач повинен вносити в навчальний процес нові методи подачі інформації, такі щоб зацікавили студентів і разом з тим несли відповідні знання. Сучасні інформаційні технології навчання, що використовуються в навчальному процесі, значною мірою сприяють розв'язанню актуальних проблем активізації навчально-пізнавальної діяльності. Їх застосування дозволяє реалізувати диференційований підхід до студентів з різним рівнем готовності до навчання.

Дуже важливо організувати процес навчання так, щоб дитина активно, з цікавістю і захопленням працював на занятті, бачила свою працю і могла її оцінити. Завдяки сучасним ІКТ подавати нову інформацію можна таким чином, щоб задовольнити індивідуальні запити кожного студента окремо взятого а сам процес зробити мобільним [2, с. 65].

Актуальність обраної теми полягає в тому, що сучасні інформаційні технології стають все популярнішими у сфері освіти. Що це таке мультимедійна дошка та яким чином її можна використовувати в освітньому процесі, які її переваги та недоліки на сьогоднішній день, ми і спробуємо дати відповіді на ці питання у даній роботі.

Отож, що ж таке інформаційні технології про які так часто говорять?

На нашу думку, під інформаційними технологіями слід розуміти сукупність методів та програмно-технічних засобів, об'єднаних у технологічний ланцюжок, що забезпечує збирання, оброблення, зберігання, поширення та відображення інформації, з метою зменшення трудомісткості процесів використання інформаційного ресурсу, а також підвищення їхньої надійності та оперативності.

Інтерактивні дошки, комп'ютери та інформаційні технології – це зручні інструменти, які при розумному використанні здатні привнести в заняття елементи новизни, підвищити інтерес студентів до набуття знань, полегшити викладачу завдання підготовки до занять. Організація навчання, в якому використовуються ІКТ та інтерактивні дошки дозволяють якісно готувати майбутніх фахівців своєї справи.

На сьогоднішній день інформаційні технології займають велике місце в нашому житті. Важко уявити собі навчальний заклад, в якому не було комп'ютерного забезпечення, існує багато електронних бібліотек, користуватися якими можна не виходячи з дому, що значно полегшує процес навчання і самоосвіти. І при цьому інформаційні технології сприяють розвитку наукових знань [2, с. 71].

Все частіше в навчальних закладах можна почути термін «Інтерактивна дошка» і навіть «Мультимедійна дошка», дедалі більше викладачів починають захоплено вивчати, як вони говорять «чудо техніки». Інтерактивна дошка – це зручний сучасний інструмент для ефективного проведення презентацій, семінарів та навчальних занять. Вона являє собою периферійний пристрій комп'ютера і виконує роль додаткового комп'ютерного монітора. Інтерактивна дошка відрізняється від звичайного монітора поверхнею, яка чутлива до дотику та має великі розміри — для зручності в роботі з аудиторією. Подібно до звичайного комп'ютерного монітора управління прикладними програмами комп'ютера здійснюється або курсором мишки, або з екранної клавіатури, що виведена на поверхню дошки. Роль курсору мишки на цьому вторинному моніторі з сенсорною поверхнею виконує будь-який твердий предмет, зокрема палець, фломастер або указка. Інтерактивна дошка створена для використання у комплекті з комп'ютером і мультимедійним проектором і складає програмно-технічний або програмно-технологічний навчальний комплекс. В комплекті з інтерактивними дошками йде диск із спеціальним програмним забезпеченням, що допомагає реалізувати задумане під час навчального процесу.

Саме поняття інтерактивності, зокрема інтерактивної дошки, полягає в можливості вносити корективи, нотатки чи певні зауваження в демонстраційний матеріал, змінювати послідовність кадрів, зберігати необхідні кадри чи їх фрагменти для подальшої роботи. На звичайній дошці можливі записи тільки крейдою. На білій дошці можливі записи тільки фломастерами-маркерами кількох кольорів. Інтерактивна дошка може показувати зображення в кольорі, є можливість писати поверх зображення та давати можливість запам'ятовувати необхідний для подальшої роботи кадр. На інтерактивній дошці можна відтворити 3-D модель (об'єм не зображення по осях XYZ- ред.) таких пристроїв в об'ємі та русі, реалізувати їх обертання у просторі. Можна накреслити просту схему, малюнок та інше у спрощеному вигляді спереду, а потім показати реальний об'ємний вигляд. Інтерактивна дошка вигідно поєднує в собі звукові, екранні та аудіо звукові можливості. Але інтерактивне заняття – це не лише презентація в традиційному розумінні, де можна було просто застосувати проектор. В процесі використання інтерактивної дошки потрібно працювати з навчальним матеріалом, наприклад, щось викреслювати, компоувати, демонструвати роботу одного студента всім іншим в аудиторії,

демонструвати Веб-сайти через інтерактивну дошку всім слухачам, використовувати групові форми роботи, здійснювати спільну роботу з документами, таблицями або зображеннями, керувати комп'ютером без використання самого комп'ютера та багато іншого [1, с. 12].

Ми з'ясували, що з себе представляє дане «чудо техніки», спробуємо визначити переваги використання інтерактивної дошки на заняттях.

По-перше, економія часу під час вивчення нового матеріалу за рахунок часткової відмови від малювання схем, діаграм і конспектування. Крім того кожний студент одержує можливість після закінчення заняття одержати файл з його записом, який можна продивитися на комп'ютері в будь-якому режимі. При цьому доступні не лише запропоновані викладачем ілюстрації і записи, а й правильно відтворюється послідовність дій на дошці.

По-друге, підвищується ефективність подачі навчального матеріалу. Заздалегідь спроектовані слайди у поєднанні з аудіо супроводом справляють колосальне враження на увагу студентів. При цьому викладач повинен оволодіти режисерськими навичками, бо у даній ситуації він виступає у ролі диригента навчального процесу.

По-третє, сприяє організації під час групової роботи навичок, які важливі для успішної діяльності в різних галузях у майбутньому. Варто звернути увагу на використання гнучкого програмного забезпечення, щоб студенти мали можливість писати і малювати пальцем, не думаючи про те, як поділити між собою електронні маркери.

По-четверте, мультимедійна дошка сприяє нелінійному викладу навчального матеріалу. Робота з різною аудиторією дозволяє здійснити не лише навчання в інтерактивному режимі а й ефект присутності різної аудиторії навчального заняття. Використання мультимедіа, дозволяють створювати проблемну ситуацію і підтримувати діалоговий режим роботи, при цьому викладач може на високому темпі розвивати бесіду та дебати.

По-п'яте, дозволяє відразу контролювати роботу студентів і закріплювати навчальний матеріал, проводячи опитування та контроль роботи.

По-шосте, використання інтерактивної дошки підвищує зацікавленість студентів у навчанні. Слід зазначити, що викладачі, які використовують таку дошку на заняттях і володіють методикою її застосування, відзначають, що студенти, які раніше не виявляли особливого інтересу до навчання, нині з інтересом працюють. Варто погодитися, що це дійсно вагомий стимул, який важливий як для студентів, так і для викладачів. Часто низьку успішність пояснюють незацікавленістю студентів традиційним веденням заняття. Використовуючи мультимедіа можна привернути увагу студентів до заняття, більш вільно та динамічно проводити його, не відволікаючись на налагодження комп'ютера, підтримувати спілкування студентів [1, с. 33].

Загалом переваги ми з'ясували, і дійсно використання такої технології повністю змінює сам процес навчання. Але сама мультимедійна дошка нездатна змінити повністю ведення освітнього процесу. Наявність дошки у кабінеті припускає її інтенсивне та оптимальне використання. Для продуктивного впровадження інтерактивних дошок у навчальний процес потрібні добре побудована методологія, підкріплена методичними матеріалами, якісним програмним забезпеченням, викладачами, які володіють відповідними методиками, здатними до проведення занять з їх використанням. Більшість проблем, з якими стикаються викладачі у створенні електронного варіанту навчального матеріалу, пов'язано з відсутністю достатніх навичок проектування інформаційного простору і користувачького інтерфейсу. Сучасні методи навчання потребують відповідних засобів їх реалізації, саме тому обов'язковою складовою навчального середовища є сучасні інтерактивні засоби навчання. Використання їх у процесі навчання дозволяє значно підвищити рівень взаємодії між викладачем і студентом. Однак, педагогічно доцільним є застосування таких технологій навчання тільки тоді, коли викладач має навички управління цим засобом. Не варто забувати, що не дивлячись на безмежні можливості мультимедійної дошки, в сучасному інформаційному суспільстві головною діючою особою при проведенні аудиторних занять все ж таки залишається викладач який володіє сучасними активними методиками, а всі засоби інформаційно-комунікаційних технологій є тільки допомогою в його діяльності [3, с. 24].

Підсумовуючи, можна сказати, що використання інформаційних технологій – життєва необхідність сьогодення. Віддаючи перевагу сучасним технологіям навчання, можна зазначити, що це: ефективний, цікавий спосіб навчання, активна участь у роботі, а не стандартне відтворення відповідей на питання, можливість досягти більшого результату з найменшою затратою часу, краще сприйняття і запам'ятовування інформації, можливість вільно висловлювати власну думку, розвиток самовпевненості, демократизація навчального процесу та багато іншого [3, с. 40].

Необхідність упровадження інформаційних технологій у навчально-виховний процес не викликає сумнівів. При підготовці до заняття з використанням ІКТ вчитель не повинен забувати, що це заняття, а значить складає план виходячи з його цілей, при відборі навчального матеріалу він повинен дотримуватися основних дидактичних принципів: систематичності та послідовності, доступності, диференційованого підходу, науковості та ін. При цьому новітні інформаційні технології не замінюють вчителя, а тільки доповнюють його.

ДЖЕРЕЛА ТА ЛІТЕРАТУРА

1. Лапінський В.В. Мультимедійна дошка. / В. В. Лапінський, Л.А. Карташова. – К.: Шкільний світ, 2011. – 128 с.
2. Основи нових інформаційних технологій навчання: Посібник для вчителів / Машбиць Ю.І., Гокуль О.О., Жалдак М.І. та ін. / за ред. Машбица Ю.І. / Інститут психології ім. Г.С. Костюка АПН України. – К.: ІЗМН, 1997. – 264с.
3. Роберт І. Сучасні інформаційні технології освіти [Текст] / І.Роберт. – М. : Школа-Пресс, 2004. – 454 с.

*Валерій Кацук, Кирило Бірюльов,
Любомира Кузій, Оріся Падус
(Львів, Україна)*

АВТОМАТИЗАЦІЯ БІБЛІОТЕЧНИХ ПРОЦЕСІВ У ЛЬВІВСЬКОМУ КОЛЕДЖІ ДЕРЖАВНОГО УНІВЕРСИТЕТУ ТЕЛЕКОМУНІКАЦІЙ

Розвиток комп'ютерних технологій розширює та збільшує виробництво інформаційних ресурсів у цифрових форматах і, як наслідок, актуалізує проблему створення у вищих навчальних закладах (ВНЗ) електронної бібліотеки, яка суттєво підвищує рівень надання науково-педагогічним працівникам та студентам інформаційних послуг. Використання автоматизованих бібліотечних систем сприяє ефективнішому опрацюванню даних та надає швидкий доступ до електронних вітчизняних та зарубіжних видань.

Невідкладним завданням ВНЗ I-II рівнів акредитації є забезпечення бібліотечного фонду електронними документами та створення належних умов для їх використання. Без електронного каталогу та електронної бібліотеки неможливо забезпечити студентів віддаленим доступом до інформаційних ресурсів.

Для вирішення цієї проблеми в 2012 році у бібліотеці Львівського коледжу Державного університету телекомунікацій була розпочата робота з автоматизації бібліотечних процесів, яку виконувала група викладачів-програмістів коледжу та працівників бібліотеки. Автоматизація передбачала створення електронного каталогу та електронної бібліотеки. Для ідентифікації бібліотечних видань була сформована база даних та створена пошукова система вибірки інформації за заданими критеріями. Насичення бібліотечного фонду електронними ресурсами сприяло створенню електронної бібліотеки.

Електронна бібліотека – інформаційна система, яка складається з впорядкованого фонду електронних ресурсів, каталогу на цей фонд та комплексу апаратно-програмних засобів, що підтримують стабільне функціонування пошукової системи і дають можливість оперативного поповнення, реєстрації, довготривалого зберігання фонду електронної бібліотеки та розподіленого доступу до нього через мережу Інтернет [3, с. 9].

Розроблена інформаційно-пошукова система бібліотечного фонду складається з таких програмних компонентів: електронного каталогу, інтерфейсу доступу та фонду електронних ресурсів, які забезпечують її оптимальну роботу. Структурну схему електронної бібліотеки коледжу зображено на рис. 1.



Рис. 1. Структурна схема електронної бібліотеки

Електронний каталог описує всі електронні ресурси бібліотечного фонду. **Електронний каталог** є підсистемою автоматизованої бібліотечної інформаційної системи, котра складається з бібліографічних баз даних, їх інформаційного і лінгвістичного забезпечення та набором прикладних програм, призначених для організації доступу до баз даних бібліотеки.

Електронний каталог розкриває склад і зміст бібліотечного фонду, забезпечує вільний доступ до інформації про бібліотечні ресурси і працює в режимі реального часу. Основними завданнями та функціями електронного каталогу є: накопичення та компактне збереження великого масиву інформації з можливістю

Тенденции и перспективы развития науки и образования в условиях глобализации

маніпулювання даними; забезпечення багатоаспектного оперативного пошуку інформації про наявність документів у фонді бібліотеки; створення інформаційного комфорту для користувачів; інтеграція ресурсів бібліотеки у світовий інформаційний простір через мережу Інтернет [3, с. 9].

Електронний каталог вимагає постійної модифікації та змін, які виникають в бібліотечному фонді. Елементами каталогу є: інвентарний номер, УДК, авторський знак, автор, назва видання, місце видання, видавництво, рік, кількість сторінок, мова видання, ціна, ключові слова, ISBN, бібліографічний опис. На рис. 2 зображено форму реєстру та редагування бібліотечних видань.

Запис оновлено.

Інвентарний номер	<input type="text" value="188418"/>
УДК	<input type="text" value="004(075.8)"/>
ББК	<input type="text"/>
Інвентаризація	<input type="text" value="0"/>
Авторський знак	<input type="text" value="I 74"/>
Автор	<input type="text" value="Баженов В.А., Венгерський П.С., Горлач В.М."/>
Назва	<input type="text" value="Інформатика. Комп'ютерна техніка. Комп'ютерні технології"/>
Місце видання	<input type="text" value="К"/>
Видавництво	<input type="text" value="Каравела"/>
Рік видання	<input type="text" value="2007"/>
Кількість сторінок	<input type="text" value="640"/>
Мова видання	<input type="text" value="Українська"/>
ISBN	<input type="text" value="966-8019-05-9"/>
Ціна	<input type="text" value="45,00"/>
Ключові слова	<input type="text" value="підручник; Windows XP, Linux, Word, Exel, Access, PowerPoint, комп'ютерна графіка, комп'ютерні мережі, Інтернет, Web-сторінки, FineReader, HTML, протокол FTP, програмування Object Pascal"/>
Бібліографічний опис	<input type="text" value="Інформатика. Комп'ютерна техніка. Комп'ютерні технології : [підруч. для студ. ВНЗ] / [В.А.Баженов, П.С.Венгерський, В.М.Горлач та ін. ; наук. ред. Г.А.Шинкаренко, О.В.Шишов]. — К. : Каравела, 2007.— 639 с. : іл., табл.— (Вища освіта в Україні).— ISBN 966-8019-05-9"/>

Рис. 2. Форма реєстру та редагування бібліотечних видань

Інтерфейс доступу відображає сторінки реєстрації та входу. Доступ до електронного каталогу і електронної бібліотеки здійснюється через локальну мережу коледжу. Для цього необхідно у вікні браузера в полі адресного рядка ввести IP-адресу 192.168.1.202, після чого відкриється інтерфейс репрезентаційної сторінки.

Спочатку користувачу необхідно пройти процедуру реєстрації. Вибравши пункт *Реєстрація* діалогового вікна репрезентаційної сторінки, користувач вказує відомості про себе, вибирає реєстраційне ім'я та пароль доступу (рис. 3).

The screenshot shows a web page titled "Електронна бібліотека Львівського коледжу Державного університету телекомунікацій". Below the title is a navigation menu with "Вхід". The main content area is titled "Реєстрація" and contains several input fields: "Логін:", "Пароль:", "Підтвердження паролю:", "Прізвище:", "Ім'я:", "По батькові:", and "Е-маї:". At the bottom of the form are two buttons: "Зберегти" and "Відмінити". A red note at the bottom states "Всі поля обов'язкові для заповнення."

Рис. 3. Форма реєстраційної сторінки користувача електронної бібліотеки

Форма входу користувачів в електронну бібліотеку має вигляд, показаний на рис. 4.

The screenshot shows a web page titled "Електронна бібліотека Львівського коледжу Державного університету телекомунікацій". Below the title is a navigation menu with "Вхід" and "Відновити пароль". The main content area is titled "Вхід" and contains two input fields: "Ім'я:" and "Пароль:". Below the input fields is a button labeled "Увійти".

Рис. 4. Форма входу користувачів в електронну бібліотеку

Пошук потрібних бібліотечних видань здійснюється за параметрами, наведеними на рис. 5.

Електронна бібліотека

УДК	Автор	Назва	Місце видання	Рік видання	Ключові слова
621.3.052.63	Семленко А.І., Бокла Н.І.	Метод двохкратного зменшення необхідної смуги пропускання каналу зв'язку в телекомунікаційній системі з кодовим розподілом каналів	Київ	2011	викладач коледжу, стаття, широкосмугова телекомунікаційна система, код Голда, розподіл, імпульс, сигнал, канал, CDMA, бездротові технології, телекомунікації
621.395.001	Дидковський Р.М., Бокла Н.І.	Моделювання системи зв'язку з розширенням спектра послідовальністю Баркера	Київ	2013	викладач коледжу, стаття, широкосмугові системи зв'язку, фазова маніпуляція, імітаційне моделювання
621.3	Романюк А.	Комп'ютерна інформаційно-вимірвальна система для оперативного моніторингу обладнання телекомунікаційних мереж	Київ	2014	викладач коледжу, стаття, телекомунікаційна мережа, технологія CDMA, рефлектометр, волоконно-оптична лінія зв'язку, система мобільного зв'язку покоління 3G, інформаційно-вимірвальна система

Рис. 5. Пошук бібліотечних видань

Програмне забезпечення реалізовано в середовищі гіпертекстової розмітки Hypertext Markup Language (HTML). Функціонування електронної бібліотеки в інтерактивному режимі здійснюється в програмному середовищі JavaScript, з використанням операційної системи OS FreeBSD. Для розташування бібліотечних ресурсів обрано сервер Львівського коледжу Державного університету телекомунікацій.

В основі автоматизації бібліотечних фондів є розроблена в СУБД MySQL5 база даних Library. Вона представляє собою сукупність взаємопов'язаних таблиць: Data, Users, Language та Authors.

Таблиця *Data* містить інформацію про атрибути бібліотечних видань. В таблиці *Users* зберігаються облікові дані користувачів для авторизації та подальшій роботі в системі. Мова друкованого видання вказується в таблиці *Language*. Відомості про авторів заносяться в таблицю *Authors*.

Процедуру функціонування електронної бібліотеки здійснює програмний модуль `library.php`. Функції пошуку документів за різними параметрами формують програмні модулі `library_search_udk.php`, `library_search_author.php`,

`library_search_book_name.php`, `library_search_publish_place.php`, `library_search_year.php`, `library_search_keywords.php`.

Розробка структури інформаційних ресурсів бібліотечних фондів має велике значення для методологічного та технологічного забезпечення процесів формування електронних бібліотек та їх постійного розвитку. Кінцевою метою даної роботи є створення автоматизованої бібліотечної інформаційної системи, на основі якої інші навчальні заклади зможуть розробляти свої власні електронні бібліотеки. У подальшому планується вдосконалити електронну бібліотеку до багатосторінкового контенту із мультимедійним динамічним меню та підключити її до сайту Львівського коледжу Державного університету телекомунікацій із функцією віддаленого доступу.

Створення бібліотек такого типу сприятиме доступу до інформаційно-наукового середовища. Це покращить умови для підвищення якості освіти, оскільки забезпечить вільний доступ науково-педагогічних працівників та студентів до єдиного електронного каталогу навчально-наукової літератури.

Розвиток та технічна підтримка мережі електронних бібліотек є важливим фактором у формуванні інформаційного суспільства та покращення умов педагогічної діяльності.

ДЖЕРЕЛА ТА ЛІТЕРАТУРА

1. Антоненко І. П. Каталогізація електронних ресурсів: наук.-метод. посіб./ І.П.Антоненко, О.В.Баркова; [наук. ред. О.В.Воскобойнікова-Гузєва]; Нац. б-ка України ім. В.І.Вернадського НАН України. – Київ: НБУВ, 2007. – 114, [1] с.: табл. – Бібліогр.: с. 109-115.
2. Бабенко В.О. Структура інформаційних ресурсів типової електронної бібліотеки ВНЗ [Електронний ресурс] /В. О. Бабенко, Т. В. Бабіна та ін. // Інформаційні технології в освіті, Національний технічний університет України.
3. «КПШ», Київ, 2007. – Режим доступу: http://www.nbu.gov.ua/portal/Soc_Gum/itvo/2009_4/articles/49-53.pdf
4. ДСТУ 7448:2013. Інформація та документація. Бібліотечно-інформаційна діяльність. Терміни та визначення понять: чинний від 2014-01-07. – Київ: Мінекономрозвитку України, 2014. – 41 с.
5. Науково-організаційні засади проектування мережі електронних бібліотек установ НАПН України: монографія / [О.М. Спірін, С.М. Іванова, А. В. Яцишин та ін.]; за наук. ред. проф. В. Ю. Бикова, О. М. Спіріна. –

Київ: Атіка, 2014. – 184 с.

6. Павлуша І. Електронні бібліотеки: зарубіжний досвід, питання, розробки української концепції / І.Павлуша // Бібліотечний вісник. – 1999. – №4. – С.13-23.

7. Федорчук А.В. FreeBSD: установка, настройка, использование / А. В.Федорчук, Ф.В.Торн. – СПб.:БХВ-Петербург, 2003. – 640с.: ил.

8. Шейко В. Електронні бібліотеки в Україні: перспективи розвитку / В. Шейко // Бібліотечний вісник. – 2001. – №5. – С.31-34.

*Абдувахаб Мадаминов
(Фергана, Узбекистан)*

ИНТЕРНЕТ (АХБОРОТ ТЕХНОЛОГИЯЛАРИ)НИНГ ХОЛАТИ, МУАММО ВА ИСТИҚБОЛ

XX аср охири ва XXI асрнинг бошлари дунё бўйича ахборот технологияларининг ривожланиш даври бўлди десак хато бўлмайди. Ижтимоий ҳаётда бу давр ичида жуда катта тезлик билан олдинга силжиш кузатилди. Ахборот технологиялари соҳасида кўплаб янгиликлар яратилди. Хусусан, ўтган асрнинг охирларида шундай ахборот воситаси яратилдики, бу ходиса жаҳон ахборот оламида ўзига хос бурилиш ясади. Бу янги коммуникация воситаси – интернет эди.

Кўпчилик технологиялар каби, Internet ҳам харбий дастур сифатида тарқалди. Дунёда ернинг биринчи сунъий йўлдоши парвозидан сўнг, машҳур RAND Corporation Америка илмий маркази мамлакатни бошқаришнинг стратегик муаммоси устида ишлаб бошлади. Бу ерда ахборотларни қандай қилиб талофатларсиз узатиш асосий масала эди. 1964 йил RAND фирмаси қуйидаги таклифларни берди:

1. Бу система марказлашган бошқарув асосида бўлиши керак.

2. Система алоҳида сегментлардан иборат бўлиши керак. Бунда хар бир тугун бир-бирига боғлиқ бўлмаган ҳолда мустақил қабул қилиш ва узатиш қобилиятига эга бўлиши керак.

Мазкур тармок асосида пакетлар коммутацияси принципи ётади. Бунда хар қандай хабар адрес билан таъминланган бўлаклардан иборат бўлади. Пакетлар тармоклар орқали адрес тугунида узатилади ва йиғилади ҳамда бошланғич маълумотлар шаклланади. Баъзида пакетлар адресатга бормай ҳам қолиши мумкин, лекин хабар уни топиш имкониятига эга. Тармоқдаги хабарни турли алоқа воситалари - радио, телефон ва бошқа турли каналлар орқали узатиш мумкин.

Аввалда RAND, Масачусет Технология институти ва Калифорния университетлари мазкур тармок билан боғландилар. 1969 йили шу тариқа барча харбий суперкомпьютер, илмий текшириш ва бошқарув компьютерлар уланди. Бу тармок ARPANET тармоғи деб номланди. 70-йилларда маълум бўлдики, асосий хабарлар оқимини почта ва янгиликлар ташкил қилар экан. Бу электрон почта системаси ва телеконференция системаларини яратишга олиб келди. 1982 йили тармоқда маълумотлар ва адресларни узатишнинг бошқариш стандарт тўплами қабул қилинди. Бу TCP/IP деб номланди (Transmission Control Protocol/Internet Protocol). 1986 йили АҚШ нинг барча йирик илмий ва ўқув марказлари NASA, Саломатлик Миллий институти ва бошқалар ягона тармоққа уланди. Шунинг учун ҳам 1986 йилни Internet тугилган йил деб қабул қилинди.

Принцип жиҳатидан Internet ҳеч ким томонидан ягона бошқарилмайди, у хар бири мувофиқлаштириб турилувчи органларга эга оммавий тармок ҳисобланади. Бирок халқаро нодавлат Internet Society (ISOC) ташкилоти 1992 йилда тузилган. Бу ташкилот глобал масштабда тармоққа жавоб беради ва иккита асосий масалани ҳал қилади - ягона стандартларни ишлаб чиқади ва адресларни тайинлайди.

Бугунги кунда Internet 50000 дан ортиқ алоҳида тармоқларни боғлайди. Улар турли замонавий ахборотларни таклиф этиб келмоқдалар. Масалан, Нью-Йорк фонд биржаси акциялари котировкасини Масачусет технология институтида кўриб чиқиш мумкин. Usenet системаси ёрдамида хонадон ёки глобал муаммоларни бахслашиб, муҳокама қилиш мумкин. Yahoo ёки Rambler излаш системаси орқали Сизга керакли ахборот тез ва соз топилади. Масалан, оддий товарлар нархидан бошлаб, театр репертуаригача ахборот олиш мумкин. Internet тармоғи орқали бугунги кунда кундалик рўзгор харидлари амалга оширилмоқда. Электрон нашр, кутубхона системалари эса жуда оммавийлашиб кетди. Улар йирик кутубхона ва нашриётларни ўзаро боғлайди. Бирок электрон почта эса энг кўп оммалашди. Бу система бир зумда дунёнинг хоҳдаган бурчагига хабар етказа олади.

Ҳозирги кунда интернетнинг WWW хизмати кундан кунга ривожланиб, мукамал маълумотлар манбаасига айланиб бормоқда. Интернетнинг ушбу хизмат туридан фойдаланиш учун аввало миждоз компьютерида худди шундай имкониятларнинг яратиб берувчи махсус программа таъминоти булиши зарур. Бундай программа таъминоти броузерлар (browser), деб аталади. Энг биринчи броузер СЭРН ходими Тим Бернер томонидан кашф қилинган.

Ўтган даврларда одам бутун умри давомида маълум бир худуд доирасида яшаган ва фақат унинг имкониятларидан фойдаланган ҳолос. Бугунга келиб эса қисқа вақт ичида китъа ва океанларни босиб ўтувчи трансатлантик авиалайнерларни, кўп уяли телефонларнинг яратилиши, ЮНЕСКОнинг таърифича, дунёни "Глобал қишлоқ"қа айлантирувчи интернет – алоқа компьютер тармоғининг барпо этилиши дунё

интеграциясининг жадаллик билан ривожланишига олиб келди. Натижада кўп жойларда бирлашиш, ягона худуд ташкил этиш тенденцияси кучайди, "чегарасиз дунё", "дунё фуқароси" каби иборалар тез-тез ишлатилиб турилибди. Буларнинг барчаси шахснинг ривожланиш билан, хусусан унинг сиёсий маданияти билан чамбарчас боғлиқ.

Жаҳондаги йирик корхона ва фирмалар, хусусан, Майкрасофт фирмаси ҳам жуда яхши ривожланиш босқичини босиб ўтди. Ахборот технологиялари соҳасида кўплаб янгиликлар яратилди. Хусусан ўтган асрнинг охирида шундай ахборот воситаси яратилдики, бу ҳодиса жаҳон ахборот оламида ўзига хос бурилиш ясади. Бу янги коммуникация воситаси – интернет эди.

Бундан йигирма йил муқаддам дунёда жами тўқсон минг интернет фойдаланувчиси бўлган бўлса, бугунги кунда дунё аҳолисининг олтидан бир қисми ушбу тармоқ имкониятларидан фойдаланмоқда. Netcraft компанияси томонидан ўтказилган тадқиқот натижаларига кўра, 2007 йилда интернетдаги сайтларнинг умумий сони 155 миллионга етган. 2008 йилнинг охирига келиб бу кўрсаткич 195 миллиондан ошган. Шунинг ўзи халқаро «ўргимчак тўри»нинг нечоғли шиддат билан ривожланаётганлигини кўрсатиб турибди.

Айни пайтда замонавий фанлар ўрганаётган масалалар орасида глобаллашувдан долзарброқ мавзуни топиш мушкул. Чунки унинг технологик, молиявий-сиёсий, маданий, экологик ва ижтимоий жиҳатлари билан нафақат ривожланган мамлакатлар, балки бутун дунё юзма-юз турибди. Айниқса, ахборот соҳасидаги глобаллашув инсонлар ҳаётини тубдан ўзгартириб юборди. Ҳозирги кунда ахборот маҳсулотларининг дунё бозоридаги даромади «қора олтин», самолётсозлик ва автомобилсозлик каби соҳалар даромадидан ҳам ошиб кетди.

Ахборий глобаллашув барча хусусий шахслар, компаниялар ва бирлашмаларга ижтимоий-иқтисодий муаммоларни самарали ҳал этишда улкан имкониятлар яратади. Инсониятнинг билими ўсишида, савдо-тижорат, маркетинг, туризм ва бошқа кўплаб соҳаларни ўзлаштиришда интернет имкониятлари ва хизматларидан кўз юмиб бўлмайди.

Биринчидан – ахборий глобаллашув натижасида бир миллат онгига бошқа бир миллат маданияти, урф-одати ва ҳаёт тарзи сингиб бориши мумкин. Бунда кинофилмлар, телесериаллар, кўшиқлар ва клиплар алоҳида ўрин тутади.

Иккинчидан – ахборий глобаллашув натижасида жаҳондаги камсонли халқ тилларининг мавқеи пасайиши, ҳаттоки, айримларининг йўқолиб кетиши кузатилмоқда.

Айтишларича, ер юзида ҳар икки ҳафтада битта тил йўқолаётган экан. Бу кўрсаткич ахборий глобаллашувнинг нақадар хавфли тус олганлигини кўрсатади.

Учинчидан – ахборий глобаллашув натижасида бир қатор йирик давлатлар дунё ахборот оламида ҳукмронликка интила бошлайдилар. Натижада давлатлар бир-бирини ички ва ташқи ахборот бозоридан сиқиб чиқаришга уринади. Оқибатда эса давлатлараро ахборот кураши бошланади. Бу урушдан асосий мақсад ахборий-психологик соҳада сиёсий устунликни таъминлашдир.

Ахборот урушининг макони мавжуд эмас ва у оддий урушдаги каби денгиз ёки қуруқликда олиб борилмайди. Бу уруш ахборот технологиялари юксак бўлган, оммавий ахборот воситалари ривожланган худудларда мавжуд. У худди «тинч уруш» сингари фақат ғоявий шаклда олиб борилади.

Юқорида таъкидлаганимиздек, ахборот соҳасида глобаллашувнинг фойдали ва айни пайтда ўта хавфли жиҳатлари мавжуд. Биз тўғридан-тўғри масаланинг ечимига тўхталмоқчимиз: хўш, мана шу салбий жиҳатлардан ҳимояланиш учун нима қилмоқ керак?

Энг аввало, мактабгача таълим муассасалари, мактаблар, лицей ва коллежларда миллий истиқлол ғоялари масалаларига эътиборни кучайтириш лозим. Ёшларимизни маънан ва руҳан соғлом тарзда тарбияламоғимиз керак. Уларни шундай тарбия қилайликки, дуч келган ёт фикрни ўзларига ўрناк сифатида қабул қилиб олишмасин. Маънавияти юксак ёшлар нимани қабул қилиш кераклигини яхши билишади. Ахборий глобаллашувни тўхтатиб бўлмайди, бироқ у орқали юзага келиши мумкин бўлган муаммолардан имкон қадар ўзимизни ҳимоя қилишимиз лозим. Бунга қарши ҳимояланиш жамиятнинг маълум қатламлари учунгина эмас, барчамизнинг бирдек вазифамиз эканлигини унутмайлик.

Ахборот технологияларининг ривожини ёшлар сиёсий маданиятига турлича таъсир қилади. Чунки беш қўл баробар эмас деганларидек ҳар бир ҳодисанинг ижобий ва салбий томонлари бор. Кимдир бундан тўғри хулоса чиқариб яхши мақсадда фойдаланса, кимлардир унинг аксини қилади. Мана шундай нотўғри тушунчага эга бўлган ёшларда сиёсий ва ҳуқуқий маданиятни шакллантириш зарурдир.

Ахборот технологиялари соҳасида ҳар куни бир янгиликни кўришимиз мумкин. Бундай янгиликлар эса албатта ёшларга қандайдир томондан таъсир қилиб унинг онгида ривожланади ва шу инсонни шша янглик томон етаклайди. Ҳар қандай шароитда ҳам инсонлар бундай манбалардан оқилона фойдалана олиш керак.

Бугунги кунда таълим ва тарбиянинг муҳим вазифаларидан бири - бу дунёнинг глобаллашуви ва ахборот коммуникацияларининг ривожини билан боғлиқ. Глобаллашув, сиёсатчиларнинг таърифи билан, бу - барча мамлакатларнинг ишлаб чиқариши ва алмашувининг, бутун худудлар ва ҳаттоки континентларнинг иқтисодий интеграциясининг ўзаро боғлиқлигининг, алоқадорлигининг кучайишидир. Бугун ҳар қандай мамлакатнинг тараққиётини ахборот технологияларисиз тасаввур этиш мумкин эмас.

Ҳар қандай фаолият ё технология, ё санъат бўлиши мумкин. Санъат ички ҳиссиётга, технология фанга асосланади.

Ижтимоий фаол шахсни шакллантириш ва педагогик технологияларни қўллашда замонавий усул ва воситалардан фойдаланиб, бу борада куйидаги вазифаларни амалга ошириш зарур:

1. Талабаларни фаол шахс қилиш учун хорижий тилларни мунтазам ўргатиш.
2. Интернетдан олинаётган материалларни тўғри, нотўғрилигига ўргатиш.
3. Талабани тўғри йўлга солиш учун мураббий фаолиятига эътибор бериш.
4. Ватанпарварлик ҳис-туйғуларни тизимли йўлга қўйиш.
5. Ўзбекистон Республикаси Конституцияси қонунларини мукамал ўргатиш ва ушбу қонунларга итоаткор қилиб тарбиялашда янги замонавий технологиялардан фойдаланиш (анимацион электрон дастурлар, кроссвордлар тайёрлаш ва ҳ.к.).
6. Ёшларни тарбиявий жихатдан юксак бўлишида, буюк алломаларимизнинг таълим-тарбия усулларидан доимий равишда фойдаланиш.
7. Талаба-ёшлар орасида ижтимоий фаол шахсларни аниқлаш ва улар тўғрисида ОАВ, телевидение, радиоларда чиқишлар уюштириш ва уларни тақдирлаб бориш.
8. Интеллектуал салоҳияти юқори бўлган талабалар билан турли мавзуларда баҳслар ўтказиш, уларнинг фикрларини мулоҳаза қилиб бориш ва мунтазам равишда вилоят телевидениеларида ёритиш.

Ўзбекистон Республикасининг "Таълим тугрисидаги" ва "Кадрлар тайёрлаш миллий дастури" қонунларида кузда тугилган асосий мақсад, узлуксиз таълим тизимини барпо этиш ва Ўзбекистоннинг келажиги булган ёш авлодни ҳар томонлама етук, баркамол, ҳозирги замон мураккаб технологиясини бошқара оладиган, юқори интеллектуал потенциалга эга булган, жаҳон стандартларига жавоб бера оладиган мутахасис даражасида тарбиялашдан иборатдир. Информацион технологиялар соҳасида кулга киритилган ютуқлар шунчалик тез ривожланиб, узғариб ва қупайиб бормоқдаки, уларни узлаштириш ҳамда ҳаётга татбиқ қилиш талабалар учун эмас, балки шу йўналишда ижод қилаётган мутахасисларга ҳам осон булмапти. Бу соҳада кулга киритилган ютуқларни узлаштириш ёзилган дарсликлар, услубий қулланмалар ва услубий курсатмаларнинг ҳозирги замон талаблари даражасида яъни қисқа, лунда қилиб, содда тилда ёзилишига қуп жихатдан боғлиқдир.

Хулоса ўрнида шундай фикрларни айтиш мумкинки, ҳозирги ҳаётимиздаги ҳар бир ўзғариш ва янгиликни тўғри тушуниб оқилона фойдалана олсак, ҳар бир янгилик инсонларга фақат яхши томондан хизмат қилади деб айта оламиз. Акс ҳолда бундай ўзғаришлар салбий оқибатларга олиб келиши ҳам мумкин.

АДАБИЁТЛАР

1. Каримов И.А. Ўзбекистон XXI аср бўсағасида: хавфсизликка таҳдид, барқарорлик шартлари ва тараққиёт кафолатлари. – Т.: "Ўзбекистон", 1998.
2. Каримов И.А. Юксак маънавият – энгилмас куч. – Т.: "Ўзбекистон", 2008.
3. Отамуратов С., Эргашев И., Ақромов Ш., Қодиров А. Политология (ўқув қўлланма). – Т.: "Ўзбекистон", 1998.
4. Раҳмонкулова С.И. IBM PC шахсий компютерида ишлаш. – Т., 1996.
5. Раҳмонкулова С. Интернет ва ундан фойдаланиш асослари.
6. Ортиқов А., Маматкулов А. IBM PC компютерларидан фойдаланиш. Қулланма. – Т.: Мехнат, 1994.
7. В.Бройдо. Офис техникаси. – Тошкент, 2001.
8. М.Арипов. Информатика ва ҳисоблаш техникаси асослари. – Тошкент, 2001.

*Абдуваҳаб Мадаминов
(Фергана, Ўзбекистан)*

ТАЪЛИМДА СИФАТ ВА САМАРДОРЛИККА ЭРИШИШДА ЭЛЕКТРОН ЎҚУВ ҚЎЛЛАНМАЛАРДАН ФОЙДАЛАНИШНИНГ АҲАМИЯТИ

Бугунги ўқувчиларни бундан йигирма - йигирма беш йил илгариги ўқувчиларга тенглаштириб бўлмайди. Гап шундаки, авваллари ўқувчи зарур маълумотларни асосан ўқитувчидан, тегишли дарслик ва қўлланмалардан олган бўлса, бугун бу борадаги вазият тамоман ўзгарди. Таълим соҳасига замонавий педагогик технологияларнинг кенг жорий этилаётгани, мамлакатимизнинг жаҳон ахборот алмашинув тизимига жадал кириб бораётгани бу борадаги имкониятларни тобора кенгайтирмоқда. Натижада таълимда сифат ва самардорликка эришиш учун замон талабларига жавоб бера оладиган ўқув адабиётларининг янги авлодини яратиш кундалик заруратга айланмоқда. Айтиш лозимки, ушбу зарурат туфайли бугунги кунда юртимизда бу йўналишда бир қатор ибратли ишлар амалга оширилмоқда.

Маълумки, таълимда юксак сифат ва самардорликка эришиш ғоят мураккаб ва глобал муаммо бўлиб, уни ҳал этиш бутун соҳа ходимларидан катта фидойиликни, ўз ишига нисбатан ўта масъулият билан ёндашув, пухта билим ва малакани талаб қилади. Шу маънода ушбу муаммо кенг қамровли ўзаро ҳамкорликда амалга ошириладиган вазифадир. Бунга эришишнинг муҳим йўлларида бири, бизнингча, замонавий электрон ўқув қўлланмаларини яратиш ва улардан кенг фойдаланишни йўлга қўйишдан иборат.

Электрон ўқув қўлланма бирон-бир ўқув фани ёки курсини чуқур ўрганиш мақсадида компьютер техникаси ёрдамида тайёрланадиган ва фойдаланиш учун мўлжалланган дарс ишланмалари мажмуидир. Амалда электрон ўқув қўлланмаларни истаган фан бўйича тайёрлаш мумкин. Улардан кенг фойдаланиш эса мазкур фан асосларини янада чуқурроқ ва пухтароқ ўрганиш ҳамда ўзлаштириш учун имкон беради. Бунинг учун, албатта, электрон ўқув қўлланмани замонавий педагогик технологиялар талаблари асосида тайёрлашга жиддий эътибор қаратиш лозим.

Масаланинг моҳияти тушунарлироқ бўлиши учун ижтимоий фанлар туркумига кирувчи “Миллий истиқлол ғояси” фани бўйича электрон ўқув қўлланма яратиш ва ундан фойдаланишнинг самарадорлиги мисолида кўриш мумкин.

Маълумки, мустақиллик йилларида ижтимоий фанларни ўқитишга жиддий эътибор қаратилаётганлиги, хусусан, Президентимиз ташаббуси билан “Миллий истиқлол ғояси: асосий тушунча ва тамойиллар” фанининг барча таълим муассасалари ўқув режаларига киритилиши алоҳида эътиборга молик бўлди. Чунки мураккаб давр эркин ва мустақил фикрлайдиган, дунёдан огоҳ бўлиб яшайдиган, ўз халқи ва ватанини чин дилдан севадиган инсонларни вояга етказишни талаб қилмоқда. Мазкур ўқув фани эса айнан ана шу мақсадларга хизмат қилади.

Ўз-ўзидан равшанки, “Миллий истиқлол ғояси: асосий тушунча ва тамойиллар” фани ҳам ўзгармас қарашлар мажмуасидан иборат эмас, балки у ҳам ижодий фандир. Бинобарин, ушбу фан асослари, унинг назарий муаммолари ва долзарб жиҳатларини ўрганиш борасидаги изланишлар давом эттирилиши табиий. Чунки у халқ ва давлат ривожига ҳамда ижтимоий тараққиётга хос бўлган хусусиятларни ўзида акс эттиради. Айниқса, мустақилликка эришган халқимизнинг дадил ва ишончли одимларини кўра олмайдиган, унинг миллий-маданий қадриятларига тош отиш, диний қадриятларини тескари ташвиқот қилиш орқали фуқаролар бирлиги ва жипслигига путур етказишни ният қилиб олган кучлар фаоллашиб қолган дамларда миллий истиқлол ғояси асосидаги мафкуравий тарбия ҳар қачонгидан кўра кўпроқ аҳамият касб этади. Чунки фақат шу йўл билан кишиларда оқни қорадан, дўстни душмандан, ростни ёлгондан ажрата оладиган зарур мафкуравий иммунитетни шакллантириш мумкин бўлади. Бунинг эса йўллари ва усуллари кўп.

Шундай бўлса-да, ўйлаймизки, ёшларимиз қалби ва онгига истиқлол мафкураси ғояларини сингдиришда замонавий, таъсирчан ва самарали воситалардан фойдаланиш тўғрисида қайғуриш ғоят зарурдир. Бунинг учун, албатта, айрим анъанавий, айгиш мумкинлики, сийқаси чиққан усуллар ўрнига янгича, қизиқарли, ноанъанавий усуллардан фойдаланиш янгича педагогик технологияларнинг ҳам асосий талабидир. Назаримизда, ана шундай усуллардан бири миллий истиқлол ғоясини тарғиб қилишнинг электрон қўлланма усулидир. Агар шундай қўлланма ёрдамида тушунтириш ишлари олиб борилса, мафкуравий таълим ва тарбиянинг самарадорлиги катта бўлади. Чунки ушбу усулнинг бир қатор афзал томонлари бор. Аввало, бундай ёндашув анъанавий усулларга хос зерикарликка барҳам беради. Зеро, электрон қўлланмада мультимедия ва анимация унсурларидан, миллий истиқлол ғояси тушунча ва тамойилларига мос тарихий лавҳалар акс эттирилган суратлар, юрт ва Ватан озодлиги мадҳ этилган қўшиқлардан унумли фойдаланилади. Бу ғояларни тушунтиришда ранг-баранг эффектларни қўллаш эса уларнинг ўқувчилар қалби ва онгига сингишини тезлаштиради ва осонлаштиради.

Бизнингча, ҳозирги пайтда ушбу йўналишдаги изланишларда юқоридаги каби унсурларнинг етишмаётгани уларнинг таъсирчанлигини сусайтирмоқда. Айрим электрон қўлланмалар фақат матнни кўчириб, катталаштирилган ҳолда кўрсатишдан иборат бўлиб қолаётган бўлса, айримлари эса турли видеолавҳалардан иборат фильм бўлиб қолмоқда. Албатта, уларнинг ҳар бири муайян бир даврада ўзига хос таъсир кучига эга бўлиши мумкин. Аммо уларни замонавий педагогик технология талабларига тўлиқ жавоб беради дейиш қийин.

Аммо биз қайд этаётган электрон ўқув қўлланмаси эса замонавий педагогик технология талабларига тўлиқ мос келади. Матнларни ўқиш учун танланган овозлар, ўқув материалларини ифодалашда қўлланган турли усуллар миллий истиқлол ғояси тушунча ва тамойилларининг ўқувчилар хотирасида муҳрланиб қолишига яқиндан ёрдам беради.

Шуни ҳам алоҳида таъкидлаш жоизки, электрон ўқув қўлланмада миллий истиқлол ғояси бўйича чоп этилган муҳим адабиётлар матнини хотирага кўчириб қўйиш ўқувчининг фан асосларини ўрганиш имкониятларини янада кенгайтиради. Буларнинг барчаси тарғибот ишида таъсирчан усуллардан фойдаланиш талабларига ҳам мос тушади. Электрон ўқув қўлланмадан фойдаланиш ўқувчининг компьютер саводхонлигини ошириш учун ҳам хизмат қилишини инобатга олсак, масаланинг муҳимлиги янада ойдинлашади. Унда масофавий таълим имкониятларининг мавжудлиги ҳам ушбу изланишларнинг бугунги кундаги аҳамиятини яна бир бор намоён этади.

ОПТОЭЛЕКТРОННЫЙ ПЕРВИЧНЫЙ ПРЕОБРАЗОВАТЕЛЬ ИНФОРМАЦИИ НА АФН-ЭЛЕМЕНТАХ

В работе разработано и проведено исследование оптоэлектронного, эргодонезависимого, автономного работающего первичного преобразователя информации на основе АФН-элементов.

Ишда АФН-элемент асосида яратилган ахборотларни ўзгартирувчи оптоэлектрон курилма ва унинг характеристикаси келтирилган.

АФН-элемент в подобной оптоэлектронной системе играет двойную роль: источника питания в цепи фотоприёмника, а также как первичный преобразователь информации (датчик толщины). В качестве АФН-фотоприёмника использовано АФН-плёнка CdTe с изовалентными примесями обладающие эффектом двойного луче преломления. Они генерируют при освещении аномально-высокие фотонапряжения порядка 500-1000 В на 1 см длины пленки [1].

Блок схема оптоэлектронного первичного преобразователя информации на АФН-элементах (а) и вспомогательные чертежи для расчета характеристик датчика (б) показано на рисунке,

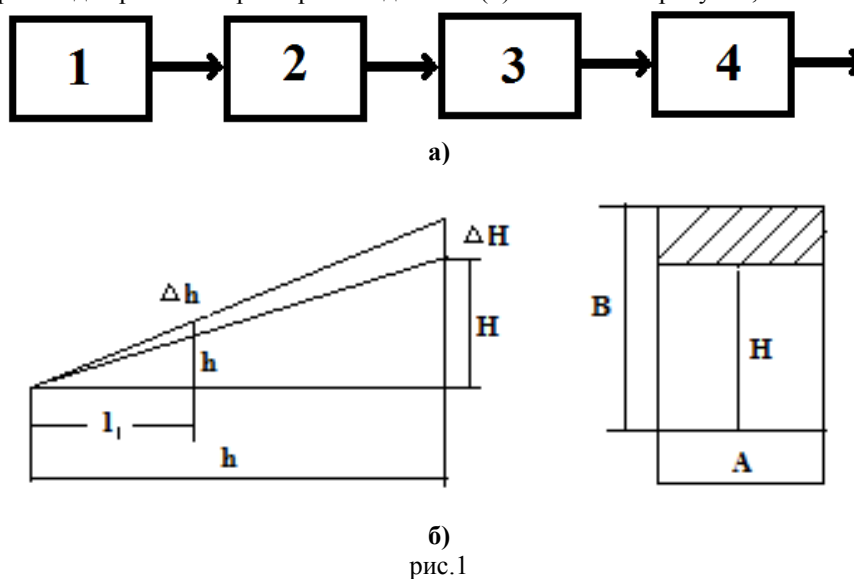

Для формирования сигнала на выходе оптоэлектронной измерительной системы, как правило, необходим источник питания. Такая задача просто решается при применении в качестве фотоприёмника АФН-пленки, генерирующей высоковольтное напряжение при воздействии на него информационного оптического измерения. Таким образом, АФН-пленка в подобной измерительной системе выполняет двойную роль: приёмник действие с оптоэлектронной измерительной системы устанавливается постоянной скоростью измерительный вал 3. На неге непрерывно подается рулонный материал 2. Инвертирующее устройство 4 служит для установления прямой пропорциональности между выходным сигналом ОЭИС и толщиной рулонного материала.

Работа датчика основана на том, что толщина рулонного материала 2 перекрывает путь части луча, распространяющегося от источника 1, излучения в направлении фотоприёмника 4 и создает тень на чувствительной поверхности фотоприемника 4.

Высота тени пропорциональна толщине материала. Чем выше тень, тем. меньше количество светового потока, попадающего на фотоприемник.

Характеристика преобразования датчика толщины определяется следующим образом. Сначала рассчитывается зависимость между количеством попадающего на чувствительную поверхность фотоприемника светового потока Φ_U и толщиной h рулонного материала. Это можно сделать в том случае диаграмма направленности силы излучения источника Для светоизлучающих диодов она обычно в относительных единицах приводится в справочниках. Тогда аппроксимируя эту диаграмму соответствующим уравнением, можно определить полный световой поток $\Phi_{\text{пол}}$ распространяемый светоизлучающим диодом в пространство [3].

$$\hat{O}_{\text{нв}} = \int_{4\pi} I(\Omega) d\Omega \quad (1)$$

где I - сила излучения;

Ω - телесный угол.

После решения интеграла (1) мы можем придать теперь абсолютное значение диаграмме направленности, т.к. величина номинального полного светового потока светоизлучающих диодов также приводится в справочниках.

Для расчета количество потока Φ , попадающего на чувствительную поверхность фотоприемника, необходимо знать ее форму и размеры. Пусть фотоприемника имеет прямоугольную чувствительную поверхность с высотой h В и шириной А.(рис.2)



рис.2

Тогда количество потока $\Phi_{\text{в}}$ попадающего на часть поверхности фотоприемника, т.е. приходящегося на прямоугольник высотой В-Н и шириной А (при -условии отсутствия потерь в среде распространения),

$$\hat{\Omega}_H = \int_{\Omega_H} (\Omega) d\Omega \quad (2)$$

где Ω_H -телесный угол, заключенный в четырехугольной пирамиде грани которого образуют полупрямые, начинающиеся в центре источника и проходящие через точки пересечения сторон прямоугольника (В-Н) хА.

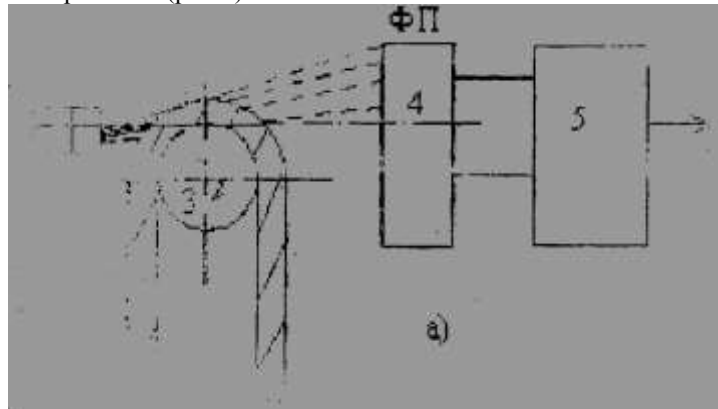
Вместе с тем телесный угол определяется как отношение площади сферической поверхности к квадрату ее радиуса и поэтому

$$\Omega_H = \frac{G}{R^2} \quad (3)$$

где G-поверхность сферы, вырезанной вышеописанной четырехугольной пирамидой.

Тогда, используя зависимость (3), интеграл (2) можно преобразовать в поверхностный интеграл [3].

$$\hat{\Omega}_H = \frac{1}{R^2} \int_G \int I(x, y, z) dG \quad (4)$$

Здесь $I(x, y, z)$ -описание зависимости $I(\Omega)$ в прямоугольной системе координат (x,y,z).

Решая поверхностный интеграл (4) для конкретного значения Н известными методами, мы получим одну точку зависимости

$$\Phi_H = f(B - H) \quad (5)$$

Присваивая Н различные значения, в целом рассчитываем эту зависимость. Для дальнейших расчетов необходимо знать энергетическую характеристику фотоприемника, люкс-вольтовая характеристика АФН-плёнок является существенно нелинейной с насыщением при высоких значениях освещенностей.

Для работы датчика выбирается линейный участок это характеристики, и поэтому можем записать

$$U_{\phi n} = k\Phi_H \quad (6)$$

$U_{\phi n}$ - фотонапряжение на АФН пленке, генерируемое падающим на нее световым потоком Φ_H .

k -крутизна характеристики.

Подставляя (5) в (6), и имея уравнение для инвертирующего устройства в виде

$$U_{\text{вых}} = U_0 - U_{\phi n}$$

где U_0 - постоянное напряжение, можно написать окончательное выражение для характеристики преобразования датчика

$$U_{\text{вых}} = U_0 - kf(B - H) \quad (7)$$

Оценим чувствительность датчика. Пусть толщина рулонного материала с значения h увеличилась на $+\Delta h$ и чувствительность S датчик

$$S = \frac{\Delta U}{h} = \frac{U_{\text{вых}h} + \Delta h - U_{\text{вых}h}}{\Delta h} = \frac{kf(B - H) - kf(B - H - \Delta H)}{\Delta h} \quad (8)$$

Из чертежа (рис. 1,б) имеем

$$\Delta H = \frac{L}{l_1} \Delta h \quad (9)$$

где L - расстояние от источника до фотоприемника;

l_1 - расстояние от источника до оси измерительного вала.

Теперь заменяя зависимость $f(B-H) \approx \alpha(\beta-h)$, путем линейризации ее в точке $(B-H)$ а, также считая ΔH малой величиной и используя выражения (9), уравнение (8) можем записать в виде

$$S = \frac{k\alpha(B-H) - k\alpha(b-H-\Delta H)}{\Delta h} = \frac{k\alpha\Delta H}{\Delta h} = k\alpha \frac{L}{l_1} \quad (10)$$

Отсюда видно, что чувствительность датчика прямо пропорционально связано с крутизной к энергетической характеристикой фотоприемника. Поэтому применение высокочувствительных АФН-пленок в качестве фотоприемника в данном датчике и определяет во многом его работоспособность. Чувствительность датчика можно повысить также за счёт роста отношения

$$\frac{L}{l_1}$$

расстояния L резко падает интенсивности светового потока, доходящего до фотоприемника, и она может оказаться за порогом чувствительности последнего.

Расчет параметров рассматриваемого датчика производится в следующей последовательности. При заданных значения номинальной толщины h -ном рулонного материала, ее отклонений и известном диаметре D измерительного вала (в качестве его можно использовать любой из падающих валов, имеющихся в технологической линии и подходящих для этой цели) рассчитывается расстояние l_1 . Затем, исходя из паспортных данных светоизлучающего диода и линейного участка энергетической характеристики АФН-пленки, определяем максимальное расстояние L при котором в отсутствии рулонного материала световой поток, падающий на АФН-пленку размером $B \times A$ имеет значение находящегося на границе линейного участка.

Отношение $\frac{L}{l_1}$ с использованием выражения (9) позволяет рассчитать $H_{ном} - \Delta H_{max}$ расчет характеристики

преобразования датчика приведен выше. При недостаточной мощности одного светоизлучающего диода можно использовать несколько из них или удлинить ширину используемой АФН-пленки [4].

ИСТОЧНИКИ И ЛИТЕРАТУРА

1. Ирматов С. Найманбоев Р. Генератор типидаги фотоприёмниклар. – Фаргона, издательский отдел. ФерПИ, 2011.
2. Адирович Э.И. Аномальные фотоэлектрические и фотомгнитные эффекты в полупроводниках. Фотоэлектрические явления в полупроводниках и оптоэлектроника. – Ташкент: ФАН, 1972. – С.143-229.
3. Ландсберг Л.Г. Фотометрия. Оптика. – Ташкент: “Укитувчи”, 1987.
4. Материалы 3 Международной конференции “Оптические и фотометрические явления в полупроводниковых микро и наноструктурах”. – Фергана, 2014.

*Анна Погуляева, Виктория Хмурович
(Могилев, Беларусь)*

К ВОПРОСУ О СОЗДАНИИ ЭЛЕКТРОННЫХ ОБРАЗОВАТЕЛЬНЫХ РЕСУРСОВ

В последние годы намечается тенденция повышения эффективности образования за счет внедрения *информационно-коммуникационных технологий*, в том числе широкого использования ресурсов сети Интернет.

Информационно-коммуникационная технология – информационные процессы и методы работы с информацией, осуществляемые с применением средств вычислительной техники и средств телекоммуникации [1].

Одним из средств, позволяющих оптимально использовать новые информационные технологии в сфере образования, внедрять их во все виды и формы образовательной деятельности являются *электронные образовательные ресурсы* [1], [2].

Электронный образовательный ресурс (ЭОР) – это конкретный документ (совокупность документов), представленный в электронно-цифровой форме, включающий в себя структуру, предметное содержание (т.е. *образовательный контент*) и метаданные о них и предназначенный для применения непосредственно в сфере образования.

Электронный образовательный ресурс может включать в себя данные, информацию, программное обеспечение, необходимые для его использования в процессе обучения. Функциональные возможности ЭОР, как правило, определяются их дидактическими свойствами и назначением.

Образовательный контент – структурированное предметное содержание, используемое в образовательном процессе [1].

Образовательный контент, методы, средства разработки и применения ЭОР определяются, прежде всего, его функциональным назначением, инструментальными средствами и ресурсами, которые обеспечивают условия для осуществления образовательной деятельности на основе *информационно-коммуникационных технологий*.

Метаданные (образовательного контента) – информация об образовательном контенте, характеризующая его структуру и содержимое. Метаданные ЭОР содержат стандартизованную информацию, необходимую для поиска ЭОР посредством технологической системы обучения [1].

Создание и разработка ЭОР представляет собой непростую технологическую и методическую задачу. Процесс создания ЭОР является очень сложной и трудоемкой работой, так как при его создании необходимы не только предметные знания, знания по психологии, физиологии, эстетике, педагогике, но и компьютерная осведомленность, компьютерная грамотность, компьютерная культура. Поэтому разработка качественных полноценных программных продуктов учебного назначения – дорогостоящее дело, связанное с большими трудозатратами.

Чаще всего разработка ЭОР – это совместная работа высококвалифицированных специалистов: преподавателей-предметников, компьютерных дизайнеров, программистов. В этом случае роль преподавателя-предметника сводится к подбору и подготовке учебного материала и разработке сценария ЭОР.

Однако возможности современных информационных технологий позволяют разрабатывать ЭОР самим преподавателям-предметникам. При самостоятельной разработке следует помнить, что электронный образовательный ресурс (ЭОР) с одной стороны – это продукт, предназначенный для обучения. Следовательно, должен удовлетворять психолого-педагогическим, дидактическим, эргономическим и эстетическим требованиям, предъявляемым к учебно-методическим разработкам. С другой стороны ЭОР – это материальный продукт, созданный на электронном носителе. Следовательно, он должен удовлетворять определенным техническим требованиям, которые и необходимо учитывать при локальном и (или) сетевом его использовании.

Примером ЭОР является *электронный учебно-методический комплекс* по конкретной учебной дисциплине или ее модулю.

Электронный учебно-методический комплекс (ЭУМК) – структурированная совокупность ЭОР, содержащих взаимосвязанный образовательный контент и предназначенных для совместного применения в образовательном процессе [2].

Согласно положению [3] об учебно-методическом комплексе на уровне высшего образования структурными элементами ЭУМК являются: учебно-программная документация, учебно-методическая документация, учебные издания, информационно-аналитические материалы.

ЭУМК, как правило, включает следующие разделы:

- *теоретический*: содержит материалы для теоретического изучения учебной дисциплины в объеме, установленном типовым учебным планом по специальности;
- *практический*: содержит материалы для проведения учебных занятий;
- *контроля знаний*: содержит материалы текущей и итоговой аттестации;
- *вспомогательный*.

Приведем в качестве примера ЭУМК по учебной дисциплине «Методы обработки результатов измерений». ЭУМК разработан с использованием пакета программ общего назначения, в частности, на основе технологии HTML. Основная дидактическая цель ЭУМК – это формирование знаний об экспериментальном методе исследования и умений по отдельным его процедурам.

Экспериментальный метод исследования является основным методом обучения на лабораторных занятиях физического практикума. Для формирования экспериментальных знаний и умений по изучению в рамках определенной физической теории реальных объектов должны быть выполнены правильно не только измерения, но и обработка и анализ результатов этих измерений. А для этого необходимо владеть определенными математическими и метрологическими знаниями и умениями, основы которых формируются в процессе изучения учебной дисциплины «Методы обработки результатов измерений».

ЭУМК предназначен для организации учебного процесса и проведения занятий по учебной дисциплине «Методы обработки результатов измерений», представляет собой организационно-методическое и дидактическое обеспечение управляемой самостоятельной работой студентов по формированию экспериментальной грамотности на пропедевтическом уровне.

ЭУМК состоит из двух частей: процессуальной и содержательной.

I. Процессуальная часть ЭУМК (организационно-методическое обеспечение учебной дисциплины) включает следующие организационно-методические материалы:

- 1) Учебную программу.

2) Учебно-методическую карту для преподавателя, где прописаны процессуальная и содержательная стороны организации учебного процесса преподавателем по дисциплине в целом: тема и содержание модуля; количество часов; организационно-методические материалы; теоретические материалы; практические задания; лабораторные работы; мониторинг учебной деятельности: диагностические материалы и форма контроля (рис. 1).

Тема и содержание модуля	Количество часов		Дидактическое обеспечение				Мониторинг учебной деятельности	
	Лек.	Лаб. з.	Организационно-методические материалы	Теоретические материалы	Практические задания	Лабораторные работы	Диагностические материалы	Форма контроля
Модуль 1. Общие сведения о физической величине. Физическая величина, размер физической величины, значение физической величины, основное значение физической величины, система физических величин, основная физическая величина, производная физическая величина. Единица измерения физической величины, система единиц физических величин, основная единица, производная единица, системная единица, внесистемная единица. Кратные единицы, дольные единицы.	2		Дополнительный диал. учебной дисциплины. Модуль 1	Приложение 1 Тема 1. Приложение 3 [1], [3]				Цитирование
Модуль 2. Приближенные числа и круглые работы с ними Краткие сведения о числах. Оценка точности приближенных чисел. Абсолютная и относительная погрешности. Знаковые шифры числа. Округление приближенных чисел. Верные, сомнительные и неверные шифры приближенного числа. Правила приближенных вычислений.			Дополнительный диал. учебной дисциплины. Модуль 2	Приложение 1 Тема 2. Приложение 3 [1], [2]	Приложение 2 Практическое задание №1		Приложение 4 Тема 2 Приложение 5 [2], [3]	Тест Цитирование Практика
Модуль 3. Элементы теории вероятностей и математической статистики Основные понятия выборочного метода: случайная величина, генеральная совокупность, выборка, объем выборки, вариант, частота, относительная частота, вероятность. Статистическое распределение случайной величины. Построение гистограммы. Центр распределения и его оценка по выборке. Понятие о нормальном законе распределения случайной величины. Применение выборочного метода в измерительной практике.	4		Дополнительный диал. учебной дисциплины. Модуль 3	Приложение 1 Тема 3. Приложение 3 [1], [4]	Приложение 2 Практическое задание №2	Приложение 3 Лабораторные работы №1	Приложение 4 Тема 3 Приложение 5 [2], [3]	Тест Цитирование Практика

Рисунок 1. Фрагмент учебно-методической карты для преподавателя

3) Учебно-методическую карту для студента, где прописана организация самостоятельной работы студента по дисциплине в целом и ее дидактическое обеспечение (рис.2): тема и содержание модуля; количество часов; теоретические материалы; практические задания; сроки выполнения и форма отчетности.

Тема и содержание модуля	Количество часов		Внеаудиторная самостоятельная работа			
	Лек.	Лаб. з.	Теоретические материалы	Практические задания	Сроки выполнения (условно выполняются преподавателем)	Форма отчетности
Модуль 1. Общие сведения о физической величине. Физическая величина, размер физической величины, значение физической величины, основное значение физической величины, система физических величин, основная физическая величина, производная физическая величина. Единица измерения физической величины, система единиц физических величин, основная единица, производная единица, системная единица, внесистемная единица. Кратные единицы, дольные единицы.	2		Приложение 1 Тема 1.			Глоссарий
Модуль 2. Приближенные числа и круглые работы с ними Краткие сведения о числах. Оценка точности приближенных чисел. Абсолютная и относительная погрешности. Знаковые шифры числа. Округление приближенных чисел. Верные, сомнительные и неверные шифры приближенного числа. Правила приближенных вычислений.			Приложение 1 Тема 2.	Приложение 2 Практическое задание №1		Глоссарий Письменное выполнение практического задания
Модуль 3. Элементы теории вероятностей и математической статистики Основные понятия выборочного метода: случайная величина, генеральная совокупность, выборка, объем выборки, вариант, частота, относительная частота, вероятность. Статистическое распределение случайной величины. Построение гистограммы. Центр распределения и его оценка по выборке. Понятие о нормальном законе распределения случайной величины. Применение выборочного метода в измерительной практике.	4		Приложение 1 Тема 3.	Приложение 2 Практическое задание №2		Глоссарий Письменное выполнение практического задания

Рисунок 2. Фрагмент учебно-методической карты для студента

4) Дидактический цикл учебной дисциплины (рис. 3), который организован в виде модульного обучения. Каждый обучающий модуль (рис.4) так же состоит из:

- ✓ *процессуальной части*, где указаны порядок прохождения содержательной части модуля, форма и вид занятий, формы отчетности, предполагаемые уровни обученности на входе и выходе из модуля;
- ✓ *содержательной части*, где прописаны теоретические, дидактические и диагностические материалы, соответствующие теме модуля.



Рисунок 3. Описание дидактического цикла

Форма организации учебной деятельности в обучающем модуле – управляемая самостоятельная работа студентов (УСРС).

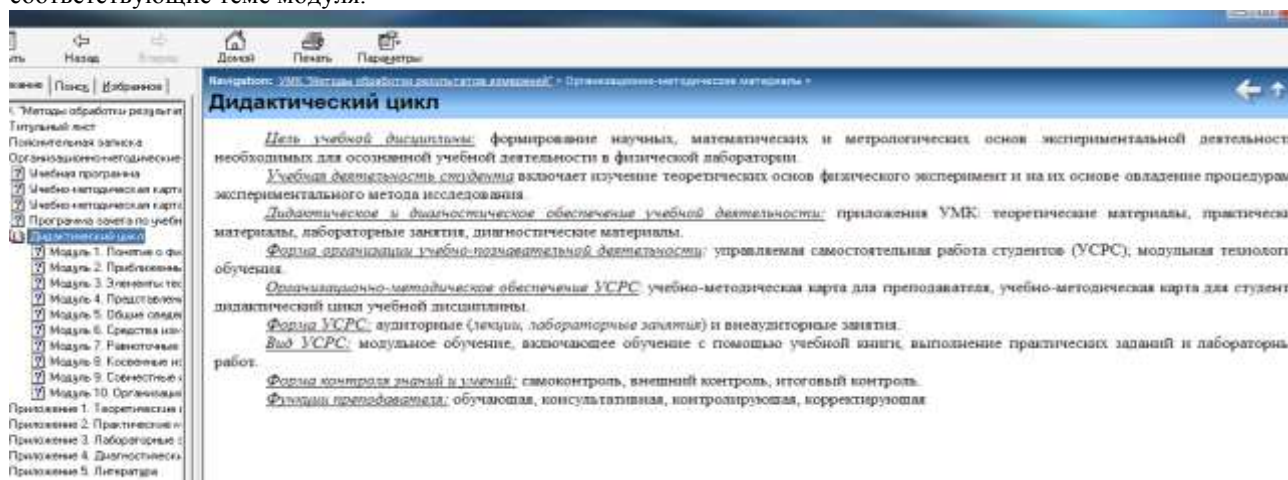

Рисунок 4. Пример обучающего модуля

II. Содержательная часть ЭУМК (дидактическое и диагностическое обеспечение учебной дисциплины) включает:

- 1) Теоретические материалы.
- 2) Практические задания.
- 3) Лабораторные занятия.
- 4) Диагностические материалы.

5) Перечень литературы и нормативных документов по метрологии, на основе которых разработано данное ЭУМК и которые, следовательно, являются обязательной дополнительной литературой для преподавателя.

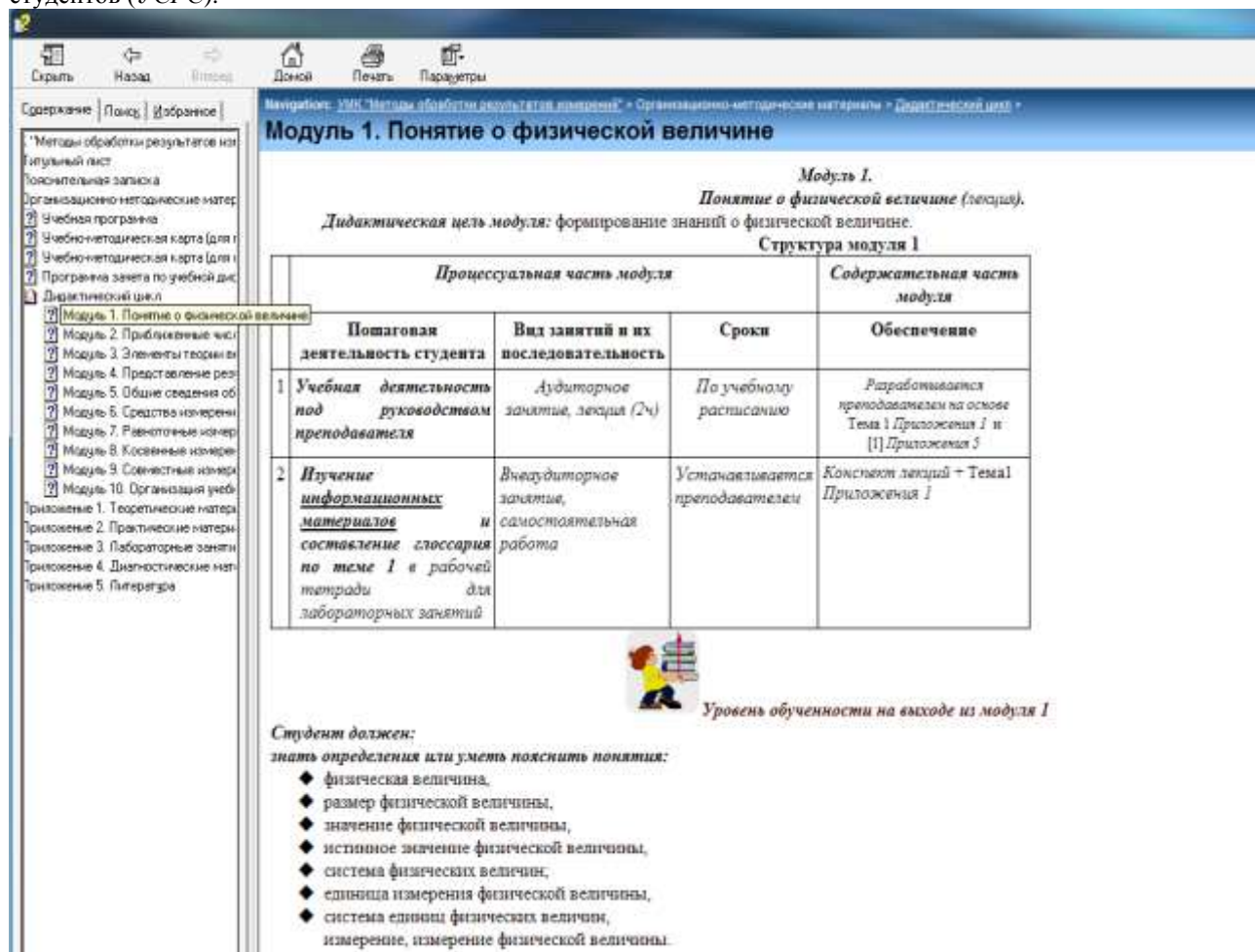
Внешний вид ЭУМК по учебной дисциплине «Методы обработки результатов измерений» представлен на рис. 5.



Рисунок 5. Общий вид ЭУМК

Особенность ЭУМК состоит в том, что поэтапная и последовательная реализация дидактического цикла направлена на формирование у студентов знаний не только о *содержательной*, но и о *процессуальной* стороне экспериментального метода исследования.

ИСТОЧНИКИ И ЛИТЕРАТУРА

1. Информационно-коммуникационные технологии в образовании. Термины и определения: ГОСТ Р 52653-2006. – Введ. 01.07.2008. – Москва: Стандартинформ, 2007. – 12 с.
2. Информационно-коммуникационные технологии в образовании. Электронный образовательный ресурс. Общие положения: ГОСТ Р 53620-2009. – Введ. 01.01.2011. – Москва: Стандартинформ, 2011. – 12 с.
3. Положение об учебно-методическом комплексе на уровне высшего образования: постановление Министерства образования Респ. Беларусь, 26 июля 2011 г., № 167 // Нац. реестр правовых актов Респ. Беларусь. – 2011. – №133. – 8/24424.

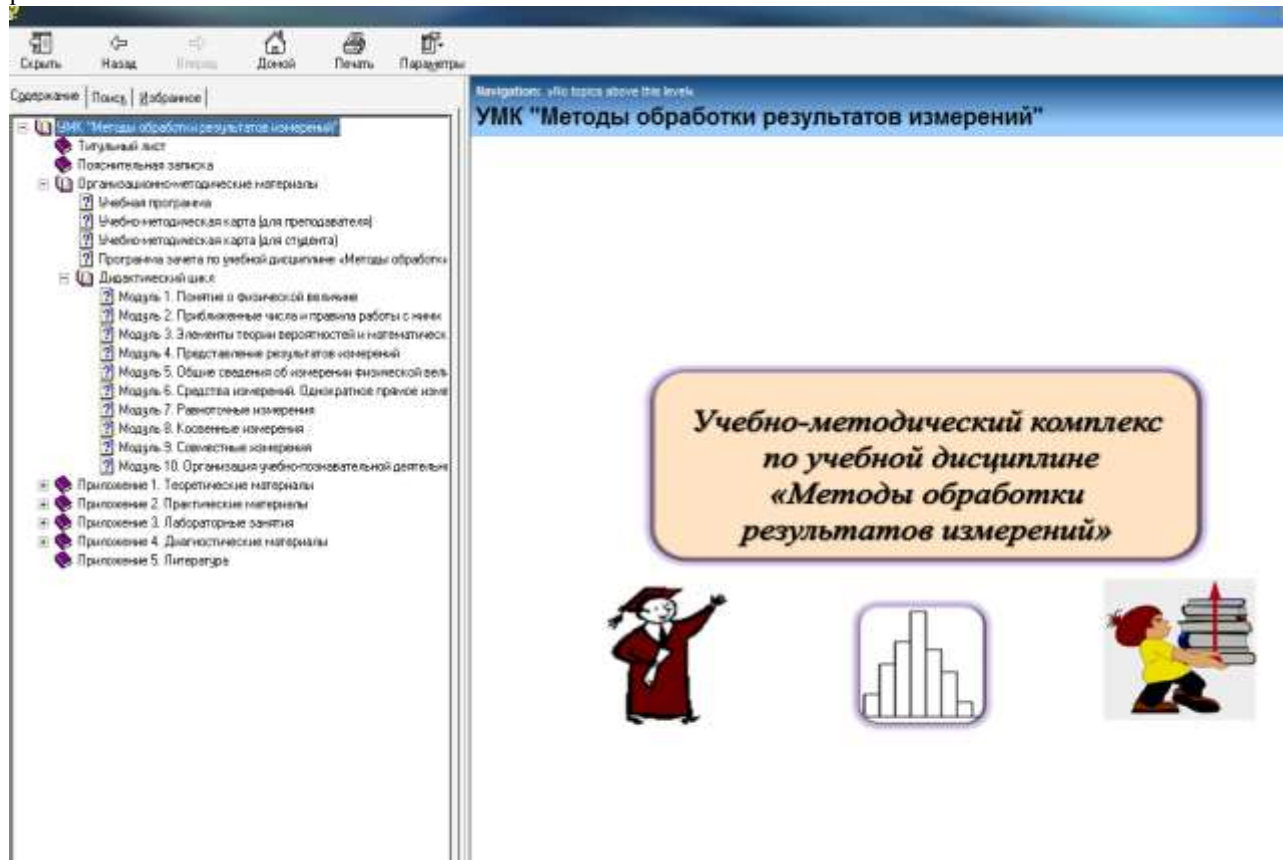
Оксана Сугак
(Вінниця, Україна)

НАВЧАННЯ У СПІВРОБІТНИЦТВІ. ПІДСУМКИ ПРОЕКТУ «COMMON PASSION-COMMON FUTURE»

Міжнародне співробітництво та інтеграція у галузі освіти є важливим чинником, оскільки він реально сприяє підвищенню мобільності викладачів і студентів, самостійності студентів, рівня їх самоорганізації. Нині відкриваються нові перспективи у співпраці вітчизняних навчальних закладів із зарубіжними. Обмін викладачами і студентами є не лише реалізацією певних домовленостей, він виступає своєрідним підсилювачем процесів модернізації і реформування української системи освіти, забезпечує її органічне входження в міжнародний освітній простір. Освіта здатна готувати людину, органічно адаптовану до життя у світі багатоманітних зв'язків – від контактів із найближчим оточенням до глобальних зв'язків. Стає очевидним, що держава буде тим успішнішою, чим більше громадяни будуть здатні до спілкування зі світом. Отже, необхідно

формувати особистість, здатну до сприйняття і творення змін, налаштовану на сприйняття зміни як природної норми, а застою, незмінності, застигlosti як прикрого винятку. Кількість освітніх закладів України, які здійснюють співпрацю з зарубіжними, так само як тематика спільних проєктів і програм сьогодні є далеко невеликою і пошук нових форм та суб'єктів міжвузівської співпраці потребує особливої уваги і посилення.

Мобільність студентів та викладачів є однією з засадничих умов здобуття сучасної європейської освіти. Навчання, стажування та дослідницька робота за кордоном збагачує особистий досвід людини, надає їй можливість дізнатися більше про інші моделі набуття й розповсюдження знань, розширити коло контактів та спілкування і поглибити знання іноземних мов.

Педагогічна практика сьогодні активізувала проблеми пошуку та використання інноваційних технологій у процесі підготовки компетентних кадрів. Інноваційні педагогічні технології мають на меті поопераційне впровадження різних видів педагогічних нововведень, які викликають зміни в педагогічному процесі; подолання наслідків деструктивних процесів у системі освіти, виведення навчальних закладів на вищий конкурентоспроможний рівень. Вони ґрунтуються на нових досягненнях науки і гарантують результативність навчально-виховного процесу.

Нині, коли в українській освіті виникла необхідність у якісно нових характеристиках освітніх систем (поліфункціональність, динамічність, варіативність тощо) метод проєктів користується попитом і популярністю. Це пов'язано з тим, що володіння елементами проєктних технологій свідчить про сформованість багатьох компетенцій інноваційної діяльності майбутнього спеціаліста.

Зростання популярності досвіду впровадження «методу проєктів» у США та провідних країнах Європи протягом останнього часу веде до збільшення кількості різних підходів до трактування його суті. В основу цієї технології автори покладають наступні критерії:

- розвиток пізнавальних компетенцій студентів;
- уміння орієнтуватись у інформаційному просторі;
- уміння спокійно конструювати свої знання;
- уміння інтегрувати свої знання з різних галузей науки;
- уміння критично мислити.

Метод проєктів орієнтований на самостійну діяльність студентів у відведений для неї час.

Підсумовуючи вище сказане зазначу, що проєктна технологія передбачає наявність проблеми, вимагає інтегрованих знань і дослідницького пошуку її вирішення. Результати запланованої діяльності повинні мати практичну, теоретичну, пізнавальну значимість. Головними ознаками технології є самостійність студентів та використання ними дослідницьких підходів у проєкті. Розрізняють такі типи проєктів: дослідницькі, творчі, ігрові, рольові, інформаційні, практико-орієнтовані.

Практико-орієнтовані проєкти відрізняє чітко визначений із самого початку **результат** діяльності його учасників, обов'язково орієнтований на їх соціальні інтереси. Такий проєкт потребує ретельно продуманої структури, сценарію діяльності його учасників з визначенням функцій кожного з них, чітких висновків, тобто участі кожного в оформленні результатів кінцевого продукту.

Саме у такому проєкті брали участь 32 студенти та шість викладачів із Польщі та України.

Департамент міжнародного співробітництва Польщі, Департамент освіти, Департамент культури, спорту і туризму, Управління Светокшиського воєводства в співпраці з медичним училищем ім. Ганни Гжановської в Моравіці і Вінницьким медичним коледжем ім. акад. Д.К. Заболотного в Україні зреалізували міжнародний проєкт під назвою "Спільна справа – спільне майбутнє. Співпраця медичних навчальних закладів Польщі і України".

У жовтні цього року в воєводстві Светокшиське відбувся 9-денний семінар .

Спільно проведений час і взаємна інтеграція студентів дали змогу встановити більш тісні зв'язки серед молодих людей, водночас співпраця викладачів медичних закладів дозволила дізнатися про специфіку викладання в обох навчальних закладах, і є надію, це приведе в майбутньому до здійснення спільних дій та проєктів.

Проєкт фінансувався спільно з Міністерством освіти Польщі в рамках державного завдання "польсько-української співпраці молоді». Проєкт був високо оцінений і посів 19-ту позицію серед запропонованих 238 проєктів. Підготовці даного проєкту сприяло Міжнародне Товариство «Україна – Польща – Німеччина».

Почався візит в неділю знайомством із організаторами проєкту та польською стороною. Потім за планом були : відвідування Собору Святого Хреста; середньовічного поселення, де учасники проєкту брали участь у різноманітних майстер-класах традиційних на той час занять: гончарства, пекарства, вичинка шкіри і тому подібне. Учасники проєкту брали участь у спортивних іграх, були організовані різноманітні конкурси та вікторини. Ввечері розпаливши багаття , познайомились ближче не тільки із польськими студентами, а із директором та викладацьким складом медучилища із Моравіці.

В понеділок робочий день почався відвідуванням медичного училища. В холі зібрались студенти, викладачі, а також завітали директори департаментів освіти і молоді ,спорту та туризму. Нас познайомили коротко із історією училища та презентували його в цілому. Медичне училище ім. Ганни Гжановської в Моравіці – єдиний заклад в Светокшиському регіоні котрий протягом 50 років надає освітні послуги в царині медицини. Училище підпорядковується Светокшиській адміністрації в Кельце. Гарно обладнані учбові кімнати, а також якісні дипломи в галузі охорони здоров'я стають основою для вибору саме цього навчального закладу.

Училище пропонує навчальні програми з багатьох спеціальностей: спеціаліст парамедичної служби та догляду, асистент стоматолога, технік стерилізації медичних інструментів, технік фармації, масажист, технік косметичних послуг, технік-електрорадіолог, помічник інвалідам, технік медичної електроніки та інформатики, соціальний працівник.

Навчання безкоштовне і триває від 1 до 2,5 років; це залежить від обраної спеціальності. Рівень організації навчального процесу дозволяє досягати гарних результатів при складанні кваліфікаційних іспитів, а також отримати дипломи польською та англійською мовами. З 2006 року училище бере активну участь у міжнародних проектах, котрі фінансуються Європейською Комісією. 100 студентів пройшли 3тижневий обмін досвідом у містах Великої Британії. Випускники цього навчального закладу працюють у медичних установах в регіоні, а також по всій країні та вважаються високо кваліфікованими працівниками в галузі охорони здоров'я.

Студентка Вінницького медичного коледжу Семенко Ірина розповіла про історію та життя нашого коледжу. Потім проводились майстер-класи із чотирьох дисциплін: масаж, фармація, догляд, косметологія. Наші студенти та викладачі були поділені на чотири групи і ротаційно відвідали кожне заняття, де польські студенти демонстрували свої практичні вміння і навички на українській делегації.

В цей день учасники проекту також відвідали заклад, який називається Сімаха Спот, щось подібне нашому Палацу школярів.

У вівторок в освітньому центрі де проживали учасники проекту була проведена лекція по трудовій терапії. А за нею практичне заняття з цієї ж дисципліни. Студенти ознайомились із різноманітними методиками реабілітації хворих, а також практично відшліфували здобуті навички. В другій половині дня учасники проекту знайомились із археологічним культурним центром у Новій Слупії. А після вечері, в дружній веселій атмосфері, займались укладанням польсько-українсько-англійського словника медичних термінів.

В середу учасники проекту відвідали Светокшиський реабілітаційний центр у Гжарнецькій Гурі. Після ознайомлення із умовами та функціонуванням центру, взяли участь у волонтерській роботі із найменшими пацієнтами цього закладу. Після дружньої вечері займались укладанням словника та ділились враженнями від побаченого, а також від спілкування із пацієнтами.

В четвер учасники проекту відвідали центр надання екстреної медичної допомоги в місті Кельце та ознайомились із його обладнанням і роботою. А в другій половині дня у освітньому центрі відбулись тренінг та змагання із надання першої медичної допомоги. Студенти української делегації гідно себе позиціонували та перемогли у всіх конкурсах.

П'ятниця була одним із самих яasnих на заході днем. Учасники проекту відвідали сучасний музей діалогу культур, де відбулась зустріч із керівництвом воєводства та підписання договору про співпрацю двох медичних закладів.

Наступним пунктом програми було відвідування університету Яна Кохановського, де відбулось знайомство із медичним факультетом, його відділеннями та матеріально-технічною базою.

В другій половині дня була запланована поїздка до Светокшиського онкоцентру. Знайомство із функціонуванням та обладнанням цього закладу, а також міні заняття із медичного діагностування та радіодіагностування. Ввечері після дружньої вечері продовжували укладати словник.

В суботу оглянули історичний замок недалеко від Кельце, побували на міжнародному гандбольному матчі Польща-Швеція, та підвели підсумки чудового проекту разом із організаторами, студентами та викладацьким складом.

Досконало проаналізувавши проект, хочу поділитись своїми висновками з вами. Технологія навчання у співробітництві, яка реалізовувалась у проекті, має найбільше переваг серед інноваційних технологій. А саме:

- різке підвищення інтересу до навчання;
- навчання діловому спілкуванню;
- вироблення вміння розуміти та оцінювати дії інших людей;
- регулювання своїх дій відповідно до вимог членів групи і умов роботи;
- вміння вибирати форми та засоби передачі своїх думок, почуттів з метою досягти якнайбільшого взаєморозуміння;
- можливість обговорювати інформацію з іншими, відстоювати свою точку зору, що сприяє перетворенню знань на впевненість.

І звичайно, як викладач англійської мови, хочу додати, що внутрішня мотивація студентів до вивчення іноземних мов могла статися тільки за умов участі у подібному проекті.

Отже, нині відкриті нові перспективи у співпраці вітчизняних навчальних закладів із зарубіжними. Обмін викладачами і студентами для підвищення академічної мобільності, проведення спільних нарад і наукових форумів, обмін науковими публікаціями, проведення спільних наукових досліджень, стажування в навчальних закладах – далеко не повний перелік каналів співпраці українських і зарубіжних навчальних закладів. Загальна підтримка підвищення мобільності студентів, викладачів, науковців та адміністративних працівників, бажання всіх причетних до освіти усунути будь-які перепони щодо вільного пересування суб'єктів освіти забезпечать українській системі освіти істотне підвищення конкурентоспроможності на ринку освітніх послуг та посилять роль освіти в суспільних перетвореннях.

ПРИМЕНЕНИЕ ТЕОРИИ НЕЧЕТКИХ МНОЖЕСТВ ДЛЯ ПРОГНОЗИРОВАНИЯ КАЧЕСТВА УЧЕБНОГО ПРОЦЕССА

В настоящее время активизируется процесс модернизации образования, в котором особенно остро стоит задача разработки характеристик, описывающих истинное состояние как всей системы образования в целом, так и ее отдельных структурных единиц.

Качество образования, качество вуза – понятия многомерные и многоаспектные. Очевидно, что высшее образование не может позволить себе роскошь использования суженых определений качества. Сегодня в различных вузах происходит активное построение экспертных моделей мониторинга качества образования в вузе, предполагающее постоянное слежение за состоянием образования в целом и отдельных его компонентов.

Решение этих проблем затруднено на основе традиционно сложившихся подходов. Преодоление ограничений этих подходов возможно на основе создания новых интеллектуальных технологий и выхода за рамки классических математических моделей, оперирующих с конкретным числом параметров, по которым ведется оценка эффективности. Расширение возможностей изменчивости параметров, образующих управляемую систему может быть получено в результате применения математического аппарата теории нечетких множеств [1].

Теория нечетких множеств была создана для операций с нечеткостью и неточностью. Она дает способ представления знаний на естественном языке. Пока терминам естественного языка не сопоставлена количественная оценка, они могут интерпретироваться произвольно. На основе теории нечетких множеств возможна разработка нечетких алгоритмов, нечетких моделей оптимизации, лингвистических моделей, моделей ожидаемой полезности и моделей многокритериальных задач, которые могут быть положены в основу математического и программного обеспечения интеллектуальной системы [2]. Идея применения теории нечетких множеств для прогнозирования качества некоторого процесса состоит в следующем. Исследуемый процесс рассматривается как отображение

$$X^* = \{x_1^*, x_2^*, \dots, x_n^*\} \rightarrow d_j \in D = \{d_1, d_2, \dots, d_m\}, \quad (1)$$

где X^* - множество структурных параметров модели этого процесса; D - множество оценок показателя качества этого процесса; n - количество структурных параметров модели; m - количество возможных оценок качества. Из формула (1) следует, что любому набору структурных параметров, характеризующих рассматриваемых процесс, ставится в соответствие оценка его качества. Оценки качества образования вуза на базе нечеткой логики осуществляется на основе некоторых принципов [3], которые применительно к нашей задаче могут быть сформулированы следующим образом: а) принцип лингвистичности входных и выходных переменных; б) принцип формирования структуры зависимости «вход-выход» в виде нечеткой базы знаний; в) принцип иерархичности баз знаний; г) принцип термометра в оценке качественных переменных; д) принцип двухэтапной настройки нечетких баз знаний.

В основании всякой теории из любой области естествознания лежит очень важное, основополагающее для ее построения понятие элементарного объекта. Для теории нечетких множеств основополагающим понятием является понятие нечеткого множества, которое характеризуется функцией принадлежности. Посредством нечеткого множества можно строго описывать присущие языку человека расплывчатые элементы, без формализации которых не предвидится возможности существенно продвинуться вперед в моделировании интеллектуальных процессов и создании искусственного интеллекта.

Функцией принадлежности $\mu^T(x)$ называется функция, принимающая значения в интервале $[0,1]$ и характеризующая субъективную меру уверенности эксперта в том, что четкое значение x соответствует нечеткому термину T [4]. Наибольшее распространение в практических приложениях получили треугольные, трапециевидные и колоколообразные функции принадлежности, параметры которых позволяют менять форму функций. Конкретный вид функции принадлежности определяется на основе различных дополнительных предположений о свойствах этих функций с учетом специфики имеющейся неопределенности, реальной ситуации на объекте и числа степеней свободы в функциональной зависимости.

В качестве примера построения функции принадлежности рассмотрим функции принадлежности нечетких оценок параметров учебно-познавательной деятельности. Известно что, одной из задач, решение которых необходимо для развития экономики любой страны, является повышение качества подготовки специалистов, выпускаемых высшим учебным заведениям. Естественным путем ее решение является повышение качества учебного процесса. Повышение качества учебной деятельности невозможна без её оценки. Толка на основании такой оценки можно определить произошло ли его изменение. Следовательно, следующей важной задачей является разработка методов и средство оценки качества учебной деятельности.

Одним из традиционных вариантов её решения является оценка знаний обучаемых как определяющего показателя качества учебной деятельности, по четырехбалльной системе. Возникает необходимость в разработке

таких методов и средств оценки качества учебной деятельности, результаты, использования которых указывали бы пути совершенствования этой деятельности.

Одним из наиболее эффективных способов решения данной проблемы является построения и исследования специальных моделей учебной деятельности студентов. Такие модели могут обеспечить прогнозирования качества обучения и корректировку учебной деятельности. При прогнозировании учебно-познавательной деятельности для построения функции принадлежности применялись кусочно-линейных функции. Все факторы учебно-познавательной деятельности (параметры обучаемого и параметры преподавания) оцениваются нечёткими терминами из 5-ти элементного терм-множества {«Высокий», «Выше среднего», «Средний», «Ниже среднего», «Низкий»}. Особенность построения функций принадлежности в случае качественных оценок входных параметров – факторов учебно-познавательной деятельности заключается в том, что вначале строятся функции принадлежности применительно к количественным оценкам параметров, а затем они интерпретируются для качественных оценок.

Поэтому в целях дальнейшего изложения предположим, что каждый фактор учебно-познавательной деятельности $x_i \in [x_i^-, x_i^+]$, $i = \overline{1, m}$ где x_i^-, x_i^+ - соответственно его минимальное и максимальное значения. Тогда построение функций принадлежности для пяти нечётких термов выполним следующим образом [3].

Отобразим диапазоны $[x_i^-, x_i^+]$ изменений параметров $x_i, i = \overline{1, m}$ на единое универсальное множество $U = [0, 4]$, как показано на рис. 1.



РИС.1. Отображение диапазона $[x_i^-, x_i^+]$ на универсальное множество $U = [0, 4]$.

При этом пересчёт фиксированного значения параметра $x_i \in [x_i^-, x_i^+]$ в соответствующий элемент $u^* \in [0, 4]$ определяется пропорцией $\frac{x_i - x_i^-}{4 - 0} = \frac{x_i^* - x_i^-}{u^* - 0}$ откуда $u^* = \frac{x_i^* - x_i^-}{x_i^+ - x_i^-}$.

На множестве $U = [0, 4]$ зададим 5 нечётких подмножеств, функции принадлежности которых изображены на рис. 2.

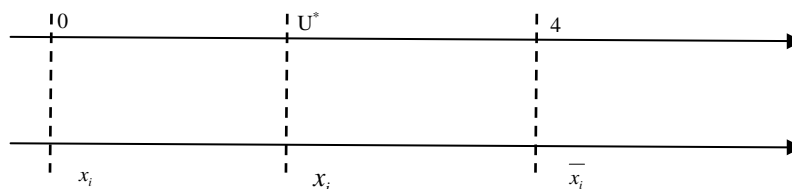

РИС.2. Функции принадлежности пяти нечетких термов.

В соответствии с рис. 2. имеем следующие аналитические выражения функций принадлежности $\mu^j(u)$, $u \in U = [0, 4]$, $j = H, HC, C, BC, B$.

$$\mu^H(u) = \begin{cases} 1 - 0.5u, & u \in [0, 1), \\ \frac{4-u}{6}, & u \in [1, 4] \end{cases}, \quad \mu^C(u) = \begin{cases} 0.5u, & u \in [0, 2), \\ 2 - 0.5u, & u \in [2, 4] \end{cases}$$

$$\mu^{HC}(u) = \begin{cases} 0.5 + 0.5u, & u \in [0, 1), \\ 1.5 - 0.5u, & u \in [1, 2), \\ 1 - 0.25u, & u \in [2, 4] \end{cases}, \quad \mu^{BC}(u) = \begin{cases} 0.25u, & u \in [0, 2), \\ 0.5u - 0.5, & u \in [2, 3), \\ 2.5 - 0.5u, & u \in [3, 4] \end{cases}$$

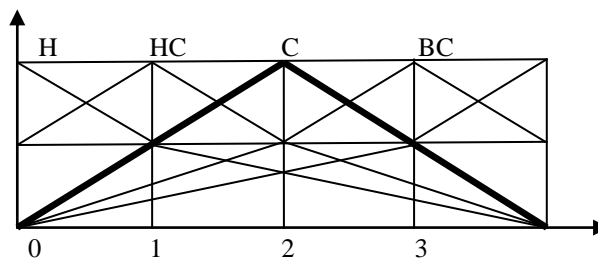
$$\mu^B(u) = \begin{cases} \frac{1}{6}u, & u \in [0, 3), \\ 0.5u - 1, & u \in [3, 4] \end{cases}$$

Для настройки указанных функции принадлежности на экспериментальные данные можно использовать операцию возведения в степень: $\mu(u) = [\mu(u)]^k$, где k - показатель степени, определяющий изменение формы функции. При $k > 1$ функция принадлежности сжимается, причем степень сжатия увеличивается с ростом k , при $0 < k < 1$ функция принадлежности растягивается и может стремиться к 1 при $k \rightarrow 0$. В пределах исследования сжатие (растяжение) функций принадлежности не использовалась, т.е. принималось значение $k = 1$. В случае качественных оценок входных параметров, в нашем случае факторов учебной познавательной деятельности, функции принадлежности, используемые при прогнозировании, определяются на дискретных универсальных множествах. В качестве таких множеств принимаются множества вида $U = (0, 1, 2, \dots, l-1)$, где l - количество используемых нечетких термов [3].

В случае лингвистической оценки факторов учебной познавательной деятельности используются 5 нечетких термов, следовательно, $U = (0, 1, 2, 3, 4)$. Для такого универсального множества, соответствующего рис. 2, исходя из функций (2), получим такие векторы значений для определения нечетких термов:

“Низкий”= (1, 0.5, 0.33, 0.17, 0), “Ниже среднего”= (0.5, 1, 0.5, 0.25, 0),

“Средний”= (0, 0.5, 1, 0.5, 0), “Выше среднего”= (0, 0.25, 0.5, 1, 0.5),

“Высокий”= (1, 0.17, 0.33, 0.5, 1).

Указанные векторы количественных значений нечетких термов будут использоваться при вычислениях, соответствующих выводу прогностического значения определяющего показателя качества учебно-познавательной деятельности.

ИСТОЧНИКИ И ЛИТЕРАТУРА

1. Заде Л.А. Понятие лингвистической переменной и его применение к принятию приближенных решений. – М.: Мир, 1976. – 165 с.
2. Кофман А. Введение в теорию нечетких множеств. – М.: Радио и связь, 1982. – 432 с.
3. Ротштейн А.П. Медицинская диагностика на нечеткой логике. – Винница: Континент-ПРИМ, 1996. – 132 с.
4. Ротштейн А.П. Интеллектуальные технологии идентификации: нечеткие множества, генетические алгоритмы, нейронные сети. – Винница: Изд-во «УНІВЕРСУМ-Вінниця», 1999. – 320 с.

*Бекзод Тургунов, Махбуба Юлдашева
(Ташкент, Узбекистан)*

СРАВНИТЕЛЬНЫЙ АНАЛИЗ СОВРЕМЕННЫХ ТЕХНОЛОГИЙ СЕТЕЙ АБОНЕНТСКОГО ДОСТУПА ПО ПРОПУСКНОЙ СПОСОБНОСТИ

Одной из важнейших проблем телекоммуникационных сетей продолжает оставаться проблема абонентского доступа к сетевым услугам. Актуальность этой проблемы определяется в первую очередь бурным развитием сети Интернет, доступ к которой требует резкого увеличения пропускной способности сетей абонентского доступа.

Качество обслуживания трафика в сети между интерфейсами пользователь-сеть (*UNI*) характеризуется следующими основными параметрами в соответствии с рекомендацией Y.1541:

- средняя задержка доставки пакета (*IPTD*);
- изменение задержки доставки пакета (*IPDV*) (джиттер);
- коэффициент потерь пакетов (вероятность потери пакета);
- коэффициент пакетов с ошибками (вероятность ошибок в пакетах);

Эти параметры характеризуют сеть на участке между сетевыми интерфейсами [1, с.456].

На участке абонентского доступа, оператор связи, в соответствии с соглашением между поставщиком услуг доступа (оператором связи) и пользователем о количественных и качественных характеристиках

предоставляемых услуг, гарантирует определенную скорость передачи данных V_0 , (рис.1). Этот участок также вносит свой вклад в среднюю задержку доставки пакета и джиттер на всем маршруте прохождения трафика, однако эти параметры находятся вне требований, предъявляемых к участку *UNI-UNI*. Архитектура на рис.1 учитывает рассмотренные выше конфигурации и в общем виде представляет задачу по расчету пропускной способности на участке сеть доступа – ядро сети [2, с. 357].

Если участок абонентского доступа (*TE-UNI*) реализован одной линией доступа *TE-UNI*, то требования по скорости ПД v_0 выполняются путем использования технологии передачи данных по абонентской линии, обеспечивающих скорость передачи данных $b_0 \geq v_0$. При использовании на сети абонентского доступа концентраторов трафика, наряду с выбором технологии ПД на участке *TE-H*, удовлетворяющему условию

$b_0 \geq v_0$, следует выбирать технологию на участке $H-UNI$. Выбор скорости ПД на участке $H-UNI$ (B) должен обеспечивать требования по V_0 на всем участке доступа $TE-UNI$.



Рис.1. Участок сети доступа с использованием концентратора

Модель участка сети абонентского доступа с использованием концентратора (Hub) приведена на рис. 2.

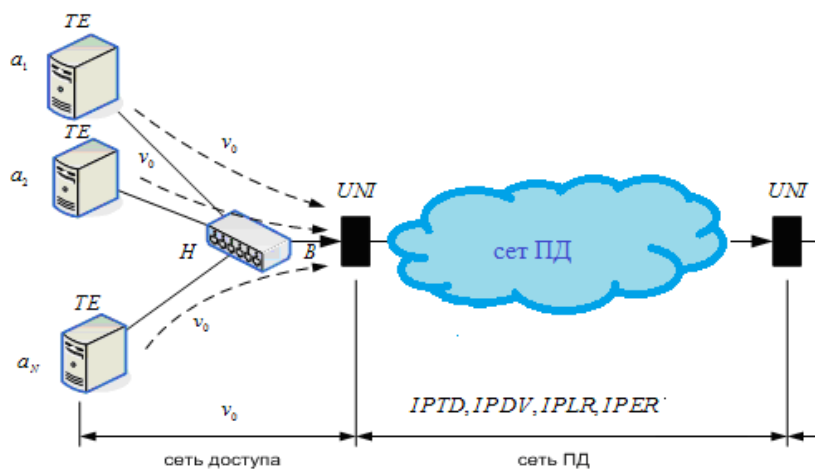

Рис.2. Модель участка сети доступа с использованием концентратора.

Скорость передачи данных на участке доступа определяется как отношение объема принятых (переданных) данных к величине интервала времени, за который эти данные были приняты (переданы).

$$v_0 = \frac{V_e}{T_e} \text{ (бит/с)}, \quad (1.1)$$

где V_e - объем данных (бит);

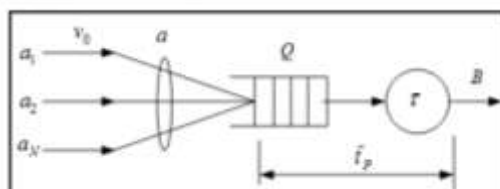
T_e - продолжительность интервала времени, необходимого для их приема (передачи) (с).

При определении (измерении) скорости передачи данных на участке доступа, предполагается, что задержки, связанные с доставкой данных до участка абонентского доступа со стороны сети пренебрежимо малы, а объем передаваемых данных V_e должен быть достаточно велик.

Таким образом, требования по обеспечению скорости передачи данных на участке доступа могут быть обеспечены, когда среднее время передачи единицы объема данных (пакета) на участке равно

$$\bar{t}_p = \frac{L_p}{v_0} \text{ (с)}, \quad (1.2)$$

где L_p - длина пакета (бит);

v_0 - гарантированная скорость передачи данных (бит/с).

В приведенной на рис. 2 модели участка сети доступа, среднее время доставки (пребывания в системе) пакета определяется согласно теории массового обслуживания. При предположении, что число объединяемых потоков достаточно велико, можно предположить, что объединенный поток будет обладать свойствами простейшего потока. Если длины пакетов равны, а свойства объединенного потока близки к свойствам простейшего потока, тогда для оценки \bar{t}_p - может быть использована формула Полячека-Хинчина

$$\bar{t}_p = \frac{\rho \cdot \tau}{2 \cdot (1 - \rho)} + \tau \text{ с}, \quad (1.3)$$

где использование

$$\rho = \frac{\lambda}{\mu} = \lambda \cdot \tau \quad (1.4)$$

λ - интенсивность объединенного потока (пакетов/с);
 время передачи одного пакета

$$\tau = \frac{L_p}{B}, \text{ с} \quad (1.5)$$

L_p - длина пакета (бит);

B - скорость передачи данных на участке *H-UNI* (бит/с).

Тогда интенсивность объединенного потока равна:

$$\lambda = \sum_{i=1}^N \lambda_i = \frac{1}{L_p} \cdot a = \frac{1}{L_p} \sum_{i=1}^N a_i, \text{ (пакетов/с)} \quad (1.6)$$

где λ_i - интенсивность i -го потока (пакетов/с);

N - число объединяемых потоков;

L_p - длина пакета (бит).

a_i - интенсивность i -го потока (бит/с).

a - интенсивность объединенного потока (бит/с).

Подставляя в (1.3) выражения (1.4), (1.5), (1.6) получим

$$\bar{t}_p = a \cdot \frac{L_p}{2 \cdot B^2 \cdot \left(1 - \frac{a}{B}\right)} + \frac{L_p}{B}, \text{ с} \quad (1.7)$$

Из (1.7) и (1.2) следует:

$$a \cdot \frac{L_p}{2 \cdot B^2 \cdot \left(1 - \frac{a}{B}\right)} + \frac{L_p}{B} = \frac{L_p}{v_0} \quad (1.8)$$

Решая (1.8) относительно B получаем

$$B = \frac{1}{2} \cdot \left(v_0 + a + \sqrt{v_0^2 + a^2} \right) \text{ бит/с.} \quad (1.9)$$

Таким образом, требуемая пропускная способность канала *H-UNI* (B) определяется требованиями к скорости передачи данных v_0 и интенсивностью объединенного потока a . Требуемая пропускная способность канала B несколько больше интенсивности объединенного потока a , что объясняется вероятностью задержки пакетов на ожидание. Эта прибавка тем больше, чем больше соотношение $\frac{v_0}{a}$.

Интенсивность объединенного потока равна сумме интенсивностей объединяемых потоков. Если каждый из объединяемых потоков представляет собой поток трафика от абонента, то интенсивность объединенного потока может быть определена на основе данных об удельной интенсивности абонентского трафика: $a = n \cdot a_0$

где a_0 - удельная интенсивность абонентского трафика (бит/с) в ЧНН;

n - число абонентов.

Например, в таблице 1 приведены данные об ожидаемом потенциальном объеме данных, передаваемым (принимаемым) одним пользователем (частное лицо) в сутки.

Таблица 1

№	Тип данных	Потребляемый объем данных в сутки (Мбайт)
1.	Текст	0.10
2.	Неподвижные изображения	2.14
3.	WEB страницы	2.18
4.	Электронная почта	4.29
5.	Передача файлов	214,3 (например mp4 файлы)
6.	Голос (peer – to –peer)	0.38
7.	VoIP	61

8.	Игры	5.69
	Объем данных в сутки Мбайт (V)	289.72

Средний объем трафика в сутки составит $V = 289,72$ Мбайт. Будем полагать, что трафик передается только в активное время суток (интервал продолжительностью 12 часов). Если в ЧНН передается 20% всего трафика, то удельная интенсивность трафика составит $a_0 = 0,129$ Мбит/с, число абонентов $n=500,1000,1500,2000\dots$

Теперь мы будем рассчитать пропускной способности технология xDSL[3,с.27].

Таблица 2

Исходные данные			Расчетные значения	
$V_0, \text{Мбит/с}$	$a_0, \text{Мбит/с}$	n	$a, \text{Мбит/с}$	$B, \text{Мбит/с}$
64	0,125	500	62,5	107,977648
128	0,125	1000	125	215,955296
256	0,125	1500	187,5	380,410211
512	0,125	2000	250	665,887697
1024	0,125	2500	312,5	1203,56118
2048	0,125	3000	375	2252,52462
4096	0,125	3500	437,5	4326,39938
8192	0,125	4000	500	8449,6223
16384	0,125	4500	562,5	16670,0766



Рис.3.График зависимости пропускной способности от скорости ПД(xDSL)

Расчеты пропускной способности технологий беспроводного абонентского доступа:

Таблица 3

Исходные данные			Расчетные значения	
$V_0, \text{Мбит/с}$	$a_0, \text{Мбит/с}$	n	$a, \text{Мбит/с}$	$B, \text{Мбит/с}$
64	0,14	500	70,00	114,42362
128	0,14	1000	140,00	228,84725
256	0,14	1500	210,00	398,55664
512	0,14	2000	280,00	687,78074
1024	0,14	2500	350,00	1228,0813
2048	0,14	3000	420,00	2279,3114
4096	0,14	3500	490,00	4355,6025

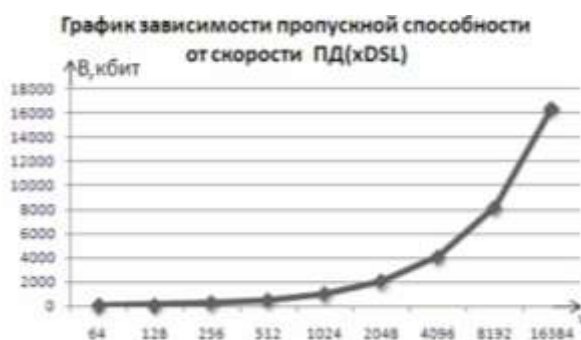
8192	0,14	4000	560,00	8481,5592
16384	0,14	4500	630,00	16705,054
32768	0,14	5000	700,00	33121,738
65536	0,14	5500	770,00	65923,262



Рис. 4. График зависимости пропускной способности от скорости ПД (беспроводного абонентского доступа)

Расчеты пропускной способности технологий оптические сети доступа:

Таблица 4

Исходные данные			Расчетные значения	
v_0	a_0	n	A	B
64	0,157	500	78,50	121,89151
128	0,157	1000	157,00	243,783019
256	0,157	1500	235,50	419,672576
512	0,157	2000	314,00	713,308175
1024	0,157	2500	392,50	1256,57295
2048	0,157	3000	471,00	2310,23129
4096	0,157	3500	549,50	4389,0974
8192	0,157	4000	628,00	8518,01801
16384	0,157	4500	706,50	16744,8628
32768	0,157	5000	785,00	33165,2007
65536	0,157	5500	863,50	65970,5942
131072	0,157	6000	942,00	131544,692
262144	0,157	6500	1020,50	262655,243
524288	0,157	7000	1099,00	524838,076
1048576	0,157	7500	1177,50	1049165,08

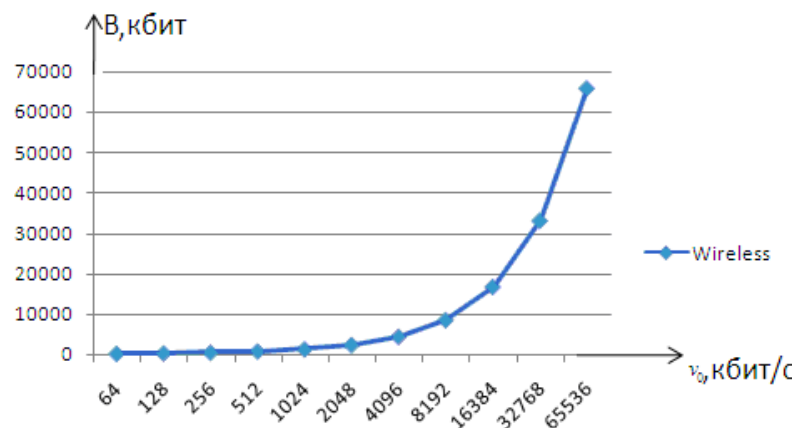

Рис. 5. График зависимости пропускной способности от скорости ПД (оптические сети доступа)

В этой работе проводили сравнительный анализ технологий сетей абонентского доступа по одному важному качественному параметру, как пропускной способности. На основе выше приведенного расчёта можно сделать вывод, что несмотря на ее дороговизну, для построения сетей абонентского доступа, что оптическая технология считается оптимальным вариантом.

ИСТОЧНИКИ И ЛИТЕРАТУРА

1. Крылов. В. Теория Телетрафика. – Москва, 1998. – 456 с.
2. Степанов С. Н. Основы телетрафика мультисервисных сетей. – Москва: Эко-Трендз, 2010. – 357 с.
3. Соколов Н.А. Сети абонентского доступ принципы построения. – Москва, 1999. – 55 с.

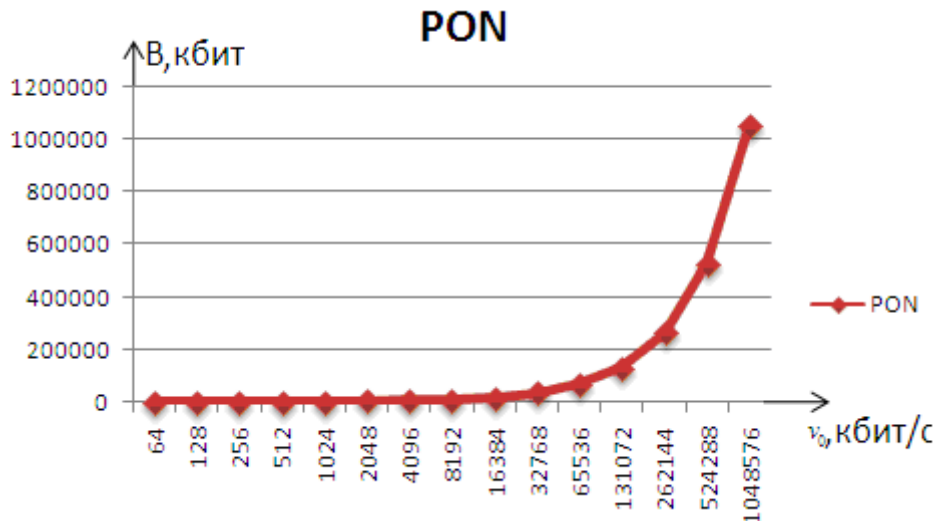
*Олександр Чіняєв
(Харків, Україна)*

ФОРМУВАННЯ МОДЕЛЕЙ БІЗНЕС-ПРОЦЕСУ УПРАВЛІННЯ ДОГОВОРАМИ ЗАМОВЛЕНЬ БУДІВЕЛЬНОЇ ОРГАНІЗАЦІЇ

Актуальність. В даний час динаміка бізнесу характеризується багаторівневою системою корпоративного управління. Прикладами подібного типу організації бізнесу є великі структури, що надають послуги, мережі торговельних супермаркетів, будівельно-монтажні корпорації, тощо. Ефективне управління діяльністю бізнес-структур неможливо без автоматизації процесів оперативного управління документаційного забезпечення бізнесу і створення набору моделей основних бізнес-процесів.

Економічна сутність задачі автоматизації перш за все пов'язана з поняттям документообігу. Документообіг є важливою ланкою діловодства, так як визначає не тільки інстанції руху документів, але і швидкість цього руху. У загальному випадку, під документообігом розуміють рух документів в організації з моменту їх створення або отримання до завершення виконання або відправлення. В процесі обліку та управління договорами замовлень на розробку обладнання співробітники ЗАТ «Альянс-Гамма» витрачають багато часу на підготовку і формування документів, а також на попередній йому пошук і збір інформації про контрагента. При цьому менеджерам часто доводиться вводити багато даних, які повторюються в шаблони документів. Також не виключена ймовірність помилок (так званий «людський фактор»).

Виходячи з вищесказаного, доцільним буде використання обчислювальної техніки та автоматизація процесів ЗАТ «Альянс-Гамма». У результаті зросте продуктивність праці і, як наслідок, розшириться клієнтська база. Учасники досліджуваного бізнес-процесу обліку і управління договорами замовлень на розробку обладнання зможуть приймати документи один від одного, що також скоротить тривалість процесу і позитивно позначиться на швидкості обслуговування клієнтів – адже для них велике значення має час очікування обробки замовлення.

Постановка задачі. Для будівельної організації ЗАТ «Альянс-Гамма» була запропонована задача по розробці програмного забезпечення економічно-інформаційної системи (ЕІС) для обліку та управління договорами замовлень на розробку обладнання та виконання послуг.

Мета завдання полягає в створенні моделей досліджуваного бізнес-процесу для подальшої розробки програмного забезпечення з метою поліпшення якості обслуговування клієнтів і оптимізації тимчасових витрат по бізнес-процесу обліку та управління договорами замовлень.

Сутність завдання полягає в автоматизації створення пакету документів (договір, графік виконання робіт, журнал проплат) замість їх формування проектним менеджером. Це дозволить вводити дані по кожному контрагенту лише один раз в базу даних (БД), звідки вони можуть бути багаторазово використані майбутньої інформаційною системою (ЕІС) при створенні необхідних документів [1, с. 28].

Протягом виконання процесу бізнес-процесу обліку та управління договорами замовлень по кожному контрагенту створюється ряд документів. Принцип формування документів типовий, тому досить розглянути задачу тільки за участю головних з них: замовлення клієнта та договору на виконання робіт (розробку обладнання).

Таким чином, математична формалізація задачі може бути представлена в наступному вигляді:

$$M : I\langle A \rangle \xrightarrow{DB} O\langle C, R, G \rangle,$$

$$DB = \{K, P, C_0\},$$

де M – програмне забезпечення, що розробляється для ЗАТ «Альянс-Гамма»;

I – вхідна інформація;

A – замовлення клієнта в неформалізованому вигляді;

DB – база даних, яка складається з:

K – інформації о клієнтах;

P – інформації о послугах, що надає ЗАТ «Альянс-Гамма»;

C_0 – інформації о додаткових умовах виконання договору.

O – вихідна інформація:

C – договір;

R – журнал проплат;

G – графік виконання робіт.

Дослідження існуючої технології виконання обраної функції управління. Для опису існуючої технології виконання на підприємстві досліджуваного бізнес-процесу побудуємо функціональну модель задачі. Бізнес-процес обліку і управління договорами замовлень на розробку обладнання або надання послуг можна наочно і точно описати за допомогою IDEF0-моделей [2, с. 45]. IDEF0-модель використовується для аналізу функцій, які виконуються системою і відображення механізмів, за допомогою яких ці функції виконуються. Для виконання процесу моделювання функціональної моделі можна скористатися інструментальними CASE-засобами, такими як Design / IDEF, VPwin, загальна методологія яких дозволяє дослідити структуру, параметри та характеристики виробничо-технічних і організаційно-економічних систем [3, с. 67].



Рис. 1. IDEF0-модель «as-is» бізнес-процесу обліку та управління договорами замовлень у ЗАТ «Альянс-Гамма»

На рис. 1 і 2, представлена розроблена діаграма IDEF0 (з різним ступенем деталізації досліджуваного бізнес-процесу), яка використовується для створення функціональної моделі, що відображає структуру і функції системи, а також потоки інформації і матеріальних об'єктів, що зв'язують ці функції.

Рис. 2 демонструє взаємозв'язок з іншими підзадачами процесу обліку і управління договорами і задіяних в їх вирішенні фахівців (вони ж – механізми процесу).



Рис. 2. Функціональна модель «as-is» бізнес-процесу (декомпозиція)

Розробка стратегії автоматизації та моделювання бізнес-процесу обліку та управління договорами.

Для моделювання бізнес-процесу обліку та управління договорами замовлень на розробку обладнання ЗАТ «Альянс-Гамма», необхідно розробити функціональну модель «to-be». Знайдені в моделі «as-is» недоліки можна виправити при створенні моделі «to-be» (як буде) - моделі нової організації бізнес-процесів. Модель «to-be» потрібна для аналізу альтернативних/кращих шляхів виконання досліджуваного процесу і документування того, як буде виконуватися досліджуваній бізнес-процес в подальшому.

Функціональна модель «to-be» дозволяє чітко визначити розподіл ресурсів між операціями бізнес-процесу, що дає можливість оцінити ефективність використання ресурсів після запропонованого реінжинірингу процесу. Додаткові функції і можливості при побудові функціональної моделі процесів в моделі «to-be»:

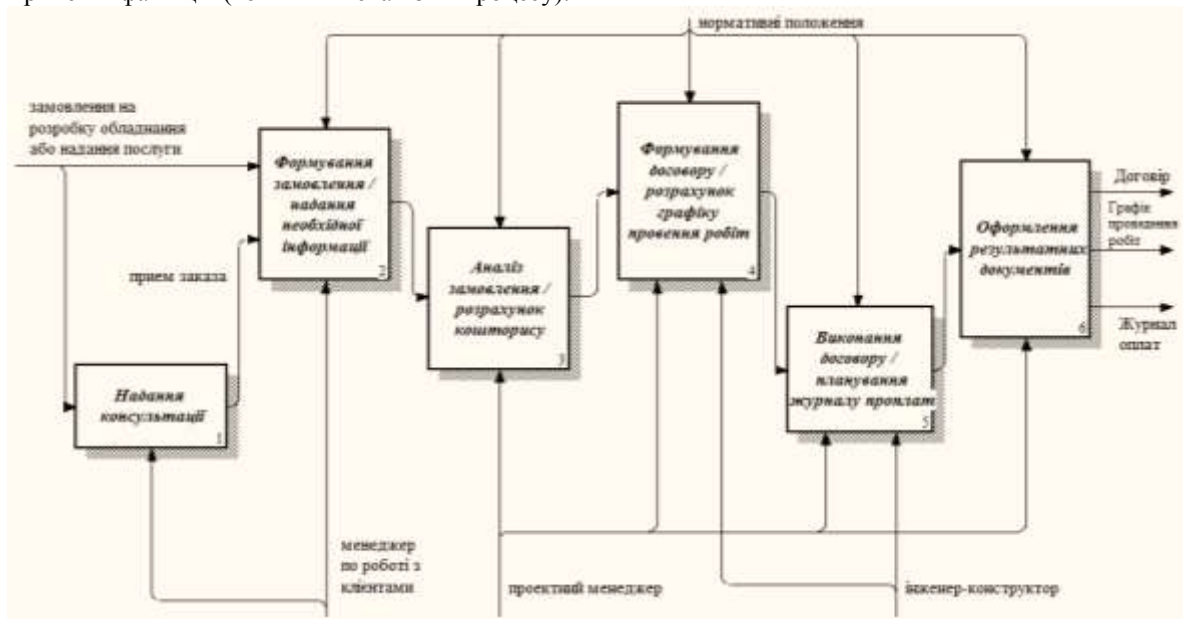
Декомпозиція моделі «to-be» процесу обліку та управління договорами на замовлення ЗАТ «Альянс-Гамма» представлена на рис. 3.



Рис. 3. Декомпозиція моделі «to-be» бізне-процесу обліку та управління договорами замовлень ЗАТ «Альянс-Гамма» в нотації IDEF0

Для виконання процедури декомпозиції задачі використано підхід декомпозиції, заснований на виділенні основних функцій бізнес-процесу, на відміну від декомпозиції за стабільними підсистемам.

Основною відмінністю, що спостерігається в побудованій моделі «to-be» є кардинальна зміна механізмів досліджуваних процесів. У моделі «to-be» механізмами процесу є проектний менеджер і АРМ проектного менеджера. Таким чином, відбувається, по суті, реінжиніринг процесу – за допомогою автоматизації діяльності проектного менеджера основні етапи процесу можуть бути виконані без менеджера по роботі з клієнтами та

інженера-конструктора. За рахунок створення і ведення відповідної інформації в БД розробленої ЕІС проектний менеджер зможе виконувати самостійно більшу частину робіт з обліку та управління договорами на замовлення контрагентів, тобто оптимізація бізнес-процесу. Таким чином, використовувані механізми для даного процесу можуть бути задіяні для вирішення інших завдань у ЗАТ «Альянс-Гамма», в досліджуваному процесі при використанні АРМ вони є надлишковими.

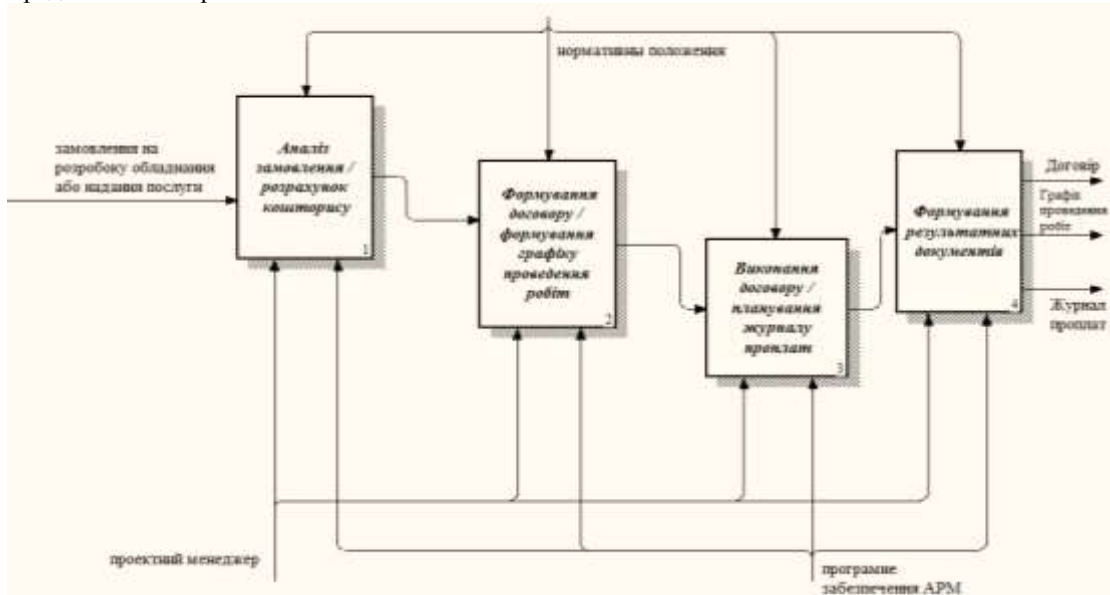
Одним з найважливіших способів моделювання бізнес-процесу є діаграми потоків даних (інформації) – DFD (Data Flow Diagram). Структурно-функціональна модель поставленої задачі представлена у вигляді моделі DFD – на рис. 4 і являє собою структурне представлення руху інформаційних потоків (шляхів даних) з моменту надходження вхідної інформації до моменту видачі вихідних документів і екранних форм в рамках функціонування ЕІС.

Побудова DFD-моделі дозволяє виконати рішення таких задач, як:

1. Визначення існуючих сховищ даних (текстові документи, файли, система управління базою даних - СКБД);
2. Визначення та аналіз даних, необхідних для виконання кожної функції процесу обліку та управління договорами на замовлення проектного менеджера ЗАТ «Альянс-Гамма»;
3. Підготовка до створення моделі структури даних організації, так звана ERD-модель (IDEF1X);
4. Виділення основних і допоміжних бізнес-процесів організації.



Рис. 4. Діаграма потоків даних процесу обліку та управління договорами ЗАТ «Альянс-Гамма»

Діаграми потоків даних показують, що кожний процес перетворює свої вхідні дані у вихідні, і виявляють відносини між цими процесами. DFD-модель представляє модельовану систему як мережу пов'язаних робіт.

На рис. 4 представлена декомпозиція DFD-моделі в діяльності проектного менеджера планово-економічного відділу ЗАТ «Альянс-Гамма» з обліку та управління договорами замовлень.

Зображені на моделі джерела даних відносяться до нормативно-довідкової та умовно-постійної інформації та беруть участь протягом всього процесу формування результатних документів бізнес-процесу обліку та управління договорами ЗАТ «Альянс-Гамма», який досліджується в рамках даної статті.

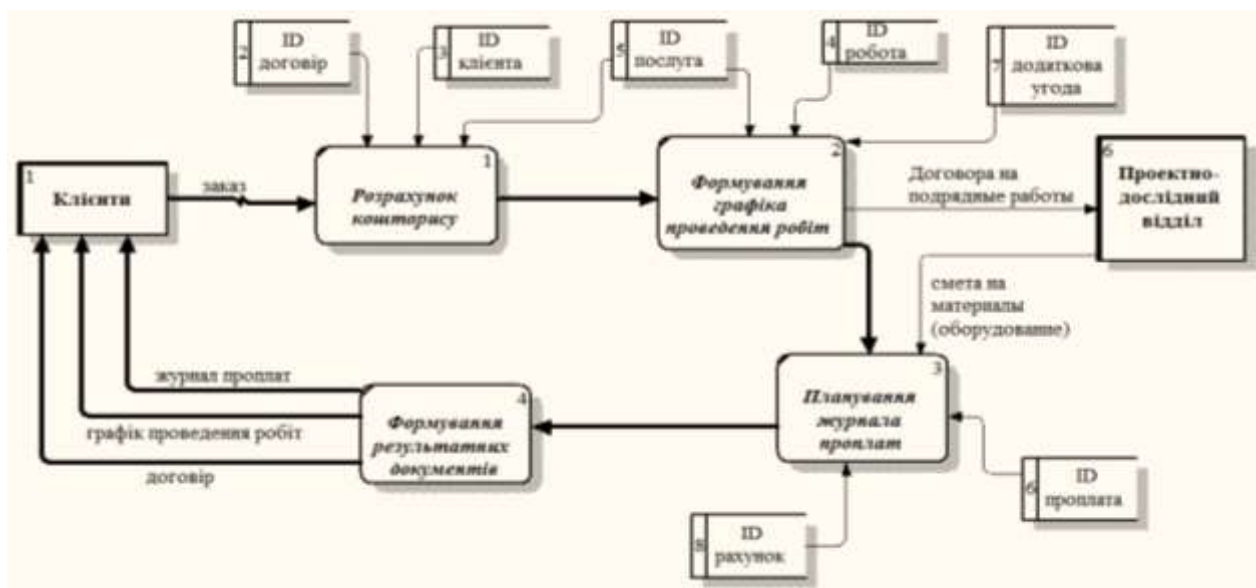
Висновки. Дана стаття присвячена проблемі моделювання бізнес-процесу управління договорами замовлень будівельної організації ЗАТ «Альянс-Гамма». Формалізація бізнес-процесу, що досліджується, виконана за допомогою методології SADT в нотації IDEF0. В роботі розроблено 3 типи моделей бізнес-процесу: функціональні моделі «as-is» та «to-be», а також DFD-модель потоків даних бізнес-функції процесу. Створені моделі дозволяють формалізувати задачу для подальшої розробки бази даних та програмного забезпечення, що дозволить автоматизувати документації не забезпечення в організації та поліпшити якість обслуговування клієнтів ЗАТ «Альянс-Гамма».

ДЖЕРЕЛА ТА ЛІТЕРАТУРА

1. Евдокимов В.В. Экономическая информатика / В.В. Евдокимов. – СПб.: Интер, 2003. – 256 с.
2. Маркова В.Д. Кравченко Н.А. Бизнес-планирование / В.Д. Маркова, Н.А. Кравченко. – Новосибирск: ЭКОР, 2014. – 199 с.
3. Нейлор К. Как построить свою информационную систему / К. Нейлор. – М.: Энергоатомиздат, 2011. – 301 с.

Науковий керівник – доктор технічних наук, професор С.Ф. Чалий

*Кудрат Юлдашев, Нурлыбек Татлымуратов, Давран Сейтниязов
(Нукус, Республика Каракалпакстан)*

РАҚАМЛИ МАЪЛУМОТЛАРНИ САҚЛОВЧИ ЗАМОНАВИЙ ҚУРИЛМАЛАР ТАҲЛИЛИ ВА УЛАРНИНГ РИВОЖЛАНИШ ИСТИҚБОЛЛАРИ

Инсоният пайдо бўлибдики ўз авлодларига бирон-бир нарсани мерос қилиб қолдиришга ҳаракат қилган ва шунга интилиб келади. Тарихга назар ташлайдиги бўлсак, инсонлар ўзлари учун зарур бўлган маълумотларни турли хил усуллардан фойдаланган ҳолда сақлашга ва келажак авлодга бус-бутун етказиб беришга ҳаракат қилишган ва бунда улар асосий восита сифатида қоғоз ва қаламлардан жуда кенг фойдаланишган. Ҳозирги кунда бундай тарихий қўлэмаларни рақамли кўринишга ўтказиш ва бу маълумотлар билан кенг омма вакилларини таништириш устида кўплаган ишлар олиб борилмоқда. Лекин, ҳозирги жадал суръатлар билан ривожланиб бораётган XXI асрга келиб инсон ўзи учун зарур бўлган барча маълумотларни қўлэзма кўринишида эмас, балки рақамли кўринишда сақлашни афзал кўрмоқда. Бунда у сақланаётган маълумотларнинг унинг шахсий, оилавий ва иш фаолиятига алоқадор бўлишидан қайтиб назар, рақамли кўринишда ўз шахсий компьютерларида, ноутбукларида, планшетларида ёки мобил телефонларида сақлаш одатий ҳолга айланиб бормоқда.

Ҳозирги кунда дунёдаги барча давлатларида жуда катта миқдордаги рақамли кўринишдаги маълумотлар йиғилиб қолиш қолиш ҳолатлари кузатилмоқда. Катта ҳажмда сақланиб қолаётган рақамли маълумотларни узоқ вақт давомида сақловчи технологиялар ҳозиргача мавжуд эмас. Бу масалалар олимлар олдига янги-янги технологик ихтиролар қилиш заруратин пайдо қилмоқда. Ҳозирда мавжуд маълумотларни сақловчи қурилмалар ҳам улар энг сўнгги илм-фан ютуқларидан ва замонавий техногиялардан фойдаланган ҳолда яратилган бўлса ҳам маълумотларни 30 йилдан ортиқроқ сақлаш имкониятини бермайди. Ҳозирги кунда ер юзида энг кенг фойдаланиладиган хотира қурилмалари рақамли маълумотларни сақлаш ҳажмига қараб HDD ва SSD хотира қурилмаларига ажратиш мумкин. Бу қурилмалар катта ҳажмли (64Гб дан катта) рақамли кўринишдаги маълумотларни сақловчи HDD (Hard Disk Drive) ҳамда SSD (Solid State Drive) (1-расм) қурилмалари сақланаётган маълумотларнинг 5 йилдан ортиқроқ ишончли химоясига ҳамда сақланаётган маълумотларнинг бутун ва аслидай сақланишига кафолат бермайди. Келинг биз юқорида таъкидлаб ўтган қурилмаларнинг «ишончлили» нуқтаи назаридан ҳар бирига алоҳида-алоҳида батафсил тўхталиб ўтамиз.



HDD



SSD



HDD/SSD

1-расм. Рақамли маълумотлар сақловчи қурилмалар

HDD (Hard Disk Drive – қаттиқ диск жамловчи) – маълумотларни рақамли кўринишда сақловчи замонавий қурилмалари ичида энг мукамал ва мураккаб тузилишга эга қурилмалар синфига киритиш мумкин бўлган қурилмалардан бири ҳисобланади. Қурилма қанчалик мукамал ҳамда мураккаб кўринишга эга бўлишига қарамай ва ўзида катта ҳажмдаги маълумотларни сақлашдан қайтиб назар унинг нархи бошқа шунга ўхшаган маълумотларни сақловчи қурилмалар орасида бошқа катта ҳажмли маълумотларни сақловчи қурилмаларга солиштирганда анча арзон ҳисобланади. Лекин, Торонто университети доктори канадалик олима Бианки Шредер ҳамда Google ходимларининг сўнгги йилларда биргаликда олиб борган изланишлари шуни кўрсатмоқдаки, қаттиқ дискда фойдаланилган элементлар (пластиндаги магнит қоплама сифати, ҳисобловчи каллакни химоялаш усуллари, жойлашишни аниқловчи механизмларнинг ва барча элементларни бошқарувчи плата контроллерининг ўзига хосликлари) ва қаттиқ дискнинг ўзига хос тузилишидан келиб чиққан ҳолда қурилма 3 йил барқарор фаолиятдан кейин қурилмада турли кўринишдаги нуқсонларнинг ўсиб бориши кузатилган. [2, 369б] (2-расм)

Ҳозирги кунда қаттиқ диск ишлаб чиқарувчи компаниялар хотира қурилмасини яратиш давомида турли кўринишдаги тестлар ва таҳлиллар ўтказишга қарамай, тестлаш жараёнида қурилмада носоз секторлар аниқланиши ҳолати кўп кузатилади. Қаттиқ диск ишлаши давомида бундай секторлардан фойдаланмаслик учун, шундай муаммолар кузатилганда фойдаланиш учун қолдирилган захира секторлари ёки диск зоналаридан фойдаланади. Шу сабабли оддий фойдаланувчи уз хотира қурилмалари устида турли дастурлар ёрдами тестлаш жараёнини ўтказган тақдирда ҳам қаттиқ дискда бундай носозликлар кўзга ташланмайди ва бундай хатоликлар

тестлаш ва таҳлил қилиш дастурини четлаб ўтади. Лекин, бундай хатоликлар ишлаб чиқарилган барча қаттиқ дискларда мавжуддир.

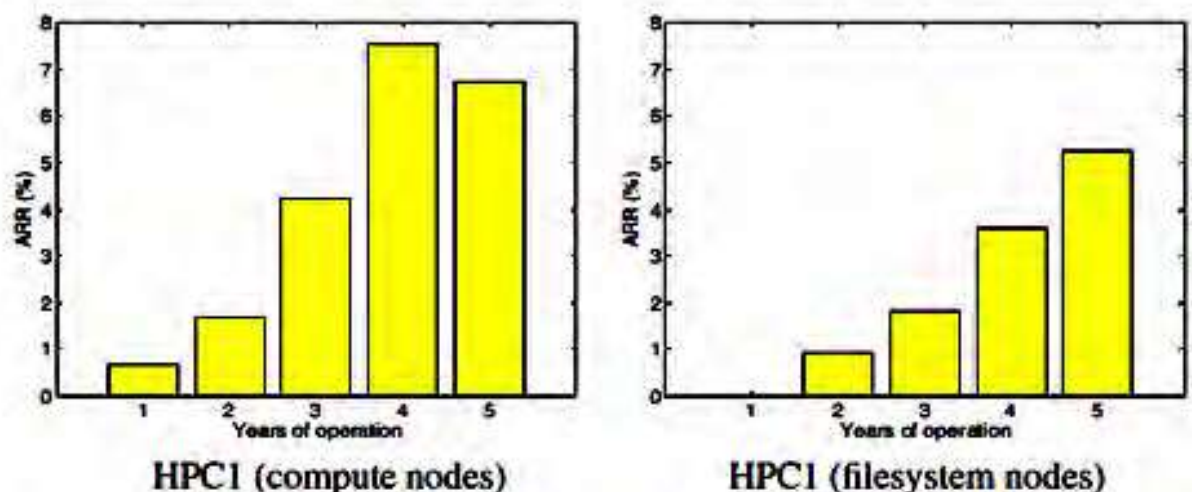

2-расм. HDD нуқсонлари “фойдаланувчи” ва Enterprise-синфи

Карнеги-Меллон университети олимларининг олиб борқан тадқиқот натижаларидан шундай хулосага келиш мумкинки, ишлаб чиқарувчи компаниялар томонидан қаттиқ дисклар ишончилиги ҳақида сўзларига, тадқиқотчилар ўтказилган турли таҳлилларга асосланиб ҳақиқатга кўп ҳам мос келмаслиги таъкидлашган. Қурилма ишончилигининг асосий кўрсаткичи ҳисобланадиган MBTF (Mean Time Before Failure – раддиялар орасидаги ўртача вақт) ишлаб чиқарувчилар кўрсатган кўрсаткичга қараганда 15 марта юқори эканлиги аниқланган. Бундай хулосага келиш учун тадқиқотчилар дунёнинг турли бурчакларида фаолият олиб борадиган хотира қурилмалар ишлаб чиқарувчи 100 мингдан ортиқ қаттиқ дисклари устида турли тестлар ва таҳлиллар олиб бордилар. Энг юқори раддиялар орасидаги ўртача вақтни кўрсатувчи қурилма сифатида Seagate компанияси томонидан ишлаб чиқарилган Seagate Cheetah X15 қаттиқ диски кўрсатилган. Ишлаб чиқарувчиларнинг таъкидлашича, ўртача раддиялар орасидаги вақт 1,5 млн соатни ташкил қилиши ҳамда қурилма ҳеч қандай хатоликларсиз 170 йил ишлай олишини таъкидлашган бўлишига қарамай, ҳақиқатда эса бу қурилмалар 9-11 йил давомида барқарор ишлаш қобилиятига эга эканлиги аниқланган. Маълумотларни ишончли сақлашнинг яна бир усули RAID1 массивдан фойдаланишдир. Бунда иккита қаттиқ диск бир қаттиқ сифатида фаолият олиб боради ҳамда бири иккинчисигади маълумотларни нусхалаб боради. RAID1 типидagi икки дискни ўрнатишнинг оқибати қаттиқ диск ҳажмининг икки марта қисқариши ва нархининг икки марта қимматлашишига олиб келади. Бундай усулдан фойдаланишнинг афзал томони шундаки, қаттиқ диск ишлаши давомида икки дискдан бири хато ишлай бошлаган тақдирда ҳам иккинчи диск барқарор ишлашда давом этади ҳамда тизим ишлаш қобилиятини сақлаб туради. Бундан ташқари, маълумотларни нусхалаб олишга ҳамда захира қаттиқ дискни ўрнатишга вақт бўлади.

SSD типидagi маълумотларни сақловчи қурилмаларнинг энг асосий устун томони, флеш хотирада блокларни алмашлаб ишлатиш ҳамда эскирган ячейкаларни тўғрилаш технологияларининг мавжудлигидир. Флеш хотира кўпинча MLC (Multi Level Cell – кўп сатхли яйейкалар) туридаги чиплардан фойдаланиди. Бунда хотира ячейкаси бир ёки икки хотира ячейкасида эмас, балки бир нечта хотира ячейкаларида сақланиши мумкин. Флеш-хотиранинг ишлаш тамойили яримўтказгичлар электронларининг диффузия ходисасига асосланади. Юқоридаги келтирилган маълумотлар келиб чиқиб қуйидаги иккита хулосага келиш мумкин:

- Сузувчи занжирларда зарядларнинг сақланиш муддати жуда узоқ давом этмайди. Термодинамика қонуниятига назар соладиган бўлсак, вақти-вақти билан электронларда кристалл бўйлаб тенг тақсимланиш ҳолати кузатилади. Бундай ҳолларда хотира қурилмасида сақланаётган барча маълумотларнинг ўчиб кетиши фоизи анча баланд ҳисобланади.

- Хотирага маълумот ёзишнинг ҳар бир циклида қатлам емирилиши ходисаси содир бўлади. Бундан ташқари, вақт ўтиши билан материалнинг деградация ходисаси юз беради. Шу сабабли, хотирада маълумотларни сақловчи ячейкаларнинг яшаш цикли камайиши кузатилади.

Хотира қурилмаларига ёзилган маълумотларнинг барқарор сақланиш муддати 5 йилдан кам эмас. Intel компанияси томонидан ишлаб чиқарилган айрим қаттиқ дисклар устида бажарилган тажрибаларда 10 йил ва ундан кўпроқ вақтлар ҳам аниқланган. Хулоса сифатида шунини таъкидлаш мумкинки, ҳозирги даврда биз фойдаланиб келаётган катта ҳажмли рақамли маълумотларни сақловчи хоҳ у HDD бўладими, хоҳ у SSD бўладими ўзларининг тузилиши ва фойдаланилган элементларининг ўзига хосликларини инобатга олган ҳолда ўзларида сақланаётган маълумотларни 5 йилдан ортиқ даврда ишончли сақланишига ва сақланаётган маълумотларнинг бутунлигига кафолат бера олмайди.

МАНБАЛАР ВА АДАБИЁТЛАР

1. Гаврилин А.П. Применение электронного-микрографических технологий для сохранения и оперативного доступа к документированной информации // Успехи современного естествознания. – 2008. – №11. – С.62-64.
2. Проскуряков Н.Е, Ануфриева А.Ю. Анализ и перспективы современных систем хранения цифровых данных // Известия ТулГУ. – 2013. – №3. – С. 368-372.

*Ольга Яценко
(Житомир, Україна)*

ВІРТУАЛЬНЕ СЕРЕДОВИЩЕ ЯК ТРАНСФОРМАЦІЙНИЙ ОБ'ЄКТ ВДОСКОНАЛЕННЯ ПРОЦЕСУ НАВЧАННЯ

Наука розвивається настільки динамічно, що за час навчання сучасного учня кількість знань у світі практично подвоюється, а навчальні програми, хоча й оновлюються кожні два-три роки, однаково приречені на відставання. учні ж віртуальних програм одержують навчальні матеріали через супутникове або кабельне телебачення, можуть взяти відео- і аудіозаписи через Інтернет, беруть участь у відео-конференціях і консультаціях з викладачами, перебуваючи на будь-якій відстані від нього [1, с. 125].

Розвитку такого навчання в системно-технологічному аспекті сприяли роботи таких вчених, як Андона П.І., Безпалька В.П., Глибовця М.М., Глушкова В.М., Грищенко В.І., Довіяло А.М., Машбиця Е.І., Полата Е.С., Тихомирова В.П. та ін.

Віртуальне навчання є трансформацією дистанційної освіти, яка збирає у собі сукупність сучасних технологій, що забезпечують обмін повідомленнями в режимі он-лайн за допомогою використання ІКТ.

Віртуальну освіту також можна поділити на сукупність наступних заходів [2, с. 2]:

- засоби надання навчального матеріалу;
- засоби контролю успішності;
- засоби консультації програмою-викладачем;
- засоби інтерактивної співпраці.

Розглянемо переваги віртуального навчання перед традиційним:

- оперативність – подолання бар'єрів у просторі та часі, одержання навчальної інформації;
- інформаційність;
- комунікативність – збільшення кількості потенційних учасників;
- педагогічність – воно стає більш мотивованим, індивідуалізованим;
- психологічність – створення комфортного клімату навчання;
- економічність.

До принципів віртуального навчання належить:

- продуктивна орієнтація навчання;
- індивідуалізація дистанційного навчання;
- відкритий змісту освіти навчального процесу;
- принцип раціонального поєднання очних та дистанційних форм навчання;
- інтеграція педагогічних та телекомунікаційних технологій.

Віртуальна освіта - це освіта майбутнього навчання тому, що вона тільки набуває свого розвитку, а також важливим є ще й те, що її методи вдосконалюються.

ДЖЕРЕЛА ТА ЛІТЕРАТУРА

1. Головянко М.В. Методи і модель верифікації знань WEB-контенту. – Х., 2011. – 125 с.
2. Що таке дистанційне навчання? [Електронний ресурс]. – Режим доступу: http://dist.knteu.kiev.ua/index.php?option=com_content&view=article&id=75&Itemid=165

СЕКЦИЯ: ФИЗИКО-МАТЕМАТИЧЕСКИЕ НАУКИ

Алижон Асимов, Илхомжон Солиев
(Фергана, Узбекистон)

МАСАЛАНИ ТУРЛИ ХИЛ УСУЛДА ЕЧИШ

Мамлакатимизда бозор иқтисодиётига ўтиш муносабати билан ёшларни математик тайёргарлигига катта эътибор қаратилмоқда.

Маълумки бунга асосан математика дарсларида масалалар ечиш кўникмалари ва малакаларини ошириш орқали хусусан, масалаларни турли хил усулда ечиш орқали амалга оширилади. Бунда албатта ўқитувчини иштироки жуда катта аҳамиятга эга. У масалани тез ечиш ҳамда масалани олдиндан неча хил усулда ечишмалакасига эга бўлиши зарур.

Масалани турли хил усулда ечиш малакаси ўқувчиларни келажакда уларни ижодий ва илмий изланиш олиб боришларига ёрдам беради. Шу билан бирга уларни турли усул ва йўллар билан хусусий ва ижтимоий муоммоларни ҳал қилишига кўмак беради.

Амалдаги дарсликларда масалани турли хил усулда ечиш учун баъзи бир масалалар шартларида кўрсатиб ўтилган. Шу боис бошланғич синф ўқитувчилари бошқа масалаларни турли хил усулда ечишга кўпинча эътибор бермайдилар. Лекин, бундай ишларни тизимли равишда олиб бориш (хеч бўлмаганда иқтидорли ўқувчилар билан) ўқувчиларни математикага бўлган қизиқишларини орттиради.

Бундай ҳолатлар мактабларда ўрганилганда ўқитувчилар масалаларни турли хил усулда ечганда кўп вақт олишини ва барча ўқувчилар иштирокини таъминлаш қийинчилик туғдиришини рўқач қиладилар. Ҳақиқатан ҳам дастлаб бу иш кўп вақтни олади. Лекин маълум бир муддат ўтгандан сўнг ўқувчиларни ўзлари масалани турли хил усулда ечишга ўзлари ҳаракат қиладилар ва уни сидқидилдан бажарадилар.

Намуна сифатида математика дарсликларидagi (4-синф) баъзи бир масалаларни турли хил усулда ечиб кўрсатайлик:

Масала: Биринчи кема 312км масофани 8 соатда босиб ўтди. Иккинчи кемани тезлиги биринчига қараганда 6км кам бўлса, у 231км масофани неча соатда босиб ўтади?

1-усул: 1) 1-кема тезлиги қанча?

$$312 : 8 = 39\text{км}$$

2) 2-кема тезлиги қанча?

$$39 - 6 = 33\text{км}$$

3) 231км неча соатда босиб ўтди?

$$231 : 33 = 7\text{соат}$$

2-усул: 1) 8соатда 2-кема неча км масофани босиб ўтди?

$$6 \cdot 8 = 48\text{км}$$

2) 8 соатда 2-кема қанча масофани босиб ўтади?

$$312 - 48 = 264$$

3) Иккинчи қайиқ тезлиги қанча?

$$264 : 8 = 33\text{км}$$

4) 231км масофани иккинчи кема қанча вақтда босиб ўтади?

$$231 : 33 = 7\text{ (соат)}$$

3-усул: 1) Биринчи кема тезлиги

$$312 : 8 = 39$$

2) Иккинчи кема тезлиги

$$39 - 6 = 33$$

3) 8 соатда иккинчи кема қанча масофани босиб ўтди?

$$33 \cdot 8 = 264\text{ (км)}$$

4) Иккинчи кема $264 + 231 = 495$ масофани неча соатда босиб ўтди?

$$495 : 33 = 15$$

5) 231км масофани иккинчи кема неча соатда босиб ўтди?

$$15 - 8 = 7$$

Жавоб : 7

4- усул: 1) Биринчи кема тезлиги

$$312 : 8 = 39$$

2) Иккинчи кема тезлиги

$$39 - 6 = 33$$

3) 8 соатда иккинчи кема биринчига қараганда қанча масофани босиб ўтди?

$$6 \cdot 8 = 48\text{км}$$

4) Иккинчи кема 8 соатда қанча масофани босиб ўтади?

$$312 - 48 = 264$$

5) 8 соатда иккинчи кема 231 км масофани ортиқча босади?

$$264 - 231 = 33$$

6) Иккинчи кема 264 км масофани босиш учун 231 км масо-фани босишга қараганда қанча ортиқча вақт сарфлайди?

$$33 : 33 = 1 \text{ соат}$$

7) 231 км масофани иккинчи кема неча соатда босиб ўтади?

$$8 - 1 = 7$$

Масала. Поезд бекатидаги битта составда 36 юк вағони ва 24та йўловчи ташувчи вағон турибди. Йўловчи ташувчи вағон турибди. Йўловчи ташувчи вағон узунлиги 11м. Агар ҳамма вағонлар узунлиги 552м бўлса, битта юк вағони узунлиги қанча?

1-усул: 1) Барча йўловчи ташувчи вағонлар узунлиги қанча?

$$11 \cdot 24 = 264$$

2) Барча юк вағонлари узунлиги қанча?

$$552 - 264 = 288$$

3) Юк вағони узунлиги қанча?

$$288 : 36 = 8 \text{ метр}$$

Жавоб: 8 метр

2-усул: 1) Барча вағонлар сони қанча?

$$36 + 24 = 60 \text{ та}$$

2) Агар барча вағонлар йўловчи ташувчи вағонлар бўлса, уларнинг узунлиги қанча?

$$11 \cdot 60 = 660 \text{ метр}$$

3) Ҳамма вағонлар юк ташувчи бўлса, уларнинг узунлиги аввалги состав узунлигидан қанча метр узун бўлади?

$$660 - 552 = 108 \text{ метр}$$

4) Юк ташувчи вағонлар йўловчи ташувчи вағонлардан неча метр қисқа?

$$108 : 36 = 3 \text{ метр}$$

5) Юк ташувчи вағон узунлиги қанча?

$$11 - 3 = 8 \text{ метр}$$

Жавоб : 8 метр

3-усул: 1) Йўловчи ташувчи вағонлар юк ташувчи вағонга нисбатан неча кам?

$$36 - 24 = 12 \text{ та}$$

2) 12та йўловчи ташувчи вағон узунлиги қанча бўлади?

$$11 \cdot 12 = 132$$

3) 36та юк ташувчи ва 36та йўловчи ташувчи вағонлар узунлиги қанча?

$$552 + 132 = 684 \text{ метр}$$

4) Битта вағон битта йўловчи ташувчи вағонлар узунлиги биргаликда неча метр?

$$684 : 36 = 19 \text{ метр}$$

5) Юк ташувчи вағон узунлиги қанча?

$$19 - 11 = 8 \text{ метр}$$

Жавоб: 8 метр

Ўқувчиларга фақатгина масалани турли хил усулда ечишдан ташқари расм орқали берилган масалалардан янги масалалар ҳосил қилишни ўргатиш яхши самара беради. Бунга мисол сифатида қуйидаги масалани кўриб чиқайлик:

6-масала (4-синф)



Ўқувчи ҳар бири 150 сўмдан 5 та расм дафтар ва 6 та дафтар сотиб олди. Ҳаммасига 900 сўм тўлади. Битта дафтар неча сўм туради.

Ечиш:

1) 5 та расм дафтари неча сўм?

$$150 \cdot 5 = 750 \text{ сўм};$$

2) Олти дафтар неча сўм?

$$900 - 750 = 150 \text{ сўм};$$

3) Битта дафтар неча сўм?

$$150 : 6 = 25 \text{ сўм}$$

Жавоб: 25 сўм

Масаланинг сонли ифодаси: $(900 - 150 * 5) : 6$

Шундан сўнг видеопроектор орқали экранда юқоридаги маслани қуйидаги шакли кўринади:

Бу масала шартини ўзгартириб қуйидаги масалалрни ҳосил қилиш мумкин:

1 – масала



Ўқувчи ҳар бири 25 сўмдан 6 та дафтар ва 5 та расм дафтар сотиб олиб, ҳаммасига 900 сўм тўлади. Битта расм дафтар қанча туради.

Ечиш:

1) олти та дафтар неча сўм туради?

$$25 * 6 = 150 \text{ сўм}$$

2) бешта расм дафтар неча сўм туради?

$$900 - 150 = 750 \text{ сўм}$$

3) Битта расм дафтар неча сўм туради?

$$750 : 5 = 150 \text{ сўм}$$

Жавоб: 150 сўм

Масаланинг сонли ифодаси: $(900 - 25 * 6) : 5 = 150$

2 – масала

Ҳаммаси неча сўм туради?

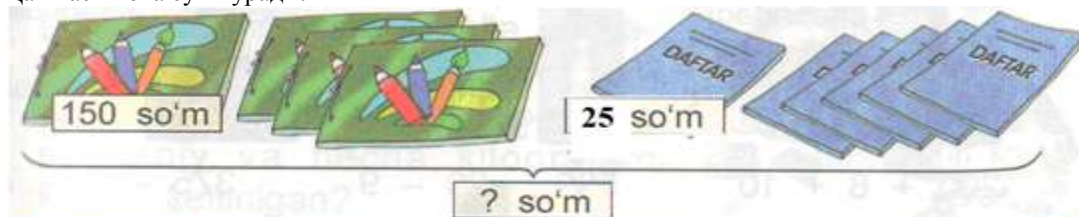

Ўқувчи ҳар бири 150 сўмдан бешта расм дафтар ва ҳар бири 25 сўмдан олти та дафтар сотиб олди. Ўқувчи ҳаммаси бўлиб неча сўм тўлади?

Ечиш:

1) Бешта расм дафтар неча сўм туради?

$$150 * 5 = 750 \text{ сўм};$$

2) Олти та дафтар неча сўм туради?

$$25 * 6 = 150 \text{ сўм};$$

3) Ўқувчи ҳаммаси бўлиб неча сўм тўлади?

$$750 + 150 = 900 \text{ сўм}$$

Жавоб: 900 сўм

Масаланинг сонли ифодаси: $150 * 5 + 25 * 6 = 900$

Шу йўл билан битта масаладан турли янги масала ҳосил қилинади.

Шундан сўнг ўқувчилар шу ҳилдаги масалаларни еча оладилар.

Натижада ўқувчилар:

а) Расмга қараб масала туза оладилар.

б) Масалалардан янги “масалалар ҳосил қила оладилар” ва ўқувчилар мантиқий фикрлай оладилар.

Хулоса қилиб айтганда, юқоридаги каби масалаларни ечиш ,болаларни математикага бўлган кизиқишларини ортиради ва мустақил фикрлаш қобилиятларини ривожлантиради.

ФЙДАЛАНИЛГАН АДАБИЁТЛАР

1. Жумаев Е.М.,Таджиева З.Ғ. Бошлангич синфларда математика ўқитиш методикаси. – Т., 2005.
2. А.Асимов. Алгебраик усул. Фаргона зиёси. 2013 йил. 6-сон.
3. А.Асимов. Ш. Жўраев. Масала ечиш усуллари. Фаргона зиёси. 2011 йил. 1-сон.
4. А. Асимов. М. Жалилов. Бошлангич синф ўқувчиларни тестга тайёрлашда ахборот технологияларидан фойдаланиш.

Эффект НТЭО основан на различной локализации теплоты Пельтье и Джоуля в теле термоэлемента, в результате чего амплитуда перепада температур возрастает, но на короткое время. [3]

Время поддержания низкой температуры в режиме нестационарного термоэлектрического охлаждения названо временным эффектом. Проблема нестационарного охлаждения привлекла к себе внимание многих исследователей как в С.Н.Г., так и зарубежном. Особенно результативным был в этом плане период 60-70-х годов, представленный работами отечественных авторов Л.С.Стильбанса, Е.К.Иорданишвили, В.А.Наера, В.П.Бабина, Х.А.Каганова, Б.Ш.Малкович, Г.А.Гринберга, А.С.Ривкина, А.А.Кодирова, М.Б.Набиева и зарубежных: К.Ландескера, А.Финдлея, Дж.Паррота и др. [1,2,3,4,5,6]

Как известно, эффективность нестационарного термоэлектрического охлаждения определяется двумя параметрами: глубиной охлаждения (ΔT) и временем поддержания низкой температуры ($\Delta \tau$). Однако, имеющиеся к настоящему времени данные теоретических и экспериментальных исследований нестационарного термоэлектрического охлаждения не раскрыли всех его потенциальных возможностей.

В 70-х и начале 80-х годов работы в области этого вида экстремальных режимов НТЭО успешно продолжали развиваться: [3]

было проведено широкое экспериментальное и теоретическое исследование физических процессов в полупроводниковых термоэлементах переменного сечения (пирамидального, конического):

- с учетом контактных электрических сопротивлений;
- с использованием композиционных материалов с легкоплавкими включениями;
- с дополнительной теплоемкостью между каскадами;
- без теплоотвода с тепловыделяющих спаев.

Несколько позже по отношению к исследованиям в области нестационарного термоэлектрического охлаждения началось в России (ловнии-с.петербург) развитие работ в области нестационарной генерации тока. Работы носили в основном расчетно-теоретический характер, однако ряд наиболее интересных с точки зрения практики возможностей был исследован также и экспериментально. Однако, это не исчерпало интереса к экспериментальным режимам, термоэлектрической генерации тока, особенно в области высоких и низких температур. Одна из этих концепций нашла свое отражение в данной статье.

Цели задачи исследования. Работа посвящена следующим вопросам касающимся дальнейшего повышения эффективности нестационарного термоэлектрического охлаждения различных экстремальных режимов НТЭО и термоэлектрической генерации тока. В их число входят:

-экстремальное исследование нестационарного термоэлектрического охлаждения на термоэлементах большой длины:

При использовании импульсов тока специальной формы с последующим эксперимент: комбинированный режим прямоугольного импульсов тока, затем

-исследование экстремальных режимов работы термоэлементов Пельтье на области распределение температур в полупространстве в стык, где контактные сопротивление.

Впервые проведенные исследования экстремальных режимов работы систем термоэлектрического охлаждения в области повышенных температур и термоэлектрических источников тока в экстремальных условиях криогенных температур показали реальные научно-технические перспективы, расширяющие области применения термоэлектрического метода преобразования энергии.

В статье представлены теоретические и экспериментальные результаты исследований режима нестационарного термоэлектрического охлаждения с использованием ПТЭ большой длины и искусственно-пористых термоэлементов. Рассматривается ряд специальных токовых импульсов (прямоугольный, комбинированный со ступенчатым изменением токовой амплитуды). Известно, что метод нестационарного термоэлектрического охлаждения (НТЭО) применяется для охлаждения малоинерционных объектов, в том числе пленочного типа, как то: приемники инфракрасного излучения, ПЗС матрицы и пр. Суть метода заключается в запаздывании поступления на холодный спай избытка Джоулева тепла из массы термоэлемента (ТЭ) при токах, существенно больших оптимального. Эффективность НТЭО определяется двумя основными параметрами: глубиной охлаждения ΔT и временем поддержания низкой температуры $\Delta \tau$. Существенным тормозом повышения ΔT во всех режимах НТЭО является контактное сопротивление холодного спае r_k . Поэтому дальнейший прогресс в вопросах применения режима экстремального тока, являющегося наиболее эффективным с точки зрения получения максимальных ΔT может быть достигнут на путях уменьшения контактного сопротивления r_k в рамках модели полупространства что реализуется в термоэлементах с большими длинами ветвей. Вместе с тем, известно, что инерционность термоэлемента (т.е. время выхода в режим) пропорциональна квадрату длины его ветвей, поэтому переход к большой продолжительности процесса НТЭО и, следовательно, эксперименты на «длинных» ТЭ, с ветвями существенно больших длин, чем в предыдущих исследованиях, должен дать значительный выигрыш в ΔT . Это обусловлено тем, что при больших длинах термоэлемента процессы протекают более медленно и уменьшается относительная роль

Джоулевых тепловыделений в приконтактном слое. Охлаждение ΔT при $j = const$ $t \leq \frac{\ell^2}{a}$ описывается формулой

$$T(0,t) = T_0 \frac{\rho a}{\chi} (j\sqrt{t})^2 - \frac{2\pi}{\chi} \sqrt{\frac{a}{\pi}} j\sqrt{t} \quad (1)$$

В случае тока, меняющегося во времени, $j=j(t)$, разность температур как функцию тока и времени $\Delta T(j(t))$, можно в соответствии с теоремой Дюамеля, приставить в виде

$$\Delta T(t_0) = \int_0^{t_0} \left[\frac{\pi}{\chi} \sqrt{\frac{a}{\pi}} \frac{\alpha(t)}{\sqrt{t_0-t}} - \frac{\rho a}{\chi} j^2(\tau) \right] d\tau$$

где t_0 - продолжительность импульса, при наличии r_k величина примет вид

$$\pi - \frac{1}{2} j(\tau) \cdot r_k \cdot S$$

$$\text{Тогда } \Delta T(t_0) = \int_0^{t_0} \left[\frac{\pi - \frac{1}{2} j(\tau) \cdot r_k \cdot S}{\chi} \sqrt{\frac{a}{\pi}} \frac{j(\tau)}{\sqrt{t_0-\tau}} - \frac{\rho a}{\chi} j^2(\tau) \right] dt \quad (2)$$

Дифференцируя по j и приравнявая производную нулю, находим экстремальную форму тока, т.е. закон изменения тока, позволяющий в момент t_0 получить наибольшее охлаждение:

$$j_{\text{тар}}(t) = \frac{\pi}{2\rho\sqrt{\pi a(t_0-t)} + r_k \cdot S} \quad (3)$$

Подставив (3) в (2), после интегрирования получаем выражение для $\Delta T(t_0)$ с учетом контактного сопротивления спая

$$\Delta T(t_0) = \Delta T_{\text{стак}}^{\text{макс}} \cdot \frac{1}{\pi} \ln \left(\frac{2\rho\sqrt{\pi a t_0}}{r_k S} + 1 \right) \quad (4)$$

Из формулы (4) видно, что охлаждение в режиме экстремального тока зависит от величины r_k . С увеличением контактного сопротивления разность температур при данном t_0 уменьшается, стремясь к нулю при достаточно больших r_k . При данном охлаждении растет с увеличением длительности импульса t_0 . Разность температур на спаях.

Термоэлемента в любой момент можно определить из формулы (2), подставляя в нее выражение (3), с пределами интегрирования 0 и t . Исходя из этого, после конечного интегрирования, получаем

$$\Delta T(t) = \Delta T_{\text{стак}}^{\text{макс}} \frac{2}{\pi} \left[\left(\ln \cdot \frac{\sqrt{t_0} + \sqrt{t}}{\sqrt{t_0-t}} - \beta(\phi) \right) - \frac{\beta}{2(1-\beta^2)} \left(\phi - \frac{\beta(t)}{\sqrt{t_0+b}} \right) - \right. \\ \left. - \frac{1}{2} \left(\ln \frac{\sqrt{t_0} + b}{\sqrt{t_0-t} + b} - \frac{b}{\sqrt{t_0} + b} - \frac{\beta}{1+\beta} \right) \right] \quad (5)$$

$$\text{Где } b = \frac{r_k S}{2\rho\sqrt{\pi a}} : \quad \beta = \frac{b}{\sqrt{t_0-t}} : \quad \phi = \frac{2}{\sqrt{1-\beta^2}} \arctg \frac{k}{b}$$

$$\beta \leq 1 \text{ и } \phi = \frac{2}{\sqrt{\beta^2-1}} \ln \frac{b+k}{b-k} \quad \text{и} \quad \beta \geq 1$$

$$\text{При } k = \frac{\sqrt{t_0} - \sqrt{t_0-t}}{\sqrt{t}} : \quad b = \sqrt{\frac{1+\beta}{1-\beta}} :$$

Первый член в квадратных скобках соответствует поглощению тепла Пельтье, второй – локальному выделению тепла Джоуля в объеме термоэлементов. При $r_k = 0$ (5) переходит в формулу

$$\Delta T(t) = \frac{\pi^2}{2\pi r \chi} \ln \frac{(\sqrt{t_0} + \sqrt{t})^2}{\sqrt{t_0}(t_0 - t)} \quad (6)$$

Из соображение расчетно-математического анализа для исследования были изготовлены термоэлементы с ветвями $l=102$ мм полуцилиндрической формы. В качестве материала ветвей использовались зонно-плавленые кристаллы $Bi_2Te_3 - Sb_2Te_3$ (р-тип) и $Bi_2Te_3 - Bi_2Se_3$ (n-тип).

Средние значение физических параметров термоэлементов при комнатной температуре составляли: коэффициент термоэ.д.с. $\alpha = 210 \cdot 10^{-6} B/^{\circ}K$ удельная электропроводность $\chi = 1,45 \cdot 10^{-2} Bm/Ohm \cdot K$.

При этом термоэлектрическая добротность $Z = \frac{\alpha^2 \sigma}{\chi}$ составляла $Z = 2,9 \cdot 10^{-30} K^{-1}$. Для снижения теплопритока на боковые поверхности ТЭ использовался специально разработанный экран. [5,7] Эксперимент проводился в вакууме со степенью разрежения $P = 5 \cdot 10^{-4} Torr$.

Расчетно-экспериментальным путем была подобрана температура экрана $t_3 = -2^{\circ}C$, имитирующая адиабатическую изоляцию боковых поверхностей исследуемых термоэлементов. Выше указанная температура экрана, учитывая практическое отсутствие натекание тепла за счет теплопроводности воздуха в вакуумированной среде, была выбрана близкой к средне интегральной температуре термоэлемента с учетом температурной «параболы» в его ветвях.

Эталоном для сравнения являлся термоэлемент с длиной ветвей 15 мм, обладающий той же термоэлектрической добротностью Z . У двух исследуемых термоэлементов основного ($l=102$ мм) и эталонного ($l=15$ мм), коммутационный слой и токоведущие пластины были одинаковы. Также одинаково было их экспериментально определенное контактное сопротивление.

Далее было проведено эксперименты в комбинированном режиме через термоэлемент в начале пропускаться ток плотностью $j_{онт}$, создающий стационарное распределение температур, а затем подавался импульс тока, вызывающий дополнительное охлаждение холодного спая. Ниже приводятся результаты экспериментального исследования комбинированных режимов «оптимальный ток + прямоугольный токовый импульс».

Из экспериментальных данных видно, что после включения импульса тока j в момент $t=0$ температура плавно понижается от значения $\Delta T_{стаци}^{мин}$ до $\Delta T_{мин}^{комб}$, которое наблюдается в момент $t_{m,k}$, а затем снова повышается.

Сравнение результаты $\Delta T(0, t)$ для разных значений показало, что величина максимального дополнительного охлаждения

$$\delta \Gamma_{комб}^{макс} = \Delta T_{комб}^{макс} + \Delta T_{стаци}^{макс}$$

И момент его достижения $t_{m,k}$ зависит от тока, протекающего через термоэлемент. Как видно выше указанных с ростом тока $\delta \Gamma_{комб}^{макс}$ в начале увеличивается, затем проходит через максимум и далее уменьшается.

При данной амплитуде импульса максимум охлаждения в комбинированном режиме достигается раньше, чем в режиме одиночного импульса $j=const$.

Результаты экспериментального исследования в комбинированном режиме, влияния формы полупроводникового термоэлемента на эффективность охлаждения теоретически обоснованного в работе показывает, что значение максимального перепада температур для полупроводникового термоэлемента с формой $S_1/S_0 = 0,29$ составляет 94° при кратности тока $K=4$.

При этом классического полупроводникового термоэлемента

$$\Delta T_{онт}^{стаци} + \delta \Gamma_{комб}^{макс} = 90K$$

Некоторый выигрыш по эффективности НТЭО, объясняется уменьшением влияния контактного сопротивления с увеличением длины ветвей полупроводниковых термоэлементов (при одинаковых качествах коммутации). Экспериментально полученных результатов можно сказать что анализ результатов $\Delta T_{онт}^{стаци} + \delta \Gamma_{комб}^{макс}$ (К) в комбинированном режиме для всех экспериментов показывает, что имеется оптимальная кратность импульса тока, при которой наблюдается абсолютный максимум амплитуды охлаждения.

Наличие максимумов на их величин $\delta T^{макс}(K)$ может быть объяснено следующим образом. Резкое возрастание амплитуды импульса тока в цепи полупроводникового термоэлемента, работающего в режиме максимального снижения температур, приводит в первый момент к локальному добавочному охлаждению спаю и лишь некоторое время спустя (в зависимости от K) к подавлению эффекта тепловым импульсом Джоуля, поступившим с запаздыванием по времени на холодный спай из ближайших участков объема ветвей термоэлемента. Это подтверждает теоретические выводы, что комбинированный режим наиболее эффективен в начальный период его использования. Позднее для получения возможно большего охлаждения, следует реализовать более значительные амплитуды импульса тока, так как время достижения максимума импульсного охлаждения τ_m связано с током зависимостью $\tau \approx \frac{1}{K^2} 65\%$.

Эти соображения справедливы, однако, лишь в случае пренебрежения выделением теплоты Джоуля на контактных сопротивлениях, которое незначительно при малых токах (т.е. больших τ_m), но в области больших токов оно приводит к заметному уменьшению охлаждения. Как видно из эксперимента, это приводит к наличию максимума в зависимости $\delta T^{макс}(K)$ от импульса тока. Заметим, что у полупроводникового термоэлемента с большой длиной ветвей оптимальная кратность импульса тока $K=10$, что значительно больше, чем у реальных полупроводниковых термоэлементов при одинаковых величинах абсолютного контактного сопротивления. Это связано с тем, что с увеличением длины термоэлемента уменьшается величина безразмерного контактного сопротивления R_k и оптимальная кратность импульса тока сдвигается в область больших импульсов.

Проведенные эксперименты, типичные из которых результаты показывают серьезные технические перспективы использования комбинированного режима НТЭО при условии применения термоэлементов с увеличенной длиной ветвей. В этом случае при тех же значениях термоэлектрической эффективности Z достигается большой эффект охлаждения (увеличивается общий достигаемый перепад температур). Следует отметить, что поскольку негативное влияние контактного сопротивления имеет относительный характер (R_k по отношению к полному сопротивлению ветвей термоэлемента) термин «большая длина ветви» также имеет относительный характер и при малых значениях площади поперечного сечения ветвей – «длинная ветвь» может иметь вполне конструктивные размеры по высоте.(1-2 см).

ИСТОЧНИКИ И ЛИТЕРАТУРА

1. А.Ф.Иоффе. Полупроводниковые термоэлементы. – Москва, 1960. – С. 183.
2. Иорданишвили Е.К. Малкович Б.Е.-Ш. ИФЖ, 1972. – Т.23. – №3. – С 498-505.
3. Е.К. Иорданишвили, В.П.Бабин. Нестационарные процессы в термоэлектрических и термомагнитовых системах преобразования энергии. – Москва: «Наука», 1983.
4. В.П.Бабин, Е.К. Иорданишвили, М.Б.Набиев, Х. О. Олимов Ж.Т.Ф 1988. т 58, 6, 9, с. 1796-1798.
5. М.Б.Набиев и др. Выбор температуры охлаждаемого экрана для термоэлементов «Изв. Высших учеб. заведений» «Приборостроение» том XXXI том №8. – 1988. – С 93-95.
6. М.Б.Набиев, Олимов. Х.О, Расулов.Р.Я, Кодиров.А.А ИФЖ. 1998. – т.71. – №3. – С.215.
7. М.Б.Набиев. О температуре охлаждаемого экрана для полупроводниковых термоэлементов // Материалы меж.конф. посвященная 15 летию независимости Узбекистана. Физ-тех институт. – Ташкент, 26-27 октября 2006 г., с.104-105.

Mashxura Sobirova
(Farg'ona, O'zbekiston)

YARIMO'TKAZGICH SIRTIDAGI HODISALARNI TAJRIBALARDA O'RGANISH

Xoll effektini yupqa namunalarda va o'tkazuvchanlikni turli sohaviy egilishlar holdida o'lchab, sirtidagi harakatchanlik qiymatini olish mumkin. Agar Δn_s ni sohalar egilishi Y_s orqali, μ_s ni esa turli Y_s larda baholansa, bu holda masala soddalashadi. n_b va μ_b kattaliklar R va σ ni qalin namunalarda o'lchashdan topiladi.

$$\frac{R}{R_{\max}} \frac{\sigma - \sigma_{\min}}{\sigma_{\min}}$$

Ifodaning

$$\frac{\sigma - \sigma_{\min}}{\sigma_{\min}}$$

ga tajribaviy bog'lanishi topilganva nazariya bilan taqqoslangan.

Odatda sirdagi harakatchanlik Xoll EYK ini o'lchash orqali aniqlanadi. Shuningdek, sirdagi harakatchanlik Xoll tokini o'lchash orqali aniqlanishi ham mumkin. Bu usul shunday: agar kristalldan x yo'nalishida tok o'tkazayotib, uni z o'qi bo'yicha yo'nalgan N magnit maydonga joylansa, zaryad tashuvchilarga ta'sir etuvchi Lorens kuchi y yo'nalishida Xoll toki paydo qiladi va E_y maydon vujudga keladi. Namunaning o'rta qismida $I_y=0$, chunki bu joyda E_y Xoll maydoni Lorens kuchini muvozanatlaydi.

Namunaning chetlarida esa Xoll maydonini elektrodlar qisqartiradi, Xoll toki I_y maksimal bo'ladi. Qisqa va keng namunada E_y maydon chetki elektrodlar tomonidan to'la qisqalanadi va I_y tok faqat Lorens kuchi ta'sirida bo'ladi. Xoll toki I_y kattaligi zaryad tashuvchilarning Xoll harakatchanligiga bog'liq. Shu I_y tokni o'lchab Xoll harakatchanligi topiladi.

Tajribada yon kontaktlardan biri kesiladi va galvanometr ulanadi (2.11-rasm). Agar kesik kontaktning qoq o'rtasidan bo'lsa, magnit maydon yo'qligida $R_1 = R_2$, $I_g = 0$ bo'ladi. Magnit maydon paydo qilinganda galvanometr $I_g=0,5 I_y$ tokini qayd qiladi.

I_y tok hajmiy (I_{yb}) va sirdagi (I_{ys}) Xoll toklari yig'indisidir. Agar bu toklarning har biri o'lchansa, u holda hajmiy va sirdagi harakatchanliklar kattaligini aniqlab olish mumkin.

Xoll tok usulining Xoll EYK usuliga nisbatan afzalligi shundaki, u I_s va I_b toklarni oson ajratadi.

Biz endi yarimo'tkazgich haqiqiy real sirtining ba'zi maxsus xossalarini qarab chiqamiz. Avvalo sirtning tekislik, ya'ni ikki o'lchamli davriy tuzilma deylik, unda ayrim mahalliy buzilishlar bo'lsin. Ular sirt nuqsonlari deyiladi.

Ular vakansiyalar yoki yot atomlar, o'z o'rnidan (tugunidan) sirtga chiqarib yuborilgan panjaraning xususiy (o'z) atomlari, yot atomlar guruhlar bo'lishi mumkin. Nuqsonlar sirt xossalariga ikki yo'l bilan:

birinchidan, Fermi sathi orqali ta'sir ko'rsatishi mumkin, chunki u nuqsonlar tabiati va zichligiga bog'liq;

ikkinchidan, sirt jarayonlarning o'zida sirt rekombinatsiyada, adsorblashda va katalizda nuqsonlarning bevosita qatnashishi orqali ta'sir ko'rsatishi mumkin.

Bir xil muayyan nuqsonlar bor deb faraz qilaylik. Sirtida bunday nuqsonlarning ko'proq va ozroq zichlikli sohalari bor bo'lsin. U holda Fermi sathi turli joyda har xil vaziyatda bo'ladi:

$$E_F = E_F(y, z).$$

Bu esa sirtida energiya sohalari egrilangan bo'ladi, demakdir. Haqiqatan, nuqsonlar notekis joylashgan holda Fermi sathi E_F sirtning turli joyida turlicha bo'ladi, adsorblanish qobiliyati ham har xil bo'ladi. Yana bir misol shuki, sirtning turli joylarida xemosorbsion bog'lanish har xil bo'lishi mumkin. Bunday sirt parchalarini «akseptor» va «donor» parchalar deb nomlash mumkin. E_F har xil joylarda katalitik faollik ko'proq yoki kamroq bo'ladi.

Biroq, nuqsonlarning notekis taqsimlanishi sababli hosil bo'lgan sirtning bir jinsli emasligi adsorblash natijasida biroz tekislanishi mumkin. Temperatura ko'tarilgan sari yuza tekislanadi. Bunda nuqsonlar ko'chadi va ularning zichligi tenglashadi.

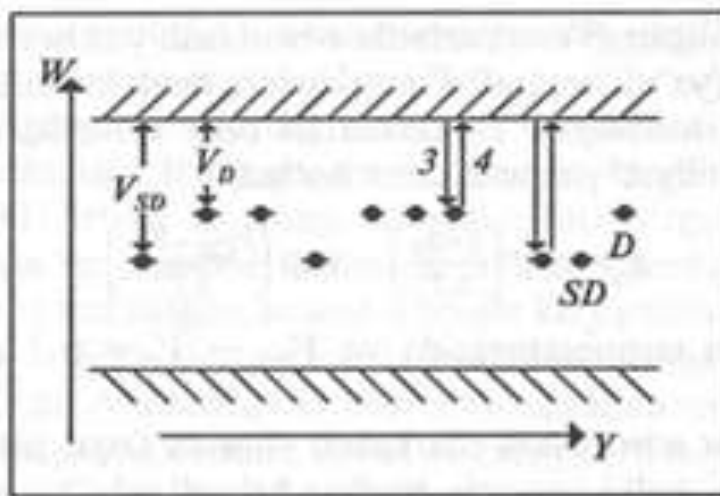

1-rasm. Kristall sirtining energetik sohaviy chizmasi.

Endi tuzilish nuqsonida yuz beradigan adsorblashni ko'rib chi- qaylik. Misol uchun M^+ va R^- ionlardan tuzilgan MR panjaradagi F-markazda bir valentli elektrmusbat C atom adsorblanadi, deylik. F-markaz yonida mahalliylashgan

elektron bo'lgan bo'sh metalloid tugunidan iborat. Uni DL deb belgilaymiz. U mahalliy erkin valentlik bo'lib, o'ziga chet zarrani qabul qila oladi. Agar shu F-markazdan uning elektroni uzoqlashtirilgan bo'lsa, uni D_pL bilan belgilaymiz.

1-rasmda kristall sirtining energetik sohaviy chizmasi keltirilgan. Rasmda F-markazlarni mahalliy D donor sathlar, C atomlar xemosorblangan F-markazlarni esa CD mahalliy donor sathlar bilan belgilangan.

F-markazda adsorblash yuz berganda xemosorblashning «mustahkam» shakli elektron, neytral «sust» shakl esa zaryadlangan. Haqiqatan, mazkur holda xemosorblangan zarra bo'sh metalloid tuguniga bog'lanadi, u esa elektr zaryadiga qiymati teng musbat zaryadga ega deb qaraladi.

«Mustahkam» bog'lanish holida bo'sh tugunning zaryadi bu bog'lanishga jalb qilingan elektron zaryadi bilan to'ldiriladi.

«Sust» bog'lanish holida bu zaryad to'ldirilmaydi. «Mustahkam» bog'lanish-ikki elektronli bog'lanish, «sust» bog'lanish bir elektronli bog'lanish bo'ladi.

Adsorblash sharoitida D sathlar yo'qolib, ularning o'rniga CD sathlar paydo bo'ladi. Bu esa Fermi sathi siljishiga olib keladi.

Agar D va CD sathlar o'tkazuvchanlik sohasidan pastda bo'lsa, $D_pL+eL \leftrightarrow DL$, CD_pL+eL CDL o'tishlar bo'lmaydi. Bu holda neytral va ionlangan F-markazlarda adsorblash yuz beradi. Shu holda «ranglangan» (ya'ni neytral F-markazlari bor) kristallda «ranglanmagan» (ya'ni ionlangan F-markazlari bor) kristalldagiga nisbatan adsorbsion qobiliyat γ marta katta bo'ladi:

$$g = \exp\left(\frac{q - q_0}{kT}\right) = \exp\left(\frac{V_{CD} - V_D}{kT}\right) \quad (4.9)$$

(masalan, xona temperaturasida va $V_{CD} - V_D = 0,2$ eV bo'lganda $\gamma = 10^3$ bo'ladi).

F-markazlar adsorbsion markazlar sifatida faqat ishqoriy galoidlardagina emas, balki ixtiyoriy boshqa kristallarda ham uchraydi.

F-markazlar bilan bir qatorda, adsorblanish markazlari sifatida V- markazlar ham vujudga keladi.

F-markaz MR kristallardagi yonida kovak joylashgan metalldagi bo'sh sath birlashmasidir. F- va V-markazlardan tashqari, sirtidagi boshqa nuqsonlar ham adsorblash markazlari bo'la oladi. Masalan, CO molekullari uchun xemosorblangan O atomlari adsorblash markazlari bo'ladi.

Sirtning nuqsonlari adsorblash markazlari va sirtning erkin valentliklari uchun mahalliylik (o'rnashish) markazlari bo'la turib katalizda faol markazlar vazifasini bajarishi mumkin. Shunday nuqsonlar birlashmalari («ansambllari») ham shunday vazifani o'tay oladi.

Haqiqatda sirtidagi ayrim nuqsonlar va ularning birlashmalari kristall panjarasi bilan bir butunni tashkil qiladi va ularning xossalari panjaraning xossalari bilan aniqlanadi.

Yuqorida o'rganilgan ma'lumotlar asosida quyidagi xulosalarni chiqarish mumkin.

- Ushbu hol yarimo'tkazgichlar sirtlari va yarimo'tkazgichlarning boshqa muhitlardan ajralish chegaralari xossalari yarimo'tkazgich hajmida kuzatiladigan xossalardan sezilarli ravishda farqlanishi bilan bog'liqdir.

- Ushbu farqlar bir qator omillarga bogliq bo'lib, ularning asosiylari yarimo'tkazgich panjarasi davriy strukturasi uzilishi va sirt oldi sohasidagi kristall strukturaning qayta qurilishidan iborat.

- Ajralish chegaralarining yarimo'tkazgichlarning fizik xossalari ta'siri qattiq jismlar elektronikasida yorqin kuzatiladi, chunki bu yerda turlicha ajralish chegaralari (yarimo'tkazgich-metall, yarimo'tkazgich-dielektrik va yarimo'tkazgich-yarimo'tkazgich turdagi) yarimo'tkazgich asboblar va integral sxemalarning strukturaviy elementlarining ajralmas elementlaridir.

- Yarimo'tkazgichlar sirti va yarimo'tkazgich-dielektrik ajralish chegarasi xarakteristikalarini, shuningdek, ushbu xarakteristikalariga turlicha (temperatura, nurlanish, bosim va h.k.) omillar ta'sirini tadqiqlash zamonaviy yarimo'tkazgichlar fizikasining dolzarb masalasidir.

- Yarimo'tkazgichlarda sirt fazoviy zaryad qatlami mavjud bo'lib, u yarimo'tkazgichlar xossalari ta'sir ko'rsatishi mumkin. Bu sohada energiya sohalari egiladi.

- Fazoviy zaryad sohasi umumiy nazariyasini Garret va Brattayn ishlab chiqqan. Bu nazariya asosida olib borilgan tadqiqotlar yarimo'tkazgich kristali sirti elektron tuzilishi haqida miqdoriy ma'lumotlar olish imkonini berdi Nazariyada ushbu farazlar qabul qilingan:

a) yarimo'tkazgich hajmida kirishmalar zichligi kichik, binobarin, yarimo'tkazgich aynimagan va sohalardagi elektronlar hamda kovaklarga nisbatan klassik Boismann statistikasini qo'llash mumkin;

b) sirt yaqinida sohalari egriligi yetarlicha kichik, bu joyda ham yarimo'tkazgich aynimagan, sirt yaqinida sohalari chegarasi Fermi sathidan yetarlicha uzoqda;

c) kristall hajmida kirishmalar to'la ionlashgan deb hisoblanadi. Sirtidagi zaryad tashuvchilarning ortiqcha zichligi deb sirtidagi haqiqiy zichlik bilan hajmdagi zichlik orasidagi farqqa aytiladi. Ortiqcha zichlikni aniqlash sirtidagi o'tkazuvchanlikni aniqlash imkoniyatini beradi.

d) Sirt yaqinidagi fazoviy zaryad elektr maydon paydo qiladi. sirtidagi o'tkazuvchanlik sohalari egilishi kichik bo'lganda sirtidagi sochilish muffim emas, effektiv harakatchanlik amalda hajmiy harakatchanlikka teng.

e) Sohalari egilishi katta bo'lganda effektiv harakatchanlik hajmiysidan bir necha marta kichik bo'lishi mumkin.

- Sirt tuzilish nuqsonlarining adsorblashdagi va umuman, sirt hodisalarida o'rni nihoyatda katta. Ular vakansiyalar yoki yot atomlar, o'z o'rnidan (tugunidan) sirtga chiqarib yuborilgan panjaraning xususiy (o'z) atomlari, yot atomlar guruhlari bo'lishi mumkin.

- Nuqsonlar sirt xossalariга ikki yo'l bilan: birinchidan, Fermi sathi orqali ta'sir ko'rsatishi mumkin, chunki u nuqsonlar tabiati va zichligiga bog'liq;

ikkinchidan, sirt jarayonlarning o'zida sirt rekombinatsiyada, adsorblashda va katalizda nuqsonlarning bevosita qatnashishi orqali ta'sir ko'rsatishi mumkin.

-Sirtning nuqsonlari adsorblash markazlari va sirtning erkin valentliklari uchun mahalliylik (o'rnashish) markazlari bo'la turib katalizda faol markazlar vazifasini bajarishi mumkin.

- Sirtдаги ayrim nuqsonlar va ularning birlashmalari kristall panjarasi bilan bir butunni tashkil qiladi va ularning xossalari panjaraning xossalari bilan aniqlanadi.

FOYDALANILGAN ADABIYOTLAR

1. Азизов М. Яримўтказгичлар физикаси. – Т., 1974 йил.
2. Акрамов Ҳва б. Яримўтказгичларда фотоэлектрик ходисалар. – Т., 1994 йил.
3. Шоломова К.В., Физика полупроводников. – М., 1985 год.
4. А.Тешабоев ва б. Яримўтказгичлар ва яримўтказгичли асбоблар технологияси. – Т., 2006 йил.
5. Зайнобиддинов С., Тешобоев А. Яримўтказгичлар физикаси. – Т., 1999 йил.
6. Г.П. Пека. Физика поверхности полупроводников. – Киев, 1967. – 425 с.
7. Л.С. Стилбанс. Физика полупроводников. – М., 1967. – 451 с.
8. А.Тешабоев ва б. Яримўтказгичлар сирти физикаси. – Т., 2010. – 167 б.
9. Физический энциклопедический словарь. – М., 1995. – С.450-455.

СЕКЦИЯ: ФИЗИЧЕСКАЯ КУЛЬТУРА И ПРОФЕССИОНАЛЬНЫЙ СПОРТ

Марина Акимова
(Харьков, Украина)

НЕОБХОДИМОСТЬ АКРОБАТИЧЕСКОЙ ПОДГОТОВКИ ДЛЯ УСПЕШНЫХ РЕЗУЛЬТАТОВ
СОРЕВНОВАТЕЛЬНОЙ ДЕЯТЕЛЬНОСТИ В СПОРТИВНОЙ АЭРОБИКЕ

Аннотация. Спортивная аэробика один из самых молодых видов спорта, который еще только формируется. Вместе с тем, на этапе становления этого вида спорта методические вопросы подготовки резерва еще не ставились. Это обусловлено тем, что основной контингент спортсменов обеспечивался притоком из других видов гимнастики. Представлено обоснование и основные положения программы физической подготовки спортсменов, занимающихся спортивной аэробикой в подготовительном периоде тренировочного макроцикла. Представлено описание результатов педагогического эксперимента, в котором выяснялась эффективность программы физической подготовки, предусматривающей всестороннее физическое развитие, комплексную физическую подготовленность, закладку специфической функциональной базы. Было установлено, что использование экспериментальной программы, обеспечивает всестороннее физическое развитие и комплексную физическую подготовленность, увеличение резервов здоровья и закладку специфической функциональной базы при существенном росте функциональной подготовленности и физической работоспособности.

Ключевые слова. Спортивная аэробика, физическая подготовка, начальная подготовка.

Цель исследования: разработка программы физической подготовки юных спортсменок в спортивной аэробике на начальном этапе многолетней тренировки и выяснение ее эффективности.

Методика исследования. Для оценки физической и функциональной подготовленности юных спортсменок использовался комплекс тестов и функциональных проб. Оценка физической работоспособности производилась по результатам теста PWC_{170} , максимальное потребление кислорода (МПК) рассчитывалось по формуле, $МПК=1,7 \times PWC_{170} + 1240$; анаэробная производительность (ПАМ) определялась по методике Абалакова. Определение силовых возможностей осуществлялось по показателям кистевой динамометрии правой и левой руки (F пр.р. и F лев.р.) и по времени удержания прямого угла в виси (УВ). Определение развития скоростно-силовых способностей осуществлялось в тесте прыжок в длину с места (ПД) толчком двух ног. Для определения развития быстроты использовался тест бег на 30 м - бег с максимальной скоростью. Оценка гибкости осуществлялась по результатам тестов: наклон вперед (НВ), шпагат продольный (Ш пр.) [3, с. 76-82]. Оценка координационных способностей осуществлялась по результатам тестов:

- «Фламинго» (оценка равновесия) - на подставке длиной 50 см, высотой 4 см и шириной 3 см обследуемый старается удержаться как можно дольше (вторая нога притягивается к ягодице и удерживается рукой);

- координациометрия - измерения проводятся с помощью координациометра, который состоит из деревянной платформы размером 1 м^2 , в которую вписан круг диаметром 80 см, исполняется быстрый вертикальный прыжок с максимальным вращением влево. Приземляясь на обе ноги, исследуемый оставляет след по которому определяется величина вращения «оборота» в градусах [5, с. 81-83].

Определение уровня специальной подготовленности осуществлялось при выполнении спортсменками стандартных комбинаций из базовых аэробных шагов. Оценка производилась исходя из 10 баллов. Функциональное состояние дыхательной системы оценивалось по величине жизненной емкости легких (ЖЕЛ). Состояние сердечнососудистой системы оценивалось по величине частоты сердечных сокращений в покое (ЧСС покоя); индекса Кердо (ИК) - соотношения артериального диастолического давления и ЧСС [2, с. 72-77].

Результаты исследования. В соответствии с задачей исследования нами была разработана экспериментальная программа физической подготовки для девочек, занимающихся спортивной аэробикой в подготовительном периоде. Для этого на предварительном этапе разработки тренировочной программы, нами были проанализированы данные литературы, и определены «доминантные» качества, определяющие подготовленность гимнастов в спортивной аэробике. По мнению большинства авторов [3, 4], для гимнастов занимающихся спортивной аэробикой характерно преимущественное развитие аэробных возможностей, координационных способностей, скоростно-силовых качеств, гибкости [4, с. 128-133].

Комплектование тренировочных заданий и интенсивность нагрузок осуществлялось в соответствии с рекомендациями, приводимыми в научно-методической литературе [1, с. 7-11]. Далее с целью выяснения эффективности разработанной экспериментальной программы физической подготовки в течение 12 недель был проведен педагогический эксперимент на общеподготовительном этапе подготовительного периода, когда учебно-тренировочной программой предусматривается развитие общей физической подготовленности.

Были сформированы 2 группы, контрольная и экспериментальная по 15 человек, практически одинакового физического развития и уровня подготовленности в возрасте 7-8 лет. Контрольная группа занималась по программе, утвержденной в СДЮСШОР. Опытная группа гимнасток занималась по экспериментальной программе.

Тенденции и перспективы развития науки и образования в условиях глобализации

Результаты контрольного тестирования физической и функциональной подготовленности и физической работоспособности, проведенного в начале и в конце педагогического эксперимента показывают более существенный рост большинства изучаемых показателей в опытной группе.

Из представленных данных можно видеть, что показатели тестов, отражающих силовые возможности увеличились в диапазоне от 19,1 до 97,5% ($P<0,01$). Скоростно-силовые возможности повысились на 7,2%, быстроты на 4,4% ($P<0,05$) (табл. 1). Показатели тестов, отражающих уровень подвижности в суставах и гибкости увеличились на 32,8 - 98,0% ($P<0,01$). Коэффициент координации выполнения упражнений возрос на 15,0% ($P<0,01$), а время удержания равновесия увеличилось на 79,8% ($P<0,01$). В экспериментальной группе произошло и повышение качества специальной подготовленности - оценка выполнения композиции в среднем возросла на 46,0% ($P<0,05$). Следует отметить, что в экспериментальной группе статистически достоверно возрос показатель общей физической работоспособности - PWC_{170} , на 18,3% ($P<0,01$) и максимального потребления кислорода на 8,1% (табл. 2). Существенно повысился и уровень анаэробной производительности - пиковая анаэробная мощность увеличилась на 28,9% ($P<0,01$). Такая динамика данных показателей свидетельствует о существенном росте общей и специальной выносливости. Обращает на себя внимание весьма значительное улучшение показателей вегетативных функций организма (табл. 2). В экспериментальной группе достоверно возросли все показатели, отражающие резервы мощности дыхательной системы: ЖЕЛ в среднем увеличилась на 18,5% ($P<0,01$), сила респираторной мускулатуры возросла на 31,2 - 53,1% ($P<0,05$; $P<0,01$).

Таблица 1. Динамика изменения показателей физической подготовленности юных гимнасток в результате систематического использования программы ($x\pm m$)

Показатели	Экспериментальная группа		Контрольная группа	
	В начале эксперимента (n=15)	В конце эксперимента (n=15)	В начале эксперимента (n=15)	В конце эксперимента (n=15)
Сила пр. руки, кг	11,87±0,41	14,07±0,40***	11,80±0,43	12,67±0,45
Сила лев. руки, кг	11,60±0,43	13,80±0,42**	11,53±0,40	12,47±0,44
Угол в висе, с	5,73±0,75	11,26±1,01**	5,67±0,70	7,37±0,82
Прыжок в длину, см	132,0±4,6	141,5±4,8	131,6±4,8	139,0±5,0
Бег 30 м, с	6,77±0,09	6,44±0,08*	6,80±0,10	6,50±0,09*
Наклон вперед, см	13,73±0,73	18,20±0,85**	13,60±0,75	15,07±0,77
Шпагат пр., см	5,02±0,55	3,21±0,40*	4,96±0,44	4,40±0,41
«Фламинго», с	7,93±1,48	1,60±0,9**	8,03±1,42	3,92±1,20*
Координациометрия, град.	304,2±4,0	350,0±5,4**	302,7±4,3	316,2±5,2
Комбинация, баллы	6,33±0,35	8,46±0,48**	6,35±0,23	7,30±0,24*

Со стороны сердечно-сосудистой системы также наблюдался ряд положительных сдвигов: ЧСС в покое снизилась на 4,6% ($P<0,01$), что свидетельствует о повышении эффективности и экономичности системы кровообращения. Следующим моментом, который необходимо отметить, является снижение вегетативного индекса Кердо (ИК), который отражает соотношение возбудимости симпатического и парасимпатического отделов вегетативной нервной системы. В экспериментальной группе вегетативный индекс Кердо снизился на 11,6%, что является положительным моментом. В то же время в контрольной группе ИК в среднем снизился всего на 3,8% ($P>0,05$).

Таблица 2. Изменение показателей вегетативных функций у юных гимнасток в результате систематического использования программы ($x\pm m$)

Показатели	Экспериментальная группа		Контрольная группа	
	До эксперимента (n=15)	После эксперимента (n=15)	До эксперимента (n=15)	После эксперимента (n=15)
PWC_{170} , кГм	585,6±18,9	692,9±19,3**	580,3±17,5	639,8±18,4*
МПК, мл/мин	1179,4±16,4	1274,9±17,5**	1150,1±15,9	1204,2±16,0*
ПАМ, см	19,07±0,96	24,58±1,08**	18,80±0,91	21,13±1,01
ЖЕЛ, мл	1506,7±45,2	1787,0±55,9**	1473,0±46,7	1597,1±51,1
ЧСС покоя	98,27±0,93	93,60±1,11**	99,40±0,71	97,67±0,82
Индекс Кердо	30,02±1,82	26,50±1,80	29,80±1,63	27,75±1,52

Следует отметить, что в экспериментальной группе была достигнута основная задача, стоявшая перед тренировочным процессом. В контрольной группе также наблюдался прирост показателей, но в меньшей степени.

Выводы. Таким образом, результаты проведенного исследования позволяют заключить, что существующая методика тренировок юных гимнастов по основным компонентам подготовленности в спортивной аэробике не учитывает специфичность соревновательной нагрузки, и не создает предпосылок для развития этих качеств. Было установлено, что использование экспериментальной программы, обеспечивает всестороннее физическое развитие и комплексную физическую подготовленность, увеличение резервов здоровья и закладку специфической функциональной базы при существенном росте функциональной подготовленности и физической работоспособности.

ИСТОЧНИКИ И ЛИТЕРАТУРА

1. Адрова Е.В. Интегрированное решение общеразвивающих, оздоровительных и учебно-тренировочных задач в процессе музыкально-двигательной подготовки девочек 6-7 лет на начальном этапе занятий художественной гимнастикой / Е.В. Адрова, Н.А. Фомина // Ученые записки университета им. П.Ф. Лесгафта. - 2012. - № 12 (94). - С. 7-11.
2. Лагутина М.В. Факторы физической работоспособности спортсменок на этапах многолетней подготовки в фитнес-аэробике / М.В. Лагутина, Е.П. Горбанева, И.Н. Солопов // Теория и практика физической культуры. - 2013. - № 4. - С. 76-82.
3. Мартынов А.А. Программа начальной подготовки спортсменов, занимающихся спортивной аэробикой / А.А. Мартынов // Физическое воспитание и спортивная тренировка. - 2011. - № 2. - С. 72-77.
4. Руденко Л.К. Характеристика этапов спортивной подготовки в аэробной гимнастике / Л.К. Руденко, С.А. Руденко // Теория и практика управления образованием и учебным процессом, педагогические, социальные и психологические проблемы. - СПб., 2006. - С. 128-133.
5. Ступина А. Ю. Анализ факторов, определяющих физическую работоспособность спортсменок специализации фитнес-аэробика / А.Ю. Ступина // Успехи современного естествознания. - 2013. - № 9. - С. 81-83.

*Рамис Алиев
(Харьков, Украина)*

МЕТОДИКА ИЗУЧЕНИЯ ТЕХНИКО-ТАКТИЧЕСКИХ ДЕЙСТВИЙ В ВОЛЬНОЙ БОРЬБЕ

Актуальность. Современная вольная борьба требует от спортсмена хорошей физической, функциональной и технико-тактической подготовки. Сокращение времени схватки привело к тому, что увеличилась интенсивность борцовского поединка. Время на подготовку любой атаки, особенно в партере, сократилось. Наметились тенденции к увеличению общего арсенала технических действий и разнообразия их структуры. Для дальнейшего роста спортивного мастерства все большее значение приобретает четкое определение общей тенденции развития технико-тактического мастерства, изучение атакующих действий, наиболее успешно применяемых борцами на соревнованиях. В связи с этим возникает вопрос, как эффективнее атаковать противника и какие использовать технико-тактические действия для одержания победы.

Цель исследования – определить и разработать методику изучения приемов технико-тактических действий в вольной борьбе.

Результаты исследования. Технической подготовкой спортсмена называют обучение его основам техники действий, выполняемых в соревнованиях или служащих средствами тренировки, и совершенствование избранных форм спортивной техники. Как и всякое целесообразное обучение, техническая подготовка спортсмена представляет собой процесс управления формированием знаний, умений и навыков, относящихся к технике двигательных действий.

Элементарная (мельчайшая) единица техники борьбы - операция - выполняется борцом автоматически и не приносит спортсмену преимуществ в баллах над соперником. Это рывки, толчки, маневрирование, зацепы и др. Несколько операций могут быть объединены устойчивой связью в более крупные единицы противоборства - захваты, тактические подготовки, приемы и т.д. Совокупность операций также выполняется автоматически и, как правило, не приводит к получению преимуществ над соперником (кроме приемов атаки).

Более сложная совокупность операций - это прием, который составляет результирующую часть атакующего, контратакующего или защитного действия и представляет собой бросок, сваливание и т.д. без способа тактической подготовки. Приемы обладают следующими свойствами: эффективность; надежность; вариативность. Эффективность определяется результативностью (качеством судейских оценок, частотой побед на «туше» и др.) и частотой реальных попыток. Надежность проведения приема определяется частотой оцененных попыток и реальной возможностью выполнения контратак. Реально надежность приема зависит от преодоления сбивающих факторов (изменения технических ситуаций, физического, психического состояния борца, исходных положений, внешних условий) [1, с. 31-45].

С целью обоснования экспериментальных исследований по совершенствованию методики обучения технике вольной борьбы проведен анализ соревновательных поединков и тренировочного процесса борцов различной квалификации.

Определено, что в соответствии с современной моделью спортивного противоборства в вольной борьбе, отражающей особенности и требования соревновательной деятельности, а также тенденции в практике

судейства, борец должен: 1) обладать широким арсеналом технико-тактических действий, с надежной защитой и контратакующими действиями от захвата ног; 2) эффективно выполнять броски с большой амплитудой; 3) уметь удерживать соперника в опасном положении и класть его на лопатки; 4) уметь реализовывать стандартные ситуации (захват ноги, захват туловища сзади в стойке и партере, борьба в партере); 5) уметь бороться в обоюдном скрестном захвате; 6) уметь вести схватки на высоком функциональном уровне в экстремальных условиях; 7) атаковать соперника с интервалом 15-25 с; 8) владеть тактикой активной борьбы за захват и площадь ковра; 9) уметь тактически закреплять преимущество за счет активного маневра, сковывания соперника захватами (кистей рук, головы сверху, руки сбоку снизу и другими захватами в стойке и партере).

Таким образом, в результате предварительных исследований выявлены резервы дальнейшего совершенствования методики обучения технике вольной борьбы приведением ее содержания в соответствие с изменившимися требованиями соревновательной деятельности.

Несмотря на сужение и обеднение соревновательного технико-тактического арсенала современной вольной борьбы, количество приемов ее базовой техники не должно сокращаться.

Таким образом, методика обучения базовой технике вольной борьбы включает в себя изучение: 1) элементов техники и тактики: а) основных положений борца; б) элементов маневрирования; в) атакующих и блокирующих захватов; 2) технику борьбы в стойке и партере. Партер – перевороты скручиванием, забеганием, переходом, перекатом, разгибанием и их комбинации. Стойка – сваливания сбиванием, броски наклоном, поворотом (мельница), подворотом, прогибом, нырком и их комбинации.

В первый год производилось обучение в стойке: 1) переводам рывком за руку с подсечкой; 2) переводам нырком захватом руки и бедра; 3) сваливаниям сбиванием захватом разноименной ноги с переходом захватом двух ног. В процессе обучения объяснение выполняется в следующем порядке: начало атаки, захват, подведение собственной опоры к общему центру массы, отрыв, полет и опрокидывание (приземление). Партер: 1) переворот скручиванием захватом дальней руки и ближней голени; переворот забеганием захватом руки на «ключ»; переворот накатом захватом туловища.

Второй год обучения. Стойка: 1) бросок наклоном захватом ног; 2) бросок поворотом захватом руки и одноименной ноги («мельница»); 3) бросок подворотом захватом руки и шеи. Партер: 1) переворот скрестным захватом голени; 2) переворот переходом ножницами с захватом подбородка; переворот перекатом захватом шеи с ближним бедром.

Третий год обучения. Стойка: 1) бросок вращением захватом руки сверху; 2) бросок прогибом захватом руки и туловища; 3) передняя подножка захватом плеча снизу и руки. Партер: 1) переворот прогибом обратным захватом дальнего бедра; 2) бросок наклоном захватом плеча и бедра с зацепом дальней ноги; 3) выход наверх выседом [2, с. 36-38].

Основные положения борца - исходные операции, выполняемые им в начальный период соприкосновения с соперником. Поединок борцов происходит в постоянном контакте. И именно он в значительной мере определяет положение борцов.

В связи с тем, что правила соревнований поощряют активную деятельность борцов в схватке и наказывают за пассивные действия, по нашему мнению, есть необходимость на этапе начального обучения исключить овладение низкой и фронтальной стойками как малоэффективными способами проведения приема. Больше внимания следует уделять средней, высокой, левосторонней и правосторонней стойкам с использованием наиболее распространенных захватов, а в партере - высокой и низкой. При высоком партере борец, стоя на коленях, кистями рук опирается на ковер, а при низком - принимает положение упора лежа на животе. В зависимости от осуществляемого атакующим захвата, атакуемый принимает наиболее удобную позицию. Смена положения - с высокого партера на низкий и наоборот - позволяет борцу, во-первых, принять защитную позицию, т.е. дезорганизовать активные действия соперника; во-вторых, использовать его замешательство и провести контратаку. Принять защитную позицию - значит использовать активную или пассивную защиту в зависимости от создавшейся ситуации в партерной борьбе. В разделе «приемы борьбы» будет более детально рассказано о видах защиты, в частности о пассивной и активной защите.

Итак, в партерных поединках захваты атакующего существенно влияют на положение, принимаемое атакуемым борцом, а именно, на высоту его тела над ковром и положения частей тела, соприкасающихся с ковром [3, с. 20].

Подготовка борцов высокой квалификации может быть достаточно эффективной при условии точного отражения особенностей соревновательной деятельности в содержании и структуре тренировочных планов. В свою очередь, объективная информация о таких особенностях должна включать данные о составе технико-тактических действий борцов высокой квалификации, которые подвержены постоянной динамике под влиянием современных тенденций развития спортивной борьбы. Необходимо подчеркнуть, что актуальность своевременного и объективного определения этой динамики особенно значительна в вольной борьбе, поскольку изменения правил соревнований и регламента поединков в ней в наибольшей степени и во многом негативно повлияли на структуру соревновательной деятельности борцов в целом и состав технико-тактических действий в частности. Иначе говоря, названные изменения заставили борцов вольного стиля существенно перестроить свою соревновательную деятельность, упростив тактику ведения поединка и заметно сократив арсенал наиболее результативных технико-тактических действий [4, с. 37].

Выводы. В заключении хочу отметить, что борьба как вид спортивного единоборства, явление динамичное, т.е. ее виды постоянно меняются и совершенствуются, тогда как большинство народно-

национальных не меняются сотни лет. Но большинство из тех и других находят для себя почитателей или как виды физического воспитания, или как виды спорта, или как элементы боевого мастерства, или как зрелище. В общем же, учитывая все за и против, борьба - это один из лучших видов физической культуры и по соответствующим методикам должна применяться уже в начальной школе и для мальчиков, и для девочек. На основе выявления особенностей соревновательной деятельности разработана методика технико-тактической подготовки юных борцов. Она включает в себя обучение базовой технике вольной борьбы, применение спортивно-игрового метода и использование национальных видов борьбы для формирования умений и навыков ведения единоборства, формирование вариативного двигательного навыка и обучение технике амплитудных бросков прогибом.

ИСТОЧНИКИ И ЛИТЕРАТУРА

1. Галковский Н.М. Принципы технико-тактического мастерства в вольной борьбе. В кн.: Братство богатырей. – М.: Физкультура и спорт, 1976. – С. 31-45.
2. Гамаль Е.И. Начальное обучение вольной борьбе. В кн.: Спортивная борьба: Ежегодник. – М.: Физкультура и спорт, 1975. – С. 36-38.
3. Морозов А.К. Исследование техники выполнения основных приемов и процесса обучения им в вольной борьбе: Автореф. дис. . канд. пед. наук. – М., 1977. – 29 с.
4. Сердюк В.П., Юшков О.П. О методике начального обучения технике вольной борьбы. В кн.: Спортивная борьба: Ежегодник. – М.: Физкультура и спорт, 1976. – С. 37-38.

*Елена Безнис
(Харьков, Украина)*

ВАЖНОСТЬ СЕМЕЙНЫХ ОТНОШЕНИЙ ПРИ ФИЗИЧЕСКОМ ВОСПИТАНИИ ДЕТЕЙ

Актуальность работы. Исключительно важную роль в физическом воспитании детей играет семья. Родители – первые воспитатели, время возратить детей семьям и семьи детям, время прекратить конфронтации между школой и семьей Родители, прежде всего должны отвечать перед собственной совестью, народом, государством за воспитание собственных детей. Когда-то так и было. От уровня ее культуры зависит и уровень культуры, воспитанности детей. Именно здесь формируются человечность, духовность, достоинство, а также культ матери и отца, бабушки и дедушки, культ рода и народа. К сожалению, по данным научных исследований, сегодня физическим воспитанием детей интересуется не больше 20 % родителей. Поэтому учителя должны стремиться сделать родителей каждого школьника приверженцами физической культуры, а итак, своими соучастниками. Для успешного привлечения всех учеников к занятиям физическими упражнениями необходимо прежде всего убедить родителей в оздоровительной роли физической культуры, показать им, что в круг задач физического воспитания входит и формирование привычки к работе, в частности учебной [2, с. 165].

Цель исследования: Оценить важность роли семьи в физическом воспитании детей.

Результаты исследования: Для обеспечения эффективности физического воспитания родители должны знать, какое воспитательное влияние на детей осуществляется на уроках и во внеурочное время. Такие знания необходимые для соблюдения преемственности и обеспечение единой педагогической линии в предъявлении требований к ребенку. Ведь в комплексе воспитательных мероприятий каждый элемент должен четко выполнять свои функции. В другом случае система не сработает. Между семьей и школой должна быть созданная атмосфера деловых, товарищеских отношений. В них недопустимый менторский тон. Ведь речь идет об объединении усилий в решении одной цели. Вместе с тем следует учитывать условия, возможности семьи и школы. Двигательным действиям преимущественно учит школа. Для оздоровительно-закаляющего влияния на организм, формирование осанки, воспитание гигиеничных привычек лучшие условия имеет семья. Мать не учит своего ребенка технике прыжка, но ее воспитательное влияние не прекращается и тогда, когда ребенок сидит за обедом, играет или отдыхает. Работа над осанкой, культурой поз и манер (походка, жестикуляция, мимика) происходит параллельно с обучением детей общаться с людьми, с уважением относиться к ним. Таким образом, успешное решение задач физического воспитания учеников возможно лишь при условии общих, согласованных действий школы и семьи (при этом семья – это не только отец и мать, а и дедушка и бабушка, брат и сестра) [3, с. 201]. Школа учит детей выполнять физические упражнения, дает знание, инструктирует, консультирует. Оздоровление и закал детей, формирование осанки, развитие двигательных и воспитание моральных и волевых качеств средствами физической культуры осуществляют школа и семья вместе. Относительно формирования у детей привычки разумно проводить свободное время, гигиенических привычек, здесь главную роль играет семья. Условное распределение обязанностей свидетельствует о том, что ни школа без семьи, ни семья без школы не смогут успешно закалять молодое поколение [1, с. 69-71].

Режим дня шестилетнего первоклассника должен охватывать прежде всего сон, рациональное питание, учебу, труд, мероприятия по физическому воспитанию и выполнению гигиенических требований. Правильной, по нашему мнению можно считать схему режима дня шестилетнего первоклассника, которую рекомендуют О. А. Лосева и Т. М. Параничева.

Сон, освобождает нервную систему от переутомления и перенапряжения, восстанавливает работоспособность нервных клеток головного мозга и готовит нервную систему к предстоящей работе. Хроническое недосыпание ребенка отрицательно влияет на общее состояние, приводит к переутомлению, нервозности, снижает сопротивляемость организма заболеваниям, задерживает физическое развитие. Для школьников шестилетнего возраста продолжительность ночного сна должна составлять 10 ч, а обязательного дневного – 2 ч в первом полугодии учебного года и 1 ч 30 мин – во втором. Чтобы сон у детей был нормальным, их нужно приучать ежедневно ложиться спать и просыпаться в одно и то же время. Полноценность сна обуславливают спокойная обстановка, чистый воздух, удобная поза и постель [5, с. 58].

Рациональное питание – такое же условие нормального развития ребенка, как и сон. Чем моложе человек, тем большее значение имеет для него питание: оно является источником веществ, необходимых не только для энергообеспечения, но и для роста организма. Неправильное питание детей сказывается на их общем развитии, нередко является основной причиной различных заболеваний, что в свою очередь отрицательно влияет на аппетит, ухудшает усваиваемость пищи. Наиболее частое нарушение в режиме питания учеников – недоедание по утрам. Допускается оно, как правило, из-за несоблюдения общего режима дня: дети поздно ложатся спать и поздно встают, вследствие чего не выполняют утренней гимнастики, нервничают, боясь опоздать в школу, а значит, и поспешно едят.

Утренняя гимнастика – одна из самых действенных форм физического воспитания школьников. Правильно организованные ежедневные занятия утренней гимнастикой очень помогают в решении оздоровительных задач, благоприятствуют оптимальной активизации нервных процессов и, следовательно, создают хорошее рабочее настроение, обеспечивают готовность к труду. Если ребенок начинает свой день с утренней гимнастики, – это будет способствовать и воспитанию организованности, дисциплинированности, пунктуальности, появятся интерес и привычка к занятиям физическими упражнениями в повседневной жизни. Если есть возможность, утреннюю гимнастику лучше проводить на открытом воздухе – в саду, во дворе или на балконе. Прогулки и подвижные игры на открытом воздухе, проводимые по месту жительства в обычные дни, должны продолжаться не меньше 3,5-4 часов, а в выходные и в период каникул – значительно больше времени, пребывание детей на воздухе в сочетании с двигательной активностью способствует закаливанию организма, повышению сопротивляемости заболеваниям, улучшает аппетит, положительно влияет на деятельность нервной системы, умственную работоспособность, сон.

Закаливание организма ребенка – систематическое использование специальных мероприятий и процедур, которые развивают готовность организма приспосабливаться к условиям окружающей среды и повышают сопротивляемость простудным заболеваниям. Средствами закаливания являются солнце, воздух, вода. Регулирование температуры помещений – один из действенных приемов закаливания. Для обеспечения закалывающего влияния на организм температурный режим в помещении должен быть пульсирующим, т. е. температура в нем должна быть не постоянной и колебаться в определенных пределах. Для младших школьников оптимальная амплитуда колебаний равна 5-7 °С (для взрослых людей – 10-12°С). Такое колебание температуры не только способствует закаливанию, но и благоприятно влияет на работоспособность. Пульсирующую температуру в помещениях обеспечивают регулярным проветриванием их во все времена года (в любую погоду). Правильное использование теплозащитных свойств одежды – также важное условие закаливания [4].

Водные процедуры. Закалять ребенка водой следует осторожно и последовательно, ведь теплопроводность ее в 30 раз больше, чем воздуха. Водные процедуры, наряду с закаливанием, положительно влияют на обмен веществ, деятельность нервной системы, на функцию кожи. Закаливание носоглотки предусматривает полоскание горла прохладной, а затем и холодной водой, обтирание шеи. Обливание стоп водой начинают при температуре 27-28°С. Потом, через каждые 10 дней, ее температуру снижают на 1-2 °С и доводят до уровня не ниже 10°С. Воду льют на нижнюю часть голени и на стопы. Длительность одной процедуры обливания – 25-30 с. Его лучше делать вечером, не позже чем за час до сна. После процедуры ноги досуха вытирают.

Ходьба босиком – наиболее простое и эффективное средство закаливания. Полезно ходить по росе, после дождя, по воде. К тому же ходьба босиком, в частности по песку, по опавшей листве, способствует предупреждению плоскостопия, укрепляя мышцы, которые поддерживают продольный и поперечный свод стопы [2, с. 25].

Обтирание делают махровым полотенцем, смоченным в воде; вначале – рук, затем последовательно ног, груди, живота, спины. Эти части тела обтирают отдельно, после чего тщательно вытирают. Направление движений – от периферии к центру. Обтирания младших школьников летом начинают, используя воду при температуре 26-28 °С, зимой – при 30-32°, доводя соответственно до 16-18 и 20-22 °С. Обтирание рекомендуется после выполнения зарядки.

Обливание туловища можно проводить под душем или из лейки, кувшина. Голову обливать не рекомендуется. Для младших школьников начинают летом с температуры воды не ниже 28°С, зимой – не ниже 30 и доводят соответственно до 18 и 20°С. Снижают температуру воды так же, как и при других процедурах. Купание в открытом водоеме проводится в специально отведенных местах. К тому же здесь представляется возможность родителям научить своих детей плавать. Входить в воду можно не раньше, чем через 1 час после еды. Необходимо предупреждать переохлаждение организма.

Солнечные ванны. Умеренные дозы солнечного облучения улучшают обмен веществ, положительно влияют на состав крови, усиливают деятельность органов выделения, убивают болезнетворных микробов на

коже, повышают ее защитные функции. Солнечное облучение особенно полезно детям, так как предупреждает заболевание рахитом. Солнечные ванны не рекомендуются сразу после принятия пищи, а также в болезненном состоянии.

Вывод. Дети усваивают образ жизни родителей, в семье закладываются основы многих умений и привычек, вырабатываются оценочные суждения и определенной мерой определяется жизненная позиция подрастающего поколения. Это определенной мерой касается и отношение к физической культуре, к активному использованию ее средств в быте – для укрепления здоровья, всестороннего развития и содержательной организации досуга. Для обеспечения эффективности физического воспитания родители должны знать, какое воспитательное влияние на детей осуществляется на уроках и во внеурочное время. Такие знания необходимые для соблюдения преемственности и обеспечение единой педагогической линии в предъявлении требований к ребенку.

ИСТОЧНИКИ И ЛИТЕРАТУРА

1. Абрамов М. С., Рыбалко А. И. Современные подходы к оценке уровня физического развития – важного показателя общественного здоровья // Гигиена и санитария. – 1983. – №6. – С. 69-71.
2. Белов Р.А. Организация работы по физической культуре по месту жительства. – К.: Олимп. лит., 1987. – 239 с.
3. Волков Л.В. Методика виховання фізичних здібностей учнів. – К.: Радянська школа, 1980. – 234 с.
4. Зацюрский В.М. Спортивная метрология. – М.: Физкультура и спорт, 1982. – 256с.
5. Лосева О.А, Параничева Т.М. Физиолого-гигиенические предпосылки к организации обучения детей шестилетнего возраста // Нач. шк. – 1986. – №7. – С.56-58.

*Хуриида Бекманова, Сурайё Бекманова
(Ургенч, Узбекистан)*

О'ZBEKISTONDA XOTIN-QIZLAR SPORTIGA E'TIBOR

O'zbek xalqi o'z tarixida ham aqlan, ham jismonan barkamol, baquvvat, el-yurti, millati ozodligi yo'lida fidoiy insonlarni tarbiyalayotgan zamindir. Bu buyukzaminda ne-ne ulamolar, buyuk davlat arboblari, jahon sport arenalarig'olibvag'olibalariyetishibchiqqan. Yurtboshimiz iborasi bilan aytganda «Ne-ne bahodirlarning yelkasini yerga tekkizgan afsonaviy Alpomish, zabardast Farhod haqidagi rivoyatu dostonlar, afsona emas, xalq ruhining, xalq mardligining timsolidir». Qadimiy ajdodlar haqidagi afsonalar, tarixiy manbalar va ilmiy tadqiqotlarning natijalariga asoslanilsa, xotin-qizlar erkaklar va yigitlar bilan ijtimoiy mehnat, ov va turli marosimlarda baravar-teng ishtirok etishgan. «Avesto», «Alpomish», «Go'ro'g'li», «To'maris», «Qirq qiz» kabi tarixiy asarlar va xalq og'zaki ijodi qahramonlarini eslashning o'zi bularning yaqqol isbotidir.

Bugungi kunda mustaqillik sharofati tufayli mamlakatimizning turli hududlarida, ayniqsa, uzoq qishloqlarda zamonaviy sog'lomlashtirish markazlari bunyod etilib, xalqimiz ona va bolalarga hizmat ko'rsatib kelmoqda. So'nggi yillarda o'zbek sporti ham o'zining yuksak natijalari bilan mamlakatimiz shuhratini jahon hamjamiyati oldida tarannum etib kelayotganligi, minglab xalqaro standartlarga mos sport majmualari qad ko'tarayotganligi, yurtimizning turli hududlarida eng nufuzli xalqaro musobaqalarning o'tkazib kelinayotganligi ushbu hujjatlarning amaliy mahsulidir. Har bir viloyatda bir qator shahar va tumanlarida ulkan sport inshootlari - suzish havzalari, tennis kortlari, futbol maydonlari Respublika Prezidentining sportni rivojlantirish sohasiga berayotgan katta e'tiboriga amaliy javobi bo'ldi. Jumladan prezidentimiz tomonidan turli yillarning «Oila» (1998), «Ayollar» (1999), «Sog'lom avlod» (2000), «Ona va bola» (2001), «Yoshlar yili» (2008), «Barkamol avlod» (2010), «Sog'lom ona va sog'lom bola» (2016) yillari deb e'lon qilinishi va shu munosabat bilan ishlab chiqilgan uzoq muddatli davlat dasturlarining izchillik bilan amalga tadbir etilayotganligi sog'lom turmush tarzini kuchaytirish, aholi salomatligini mustahkamlash, ma'naviy-madaniy, ijtimoiy-iqtisodiy imkoniyatlarni shakllanishiga olib keldi.

O'z navbatida bu ishlar jamiyatimizda ayollarimizga bo'lgan e'tiborni kuchaytirdi. Buning natijasi o'laroq, ayollarimizning mamlakat taraqqiyotida tutgan o'rni sezilarli darajaga yetdiki, ular sport sohasida ham o'z imkoniyatlarini sinab ko'rib, mamlakat taraqqiyoti uchun xizmat qilish yo'lida (jumladan: Oksana Chusovitina, Iroda To'lagonova, Oqgul Omonmurodova, Ekatorina Xilkolar kabi ko'plab ayol sportchilar) erkak sportchilardan qolishmasliklarini isbotlab berdilar.

Mustaqillik tufayli juda ko'p imkoniyatlarga ega bo'ldik. Shunga munosib harakat qilish, hamma jabhalarda yutuqlarimizni yanada ko'paytirib borish biz uchun ham farz, ham qarzdir. O'zbekiston Respublikasi Prezidentining 2004 yil 25 maydagi «O'zbekiston xotin-qizlar qo'mitasi faoliyatini qo'llab-quvvatlash maqsadidagi qo'shimcha choratadbirlar to'g'risida»gi farmoni, Vazirlar Mahkamasining 299-sonli qarorida belgilangan vazifalar ijrosini ta'minlash maqsadida amaliyotga tadbir etildi (2).

Ayollar sportini rivojlantirish va ommaviylashtirish, ularning sog'lomlashtiruvchi sport turlariga kengroq jalb etish XXI asr boshida aholi salomatligini jismonan va ruhan sog'lom bo'lishi uchun sog'lom turmush sohasidagi dolzarb vazifalardan biri bo'lib qoldi. Jismoniy tarbiya va sport nafaqat iqtidorli sportchilar tayyorlash uchun, balki sog'lom genafondni ta'minlash va barkamol avlodni tarbiyalashga xizmat qilishi darkor. Ayollarning organizmi erkaklarnikidan bir qator morfologik va funktsional hususiyatlar bilan ajralib turadi. Bu hususiyatlar birinchi navbatda eng muhim

biologik vazifa onalik bilan bog'liq. Zero, yurtboshimiz ta'kidlaganidek "Sog'lom ona – bu sog'lom kelajak" deganidir. Shuning bilan birga O'zbekiston Respublikasining "Jismoniy tarbiya va sportni rivojlantirish" to'g'risidagi qonunida "O'zbekiston Respublikasining fuqarolari o'z salomatliklarini yaxshilash va mustahkamlash uchun jismoniy jihatdan chiniqishlari to'g'risida qayg'urishlari shart" deyilgani bejiz emas (1).

Yosh avlodni tani sog'lom bo'lgani sayin uning aqli va tafakkur qobiliyati tiniqlashadi, ya'ni ma'naviy boy va jismonan baquvvat avlod tabiiyalangan bo'ladi.

O'zbekiston Respublikasi madaniyat va sport ishlari vazirligi, O'zbekiston xotin-qizlar qo'mitasi va uning joylardagi bo'limlari tomonidan xotin-qizlarni ommaviy ravishda jismoniy tarbiya va sportga jalb etish tizimini yaratish, o'tkazilayotgan sport musobaqalarida qizlar ishtirokini ta'minlash va ularning faolligini oshirish borasida bir qator ijobiy ishlar amalga oshirilmoqda. Hususan jismoniy tarbiya darslarida va sport mashg'ulotlarida, sport musobaqalarida faoliyat olib borayotgan ayol murabbiylar sonishu kungacha 6086 tani tashkil etgan bo'lsa, 2016-yilga kelib ularning soni 7000 ga yaqinlashdi. Yuqoridagi ko'rsatkichlarni viloyatlar kesimi bo'yicha ko'rib chiqadigan bo'lsak quyidagachadir.

Qoraqalpog'iston Respublikasida jismoniy tarbiya va sport bilan muntazam shug'ullanuvchilar 192 193 tani tashkil etadi, shundan qishloq joylarida esa shug'ullanuvchilar soni 149 028 ta va jismoniy tarbiya va sport bo'yicha faoliyat yuritib kelayotgan ayol mutaxassislar soni 399 tani tashkil qilayapti. Agar biz Qoraqalpog'iston Respublikasida faoliyat yurguzib kelayotgan 399 ta murabbiylarga, shu Respublikada jismoniy tarbiya va sport bilan muntazam shug'ullanib kelayotgan xotin-qizlar sonini bo'lib chiqadigan bo'lsak har bir murabbiyga 481 ta shug'ullanuvchilar soni to'g'ri kelayapti.

Xorazm viloyatiga kelsak jismoniy tarbiya va sport bilan muntazam shug'ullanuvchilar 190 825 tani, qishloq joylarda shug'ullanayotganlar 170 631 tani, ayol murabbiylarimiz 403 tani tashkil qilmoqdalar. Viloyatda har bir mutaxassisga 473 tadan shug'ullanuvchilar soni to'g'ri kelayapti. Xorazm viloyati jismoniy tarbiya va sport bilan shug'ullanuvchilar soni jihatidan viloyatlar orasida 92 074 ta shug'ullanuvchilar 13-o'rinda turar ekanlar, lekin ayol murabbiylarimiz 388 ta 11-o'rinda turibdilar, biz bu mutaxassislariga shug'ullanuvchi sonini bo'ladigan bo'lsak o'rtacha 237 tadan to'g'ri kelayapti.

Buxoro viloyatida ham aniqlanishicha jismoniy tarbiya va sport bilan muntazam ravishda shug'ullanib kelayotganlar soni 181 189 tani, qishloq joylarida 141 387 tani va ularga ta'lim berib kelayotgan ayol mutaxassislarimiz esa 394 tani tashkil qilayaptilar, ularga to'g'ri kelayotgan shug'ullanuvchilar soni esa o'rtacha 459 tadan iborat ekan.

Samarqand viloyatida esa jismoniy tarbiya va sport bilan shug'ullanib kelayotgan xotin-qizlarimiz 383 826 ta, shundan qishloq joylarda 318 302 ta, ayol murabbiylarimiz 439 ta ularga to'g'ri keladigan shug'ullanuvchi qizlarimiz 514 tadan iborat ekanligi aniqlandi.

Respublikamizning Jizzax viloyatida jismoniy tarbiya sport bilan muntazam shug'ullanuvchilar 135 897 tani, qishloq joylarida 109 192 tani, ayol murabbiylarimiz soni 392 tani tashkil qilishar ekan. Ularga to'g'ri kelayotgan shug'ullanuvchi qizlar soni 346 tani tashkil qilayapti.

Qashqadaryo viloyatida 322 425 ta jismoniy tarbiya va sport bilan muntazam shug'ullanayotganlar, shundan 256 508 ta qishloq joylarida, 192 ta ayol murabbiylarimiz va murabbiylarimizning har biriga 1679 ta shug'ullanuvchilar to'g'ri kelayaptilar.

Surxandaryo viloyatida 275 999 ta jismoniy tarbiya va sport bilan shug'ullanib kelayotgan xotin-qizlarimiz, shundan qishloq joylarida 261 665 ta, ayol murabbiylarimiz 764 ta, ularga o'rta hisobda to'g'ri keladigan shug'ullanuvchilar soni 584 tadan to'g'ri kelar ekan.

Sirdaryo viloyatida 80 981 ta jismoniy tarbiya va sport bilan shug'ullanib kelayotgan xotin-qizlarimiz, shundan qishloq joylarida 57 939 ta, ayol murabbiylarimiz 121 ta, ularga o'rtacha taqsimlanadigan shug'ullanuvchilar 669 tadan iborat.

Toshkent viloyatida 267 967 ta jismoniy tarbiya va sport bilan shug'ullanayotgan xotin-qizlar, shundan qishloq joylarida 195 223 ta va 617 ayol murabbiylar faoliyat yuritib kelmoqdalar. Agar biz ushbu murabbiylarning har biriga shug'ullanayotgan xotin-qizlar sonini bo'ladigan bo'lsak 434 tadan to'g'ri kelar ekan.

Namangan viloyatida jismoniy tarbiya va sport bilan shug'ullanib kelayotgan xotin-qizlarimiz 286 826 ta, shundan qishloq joylarida 211 322 ta, ayol murabbiylarimiz 439 tadan iborat bo'lib, har bir murabbiylarga to'g'ri keladigan shug'ullanuvchi xotin-qizlarmiz soni 653 tani tashkil qiladi.

Mamlakatimizning Farg'ona viloyatida jismoniy tarbiya va sport bilan muntazam shug'ullanayotganlar 362 726 tani, qishloq joylarida 265 884 tani, ularga ta'lim berib kelayotgan ayol murabbiylarimiz esa 610 tani tashkil qilmoqdalar. Murabbiylarning har biriga shug'ullanuvchi xotin-qizlar sonini bo'ladigan bo'lsak 434 tadan to'g'ri kelinishi aniqlandi.

Respublikamizning Andijon viloyatida shug'ullanuvchilar soni jihatidan 5- o'rinda turadilar ya'ni 308 254 ta, mutaxassislar soni esa 12-o'rinda 379 tani tashkil qilar ekanlar, bu viloyatda shug'ullanuvchilar sonini har bir mutaxassisga bo'ladigan bo'lsak 813 tadan shug'ullanuvchi xotin-qizlar soni to'g'ri kelayapti.

Toshkent shahrida 299 641 ta jismoniy tarbiya va sport bilan shug'ullanib kelayotgan xotin-qizlarimiz, 884 ayol murabbiylarimiz tashkil qilayaptilar. Toshkentda 884 ta mutaxassisga bo'lib chiqadigan shug'ullanuvchilar 338 tani tashkil qildi.

Jamini hisoblaganda 3 310 823 ta jismoniy tarbiya va sport bilan muntazam shug'ullanuvchilar, shundan qishloq joylarida 2 454 513 tani va 6086 ta ayol murabbiylarimizni tashkil qilayaptilar.

JISMONIY TARBIYA VA SPORT BILAN MUNTAZAM SHUG'ULLANUVCHILAR SONI

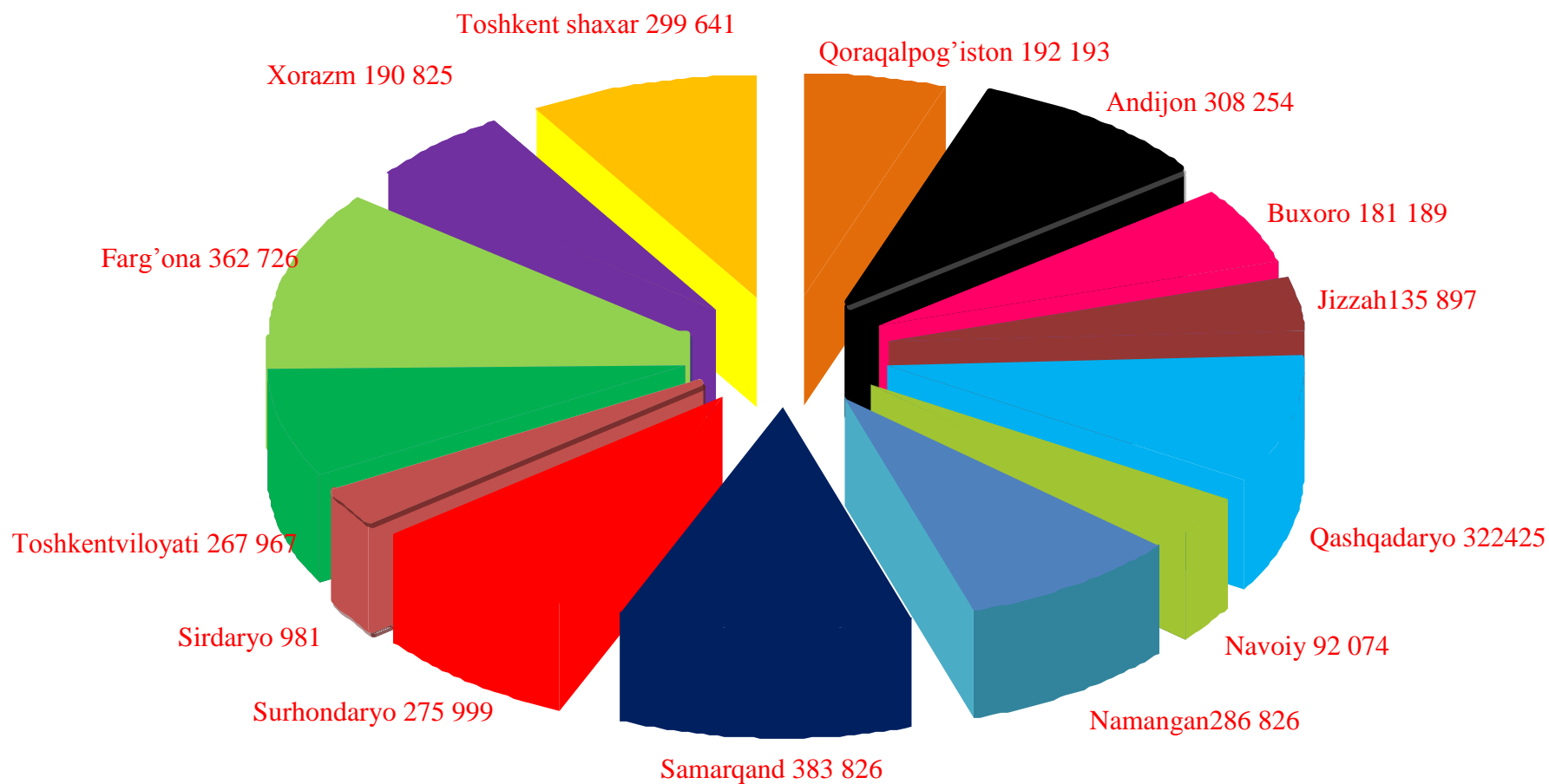

Xotin-qizlarni jismoniy tarbiya va sportga jalb qilish hozirda mamlakatimizda eng dolzarb muammolardan biri bo'lib kelmoqda. O'zbekistonning mustaqilligi yillarida Respublika Prezidenti va xukumati tomonidan juda ko'plab tub islohatlar o'tkazildi. Ularning mazmuni, maqsadi va vazifalari tarkibida xotin-qizlar jamiyat taraqqiyotidagi o'rnini ayniqsa onalar va bolalar sog'ligini yaxshilash tadbirlari katta o'rin egallamoqda.

Sport bilan doimiy shug'ullangan qizlarda turmush qurgandan so'ng bolaning sog'lom tug'ilishida muammolar kuzatilmaydi. Qolaversa onaning jismoniy tarbiya va sport sirlaridan ozmi ko'pmi xabari bo'ladi. Bolani qanday qilib tarbiya qilishni, jismoniy mashqlar va massajni qay vaqtda, qay tarzda qo'llash sirlaridan boxabar bo'ladi. Vaholanki, sog'lom onadan sog'lom bola tug'iladi va to'g'ri tarbiya topishiga shubha tug'ilmaydi. Farzandni sport bilan shug'ullanishida ona qanchalik muhimligini asoslab beribgina qolmay, balki tarbiya jarayonida onalarning o'rnini beqiyosligini takidlash joiz (12). Yosh avlodni sog'lom qilib tarbiyalab voyaga yetkazishdek muxim ma'suliyat eng avvalo onalar zimmasidadir. Bu o'z navbatida onalar va bolalarni salomatligini muxofaza qilish, ijtimoiy-moddiy yordam ko'rsatish, sog'lom turmush tarzini ta'minlashdek keng qamrovli tadbirlarni amalga oshirishni taqozo etmoqda.

Bugungi kunda mamlakatimiz amalga oshirishi lozim bo'lgan masalalardan biri bu - aynan xotin-qizlarni sportga jalb qilish orqali har tomonlama barkamol avlodni, sog'lom kelajakni barpo etishdir. Xotin-qizlar, ayniqsa yosh qizlarni ertangi kun hayotga tayyorlash uchun ham jismoniy tarbiya va sport bilan muntazam shug'ullanishlarini ta'minlash zarurdir.

FOYDALANILGAN ADABIYOTLAR

1. O'zbekiston Respublikasi Vazirlar Mahkamasining "Jismoniy tarbiyavasport to'g'risida"gi qonuni. (2015 yilyanginashr)
2. "O'zbekiston hotin-qizlar Qo'mitasi faoliyatini qo'llab quvvatlash borasidagi qo'shimcha chora-tadbirlar to'g'risida"gi PF3434 sonli O'zbekiston Respublikasi Prezidenti 2004 yil 25 maydagi farmoni, Vazirlar Mahkamasining 299-sonli qarori.
3. www.Arxiv.uz, www.Dissertant.uz.

*Юрий Братчиков
(Харьков, Украина)*

ПРОБЛЕМЫ УЛУЧШЕНИЯ ЗДОРОВОГО ОБРАЗА ЖИЗНИ И ФИЗИЧЕСКОЙ ПОДГОТОВЛЕННОСТИ СТУДЕНЧЕСКОЙ МОЛОДЕЖИ ХАРЬКОВСКОГО НАЦИОНАЛЬНОГО АВТОМОБИЛЬНО-ДОРОЖНОГО УНИВЕРСИТЕТА

Актуальность. Реформы системы образования привели к изменению содержания образовательной среды, как в отдельных предметах учебных программ, так и в самой структуре построения образования. Пересмотрено содержание дисциплин, их долевое соотношение в учебных планах. Переход на болонскую систему построения учебного процесса, введение тестирования, привели к резкому снижению значимости отдельных предметов в конкурентной борьбе абитуриентов при поступлении в высшие учебные заведения. Особенно остро этот вопрос коснулся физической подготовки учащейся молодежи. Второстепенная роль физического воспитания в режиме жизнедеятельности учащейся молодежи, постоянная реклама спиртных напитков, курения, различных фармацевтических средств на уменьшение лишнего веса, лечения от различных заболеваний, призывы жить "на полную" привели к резкому снижению физической подготовленности подрастающего поколения, что отмечает официальная статистика оценки состояния здоровья населения. Украина одна из передовых стран Европы по скорости вымирания населения. Среди молодежи призывного возраста резко увеличился процент отсева по состоянию здоровья и их низкой физической подготовленности. При проведении занятий по физическому воспитанию в школах участились случаи смертей школьников на уроках физкультуры. Это привело к отмене сдачи нормативных требований и тестирования уровня физической подготовленности. Аннулирование старых критериев контроля привело к созданию новых подходов в построении оценок физической подготовки учащейся молодежи и ее возрастных норм оценки [1-3]. К сожалению, среди предлагаемых подходов нет единого понимания поставленной задачи, а в целом ряде случаев отсутствует научная обоснованность их выбора. Обращая внимание на создавшееся положение, Т. Круцевич подчеркивает, что основное задание физического воспитания является оздоровительная его направленность, поэтому необходимость в физической подготовке должна быть такая, которая обеспечивает высокий уровень здоровья [4, с. 34].

Цель работы - конкретизация понятий индивидуальных норм здоровья и их содержания, а также разработка системы контроля за состоянием здоровья и здорового образа жизни студенческой молодежи.

Результаты исследований. Борьба за здоровый образ жизни является приоритетным направлением государства, направленного на формирование жизнеспособного подрастающего поколения. В этом смысле понятие здоровый образ жизни является основополагающим и требует его содержательного раскрытия. В содержание здорового образа жизни входят составными компонентами: физическое здоровье; морально-нравственный здоровый образ жизни; социально-бытовые нормы здоровой среды жизнедеятельности. К сожалению, четкое понятие здоровья отсутствует. В его оценке чаще всего используются такие характеристики,

как "соответствует норме" либо - ослабленное здоровье. Высокая оценка характеризуется, как прекрасное здоровье, но в чем состоят эти понятия, практически в научной литературе не раскрывается. В определении нормального развития человека, с медицинской точки зрения, требуется выяснить общие черты, присущие нормальному состоянию любой живой системы, а затем определить специфические особенности человека, взаимодействия биологического и социального, которые необходимо учитывать при исследовании нормальной человеческой жизнедеятельности [6, с. 114]. Более глубокий и содержательный подход в оценке физического развития и индивидуальной донозологической диагностики дает метод М. Я. Брейтмана [Брейтман М. Я., 1946.], который был апробирован в "ХАИ" 1980-1982 гг. Сущность самого подхода, отличающего его от всех существующих, состоит в получении строго индивидуальной характеристики соматотипа, структура которого строится на пятнадцати линейных размерах тела, каждый из которых представлен, как отношение его длины к общей длине тела, измеряемого индивида. Полученная диаграмма процентных характеристик частей тела соотносится с установленным для возраста стандартам. Установление отличия свидетельствуют о присутствии нарушений в физическом развитии с указанием их прогнозирующей характеристикой. Имея, явные преимущества относительно всех существующих соматотипических подходов в диагностике физического развития он требует большого количества измерительных операций, что существенно ограничивает его использование. Значительно более доступным и прошедшим свою проверку на практике в Японии как государственного тестирования физического здоровья является метод К. Хирата [Hirata K., 1968.]. Сущность его состоит в получении индексов оценки отношений роста тела, к его весу, отношению роста, сидя к росту стоя, роста, сидя к периметру грудной клетке. Такого рода измерения осуществляются по годам жизни, и составляется популяционная структура распределения отмеченных показателей. На основании размещения математических ожиданий устанавливается линия нормы физического развития популяции. Мера отклонения контролируемых характеристик от математического ожидания указывает на степень нарушения физического здоровья, а направленность этого отклонения указывает на качественную сторону этих нарушений. Суть диагностической оценки этих методик основана на научной обоснованности факта, что особенности строения тела определяются характерными им обменными процессами в организме индивида. Фактически, тело является внешним отображением обменных процессов. Однако прямой перенос критериев оценки физического развития японской популяции в наши условия не применим в силу существенного отличия европейской и азиатски популяционной структуры телосложения. В проводимых исследованиях нами использовалась методика, разработанная в Харьковской государственной академии физической культуры на кафедре информатики и биомеханики. Данная методика объединила в себе основные принципы подходов М. Я. Брейтмана и К. Хирата и включает в себя, в отличие от них, все три направленности изменения структуры тела в его развитии. Это позволило автору получить непрерывный переход от одной особенности структуры тела к другой, устанавливая при этом не только степень различия, но и близость с соседствующими типами телосложения. Разработанная автором данная методика использовалась для оценки диагностики на раннем этапе обследуемых, к различным соотношениям двигательных качеств, для оценки их к занятиям конкретными видами единоборств с оценкой перспективности необходимого уровня развития их физических возможностей. Отличительной особенностью этой методики является тот факт, что представляя тело в трехмерном пространстве, для его паспортизации и сравнения требуется только три значения координат его места нахождения в трехмерном семантическом пространстве упорядоченного представления строения соматотипа индивидуального телосложения [4, с. 64].

Второй составляющей физического здоровья является норма физической подготовленности. В решении данного вопроса также отсутствует однозначный подход в ее оценке. Недостаточная эффективность использования различных методик и тестов для оценки уровня физической подготовленности индивида является, прежде всего, неопределенность морфологической сути двигательных качеств, двигательных способностей, двигательных свойств [Баканова А. Ф., Полотайко Ю. О., 2010]. Эти понятия в ряде случаев используются как синонимы, а в других - они выступают как самостоятельные характеристики индивидуального проявления двигательной деятельности. В действительности говорить об оценке нормы физической подготовленности без точного определения отмеченных понятий, без установления индивидуальной нормы подготовленности и нормы достаточной профессиональной физической подготовленности не представляется целесообразным. Норма физической подготовленности курсантов университета гражданской безопасности, будущих спасателей и студентов технического университета радиоэлектроники или педагогического университета, существенно разнятся и практически не могут быть приравнены. Следовательно, в каждом конкретном случае нормативы физической подготовленности и используемые тесты должны иметь профессиональное предназначение и не могут быть одинаковыми для различной профессиональной направленности. Общими должны быть нормативы и тесты оценки физической подготовленности только применительно общности организации студенческой жизнедеятельности, которая по своему характеру совпадает во многих ВУЗах. В основе ее организации лежит норма двигательной деятельности характерная возрастному периоду студентов. Потребность в движении в зависимости от индивидуальных особенностей соматотипа остается неизменной вне зависимости от реорганизаций структуры высшей школы [5, с. 7]. Следовательно, используемые тесты оценки уровня физической подготовленности целесообразно сохранить прежними. Тогда мера их выполнения позволит определить изменение нормы физической подготовленности и их адекватности для соответствующего возрастного периода развития организма студентов. Растущая гиподинамия в режиме рабочего дня студента естественно нарушает здоровый

образ жизни студента и приводит к снижению, как физической, так и мыслительной деятельности. В данном случае в организации физического воспитания необходимо учитывать не только требуемый объем двигательной деятельности, но и характер его распределения в течение профессиональной физической пригодности рабочего дня. Основываясь на этом положении арсенал используемых средств физического развития в национальном аэрокосмическом университете "ХАИ" сохранился традиционным [Захватова Т. Е., Таянский С. Ф., Блинкин И. Ю., Баканова А. Ф., 2008], что позволяет использовать накопленный опыт в данном направлении работы ВУЗа. Третьей составляющей физического здоровья является физическое состояние. Контроль за физическим состоянием является составной частью организации физической подготовки. Для этой цели в ХНАДУ осуществляется систематический медицинский контроль, обеспечивающий распределение студентов по группам с учетом допустимой для них физической нагрузки по ее содержанию, объему и распределения в течение учебного дня. Основная система контроля за физическим состоянием осуществляется на основании реакций сердечно-сосудистой и дыхательной систем, на стандартные комплексы физических нагрузок.

Выводы. При организации массовой оздоровительной физической культуры при необходимости ее построения на основе усредненных среднестатистических требований к предъявляемым нормативам следует учитывать в обязательном порядке индивидуальную норму развития, исходный уровень физической подготовленности и допустимый уровень возможных нагрузок для конкретного соматотипа, отражающего уровень физического развития индивида.

ИСТОЧНИКИ И ЛИТЕРАТУРА

1. Апанасенко Г.П., Попова Л.А. Медицинская валеология. – К.: Здоров'я, 1998. – 248 с.
2. Головина Л. Л., Копылов Ю. А., Полянская Н. В. Сила мышц кости детей 7-10 лет с различной длиной и массой тела // Физическая культура. – 2004. – №2. – С. 46-47.
3. Изаак С. И. Аналитическое обеспечение федерального банка данных состояния физической подготовленности школьников по результатам Президентских состязаний // Физическая культура. – 2004. – №4. – С. 20-22.
4. Круцевич Т. Ю. Експрес-контроль фізичної підготовленості дітей та підлітків в умовах фізкультурно-оздоровчих занять // Теорія і методика фізичного виховання і спорту. – 2007. – №1. – С. 64-69.
5. Зайцев В. В., Соськин В. Д., Тиукова О. В. Проблема тестирования в оздоровительной физической культуре // Теория и практика физической культуры. – 1993. – №8. – С. 7-13.
6. Корольков А. А., Петленко В. П. Философские проблемы теории нормы в биологии и медицине. – М.: Медицина, 1997. – 391 с.

*Сания Грін
(Київ, Україна)*

МЕТОДИКА ПРОВЕДЕННЯ ФІЗИЧНО-РЕАБІЛІТАЦІЙНОГО ОБСТЕЖЕННЯ ХВОРИХ З ВОГНЕПАЛЬНИМИ ПЕРЕЛОМАМИ НИЖНІХ КІНЦІВОК

За даними медичного департаменту Міністерства Оборони України за період проходження АТО (2014-2015р.р.) в Збройних силах України вогнепальні поранення м'яких тканин складає 60%, вогнепальні переломи кінцівок – 40%. Що, в свою чергу, викликає необхідність проведення комплексної реабілітації учасників антитерористичної операції, які отримали вогнепальні травми, зокрема нижніх кінцівок.

Сучасна реабілітація вимагає індивідуального підходу до пацієнтів з урахуванням їх реакції на використання реабілітаційних засобів, вона передбачає активну співучасть хворого, тому пасивні методи, використовувані в відновлювальному лікуванні, стають все менш актуальними.

Надзвичайно важливим принципом реабілітації є поступовість при переході з етапу на етап. Для цього важливо, щоб на кожному етапі в реабілітаційній карті було задокументовано, які методи і засоби лікування та реабілітації застосовувалися, як саме змінювався функціональний стан людини.

Вогнепальні поранення характеризуються множинними наслідками ураження внаслідок різних факторів, тому їх можна класифікувати за кількома ознаками: 1) за видом засобу поранення; 2) за кількістю снарядів; 3) за характером каналу рани; 4) за об'ємом ураження; 5) за характером ушкоджень; 6) за проникненням в порожнину тіла; 7) за обтяжливими наслідками; 8) за клінічним перебігом лікувального процесу.

Зважаючи на цю загальну класифікацію, треба враховувати, що травми нижніх кінцівок мають власну специфіку. Відповідно до цього, можна таким чином охарактеризувати травми цієї групи: 1) пошкодження м'яких тканин кінцівок – за видом пошкодження (забої; роздавлювання; рани; руйнація) та за пошкодженням анатомічних структур (шкіра та підшкірна клітковина; фасціальні-м'язові структури та зв'язки; судинно-нервові пучки); 2) переломи довгих кісток кінцівок – за локалізацією (стегно; гомілка); за третиною сегмента (верхня; середня; нижня); за механізмом травми (пряма; непряма); за характером перелому (повні – вбиті, поперечні, косі, осколкові, роздроблені, гвинтоподібні, з дефектом кістки; неповні – крайові, дірчасті; внутрішньо суглобові -Т-подібні, V-подібні, компресійні); за видом перелому (закриті, відкриті; не вогнепальні;

вогнепальні); 3) пошкодження суглобів – за локалізацією суглоба (кульшовий; колінний; гомілково-ступневий; суглоби стопи); за видом пошкодження (закриті та відкриті); за характером пошкодження суглобових поверхонь; за станом співвідношень суглобових поверхонь [2, 4, 6].

Виходячи з вищевикладеного, можна зазначити, що заходи із фізичної реабілітації хворих із вогнепальними пораненнями нижніх кінцівок засобами фізичної реабілітації можуть класифікуватися за синдромно-патогенетичним принципом. Застосування лікувальних фізичних факторів у конкретного хворого припускає диференційований вибір виду використовуваної енергії і конкретних методик проведення процедур.

Для призначення адекватного комплексного диференційованого відновлювального лікування необхідна вірна оцінка стану хворого за параметрами, значущими для ефективної реабілітації. Однією з найважливіших у процесі фізичної реабілітації є діагностика моторики, тобто визначення рухових можливостей хворого, здатності до побутових і трудових операцій. З метою оцінки рухових функцій проводиться реабілітаційне обстеження, яке передбачає: 1) спостереження; 2) суб'єктивна оцінка; 3) гоніометрію; 4) мануально-м'язове тестування (ММТ); 5) пробу Мінгаціні-Барре; 6) антропометричні виміри та ін. Ці методики обстеження необхідно проводити також в процесі проведення фізично-реабілітаційної програми, для її корегування та після реабілітаційного втручання, для оцінки ефективності реабілітаційної програми.

Спостереження візуальна оцінка постави та рухів пацієнта.

Суб'єктивна оцінка – опитування.

Гоніометрія – обстеження для визначення амплітуди рухливості в суглобах, що вимірюється за допомогою спеціальних приладів – гоніометрів. Під час визначення рухливості в суглобах потрібно дотримуватися таких правил: а) вимірювання слід проводити в ранковий час; б) не можна проводити вимірювання після великих фізичних навантажень; в) перед вимірюванням слід виконувати розминку, включаючи в неї рухи зі зростаючою амплітудою; г) максимальна величина рухливості тої чи іншої ланки тіла повинна визначатись із його вихідного положення; д) плечі гоніометра слід приставляти до антропометричних точок; е) під час вимірювань стрілка гоніометра має переміщуватись тільки в площині, перпендикулярній осі обертання досліджуваної ланки тіла [3].

Вимірювання амплітуди рухів у кульшовому суглобі:

Згинання стегна. В. п. – пацієнт лежить на спині, вісь гоніометра накладається на великий вертлюг стегнової кістки. Нерухоме плече – паралельно тулубу, рухоме – паралельно повздовжньої осі стегнової кістки. Рух – коліно в напрямку грудної клітки, з одночасним згинанням коліна. Норма – 120°. *Розгинання стегна.* В. п. – лежачи на животі, положення гоніометра як при згинанні стегна. Рух – підошовною стороною стопи у напрямку стелі. Норма – 30°. *Відведення (абдукція) стегна.* В. п. – лежачи на спині, вісь гоніометра на передню верхню клубову ость. Нерухоме плече – орієнтир на протилежну передню верхню клубову ость, рухоме – вздовж повздовжньої осі стегнової кістки. Норма – 45°. *Приведення (аддукція) стегна.* В. п. – лежачи на спині, нога що не тестується відведена в сторону. Вісь гоніометра як при відведенні. Норма – 30°. *Зовнішня і внутрішня ротація стегна.* В. п. – сидючи на краю кушетки звисивши ноги, пацієнт тримається руками за край кушетки, нога, яка не тестується – відведена в сторону. Вісь гоніометра накладається на середину наколінника, нерухоме плече – орієнтовано вертикально вниз, рухоме плече – паралельно гомілці. Рух – при зовнішній ротації стопа рухається медіально, при внутрішній – латерально. Обманні рухи – бокові нахили тулуба. Норма 45°.

Вимірювання амплітуди рухів у колінному суглобі.

Згинання і розгинання. В. п. – лежачи на спині, ноги прямі. Вісь гоніометра на латеральний над виросток стегнової кістки. Нерухоме плече – паралельно до стегнової кістки, орієнтир на великий вертлюг, рухоме – паралельно до гомілки. Рух – одночасно зігнути ногу в колінному і кульшовому суглобах, переміщуючи п'ятку в напрямку до сідниці. Норма: згинання – 135°, розгинання – 10°.

Вимірювання амплітуди рухів стопи.

Згинання і розгинання стопи. В. п. – лежачи на спині, коліно зігнуте на 20–30°. Вісь гоніометра на 1,5 см. нижче латеральної кістки. Нерухоме плече – паралельно гомілці, рухоме – паралельно до п'ятої плеснової кістки. Рух: згинання – у напрямку підошви, розгинання – до стелі. Норма: згинання – 50°, розгинання – 20°. *Іверсія та еверсія.* В. п. – лежачи на спині, стопа, яку тестують знаходиться в нейтральному положенні, під п'яту підкладається лист паперу, під стопу підставляють тверду площину. Рух – необхідно виконати не зміщуючи листок два рухи іверсію (рух стопою до середини/медіально) та еверсію (рух стопою назовні/або латерально), після виконання кожного з них на папері зазначаються точки по яких вимірюється амплітуда [5].

Збереження силових можливостей визначається за допомогою *мануально-м'язового тестування (ММТ)*. М'язову силу оцінюють за опором, що може чинити пацієнт при русі в тому чи іншому суглобі. Варто мати на увазі, що обсяг і сила рухів можуть бути обмежені внаслідок патології в суглобах, м'язах та через рубцеві зміни шкіри. Мануально-м'язове тестування проводиться за шестибальною міжнародною системою: 0 балів – відсутність ознак напруження при спробі довільного руху; 1 бал – відчуття напруження м'язів при спробі довільного руху; 2 бали – виконання руху в повному обсязі в умовах розвантаження (пасивний рух); 3 бали – виконання руху в повному обсязі в умовах дії сили ваги частини тіла, що тестується; 4 бали – виконання руху в повному обсязі в умовах дії сили ваги частини тіла, що тестується та помірної протидії; 5 балів – виконання руху в повному обсязі в умовах дії сили ваги частини тіла, що тестується з максимальною протидією. Методика

мануально-м'язового тестування передбачає для кожного м'язу чи м'язової групи визначення специфічного руху, що називається «тестовим рухом».

ММТ стегна *Згинання стегна*. М'язи: Клубовопоперековий, чотирьохголовий м'яз стегна. В. п.: сидячи на краю кушетки, ноги звисають, пацієнт тримається за край кушетки. Рух – коліно догори. *Розгинання стегна*. М'язи: великий сідничний, напівсухожилковий, півперетинчастий, двоголовий м'яз стегна. В. п.: лежачи на животі, пацієнт тримається за край кушетки. Рух – підняти пряму ногу над кушеткою. *Відведення стегна*. М'язи: середній та малий сідничні, м'яз натягач широкої фасції стегна. В. п.: на боці, нижня нога зігнута. Рух – бічною поверхнею ноги догори. *Приведення стегна*. М'язи: довгий і короткий привідні м'язи, гребінчастий м'яз. В.п.: лежачи на спині, нога пряма і відведена на 40°. Рух ногою в медіальному напрямку. *Зовнішня ротація стегна*. М'язи: грушоподібний, внутрішній та зовнішній затульні, верхній та нижній близнюкові, квадратний м'яз стегна. В. п.: сидячи на краю кушетки, гомілки звисають, пацієнт тримається за край кушетки. Рух – стопою до середини, коліно латерально. *Внутрішня ротація*. М'язи: середній і малий сідничний, м'яз натягач широкої фасції. В. п.: як при зовнішній ротації. Рух – стопою назовні.

ММТ гомілки. *Розгинання гомілки*. М'яз: чотирьохголовий. В. п.: сидячи на краю кушетки, упор позаду підконтрлатеральну ногу ставимо опору. *Згинання гомілки*. М'язи: двоголовий м'яз стегна, напівперетинчастий, напівсухожилковий. В. п.: лежачи на животі, пацієнт тримається за край кушетки. Рух – стопою у напрямку сідниці.

ММТ стопи. *Згинання стопи*. М'язи: камбало подібний, литковий. В.п.: стоячи на підлозі. Рух – виконати кілька підйомів на пальцях, повільно і по максимальній амплітуді. *Розгинання стопи*. М'яз: великогомілковий. В.п.:сидячи на краю кушетки звисивши ноги. Рух – стопа рухається в напрямку стелі.

Методика мануально-м'язового тестування передбачає для кожного м'язу чи м'язової групи визначення специфічного руху, що називається «тестовим рухом». Загальна оцінка сили ніг складає 80 балів (згинання, розгинання, відведення, приведення стегон; згинання, розгинання колін, згинання, розгинання у гомілковостопних суглобах) [1].

Для виявлення слабкості м'язів кінцівок використовують *проби Мингаццини-Барре*. Нижня проба: лежачи на спині, пацієнт згинає ноги в колінах під тупим кутом, при цьому уражена нога опускається швидше. Є декілька модифікацій цієї проби: проведення проби в положенні хворого на животі (пацієнт згинає ноги в колінних суглобах і фіксує їх у цьому положенні – опускається «слабка» нога). Оцінюються також форма м'язів та суглобів, тонус м'язів, об'єм м'язів, рефлекс, тремор, положення кінцівки та її сегментів (вимушене чи довільне) тощо [5].

При антропометричних вимірюваннях як орієнтири використовують основні антропометричні точки, які визначають за виступами кісток, хрящів, а також за постійними складками шкіри.

Лобкова – найвища точка лобкового симфізу; верхньогомілкова внутрішня – найвища точка медіального виростка великоголімкової кістки; нижньогомілкова – найнижча точка медіальної кісточки; п'яткова – найбільш виступаюча назад точка п'яткової кістки; кінцева – найбільш виступаюча вперед точка на м'якоті дистальної фаланги 1-го або 2-го пальця стопи.

Вимірювання повздожних розмірів тіла:

1. Вимірювання висоти розміщення над опорою антропометричних точок.

2. Розрахунок поздовжніх розмірів тіла шляхом поступового віднімання висоти різних точок.

Довжину нижньої кінцівки (обчислюють як напівсуму висот передньої клубово-остистої і лобкової точок); довжину стегна (довжина нижньої кінцівки за відрахуванням висоти верхньогомілкової точки); довжину гомілки (обчислюють як різницю висот верхньогомілкової та нижньогомілкової точок); довжину стопи (відстань між п'ятковою і кінцевою точками); ширину стопи (відстань між плюсневыми точками); ширину кисті (відстань по прямій лінії між голівками 2-ї та 5-ї п'ясткових кісток).

Вимір діаметрів. Так звані обхватні розміри тіла людини вимірюються сантиметровою стрічкою, площина якої розташовується паралельно площині тіла, а її нульовий розподіл знаходиться попереду випробуваного. Для нижніх кінцівок вимірюються обхват таза (через сідниці), стегна, гомілки.

ДЖЕРЕЛА ТА ЛІТЕРАТУРА

1. Белова А. Н. Руководство по реабилитации больных с двигательными нарушениями, т. 1 / А. Н. Белова, О. Н. Щепетова. – М. : Наука. – 1998. – 224 с.
2. Бельских А.Н. Указания по военно-полевой хирургии / А.Н. Бельских, И. М. Самохвалов. – М. : 2000. – 414 с.
3. Деделюк Н. А. Наукові методи дослідження у фізичному вихованні / Н. А. Деделюк. – Луцьк, 2010. – 184 с.
4. Лурін А.І. Військово-польова хірургія / А.І. Лурін, Є.В. Цема. – К.: Кафедра хірургії №4, 2013. – 54 с.
5. Маркс В.О. Ортопедическая диагностика: руководство-справочник / В. О. Маркс. – Таганрог, 2001. – 512 с.
6. Мартиросов Э. Г. Методы исследования в спортивной антропологии / Э. Г. Мартиросов. – М., 1982. – 199 с.
7. Нечаев Э.А. Взрывные повреждения / Э. А. Нечаев. – Санкт-Петербург, 2002. – 656 с.

ИСПОЛЬЗОВАНИЕ ЭКОНОМИЧЕСКИХ РЕСУРСОВ КАК ОПРЕДЕЛЯЮЩИЙ ФАКТОР УСПЕХА В СПОРТЕ

Актуальность. Спорт с каждым годом занимает все более и более важное место в экономике многих стран, в том числе и Украины. В спорт вовлечены значительные финансовые средства и большое количество рабочей силы. Совершенствуются и разрабатываются новые модели управления спортом и его финансирования.

Цель исследования: проанализировать экономические аспекты спорта и их влияние.

Результаты исследования. За последние годы у населения большинства стран возрос интерес как к собственной спортивной активности (активный спорт), так и к пассивному потреблению спорта (спорт для зрителей). Это подтверждается многочисленными фактами: так, например, за 2005-2006 гг. расходы на спорт в частном секторе Германии составили 53 млрд евро, или 3,4% ВВП, и были сравнимы с расходами в сельском хозяйстве. В области спорта прямо или косвенно было задействовано 750 тыс. человек, или свыше 2% всего трудоспособного населения, что соответствовало доли населения, занятого в химической промышленности.

Следует отметить, что активный спорт имеет более высокое экономическое значение, чем спорт для зрителей, так как на него приходится более 80% всех расходов [1, с. 42].

Многие годы спорт и экономика рассматривались как две отдельные самостоятельные отрасли. Считалось, что спорт – это хобби, свободное времяпрепровождение, и он не имеет ничего общего с экономикой, профессией, торговлей. Сегодня все кардинально изменилось. В спорте стало возможным зарабатывать неплохие деньги, разумеется, в условиях жесткой конкуренции, но и традиционные ресурсы спорта становятся все более ограниченными.

Спорт, как сектор экономики каждой страны, нуждается не только в профессиональных спортсменах и тренерах, но и профессиональных экономистах, управленцах, юристах, социологах. Это касается всех его сфер: спорта для зрителей, профессионального спорта, спортивных союзов и клубов, коммерческого предложения или государственного и регионального управления.

Спорт можно классифицировать с экономической и управленческой стороны, следовательно, различные методы и принципы экономической теории и теории управления применимы в спорте.

Отличия спорта и экономики заключаются в том, что продукция спорта, имеет в большей степени спортивные (удовольствие, удовлетворение амбиций, самосовершенствование), а не рыночные цели.

Относительно коммерческого предложения спорта как товара, то можно выделить следующие стремительно развивающиеся сегодня спортивные рынки:

1. рынок ориентированных на прибыль продавцов спорта, представленный многочисленными оздоровительными, танцевальными, гимнастическими студиями и спортивными школами;
2. рынок товаров для спортивного туризма, т.е. туризма с использованием технических приборов и приспособлений при наличии соответствующей инфраструктуры (горные лыжи, серфинг, гольф);
3. рынок продавцов спортивных тренажеров, оборудования, одежды.
4. рынок коммерчески организованных спортивных событий, проводимых клубами, федерациями, Олимпийским комитетом (Олимпийские игры, чемпионаты, турниры, мемориалы и т.п.);
5. рынок спортивного спонсорства и рекламы.

Таким образом, происходит стремительное проникновение законов рынка в спорт, и одновременно увеличивается предложение спорта как товара, а именно это составляет основное содержание экономики спорта.

Можно трактовать экономику спорта как науку, изучающую экономические аспекты спорта, но не только их, а также аспекты социологические, психологические, юридические, с которыми сталкиваются в своей работе спортивные организации всех видов.

Долгое время экономическая эффективность, потребности рынка и предложение спорта как рыночного продукта находились вне своих собственных понятий. Финансирование спортсменов и высокие денежные вознаграждения за участие в соревнованиях имели временный характер, так как в спорте господствовали любительские (непрофессиональные) идеалы, которые ограничивали экономическое использование спорта. Запрет всякой коммерциализации спортивных успехов и популярности, с одной стороны, служил определенным слоям общества, которые с помощью этого обосновывали свою идеологию, а с другой, объяснялся страхом спортивных организаций и их функционеров с коммерциализацией спорта потерять свое влияние на него.

История спорта полна примеров таких ограничительных стратегий, например определение статуса спортсмена-любителя, которому запрещалось получать деньги или призы за участие в спортивных соревнованиях. Фактически же это делалось для того, чтобы ограничить доступ к спорту людей, не принадлежавших к высшим слоям общества, которые через спорт могли бы поддерживать свое жизненное содержание. Как написал в своей книге «Теория чистых людей» американский критик и экономист Т. Веблен,

«спорт стал использоваться в качестве одной из форм потребления высших слоев общества, которые с его помощью подчеркивали свой социальный статус, свое благосостояние и времяпровождение» [3, с. 72]. Так, любительский спорт, в особенности, если он, как теннис, парусный спорт или гольф, требовал много денег и времени, стал преподноситься как некий идеал, доступный лишь избранным.

Первые систематические работы об экономических проблемах спорта появились в США в середине 50-х годов. Университеты США раньше всех осознали необходимость готовить менеджеров спорта и отреагировали на это соответственно: во-первых, были опубликованы эмпирические исследования экономических вопросов профессиональных командных видов спорта и, во-вторых, появились первые учебники по спортивному менеджменту.

Первой работой в области экономики спорта можно считать статью С. Розенберга, опубликованную в 1956 г. в одном из ведущих американских экономических журналов на тему: «Рынок труда профессиональных игроков в бейсбол» [4, с. 243]. В ней дискутировались два момента:

1. в профессиональном командном спорте для зрителей продуцируется некая неопределенность результата спортивного состязания и чем дольше неясен результат, тем больше его привлекательность для присутствующих зрителей;

2. неопределенность результата будет выше тогда, когда все команды имеют в своих составах спортсменов одинаковых игровых качеств, распределенных равномерно на все команды.

Эта совокупность игровых качеств может автоматически рассматриваться в качестве нерегулируемого рынка труда. Одновременно здесь действует закон убывающей отдачи: для отдельной команды нерентабельно в определенный момент приобретать новых игроков, поскольку они вряд ли привлекут бы на стадион дополнительное количество зрителей и оправдали свое присутствие.

Этими тезисами С. Розенберг обосновал уже достаточно хорошо развитую сегодня науку - экономику спорта [4, с. 247].

За последние годы многие американские университеты ввели спортивный менеджмент в число учебных курсов и, соответственно, появилось достаточное количество публикаций и книг на эту тему. В большинстве своем это исследования, в которых речь идет либо об отношениях спортивных коммерческих организаций США (Т. Хоггерти, Г. Патон), либо об особенностях свободных объединений и отношениях спорта и государства (Н. Маркус, Д. Клатель). Другие исследования – это конкретные рецепты, рекомендации о том, например, как наилучшим образом размещать рекламный стенд на баскетбольном матче (Э. Скейлтс) или какими знаниями и квалификацией должен обладать управляющий стадионом (Дж. Парке, Б. Зангер, Дж. Мейсон) [3, с. 36]. В Великобритании среди основоположников можно назвать исследовательскую группу (Дж. Кейрнс, Н. Дженнет, П. Слоан), которая занималась изучением вопроса о том, какие цели преследуют в своем экономическом поведении продавцы спорта. Они дополнили знания еще одним важным моментом: каким образом принимают свои решения продавцы спорта и к каким последствиям это приводит.

Несомненно, сегодня число специалистов, занимающихся проблемами экономики спорта, значительно возросло, как и сам спектр проблем, связанных, прежде всего, с коммерциализацией и профессионализацией спорта, взаимоотношениями профессионального спорта и государства, спонсорства, правами на трансляции и т.д.

Уже относительно давно в спортивной, да и экономической литературе рассмотрен вопрос о том, каким образом экономические успехи в стране влияют на успехи в спорте. Очевидно, что это является результатом специфического объединения многих факторов, в том числе политических, социальных, демографических. Вначале предполагалось, что успехи в спорте зависят от величины населения. Считая, что условно спортивные ресурсы равномерно распределены по всем странам, должны были бы страны с наибольшей численностью населения иметь наилучшие успехи в спорте. Достижения небольших стран, таких как Болгария, бывшая ГДР, Финляндия, Швеция, в отдельных особенно популярных в этих странах видах спорта опровергают это утверждение. То есть получается, важно не то, каким ресурсом обладает страна, а как этот ресурс используется [5, с. 131].

Другая группа факторов – экономические. Важнейшие из них – доходы населения, доля населения, занятого в промышленности, степень урбанизации. Как отмечено ранее, все эти факторы действуют не изолированно друг от друга, а в тесной связи с имеющимся в стране экономическим порядком и политической системой. Не вызывает сомнения, что чем выше внутренняя стабильность в стране и чем больше возраст господствующей политической системы, тем больших успехов в спорте следует ожидать.

Интерес представляют исследования, проведенные американским экономистом М. Гэртнером, который установил связь между существующим экономическим порядком в стране и числом завоеванных медалей на Олимпийских играх. Сначала он установил зависимость между величиной доходов населения и числом завоеванных медалей; исходя из этого, он определил ожидаемую величину (прогноз), если бы данная страна имела другой уровень доходов. Эта ожидаемая величина была определена и для бывших социалистических стран и сопоставлена с медалями, завоеванными этими странами фактически. При этом оказалось, что фактическая величина превышала ожидаемую для бывшего СССР в 4 раза, а для ГДР – в 12 раз. Отсюда можно сделать вывод о том, что не только экономические успехи, но в большей степени централизованное, политически согласованное и эффективное использование имеющихся ресурсов является определяющим для

успехов в спорте. И более того, тоталитарный режим по сравнению с демократическим в данной ситуации более оптимален.

Вывод. Необходимость оценки экономического эффекта спортивного события очевидна. Это особенно актуально в связи с увеличивающимся дефицитом государственного бюджета и все большей конкуренцией вокруг общественных средств. Сегодня многие хотят знать, насколько эффективно были использованы выделенные средства и могли бы они быть применены еще лучше для других целей. Иначе говоря, перед применением решения о реализации соответствующего спортивного проекта (проведение чемпионата, турнира) должны рассматриваться альтернативные варианты, например организация выставок, строительство школ, больниц и т.д.

ИСТОЧНИКИ И ЛИТЕРАТУРА

1. Галкин В.В. Экономика спорта и спортивный бизнес: учебное пособие. – М. : КНОРУС, 2006. – 320 с.
2. Литвин А.В. Особенности маркетинга взаимоотношений в спорте // Маркетинг в России и за рубежом. – 2001. – №1. – С.65-71.
3. Низяева Т.В. Проблемы финансирования спорта: пути решения. – София: Спорт, 1997. – 85 с.
4. Rothenberg S. The Baseball Players Labor Market // Journal of Political Economy. – 1956. – №64. – P.242-258.
5. Heinemann K. Einfuehrung in die Oekonomie des Sports. – Verlag Hofmann Schorndorf, 1995. – 297 s.

*Сергей Зайцев
(Харьков, Украина)*

ОПТИМИЗАЦИЯ СИСТЕМЫ ФИЗИЧЕСКОГО ВОСПИТАНИЯ К УЛУЧШЕНИЮ ЗДОРОВОГО ОБРАЗА ЖИЗНИ И ФИЗИЧЕСКОЙ ПОДГОТОВЛЕННОСТИ СТУДЕНЧЕСКОЙ МОЛОДЕЖИ ХАРЬКОВСКОГО НАЦИОНАЛЬНОГО АВТОМОБИЛЬНО-ДОРОЖНОГО УНИВЕРСИТЕТА

Актуальность. Реформы системы образования привели к изменению содержания образовательной среды как в отдельных предметах учебных программ, так и в самой структуре построения образования. Пересмотрено содержание дисциплин, их долевое соотношение в учебных планах. Переход на болонскую систему построения учебного процесса, введение тестирования, привели к резкому снижению значимости отдельных предметов в конкурентной борьбе абитуриентов при поступлении в высшие учебные заведения. Особенно остро этот вопрос коснулся физической подготовки учащейся молодежи. Второстепенная роль физического воспитания в режиме жизнедеятельности учащейся молодежи, постоянная реклама спиртных напитков, курения, различных фармацевтических средств на уменьшение лишнего веса, лечения от различных заболеваний, призывы жить "на полную" привели к резкому снижению физической подготовленности подрастающего поколения, что отмечает официальная статистика оценки состояния здоровья населения. Украина одна из передовых стран Европы по скорости вымирания населения.

Результаты исследований. Среди молодежи призывного возраста резко увеличился процент отсева по состоянию здоровья и их низкой физической подготовленности. При проведении занятий по физическому воспитанию в школах участились случаи смертей школьников на уроках физкультуры. Это привело к отмене сдачи нормативных требований и тестирования уровня физической подготовленности. Аннулирование старых критериев контроля привело к созданию новых подходов в построении оценок физической подготовки учащейся молодежи и ее возрастных норм оценки [1-3]. К сожалению, среди предлагаемых подходов нет единого понимания поставленной задачи, а в целом ряде случаев отсутствует научная обоснованность их выбора. Обращая внимание на создавшееся положение, Т. Круцевич подчеркивает, что основное задание физического воспитания является оздоровительная его направленность, поэтому необходимой физической подготовки должна быть такая, которая обеспечивает высокий уровень здоровья [4]. Объясняя содержательный смысл нормативных критериев, автор подчеркивает, что критерием нормы двигательных качеств должны выступать не сравнительные нормы средних стандартов, а такие, которые отвечают высокому уровню здоровья, профессиональной и бытовой работоспособности. Средневозрастные нормативы могут служить ориентирами оценки физической подготовленности соответствующих возрастных групп населения. Из этого следует, что в основе построения контроля за физической подготовленностью учащейся молодежи, в частности, и населения в целом, должны лежать индивидуальные особенности развития, которые определяют доступный уровень возможной физической подготовленности и обеспечивающей сохранение здоровья и достаточный для осуществления профессиональной и бытовой работоспособности на необходимом уровне их протекания [5]. К сожалению, четкое понятие здоровья отсутствует. В его оценке чаще всего используются такие характеристики, как "соответствует норме" либо - ослабленное здоровье. Высокая оценка характеризуется, как прекрасное здоровье, но в чем состоят эти понятия, практически в научной литературе не раскрывается. В определении нормального развития человека, с медицинской точки зрения, требуется выяснить общие черты, присущие нормальному состоянию любой живой системы, а затем определить специфические особенности человека,

взаимодействия биологического и социального, которые необходимо учитывать при исследовании нормальной человеческой жизнедеятельности [6]. Установление отличия свидетельствуют о присутствии нарушений в физическом развитии с указанием их прогнозирующей характеристикой. Имея, явные преимущества относительно всех существующих соматотических подходов в диагностике физического развития он требует большого количества измерительных операций, что существенно ограничивает его использование. Значительно более доступным и прошедшим свою проверку на практике в Японии как государственного тестирования физического здоровья является метод К. Hirata [Hirata К., 1968.]. Сущность его состоит в получении индексов оценки отношений роста тела, к его весу, отношению роста, сидя к росту стоя, роста, сидя к периметру грудной клетке. Такого рода измерения осуществляются по годам жизни, и составляет популяционную структуру распределения отмеченных показателей. На основании размещения математических ожиданий устанавливается линия нормы физического развития популяции. Мера отклонения контролируемых характеристик от математического ожидания указывает на степень нарушения физического здоровья, а направленность этого отклонения указывает на качественную сторону этих нарушений. Суть диагностической оценки этих методик основана на научной обоснованности факта, что особенности строения тела определяются характерными им обменными процессами в организме индивида. Фактически, тело является внешним отображением обменных процессов. В проводимых исследованиях нами использовалась методика, разработанная в Харьковской государственной академии физической культуры на кафедре информатики и биомеханики. Данная методика объединила в себе основные принципы подходов М. Я. Брейтмана и К. Хирата и включает в себя, в отличие от них, все три направленности изменения структуры тела в его развитии. Это позволило автору получить непрерывный переход от одной особенности структуры тела к другой, устанавливая при этом не только степень различия, но и близость с соседствующими типами телосложения. Разработанная автором данная методика использовалась для оценки диагностики на раннем этапе обследуемых, к различным соотношениям двигательных качеств для оценки их к занятиям конкретными видами единоборств с оценкой перспективности необходимого уровня развития их физических возможностей. Отличительной особенностью этой методики является тот факт, что представляя тело в трехмерном пространстве, для его паспортизации и сравнения требуется только три значения координат его места нахождения в трехмерном семантическом пространстве упорядоченного представления строения соматотипа индивидуального телосложения. Данная методика позволяет установить общность отношений частей тела к стандарту и структуру этих отношений, что отражает общность конституциональных болезней между отличающимися индивидуальными конституциональными нормами соматотипов. В свою очередь, различие отношений одинаковых частей тела и их средне статических характеристик в разных популяционных конституциях типа телосложения указывает на отдаленность популяционных стандартов соматотипа. Второй составляющей физического здоровья является норма физической подготовленности. В решении данного вопроса также отсутствует однозначный подход в ее оценке. Недостаточная эффективность использования различных методик и тестов для оценки уровня физической подготовленности индивида является, прежде всего, неопределенность морфологической сути двигательных качеств, двигательных способностей, двигательных свойств [Баканова А. Ф., Полотайко Ю. О., 2010]. Эти понятия в ряде случаев используются как синонимы, а в других - они выступают как самостоятельные характеристики индивидуального проявления двигательной деятельности. В действительности говорить об оценке нормы физической подготовленности без точного определения отмеченных понятий, без установления индивидуальной нормы подготовленности и нормы достаточной профессиональной физической подготовленности не представляется целесообразным. Норма физической подготовленности курсантов университета гражданской безопасности, будущих спасателей и студентов технического университета радиоэлектроники или педагогического университета, существенно разнятся и практически не могут быть приравнены. Следовательно, для установления нормы профессиональной физической подготовленности необходимо иметь паспорт предъявляемых физических нагрузок, которые в последующем выступают фактором отбора профессиональной физической пригодности. Следовательно, в каждом конкретном случае нормативы физической подготовленности и используемые тесты должны иметь профессиональное предназначение и не могут быть одинаковыми для различной профессиональной направленности. Общими должны быть нормативы и тесты оценки физической подготовленности только применительно общности организации студенческой жизнедеятельности, которая по своему характеру совпадает во многих ВУЗах. В основе ее организации лежит норма двигательной деятельности характерная возрастному периоду студентов. Нормальное развитие организма протекает тонко в адекватной среде пребывания, определяющий фактор развития организма. Следовательно, используемые тесты оценки уровня физической подготовленности целесообразно сохранить прежними. Тогда мера их выполнения позволит определить изменение нормы физической подготовленности и их адекватности для соответствующего возрастного периода развития организма студентов. Растущая гиподинамия в режиме рабочего дня студента естественно нарушает здоровый образ жизни студента и приводит к снижению, как физической, так и мыслительной деятельности. В данном случае в организации физического воспитания необходимо учитывать не только требуемый объем двигательной деятельности, но и характер его распределения в течение профессиональной физической пригодности рабочего дня. Для этой цели в ХНАДУ осуществляется систематический медицинский контроль, обеспечивающий распределение студентов по группам с учетом допустимой для них физической нагрузки по ее содержанию, объему и распределения в

течение учебного дня. Существенную роль в осуществлении правильного режима распределения физической нагрузки в течение дня играют самостоятельные занятия физической подготовкой с систематическими консультативными рекомендациями со стороны преподавателей кафедры физической воспитания и врачей. Основная система контроля за физическим состоянием осуществляется на основании реакций сердечно-сосудистой и дыхательной систем, на стандартные комплексы физических нагрузок. В осуществляемом контроле оценка физического состояния проводится на основании общепринятых норм.

Выводы. При организации массовой оздоровительной физической культуры при необходимости ее построения на основе усредненных среднестатистических требований к предъявляемым нормативам следует учитывать в обязательном порядке индивидуальную норму развития, исходный уровень физической подготовленности и допустимый уровень возможных нагрузок для конкретного соматотипа, отражающего уровень физического развития индивида. В проведении контроля за физическим состоянием студентов необходимо учитывать его индивидуальные особенности развития и соответствующую ему индивидуальную норму состояния, что требует систематического накопления базы данных на каждого студента в период его обучения в ВУЗе. Построение структуры массовой оздоровительной физической подготовки в высшей школе должно основываться на необходимом объеме двигательной деятельности для возрастного уровня физического развития студенческой молодежи. Объемы нагрузки, арсенал средств, режим ее применения в течение рабочего дня студентов должны основываться на индивидуальных особенностях их развития, исходного уровня подготовленности и текущего физического состояния. Для создания региональных норм физической подготовленности, физического развития и физического состояния необходимо материалы систематического контроля накапливать в банк данных, который позволит более эффективно координировать организацию массовой оздоровительной студенческой оздоровительной культуры и здорового образа жизни студенческой молодежи в целом. Особенность профессиональной физической подготовки, в зависимости от направленности ВУЗовского обучения, может осуществляться в выборе средств, а не объемов двигательной деятельности, которые определяются только возрастными нормами физического развития.

ИСТОЧНИКИ И ЛИТЕРАТУРА

1. Апанасенко Г. П., Попова Л. А. Медицинская валеология. – К.: Здоров'я, 1998. – 248 с.
2. Головина Л. Л., Копылов Ю. А., Полянская Н. В. Сила мышц кости детей 7-10 лет с различной длиной и массой тела // Физическая культура. – 2004. – №2. – С. 46-47.
3. Изаак С. И. Аналитическое обеспечение федерального банка данных состояния физической подготовленности школьников по результатам Президентских состязаний // Физическая культура. – 2004. – №4. – С. 20-22.
4. Круцевич Т. Ю. Експрес-контроль фізичної підготовленості дітей та підлітків в умовах фізкультурно-оздоровчих занять // Теорія і методика фізичного виховання і спорту. – 2007. – №1. – С. 64-69.
5. Зайцев В. В., Сонькин В. Д., Тиукова О. В. Проблема тестирования в оздоровительной физической культуре // Теория и практика физической культуры. – 1993. – №8. – С. 7-13.
6. Корольков А. А., Петленко В. П. Философские проблемы теории нормы в биологии и медицине. – М.: Медицина, 1997. – 391 с.

*Николай Кирсанов
(Харьков, Украина)*

ВЛИЯНИЕ ФИЗИЧЕСКОЙ КУЛЬТУРЫ И СПОРТА НА СОЦИАЛЬНО-ЭКОНОМИЧЕСКОЕ РАЗВИТИЕ

Аннотация. В статье раскрываются точки соприкосновения экономики и спорта, приведены примеры влияния показателей физической культуры и спорта на экономические показатели. Рассмотрена индустрия физической культуры и спорта как обширная отрасль предпринимательской деятельности.

Ключевые слова: физическая культура, спорт, социально-экономическое развитие, экономика

Введение. Развитие и изменение спорта на протяжении человеческой истории может много рассказать о социальных изменениях в обществе. Во все времена во всем мире большое внимание уделялось и уделяется физической культуре и спорту, так как спорт – это одна из социально-культурных сфер, в рамках которой возможны решения множества экономических, политических и других важных задач. Наша страна не является исключением. В концепции долгосрочного социально-экономического развития Украины на период до 2020 года определена роль физической культуры и спорта в развитии человеческого потенциала Украины, стабилизации демографической обстановки и снижении смертности в трудоспособном возрасте. Недостаточное привлечение детей и молодежи к занятиям физической культурой и спортом негативно влияет на здоровье будущего поколения, а также ведет к росту детского и подросткового алкоголизма, наркомании и преступности, что тоже отражается на социально-экономических показателях. Без комплексных мер по созданию условий для регулярных занятий физической культурой негативная ситуация, связанная с состоянием здоровья населения и

социальной демографией, усугубится. При сохранении сложившихся тенденций в развитии физической культуры и спорта неизбежны:

- дальнейшее ухудшение здоровья граждан Украины сокращение продолжительности жизни;
- огромные экономические потери государства в связи с заболеваемостью населения.

Роль физической культуры в решении задач социально-экономического развития. Общеизвестна роль физической культуры и спорта для здоровья нации. Развитию спорта и его инфраструктуры придавалось большое значение в бывшем СССР, признается это и современной Украине. Значимость спорта для общества выражается в его расширенном финансировании, увеличении количества спортивных учреждений и сооружений. Основопологающей задачей государственной политики является создание условий для роста благосостояния населения Украины, национального самосознания и обеспечения долгосрочной социальной стабильности. Создание базы для сохранения и улучшения физического и духовного здоровья граждан в значительной степени способствует решению указанной задачи. "Статистика свидетельствует, что в настоящее время Украина значительно отстает по показателю регулярных занятий физической культурой от развитых стран, в которых физическими упражнениями постоянно занимаются до 40-50 % населения, тогда как в Украине – только около 11 %. Кроме того, о необходимости вмешательства государства в вопросы воспитания потребности в занятиях физической культурой у широких масс граждан свидетельствует социально-демографическая статистика. Показатели здоровья и физической подготовки детей, молодежи, призывников, количество курильщиков в Украине, рост алкоголизма и наркомании говорят об остроте проблемы развития массового спорта. По данным международных организаций, Украина находится на 148-м месте в мире (наравне с беднейшими государствами Африки и Азии) по показателю ожидаемой продолжительности жизни (67 лет). В то же время в Австралии, Великобритании и других развитых странах, где осуществлялись целевые программы в области физической культуры, показатель ожидаемой продолжительности жизни приближается к 80 годам. Научные и статистические исследования подтверждают, что люди, активно и регулярно занимающиеся спортом, в 1,5 раза меньше страдают от утомляемости, в 2 раза реже болеют заболеваниями органов пищеварения, в 2,5 раза реже – гипертонической болезнью, в 3,5 раза реже – хроническим тонзиллитом, в 2 раза реже – гриппом. Как результат, лица, активно занимающиеся спортом, в 2,3 раза реже пропускают работу по состоянию здоровья" [1, с. 135].

Физическая культура и трудоспособность населения. Из чего складывается экономический рост и соответственно улучшение благосостояния людей, той страны или региона в котором этот рост происходит? Ответ на этот вопрос можно найти в учебнике экономической теории [2 с. 205]: "Экономический рост национального хозяйства может осуществляться экстенсивным и интенсивным путем. Экстенсивный тип экономического роста предполагает расширение масштабов производства. Это значит, что экономический рост достигается благодаря количеству вовлеченных в производство факторов производства на прежней технической основе. К ним относятся: рост числа работников, увеличение капиталовложений, рост объема потребляемого сырья. Интенсивный тип экономического роста предполагает применение более эффективных средств производства, технологий и процессов. Это значит, что экономический рост достигается за счет улучшения факторов производства. К ним относятся: повышение квалификации работников, режим экономии, научно-технический прогресс, совершенствование технологии и организации труда и производства, повышение качества продукции".

Как известно, у всех ресурсов есть свойство кончатся, поэтому наиболее эффективным видится интенсивный тип экономического роста. Большую роль в данном типе экономического роста играют трудовые ресурсы, которые являются одним из важных звеньев в цепочке факторов производства (земля, капитал, ресурсы, информация, труд). В свою очередь, производительность труда зависит от следующих факторов: интеллектуальные возможности, жизненная активность, физические качества и творческий потенциал работников. Систематические занятия физической культурой и спортом оказывает благоприятное влияние на здоровье, умственную активность, целеустремленность человека. Научно доказано, что физическая деятельность продлевает трудоспособный возраст, благоприятно сказывается на умственной активности. Например, утренняя гимнастика – один из лучших способов привести свой организм в рабочий тонус и повысить мозговую активность. В современных условиях старения населения и уменьшения рождаемости влияние данных факторов имеет первоочередное значение для сохранения или увеличения темпов экономического роста. Таким образом, работник, уделяющий должное внимание занятиям физической культурой, меньше болеет, быстрее включается в работу, создает вокруг себя благоприятный эмоциональный фон и более целеустремлен, чем другие. Все эти качества, повышая конкурентоспособность рабочей силы, независимо от сферы экономики, позволяют увеличивать темпы экономического роста.

Экономика и спортивный бизнес. Роль физической культуры и спорта не сводится только к вышеперечисленным факторам. С развитием физической культуры и спорта люди научились извлекать материальную выгоду из данной сферы общественной жизни – возник спортивный бизнес. По всему миру все больше появляется спортивных организаций и учреждений, услуги которых имеют хороший спрос. К таким организациям относятся физкультурно-оздоровительные центры, федерации по различным видам спорта, фитнес- и шейпинг-клубы, туристические центры, спортивные секции по различным видам спорта и т.д.

В отдельную ветвь выделяется профессиональный спорт, в котором спортсмены за свои выступления получают заработную плату. Как правило, это зрелищные виды спорта (бокс, футбол, хоккей и т.д.). Многие компании по всему миру привлекают спортсменов, как наиболее известных и почитаемых в обществе людей, для рекламы своих брендов, за которую спортсмены получают внушительные гонорары. Бизнес и спорт имеют очень много схожих черт. Как в спорте соперник, в бизнесе существует конкуренция. Обеим сферам присуще стремление к достижению все более высоких результатов. Любой бизнесмен стремится доказать своей деятельностью, что он несет благо обществу и достоин общественного уважения. Следовательно, в спорте и бизнесе существует одинаковая мотивация, побуждающая к действию и оттачиванию мастерства на спортивной арене или сфере предоставления услуг [1, с. 124]. Также бизнес может сыграть большую роль в решении социально значимых задач, таких, как борьба с вредными привычками, противостояние алкоголизму и табакокурению, увеличение активности населения. Цифры говорят сами за себя. Покажем связь между уровнем развития стран и их результатами на XXIX летних Олимпийских играх в Пекине в 2008 г. на примере наиболее индустриально развитых стран мира – "большой восьмерки" (G8) [1, с. 58]. В состав этого международного клуба входят США, Япония, Германия, Великобритания, Италия, Франция, Россия, Канада. На их долю приходится приблизительно одна треть мирового ВВП. По итогам Пекинской Олимпиады семь из десяти первых мест заняли страны G8, что само по себе показательно. Китай, не входящий в клуб индустриальных стран, имеет третий в мире ВВП (4,222 млрд долл.). Страны с высокими показателями социально-экономического развития уделяют большое внимание развитию спорта, что доказывается высокими результатами на мировой арене. Из этих данных можно сделать вывод, что спортивные достижения страны во многом зависят от показателя экономического развития, и наоборот. С экономической точки зрения можно предположить несколько объяснений взаимосвязи между величиной внутреннего валового продукта и уровнем высших спортивных достижений. Во-первых, при высоких доходах экономики страны увеличивается бюджет страны, соответственно, увеличивается статья расходов на развитие физической культуры и спорта, как следствие, растёт уровень спортивного мастерства. Во-вторых, при увеличении количества занимающихся и вовлеченных в спорт увеличивается количество здоровых людей и уменьшается количество людей с асоциальным поведением, что приводит к уменьшению безработицы и увеличению экономической активности, а следовательно, к росту ВВП.

Заключение. Физическая культура и спорт играют большую роль при решении задач социально-экономического характера, так как являются специфической социально-культурной сферой, которая оказывает положительное влияние на важные показатели экономического благополучия страны. Спортивные достижения страны выступают показателем стабильности и устойчивости развития государства. Колоссальный экономический и социальный эффект от реализации программ развития массовой физической культуры и спорта бесспорен. Посредством физической активности и спорта школьники, студенты и работники всех сфер хозяйственной деятельности приобретают и развивают в себе такие качества, как самодисциплина и целеустремленность, самоконтроль и самонаблюдение, учатся подавлять в себе лень и душевную слабость, тренируют волю и мускулы. В свою очередь, сфера спортивного бизнеса вовлекает в свою орбиту миллионы людей, которые восстанавливают свой трудовой и эмоциональный потенциал, активно отдыхают и переключаются на иные виды деятельности, получают новые знания и умения в части двигательной активности, рационального питания, ведения здорового образа жизни. В данном аспекте спортивный бизнес выступает важнейшим элементом процесса воспроизводства качественной рабочей силы, развития и укрепления труда.

ИСТОЧНИКИ И ЛИТЕРАТУРА

1. Галкин В.В. Экономика спорта и спортивный бизнес. – М., "Кнорус", 2006. – 320 с. Концепция Федеральной целевой программы "Развитие физической культуры и спорта в Российской Федерации на 2006-2015 годы". Распоряжение Правительства РФ N 1433-р. М., 2005. Министерство спорта, туризма и молодежной политики РФ. Официальный сайт, 2008. URL: <http://minstm.gov.ru>.
2. Сажина М.А. Экономическая теория. – М., "Норма", 2009. – 393 с.
3. Шааф Ф. Спортивный маркетинг. Пер. с англ. – М.: Филин, 1998. – 464 с.
4. Гуськов С. И. Спорт и маркетинг. – М.: Варгиус, 1995. – 303 с.

ЖИЗНЬ В ДВИЖЕНИИ

Здоровое тело и организм являются самым большим богатством для каждого человека. По этой причине человек должен делать все возможное для того, чтобы беречь здоровье. Многие люди согласятся с тем, что лучшим способом для повышения жизненного тонуса является физическая культура. Ведь она не только выступает в роли наилучшего стимулятора мышечной системы, но и предоставляет человеку возможность обрести оптимистичный жизненный настрой и бодрость.

Особое значение в сохранении и укреплении здоровья имеет физическая активность человека, регулярная мышечная деятельность, которая лежит в основе жизнедеятельности всего организма. Движение, физические нагрузки – необходимое условие нормального развития и работы человеческого организма. Именно занятия физкультурой, различные упражнения и движение усиливают функциональную перестройку всех звеньев опорно-двигательного аппарата, сердечно-сосудистой и других систем, улучшают процессы тканевого обмена. Под влиянием умеренных физических нагрузок увеличиваются работоспособность сердца, содержание гемоглобина и количество эритроцитов. Совершенствуются функция и строение самих внутренних органов, улучшается химическая обработка и продвижение пищи по кишечнику. А также движение способствует увеличению белых кровяных телец и лимфоцитов, которые являются главными защитниками организма на пути инфекции. Спорт способен существенно улучшить плохое самочувствие – беспокойство, апатию, ощущение одиночества, скуку [1, с. 118].

Физическая активность нужна всем: больным – чтобы быстрее выздороветь, здоровым – чтобы оставаться таковыми долгие годы, детям – чтобы правильно развиваться и расти, молодым людям и людям среднего возраста – чтобы надолго сохранить молодость, пожилым людям – чтобы жить полноценной жизнью вне зависимости от возраста.

Природа создала наше тело для движения. Многие системы и органы деградируют и претерпевают патологические изменения, если не подвергаются постоянным движениям.

Движение обеспечивает постоянную циркуляцию всех биологических жидкостей как в поверхностных слоях кожи, так и в глубине организма. На каждый миллилитр крови приходится до семи тысяч квадратных сантиметров площади кровеносных сосудов. Если человек двигается меньше, то все процессы в его организме замедляются, в том числе и движение биологических жидкостей. В том числе замедляется и выделение продуктов распада из организма. Накапливаются токсины и ядовитые вещества, которые по кровяному руслу переносятся ко всем органам и отравляют все тело. В некоторых трудах натуропатов существует даже такой термин, как «токсины усталости». Это состояние характерно для тех людей, которые вроде бы и не болеют ничем, но из-за сидячего образа жизни чувствуют себя вялыми и слабыми.

Итак, все биологические жидкости должны быть в постоянном движении. Это обеспечивает бесперебойную работу внутренних органов. Для этого незаменимым является любая физическая нагрузка.

Сегодня во всем мире открываются клиники, специализирующиеся именно на лечении движением. Особо эффективное воздействие возможно на организм людей, страдающих нарушениями работы желез внутренней секреции, например диабетиков.

Таким образом, правильно подобранные вариации движений могут принести огромную пользу человеческому организму.

Какие же последствия малоподвижного образа жизни? С развитием технологий и все большего количества работы в офисах в сидячем положении огромное количество людей забывают о движении. Современному человеку требуется совершать всё меньше действий для выполнения повседневных задач, которые в некоторых случаях сводятся к поездке на транспорте, лифте, эскалаторе и тому подобное. Людям, ведущим пассивный образ жизни, придется платить за это высокую цену. Недостаток движения может пагубно повлиять на работу мозга, сердца, кровеносных сосудов, костей, печени и желудочно-кишечного тракта. Неактивный человек более склонен к беспокойству и депрессиям и сложнее справляется со стрессами. Люди, не занимающиеся физкультурой, теряют физическую форму и с каждым годом набирают лишние килограммы. Внутривисцеральный жировой слой часто несет ответственность за увеличение риска развития диабета и болезней сердца. И только один час быстрой ходьбы в день снижает риск ожирения до 25%. Некоторые виды рака, такие как рак толстой кишки и молочной железы, также являются распространенными среди лиц, ведущих сидячий образ жизни [2, с.19].

Доказано, что те, кто ежедневно по 8 часов времени находится в сидячем положении, живет на 15 лет меньше, по сравнению с людьми, сидящими менее трех часов в день. К такому выводу пришли ученые, после проведения исследований и измерения уровня ключевых биомаркеров воспаления в зависимости от времени, проведенного в сидячем положении. Ученые установили, что у людей, которые каждый день сидят не менее 8 часов уже через неделю повышаются все биомаркеры воспаления и масса тела, а также содержание инсулина в крови. Все эти показатели, как известно, и способствуют развитию сердечнососудистых, онкологических и эндокринных заболеваний, чаще всего приводящих к летальному исходу.

В случае нехватки времени или сил после работы (учебы), достаточно будет провести свой выходной день, не сидя перед телевизором, а совершив прогулку на свежем воздухе занимаясь каким либо активным видом отдыха. Очень популярными из них являются: бадминтон, баскетбол, волейбол, футбол, хоккей и др. Они оказывают разностороннее влияние на организм занимающихся, включая разнообразные формы двигательной деятельности (бег, ходьбу, прыжки, метание, удары, ловлю и броски, различные силовые элементы); такие спортивные игры развивают точность и быстроту движений, мышечную силу, способствуют развитию сердечно-сосудистой, нервной, дыхательной систем, улучшению обмена веществ, укреплению опорно-двигательного аппарата. Спортивные игры характеризуются непрерывной сменой игровой обстановки и способствуют выработке у спортсменов быстрой ориентировки, находчивости и решительности. Необходимость соблюдения определенных правил в спортивных играх и игра в команде помогают воспитывать у игроков дисциплинированность, умение действовать в коллективе [3, с.174].

Из циклических упражнений прекрасным оздоровительным видом считается езда на велосипеде, которая благотворно сказывается на состоянии мышц рук, ног, развивает силу, выносливость, ловкость.

Плавание благотворно воздействует на сердечно-сосудистую систему человека, увеличивает ее мощность, экономичность, жизнедеятельность. Регулярные занятия плаванием повышают интенсивность кровотока, улучшают газообмен организма человека, занятия этим видом физкультуры являются прекрасной профилактикой вирусных, респираторных заболеваний.

Простая ходьба, включенная в режим дня, при регулярных занятиях, способна избавить человека от множества проблем, связанных со здоровьем. Систематические занятия оздоровительным бегом, особенно при стрессовых ситуациях, дадут исключительно положительные результаты. При этом важно отметить высокое эмоциональное состояние, улучшение зрения, слуха при занятиях ходьбой или бегом. Замечено значительное улучшение общего состояния, исчезают головные боли, сон становится более крепким, спокойным.

По словам ученых, человеку надо двигаться при любой возможности. Например, бегом подниматься по лестнице, устраивать себе физкультминутки во время работы в офисе и больше ходить пешком. Даже такие маленькие периоды физической активности для тех, кто постоянно сидит, полезнее, чем час активных занятий в тренажерном зале [4, с.168].

Выводы. Жизнь и движение – одно целое, неотделимое, обязательное свойство всего живого, одно из важнейших условий существования. Без движения жизни нет и не может быть. Для того чтобы обойти болезни стороной, увеличить жизненную силу, повысить мощность организма и в разы поднять уровень здоровья, необходимо систематически и постоянно пребывать в движении, правильно питаться и придерживаться своего режима.

«Если хочешь быть красивым – бегай, если хочешь быть здоровым – бегай, если хочешь быть сильным – бегай» – так говорили древние греки [1, с. 98].

ИСТОЧНИКИ И ЛИТЕРАТУРА

1. Физическая культура студента: Учебник / Под ред. В.И. Ильинича. – М.: Гардарики, 2000. – 448 с.
2. Чепиков Е.М. Самостоятельные занятия студентов университета сервиса и экономики по дисциплине «физическая культура» // Теория и практика сервиса: экономика, социальная сфера, технологии. – 2012. – № 2 (12). – С. 17-25.
3. Чешихина В.В., Кулаков В.Н., Филимонова С.Н. Физическая культура и здоровый образ жизни студенческой молодежи: учеб. пособие. – М.: Изд-во МГСУ «Союз», 2000. – 250 с.
4. Яроцкий А.И. Жизнесохранение. ГрГУ им. Я. Купалы. – Гродно, 2001. – 290 с.

Научный руководитель – А.И.Семенов

ДИНАМИКА ПСИХОФИЗИОЛОГИЧЕСКИХ СОСТОЯНИЙ НА ЭТАПАХ ПОДГОТОВКИ

Для исследования свойств внимания применялась методика корректурных проб. Определялась скорость переработки информации зрительным анализатором (S), устойчивость внимания, выраженная коэффициентом правильности (L) и продуктивность выполненной работы (U). Обследование проводилось на курашистах группы (А) и (В). В результате анализа динамика показателя «S» выявлено, что на после соревновательном этапе (ПСЭ) параметры данного показателя в различных группах борцов курашистов имеют разнонаправленный характер (рис. 1). Так, во второй день ПСЭ у курашистов группы «А» этот показатель уменьшился на 17,7% ($P < 0,01$), а у группы «В» на 4,8% по сравнению с фоном, при этом различия имеют недостоверный характер ($P > 0,05$). К 6-му дню после соревнований увеличение скорости переработки информации у курашистов группы «А» составило 5,6% от фона ($P < 0,05$), а у курашистов группы «В» - 9,8% ($P < 0,05$). Величина достигнутого показателя удерживается у курашистов примерно на том же уровне, а к 8-му дню приближается к фону.

Определение показателя «S» проведенное в начале предсоревновательного этапа, выявило, что скорость переработки информации ниже фонового уровня только на 1,9% ($P < 0,05$) и практически не изменилась. На третий день ПСЭ у спортсменов группы «А» показатель «S» уменьшился на 5,9% ($P < 0,05$), а у борцов группы «В» он увеличился на 18,4% ($P < 0,01$). К 7-8-му дню после соревнований в обеих группах показатель «S» увеличивается: у курашистов группы «А» на 5,6% ($P > 0,05$), а у группы «В» на 27,8% ($P < 0,01$) по сравнению с фоном, постепенно приближаясь уровню фона к 8-му дню.

Исследованием установлено, что в начале предсоревновательного этапа у курашистов группы «А» произошло уменьшение показателя «S» на 9,6% ($P < 0,05$), а у группы «В» его величина осталась без изменения по сравнению с фоном. Показатель «S» в начале предсоревновательного этапа остался без изменения, по сравнению с фоновыми.

Интересно отметить, что правильность выполненной работы (рис. 1) «L» увеличилась на ПСЭ. Так, на третий день ПСЭ увеличение «L» в группе «А» достигло 3,4% ($P > 0,05$), а у группы «В» оно незначительно, по сравнению с фоном ($P > 0,05$). Величина «L» с 4 по 6 день у наиболее близка к уровню фоновых данных, что составляет 3,9% ($P > 0,05$). Этот показатель приближается к фоновому уровню лишь на 6 день и остается на этом уровне, на протяжении всего ПСЭ. Нужно подчеркнуть, что показатель «L» в начале предсоревновательного этапа ухудшился по сравнению с фоном на 4,5% ($P < 0,05$).

Анализ данных исследований выявил, что у группы «В» показатель «L» не значительно увеличивается на 2 день после соревнований (2,8%, $P < 0,05$) и приближается к фону на 6 день на 1,8% ($P < 0,05$) сохраняясь на этом уровне до 8 дня.

По данным О.П.Фролова при достижении степени тренированности у борцов повышается скорость переработки информации в ситуациях выбора. В исследованиях, проведенных В.Н.Остьяновым (1977), скорость переработки информации «S» в состоянии готовности к соревнованиям и растренированном состоянии находятся на одном уровне.

Наши исследования, проведенные на двух различных группах курашистов показали, что показатель «S» находится примерно на одном уровне в начале и конце предсоревновательного этапа. Это объясняется тем, что выполненная физическая работа, вызывает утомление спортсменов, и как следствие зарегистрировано хотя и незначительное, но все таки ухудшение свойств внимания, на ПСЭ в обеих группах. Полученные результаты косвенно согласуется с ранее проведенными исследованиями В.Н.Остьяновым.

Исследования особенностей динамики послесоревновательных психических состояний осуществлялись по дифференцированным самооценкам ФСАН у борцов курашистов. Результаты субъективных оценок спортсменами своего состояния по данным ФСАН показывают разнонаправленную динамику на различных этапах подготовки у обследуемых групп.



Рис. 1. Динамика показателей S, L, U борцов курашистов.

В группе «А» показатели «спортивного самочувствия» характеризуются некоторым ухудшением к окончанию предсоревновательных этапов. Эти сдвиги, по-видимому, вызывает психическая и физическая нагрузка, которую перенесли спортсмены во время подготовки к соревнованиям. На протяжении всего ПСЭ «спортивное самочувствие» в группе «А» не подвержено изменению. Лишь в 3-й день ПСЭ наблюдается

улучшение, по сравнению с окончанием предсоревновательного этапа, уровень которого сохраняется до 8-го дня ПСЭ.

В группе «А» вначале ПСЭ наблюдается некоторая тенденция, к ухудшению «спортивного самочувствия» которая, видимо, связана с большой соревновательной нагрузкой переносимой борцами во время соревнований. В 3-й день ПСЭ «спортивное самочувствие» в этой группе курашистов имеет тенденцию в сторону улучшения. Эта закономерность сохраняется на протяжении всего ПСЭ. Таким образом, показатель «спортивного самочувствия» в группе «А» восстанавливается до исходного уровня впервые дни ПСЭ.

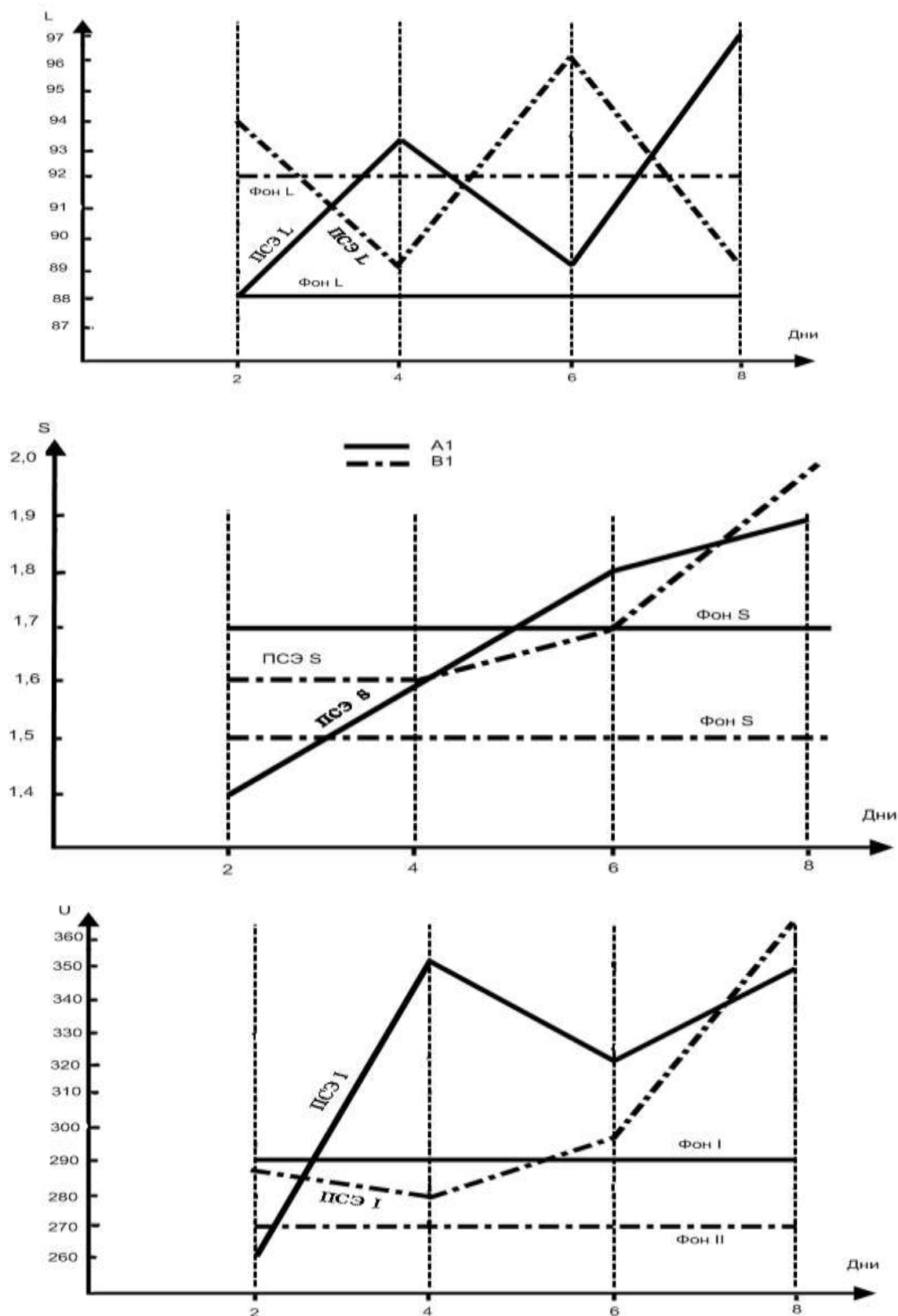
«Спортивная активность» в этой группе в окончании предсоревновательных этапов имеет тенденцию в сторону улучшения. Впервые дни ПСЭ в группе «А» спортивная активность имеет тенденцию в сторону ухудшения. В 3-й день ПСЭ этот показатель имеет совершенно иную картину, т.е. характеризуется в сторону улучшения. Эта закономерность сохраняется до 8 дня.

Рассматривая показатели «спортивного настроения» необходимо отметить, что эта субъективная оценка менее склона к изменениям на всех этапах подготовки.

Все эти измерения, которые произошли в рассматриваемых группах на наш взгляд, объясняются непосредственно результатом проделанного объема работы на предсоревновательном сборе. Необходимо отметить, что к 8 дню ПСЭ показатели субъективных оценок в этой группе «А», достигают уровня фона.

Анализ проведенных данных самооценки психического состояния группы «В» на этапах подготовки позволяет утверждать, что «спортивное самочувствие» в этой группе характеризуется ухудшением к моменту окончания предсоревновательных этапов. Впервые дни ПСЭ этот показатель психической самооценки в этой группе продолжает иметь тенденцию в сторону ухудшения. Эти сдвиги вызваны перенесенной предсоревновательной и соревновательной нагрузками. Это ухудшение протекает вплоть до 7 дня ПСЭ. К 8 дню ПСЭ этот показатель чувствителен в сторону улучшения. «Спортивная активность» в сравнении начала и окончания предсоревновательных этапов, в группе «В» имеет тенденцию в сторону улучшения. Улучшение показателя «активности» на наш взгляд, связано с ощущением легкости в связи с потерей собственного веса к окончанию предсоревновательных этапов.

Наименьшим изменениям подвержен, в сравнении начала и окончания предсоревновательных этапов показатель «спортивного настроения» в этой группе характеризуется резким улучшением. Положительная тенденция в сторону улучшения продолжается на протяжении всего ПСЭ. Сдвиги в сторону улучшения в «спортивном настроении» на ПСЭ в данной группе связаны с удачным выступлением на соревнованиях.

Таким образом, все изменения, отмеченные по результатам анализа показателей психических самооценок объясняются перенесенной физической и психической нагрузками на предсоревновательном и соревновательном этапах подготовки. Следует отметить, что восстановление анализируемых показателей психической самооценки на ПСЭ у борцов в группе «А» происходит на 5-7 день, а «В» это восстановление, имеет более продолжительный временной характер. Этот факт, на наш взгляд, обусловлен различным влиянием соревновательной нагрузки на психические состояния спортсменов на ПСЭ в зависимости от весовых категорий. Улучшение «спортивного настроения» на ПСЭ в группе «В», связано с успешным выступлением на соревнованиях.

ИСТОЧНИКИ И ЛИТЕРАТУРА

1. Постановление Кабинета Министров Республики Узбекистан «О играх по дальнейшему развитию физической культуры и спорт» №271 от 27.05.1999 г.
2. Абдиев А.Н. Борьба. Организация восстановительно-тренировочного процесса на послересоревновательном этапе. - Т., 1997. - С. 138.
3. Годик М.А. Контроль тренировочных и соревновательных нагрузок. - М., 1980. - С. 136.
4. Годик М.А. Совершенствование физической подготовленности спортсменов // Современная система спортивной подготовки. - Москва, 1995. - С. 136-165.
5. Дегтярев И.П., Копцев К.Н., Гаськов А.В. Планирование структуры средств тренировки на предсоревновательном этапе подготовки юных боксеров. Бокс: Ежегодник. - М.: Физкультура и спорт, 1985. - С. 16-18.
6. Керимов Ф.А. Теоретико-методические направления совершенствования и структуры дисциплин спортивной борьбы: Автореф. дисс... д-ра пед. наук. - М., 1995. - С. 45.
7. Керимов Ф.А., Рузиев А.А., Рахимов М.М. Контроль соревновательной деятельности борцов // Актуальные проблемы теории и практики физической культуры: Материалы международной научно-практической конференции, посвященной 10-летию независимости Республики Казахстан. - Алматы, 2001. - С. 353-354.
8. Матвеев Л.П. Моделью целевой подход к построению спортивной подготовки // Теория и практика физической культуры. - 2001. - №1-2. - С. 28.
9. Платонов В.Н. Структура многолетнего и годичного построения подготовки // Современная система спортивной подготовки. - М.: СААМ, 1995. - С. 389-407.
10. Халмухаммедов Р.Д. Технология оптимизации учебно-тренировочного процесса единоборцев: Монография. - Т., 2009. - С. 159.

ДИНАМИКА СОСТОЯНИЯ БОРЦОВ КУРАШИСТОВ В ГОДИЧНОМ ЦИКЛЕ

Актуальность работы. По инициативе Президента Республики Узбекистан И.А.Каримова был принят ряд правительственных постановлений, направленных на развитие и популяризацию этого вида спорта. На сегодняшний день борьба кураш является одним из ведущих видов спорта в нашей стране.

За последние годы в стране подготовлено большое количество борцов курашистов высокого класса. На чемпионатах и первенствах Азии и мира узбекские курашисты неоднократно завоевывали самые высокие призовые места, достойно представляя нашу страну на международных соревнованиях.

Увеличение объемов и интенсивности тренировочных и соревновательных нагрузок в современном спорте обуславливает поиск новых путей и неиспользованных резервов в организации учебно-тренировочного процесса, в рамках которых важное значение имеет использование средств восстановления и повышения спортивной работоспособности на всех этапах многоциклового подготовки.

К настоящему времени спортивной наукой и передовой практикой накоплен обширный материал по проблемам оптимизации системы подготовки единоборцев на подготовительных и соревновательных этапах (А.М.Матвеев, 2000; Г.С.Туманян, 2001; И.П.Дегтярев, 2002; Ф.А.Керимов, 2003; В.Н.Платонов, 2004; А.А.Рузиев, 2004; З.А.Бакиев, 2009; Р.Д.Халмухамедов 2010 и др.).

Однако, несмотря на очевидную необходимость, исследований направленных на изучение построения послесоревновательного этапа явно недостаточно. В ряде работ, выполненных в различных видах спорта (И.П.Дегтярев, 1990; А.Н.Абдиев, 1994; В.Н.Шин, 2000; Р.Д.Халмухамедов, 2009), исследования носят фрагментарный характер.

Борьба кураш, как все виды борьбы, интенсивно развивается, и за последние 10-15 лет произошли существенные изменения в соревновательной деятельности, в технологии судейства, календаре соревнований; повышены требования к функциональной и технико-тактической подготовке курашистов.

Естественно, что все эти изменения касаются и процесса восстановления курашистов на послесоревновательном этапе где правильное использование средств восстановления и поддержания работоспособности лимитируется нерешенностью следующих проблемных вопросов: разработка и подбор оптимальных вариантов построения послесоревновательных этапов, рациональное использование средств и методов восстановления работоспособности. Все эти вопросы имеют несомненную актуальность. Изучение и решение их обеспечат возможность совершенствования системы периодизации и рационального построения послесоревновательного этапа подготовки курашистов.

Степень изученности проблемы. Научное исследование проблем построения послесоревновательных этапов подготовки и процесса восстановления борцов курашистов в силу введения новшеств в правила соревнований, является по своему характеру новым, как в теоретическом, так и в практическом планах.

Вопросы планирования переходных периодов подготовки спортсменов являются предметом пристального внимания многих авторов и объектом непрекращающихся споров и изысканий, направленных на выработку наиболее приемлемой системы периодизации спортивной тренировки.

Учитывая значительную разработанность рассматриваемых вопросов в мировой практике, вектор данного исследования ориентирован в первую очередь на разработку рациональных вариантов построения послесоревновательных этапов борцов курашистов.

Проблемы построения послесоревновательных этапов единоборцев на протяжении многих лет являются объектом повышенного внимания зарубежных авторов. В частности труды таких теоретиков спорта, как Г.О.Джероян, Н.А.Худадов, Р.С.Туманян, И.П.Дегтярев, В.Н.Остянов и др. Работы этих авторов представляют значительный интерес, поскольку являются фундаментальными исследованиями, разработки которых обрели общественно-научное признание.

Однако в указанных работах не акцентируется внимание на конкретном рассмотрении проблем связанных с физическим, функциональным и психическим восстановлением спортсменов в переходном периоде.

Близкими к тематике исследования являются диссертации наших соотечественников А.Н.Абдиева, Р.Д.Халмухамедова, В.Н.Шина. Однако, в этих работах исследуются в основном отдельные аспекты послесоревновательной подготовки единоборцев, не затрагивая общих дискуссионных вопросов рассматриваемой нами темы. Недостаточная разработанность трактуемых проблем, а также необходимость их скорейшего разрешения с позиций современного уровня тренировочного процесса и обуславливают научно-теоретическую и практическую актуальность настоящего исследования.

Связь диссертационной работы с тематическими планами НИР. Тема диссертационной работы входит в тематические планы научно-исследовательских работ Узбекского государственного института физической культуры и Министерства по делам культуры и спорта Республики Узбекистан и утверждена на ученом совете института УзГосИФК 2008 года, протокол №10.

Цель исследования: выявление закономерностей восстановления физических, психических и функциональных показателей на послесоревновательном этапе подготовки курашистов с учетом изменений в соревновательной деятельности.

Задачи исследования:

1. Изучить особенности системы периодизации подготовки курашистов высокой квалификации.
2. Определить динамику психических и физических показателей курашистов на послесоревновательном этапе; выявить особенности динамики восстановления психических и физических функций курашистов на ПСЭ.
3. Выявить динамику структуры корреляционной зависимости внутрисистемных и внутригрупповых показателей подготовленности курашистов на этапах подготовки.
4. Разработать и экспериментально обосновать методику построения послесоревновательного этапа подготовки курашистов.

Предмет исследования: динамика состояния курашистов на послесоревновательном этапе подготовки.

Объект исследования: послесоревновательный этап подготовки курашистов.

Методы исследований. Для решения поставленных задач использовался комплекс методов исследования:

- а) анализ литературных данных и опыта передовой спортивной практики;
- б) педагогические наблюдения за тренировочной деятельностью курашистов;
- в) тесты определения специальной работоспособности и физической подготовленности;
- г) педагогические эксперименты, в которых анализировались различные варианты построения послесоревновательных этапов;
- д) математико-статистическая обработка результатов исследований и эксперимента.

Гипотеза исследования: рациональное применение средств и методов восстановления на послесоревновательном этапе курашистов позволит совершенствовать тренировочный процесс, изучение динамики восстановления позволит определить варианты ускоренного процесса восстановления работоспособности на очередном предсоревновательном этапе.

Основные положения, выносимые на защиту:

1. Особенности построения послесоревновательных этапов подготовки борцов курашистов.
2. Динамика психических и физических показателей курашистов на послесоревновательном этапе.
3. Структура внутрисистемных и внутригрупповых показателей подготовленности курашистов на послесоревновательном этапе подготовки.
4. Методика построения послесоревновательного этапа подготовки курашистов.

Научная новизна: определена динамика физических, психических показателей курашистов, выявлена структура внутрисистемных и внутригрупповых показателей подготовленности спортсменов, разработана и экспериментально обоснована методика построения послесоревновательного этапа подготовки.

Научная и практическая значимость результатов исследования. Обусловлена разработкой новых подходов к комплексному построению послесоревновательного этапа в борьбе кураш. Особый практический интерес представляет методика построения послесоревновательного этапа в единой системе совершенствования практики подготовки спортсменов в современных единоборствах.

Реализация результатов. Результаты работы использованы в организации тренировочного процесса сборной команды Узбекистана по курашу, сборных команд Хорезмской области и Ургенческого государственного университета.

При анализе средств и методов используемых на послесоревновательных этапах представляется наиболее важным получение конкретной информации для определения:

1. Сроков восстановления на послесоревновательных этапах.
2. Динамику состояния курашистов на послесоревновательных этапах.
3. Применяемые тренировочные средства и методы на послесоревновательных этапах.

Анализ результатов исследований по данным анкетного опроса спортсменов показал, что в среднем увеличение массы тела послесоревновательных этапах составляет 2,5% в сравнении с зарегистрированными ранее у курашистов лимитами массы тела в начале предсоревновательных этапов подготовки. Полученные у курашистов данные согласуются с результатами анкетирования проведенного среди тренеров.

В результате ответов установлено, что течении года курашисты в среднем участвуют в соревнованиях 7-8 раз. Мнение тренеров совпадает с мнением спортсменов. Естественно, что каждое участие единоборцев в соревнованиях обуславливает необходимость очередного послесоревновательного этапа, как средство восстановления от соревновательных нагрузок.

В связи с тем, продолжительность послесоревновательных (восстановительных) этапов была установлена в исследованиях ранее, представляет интерес выяснения сроков послесоревновательных этапов у борцов. Результаты анализа ответов борцов показали, что они находятся в пределах 5-8 дней на протяжении, которых курашисты не приступают к специальной тренировочной деятельности.

Режим отдыха единоборцев после соревнований по нашему мнению имеет большое значение в планировании тренировок. Так 28% опрошенных тренеров предпочитает на послесоревновательном этапе

пассивный отдых, 72% высказались в пользу активного отдыха, причем предпочтение отдают прогулкам вечером и спортивным играм.

Установлено, что на послесоревновательных этапах подготовки только 17% борцов имеют планы тренировок на данный этап, а остальные 83% курашистов не планируют данный этап.

Из ответов спортсменов видно, что на послесоревновательных этапах курашисты в больших объемах потребляют пищевые продукты. Причем особенно большое количество впервые 2 дня после соревнований употребляется жидкость. На вопрос анкеты о том, что необходимо ли разработать методику восстановления спортсменов после соревнований то 95% опрошенных тренеров указали о важности разработки методики, с учетом перенесенной соревновательной нагрузки, а также динамики работоспособности спортсменов. Все 100% опрошенных тренеров указали на важность построения послесоревновательного этапа.

Анализ результатов полученных путем анкетного опроса и проведенных педагогических исследований позволяет сделать следующее заключение:

- послесоревновательные этапы анкетного отдыха в процессе многоцикловой годичной подготовки к турнирам курашистов - это закономерный процесс восстановления организма после многодневных соревновательных поединков;

- количество соревнований и, естественно обусловленное ими и продолжительность, послесоревновательных (восстановительных) этапов у курашистов составляет от 5 до 8 дней;

- разработка методики построения послесоревновательного этапа является необходимым;

- значительное большинство тренеров 92% считают, что неконтролируемое состояние спортсменов на ПСЭ влияет на восстановление специальной работоспособности курашистов.

Таким образом, анализ данных исследований позволяет заключить, что использование средств и методов восстановления после соревнований у курашистов практически не изучено для рационального планирования учебно-тренировочных занятий при существующей ныне многоцикловой периодизации, крайне важно иметь объективную информацию об изменении состоянии спортсмена, влияние перенесенной нагрузок на специальную работоспособность и состояние курашистов.

Восстановительные процессы после больших нагрузок характеризуются неравномерностью, фазностью и гетерохронностью восстановления различных систем организма. Восстановительный период после мышечной работы связанной с сильным эмоциональным возбуждением длится более продолжительное время, чем после такой же работы, не связанной с эмоциональным возбуждением. Проведенные исследования В.Н. Остьяновым психических функций на ПСЭ у боксеров показали, что к 7-10 дню они приближаются к уровню фона – состоянию готовности к соревнованиям. На наш взгляд представляет интерес исследования динамики психических функций на ПСЭ борцов курашистов и выявить характерные особенности.

Все эти измерения, которые произошли в рассматриваемых группах на наш взгляд, объясняются непосредственно результатом проделанного объема работы на предсоревновательном сборе. Необходимо отметить, что к 8 дню ПСЭ показатели субъективных оценок в этой группе «А», достигают уровня фона.

Наименьшим изменениям подвержен, в сравнении начала и окончания предсоревновательных этапов показатель «спортивного настроения» в этой группе характеризуется резким улучшением. Положительная тенденция в сторону улучшения продолжается на протяжении всего ПСЭ. Сдвиги в сторону улучшения в «спортивном настроении» на ПСЭ в данной группе связаны с удачным выступлением на соревнованиях.

Таким образом, все изменения, отмеченные по результатам анализа показателей психических самооценок объясняются перенесенной физической и психической нагрузками на предсоревновательном и соревновательном этапах подготовки. Следует отметить, что восстановление анализируемых показателей психической самооценки на ПСЭ у борцов в группе «А» происходит на 5-7 день, а «В» это восстановление, имеет более продолжительный временной характер. Этот факт, на наш взгляд, обусловлен различным влиянием соревновательной нагрузки на психические состояния спортсменов на ПСЭ в зависимости от весовых категорий. Улучшение «спортивного настроения» на ПСЭ в группе «В», связано с успешным выступлением на соревнованиях.

ИСТОЧНИКИ И ЛИТЕРАТУРА

1. Постановление Кабинета Министров Республики Узбекистан «О играх по дальнейшему развитию физической культуры и спорт» №271 от 27.05.1999 г.

2. Абдиев А.Н. Борьба. Организация восстановительно-тренировочного процесса на послесоревновательном этапе. - Т., 1997. - С. 138.

3. Годик М.А. Контроль тренировочных и соревновательных нагрузок. - М., 1980. - С. 136.

4. Годик М.А. Совершенствование физической подготовленности спортсменов //Современная система спортивной подготовки. - Москва, 1995. - С. 136-165.

5. Дегтярев И.П., Копцев К.Н., Гаськов А.В. Планирование структуры средств тренировки на предсоревновательном этапе подготовки юных боксеров. Бокс: Ежегодник. - М.: Физкультура и спорт, 1985. - С. 16-18.

6. Керимов Ф.А. Теоретико-методические направления совершенствования и структуры дисциплин спортивный борьбы: Автореф. дисс... д-ра пед. наук. - М., 1995. - С. 45.

7. Керимов Ф.А., Рузиев А.А., Рахимов М.М. Контроль соревновательной деятельности борцов // Актуальные проблемы теории и практики физической культуры: Материалы международной научно-практической конференции, посвященной 10-летию независимости Республики Казахстан. - Алматы, 2001. - С. 353-354.

8. Матвеев Л.П. Модельно целевой подход к построению спортивной подготовки // Теория и практика физической культуры. - 2001. - №1-2. - С. 28.

9. Платонов В.Н. Структура многолетнего и годичного построения подготовки // Современная система спортивной подготовки. - М.: СААМ, 1995. - С. 389-407.

10. Халмухаммедов Р.Д. Технология оптимизации учебно-тренировочного процесса единоборцев: Монография. - Т., 2009. - С. 159.

*Николай Курилко
(Харьков, Украина)*

ПРОФИЛАКТИКА СПОРТИВНОГО ТРАВМАТИЗМА

Введение. В отечественной и зарубежной литературе достаточно широко освещены проблемы борьбы с различными видами травматизма и совершенно недостаточно – вопросы организации травматолого-ортопедической помощи и профилактики травматизма в спорте. С первых послевоенных лет в стране развернулась большая работа по борьбе с травматизмом. В свою очередь опыт, накопленный в период Великой Отечественной войны, а также достижения военно-полевой хирургии были использованы для дальнейшего совершенствования организации травматологической помощи. Значительную роль в ее развитии сыграли систематически проводившиеся совещания и конференции травматологов-ортопедов, на которых ставились задачи ускорения темпов развертывания сети специализированных учреждений, восстановление ее довоенного уровня и дальнейшего увеличения. Повреждением, или травмой, называют воздействие на организм человека внешнего фактора (механического, физического, химического, радиоактивного, рентгеновских лучей, электричества и др.), нарушающего строение и целостность тканей, и нормальное течение физиологических процессов. В зависимости от характера травмируемой ткани различают кожные (ушибы, раны), подкожные (разрывы связок, переломы костей и пр.) и полостные (ушибы кровоизлияния, ранения груди, живота, суставов) повреждения. Повреждения делятся на прямые и непрямые, в зависимости от точки приложения силы. Они могут быть одиночными (например, поперечный перелом бедренной кости), множественными (множественный перелом ребер), сочетанными (перелом костей таза с разрывом мочевого пузыря) и комбинированными (перелом бедра и отморожение стопы и т.п.). Действие механического фактора, вызывающего повреждение, проявляется в виде сжатия, растяжения, разрыва, скручивания или противоудара, в результате которого травмируется участок ткани, противоположный месту приложения силы. Травмы бывают открытые, с нарушением целостности, и закрытые, когда изменение тканей и органов происходит при неповрежденной коже и слизистой оболочке [2, с. 65].

Цель исследования: Рассмотреть профилактику спортивного травматизма при проведении соревнований.

Результаты исследований: По тяжести травмы делятся на тяжелые, средней степени тяжести и легкие.

Тяжелые травмы – это травмы, вызывающие резко выраженные нарушения здоровья и приводящей к потере учебной и спортивной трудоспособности сроком свыше 30 дней. Пострадавших госпитализируют или длительное время лечат у детских травматологов-ортопедов в специализированных отделениях или амбулаторно.

Травмы средней сложности тяжести – это травмы с выраженным изменением в организме, приведшие к учебной и спортивной нетрудоспособности сроком от 10 до 30 дней. Дети со спортивными травмами средней тяжести также должны лечиться у детских травматологов-ортопедов.

Легкие травмы – это травмы, не вызывающие значительных нарушений в организме и потере общей и спортивной работоспособности. К ним относятся ссадины, потертости, поверхностные раны, легкие ушибы, растяжение 1-й степени и др., при которых учащаяся нуждаются в оказании первой врачебной помощи. Возможно сочетание назначенного врачом лечения (сроком до 10 дней) с тренировками и занятиями пониженной интенсивности [1, с. 14].

Кроме того, выделяют острые и хронические травмы.

Острые травмы возникают в результате внезапного воздействия того или иного травмирующего фактора.

Хронические травмы являются результатом многократного действия одного и того же травмирующего фактора на определенную область тела.

Существует еще один вид травм – микротравмы. Это повреждения, получаемые клетками тканей в результате однократного (или часто повреждающегося) воздействия, незначительно превышающего пределы физиологического сопротивления тканей и вызывающего нарушение их функций и структуры (длительные нагрузки на неокрепший организм детей и подростков).

Среди видов спортивных повреждений ушибы наиболее часто встречаются в хоккее, футболе, боксе, спортивных играх, борьбе, конькобежном спорте. Повреждение мышц и сухожилий часто наблюдаются при занятиях штангой, легкой атлетикой и гимнастикой. Растяжение связок – преимущественно при занятиях штангой, борьбой и легкой атлетикой и гимнастикой, спортивными играми и боксом. Переломы костей относительно часто возникают у борцов, конькобежцев, велосипедистов, хоккеистов, боксеров, горнолыжников, футболистов. Раны, ссадины, потертости преобладают при занятиях велосипедным, лыжным, конькобежным спортом, хоккеем, греблей. Сотрясение мозга наиболее часто встречается у боксеров, велосипедистов, футболистов, представителей горнолыжного спорта [3, с. 26].

По локализации повреждений у спортсменов чаще всего наблюдаются травмы конечностей, среди них преобладают повреждения суставов, особенно коленного и голеностопного. При занятиях спортивной гимнастикой чаще возникают повреждения верхней конечности (70% всех травм). Для большинства видов спорта характерны повреждения нижних конечностей, например в легкой атлетике и лыжном спорте (66%). Повреждения головы и лица характерны для боксеров (65%), пальцев кисти – для баскетболистов и волейболистов (80%), локтевого сустава для теннисистов (70%), коленного сустава – для футболистов (48%) и т.п. Среди спортивных травм, как правило, высокий процент травм в средней тяжелой степени.

Важными задачами предупреждения спортивного травматизма являются: знание причин возникновения телесных повреждений и их особенностей в различных видах физических упражнений, разработка мер по предупреждению спортивных травм.

Причины спортивных травм:

- неправильная организация занятий;
- недочеты и ошибки в методике проведения занятий;
- неудовлетворительное состояние мест занятий и спортивного оборудования;
- нарушение правил врачебного контроля;
- неблагоприятные санитарно-гигиенические и метеорологические условия при проведении занятий.
- нарушение правил врачебного контроля, который имеет большое значение в профилактике травматизма.

При занятиях физическими упражнениями и спортом возможны различные виды травм: ссадины, потертости, раны, ушибы, растяжения, разрывы мягких тканей, вывихи суставов, переломы костей и разрывы хрящей;

- ожоги, обморожения, тепловые и солнечные удары;
- обмороки, потеря сознания и т.п.

Врачебный контроль — система медицинского обеспечения всех контингентов населения, занимающихся физической культурой, спортом, туризмом.

Врачебный контроль как неотъемлемая часть медицинского обеспечения населения решает задачи, связанные с оздоровительной направленностью физкультурного движения. Целью врачебного контроля является всемерное содействие эффективности физического воспитания народа, правильному использованию средств физической культуры и спорта, всестороннему физическому и духовному развитию, сохранению здоровья людей.

Основными задачами врачебного контроля являются:

- организация и проведение лечебно-профилактических и санитарно-гигиенических мероприятий, квалифицированное решение вопросов соответствия физических нагрузок функциональным возможностям здоровых и лиц с отклонениями в состоянии здоровья как в спортивном совершенствовании, так и во время занятий массовыми видами физической культуры;

- выявление ранних признаков заболеваний и повреждений, возникающих при нерациональных занятиях физической культурой и спортом;

- санитарно-гигиеническое и медицинское обеспечение всех физкультурных и спортивных мероприятий.

Организатор обязан обеспечить медицинское обслуживание соревнований.

Основные задачи медицинского обслуживания:

- контроль за соблюдением санитарно-гигиенических норм в районах старта и финиша, местах питания и размещения участников;

- профилактика спортивного травматизма;

- оказание первой медицинской помощи участникам, эвакуация пострадавших участников.

При проведении соревнований на сложных дистанциях по решению главного судьи могут быть предусмотрены:

- пункты медицинской помощи на дистанции;
- индивидуальные перевязочные пакеты на КП.

О местах расположения пунктов медицинской помощи должны быть информированы служба дистанции, представители команд, участники [4, с. 52].

Известно, что любая физическая нагрузка приводит, в конечном счете, к утомлению (комплексу защитных реакций организма различного характера, ограничивающих возникающие при выполнении работы чрезмерные функциональные и биохимические изменения). Именно задача фармакологической профилактики и лечения

состояния острого утомления спортсменов является одной из важнейших для практики спорта, как высших достижений, так и массового.

Педагогические средства восстановления включают в себя: индивидуализацию процесса тренировки и построения тренировочных циклов, адекватные интенсивность и направленность нагрузки, рациональный режим тренировки и отдыха. Кроме того, весьма важным является постоянный контроль и коррекция тренировочных занятий в зависимости от функционального состояния спортсмена.

К психологическим методам восстановления спортсмена можно отнести: психолого-педагогические методы, учитывающие индивидуальность каждого спортсмена, его эмоциональный уровень и степень контактности, обеспечение психологической разгрузки и полноценного отдыха, а также специальную регуляцию психического состояния - регуляцию сна, сеансы гипноза, аутотренинг, приемы мышечной релаксации.

К медико-биологическим методам восстановления относятся: полноценность и сбалансированность пищи, режим питания, прием дополнительных количеств витаминов, незаменимых аминокислот и микроэлементов; факторы физического воздействия - различные виды мануальной терапии, использование бани, различных ванн и физиотерапевтических процедур, а также прием естественных и фармакологических препаратов, способствующих нормализации самочувствия и физической подготовленности спортсмена.

Вывод. Анализируя приведенные данные, а также очередные обзоры и научные статьи о неблагоприятном состоянии здоровья наших спортсменов и факторах, способствующих этому, невольно задаешь себе вопрос: неужели травмы - это неизлечимая патология, наличие которой можно только констатировать. Если мы согласимся с этим, то постоянно говорить о наличии у подавляющего большинства спортсменов заболеваний, которые успешно поддаются лечению, - это, на наш взгляд, не оценка состояния их здоровья, а оценка состояния здоровья нашей врачебно-физкультурной службы.

ИСТОЧНИКИ И ЛИТЕРАТУРА

1. Дубровский В.И., Готовцев П.И. Самоконтроль при занятиях физической культурой. - М.: Физкультура и спорт, 1984. - 200 с.
2. Матвеев Л.П. Теория и методика физической культуры / Л.Е. Прокофьев. - 3-е изд. - СПб. и др.: Лань, 2003.
3. Мошков В.Н. Общие основы физической культуры. - М.: Медицина, 1993. - 165 с.
4. Попов В., Суслов Ф., Ливадо Е. Физкультура и спорт. - М., 1984. - 72 с.

*Олександра Остроушко
(Київ, Україна)*

ФІЗИЧНА РЕАБІЛІТАЦІЯ ПРИ УСКЛАДНЕНИХ ВОГНЕПАЛЬНИХ УРАЖЕННЯХ ПЛЕЧОВОГО СУГЛОБА

В останні десятиліття спостерігається бурхливий прогрес в розробці більш досконалих видів стрілецької зброї та боєприпасів вибухової дії.

Тяжкість поранень від дії сучасних видів стрілецької зброї значно виросла. Вогнепальні поранення викликані невеликим за розміром та масою раничим снарядом, який має значну кінетичну енергію.

Внаслідок поранення структура кістки руйнується з утворенням великої кількості кісткових уламків, котрі отримали імпульс від раничого снаряду та набули деяку швидкість, що перетворила їх у вторинні раничі снаряди, які наносять додаткову травму м'яким тканинам з утворенням вторинних ранових каналів.

Глибина пошкодження м'яких тканин залежить від сили механічної дії, її напрямку, характеру раничого снаряду, та від локалізації поранення. Особливо значні порушення виникають в м'язах. Дефекти в них завдяки скороченню окремих пучків збільшуються, внаслідок чого утворюються порожнини. В зоні руйнування м'яких тканин пошкоджуються судини, ділянка ранового каналу заповнюється кров'ю. Наявність у рані розтрощених та відірваних ділянок м'язів та фасцій, вільних кісткових уламків та згустків крові, а також розлади мікроциркуляції та набряк в ділянці пошкодження в поєднанні з мікробним забрудненням створюють сприятливі умови для розвитку ранової інфекції. Крім того якщо після вогнепальних поранень, які супроводжуються крововтратою та шоком, гнійні ускладнення частіше розвиваються у тих постраждалих, яким в перші години після поранення не проводилась корекція гомеостазу [2].

Очікування операції, страх за її наслідки неблагоприятно впливають на психічний стан хворого. Це призводить до ослаблення захисних сил організму.

Обмеження рухової активності після операції сприяють зниженню загального життєвого тону пацієнта. Анестезія також зумовлює функціональні розлади організму. В ранньому післяопераційному періоді є біль, що також є фактором стресу для організму [5].

Серед вогнепальних травм особливу групу складають ушкодження плечового суглобу, що є не тільки типовими, але й одними з найбільш проблемних у відновленні рухомої активності верхніх кінцівок. Це можна стверджувати передусім тому, що плечовий суглоб є найбільш рухомих суглобом опорно-рухового апарату.

Вогнепальна рана супроводжується функціональними розладами: біль, порушення функції, крововилив, ненормальна рухливість, при зміщенні відломків – деформація кінцівки. За клінічним перебігом процесів вогнепальної травми виділяють ускладнені та неускладнені поранення. При травмі верхньої кінцівки в один морфологічний об'єкт пошкодження можуть одночасно втягуватись м'які тканини, судини та нерви [1].

Загальні зміни проявляються порушенням обмінних процесів, знижується загальна реактивність організму. Внаслідок тривалої акінезії, пов'язаної з іммобілізацією, можуть виникнути вторинні зміни в тканинах: контрактури, м'язові гіпотрофії, зморщення і потовщення суглобової сумки, втрата її еластичності, зменшення кількості синовіальної рідини в порожнині суглоба, розволокнення, фіброзні зміни суглобового хряща, остеопороз. Це зумовлено поступовими затуханнями аферентної імпульсації від іммобілізованої кінцівки: розвивається функціональна моторна денервація, з'являються функціональні, а потім і морфологічні зміни в м'язах, суглобах іммобілізованої кінцівки. Через бездіяльність іммобілізованої кінцівки в м'язах збільшується кількість колагену, проходить зниження кількості міозину та глікогену, атрофія м'язових волокон, а пізніше – деструктивні зміни в них. М'язи втрачають скоротливу здатність і силу. Поступово внаслідок втрати м'язової еластичності та її ретракції розвиваються контрактури та м'язові стовщення.

Успіх відновного лікування залежить не тільки від техніки виконання самої операції, але й від передопераційної підготовки хворого, протікання післяопераційного періоду.

Особливості методики фізичної реабілітації:

- 1) безперервність використання протягом всього курсу лікування, методика ФР змінюється в залежності від періоду лікування;
- 2) раннє застосування ФР, що забезпечує не тільки покращення загального стану хворого, а й попереджує виникнення ускладнень;
- 3) поєднання лікування фізичними вправами з іммобілізацією;
- 4) поступове збільшення навантаження;
- 5) використання активних і пасивних фізичних вправ.

Протипокази до призначення ФР:

- загальний важкий стан хворого внаслідок крововтрати, психічної травми, інфекції, супутніх захворювань;
- підвищення температури тіла, за виключенням тривалої субфібрильної (не вище 37,5°);
- небезпека появи чи відновлення кровотечі внаслідок руху;
- наявність сторонніх тіл в тканинах, розміщених біля великих судин, нервів та інших життєво важливих органів;
- наявність інших захворювань, що є протипоказом до призначення лікувальної фізкультури.

Для вирішення загальних завдань в період іммобілізації призначають загальнозміцнюючі вправи. Їх виконують із всіх вихідних положень, що можливі при іммобілізації. У виконанні вправ потрібно задіювати всі не іммобілізовані групи м'язів, суглоби. Обов'язковим є чергування динамічних вправ, статичних напружень і розслаблень [3]. Особливості проведення фізично-реабілітаційних заходів включають: вправи у вільних від іммобілізації суглобах пошкодженої кінцівки, ідеомоторні (уявні) вправи для іммобілізованої кінцівки, статичне напруження м'язів іммобілізованої кінцівки - почергове ритмічне їх скорочення та розслаблення (30-50 разів за 1 хв). Внаслідок виконання цих вправ відбувається зближення кісткових уламків, стимулюються процеси регенерації, активізується трофіка пошкодженої кінцівки. Для відновлення рухомості в суглобах і доброго розслаблення м'язів рекомендують короткочасні напруження 1- 3 с., а для відновлення сили та витривалості м'язів – напруження по 5-7 с. [5].

Для визначення ступеня важкості ускладнень проводиться реабілітаційне обстеження, яке включає: гоніометрію (для визначення наявності контрактури), мануально-м'язове тестування та антропометричні вимірювання (для визначення наявності гіпотрофії м'язу), тестування чутливості (для визначення наявності пошкоджень нервів).

Постіммобілізаційний період розпочинається після зняття гіпсової пов'язки. Клінічно в цьому періоді відбувається кінцеве формування кісткової мозолі, тому саме в цьому періоді йде посилена робота з ускладненнями вогнепального ураження. Зняття іммобілізації дозволяє виконувати активні рухи у всіх суглобах ушкодженої кінцівки [4].

Спеціальні завдання постіммобілізаційного періоду є відновити рухи в плечовому суглобі, збільшити силу і витривалість м'язів, нормалізувати трофіку пошкодженої кінцівки (кінцеве формування кісткової мозолі, відновити і нормалізувати функції пошкодженої кінцівки, нормалізувати рухові навички, покращити їх якість. Доцільно використовувати статичні вправи, вправи на координацію рухів, на розслаблення, вправи з предметами, з опором, механотерапію. Фізичні навантаження зростають за рахунок збільшення кількості вправ та їх повторень.

Важливо провести огляд ділянки шкіри, на якій лишилися післяопераційні рубці на наявність дермато-десмогенних контрактур. При наявності туго рухливості в ділянці рубця застосовують масаж. Методика

проведения: 2-3 пальцем кисти выполняются колёвые рухи в обох напрямках, повздовжне та поперечне розтягування шкіри. Всі рухи виконуються по 25–30 разів по всій протяжності рубця.

Вогнепальне ураження являє собою багатоконпонентний стрес, який призводить до порушення функцій життєво важливих органів і систем організму. Таким чином, зважаючи на високий ступінь складності вогнепального ураження плечового суглоба, необхідно приділити особливу увагу усуненню ускладнень. Сучасний етап реабілітації можна визначити як етап комплексного підходу щодо відновлення, кінцевою метою якого є повернення пацієнтів у суспільство, до трудової і соціальної активності.

ДЖЕРЕЛА ТА ЛІТЕРАТУРА

1. Ахтемійчук Ю.Т. Оперативна хірургія та топографічна анатомія / Ю.Т. Ахтемійчук, Ю.М. Вовк, С.В. Дорошенко. – К.: Медицина, 2010. – 504 с.
2. Бур'янов О.А. Вогнепальні поранення кінцівок. Метод. рекомендації. / О.А. Бур'янов, С.С. Страфун, І.П. Шлапак, А.М. Лакша, О.А. Галушко, Ю.О. Ярмолюк, В.Б. Мазевич, В.В. Лиходій. – Київ., 2015 С. – 5 – 11.
3. Пархотик И. И. Физическая реабилитация при травмах верхних конечностей / И. И. Пархотик. – К.: Олимпийская литература, 2007. – 279 с.
4. Мухін В.М. Фізична реабілітація / В.М. Мухін – К.: НУФВСУ "Олімпійська література", 2005. – 470 с.
5. Попов С.Н. Физическая реабилитация: Учебник для академий и институтов физической культуры / С.Н. Попов. – Ростов н/Д: Феникс, 2005. – 608 с.

*Евгений Плотников
(Харьков, Украина)*

УПРАЖНЕНИЯ С ГИРЯМИ В СИСТЕМЕ ФИЗИЧЕСКОГО ВОСПИТАНИЯ СТУДЕНТОВ

Постановка проблемы. Медицинская статистика констатирует: до 20% учащейся молодежи имеют нарушения осанки (сколиозы) в основном из-за слабости мышц спины. В программах по физическому воспитанию умения и навыки правильного обращения с тяжестями (различными по форме, весу и объему) как жизненно важные не признаются.

Естественно, и обучение этим навыкам для профилактики травм не предусматривается. Не обучаются этому даже студенты физкультурных вузов как будущие преподаватели физического воспитания [2, с. 167].

Хорошо известно, что мышцы спины не только разгибают спину, но и страхуют позвоночник от травм и перегрузок во время подъема или переноски тяжестей или при резких движениях (оступился, поскользнулся), удерживают позвоночник в нужном естественном положении.

Задача состоит в том, чтобы исследовать возможность включения упражнений с гирями в систему физического воспитания студентов.

Цель исследования. Проанализировать литературу, обобщить тренерский опыт и подобрать наиболее эффективные упражнения с гирями для внедрения их в систему физического воспитания студентов.

Результаты исследования. Анализ литературных источников показывает, что проблемы здоровья студенческой молодежи приобретают угрожающие масштабы, особенно это касается нарушения, связанные с осанкой, заболевания позвоночника, суставов и т.п.

Человек со слабыми мышцами спины и нарушенной в связи с этим осанкой, не способен долго ходить, стоять и даже сидеть – быстро устает.

Проблема актуальна и требует своего решения. Об ухудшающемся здоровье молодежи, слабой физической подготовленности много говорится и на телевидении, и в прессе. В то же время вместо простых, доступных, уже широко распространенных в народе национальных видов спорта чаще пропагандируются дорогостоящие виды, которые никак не могут повлиять на решение проблем физического воспитания в нашей стране.

В то же время, все больше результатов научных исследований в направлении поддержания и укрепления здоровья на занятиях физической культурой и спортом в учебных заведениях различного уровня обосновывают целесообразность введения упражнений с гирями [1, с. 20-21]. Проведение таких исследований эффективно с точки зрения снижения материальных затрат на необходимые спортивные снаряды и рабочие места. Именно эти факторы побудили включить модуль занятий гирями и гиревым спортом в процесс физической подготовки студентов Харьковского национального автомобильно-дорожного университета. Суть модуля заключается в систематическом использовании таких упражнений с гирями, как тяга к груди с положения виса, жим гири с груди одной рукой, приседания с гирями, рывок гири одной рукой, переменный жим гири, наклоны с гирей и других упражнений с гирями. Вес гири выбирается исходя из анатомических особенностей студента, а также его силовых показателей. Все занятия проводятся под руководством подготовленных преподавателей, что снижает риск получения травм на занятиях.

В университете проводится комплексное исследование влияния этих упражнений на развитие силовой выносливости учащихся, укрепление их сердечнососудистой системы и формирование навыков оптимального поднятия и транспортировки тяжестей. Для достижения поставленных целей необходимо решение ряда задач,

среди которых обоснование веса гири для лиц мужского и женского пола, исследование целесообразности введения упражнений на время, разработка приемных нормативов для учебных и учебно-тренировочных групп, выявления основных факторов, которые обеспечат переход студентов к профессиональным занятиям гиревым спортом [3, с. 117].

Гиревой спорт по воздействию на организм занимающихся является одним из наиболее эффективных средств физического развития. В сравнении со многими другими видами гири имеют ряд своих достоинств и преимуществ. Прежде всего, это простота, доступность и экономичность. Заниматься гирями можно в различных местах (в учебных заведениях под руководством преподавателя или тренера, группой в специально оборудованном месте, самостоятельно дома и т.д.). Стоимость гири сравнительно невелика, а срок использования практически неограничен. Форма одежды также не требует больших затрат. Все это в настоящее время немаловажно.

Упражнения с гирями осваиваются легко и быстро. Разнообразие упражнений, их зрелищность позволяют проводить занятия на высоком эмоциональном уровне и с высокой плотностью [4, с. 112].

В процессе занятий воспитываются необходимые физические качества: сила, силовая выносливость, высокая физическая работоспособность; формируются осанка и красивое телосложение. Уже впервые месяцы занятий, занимающиеся гиревым спортом, овладевают жизненно важными умениями и навыками правильного обращения с тяжестями, что на всю жизнь страхует их от травм позвоночника.

Большинство упражнений с гирями выполняются с наклоном и энергичным выпрямлением туловища. Таких наклонов с различной амплитудой за одно занятие студенты делают, не замечая того сами, от 200 до 500 и более, что, как никакое другое упражнение, способствует укреплению мышц спины, а это, в свою очередь, – профилактике и даже лечению сколиозов. Следует отметить, что в упражнениях применяются лёгкие веса гири. Для студентов первого курса ВУЗа, не имеющих достаточного уровня силовой подготовки, начальный вес снарядов (гирь) может быть 12 кг или даже 8 кг у юношей, девушки могут начинать тренировки с веса снаряда 4 кг. В этом случае, студенты могут без значительных усилий выполнять упражнение от 30 до 50 повторений в одном подходе. Такой режим работы даёт возможность: во-первых – избежать травм, а во-вторых – подготовить организм первокурсника к более серьёзным нагрузкам. После нескольких месяцев занятий у студентов, имеющих незначительное нарушение осанки (искривление позвоночника), одновременно с укреплением мышц спины позвоночник приобретает нормальное положение. Причем, в дальнейшем этот недуг не проявляется.

Следует еще раз подчеркнуть доступность упражнений с гирями. Так в учебных группах студентов, как первого, так и старших курсов наблюдается очень большой разброс уровня физической подготовленности. Студенты со слабой подготовкой, осваивая гири весом 8 кг, к концу 1-го года вполне справляются с 16-килограммовым снарядом. Более подготовленные студенты на старших курсах могут выполнять упражнения с гирями 16 кг, а 24 кг и даже 32 кг. Важно не переоценить физические способности и не нарушить принцип постепенности на занятиях. Излишняя переоценка преподавателем физических возможностей студента может повлечь травму и нежелание в будущем заниматься гирями. Для предупреждения подобных ситуаций в университете разработаны контрольные нормативы, которые позволяют выявить ту грань, когда студенту можно переходить с одного веса гири на другой. В большинстве упражнений при получении оценки 10 (за одно упражнение), студенту может быть рекомендовано перейти на больший вес гири с шагом в 2 кг или 4 кг.

Оценочная шкала даёт возможность: во-первых – оценить уровень освоения упражнения студентов; а во-вторых – повысить мотивацию и заинтересованность студентов в систематических занятиях. Модуль «Гиревой спорт» - это общая модель для проведения занятий. В остальном – каждый преподаватель имеет большие возможности для творчества и внедрение в учебный процесс инновационных технологий. Например, очень интересный результат даёт внедрение в учебное занятие такого интересного вида проведения занятий как «гиревая эстафета». Учебная группа разбивается на несколько команд, выбирается 4-5 упражнений и студенты по команде приступают к выполнению. Количество этапов должно соответствовать количеству студентов. В зависимости от поставленных задач и состояния здоровья количество повторений могут достигать и более 100 раз. В любом случае главное не переусердствовать.

Таблица 1

Оценочная шкала контрольных нормативов модуля по гиревому спорту

ВИДЫ ТЕСТОВ		ПОЛ, ЛИМИТ ВРЕМЕ НИ	НОРМАТИВЫ, БАЛЛЫ				
			10	8	6	4	2
Гиревой спорт							
-	Жим гири, лежа (раз) муж. - (70 кг - (16 кг) +70 кг - (16 кг) жен. – (до 60 кг- (8кг)+60 кг -(8 кг)	м ж	30/35 25/30	20/25 20/22	15/20 15/18	8/12 8/12	6/8 5/7
2	Рывок гири (сумма рук), (раз) муж. +70кг – (16 кг) - 70 кг – (16 кг) жен. + 60 кг – (8 кг) – 60 кг – (8 кг)	м ж Змин	65/55 65/55	60/50 60/50	50/40 50/40	40/30 40/30	30/20 30/20

Тенденции и перспективы развития науки и образования в условиях глобализации

3	- Тяга гири (до подбородка), (раз) муж. + 70 кг – (24 кг) 70 кг – (24 кг) жен. + 60 кг – (16 кг) 60 кг – (16 кг)	м ж 1 мин	20/25 20/25	15/20 15/20	12/15 12/15	8/10 8/10	6/8 6/8
4	- Подъемы из положения лёжа (гиря за головой) в сет (гиря перед собой), (раз) муж. +70кг – (16 кг) - 70 кг – (16 кг) жен. + 60 кг – (8 кг) – 60 кг – (8 кг)	м ж 1 мин.	30 35	25 30	20 25	15 20	8 12
5	- Жим гири стоя - (сумма рук), (раз) муж. +70кг – (16кг) - 70 кг – (16 кг) жен. + 60 кг – (8 кг) – 60 кг – (8 кг)	м ж 2 мин	35/30 30/25	30/25 25/20	25/20 20/15	20/15 15/10	15/10 10/8
6	- Толчок гири (сумма рук), (раз) муж. - 16 кг (+70 кг, 70 кг) жен. -8 кг (+60 кг, 60 кг)	м ж 3 мин	35/30 35/30	30/25 30/25	25/20 25/20	20/15 20/15	15/10 15/10
7	- Наклоны з гирей за спиною, (раз) муж. – 24 кг (+ 70кг , 70 кг) жен. - 16 кг (+ 60 кг ,60 кг)	м ж 1 мин	25/20 25/20	20/16 20/16	16/12 16/12	12/10 12/10	10/8 10/8
8	- Выпады с гирей до касания коленом пола со сменой ноги, (раз) муж -16 кг (+ 70кг , 70 кг) жен. - 8 кг (+ 60 кг ,60 кг)	м ж 1 мин	30/25 30/25	25/20 25/20	20/18 20/18	15/12 15/12	10/8 10/8
9	- Переменный жим, (раз) муж -16 кг (+ 70кг , 70 кг) жен. - 8 кг (+ 60 кг ,60 кг)	м ж 1 мин	35/30 35/40	30/25 30/25	25/20 25/20	20/15 20/15	15/10 15/10
10	- Приседания с гирей за спиною, (раз) муж. - 70 кг – (24 кг) +70кг – (24 кг) жен. – 60 кг – (16 кг) + 60 кг – (16 кг)	м ж 1 мин.	35/40 25/30	30/35 20/25	25/30 15/20	20/25 10/15	15/20 8/10

Выводы. Внедрение в процесс занятий по физическому воспитанию студентов упражнений с гирями позволит успешно решить множество задач — приобщение студентов к систематическим занятиям физической культурой, будет способствовать оздоровлению студентов. А при желании, возможен переход к серьезным занятиям гиревым спортом в спортивной секции.

Следует отметить необходимость комплексного подхода и работы специалистов физического воспитания, медицины, педагогов, руководителей всех звеньев ВФЗ для решения главной задачи сохранения, улучшения здоровья и физического совершенствования студентов.

ИСТОЧНИКИ И ЛИТЕРАТУРА

1. Андрейчук В.Я. Методичні основи гирьового спорту / Навчальний посібник. – Львів: «Тріада плюс», 2007. – С. 20-21.
2. Виленский М.Я. Физическая культура в научной организации учебного труда студентов. – М., 1993. – С. 167.
3. Гуськов С.И. Любитель или профессионал? / С.И. Гуськов, А.Н. Лапутин. Гармония мускулов. – М., Знание, 1988. – С. 117.
4. Кириченко Т.Г., Пронтенко К.В., Пронтенко В.В. Історія гирьового спорту. – Житомир: «Полісся», 2006. – С. 112.

Хасан Сафоев
(Бухара, Узбекистан)

ЎҚУВЧИЛАРНИНГ ЖИСМОНИЙ ТАРБИЯЛАШНИНГ ПСИХОЛОГИК АСОСЛАРИ

Калит сўзлар: жисмоний тарбия, руҳий омил, шахслараро муносабатлар, амалий кўникма, бола руҳияти, жисмоний тайёргарлик.

Ўзбекистон Президенти И.Каримов ёш авлод тарбиясига катта аҳамият бериб, шундай деган эди: "... ёш авлодни тарбиялаш биз учун энг асосий вазифадир" [1, б. 338]. Шундан келиб чикиб, ҳозирги вақтда Ўзбекистон педагогика жамияти тарбиянинг ноодатий бўлган шакл ва усулларини излаб топиш, ўсиб бораётган авлодда мустаҳкам умуминсоний ишонч, қарашни шакллантириш; шахсда миллий маданият ва кадриятларни ҳурмат қилиш, авайлаб асраш туйғуларини ўстиришга диққатни қаратмоғимиз лозим.

Ўзбекистон Республикасида жисмоний тарбия ва спортни ривожлантириш тўғрисида кадрлар тайёрлашдаги оқилона тизим ғоят муҳим аҳамиятга эга. Шу боис жисмоний тарбиянинг мақсад ва вазифалари ҳукуматимизнинг жисмоний тарбия, спорт тўғрисидаги қарорларидан келиб чиққан ҳолда амалга оширилади. Юртимизда амалга оширилаётган жисмоний тарбиянинг ўз олдига қўйган мақсади соғлом, руҳан тетик ва бунёдкор инсонни ҳаётга тайёрлашдан иборат. Бу мақсад Ўзбекистонда жисмоний тарбия билан шуғулланувчи барча муассаса ва ташкилотлар учун зарурий вазифадир.

Ўзбекистон Республикаси Президенти Ислоҳ Каримов: "Биз соғлом авлодни тарбиялаб етказишимиз керак. Соғлом киши деганда фақат жисмоний соғломликни эмас, балки шарқона одоб - ахлоқ ва умумбашарий ғоялар руҳида камол топган инсонни тушунамиз", дейди Ўзбекистон Республикаси Олий Мажлисининг биринчи йиғилишидаги маърузасида. "Соғлом авлод учун" ордени таъсис этилганлиги, халқаро хайрия жамғармаси ташкил қилинганлиги ҳам келгусида соғлом ва баркамол авлодни тарбиялаб етказишга хизмат қилади.

Инсон ўзини жисмонан тарбиялаши учун жисмоний тарбия ва спортнинг зарурлигини тушуниб етиши ва кунт билан ўзига ёққан маълум бир жисмоний машғулотлар тизими асосида саломатлигини шакллантириши керак. Ёш авлоднинг жисмоний қобилиятини ҳар томонлама ривожлантириш тарбиянинг ажралмас қисми бўлган жисмоний тарбия жараёнида амалга оширилади. Жисмоний тарбиянинг мақсади жамиятнинг соғлом, хушчакчак, ҳар томонлама жисмоний ривожланган, меҳнат ва Ваган ҳимоясига тайёр турган курувчиларини тарбиялашдан иборат узоқ муддатли, уюштирилган педагогик жараён дидир. Жисмоний тарбия олдида турган вазифаларни ҳал этишда миллий ҳаракатли ўйинларни тўплаш ва уларни ҳаётга тадбиқ этиш, улардан оқилона фойдаланиш зарурлиги бугунги кунда яққол намоён бўлмоқда. Олдимизда турган ҳам назарий, ҳам амалий аҳамиятга эга бўлган муҳим вазифа ёш авлодни соғлом ва баркамол қилиб тарбияловчи жисмоний тарбия олдида ҳам катта масъулият юқлади. Шунинг учун халқимизнинг минг йиллар давомида яратилган миллий ўйинларини авайлаб-асраб кейинги авлодга етказиш йўллари излаш, ишлаб чиқиш ва ҳаётга тадбиқ этиш мақсадимиздир.

Миллий ҳаракатли ўйинларда бошланғич синф ўқувчиларининг жисмоний сифатларини тарбиялашда ҳам ана шу ўзига хосликларни ҳисобга олиш зарурлиги кўринди. Психологияда қабул қилинган ёш даврларидан биз учун энг муҳими кичик мактаб ёшидир. Ҳар бир ёш гуруҳига жисмоний ва руҳий ривожланишнинг муайян даражаси мос келади.

Кичик мактаб ёшининг хусусиятлари. Кичик мактаб ёшида ўқиш боланинг бутун ҳаёт тарзини ўзгартиради ва унга янги талаблар қўяди. Чунки боғча ёшида болаларда, асосан нутқининг ривожланишига, ахлоқ меъёрларининг шаклланишига асосий эътибор берилди. Уларни тарбиялашда махсус ташкил этиладиган ўйин фаолияти катта ўрин тутди. Боланинг ривожланиши учун дидактик таълим берувчи ва жамоа бўлиб биргаликда ҳаракат қилишга ўргатувчи ўйинлардан фойдаланилади. Кичик мактаб ёшида организмнинг умумий етилиши фонида болаларнинг ҳаракат соҳаси жадал ривожланади. Бу давр жисмоний тарбия билан фаол шуғулланиш учун жуда қулайдир.

Мана шу жиҳатдан боланинг айнан шу хусусиятларини ривожлантирувчи миллий халқ ҳаракатли ўйинларидан фойдаланиш тарбияда кўзлаган мақсадга етиш имконини тезлаштиради. Жисмоний ривожланишнинг жадаллиги склетнинг тез ўсиши, умуртқа поғонаси букиклигининг шаклланиши, юрак, томир тизимининг ривожланиш хусусиятлари ва бошқалар боланинг оқилона ташкил этилган бутун ҳаёт режимини талаб этади. Турли ёшдаги ҳар хил жинсдаги болалар руҳиятининг ривожланиши, ўзгаришлари, уларнинг ахлоқий ва жисмоний камол топишига ижобий таъсир қиладиган омиллар, шарт-шароитларни билиш, улардан унумли фойдаланиш ҳозирги кунда ўқитувчилар, жисмоний тарбия мутахассислари учун ниҳоятда зарур бўлиб қолди [2, б. 125].

Ўйин болалар учун воқеликни акс эттириш воситасидир. Бу воқелик болани қуршаб турган борлиқдан анча қизиқарлидир. Ўйиннинг қизиқарлилиги уни англаб етишнинг осонлигидадир. Катталар ҳаётида фаолият, хизмат қандай аҳамиятга эга бўлса, бола ҳаётида ҳам ўйин худди шундай катта аҳамият касб этиши мумкин.

АДАБИЁТЛАР

1. Каримов. И. Баркамол авлод-Ўзбекистон таракқиётининг пойдевори. – Т.: Шарқ, нашриёт-матбаа концернининг Бош таҳририяти, 1997. – 378 б.
2. Ильин Е. Психофизиология физического воспитания. – М.: Просвещение, 1980. – 125 с.; Немов Р.С. Психология. – М.: Просвещение, 1990. – 224 с.
3. Лордкипанидзе Д.О. Ян Амос Коменский. – М.: Педагогика, 1992. – 316 с.
4. Насриддинов Ф.Н., Шатерников Э.К. Инсон омилини шакллантиришда жисмоний тарбия ва спорт. – Т., 1999. – 140 б.

МОТИВАЦИЯ К ЗАНЯТИЯМ СПОРТОМ И ФИЗИЧЕСКИМИ УПРАЖНЕНИЯМИ

Актуальность. В последнее время происходит значительное ухудшение состояния здоровья молодежи. Выросло число людей, страдающих хроническими заболеваниями, а также повысился уровень смертности и инвалидности. К тому же доктора и преподаватели отмечают снижение физической активности и энергичности ребят. А причиной всему этому является потеря интереса населения, а в частности молодежи, к спорту и к физическим упражнениям. Также у подрастающего поколения нет возможности заниматься спортом в свободное время из-за высокой стоимости занятий либо из-за сокращения числа спортивных центров.

Целью является исследование способов развития у молодежи мотивации к спорту и физическим упражнениям.

Результаты исследования. Среди группы молодежи, занимающейся спортом, можно отметить, что на начальном этапе причинами прихода в спорт обычно являются: желание родителей чтобы их ребенок активно проводил свое свободное время, общение, знакомства с интересными людьми, приятное времяпровождение и конечно же укрепление здоровья. У некоторых причиной может служить стремление к совершенству, получение материальных поощрений, преодоление стресса и т.д.

Для эффективной мотивации к занятиям спортом нужно учитывать, как моральные, общественные мотивы, так и мотивы самовыражения и самоутверждения личности человека. Если же пренебречь одним из них, то это приведет к негативным последствиям. К тому, что человек начнет избегать и бояться неудач. Как следствие у него начнет пропадать интерес к спорту, к соревнованию так как он будет бояться что у него что-то может не получиться, и он проиграет в соревновании.

Для достижения положительной и эффективной мотивации к занятиям спортом следует учитывать такие моменты:

- требования к оцениваемой деятельности не должны быть слишком низкими или слишком высокими;
- занятия спортом и тренировки должны давать видимые результаты;
- результаты занятий должны оцениваться качественно и количественно»
- эти результаты должны оцениваться соответственно шкале, в которой должны присутствовать нормативные значения, которые определяют обязательный уровень достижений;
- субъект должен быть заинтересован в занятиях, а их результаты должны достигаться самим субъектом [1, с. 32].

Результаты практических исследований, проведенных психологами, специализирующимися в области спорта и физической культуры, показывают, что контакт с противниками или партнерами также является важной мотивационной особенностью избранного вида спорта. Различают три основные разновидности контактов: непосредственные (в борьбе, боксе, регби и др.), опосредованные (волейбол, футбол, шахматы теннис и др.) и условные (плавание, спортивная гимнастика и др.) [2, с. 7].

Стало быть, если мотивы определяют выбор пути субъекта, его направленности, то цели определяют насколько далеко человек собирается пройти по этому пути. Цель – это так называемые вехи, которые человек мысленно представляет на своем пути, в течение своей спортивной карьеры.

Многие исследователи спортивной мотивации: А. Пилоян, Б. Д. Кретти, Ю. Ю. Палайма, А. Ц. Пуни и др., фиксируют различную степень осознанности трех ее составляющих. Потребности и мотивы бывают неосознанными, полусознанными, а также осознанными. В то время как цели являются всегда осознанными, и они есть результат мысленной деятельности, в процессе которой человек пытается идеально разрешить противоречие между требованиями его спортивной деятельности, ее конкретными условиями, с одной стороны, и собственными возможностями и способностями адаптироваться к этим условиям и требованиям, с другой. Поэтому цель значительно влияет на выбор определенных средств и способов достижения желаемого результата [3, с. 312].

Следовательно, блок мотивации осуществляет в структуре спортивной деятельности такие функции:

- являет собой пусковым механизмом деятельности;
- способствует поддержанию нужного уровня активности во время тренировочной и соревновательной деятельности;
- регулирует содержание активности, использование различных средств деятельности для достижения необходимых результатов.

Обобщая все вышеизложенное, можно сказать что мотивы - это мощные, регулирующие деятельность психические силы или факторы. Регулирующая сила мотивов проявляется в их активирующем влиянии, поддерживающем и стимулирующем интеллектуальные, моральные, волевые и физические усилия человека, связанные с достижением цели.

На формирование мотивационной структуры личности студента как предметного воплощения его внутреннего выбора, непосредственно влияет система ценностей, а значит, и то, на основе чего она

формируется: мода, социальное окружение, воспитание и т. д., т. е. тех ценностей, которые предлагает человеку общество [4, с. 125].

Одним из классических методов привлечения студентов к занятиям физической культурой и спортом является наличие в программе вузов трех основных аспектов:

- образовательного, который подразумевает сообщение задач, распределение отдельных заданий, привлечение студентов к анализу и исправлению ошибок при выполнении движений;
- воспитательного, предполагающего решение задач общего воспитания и развития физических качеств. Это общие требования к любой сфере педагогической деятельности, усиливающиеся тем, что в двигательной деятельности индивида личностные качества проявляются особенно ярко;
- оздоровительного, характеризующегося постепенным возрастанием нагрузки, плотности урока и самоконтроля за ней.

Так как основной мотив у студентов – актуальный, прежде всего необходима своевременная аттестация по занятиям физической культурой. Через этот мотив также возможно приступить к формированию оздоровительных мотивов. Однако стоит осторожно подходить к оцениванию успеваемости. Студенты со слабой физической подготовленностью испытывают психологическое напряжение, которое выражается в пассивном отношении к занятиям, отчуждении от физической культуры вообще. [1, с. 59]

Выводы. Сохранение заинтересованности к физической активности соответствует психологии современной молодежи. Ввиду того, что здоровье и учеба студентов взаимосвязаны, то важно поддерживать интерес и положительное отношение к физической культуре, потребность в регулярных занятиях физическими упражнениями. Для этого следует снимать упор внимания с нормативных показателей спортивной деятельности и как можно чаще разнообразить практические занятия включением в них современных средств физической культуры и форм занятий [2, с. 21].

ИСТОЧНИКИ И ЛИТЕРАТУРА

1. Матвеев Л.П. Теория и методика физической культуры / Л.П. Матвеев. – М.: СПб: Лань; Изд. 3-е, 2003. – 160 с.
2. Ильин Е. П. Мотивация и мотивы. – СПб.: Питер, 2000. – С. 24.
3. Сборник материалов по учебным дисциплинам. Государственный Центральный институт Физической культуры. – М.: ОГИЗ – Физкультура и туризм, 2011. – 516 с.
4. Качество жизни и факторы риска. Учебное пособие / М.Я. Левин и др. – М.: СПб, ГАФК им. П. Ф. Лесгафта, 2001. – 356 с.

*Ирина Ступак
(Харьков, Украина)*

ПРИМЕНЕНИЕ АКРОБАТИЧЕСКИХ УПРАЖНЕНИЙ В РАЗЛИЧНЫХ ВИДАХ СПОРТА

Актуальность. Выполнение акробатических упражнений способствует развитию силы, ловкости, гибкости, быстроты реакций, ориентировки в пространстве, совершенствованию вестибулярного аппарата, укреплению мышц и связок суставов, особенно голеностопного, плечевого, тазобедренного и лучезапястного. Акробатические занятия разносторонне воздействуют на организм.

Результаты исследований. Акробатика способствует формированию опорно-двигательного аппарата, правильной осанки и навыков координации движений, обеспечивает осознанное овладение движениями, развивает самоконтроль и самооценку при выполнении физических упражнений; формирует правильные двигательные умения и навыки выполнения отдельных двигательных действий, развивает умение быстро переходить от выполнения одних движений к другим [1, с. 108].

Прыжки в воду. В прыжках в воду подготовительные упражнения на суше в основном состоят из акробатических упражнений. Занятия у прыгунов в воду, ведутся на воде и в зале. Занятия в зале включают в себя общую физическую подготовку, акробатику, растяжку, упражнения на "мини-трамплине". Акробатические упражнения изучаются в следующей последовательности: перекаты, кувьрки, стойки, перевороты, сальто. Они являются прекрасным средством развития специальных скоростно-силовых качеств спортсменов.

Прыгуны с шестом. Чтобы научиться переходить через планку, в качестве подготовительных и подводящих упражнений используют кувьрки, перевороты, перевороты с поворотом, сальто, стойки и т.п.

В тренировке метателей копья. Для физической подготовки особенно ценны такие виды, как гимнастика, акробатика и спортивные игры. Так, например, при метании или толкании набивных мячей можно совершенствовать работу ног и туловища в финальном усилии, исправляя характерные ошибки (отклонение туловища влево при броске). Броски малых мячей совершенствуют работу руки в заключительный момент броска. В этих же упражнениях можно совершенствовать работу предплечья и кисти и т. д. Труднее подбирать упражнения, способствующие улучшению техники метания, среди гимнастических, акробатических движений и в спортивных играх. Однако такая возможность имеется. Так, например, размахивание изгибами на

перекладине или кольцах может дать представление о «навале грудью», подобное тому, которое получается при выходе метателя в положение «натянутого лука». Некоторые парные акробатические упражнения дают представление о пружинистой работе ног, нужной при метании с места и с разбега. Разбег при исполнении акробатических прыжков близок по ритму с заключительной частью разбега при метании. Акробатика улучшает общую и специальную физическую подготовку спортсменов, способствуют быстрейшему совершенствованию важных физических качеств, необходимых для достижения высоких результатов в спорте.

Акробатика в фигурном катании. К основным чертам профиля фигуриста относится следующее:

- 1) совершенная координация движений, и в частности развитое чувство равновесия;
- 2) эластичность связок и большая подвижность суставов, особая гибкость позвоночника на скручивание, т. е. способность поворачивать грудную клетку по продольной оси тела на возможно больший угол относительно таза в обе стороны; наибольшая подвижность плечевого пояса в горизонтальной плоскости и тазобедренного сустава по всем его осям;
- 3) прыгучесть: легкость отрыва и высота прыжка;
- 4) смелость в прыжках в высоту с поворотами в воздухе по продольной оси тела;
- 5) ритмичность и пластика телодвижений.

Для достижения прыгучести фигуристу помогут перекаты, кувырки, перевороты, движения дугой и сальто, т.е. упражнения, связанные с частичным или полным переворачиванием спортсмена через голову в различных направлениях.

В тренировке боксеров. Очень существенное и актуальное применение динамической группы акробатических упражнений: перекаты, кувырки, движения дугой и др. Ценность акробатики для боксера заключается не только в том, что она развивает ловкость, но и в том, что она совершенствует функции вестибулярного аппарата и способствует сохранению равновесия, улучшает координацию движения. При обучении и тренировке надо систематически уделять внимание передвижению, действиям в атаках и контратаках с сохранением устойчивого равновесия. При выполнении упражнений надо обострить особое внимание на совершенствование способности восстанавливать потерянное равновесие, использовать маховые, прыжковые, вращательные и т.п. упражнения в разнообразных комбинациях, привлекающие к работе различные группы мышц и выполняемые в различных плоскостях и направлениях. Они улучшают общую и специальную физическую подготовку спортсменов, способствуют быстрейшему совершенствованию важных физических качеств, необходимых для достижения высоких результатов в спорте. Помимо этого, простейшие акробатические упражнения (перекаты, кувырки) применяются в различных видах спорта для самостраховки при падениях [2, с. 65]. В результате занятий акробатикой увеличивается двигательный опыт. С занятиями акробатикой возможности человеческого тела безгранично (но постепенно) расширяются. Хорошо развивается выносливость, укрепляются связки.

Занятия акробатикой развивают координацию, ориентировку в пространстве, что и относится к навыкам самостраховки.

Не случайно в словаре слово «акробат» объясняется не только, как человек, занимающийся акробатикой, но и просто как ловкий, быстрый человек [3, с. 21].

Волейбол. Акробатическая подготовка сделает волейболиста подвижным и ловким, научит не бояться скорости перемещения, мягко приземляться в падениях и бросках, свободно ориентироваться и выполнять нужные движения на земле и в воздухе. Другими словами, занятия акробатикой позволят быстро овладеть техникой игры с мячом и в дальнейшем успешно ее совершенствовать.

Особенно возросло значение акробатической подготовки волейболиста на современном этапе развития этого вида спорта.

Акробатические упражнения помогут занимающимся овладеть простейшими видами движений, наиболее рациональными и быстрыми способами вставания, с элементами самостраховки. Выполняя их, волейболисты будут развивать основные физические качества, такие, как ловкость, сила, гибкость и подвижность в суставах, координация движений и способность ориентироваться в пространстве. Прочное усвоение подводящих и подготовительных упражнений позволит в дальнейшем быстро и правильно овладеть более сложными движениями.

Начинать изучение упражнений, следует только после прочного усвоения начального материала, строго учитывая индивидуальную физическую подготовленность каждого занимающегося.

Основная задача начального обучения – добиться мягкого приземления. Это достигается максимальным снижением общего центра тяжести занимающегося [5, с. 66].

При совершенствовании падений и бросков после предварительного перемещения мягкость приземления обеспечивается использованием поступательного движения, которое гасится перекатом, кувырком или скольжением. Поэтому упражнения следует разучивать из статических исходных положений, а затем совершенствовать с разбега, постепенно увеличивая его длину и скорость.

В заключении необходимо напомнить, что ловкость, как и другие физические качества, развивается, совершенствуется и поддерживается в результате систематической тренировки.

Акробатическая подготовка должна прочно войти в учебно-тренировочный процесс волейболистов как одно из основных средств индивидуального физического совершенствования и повышения спортивного мастерства.

Значение акробатической подготовки в то же время не исчерпывается только совершенствованием физических качеств. Она в известной мере содействует морально-волевой и психологической подготовке спортсменов [4, с. 351].

Выводы. Использование средств акробатики в подготовке высококвалифицированных спортсменов различных специализаций приобретает всё более широкий размах. Это объясняется тем, что установлена зависимость между акробатической подготовкой спортсменов и повышением спортивного мастерства в тех видах спорта, которые предъявляют повышенные требования к ловкости, смелости и решительности, ориентировке в пространстве, вестибулярной устойчивости и навыкам самостраховки.

Спортсмены занимающиеся акробатикой отличаются правильной осанкой, рельефной и гармонично развитой мускулатурой. Действия их характеризуются высокой координированностью, смелостью, красотой движений; диапазон сложности и разнообразия акробатических упражнений чрезвычайно велик: простейшие из них доступны лицам различного возраста и подготовленности, а для освоения сложнейших не хватает, подчас, всего периода спортивной деятельности человека.

ИСТОЧНИКИ И ЛИТЕРАТУРА

1. Бойко В.В. Целенаправленное развитие двигательных способностей человека. – М.: Физкультура и спорт, 1987. – 208 с.
2. Вайцеховски С.М. Книга тренера. – М.: Физкультура и спорт, 1971. – 278 с.
3. Волков В.М. К проблеме развития двигательных способностей // Теория и практика физической культуры. – 1993. – №5-6. – С.41.
4. Выготский Л.С. Собрание сочинений: В 6-ти т. / Гл. ред. А.В. Запорожец. – Т.3. Проблемы развития психики / Под ред. М. Матюшкина. – М.: Педагогика, 1983. – 367 с.
5. Гужаловский А.А. Развитие двигательных качеств у школьников. – Мн.: Народная асвета, 1978. – 88 с.

*Яхши Файзиев, Дарья Свечникова
(Бухара, Узбекистан)*

МАҲМУД ҚОШҒАРИЙ ТАЪЛИМОТИДА ЁШЛАРНИ ЖИСМОНИЙ ЧИНИҚТИРИШ МАСАЛАЛАРИ

Ўрта асрлар мутафаккирларининг жисмоний тарбия, чиники шва соғломлаштириш тўғрисидаги таълимоти ўрганиш шу нарсдан далолат берадики, қадимдан жисмоний тарбия ва спортнинг кенг ривожланишига аҳамият берилган. Айниқса кураш, тош кўтариш, қўл жанги, сузиш, чавандозлик, кўпкарига алоҳида эътибор билан қаралган. Мазкур ўйин ва беллашувлар ёрдамида чакқон, эпчил, жасур кишилар аниқланган. Улар эл ардоғида бўлган. Шу боис турли тарихий даврларда одамлар жисмоний чиникиш, спортни нафақат соғломлаштириш асоси, балки ҳаётга мукамал тайёрланиш омили эканлигини ўша вақтларданок тушиниб етишган. Бу ҳақда Маҳмуд Қошғарийнинг «Девону луғати турк» асарида ҳам айрим маълумотлар қайд этилганлигининг гувоҳи бўламиз.

Маҳмуд ибн ул-Хусайн Муҳаммадил Қошғарий XI-асрда яшаган (аммо унинг туғилган ва вафот этган йиллари ҳақида аниқ маълумот йўқ). У Боласоғунувда туғилган, ўша ерда саводини чиқариб илм ўрганган. У ўзининг машҳур асари «Девону луғати турк» («Туркий сўзлар девони») асарида нафақат туркий қабилаларнинг тиллари тўғрисида фикр юритади, балки мазкур халқларнинг турмуш тарзи, касб-кори, урф-одатлари, ижтимоий-сиёсий ҳаётини ҳам тасвирлаб беради.

Маҳмуд Қошғарий ўз асарида туркий халқларнинг урф - одатлари, турмуш тарзи тизимида ватанга бўлган муҳаббати, садоқатини, Ватанни ардоқлаш, унга мансуб бўлган ҳар бир нарсани қадрини англаш, ўзини шу мўъжазгина Ватаннинг бир бўлаги деб билиш ғояси аҳамиятлидир. Ватанни севиш, ватанпарвар бўлиш учун довурак, жасур, кўркмас инсон бўлиши лозим деб билади у. Бунинг учун эса ёшлиқдан бошлаб ўзини чиниқтириши, жисмоний машақатлардан кўркмасликни одатлаштириши лозим. Чунки, эрк, мустақиллик, озодлик учун курашиш ҳар бир инсондан мустаҳкам ирода ва жасурликни талаб этади. Мардлик, довураклик, абжирлик, чакқонлик, жасурлик – жисмоний чиникиш орқали амалга ошади. «Ўқуғ азоки бўлғунча, бадзоғу боши бўлса йиқ» (63 б 1) яъни ҳўкизнинг оёғи бўлғунча, бузукнинг боши бўлган яхшироқ-деб кўркиб яшагандан тик туриб курашмоқ афзаллигини қайд этади.

Девонда Маҳмуд Қошғарий ватанпарвар ўз юртини кўриқлаши учун чиниққан, довурак ва душманга нисбатан шафқатсиз бўлишини алоҳида таъкидлайди. Буни ёшлиқдан бошлаб чиниқтирувчи машқларни бажариш, қўл жанги билан шуғулланиш, тош кўтариш билан мунтазам ўзини машқ қилдириши асосида довуракликка ўргатиши лозим деб билади. «Кичикда қаттиғланса улғада севинур», яъни ёшлиқда ўзини машқ қилдирса, чиниқтирса, катта бўлганида қийналмайди, роҳатини кўради, организми бақувват бўлади, деб билади

аллома. Ўз ватанининг жасур ўғлони, ёвга қаттиқ туриб жанг қилиши, душманининг ялиниб ёлворишига қарамаслиги керак деб шундай деб ёзади; «Ўтру туриб яғди ангар киши ўқи жиғилвар, айдим асиг қилгу эмас сен тақи январ». (455 б 1)

Девонга кирган ҳикматли, ибратомуз гапларда таълим тарбия, хулқ-одоб, илм-фан, ақл-идрок жисмоний тарбия ҳақида маънавий маърифий ғоялар шеърӣ мисрраларда, мақоллар тарзида баён этилганки улар ҳозирги давр ёшларининг ақлий, ахлоқӣй, жисмоний камолоти учун қатта аҳамият қашф этади. Шунингдек Маҳмуд Қошғарийнинг девонида кураш, тош кўтариш, сузиш, чавандозлик кўпкари бўйича беллашувлар, қўл жанги тўғрисида ҳам назмӣй, ҳамнастрий мисрраларда фикрлар баён қилинганки, улар бевосита ва билвосита ёшларни жисмоний чиникишга бўлган эътибор қатта эканлигидан далолат беради. Ўтмишда ёшларда ҳарбий – жисмоний тарбия бериш мақсадида мунтазам ҳарбий – жисмоний машқлар ўтказилганлиги, асосан кураш, кличбозлик, сузиш, чавандозлик қоидалари ва бошқа муҳим чиниктирувчи машқларга қатта эътибор қаратилганлиги ҳам асарда ўз ифодасини топган.

Маҳмуд Қошғарий «Девону луғати турк» асарида таълим - тарбиянинг ақлий, ахлоқӣй тарбия билан жисмоний тарбия, ёшларни ҳарбий чиниктириш, соғломлаштириш борасида айтган фикрлари ҳозирги миллий мустақиллик шароитида муҳим маънавий-маърифий қарият сифатида қимматли бўлиб, бу ғоялар болаларимиз, шонли аждодларимизнинг жисмоний маданиятини бойитишга хизмат қилади.

Шарқ педагогикасида муҳим илмӣй – тарбиявий, жисмоний соғломлаштириш тўғрисидаги ғоялар билан Ўрта асрларда кўзга ташланадиган асарлардан бири Юсуф Хос Хожибнинг «Қутадуғ билиг» («Саодатга бошловчи билим») асаридир. Илмӣй педагогик манбаларда қайд қилинишича Юсуф Хос Хожиб ўзининг «Қутадуғ билиг» («Бахт саодатга бошловчи билим») асарини тахминан мелодий 1069-1070 йилларда ёзиб тугатган ва машриқ ҳукмдори Тавач хонга совға қилган, асар мазмунини бениҳоя таъсирланган Тавгачхон уни улуғлаб ўз саройида Хос Хожиблик лавозимига тайинлаган. Шундан бошлаб Юсуф Хос Хожиб номи билан шуҳрат қозонади.

«Қутадуғ билиг» рисоласи 6500 бетдан, яъни 13000 мисрадан иборат бўлиб, асарнинг мазмунида инсон ва унинг маънавий камолоти туради. Инсон камолоти уч масала – ақлий камолот, билим ва заковат, ўқувга эга бўлиши; ахлоқӣй баркамоллик ва жисмоний етуқлик билан характерланиши асарда ифодаланган ва рамзийлаштирилган. Асар қаҳрамонлари шоҳ вазифасини бажарувчи адолат тимсоли сифатида Кунтуғун деб номланади. Унинг вазири давлат – ойтўлди, ақл-заковат - Ўғдулмиш ва қаноат- Ўзғурмуш шохнинг яқин маслаҳатчилари сифатида баён этилиб, улар даврининг камолга етган шахслари билим ва заковат, ахлоқӣй поклик, жисмоний баркамоллик рамзи сифатида чиникиш, соғлом ақл ёрдамида инсон камолга етиши мисолида шарҳланади. Шунга қўра инсоннинг ҳақиқӣй камолга етиши учун ақлий ва балки инсон жисмоний жиҳатдан ҳам соғлом бўлиши лозим деб хулоса қилинади. Асарда комил инсон деҳқонлар, чорводорлар, хунармандлар тўғрисида ибратли фикр билдирилиб, улар меҳнат натижасида ақлан етук, ахлоқан пок, жисмонан соғлом бўлиб етилганлиги ҳақида ишора мавжуд. Демак меҳнат одамни соғломлаштиради, соғлом одамгина меҳнат қила олади. Буни оилада, туғилгандан бошлаб, жисмоний чиниктириш машқлари ёрдамида амалга ошириш лозим деб билади. Ота-она боланинг чиникишига ёшликан бошлаб эътибор бериши, бунинг учун йил мавсумларида содир бўладиган ўзгаришлардан хабардор бўлиб, болани чиниктириб бориши зарур деб билади. Чунки олам тўрт унсур ўт, сув, ҳаво, тупроқ (яъни иссиқ, совуқ, қуруқ, хўл) дан иборат бўлиб, одам мижозининг таркибини - қизил, сарик, оқ ва қора ташкил қилади. Булар йил фасли ўзгариши билан ҳархиллашиб туради. Шунга мижозни мослаштириш лозим, акс ҳолда касаллика чалинади. Шунинг учун ёшлиқдан бошлаб инсон ўз мижозини чиниктириши учун, мазкур табиат унсурларини билиши ва шунга қараб организмни чиниктириб бориши лозимлиги тўғрисидаги фикрлари ҳам ибратлидир.

Аллома ўғил - қизни ўстириш тарбиялаш тўғрисида фикр юритиб айтади:

- ўғил-қиз туғилса, яхши билки, бас, уйда тарбия қил, бошқа ердасмас. Соғлигин ҳақида қайғургин ҳар вақт жисмоний машқларни олдиндан ўргат. Ўғил, қиз пок ўсар, ёмондан четда. Ўғил-қизга ўргат билим ҳам одоб, бахтга ёр бўлар у, бўлмагай хароб. (97 б 2)

Шу каби фикрларни мутафаккир асарининг «Етти сайёра ва ўн икки бурж», «Баҳормадҳи», «Кундуғди элиг ҳақида», «Ойтўлдиннинг балит ҳақидаги ҳикояси», «Ўғдулмиш уйғурмишга оллимлар билан муамолада бўлиши сирларини ўргатди» каби бобларида баён қилади.

ФЙДАЛАНИЛГАН АДАБИЁТЛАР РЎЙХАТИ

1. Маҳмуд Қошғарий. Девону луғати турк. Уч томлик. Биринчи том. Нашрга тайёрловчи С. Мутолибов. – Тошкент «Фан», 1960.
2. Юсуф Хос Хожиб. Қутадуғи билиг. – Тошкент «Юлдузча», 1990.

МАШҒУЛОТЛАР ДАВОМИДА БОЛАЛАР ҲАРАКАТИНИ РИВОЖЛАНТИРИШ

Мактабгача тарбия тизими жараёнига янгича ёндашиш, бола тарбиясидаги ўзбек халқининг миллий анъаналари, кадрятлари, халқ ижодиётининг ўзига ҳослиги, халқ педагогикасининг улкан тажрибаси ҳамда ўзига хос хусусиятлари, минтақа иқлим шароитлари боланинг жинси, ёш босқичлари, уларнинг анатомо-физиологик, психологик-гигиеник жиҳатлари, барча ижобий хусусиятларини ўзлаштиришни уйғунлаштириш масалалари алоҳида ўрин эгаллайди.

Мамлакатда қабул қилинган «Кадрлар тайёрлаш Миллий дастури»га (1997) мувофиқ ўсиб келаётган ёш авлоднинг жисмоний ва маънавий саломатлигини шакллантиришни, соғлом турмуш тарзига интилиш ва спортга меҳр-муҳаббатни сингдиришнинг ғоят муҳим шarti сифатида 2002 йил 27 октябрда «Ўзбекистон Болалар спортини ривожлантириш жамғармасини тузиш тўғрисида» фармони қабул қилинди.

Охирги йилларда мактабгача ва мактаб ёшидаги болалар ўртасида жисмоний ривожланиш, жисмоний тайёргарлигини тарбиялаш, уларни жисмоний сифатларини, асосий ҳаракатларни ўргатиш методик жисмоний дастури бўйича бир қанча муаллифларнинг ишларида тавсия этилган [1, 2].

Болаларда ҳаракат қилиб бораётган буюмлар ҳавода қандай жойлашганлигини, шу жумладан бир жойдан иккинчи жойга ўтаётган кишининг гавдаси қандай ҳолатда турганлигини фарқлай олиш имконияти ўсиб боради. Болалар шериклари югуриб бораётганда унинг гавдаси қай ҳолатда эканини, болалар мувозанат сақлаш машқни бажараётганда, велосипедда юриб кетаётганда ва хоказо ҳаракатларни бажариш жараёнида гавда аъзоларининг ўзаро нисбати қандай ўзгариб бориши ҳақида тушунтириб бера оладилар. Улар тезликни, ҳаракат йўналишини, тезлигини маром ўзгаришларини фарқлай оладилар. Бола ҳаракатини изчиллик билан кузатиб (тарбиячининг ёрдами билан) ҳаракатнинг турли-туман босқичларини ажрата олади, ҳаракатнинг сифати ва миқдори натижаси учун бу босқичларнинг аҳамиятини тушунтиришга интилади. Улар ҳаракатлар тўғрисида аниқ-ёриқ тасаввур ҳосил қилишга ёрдам беради, мослик ва уйғунлик жиҳатдан мураккаб бўлган ҳаракатлар қондасини болалар томонидан ўзлаштиришга олиб келади. Масалан болалар югуриб келиб узунликка ва баландлиқка сакраб, оёқ учида югуриш чоғида бурилиш маҳоратини ва хоказоларни эгаллаб оладилар. [3]

Шуғулланувчи болаларда асосий ҳаракатлар такомиллашади. Ҳаракатларнинг бола гавда тузилиши ва имкониятларига боғлиқ бўлган яккама-якка хусусиятлари аниқроқ намоён бўлади.

Шу билан бирга болалар кўпроқ ҳаракатни бажаришда яхшироқ натижаларга ериша борадилар. Кейинчалик вазифаларни бажариш вақтида ирода сифатларини кўпроқ намоён қила бошлайдилар.

Бунда шуни ҳисобга олиш керакки, боланинг яхши натижаларга эришишига интилиб қилган ҳаракатлари ҳамиша ҳам унинг имкониятларига мос келавермайди. Шунинг учун тарбиячи жуда хушёр, сезгир бўлиши ва меъеридан ортиқ зўриқишга йўл қўймаслиги керак.

Тананинг айрим қисмларида: масалан бош, оёқ, қўл бўғинлари ҳамда бармоқлар ва бошқаларнинг ҳаракатини мақсадга мувофиқ такомиллаштириб бориш қобилияти жаъдал суръатда ривожлана бошлайди. Болаларда чاقқонлик билан бажарилган, тез, меъердаги ҳаракатларга нисбатан эстетик муносабатда бўлиш одати аста-секин пайдо бўлади. Болалар ҳаракатларидаги гўзаллик ва мутаносибликнинг аҳамиятини чуқурроқ тушуна бошлайдилар. [2, 4]

Ҳаракат турларини танлашда болаларнинг ўз шахсий интилиши, қизиқишлари намоён бўла бошлайди. Айримларига кўпроқ югуриш ва сакраш ёқади, бошқалари эса арғамчида сакрашни, копток ўйнашни, футбол ўйинини яхши қуришади ва х.к. Кўпинча қайси машқни чиройли яхшироқ бажарсалар болаларга кўпроқ ўшанга ўхшаш машқлар ёқади. Тарбиячи болаларнинг шахсий қизиқишларни қўллаб –қувватлаб, болаларнинг ҳар томонлама ҳаракат тайёргарлигини кўзда тутувчи дастур мазмунини ҳамма томондан ўзлаштириб олишини кузатиб бориши лозим.

Кейинги ўн йил давомида олинган маълумотлар шуни кўрсатадики, мактабгача ва мактаб ёшидаги бошланғич синф болаларининг жисмоний тайёргарлиги сустдир. Кўпгина олимларимизнинг кўрсатмасига биноан (Т.С.Усмонхужаев, 1987, К.М.Махкамжонов, Ф.Н.Насриддинов, Л.Семенова, 1996, И.В.Половцева, 1990, Х.Б.Туленова, 2000, М.И. Машарипова, 2006, М.Боркошев 2009 йиллар) мактабга келаётган болалар етарли жисмонан тайёр эмас, боғчада ва оилада олган жисмоний тарбия бўйича ҳаракат малака ва кўникмалари дастур талабларига жавоб бермайди. Кун тартибда жисмоний машқлар машғулотлари етарлича ўтказилмайди. [3, 4]

Илмий тадқиқот ишимиз давомида олдимизга қўйилган мақсад ва вазифаларга асосан катта гуруҳ болалари билан жисмоний тарбия ўқув машғулотлари йил давомида олиб борилди. Машғулот учун умумий қабул қилинган кириш қисми (4-6 дақиқа) асосий қисми (18-20 дақиқа) ва якуний қисм (3-4 дақиқа)дан иборат бўлиб, машғулотнинг тайёрлов қисмида сафланиш, қайта сафланиш, юриш, югуриш машқлари, мураккаб бўлмаган ўйин топшириқлари берилди. Тарбиячи юриш ва югуриш машқларининг навбатлашиб туришига алоҳида аҳамият бериб, шу билан бирга уларнинг бир хилдалиги болаларни толиктириб қўямаслиги, машқларнинг сифатини пасайтирмасликга алоҳида эътибор ажратдик. Машғулотнинг иккинчи қисмида умумривожлантирувчи машқларга, ҳаракатнинг асосий турларига ўргатилди, ҳаракатли ўйинлар ўтказилди.

Якуний қисмида юриш машқларидан, унча мураккаб бўлмаган ўйин вазибаларидан фойдаланилди.

Катта гуруҳда умумривожлантирувчи машқлар бутун тана аъзоларига, алоҳида мушак ва бўғин гуруҳларига мақсадни кўзлаган ҳолда таъсир кўрсатди, ҳаракатлар мувофиқлигини, фазода мўлжалга ола билишни яхшилашга ёрдам берди, юрак-қон томир ва нафас функцияларига ижобий таъсир кўрсатди.

Асосий ҳаракат йил давомида болаларни жисмоний жиҳатдан гармоник ривожлантириш мақсадида ҳар бир ҳаракат тури бўйича тахминан бир хил миқдорда машқлар танланди.

Ҳар бир машғулотда ҳаракатнинг учта асосий тури берилиб борилди. Бунда фақат ҳаракатларни бирга қўшиб бажариш эмас, балки ҳар бир турдаги машқни турли босқичларда: машқларни ўргатиш, такрорлаш ва мустақамлаш босқичларида ўргатиш вазибаси ҳам муҳимдир.

Якуний қисмда болага кўзгалувчан ҳолатдан нисбатан тинч ҳолатга аста-секин ўтишни таъминлайдиган машқлар беришга имкон яратилди.

Илмий тадқиқот ишимиз давомида қуйидаги натижаларга эришдик ва улар қуйидагиларни кўрсатди.

Жисмоний тайёргарлик кўрсаткичларининг тахлилига биноан маълум бўлдики, ўсиш тезлиги (темп) 4x10 м. га моқисмон югуриш, турган жойидан узунликка сакраш, тўлдирма тўпни отиш, гавдани эгиш ва ёзишда ўсиш тезлиги анча юқори. Масалан, моқисмон югириш ўғил болаларда эса 2,9 сонияни ташкил қилса, қиз болаларда эса 2,5 сонияга фарқ қилади.

Турган жойидан узунликка сакрашда ўсиш тезлиги: ўғил болаларда 12,1 см. қиз болаларда эса 12,2 см. Тўлдирма тўпни отишда ўғил болаларда 12,6 см. га етди, қиз болалар эса 23,1 см. га эга бўлдилар.

Жисмоний тайёргарлик кўрсаткичининг тахлили шуларни кўрсатдики, ҳар хил машқ турларида болаларнинг бажариш натижалари ҳар хил натижаларни кўрсатди. Мисол учун 30 метрга югиришда, тўлдирма тўпни ўтирган ҳолда отишда, болаларга қараганда қиз болаларнинг кўрсатган натижалари юқоридир.

Организмга ҳар томонлама танлаб таъсир кўрсатувчи машқларнинг турли-туманлиги боғча болаларининг ёш ўзгаришига, соғлиғига ва жисмоний тайёргарлиғига, ривожланишига, жинсига қараб тузилмоғи керак. Боғча ёшидаги болаларнинг ҳар томонлама ривожланишига эътибор берарканмиз, албатта, уларнинг ҳаракатларига, яъни оддий юриш, югуриш ўтириш, улоқтириш, тепиш, сакраш, тирмашиш каби ҳаракат малакаларини ҳисобга олиш керак. Бу ҳаракат малакалари болаларнинг кундалик ҳаракатларида сезилади. Саломатлик пойдеворини айнан ёшлик чоғидан кўрилиши керак. Саломатликка ҳам фаол ҳаракатнинг таъсири каттадир. Маълумки, бола катталарнинг, яъни ота-оналарнинг, тарбиячиларнинг бевосита таъсири натижасида, мустақил ҳаракат жараёнида ва уни қамраб олган муҳитдан оладиган ахборот таъсирида катта бўла бошлайди.

Шунинг учун ота-оналар болаларнинг кун тартибида ҳаракатнинг қанчалик таъсири катталигини ёдда тутишлари, иложи борида фарзандида ҳаракат кўникмаларини тўғри ўргатиб боришлари, кўмаклашишлари лозим. Кунда ҳаракатда бўлган бола, яъни, ёш организм биологик жиҳатдан ҳаракатларга янада эҳтиёж сезади, бу эҳтиёжни қондириш учун эса ҳаракат фаолияти етарли бўлиши керак.

Урганч шаҳри мактабгача таълим муассасасида ўтказилган синов-тажриба давомида олиб борилган жисмоний тарбия ишлари натижаси туман миқёсида ўтказилган мусобақаларда яққол кўринди.

Фойдаланилган адабиётлар

1. Шарипова Д.Ж., Семенова С.М ва бошқалар Кичкинтойларни гигиеник тарбиялаш // Ўқув қўлланма. – Т., 1997. – 160 б.
2. Клинтон Ҳ. Бир болага етти маҳалла ота – она // Ўқув қўлланма. – Т.: «Ўзбекистон», 1997. – 20 б.
3. Расулова М ва бошқалар Учинчи минг йилликнинг боласи // Услубий қўлланма. – Т., 2000. – 40 б.
4. Туленова Х.Б. “Мактабгача таълим муассасаларида болалар жисмоний тарбиясини такомиллаштириш” Автореф. дис... пед фан номзод. – Т., 2001. – 22 б.

*Отабек Худайбергенов, Тохир Салаев, Шарофиддин Каландаров
(Урганч, Ўзбекистон)*

БОЛАЛАР ҲАРАКАТИНИ РИВОЖЛАНТИРИШ ХУСУСИЯТЛАРИ

Мамлакатда қабул қилинган «Кадрлар тайёрлаш Миллий дастури»га (1997) мувофиқ ўсиб келаётган ёш авлоднинг жисмоний ва маънавий саломатлигини шакллантиришни, соғлом турмуш тарзига интилиш ва спортга меҳр-муҳаббатни синдиришнинг ғоят муҳим шарти сифатида 2002 йил 27 октябрда «Ўзбекистон Болалар спортини ривожлантириш жамғармасини тузиш тўғрисида» фармони қабул қилинди.

Охириги йилларда мактабгача ва мактаб ёшидаги болалар ўртасида жисмоний ривожланиш, жисмоний тайёргарлигини тарбиялаш, уларни жисмоний сифатларини, асосий ҳаракатларни ўргатиш методик жисмоний дастури бўйича бир қанча муаллифларнинг ишларида тавсия этилган [1, 2].

Болаларда ҳаракат қилиб бораётган буюмлар ҳавода қандай жойлашганлигини, шу жумладан бир жойдан иккинчи жойга ўтаётган кишининг гавдаси қандай ҳолатда турганлигини фарқлай олиш имконияти ўсиб боради. Болалар шериклари югуриб бораётганда унинг гавдаси қай ҳолатда эканини, болалар мувозанат сақлаш машқни бажараётганда, велосипедда юриб кетаётганда ва хоказо ҳаракатларни бажариш жараёнида гавда

аъзоларининг ўзаро нисбати қандай ўзгариб бориши ҳақида тушунтириб бера оладилар. Улар тезликни, ҳаракат йўналишини, тезлигини маром ўзгаришларини фарқлай оладилар. Бола ҳаракатини изчиллик билан кузатиб (тарбиячининг ёрдами билан) ҳаракатнинг турли-туман босқичларини ажрата олади, ҳаракатнинг сифати ва миқдори натижаси учун бу босқичларнинг аҳамиятини тушунтиришга интилади. Улар ҳаракатлар тўғрисида аниқ-ёриқ тасаввур ҳосил қилишга ёрдам беради, мослик ва уйғунлик жихатдан мураккаб бўлган ҳаракатлар қондасини болалар томонидан ўзлаштиришга олиб келади. Масалан болалар югуриб келиб узунликка ва баландликка сакраб, оёқ учида югуриш чоғида бурилиш маҳоратини ва хоказоларни эгаллаб оладилар [3].

Шуғулланувчи болаларда асосий ҳаракатлар такомиллашади. Ҳаракатларнинг бола гавда тузилиши ва имкониятларига боғлиқ бўлган яккама-якка хусусиятлари аниқроқ намоён бўлади.

Шу билан бирга болалар кўпроқ ҳаракатни бажаришда яхшироқ натижаларга ериша борадилар. Кейинчалик вазифаларни бажариш вақтида ирода сифатларини кўпроқ намоён қила бошлайдилар.

Бунда шуни ҳисобга олиш керакки, боланинг яхши натижаларга эришишига интилиб қилган ҳаракатлари ҳамиша ҳам унинг имкониятларига мос келавермайди. Шунинг учун тарбиячи жуда хушёр, сезгир бўлиши ва меъеридан ортиқ зўриқишга йўл қўймаслиги керак.

Тананинг айрим қисмларида: масалан бош, оёқ, қўл бўғинлари ҳамда бармоқлар ва бошқаларнинг ҳаракатини мақсадга мувофиқ такомиллаштириб бориш қобилияти жаъдал суръатда ривожлана бошлайди. Болаларда чаққонлик билан бажарилган, тез, меъёрдаги ҳаракатларга нисбатан эстетик муносабатда бўлиш одати аста-секин пайдо бўлади. Болалар ҳаракатларидаги гўзаллик ва мутаносибликнинг аҳамиятини чуқурроқ тушуна бошлайдилар [2, 4].

Ҳаракат турларини танлашда болаларнинг ўз шахсий интилиши, қизиқишлари намоён бўла бошлайди. Айримларига кўпроқ югуриш ва сакраш ёқади, бошқалари эса арғамчида сакрашни, копток ўйнашни, футбол ўйинини яхши қуришади ва х.к. Кўпинча қайси машқни чиройли яхшироқ бажарсалар болаларга кўпроқ ўшанга ўхшаш машқлар ёқади. Тарбиячи болаларнинг шахсий қизиқишларни қўллаб –қувватлаб, болаларнинг ҳар томонлама ҳаракат тайёргарлигини кўзда тутувчи дастур мазмунини ҳамма томондан ўзлаштириб олишини кузатиб бориши лозим.

Болаларни ҳамжихатликда бажариладиган фаолиятида, айниқса, мусобақа аломатлари мавжуд бўлган ҳаракатли ўйинларда, улар ўз ишларига ва ўртоқларининг ҳаракатларига баҳо беришга уриниб кўрадилар ҳамда жамоа манфаатларига мувофиқ келадиган хулқ-одоб йўлини топишга ҳаракат қиладилар. Бу эса болаларни фаол ҳаракат қилишга ўргатади.

Кейинги ўн йил давомида олинган маълумотлар шуни кўрсатадики, мактабгача ва мактаб ёшидаги бошланғич синф болаларининг жисмоний тайёргарлиги сустдир. Кўпгина олимларимизнинг кўрсатмасига биноан (Т.С.Усмонхужаев, 1987, К.М.Махкамжонов, Ф.Н.Насриддинов, Л.Семенова, 1996, И.В.Половцева, 1990, Х.Б.Туленова, 2000, М.И. Машарипова, 2006, М.Боркошев 2009 йиллар) мактабга келадиган болалар етарли жисмонан тайёр эмас, боғчада ва оилада олган жисмоний тарбия бўйича ҳаракат малака ва кўникмалари дастур талабларига жавоб бермайди. Кун тартибда жисмоний машқлар машғулоти етарлича ўтказилмайди [5, 6].

Тадқиқотда Урганч шаҳар, 18 сон мактабнинг саломатлик ҳолати бўйича асосий тиббий гуруҳларга киритилган 71 нафар ўқувчи-қизлари иштирок этдилар. Ўқувчи-қизлар икки: тажриба (36 ўқувчи) ва назорат (35 ўқувчи) гуруҳига ажратилди. Тажриба гуруҳида биз ишлаб чиққан вариатив фитнес-аэробика дастури ўқувчи – қизларнинг гавда тузилиши типига боғлиқ ҳолда ёндашиб, назорат гуруҳи машғулотлари эса худди шундай дастур фақат ўқувчи-қизларнинг гавда тузилиши инобатга олинмаган ва юклама барча қизлар учун бир хил ҳолда ўтказилди.

Тадқиқот бошланишида тажриба гуруҳи қизлари организмнинг типологик хусусиятларига хос бўлган гавда тузилиши типларига кўра: 4 гуруҳга бўлинди. Дастурга қуйидаги: соғломлаштириш аэробикаси, куч тренировкаси ва йога, фитнес йўналишлари киритилди.

Тадқиқот давомида ўқувчи - қизларнинг жисмоний ривожланиш ва ҳаракатланиш тайёргарлиги кўрсаткичларини ўзгариш динамикаси қизларнинг гавда тузилиши типига боғлиқ ҳолда ўрганилди (1-жадвал). Тажриба давомида гавда тузилиши турли типдаги ўқувчи-қизлар ўртасида ҳаракатчанлик кўрсаткичлари бўйича статистик ишончли ($P < 0,05$) ўзгаришлар аниқланди. Торакал типдаги гавда тузилишига мансуб қизларда ҳаракатчанлик тестларида энг яхши кўрсаткичлар кузатилди.

Гавда тузилиши турли типларига мансуб ўқувчи-қизларнинг ҳаракатчанлик тайёргарлиги бўйича ўлчашлар натижалари ўртасида ($P < 0,05$ дан $P < 0,01$ гача ораликда) статистик ишончли фарқлар аниқланди.

1-жадвал

Танланган гуруҳлар ўқувчи-қизлари жисмоний ривожланиш кўрсаткичлари

Гавда тузилиши типи	Тажрибада олинган кўрсаткичлар номлари				
	Гавда узунлиги, (см)	Гавда массаси, (кг)	Кўкрак қафаси айланаси, (см)	Бел айланаси, (см)	Ўпкани тириклик ҳажми, мл.

Жумладан, энг яхши кўрсаткич 3x10 м.га моксишон югуриш машқида гавда тузилиши 2 синф қизларида кузатилди. Бошқаларга нисбатан гавда тузилиши 3 синф қизларида ишончли ўзгаришлар кузатилди. Шу

жумладан, узунликка сакраш, баланд тўсинда тортилиш машқлари бўйича гавда тузилиши 4 синф қизларида (улар ёмон натижа кўрсатганлар) олинган натижалар ўртасида статистик ишончли фарқ кузатилди.

Шунингдек, гавда тузилиши юқоридаги 2-3-4 синф қизларида нисбатан мускулли типдаги 1 синф қизлари эгиловчанлик машқларини бажаришда анча юқори натижалар кўрсатдилар.

Бошланғич синфлар шу даражаларга эришиш билан бир қаторда уларда жисмоний машғулотга бўган қизиқиши, назарий билим, жисмоний тайёргарлик ва ҳаракат фаоллиги ошиб борди.

Фойдаланилган адабиётлар

1. Шарипова Д.Ж., Семенова С.М ва бошқалар Кичкинтойларни гигиеник тарбияла // Ўқув қўлланма. – Т., 1997. – 160 б.
2. Клинтон Х. Бир болага етти маҳалла ота – она // Ўқув қўлланма. – Т.: «Ўзбекистон», 1997. – 20 б.
3. Расулова М ва бошқалар Учинчи минг йилликнинг боласи // Услубий қўлланма Т.: 2000. – 40 б.
4. Усмонхужаев Т.С., Мелиев Х.А. “Ҳаракатли ўйинлар” // Ўқув қўлланма. – Т., 1987. – 150 б.
5. Усмонхужаев Т.С. “1001 ўйин” // Ўқув қўлланма. – Т., 2000. – 200 б.

*Екатерина Чебанова
(Киев, Украина)*

ФИЛОСОФСКИЙ ВЗГЛЯД НА КАРАТЭ ЖКА, КАК НА СИСТЕМУ ГУМАНИСТИЧЕСКОГО ВОСПИТАНИЯ

Актуальность. Современное воспитание в спорте построено на принципах всестороннего развития человека. В единоборствах, а именно в каратэ важны не только физические возможности спортсменов, но и их моральное воспитание, которое, в свою очередь, дает спорту гуманистическую окраску [1, с. 8]. Существенной особенностью каратэ является его глубокая внутренняя связь с восточной религиозно-философской системой, которая в значительной мере определяет культурные традиции Японии. Сегодня каратэ Shotokan раскололось на множество федераций, с практически полным отсутствием той ритуальной сущности и оттенка глубокой духовности, что стремился придать основатель японскому каратэ. Отсутствие духовной составляющей и получение значительных денежных средств разрушают стиль изнутри. Ведущие инструктора в разных странах мира создают собственные независимые школы. Но, не смотря на это, школа ЖКА остается верна тем принципам, что заложил Фунакоси. В своей последней книге он написал: «Всю жизнь я считал, что истинное каратэ должно развивать душу человека. Необходимо поддерживать «чистоту духа» в каратэ в любом возрасте и при любых обстоятельствах... Как же оказались далеки от идеала спортивные соревнования и борьба за лидерство» [2, с. 68]. Говорить о духовности в каратэ можно много, этот вопрос очень важный и сложный, а значит необходимый, т.к. помимо техники боя, ученики должны знать, по какому Пути идти, что изучать, какие философские и духовные вопросы были разработаны древними мастерами ранее. Общеизвестно, что каратэ, являясь оружием разрушения, для своих основателей было орудием созидания самого человека, его тела и духа. В боевых искусствах учат, что главное не победа, а воспитание здорового духа и формирование полноценной, нравственной личности. Учителя – сэнсэй не просто так на первое место ставили дух. Путь До (по-японски) означает духовное совершенствование человека, которое осуществляется на тренировках, т.к. они есть активная медитация.

Как уже было сказано, в восточных единоборствах особое внимание уделяется совершенствованию и самовоспитанию личности. Поэтому в начале XXI века учеными был сделан большой вклад в решение этой задачи. Примером этого являются исследования Р. В. Крючкова, А. В. Павличенко, С. Г. Тягонова, и др., которые раскрывают множество вопросов связанных с философией единоборств. А, именно: психологические механизмы формирования ценностных ориентаций спортсменов, занимающихся восточными боевыми искусствами; педагогические условия развития самопознания подростков средствами восточных единоборств, развитие теории и практики физической культуры путем обобщения опыта боевых искусств Востока. Но, на сегодняшний день не существует научно-исследовательских работ, посвященных вопросу гуманизации единоборств, и влияния каратэ на нравственное воспитание личности.

Цель – рассмотрение роли воздействия каратэ на формирование гуманистического мировоззрения личности.

Задачи:

1. Описать историю возникновения и развития каратэ Сетокан.
2. Определить связь между восточной философией и каратэ.
3. Выявить влияние занятий каратэ на гуманистическое воспитание личности.

Методы исследования: анализ литературных источников, синтез, исторический метод.

Результаты исследования и их обсуждение: Впервые каратэ появилось на острове Окинава, бывшем на протяжении нескольких столетий самостоятельным королевством, а затем попавшим под власть Китая, а позже

Японии. Беспорядки и жестокость наместников приводили к крестьянским восстаниям. В связи с этим японское правительство издало декрет, в котором запрещало носить и иметь какое бы то ни было оружие. Чтобы как-то защититься в сложившихся условиях, местные жители стали овладевать приемами каратэ. И только благодаря обучению единоборствам простой крестьянин мог противостоять нескольким вооруженным самураям.

Основателем современного каратэ считают мастера Гитина Фунакоси [1, с. 7]. Это был человек, который всегда следовал морали и кодексу чести своих предков, но при этом обладал способностью улавливать новые веяния и подчиняться велению времени. Он отличался невероятным упорством в достижении поставленной цели. Главной заслугой каратэ он считал не то, что оно обеспечивает физическое превосходство, здоровье и долголетие, а создание духовных ценностей и формирование совершенного характера. Большое внимание Фунакоси уделял вопросам гуманистического воспитания и этике каратэ. Он писал: «Трепетно относись к старому и учись понимать новое. Старое, новое - это лишь вопрос времени. В бесчисленных делах сохраняй ясность разума. Путь открывается тому, кто обещает пройти его истинно и правильно» [2, с. 69].

Хотя основная заслуга в распространении каратэ принадлежит Фунакоси, среди его современников было немало других известных мастеров каратэ, которые сыграли в этом существенную роль.

В самой Японии каратэ получило распространение уже только в 20-х годах XX века, в Европу и США этот вид боевого искусства проник в середине XX века, буквально покорила весь мир. Духовной основой каратэ является продолжительная медитация дзадзен и кратковременная медитация с закрытыми глазами, в ходе которых человек достигает успокоения тела и разума. Этим дзадзен несколько отличается от медитативной практики достижения просветления, которая обычно характеризуется концентрацией разума на каком-либо объекте или феномене.

В современном мире, в Америке и Европе часто поставлен вопрос, что такое дзэн. «дзэн – это карате, карате – дзэн» [1, с. 6]. Неправильно думать, что дзэн трудно понять, и что он доступен только людям Востока. Он везде и в каждом. Любой индивид, выучив несколько приемов карате с чистой душой, искренними намерениями и общей духовной собранностью прекращает думать о существовании противника, для него не имеет значения наличие врагов или союзников, одержание победы или поражения. Человек достигает успеха при переходе в состояние дзэн, практикуя тот или иной вид деятельности. В этом и состоит связь между дзэн и духом карате. Большая ошибка, утверждать, что он является чем-то неясным и говорить о трудностях в обучении мировоззрению дзэн. Он существует вокруг нас и внутри нас. Его истинное величие состоит в его доступности. дзэн – это полное единство тела, намерений и души [3, с. 57].

Формируя целостную и целеустремленную личность, дзэн призывает полагаться в жизни только на себя и черпать силы из гармонического слияния с природой. Не навязывать природе свои желания, но мгновенно откликаться на ее зов – такова высшая мудрость дзэн. Доктрина дзэн направлена на прорыв сквозь путы страстей, беспочвенных мечтаний, желаний, страха и гнева. Участвуя в бесконечном цикле метаморфоз, человек должен сам конструировать свою судьбу, всемерно развивать заложенные в нем способности: наращивать силу, углублять мудрость, культивировать мужество и любовь к ближнему.

Философия карате – это философия ненасилия, берущая все ценное и полезное из существующих религий и направленная на формирование человека, способного управлять собой и развиваться как творческая личность [4, с. 25].

Дзэн способствовал кардинальному переосмыслению боевых искусств Востока и каратэ в частности, как одного из путей духовного совершенствования человека. Именно дзэну удалось решить сложнейшие нравственные проблемы, связанные с насильственной природой каратэ. Каратэ учит в каждый момент жизни делать нравственный выбор, чтобы, находясь в мире самых разнообразных чувств, пороков и мелких желаний, не дать замутиться своему сознанию и всегда относиться к людям с любовью, состраданием и милосердием. Каратэ и дзэн уравнивают друг друга [4, с. 26]. С одной стороны заповеди дзэна не дают в каратэ проявлять излишнюю жестокость, а с другой стороны каратэ не позволяет дзэну «грешить» ненужной мягкостью. Дзэн помогает индивидам, занимающимся каратэ, достичь «сверхчеловеческих» (в физическом плане) показателей, преодолевая боль, страх и неуверенность в своих силах. А каратэ, со своей стороны физически укрепляет организм человека, что адептам дзэна позволяет проводить многочасовые и изнурительные медитации.

Совокупность вышеуказанных качеств при перенесении в различные социальные сферы часто играет решающую роль в жизнедеятельности человека, способствует социализации [5, с. 13].



Выводы:

1. Анализ литературы показал, что каратэ возникло в Японии, а его исследователем был японский мастер и, своего рода, гуманист Гитин Фунакоси. Позже, это боевое искусство начало свое развитие в странах Европы и в Америке.
2. Практикуя каратэ, человек переходит в состояние медитации, что подтверждает взаимосвязь дзена и каратэ. А значит, дух каратэ может быть принят только через понимание философии восточных единоборств.
3. Вследствие проведенного исследования, можно утверждать, что каратэ благодаря своим традициям окинавских боевых искусств и внутренней духовной составляющей, воспитывает у спортсменов силу духа и нравственность, формирует гуманистическое мировоззрение.

ИСТОЧНИКИ И ЛИТЕРАТУРА

1. Гірак А. Процес становлення й розвитку бойових мистецтв як вимога сучасності / А. Гірак, Л. Завацька // Фізичне виховання, спорт і культура здоров'я у сучасному суспільстві : збірник наукових праць Східноєвропейського національного університету ім. Л. Українки / уклад. А. В. Цьось, С. П. Козіброцький ; МОНМСУ, Східноєвропейський НУ ім. Л. Українки. - Луцьк : Східноєвропейський НУ ім. Л. Українки, 2013. – №1(21). – С. 6-9.
2. Москвин Н. Г. История возникновения, развития и современного состояния восточных боевых искусств / Николай Геннадьевич Москвин, В. А. Егоров // Культура физическая и здоровье. – 2012. – №01. – С. 68-70. – Бібліогр. в кінці ст.
3. Москвин Н. Г. Характеристика каратэ-до как средства развития нравственных и физических качеств личности / Н. Г. Москвин, Г. М. Аглиуллина, А. Р. Давлятчина // Культура физическая и здоровье. – 2012. – №02. – С. 56-58.
4. Рыбакова Е. О. Развитие личностных и физических качеств юных каратистов на основе интегрального подхода / Е. О. Рыбакова // Физическая культура: воспитание, образование, тренировка. – 2013. – №5. – С. 23-26. – Бібліогр. в кінці ст.
5. Баклушинский С. А. Я-Концепция и ценностно-нормативные ориентации подростка в условиях быстрых социальных изменений: [Текст] / С. А. Баклушинский Автореф.канд. пед. наук. – М., 2012. – 20 с.

Научный руководитель – кандидат наук с государственного управления, доцент М.С.Калина

*Ольга Явтушенко
(Одесса, Украина)*

ЗДОРОВЫЙ ОБРАЗ ЖИЗНИ СТУДЕНЧЕСКОЙ МОЛОДЕЖИ

*Гимнастика, физические упражнения, ходьба должны прочно войти
в повседневный быт каждого, кто хочет сохранить
работоспособность, здоровье, полноценную и радостную жизнь.
Гиппократ*

На всех этапах общественного развития одной из первостепенных и не до конца решенных является проблема воспитания здорового подрастающего поколения и подготовка его к полноценной самостоятельной жизни.

Так социально-экономическая ситуация в нашей стране, большое количество стрессовых условий приводит к снижению психических и физических возможностей студентов, переутомлению и заболеваниям.

Тенденции и перспективы развития науки и образования в условиях глобализации

Студенческая молодёжь является основой социального развития, а также воспроизводственным потенциалом нации.

Основным компонентом здорового образа жизни являются двигательная активность, рациональное питание, отказ от вредных привычек, общая гигиена, закаливание. Исследования самооценки здоровья студентов выявили связь состояния здоровья и уровня жизни. Чем выше оценка уровня жизни, тем лучше самооценка собственного здоровья. По мнению студентов, первостепенным фактором, неблагоприятно влияющим на здоровье, является постоянное переутомление, связанное с высокой интенсивностью учебной нагрузки и необходимостью работать параллельно с учебой. На втором месте – неудовлетворительные жилищные условия, затем следуют: безразличное и невнимательное отношение к собственному здоровью, проблемы в семье, несбалансированное питание, вредные привычки.

Рассматривая вопрос о сбережении здоровья средствами физической культуры, необходимо отметить, что при занятиях различными видами двигательной деятельности у студентов улучшаются не только двигательные показатели, но и усиливаются его внешние и социально привлекательные качества, повышается самооценка. Преподаватели физического воспитания, учитывая разный уровень физической подготовленности, многообразие интересов студентов организуют и ведут занятия в различных секциях оздоровительной направленности. Секции работают в вечернее время, что позволяет студентам рационально использовать свое свободное время. Ребята совершенствуют свое спортивное мастерство, посещая секции волейбола, баскетбола, лёгкой атлетики, дартса, мини-футбола.

Наиболее привлекательна для студентов спортивно-массовая деятельность (особенно командная игровая), которая пробуждает интерес, эмпатию и соучастие в жизни сверстников. Массовые спортивные соревнования в большинстве случаев - одновременно и спортивные праздники, объединяющие различные поколения. Здоровый образ жизни обязательно подразумевает активную социальную жизнь, состоящую из интересной деятельности, широкого круга общения.

Ежегодное проведение «Дня здоровья» на берегу моря вошло в традицию Механико-технологического техникума Одесской национальной академии пищевых технологий. Этот день в разные годы посвящается глобальной проблеме, которая стоит перед охраной здоровья планеты. Студенты вместе со своими кураторами принимают участие в спортивном мероприятии. Все получают заряд хорошего настроения, множество впечатлений, позитива и драйва на «Веселых стартах». У молодежи есть возможность вдоволь наиграться в подвижные игры, а еще познакомиться в неформальной обстановке со своими однокурсниками.





Здоровый образ жизни обязательно подразумевает активную социальную жизнь, состоящую из интересной деятельности, широкого круга общения. Ежегодные соревнования по баскетболу — это всегда зрелищное мероприятие, выброс энергии и волна адреналина. Традиционно соревнования представляют собой большой спортивный праздник, от которого все получают небывалый заряд бодрости и особого настроения. Как правило, основными участниками являются наши студенты. Для них баскетбол — это не просто одно из спортивных увлечений — это стиль жизни.





В настоящее время в спортивно-массовую работу вовлечено 100 процентов опрошенных. Среди основных спортивных игр, в которые умеют и предпочитают играть студенты, особо выделяют футбол, волейбол и баскетбол (рис.1).

Рис.1. Предпочитаемые студентами игровые виды спорта, в процентах

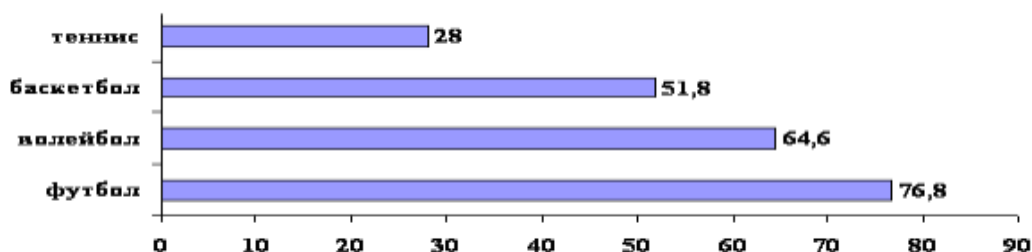

ЗАКЛЮЧЕНИЕ

Физическое развитие человека создает предпосылки для полноценной умственной работы. Физически здоровый человек может лучше проявлять себя в производительном труде, преодолевать большие нагрузки, меньше утомляться. Наряду с осуществлением физического развития, физическое воспитание призвано возбуждать у учащихся потребность и интерес к занятиям физической культурой и спортом, способствовать глубокому осмыслению психофизиологических основ физического развития и укрепления здоровья, а также умственному, нравственному и эстетическому развитию. В этом смысле физическое воспитание выступает как многогранный процесс организации активной физкультурно-оздоровительной деятельности учащихся, направленной на укрепление потребности в занятиях физической культуры и спортом, осмысление их психофизиологических основ, развитие физических сил и здоровья, а также выработку санитарно-гигиенических навыков, привычек и здорового образа жизни. В целом следует отметить, что влияние учебных занятий на физическое развитие и воспитание учащихся зависит от эффективного использования всего многообразия средств и методов, содействующих решению этой задачи. Благодаря постоянной работе количество студентов, занимающихся в спортивных секциях, растет. Уменьшается количество пропущенных занятий по болезни, улучшается состояние здоровья, занятия спортом и физическими упражнениями отвлекают молодёжь от вредного влияния улицы.

СЕКЦИЯ: ФИЛОЛОГИЧЕСКИЕ НАУКИ

Зарифа Абдурахмонова
(Андижан, Узбекистан)

INGLIZ TILIDA TINISH BELGILARI ISHLATILISHINING O'ZIGA XOS XUSUSIYATLARI

Tinish belgilarini qo'yish tizimi yozma nutqda ishlatiladigan tinish belgilarini majmuasi, shuningdek ularni qo'yish qoidalarining to'plamidir. Tinish belgilaridan foydalanish tilning sintaktik tuzilishi, gapning ma'no jihatidan bo'linishi va nutqning ritmik ohang tizimi bilan belgilanadi. Shuni ta'kidlash joizki, turli tinish belgilarini yordamida ifodalangan turli ma'no matn yoki alohida gapning tuzilishida qat'iy o'z aksini topadi.

Ingliz tilida tinish belgilarini, xususan, vergul ancha erkin qo'llaniladi. Ajratilgan iboralar vergul bilan belgilanadi. Bu ularning o'ziga xosligidan kelib chiqadi. Gap bo'laklarini ajratish turli maqsadlarda qollanilishi mumkin. Ajratilgan bo'laklar ma'lum tushunchalarning qo'shimcha belgilarini bildirishi mumkin. Ajratilgan (odatda gapning boshiga chiqarilgan) element ma'no bo'yicha gapning qolgan qismiga mos qo'yilishi mumkin. Ingliz tilida bu holatda ajratilgan bo'lak va gapning qolgan qismi o'rtasidagi mantiqiy munosabatlar turlicha bo'lishi mumkin.

a) Predmet, shaxs, o'rin, vaqt va hokazolar - mazkur predmet, shaxs va boshqalarni tavsiflovchi voqea-hodisalar.

On the bridge, a man was throwing bread to the sea-gulls (A. Huxley).

b) Sabab - natija:

Being very tired, he soon fell asleep.

d) Shart - natija:

Dead, he would have been safe.

e) Maqsad - unga erishish vositasi:

To divide one fraction by another, invert divisor and then multiply.

Ajratilgan gap bo'laklarining asosiy turlari ingliz tilida aniqlovchi, izohlovchi va holdir. Ingliz tilida ajratilgan aniqlovchilar bir necha uyushiq sifatlar va sifatdoshlar, sifat yoki tobe so'zli sifatdosh, predlogli oborot / (*with, in, of*) predloglari, absolyut nominativ oborot (*with* predlogi bilan va usiz), ravishli so'z birikma, yakka sifat yoki sifatdosh va boshqalar bilan ifodalanishi mumkin.

She had a faint Cockney accent, tired and brutalized (W. Thackeray).

Izohlovchi uyushiq otlar, shuningdek, prepozitiv yoki postpozitiv aniqlovchili ot bilan ifodalanib, aniqlovchi o'z navbatida infinitiv, sifatdoshli tuzilma, predlogli oborot yoki hatto butun bir ergash gap bilan ifodalanishi mumkin:

It flashed upon her that he was the pedestrian who had joined in the club-dance at Marlett - the passing stranger who had danced with others but not with her (Th. Hardy).

Ingliz tilida hollarni ajratish haqida gapirganimizda shuni ta'kidlash kerakki, unda ajratilmaydigan holatlardagi turlar ham uchrashi mumkin [L.S.Barxudarov, D.A.Shteling, T.A.Barabash]. Bu, ma'lumki, - tashqi shart-sharoitlar (payt, sabab, ish-harakat tarzi, birgalikda ro'y berayotgan voqea-hodisalar), shart, to'siqsizlik, qiyoslash hollari bo'lib, ular bog'lovchili oborot, ravish va predlogli birikmalar bilan ifodalanishi mumkin:

Our mission over, we can take leave (D.A.Shteling).

Ingliz tilida ajratilgan hol rovida perfekt sifatdosh I ko'p holatlarda qo'llanilib, u odatda vergul bilan ajratiladi.

Having reached the door, he turned the key, and opened it. (O. Wilde)

Gapning kirish bo'laklarini - kirish so'zlar, so'z birikmalar, kirish gaplarni - ajratishda vergul katta ahamiyatga ega. Gapning kirish bo'laklari odatda vergul bilan ajratiladi. Ular gapning mazmunini qo'shimcha ravishda tavsiflab, modal, biriktiruvchi yoki izohlovchi xarakterga ega:

Besides, it's the only thing that is necessary (Ch. Dickens).

Ingliz tilida absolyut tuzilma yoki mustaqil sifatdoshli oborotlarni ajratish alohida e'tiborga molikdir. Absolyut nominativ tuzilmaning ikkinchi elementi sifatdosh, ot, predlogli oborot, sifat, ravish va ba'zan infinitiv bilan ifodalanishi mumkin. Mazkur tuzilmaning o'zi o'z navbatida kesim bildirayotgan asosiy ish-harakat yoki holat bilan birgalikda ro'y berayotgan yoki unga shart-sharoit yaratib berayotgan qo'shimcha ish-harakat yoki holatni hamda ot bilan ifodalangan predmetning belgisini ifodalashi mumkin:

Close to the bank I saw deep pools, the water blue like the sky (E. Hemingway).

Bernard yawning, the conversation dropped (J. Galsworthy).

Ingliz tilida sodda gapda vergul uyushiq bo'laklar orasida, shuningdek, uch yoki undan ortiq uyushiq bo'laklarning oxirigisidan oldin *and* yoki *or* bog'lovchisi kelgan vaziyatda bog'lovchidan oldin ham ko'p hollarda qo'yiladi:

She loved life, liberty, and the happiness of being pursued (L.Rosen).

Biroq zamonaviy ingliz tilida, ayniqsa shaxsiy xat yozishuvida, publitsistik uslubda vergul bunday holatlarda qo'llanilmasligi ham mumkin:

We had wine, whiskey, brandy and port (G.V.Chesnokova).

Endi ingliz tilidagi bog'langan qo'shma gapning o'ziga xosligini ko'rib chiqaylik. T.A.Barabash, M.A.Belyayeva va I.M.Bernman bog'langan qo'shma gapning quyidagi xususiyatlarini ajratadilar. Uning qismlari semantik jihatdan o'zaro bog'langan. Teng bog'lanishning har xil turlari: biriktiruv (*and, neither, nor* bog'lovchilari), zidlov (*but, yet, still*), ayiruv (*or, else, or else, otherwise*), sabab-natija (*for, so, therefore*) mavjud. Vergul bog'langan gaplar o'rtasida teng bog'lovchidan oldin qo'yiladi, lekin agar *and* va *or* bog'lovchilari qisqa gaplarni kiritisa, u tushirib qoldiriladi:

He pressed the on-button and the rocket flew-up.

It was midsummer, yet was rather chilly (C. Snow).

Bog'langan qo'shma gapda qismlar bog'lovchilarsiz va bog'lovchi so'zlarsiz o'zaro birikkan bo'lishi mumkin. Bog'lovchisiz aloqa yordamida bog'langan qo'shma gapning elementlari vergul va ko'p hollarda nuqtali vergul bilan ajratiladi:

The moon went down, the stars grew pale, the cold day broke.

The signal was given; the steamer moved slowly from the dock.

Ergashgan qo'shma gapda vergulning qo'llanilishi bog'langan qo'shma gapdagidan bir qator jihatlar bo'yicha farq qiladi. Ergashgan gapning qismlari bog'lovchisiz yoki ko'proq bog'lovchilar, bog'lovchi so'zlar (ravishlar va olmoshlar) yordamida bog'lanishi mumkin. Shuni ta'kidlash lozimki, ingliz tilida bir qator hollarda bosh va ergash gaplar o'rtasida vergul qo'yilmasligi mumkin. Ergash gaplar ega, kesim, to'ldiruvchi, aniqlovchi va hol gaplarga bo'linadi. Bundan tashqari gapda kirish ergash gaplar ham bo'lishi mumkin. Ega, kesim va to'ldiruvchi ergash gaplar ot ergash gaplar hisoblanib, ular bosh gapdan vergul bilan ajratilmaydi:

Why she left him is a mystery (Th. Hardy).

How this happened is not clear to anyone.

Aniqlovchi ergash gaplarda vergulning qo'llanilishini tahlil qilayotib, ularning tasnifi haqida aytib o'taylik. Aniqlovchi ergash gaplar uch xil bo'ladi: individuallashtiruvchi, tasniflovchi va ta'riflovchi. Individuallashtiruvchi gaplar shaxs yoki predmetning individual belgilariga, ya'ni mazkur shaxs yoki predmetgagina xos va uni boshqa o'sha sinf vakillaridan farqlovchi belgilarga xizmat qiladi. Tasniflovchi gaplar belgi hisoblanib, unga ko'ra shaxs yoki predmet shaxs yoki predmetlarning ma'lum bir sinfiga mansub bo'ladi. Va nihoyat ta'riflovchi gaplar shaxs yoki predmetni ta'riflash yoki u haqda qo'shimcha ma'lumotlar bildirish uchun xizmat qiladi. Individuallashtiruvchi va tasniflovchi gaplar vergul bilan ajratilmaydi:

The letter that I received from him yesterday is very important (Th. Dreiser).

Ta'riflovchi gaplar odatda vergul bilan ajratiladi:

We have received a letter, which contains interesting information on the state of the market of wheat.

His brother, whom we met yesterday, studies at our institute (W. Maugham).

Hol ergash gaplarga kelsak, ular o'z ma'nosiga ko'ra payt, o'rin, sabab, natija, ravish (tarz), to'siqsizlik, maqsad, shart hol ergash gaplarga bo'linadi. Hol ergash gaplar bosh gapdan oldin kelganda vergul bilan ajratiladi:

When the mail got successfully to Dover, the head driver opened the coach-door (Ch. Dickens).

Shunday qilib, vergulning qo'llanilishi bo'yicha asosiy qoidalar va qonuniyatlarni umumlashtirdik va tahlil qilib chiqdik.

Barcha tinish belgilari orasida nuqtali vergul hozirda juda yoyiq uyushiq bo'lakli gaplarda yoki qismlari uyushgan qo'shma gaplarda o'z o'rnini qat'iy egallagan. Tuzilishiga ko'ra murakkab gaplarda nuqtali vergul asosiy qismlarni belgilaydi va ularning tuzilmaviy ahamiyatini ochib beradi. Nuqtali vergul bir qator holatlarda keng qo'llaniladi. U bog'lovchisiz usulda bog'langan qo'shma gaplarning o'rtasida qo'yiladi:

The weather was fine; the sky was blue and cloudless. (Th. Hardy)

Nuqtali vergul har xil aloqa yordamida bog'langan qo'shma gaplarda eng ko'p ishlatiladi. Masalan, nuqtali vergul *neither, nor* bilan hamda *moreover, besides, then* ravishlari bilan bog'langan qo'shma gaplarning o'rtasida qo'yiladi:

She would not listen, therefore, to her daughter's proposal of being carried home; neither did the apothecary, who arrived about the same time, think it necessary (J. Austen).

Zidlov bog'lovchilari *but* va *while*, ravishlar *yet, whereas, still* bilan bog'langan qo'shma gaplar ko'p hollarda nuqtali vergul bilan ajratiladi:

Upon the other step was Mr. Jones; whereas the youngest gentleman was deep in the booking office among the black and red placards (Ch. Dickens).

Ingliz tilida ikki nuqta tushuntirish vazifasida keng qo'llaniladi. Ikki nuqta ma'lumotni aniqlashtiradi, tushuntiradi, kengaytiradi va toraytiradi. Ikki nuqta sabab, isbotni bildiradigan qismlardan yoki oldingi materialning mazmunini ochib beradigan qo'shma gap bo'laklaridan oldin qo'yiladi:

All this washing can't be good for health: it's not natural.

Shuningdek, gapning uyushiq bo'laklarini sanab o'tganda, ayniqsa ulardan oldin umumlashtiruvchi so'zlar (*as follows, the following, for example* va boshqalar) kelganda ikki nuqtani qo'yilishi tabiiydir:

The agreement provides for the delivery of the following raw materials: cotton, wool, jute, and others (I.M. Berman).

Yana bir muhim va nazariy tadqiqotlar uchun murakkab belgi bu tiredir. Avvalambor, tire ham tuzilmaviy, ham ma'no, ham ekspressiv (ifoda) vazifalarini bajaradi. Tire eng avvalo turli xil tushirib qoldirishlarni - kesimda yordamchi fe'lni tushirib qoldirish, to'liqsiz va elliptik gaplarda gap bo'lagini tushirib qoldirish, zidlovchi bog'lovchirani tushirib qoldirishlarni bildiradi. Tiredan foydalanish ayniqsa ham sodda, ham qo'shma inkor-zidlov gaplariga xosdir. Tire eng ko'p qo'llaniladigan holatlarga ma'no va mazmuni tushuntirish, to'ldirish va ta'kidlash maqsadida gapning o'rtasiga qo'yiladigan kirish so'zlar va gaplarni, izohlovchi va boshqa elementlarni ajratish kiradi.

Altitude sickness – an illness that strikes those not used to mountain elevations – frequently disrupts the plans of tourists (L. Rosen)

Tire ingliz tilidagi gapning yakuniy iborasini ajratish uchun ham qo'llaniladi:

The advances of the age in mechanism – in radio and television, in electronics and jet planes (L. Rosen)

Xulosa qilib aytganda ingliz tilida tinish belgilari ba'zan ancha erkin qo'llanilishi mumkin. Vergul tinish belgilari tizimining asosiy tarkibiy qismi va asosiy semantik-sintaktik signalidir. Nuqtali vergul, ikki nuqta va tire nazariy tadqiqot uchun muhim va ancha murakkab sanaladi. Shu bilan birga ularni qo'llashda tinish belgilarini qo'yish tizimining rivojlanishi yo'nalishlari yorqin namoyon bo'lmoqda.

FOYDALANILGAN ADABIYOTLAR RO'YXATI

1. Барабаш Т.А. Грамматика английского языка. – Москва: «Высшая школа», 1983.
2. Бархударов Л.С., Штелинг Д.А. Грамматика английского языка. – Москва: «Высшая школа», 1973.
3. Беляева М.А. Грамматика английского языка. – М.: «Издательство литературы на иностранных языках», 1959.
4. Берман И.М. Грамматика английского языка. – М.: «Высшая школа», 1993.
5. Валгина Н.С. Трудные вопросы пунктуации. – М.: «Просвещение», 1983.
6. Грамматика современного английского языка / Под ред. А.В. Зеленщикова, Е.С. Петровой. – М.: «Академия», 2003.
7. Качалова К.Н., Израилевич Е.Е. Практическая грамматика английского языка. – М.: «Внешторгиздат», 1960.
8. Чеснокова Т.В. Методические рекомендации по письменной практике: пунктуация и механика. – К.: Изд Центр КГЛУ, 2000.

*Хожарбиби Атаниязова
(Андижан, Узбекистан)*

ЛЕКСИЧЕСКИЕ ОСОБЕННОСТИ НАУЧНО-ТЕХНИЧЕСКОГО ЯЗЫКА

Из всей совокупности исследуемых учеными проблем, возникающих в связи с изучением функционального языка научно-технической литературы, наибольшее внимание по праву уделяется исследованию лексики как наиболее специфическому уровню языка науки и техники (Л.И. Борисова, Е.А. Рейман). Этот интерес не случаен. Во-первых, именно лексический состав научно-технических текстов находится сейчас в стадии наиболее интенсивной эволюции. Это относится как к терминологическому, так и к общенаучному слоям лексики научно-технических текстов. В этой связи особую важность получают исследования, направленные на изучение реального функционирования лексических единиц в научно-технических контекстах. Во-вторых, в теоретическом плане изучение терминологии может быть объяснено важностью кинематических языковых процессов в научном общении. Наблюдение за реальным функционированием и поведением терминов в научном дискурсе, за трансформацией их композиционной семантики могут способствовать поиску новых путей лингвистического анализа. Описание способов формирования новых оттенков значения специальных лексем может внести вклад в дальнейшее развитие частных проблем терминоведения. В-третьих, в настоящее время, в эпоху развития технологий, как никогда важна коммуникация в различных областях технических знаний и, соответственно, адекватный перевод такого важного пласта языка как научно-технической терминологии.

Настоящее время – это время появления нанотехнологий, появления в связи с этим новых профессий. За этим последовала целая лавина новых «технических» слов – хронологических маркеров происходящих перемен. Эта лавина смела границы традиционного узкопрофессионального употребления и щедро выплеснулась на книжные полки в виде многочисленных актуальных изданий по технике. Технические термины зазвучали в устной речи на радио и телевидении. Так, большинство ключевых технических терминов оказались «на слуху» у значительной части общества. В этих условиях не могло не возникнуть повышенного внимания к активноформирующейся научно-технической терминосистеме.

В трудах по развитию, обогащению и совершенствованию современного научно-технического языка видное место отводится терминологии. В числе работ, наиболее полно и последовательно рассматривающих специфику научно-технического языка, необходимо выделить работы Л.А. Капаназе [4], В.Н. Комиссарова [5, 6], И.В. Арнольда [1] и др. Вопросом происхождения термина и некоторых особенностей особенности терминообразования в английском языке занималась С.Н. Гореликова [3]. Проблеме упорядочения, стандартизации и использования научно-технической терминологии уделял внимания В.М. Лейчик [7, 8] и др. Практически все лингвисты согласны с тем, что «абсолютная тождественность кодов противоречит природе языка». Возможность абсолютно полной и точной передачи содержания оригинала при переводе технических текстов ограничена, прежде всего, вариантностью в терминосистемах, различиями в языковых системах; кроме того, ей препятствуют разные традиции номинации понятий, сложившиеся в каждом из языков, а также различия явлений самой действительности.

Важную особенность научно-технического материала составляет лексика. С точки зрения словарного состава основная особенность научно-технического текста заключается в предельной насыщенности специальной терминологией, характерной для конкретной отрасли знания, поскольку именно термины

являются главной составляющей научного стиля общения. Терминологическая лексика дает возможность наиболее точно, четко и экономно излагать содержание данного предмета и обеспечивает правильное понимание существа трагуемого вопроса.

«Терминами называют слова или словосочетания, обозначающие специфические объекты и понятия, которыми оперируют специалисты определенной науки или техники» [2, 6]. Термины могут иметь различную структуру. По числу компонентов выделяют термины-слова, или однословные термины, реже именуемые моноксемными, к которым могут быть отнесены и сложные термины, образованные сложением основ и имеющие слитное или дефисное написание; термины-словосочетания, или составные, многокомпонентные термины. Л.В. Щерба характеризовал составные термины как сочетания слов, обладающие структурным и семантическим единством и представляющие собой расчлененную терминованную номинацию [10, с. 53]. Критерием рассмотрения словосочетания как одной номинативной терминологической единицы служит его использование для называния одного понятия. В качестве терминов могут использоваться как слова, употребляемые почти исключительно в рамках данного стиля, так и специальные значения общенародных слов. Такие, например, лексические единицы, как *коэрцитивность*, *клизтрон* и т.п., широко употребляемые в текстах по электронике, трудно встретить за пределами научно-технических материалов.

В то же время в этих текстах выступают в качестве терминов и такие слова, как *дегенерация*, *пульсация*, *трос* и др., имеющие хорошо всем известные общеупотребительные значения. Термины должны обеспечивать четкое и точное указание на реальные объекты и явления, устанавливая однозначное понимание специалистами передаваемой информации. Поэтому к этому типу слов предъявляются особые требования.

Прежде всего, термин должен быть точным, т.е. иметь строго определенное значение, которое может быть раскрыто путем логического определения, устанавливающего место обозначенного термином понятия в системе понятий данной области науки или техники. Если какая-то величина называется *scalar* (скаляр), то значение этого термина должно точно соответствовать определению понятия (*a quantity that has magnitude but no direction*), которое связывает его с другими понятиями, содержащимися в определении (*magnitude, direction*) и противопоставляет понятию *vector* (*a quantity which is described in terms of both magnitude and direction*). Если какая-то деталь оптического прибора именуется *viewfinder* (видоискатель), то этот термин должен обозначать только эту деталь, выполняющую определенные функции, и никакие другие части данного прибора или какого-либо иного устройства. По тем же причинам термин должен быть однозначным и в этом смысле независимым от контекста. Иначе говоря, он должен иметь свое точное значение, указанное его определением, во всех случаях его употребления в любом тексте, чтобы пользующимся термином не надо было каждый раз решать, в каком из возможных значений он здесь употреблен. Непосредственно связано с точностью термина и требование, чтобы каждому понятию соответствовал лишь один термин, т.е. чтобы не было терминов-синонимов с совпадающими значениями. Понятно, что точная идентификация объектов и понятий затруднена, когда одно и то же именуется по-разному.

Термин должен быть частью строгой логической системы. Значения терминов и их определения должны подчиняться правилам логической классификации, четко различая объекты и понятия, не допуская неясности или противоречивости. И, наконец, термин должен быть сугубо объективным наименованием, лишенным каких-либо побочных смыслов, отвлекающих внимание специалиста, привносящих элемент субъективности. В связи с этим термину «противопоказаны» эмоциональность, метафоричность, наличие каких-либо ассоциаций и т.п. [5, 8].

Однако термины, естественно, не являются единственной составляющей научно-технической лексики.

Выявлено вполне четкое деление лексического состава английской научной и технической литературы на: а) собственно термины; б) слова и сочетания: прилагательные, наречия, союзы, местоимения, предлоги, то есть слова, не зависящие от стиля речи и которые присутствуют в любом стиле; в) общенаучная лексика [9, с. 155-161]. Таким образом, переводчик должен хорошо владеть всеми «богатствами» языка, когда ему приходится иметь дело с научно-техническим материалом.

ИСТОЧНИКИ И ЛИТЕРАТУРА

1. Арнольд И.В. Лексикология современного английского языка. – М., 2003.
2. Бархударов Л.С. Курс лекций по теории перевода. – М., 1998.
3. Гореликова С.Н. Природа термина и некоторые особенности терминообразования в английском языке // Вестник ОГУ. – 2002. – №6.
4. Капаназде Л.А. О понятиях «термин» и «терминология». Развитие лексики современного русского языка. – М., 2005.
5. Комиссаров В.Н. Теория перевода (лингвистические аспекты). – М., 1999.
6. Комиссаров В.Н. Пособие по переводу с английского языка на русский. – М., 2001. – Ч. 2.
7. Лейчик В.М. Некоторые вопросы упорядочения, стандартизации и использования научно-технической терминологии // Термин и слово. – Горький, 1981.
8. Лейчик В.М. Терминоведение: предмет, методы, структура. – М., 2006.
9. Хоменко С.А., Цветкова Е.Е., Басовец И.М. Основы теории и практики перевода научно-технического текста с английского языка на русский. – Минск, 2004.
10. Щерба Л.В. Языковая система и речевая деятельность. – Л., 1974.

МОВНИЙ ПОГЛЯД НА ПРЕДМЕТИ ОДЯГУ ТА ПРИКРАСИ НІМЕЦЬКИХ ЖИТЕЛІВ
ПІВДЕННОЇ БЕССАРАБІЇ (1814/1940)

Лексичні одиниці тематичної групи “одяг і прикраси” утворюють особливий вид номінації, оскільки поряд із суто номінативним змістом вони зберігають на передають наступним поколінням значну культурологічну інформацію, яка є значущою для пояснення феномену національно-культурних зв'язків між представниками різних мовних спільнот протягом їх багатовікової історії.

До первісних лексичних позначень одягу в німецькій мові належить слово *Tracht*, яке походить від двн. *draht(a)* та за “сукупністю семантичних ознак (сем)” [1, с. 161], має значення “типовий костюм певної територіальної, соціальної або професійної групи людей” [5, с. 1546]. Відсутність в назві костюму *Tracht* (або *Trachten*) диференційних ознак чоловічий / жіночий, зимовий / літній, повсякденний / святковий викликає словотворчу активність непохідної лексеми *Tracht*, яка виступає базовим утворенням, що складається з декількох ієрархічно пов'язаних між собою структур, багатозаровим комплексом, конститuentами якого є: “семантика”, “прагматика”, “синтактика” [3, с. 5], та бере участь у творенні низки морфологічно мотивованих похідних слів на позначення різних видів одягу, серед яких: *Männertracht* / чоловічий одяг, *Wintertracht* / зимовий одяг, *Sommertracht* / літній одяг, *Alltagstracht* / повсякденний одяг, *Werktagstracht* / робочий одяг, *Festtracht*, *Feiertagstracht*, *Galatracht* / святковий одяг.

В контексті нашої роботи на особливу увагу заслуговує назва *deutsch-bessarabische Volkstracht* (німецько-бессарабський народний костюм), яку ми знайшли в підписі до фотокартки (1939 р.) сучасної німецької письменниці Елли Вінклер-Лютце, котра народилася в 1899 році в колонії Сарата (суч. пмт Сарата Одеської обл.). Її костюм – це традиційна німецька біла блуза, корсет темного кольору й маленька хустка. Малюнок вишивки хустки, що лежить на плечах молодої статної жінки, виконаний у бессарабському стилі, для якого характерним є горизонтальне розташування по периметру чотирикутної тканини бутонів шипшини (прост. н. – “собача роза” від “шипшина собача”, місц. н. – “трандафел”, імовірно, від рум. *trandafir* / роза). Типово бессарабською прикрасою хустки є й шовкові торочки, котрі й тепер можна побачити на великих святкових хустках молдаванок та циганок, а також на скатертинах, подушках, серветках та інших предметах хатнього оздоблення жителів цієї місцевості.

Слід зазначити, що саме слово хустка – нім. *Tuch* походить від свн. та двн. *touch* – чотирикутна тканина, оброблена по краях [5, с. 1567]. Тому похідні назви *Leinentuch*, *Seidentuch*, *Wolltuch*, які спостерігаємо в текстах опису повсякденних та святкових традицій німців Бессарабії [6; 7], з відіменниковими структурними компонентами *lein-*, *seide-*, *wolle-* свідчать про те, що хустки робили традиційно з трьох видів тканини – льону, шовку та вовни. Назва ж неординарної за зовнішнім виглядом хустини *Spitzentuch* мотивована компонентом *Spitze* (мереживо), який уточнює семантику слова щодо якісних характеристик предмету, який позначає.

Жіноча хустка *Halstuch* – квадратна, чи трикутна хустка, якою покривали плечі, щоб захиститись від холоду, або прикрасити свій костюм [5, с. 655] (слово *Halstuch* – похідне від *Hals* (шия) + *tuch* (тканина)). Подекуди її називають також *Schultertuch* (слово *Schultertuch* – похідне від *Schulter* (плечі) + *Tuch* (тканина)). Іншими прикладами похідних слів з твірною основою *Tuch* є *Umschlagtuch* та *Großtuch*. Перший компонент назви жіночої хустки *Umschlagtuch* представляє собою усічену основу дієслова *umschlagen* зі значенням “накидати, напинати хустку, шаль” [4, с. 628]. Семантику назви *Großtuch* визначає прикметниковий компонент *groß*, який вказує на великий розмір хустини. Окрім хустки, без якої жителями німецьких поселень ніколи не виходили з дому, традиційним головним убором заміжньої жінки вважається чепець – *Haube*. Словотворчу активність лексичної одиниці *Haube* (від свн. *hūbe*, двн. *hūba* – зроблений з тонкого чи цупкого матеріалу жіночий головний убір [5, с. 669]) засвідчує низка похідних морфологічно мотивованих слів на позначення різних за зовнішнім виглядом та призначенням чепців: *Bänderhaube* / чепець зі стрічками, *Schlafhaube* / чепець для сну, *Feiertagshaube* / святковий чепець, *Wollhaube* / чепець з вовни. Чепець зі стрічками-зав'язками призначався для повсякденного носіння, тому його не прикрашали, хіба що тонким плетінням-петелькою по колу білої тканини. Святкові, особливо вишукані чепці, німкені спеціально замовляли у майстринь, які шили їх з шовку та кашеміру, прикрашали тонким мереживом, вишивкою, подекуди й бісером.

Декоративними прикрасами жіночого одягу можна вважати також різні за фактурою, розмірами та кольорами стрічки. Лексичне значення слова *Band*, що походить від свн. *bant*, двн. *band*, *zu binden*, як “історично закріплена в свідомості людей співвіднесеність слова з певним явищем дійсності” [2, с. 188] – довга тоненька смуга тканини для декорування та закріплення чогось [5, с. 205]. Про розмаїття стрічок у гардеробі німецьких дівчат та жінок свідчить низка похідних слів на позначення цієї деталі жіночого одягу, напр., *Bändchen* / тоненька стрічка, *Samtband* / оксамитова стрічка, *Schmuckband* / декоративна стрічка, *Zierband* / стрічка-пояс.

Похідне слово *Bändchen* визначається зменшувальною семантикою, на що вказує суфікс *-chen*, який надає слову загального значення невеликої тонкої стрічки. Зазвичай така стрічка служила для зав'язування або затягування рукавів сорочки. Слово *Samtband* є морфологічно мотивованим похідним утворенням зі

структурно-семантичним компонентом *Samt* (оксамит). Найчастіше оксамитову стрічку використовували при майструванні святкової зачіски. Стрічки з чорного оксамиту 2 см завширшки прикрашали по краях червоними чи блакитними смугами, в середину щільно нашивали різнокольоровий бісер. Назва стрічки для декорування жіночого головного убору *Schmuckband*, що містить у своїй структурі компонент *Schmuck* (прикраса), була обов'язково контрастного кольору по відношенню до кольору чепчика. Семантика слова *Zierband* пов'язана з пишними формами одягу (пор., *Zier* (від свн. *ziere*, двн. *ziari* – краса, пишність [5, с. 1781]). Це довга червона стрічка, якою жінки зав'язували свій фартух, збираючи тканину спідниці в маленькі зборки. Бантик фартуха жінки зав'язували обов'язково спереду: незаміжні дівчата – ліворуч, заміжні жінки – праворуч, удовиці – посередині.

Жіночі фартухи (*Schürzen*) за своїм призначенням поділялися на робочі з назвами *Alltagsschürze*, *Großschürze*, *Brustschürze* та святкові – *Festschürze*, *Seidenschürze*. Великі повсякденні фартухи шили з конопляної тканини натурального або темно-синього кольору. Для роботи в полі жінки одягали спеціальний фартух, який прикривав також груди. У кожному окремому випадку похідне слово на позначення певного виду фартуха містить у своїй структурі семантичний компонент, який вказує на функціональну особливість зазначеного предмету жіночого костюму: *Alltagsschürze* – компонент *Alltag* (повсякденне життя), *Großschürze* – *groß* (великий), *Brustschürze* – *Brust* (груди). Зазвичай низ фартуха робили дещо ширшим за верх та вишивали монограму власного імені. Семантику святкового фартуха в слові *Festschürze* та шовкового в слові *Seidenschürze*, які і в попередніх випадках похідних назв, визначають перші компоненти їх структури – *Fest* (свято), *Seide* (шовк). Святкові фартухи виготовляли з тонкої тканини, крученого шовку, фарбували в чорний або інші темні кольори (синій, коричневий) та прикрашали чорним мереживом. На весілля, свята та в неділю в церкву дівчата та молоді жінки одягали поверх спідниці білі фартухи та прикрашали їх червоними стрічками.

Для жіночої спідниці (*Rock*) дуже важливими були збірки, які не тільки робили її пишною, а й засвідчували матеріальний стан господині. Чим більше збірок на спідниці – тим заможнішою є жінка. Про молодість жінки свідчила біла нижня льняна спідниця (*Unterrock*) з мереживним низом.

Знайомство з чоловічим костюмом німецьких жителів Бессарабії дає нам певні підстави стверджувати про поступову заміну майже всіх предметів їх традиційного одягу та, насамперед, головного убору – трикутного капелюха на типовий бессарабський “калпак” (від тюр. *kalkak* – шапка), який, за давньою традицією, виготовляють з овечого хутра різної вичинки в залежності від того, для якої пори року він призначається. Цей важливий предмет чоловічого одягу отримав від німецьких жителів нову оригінальну назву *Pelzkappe* (хутряна шапка), можливо, через збіг значення нім. *Kappe* – вузький головний убір, який щільно прилягає до голови [5, с. 811].

Певних змін зазнали й чоловічі штани переселенців *Kniehose* – короткі штани до колін [5, с. 852]), які з часом набули вигляду довгих трубчастої форми штанів, які німці називали *Pantalonhose*. До гардеробу бессарабських німців потрапили також штани, які носили в чоботи – *Tschismenhose* (від. рум. *cizma*, угор. *csizma* – низькі чоботи [5, с. 1567].

Через особливі природні умови бессарабського степу найбільш популярним взуттям німців стали черевики: теплі з вовни – *Wollschuhe*, на дерев'яній підшві – *Holzschuhe*, на застібці – *Schnallenschuhe*, на шнурівці – *Schnürschuhe*. Влітку популярними були легкі сандалі – *Sandalen*, а також домашнє взуття: *Lederpantoffel* (від *Leder* (шкіра) + *Pantoffel* (легке кімнатне взуття, на плоскій підшві, без п'яtkової частини) [5, с. 1116]), *Lederschlappen* (від *Leder* (шкіра) + *Schlappen* (м'яке, зручне домашнє взуття) [5, с. 1325]). Зазначимо, що всі виділені назви, окрім слова *Sandalen*, яке походить від лат. *sandalium* < грец. *sandalion* – легке, в основному на плоскій підшві взуття, верхня частина якого зафіксована за допомогою ременів чи ажурної шкіри [5, с. 1289].

Отже, лексичні одиниці на позначення одягу німецьких переселенців, які в силу багатьох історичних причин стали жителями південної Бессарабії в період з 1814 – 1940 рр. – це специфічний пласт лексики, яка виступає культурним знаком, становить важливу частину культурного тезаурусу мовної спільноти, у зв'язку з чим її національно-мовна специфіка стає не лише теоретично, але й практично значущою для здійснення міжкультурної комунікації.

ДЖЕРЕЛА ТА ЛІТЕРАТУРА

1. Кодухов В. И. Общее языкознание / В. И. Кодухов. – М.: Высш. шк., 1974. – 303 с.
2. Кочерган М. П. Вступ до мовознавства: підручник для студентів філологічних спеціальностей вищих навчальних закладів / М. П. Кочерган. – К.: Видавничий центр «Академія», 2004. – 368 с. (Альма матер).
3. Левицкий В. В. Статистическое изучение лексической семантики / В. В. Левицкий. – Киев: УМК ВО, 1989. – 155 с.
4. Великий німецько-український словник / Укладач В. Мюллер / В. Мюллер. – Київ: Видавничий дім «Чумацький шлях», 2007. – 787 с.
5. Deutsches Universalwörterbuch/ hrsg. u. bearb. von Wiss. Rat u. d. Mitarb. d. Dudenred. unter Leitung von Günther Drosdowski. [Unter Mitw. von Maria Dose...] – 2., völlig neu bearb. u. stark. erw. Aufl. – Mannheim; Wien; Zürich: Dudenverl., 1989. – 1816 s.

6. Gäckle, Herbert. Geschichte der Gemeinde Alt-Posttal (Bessarabien) / Herbert Gäckle. – Herausgegeben vom Alt-Posttaler Heimatausschuß zum 160. Jahrestag der Gründung der Gemeinde 1823 – 1983. – 1028 s.

7. Winkler-Lütze, Ella. Meine Freundin Tanja und andere Erinnerungen / Ella Winkler-Lütze. – Waiblingen, 1984 – 192 s.

*Анваржон Жабборов
(Фергана, Узбекистан)*

SHAVKAT RAHMON VA XURSHID DAVRON SHE'RIYATIDAGI BIR XIL POETIK OBRAZLARNING MA'NO TALQINI

XX asr o'zbek she'riyati yetuk iste'dod sohiblarining namoyon bo'lishi va ijodining yuzaga chiqishi bilan alohida ajralib turadi. Shu bilan bir qatorda 70 – 80-yillarga kelib o'zbek she'riyaga o'nlab ijodkorlar turfa xil ohanglarni olib kirishi bilan o'ziga xos badiiy tafakkurni shakllantirdi. Mana shunday xususiyatlarni O'zbekiston Qahramoni ErkinVohidov yuksak e'tirof bilan shunday ta'riflaydi: “She'riyatimizga yangi avlod kirib keldi. Ohista, iymanib, ulug'lar qoshida cho'chinqirab emas, shaxdam, dadil, bamisoli to'yxonaga kelgan o'spinirin kuyovnavkarlardek olatasir va so'ron bilan kirib keldi... Ular shoir sifatida dolg'ali, behalovat davr bolalari, qalb-u xayollari anordek qontalash, kurrai zaminning istirobu umidlariga og'ushta bo'lgan, dunyoga ham zavq-u shavq, ham xavotir ko'zi bilan boqqan yoshlar. Ular, yana shoirsifatida, she'riyatda haqqoniyat va samimiyat, insonparvarlik g'olib bo'lib turgan, haqiqiy iste'dod qadrlanib nasihat o'rmini badiiyat, jarangdor so'zlar o'rmini ishontirish qudrati egallab turgan bir davrning ijodkorlari”⁴²

70– 80-yillar o'zbek she'riyatiga kirib kelgan, aniqrog'i yashinday paydo bo'lgan Usmon Azim, Halima Xudayberdiyeva, Shukur Qurbon, Xurshid Davron, Shavkat Rahmon kabi o'z davrining yetuk iste'dod sohiblarini yaratgan badiiy asarlari bugungi bugungi kunda yuksak darajada baholanmoqda.

Ana shunday ijodkorlar sanalgan Shavkat Rahmon va Xurshid Davron she'riyati shoirona qarash, poetik kechinma, obrazlar talqini, peyzaj tasviri, lirik qahramon xarakteristikasi kabilarni ifoda etish hamda qo'llash holatlari bilan bir-birlaridan ham farq qiladi, ham bir-biriga o'xshaydi. Masalan, Shavkat Rahmon daraxt qiyofasida insonning qanday yashashi kerakligini o'rgatuvchi, taqdir va hayot zarbalaridan tanasida mador(yaproq)i qolmagan insonga har ko'klamda yangidan yashnashiga undovchi jasorat va matonat timsolini ko'radi:

Subhidamda yam-yashil daraxt
derazamga yuzini bosdi,
o'zin mitti, go'zal she'rlarin –
gullarini ohista yozdi.

Qirchillagan shabada keldi
ko'prgancha, shoshib, quvonib,
Bahor jismi yashnab, ochilib,
bosib ketdi ifor tumani.

Ko'tarilar zamindan qudrat
shabbalarning uchiga qadar,
birdan yashil shoxlarda tillo
zardolilar yaltirab ketar.

Go'yo quyosh parchalanganday...
G'arq qiladi olamni farah.
Har bahorda menga erinmay
yashamoqni o'rgatar daraxt.

Yuqoridagi tasvirning haqqoniyligi, so'zlarning ishlatilish o'rni hamda tiniqligi shoirning badiiy tasavvurdagi mantiqni yanada kuchaytirgan. Shu kabi daraxt obrazini Xurshid Davron “MEN DARAXTGA AYLANDIM TUNDA...” she'rida quyidagicha taftish va tahlil etadi:

Men daraxtga aylandim tunda
va aksimni ko'rdim osmonda.

Yulduzlarni shoximga o'rab
boqdim: navo oqdi yaltirab.

⁴² E.Vohidov. Shoiru she'ru shuur. Adabiy o'ylar. – Toshkent, “Yosh gvardiya”, 1987. – 117-118-betlar

Kapalakday uxladi dunyo,
uxlamadi men kabi daryo.

Men daraxtga aylandim tunda –
tongga qarab o`tdi shoxlarim.

Shoir she'riyatida voqea-hodisalar mohiyatini teran his qilish, anglash, eng xarakterli tomoni bu xususiyatlarni mohirlik bilan she'riy misralar tarkibiga singdirilishi o'ta noziklik bilan amalga oshirilgan. Yuqorida daraxt obrazi insonga mengzalgan. Shavkat Rahmon ham ana shunday talqin berganini avvalroq ta'kidladik. Bu – ikki shoir obrazlarining o'xshash tomoni. Biroq, ikkala shoirning timsoliy qarashlarida farq bor. Chunki, bu timsollarning anglatayotgan mohiyati turlicha, bir-biridan ayri. Shavkat Rahmon daraxtga insonni irodali hamda matonatli bo'lishga chorlovchi manba deb qarasa, Xurshid Davron erk, ozodlik istovchi, qora tunlardan tongga qarab ya'ni hurlikka tomon intiluvchi inson obrazini gavdalandiradi.

Bu kabi obrazlarni ikki shoir talqinida juda ko'p uchratish mumkin. Masalan qush, qushcha obrazini Shavkat Rahmon "O'ZGALAR DARDI..." she'rida shu o'rinda qo'llaydi:

Qushchalar,
sayroqi qushchalar
qafasda bo'g'ilib sayrashar,
betoqat potirlab simlarga
o'ralgan dunyoga qarashar...
Qushchalar,
ozodruh qushchalar
olamdan ko'zini uzmaydi,
chirqirab o'zlarin holimas,
o'zgalar holiga bo'zlaydi.

Qush go'yoki haqiqiy komil insonning yuragi, uning qalbi. She'rdagi esa shoir "qushchalar" demoqda. Bu bilan u o'sha zamonning tubanliklariga qaramay, asl insoniyatini unutmay kelayotgan shoirlar, yana ham aniqrog'i yosh shoirlarni nazarda tutmoqda. Ular qafas ichida bo'lsalar-da iymonlari uyg'oq, hudbinlik botqog'iga botmagan va har mahal o'zlarining emas, o'zga insonlarning tashvishi bilan kuylaydilar, deb aytmoqchi bo'ladi shoir.

Xurshid Davron ijodida ham qush, qushcha timsolini quyidagicha ifodalaydi:

Hey, ko'ksim asiri, qushcha, aldanma,
Bu olov o'zgardir,
Bu sas o'zgardir.
Sen uni tinglama, unga tilanma,
Sen qora dunyoni chiqib o'zgartir.

Bu o'rinda ijodkor da'vat, buyurish ohangi bilan, qushcha timsolida o'z ichki tug'yoni-yu isyonkor so'zlariga murojaat qilmoqda. Ayni bir vaqtda, u ham o'tmishimizning ayanchli kunlaridan norozi. Shavkat Rahmon aytgan o'sha "simlarga o'ralgan" qora dunyoni yuzaga chiqib o'zgartir demoqda.

Bu ikki shoirning she'riyatida nafaqat ijtimoiy, balki Ona Vatanga va bu zamindagi odamlarga muhabbat hissi yetakchilik qiladi. Ularning she'riyatida haqiqat, muruvvat tuyg'ulari adolatsizlik, shavqatsizlik bilan tinimsiz kurashadi. Bu xislatlar ijodkorlarning xarakterida ham mujassamlashgan bo'lib, haqsizlikka, adolatsizlikka qarshi hayotda ham tinimsiz kurashgan. Shoirni yuksak darajaga ko'targan xususiyat ham o'z xalqiga, millatiga cheksiz hurmatda bo'lganligi bilan izohlanishi ham mana shu yerda namoyon bo'ladi.

Bu o'rinda Erkin Vohidov Xurshid Davronning "BAHORDAN BIR KUN OLDIN" she'riy to'plamining so'zboshisida: "Xurshidning shoirona nazarida ham, tashbehlarida, she'rning vaznida ham behalovat kechinmalar ruhi va to'liqini sezilib turadi. Uning satrlarida yoshlikka xos otash bor, tug'yon bor" deb yozadi.

Adabiyotshunos olim Ulug'bek Hamdan Shavkat Rahmonni xotirlab uni "shoir – "tuzalmas" haqiqatparast", -deb ataydi va shunday jumalarni aytadi: "Istiqlol g'oyalarini, haqiqatni o'zlarining ramziy she'rlariga singdirgan butun boshli avlod shakllanib ulgurandi. 80-yillarda. ... qayerdagi, istibdod bor ekan, unga qarshi isyon, norozilik albatta tug'ilib o'sib kelaveradi. Istibdod qancha zo'raysa norozilik ham shuncha kuchayadi. Shart-sharoitga qarab goh oshkora, goh pinhona. Shavkat Rahmonlar she'riyati ana shunday isyonning bir ko'rinishi, ramziy shakli edi"⁴³.

Shavkat Rahmon va Xurshid Davron she'riyatini taqqoslab, ularning har bir personajlarini solishtirish uchun ozmuncha vaqt ketmasligi aniq. Yuqorida biz bu ikki shoirlarning ijodiy faoliyatiga muxtasar nazar tashlab o'tdik, xolos. Nima bo'lgan taqdirda ham o'zbek xalqining, o'zbek adabiyotining asosli farzandlari va davomchilarining ijodi hozirgi – mustaqillik farzandlari ruhiga singdirish, ularning qalbiga muhabbat, vatanparvarlik, mehr-oqibat, xalqchillik

⁴³ Ulug'bek Hamdam. Shoir – "tuzalmas" haqiqatparast. Shavkat Rahmonni xotirlab. –Toshkent, "Sharq", 2012.

kabi tuyg`ularning yanada barg yozishiga ko`maklashishi turgan gap. Biz esa ana shunday adabiyotimiz vakillarining boshlab qo`ygan va yakuni buyuk va qudratli maqsadlarga tutashgan yo`llaridan yurmog`imiz, kerak bo`lsa, ushbu yo`lda o`z izimizni qoldirmog`imiz lozim. Ana shunda bizdan keyingi avlod bizni qaysidir kitoblar orasidan izlamog`i aniq!

Urfga aylanmasin quvlik, maddohlik,
Avlodim, kasbingiz bo`lsin ogohlik.
Zero ki har so`zim shu bilan bog`liq.

O`zda g`ayrat toping, o`zda kuch toping,
Qaysidir qatida qoling kitobning –
Shunda sizni izlab charchamas borliq.

*Кульшат Жиренишина, Бахытгуль Тулеубаева
(Алматы, Казахстан)*

ИНТЕГРАЦИЯ АНГЛИЦИЗМОВ В НЕМЕЦКОМ ЯЗЫКЕ

В современных условиях, когда английский язык является во всем мире преобладающим языком, все больше и больше количество иностранных слов в речи немцев является показателем того, что немецкий язык теряет свою значимость в мировой культуре. Большое количество иностранных слов и скорость, с которой они вторгаются в немецкий язык, есть причина того, что ¼ всех граждан Германии сегодня беспокоится о будущем своего родного языка.

В результате борьбы за перенасыщение немецкого языка англо-американизмами был создан Союз за сохранение немецкого языка в Дортмунде. Члены данного Союза с помощью плакатов, уличных щитов и акций протеста выступают против англицизмов в рекламах Германских телекоммуникационных организаций с обращением к общественности в защиту своего родного языка. За неполных три года этот Союз насчитывает более 10000 единомышленников в возрасте от 13 до 93 лет и является по данным статистики самой быстрорастущей организацией в Германии.

Чем же объясняется такой стремительный рост данной организации?

Пресс-секретарь данного Союза Илона Вальдера считает, что они «задели за живое. Люди понимают, что речь идет о культурной идентичности. Ведь каждый человек думает и размышляет на своем родном языке. Неправильное использование англо-американизмов наносит большой вред немецкому языку, внося путаницу в наши умы и приводит к потере культурных наследий». Цель – сохранить немецкий язык как независимый и самостоятельный, тесно связанный с культурой немецкого народа. Для достижения своих целей члены Союза проводят различные мероприятия, к которым относятся многочисленные публикации статей и объявлений в прессе, обращения к СМИ, фирмам с призывом использовать в рекламных брошюрах, проспектах и других информационных изданиях только свой родной немецкий язык.

Новый англо-немецкий угроза или реальность? Едва ли в каком другом языковом явлении расходятся так сильно мнения немецких лингвистов, как в употреблении английских слов немцами.

«Институт немецкого языка» поднял эту щекотливую тему на своем очередном съезде, проходившем в Маннхайме под девизом «Актуальные лексические изменения: неологизмы и заимствованные слова в немецком языке». На протяжении трех дней дискутировали 500 экспертов – ученых, политиков, публицистов, педагогов и представители хозяйственных отраслей о сегодняшних изменениях в языке немцев. При этом уделялось в первую очередь большое внимание иностранным и заимствованным словам британского и американского происхождения. В конце концов едва ли можно представить многие сферы нашей жизни без них. Этот вопрос приобретает особую актуальность в 21 веке в связи с интенсивным развитием процесса экономической глобализации современного мира, расширением межкультурных контактов. Доминирующая доля англицизмов приходится на имена существительные, остальную часть составляют прилагательные и глаголы. Объясняется это тем, что большое число английских существительных – это названия изобретений, инноваций и вошедшие в обиход новые понятия из различных сфер жизни: политики, экономики, культуры стран. Список употребляемых англицизмов по тематике – это: быт, компьютер, спорт, массовая культура, профессия. Особенно широко распространены эти слова в языке:

спорта: *biking, keeper;*

туризма: *all inclusive, non stop;*

компьютера: *download, user, Cursor, mail, On-line;*

СМИ : *entertainer, news;*

бизнеса: *controlling, merger;*

науки: *abstract, conference;*

40% всех новых немецких слов (неологизмов) прошлого десятилетия взяты по данным «Института немецкого языка» из английского языка, например: *laptop, online; sightseeing; camper*; 20% содержат по меньшей мере один компонент британских слов, например: *last-minute-Urlaub*. Многие заимствованные английские слова подвержены грамматическим изменениям: приняты артикли, как показатели рода существительного.

В современном английском языке имя существительное не имеет категории рода, в отличие от немецкого существительного. Поэтому каждому переходящему в немецкий язык субстантивированному англицизму причисляется род. Немецкие языковеды Б. Карстенсен и В. Шлик, занимающиеся проблемами смены рода в немецком языке, установили ряд критериев.

По мнению Б. Карстенсена, у носителей немецкого языка возникает затруднение при отнесении заимствованного слова к определённому роду тогда, когда неясно значение самого заимствования. «Если же это значение известно, то оно легко соотносится с соответствующим эквивалентом в немецком языке, что, как правило, и определяет род заимствования» [1, с.160].

Рассмотрим причины и критерии появления и смены рода англицизов:

1. Лексическое подобие. Получая артикль, заимствованные имена существительные подчиняются правилам правописания немецкого языка, например:

- мужской род: **der** Boss – *der* Schef, **der** Lift – *der* Fahrstuhl, **der** Sir – *der* Herr;

- женский род: **die** Publicity – *die* Öffentlichkeit, **die** Crew – *die* Mannschaft, **die** Lady – *die* Frau;

- средний род: **das** Business – *das* Geschäft, **das** Design – *das* Muster;

2. Число слогов. Большинство односложных слов в немецком языке – имена существительные мужского рода, в соответствии с этим к мужскому роду относится значительная группа односложных англицизов. Слова среднего и женского рода встречаются реже, например:

мужской род: **der** Boom, **der** Chip, **der** Club, **der** Deal, **der** Drink, **der** Flop;

женский род: **die** Crew, **die** Show, **die** Group;

средний род: **das** Byte, **das** Team;

3. Морфологическая аналогия (суффиксальная аналогия). По определённым суффиксам (окончаниям) можно узнать, к какому роду следует отнести английские имена существительные, получившие морфологическое оформление в немецком языке:

- к мужскому роду причисляются англицизмы, оканчивающиеся на **-er** (аналогия с немецкими существительными):

der Banker, *der* Camper, *der* Designer, *der* Manager, *der* Recorder, *der* Computer;

- к женскому роду относятся англицизмы на **-ness** (аналогия с немецкими суффиксами **-heit / -keit**):

die Fitness, *die* Wellness, а также на **-ity** или **-ion**: *die* Publicity, *die* Action;

- среднему роду принадлежат почти все слова, оканчивающиеся на **-ing** (английский герундий **-ing** соответствует немецкому субстантивированному инфинитиву):

das Controlling, *das* Marketing, *das* Recycling, *das* Training;

а также на **-ment**: *das* Investment, *das* Management.

Формы множественного числа: в немецком языке образование форм множественного числа больше, чем в английском языке, и происходит обычно с помощью специального окончания или суффикса.

Так, образование формы множественного числа англицизов, оканчивающихся на **-y**, происходит по правилам английского языка (**-ies**),

при этом в немецком языке может сохраняться и форма **-ys**, например **Babies / Babys, Ladies / Ladys**.

Англицизмы, оканчивающиеся на **-er**, в немецком языке при образовании множественного числа получают нулевую морфему, которая играет доминирующую роль, например: *der* Computer – *die* Computer, *der* Surfer – *die* Surfer, *der* User – *die* User; окончание существительных женского рода: *der* Newcomerin, и инфинитивное окончание глаголов: *fahen, sponsern, e-maehlen, пруставки: anmailen, aus/einchecken*, а также лексическим изменениям, например: Faxen machen=Blodsinn machen.

Многие лингвисты однако рассматривают рост американизмов в немецком языке спокойно и хладнокровно, говоря что еще в средние века использовались заимствованные латинские, затем в 17-18 веках французские, а в 19-ом – английские слова и выражения. Алексей Николаевич Толстой говорил, что «не нужно от них отрешиваться, но не нужно ими злоупотреблять».

Но ни одно из этих слов не подвергалось грамматическим изменениям. Каждый язык должен оставаться в использовании по крайней мере перманентным. Что англо-американизмы влияют на грамматическую структуру немецкого языка свидетельствует тот факт, что глаголы «*managen*» или «*designen*» стали спрягаться по немецкому варианту, например: (Ich manage, du managest, er managet, ...). Также прилагательные подвергаются грамматическим и орфографическим изменениям, например: *tough* – *eine tough* или *taffe* Frau (что с точки зрения грамматики по мнению языковедов совершенно недопустимо).

Однако Дитер Герберг, представитель «Института немецкого языка», считает, что борьба против неологизмов и заимствованных иностранных слов противоречит в действительности бурным общественным переменам и научному прогрессу. Заимствованные слова, интернационально единые для одного и того же предмета, названные лингвистами интернационализмами, в век глобальных перемен не должны оцениваться

негативно. Заимствованные слова помогают изучать лексику другого языка. Гораздо проще запомнить короткое «e-mail» для «*elektronische Post*», чем его значение на итальянском, русском или японском языках.

Стремление к очистке языка в истории Германии не ново. Аналогичные движения имели место и во времена освободительной войны против Наполеона и в 1871 году после образования Империи. Благодаря защитникам родного языка появилось слово «*Fahrschein*» вместо французского «*Billet*», которое возможно в недалеком будущем уступит место английскому «*Ticket*», но есть и курьезные предложения членов Союза по защите немецкого языка. Например, некоторые ученые предлагают заменить уже глубоко осевшие в сознании немцев слова их коренными значениями. Например, один из представителей Союза вполне серьезно предлагает заменить орган обоняния «*Nase*», которое произошло от итальянского *nasus* на тевтонское «*Gesichtserker*» (*das Gesicht* – лицо, *der Erker* – выступ).

Walkman, Software, Airbag, Image, free World, old fashioned: все больше английских слов и выражений стремительно вливаются в немецкую речь. Многие ученые считают, что невозможно препятствовать их вторжению, а потому следует укоренить эти слова в языке. Дитер Е. Циммер предлагает заменить английские слова немецкими с помощью прямого перевода (английское *download* – немецким *herunterladen*), переводом по смыслу (английское *driver* – немецким *Treiber*) или внося орфографические или фонетические изменения (английское *mouse click* – немецким *Mausklick*).

Проблеме будущего немецкого языка были посвящены дебаты в рамках проекта «*Deutsch 3.0*», праздничное открытие которого состоялось 29 января 2014 в Берлине. В нем приняли участие Goethe-Institut, Институт Немецкого Языка, представители различных общественных, культурных, экономических и научных организаций. Было проведено более 25 мероприятий в рамках проекта «*Deutsch 3.0*» в стране и за рубежом, а также дискуссии и форумы в интернете, где в течение 12 месяцев эксперты и все интересующиеся обменивались мнениями о будущем немецкого языка. На форуме также говорилось о положительных тенденциях за рубежом: так Представительница германского МИД-а Мария Бомер (*Maria Böhmer*) отметила, что, например, в Индии в 1000 школах немецкий язык ввели как обязательный предмет, что дает возможность миллионам людей изучать немецкий язык.

ИСТОЧНИКИ И ЛИТЕРАТУРА

1. Россихина Г.Н. Новый англо-немецкий язык: угроза или реальность? / Г.Н. Россихина // Филологические науки. – 2001. – №3.
2. @Institut für Deutsche Sprache. <http://www.ids-mannheim.de>.
3. Verein zur Wahrung der deutschen Sprache e. V. <http://www.vwds.de>.
4. Интеграция англицизмов в современном немецком языке: <https://accounts.google.com>.

*Шарифа Искандарова, Қобилжон Кахаров
(Фергана, Узбекистан)*

НЕМИС ЁШЛАРИ НУТҚИНИНГ АЙРИМ ХУСУСИЯТЛАРИ ҲАҚИДА

Маълумки, жаҳон тилшунослигида белги билан белгидан фойдаланувчилар ўртасидаги муносабат масаласи қатор олимларнинг эътиборини тортган. Жумладан, ўзбек тилшунослигида М.Миртожиев, Н.Маҳмудов, Ш.Искандарова, С.Мўминов, Қ.Расулов, З.Ақбарова, М.Сулаймонов, Д.Юлдашева, М.Қурбонова, Н.Аҳмедова каби тадқиқотчиларнинг тил ва маданият, тил ва жамият, нутқий этикетлар, мулоқот хулқи, мурожаат шакллари, болалар нутқи сингари масалаларга бағишланган социолингвистикага доир қатор изланишлари мавжуд. Бу тадқиқотларда жамиятнинг социал гуруҳлари – аёллар ва эркеклар, кексалар ва ёшлар нутқи хос муаммолар ҳам ёритилган.

Муайян миллат вакилларининг мулоқотида ишлатиладиган қатор омилар сирасига қуйидагиларни киритиш мумкин:

- ижтимоий мансублик;
- касб–лавозим, унвон;
- суҳбатдошларнинг таниш–нотанишлиги;
- нутқий ҳаракат шароити;
- мулоқотчиларнинг ёши;
- уларнинг жинси;
- яшаш жойи;
- услубий ҳолат;
- мулоқотчилар характери.

Мазкур муаммоларга бағишланган немис тилшуносларининг қарашлари ҳам мавжуд. Жумладан, ёшлар нутқини ўрганиш, унинг ўзига хос хусусиятларини очиб бериш бир қатор немис олимларининг тадқиқ объекти бўлган. Масалан, С.Аугенштейн, Р.Седлезек, В.Бредов, Г.Люгер каби олимларнинг ёшлар нутқининг вазифалари, ёшлар нутқининг лексикони каби масалаларга қаратилган изланишлари яратилган. Германияда

XVIII асрдан бошлаб ёшлар нутқида қўлланилаётган ифодалар билан тўпламлар нашр этила бошланди. XX асрнинг ўрталарига қадар ёшлар нутқининг ўзига хос хусусиятлари кўпроқ талабалар нутқида кузатилган. Бу даврда поп маданиятининг кенг тарқалиши ёшлар нутқининг янада кенгайишига, бойишига олиб келди. Айниқса сўнги йилларда техниканинг мисли кўрилмаган даражада ўсиши ёшлар нутқида ўз таъсирини ўтказди.

Ёшлар нутқининг ўзига хос жиҳатлари айниқса Европа мамлакатлари тилларида яққол кўзга ташланади, у табиийки, оғзаки мулоқотда учрайди. Ёшлар нутқи ёшларнинг ижтимоий келиб чиқиши, жинси, жамиятда эгаллаган мавқеига боғлиқ. Шунинг учун ҳам уларнинг нутқи ички гуруҳлар ўртасида ўзаро фарқ қилади. Ёшлар нутқи лексикони нутқий жараёнда, асосан саломлашишда, мурожаат шаклларида, афоризмларда, махсус маъно англатувчи сўз ўйинларида, бошқа тилдан кириб келган сўзларни қўллашда намоён бўлади.

Немис тилшунос олими С.Аугенштейн мулоқот асосий тўрт омилнинг махсули сифатида кузатилиши лозимлигини таъкидлайди. “Бу тўрт омил қуйидагилардан иборат: сўзловчи, тингловчи, ички ва ташқи дунё, тил”.

Германия ёшларига мўлжалланган газета ва журналларда ёшлар нутқи уларнинг кундалик ҳаётдаги мулоқоти билан бир хил тарзда ёрилади. Шу сабабли ёшлар нутқининг ўзига хос томонларини очиб беришда айрим журналларнинг материаллари асосида ҳам хулосалар бериш мумкин. Германияда ёшлар журналлари 11 ёшдан 25 ёшгача бўлган ёшлар учун мўлжалланган. Ёшлар журналининг асосий рубрикалари одатда машхур кўшиқчилар, актёрлар, спортчилар, машхур шахслар ҳақидаги репортажлар, муҳаббат, кино ва мусиқа соҳасидаги маълумотлар, суҳбатлар, ҳазиллар, психологик тестлар, кроссвордлар, фотолавҳалардан иборат бўлади.

Немис ёшлари нутқининг муҳим хусусиятларидан бири улар нутқининг адабий тил меъёрларидан фарқланиб туришидир. Хусусан, германиялик ёшлар нутқи инглиз тилининг аралаштириб гапирилиши билан алоҳида характерланади. Шунинг учун ҳам ёшлар баъзан немис тилини “Deutsch” деб эмас балки, “Denglisch” яъни, “немис тили” эмас “неминг” деб юритадилар. „Denglisch“ сўзи неологизм бўлиб, бу сўз икки тилдан „Deutsch“ (немис тили) ва „Englisch“ (инглиз тили) сўзининг аралашмасидан ташкил топган. Баъзан эса „Denglisch“ ифодаси билан биргаликда „Engldeutsch“ (ингнем) ва „Germisch“ (немаралаш) сўзларини ҳам учратишимиз мумкин.

Жумладан, Германия ёшларининг сеvimли журналлари „Bravo“ ва „Yam” журналларига назар солсак, уларда ҳам инглиз тилидан ўзлашган сўзларни кўришимиз мумкин. Масалан, бу журналларнинг ҳар бир бетида камида беш-олтита инглизча сўзларни учратиш мумкин.

Шунингдек, морфологик жиҳатдан ҳам айрим жиҳатларни кузатиш мумкин. Хусусан, от туркумидаги сўзлар ҳар иккала журналда ҳам энг кўп қўлланилади. Отларга инглиз тилидан кириб келган сўзларнинг таъсири каттадир. Кўпчилик отлар икки ёки ундан ортиқ сўзлардан ташкил топган. Қўшма отлар немисча-немисча, инглизча-инглизча, инглизча-немисча шаклида берилган.

Ҳар иккала журналда қўлланилаётган инглиз тилидан кириб келган сўзларни туркумлар бўйича таҳлил қилсак, қуйидагиларни кузатишимиз мумкин:

Отларнинг қўлланилиши.

1) Zu „**Popstars**“ kam sie über das **Online-Casting**. (Bravo Nr.41/1.Oktober 2008, S.106). Ушбу мисолдан кўриниб турибдики, бу ерда биринчи от **Popstars** – поп юлдузлари маъносида ва иккинчи отлар иккита от сўз туркумидан ташкил топган.

2) Auf der **After-Show-Party** ihres Konzerts im Ruby Club in London flirtet und tanzt Katy Perry mit einer Blondine... (Bravo Nr.41/1.Oktober 2008, S.6). Қуйидаги гап **After-Show-Party** инглиз тилидан кириб келган бўлиб, бу ерда Show ва Party от сўз туркумига тегишли бўлиб, after эса кейин маъносини билдиради.

3) Das klingt doch nach einem perfekten **Happy End!** (Bravo Nr.41/1.Oktober 2008, S.26). Ушбу гапда иккита инглизча от кетма-кет қўлланган бўлиб, бахтли тугаш маъносини англатади.

4) Das war ein Schock für die **Fans** - und sicher für Miley! (Bravo Nr.41/1.Oktober 2008, S.87). Бу гапда қўлланилган Fans сўзи инглизча бўлиб, бугунги кунда барча тилларга кириб келган бўлиб, ашаддий ишқибоз маъносини англатади.

5) Jenny macht Fortschritte - bei Karriere und **Image**. (Bravo Nr.41/1.Oktober 2008, S.110). Юқоридаги гапдаги Image сўзи бугунги кунда байналмилал бўлиб, гап қуйидагича таржима қилинади: „Женни мансаб ва имиджида муваффақиятга эришди”.

Юқорида кўриб ўтганимиздек, ёшлар нутқида қўлланилиб келинаётган инглизча отлар баъзан икки ёки ундан ортиқ отлардан ташкил топиши мумкин. Бундай отлар инглизча-немисча, немисча-инглизча ёки инглизча-инглизча бўлиши ҳам мумкин экан. Масалан:

1) „Aber für meine Karriere musste ich es einfach tun“, erzählt der **Basketball-Fan**. (Bravo Nr.41/1.Oktober 2008, S.114). Ушбу мисолда биринчи сўз Basketball немисча бўлиб, иккинчи сўз Fan инглиз тилидан ўзлашган. Гап эса қуйидагича таржима қилинади: „Менинг мавқеим учун мен буни оддийгина қилишим керак эди“, ҳикоя қилади баскетбол ишқибози (фанати).

2) Die **Fashion-Queen** in einem stilvollen Abendkleid. (Bravo Nr.41/1.Oktober 2008, S.9). Мазкур мисолда ажратиб кўрсатилган сўзларнинг иккаласи ҳам инглиз тилидан ўзлашган бўлиб, мода қироличаси маъносини англатади: “Мода қироличаси дидли оқшом кўйлагида”.

3) Dort mussten sie die **BRAVO-Jury** von ihren **Star-Qualitäten** überzeugen - im Interview, beim **Foto-Shooting** und beim ersten geheimen Test. (Bravo Nr.41/1.Oktober 2008, S.101). Ушбу гапда биринчи ажратиб кўрсатилган жуфт отлар инглизча-инглизча, иккинчи жуфт отлар инглизча-немисча, учинчи жуфт отлар эса немисча-инглизчадир. Ва гап қуйидаги маънони англатади: „У ерда улар Офарин-ҳақамини ўзларининг юлдуз-сифатлари ҳақида суръатга олишда ва биринчи яширин тестлари ҳақида ишонтиришлари керак эди.

Сифатлар журналларда жуда кўп қўлланилган бўлиб, баъзи бирлари бир неча маротаба қўлланилган. Масалан, total (бутунлай), süß (ширин), toll (зўр) ва krass (кўпол). Сифатларга ҳам инглиз тили ўз таъсирини ўтказган. Масалан, cool, crazy, hot кабилар. Бу сифатлар худди немисча сифатлар каби турланган.

Масалан:

- Ich glaube, sie war total schockiert von mir. (Nr.41/1.Oktober 2008, S.22)

Мен ишонаманки у менадан бутунлай хижолат бўлди

- So süß wie du kann der Eisbecher gar nicht sein. (Nr.41/1.Oktober 2008, S.95)

Музқаймоқ ҳам сендек ширин бўла олмайди

- Sie ist cool, sie ist anders - und ihr Name ist Programm! (Nr.41/1.Oktober 2008, S.16)

У зўр, у бошқача ва унинг номи дастурда турибди.

- Endlich ist sie da - die coolste Clique der Welt! (Nr.41/1.Oktober 2008, S.3)

Нихоят у бу ерда, бу дунёнинг энг зўр гуруҳи!

Феъллар журналларда турли замонларда келади. Кўп ҳолларда феълларда ҳозирги, ўтган ва узоқ ўтган замонларда, буйруқ ва истак майллариди қўлланилган. Феълларга ҳам инглиз тили сезиларли даражада ўз таъсирини ўтказган. Масалан, инглиз тилидан кириб келган қуйидаги феъллар: daten, flirten, shoppen, sich stylen, schocken, garpen. Инглиз тилидан кириб келган феъллар немисча қўшимчани олиб, немисча феъллардек тусланади. Масалан:

- *Warum Miley Cyrus so viele Boys datet...* (Nr.41/1.Oktober 2008, S.3)

- *„Du musst auf dein Herz hören“, wenn du rappst.* (Nr.41/1.Oktober 2008, S.24)

- *Sonntag, 11.00 Uhr, Kirche mit Justin, danach gemeinsam Lunch und shoppen...* (Nr.41/1.Oktober 2008, S.32)

- *So stylt sich „HSM“ - Hottie Zac (20) für die Nacht.* (Nr.41/1.Oktober 2008, S.103)

- *Die Story über Rihanna in BRAVO 39 hat mich geschockt!* (Nr.41/1.Oktober 2008, S.87)

„Bravo“ журналининг ажралмас таркибий қисми бўлган ҳис-ҳаяжон ифодаловчи сўзларни турли мақола ва репортажларда кўришимиз мумкин.

Масалан:

- 1) Wow, klasse! (Нр.41/1.Октябрь 2008, 2008, С.93)

Ваув, қойил!

- 2) Yeah! (Нр.41/1.Октябрь 2008, С.93)

Ҳа!

- 3) Ahhh! (Нр.41/1.Октябрь 2008, С.97)

Эх!

- 4) Oh, Mann! (Нр.41/1.Октябрь 2008, С.97)

Эй, Инсон!

- 5) Heu, Traumfrau! (Нр.41/1.Октябрь 2008, С.97)

Ҳой, орзудаги аёл!

Юқоридагилардан кўриниб турибдики, Германияда чоп этилаётган журналлар, турли рубрикалар орқали ёшлар нутқининг ўзига хос хусусиятлари ва жамиятда тутган ўрнини, умуман, ёшлар кундалик ҳаётига хос маълумотларни ўрганишимиз мумкин.

АДАБИЁТЛАР

1. Исқандарова Ш.М. Ўзбек нутқ одатининг мулоқот шакллари: Фил. фан. номз... дисс. автореф. – Самарқанд, 1993.
2. Schildt, J. Kleine Enzyklopädie. Deutsche Sprache. – Leipzig, 1983.
3. Bredow, W. Medien und Gesellschaft. – Stuttgart, 1990.
4. Hartung, W. Schönfeld, H. Kommunikation und Sprachvariation. – Berlin, 4.1981.
5. Lüger, H.-H. Pressesprache. – Tübingen, 1995.
6. Augenstein, S. Funktionen von Jugendsprache. Studien zu verschiedenen Gesprächstypen des Dialogs Jugendlicher mit Erwachsenen. – Tübingen, 1998.
7. Sedlaczek, R. Leet & Leitwand. Das Lexikon der Jugendsprache. – Wien, 2006.

ТЕОРЕТИЧЕСКИЕ ПРОБЛЕМЫ СЛОВΟΣЛОЖЕНИЯ В АНГЛИЙСКОМ И УЗБЕКСКОМ ЯЗЫКАХ

Потребность обучения иностранным языкам с настоятельностью требует научно-обоснованного исследования, и описания основных типологических особенностей фонологического, морфологического и синтаксического строя, а также лексической системы иностранного и родного языков. Поэтому определение как общего типа, так и типологических характеристик отдельных уровней иностранного и родного языков представляет собой вполне актуальную проблему.

В свое время И.А. Бодуэн де Куртенэ писал: «Мы можем сравнивать языки совершенно независимо от их родства, от всяких исторических связей между ними. Мы постоянно находим одинаковые свойства, одинаковые изменения, одинаковые исторические процессы и перерождения в языках, чуждых друг другу, исторически и географически».

Как можно видеть из сказанного, типологических исследования значительно расширяют границы лингвистических исследования, выводя их за рамки генетически родственных языков, дают возможность привлечь широкий круг разноструктурных языков обогащая этим привлекаемый для исследования материал и тем самым позволяют решать широкие общезыковые проблемы. Для педагогического процесса обучения иностранному языку основное значения имеет выявление типологически важных структурных отличий иностранного языка от родного языка учащихся с которым они постоянно сравнивают изучаемый иностранный язык и от которого они постоянно отталкиваются.

Этот вид типологических исследований, то есть сравнительная родного и иностранного языков представляет собой один из разделов частной типологии. Сопоставительное изучения языков имеет только практическое, но и теоретическое значение. Но дает возможность определить общелингвистический статус языковых единиц, глубже изучить структуру каждого из сравниваемых языков, определить тенденции в лингвистических процессах. Оно также способствует выявлению тех признаков родного и неродного языков, которые остаются вне поля зрения при их отдельном изучении.

Известно, что непременным условием сопоставительного исследования является системный подход к исследуемым языковым феноменом, поскольку он ведущий прием изучения языковых явлений... предполагает взгляд на язык как общую единую систему, состоящую из определённых подсистем, которые находятся между собой в тесной закономерной связи, диктуемой их диалектическим единством. Следовательно, для сопоставительного анализа важен не сам факт, что то или иное понятие может быть тем или иным способом передано данному языку, а то, в какой именно связи находится это понятие по отношению к другому ему близкому и также воплощаемому в данном языке. При этом, естественно осложняется вопрос о возможности сопоставительного изучения общей системы языка в целом, что и предлагает исследование именно определенных его подсистем и микросистем.

Общепринято мнение о том, что исследование всей системы языка в целом может быть плодотворным и успешным только при тщательном анализе отдельных его подсистем и микросистем, являющихся носителями общих и специфических признаков, присущих всей языковой системе в целом. Целесообразность и необходимость создания общих теоретических основ сопоставительной лингвистики на теоретических данных сопоставления языковых подсистем и микросистем неоднократно отмечалось многими учеными.

Сопоставительное исследование языковых единиц и особенно лексических единиц в различных языках имеет определенное значение для разработки общей теории и практики перевода, в том числе и для методики преподавания лексикологии и методики обучения иностранным языкам.

Сопоставительное изучение языков осуществляется на всех уровнях и подуровнях языковой иерархии, в том числе и на лексическом уровне, в частности на его подуровне словосложение.

Словарный состав языка, самая изменчивая и подвижная его сторона постоянно пополняется новыми словами. Одни слова вытесняются другими, слова совершенно не связанные ранее с другими становятся в синонимические отношения друг к другу вследствие возникновения в них новых значений. Слова, вышедшие ранее употребительными и необходимыми, становятся малоупотребительными и постепенно превращаются в архаизмы или полностью выпадают из языкового обихода и т.д.

Уровень развития языка определяется не только богатством количества слов его словарного состава, но и богатством слов и средств более ярко выражающих различные смысловые и стилистические оттенки.

Основной способ пополнения словарного состава – словообразования, которое все время совершенствуется, так как в нем осуществляется стремление передавать разнообразные оттенки мыслей и тем самым полно удовлетворить потребности общения.

В современной лингвистике все больше и больше уделяется внимание проблемы, отражающим общие тенденции эволюции языка и его лексического состава. непосредственная связь языка с экстралингвистическими факторами представляет возможность для научных исследований.

Каждое слово-особый микромир изучить тайны которого не только необходимо и поучительно, но и увлекательно. Так подчеркивал Ф.П.Филин в своей работе *Очерки по языкознанию*. Изучая словарный состав языка, который постоянно изменяется, мы полностью одобряем его слова, так как слова играют огромную теоретическую и практическую роль в языке. Одни слова выходят из употребления отмирают, другие слова появляются и пополняют собой словарный состав языка. Отличительной чертой любого языка является его способность чутко реагировать на малейшие изменения в общественной, культурной и повседневной жизни его носителей. Пополнение словарного состава языка происходит различными путями: за счет расширения семантической структуры уже существующих слов и образования омонимов, за счет заимствований новых слов из других языков или же из диалекта того же самого языка. Новые слова в языке создаются по определённым моделям сложившимся в языке: с помощью продуктивных морфем, аффиксов, с помощью словосложения, когда объединяются в одно целое две или более основ, с помощью безаффиксального образования.

Словосложение является одним из продуктивных типов словообразования в современном английском языке. Как известно, существует много определений сложного слова, и во всех этих определениях бесспорным фактом остается то, что структура сложного слова включает не менее двух основ или, что сложное слово состоит из двух непосредственно составляющих компонентов. Например: *blackboard, daylight, to cross-show*. Наблюдения над сложными словами дают возможность установить тенденции словосложения в том или ином языке, выявить наиболее активные процессы в словосложении в практических целях описание сложных слов помогает установлению регулярных соответствий между сложными словами одного языка, например – иностранного языка изучаемого в практических целях и соответствующими им по значению языковыми средствами другого языка, например, родного языка студента, что безусловно облегчает понимание и перевод таких единиц на родной язык.

Описание сложных слов необходимо еще и потому, что в связи с неизбежным отставанием лексикографической практике многие сложные слова, даже регулярно воспроизводимые в речи и, по существу уже вошедшие в лексический состав языка, в течении долгого времени не попадают в словари. Например, следующие весьма распространённые образование отсутствуют во многих словарях переводных и толковых: *much-needed(book), card-carrying(member), class-based (policy)*. Такие слова могут создавать некоторые затруднения для лиц, изучающих английский язык, так как даже прозрачные по структуре и семантике, но встречающиеся впервые сложные слова вызывают сомнения при попытке осмыслить их значение.

Сложные слова в современном английском языке образуются двумя способами: компрессией и основосложением.

1. Компрессия-образование сложных слов на базе словосочетаний или предложений в результате снижения уровня компонентов исходного словосочетания или предложения. Например:

Словосочетание и предложение: Компрессивы:

To drop out a drop out(date)

A performance given out of town an out of town performance

Do it yourself on the do it yourself principle

Dark hair dark-haired (girl)

Old lady old-ladyish (look)

2. Основосложение-образование сложных слов соединением основ или основы и слова. Разновидностями основосложения являются сложение основ полных и усеченных, одинаковых и разных. Сложением полных основ образуются полно основные сложные слова, например, *air-sick, stone-cold, to double-charge, to air-cool*. Сложением усеченных основ образуются сложные аббревиатуры, например: *V-day, YUNESCO*.

Что касается современного узбекского языка, массовое употребление сложных слов в разговорном языке, в фольклоре, в художественной, а также в разных сферах научной литературы привлекает внимание многих лингвистов. Определять следующие слова составными было бы неправильно, например: *гулбеор, мингоёк, тоғузум, оромбахш*. Так как простые слова тоже могут разделяться на части: корень и аффикс. А в словах типа *гулбеор, мингоёк* части слова-это основы. Отнесения слов, образованных по способу сравнения к сложным словам мы считаем неправильным, так как в словах типа *ковун-тарвуз, кўрпа-ёстик, кинғир-қийшиқ* оба компонента сохраняет свой смысл, и в этих образованиях нет единого значения. Например: *ковун-тарвуз-дыня* и *арбуз, кўрпа-ёстик-одеало* и *подушка*. Эти слова мы считаем парными. А сложные слова, в отличие от простых слов, имеют единое значение. Например: *билагузук-браслет, соғиб олмақ-покупать, олиб келмоқ-принести*. Мы определяем грамматические единство состоящие из более одной основы и не имеющее никакой синтаксической связи между компонентами, имеющими единое ударение и использующееся в речи как одно слова.

ИСТОЧНИКИ И ЛИТЕРАТУРА

1. Амосова. Н.Н. Историко-типологический анализ сложного слова в современных германских языках. В книге: «Структурно-типологическое описание современных германских языков. – М., 1966.
2. Аракин В.Д. Сравнительная типология английского и русского языков. – Ленинград: «Просвещение», 1979.
3. Арбекова Т.И. Лексикология современного английского языка. – М.: «Высшая школа», 1977.

4. Бодуэн де Куртене. Избранные труды по общему языкознанию. – М., 1963.
5. Бурунов Ж.Б. Инглиз ва узбек тилларининг киёсий грамматикаси. – Тошкент: «Фан», 1979.
6. Каращук П.М. Словообразование английского языка. – М.: В.Ш., 1977.
7. Маматов.Н. Узбек тилида кушма сузлар. – Тошкент: «Фан», 1982.

*Ерлан Касенов
(Алматы, Казахстан)*

I.ЖАНСҮГІРОВ ПОЭЗИЯСЫНДАҒЫ «ЖАСТЫҚ КОНЦЕПТІСІНІҢ ЛИНГВОКОГНИТИВТІК СИПАТЫ»

Тіл – адамзат баласының қарым-қатынас құралы болуымен қатар таным құралы, яғни дүниені танып білуге, санада пайда болған ұғым-түсініктердің объективтенуіне қызмет етіп келеді. Сол себепті де бүгінгі таңдағы антропологистикалық зерттеулерде «тілдегі адам факторы» тіл иесінің дүние бейнесін, нақтырақ айтқанда тілдік дүние бейнесін зерттеумен ұштастырылып келеді. Тіл иесі этностың сан ғасырлық тәжірибесін жинақтаушы, қоғамдық білімін қордалаушы және оны келер ұрпаққа жеткізуші танымдық, мәдени, әлеуметтік феномен болғандықтан әлем бейнесі белгілі бір тіл иесінің тілдік бірліктері арқылы көрініс табады. Тіл – ұлттың айнасы ретінде көркем шығармаларда да көрініс тауып, сол арқылы ұлттың шынайы болмысын таныта алады. Демек, «әлемнің тілдегі бейнесі» көркем туындылар тілінен, яғни суреткердің тіл шеберлігінен де көрінеді. Жалпы поэзиялық туындыларда әлем, дүние образ арқылы жасалады. Ол ең алдымен жеке тұлғаның ойлау әрекетімен байланысты. «Ойлау әрекеті, оның сезімдік негіздерімен, адами бітім-болмысымен қоса, дүниетанымдық творчествосының бастау көзі» [1, 9 б.].

I.Жансүгіров поэзиясының поэтикалық өрісін қазақ тіл білімінің лингвомәдениеттану, когнитивтік лингвистика сияқты жаңа бағыттарымен ұштастырып, қарастыру ақынның индивидуалды-авторлық бейнесін танытады. Өйткені, ақынның логикалық танымындағы концептілер ақиқатқа негізделеді және ақын поэзиясының концептуалды аясын айқындайды. «Когнитивтік парадигмада поэтикалық мәтін – күрделі концептілік жүйеде реттелген дүние туралы ақынның индивидуалды-авторлық бейнесін танытатын тілдік фактор»[2, 24 б.]. Олай болса, кез келген концепт логика заңдылығына сүйенеді, санадағы ақиқат дүниенің бөлшегін танытуға бағытталады. Сол себепті де көркем туынды мәтіні арқылы танылатын концептілер бейнелілігімен құнды болып табылады. Өйткені ақын шығармалары жалаң құрылымнан, яғни мағынасыз үйлескен сөздер жиынтығынан тұрмайды. «Тілдің поэтикалық құрылысы, стильдік белгі жеке сөздердің орналасуынан, басқа сөздермен қарым-қатынасынан туады. Сондай жағдайда ғана ол мазмұнға, оқырман сезіміне әсер ете аларлық күш-қуатқа ие болады [3, 8 б.]. Бірақ кез келген көркем туындының қуаттылығы мен көркемділігі автордың тіл байлығының сөздік қорының молдығымен ерекшеленбейді. «Богатство языка определяется не только богатством «словарного запаса» и грамматическими возможностями, но и богатством концептуального мира, концептуальной сферы, носителем которой является язык человека и его нации» - деп орыс ғалымы Д.С.Лихачев оның «*ұлт пен тіл*», «*тіл мен сана*» байланысынан анықталатынын айтады да ұлттық тілде концепт қалыптастырушылар қатарына ең алдымен ақын, жазушыларды қояды [4, 5 б.]. Себебі, тілдің концептуалды әлемі белгілі бір уақыт пен кеңістік аясында үнемі жанарып, толығып отыруына байланысты тіл иесінің де рухани дүниесін танытады.

Көркем әдебиетте жалпыхалықтық тілде кездесетін фактілердің барлығы да керегінше қолданылатындықтан «көркем шығармада көріктеу құралдарының қай-қайсысының да авторлық түрлері басым болып келеді. Бұл – жазушының дүниетанымына, содан кейін алатын ой түйініне тікелей байланысты құбылыс» [5, 31 б.], – деп тілші Р.Сыздықова атап көрсеткендей, кез келген қаламгердің туындысы замана көрінісіне әрі жеке өзінің психологиялық танымына негізделетін дүние болып табылады. Осыған орай әлемнің поэтикалық моделі ақынның жеке дара танымы арқылы көрініс табады. Л.Г.Бабенко мен Ю.В.Казариннің пікірінше: «Каждое литературное произведение воплощает индивидуально-авторский способ восприятия и организации мира, т.е. частный вариант концептуализации мира» [6, 58 б.]. Демек, ақын танымындағы дүние жайлы концептілік жүйе – тілден тыс ақиқат болмысқа деген субъективті көзқарасы мен объективтік қатынасын танытатын құндылықтар жүйесінен тұрады.

Әрбір тіл иесінің өзіндік парасат-пайымын, таным-түсінігін, сана-сезімін, жалпы айтқанда, бүкіл мәдени болмыс-бітімін оның туындысының тілі танытады. Белгілі бір суреткер тілі оның өмірлік тәжірибесі мен дүниетанымының, яғни «тіл – сана – дүние» үштігінің негізінде қаланады, солардың барлығы тілдік бірліктер арқылы көрініс табады. Өзара мәндес тілдік бірліктердің семантикалық және ассоциациялық өріс негізінде шоғырлануы ақынның жеке концептуалдық әлемін құрайды. Ондағы әрбір концептілік жүйеде жеке тұлғаның белгілі бір ұғым туралы нақты бейнесін танытатын жеке танымы да көрініп, жеке тұлғалық концептісі айқындалады. Ол ақынның жеке қолтаңбасына тән тірек мағыналар болып табылады.

Көркем туынды авторының жеке танымы метафоралық, ассоциативтік формада көрініс табады. Осымен байланысты ақын шығармашылығына концептуалды талдау ассоциативті түрде жүргізіледі. «Концептуальный анализ может быть выполнен как на материале одного литературно-художественного произведения, так и на

материале множества произведений одного автора» [6, 61 б.]. Біз қарастырып отырған І.Жансүгіров поэзиясындағы әр түрлі концептілік құрылымға салынған концептілердің тілдік көрінісі, яғни поэтикалық мәтін, метафора, фразеологизмдер алынды. Осы орайда ақын метафизикалық (*жалғыздық*), ұлттық-мәдени (*атамекен, жылқы, соғыс*), эмоционалды (*қайғы*) концептілерді өз өмір тәжірибесі арқылы көркем бейне түрінде өңдеп, тереңінен игергені байқалады. Бұл жалпыұлттық концептілер тобы ақын танымындағы тірек мағыналардың көрінісін сипаттайды. Әлбетте белгілі бір ақын немесе жазушының көркем туындыларын танымдық лингвистика тұрғысынан зерделеу арқылы сол қаламгердің дүниетаным деңгейі айқындала түседі. «Концепт художественного текста формируется на синтагматической основе, имеет внутритекстовую синтагматическую природу. Вследствие этого сам процесс концептуализации, осуществляемый на материале художественного текста, обладает спецификой» деген пікірге жүгінер болсақ, ақын І.Жансүгіров танымындағы (*жалғыздық, атамекен, жылқы, соғыс, қайғы*) концептілердің ішкі құрылымы де күрделі болып келеді. [6, 58 б.]. Демек, ақын санасында қалыптасқан ақиқат дүние туралы танымдық бірліктердің кеңеюі оның концептуалды әлемін құрайды. Поэтикалық мәтіндегі әрбір сөздің ішкі мағыналық құрылымы оның сыртқы болмысымен байланысты десек, тілдегі концептілер жүйесі ақынның да, тілді қолданушы барлық адамның да сөздік қорындағы потенциалды (әлеуетті) мүмкіншілігін ашады.

Әрбір көркем туынды тілі әр ұлттың әлемді, қоршаған ортаны қалай танытындығынан мол мәліметтер беріп, оның мазмұны концептіні танытады. Мысалы, ақын танымындағы «жастық» пен «кәрілік» ұғымдарына қатысты тіл бірліктерінің қалыпты (стереотиптік) ақпараттық деректерін (түрлерін, антонимиясын, трансформациялануы мен ассоциациясын, семантикалық өрісін, фразеологиясын т.б.) зерделеп, концептуалды талдау барысында бұл ұғымдарды да концепт ретінде қарастыруға болатыны айқындалды. «Жастық» пен «кәрілік» ұғымдары әлемдегі барлық тіршілік иесіне мәлім құбылыс болғандықтан мұны әлемдік концепт ретінде тануға болады. Сондықтан І.Жансүгіров шығармаларындағы «жастық» пен «кәрілік» концептілерінің өзегін (ядросын) анықтап, тірек сөздердің өзара семантикалық жақындығын таныту ақынның өмір, әлем, тіршілік жөніндегі концептуалды тұжырымдарын анықтайды.

Өмірлік мәні бар адамзатқа ортақ концептінің бірі – «**жастық**» концептісі. Жастық тілімізде адамның жас шағы, балғын кезі деген ұғымды білдіреді. І.Кенесбаевтың «Қазақ тілінің фразеологиялық сөздігі» еңбегінде «бала кез, қыршын жас» [7, 269 б.] – деп түсіндіріледі. Бұл ұғым І.Жансүгіров поэзиясында «көк өрім», «көк тұман», «көк тас» тіркестері құрамында келіп, *жас, жасару, қылышылдаған, күшті, мықты* мағыналарын береді. Жастық шақ адамның балғындық, өмір сүруге деген құштарлығының жоғары дәрежеде болатын кезеңі болып табылады. «Жастық» концептісі ақын поэзиясында «жас күн», «жас жауқазын», «қыршын жас», «жасөспірім», «жас жүрек» т.б. тіркестер арқылы сипатталады. І.Жансүгіров поэзиясында «**жастық – тұрлаусыз уақыт**» когнитивтік моделімен де көрініс тапқан. Жастық – адам баласы ғұмырының ең бір албырт та қызықты өткініші шағы. Мұны ақынның мынадай өлең жолдарынан аңғаруға болады:

*Емес пе бір тұрлаусыз жас күн деген,
Жас жүрек албыт асау бас білмеген.
Көр бала, көргені кем, көрсе ұнаған,
Қобызды шалға, күйін мастірлеген. («Күй»)*

*Бастағы дәулет,
Жастағы сәулет
Айналды бәрі тиынға. («Қалтымыз»)*

Албырттық пен асаулық ұғымдары ақын поэзиясында «жастық» концептісін толықтырушы компоненттер ретінде танылып тұр. Адам бойындағы қайрат пен жігер ақын тілімен айтсақ, «бастағы дәулет, жастағы сәулеттің» бәрі де уақыт өте келе азаяды, құны көк тиынға айналады. Бұдан біз жастықтың тұрлаусыз уақытқа тәуелділігін анық көреміз.

«**Жастық – батырлық, қайраттылық**» когнитивтік моделі. Ақын өлеңдерінде жастықтың қайрат пен күшті, жігерді, құдіретті танытатыны да көрініс тапқан. Мысалы,

*Алатаудың алыбын
Алып жерге соққан ер.
Аюбайдың асына,
Онда он алты жасында,
Атан жсыққан алыпты
Ап жыландай жұтқан ер.
Бұқа мойын, бұрасан,
Бұғалық бермес шу асау.
Талайлар қорқып бұққан ер (Құлагер»).*

*Күшті, өңшең көк өрім,
Өріп, өсіп жас маман
Қайнатты ма жігерін,
Білім тасын кеміре?*

*Болат жігер, жас жүрек,
Құмырсақдай қайнасып,
Қаулады бір көп білек,*

Қол қойып тұр өмірге! («Дала»). Ақынның осы өлең жолдарынан жас кезде адамның энергиясы жоғары болатыны, жастық шақта жүрегінде от жалындап тұратыны «бұғалық бермес шу асау», «болат жігер», «қайнаған жігер» сынды тіркестермен бейнеленген.

«Жастық – әлсіздік» когнитивтік моделі. Жастық кезең – адамның ең жалынды, ең мәнді, ең қызықты, ең жақсы шағы. Олай болса, осындай кезеңде от боп жанбаған, жете қимылдамаған адамның мақсатсыз өмір сүретіні белгілі. Ақын:

*Жазығы жоқ жас балғын,
Жау жауызы жолықты,
Жаздыгүні жас шалғын,*

Жазда бұршақ соғыпты – деген жолдарында «бұршақ соғу», «жау жауызы жолығу» сынды тіркестер арқылы жас балғынның заманының ауыр соққысына төтеп бере алмай қалу себептерін айқындап береді. Жастықтың отын өшіріп алу бақытсыздық деп түсіндіреді. Жас балғынды жаздыкүнгі жас шалғынға балайды. Ал мезгілінен бұрын жастығы мен жалынын жоғалтқан жас жандар, шынында да бақытсыз. Жалпы ақын танымында «жастық – сұлулық», «жастық – еңбекқорлық» когнитивтік моделдерімен де көрініс табады. Мұның барлығы ақынның ұлт танымында берік қалыптасқан ұғымдардан алшақ кетпегендігін нақтылай түседі. Бірақ ақын сол ұғымдарды жаңаша тіркестер арқылы танымдық аясын кеңейте түседі.

І.Жансүгіров поэзиясындағы «жастық» ұғымын когнитивтік тұрғыдан зерделеу осы ұғымға қатысты каламгер тіліндегі тұтас сөздік қордың мән-мағынасын айқындауға мүмкіндік береді. І.Жансүгіров поэзиясындағы «жастық» пен «кәрілік» ұғымдары – ақыл мен парасаттың, қайрат пен қуаттың мөлшерін танытатын концептілер болып табылады.

ӘДЕБИЕТТЕР

1. Бекмағанбетов Ш. Тілдік таным негіздері және тілдік символдар. – Алматы, 1999. – 218 б.
2. Қосымова Г. Шешендік өнердің негіздері. – Алматы: Баянжүрек», 2007. – 296 б.
3. Әмірбекова А. Концептілік құрылымдардың поэтикалық мәтіндегі вербалдану ерекшелігі (М.Мақатаев поэзиясы бойынша). Ф.ғ.к. диссер. – Алматы, 2006. – 124 б.
4. Қирабаев С. Асыл парыз // Өнер алды – қызыл тіл. – Алматы: Жазушы, 1986. – 208 б.
5. Лихачев Д.С. Концептосфера русского языка // Известия РАН. Серия лит. и яз. – 1993. – Т 52. – №1. – 3-9 с.
6. Сыздықова Р. Сөз құдіреті – Алматы: Санат, 1997. – 224 б.
7. Бабенко Л.Г., Казарин Ю.В. Лигвистический анализ художественного текста. – Москва: Флинта: Наука, 2008. – 496 с.
8. Кеңесбаев І. Қазақ тілінің фразеологиялық сөздігі. – Алматы: Ғылым, 1977. – 712 б.

*Алижон Косимов
(Фергана, Узбекистан)*

КОНЦЕПЦИЯ МИРА И ЧЕЛОВЕКА В УЗБЕКСКОЙ И РУССКОЙ ЛИТЕРАТУРЕ XX ВЕКА (НА МАТЕРИАЛЕ ТВОРЧЕСТВА Т. МУРОДА И В. ШУКШИНА)

Исследование творчества русского и узбекского писателей с точки зрения их участия в мировом литературном процессе позволяет изучить особенности взаимодействия элементов различных культур, в частности, русской и узбекской литературы.

Творческий путь В. Шукшина и Т. Мурода всегда являлись образцом высокой духовности и стремления к просвещению. Творчество данных писателей требует особого внимания в связи с недостаточностью исследований, посвященных сравнительной характеристике образов произведений русских и узбекских писателей.

Исследование национального характера позволяет сделать вывод о глубокой связи сельского жителя с родной землей, расширить представления о мире и о месте человека в нём, развить чувство гордости за национальную культуру и литературу, способствовать развитию чувства патриотизма, что позволит наиболее полно раскрыть внутренний мир писателей.

В произведениях писателей привлекает к себе обычная жизнь обыкновенных людей, совокупность национального характера. Национальный характер, народ в его историческом движении – вот что неизменно занимало творческое мышление В. Шукшина и Т. Мурода. Их интересует нравственный мир человека. Писатели раскрывают источник красоты и ясности мира народной души в самой жизни, в житейской практике людей, саморождающей духовные заповеди, подобные «кодексу чести». «Помоги товарищу в беде... Не ловчи за счет другого ... Не трепись – делай... Помяни добрым словом хорошего человека...» [1, с. 5]. Раскрывая

нравственную силу «простых людей» как ценность искусства, писатели делают акцент на естественность, правдивость их чувств и мыслей, их отношения к жизни: «...когда им больно – им больно, когда радостно, они тоже этого не скрывают...природе их противно ханжество и демагогия, они просты, в сущности, как проста сама красота и правда» [2, с. 4].

Проза писателей – явление своеобразное, со своими стилевыми особенностями. Характеры, увиденные в жизни, писатели развивают, исследуют их как художники. В их произведениях жизнь предстает в её многомерности, неисчерпаемости, в удивительном разнообразии. Интонация произведений подвижна, богата оттенками, создается неповторимый человеческий характер и через него показывает пласт жизни. Форма несет в себе лаконичность, экономию средств выражения и необыкновенную насыщенность. Произведения динамичны, персонажи стремительно вводятся в действие.

Необходимо отметить важное средство среди тех средств выразительности, к которым прибегают В. Шукшин и Т. Мурод – диалог.

Энергия содержания и конфликта обнаруживается в самых различных видах и формах многоголосия. Драматизированные диалоги, пересекающиеся речевые потоки столь многозначны, широки, что, кажется, требуют выхода в пространство. Героям необходима гласность – многолюдная деревенская сходка, где голоса звучат открыто, находится выход из ситуации. Не всегда герои могут ответить на сложные вопросы, но стремление найти, дойти до сути приводит к духовному состоянию. Диалог не несет функции простой информативности, в нём заключено движение повествования, в нём раскрываются характеры. Язык диалога – подвижен, современен, насыщен колоритными речениями.

Исследование национального характера, складывавшегося на протяжении столетий и изменений в нём, связанных с бурными переменами XX века, составляет сильную сторону творчества писателей. Народный характер, национальная история, динамика отечественной литературной традиции и формы реализации авторского замысла, – всё это, как нетрудно видеть, имманентно содержит определённую внутреннюю «конфликтность» самых различных форм и проявлений.

Исследуя типы национального характера в произведениях русского и узбекского писателей, романы «Любавины» Василия Шукшина и «Поле, унаследованное от отца» Тогай Мурода, необходимо анализировать художественные, публицистические, а также литературно-критические произведения писателей, созданные на разных этапах творчества. Идеализация национального природно-этического лада, поиск света, идущего из глубины прежнего крестьянского мира – и острое чувство его распада не только в современности, но даже в духовной памяти народа. Надежда на спасительную связь отдельного человека с природным и нравственным национальным миром – и потрясение губительными последствиями утраты света в душе.

Каждое литературное направление имеет характерное, только для её понимания мира и места человека в нём. Проблемы национального характера уже освещались в работах многих русских, узбекских и зарубежных исследователей. Однако ещё не было создано исследования, которое объединило бы в себе анализ художественных позиций Василия Шукшина и Тогай Мурода о глубинной связи сельского жителя с родной землёй в аспекте традиций русской и узбекской литературы.

Всеобъемлющий образ земли – Родины, становится центром тяготения всего содержания творчества писателей: основных коллизий, художественных концепций, нравственно-эстетических идеалов и поэтики. Обогащение и обновление, даже усложнение исконных понятий о земле, доме вполне закономерно.

Исследование национального характера, складывавшегося на протяжении столетий и изменений в нём, связанных с бурными переменами XX века, составляет сильную сторону творчества писателей.

Произведения В. Шукшина и Т. Мурода, в которых означенные выше характерные приметы творческого отношения писателей к жизни воплотились с максимальной полнотой и совершенством.

Для литературы 70 годов характерна глубокая постановка нравственных проблем, неутолимый интерес к сокровенным глубинам человеческой души, смелость художественных исканий. В этом русле и развивается творчество писателей.

Прямая и беспощадная критика некоторых явлений, встречающихся в нравственной сфере нашего общества нужна, необходима. Выступая против карьеризма и корыстолюбия, против невежества, писатели предостерегают от пагубных явлений. Они хотят уберечь нас от ошибок, духовно укрепить нас.

Социальные конфликты занимают писателей, прежде всего с их нравственной стороны. Писатели с глубоким интересом вглядываются в индивидуальную психологию героя.

Одна из главных тем – тема подлинных и мнимых нравственных ценностей, тема правды и фальши в человеческих отношениях. Для творчества писателей характерна постановка сложных этических проблем. Что такое счастье и как оно достигается? Что дает человеку честный труд? Какова жизненная позиция, то миропонимание, тот кодекс нравственности, что помогает достигнуть высокого удовлетворения и подлинного счастья?

Особенности национального характера в творчестве В.М. Шукшина анализируются с различных точек зрения такими исследователями, как В.К. Сигов, Э.П. Леонтьев, А.И. Куляпин, В.В. Компанец [3, с. 149-154]. Особенности национального характера освещались в работах многих узбекских [4, с. 88-103] исследователей.

На земле человек является высшим разумным существом, это большая честь. Каждый должен совершенствовать себя, очищать свою душу, должен протестовать против несправедливости. Человек не

должен позволять душе своей лениться, его душа постоянно должна быть в работе, иначе человек не живет, а существует.

Писательская концепция народного характера и национальной судьбы, выработанная в процессе творческих поисков, устоявшаяся и целостная, воплотившаяся и на уровне отдельных произведений и в творчестве, осмысленном высказывание писателя о человеке, пути, мире.

Концепция нравственно прекрасного синтезирует творчество писателей. Формы воплощения эстетического идеала различны, если иметь в виду эволюцию художника и жанровое многообразие творчества. Писатели утверждают идеал высоконравственного человека. Идеал этот реален и достижим. Это любовь к Родине, верность народу, труд, который украшает жизнь.

Писатели не идеализируют деревенских жителей, они хотят найти в характерах людей из деревни светлые, здоровые стороны. Нравственные идеалы добра и справедливости характеризуют творчество писателей.

В современной литературе писатели поднимают проблемы нравственности нашего общества, выступают в защиту человека, его прав.

Предпринятая попытка проанализировать исторические события в жизни героев произведений в контексте развития их национального самосознания в современной компаративистике. Исследование творчества русских и узбекских писателей с точки зрения их участия в мировом литературном процессе позволяет изучить особенности взаимодействия элементов различных культур, в частности, русской и узбекской литературы.

Сравнительно-сопоставительный анализ творчества В.Шукшина и Т. Мурода подчеркивает своеобразие и значимость русской и узбекской национальной культуры и литературы, и способствует популярности произведений узбекской литературы не только в Узбекистане, но и за рубежом. Это особенно важно на современном этапе истории, когда процесс глобализации, развернувшийся во всем мире, поставил каждую национальную культуру перед необходимостью осознания своей самобытности. Всё это имеет важное значение как для науки, так и для идеологической и социальной сфер.

Во все времена развитие общества определяется не только законами исторического процесса, но и духовными приоритетами. Предошущение неизбежности мировых трагических потрясений стало причиной актуализации в русской и узбекской литературе XX века, темы катастрофического вовлечения человека в исторический водоворот.

Концепция мира и человека, отраженная в произведениях, есть результат необходимости изучения особенностей взаимодействия и взаимовлияния двух национальных культур, внутреннего духовного мира образов в произведениях.

ИСТОЧНИКИ И ЛИТЕРАТУРА

1. Шукшин В. Рассказы. – М., 1980. – 5 с.
2. Шукшин В. Необходимость в родном и близком // Советская Россия. – М., 1979, 22 июля. – 4 с.
3. Сигов В.К. Проблема народного характера и национальной судьбы в прозе В.Шукшина: Дис. докт. филол. наук / В.К. Сигов. – М., 2000. – С.149 –154; Леонтьев Э.П. Проблема автора и читателя в прозе и публицистике В.Шукшина: Дис. канд. филол. наук / Э.П. Леонтьев. – Рубцовск, 2004. – 20 с.; Куляпин А.И. Проблемы творческой эволюции В.М.Шукшина: Дис. канд. филол. наук / А.И.Куляпин. Барнаул, 2001.; Компанец В.В. Русская социально-философская проза 1970-1980-х гг. (Нравственный и социально-психологический аспект изображения человека). Дис. докт. филол. наук. Волгоград, 1994.
4. Солижонов Й. Ҳақиқатнинг синчков кўзлари. – Т., 2009. – 88-103 б.; Шарофиддинов О. Ижодни англаш бахти. – Т., 2005.; Расулов А. Бадийлик безавол янгилик. – Т., 2007; Норматов У. Нафосат гурунглари. – Т., 2010.

*Лазиза Мамаджанова
(Андижан, Узбекистан)*

КЛИМАКС И АНТИКЛИМАКС В ДВУХ РАЗНОСИСТЕМНЫХ ЯЗЫКАХ, АНГЛИЙСКОМ И РУССКОМ

Градация может быть текстовой фигурой, когда лежит в основе целого текста. Можно построить различные *типологии* стилистического приема градации (далее – СПГ). В частности, мы выделяем *климакс* и *антиклимакс* в зависимости от вектора градуальности.

Климакс (от др.-греч. κλίμαξ, букв. «лестница») – фигура речи, состоящая в таком расположении частей высказывания, относящихся к одному предмету, что каждая последующая часть оказывается более насыщенной, более выразительной или впечатляющей, чем предыдущая. Употребительнее латинский термин *градация*.

Термин заимствован у греческих грамматиков. Во многих случаях ощущение нарастания эмоциональной содержательности и насыщенности связано не столько со смысловым нарастанием, сколько с синтаксическими особенностями строения фразы. Примеры:

И где ж **Мазепа**? Где злодей? Куда бежал **Иуда** в страхе?

А. С. Пушкин. Полтава

Минуто!.. вспыхнули! пылают – легкий дым

А. С. Пушкин. Сожжённое письмо

В заботе сладостно-туманной

Не час, не день, не год уйдёт...

Е. А. Баратынский. Скульптор [9]

Климакс – разновидность СПГ, в котором части высказывания располагаются в порядке возрастания смысловой и/или эмоциональной значимости: *Я люблюсь в это большое зеркало и вдруг замечаю, что я одет неважно. Я прямо скажу – худо и даже безобразно одет (М. Зошенко); Это самые красивые женщины на свете. Если вы не расслышали, я скажу еще раз. Самые жгучие, самые страстные, самые (придушенным голосом) прекрасные женщины в мире! Не одна, не две, не несколько местных красавиц, а, если хотите, косяки, табуны, стада и стаи безупречно сложенных дам (GQ, 2003 г., №4).*

При толковании знаменитого LXVI сонета Шекспира мы можем глубже проникнуть в выраженные, в сонете мысли и чувства, проследив, как разрабатывается основная тема, т.е. тема несправедливости, в системе конкретных образов, реализуясь различными языковыми средствами:

Tired with all these, for restful death I cry,
As to behold desert a beggar born,
And needy nothing trimmed in jollity,
And purest faith *unhappily* forsworn,
And guiled honour *shamefully* misplaced,
And maiden virtue *rudely* strumpeted,
And right perfection *wrongfully* disgraced,
And strength by limping sway disabled,
And art made tongue-tied by authority, .
And folly doctor-like controlling skill,
And simple truth miscali'd simplicity,
And captive good attending captain ill:
Tired with all these, from these would I be gone,
Save that, to die, I leave my love alone.

Прямым выражением возмущения измученного несправедливостью человека служат слова первой строки Tired with all these, for restful death I cry и наречия **unhappily, shamefully, rudely, wrongfully**, где и наблюдается градационный ряд, в которых содержится оценка происходящего.

В последних строках стихотворения Т. Гуда «Ноябрь рассматривается климакс:

*No shade, no shine, no butterflies, no bees,
No fruits, no flowers, no leaves, no birds...*

В качестве разновидности СПГ можно выделить антиклимакс, или нисходящую градацию. **Антиклимакс** – разновидность СПГ, в котором части высказывания располагаются в порядке убывания смысловой и/или эмоциональной значимости. *Если трудно идешь по колено в грязи, Да по острым камням, босиком по воде по студеной, Пропыленный, обветренный, дымный, огнем опаленный – Хоть какой, – доберись, добреди, дополни!* (В. Высоцкий); **Общественные нормы, сословные предрассудки и строгие родители – традиционные препятствия, с которыми могут столкнуться молодые, влюбленные друг в друга люди** (Профиль, №1, 2000 г.);

*А я тебе шепотом,
Потом – полушепотом,
Потом уже молча:*

«Любимая, спи» (Е. Евтушенко).

В зависимости от присутствия компонентов экспрессивности в градационном ряду выделяем СПГ *рационально-логического* типа и *экспрессивного* типа. Рационально-логический тип градационных построений представлен, в основном, в научном и официально-деловом стилях, которым не свойственна экспрессивность. Так, в документах можно встретить СПГ, описывающие этапы получения образования: *После школы он закончил техникум, а чуть позже – институт* (градация статуса учебного заведения: среднее – среднее специальное – высшее). Необходимо заметить, что рационально-логический тип градационных построений встречается и в других стилях, например, в публицистическом: *... их творческое будущее по сути дела начинается только сегодня, когда появилась возможность благодаря ассоциации организовывать выставки на краевом, региональном и международном уровне* (Вечерний Красноярск, 19 сент. 2000 г.).

Типичный пример антиклимакса можно наблюдать в басне Эзопа "The Mountain in Labour."

"In days of yore, a mighty rumbling was heard in a Mountain. It was said to be in labour, and multitudes flocked together, from far and near, to see what it would produced. After long expectation and many wise conjectures from the bystanders – out popped, a Mouse!"

Очень частые примеры антиклимакса просматриваются в произведениях Марка Твена и Джерома. Пример из произведения "Three Men in a Boat":

“But we didn't sail into the world of golden sunset: we went slap into that old punt where the gentlemen were fishing.”

Другой вариант:

*“This war –like speech, received with many a cheer,
Had filled them with desire of fame, and beer.”*(Bayron) [6]

Экспрессивный тип градационных построений явно тяготеет к более насыщенным, с точки зрения экспрессивности, стилям – публицистическому, литературно-художественному: *А рядом, как и пять, как и десять, как и тысячу лет назад, несет свои воды к океану степенный Потомак* (Сегодняшняя газета, 24 мая 2000 г.); *Одна женщина – баба, две женщины – базар, три – ярмарка* (поговорка). Логическая основа (четкая понятийная база), семантическая близость градонимов в СПГ экспрессивного типа не всегда явно представлена. Например: *Сосед Славик с третьего этажа купил себе новенькую «бээмвешку», белую как лебедь, как грудь рубенсовской красавицы, как отечественный пломбир на морозе* (Профиль, №1, 17 янв. 2000 г.). В данном примере интенсифицируется при помощи сравнений степень белизны автомобиля, в последнем градониме «как отечественный пломбир на морозе» степень проявления признака достигает высшей точки. При этом для создания градационного ряда автор обращается к ассоциациям адресатов, так как без опоры на имеющиеся представления реципиентов распознать градационный ряд невозможно.

ИСТОЧНИКИ И ЛИТЕРАТУРА

1. Апресян Ю.Д. Избранные труды. Т 1. Лексическая семантика: синонимические средства языка. – М., 1995. – 472 с.
2. Арнольд И.В. О стилистической функции // Вопросы теории английского и русского языков / Ученые записки Ленингр. пед. ин-та им. А.И. Герцена. Т.471. – Вологда, 1970. – С. 3-12.
3. Арнольд И.В. Стилистика: Современный английский язык: Учебник для вузов. – М.: Флинта: Наука, 2002. – 384 с.
4. Ахманова О.С. Словарь лингвистических терминов. – М., 1966. – 606 с.
5. Большой энциклопедический словарь. – М., 1997. – 1456 с.
6. Гальперин И.Р. Очерки по стилистике английского языка. – М., 1958. – 457 с.
7. Щербakov А.В. Градация как стилистическое средство современного русского языка // Речевое общение: Специализированный вестник. Вып. 3(11). – Красноярск, 2000. – С. 127-132.
8. Longman dictionary of contemporary English, 3rd edition with new words supplement. –anations and Examples / V.H. Collins. – London: Longman, Green and Co LTD, 1964. – 164 p.
9. Свободная энциклопедия <https://ru.wikipedia.org>

*Маҳфузахон Нўмонова
(Кўқон, Ўзбекистон)*

СЎЗЛАШИШ МАДАНИЯТИНИ БИЛИШ ЭНГ КАТТА БОЙЛИК

Тил – инсон ҳаёти маъно ва мазмунга буркайдиган, уларни ҳам руҳан, ҳам жисмонан бир-бирига боғлаб турадиган кудратли кучдир. У туфайли тараққиёт, янгиланиш ва муносабат бор. Тил – муомала, сўзлашув ва алоқа воситаси бўлибгина қолмай, миллат киффасини белгиловчи бебаҳо неъматдир. Шундай экан, халқни халқ, миллатни миллат даражасига кўтарадиган восита унинг она тили ҳисобланади. Президентимиз таъкидлаганидек, “она тилини билмайдиган одам ўзининг шажарасини, ўзининг илдинини билмайдиган, келажаги йўқ одам”дир. Шундай экан, биз ўз тилимиз, унинг бойлиги ва соф-лиги учун ҳамиша курашиб борсак – ўзимиздан яхши ном ва яхши хотира қолдиришга бурчли эканлигимизни унутмаган бўламиз. Она тилимизга Давлат тили мақомининг берилиши миллатимиз елкасига теккан офтоб янглиғ абадий, мустақиллик каби улуг ҳодисадир. Дарҳақиқат, муайян халқнинг миллий тили орқали, тилга бўлган эътибори орқали унинг маънавиятини, тарихини англаш ва тушуниш мумкин. Демак, тил – миллат маънавиятининг кўзгусидир. Чунки халқ маънавиятини англаш унинг тилини ўрганиш орқали амалга оширилади. Сўз мулкнинг султони Мир Алишер Навоий “Тилга эътибор – элга эътибор”, – деб бежиз айтмаган. Тилга эътиборсизлик бор экан, у миллатни ҳеч ким эъзозламайди. Ўзбек халқи, унинг зиёлилари кўп замонлардан бери ўз она тили билан бир қаторда бошқа тилларни ҳам ўрганишга алоҳида аҳамият қаратиб келган. Жумладан, Навоий, Бобур, Нодирабегим, Фурқат, Муқимий ва Завқий каби алломаларимиз икки тилда ижод қилишган. Ижтимоий ҳаётда кўп тил билиш миллатлар ўртасида дўстлик, тотувлик ва ўзаро ҳурмат ришталарини қарор топтиришга хизмат қилади. Юртбошимизнинг 2012 йил 10 декабрдаги “Чет тилларни ўрганиш тизимини янада такомиллаштириш чо-ра-гадбирлари тўғрисида”ги Қарорининг қабул қилиниши ҳам бежиз эмас, албатта. Чунки инсоннинг тил билиши яхши фазилат, сўз-лашиш маданиятини билиши эса катта бойликдир. Лекин буларнинг барчасига ўз она тилини муқаммал билиш орқали эришилади. Таъкидлаш жоизки, Президентимизнинг 2013 йил 28 июндаги “Юридик кадрлар тайёрлаш тизимини янада такомиллаштириш чора-гадбирлари тўғрисида”ги Қарорининг қабул қилиниши биз педагогларнинг масъулия-тини янада оширди. Асосий мақсад ҳар томонлама етук

хуқуқшунос мутахассис тайёрлашга қаратилар экан, аввало, уларнинг академик лицейда ўқиган давриданок, ёзма ва оғзаки нутқини ўстиришга аҳамият бериш зарур. Мутахассисларнинг фикрича, замонавий хуқуқшунослар сўзга чечан, бадиий дидли, ўз фикрини оғзаки ва ёзма равишда юқори даражада ифодалай оладиган бўлиши зарур. Бўлғуси хуқуқшунос кадрлар, асосан, расмий доирада фаолият кўрсатадилар ва давлат номидан иш олиб борадилар. Шу боис, уларнинг келгуси фаолиятини расмий ҳужжатларсиз, айниқса, нутқ маданиятисиз тасаввур қи-либ бўлмайди. Шундай экан, ўқувчиларнинг тил ўрганишга бўлган иштиёқини юксалтириш учун янада самаралироқ фаолият олиб боришимиз лозим. Бу борада қуйидаги таклиф ва мулоҳазаларни билдирмоқчиман:

– Академик лицейларга мўлжалланган намунавий ўқув режа ва дастурларни қайтадан кўриб чиқиб, чуқурлаштирилган фанлар блокига ажратилган соатлар фондини кўпайтириш зарур. (Ана шунда ўқувчиларнинг дарс қолдириб, кўшимча дарс (репетитор)ларга қатнашига ҳожат қолмас эди.)

– Ижтимоий-гуманитар йўналишдаги академик лицейларда ўзбек гуруҳларидаги “Ҳозирги ўзбек адабий тили” фани, рус гуруҳларига мўлжалланган “Ўзбек тили” фанлари ҳамда рус ва ўзбек гуруҳларида “Нутқ маданияти ва Давлат тилида иш юритиш” фанлари бўйича ўқув юклагаси ҳажмини ошириш керак.

Қадимги Рим донишманди Цицерон “ҳақиқий нотик нима, дейишни билишдан ташқари, уни қа-ерда айтиш ва қандай айтиш ҳақида ҳам жиддий ўйлаб кўрмоғи жоиз”лигини таъкидлаган эди. Хулоса қилиб айтганда, бўлажак хуқуқшунослар учун бу ўғитлар иш столида турадиган ҳикматга айланиши мақсадга мувофиқдир.

*Насиба Нурматова
(Андижан, Ўзбекистан)*

INGLIZ TILI SHEVALARI VA ULARDAGI FARQLANISHLAR

Dunyoda integratsiyalashuv jarayoni jadal sur'atlarda davom etayotgan bugungi kunda, tabiiyki, chet tillarni mukammal biladigan mutaxassislarga ehtiyoj tobora ortib boryapti. Mamlakatimizda ta'lim tizimidagi islohotlar samaradorligini yanada oshirishda "Ta'lim to'g'risida"gi hamda "Kadrlar tayoriash Milliy dasturi" Qonunlari doirasida amalga oshirilgan chora-tadbirlar muhim ahamiyat kasb etayotir.

Ushbu huquqiy-me'yoriy hujjatlar asosida ta'lim olayotgan yoshlar bugun nafaqat yurtimiz, balki xalqaro miqiyosda ham qator yutuqlarni qo'lga kiritishmoqda. Buning asosiy va eng muhim omili yurtimizda chet tillarni o'rganishga qaratilayotgan e'tibordir.

Prezidentimizning "O'rta asrlar Sharq allomalari va mutafakkirlarining tarixiy merosi, uning zamonaviy sivilizatsiya rivojidadagi roli va ahamiyati" mavzusidagi xalqaro konferensiyaning ochilish marosimidagi nutqida:

"Ilgari xorijlik mehmonlarga ekzotika namunalarni ko'rsatardik. Bugun esa ularga bolalarimiz qanday o'qiyotgani, ularga qanday zamonaviy sharoitlarda bilim berayotganimizni, qanday avlod voyaga yetayotganini ko'ring, deymiz. Yana shuni ta'kidlamochimanki, ushbu kollejlarda tahsil olayotgan yoshlarimiz ikki-uch mutaxassislikka ega bo'lish bilan birga, xorijiy tillarni, aksariyat hollarda ingliz tilini o'rganmoqda", deya ta'kidlagan.

Buyuk mutafakkir Abu Nasr Forobiy ko'plab xorijiy tillarni mukammal bilgan. U ushbu tillarda bemalol so'zlashgan, o'qigan va ijod qilgan. Bunday imkoniyat allomaga buyuk kashfiyotlar qilish, o'lmas asarlar yozishga turtki bergan.

So'z mulkining sultoni hazrat Alisher Navoiyning "Til bilgan - el biladi", degan hikmatli so'zlari asrlar osha dunyodagi barcha millatlarni o'zaro ahil-inoqlikda, ham-jihatlikda yashashga da'vat etib kelayotgandek, go'yo.

Hozirgacha dunyo olimlari o'rtasida ingliz tilining Amerika va Britaniya variantidan Amerika variantining turli shevalardagi fonologik farqlari xususida bahslashuv haligacha davom etmoqda. Bu bahslashuv „uzoq tarixga ega bo'lib, bundan yuz yillar avval U. Uitning amerikaliklar tili mustamlaka davridagi adabiy ingliz tili bilan o'xshashligini aytgan. Afsuski, U. Uit o'z fikrini dalillar bilan tasdiqlay olmadi. A. Ellis va G. Suit Amerika variatining ajralib turuvchi belgilarini qadimgi davrdan saqlanib qolgan, deb tushuntiradi. Bunda ular island yozuvi ingliz tillaridagi arxaik hodisalarning saqlanib qolganliklarini ko'rsatishadi.

Dj. P. Krepp o'z nuqtayi nazarini quyidagicha ifodalaydi: Amerika variantini ajralib turuvchi belgilari fonologik sistemaning mustaqil rivojlanishi oqibati. Bunday o'zgarishning asosiy sababi shevalarning ajralib ketishi, ya'ni Shotlandiya va Janubiy Angliyaning hududlarida yashagan ko'chmanchilarga borib taqaladi. Hozirgi paytda Amerika variantining hududiy farqlanishi borasida so'z borganda Britaniya variantidan fonologik farqli tomonlarini aniqlab beruvchi divergent hodisalarini ko'rib chiqish zarur. Amerika variantining dastlab shakllanayotgan (XVII - XVIII) bir paytda ingliz adabiyot tilining Britaniya variantining Shimoliy Amerikada yashovchi aholisiga ta'siri bir tekis kechmadi. Atlantika sohilida joylashgan ingliz aholisining markazi ko'proq ta'sir ostida qoldi. Ammo ularga ham metropoliya bilan doimiy madaniy aloqalarning yo'qligi ta'sir etdi. Mustamlaka Amerika aholisining "madaniyatidan ortda qolganligi" va uning mahalliy aholiga ta'siri haqida A. Makvardt o'zining "Amerikadagi ingliz tili" asarida ishonarli dalillarni keltirib o'tadi. Uning fikricha, sohildan ancha ichkarida joylashgan hududlar sohildagiga nisbatan metropoliyaning tilga ta'siridan yiroqda bo'lgan.

Bu munosabatda Amerikadagi ingliz tiliga kirib kelgan yangilik, old konsonant [r] ning vakollashuvini ta'kidlab o'tish joiz. P. Tradjil ta'kidlashicha, Angliyaning lingvistik xaritasida old konsonant [r] ning konfiguratsiyasi, yangilik mamlakatning markaziy sharqiy hududlarda shakllanganidan dalolat berib turibdi. Keyinchalik, bu innovatsiya to'lqini hali ham old konsonant [r] ni qo'llovchi shevalar bo'lgan G'arb va Sharqda susayib bordi. Biroq bunday shevalar bilan o'ralgan shahar markazlarida [r] siz shakl asosiy bo'lib kelmoqda. Tradjilning fikricha, til innovatsiyalari avval markazdan markazga va so'ngra chetga tarqaladi.

Britaniya variantidan kirib kelgan va Amerika yerida muqim qolib ketgan innovatsiyalar qatorida, har bir mahalliy Amerika talaffuz tili o'zida relikht xususiyatlarini saqlab qoldi. Innovatsiya va relikht ko'rinishlarining birlashmasi mahalliy tip spetsifikasini tashkil qiladi. Masalan, [r] sizlar tilida (sharqiy yangi ingliz tili) for va four ni fonologik qarama-qarshi qo'yishi saqlanib qolgan.

Agar Amerika variantining farqlanuvchi xususiyatlarini shakllanishiga metropoliya sabab bo'lgan bo'lsa, Amerika variantining ichidagi divergent ko'rinishlarning rivojlanishiga Amerikaning dastlabki mustamlakachilik davridagi koloniya va shaharchalarning turli joylarda tarqalganligi sabab bo'ladi. Masalan, G.Kuratning ta'kidlashicha, Massachuset hududlarining Konhektikut daryosi pastidagi hududlar bilan birikishi uchun bir yarim asr kerak bo'ldi. Bu payt mobaynida keltirilgan hududlar aholisi orasida hozirgacha sharqiy va g'arbiy Yangi Angliyadagi shevalarning differensiyalashuvi o'zagida yotuvchi bir qator xususiyatlar shakllana oldi.

Umuman olganda, yuqorida ko'rsatilgan ekstralingvistik isbotlar va umumiy ichki lingvist harakatlar ingliz tilining Amerika va Britaniya variantlari, fonologik tarkibining rivojlanishi jarayonida paralellik keltirib chiqardi. Bu tarkibiga ta'siretgan, ko'plab tovush o'zgarishlaridagi paralellizm, yuqorida ta'kidlangan ikki tarkibning bir-biri bilan munosabatda va ular o'rtasidagi o'xshashliklarga aniqlik kiritdi.

Hozirgi kunga kelib, ingliz tili o'z ijtimoiy qo'llanish ko'lamini kengaytirib, kopgina mamlakatlarda davlat tili, ikkinchi davlat tili, millatlararo muomala tili vazifasini bajarib kelmoqda. Bu esa, ingliz tili strukturasi ayrim o'zgarishlarning sodir bo'lishiga olib kelmoqda. Turli variantlar o'z normalari, standartlariga ega bo'lmoqdaki bu narsa ingliz tili fonetik, grammatik strukturasi hamda lug'at boyligining kengayishiga olib kelmoqda.

O'zgarishlar ko'proq fe'lga xosdir. Hozirgi zamon ingliz tilida, bir tomondan, yordamchi fe'llar shall va will o'rtasidagi farq yo'qolib bormoqda, ikkinchi tomondan, shall fe'lining will tomondan siqib chiqarilishi sodir bo'lmoqda. Bunga, birinchidan, og'zaki nutqda (I'll, we'll, they'll) qisqartma formalarining ko'p ishlatilishi, ikkinchidan, will ning (1-shaxsdan boshqa qolgan barcha shaxslar uchun) shall (faqat 1-shaxsda) ga nisbatan ko'proq qo'llanilishi sabab bo'lyapti. Shuning uchun hozirgi paytda will ning neytral kelasi harakat (I will be there, We will die one day) kabi gaplarda qo'llanilishi oddiy holdir. Shunday qilib, ko'lga yiqilib tushib: "I will be drowned, no one shall save me", deb baqirgan kishi haqidagi hazilning birinchi qismini ko'plab inglizlar neytral kelgusi harakat formasiga o'z o'rnini bergan. Ikkinchi qismida esa, shall ushbu holatda hali ham o'zining modal ma'nosida qabul qilinadi. (I shall be saved=I refuse to be saved.) We shall ni siqib chiqarayotgani kabi would ham should ni siqib chiqarmoqda. Hozirgi paytda ko'p hollarda, oldin should qo'llanilgan hollarda would qo'llanilmoqda (I would like to know. If we were to. tell you, we would be comitting breach of faith).

FOYDALANILGAN ADABIYOTLAR RO'YHATI

1. I.P. Podlasiy. Diagnostika i ekspertiza pedagogicheskix proektov. – Kiev, 1998.
2. K. Abdullaeva. Yangi pedagogik texnologiyalar // «Boshl. ta'lim», J. – 1999. – №4. – 8-9 betlar.
3. J.G. Yo'ldoshev. Yangi pedagogik texnologiyalar (yo'nalishlari, muam - molari, yechimlari) // «Boshl. ta'lim». – 1999. – №6. – 2-5 betlar.
4. B.L. Farberman. Ilg'or pedagogik texnologiyalar. – T.: «FAN», 2000.
5. N.X. Avliyakov. Zamonaviy o'qitish texnologiyalari. – T., 2001.
6. L.V. Golish. Zamonaviy ta'lim texnologiyalari: mazmun, loyihalashti - rish va amalga oshirish // Ekspress qo'llanma. – T.: TESIS, 2001. – 59 bet.
7. L.V. Golish. Faol o'qitish usullari: mazmun, tanlash va amalga oshirish // Ekspress qo'llanma. – T.: TESIS, 2001. – 68 bet.

*Катерина Полякова
(Київ, Україна)*

ТРАНСФОРМАЦІЯ НАРАТИВУ В АНГЛОМОВНОМУ ГОТИЧНОМУ ОПОВІДАННІ (НА МАТЕРІАЛІ РОМАНІВ Г. ДЖЕЙМСА «THE TURN OF THE SCREW» (1898) ТА Д. СЕТТЕРФІЛД «THE THIRTEENTH TALE» (2006)

Впродовж XX ст. в американській літературі інтенсивно розробляються жанрові різновиди готичного наративу, серед яких оповідання з привидами, роман про вампірів, «хоррор», фентезі, містичний триллер тощо. Разом із тим, актуальним залишається питання про розвиток та трансформацію наративних моделей в англomовному готичному оповіданні доби модернізму та постмодернізму.

Сучасні літературознавчі та філологічні дослідження зосереджують свою увагу на позиції читача і засобів впливу на нього. Основні стратегії взаємодії автора й читача дослідив У. Еко у праці «Роль читача» [5], у якій він наголошує на необхідності створення автором мета тексту з цитат, перифразів та захоплюючої гри з читачем за рахунок фрагментарності сюжету та наративних моделей. За твердженням У. Еко, наративна модель пов'язана з образом наратора як організатора оповіді, який або є частиною художнього світу, або ж намагається відсторонитися від нього, демонструючи об'єктивне зображення дійсності.

Зокрема для оповідних ситуацій, коли ролі наратора і творця не збігаються Уейном Бутом на початку 60х років було запропоновано термін «ненадійний наратор». Під цим поняттям він розуміє ненадійного наратора як такого, який не говорить і не діє відповідно до норм твору (іншими словами з нормою імпліцитного творця) [8, р. 158-159].

У ранніх готичних романах відтворювалась атмосфера замкнутого у просторі та часі тексту, в рамках якого діяли одержимі клаустрофобією персонажі. Ця традиція була закладена творцями жанру готичного роману Ганною Редкліфф, Горесом Уолполом, Метью Льюїсом, які зводили ірреальне і жахливе в ступінь об'єктивної дійсності. Для їхніх романів характерна важка ситуація жертви, що потрапила в лапи сатанинського лиходія. Наративна модель характеризується інтертекстуальністю, високою образністю, емоційністю, експресивністю і виражаються за допомогою таких стилістичних прийомів, як тропи (різні епітети, прості й розгорнуті метафори, гіперболи, алюзії, іронія. На думку І. А. Бехти та Ж. Женетт співвідношення авторської позиції і функцій оповідача в романах від першої особи стає проявом ігрового характеру художнього світу письменників (unreliable narrator), значно збагачуючи традицію готичного оповідання.

Спираючись на проаналізовані твори Г. Джеймса «The Turn of the Screw» (1898) та Д. Сеттерфілд «The Thirteenth Tale» (2006) можна виявити наступні риси ненадійного наратора у творі:

1) оповідь набуває брехливого, оманливого характеру. У тексті це проявляється насамперед через неадекватність персонажів. За допомогою даних моделей автор реалізує своє головне бажання - бажання дати спотворену картину світу, маніпулювати читачем через натяки, незакінчені і обірвані епізоди. Героїня роману «The Thirteenth Tale» Леді Вінтер відома тим, що ніколи не говорить журналістам правду; в будь-яких питаннях вона бачить лише можливість сплести чергову захоплюючу історію.

«I didn't tell him the truth. How could I? I told him a story. An impoverished, malnourished little thing. No sparkle, no sequins, just a few dull and faded patches, roughly tacked together with the edges left frayed. The kind of story that looks like real life» [10, 48].

2) Згідно розподілу оповідних подій в сюжеті, їхнього хронологічного чи непослідовного характеру, виділяють лінійну та нелінійну наративні структури. До нелінійної моделі можна віднести тексти обох романів Г. Джеймса «The Turn of the Screw» та Д. Сеттерфілд «The Thirteenth Tale», у якому сюжет не збігається з фабулою, однак присутні причинно-наслідкові зв'язки, а також наявний непередбачуваний фінал. До нелінійних художніх текстів належать також психологічні, якщо в них простежується рух почуттів.

У новелі Г. Джеймса «The Turn of the Screw» оповідь ведеться від першої особи і є суб'єктивною позицією головної героїні, що в свою чергу викликає відчуття невпевненості, заплутаності й сумнівів у читача який співпереживає та ототожнює себе з персонажем. «What I felt the next day was, I suppose, nothing that could be fairly called a reaction from the cheer of my arrival...» [9, 17]; «I hesitated; then I judged best simply to hand her my letter...» [9, 19];

3) інверсії та хаотичність нарації.

Крім того, оповідач порушує максимум кількості і компрометує себе невмотивованими повторами та недоречними відступами, ніби намагаючись будь-що перекопати реципієнта і показати абсурдні події у вигідному ракурсі. «But if he isn't a gentleman – » «What is he? He's a horror.» «A horror?» «He's – God help me if I know what he is!» [9, 35];

Д. Сеттерфілд відносно часту зміну місця подій: у романі присутні кілька хронотопів пов'язаних з минулим і сьогоденням, постійне чергування яких робить сюжет звавим. Д. Сеттерфілд навмисно вводить декількох нараторів, одним з яких виступає закохана у книги донька букініста Маргарет Лі, котра отримує листа з неочікуваною пропозицією: стати біографом живого класика англійської літератури Віди Вінтер та розкрити таємницю «13-ї казки». Пошуки відсутньої казки заводять її надто далеко, розділюючи її життя на «до» і «після» та перетворюючи казку на готичний вікторіанський роман, перенесений на ґрунт сучасного детективу. Другим оповідачем стає сама Віда Вінтер, яка розповідає заплутану історію про угасання родинного маєтку. Пограничний стан між сном та реальністю, в якому ні реальність, ні сон не можуть розвіяти один одного і присутні у зіткненні; саме цим зумовлена фізична замкненість персонажа.

«All my life and all my experience, the events that have befallen me, the people I have known, all my memories, dreams, fantasies, everything I have ever read, all of that has been chucked onto the compost heap, where over time it has rotted down to a dark, rich, organic mulch» [10, 148].

Отже, специфіка наративних моделей у готичній традиції може розглядатися як психологічно насичена література, в якій ненадійна нарація - це спосіб автора не тільки зацікавити вибагливого читача, а й продуктивний засіб виведення читача на принципово активні позиції розуміння тексту.

ДЖЕРЕЛА ТА ЛІТЕРАТУРА

1. Бехта І. А. Дискурс наратора в англомовній прозі / І. А. Бехта. – К. : Грамота, 2004. – 304 с.
2. Гальперин І.Р. Текст как объект лингвистического исследования / И.Р. Гальперин. – Изд. 5-е, стереотипное. – М.: КомКнига, 2007. – С. 113–123.
3. Женетт Ж. Повествовательный дискурс // Женетт Ж. Фигуры. / Общ. ред. и вступ.ст. С.Н. Зенкина. В 2 тт., т. 2. – М.: Изд-во им. Сабашниковых, 1998. – 470 с.
4. Каллер, Дж. Теория литературы: Короткое введение / Пер. с англ. А. Георгиева / Дж. Каллер. – М.: Астрель: АСТ, 2006. – 158 с.
5. Умберто Еко. Роль читача. Дослідження з семіотики текстів. – М.: Симпозиум, 2005. – 512 с.
6. Шмид, В. Нарратология / В. Шмид. – М., Языки славянской культуры, 2003. – 321 с.
7. Booth, Wayne C. The Rhetoric of Fiction. The university of Chicago press. Chicago & London, 1968.
8. James H. The Turn of the Screw / Henry James. – London: Penguin Books, 1994. – 128 p.
9. Setterfield D. The Thirteenth Tale. - London: Orion Press, 2007. – 480 p.

Науковий керівник – кандидат філологічних наук, професор Г.В.Чеснокова

*Igor Porubay
(Фергана, Узбекистан)*

THE ANALYSIS OF POLYFUNCTIONAL WORDS WITH A SUFFIX “-ED” IN THE ENGLISH LANGUAGE

In general, polyfunctionality is an ability of a word to have two or more functions in the sentence. Usually, these functions are called realizations of a polyfunctional words. It means that such a word can perform functions of different parts of speech.

Polyfunctional words cannot perform both functions at the same time, and the choice of function depends on various collocation conditions around the word.

One of the most interesting polyfunctional words in the English language are words with a suffix “-ed”.

Analyzing polyfunctionality, especially polyfunctionality of words with “-ed” suffixes is important for understanding processes of word formation in the English language [1]. There are different realizations of words with “ed” suffixes. The most important ones are those that represent the process of leaving their verbal paradigm and conversion into independent lexical units.

In most known cases, an “-ed” word usually functions as Participle. From the point of view of grammar, it changes in the same way as adjectives do, it denotes action, which plays the role of an attribute to a person or object at a particular moment in time [2].

From the point of view of functionality, it can be concluded that different functions of “-ed” words is more homogeneous than other categories of polyfunctional words, for instance, words with suffixes “ing”. Almost all realizations of words with “-ed” suffixes go through the process of conversion from its main form into a verbal adjective. It is derived from verb and its form of matches with Participle.

First of all, it is important to understand how an “-ed” word functions in the limit of a verb, when it stays a unit of grammatical verb system. Such a case can be viewed in the following sentence:

*“He stood up, with his eyes **fixed** on the train coming to the platform”.*

Such speech turns obviously use “-ed” words as noun forms of the verb. Also, verbal features are clarified when the producer of an action is mentioned in the sentence:

*“This old TV, **frayed** by many years of service, still meant much to me.”*

In this case, “ed” words are exploited as forms of a verbal paradigm. And the focus of the sentence is an action done by the subject, not other characteristics of an object.

Grammatical use of words with “-ed” suffix can also be presented in the form of Accusative/Past Participle construction. This case happens when a personal pronoun of noun that succeeds a verb turns into an object of an action determined by an “-ed” word:

*“He saw celebrities **photographed**”.*

This case has pure grammatical nature. It is proved by the fact that alternation and transformation of collocations is possible there, with syntactic changes taking place [3]. Anyway, these processes do not change anything in lexico-phraseological content: it is possible to say “to photograph”, “to be photographed” etc. All these cases do not cross the line of a verbal paradigm or its inflection.

The situation is more difficult when a definite word with an “-ed” suffix takes the function of a post-positional attribute. Then, the word has to undergo qualitative changes and loses its typical verb features, e.g.:

*“He was looking at him, completely **astonished**”*

These phrases can be included into a double predicate of the sentence, where both nominal and verbal predicates are combined. There, verb indicates the action performed by a grammatical subject, and “-ed” words express its attribute.

Another important factor in forming such collocations is transitivity of verbs. The process of adjectivization is more common for transitive verbs, while non-transitive verbs may be not adjectivized at all.

For instance, taking such collocations as “*deserted place*” and “*returned nurse*”, we can clearly see that adjective characteristics are expressed obviously in the first phrase, where a transitive verb was used.

Another common case for adjectivized “-ed” words is their use in predicative position. This position is again typical for adjectives. A linking verb can also be present there, for example, “*remain*”, “*seem*” etc [4].

The safe still remained locked

It is important to notice that conversion of “-ed” words into independent lexical units, in our case, adjectives, is possible only in collocations, i.e. in mediated circumstances. Many adjectivized “-ed” words function as independent word-forms, and it means that they are a feature of polyfunctionality. These words usually play the role of verbal word forms and can be transferred into the class of adjectives while being a part of collocations.

It is obviously clear that polyfunctional characteristics of words presuppose the existence of certain suffixes, for instance, “ed”. From the point of view of phraseology and grammar, their analysis is very interesting. That is the reason why polyfunctionality occupies a visible space in the process of teaching. Teaching various forms and realizations of polyfunctional words includes grammatical, phraseological and cultural aspects. Grammatical aspect defines collocation features and combinability, while cultural and phraseological aspects determine the level of occurrence of the collocation that exploits a polyfunctional word.

It should be said that, traditionally, the problem of polyfunctionality is not studied as a separate phenomenon. It is usually included as the secondary one into various spheres of linguistic science and as their component, yet, very important one. In teaching English, polyfunctional words are understood as realizations that need to be taught to learners, including both Participles I or II, and Adjectives. There are some questionable moments in the process of studying these realizations, as it is sometimes difficult to distinguish one realization from another of one category (for instance, Participle) or to define why this or that realization functions exactly so.

Some important points of use of various polyfunctional words with a suffix “ed” are provided by leading dictionaries and guides. For instance, Macmillan English Dictionary suggests learners to learn phrases and construction with Participle II for further practice in writing. It is especially important in preparing scientific reports and other types of formal academic works.

Furthermore, the authors of the dictionary suggest a number of various adjectivized “ed”-words that are used for the description of emotional state of a person. These include: “*bored*”, “*excited*”, “*shocked*”, “*worried*”, etc. The focus is on the collocation aspect of words in writing or speaking, and examples that illustrate how they can be included into various speech turns and phrases.

There are some examples provided:

1. Bored: 1. ...*so bored!* 2. ...*bored with the game* 3. ...*a bored look*
2. Excited: 1. ...*so excited that...* 2. ...*getting excited...* 3. ...*excited about...*
3. Shocked: 1. *Deeply shocked* 2. *Shocked by... (sth)* 3. *Shocked faces*
4. Worried: 1. *Everyone was worried...* 2. ...*very worried about...* 3. *A worried frown.*[5]

It is important to notice that the dictionary explains how both realizations (non-adjectivized and adjectivized) are used in practice and what words can combine with them.

Moreover, it is important to notice that teaching “ed”-words includes further learning of similar words, synonyms that reflect the same semantics as aforementioned words, and adjectives that describe people or objects that have the same features. There are some examples of such further studies:

1. For *bored*: tired (of). Adjective: boring
2. For *disappointed*: disillusioned
3. For *excited*: thrilled. Adjectives: exciting, exhilarating etc.
4. For *frightened*: Scared, alarmed. Adjectives: Frightening, terrifying.
5. For *shocked*: Horrified, appalled, stunned. Adjectives: Shocking, horrifying.
6. For *surprised*: amazed, astonished, astounded, staggered. Adjectives: surprising, amazing, startling, etc.
7. For *worried*: concerned, bothered, disturbed. Adjectives: Worrying, disturbing, troubling, concerning.

In general, studying polyfunctional words with “ed”-suffix should offer several aspects, including:

1. Comprehensive information about collocation conditions of polyfunctional words should be given and explained.
2. It is better for students to learn new words in the series of their synonyms, and to understand what stylistic conditions require this or that particular synonym.
3. Students need to study derivative polyfunctional words coming from one stem, for example, *disappointment* – *disappointing* – *disappointed*.

Of course, learning such aspects is theoretical and requires much theoretic research, however, learners need to apply their knowledge in practice, especially in writing or speaking, i.e., to transfer their knowledge into language skills.

When studying practical grammar, students need to know what aim polyfunctionality plays in speech. Also it is important to realize what grammatical semantics these words carry. These are two key components for a learner to perceive English from the point of view of a native speaker, and the way to naturally apply these constructions. For example, a learner of English should keep in mind that “ed”-words usually function as Participle II and expresses passive meaning (e.g., “*I took a pair of scratched discs*”). At the same time, they should remember that such case is only typical for regular verbs, while irregular exploit the 2nd form: “*I saw a broken glass*”. It is important for students to remember that transfer of function can also take place, for instance, adjectivization: “*I am exhausted*” (there, exhausted is part of a predicate).

In general, the phenomenon of polyfunctionality is an important one in teaching process. Understanding its basic features is crucial in understanding aspects of English grammar and morphology, especially for advanced learners.

Further studies of polyfunctional words can be interesting in studying the history of the English language, understanding aspects of word formation, formation of collocations and cultural aspects of language use, and may serve as the source of neologisms, language development and enrichment.

LITERATURE

1. Adams V. An Introduction to Modern English Word-Formation. – London, 1973.
2. Doroshenko M. The Metasemiotics Of Grammatical Morphological Categories. The Morphology of The English Verb. – Moscow, 1975.
3. Curme G. A Grammar of the English Language. Vol. II – Parts of Speech and Accidence. – New York, 1931.
4. Смирницкий Ф. Морфология английского языка. – М., 1959.
5. Macmillan English Dictionary for Advanced Learners, 2nd edition, A&C Black Publishers, Ltd., 2007 (IW7, Writing Skills section).

Dilmurod Teshaboyev
(Farg'ona, O'zbekiston)

BOSHLANG'ICH SINF DARSLIKLARIDA QO'LLANGAN “TOPISHMOQ” ARXISEMALI PAREMIOLOGIK BIRLIKLAR

“*Topishmoq*” semasi asosida “*Har bir ishni besh o'rtoq, bajarar ahil inoq*”, “*Ikki yaproq bir tanda, Kezar yozda chamanda*”, “*G'it-g'it deydi, ishlaydi, Yerga kukun tashlaydi*”, “*Marjon-marjon yumaloq, yaproqlari shapaloq. Qora, qizil, sariq, oq, Yeb ko'rmasdan o'ylab boq*”, “*Yumaloq, semiz, yog'i yo'q, Terisi qalin tuki yo'q*” kabi topishmoqlar leksik sath doirasida bir paradigmatic sistemaning elementlarini tashkil etadi. Quyida “*topishmoq*” arxisemasi asosida birlashgan paremiologik birliklarning semantik xususiyatlari borasida to'xtalib o'tamiz.

Ma'lumki, “*topishmoq*” arxisemali paremiologik birliklar “Shakli, vazifasi, ish-harakati va holati jihatidan bir-biriga o'xshash ikki predmet, narsa va hodisadan jumboqlanib, ikkinchisiga xos o'xshash belgilar asosida uni topishga mo'ljallab she'riy yoki nasriy tuzilishda berilgan savol yoki topshiriq” semasi asosida birlashadi va ular o'zaro “*topishmoq*” semasi orqali bir paradigmani tashkil etadi.

Bir paradigmaga mansub birliklar umumiy (birlashtiruvchi) belgiga ega bo'lishi bilan birga, har qaysisi bir-biridan farq qiladigan xususiy belgilariga ham ega bo'ladi. Xususiy (farqlovchi) belgilarga ega bo'lishi paradigma a'zolarining o'zaro zidlanishiga va alohida til birligi sifatida til sistemasida yashashga imkon beradi.

“*Topishmoq*” arxisemali paremiologik birliklar ichida “*Har bir ishni besh o'rtoq, bajarar ahil inoq*” topishmog'i o'z doirasidagi boshqa birliklar bilan “Shakli, vazifasi, ish-harakati va holati jihatidan bir-biriga o'xshash ikki predmet, narsa va hodisadan jumboqlanib, ikkinchisiga xos o'xshash belgilar asosida uni topishga mo'ljallab she'riy yoki nasriy tuzilishda berilgan savol yoki topshiriq” semasi vositasida umumiy belgi ifodalaydi.

“*Topishmoq*” arxisemali bir paradigmani tashkil qiluvchi leksemalar tarkibidagi “*Har bir ishni besh o'rtoq, bajarar ahil inoq*” topishmog'i “Tana a'zolari nomini bildiruvchi topishmoq” semasi bilan o'zi mansub bo'lgan paradigma a'zolaridan farq qiladi. “Tana a'zolari nomini bildiruvchi topishmoq” belgisi “*Har bir ishni besh o'rtoq, bajarar ahil inoq*” topishmog'ining xususiy (farqlovchi) belgisi hisoblanadi.

“*Topishmoq*” arxisemali paremiologik birliklar paradigmasi tarkibidagi “*Ikki yaproq bir tanda, Kezar yozda chamanda*” topishmog'ining umumiy semasi ham “Shakli, vazifasi, ish-harakati va holati jihatidan bir-biriga o'xshash ikki predmet, narsa va hodisadan jumboqlanib, ikkinchisiga xos o'xshash belgilar asosida uni topishga mo'ljallab she'riy yoki nasriy tuzilishda berilgan savol yoki topshiriq” semasi sanaladi. “*Ikki yaproq bir tanda, Kezar yozda chamanda*” topishmog'i bu semasi bilan “Shakli, vazifasi, ish-harakati va holati jihatidan bir-biriga o'xshash ikki predmet, narsa va hodisadan jumboqlanib, ikkinchisiga xos o'xshash belgilar asosida uni topishga mo'ljallab she'riy yoki nasriy tuzilishda berilgan savol yoki topshiriq” leksemasi bilan tutashadi. “Hasharot nomini bildiruvchi topishmoq” semasi “*Ikki yaproq bir tanda, Kezar yozda chamanda*” arxisemali paradigmaga mansub leksemasining xususiy semasini tashkil etadi.

“Shakli, vazifasi, ish-harakati va holati jihatidan bir-biriga o‘xshash ikki predmet, narsa va hodisadan jumboqlanib, ikkinchisiga xos o‘xshash belgilar asosida uni topishga mo‘ljallab she‘riy yoki nasriy tuzilishda berilgan savol yoki topshiriq” semasi “*G‘it-g‘it deydi, ishlaydi, Yerga kukun tashlaydi*” topishmog‘ining umumiy semasini ifodalaydi. “*G‘it-g‘it deydi, ishlaydi, Yerga kukun tashlaydi*” paremiologik birligiining “Ish-qurollari nomini bildiruvchi topishmoq” semasi bu birlikning xususiy belgisi sanaladi.

“Topishmoq” arxisemali paremiologik birliklar paradigmasi tarkibidagi “*Marjon-marjon yumaloq, yaproqlari shapaloq. Qora, qizil, sariq, oq, Yeb ko‘rmasdan o‘ylab boq*” topishmog‘ining umumiy semasi “Shakli, vazifasi, ish-harakati va holati jihatidan bir-biriga o‘xshash ikki predmet, narsa va hodisadan jumboqlanib, ikkinchisiga xos o‘xshash belgilar asosida uni topishga mo‘ljallab she‘riy yoki nasriy tuzilishda berilgan savol yoki topshiriq” semasi sanaladi. “Mevalar nomini bildiruvchi topishmoq” semasi “topishmoq” arxisemali paradigmaga mansub *uzum nomini bildiruvchi* topishmoqning xususiy semasini tashkil etadi.

“*Yumaloq, semiz, yog‘i yo‘q, Terisi qalin tuki yo‘q*” paremiologi birligi “topishmoq” arxisemali paradigma a‘zosini tashkil etadi. “poliz ekinlaridan birining nomini bildiruvchi topishmoq” xususiy belgisiga ega. “Shakli, vazifasi, ish-harakati va holati jihatidan bir-biriga o‘xshash ikki predmet, narsa va hodisadan jumboqlanib, ikkinchisiga xos o‘xshash belgilar asosida uni topishga mo‘ljallab she‘riy yoki nasriy tuzilishda berilgan savol yoki topshiriq” semasi *torvuz nomini ifodalovchi* topishmog‘ining umumiy semasi hisoblanadi.

“*O‘rgatar odob, bu nima Ozod?*” paremiologik birligi “Shakli, vazifasi, ish-harakati va holati jihatidan bir-biriga o‘xshash ikki predmet, narsa va hodisadan jumboqlanib, ikkinchisiga xos o‘xshash belgilar asosida uni topishga mo‘ljallab she‘riy yoki nasriy tuzilishda berilgan savol yoki topshiriq” umumiy semasiga ega va “topishmoq” arxisemali paradigma a‘zosini tashkil etadi. “O‘quv predmet nomini ifodalovchi topishmoq” xususiy semani anglatadi va o‘zi mansub bo‘lgan paradigma a‘zolaridan farq qiladi.

“*Tilla sandiq ochildi, ichidan zar sochildi*” paremiologik birligi ham “Shakli, vazifasi, ish-harakati va holati jihatidan bir-biriga o‘xshash ikki predmet, narsa va hodisadan jumboqlanib, ikkinchisiga xos o‘xshash belgilar asosida uni topishga mo‘ljallab she‘riy yoki nasriy tuzilishda berilgan savol yoki topshiriq” umumiy sema asosida “topishmoq” arxisemali birliklar qatoridan joy oladi. “Osmon jismlaridan birining nomini bildiruvchi topishmoq” belgiga ega va bu belgi *quyoshni nomini ifodalovchi* topishmog‘ining xususiy semasi hisoblanadi.

Yuqoridagi tahlillardan kelib chiqib mazkur maqolamizda boshlang‘ich sinf darsliklarida qo‘llanilgan paremiologik birliklardan biri, ijtimoiy hayot ifodachisi bo‘lgan topishmoqlarni ongimizda nimani ifodalashiga ko‘ra quyidagi mazmuniy guruhlarga ajratishimiz mumkin.

1. Osmon jismlari nomini ifodalovchi topishmoqlar;

Qora parda ochildi, Shildirab suv sochildi. (bulut)

2. Meva nomini ifodalovchi topishmoqlar;

Donamiz bor qip- qizil, ham nordon-u ham shirin,

Mevasi dona-dona, har biriga bir xona. (anor)

3. Sabzavot ekinlari nomini ifodalovchi topishmoqlar;

Qat- qat to‘nli, Qarich bo‘yli. (karam)

4. Madaniy boyliklar nomini ifodalovchi topishmoqlar;

Yonsa tutun chiqmaydi, Hech yerga gard yuqmaydi.

Bas , gugurt chaqsang faqat, Qaynar choy, pishar ovqat. (gaz)

5. Tana a‘zolari nomini ifodalovchi topishmoqlar;

Kichik bir maydonchada pirpirar ikki chiroq,

Uning qoq o‘rtasidan kesib o‘tgan katta tog‘. (ko‘z va burun)

6. Narsa- buyum nomini ifodalovchi topishmoqlar;

Mehnat qilib tolmaydi, Sira orom olmaydi. (soat)

7. O‘quv-qurol nomini ifodalovchi topishmoqlar;

Shahari boru , odami yo‘q.

Daryosi bor, suvi yo‘q. (xarita)

8. Boshqli ekin nomini ifodalovchi topishmoqlar;

U bahorda unadi, yozda kuchga to‘ladi.

Kuzda pishib yetilib, tog‘- tog‘ xirmon bo‘ladi. (bug‘doy)

9. Suvda yashovchi hayvon nomini ifodalovchi topishmoqlar;

Bir jonivor bor dunyoda, yashar dengiz, daryoda.

Ochiq havoda birpas, ololmaydi hech nafas. (baliq)

10. Oziq-ovqat nomini ifodalovchi topishmoqlar;

Shakar kabi oppoq o‘zi, Eritadi hatto muzni. (tuz)

11. Uy-ro‘zg‘or anjomlari nomini ifodalovchi topishmoqlar;

Ona-bola yemas, ichmas, Dasturxonidan nari jilmas. (choynak va piyola)

12. Hid semali topishmoqlar;

Ko‘zga ko‘rinmas, qo‘lga tutilmas, Burunga kirmay qolmas. (hid)

13. Tabiat hodisasi nomini ifodalovchi topishmoqlar;

Chiziladi ko‘kda qalamsiz, Har xil bo‘yoq, rassomsiz. (kamalak)

14. Yil fasllari nomini ifodalovchi topishmoqlar;

To'rt o'rtoq bor: zo'r ishi. Odam, olam tashvishi.

Har biri xursand etar, izma- iz kelib ketar. (yil fasllari)

15. O'simlik nomini ifodalovchi topishmoqlar;

Ustida yashil to'ni, yoz-u qish yechmas uni. (archa)

16. Hayvon nomini ifodalovchi topishmoqlar;

Emaklagan toshni ko'rdim, toshdan chiqqan boshni ko'rdim. (toshbaqa)

Umuman, "topishmoq" arxisemali paremiologik birliklar paremiologik birlik mikromaydoni doirasida, butun til sistemasida alohida o'rin tutadi. Ular bolalar va yoshlarimizning fikr doirasini kengaytirish, topqirligini oshirish va muhokama qobiliyatni o'stirishning muhim estetik vositasidir.

FOYDALANILGAN ADABIYOTLAR RO'YXATI

1. Yo'ldoshev B.va b. Perifrazalarning frazeologizmlar bilan munosabati va ularni maktabda o'rganish masalalari. – Navoiy, 2001.
2. Irisqulov M. Tilshunoslikka kirish. – Toshkent, O'qituvchi, 1982. – 256 b.
3. Karimov S. Badiiy uslub va tilning ifoda tasvir vositalari. – Samarqand, 1994.
4. Mamatov A., Mahmudov U. Uslubiy vositalar. – Farg'ona, 1996. – B. 48.
5. Mirtojiev M. Hozirgi o'zbek tili. – Toshkent, 2004. – B. 184-186yu.
6. Mirtojiev M. O'zbek tilida polisemiya. – Toshkent: Fan, 1974.
7. Mukarramov M. O'zbek tilida o'xshatma. – Toshkent: Fan, 1976. – b. 88.
8. Ne'matov H. N., Bozorov O. Til va nutq. – Toshkent: O'qituvchi, 1993. – b. 28.

*Дилмурод Тешабоев
(Фаргона, Ўзбекистон)*

ХАРАКАТ ТАРЗИ ШАКЛЛАРИНИНГ МУҲАММАД ЮСУФ ШЕЪРИЯТИДА ҚЎЛЛАНИШИ

Харакат тарзи шкллариининг ўрганилиши туркийшуносликда XVII асрдан бошланган. Ўзбек тилшунослигида эса бу масалага XX асрда эътибор кучайиб, махсус тадқиқотлар яратилди.

Мазкур мавзу *қўшма феъл, кўмакчи феълли сўз қўшилмаси, аналитик форма* тарзида ўрганилганлигини бир қатор тадқиқотларда кўришимиз мумкин.

Бу борада профессор А.Ғуломов, академик А.Ҳожиев, У.Турсунов, Ж.Мухторов, С.Акбаров, С.Фердаус, Б.Жўраев, Т.Шариповларнинг хизматларини алоҳида қайд этиш жоиз.

Жумладан, профессор Н.Маҳмудов ва М.Миртожиев кўмакчи феълларнинг феъл, ҳатто от (кенг маънода) туркумидаги сўзларга бирикиб, турли маъно нозикликлар ифодалаш хусусиятларини очиб беради⁴⁴. Профессор Ҳ.Неъматов ва бошқалар эса ушбу ходисани ҳаракат тарзи шакли деб номлаб, унинг равишдош+кўмакчи феъл қолипли ясалиш хусусиятига алоҳида эътибор қаратади.

Харакат тарзи шакллари тадқиқига доир ишлар орасида академик А.Ҳожиевнинг "Ўзбек тилида кўмакчи феъллар" монографияси алоҳида эътиборга молик⁴⁵. Монографияда ҳозирги ўзбек адабий тилида истеъмолда бўлган 27 та кўмакчи феълнинг етакчи феълга *-а|й, -(у)б* равишдошлари билан бирикувчи шакллари ҳамда жуфт ҳолатда келган кўмакчи феълли сўз қўшилмалари таҳлилга олинади.

А.Ғуломовнинг "Феъл" монографияси ҳамда тадқиқотчи Б.Жўраев кузатишларида кўмакчи феъллар воситасида ифодаланадиган маънолар изчиллик билан фарқлаб берилди.

Мазкур мақоламизда Муҳаммад Юсуф ижодида қўлланган ҳаракат тарзи шакллари "тарз" умумий грамматик маъноси остида бирлаштириб, уларни турли мазмуний гуруҳларга ажратиш, ҳаракат тарзи шакллариининг умумий ва хусусий, бирлаштирувчи ва фарқловчи томонларини таҳлил қилишни ўз олдимиизга мақсад қилиб олдик.

Харакат тарзи шакллари "тарз" умумий грамматик маъноси остида бирлашса-да, уларни бошқа грамматик категорияларда бўлганидек, шакллардан келиб чиққан ҳолда парадигматик таҳлил қилиш имкони чекланган. Шаклларнинг кўпмаънолилиги хусусийликлар асосида иш кўриш учун тўсқинлик қилади. Шу сабабдан ҳаракат

⁴⁴ Mahmudov N., Mirtojiev M. Til va madaniyat. – T.: O'zbekiston, 1992. –B. 110

⁴⁵ Hojiev A. O'zbek tilida ko'makchi fe'llar. –T.: Fan, 1966, -222 b

тарзи шакллари парадигмаси лисоний тизим сифатида таҳлилга киритилар экан, “хусусийликдан умумийликка” йўналишида эмас, балки “умумийликдан хусусийликка” тамойили асосида иш кўришни талаб этади.

Муҳаммад Юсуф ижодидаги “тарз” умумий грамматик маъноси асосида *аллалаб ётган, ажралиб турар, билиб турарди, ботиб кетгим, эслаб қолади, яшаб ўтмаган, яшинаб кетар, йиғлаб турар, йўқлаб қўй, жовдираб қолган, кийиб олган, кўриб турган, кенгайиб қолар, кўмилиб қолибсан, совимай туриб, сигмай қўйди, ўриб ўтган, қолиб кетди, сигмай қолсам, ўраб болдинг, чўкиб кетди, ҳилтираб тур, тарқаб кетган* каби ҳаракат тарзи шакллари морфологик сатҳ доирасида бир парадигматик системанинг элементларини ташкил этади. Қуйида “тарз” умумий грамматик маъноси асосида бирлашган ҳаракат тарзи шаклларининг семантик хусусиятлари борасида тўхталиб ўтамиз.

Маълумки, “тарз” умумий грамматик маъноли ҳаракат тарзи шакллари “ҳаракат давомийлиги ёки қисқалиги, мунтазам ёки узлуксизлиги, кутилмаганлиги, бажарувчининг ҳаракатни бажара олиш ёки бажара олмаслиги” семаси асосида бирлашади ва улар ўзаро “тарз” умумий грамматик маъноси орқали бир парадигмани ташкил этади.

Бир парадигмага мансуб бирликлар умумий (бирлаштирувчи) белгига эга бўлиши билан бирга, ҳар қайсиси бир-биридан фарқ қиладиган хусусий белгиларига ҳам эга бўлади. Хусусий (фарқловчи) белгиларга эга бўлиши парадигма аъзоларининг ўзаро зидланишига ва алоҳида тил бирлиги сифатида тил системасида яшашга имкон беради

Тўлиб кетган, аллалаб ётган, яшаб ўтмаган ҳаракат тарзи шакллари ўз доирасидаги бошқа бирликлар билан “тарз” умумий грамматик маъноси воситасида умумий белги ифодалайди

«Тарз» умумий грамматик маъноли бир парадигмани ташкил қилувчи ҳаракат тарзи шакллари таркибидаги *тўлиб кетган, аллалаб ётган, яшаб ўтмаган* бирликлар «ҳаракатнинг тугалланганлиги», «ҳаракатнинг давомийлиги», «ҳаракатнинг тугалланмаганлиги» семалари билан ўзи мансуб бўлган парадигма аъзоларидан фарқ қиладди. «Ҳаракатнинг тугалланганлиги», «ҳаракатнинг давомийлиги», «ҳаракатнинг тугалланмаганлиги» каби семалар *тўлиб кетган, аллалаб ётган, яшаб ўтмаган* ҳаракат тарзи шаклларининг хусусий (фарқловчи) белгиси ҳисобланади

Масалан:

Мозорига қўйган гулим ёнаверар,

Тутунларга тўлиб кетган осмоним бор. (тугалланганлик)

Бағрингда жим тинглаб бу кун жон нафасим,

Руҳимни аллалаб ётган жаҳоним бор. (давомийлик)

Қизғалдоқдай бошим эгик бу маконда,

Ёшни, яшаб ўтмаган отажоним бор. (тугалланмаганлик)

Тарз» умумий грамматик маъноли парадигмага кирувчи «ҳаракатнинг тугалланганлик» маъносини билдирувчи ҳаракат тарзи шакллари ўз ичида турли семаларни ифодалашига кўра бир-биридан фарқланади.

“Ҳаракатнинг тугалланганлик” маъносини ифодаловчи ҳаракат тарзи шакллар парадигмаси таркибидаги *тарқаб кетган* ҲТШининг умумий семаси ҳам “ҳаракатнинг тугалланганлик” семаси саналади. *Тарқаб кетган* ҲТШи бу семаси билан “ҳаракатнинг тугалланганлик” умумий маъносини ифодаловчи «тарз» ҲТШи билан туташади. “Ҳаракатнинг тўла юзага келиши” семаси “Ҳаракатнинг тугалланганлик” архисемали парадигмага мансуб *тарқаб кетган* ҲТШининг хусусий семасини ташкил этади.

Масалан:

Ким Энасой томонда,

Жалололиддин – Курдистонда,

Бобуринг – Ҳиндистонда,

Бу қандай юз қаролиғ деб

Ётарлар зимистонда

Тарқаб кетган тўқсон олти

Уруғимсан, Ватаним. (М.Юсуф)

“Ҳаракатнинг тугалланганлик” маъносини ифодаловчи ҳаракат тарзи шакллар парадигмаси таркибидаги *сигмай қолсам* ҲТШи “шарт” мазмунидаги ҳаракат тарзи шаклини ифодалаши билан ўзи мансуб бўлган

парадигма аъзоларидан фарқ қилади. “Шарт” семаси *сигмай қолсам* ҳаракат тарзи шаклининг хусусий (фарқловчи) белгиси ҳисобланади

Масалан:

Сигмай қолсам шундай кенг бу жаҳона,

Осмонларга бўлса руҳим равона.

Жонсиз таним устида ҳам парвона

Онам йиғлар, онам йиғлар, онам у... (М.Юсуф)

Жовдираб қолар ҳаракат тарзи шакли “ҳаракатнинг тугалланганлик” семаси билан бир парадигмани ташкил этувчи аъзо сифатида юзага чиқади

“Ҳаракатнинг тугалланганлик” семаси *жовдираб қолар* ҲТШнинг умумий семасини ифодалайди. *Жовдираб қолар* ҳаракат тарзи шаклининг “ҳаракатнинг ақлий фаолият билан бажарилиши” семаси бу ҲТШнинг хусусий белгиси саналади

Масалан:

Малҳам кутиб менга жовдираб қолган

Илёс, кўзларингдан айланай сенинг.

Шифокор опанинг сўзлари ёлғон

Илёс, кўзларингдан айланай сенинг. (М.Юсуф)

“Ҳаракатнинг тугалланганлик” архисемали ҲТШлар парадигмаси таркибидаги *ботиб кетгим* ҳаракат тарзи шаклининг умумий семаси “ҳаракатнинг тугалланганлик” семаси саналади. “Истак, хошиш мазмунидаги ҳаракат тарзи шакли” семаси “Ҳаракатнинг тугалланганлик” архисемали парадигмага мансуб *ботиб кетгим* ҲТШнинг хусусий семаларини ташкил этади

Масалан:

Кўнглим гулдай эзилиб,

Кўзимга ёш тўляпти.

Эҳ, кўёшга кўшилиб,

Ботиб кетгим келяпти. (М.Юсуф)

Оқиб кетди ҲТШи “ҳаракатнинг тугалланганлик” архисемали парадигма аъзосини ташкил этади. *Оқиб кетди* ҲТШи “ҳаракатни қутилмаганда бажаралиганлик” каби хусусий белгига эга. “Ҳаракатнинг тугалланганлик” семаси *оқиб кетди* ҲТШнинг умумий семаси ҳисобланади

Масалан:

Қўлчаларин силкитиб у бемажол,

Йиғлаб-йиғлаб *оқиб кетди* эҳтимол.

Қирғоққа зор боқиб кетди эҳтимол

Энди менга ўғил бўлинг, балиқлар (М.Юсуф)

Эслаб қолади ҲТШи “ҳаракатнинг тугалланганлик” умумий семасига эга ва “ҳаракатнинг тугалланганлик” архисемали парадигма аъзосини ташкил этади. “Ишонч мазмунидаги ҳаракатнинг ифодалиши” хусусий семасини англатади ва бу семаси билан ўзи мансуб бўлган парадигма аъзоларидан фарқ қилади

Масалан:

Қиёматда ҳамма чўк тушиб

Муҳаммадни эслаб қолади. (М.Юсуф)

Яшнаб кетар ҲТШи ҳам “ҳаракатнинг тугалланганлик” умумий сема асосида “ҳаракатнинг тугалланганлик” архисемали бирликлар қаторидан жой олади. “Ҳаракатнинг бир марталик бажарилиши” каби семаларга эга ва бу семалар *яшнаб кетар* ҲТШнинг хусусий семаси ҳисобланади.

Масалан:

Яшнаб кетар юрса Тошкент кўчалари

Узун кўйлак туркман қизга уйланаман. (М.Юсуф)

«Тарз» умумий грамматик маъноли парадигмага кирувчи «ҳаракатнинг давомийлик» маъносини билдирувчи ҳаракат тарзи шакллари ҳам ўз ичида турли семаларни ифодалишига кўра бир-биридан фарқланади

“Ҳаракатнинг давомийлик” маъносини ифодаловчи ҳаракат тарзи шакллар парадигмаси таркибидаги *кўриб турган* ҲТШнинг умумий семаси ҳам “ҳаракатнинг давомийлик” семаси саналади. *Кўриб турган* ҲТШи бу

семаси билан “харакатнинг давомийлик” умумий маъносини ифодаловчи «тарз» ҲТШи билан туташади. “Харакатнинг мутассил давом этиши” семаси “харакатнинг давомийлик” архисемали парадигмага мансуб *қўриб турган* ҲТШининг хусусий семасини ташкил этади

Масалан:

Барча гуноҳларингдан

Кечирдим, аммо

Барин қўриб турган

Оллоҳ бор, холос... (М.Юсуф)

Йиғлаб турар ҲТШи ҳам “харакатнинг давомийлик” умумий сема асосида “харакатнинг давомийлик” архисемали бирликлар қаторидан жой олади. *Йиғлаб турар* ҲТШи “харакатнинг такрор ҳолда бажарилиши” каби семаларга эга ва мазкур ҲТШининг хусусий семаси ҳисобланади

Масалан:

Самарқандга борсам мен агар,

Улуғбекни қўриб айтаман.

У қон йиғлаб турар ҳар сафар:

Мен дардимни кимга айтаман. (М.Юсуф)

Киймай қўйди ҲТШи ҳам айнан “харакатнинг давомийлик” архисемали парадигма таркибига киради. *Киймай қўйди* ҲТШи “харакатнинг узоқ давом этиши” семаси билан намоён бўлади ва “харакатнинг давомийлик” архисемали парадигма аъзоларидан фарқ қилади. “Харакатнинг узоқ давом этиш” семаси *киймай қўйди* ҲТШининг хусусий белгиси саналади.

Масалан:

Дўппи киймай қўйди одамлар,

Бир шоир, бир носирдан бошқа. (М.Юсуф)

Умуман, “шахс” семали лексемалар “шахс” микромайдони доирасида, бутун тил системасида алоҳида ўрин тутади.

Юқоридагилардан маълум бўладики, Муҳаммад Юсуф шеърларида қўлланган “тарз” архисемали ҲТШини куйидагича мазмуний гуруҳларга ажритишимиз мумкин:

1. «Харакатнинг тўла юзага келиш»ини ифодаловчи ҲТШлар;
2. “Шарт” мазмунини ифодаловчи ҲТШлар;
3. “Ақлий фаолият билан юзага чиқувчи” ҲТШлар;
4. “Истак, хоҳиш” мазмунини ифодаловчи ҲТШлар;
5. “Харакатнинг кутилмаганда бажарилганлик” мазмунини ифодаловчи ҲТШлар;
6. “Ишонч” мазмунини ифодаловчи ҲТШлар;
7. “Харакатнинг бир марталик” мазмунини ифодаловчи ҲТШлар;
8. “Харакатнинг умуман бажарилмаганлик” мазмунини ифодаловчи ҲТШлар;
9. “Харакатнинг узоқ давом этиш” мазмунини ифодаловчи ҲТШлар;
10. “Харакатнинг мутассил давом этиш” мазмунини ифодаловчи ҲТШлар;
11. “Харакатнинг такрор ҳолда давом этиш” мазмунини ифодаловчи ҲТШлар.

Умуман, “тарз” архисемали ҳаракат тарзи шакллар “тарз” микромайдони доирасида, бутун тил системасида алоҳида ўрин тутади.

Муҳаммад Юсуф шеърларидаги тарз архисемали ҲТШларни майдон назарияси асосида ўрганиш идеографик луғатлар тузишда ҳам муносиб аҳамият касб этади. Бу эса Муҳаммад Юсуф шеърларидаги ҲТШларни осон ўзлаштиришга, у ёки бу тушунчаларни ифодаловчи сўзни топишга қулай восита вазифасини бажаради.

Фойдаланилган адабиётлар рўйхати

1. Mahmudov N., Mirtotiyev M. Til va madaniyat. – T.: O'zbekiston, 1992. –B. 110.
2. Ne'matov H., G'ulomov A., Abduraimova M., Qodirov M. Ona tili. 6-sinf uchun darslik (sinov). – T.: O'qituvchi, 2000. – B. 52.
3. Hojiyev A. O'zbek tilida ko'makchi fe'llar. –T.: Fan, 1966. – 222 b.
4. G'ulomov A. Fe'l. –T.: Fan. 1954. Jo'rayev B. Hozirgi zamon o'zbek tilida ko'makchi fe'llarning qo'llanishi va ma'nosi // O'zbek tili grammatikasi va punktuatsiyasi masalalari. – T., 1953. – B. 255-266.

ИНГЛИЗ ВА ЎЗБЕК ТИЛЛАРИДА КИШИЛИК ОЛМОШЛАРИНИНГ
ФУНКЦИОНАЛ-СТИЛИСТИК ХУСУСИЯТЛАРИ

XX-асрнинг ўрталаридан бошлаб бир қатор тадқиқотчилар олмошларнинг функционал хусусиятларига ўз эътиборларини қаратдилар, чунки коммуникация пайтида олмошлар асосий мулоқот воситаси бўлиб хизмат қиладилар. Олмошларнинг семантикаси ва ўзлари ифода этиб келадиган шахсларнинг турли жиҳатларини очиб беришдаги маъно нозикликлари уларни универсал лексик бирликлар деб аташга имкон беради.

Олмошлар ичида сўзловчи ва тингловчи шахсини ифода этаётган биринчи ва иккинчи шахс кишилик олмошларининг оппозицияси, мавқеи бошқа олмошлардан фарқ қилади.

Бу ҳолат Э.Воҳидовнинг қуйидаги ғазалида кишилик олмошларининг турли оппозицияларда келмиши ўз аксини топган:

На мен сенга ишқ исхор этдим,
На сен менга майл этдинг ошкор.
Сени бир зум тутмоққа энди,
На ҳаққим бор, на ҳуқуқим бор. [3, б. 93.]

Юқоридаги мисолда келтирилган кишилик олмошларининг оппозицияси, яъни қарама-қарши полюсда намоён бўлиши инсон тили учун ниҳоятда аҳамиятлидир. “Шахсларнинг қарама-қаршилиги коммуникациянинг асосий шартидир, колганлари эса прагматиканинг натижасидир”-деб ёзади француз тилшуноси Э.Бенвенист [1, б. 447].

Олмошларда номинативлик хусусиятининг йўқлиги, фақат гап таркибида от, сифат, сон ўрнида кела олиши уларни лексик-грамматик жиҳатдан ўзаро тенг қилиб қўяди. Аммо у дейктик белгилар тоифасига кирганлиги учун бу сўз туркумларига стилистик жиҳатдан оппозицияда туради. Шунингдек, прономинализация ҳодисаси туфайли олмошлар характеридаги отлар, равишлар, кўрсатиш маъносидagi юқламалар сингари перифирик гуруҳлар ҳисобига кенгайиб боради. Масалан: прономинализациялашуви:

Одамларнинг тили чиқиб қоптими? - Бировларнинг тили чиқиб қоптими? - Сенинг тилинг чиқиб қоптими? каби.

People are gathering here to listen the senator's speech. Everybody is speaking loudly and making noise here.They should keep silent .

Мана шу тарзда айрим отлар олмошлар томон силжиб боради.

Олмошларнинг стилистик кўламини кенгайтирувчи омиллардан бири уларнинг гапда конкретизаторлик – аниқлаштирувчилик вазифасини ўташидир. Мас. *Мен, Аҳмедов Эгамқул Юнусович..., I ,David Jhonson.....* дейилганда *мен ва I* олмоши шахсни янада аниқлаштириш, таъкидлаш вазифасини адо этапти.

Олмошлар депрономинализациялашганда, яъни бошқа сўз туркумлари томон силжиганда ҳам ундаги стилистик оттенкалар намоён бўлади.

Масалан:

- 1) Is it a **she** cat or **he** cat? (M.Swan „Practical English usage”)
- 2) У **мендек** фикрлайди. (А.Қаххор)

1- мисолда инглиз тилидаги кишилик олмоши **he, she** олмоши гапда сифат сўз туркумини ифодалаб келяпти. 2-мисолда ўзбек тилидаги **мендек** олмоши *қандай?* сўроғига жавоб бериб, равиш сўз туркумини ифодалаб келяпти.

Ишда олмошлар қўлланишининг тежамкорлик тамойилига муносабати ҳам таҳлил қилинган. Нутқ жараёнида сўзларни олмошлар билан алмаштириш воситасида фикрни содда, ихчам, қайтаришларсиз ифодалаш масаланинг бир томони бўлса, нутқий акт иштирокчиларининг фикр-мулоҳазаларини этикет доирасида ифодалашга хизмат қиладиган стилистик воситага айланиши иккинчи жиҳатидир. Матнда юзага келадиган экспрессив - стилистик оттенкалар уларнинг тил бирлиги сифатидаги мавқеини янада оширади. Бу эса олмошларнинг нутқда қўлланишига тизим сифатида қараб, стилистик таҳлилни ҳам лексик-семантик-грамматик комплексда ўрганиш лозим, деган хулосага олиб келади.

Олмошларнинг ўзаро синонимик муносабати натижасида юзага келадиган эмоционал-экспрессив ҳолатлар кўриб чиқамиз.

Ўзбек тилида кишилик олмошлари – *мен, сен, биз, сиз*, кишилик-кўрсатиш олмошлари *у, улар* юзасидан олиб борилган кузатишлар бу элементларнинг стилистик имкониятлари кенг эканлигини кўрсатди. Мас., *камина, фақир, банда, бенаво, мазлум, нотавон, телба, шикаста, қул, ҳақир* каби бирликлар қадимдан ўзбек тилидаги *мен* олмошининг синонимлари бўлиб келган. Ҳозирги адабий тилимизда улар қўлланилмайди. Аммо бадиий услубда, тарихий мавзулардаги адабий асарларда уларга дуч келинади: *Камина бу ишга қиблагоҳимдан бемаслаҳат қўл уролмасмен. Фақир сизнинг насиҳатларингизсамимий эканига шубҳа қилмасмен. Бандаи ожиз ўз пуштикамаримданбўлган фарзандим билан урушмоқдамен, салтанат талашмоқдамен... Фақир у ҳақир сиздай...* (О.Ёқубов)

Инглиз тилида шеърый ва диний асарларда *you* олмоши ўрнида **thou** қўлланган. *Thou* олмоши ўрта инглиз тили даврида „informal second singular” деб аталиб, адабий тилда сўзлашув ва бадий услубларда қўлланган. Расмий услубда „ye” (formal singular or plural) ишлатилган. **Ye** олмоши бирликда ҳурмат маъносини англатган.

Die single, and shine image dies with thou (Shakespeare)

Fie, fie thou shamest thy shape, thy love, thy wit (Shakespeare)

Маълум бўладики, инглиз ва ўзбек тилида олмошларнинг фаол қўлланиши стилистик маъно оттенкалари кўламининг кенгайишига сабаб бўлади. Уларнинг нутқда конкретизаторлик – аниқлаштирувчилик ва актуализаторлик вазифаларини адо этиши, депрономинализациялашиб, равишлар ва ёрдамчи сўзлар бажарадиган вазифаларни бажариши бунинг далилидир.

Олмошларда вариантликнинг вужудга келиши даврлар ўтиши билан сўз қурилишида вужудга келадиган фонетик-структурал ўзгаришлар, жумладан, қисқарув, товуш тушиши ва орттирилиши каби ҳодисалар билан боғлиқ. Икки тилда ҳам уларнинг фақат бир варианты меъёрлашган, бошқалари эса сўзлашув ёки бадий нутқда сақланган. Сўзлашув жараёнида давом этиб келинаётгани шевачилик, бадий услубда қўлланиши эса уларнинг персонажлар нутқи индивидуаллигини сақлаш ҳамда бадий-эстетик вазифани бажаришга қаратилганлиги билан изоҳланади.

Олмошларро ва олмошларнинг бошқа тил элементлари билан содирбўладиган синонимияси нутқ жараёнида жуда катта қулайликлар яратади. Бу жараёнда такрордан қочиш, фикрни ранг-баранг тарзда ифода этиш масаланинг бир томони бўлса, бу муносабатлар ва ўзаро алмашинишлар туфайли турли-туман стилистик маъноларнинг ифода этилиши унинг иккинчи жиҳатидир.

Сўзлашув услубда кишилик олмошлари кенг қўлланади. Улар қўшимча стилистик оттенкаларни аввал сўзлашув жараёнида олиб, кейин бошқа услубларга кўчиши мумкин: *Китобни ўқидим – Китобни мен ўқидим;*

Овқатни едим – Овқатни мен едим гаплари мисолида таҳлил қилинган.

Инглиз тилида фақат сўзлашув услубида бундай ҳолатни учратишимиз мумкин:

1) - *Did you like it? - Yeah, liked it* (New Headway – upper-intermediate level)

2) - *Just coming! hang on!*

3) - *Like the car! Where did you get it!* (New Headway-upper intermediate level)

Ушбу диалогда иккинчи шахс томонидан *like it* жумласида **I** олмоши тушиб қолган, бунда “мен” олмошининг маъноси биринчи шахс томонидан тингловчига қарата айтган **you** олмошидан конкретлашади. Лекин инглиз тилида бундай кишилик олмошларнинг тушиб қолиш ҳолатлари жуда кам учрайди. Бу ҳолат фақат оғзаки нутқда **сўзлашув услубида** диалогларда (colloquial form of speech) учрайди.

Баъзан сўзлашув услубида инглиз тилида кишилик олмоши билан бирга бошқа тил бирликлари ҳам тушиб қолиш ҳолатларига дуч келаемиз.

Масалан:

- *Heard about John and Jane splitting up?*

- *No! Really? I always thought they got on very well.* (New Headway-Upper Intermediate-Unit one)

Юқоридаги диалогда кишилик олмоши *you* ва present perfect замонидаги *have* ёрдамчи феъли тушиб қолган.

Расмий услубда лексик birlik ва унинг ўрнида қўлланган олмош ўзаро мантикий-грамматик оппозицияда бўлади. Нутқ мазмунидан келиб чиқиб, улардан бири танланади. Расмий нутқ учун от туркумига оид сўзлар кўп ишлатилиши характерлиги боис унинг ўрнида қўлланилиши лозим бўлган олмошларнинг мавқеи пасаяди: *Ўзбекистон Республикасини ҳимоя қилиш – Ўзбекистон Республикаси ҳар бир фуқаросининг бурчидир.* (ЎзРКонституцияси). Аммо ушбу фикрни қатъий қоида сифатида ўрнатиб ҳам бўлмайди. Мас., *Ўзбекистон Республикасида Ўзбекистон Республикасининг Конституцияси ва унинг қонунлари устундир* гапида олмош қўлланилмасдан *Ўзбекистон Республикасида Ўзбекистон Республикасининг тарзида такрор қўлланилса* мантикий-грамматик мазмунга путур етади.

Инглиз тилида ҳам расмий ва бадий публицистик услубларда матнларда тил birlikларининг такрорланишидан қочадилар.

Масалан, *It says in the Times that* гапида **it** олмоши ўрнида такроран *The Times* сўзини қўлласак мантикийликка путур етади.

ФЙДАЛАНИЛГАН АДАБИЁТЛАР

1. Бенвенист. Э. Общая лингвистика. – М. Прогресс, 1974. – 447 с.
2. Волков Н.Н. Семантика личных местоимений. Семантика и типология разносистемных языков. – Т., 1983. – С.51-52.
3. Вохидов Э Мухаббат. – Т., 1979. – 93 с.
4. Gary Hardegree Pronouns – Basic Ideas-Department of Philosophy University of Massachusetts Amherst, MA, 2003. – С. 6-7.

DEVELOPMENT OF SKILLS IN ACADEMIC AND RESEARCH WRITING IS ESSENTIAL TO THE STUDENTS GROWTH OF HEI

Academic writing is more than writing memorized notes for answering exam questions and it's more than "formal language". Academic and research writing are the cornerstones of academic discourse. They are the way that the world's scholars and researchers communicate and collaborate to solve the world's problems. Developing skills in writing academic and research work is absolutely essential to the personal academic development of teachers and students and to the development of effective institutions of higher education.

There are many good writing texts for researchers and academics but those books assume a great deal of knowledge and skill that must be learned before those books can be effective. Presently, there is a gap between the old ways of teaching writing that tell students they must know how to write a sentence before they can write a paragraph and must know how to spell all the words before they can write a sentence and the knowledge that is needed to become writers who can fully participate in the academic community.

Dee Broughton emphasizes that teaching academic writing is a first step in filling the gap which is occurred during that process. "Students are to develop essential writing skills that are far more effective to teach than teaching spelling and grammar. Relevant activities develop critical and diverse thinking and an awareness of texts as sources to support that thinking. They help students transition from "school writing" to "academic writing" and, along the way, they help students begin to think of themselves as writers" (p.10).

She also writes that "in order to acquire language, students need time to notice language on their own. Students need to read texts themselves in order to notice the language in it. Students read more carefully and with greater interest when they are curious about the text, when they need to know what it says. The teacher's role is to build curiosity about the text before giving them time to read on their own. Teachers will do this best if they do not "warm-up" or "pre-teach" by telling students about the text. If students need help with vocabulary, ask them to mark words they don't know as they read, then allow them time to ask each other for help before teaching only words that are unfamiliar to the entire class". [2, p 7]

Students may have noticed in reading and watching movies that many stories seem similar. The stories seem to follow a common pattern, or structure. In any type of writing, the author wants to express a main idea. The main idea is expressed through details. The details are organized according to some structure. Noticing structure means noticing the sequence of details and ideas. "Structure" is the way writing is organized!

Structure tells how a piece of writing is put together. It tells how the author presents ideas and the order they are presented in. For example, students might notice whether the author starts with details or with the main idea, or they might notice that the details are arranged to tell the plot of a story.

Telling a story is one way to organize details to express a main idea. Looking at stories is a good way to notice structure. For example, many stories use a structure that starts by 1) describing a character and then 2) telling how, one day, something happens that causes the character to have a problem, then 3) telling how something changes so that the character solves the problem in an unexpected way.

A "source" is writing that students are writing about! When they write about a story, poem, newspaper article, or any other kind of writing, we call the writing they are writing about a source.

Since a summary is about a source, the summary needs to tell which source students are writing about. We call this "referencing" the source. Students can identify the source with the title, author's name, date of publication, place of publication, etc. "Referencing" identifies the source. They don't need to put all the information; they only need to put enough information for our reader to find the source.

EXAMPLE 1: The play, "Romeo and Juliet," written by William Shakespeare and first performed around 1595, tells the story of....

EXAMPLE 2: The 2013, Hindu Times article, "New Bill Puts People First," essentially said that India would treat the problem of....

EXAMPLE 3: The poem, "The Road Not Taken," by Robert Frost tells.... [3]

It can be confusing to talk about the writer of a source at the same time that we are talking about student writers. One way to avoid some of this confusion is to call the writer of the source an "author", while the student is the "writer". That way we can say, "In summarizing a source, the writer needs to be careful to accurately express the ideas of the source's author." In academic work, all authors are referred to by their last names.

A "summary" is a short piece of writing that tells the main ideas of the author of a source and a few details that tell how the author expresses those ideas. Summaries combine referencing the source, the main idea of the source, and details about the source into a common structure. When a summary only tells the ideas of the source's author, not the summary writer, we say the summary is "neutral".

"Neutral Summary" is one common way of writing about sources. For example, if we write a neutral summary about O. Henry's story, "After Twenty Years", we should include O. Henry's main idea, not ours. One way to check our writing is to think, "If O. Henry read my summary, would he agree with the way I expressed his main idea?" "Neutral

Summary” is one common way of writing about sources. A “summary” is a short piece of writing that tells the main ideas of the author of a source and a few details that tell how the author expresses those ideas. Summaries combine referencing the source, the main idea of the source, and details about the source into a common structure.

When student write a good neutral summary, they are describing someone else’s ideas, not their own. This means they must first read carefully and understand the ideas of the author before they write. Whenever students summarize a source, they should ask themselves, “Would the author agree with me?”

So far, we know about a kind of summary that

- 1) is about a source,
- 2) is neutral,
- 3) references the source, and
- 4) starts with the main idea of the source.

The 5th thing students need for a summary are a few details from the source that show how the author expressed the main idea. It should not include ideas that don’t explain the main idea. Details in summaries show how the source’s author expresses the main idea.

EXAMPLE: If Shakespeare’s theme is the main idea of Romeo and Juliet, the summary’s details will be the details that help to create that theme. If a newspaper article’s main idea is that Uzbekistan will solve a problem, the details in the summary will be the details that tell how Uzbekistan will solve the problem. When writers tell the ideas of other people, they can do it in different ways. One way is to show the exact words of the person by using direct quotation. Another way is to stay very close to the words and meaning, but without using a direct quotation. This can be called “reported speech”.

Example: This is an example of a “direct quotation”. The author uses quotation marks to shows us that the words inside them are exactly the words that Ben said:

Ben said, “Do you mean to say you like it?”

“Direct quotations” are written inside quotation marks. They show exact words of the source. Writing a person’s ideas in quotation marks shows that the writer is using the exact words of the person. If a writer needs to change the exact words, this must be indicated with different punctuation.

This is an example of “reported speech”. Reported speech tells us the meaning of what Ben said but changes the grammar so that no quotation marks are used. Reported speech is often used in newspapers.

Ben asked Tom if he meant that he liked painting the fence.

Remember that writing a person’s ideas in quotation marks shows that the writer is using the exact words of the person. When students write about sources, sometimes they want to modify an exact quotation to fit better with their own ideas or to make the meaning clearer for the reader. When they do this, they use special punctuation to show that the words inside the quotation marks have been changed.

Words in quotation marks are the author’s exact words, except for...

If students change the exact words of a quote, they must show the change with certain punctuation. For example, suppose they want to change Ben’s quote, “Do you mean to say you like it?” they would delete part of what Ben said with ellipses and add something to what Ben said with brackets.

Change Ben’s original quote:

“Do you mean to say you like it?”

Delete part of what Ben said with **ellipses**:

Ben asked, “...You like it?”

Add something to what Ben said with **brackets**:

Ben asked, “Do you mean to say you like [painting the fence]?”

As students begin to write, three things are essential. 1) They absolutely must be given time to actually DO the activities. Writing is a skill. It cannot be learned by being told what writing is or by memorizing the definitions of terms, such as paraphrase and summary. Students must write! 2) Teacher should allow new writers time to catch on to the ideas of the differences between main ideas and details and the difference between writing that is about a source and writing that is not. Students must see these elements many times in reading to become comfortable with them, so keep giving students plenty of time to read as they begin to write. 3) The last thing is that they should not be made to feel overly concerned with correctness at this stage. Teachers need not be concerned with sentence-level error, rather help students develop awareness of texts, practice critical thinking, and practice expressing ideas in writing before any error correction is done.

As students begin moving toward academic writing, tasks necessarily become longer and more complex. Activities help students begin to develop the ability to sustain interest and effort over time that will be necessary as they progress. The central goal is to prepare students for academic work by encouraging critical thinking and awareness of sources.

Bonnie Riedinger claims that “Writing is a skill that must be practiced. It cannot be learned by talking about it, and certainly not by listening to lectures about it. Teachers will best support their students to become good writers by giving them time and encouragement to do the work of writing.” [1, p.25]

Steps in the assignment writing process

Steps in the writing process	Description
Deciding on the writing goals	This involves working out why we are writing and what the main purpose is, and the main ideas we have to communicate.
Thinking of who the reader will be	Before we write we should think of who will read our writing so that we can adapt our writing to their needs.
Gathering ideas	Often it is useful to gather the ideas that we want to include in our writing by making some rough kind of plan. Usually, the more ideas we gather, the easier it will be to do our writing.
Organizing ideas	Ideas need to be organized so that the piece of writing will also be organized and easy for the reader to follow. Organizing ideas may simply involve working out their logical order, or putting them into categories.
Turning the ideas into written text	This is the central part of the writing process, actually doing the writing. Sometimes people need to start writing before they gather ideas and organize them. Often however it is better to gather and organize the ideas first and to work out our goals and readers before doing the actual writing.
Looking back over what has just been written	As we write, it is useful to look back over what we have already written to make sure that our ideas are flowing well. Looking back can also result in gathering more ideas.
Editing and correcting the writing	Usually after the writing has been completed, it is important to check that we have included all the ideas we wanted to include, that we have organized the ideas well, that we have expressed them well, and that we have not made errors in turning our ideas into written text. Sometimes checklists are used to help with editing and correcting the writing.

“The steps described in Table can become a focus for teaching and practice. It is quite useful to see the steps in the writing process as making up a strategy that learner can bring to the writing. The steps can be expressed as a series of questions that learners ask themselves as they prepare for and do a piece of writing.” [4]

REFERENCES

1. Riedinger, Bonnie. Guide to Effective Writing Strategies. Connecticut: Writing Center.
2. Broughton, D. (2014) Bridges to Academic Writing.
3. www.study.do
4. www.etutoring.org

*Тетяна Цуркану
(Ізмаїл, Україна)*

РОЛЬ ЕМОЦІЙНОЇ ЛЕКСИКИ У НІМЕЦЬКИХ КАЗКАХ

Сучасна лінгвістика спрямовує свої пошуки у багатьох напрямках, актуальних для наукової парадигми XXI століття, серед яких психолінгвістика посідає значне місце. Серед багатьох робіт останнього часу, призначених вивченню впливу емоційної лексики на сприйняття будь-якого літературного твору, зокрема, художнього, слід назвати роботи Є.Ю. Чайковської, Я.В. Гнезділової, І.І. Шаховської, С.В.Гладь, В.Н. Цоллер, В.І. Шаховського, Б.Волек, Дж. Ейчісон та ін.

Слово "емоція" має латинське походження та у перекладі означає "приголомшую", "хвилюю". У сучасній науці термін "емоція" означає всі чуттєві реакції, які виникають у відповідь на екзогенні (що надходять із зовнішнього середовища) та ендогенні (що виходять із органів та тканин) сигнали. [1]

Психіка, свідомість, мислення і мова тісно взаємопов'язані і в будь-якій мові є емотивні знаки, за допомогою яких вербалізуються, тобто відображаються і виражаються емоційні ставлення людини до світу. Встановлено також, що навмисне звернення до емотивів у промові може викликати в психіці мовця той емоційний стан, знаками якого є використані емотиви. Прикладами такого емоційного зсуву в психіці індивіда

є випадок, коли людина гнівними словами може сама себе «розпалити» до втрати контролю над своїми вчинками. Таким чином, саме значення слова може регулювати або саморегулювати емоційний стан і поведінку індивіда. Цим пояснюється так звана магія слова і його прагматика.

Оскільки кожне слово узагальнює, значить і емотивне слово є узагальненням конкретної емоції, а самі соціологізовані емоції є частиною інтелекту людини: вченими-фахівцями в галузі психології та фізіології встановлено, що інтелект і емоції тісно взаємодіють у структурі нашого внутрішнього світу, цього єдиного, нероздільного цілого. [2]

Дуже добре відображаються функції емоційної лексики у німецькомовних казках. Казка - один з основних жанрів усної народної творчості. Через казку можна пізнати культуру народу, вона завжди відіграє важливу роль у вихованні підростаючого покоління. Лексичне оснащення дуже багате, різноманітне. Весь цей спектр відображено у німецьких казках.

У ході дослідження нами було розглянуто такі позитивні емоції, як радість та захоплення.

Наприклад, розглянемо концепт радості на прикладі казок братів Грімм.

У фрагменті казки «Король-жабенья або Залізний Генріх»[4] «*Noch einmal und noch einmal krachte es auf dem Weg, und der Königssohn meinte immer, der Wagen bräche, und es waren doch nur die Bande, die vom Herzen des treuen Heinrich absprangen, weil sein Herr erlöst und glücklich war.*» емоція радості виражається за допомогою метафори «*die vom Herzen des treuen Heinrich absprangen*».

У казці «Вовк та семеро козенят»[6], у фрагменті «*Als die sieben Geißlein das sahen, kamen sie eilig herbeigelaufen und riefen laut: «Der Wolf ist tot! Der Wolf ist tot!» und tanzten mit ihrer Mutter vor Freude um den Brunnen herum.*» повтор надає реченню емоційно-експресивний заряд. Повтор «*Der Wolf ist tot! Der Wolf ist tot!*» означає велику радість козенят. Дієслово «*tanzten*» тільки підкреслює цю емоцію.

У казці «Заєць та Їж» у фрагменті [5] «*Der Swinegel aber stand vor seiner Tür, hatte die Arme übereinander geschlagen, guckte dabei in den Morgenwind hinaus und summte ein kleines Liedchen vor sich hin, so gut und so schlecht, wie nun eben am lieben Sonntagmorgen ein Swinegel zu singen pflegt.*» описується радість їжачка через його наспівування пісеньки.

Захоплення-радісний стан від милування, подяка за красу. Концепт захоплення дуже добре описується у фрагменті казки «Золоті діти»[8]:«*Da machte er ein paar Augen, trat hinein und sah seine Frau, mit schönen Kleidern gerupzt, in einer prächtigen Stube sitzen. Sie war ganz vergnügt und sprach «Mann, wie ist das auf einmal gekommen? das gefällt mir wohl.» «Ja,» sagte der Mann, «es gefällt mir auch, aber es hungert mich auch gewaltig, gibt mir erst was zu essen.»*»

Широко розпахнуті очі чоловіка («*Da machte er ein paar Augen...*») від гарного вигляду власної жінки вказують нам на позитивну емоцію захоплення, яку він відчуває, коли дивиться на свою жінку.

У фрагменті «*Die beiden Goldkinder aber freuten sich, als sie sich wiedersahen, küßten und herzten sich, und ritten zusammen fort aus dem Wald, der eine zu seiner Braut, der andere heim zu seinem Vater.*» За допомогою таких дієслів, як *freuten sich* (зраділи), *küßten* (поцілувалися), *herzten sich* (обіймалися) описуються дружні та довірливі стосунки між братами.

Також нами було досліджено такі негативні емоції, як страх, розчарування, гнів, ненависть, злість, сором, заздрість.

Розглянемо концепти розчарування, страху та гніву на прикладі казки «Бременські музиканти»[7]: «*Als er ein Weilchen fortgegangen war, fand er einen Jagdhund auf dem Wege liegen, der jappete wie einer, der sich müde gelaufen hat. "Nun, was jappst du so, Packan?" fragte der Esel. «Ach,» sagte der Hund, "weil ich alt bin und jeden Tag schwächer werde, auch auf der Jagd nicht mehr fort kann, hat mich mein Herr wollen totschiagen, da hab ich Reißaus genommen; aber womit soll ich nun mein Brot verdienen?"*»

За допомогою вигуку «*Ach*» висловлюється розчарування собаки, яке підкріплюється переліком негативних подій, які трапились останнім часом в його житті.

«*Es dauerte nicht lange, so saß da eine Katze an dem Weg und macht ein Gesicht wie drei Tage Regenwetter.*» Метафоричне порівняння вказує на глибокий смуток кішки.

«*Aber die Katze verstand keinen Spaß, sprang ihm ins Gesicht, spie und kratzte. Da erschrak er gewaltig, lief und wollte zur Hintertüre hinaus, aber der Hund, der da lag, sprang auf und biß ihn ins Bein, und als er über den Hof an dem Miste vorbeikam, gab ihm der Esel noch einen tüchtigen Schlag mit dem Hinterfuß; der Hahn aber, der vom Lärmen aus dem Schlaf geweckt und munter geworden war, rief vom Balken herab: "Kikeriki!" Da lief der Räuber, was er konnte, zu seinem Hauptmann zurück und sprach: "Ach, in dem Haus sitzt eine greuliche Hexe, die hat mich angehaucht und mit ihren langen Fingern mir das Gesicht zerkratzt.»*»

У данному прикладі вигук «*Ach*» підкреслює емоцію страху. Окрім цього, дії кішки (*sprang ihm ins Gesicht*), собаки (*der da lag, sprang auf und biß ihn ins Bein*), осла (*gab ihm der Esel noch einen tüchtigen Schlag mit dem Hinterfuß*) та півня (*rief vom Balken herab: "Kikeriki!"*) вказують на гнів тварин.

У фрагменті казки «Попелюшка» [3] «*Aschenputtel dankte ihm, ging zu seiner Mutter Grab und pflanzte das Reis darauf, und weinte so sehr, daß die Tränen darauf niederfielen und es begossen.*» емоції розчарування прослідковуються через посилювальну частку *so*.

Емоції у тексті легко відстежити у діалогах між головними героями. Так, у казці «Король Дроздобород» [9] через бесіду принцеси та гравця відображується її смуток та розчарування у тому, що вона не стала

дружиною короля Дроздоборода і не володіє усіма його багатствами: «Ach, wem gehört der schöne Wald?»/«Der gehört dem König Drosselbart;hättst du'n genommen, so wär er dein.»/«Ich arme Jungfer zart,ach, hätt ich genommen den König Drosselbart!»

У фрагменті « Ihr Sträuben half nichts, er zog sie in den Saal: da zerriß das Band, an welchem die Taschen hingen, und die Töpfe fielen heraus, daß die Suppe floß und die Brocken umhersprangen. Und wie das die Leute sahen, entstand ein allgemeines Gelächter und Spotten, und sie war so beschämt, daß sie sich lieber tausend Klafter unter die Erde gewünscht hätte.» за допомогою метафори «...sie war so beschämt, daß sie sich lieber tausend Klafter unter die Erde gewünscht hätte» відображається увесь сором, який відчула на собі колишня принцеса.

Фрагмент з казки «Білосніжка» [10] «Da erschrak die Königin und ward gelb und grün vor Neid. Von Stund an, wenn sie Schneewittchen erblickte, kehrte sich ihr das Herz im Leibe herum - so haßte sie das Mädchen. Und der Neid und Hochmut wuchsen wie ein Unkraut in ihrem Herzen immer höher, daß sie Tag und Nacht keine Ruhe mehr hatte.» відображає майже увесь спектр негативних емоцій. Це заздрість, ненависть, страх бути гірше, підлість. Лексична одиниця заздрості демонструється через використання синестезії: «Da erschrak die Königin und ward gelb und grün vor Neid.»

Одна негативна емоція тягне за собою інші. У казці росте напруга, текст стає більш емоційно зарядженим. Порівняння « Und der Neid und Hochmut wuchsen wie ein Unkraut in ihrem Herzen immer höher, daß sie Tag und Nacht keine Ruhe mehr hatte.» показує нам муки королеви та те, що вона замислює підступний план.

Таким чином, можна зробити висновок, що емоційна лексика відіграє важливу роль у німецьких казках. За допомогою емоцій автор виражає ставлення героїв до тієї чи іншої ситуації, показує стосунки між ними. Емоційна лексика робить текст експресивно зарядженим, що найбільш точно передає стан головних героїв та викликає більший інтерес у читачів.

ДЖЕРЕЛА ТА ЛІТЕРАТУРА

1. Чайковська Є. Ю. Поняття "емотивність" та "експресивність", зб. "Лінгвістика XXI століття: нові дослідження і перспективи".
2. Шаховский В. И. « О роли эмоции в речи» [Електронний ресурс]. – Режим доступу: <http://www.voppsy.ru/issues/1991/916/916111.htm> (дата звернення 16.11.2015)
3. Brüder Grimm.Aschenputtel. [Електронний ресурс]. – Режим доступу: http://www.grimmstories.com/de/grimm_maerchen/aschenputtel (дата звернення 05.10.2015)
4. Brüder Grimm. Der Froschkönig oder der eiserne Heinrich. [Електронний ресурс]. –Режим доступу: http://www.grimmstories.com/de/grimm_maerchen/der_froschkönig_oder_der_eiserne_heinrich (дата звернення 10.11.2015)
5. Brüder Grimm.Der Hase und der Igel. [Електронний ресурс]. – Режим доступу: http://www.grimmstories.com/de/grimm_maerchen/der_hase_und_der_igel (дата звернення 10.11.2015)
6. Brüder Grimm. Der Wolf und die sieben jungen Geißlein. [Електронний ресурс]. – Режим доступу: http://www.grimmstories.com/de/grimm_maerchen/der_wolf_und_die_sieben_jungen_geisslein (дата звернення 12.11.2015)
7. Brüder Grimm. Die Bremer Stadtmusikanten. [Електронний ресурс]. – Режим доступу. – URL:http://www.grimmstories.com/de/grimm_maerchen/die_bremer_stadtmusikanten (дата звернення 05.10.2015)
8. Brüder Grimm. Die Goldkinder. [Електронний ресурс]. – Режим доступу: http://www.grimmstories.com/de/grimm_maerchen/die_goldkinder (дата звернення 12.11.2015)
9. Brüder Grimm.König Drosselbart. [Електронний ресурс]. – Режим доступу: http://www.grimmstories.com/de/grimm_maerchen/koenig_drosselbart (дата вернення 13.11.2015)
10. Brüder Grimm. Schneewittchen. [Електронний ресурс]. – Режим доступу: http://www.grimmstories.com/de/grimm_maerchen/sneewittchen_schneewittchen (дата звернення 14.11.2015)

Науковий керівник – кандидат філологічних наук, доцент Н.Б.Головіна

*Наталія Черненко
(Петрівка, Україна)*

ОСОБЛИВОСТІ ПЕРЕКЛАДУ АНГЛІЙСЬКОЇ НАУКОВО-ТЕХНІЧНОЇ ТЕРМІНОЛОГІЇ

Сучасна доба розвитку мови характеризується значним кількісним зростанням термінів у різних сферах науки та техніки, їх активним проникненням у загальну розмовну мову, процесом її інтелектуалізації, поповненням словникового складу новими одиницями. У зв'язку із швидким розвитком науково-технічної інформації все актуальнішими стають проблеми вивчення особливостей функціонування термінів у процесі науково-технічного перекладу.

Стаття присвячена основним труднощам перекладу спеціальних термінів науково-технічної термінології англійської мови.

Термін, за визначенням Б.Н. Головіна, – це "слово чи словосполучення, які мають спеціальне значення, формують і виражають професійні поняття про наукові та професійно-технічні об'єкти та відносини між ними" [1, с.5]. Поняття "науково-технічний термін" можна визначити як номінативну групу (іменник чи субстантивне словосполучення), пов'язану із певним науково-технічним поняттям, що має стійкий комплекс ознак: 1) системність; 2) наявність дефініцій; 3) тенденція до моносемічності в межах окремої термінології; 4) відсутність експресії; 5) стилістична нейтральність [2, с.508].

Оволодіння науковими знаннями неможливе без вивчення термінів та їх понять. Термін фіксує знання про спеціальний предмет, явище чи процес наукової сфери або професійної діяльності, розкриваючи його зміст за допомогою дефініцій шляхом виділення необхідних та достатніх ознак поняття [3, с.8].

Враховуючи кількість диференційних ознак у семантичній структурі мовної одиниці, можна визначити ступінь термінологічності цього лексичного елемента. Відомо, що ступінь термінологічності буде тим вищий, чим більше диференційних семантичних ознак міститься в аналізованій термінологічній одиниці [4, с.23].

Констатуючи диференційні семантичні ознаки, при перекладі науково-технічних термінів слід враховувати тип словника: у спеціальному термінологічному словнику дефініція терміну міститиме більшу кількість диференційних семантичних ознак, ніж дефініція того ж терміна у словнику загальнолітературної мови. Наприклад, терміни *bank, investment, irony, donor* у словникових дефініціях термінологічного словника містять дві-три диференційні семантичні ознаки, а в тлумачному словнику загальнолітературної мови – одну. Очевидно, спеціальні термінологічні словники розраховані на фахівців і тому спеціальні наукові поняття у них представлені більш деталізовано.

Тому не можна не погодитися з думкою про те, що головною умовою правильного перекладу науково-технічних термінів, тобто вибору потрібного слова з числа тих, що служать для передавання терміном змісту поняття в різних його значеннях, є розуміння того, про що в тексті йде мова, знання явищ дійсності та їх назв [5, с.218]. Тобто перекладач повинен бути ознайомленим з відповідною сферою науки чи техніки та володіти спеціальною термінологією.

Особливої уваги при перекладі науково-технічних термінів вимагають так звані "фальшиві друзі" перекладача, тобто лексичні одиниці, що збігаються зовнішньо і навіть за внутрішньою формою, але викликають хибні асоціації у зв'язку з наявністю в них іншого значення, можливістю семантичного варіювання мовної одиниці [6, с.379]. Наприклад: термін *gasine* означає смола, а не російське слово "резина"; *data* – дані, відомості, а не дата тощо.

Треба зауважити, що подібні помилки зумовлені рядом причин: 1) якщо в одній мові термін багатозначний, а в іншій відповідний йому термін має лише одне значення: *barack* – військова будівля для розміщення військових частин, казарма, 2) велика неприваблива будівля казарменого типу; *barak* – легка будівля для тимчасового проживання; *torpedo* – 1) іхт. електричний скат; 2) зал. сигнальна петарда; торпеда – мор. підводна міна; 2) якщо значення терміна, пов'язане з певною смисловою структурою його внутрішньої форми, асоціюється з ознаками різних об'єктів термінування: *philology* – наука про мову, мовознавство, лінгвістика; філологія – сукупність наук, які вивчають культуру народу, виражену в мові та літературі; *phonology* – опис звукового складу будь-якої мови або його еволюція у часі; фонологія – розділ науки, який вивчає фонему та різноманітні ознаки фонем; 3) якщо в різних мовах до уваги беруться різні сторони ознак предмета чи об'єкта, що позначається відповідним терміном: *corona* – 1) астр. світлий ореол навкруги Сонця чи Місяця під час затемнення, 2) архт. вінець у верхній частині карниза, 3) анат. коронка зуба, 4) бот. вінчик, 5) ел. свічення на проводах, коронний розряд; *corona* – золотий вінець із дорогоцінним камінням, символ влади; *depot* – 1) зал. депо, 2) склад, амбар, 3) військ. склад, збірний пункт, 4) військ. учбовий батальйон; *depo* – будівля для стоянки та ремонту залізничного чи міського транспорту тощо.

Але труднощі перекладу пов'язані не з перекладом окремих термінів, які зафіксовані в термінологічному словнику, а з передачею правильного змісту кожної фрази, якому далеко не завжди відповідає дослівний переклад. Для цього знову ж необхідне знання предмета, про який йде мова.

Також слід враховувати відомий поділ одиниць науково-технічного тексту на ядерну лексику, периферійну термінологію, загальнонаукову термінолексику і загальноповсякденні слова. Будь-який вид науково-технічного перекладу вимагає правильної передачі термінів, пов'язаних з головним предметом викладу; максимально точно для адекватного розуміння повинні перекладатися периферійні (вторинні) терміни, що є головними в суміжних галузях; для перекладів що носять ознайомлювальний характер, де необхідно лише передати головні ідеї тексту, точне відтворення периферійної термінології є факультативним.

При перекладі складних термінів та термінів-словосполучень важливу роль відіграє аналіз семантичних зв'язків між окремими компонентами терміна: *fixed-price contract with redetermination* – ек. контракт з коректуванням фіксованої ціни; *X-engine* – тех. двигун з X-подібним розташуванням циліндрів. Залежно від сполучуваності, термін може мати різні значення: наприклад, економічний термін *average* – середній може перекладатись у словосполученні таким чином: *daily average* – щоденний курс акцій; *national price average* – середній рівень цін у країні. Основні труднощі перекладу науково-технічних термінів полягають у наявності термінів-синонімів, полісемантичних термінів та термінів-неологізмів, що не мають перекладацьких відповідників, омонімічних термінів.

Так, велика кількість термінів виражає одні й ті ж самі поняття чи явища дійсності. Це так звані терміни-синоніми, наприклад: *disease – illness* → хвороба, *moving staircase – escalator* → ескалатор, *business – company* → компанія, *durable goods – durables – remote goods – hard goods* > товари довготривалого вжитку тощо. Для запобігання синонімії, небажаної в межах однієї термінології, треба використовувати певні критерії, наприклад, кількісні оцінки вмотивованості терміна, що виводяться на основі зіставлення його внутрішньої форми (буквального значення) та лексичного значення (словникової дефініції). Виходячи з цього, точність мотивації – це рівень відображення значення у внутрішній формі, а ступінь вмотивованості – середнє арифметичне між точністю і повнотою.

Отже, в подібних випадках при перекладі із групи термінів-синонімів слід надавати перевагу більш умотивованим термінам.

Під полісемією (багатозначністю) розуміємо наявність у одного й того ж слова декількох пов'язаних між собою значень, що зазвичай виникають в результаті взаємодії та розвитку первинного значення цього слова [8, с.335]. Полісемантичними термінами можуть бути як вузькоспеціальні терміни, так і широко вживані, що можуть мати два і більше значень навіть у межах однієї терміносистеми. Наприклад: *agreement* – угода, домовленість, контракт; *currency* – грошова одиниця, грошовий знак; *customer* – клієнт, покупець; *word* – слово, мова, розмова, повідомлення, обіцянка тощо.

Значні складнощі при перекладі виникають також через існування омонімічних термінів, коли один і той же термін може входити до різних терміносистем даної мови, наприклад: *reaction* – 1) в хімії – взаємодія при змішуванні двох або більше хімічних речовин, 2) у фізіології – спроможність швидко реагувати при загрозі небезпеки, 3) в політиці – сильна і безпричинна опозиція до різних соціальних та політичних змін; *assimilation* – 1) в фонетиці – процес зміни звука в слові під впливом сусіднього звука, 2) в етнографії – процес сприйняття; *mouse* – 1) у зоології – тварина класу гризунів, 2) в техніці – прилад, поєднаний з комп'ютером, за допомогою якого подаються команди до комп'ютера; *banker* – I 1) банкір, 2) карт. банкомат; II 1) рибальське судно, 2) діалект. землекоп тощо [1, с.52]. Таке співіснування термінів різних терміносистем часто трактують як міжгалузеву омонімію [2, с.122].

Для правильного перекладу термінів-неологізмів можна скористатися вже існуючим відповідником у рідній мові, калькуванням, описово, транскодуванням або наявними інтернаціоналізмами, наприклад: *limit* > ліміт – межа, границя; *promotion* > промоушен – підвищення в званні, просування товару; *surveillance satellite* > розвідувальний супутник для спостереження за наземними об'єктами; *rationalization* > раціоналізація; *modernist* > модерніст тощо.

Зростання кількості інтернаціоналізмів у сучасній мові науки і техніки свідчить про тенденції міжнародного кооперування, інтеграції багатьох галузей з метою покращення ефективності професійного спілкування та обміну досвідом. Тому, хоча мова з часом і витісняє чужі для рідної мовної системи утворення і замінює їх термінологічними сполученнями з ресурсів рідної мови, міжнародна близькість термінів більш характерна для найновіших галузей науки та техніки, терміни і поняття яких поширилися в багатьох мовах майже одночасно: *azimuth* – азимут; *sputnik* – супутник; *management* – менеджмент тощо.

Виходячи з вищезазначеного, можна зробити такі висновки: 1) перекладач повинен орієнтуватися в тематиці текстів та володіти термінами і поняттями відповідної галузі науки чи техніки; 2) слід уникати "хибно орієнтуючих" термінів; перекладач повинен враховувати, до якої галузі науки чи техніки належить термін, особливо іншомовний; 3) необхідно уникати синонімічного вживання термінологічних одиниць або користуватися терміном з більшою вмотивованістю внутрішньої форми, який висвітлює найбільш важливі сторони // ознаки денотата, розкриває саму сутність поняття і тим самим характеризується найбільшою кількістю диференційних ознак; 4) не допускати довільного скорочення термінів; 5) не варто шукати іншомовне слово, якщо в рідній мові вже функціонує лексична одиниця з тим самим значенням; 6) термінологічні лакуни (прогалини) варто заповнювати інтернаціоналізмами; 7) у перекладі повинні використовуватися терміни, що встановлені відповідними державними стандартами; 8) якщо в тексті зустрічається термін-неологізм, перекладач повинен сам підібрати еквівалент, використовуючи довідкову літературу, або проконсультуватися з фахівцем, у крайньому випадку термін можна перекласти описово тощо [9, с.10].

ДЖЕРЕЛА ТА ЛІТЕРАТУРА

1. Головин Б.Н., Кобрин Р.Ю. Лингвистические основы учения о терминах: Учебное пособие для филологических спец. вузов. – М.: Высшая школа, 1987. – 104 с.
2. Ахманова О.С. Словарь лингвистических терминов. – М.: Советская энциклопедия, 1969. – 607 с.
3. Циткина Ф.А. Терминология и перевод (к основам сопоставительного терминоведения). – Львов: Вища школа, 1988. – 160 с.
4. Дуда. О.І. Процеси термінологізації в сучасній англійській мові (на матеріалі літератури з кредитно-банківської справи): Дис. ... канд. філол. наук: 10.02.04. – Л.: Львівський нац. ун-т ім. І. Франка, 2001. – 258 с.
5. Федоров А.В. Основы общей теории перевода. – М., 1983. – 320 с.
6. Акуленко В.В. О "ложных друзьях переводчика" // Англо-русский и русско-английский словарь "ложных друзей переводчика". – М.: Изд-во "Советская энциклопедия", 1969. – С. 371-384.

7. Кияк Т.Р. Мотивированность лексических единиц (количественные и качественные характеристики). – Львов, 1988. – 320 с.
8. Овчаренко В.М. Структура і семантика науково-технічного терміна. – Харків: Вид-во Харківського ун-ту, 1968. – 72 с.
9. Методические рекомендации для переводчиков и редакторов научно-технической литературы ВЦП. – М., 1988. – 86 с.

Nosir Sherboyev
(Tashkent, Uzbekistan)

THE SIGNIFICANCE OF LEARNING WORD ORDER IN LINGUISTICS. WORD ORDER IN THE ENGLISH AND UZBEK LANGUAGES

Word order is a construction of words in a language. Word order plays a great role in every language. In some languages word order is strict and its alternation can change the whole meaning of a sentence. In Russian and Uzbek the order of words are almost free, and in some cases the destruction of words can hardly change the meaning of a sentence. Word order in English is much more important than in Uzbek. Due to the wealth of inflexions word order in Uzbek is rather free as the inflexions show the function of each word in a sentence. As word order in English is fixed English words have hardly any inflexions and their relation to each other is shown by their place in the sentence and not their form. We can not change the position of different parts of the sentence, especially subject and the object. [1:265]

To illustrate this we shall try to change the order of words in the following sentence:

Mr White sent his son with a message to the next village one December day.

If we put the direct object in the first place and the subject in the third, the meaning of the sentence will change because if the object is in the first place of the sentence, it becomes the subject, if we put the subject after the predicate, it becomes the object:

His son sent Mr White with a message to the next village one December day.

In such cases the meaning of the sentences become very different at all:

In the first sentence ***father sent his son to the village***; however in the second sentence ***the son sent his father to the village***. On the other hand, the subject sends somebody with a message in both sentence, because we did not change the order of the indirect object.

However, in Uzbek such changes of word order are in most cases possible:

Men do'stimni kecha uyigacha kuzatib qo'ydim.

Do'stimni men kecha uyigacha kuzatib qo'ydim.

According to the above sentences, the word order in English is constant, if we change the orders of words we will have different sensible meaning. We can say that, the order of the words in English is like following:

- 1) The subject;
- 2) The predicate;
- 3) Objects;
- 4) Adverbial modifiers.

For example: ***I will give back this book tomorrow.***

In Uzbek language the word order is not constant and we can change the order according to the condition. As a rule, in the literary language, the word order is like following:

- 1) The subject;
- 2) The object;
- 3) The adverbial modifier;
- 4) The predicate.

For example: ***Men uni bog'da ko'rib qoldim.***

There is one similarity between two languages in word order: this is the attribute. In both languages, the attribute comes before the subject or the object, and the attribute modifies them:

The ***little*** girl was waiting for his ***disappeared*** father.

Og'ir yuk cholning ***bukchaygan*** gavdasini yanada bukar edi.

There is an inversion in each languages, but the inversion is used in different situations in English and Uzbek languages. ***The inversion*** is a destruction of word order in a language. However, the inversion means different meaning in these two languages. In English inversion means putting the verb before the subject. It is literary technique in which the normal order of word is reversed, generally for emphasis or special effect.

- ***I have never seen such a beautiful rose.***
- ***Never have I seen such a beautiful rose.***

We use the Inversion for following purposes:

- For emphasising
- To make the sentence more dramatic

- In literary or formal language (especially negative sentences)
For example, **Never have I heard such a ridiculous story** (*Emphasis*)
The normal word order is : ***I have never heard such a ridiculous story.***
Off walked the dragon into the sunset (*Dramatizing in a story*)
The normal word order is: ***The dragon walked off into the sunset.***

By these examples the writer expresses his excitement to the readers using the Inversion. The most common type of inversion in English consists of moving the auxiliary verb into the position before the subject. This type of inversion is most often used in questions.

- ***Did Lena go to the park yesterday?***
- ***Has she found her keys?***
- ***Will he come to the party?***
- ***Is this story long?***
- ***How long is this story?***

In the Uzbek language Inversion is used in other cases. We can change the word order as we want. We can change the word order to impress our opinion. If we want to order to someone very strictly, we use the predicate first, the others next in affirmative sentences. For example:

***Quloq soling menga, yaxshi qiz, biroz
Dilimni ochmoqchi bo'laman Sizga.*** (A. Oripov)

If we don't order to someone not in a strict way, we can use the other words before the predicate in affirmative sentences.

For example: ***Menga yaxshilab quloq soling, qiziqqan narsalaringizni so'rab oling.***

In general we use Inversion according to our decision in the Uzbek language. Like in English, if we want to emphasis some words we use the Inversion.

In conclusion, we can say that it is important to learn Word order in order to learn each language. Word order shows the frequencies of words in language. If we learn the Word order in every language, we can express our ideas very clearly and fluently. Word order shows how to construct the sentences in every language.

THE LISTS OF USED LITERATURES

1. Kaushanskaya V.L. Grammatika Angliyskogo yozika Izdatelstvo "Prosveshenne" Leningradskoye otdalenie. – Leningrad, 1973.
2. A. Nurmonov, N. Mahmudov, A. Sobirov, SH. Yusupova – Modern Uzbek literary language. – Tashkent, 2010.

Научный руководитель – кандидат филологических наук, доцент И.А.Жураева

СЕКЦИЯ: ФИЛОСОФИЯ

Козимжон Қосимов, Фозилжон Қодиралиев
(Фергана, Узбекистан)

ИЖТИМОЙ ОНГДА СИЁСИЙ ВА ДИНИЙ ХАРАКТЕРДАГИ МАФКУРАВИЙ
ИММУНИТЕТНИНГ ШАКЛЛАНИШ ХУСУСИЯТЛАРИ

Ҳар бир давлат, жамиятнинг ўз олдига қўйган мақсади, интилишларига кўра, ўзининг менталитети, кадрият ва урф-одатлари, маънавияти ва маданиятига асосланган, ҳамда тараққиёт сари етакловчи ўз мафқураси мавжуд бўлади. "Мафкура дейилганда, муайян ижтимоий гуруҳ, қатлам, миллат, жамият, давлат манфаатлари, орзу-истак ва мақсад-муддаолари ифодаланган ғоявий-назарий қарашлар ва уларни амалга ошириш тизими" – тушунилади.⁴⁶ Бошқача қилиб айтганда, мафкура бу - ғоялар тизими, қайсики, инсонларни бир мақсад сари бирлаштирувчи, тараққиёт сари етакловчи куч. Қаердаки, мафқуранинг кучи сусайган бўлса, у ерда мафқуравий бўшлиқ деб аталувчи вакуум ҳосил бўлади. Мана шундай шароитда жамият учун мутлақо ёт бўлган мафқураларнинг ўрнашиб қолиши кузатилади. Бундай мафқуралар айниқса, бузғунчи ғояларга асосланган бўлса, муайян жамият тараққиёти учун салбий оқибатларни келтириши табиий. Зарарли, ёт ғоялардан ҳимояланиш учун фанда мафқуравий иммунитет тушунчаси ҳам мавжуд. Иммунитет (лотин. иммуните- озод бўлиш, қутулиш) аслида, тиббий тушунча бўлиб, киши организмнинг турли касалликлардан ҳимоя қила олиш қобилияти тушунилади. Мафқуравий иммунитет деб - алоҳида, конкрет шахс ёки ижтимоий гуруҳ, миллат, жамиятнинг турли хилдаги зарарли, ғоявий таъсирлардан ҳимоя қиладиган ғоявий назарий қарашлар ва кадриятлар тизимига айтилади. Мафқуравий иммунитет аввало инсонларда ўзларининг бунёдкор ғояларига нисбатан юксак ишончи, эътиқоди туфайли юзага келади. Бироқ, ижтимоий онгда мафқуравий иммунитетнинг мустақамланиши учун биргина ишонч ва эътиқоднинг ўзи камлик қиладди. Бунинг учун объектив воқеликка асосланган, ҳамда жамият равнақи учун қўллаш оладиган юксак билим ҳам зарур бўлади. Билим ижтимоий онгда миллий кадриятлар ҳамда ўз жамиятига тегишли ижтимоий-иқтисодий, сиёсий ва маданий-маърифий соҳалардаги барча фаолият турларини онгли равишда, изчил, мантиқий таҳлил эта олиш, ҳимоя қила олиш учун имконият яратади. Зеро, билим, кадриятлар тизими ҳамда ижтимоий-иқтисодий, сиёсий ва маданий-маърифий соҳалардаги мақсадлар бирлиги мафқуравий иммунитетнинг мустақам асоси ҳисобланади. Масалан:

Жамиятимизда сиёсий ва диний характердаги мафқуравий иммунитетни шакллантириш учун аввало, ана шу сиёсат ва дин соҳасидаги билимлар билан бирга умуминсоний кадриятлар тизими ҳамда халқаро ички ва ташқи сиёсат турларидан ҳам хабардор бўлиш талаб этилади.

Республикамызда илгари сурилатган мафқуравий сиёсат қуйидаги мақсадларни қамраб олади:

1. Аҳолининг сиёсий фаоллигини ошириш, унда миллий ва умуминсоний кадриятларга асосланган сиёсий маданиятни шакллантириш;
2. Сиёсий соҳада ҳақиқий маънодаги кўппартиявийликни қарор топтириш;
3. Демократик институтларнинг мустақил фаолиятини таъминлаш, ҳокимиятнинг конституциявий бўлиниши тамойилига амал қилиш, ташаббус эркинлигини рўёбга чиқариш;
4. Маҳаллий ҳокимият ва фуқароларнинг ўзини-ўзи бошқариш органларининг фаолият доирасини кенгайтириш, "Кучли давлатдан -кучли жамият сари" концепциясини амалга ошириш;
5. Чуқур билимли ва юксак малакали, Ватанга садоқатли ёш кадрларни танлаш, жой-жойига қўйиш ва янгилашга имкон берадиган тизимни такомиллаштириш.

Мазкур мақсад ва ғоялардан хабардор бўлиш ва уларга сидкидилдан амал қилиш аввало, жамиятимизга четдан кириб келадиган ёт, зарарли мафқуравий сиёсатга қарши ғоявий иммунитетни юзага келтиради. Бироқ, сиёсий мафқурага тегишли иккинчи хил кўриниш ҳам мавжудки, бу ташқи мафқуравий сиёсат деб аталади. Ташқи мафқуравий сиёсат деб, одатда барча умуминсоний кадриятларни қамраб олувчи ҳамда тинчликни сақлаб қолиш йўлидаги саъй-ҳаракатлар, ўзаро ижтимоий-иқтисодий, маданий, маънавий ҳамкорлик ва бошқа алоқалар тизими тушунилади. Бундай умуминсоний характердаги мафқуравий сиёсатга қарши бузғунчилик кайфиятида бўлган ғоявий фаолият турларининг баъзилари диний экстремизм ва терроризм кўринишида ҳам намоён бўлмоқда.

Дин - ижтимоий ходиса. У айни пайтда, халқларнинг маънавий кадрияти бўлиб, маданиятнинг бир қисми ҳам ҳисобланади.

Республикамызининг амалдаги Конституциясига мувофиқ динга эътиқод қўйиш ҳар бир фуқаронинг шахсий эркинлигидир. Диний фаолиятда давлат сиёсатида қарши ҳаракатлар олиб бориш таъқиқланади. Шу билан бирга "Виждон эркинлиги ва диний ташкилотлар тўғрисида"ги қонунда ҳам Республикамыздаги барча кўринишдаги диний ташкилотлар ва секталар ўз фаолиятдан огишмай фаолият юритишлари кўрсатиб ўтилган.

Диний характердаги мафқуравий иммунитет, одатда динларнинг моҳиятини тўғри англашдан бошлаади. Барча дунёвий динлар инсонийлик ва эзгуликни тарғиб қилиши, ёвузликни қоралаш каби бунёдкор ғоялари билан аҳамиятлидир. Инсоният тараққиётини ортга сурувчи қирғинбарот урушларни келтириб чиқарувчи ёвузлик руҳидаги хатти-ҳаракатлар ҳеч қайси динда улуғланмаган. Ҳозирги кунда ер юзи миқёсида амал

⁴⁶ Фалсафа қомусий луғат. – Т.2004. – 244 б.

килаётган "Ислом" дини ниқобидаги экстремистик оқимлар фаолияти бевосита ташки мафкуравий сиёсатнинг бир кўриниши бўлиб, ёвуз ниятли, бузгунчилик кайфиятидаги ғоялари билан бутун инсониятнинг тинч ва осуда ҳаётига хавф-ҳатар солаётганлиги аниқ ҳақиқатдир. Юртбошимиз таъкидлаганидек: "мафкуравий полигонлар ядровий полигонлардан ҳам кескин тус олиб бораётганлиги ..." муболаға эмас. Мафкуравий таълим кўрсатишнинг ижтимоий-иқтисодий, сиёсий ва диний кўринишлари мавжуд бўлиб, диний характердагиси аниқ ҳатарлидир. Чунки, халқлар, миллатлар руҳиятига салбий таъсир этиш билан бирга уларни бир-бирига душман қилиб қўяди.

Маълумки, айрим диний ақидапарастлик ва экстремистик оқимлар томонидан турли тоифадаги кишилар, аниқ ҳақиқат, қўпчилик ёшларнинг онги ва қалбини ўзларининг ёт ва зарарли ғоялари таъсирига тушириб олиш мақсадида амалга оширилаётган хатти-ҳаракатлар кейинги йиллар мобайнида кенг жамоатчиликни ташвишга солаётган муаммолардан бири бўлиб қолмоқда.

Бугунги кунда ушбу таъсирнинг олдини олиш, уларга қарши кураш изчил равишда олиб борилаётган, шунингдек, ушбу мақсадда қўлланилаётган чора-тадбирларнинг самарадорлигини ошириш учун ҳаракат қилинаётган бўлишига қарамадан, мазкур хавф-ҳатарлар бутунлай бартараф этилди, дейиш қийин. Хусусан, жойларда аҳолининг айрим вакиллари ихтиёридаги кўплай диний адабиётлар ва бошқа ахборот манбаларининг суд-адабиётшунослик экспертизасидан ўтказиш учун олинаётганлиги юқоридаги фикрларни яққол тасдиқлайди. Қўрилаётган бундай чораларга қарамадан ҳафтанинг жума кунлари таълим муассасаларидаги ўқув машғулотлари чоғида жума номозларида иштирок этиш мақсадида масжидларга қатнаётган ёшларимиз ҳамон учрамоқда. Ёки ўқувчи-талабалар истиқомат қилаётган ётоқхоналарда гуруҳларга бўлинган ҳолда номоз ўқиш, хоналарда диний адабиётларни сақлаш, номозхонликни даъват этувчи кўргазмали воситаларни яшаш хоналарининг деворларига намоишкорона олиб қўйиш орқали фойдаланиш ҳоллари ҳам мавжуд.

Бу борада юзага келган вазиятни таҳлил қилиш унинг бир қатор сабаблар билан боғлиқлигини кўрсатади. Булар: биринчидан, шу билан боғлиқки, кейинги йиллар мобайнида тобора такомиллашиб бораётган замонавий ахборот алмашинув воситаларининг кишиларнинг кундалик маиший турмушига шиддат билан кириб келаётганлиги ўз навбатида мафкуравий жараёнларнинг ҳам глобаллашувига олиб келяпти. Бундан эса муайян тоифадаги диний ақидапараст кучлар айрим эътиқоди суёт, ҳаётий позицияси ноаниқ бўлган ёшларни ўз қармоқларига илтириб олиш учун усталик билан фойдаланмоқдалар. Иккинчидан, кишиларнинг қалби ва онгини эгаллаш, аниқ ҳақиқат, ёшларимизни ўз таъсир доираларига тушириб олиш мақсадида турли диний адабиётлар, рисола ва китоблар, аудио ва видеоматериаллар савдосини авж олдириш учун интилиш ҳам кўзга яққол ташланади. Буни савдо дўконларидан ташқари, жума намози ўқиладиган кунларда масжидларга кириш жойларида кенг йўлга қўйилганлигини ҳам кўриш мумкин. Учунчидан, ота-оналар, мактаб маъмурияти, таълим муассасаларининг мутасадди ходимлари кабиларнинг бефарқлиги оқибатида, аниқ ҳақиқат, ёшларнинг хатти-ҳаракатлари, юриш-туриш, бўш вақтларини қандай ўтказиётганлиги каби масалаларга етарлича эътибор берилмаяпти. Тўртинчидан, хорижга иш излаб кетиб қолганлар орасида ана шундай диний оқимлар таъсирига тушиб қолиш, уларга тегишли бўлган диний адабиётлар ва манбаларни ноқонуний равишда мамлакатимизга келтиришгани каби салбий ҳоллар ҳам мавжуд вазиятни янада мураккаблаштирмоқда. Бешинчидан, маҳаллаларда фаолият кўрсатаётган отинийлар, уларнинг саводхонлиги ва фаолиятининг ҳуқуқий асосда йўлга қўйилганлиги масаласини ўрганиш лозимлиги жиддий масалалигича қолмоқда. Олтинчидан, жойлардаги фуқароларнинг ўзини-ўзи бошқариш органларининг мазкур ходимлари ҳам ўз вазифаларини тўлиқ адо этишмоқда, деб бўлмайти. Чунки ҳар бир инсон оилада туғилиб вояга етгани сингари диний ақидапарастлик оқимлари таъсирига тушиб қолаётганлар ҳам муайян оилада ва муайян маҳаллада яшаб, истиқомат қилаётган кимсалардир. Бинобарин, уларнинг пайдо бўлиши қайсидир маънода ота-оналар ва маҳалла фуқаролари йиғинларида фаолият кўрсатаётган масъул кишиларнинг бефарқлиги ва лоқайдлиги оқибати бўлмоқда.

Шундай экан, ёшларимизнинг ана шундай диний ақидапарастлик ва экстремистик оқимларининг ғоя ва қарашлари таъсирига тушиб қолишларининг олдини олиш учун қуйидагиларга алоҳида эътибор бериш зарур:

- жойларда ёшлар тарбиясини амалга оширишда биринчи навбатда уларда оқини қорадан, ростни ёлғондан, ҳақиқатни бўхтондан ажрата олиш даражасидаги ғоявий – мафкуравий иммунитетни шакллантириш асосий мақсад қилиб олиниши лозим;

- аҳоли яшаш жойларида кенг китоб савдоси йўлга қўйилган турли адабиётлар, манбалар, дисклар, видео ва аудио тасмадаги ёзувларни мунтазам равишда ўрганиб бориш билан боғлиқ бўлган қатъий назорат ўрнатилиши ва изчил равишда амалга оширилиши, шунингдек, уларнинг ўрганиб илмий асосли хулоса берадиган суд-адабиётшунослик экспертизаси гуруҳларининг масъулиятини ошириш зарур;

- ёшларнинг бўш вақтларини мазмунли ташкил этиш ишларига эътибор кучайтирилиши, улар учун ўқитилаётган фанлар бўйича олимпиадалар, билимлар синовлари, турли танлов ва баҳс-мунозаралар, спорт мусобақалари ва беллашувлар, кўнгилочар тадбирлар тизимли равишда ташкил этилиши, ушбу тадбирларни ташкиллаш ва ўтказиш учун мутасадди бўлган "КАМОЛОТ" ёшлар ижтимоий ҳаракати бошланғич ташкилотлари, ўқув юртлари ва таълим муассасалари, маданият ва спорт ишлари учун мутасадди ташкилотларнинг масъулиятини янада ошириш лозим;

- хорижга иш излаб, юртимизга қайтиб келаётган кимсаларга нисбатан кўрсатилаётган тиббий – психологик ёрдамлар қатори уларнинг мафкуравий дунёқарашини ўрганиш ҳамда зарур ғоявий иммунитетни

шакллантиришга йўналтирилган профилактик тадбирлар тизимини яратиш ва уни амалиётга жорий қилиш тўғрисида ўйлаб кўриш мақсадга мувофиқ;

- ўқувчи талабалар турар жойларида уларнинг тарбияси, яшаш шароитлари билан боғлиқ бўлган барча қулайликларни яратиб бериш, биноларга кириш-чиқиш жараёнларини тартибга солиш, навбатчиликларни йўлга қўйиш каби тадбирлар тизимли ташкил этилишига эришиш лозим;

- ҳафтанинг жума кунлари ўқувчи талабаларнинг масжидларга жума намозларида иштирок этиш учун кетиб қолиш холлари алоҳида назорат қилиниши, сабабсиз машғулотларда иштирок этмаётганлар назоратга олинishi, зарур чоралар кўрилиши лозим;

- ўқувчиларнинг ўрта, ўрта махсус ҳамда олий таълим муассаларидан бошлаб сиёсий партиялари фаоллари, уларнинг дастурларидан келиб чиқиб, амалдаги, олиб бораётган фаолиятлари билан танишиш мақсадида мақсадли учрашувлар ва суҳбатлар ташкил этиш.

Бугунги инсоният турли хил ғоялар ва сиёсий курашлар бутун жаҳон миқёсида авж олаётган, ғоявий қарама-қаршиликлар кескинлашаётган бир шароитда яшамоқда. Маълумки, мамлакатимиз ижтимоий ҳаётида олиб борилаётган ёшларга оид давлат сиёсати муҳим аҳамият касб этади. Зеро, ёшлар – эртанги кунимиз, улар келажакимиз бунёдкорларидир, уларда минтақамизда рўй бераётган турли хил ҳодисаларга нисбатан давлатимиз ички ва ташқи сиёсатимиз келиб чиққан ҳолда шахсий дунёқараш – сиёсий ва диний характердаги мафкуравий иммунитетни шакллантириш бугунги кунимизнинг долзарб масалаларидан биридир. Бу йўлда ҳар бир педагог, ҳар бир ёшлар фаолияти билан шуғулланувчи масъул шахслар мафкуравий хушёр ва шижоат кўрсатишлари талаб этилади.

ИСТОЧНИКИ И ЛИТЕРАТУРА

1. Фалсафа қомусий луғат. – Т., 2004. – 244 б.
2. Каримов И.А. Ўзбекистон ХХИ асрга интилоқда. – Т., 1999.
3. Каримов И.А. Ўзбекистон мустақилликка еришиш остонасида. – Т., 2011.
4. Ислом Каримов. Ўзбекистон ХХI аср бўсағасида: хавфсизликка таҳдид: барқарорлик шартлари ва тараққиёт кафолатлари. – Т.: Ўзбекистон, 1997.

*М.Мамажонов, Ф.Неъматжонов
(Фергана, Ўзбекистан)*

ЁШЛАР ТАРБИЯСИДА ЭКОЛОГИК БАРҚАРОР ТАРАҚҚИЁТНИ ТАЪМИНЛАШДА АХЛОҚ ВА БОШҚА ИЖТИМОЙ ОНГ ШАКЛЛАРИ ИНТЕГРАЦИЯЛАШИШ ХАРАКТЕРИ

Жамиятда барча ижтимоий-сиёсий муносабатларнинг, муқаррар равишда, “табиат-жамият-инсон” тизимига алоқадорлиги, унинг мураккаблигини намоён қилади. Шунинг учун ҳам, бу тизимдаги муносабатларни бошқаришнинг ахлоқий нормаларини шакллантириш зарурияти бошқа ижтимоий онг шакллари билан интеграциялашувини тақозо қилади. Бошқача қилиб айтганда, “табиат ва жамият” муносабатлари бошқарувида ахлоқлашган ижтимоий онг шаклларининг ўзаро уйғунлиги, уларнинг самарадорлигини белгилайди. Зеро, Т.Қўйлиев ёзганидек: “Инсон ва табиат муносабатларини уйғунлаштириш ижтимоий тараққиётнинг зарурий шarti сифатида, фақатгина иқтисодий, технологик, ижтимоий томонларини аниқлашдан иборат бўлмасдан, экологик муаммоларни ҳал этишнинг маънавий-ахлоқий масалалари ечими билан ҳам боғлиқдир”⁴⁷.

“Табиат-жамият-инсон” муносабатларига турли манфаатларга кўра ёндошилганлиги ва баҳоланганлиги учун мураккаб ҳамда зиддиятли бўлиб, уларнинг ахлоқий нормаларини муайян мақсад доирасида шакллантириш ҳамда уйғунлаштириш бошқарувдаги қийинчиликларнинг асоси ҳисобланади. Агар турли объектив ва субъектив сабабларга кўра ижтимоий онг шаклларининг экологиялашиш жараёни заиф бўлса, ахлоқнинг “табиат-жамият-инсон” тизими муносабатларни бошқариш самарадорлиги бўлмайди. Ёки аксинча, инсоният тараққиётининг ҳар қандай босқичида экологик мақсад доирасида ижтимоий онг шаклларининг интеграциялашуви ва ахлоқлашуви “табиат-жамият-инсон” муносабатларини бошқаришнинг самарадорлигини белгилаган.

“Табиат-жамият-инсон” муносабатлари ўртасидаги экологик функционал уйғунликнинг таркиб топиши: ижтимоий онг шаклларининг табиатни муҳофаза қилиш мақсади, экологик барқарор тараққиёт мафаатлари асосида мувофиқлашиш жараёнидир. Зеро, ижтимоий онг шаклларининг экологик маънавий-ахлоқий кадриятлар доирасида интеграциялашуви “табиат-жамият-инсон” муносабатларини экологик борлиқнинг ривожланиш даражасига мослаштиришдан иборат.

Ижтимоий онг шаклларининг экологик маънавий-ахлоқий мақсад асосида уйғунлашуви, экологик барқарор тараққиётнинг: ҳуқуқий-қонуний кафолатини, моддий-иқтисодий имкониятини, сиёсий шарт-

⁴⁷ Қўйлиев Т. Экологик маданиятнинг шаклланиш ва ривожланиш хусусиятлари. –Тошкент: ТАҚИ., 2007. –Б. 73.

шароитини ва бошқа асослар мувофиқлашувини таъминлайдиган субъектив омиллар тизимини тақозо қилади. Дарҳақиқат, “табиат-жамият-инсон” муносабатларини бошқаришда, муайян ижтимоий онг шаклини мутлақлаштириш ёки уларини бир-бирига қарама қарши қўйиш эмас, балки экологик барқарорликни таъминлаш функционал фаолиятлари доирасида интегратив компенсаторлик муносабатларини ўрнатиш муҳим аҳамиятга эга. Бунда энг муҳим вазифа, бир томондан, экологик маънавий-ахлоқий кадрятларнинг муайян ижтимоий онг шакли структуравий элементлари даражасида “табиат-жамият-инсон” муносабатларини тартибга солишини бошқаришдан иборат. Иккинчи томондан, ижтимоий онг шакллариининг экологик ахлоқ доирасидаги интеграцияси орқали “табиат-жамият-инсон” муносабатларини бошқаришнинг алоҳида механизмлари самарадорлигини оширишдан иборат. Чунки, ижтимоий онг шакллариининг экологик ахлоқ доирасида интеграциялашуви, уларнинг мавқеини ва функционал тенглигини таъминлайди.

Умумлаштириб айтадиган бўлсак, **биринчидан**, “табиат-жамият-инсон” муносабатларини ривожлантиришнинг моҳияти, аввало ижтимоий онг шакллариининг умуминсоний экологик маънавий-ахлоқий кадрятларга асосланиши билан белгиланади. Зеро, “табиат-жамият-инсон” тизимида барқарорликка эришиш, инсониятнинг асосий максоди бўлса, ижтимоий онг шакллариининг экологик ахлоқий нормаларга кўра интеграциялашуви шу мақсадга эришиш усули ҳисобланади. **Иккинчидан**, экологик муносабатларни бошқаришнинг умуминсоний гуманистик характери ижтимоий онг шакллариини интеграциялашиш тенденциясини ҳаракатлантирувчи механизми бўлиб, цивилизациялашган усуллари кўлланилиши билан изоҳланади. **Учинчидан**, ижтимоий онг шакллариининг экологик манфаатларга кўра интеграциясида умуминсоний ахлоқий нормаларнинг устуворлашуви табиатни муҳофаза қилиш заруриятининг глобаллашуви натижасидир. **Тўртинчидан**, ижтимоий онг шакллариининг экологик ахлоқ доирасида уйғунлашуви “табиат-жамият-инсон” муносабатларини бошқаришда умуминсоний ахлоқий нормалар шаклланишига янги олиб келди. **Бешинчидан**, экологиялашган ижтимоий онг шакллариининг “табиат-жамият-инсон” муносабатларини бошқариш самарадорлиги, уларнинг умуминсоний манфаатлари доирасида интеграциялашиш даражасига мос келади. **Олтинчидан**, жамият экологик барқарор таракқиёти ижтимоий онг шакллариининг табиатни муҳофаза қилиш мақсадлари доирасида функционал уйғунлаштиришга асосланади. Лекин, бу хусусиятлар ўз-ўзидан стихияли, механистик амалга ошадиган жараёнларнинг натижаси эмас, балки инсон омилини ривожлантиришга мутахассис институтлар тизимининг фаолиятини мақсадга мувофиқ йўналтирилишига боғлиқдир. Зеро, дунёда таракқий қилган мамлакатларнинг ва мамлакатимизда мустақиллик йиллари амалга оширилаётган ислохотларнинг тажрибалари комил инсонни шакллантиришда маънавий омилларнинг ролини оширишга муқобил йўл йўқлигини кўрсатмоқда ва бу вазифа давлатимиз ижтимоий сиёсатининг устувор йўналиши қилиб белгиланган.

Шунинг учун ҳам ахлоқ ва бошқа ижтимоий онг шакллариини табиатни муҳофаза қилиш мақсади доирасида интеграциялаштириш зарурияти барча ижтимоий, сиёсий ва гуманитар фанларнинг экологиялашиш илмий назариясини, методологиясини яратишни тақозо қилмоқда. Ўзбекистон Президенти И.Каримовнинг ижтимоий фанлар мутахассислари олдида қўйган вазифаларида келиб чиқадиган бўлсак, “таракқиётимизнинг ҳар бир йўналиши – жамиятимиздаги сиёсий, ижтимоий иқтисодий, маънавий муносабатларнинг ривожига ҳақиқатан махсус адабиётлар яратиш тизимини янада такомиллаштириш зарур”⁴⁸.

Мамлакатимизда бозор иқтисодиёти муносабатларига ўтиш даврининг ўзига хос мураккабликлари (хусусан, мустабид тизим стереотипларининг кишилар онгида сақланиб қолиши), жаҳонда кечаётган глобал жараёнлар (айниқса, экологик тангликнинг кескинлашуви), ижтимоий онг шакллариининг экология соҳасидаги педагогик-дидактик функцияларига янги талабларни қўймоқда. Яъни, экологик ахлоқ ва бошқа ижтимоий онг шакллариини интеграциясининг тарихий зарурияти: экологик таълим-тарбияни, тарғибот-ташвиқотни янги сифат даражасига кўтаришни тақозо қилмоқда. Чунки, инсоннинг экологик воқеликда кечаётган узлуксиз, доимий ахборот ўзгаришларидан орқада қолиши ҳам шу соҳада маънавий қашшоқликни келтириб чиқаради. Шунинг учун ижтимоий онг шакллариини экологик борлик таъсирида рўй бераётган структуравий ўзгаришлар ва уларнинг элементлари ўртасидаги ўзаро функционал интеграция экологик ахлоқий нормалари асосида баҳоланиши керак.

Мамлакатимиздаги экологик вазиятни соғломлаштириш, бир томондан, ижтимоий онг шакллариининг функционал ўзгаришларини маънавий-ахлоқий мезонлар асосида уйғунлаштиришга боғлиқдир. Иккинчи томондан эса, жамиятнинг барқарор экологик вазияти ижтимоий ҳаётнинг барча соҳаларини ривожлантиришга имконият яратади. Чунки, экологик вазияти барқарор жамиятнинг моҳияти “табиат-жамият-инсон” муносабатларини оқилона ташкиллаштиришга хизмат қиладиган ижтимоий онг шакллариини уйғунлашувида намоён бўлади. Шу нуқтаи назардан, ҳар қандай мамлакатнинг фуқаросида экологик масъулият ва бурч туйғуси: **биринчидан**, инсонга экологиялашган ижтимоий онг шакллариининг комплекс-системали таъсир усуллари ва воситаларини ривожлантириш натижасида шаклланади. **Иккинчидан**, ахлоқ ва бошқа ижтимоий онг шакллариининг интеграцияси, унинг функционал самарадорлиги экологик фаолият натижаларида намоён бўлади. **Учинчидан**, экологик вазиятнинг кескинлашуви ва глобаллашуви ҳар қандай давлатда табиатни муҳофаза қилиш соҳасидаги миллий таълим-тарбияни устувор сиёсат даражасига кўтаришга боғлиқ бўлади. **Тўртинчидан**, миллий ва умуминсоний экологик ахлоқий кадрятларнинг уйғунлашуви, табиий атроф муҳит

⁴⁸ Каримов И. Юксак маънавият – енгилмас куч. – Б. 125.

мухофазасининг глобаллашуви билан глобал масъулият ва бурч туйғуси шаклланади. *Бешинчидан*, глобал экологик масъулият ва бурч миллий экологик манфаатларни: шартли ва нисбий, конкрет ва умумий тарзда намоён қилади.

Инсоният тарихида ижтимоий онг шакллари умуминсоний экологик ахлоқ нормалари доирасида интеграциялаштирувчи усул-воситалар доимий такомиллашиб борган. Яъни, бир томондан, “табиат-жамият-инсон” муносабатларини бошқариш тизимининг самарадорлиги учун умуминсоний экологик ахлоқий нормаларни интеграциялаштириш экологик воқелик талабларига мос келган. Иккинчи томондан, ижтимоий онг шакллариининг экологик маънавий-ахлоқий кадрятлар негизида интеграциялашуви эса жамият экологик барқарор ривожланиш даражасини белгилаб берадиган мезон ҳисобланади. Шунинг учун, инсоният экологик манфаатларининг умумийлигидан, уларнинг экологик ахлоқий кадрятларини ҳудудий ёки миллий хусусиятларига қараб ажратиш шартли ва нисбийдир. Масалан, инсониятнинг ижтимоий, иқтисодий, сиёсий ва бошқа йўналишларида экологик фаолиятидаги интегротив характер, биз классик тарзда ажратиб ва қиёслаб таҳлил қиладиган Шарқ ва Ғарб маънавий-ахлоқий фазилатлар уйғунлашувидан иборат. Бошқача қилиб айтганда, экологик вазиятни глобал миқёсда барқарорлаштириш зарурияти долзарблашган ҳозирги даврда, Шарқ ҳаёт тарзининг экологик маънавий-ахлоқий кадрятларини Ғарб рационализи ва прагматизми билан уйғунлаштириш энг самарали йўл бўлиши мумкин.

Лекин, этноцентризм ҳодисаси кучайиб кетаётган ҳозирги шароитда⁴⁹ классик шарқона ва ғарбона экологик маънавий-ахлоқий кадрятларни уйғунлаштириш жуда катта ташкилий вазифаларни бажаришни тақозо қилади. Шунингдек, ижтимоий онг шакллариининг экологик барқарор тараққиёт заруриятига кўра интеграциялашуви “табиат-жамият-инсон” муносабатларини бошқариш самарадорлигини ошириш имкониятидир. Агар, глобал даражада ижтимоий онг шакллари ва ахлоқнинг ягона экологик мақсад доирасида интеграциялашувидан умуминсоний манфаатдорлик бўлмаса, барқарор экологик тараққиёт ғоясини амалга ошириш мумкин эмас. Шунинг учун ҳозирги даврда экологик муаммолар кескинлашуви ва глобаллашувига, фақатгина жамиятнинг базис муносабатлари ожизлиги, номукаммаллиги эмас, балки ижтимоий онг шакллари экологиялашиш жараёнининг экологик воқеликдан нисбатан орқада қолиши, уларнинг итеграциялашувидаги имкониятлар ношудлиги сабаб бўлмоқда.

“Табиат-жамият” муносабатларини бошқаришда муайян ижтимоий онг шакллари интеграциялашувига мос инсон фаолиятининг экологик ахлоқийлиги ёки ғайриахлоқийлиги ҳуқуқий қонунлар орқали баҳоланиши ва регламентлаштирилиши муҳим аҳамиятга эга. Чунки, бир томондан, “табиат-жамият-инсон” муносабатларини бошқаришнинг расмий ҳуқуқий қонунларга мувофиқлиги умуминсоний ахлоқ нормаларига мос келади. Иккинчи томондан, экологик мазмундаги қонунларнинг амалда бажарилишига қарши ҳар қандай тўсиқ, табиатни муҳофаза қилиш манфаатларига зид бўлиб, албатта ғайри ахлоқийдир. Шунинг учун экологик қонунларнинг асосий вазифаси табиатни муҳофаза қилишга йўналтирилган ижтимоий онг шакллари интеграциясини маънавий-ахлоқий мезонлар асосида ташкил қилишдан иборат.

ИСТОЧНИКИ И ЛИТЕРАТУРА

1. Қўйлиев Т. Экологик маданиятнинг шаклланиш ва ривожланиш хусусиятлари. – Тошкент: ТАҚИ, 2007. – Б. 73.
2. Каримов И. Юксак маънавият – энгилмас куч. – Т.: Маънавият, 2008. – Б. 125.

*М.Мамажонов, И.Халилов
(Фергана, Ўзбекистан)*

ИЖТИМОЙ ЭКОЛОГИК МУНОСАБАТЛАРНИНГ АХЛОҚИЙ АСОСЛАРИНИ РИВОЖЛАНТИРИШ УСУЛЛАРИ ВА ВОСИТАЛАРИ

Бугунги кунда ҳар бир инсон ва бутун жамият ҳаётидаги экологик муносабатларнинг маънавий-ахлоқий асосларини ривожлантириш масалаларини чуқур илмий ўрганиш муҳим вазифалардан ҳисобланади. Бунда маиший турмуш ва меҳнат жамоаларида экологик ахлоқни шакллантиришга алоҳида эътибор қаратиш лозим.

Дарҳақиқат, меҳнат жараёни ва маиший турмуш – инсон кундалик ҳаётининг икки асосий соҳаси бўлиб, ҳар бир кишининг умумий маданияти айна шу соҳаларда шаклланади ва намоён бўлади. Ўзига хос ижтимоий муҳитнинг ана шу мураккаб ва ғоят нозик шароитида шахс ҳам шаклланади. Шундай кўра, кишиларнинг нафақат умуммаданияти, шу билан бирга экологик ахлоқий маданиятининг шаклланиши ҳам шу муҳитда содир бўлади.

Инсоннинг барча афзал томонлари ҳамда камчиликлари маиший турмуш соҳасида жуда аниқ кўринади⁵⁰. Бу муҳит одам ўзини ҳар жиҳатдан эркин ҳис этади. Инсоннинг маиший турмуш фаолияти атрофдаги

⁴⁹ Айрим миллатларнинг дунёдаги гегемонлик мавқеига интилиши, “жаҳон тартибини” муайян миллат манфаатига асосан ўрнатиш ғояси ҳамон ўз инерциясини сақлаб келмоқда.

⁵⁰ Қаранг: Валиев А. Проблемы развития духовной культуры. -Ташкент: Фан, 1992. – С. 9-21.

одамларнинг манфаатларига зид келиб, уларнинг ҳуқуқларини чеклай бошласа, бундай ҳолда жамият вужудга келган вазиятни тартибга солиш ҳамда тўғри бошқариш чораларини кўради ва кутилган самарага эришади. Кейинги йилларда мамлакатимизда, аниқроғи пойтахтимиз Тошкент шаҳрида эришилган ижобий экологик тажриба натижалари эътиборга лойиқ. Яқиндагина Тошкент каби энг йирик шаҳар кўчаларида хонадонлардан чиқарилган ахлат ётар, улар шаҳар ахлатхоналарига оилаб олиб кетилмасди. Шаҳар ва туман ҳокимиятлари томонидан олиб борилган тарбиявий ва маъмурий чора-тадбирлар натижа бермагач, ҳокимиятлар аниқ режалар асосида жамоат ташкилотлари билан биргаликда маҳаллаларнинг жойлашиш шароитларини ўрганиб, бу муаммони ҳал этиш йўлини топди. Махсус ахлат тўпланадиган жойлар қурилиб, уларга контейнерлар қўйилгач, шаҳарда ахвол тубдан ўзгарди, ахлат махсус ажратилган жойларга олиб кетила бошланди. Одамлар ахлатни дуч келган жойга ташлашни бас қилишди, натижада шаҳарда санитария гигиена ва экологик вазият жиддий ўзгарди.

Оддийгина бу мисол, маиший турмуш соҳасидаги экологик ахлоқ ва маданиятнинг шаклланиши бутун икир-чикири билан, аввало, маъмурият ва жамоат ташкилотларининг ғайратига боғлиқ эканлигидан далолат беради. Зеро, кишининг маиший турмушидаги экологик ахлоқий маданиятини ошириш - жамоатчилик иши: бир даҳада, бир маҳаллада маданий ривожланганлик даражаси турлича бўлган одамлар истиқомат қиладилар. Экологик тартибни сақлаб туришга жамоанинг биргаликдаги саъйи-ҳаракати орқали эришиш мумкин.

Мавжуд экологик вазиятда шу куннинг кишиси, ўзининг шахс сифатидаги ўрни, нафақат жамият билан, балки ўзи ҳаёт кечираётган муҳит – табиий муҳит билан чамбарчас боғлиқлиги тўғрисида чуқур маънавий ахлоқий, фалсафий илмий-амалий фикрлаши лозим. Ушбу ҳаётини заруриятни ҳозирги кунда аҳоли ўртасида вужудга келган ва кўп жиҳатдан маиший экологик вазият билан боғлиқ бўлган касалликларнинг вужудга келиши билан ҳам изоҳлаш мумкин. Бугун, масалан, республикамиз катта ёшли аҳолисининг нафас олиш (1) ва овқат хазм қилиш системалари (2), қон ва қон ҳосил қиладиган аъзолар (4), нерв системаси ва сезги аъзолари (5), сийдик-жинсий системаси (6) ва ҳоказо касалликлар билан оғриш даражасининг юқорилиги экологик вазият билан боғлиқлиги кузатилмоқда⁵¹.

Демак, бугунги кунда, нафақат гигиеначилар, балки иқтисодиёт, ижтимоий ҳаёт, техника ва бошқа мутахассисларининг билимларини инсон популяция даражасидаги ўзаро муносабатларининг кимёвий, физик, биологик ва ижтимоий омиллари мажмуини ҳисобга олган ҳолда ўрганиш учун табиий муҳит ўзгаришини ҳамда аҳоли саломатлиги аҳолини баҳолашни ўз ичига олувчи пухта ишланган тизим талаб этилади⁵². Бу вазифани бажаришда алоҳида оилаларнинг маиший турмуш тарзидаги индивидуал хусусиятлар ва жамоат институтларининг биргаликдаги фаолияти ҳал қилувчи роль ўйнайди⁵³.

Маиший турмуш соҳасида экологиянинг ташкилий жиҳатлари маҳаллий жамоат ва давлат ташкилотлари - уй ва маҳалла кўмиталари, уй-жойдан фойдаланиш ташкилотлари, маиший хизмат соҳаси, тиббий муассасалар, туман ва шаҳар ҳокимиятлари фаолияти билан тўғридан-тўғри боғлиқ. Давлатнинг қонун чиқарувчилик ва бошқа меъёрий ҳужжатлар билан боғлиқ тадбирлари, оммавий ахборот воситалари фаолияти ҳам маиший турмуш экологияси ҳолатига, табиий равишда, таъсир кўрсатади⁵⁴.

Маиший турмуш соҳасида юз бераётган экологик вазиятни қанчалик таҳликали эканлигини ва уларни бартараф этишнинг долзарб вазифаларини И.А.Каримов ўзининг “Ўзбекистон ХХI аср бўсағасида: хавфсизликка таҳдид, барқарорлик шартлари ва тараққиёт кафолатлари” асарида қуйидагича таҳлил қилиб берди: “Ўзбекистон ҳудудида қаттиқ маиший чиқиндилар ташланадиган 230 дан ортиқ шаҳар ва қишлоқ ахлатхоналари мавжуд. Уларга тахминан 30 миллион куб метр ахлат ташланади. Улар асосан стихияли равишда, жўғрофий, геологик-гидрогеологик ва бошқа шарт-шароитларни комплекс ўрганмай туриб ташкил этилган. Уларда қаттиқ маиший чиқиндиларни зарарсизлантириш ва кўмиб ташлаш ибтидоий усуллар билан амалга оширилмоқда. Айниқса, республиканинг йирик шаҳарларида маиший чиқиндиларни ишлатиш ва зарарсизлантириш соҳасида мураккаб вазият вужудга келган. Республикада ҳали-ҳануз маиший чиқиндиларни саноат усулида қайта ишлаш масаласи ҳал қилинмаган.⁵⁵ Бу масаланинг техник-технологик томони. Лекин, бу масаланинг ташкилий жиҳатлари ҳам мавжуд. Хусусан, жамоатчилик институтлари фаолияти ёрдамида аҳолининг барча қатламларини атроф муҳитни муҳофаза қилишга қаратилган оммавий тадбирларга жалб этилса, янада яхши ютуқларга эришилади. Халқимизнинг асрлар оша шаклланиб келган ва доимо эл рағбатига сазовар бўлган анъаналари, урф-одатлари мавжуд. Улардан маиший турмушдаги экологик муаммоларни ҳал этишда унумли фойдаланиш керак. Бунга халқ анъаналари (ҳашар)дан фойдаланиш, мусабақалашув жиҳатларини (даҳада, туманда “Энг тоза ҳовли” учун танлов) киритиш мумкин. Оммавий тадбирларни ташкил этиш ва амалга оширишда фақат маънавий рағбатлантириш билан чегараланиб қолмасдан, уларни моддий жиҳатдан рағбатлантириш билан қўшиб олиб бориш мақсадга мувофиқ. Шанбаликлар ва бошқа оммавий тадбирлардан тушадиган маблағлар экологик муҳитни соғломлаштиришга сарфланса мақсадга мувофиқ бўлади. Масалан, ҳовлилар ва даҳаларни ободонлаштириш бўйича режадаги ишларни (болалар ва спорт майдончалари

⁵¹ Файзиев Д. Чем жив человек // Экологический вестник. – 1999. – № 1-2. – С. 29.

⁵² Қаранг: Ўша жойда.

⁵³ Қаранг: Гельдиева А. Ч. Национальная культура и личность. – Ташкент: Узбекистон, 1993. – С. 4-17.

⁵⁴ Қаранг: Кунденко Н.Н., Джурраев Б.Х. Культура, нравственность, человек. – Ташкент: Фан, 1992. – С. 21-29.

⁵⁵ Каримов И. Хавфсизлик ва барқарор тараққиёт йўлида. Т. 6. – Тошкент: Ўзбекистон, 1998. – Б.114.

куриш ва х.к.) амалга оширишда, улар ўртасида танловлар ўтказиш ва йиғилган маблағларни совринлар сифатида тақдим қилиш, мукофотларни топширишни тантанали равишда ташкил этиш муҳим аҳамиятга эга. Аҳолининг атроф муҳитнинг аҳолини бевоҳота яхшиловчи бундай тадбирлардаги фаол иштироки, уларнинг экологик маданиятига самарали таъсир кўрсатади. Тажрибадан маълумки, шахснинг газета ёки китобдан ўқиб билганлари эмас, балки ўзи бевоҳота қатнашган, аниқ натижа келтирган нарса, унинг онги ва маънавий маданиятидан мустақкам ўрин олади.

Бундай тадбирларни ташкил қилишда маърифий тарғибот-ташвиқот ишлари катта роль ўйнайди. Улар ижобий натижа келтириши учун мавсумий эмас, балки бир бутун тизимли хусусиятга эга бўлиши лозим. Оммавий ахборот воситаларининг сиёсий, маънавий-тарбиявий соҳаларда бўлгани каби экологик маданиятни шакллантиришдаги ўрни жуда катта,⁵⁶ чунки уларнинг омма дунёқарашини тарбиялашга таъсир доираси ва имконияти жуда кенг. “Шу борада оммавий ахборот воситалари бугун мамлакатимизда амалга оширилаётган ижтимоий-иқтисодий сиёсатни, янгиланиш ва ўзгаришлар жараёнларини ҳар томонлама чуқур, таъсирчан усуллар орқали ёритиб бориши зарурлигини тушунтириб ўтиришнинг ҳожати йўқ, - дейди Президентимиз И.А.Каримов. –Лекин бу масалада фақат офаринбозлик, “яшасин” деган гаплар билан иш битмайди”⁵⁷.

Дарҳақиқат, оммавий ахборот воситалари аҳолини, фақат дунё миқёсидаги экологик муаммолар билангина эмас, балки биринчи навбатда, маҳаллий экологик муаммолар тўғрисида ҳам кенг ва муттасил хабардор қилиб боради. Ҳолбуки, бугунги экологик вазиятни билишнинг аҳамияти одамлар учун об-ҳаво маълумотини билишдек зарур.

Соғлом турмуш тарзи тўғрисидаги маълумотларнинг оммавий ахборот воситаларида (масалан, АҚШда)ги тарғиботи, бу фаолиятни тизимли олиб бориш, аҳолини соғломлаштиришда яхши натижалар келтиришини кўрсатади⁵⁸. Соғлом турмуш тарзини тарғиб этиш, аҳолини санитария маорифи билан чекланиб қолмаслиги керак. Оммавий ахборот воситалари ўзининг барча имкониятларини ишга солган ҳолда, маиший турмушда йўл қўйилган экологик лоқайдликни, бефарқликни, ҳатто йўл қўйилаётган бу борадаги жинойтларни ҳам ўз вақтида фош қилиши, аҳолини экологик огоҳликка чақириши зарур. Шундагина, экологик хулқ-атворнинг меъёрий мезонларини амалга ошириш мумкин. Экологик маданият кундалик қондаларга, расмий қонуний-ҳуқуқий меъёрларга эга бўлиши керакки, улар ёзилмаган ахлоқ меъёрлари сифатида жамият экологик ҳаётини ташкиллаштириш, бошқариш ва назорат қилишда фаол роль ўйнаши керак.

ИСТОЧНИКИ И ЛИТЕРАТУРА

1. Валиев А. Проблемы развития духовной культуры. – Ташкент: Фан, 1992. – С. 9-21.
2. Файзиев Д. Чем жив человек // Экологический вестник. – 1999. – №1-2. – С. 29.
3. Гельдиева А. Ч. Национальная культура и личность. – Ташкент: Узбекистон, 1993. – С. 4-17.
4. Каримов И. Хавфсизлик ва барқарор таракқиёт йўлида. Т. 6. – Тошкент: Ўзбекистон, 1998. – Б.114.
5. Шульман Е.А. Социальное регулирование на информацию. – Ташкент: Ўзбекистон, 1993. – С. 19-34.
6. Каримов И. Энг асосий мезон – ҳаёт ҳақиқатини акс эттириш. – Тошкент: “Ўзбекистон”, 2009. – Б. 14.
7. Никитаев В.В. Пресса и журналистика в рамках культуры // Вопросы философии. – 1998. – № 2. – С. 65-79.

*М.Мамажонов, О.Хошимов
(Фергана, Ўзбекистан)*

“ТАБИАТ-ЖАМИЯТ-ИНСОН” ТИЗИМИНИ БОШҚАРИШДА ЭКОЛОГИК АХЛОҚ ФУНКЦИЯСИНING УСТУВОРЛАШУВИ

Жамиятда экологик ахлоқ, функциясига кўра, “табиат-жамият-инсон” манфаатларини уйғунлаштиришга хизмат қилади⁵⁹ ва уларни бошқаришда фуқаролар маънавий-ахлоқий ва маданий-маърифий савияларини ривожлантиришнинг муҳим омили ҳисобланади. Зеро, “табиат-жамият-инсон” муносабатларини бошқаришда ахлоқнинг функционал самарадорлиги: *биринчидан*, кундалик ҳаётда экологик миллий анъаналардан, тажрибалардан фойдаланиш даражасига; *иккинчидан*, умуминсоний экологик кадрларни танлаш ва амалиётда ижодий қўллашга; *учинчидан*, бошқариш жараёнида усуллар ва воситалар комплекслигини таъминлашга; *тўртинчидан*, бошқаришнинг маънавий-ахлоқий механизмлари таркибида фуқаролик жамияти институтлари ёрдамида халқнинг экологик онги ва маданиятини ривожлантиришга боғлиқ бўлади. Бошқача қилиб айтганда, шу имкониятлар ижтимоий онг шакллари тизимида ахлоқнинг устуворлашувига олиб келади.

⁵⁶ Қаранг: Шульман Е.А. Социальное регулирование на информацию. – Ташкент: Ўзбекистон, 1993. – С. 19-34.

⁵⁷ Каримов И. Энг асосий мезон – ҳаёт ҳақиқатини акс эттириш. – Тошкент: “Ўзбекистон”, 2009. – Б. 14.

⁵⁸ Қаранг: Никитаев В.В. Пресса и журналистика в рамках культуры. // Вопросы философии. — 1998. — № 2. — С. 65—79.

⁵⁹ Бу ўринда “табиат манфаати” тушунчаси жузъий маънода ишлатилмоқда, чунки манфаат ижтимоий характерга эга бўлиб, фақат жамият ва инсонга хос.

Умуман, инсоннинг табиатга муносабати характери ва унинг ахлоқий нормалар билан детерминлашиш хусусиятини жамият маънавий ривожланиши мезони сифатида олиб қараш мумкин. Шунинг учун ҳам, экологик муаммолар глобаллашуви шароитида “табиат-жамият-инсон” муносабатларни ахлоқий нормаларга кўра бошқариш масаласи муҳим илмий ва амалий аҳамиятга эга мавзу бўлиб қолмоқда. Зеро, ахлоқий нормаларнинг жамият ҳаётидаги роли тобора ошиб бормоқда ва бу йўналишда турли илмий қарашлар шаклланган бўлиб, уларнинг тарихини муайян муаммоларга муқобил ёндошувлар натижаси сифатида қаралиши керак. Бошқача айтганда, экологик ахлоқнинг “табиат-жамият-инсон” муносабатларини бошқариш функцияси ҳақидаги муқобил тарихий таълимотлар яратилган бўлиб, ҳозирги йўналишлари эса, уларнинг мантикий давоми ҳисобланади ва умумижтимоий ахлоқнинг асосий функциялари билан узвий боғлиқ. Замонамизнинг йирик файласуфлари Э.Тоффлер, Э.Фромм, С.Хантингтон, З.Бжежинский, шунингдек ўзбекистонлик С.Отамуродов⁶⁰ бир-бирига ҳамоҳанг тарзда инсоният тарихий тараққиёти жараёнида вужудга келган глобал муаммоларнинг ижтимоий сабабларини ва оқибатларини аниқлашга ҳаракат қилишган. Уларнинг хулосалари туташадиган умумий нукта глобаллашув жараёнининг моҳияти маънавий-ахлоқий инкирозларда намоён бўлади. Яъни, инсоннинг меркантил ва утилитар эҳтиёжларини қондириш учун инсонни, табиатни аёвсиз эксплуатация қилиши истаги ғайринсоний, ғайриахлоқий ҳатти ҳаракатларига асос бўлади. С.Отамуродовнинг фикрича, глобаллашув жараёни: “муайян давлатларнинг ўз урф-одат, анъана, ахлоқий қадриятларини ўзгалар онги ва қалбига сингдириш, уларни амалга ошириш йўли билан ўзга миллатни маънавий қашшоқ, ўзлигидан маҳрум қилишдан иборат эканлиги инкор этиб бўлмайдиган ҳақиқатдир”⁶¹.

Инсониятнинг “табиат-жамият-инсон” муносабатларини маънавий- ахлоқий нормаларга асосан бошқариши миллий ва умуминсоний ахлоқий қадриятларининг уйғунлашиш тарихидан иборат. Лекин, иқтисодий манфаатларнинг хилма хиллиги ва улар ўртасидаги зиддиятлар “табиат-жамият-инсон” муносабатларини ягона мақсад доирасида уйғунлаштириш идеалларини амалга ошириш имкониятини топишга интилиб келмоқда. Бу ҳақда австриялик психолог Зигмунд Фрейд: «Биз бундан буён ҳам инсоннинг табиий истак-майллари олдида ақл-идрокимиз ожиз эканлигини тан оламиз ва бундай дейишга ҳақлидирмиз. Аммо, ақл-идрок, ожизлигига қарамай, одамни ҳайвонийликдан инсонийликка чақиришдан толмайди. Ақл-идрок доимий мағлубиятларга қарамай, бир замон келиб, устун келишини ҳали жуда узоқ замонлар кутишга тўғри келади, аммо бундай замон чексиз узоқ ҳам эмас»⁶², деб ёзиши билан инсоният маънавий салоҳиятига умид билан қарайди.

Бугунги кунда инсониятнинг экологик муаммолар глобаллашуви ва унинг оқибатларини англаб етиши “табиат-жамият-инсон” муносабатларини бошқаришнинг муқобил таълимотларини вужудга келтираётган бўлса ҳам, Ўзбекистон Президенти Ислоҳ Қаримовнинг: “инсониятнинг эртанги куни қандай бўлар экан? У янги даврга қай ҳолда кириб боради? У ўтмишнинг оғир меросини бартараф эта оладими? Ўзаро ҳадиксираш, ишончсизлик, ҳукм ўтказиш ҳоллари йўқ бўлиб кетганда, у давлатлараро муносабатларда рўй-ростлик ва самимийликнинг шундай даражасига эришадими? Миллатлараро ҳамжамиятнинг келажаги мана шу саволларга бериладиган жавобларга боғлиқ”⁶³, деган гаплари бевосита экологик муаммолар ечимига ҳам тааллуқли бўлиб, уларни миллий ва умуминсонийларга ажратиш ғоят нисбий ва шартли эканлигини кўрсатади.

Миллий ва умуминсоний экологик ахлоқий қадриятларнинг глобал мақсад дорасида интеграциялашуви объектив қонуният бўлиб, жамият маънавий-маданий ривожланиш даражасини белгилайдиган мезон ҳисобланади. Лекин, ҳозирги куннинг реал воқелиги миллий ва умуминсоний экологик ахлоқий қадриятлар интеграциясининг фрагментарлигини, дискретлигини кўрсатмоқда. Бунинг сабабларини файласуфлар, социологлар, экологлар экологик муносабатларнинг ғайриахлоқийлигидан эмас, балки табиат бойликларидан фойдаланиш манфаатлари номуносиблигидан кидирмоқдалар. Дарҳақиқат, иқтисодий манфаатларнинг муқобиллиги (хатто, зидлиги) ва ўзгарувчанлиги экологик ахлоқий қадриятларга муносабатни белгилаб туради. Шунинг учун ҳам, “табиат-жамият-инсон” муносабатларини маънавий-ахлоқий нормаларга асосан бошқариш, фақат экологик контекстида қаралмасдан, балки иқтисодий манфаатларни оқилона бошқаришни ҳам қамраб олиши керак. Бунда умуминсоний экологик ахлоқий нормаларнинг комплекслиги ва универсаллиги намоён бўлади.

Экологик муаммолар глобаллашуви ва кескинлашувида жамиятнинг маънавий-ахлоқий ҳаёти билан боғлиқ икки жиҳат кўзга ташланади. Биринчиси - табиатни муҳофаза қилишнинг прогрессив миллий қадриятларини ўзида мужассамлаштирган умуминсоний ахлоқ нормаларнинг шаклланиши ва амалиётга жорий

⁶⁰ Каранг: Тоффлер Э. Третья волна. –М.:АСТ, 1999. -398 с.; Фромм Э. Душа человека. –М.: Издательство “Республика”, 1992; Хантингтон С. Кто мы?: Вызовы американской национальной идентичности / Пер. С. англ. А.Башкирова. –М.:ООО “Издательство АСТ”: ООО “Транзиткнига”, 2004.; Бжежинский З. Великая шахматная доска. –М.:Международные отношения, 1998.; Отамуродов С. Глобаллашув ва миллат. -Тошкент, “Янги аср авлоди”, 2008.

⁶¹ Отамуродов С. Глобаллашув ва миллат. Тошкент, “Янги аср авлоди”, 2008. 46 бет.

⁶² Цвөг С. Зигмунд Фрейд. Рухий таҳлил санъати. Жаҳон адабиёти. 2000, март, 134-бет.

⁶³ Каримов И. БМТ Бош Ассамблеясининг 48-сессиясидаги маъруза. Асарлар 2 жилд, -Б.57.

этишдаги ижтимоий-сиёсий механизмлар ночорлигига бориб тақалади. Иккинчиси эса - глобал миқёсдаги экологик муаммолар ечимига муайян детерминистик ёндошувларга хос бўлган умумийлик, уларнинг маънавий-ахлоқий масалаларини диққат-эътибордан четда қолдиришидир. Ваҳоланки, ҳозирги даврда ахборот айрибошлашнинг техник-технологик имкониятлари, коммуникация тизими ривожланиши билан шаклланаётган умуминсоний ахлоқий қадриятлар миллий чегараларни шартли ва нисбий қилиб қўймоқда. Шунинг учун ҳозир дунёда кескинлашиб кетаётган маънавий-ахлоқий, ғоявий-мафкуравий инқирозларнинг оқибатларини, фақатгина турли маданиятлар уйғунлиги асосида бартараф қилиш мумкинлиги ҳақидаги Тойнбининг фикрлари экологик масалаларга ҳам даҳлдор бўлганлиги учун диққатга сазавор.⁶⁴ Зеро, ҳозирги даврда инсоният “табиат-жамият” муносабатларини оқилона бошқариш учун миллий ва умуминсоний экологик ахлоқий нормаларни уйғунлаштириб, ҳаракат дастурига айлантириш орқали ҳал қилиш мумкинлигини англаб етмоқда ва вазибалар қўламини белгилаб олмақда.

Ўзбекистон мустақилликка эришгандан кейин миллий экологик урф-одатларини, тарихий анъаналарни, маънавий-ахлоқий қадриятларини тиклаш, миллий ва умуминсоний қадриятларни уйғунлаштириш имкониятларига эга бўлди. Халқаро маънавий-маданий ҳаётнинг интеграциялашуви ва глобаллашувнинг экологик турмуш тарзимизга таъсири ҳам кучаймоқда. Бошқача айтганда, жаҳон ҳамжамиятига интеграция жараёнининг кучайиши, глобаллашув маконининг кенгайиши экологик муаммолар ечимга, ҳам ижобий, ҳам салбий таъсирини ўтказмоқда. Дарҳақиқат, Ўзбекистон Президенти И.Каримов кўрсатганидек, “Ҳар бир ижтимоий ҳодисанинг ижобий ва салбий томони бўлгани сингари, глобаллашув жараёни ҳам бундан мустасно эмас. Ҳозирги пайтда унинг ғоят ўткир ва кенг қамровли таъсирини деярли барча соҳаларда кўриш, ҳис этиш мумкин. Айниқса, давлатлар ва халқлар ўртасидаги интеграция ва ҳамкорлик алоқаларининг кучайиши.., замонавий коммуникация ва ахборот технологияларининг, илм-фан ютуқларининг тезлик билан тарқалиши, турли қадриятларнинг умуминсоний негизда уйғунлашуви, цивилизациялараро мулоқотнинг янги сифат касб этиши, экологик оғатлар пайтида ўзаро ёрдам кўрсатиш имкониятларининг ортиши — табиийки, буларнинг барчасига глобаллашув туфайли эришилмоқда”⁶⁵. Умуман, ижтимоий-сиёсий муносабатлар глобаллашиб кетаётган ҳозирги шароитда шахснинг экологик сифатларини, табиатга муносабатининг маънавий-ахлоқий мезонлари белгилаб беради. Бунда қуйидаги кўрсаткичлар муҳим аҳамиятга эга, яъни: *биринчидан*, шахс субъектив экологик маънавий-ахлоқий эҳтиёжининг табиатни муҳофаза қилиш амалий фаолияти объект заруриятига мослиги; *иккинчидан*, шахснинг табиатга муносабатларида иқтисодий моддий-эҳтиёжларини жамият экологик манфаатлари билан мувофиқлаштириши; *учинчидан*, экологик вазиятни соғломлаштиришни ўзининг мавжудлиги ва келажак авлодлар ҳаёт тарзи асосини ташкил қилишини англаши; *тўртинчидан*, ижтимоий-амалий фаолиятининг барча соҳаларини экологик маънавий-ахлоқий мезонларга кўра баҳолаши ва ташкиллаштириши; *бешинчидан*, экологик фаоллик ва масъулиятни оширишга йўналтирилган усулларни, воситаларни узлуксиз такомиллаштириши билан характерланади.

Дарҳақиқат, “табиат-жамият” муносабатини экологик маънавий-ахлоқий жиҳатдан комил шаклланган шахслар оқилона бошқариши ва истикболни таъмилаши мумкин. Инсониятнинг тарихий тажрибалари экологик барқарор тараққиётнинг асосини, фақатгина фан, техника, технологик ривожланиш эмас, балки уларнинг субъекти бўлган интеллектуал салоҳият, маънавий-маданий савия, замон талабларига кўра тафаккурнинг янгилини ташкил қилишини исботлаб бермоқда. Жамиятда фан-техника тараққиётнинг экологик оқибатларини, уларнинг глобаллашиш хусусиятларини, маънавий-ахлоқий моҳиятини англашдан ташқарида табиатни муҳофаза қилиш фаолиятини бошқаришнинг самарадорлигини тасаввур қилиш мумкин эмас.

ИСТОЧНИКИ И ЛИТЕРАТУРА

1. Отамуродов С. Глобаллашув ва миллат. – Тошкент, “Янги аср авлоди”, 2008. – 46 бет.
2. Цвег С. Зигмунд Фрейд. Рухий таҳлил санъати. Жаҳон адабиёти. 2000, март, 134-бет.
3. Каримов И. БМТ Бош Ассамблеясининг 48-сессиясидаги маъруза. Асарлар 2 жилд. – Б.57.
4. Қаранг: Тойнби. А. Цивилизация перед судом истории. – М.: «Прогресс», 1996. – С. 398.
5. Каримов И. Юксак маънавият – энгилмас куч. –Б. 111-112.

⁶⁴ Қаранг: Тойнби. А. Цивилизация перед судом истории. М; «Прогресс», 1996, -С. 398.

⁶⁵ Каримов И. Юксак маънавият – энгилмас куч. –Б. 111-112.

ЁШЛАРДА МИЛЛИЙ-МАЪНАВИЙ ИММУНИТЕТНИ ШАКЛЛАНТИРИШНИНГ АЙРИМ МАСАЛАЛАРИ

Бугунги ёшларимиз ижтимоий-сиёсий жараёнларни кузатиши ва фаол иштирок етиши, жамиятни асоси бўлган конун устиворлигини билиши, унга итоат қилиши жамиятнинг асоси бўлган ҳудуддаги жамоат ташкилотлари фаолиятлари ҳамда тушунчага эга бўлиши ва ихтиёрийлик асосида у ёки бу жамоат бирлашмалари таркибида иштирок етишлари мақсадга мувофиқдур.

Буни ёшларни миллий маънавий кадриятини сақлаган ҳолда жаҳон ҳамжамияти билан ҳамнафас бўлиш учун ўзини миллий маънавий иммунитетини шакллантириш орқали фуқаролик позитсиясига эга бўлиши, мавжуд имконият ва шароитлардан тўлиқ, тўғри ва оз вақтда фойдалана олиши ҳалол меҳнат тадбиркорлар қобилиятларини ривожлантириш ва кўпчилик манфаатларини устун қўя олиш ҳислатларига эга бўлиши зарур.

Ёшлар маънавий оламнинг дахлсизлигини асраш учун кимларга таяниб-суяниб иш олиб боришимиз керак деган саволга Президентимиз И.А.Каримов „тобора кучайиб бораётган бундай хатоларга қарши доимо сергак, оғох ва хушёр бўлиб ишлашимиз зарур. Бундай таҳдидларга қарши ҳар томонлама чуқур ўйлаган ҳолда, пухта илмий асосда ташкил етилган мунтазам ва узлуксиз равишда олиб бориладиган маънавий тарбия билан жавоб беришимиз мумкин” деб таъкидлаган едилар.

Ёшларимиз маънавий оламида бўлиш вужудга келмаслиги учун уларнинг қалби ва онгида соғлом ҳаёт тарзи миллий ва умуммиллий кадриятларга ҳурмат еҳтиром туйғусини болалик пайтидан бошлаб моиллаштиришимиз зарур.

Ҳозирги вақтда янгиликлар фикрлайдиган, қийин дамларда масъулиятни ўз зиммасига ола биладиган, ҳаёт билан ҳамқадам юришга қодир, иймони пок билимдон, ишбилармон ходимларни тарбиялаш ва уларга ишонч билдириш бугунги кунда энг долзарб муаммолардан биридир. Барпо этилаётган янги жамиятда маънавий соҳада к,уйидаги масалаларни бажаришимиз лозим:

-ёшларимизни маънавий янгиликлар ва ислохотлар жараёнининг фаол иштирокчисига айлантириш, уларнинг куч ва салоҳиятини ижтимоий ҳамкорлик ва миллатлараро тотувлик диний бағрикенглик каби эзгу мақсадларга хизмат қилдириш маънавиятнинг куч қудратидан эзгу мақсадлар йўлида самарали фойдаланиш, ижтимоий, муносабатларни инсонийлик ғоялари асосида ривожлантириш;

-турли қараш ва фикрга эга бўлган ижтимоий қатламлар сиёсий куч ва ҳаракатларнинг ўзига хос орзу интилишувларини уйғунлаштирувчи ғоялар ватан равнақи, юрт тинчлиги, халқ, фаровонлиги барча юртдошларимиз учун муқаддас мақсадга айланишига эришиш, кўп партиявийлик ва плюролизм тамойилларига амалда риоя қилган ҳолда миллий ҳамжихатликни янада мустаҳкамлаш;

-ота-боболаримиз диннинг гуманистик моҳиятини кенг жамоатчиликка тушунтириш борасидаги ишларини давом еттириш, дин халқимизнинг минг йиллик тарихи, бугунги маънавий ҳаётимизнинг ҳам асоси, Оллоҳ доимо қалбимизда, юрагимизда эканлигини юртдошларимиз онгига сингдириш;

-кадрлар тайёрлаш миллий дастурини амалга ошириш борасидаги ишларни изчил давом еттириш, таълим-тарбия тизимини замон талаблари асосида муттасил такомиллаштириб бориш.

Бунинг учун, аввало; оммавий ахборот воситаларидан миллий маънавиятимиз акс этган турли хил сифатли ҳамда қониқарли рақобатбардош кўрсатувлар, сериаллар, кино ва бадиий филмлар намоишини омма етиборига такдим қилиш рақобат бардош телеканалларни кўпайтириб, ҳақиқий рақобат майдонини вужудга келтириш жамиятда маънавиятни такомиллаштириш имкониятлари ва истиқболлари мавзусида грантлар жорий этиш ҳамда конун устиворлигини таъминлаш зарур деб, ҳисоблаймиз. XXI асрда мафқуравий курашларни ақл бовар қилмайдиган турлари пайдо болмоқда.

Бундай жирканч „маъданият” таъсирига дучор бўлган ўсмирлар лоқайд, енгил-елпи ҳаётга ошно, юрт равнақи ва халқ, тинчлигига бефарқ, кимса бўлиб вояга етади. Жамиятга бузғунчилик ва зўровонликни тарғиб этиш ҳамда болаларга гўё истаган ишини қилиш –эркинлик бериш” каби бемани одатларни ёйиш билан уларни манқуртга айлантириб, маънавий ҳаётини оғир инкирозга дучор қилади.

XXI асрда заррага бадиий қийматга эга бўлмаган нарса ва буюмларга юксак андоза тусини бериш: тагига қисқа матн ёки луқмалар битилган ҳаёсиз матбаа –расм маҳсулотлари; эҳтиросларга берилувчан шоу-бизнес вақллари ва бошқаларни асоссиз кўкларга кўтариш; тўсатдан уюштириладиган „кескин” томошалар ёхуд оммавий „кўнгиш очиш” ларни ўтказиш ва ҳоказолар маънавиятимизнинг кушандаси бўлмоқда.

Бугун ғарбда аксарият ёшлар маънавияти таназзулига учраётгани аниқ. Уларнинг тумтарок, мусикалари маъносиз ва ғайри табиий қўшиқларга бутун дунё тақлид қилаётгани ачинарли хол, албатта.

Бу борада халқимизнинг миллий маънавият оилаларимизда амал қилинадиган тартиб қоидалар ёшлар тарбиясида муҳим аҳамиятга эга. Жумладан, оилада уларни мавқеи баландлиги, хотин ҳам оз ҳақ-хуқуқларига эгалиги, фарзандларни ота-онани ҳурмат қилишларини олайлик. Кўп йиллар давомида ота-боболаримиз қалбига сингиб кеткан ушбу кадриятларни бугун янада сайқаллаш кераклигини замон талаб этмоқда. Айниқса шиддат билан ўзгариб бораётган ҳозирги замонда бемани хуружлар кўпайиб, уларнинг инсон ва жамият ҳаётига

салбий таъсирлари мисли кўрилмаган даромад кучайиб бормоқда. Шунинг учун барчамиз кўзимизни каттарок очиб зийраклик ва огоҳлик билан бундай зўровонликларга қарши курашишимиз лозим.

XXI-асрда яшаётган бугунги ёшларимиз маънавияти ана шундай кенг ва чуқур, соф ва беғубор бўлмоғи даркор. Тўғри маънавиятдек, инсон ва жамият ҳаётининг барча жабхаларини қамраб олувчи тушунчанинг аниқ ва мутлоқ фалсафий мезонини белгилаш қийин. Лекин, бу деган соз маънавий шаклланиш ва юксалиш меъёрларини кўриб бўлмайди, деган гап эмас. Бутун жамият миқёсида олиб борилаётган инсон рухиятини поклантириш ва далиллаштириш билан боғлиқ барча ишлар унинг қанчалик катта натижалар бераётганлигидан далолат беради.

Мустақилликкача бўлган тушунча тасаввур ҳамда кечинмаларимиздан бугунги рухимиз маънавиятимиз нақадар катта фарқ қилиши ҳаммага аён. Буни ҳар ким ўзига- ўзи берадиган „кеча ким эдигу бугун ким бўлдиқ?“ деган жавобдан англаб олса бўлади. Ёшлар маънавиятини ошириш масалалар унинг бирламчи ёки иккиламчи вазифалари йўқ. Уларни барчаси бир йўла ҳамда доимий диққат эътибор ва ҳушёрлик марказида турмоғи керак. Шунинг учун таълим- тарбия билим ва дунё қарашга катта аҳамият берилмоқда.

Маҳмудхўжа Бехбудий, болаларга диний ва дунёвий илм бериш билан бирга, миллат фарзандларини замонавий илм олиш учун тараққий топган мамлакатлардаги ўқув юртларига юбориш керак, деган масалани ўртага ташлади. У қуйидаги уч қоида олига сурди:

1) замон талабларидан келиб чиқиб иш кўриш; 2) миллат тақдири ва истиқболини белгиловчи миллий кадрларни етиштириш; 3) миллий биқикликдан чиқиб, дунё миқёсида фикрлай оладиган, чет эллар билан сиёсий, иқтисодий, маданий-маънавий муносабатларда жаҳон андозалари даражасида иш юритадиган миллатга айланиш. Бехбудий маърифатнинг озодликка олиб боришдаги ролини яхши тушунди. У шундай ёзади: «Маориф бўлимида ишлайтурғон мусулмонларнинг бошини силангиз, ўртадан ниқобни кўтарингиз, Туркистон болаларини илмсиз қўймангиз. ҳаммага озодлик йўлини кўрсатингиз», шундай экан бугунги кун ёшлари тарихни ҳам мукамал билиши ўзлигини англаши лозим.

Биз бугун фуқароларнинг эркинлиги ва мустақил тафаккурига асосланган жамият кураётган эканмиз, ёшларимизга жамиятда мутлоқ эркинлик бўлмаслигини, мустақил фикрлаш масъулиятсизлик ва бурчни унутиш эмаслигини тушунтириб боришимиз зарур. Фуқаро эркинлиги янги ижтимоий тузум томонидан кафолатлансада, фуқароларнинг жамият манфаатларига мос келмайдиган мутлоқ эркин ҳатти-ҳаракатларининг қафолати эмас „мен мутлақо эркин фуқароман, мустақил тафаккурли инсонман, билганимни қиламан “қабилда яшаш тарзини ўзгартириш инсоннинг ижтимоий ва моҳиятига зид ақидадаир. Шу ўринда Ўзбекистон республикасининг Президентининг 2014 йил 25-майдаги Ўзбекистон хотин қизлар қўмитаси фаолиятини қўллаб қувватлаш борасидаги қўшимча чора тадбирлар тўғрисидаги фармони ва 21- июн куни Оқсаройда ушбу фармонда белгиланган баъзи фармонларни ҳал этиш йўллари бағишланган мажлисда таъкидлангандек, (ёшлар ўртасида диний экстремизм ақидапарастлик каби иллатларни олдини олишда фарзандларимизни бало қазолардан асраш учун курашда доимо сезгир ва огоҳ бўлиб ҳокимлик вазирлиги ва идоралар, хусусан олий ва ўрта махсус халқ таълими вазирлиги дин ишлари бўйича қўмита, камолот ёшлар ижтимоий ҳаракати „оила маркази кенг жамоатчилик барчамиз масъулмиз. Шунинг учун тинимсиз ахборот оқими вужудга келтираётган муҳитда миллий кадрлар, азалий ананалар завоқ топишининг олдини олиш мақсадида ахборот хавфсизлигини ҳам таъминлашга эҳтиёт кучайди. Бу мақсадда ёшларимизга телевидения ва интернетдан оқилона фойдаланиш йўллари ўргатиш, уларнинг маскур ахборот манбаларидан фойдаланишларини назорат қилиб бориш орқалигина эришиш мумкин. Токи ҳали суяги қатиб улгурмаган ёшларимизни беғубор маънавиятига жиддий зарар етказмасин.

ЮСУФ ХОС ХОЖИБ - IX-XII асрлар маънавияти ва маърифати ривожини XII асрнинг кўзга кўринган шоир. ЮСУФ Хос Хожиб ўзининг ягона достони бўлмиш кутадғу билиг (“Бахтга элтувчи билим”) билан машҳурдир. Бу асар 1069 йилда ёзилган бўлиб, уни шоир Қашқар ҳокими Сулаймон Арслон Қорахонга бағишлаган. Шу асари учун унга Хос Хожиб, яъни буюк хоннинг махсус маслаҳатчиси унвони берилган. Достон қаҳрамонлари-ҳоким Кунтуғди адолат рамзи, вазир Ойтўлди бахт рамзи сифатида, вазирнинг ўғли Ўғдулмиш ақл рамзи сифатида тасвирланади. Юсуф Хос Хожиб илм ва маърифатни жамиятнинг тараққиётига, гуллаб-яшнашига олиб келувчи куч деб билиб, уларни эгаллашга даъват этади. У кишини зулмат ичидаги уйга, билимни эса ана шу уйни нурафшон этувчи машъалга ўхшатади. Шоир кишиларни сўзлаганда ўйлаб гапиришга қақиради. Сўзингга эҳтиёт бўл, бошинг кетмасин, тилингга эҳтиёт бўл, тишинг синмасин. Маънодор сўз донолик аломати, бёмани сўз мақмаданагарчилик, аҳмоқлик аломатидир. Шу биосдан одам кўпроқ кулоқ солиб, кам гапириши керак, деб айтилади. Юсуф Хос Хожиб шунингдек, инсоннинг ташқи қиёфаси унинг ички маънавий дунёсига мос бўлишига катта аҳамият беради. Мутафаккир ёлғончи, мунофиқ кишилар жамият учун зарарли, бундай кишилардан Узоқ брак, дейди. Шундай қилиб, XI асрда яшаб ижод қилган Юсуф Хос Хожиб “Кутадғу билиг» асарида маърифатпарварлик, юксак ахлоқийлик ғояларини илгари суради. Бу асар катта маънавий-маърифий ва тарбиявий аҳамиятга эга.

Хулоса сифатида шуни айтиш мумкинки, ёшларимиз хорижий мамлакатларда тахсил олмоқда, ўзга халқлар маданияти, удуми, анъаналари билан танишмоқда. Бундай шароитда ўз маданий-маърифий меросини яхши билмаслик кечирилмас хол. Улар жаҳонни хайратга солган ажодлар меросини нафақат билиши, унга муносиб ворис бўлмоқлари ҳам лозим.

Миллий ғоя ва миллий мафқурани шакллантириш, ғоявий бўшлиққа йўл қўймаслик, ёшларни миллат ва истиклол манфаатларига зид ғоялар, қарашлар таъсирига тушиб қолишини олдини олиш вазифаси миллий озодлик ғояларини, буюк мутафаккирларимизнинг мероси ва асарларини атрофлича билишни талаб этади.

Миллий ғоя миллий тафаккур ва миллий мафқура йўлида ёшлар қанчалик бирлашса, жипслашса жаҳон халқлари кўз ўнгига кучимиз, мавқеимиз ва ўрнимиз шунчалик баланд кўтарилади. Биз ёшларни бошқа давлатлардан паноҳ тутиб уларни этагидан ушлаб юрагидан эмас, балки мафқуравий иммунитетни кучли ҳар қандай таҳдидларга тик қараб мустақил фикр билдирадиган ҳар қандай тўсиқ ва муаммоларни бартараф этадиган иммунитетни кучли ёшларни тарбиялашимиз зарур. Шунинг учун ёшлар тарбияси ва бу тарбия заминада уларнинг маънавиятини ҳаракатга келтирувчи мустақиллик ғоялари, миллий кадриятлари асраб авайлаш ва ривожлантириш туйғуси ватан истикболи йўлида ҳалол ва пок меҳнат қилиш сингари мафқуравий ўзак томирларини сингдириш этади.

ИСТОЧНИКИ И ЛИТЕРАТУРА

1. Каримов И.А Юксак маънавият енгилмас куч. – Т.: Маънавият, 2008.
2. Миллий ғоя асоси ва тушунча ва тамойиллари. – Т.: Шарқ, 2005.

*Оксана Сільвестрова
(Луцьк, Україна)*

ІСТОРИОСОФСЬКИЙ ЗМІСТ ПОНЯТТЯ «СОЦІАЛЬНА ПОТРЕБА»

Постановка наукової проблеми. Проблема соціальних потреб пов'язана із різними формами людської діяльності, де активність особи проявляється не лише в її стосунках із природою, суспільним середовищем, а й з іншими людьми. Лише завдяки діяльності люди здатні задовольнити частину потреб власного існування, запитів соціального середовища, спробувати реалізувати власні бажання, мрії, плани, наміри тощо. Отже, вся людська діяльність виступає зі значними елементами свідомості і цілеспрямованості, пов'язана із спробами реалізації мети в різних формах. Людина здатна спрямовувати свою діяльність і на саму себе, виступаючи одночасно як «об'єкт-суб'єкт» власної діяльності [1, с. 257-258].

Спроби осягнути буття як комплекс соціальних потреб з надзвичайною силою проявилися з другої половини XIX ст. у вигляді масової деперсоналізації, витіснення людини технікою, агресивності, стагнації соціумів тощо, і відобразилося у своєрідній переорієнтації історіософського змісту різних форм та видів соціальних потреб, відходу від їх матеріальності й збільшення елементів духовності. Правда, на початку XX ст. почала різко посилюватися бездуховність в різних своїх формах. Саме тут людська індивідуальність стала заповнюватися елементами ідей «всесвітнього добра», «всезагального прощення», «надмірної соціалізації», «загубленості життя», «жахів долі», «апокаліпсису» тощо.

Сучасна ситуація існування людства в більшій мірі підсилила фактор трагічності, фіксації негативного, штучного поєднання різних форм соціальних потреб, пошуків виходу з «глухого кута». Тому історіософські відповіді в напрямку усвідомлення людиною самої себе, як соціальної потреби тісно пов'язані з різними сферами антропології. М. Шелер, Л. Шестов, М. Бердяєв, М. Хайдеггер, К. Ясперс, Ж. П. Сартр, А. Камю, Г. Марсель, Х. Ортега-і-Гасет, Е. Кассіер, Г. Плеснер, Е. Муньє, М. Бубер та інші спробували дати відповіді з власних історіософських позицій.

Проблема соціальних потреб як вихідної характеристики активності людини почала розроблятися у зв'язку зі спробами подолати концепції «атомізму», «особистісних елементів духовного життя», «динамічної теорії особи» тощо з кінця XIX – початку XX ст. Своєрідний симбіоз «еволюційного біологізму» зі значними елементами волонтаризму найбільше проявився у філософських системах С. К'єркегора, А. Шопенгауера, Е. Гартмана, Ф. Ніцше та інших мислителів.

Звичайно більш детальний розгляд подібних проблем змінності характеру соціальних потреб вимагає спеціальних досліджень. Нашим завданням є лише наголос на різних історіософських спробах аналізу проблеми соціальних потреб. Змінність орієнтує людину до пошуків реформістського шляху суспільних перетворень через бажання забезпечити сталий порядок та рівновагу.

Виклад основного матеріалу та обґрунтування отриманих результатів дослідження. Соціальні потреби можна розглядати у «горизонтальному» та «вертикальному» рівнях. Більшість істориків, соціологів, філософів звертається до «законів соціальних потреб» у соціально-історичному плані. У цих теоріях суспільні потреби в якості процесу характеризуються як щось таке, що здійснює рух від поставленої мети універсальним напрямом. Чи не нагадає подібна позиція теоретичні роздуми на рахунок «стадій інтелектуальної еволюції» О. Конта: теологічна, метафізична, позитивна? На нашу думку, подібна лінійність і в наш час продовжує своє існування, правда зі значними елементами циклічності. Вся різноманітність соціальних потреб необхідно поєднується з високою культурою їх «споживання». Багатовимірність соціальних потреб одночасно сприяє формуванню і розвитку рис особистості. За Г. Гегелем, потреба є визначеною і в її визначеності є моменти всезагального поняття, хоча і проявляється у безмежній різноманітності частин. Оскільки потреба є зв'язком із всезагальним

механізмом та з абстрактними силами характеристик природи, інстинкт існування виступає лише як внутрішнє, навіть і не симпатичне збудження [3, с. 506-507].

Зрозуміло, що соціальні потреби, інтереси, норми активізують життєві позиції людини, виступаючи джерелом різних форм її діяльності. На цьому етапі розпочинається процес формування «різностей», що так якими «переповнений» соціальний світ, коли екзистенційні мотиви активно «вписуються» у вже наявні контексти. В них постійно підкреслюється стабілізація та упорядкованість життя і обмежений рівень свободи на рівні агресії та солідарності.

Датський філософ С. К'єркегор вперше використав поняття «екзистенція» як синонім «внутрішнього буття», як проблему, що поступово переходить у «зовнішнє». Людина, згідно його поглядів, виступає своєрідним синтезом безмежності і скінченності, вічності і завершеності, свободи і необхідності. С. К'єркегор вважав, що всі сфери людського духа як потреба повинні бути спрямовані на «побудову» людини, на формування та розвиток особистості. Ось чому весь категоріальний аналіз і синтез він прагнув перетворити у відповідності з вирішенням проблеми людини. Такі категорії як «безглуздя», «страх», «стурбованість», «відчай», «ніщо», «дух», «смерть» тощо набували в його поглядах конститутивного характеру.

На такій теоретичній основі С. К'єркегор спробував сформулювати основні положення «простої» і «безпосередньої» людини. Їй багато чого вдається «просто», окрім віри і знання. І якщо людина зникає до «простоти», то вона відвикає від дійсного життя, бо «простота» є антиподом духовного життя. Так само «безпосередня» людина виступає антиподом людини як особи. Фактично С. К'єркегор передбачив появу «людини-маси» з її потребами, про яку пізніше писав Х. Ортега-і-Гасет в праці «Повстання мас» [4, с. 39-41].

Соціальні потреби, що «охоплюють» людину, виявляються в ній самій в якості історіософського аспекту. Можливості їх задоволення закладені в суспільних зв'язках, які самі є загальною потребою, звідки всі отримують конкретне «соціальне задоволення чи незадоволення», правда часто з сильним матеріальним контекстом. І тим не менше історіософське розуміння і вивчення соціальних потреб виступає в єдності з реальним життям та його розумінням.

Зрозуміло, що походження, зміни та конкретні оформлення духовності обумовлені реальними суспільними процесами, цивілізаційними, культурними, релігійними та іншими змінами. Запровадження М. Вебером принципу орієнтації «на іншого» безпосередньо стосується і соціальних потреб в історіософському плані. Саме тут і відбувається формування спроб «методологічного індивідуалізму», тобто спроб відшукати всезагальне, прийняти до уваги «субстанцію» соціального, без якої цілераціональна дія залишається «класичною моделлю робінзонади». В основі дій особи був покладений індивідуальний «інтерес». Тому прихильники «робінзонади» і сприяли формуванню моделей так званої «економічної людини», яка спрощеною моделлю людини [2, с. 18-19].

Х. Ортега-і-Гасет спробував обґрунтувати власні позиції, «намалювавши» пригнічену картину сучасної цивілізації не лише для «окремих», які поступово, але з прискоренням вимирає. І мова йде не лише про долю еліти, але й про долю сучасної Європи і світу взагалі. Майбутнє уявляється йому пануванням «людини-маси», бюрократії, тоталітаризму, знищення культур, агресивності і все у досить різноманітних формах та перетворенням людей в технічних роботів. Саме тут Х. Ортега-і-Гасет за допомогою «звертань» до психології спробував «намалювати» зловісний портрет «людини-маси» як соціальної потреби конкретного часу. Європейська історія віддана на волю «вulgарної людини» яка вирішила активно «керувати світом». Саме тут звернена увага на наступні положення: 1. Уява, що таке життя стало легким, пишним, без трагічних обмежень. В цій ситуації «середній індивід» відчуває в своїх діях панування і тріумф. 2. Утвердження власної моральної та інтелектуальної гідності, а тому не треба піддавати дійсність сумнівам і не рахуватися з іншими. Подібне внутрішнє відчуття набуває якості панування над усім. 3. Наявність «тотальної vulgарності» на всіх рівнях суспільних відносин, а тому будь-які дії набувають якості «прямих дій» «людини-маси», «середньої людини», пануванням соціальних потреб на основі міфів чи казок про власну перевагу, панування над іншими через моральність чи інтелектуальність за допомогою «прямих дій» чи сили [4, с. 125-126].

Специфічно людські потреби визначаються усією соціальною природою, насамперед, працею. Ця всезагальна соціальна потреба включає в себе безліч окремих потреб, в якій міра вирішення «перетворює» їх у власний зміст. На цій стадії активність чи пасивність людини, найперше сприяють і виступають форми її соціальної поведінки щодо їх «розгортання» чи «звуження» Кількість накопичених, засвоєних і привласнених соціальних потреб у певний період «переходять» в іншу якість, що виявляється у змінах структури чи різноманітних спрямованостей людини. Якщо розум «усвідомлює» себе як випадковість, то вирішення завдань, що поставили перед «людським серцем» чи практичним розумом «звертаються», виявляючи тяжіння до «зовнішньої сторони» як моменту діяння. Ось чому психологічною формою активності особи виступають різноманітні форми її соціальної поведінки.

В цій ситуації історіософське розуміння соціальних потреб пов'язане і визначається індивідом, а не людиноцентристським спрямуванням і визначається наступними причинами: 1. Зокрема, рівнем розвитку самого індивіда, культурною основою на якій здійснилося його формування. 2. Можливостями сенсожиттєвого змісту, що «виходять» за межі потреб вітального існування. Причому, трагічні моменти історії в яких безпосередньо «перебуває» індивід (війни, соціально-економічні кризи тоталітарні режими, технологічні та екологічні катастрофи національно-релігійні процеси тощо) сприяють надмірному загостренню проблеми особистої буттєвості, можливостями їх реалізації, сенсу, призначення тощо.

Справді, будь-яке підпорядкування соціальних потреб означає визнання абсолютної нормативності «мого» розуміння та «ненормативності» інших. Бо «інше» обов'язково сприймається як «чуже». Фактично людина та її соціальний світ постійно «проблематизуються» в напрямку вирішити «всесвітньо-історичний порядок», але з позицій власного його розуміння. Однак, незалежно від того чи розглядається соціальна потреба як єдина уніфікована сутність або як фрагментована, у контексті суспільних відносин вона є «відкритою» до насильства. (приниженню, поневоленню, маніпулятивному контролю, зомбуванню). Подібне насильство може йти від влади або і від супротивників «мого» розуміння соціальних потреб. І всі ці особливості неймовірним чином переплітаються. Більшість людей своєрідно «прикуті» до однієї чи декількох суб'єктивних позицій. Інтернаціоналізація виробництва призвела до різного розуміння сутності соціальних потреб у конкретному суспільстві, адже ми всі звикли до «складної простоти». Більшість соціальних моделей з ХХ ст. почали активно використовуватися в різних формах, залежно від запитів суспільства.

Висновки й перспективи подальших досліджень. Не викликає сумнівів і той факт, що соціальні потреби як «образ» постійно знаходяться в русі, формуванні і зникненні, а тому втілюють в собі певні стереотипи, що проявляються у традиціях, звичках, поведінці, поглядах тощо і все це сприймається людиною і суспільством як певна «самоочевидність», а інколи як і неможливість їх реалізувати. Подібна мінливість соціальних потреб не означає самого якісного відображення та усвідомлення їх мінливості, плинності, де сприйняття і критика знаходяться в діалектичній єдності, а також можуть здійснювати своєрідні «переходи» з одних епох в інші, залишаючись частково незмінними та у вигляді «бажано-абсолютних істин» та різних уявлень. Саме ця обставина надає можливість нам стверджувати, що «образи» соціальних потреб не можуть бути повною раціональною моделлю реального і того, що є в свідомості людини.

Саме подібна «мінливість» «образів» соціальних потреб обумовлює і наступну трудність теоретичних позицій. Практично неможливо визначити хронологічні межі «образів» соціальних потреб в духовній культурі різних епох, де проявляється «єдність власно-суспільних», особистісних, консервативних, наукових, метафізичних, причинних, наслідкових, запозичених, бажаних, уявних, нігілістичних, фанатичних, різних форм насилля, релігійних, регіональних та інших моделей соціальних потреб. Не варто забувати і про руйнацію ідеалів з кінця ХІХ ст. – і до нашого часу, що сприяли формуванню світоглядно-пізнавальної невпевненості у розуміння соціальних процесів та явищ.

Ось чому будь-яка соціальна потреба завжди пов'язана з обдумуванням, бо думати і розуміти те, що бачиш і про що мрієш – не одне і те ж. Навряд чи варто доводити, що розум не розкіш, а «гігієна духовності», своєрідне соціальне здоров'я, наскільки ж необхідний для життя, як і здоров'я фізичне. Бо не володіючи духовним здоров'ям, у наш час легко «захлинутися і втопитися» в тому бурхливому потоці інформації, яка щоденно і щогодинно «звалюється» на людину з усіх сторін і так само «примушує» людину думати. Тим більше, що цей потік несе з собою не лише доброякісну соціально-духовну «їжу». Так що турбота про «духовне здоров'я» і є прямим соціальними життєво важливим сенсом для кожної людини [5, с 21].

ДЖЕРЕЛА ТА ЛІТЕРАТУРА

1. Арцишевський Р. А. Філософська антропология (філософія людини) [Текст] : навч. посіб. для студ. вищ. навч. закл. / Р. А. Арцишевський ; Волин. нац. ун-т ім. Лесі Українки, Ін-т соц. наук, Наук.-метод. центр світогляд. освіти. – Ч. 2. – Луцьк : Волин. нац. ун-т ім. Лесі Українки, 2011. – (Посібники та підручники ВНУ імені Лесі Українки). – 440 с.
2. Гайденко П. П. Социология Макса Вебера / Вебер М. Избранные произведения. / Сост., общ. ред. и послесл. Ю. Н. Давыдова; Предисл. П. П. Гайденко. – М.: Прогресс, 1990. – 808 с. – (Социологич. мысль Запада).
3. Гегель Г. Энциклопедия философских наук [Текст] / Г. Гегель. Т. 2. Философия природы. – М. : Мысль, 1975. – Т. 2. – 695 с. – (Филос. наследие).
4. Долгов К. М. От Киркегора до Камю. Очерки европейской философско-эстетической мысли ХХ века / К. М. Долгов. – М. : Искусство, 1990. – 399 с.
5. Ильенков Э. В. Философия и культура / Э. В. Ильенков. – М. : Политиздат, 1991. – 464 с.

*Нумонжон Уринбоев, Ирода Касимова, Гулжахон Урмонова
(Фергана, Узбекистан)*

СОҒЛОМ ТАРБИЯНИ ШАҚЛЛАНТИРИШДА СОҒЛОМ ТУРМУШ ТАРЗИНИ ҶРНИ

Соғлом турмуш тарзи, мухит, эркин, ижодий тафаккур бир-биридан ажралмас яхлит жараённинг турли томонлари бўлиб, улар ўртасида таъсир ва акс таъсир доимий равишда рўй бериб туради. Одамларнинг турмуш тарзи муайян мухитни ташкил этиб, уларнинг тафаккури таъсирида барқарорлашиб, ижодий йўналиш ва мазмун касб этади. Бу таъсирлар ўзаро уйғунлашганда, маънавий асосланганда турмуш тарзининг соғломлик даражаси янада барқарорлашади ва юксаликка кўтарилади. Аммо бу жараён зиддиятли бўлиб, ўзаро таъсирлар нисбати турлича, масалан, баъзан мухитнинг турмуш тарзига таъсири ноқиллона бўлиши ҳам мумкин. Инсон

тафаккури юксак ривожланган бўлса, у мухитнинг салбий таъсирини вақтида қайтара олади, турмуш тарзининг ривожланишини таъминлаб туради. Аксинча, ривожланмаган тафаккурнинг носоғлом мухит таъсирида янада тубанлашиб кетиши эҳтимолдан йироқ эмас. Бу мураккаб жараёнда асосий, хал қилувчи омил-инсоннинг ҳаётга муносабати, куч-ғайрат билан келажакка интилиши, бир сўз билан айтганда, унинг иродаси, эътиқоди, дунёқараши, яъни соғлом тафаккурдир.

Инсонда соғлом тафаккурнинг ривожланиб боришини таъминлашда соғлом тарбия тизими хал қилувчи аҳамиятга эгадир. Умуман, инсон тарбияси тафаккур тарбиясидан кўра кенгроқ мазмунга эга. Тафаккур тарбияси инсон тарбияси-нинг муҳим бир томонидир. Модомики, тафаккур соғлом турмуш тарзини қарор топдиришнинг муҳим омили экан, соғлом тафаккур умуман инсон борлигининг моҳиятли ифодасидир.

Ўзбекистан халқининг ҳуқуқларини яхши танийдиган, боқимандаликнинг ҳар қандай кўринишларини ўзи учун орият биладиган, ўз кучи ва ақлига ишониб яшайдиган, айна замонда ўз шахсий манфаатларини халқ, ватан манфаатлари билан уйғун холда кўрадиган комил инсонларни тарбиялаш бугунги куннинг асосий вазифасидир.

Чинакам инсонийлик; меҳнатсеварлик; олийжаноблик ва бағрикенглик; ўз-ўзини тарбиялаш; **ҳақиқат** ва халқ манфаати йўлида фидокорлик каби ғоялар соғлом тарбияни амалга оширишнинг асосий тамойилларидир.

Умуман тарбиянинг моҳиятини тўғри очиб бериш, ҳозирги замон билан боғлиқ тарбия йўналишларини белгилаш - бу масаланинг бир жихати, яъни асосан назарий томонидир. Аммо масаланинг амалий томони ҳам бор, аниқроғи, амалий томон назарий томондан ҳам муҳимроқдир. Бинобарин, амалий томонни хал қилиш-худди шу тарбия билан шуғулланувчи бу мураккаб вазифани бажаришга не чоғлик қодирликлари ифодаси бўлиб, энг катта муаммо ҳисобланади. Маънавий ва ахлоқий покланиш, имон, инсоф, диёнат, ор-номус, меҳр-оқибат ва шу каби чинакам инсоний фазилатлар ўз-ўзидан келмайди. Ҳаммасининг заминиде тарбия ётади.

Ҳар қандай улуғ мақсадларга етишиш, янги жамят, фаровон турмуш қуриш инсон зотиға муносиб ҳаёт барпо этиш, аввало шу жамят аъзолари бўлган комил инсонларға, келажак авлодларға боғлиқдир. Ҳар бир оқил инсоннинг, бу- тун жамятнинг муқаддас вазифаси, айтиш мумкинки, ҳаётнинг маъноси қобил фарзандлар ўстириш, уларни ҳам жисмоний, ҳам маънавий жихатдан мукамал қилиб тарбиялаш иборатдир. Бинобарин, аждодларимиз ўз наслларини умумбашарий туйғулар, ўлмас Шарқ фалсафаси, миллий кадриятларимиз руҳида тарбия қилиб келганлар. Ота-боболаримиз асрлар давомида тилимизни, дилимиз ва динимизни, Ўзбекнинг ўзлигини ҳар томонлама асраб-авайлаб, баркамол авлодларни вояға етказдилар.

Соғлом тарбия тизимини қарор топтириш деганимизда биз тарбиядаги зарурий изчиллик, илмийлик, миллийлик, тарихийликнинг комплекс холда намоён бўлишини тушунамиз. Шу маънода соғлом тарбия умуман тарбиянинг гуманистик моҳияти ва юксак шаклини билдиради. Унинг барқарор кўриниши, энг аввало Ватан ва халқ манфаатлари билан йўғирилган шаклидир.

Зотан соғлом мухит таъсирида шаклланган инсонгина инсоф ва диёнат амриға қараб иш кўради. Маънавий тарбия тизими том маънода соғлом тарбия тизимидир. Унинг асосий тамойиллари - инсонийлик, тартиб-интизом, масъулият ва мажбурият ҳисси ҳисобланади.

Мустақиллик йилларида барча янгиликлар жумладан, иқтисодда, сиёсатда, маданиятда, фан ва таълимда рўй бераётган ислохотлардан келиб чиқадиган талаблар соғлом тарбия тизимида ўз ифодасини топади. Бу талаблар биринчи навбатда моддий эҳтиёжларни қондириш билан боғлиқдир.

Тафаккур тарбияси, дунёқараш тарбияси ҳар бир инсоннинг соғлом турмуш тарзига эришиш, соғлом эҳтиёжларни шакллантириш ва қондириш маданиятини таркиб топтириш билан амалға ошади. Носоғлом эҳтиёжлар билан соғлом турмуш тарзини қарор топтириб булмайди. Тафаккур тарбияси эҳтиёжлар тарбиясини шакллантирса, эҳтиёжлар тарбияси соғлом турмуш тарзини қарор топтиради. Шу тариқа тафаккур, эҳтиёж, турмуш тарзи ўзлуксиз жараённинг турли томонларидир.

Бозор иқтисодиётиға ўтилаётган ҳозирги шароитда турмуш тарзини амалға оширишнинг муҳим субъектив омилларидан бири сифатида шахсий эҳтиёжлар муаммоси ўта долзарб бўлиб қолди. Хусусий мулкка, эркин, тадбиркорликка кенг йўл очилиши шахсий эҳтиёжлар муаммосини долзарб қилиб қўйди.

Табиийки, эҳтиёжларни қондириш йўллари ҳам турли-тумандир. Инсоннинг моддий эҳтиёжлари табиат сингари чексиз ва хилма - хилдир, шахсий эҳтиёжларни қондириш имкониятлари ҳамма вақт чегараланган бўлади. Бу эҳтиёж билан истеъмол ўртасида тез-тез зиддиятлар келиб чиқилишининг объектив асосидир. Эҳтиёжларнинг пайдо бўлиши, шаклланиши асосан инсоннинг ўзи билан, яъни унинг хоҳиш-истағи, орзулари билан боғлиқ, ис- теъмол ҳам шахснинг ўзига, ҳам ташки объектив сабаблар таъсирида юз беради.

Инсон ўз меҳнати, хатти-харақати, қобилияти, тажрибасиға суянган холда муайян даражада эҳтиёжларини қондириш имкониятларини англайди, бу эса эҳтиёжларни чегаралаш меъёрлари мавжудлигини курсатади. Аммо қобилият, билим, тажриба билан боғлиқ холда амалға ошириладиган хатти-харақат доимо ўзгариб туради. Бу омиллар фаоллашганда, яъни ҳар бир одам ўз қобилияти, меҳнат қуникмалари, тажрибасини ривожлантира борганда, эҳтиёжларни қондиришнинг янгидан-янги имкониятлари очилади. Акс холда шахснинг қобилияти ҳам, билими ҳам, тажрибаси ҳам суна боради, эҳтиёжларни қондириш имкониятлари камайиб боради.

Демак, инсонда тегишли имконият, салоҳият мавжуд бўлиб, уларни оқилона тарзда тарбиялаш, шу асосда фаолият курсатиш турмуш тарзини руёбға чиқилишнинг муҳим омили- дир. Буни катъий таъкидлаганимизнинг боиси шундаки, инсон тинимсиз машқ, меҳнат орқали ўз ички имкониятларини юзаға чиқариши мумкин. Энг

асосийси, инсонда бунга барқарор ва катъий ишонч бўлиши керак. Бунда соғлом тарбияни қарор топдиришнинг ахамияти каттадир.

Ўз-ўзини шакллантириш соғлом тарбиянинг энг кийин, аммо, ута самарали томонидир. Инсонни ўзгартириш учун кучли рухий таъсирларни амалга ошириш керак. Шу уринда соғлом тарбиянинг усул ва воситалари хақида тухтаб утайлик.

Соғлом тарбия хусусида буюк аждодларимиз меросида жуда қуп ибратли ва сермаъно фикр-мулохазалар мавжуд. Форобийнинг курсатишича, соғлом тарбиянинг максад ва натижалари инсоннинг бахт-саодатга эришишини таъмин- лашдан иборатдир. Инсон бир умр бахт-саодатга интилиб яшар экан, у факат соғлом тарбия туфайлигина унга эри- шиши мумкин. Демак, соғлом тарбия нафақат юксак ғоялар мажмуаси, шу билан бирга бахт-саодатга эриштирувининг асосий воситаси ҳамдир. Бахт-саодатга эришишнинг бирдан бир йўли, - деб ёзади Форобий, - барча эзгу ишларни хайрли ниятлар ила бажариш, фазилатли амалларга таяниш баробарида разолат ва бахтсизлик келиб чиқариши мумкин бўлган ишлардан ўзини тия билишдир. Билим шунчаки ёд олиш- нинг мукофоти булмай, кунт билан меҳнат қилиш ва тиришқокликнинг натижаси бўлганидек, бахт-саодат ҳам ях- ши ишлар эвазига берилган тавдирлашгина эмас, балки наф- соний ишлардан ўзини тия билишнинг натижаси ҳамдир.

Форобий хар бир эзгу натижанинг икки жихатини алохида таъкидлайди, унинг бири яхшилик томон интилиш бўлса, иккинчиси ёмонликдан юз угиришдир. Инсон вужуди мана шу карама-қарши амалларнинг, яъни эзгулик ва ёвўз- ликнинг ўзаро кўрашидан иборат экан, соғлом тарбиянинг мохияти бахт-саодат эзгуликнинг ёвўзлик устидан галаба қилишини таъминлашдан иборатдир. Бинобарин, шахе тарбия таъсирида нафақат эзгуликни, шу билан бирга ёвўзлик- нинг мохиятини ҳам тушунади, унинг оқибатларини тўғри баҳолайди ва, ниҳоят унга барҳам бериши ҳам зарур. Форобий бахт-саодатга эришиш даражаси хақида тухталар экан шундай ёзади: Бахт-саодат инсон рухининг шундай камолот вужудига эришишидирки, бу жойда рух учун моддий таянчга эҳтиёж қолмайди... Бундай мартабали жой фаол ақл маскани бўлиб, унга факат иродали фаолият орқалигина эришилади... Бахт-саодат ўз мохиятига кўра, шундай хайрли ва матлуб нарсаларки, инсон ундан бошқа ёқимлироқ ва улўғвор нарсани қулга киритиши мумкин эмас.

Агар эътибор берилса, Форобий талкин этаётган бахт- саодат, эзгулик Яссавий-Накшбандий тариқатидан урин ол- ган бахт-саодатга ухшаб кетади. Бунда ҳам бахт-саодат рухий юксаклик, маънавий покланиш, моддийлик асоратларидан халос бўлиш, шу тариқа Хакқа яқинлашишни ифода этади. Аммо Форобийнинг бахт-саодат хақидаги ғоясининг ўзига хос томонлари ҳам бор, у бу тушунчани нафақат илохий қадрият, балки дунёвий хаётнинг нурли чуккиси сифатида талкин этади. Чунки инсон факат тинимсиз меҳнат, кучли ирода воситасида унга эришади. Унинг фикрича, хар бир инсон бошидан қомил эмас, аммо тугма равишда ўзига хос бўлган ички шуур ила босқичма-босқич қомилликка жидду жаҳд билан интилади.

Инсоннинг бахт-саодатга интилишида унинг биринчи мададқори тафаккурдир. Фаол ақлнинг вазифаси инсоннинг тафаккур қувватига хақиқатни намоиш қилиш орқали кишиларни камолотга етиштиришдир... фикрловчи инсон тадқиқотчи бўлиб, хайр билан шарр ўртасида афзал ва юқори сифатлидир. Ана шу афзаллик хайрли ишларга олиб борувчи ва шаррдан сакланувчи воситаларни инсонга ошқор этади.

Хулоса ўрнида, биз тадқиқ этаётган учта тушунча - соғлом мухит, соғлом тафаккур, соғлом тарбия Форобий томонидан энг муҳим хаётий жараёнларнинг энг муҳим этикетлари тар- зида тахлил этилади. Ахамиятлиси шундаки, Форобий бу ту- шунчаларни ягона жараённинг турли босқичлари, деб хисоблайди, бунга факат соғлом тарбия орқали эришиш мум- кинлигига ишонч билдиради.

Форобий тафаккурни чиниктиришда бахт-саодатга эришишда вазият, мухитнинг ролини алохида таъкидлайди. Бинобарин, хар бир инсон фазилатли ёки разолатли феъл- атворга эга бўлиб яшаш жараёнида хар иккисидан бирини бажаришга давват этилади. Зарурият қарҳиссидаги ихтиёр инсон қарҳиссида намоён бўлган шундай вазиятни ифодалай- дики, у ўз хаётида унга берилган эркинликдан фойдаланиб, хайр билан шаррдан бирини танлаб ола олади. Бинобарин, инсон иродасини танлаш омили ва маърифатли жамият меъмори деб билмок керак, зеро, у инсоннинг ички табиатига мувофик келади.

Инсон ўз табиатидаги икки куч-эзгулик ва ёзгулик ўртасидаги кўрашда ўз келажagini аниқлаётганда масалага вазият, зарурият орқали таъсир қилиб, эзгуликнинг танлаб олинишига ёрдамлашиш керак. Бир томондан, инсондаги иродани чиниктириш, унга мадад бериш, иккинчи томондан, унинг тафаккурини соғломлаштириш, турли фиску фасод- лардан фориғлантириш орқали эзгулик учун кўрашиши зарур. Бунда соғлом тарбиянинг урни алохидадир. Рухни тарбиялаш ва поклашнинг оқибати ута ижобий бўлиб, яхши хулқларни олийжаноб фазилатларга айлантиради.

Инсон вужудидаги яхши-ёмон кучларни мурасага келтириб турувчи «мувозанат нуктаси» хақида Форобий шундай ёзади: Баъзилар, руҳда юз берадиган барча ходисалар шар рдир, деб гумон қилишади. Бу хатодир. Рухий ходисалар уларнинг юз бериш жараёнида инсон бахтсизликка дучор бўлсагина шаррдир. Аммо, муайян рухий ходисалар сабабли инсон бахт-саодатга эришадиган бўлса, улар шарргина эмас, аксинча, уларнинг ҳаммаси хайрлидир.

Инсон ўз табиатида кўра вахшийдир, деган ғоя тарафдорлари минг йил олдин бўлганидек, хозир ҳам мавжуддир. Улар хаётдаги ёвузликларни шу йўл билан оқламокчи бўладилар. Тўғри, инсон табиатида ёвузлик элементлари йук эмас, эзгулик устивор туради. Инсон вужудида эзгуликнинг ёвузлар устидан галабаси инсоний камолот белгиси. Соғлом тарбия айни шунга йўналтирилганлиги билан ижтимоий мохият касб этади.

Хулоса ўрнида, соғлом тарбия мохиятан инсон учун ута муҳим бўлган учта омилнинг таъсирини моддийлаштиришга йуналтирилади: саломатлик, сеvimли касб ва оилавий бахт. Бу омиллардан бирортасининг етишмаслиги инсон тарбиясини издан чиқаради.

Шундай экан, соғлом тарбия тизимида турмуш тарзи даражасини белгилашда оилавий бахт-саодат муаммоси, уни хал этиш ва унга эришиш масаласи муҳим урин тутади..

АДАБИЁТЛАР РЎЙХАТИ

1. Каримов И.А. Узлигимизни англаш йули. Истиқлол ва маънавият. – Т.: Узбекистон, 1994. – 116 б.
2. Каримов И.А. «Соғлом авлод учун» орденини топшириш маросимида сузланган нутқ. Биздан озод ва обод Ватан қолсин. 2-т. – Т.: Узбекистон, 1996. – 207-208 б.
3. Абу Наср Форобий. Фазилат, бахт-саодат ва камолот сифатида. – Т.: Ёзувчи, 2001. – 12 б.

*Нумонжон Уринбоев, Ибрахим Хомидов, Гулжахон Урмонова
(Фергана, Узбекистан)*

ИЖТИМОЙ-МАДАНИЙ МУҲИТНИНГ СОҒЛОМ ТУРМУШ ТАРЗИНИ ТАКОМИЛЛАШТИРИШГА ТАЪСИРИ

Турмуш тарзи мураккаб, зиддиятли ҳаётгий жараён сифатида шаклланиб, ривожланиб борар экан, ўзида ҳам субъектив, ҳам объектив омиллар уйғунлигини ифода этади. Шу маънода турмуш тарзи билан муҳит ўртасидаги диалектик алоқадорликнинг табиати ҳақида сўз юритиш мумкин. Бино- барин, инсон ва муҳит - бу икки тушунчани бир-биридан ажратиш мумкин эмас.

Соғлом турмуш тарзининг шаклланишида мана шу икки ходиса баб-баробар иштирок этади, уларнинг қай бири муҳим қай бири номухим деб бўлмайди. Аммо инсон ва муҳитнинг бири-бирига таъсири турли вазиятларда турлича бўлиши мумкин. Инсон билан муҳит бир-бирига ижобий таъсир қилиб, улар ўртасидаги уйғунлик ривожланишга хизмат қилса, турмуш тарзини соғломлаштириш жараёни объектив заруриятни ифодалаган бўлади.

Бу зарурият муҳит билан ўзвий боғлангандир. Соғлом муҳит эса бу жараённинг таркибий қисмини ташкил этади.

Муҳит биринчи навбатда инсонни ўраб олган ижтимоий-маданий шарт-шароитлар мажмуидир. Дарҳақиқат, ижтимоий-маданий шарт-шароит инсон ҳаёти ва фаолияти кечадиган объектив макондир. Инсон ва муҳит, инсон ва олам мавзуси азалий муаммодир. Инсон туғилиб, ўзининг тор муҳитидан ташқари чиқолмай ўлиб кетиши ҳам мумкин. Лекин бунда унинг чинакам инсонийлиги намоён бўлмайди. Шарқ мутафаккирлари бу масалани ўз асарларида бадийий ёки илмий талқинини берганлар. Жумладан, XII асрда яшаган буюк аллома Фаридиддин Аттор фикрича, инсон то ўзлигини ва ўз илоҳини танимаса, у чин инсон эмас. Ўзлигини танимаган киши қурт-қумурска, паррандаю дар- рандадай гап: туғилади, ейди, кўпаяди ва ўлади. Инсон эса бу дунёнинг кудугидан қутулиши, оламни кучиши даркор. Бунга илоҳий маърифатни эгаллаш, хикмат ва билим орқали эришилади. Ф. Атторнинг дунёни қудук деб билишида маъно кўп. Бу - инсон яшаётган муҳитнинг нисбатан ғоят кичиклиги, инсон фарзандининг шу кичик оламда ўз ташвишлари билан оворалиги, буюк оламнинг борлигидан беҳабарлигидир.

Инсон ҳаёти мураккаб воқеалар занжирини ташкил этиб, бу занжирнинг хар бир халқаси турли-туман ташқи таъсирларнинг кучига қараб муайян маъно касб этади. Бу ташқи таъсирлар табиий, ижтимоий, сиёсий, диний, маданий, ахлоқий ва яна бир қатор йуналишларга эгадир. Бу умумий, қонуний ўзига хосликдан ташқари, яна бу таъсирлар маълум омилларнинг акс таъсирида ўз мазмун-мохиятини ҳам ўзгартириши мумкин. Инсон мана шундай турли-туман, баъзан ижобий, баъзан салбий, баъзан кучли, баъзан кучсиз таъсирлар ўртасида аста секин шаклланиб борар экан, айни вақтда унинг ўзи ҳам теппа-тенг равишда муҳлтга ҳам таъсир қила бошлайди. Бу таъсир ва акс таъсирларнинг мохиятига етмок учун «инсон» ва «муҳит» тушунчаларининг ички мазмунини яна бир қарра таҳлилдан утказмок зарур.

Табиатнинг инсонга таъсири жиддий ва машаққатли. Инсоннинг табиатга акс таъсири хужумкорлик асосида эмас, балки химояланиш асосида кечади. Объектив борлиқда бўладиган турли-туман ўзгаришларнинг инсон организмга таъсири, ёғингарчилик, кўрғокчилик, иссиқ-совуқнинг алмашилиши, ер қимирлаши, сув тошқинлари ва бошқаларнинг инсон фаолиятига таъсири баъзан кучли ва жиддий бўлиб, улардан химояланиш учун кўплаб машаққат чекишга тўғри келади. Табиат ходисаларининг салбий таъсиридан химояланиш учун инсон чора-тадбирлар излайди. Табиат билан инсон ўртасидаги ўзаро таъсирда инсон фақат химояланув-чигина бўлиб қолмасдан, табиатнинг стихияли кучларини кучсизлантириш, уларнинг йуналишини маълум томонга буриб юбориш учун далил, ақл-идроққа таяниб иш тутса, маълум натижаларга эриша олади. Кўркам боғ-роғлар ўстириш, сув тошқинларининг олдини олиш учун иншоотлар қуриш, иссиқ-совуқдан химояланиш учун чора-тадбирлар белгилаш, хаво ва сувни ифлослантирмаслик, ўсимлик ва хай- вонот дунёсига тажоввўз қилмаслик ва шуларга ўхшаш яна бир қатор ишлар билан астойдил шуғулланиш асосида инсон табиий муҳитнинг салбий таъсирини бартараф этиши ҳеч бўлмаганда унинг таъсир кучини анча камайтириши мумкин.

Соғлом турмуш тазини шакллантиришда табиий мухитнинг ижобий таъсири жуда катта роль уйнайди.

Соғлом турмуш тарзини қарор топтиришда ижтимоий мухитнинг роли бекиёс каттадир, бир томондан, одамлар ўртасида қарор топган анъаналар, одатлар, удумлар, оилавий муносабатлар, иккинчи томондан, инсонга бевосита таъсир қилиб турувчи маданий, маърифий, маънавий жараёнлар, иқтисодий ривожланиш ва ниҳоят жамиятдаги ҳукмрон сиёсий, ҳуқуқий, ахлоқий меъёрлар ижтимоий мухит тушунча- сининг мохиятини ташкил этади.

Ижтимоий мухитнинг ички мохияти, йўналиши, таъсир қилувчи восита ва усулларига қараб, одамларнинг турмуш тарзи шакллана бошлайди. Бу ижтимоий мухит манбаларининг турли-туманлиги, ранг-баранглиги билан боғлиқ.

Анъана, удум, одатлар асрлар давомида шаклланиб, турмуш тарзининг мустахкам таркибий қисмига айланиб кетганлиги маълум. Лекин шуни унутмаслик керакки, тарихий анъаналар ҳар бир замоннинг, даврнинг ўзига хос томонлари талабларини маълум маънода акс эттириши керак. Аммо бу жараён осонликча кечмайди. Барқарорлашиб қолган анъаналар турмуш тарзининг ич-ичига шунчалик чуқур сингиб кетган бўладики, уларнинг ўзгариши осонликча кечмайди. Шу тариқа замон талаблари билан турмуш тарзи анъаналари ўртасидаги зиддият объектив маъно касб этади, бу масалага кўр-кўрона ёндашиб бўлмайди.

Бунда замон талабларининг ички мохияти, мазмуни, сабаб-окибатларини синчиклаб аниқламоқ зарур. Чунки замон талаблари баъзан одамлар турмуш тарзини соғломлаштиришга, уни янада ривожлантиришга қаратилган бўлса, баъзан консерватив маъно касб этиши ҳам мумкин.

Ёки, аксинча, замон талаблари ижобий ва самарали бўлишига қарамай, қарор топган консерватив элементлар уларни турмуш тарзига сингдиришга халақит беради. Бу зиддиятларни бартараф этиш учун, бир томондан, одамлардан юксак онглик, иккинчи томондан, раҳбарлик қилиш, уларни бошқаришнинг самарали чора тадбирларини кўриш талаб этилади.

Тарихимизнинг XI-XII асрларда рўй берган илк уйғониш даврида яшаган олимлар, шоирлар, давлат арбоблари, мутафаккирлар каторида муносиб ўрин олган Юсуф Хос Хожибнинг «Қутадғу билиг» асарида қорахонийлар су- лоласи ҳукмронлик қилган пайтларда мамлакатда вужудга келган ижтимоий-сиёсий вазият, фан, маданият соҳасидаги юксалишлар, одамларнинг онги-тафаккурдаги ўзгаришлар акс этган.

Юсуф Хос Хожиб ўз асарида биз тадқиқ этаётган масалалар хусусида, чунончи, соғлом турмуш тарзи, соғлом тафаккур ва соғлом тарбия борасида назарий муаммоларининг ечимини топиш ҳақида сўз юритган. Соғлом ақл, соғлом фикр, соғлом онг ва заковат, соғлом эзгу хислат-хусусият, соғлом феъл-атвор эгаси бўлиш билан бирга, инсон учун унинг жисмоний камолоти, чиниққанлиги, сихат-саломатлиги, соғлом жисмоний қувватга эга бўлиши ҳам ниҳоятда ахамиятли эканлиги ҳақида қимматли фикрлар қолдирган. У ўзининг бу борадаги мулохазаларида, биринчидан, ўша давр тиббий илми эришган ютуқларга асосланган, иккинчидан, ҳаёт тажрибапарига суянган ҳолда баён қилади.

Агар Ўрта Осиё халқлари ижтимоий-фалсафий фикри тарихига назар ташласак, буюк мутафаккирлар, давлат арбоблари турмуш тарзи тўғрисида фикр юритганларида унинг субъекти бўлмиш инсоннинг нафақат маънавий баркамоллиги, шу билан бирга тани-сихатлик маданиятини ҳам юқори баҳолаганликларини кўришимиз мумкин. Халқ дostonлари,

эртақларнинг сеvimли қахрамонлари жисмонан мукамал қилиб тасвирланлигининг боиси ана шунда. Широқ, Тумарис, Алпомиш, Фарход каби юзлаб халқ қахрамонлари жисмоний баркамолликнинг намунасидир. Уларнинг барчаси бундай фазилатларга тегишли ижтимоий-маданий мухитнинг таъсирида эришганлар, шарқона кураш, қиличбозлик, чавондозлик, камондан уқ отиш, жисмоний машқлар билан шуғулланиш имкониятларига эга бўлганлар. Бугунги ибора билан айтганда, жисмоний танисихатлик фаолияти билан астойдил шуғулланганлар. Англашиладики, жисмоний соғломлаштириш машқлари турмуш тарзининг ижтимоий-маданий мухити таркибига кирган.

Айрим тадқиқотчиларда турмуш тарзининг бу жиҳатига умуман эътибор берилмайди. Тўғри, турмуш тарзи субъектларининг маънавий киёфаси, дунёси, маданияти устивор ахамиятга эга, бироқ субъектларнинг ана шу ҳаётий жараёнларни юзага чиқарадиган саломатлик фазилатлари, шунингдек, уларни тарбиялаш, камол топтириш масаласи ҳам ўта муҳимдир. Қолаверса, тиббий нуқтаи назардан шахснинг соғлом турмуш тарзи ҳақидаги масала ҳам бу муаммо билан ўзвий боғлангандир.

Турмуш тарзини қарор топтиришда ижтимоий-маданий мухитни соғломлаштириш тўғрисида сўз борганда, кишиларнинг танисихатлик фаолияти муҳим омил эканлиги тўғрисида тўхтаб ўтиш мақсадга мувофиқ деб ҳисоблаймиз.

Шу муносабат билан «соғлом турмуш тарзининг тиббий асослари», «танисихатлик фаолияти», «танисихат фаоллиги» тушунчалари хусусида тўхтаб ўтайлик.

Шуни айтиш керакки, инсоннинг турмуш тарзи компонента сифатида жисмоний баркамоллик ва рухий бардамлик ҳақидаги ғоя жамиятнинг умрбоқий кадриятларидан бири саналган. Қадим замонлардан бошлаб файласуф ва тиббий назариётчилар инсоннинг эркин фаолиятини баркамолликнинг асосий шarti деб ҳисобланган.

Саломатлик муаммосига катта эътибор берилишига қарамасдан, «соғломлик» тушунчаси ўзбек фалсафий-маданиятшунослик адабиётларида ўзининг ҳар томонлама конкрет илмий таърифини топган эмас. Ҳозирги давр илмий- фалсафий адабиётларида уни таърифлашда ранг-баранг ёндашувларни кўзатишимиз мумкин. Аксарият

олимлар «индивидуалнинг соғломлиги» хақида хозир ҳам ягона, умумэтироф этилган, илмий асосланган тушунча мавжуд эмас, деган фикрни билдирадилар.

Хозирги замон фалсафаси вакилларида К.Ясперснинг фикрига қараганда, соғломлик инсоннинг табиий туғма салоҳиятини руёбга чиқарадиган қобилиятдир. Соғломлик инсоннинг ўзлигини эгаллаши, ўз «мен»ини намоен қилиши, кишилар ҳамжамиятига тўлақонли ва уйғун тарзда.

кўшилишидир, деган бошқа таърифлар ҳам йўқ эмас.

Жаҳон Соғликни сақлаш Ташкилоти низомига кўра, соғломлик нафақат касаллик ва жисмоний етишмовчиликларнинг йўқлиги, шу билан бирга тўла социал ва маънавий маънодаги қулайлик ҳамдир. Изоҳли луғатда соғломлик касалдан холи бўлишлик деб таърифланади.

Яна шундай фикр- мулоҳазалар ҳам мавжудки, уларда соғломлик инсон танаси органлари ва системаси функцияларининг ташки муҳит билан мувофиқлашиш ҳолати сифатида изоҳланади. Бундай тушунишда соғломликнинг уч, яъни соматик (жисмоний касаллик), социал ва шахсийлик белгилари асос қилиб олинади.

Соматик белги бу организмга хос ўз-ўзини бошқариш, физиологик жараёнларнинг мутаносиблиги, мумкин қадар ташқи муҳитга мослашишдир. Социал белги-мехнатга қобилият, ижтимоий фаоллик, инсоннинг оламга амалий муносабати меъёридир. Шахсийлик белгиси инсон хаёти стра- тегиясини, хаёт ходисалари устидан хукмронлигини билдиради.

Соғломликни фалсафий маънода тушуниш уни ходисалар моҳиятидан келиб чиқишга асосланади, бунда касалликка тасодиф сифатида қаралади. Хозирги замон тиббиёти эса уни қонуний ва зарурий хисобланган моҳият билан эмас, балки тасодиф - касалликка устун ёндошиш билан изоҳлайди. Тадқиқотчиларнинг фикрига кўра, соғлиқ ва касалликка дихотомик тамойилларга асосланиб, яъни соғломлик бор, соғломлик йўқ; инсон ё соғлом, ё касал бўлади маъносида қараш мантиқан тўғри эмас. Хатто оғир касалда ҳам оз бўлсада қандайдир даражада соғломлик бўлади.

Соғломликнинг мутлоқ йўқолиши улим билан тенгдир.

Хулоса ўрнида инсоннинг соғломлиги нафақат тиббий-биологик, балки энг аввало социал категория хисобланади, охир-оқибатда у мавжуд ижтимоий муносабатларнинг табиати ва характери, - ижтимоий омиллар ва шарт-шароитлар билан белгиланади. Фалсафий ва тиббий адабиётларда соғломликни белгилашда бир неча хил ёндошувлар мавжудлигини таъкидлашимиз мумкин. Шулардан бири соғломликни касалликнинг йўқлиги билан боғлаб тушуниришдир. Бундай ёндошув асосан тиббий психология ва шахс психологияси тадқиқотларига хосдир.

ИСТОЧНИКИ И ЛИТЕРАТУРА

1. Каримов Қ. Илк бадиий дoston. – Т.: Фан, 1976. – 123 б.
2. Яковлева Н.В. Анализ подходов к изучению здоровья в психологии // Психология и проктика. Ежегодник Российского психологического общества. – Ярославль, 1998. – Т.4. – Вып.2. – С.364-366.
3. Духовная ситуация времени // Смысл и назначение истории. – М., 1994.

*Мафтуна Уринбоева, Махаммаджон Кобулов
(Фергана, Ўзбекистан)*

ШАРҚ АЛЛОМАЛАРИНИНГ ИЖТИМОЙ-СИЁСИЙ ВА АХЛОҚИЙ ҚАРАШЛАРИ

Қадимдан ўзбек халқи илм-фанга, одоб-ахлоқ ва маънавиятга эҳтиром қўсатиб келган халқ. Буни миллатимиз тарихига оид тарихий манбаларда қадимги ёзм ёдгорликларда, шарқнинг буюк алломалари ёзиб қолдирган манбалардан кўришимиз мумкин. XI асрнинг буюк шоири ва мутафаккири Юсуф Хос-Ҳожиб Марказий Осиёда Қорахонийлар хукмронлиги даврида яшаб, ижод қилди. У Болосоғун (ҳозирги Қирғизистоннинг Тукмоқ шаҳри яқинида) шаҳрида туғилган. Юсуф Хос-Ҳожиб қорахоний туркларидан бўлиб, шаҳарда яшаган ва жуда маълумотли киши бўлган.

Юсуф Хос-Ҳожиб бизгача тўлиғича етиб келган ўзининг машҳур “Қутадғу-билиг” (бахт келтирувчи билим) достони билан маълум. “Қутадғу-билиг” Шарқда кенг тарқалган насихатномалар жанрида ёзилган. Бу китоб 1069-йилда ёзилган бўлиб Қашқар хоқони Сулаймон-Арслон-Қора Хоқонга бағишланган. Шунинг учун унга “Хос-Ҳожиб” (буюк хоннинг маслаҳатчиси) унвонини беради.

Асарда адибнинг таъкидлашича, киши ким бўлиши ва қайси соҳада ишлашидан қатъий назар, одамий одам, яъни ахлоқий фазилатларга эга бўлиши керак. Чунки, дейди Юсуф Хос-Ҳожиб, “тириклик истама, эзгу от иста, отинг эзгу бўлса, сен шодон тириксен”. Бундай одам, аввало саводхон, илғор илм эгаси, содда ва камтар, сахий ва мехмондўстдир, тўғри ва ҳақиқатгўй, яхшилик ва дўстликни қадрига ета оладиган, сўзи билан дили, ички дунёси билан ташқи ҳатти-ҳаракати бир-бирига монанд кишидир.

На сон-саноксиз бойлик, молу-дунё ва на буюк амал шоҳлик – буларнинг ҳеч бири кишига чинакам бахт келтира олмайди. “Бугунги бахтингга қувонма, у ўткинчидир, агар ундан доим бахраманд бўлай десанг, яхшилик билан юргин, яхшилик қилгин” (Юсуф Хос-Ҳожиб, “Қутадғу-билиг” Т-72. 867-б).

Фазилатли одам бойлик орттириш ва юкори мансабга эришишни эмас, балки ўзидан кейинги авлодларга бирон-бир фойдали иш, маданий мерос ва ўчмас ном қолдиришни ўз ҳаётининг бош мазмуни деб билиш керак.

Адиб барча одамларни, уларнинг тафовути, қайси халққа мансублиги ва жамиятда тутган ижтимоий мавқеидан қатъий назар юксак инсоний фазилатлар соҳиби сифатида кўришни истар, аммо баъзи адолатсизликлар, тенгсизликлар бунга йўл қўймас эди.

Жамиятнинг барча аъзоларини ва турли сиёсий қатламларни оғайнилар сифатидабир-бири билан иноқлаштириш ва шу асосда адолатли янги ҳокимият тузиш – Юсуф Хос-Ҳожиб этикасининг марказий ғояси эди.

Юсуф Хос-Ҳожиб ахлоқий баркамол кишининг фақат умумий кўринишини тасвираб бериш билан чегараланмайди. Шу билан бир қаторда у бунга эришишнинг йўл-йўриқлари, зарурий шарт-шароитларини ҳам баён қилади.

Унинг фикрича ҳар бир одам ўзининг жамият олдидаги инсоний бурчини тўғри ва муваффақиятли бажариши учун у илм-маърифатли, чуқур саводхон бўлиши керак, чунки илм ёрдамида ахлоқий муҳитни соғломлаштириш, жамиятнинг тараққиётини таъминлаш мумкин.

Мутафаккир илмсиз кишини зулмат босган қоронғу уйга ўхшатади.

Юсуф Хос-Ҳожиб айниқса нутқ маданиятига катта эътибор беради. Адиб ҳар бир сўзнинг маъноли, қисқа ва аниқ бўлишини ва тегишли ўринда гапириш кераклигини маслаҳат беради, акс ҳолда киши ўз тилидан озор чекиши, баъзан бир бахтсиз ҳодисаларга учраши мумкин, дейди. У ёзади:

Сўзингга эҳтиёт бўл, бошинг кетмасин,

Тилингга эҳтиёт бўл, тишинг кетмасин,

Билиб сўзласа сўз донолик саналади,

Нодоннинг сўзи ўз бошини ейди.

(Юсуф Хос-Ҳожиб, “Қутадғу-билиг”, 87-бет).

Юсуф Хос-Ҳожиб ахлоқий дидактикасининг марказий масалаларидан бири инсоннинг тили билан дили, ички дунёси билан ташқи киёфаси бир бўлиши кераклиги ҳақидаги масаладир.

Адибнинг таъкидлашича, инсон учун энг улуғ нарса бу одамийликдир, одамийликнинг бош шarti – тўғрилиқдир. “Одам қимматли эмас, одамгарчилик қимматли”, “Тўғрилик эса – бу айнан инсонийликдир”. Юсуф Хос-Ҳожиб одамларни икки турга: яхши фазилатли одамлар ва ёмон худбин одамларга ажратади. Ҳаёт одамлар билан тўла, лекин, дейди мутафаккир, тўғри одамлар кам.

Тўғрилик ва ҳаққонийлик – одамнинг бахт-саодатга эришувидаги асосий йўли бўлиши керак, ана шундагина бахт-саодат барқарор ва мунтазам бўлади.

Юсуф Хос-Ҳожиб ҳар қандай шароитда ҳам кишиларни шароб ичишдан ўзларини тийишга чакиради. Киши қанча билимли ва фаросатли бўлмасин, шароб ичгандан кейин ўз йўлидан адашади.

Шарқ халқларининг урф-одатларини яхши билган Юсуф Хос-Ҳожиб кундалик ахлоқ нормаларига, катталар билан кичиклар ўртасидаги муносабатга ҳам катта аҳамият беради. “Катталарга ҳурматда бўлиш, уларга ёрдам бериш – ёшларнинг кундалик ҳаёт қонуни бўлиши керак”, дейди.

Боланинг ахлоқий киёфасини шакллантиришда оиладаги тарбиянинг ролини адиб алоҳида таъкидлаб ўтади. “Агар боланинг хулқи ёмон бўлса, бунда бола айбдор эмас, ота айбдор”, “Агар ота ўз фарзандини ақлли ва фаросатли қилиб тарбияламоқчи бўлса, доимо уни диққат марказида олиб юриши керак” – дейди адиб. Шунингдек, адиб болаларга ёшлигиданок, хунар ўргатиш керак, дейди.

Ўз навбатида ҳар бир қиз ва ўғилнинг муқаддас бурчи катталарни ҳурмат қилиш, уларга ёрдам бериш ва кексайганда ғамхўрлик қилишдан иборатдир.

Юсуф Хос-Ҳожиб ўз асарида севги ва оила қуриш масалаларига ҳам тўхталиб ўтган, у севги – мустақил ва тинч – осойишта оиланинг асоси деб билади.

Киши ўзига муносиб, хулқи яхши аёлни ўзига умр-йўлдоши қилиб олиши керак. Ташқи кўриниши эмас, хулқи гўзал аёлни танла, чунки гўзал хулқи аёл сени бахтли қилади, - дейди мутафаккир. Шундай аёлгина эрига садоқатли ва вафодор бўлиши мумкин.

XII аср охири ва XIII аср бошларида яшаб ижод қилган Аҳмад Югнакий бизга ўзининг “Ҳибатул-хақойиқ” асари билан маълум. Асарда маълум бўлишича, унинг асл номи Аҳмад ибн Маҳмуд бўлиб, Югнак шаҳрида (Самарқанд яқинида жойлашган) дунёга келган ва туғма ожиз бўлган.

Аҳмад Югнакий ўзининг бу асарини ўша даврдаги машҳур бўлган дод сипоҳсаларбекка бағишлайди ва унга “шоҳим” деб мурожаат қилади.

“Ҳибатул-хақойиқ” Ўрта Осиёдаги ижтимоий-фалсафий қарашлар тарихида муҳим ўринни эгаллайди.

Аҳмад Югнакий ўзидан олдинги мутафаккирлар сингари оламни ва инсонни Худо томонидан яратилганини тан олади. Унинг фикрича, инсоннинг ҳаётини, тақдирини, туриш-турмушини белгиловчи ягона ҳукмдордир.

Адибнинг фикрича, кишининг умри унинг узоқ ёки қисқалиги билан эмас, унинг қандай мазмун касб этганлиги билан белгиланади. Агар, дейди Аҳмад Югнакий одам ўз меҳнати билан яшаб, ҳаётида эзгуликлар ярата олса, унинг умри қисқа бўлсада, номи абадий яшайди.

Ахир, киши узоқ яшаса-ю, у бахил ва текинхўр бўлса, ундан бадномликдан бошқа нарса қолмайди-ку, деб хулоса қилади.

Бахил йиғди зар, ҳароматин ўқуш, Вабал кутру борди узала сўкуш (яъни бахил киши меҳнатсиз ҳаром йўл билан кўп олтин, кумуш йиғди, натижада дунёда лаънат ва бадномлик орттириб кетди).

Аҳмад Югнакий кишиларни кўп гапирмасликка ва сукут саклай билишга чақиради. Кишини унинг гапига қараб қандай эканлигини билиш мумкин. Агар у ақлли бўлса, тилини тия олади ва маъноли гапиради, ақли калтанинг тили узун бўлади. Адибнинг фикрича, бахтнинг ҳам, бахтсизликнинг ҳам сабаби тилдир.

Аҳмад Югнакий ўз асарида ҳалоллик ва тўғри сўзлик каби ахлоқий сифатларга ҳам алоҳида эътибор беради. Шоирнинг фикрича, бу фазилатлар инсон учун энг асосий, зарур бўлган фазилатлар бўлиб, улар инсоннинг маънавий етуклик даражасини белгилайди. Шунинг учун сен ҳақиқатга таянсанг, сенга барча яхши одамлар таянади, деган фикрни илгари суради.

Аҳмад Югнакий саҳийлик ва ҳасислик каби сифатларга тўхталиб, саҳийлик ва хотамлик киши номини абадийлаштиради, бундай фазилатларга эга бўлган кишилар ҳурмат ва эътиборга лойиқдирлар, дейди. Ҳасис ва очкўз кишилар ҳақида гапириб, улар нарсаларнинг қули бўлиб қолишини уқтиради. Холбуки, нарсани, бойликни ўзи билан қабрга олиб кетиб бўлмайди, шунинг учун шоир кишиларни саҳий бўлишга чақиради. Зеро, саҳий, кўли очик кимсани ҳеч ким қарғамайди, ҳамма яхши кўриб, уни ҳурмат қилади.

Асарда айтилишича, ҳар бир киши одамлар ўртасида ҳурмат, эътибор қозонишга ҳаракат қилиши керак. Бунга ҳалол меҳнат ва билим билан эришилади.

Шоир айтадики, киши ўзини ҳеч қачон бировлардан устун қўймаслиги керак. У қанча мол давлатга эга бўлмасин, ўзини камтар тутиши керак. Зеро, камтарлик кишини улуғлайди, ман-манлик эса ҳурматини йўқотади, пастга уради. Халқимиз бежиз айтмаган, камтарга камол, ман-манга завол, деб.

Аҳмад Югнакий “Ҳибатул-ҳақойиқ” асарида кишилар ўртасидаги ўзаро муносабатларга ҳам катта эътибор беради. Ҳар қандай шароитда ҳам кишиларни бир-бирига яхши муносабатда бўлишга чақиради, ёмонлик қилганда яхшилик билан жавоб қайтаришга чақириб, “Қонни қон билан ювган билан кетмайди” дейди.

Шоир кишилар ўртасидаги муносабатни бойлик, пул билан ўлчайдиган кишиларни каттиқ қоралайди. У ортиқча бойлик, давлатни иллат деб қоралайди.

Аҳмад Югнакий ўз асарида кишиларни ҳар қандай шароитда ҳам сабр-тоқатли бўлишга чақиради. “Бошингга кулфат келса, унга қаршилик кўрсатмай хурсандлик билан кутиб ол, сабр қилсанг барибир бахтли кунлар келади” дейди.

Бу ерда сабр сўфизм оқимининг талабларидан бири ва унинг моҳиятини ҳар бир нарсани итоаткорлик билан қабул қилишдан иборатлигини унутмаслик керак. Аҳмад Югнакийнинг қарашларида ҳам сўфизмнинг таъсири борлиги сезилиб туради.

Аҳмад Югнакий ўз асарида амалпараст ва мансабдор кишилар ҳақида ҳам тўхталиб, уларга қарата, энг юқори мансабга минганда ҳам киши камтар ва меҳрибон бўлиши керак, дейди.

Шоир, киши ўзига дўст танлашда эҳтиёт бўлиши керак дейди. Чунки яхши одамнинг дўсти ҳам яхши бўлади. Ахир халқимиз бежиз айтмаган, сен менга дўстинг кимлигини айт, мен сенинг кимлигингни айтиб бераман, деб. Дўстни кадрлаш ҳам яхши фазилат бўлиб, ҳар қандай арзимас нарса учун дўстни дилини оғритмаслик керак.

Унинг қарашларида ўзи яшаб турган даврдан норозилик кайфиятлари ҳам сезилиб туради. У кишилар ўртасида меҳр оқибат, садоқат йўқолиб бораётганидан изтироб чекади. Уларнинг барчасига давр эмас, балки, одамларнинг ўзи айбдор деб ҳисоблайди шоир. Инсонлар ҳам ҳаром билан ҳалолнинг фарқига бормай қўйдилар, ўз ҳалол меҳнати эвазига кун кўрувчилар деярли қолмаган, - дейди.

Аҳмад Югнакийнинг бу фикрлари бугунги кунда ҳам аҳамиятлидир.

Шунингдек, Югнакий мансабдор шахслар ва амалдорларнинг ҳам хулқига, ўзининг тутишига аҳамият бериб, уларга юқори мансабга кўтарилганда ман-мансирамасликни, балки камтар ва меҳр-шавқатли бўлишни маслаҳат беради.

Аҳмад Югнакий ўзининг “Ҳибатул-ҳақойиқ” асарида ўзи яшаб турган даврдаги ижтимоий, сиёсий, ахлоқий, диний, иқтисодий муносабатларни сўфизм таълимоти нуқтаи-назаридан туриб талқин этади, лекин шунинг билан бирга, дунёвий ҳаёт неъматларидан баҳра олиб яшашни ҳам тарғиб қилади.

Умуман олганда ўсиб келаётган ёш авлодга тўғри йўл кўрсатишда, келажакда муҳим аҳамият касб этувчи йўл- йўриқларни беришда буюк алломаларимизнинг маънавий- маърифий меъросининг ўрни каттадир. Айниқса бугунги тинч осуда, фаровон ҳаётимиз қадрига етишда, ёшларни ёт гоёлар таъсиридан ҳимоя қилишда, уларни соғлом эътиқод ва миллий қадриятларга содиқлик руҳида тарбиялашда, диний ақидапарастликка қарши курашга доим тайёр бўлишларида заманимиздан етишиб чиққан буюк мутафаккирларимизнинг ўғитларини ўрганиш муҳим аҳамият касб этади.

ИСТОЧНИКИ И ЛИТЕРАТУРА

1. Каримов И. А. Юксак маънавият энгилмас куч. – Тошкент, 2008.
2. Усмонов Р. Саодатнома. – Тошкент, 1995.
3. Имомназаров М. С. Миллий маънавиятимизнинг такомил босқичлари. – Тошкент, 1996.
4. Юсуф Хос-Ҳожиб, “Қутадғу-билиг”. – Тошкент, 1972.

ИЗУЧЕНИЕ РАСТЕНИЯ *NITRARIA SP* ПРОИЗРАСТАЮЩЕГО В ФЕРГАНСКОЙ ДОЛИНЕ

Растения являются богатым источником разнообразных и уникальных по строению природных веществ, обладающих биологической активностью. Многочисленные исследования показывают, что лекарственные препараты из растений на основе биологически активных веществ имеют широкий спектр действия и представляют большую ценность в терапии многих заболеваний. Селитрянкa (*Nitraria*) – родгаллофитных растений, невысоких кустарниковсемействоСелитрянковые (*Nitrariaceae*), в некоторых источниках их относят к семейству Парнолистниковые (*Zygophyllaceae*). Растут селитрянки обычно на солонцеватых грунтах равнинных пустынь и полупустынь и на щебнистых наносах низкогорий. Встречаются они и на засоленных гипсовых почвах предгорий, где иногда поднимаются до высоты 1000 м над уровнем моря (пустыня Гоби). Нередки они и на приморских песчано-глинистых низинах, и на берегах соленых озер. Все селитрянковые невысокие (0,5-2 м), часто колючие и ветвистые кустарники с очередными, цельными или слабозазубренными, мясистыми листьями, снабженными мелкими прилистниками. Обоеполые, актиноморфные и 5-членные цветки собраны в рыхлые верхушечные соцветия. Иногда встречаются и 4-членные цветки. Каждый отдельный цветок на короткой цветоножке, расположен в пазухе мелкого опадающего прицветника. Маленькая, зубчатая, остающаяся при плодах чашечка состоит из мясистых, сросшихся при основании чашелистиков. Свободные, створчатые и вогнутые лепестки равны по числу чашелистикам и, как правило, белого цвета, реже бледно-желтые. Тычинок 10-15, пять из них расположены супротивно чашелистикам, остальные лепесткам. В отличие от парнолистниковых шиловидные нити тычинок при основании без язычковых придатков. Продолговатые желтые пыльники при созревании раскрываются продольной внутренней щелью. Гинецей, состоящий из 3, редко 6 плодолистиков, заканчивается столбиком с 3 короткими низбегающими яйцевидными рыльцами. Трехгнездная завязь в каждом гнезде несет по одному семязачатку. Плод, в отличие от парнолистниковых, – сочная или реже сухая вздутая костянка с соком темно-синего или бледно-красного цвета. Семена с прямым зародышем, без эндосперма. В роде селитрянкa около 10 видов, распространенных в степных и пустынных районах Западной, Средней и Центральной Азии, на юго-востоке Европы и в Северной Африке, а также в пустынях юго-востока Австралии; 3 вида данного рода произрастают в пустынных районах Центральной Азии. Химическое изучение алкалоидов растений рода *Nitraria* начато в 60-х годах прошлого века и является частью целенаправленного химического и биологического исследования алкалоидов флоры Центральной Азии, проводимого в Институте химии растительных веществ АН РУз. Растения рода *Nitraria* являются основным источником спиropиперидиновых алкалоидов и алкалоидов типа нитрарина, обладающих уникальной химической структурой. Несмотря то что, в последние десятилетия опубликованы работы по алкалоидам и нейтральным веществам растения, произрастающего в Китае, Турции, Австралии химические компоненты видов *Nitraria* до настоящего времени остаются мало изученными. Целью нашего исследования является изучение химических компонентов растения *Nitraria* произрастающего в Ферганской долине. Надземная часть растения была собрана в пустыне Центральной Ферганы на территории Ферганского Государственного Заповедника в период плодоношения в июне 2013 года. Тонкоизмельченные листья смачивали 12%-ным раствором аммиака, оставляли на 2 часа, затем экстрагировали хлороформом. Из сгущенных хлороформных экстрактов основания извлекали 10%-ным раствором серной кислоты. Кислый экстракт подщелачивали 10%-ным раствором едкого натра и экстрагировали хлороформом. Сумма оснований даёт положительную качественную реакцию на алкалоиды реактивом Драгендорфа. Но разделение суммы получением их солей не увенчалось успехом. В полученной сумме обнаружено большое содержание красящих веществ. В основном они относятся к флавонолам, антоцианам и катехинам и дубильным веществам. В настоящее время полученная сумма изучается методом тонкослойной хроматографии для подбора соответствующих систем смеси растворителей и адсорбентов разделения суммы методом колоночной хроматографии.

ИСТОЧНИКИ И ЛИТЕРАТУРА

1. Растительные ресурсы СССР: Цветковые растения, их химический состав, использование; Семейства Rutaceae-Elaeagnaceae/под. ред. П.Д.Соколова. – Л.: Наука, 1988. – 29 с.
2. Растительные ресурсы России и сопредельных государств / под. ред. З.А. Акулова, Е.К. Александрова. – СПб.: Мир и семья-95, 1996. – 238 с.
3. Итоги исследования алкалоидоносных растений. – Т.: Фан. 1993. – С.105-131.
4. Алкалоиды. Растения, структура, свойства. Шакиров Р.Ш., Тележенецкая М.В., Бессонова И.А. и др. // Химия природ.соедин. – 1996. – №6. – С. 1018.
5. Alkaloids from *Nitrariabillardieri*. Shen M.Y., Zuanazzu J.A., Kan C. et. al. // Nat. Prod. lett. – 1995. – v. 6. – №2. – P. 119-125.
6. Tangutorine: A novel β -carboline alkaloid from *Nitrariatangutorum*. Duan J.A., Williams I.D., Che C.T. et. al. // Tetrahedron Letters. – 1999. – v. 40. – №13. – P. 2593-2596.

7. Flavanol glycosides from *Nitrariaretusa*. Halim A.F., Saad H.E.A., Hashish N.E. // *Phytochemistry*. –1995. – v. 40. – №1. – P. 349-351.

8. Chemical characterization and pharmacological activity of nazlinin a novel indole alkaloid from *Nitrariaschoberi*. Ustunes L., Ozer A., Laekman G.M. et. al. // *Lloydia*. – 1991. – v. 54. – № 4. – P. 959-966.

*Жамал Сапаргаева
(Аягуз, Казахстан)*

ХИМИЯ ПӘНІН ОҚЫТУДА АҚПАРАТТЫҚ – КОММУНИКАЦИЯЛЫҚ ТЕХНОЛОГИЯЛАРДЫ ҚОЛДАНУ

XXI ғасыр – ақпараттық технология ғасыры. Қазіргі қоғамдағы білім жүйесін дамытуда ақпараттық – коммуникациялық технологиялардың маңызы зор. Білім беруді ақпараттандыру және пәндерді ғылыми – технологиялық негізде оқыту мақсаттары алға қойылуда. Ақпараттандыру технологиясының дамуы кезеңінде осы заманға сай білімді, әрі білікті жұмысшы мамандарын даярлау оқытушының басты міндеті болып табылады. Қоғамдағы ақпараттандыру процестерінің қарқынды дамуы жан-жақты, жаңа технологияны меңгерген жеке тұлғаны қалыптастыруды талап етеді. Қазіргі білім жүйесінің ерекшелігі – тек біліммен қаруландырып қана қоймай, өздігінен білім алуды дамыта отырып, үздіксіз өз бетінше өрлеуіне қажеттілік тудыру. Білім беру саласында инновациялық үрдісті жүзеге асыру мұғалімдерден өз мінез-құлықтарын, ұстанымдарын, мүмкіндіктерін түрлендіруді талап етеді.

Көптеген жаңа технологиялармен қатар соңғы кездері химия пәні сабақтарында ақпараттық технологиялар жиі қолданылуда. Заттардың құрамы мен құрылымын, қасиеттерінің құрылымына тәуелділігін, қасиеттері белгілі жаңа заттар мен материалдар алуды, химиялық өзгерістердің заңдылықтары мен оларды басқарудың жолдарын зерделеу- мектепте химия пәнін оқытудағы негізгі мәселелер. Заттар әлемін (олардың құрамын, құрылымын, бір заттың басқа затқа айналуын) зерделей отырып, оқушылар практикалық қызмет үшін тиінақты білім алуы тиіс. Осыған байланысты күнделікті сабаққа:

-мультимедия (видео, аудио қондырғылары мен теледидарды, электрондық оқулықтарды);

-зертханалық тәжірибелер;

-компьютер (компьютерлік бағдарламалар, интерактивті тақта);

-анықтамалық мәліметтер (сөздік, энциклопедия, карта, деректер қоры);

-интернет және т.б. көрнекі материалдарды пайдалану айтарлықтай нәтиже береді. Мұндай қондырғылар оқушылардың қызығушылығын арттырып, зейін қойып тыңдауға және алған мәліметтерді нақтылауға мүмкіндік береді. Оқушылардың сабаққа деген қызығушылығын ояту мұғалімнің сабақ өткізу тәсіліне де байланысты. Қазіргі таңда оқудың интерактивті әдіс-тәсілдері өте көп. Педагогикалық ғалым мен озық тәжірибенің бүгінгі даму деңгейінде белгілі болған оқыту әдіс-тәсілдерінің бәрін де еркін игеріп, әрбір нақтылы жағдайларға орай ең тиімдісін таңдап алу және олардың бірнешеуінің жиынтығын түрлендіре тиімді, үйлесімді әрі шығармашылықпен қолдану- сабақтың сәтті өтуінің кепілі.

Ақпараттық технология негіздері тұлғаның химия пәнінен алған білім сапасы мен сауаттылығын кеңейтуге жәрдемдеседі, мысалы: интернет сайты арқылы жоғары деңгейдегі көрнекіліктерді пайдалануға болады. Заман ағымына қарай сабаққа видео, аудио қондырғылары мен теледидарды, компьютерді қолдану оқушының дүниетанымын кеңейтеді. Әсіресе, оқулықтағы тарауларды қорытындылау кезінде оқушылар қосымша материалдар жинақтап, білімдерін кеңейтіп, танымдық белсенділігін арттырып қана қоймай, қисынды ойлау жүйесін қалыптастырып, шығармашылығын дамытады. Тестік тапсырмалар орындайды. Компьютер көмегімен оқыту оң нәтижелер береді.

Тоқталып өтсем, өзімнің жұмыс жасайтын мектепте жаңа ақпараттық технологияларды қолдану кеңінен қарастырылған. Мектептің информатика кабинетінде интерактивті тақта орнатылған. Сондықтан бұл тақтамен әр сабақты қызықты өткізуді ойластырып, жоспарлаймын.

Тақтаны қолдану арқылы оқушылардың қызығушылығын, интеллектуалдық танымын, білім сапасын арттыруға болады. Өз басым интерактивті тақтаны әр сабақ барысында, соның ішінде химиядан зертханалық сабақтарды өткізген кезде жиі қолданамын.

Бүгінгі таңдағы ақпараттық қоғам аймағындағы оқушылардың ойлау қабілетін қалыптастыратын және компьютерлік оқыту ісін дамытатын жалпы заңдылықтардан тарайтын педагогикалық технологиялардың тиімділігі жоғары болмақ. Жаңа ақпараттық техникаларын пайдалану соңғы уақытта мектептегі білім беру жүйесінде маңызды бағыттардың бірі болып табылады.

Мультимедиялық технологиялар көбіне компьютерлік сыныптарда қолданылады. Қазіргі уақытта сабақ материалына байланысты көптеген компакт-дискілер бар. Мектептегі химия сабағын компьютердің көмегіне сүйеніп өткізуге көп мүмкіндіктер жасалған. Жаңа материалды түсіндіруде интерактивті компьютерлік графиканы пайдалануды көздейтін аппараттық- бағдарламалық құралдарды пайдалануға болады. Компьютерлік графикалық материал презентациялық монитор көмегімен көрсетіледі.

Химия пәні бойынша компьютерлік тестілеуді қолдану оқушылардың интеллектуалдық танымын арттырады. Оқушылар бір тестілеуден жақсы нәтижеге жеткенше бірнеше қайтара өтеді. Бұл тестілердің барлығы химия бойынша минимум талаптарына сәйкес келеді. Келесі бір маңызды жағдай уақытты үнемдеу. Азуақыттың ішінде бағдарламаның көптеген киын сұрақтарын формулалар мен эксперименттер көрсету арқылы түсіндіріліп, бекітіледі. Химия сабағында жаңа ақпараттық технологияларды қолдана отырып өз бетінше жұмыс істеу факторы – есептерді шығара білу, шапшаңдылық, шеберлік дағдыларын ұйымдастыра отырып, сабақтар өткізуді қолға алдым. Осындай ақпарат құралдарын пайдалана отырып, сабақ барысында оқушылардың қабілетін, білім деңгейін, ынтасына қарай топқа бөліп, өз бетімен еңбектенуге, ізденуге баулып, қорытындысында оларды машықтандыруға, оқушының ақыл-ойын дамытуға, өзіндік дүниетанымын қалыптастыруға, әр баланың сабаққа деген ынтасын арттырып, олардың тапсырманы орындау барысында жіберілген қателер мен кемшіліктерді уақытында анықтап түзетуге мүмкіндік беріледі. Сабақтан тыс уақытта оқушыларды қисынды ойлау, есте сақтау қабілеттерін дамыту үшін оқушылардың шығармашылық ізденісін, тапқырлығын, зеректігін, ойлауға икемділігін, өмірге ғылыми көзқарасын дамытуға арналып, өткізілген сыныптан тыс жұмыстардың тақырыптарына тоқталсам: «Білгір химик», «Жүзден жүйрік», «Химия әлеміне саяхат», «Не? Қайда? Қашан?», «Химия және денсаулық» сияқты танымдық ойындары қолданамын. Алынған өзекті тақырыпты басшылыққа ала отыра және істелінген жұмыстарды қорытындылай келе өзін-өзі бағалай білетін, шығармашылық деңгейі жоғары жан-жақты тұлға қалыптастыра отырып, оқушының білім сапасын, алған білімдерін байқап көруге болады. Яғни, оқушы құзырлығын дамытамын. Осындай тәжірибем арқылы оқушылардың білімін, дағдыларын, ойлау қабілеттерін, шығармашылық ізденістері арқылы оқушыларымнан мол жетістіктерге жеттім. Мысалы: 8 сыныпқа «Оттегі-химиялық элемент. Оттектің қасиеттері, алынуы, қолданылуы» тақырыбында өткен ашық сабағым «сатылай кешенді талдау» стратегиясын пайдаланғанда өте сәтті өткізілді. Сабақта тірек сөздер, инсерт кестесін қолданып, оттектің химиялық қасиеттерін видеоролик арқылы көрсеттім. Ақпарат құралдарын пайдалану кезінде деңгейлік тапсырмалар беріліп, оқушылардың танымдық қызығушылығын арттыру мақсатында 8 сыныпта өткізген «Сутек. Қышқылдар. Тұздар» тақырыбындағы сабағым оқушыларды ынтымақ-бірлікке, тез ойлауға және теориялық білімдерін бір жүйеге келтіруге негізделген. 8 сыныпта «Су. Ерітінділер» тарауы бойынша тақырыпты пысықтау, үй тапсырмасын тексеру кезінде пәнге қызығушылығын арттыру үшін сұрақ-жауап ретінде «Миға шабуыл», «Кім жылдам?», «Білімнің байқап көр» ойын элементтерін қолданып, оқушылардың белсенділігін арттырдым. 9 сынып бойынша «Темір», «Алюминий және оның қосылыстары» тақырыбындағы сабағымда тірек сызба, семантикалық карта толтыру, эстафеталық сұрақтар арқылы, электрондық оқулықтарды пайдалана отырып, оқушылардың есте сақтау, ойлау қабілеттерін дамыттым. Есте сақтау қабілетін шыңдауға, ғылым ментехника жетістіктеріне, білімге деген қызығушылығын арттыруда сыныптан тыс шаралардың маңызы зор. Оқушылардың химиялық сауаттылығын арттыру, алған білімдерін тиінақты болуын қадағалау үшін сыныптан тыс жұмыстар жүргізіп, оқушыны қызықтыратындай химиялық ойындар викторина шешу, кроссворд құрастыру, логикалық есептер шығарту арқылы ой-өрісін, пәнге қызығушылығын арттырып, пән аралық байланысты нығайту қажет.

Сонымен қатар, оқушылармен сабақта «Химик анықтамалығы» журналына шығатын CD-де ұсынылған слайд-презентацияларын үнемі пайдаланамын. Журналға шығатын презентациялар кез- келген тақырып үшін таптырмайтын құндылық және оқушылар кеңірек мәліметтер алады. Мысалы: «Күкірт және оның қосылыстары», «Азот», «Атом құрылысы», «Хлордың қолданылуы», «Кремний», «Аммиак», «Күрделі эфирлер», «Көміртек», «Қышқылдар», «Негіздер», «Алюминий» тақырыптарына арналған сабақтарымда слайд материалдарын кең қолдандым. Жалпы оқушылардың ақпараттық технология негіздерінен алған білімі арқылы:

- Оқушының пәнге деген қызығушылығы артады, құлшынысы оянады.
- Шығармашылық қабілеттері артады.
- Жылдам ойлауға машықтанады, білім сапасы артады.
- Оқушылар өз бетімен жұмыс жасауға дағдыланды.
- Экологиялық сауатты болуға үйренеді.
- Тағамның химиялық құрамының зияндылығын іс-тәжірибелер барысында анықтайды.
- Химиялық технологияны меңгеруге ұмтылыс пайда болады.

Ақпараттық технологияның мұғалім жұмысына ең тиімдісі – оқушылардың білім деңгейі анықталып, зерттеу жасалып, түзету жұмыстарын жүргізуге пайдасы бар. Қазіргі заманның даму қарқыны мұғалімдер шығармашылығын жаңаша, ғылыми-зерттеу бағытында құруды талап етеді. Сондықтан, XXI ғасыр – информатика ғасыры, яғни ақпараттандыру технологиясы дамыған заманда мемлекетіміздің болашағы – жас ұрпаққа заман талабына сай білім беріп, жан-жақты дамуына ықпал ету мұғалімнен шығармашылық ізденісті, үлкен сұранысты талап етеді. Менің де оқушыларым арнайы берілген үй тапсырмасын дискіге жазып жүреді.

Бүгінгі таңдағы ақпараттық қоғам аймағындағы оқушылардың ойлау қабілетін қалыптастыратын және компьютерлік оқыту ісін дамытатын жалпы заңдылықтардан тарайтын педагогикалық технологиялардың тиімділігі жоғары деп есептейміз. «Армансыз адам қанатсыз құспен тең» демекші, менің ұстаз ретінде де, еліміздің ұлтжанды азаматшасы ретінде де арманым еліміздің әрбір азаматы терең білімді, интеллектуалды, заманауи технологияларды еркін меңгере алатын, әрқайсысы еліміздің дамуына өз үлесін қосса деймін.

Сондықтан, өз шәкірттеріме білімді одан әрі жетілдіре отырып, талантты да талапты оқушылар оқытып тәрбиелеу – негізгі мақсатым болып саналады.

ПАЙДАЛАНҒАН ӘДЕБИЕТТЕР

1. Ә.М.Нұрмағамбетова. Ақпараттық-коммуникативтік технологияны оқу үрдісінде пайдалану // Педагогикалық альманах. – 2010. – №3-4. – 64-бет.
2. А.Ғабитқызы. Кәсіби құзыреттілік және жаңа ақпараттық технологиялар // Қазақстан мектебі. – 2012. – №11. – 5-бет.
3. Б.Ибраимова. Ақпараттық технология - нәтижелі білім берудің көзі // Қазақстан мектебі. – 20102. – №6. – 3-бет.
4. Қазақстан Республикасында білім беруді дамытудың 2011-2020 жылдарға арналған мемлекеттік бағдарламасы.
5. М.Ж.Жадрина. Жалпы білім берудегі жаңа үрдістер // Открытая школа. – 2004. – №5.

СЕКЦИЯ: МЕДИЦИНСКИЕ НАУКИ

*Муhiba Абдуллаева, Нигора Бобоева, Хилола Файзуллаева
(Самарканд, Узбекистан)*

КЛИНИЧЕСКОЕ ТЕЧЕНИЕ СИНДРОМА ДЫХАТЕЛЬНЫХ РАССТРОЙСТВ У НЕДОНОШЕННЫХ НОВОРОЖДЕННЫХ

Синдром дыхательных расстройств это неинфекционное заболевание дыхательной системы у новорожденных родившихся преждевременно обусловленное незрелостью легких и первичным дефицитом сурфактанта. Синдром дыхательных расстройств наиболее часто встречается у новорожденных родившихся с отягощенным анамнезом (острая и хроническая внутриутробная гипоксия), с врожденными генетическими и эндокринными патологиями, метаболическими нарушениями, с иммунными расстройствами, у новорожденных с родовыми травмами, дефицит образования и выработки сурфактанта и у новорожденных с качественным дефицитом сурфактанта.

Причины которые приводят к синдрому дыхательных расстройств очень разнообразны и к ним можно следовать следующие патологические состояния:

1. Пневмопатии
2. Сепсис
3. Массивные аспирации
4. Патология ЦНС травматического или гипоксического генеза.

Всеми известно, что в патогенезе развития синдрома дыхательных расстройств лежит дефицит сурфактанта. Эти состояния приводят к тому что даже синтезирующийся в 22-24 недель гестации сурфактант приводит к синдрому дыхательных расстройств. Исходя из этого нами было поставлена цель изучить клиническое течение синдрома дыхательных расстройств у недоношенных новорожденных.

Материалы и методы исследования: Нами было обследовано 50 недоношенных новорожденных в Самаркандском областном перинатальном центре и в Самаркандской многопрофильной детской больнице в отделении неонатологии. Обследованные нами дети были разделаны на две группы. 1 группа новорожденные родившиеся с отягощенным анамнезом. 2 группа новорожденных родившиеся путем кесарева сечения. В первую группу новорожденных вошли новорожденные с ВУИ, новорожденные от матерей сахарным диабетом, новорожденные родившиеся с асфиксией и новорожденные перенесшие острую и хроническую внутриутробную гипоксию. Первую группу составило 35 новорожденных. Вторую группу новорожденных составили 15 новорожденных, которые родились у матерей с отягощенным анамнезом, где было фиксированно полная или частичная отслойка плаценты и гипертензионное состояние матери. Для обследования газового состава крови нами было использовано газовый анализатор .

Результаты исследования:

В первой группе новорожденных в большинстве случаев превалировалось дыхательная недостаточность, одышка, экспираторные шумы, западение грудной клетки на вдохе. Так же в этой группе новорожденных превалировалось гипербилирубинемия, которая дала негативные результаты 3 недоношенным новорожденным с исходом в ядерную желтуху. В этой же группе наблюдалось помимо дыхательных расстройств у новорожденных с ВУИ гепато и спленомегалия, расстройства в системе гемостаза, почек и иммунной системе. У новорожденных родившихся в острой и хронической внутриутробной гипоксии превалировалось клиника гипоксемии результатом чего было сердечная недостаточность.

Во второй группе новорожденных в клинической картине стойко наблюдалось одышка, стойкая клиника гипоксемии, результатом чего наблюдалось уменьшение кровотока и оксигенации тканей, которая привела к необратимому повреждению жизненно важных органов (мозг, сердце, почки, кишечник, печень). Клиника данной патологии у недоношенных новорожденных описалось мозговыми нарушениями такими как угнетение физиологических рефлексов, изменениями в нейросонографии в виде кровоизлияний в мозг, сердечной недостаточностью, изменениями в артериальном и венозном давлении, на Эхо-КГ было обнаружено перегрузка првых отделов сердца, гиперкинез стенок левого желудочка.

На рентгенографическом исследовании обеих групп было обнаружено в тяжелом течении синдрома дыхательных расстройств полное уменьшение пневматизации легких в виде «белых легких», а в средне тяжелом течени нами было обнаружено небольшое уменьшение пневматизации. Характерным признаком синдрома дыхательных расстройств было диффузное снижение прозрачности легочных полей, ретикулогранулярный рисунок и полоски просветлений в области корня легкого.

На газовом анализаторе было фиксированно смешанный ацидоз, гипоксемия, гиперкапния, гиперкалиемия, гипокальциемия, гипохлоремия.

Обсуждение:

При синдроме дыхательных расстройств в обеих группах было фиксированно одышка, что усугубляет патологическое состояние недоношенного новорожденного из за анатоми физиологической незрелости и качественного дефицита сурфактанта. Сопутствующая патология у недоношенных новорожденных первой группы увеличивает риск развития смешанного ацидоза что приводит к нежелательному исходу как

смешанный ацидоз и полиорганная недостаточность недоношенного новорожденного. Во второй группе недоношенных новорожденных из за выраженной гипоксии и смешанного ацидоза превалирует потребность в оксигенации органов и тканей. Сам смешанный ацидоз усугубляет процесс образования и выработки сурфактанта, что требует от клинициста своевременной диагностики и лечения данного патологического процесса.

Выводы: В связи с тем что дети перенесшие синдром дыхательных расстройств из за нахождения в длительной оксигенотерапии могут имет в будущем бронхолегочную дисплазию и проблему с зрительными органами. В связи с этим мы можем предотвратить синдром дыхательных расстройств у недоношенных новорожденных, если мы во время будем определить острую гипоксию плода и будем вести борьбу с невынашиванием новорожденных.

ИСТОЧНИКИ И ЛИТЕРАТУРА

1. Шабалов Н.П. Неонатология: Учебник. – С-Петербург, 2011, I-II том. – С. 610-640.
2. Володин Н.Н. Национальное руководство неонатология. – М.: ГЭОТАР-Медиа, 2007. – 848 с.
3. Решение проблем новорожденных. Руководство для врачей, медицинских сестер и акушеров. WHO, UNFPA, UNICEF, USAID. ВОЗ Женева, 2010.

*Фарзона Атаева, Севара Махмудова
(Самарканд, Узбекистан)*

ФАКТОРЫ РИСКА РАЗВИТИЯ ЗАДЕРЖКИ ВНУТРИУТРОБНОГО РОСТА ПЛОДА

В практике акушера-гинеколога задержка внутриутробного роста плода (ЗВУР) остается актуальной медико-социальной проблемой в связи с распространенностью и широким спектром последствий в постнатальном периоде. По данным литературы, среди доношенных детей родившиеся с ЗВУР составляют 15,4% [2, с.4], тогда как частота ЗВУР у недоношенных детей выше и достигает 39% . Существует несколько факторов гредрасположенности к ЗВУР, но основные из них делятся на 4 группы [3, с.236]: материнские, плацентарные, внешние и наследственные.

Цель исследования. Определение факторов риска развития синдрома задержки роста плода и особенностей его перинатальных исходов.

Материал и методы. Проведено продольное ретроспективное исследование медицинских документов 72 беременных и их новорожденных. Для сравнения проведен анализ медицинской документации 50 здоровых беременных и новорожденных.

Результаты. Анализ результатов ретроспективного исследования показал, что развитие задержки внутриутробного роста плода (ЗВУР) зависит от возраста матери: женщин старше 30 лет в основной группе было 38 (52,8%), т.е. более половины, тогда как в группе сравнения только 9(18%). Таким образом, одним из факторов риска является возраст беременной. Особенности соматического анамнеза женщин обеих групп показал, что в группе женщин с ЗВУР частота заболеваний мочевыделительной, сердечно-сосудистой и эндокринной системы в 3-4 раза выше, чем в группе сравнения. При анализе гинекологического статуса установлено, что у женщин основной группы частота первичного и вторичного бесплодия составила 10,7% против 4% в группе сравнения. Такие заболевания, как миома матки и эндометриоз в основной группе встречались в 2 раза чаще (4,2% против 2%). У беременных с ЗВУР хронические воспалительные заболевания половых органов и заболевания передающиеся половым путем (24% и 10% соответственно).

При анализе акушерского анамнеза отмечено, что в группе с ЗВУР первородящие составили 55,6% (40) наблюдений, повторнородящие 32% (23) наблюдений, многорожавшие 12,4% (9) женщин. В группе сравнения преобладали первородящие и первобеременные женщины – 58%.

При изучении особенностей акушерского анамнеза у женщин ретроспективной группы выявлено, что у почти у каждой четвертой повторнобеременной с ЗВУР в предыдущих беременностях отмечалась плацентарная недостаточность (26%), также у этой подгруппы женщин , в отличие от группы сравнения, в анамнезе были выявлены преждевременная отслойка нормально расположенной плаценты (2,8%) и антенатальная гибель плода (4,35%).

Частота самопроизвольного прерывания беременности и искусственных абортов в исследуемых группах оказалась сравнимой – 16,7% и 12%.

В группе ЗВУР в 1,5 раза чаще предыдущие беременности заканчивались операцией кесарево сечение, следовательно, рубец на матке также способствует развитию ЗВУР.

Первое место среди всех осложнений гестации у беременных с ЗВУР занимает рвота беременных. Частота ее более, чем в 3 раза превышает таковую в группе сравнения. Такие грозные осложнения, как пре-эклампсия и эклампсия отмечены только у беременных с ЗВУР.

Из значимых осложнений беременности в группе ЗВУР следует также отметить высокую частоту аномального расположения плаценты (15,3% и 2%), анемии беременных (86% и 50%). Также несколько выше в группе с ЗВУР частота угрожающего прерывания беременности на протяжении всей беременности.

Мы проанализировали сроки начала развития ЗВУР в ретроспективной группе. Развитие ЗВУР приходилось на сроки 28-30 недель у 3 (4,2%), 30-32 недели - у 5(7%); 32-34 - у 11 (15,3%), 34-36 - у 16 (22,2%), 36-38 недель – у 20 (27,8%) беременных, после 38 недель - у 17(23,6%). Таким образом, следует отметить, что в большинстве наблюдений ЗВУР начинает развиваться после 34 недель.

В группе с ЗВУР своевременными родами беременность закончилась у 55 (76,4%) женщин, у 2 (2,8%) - запоздалыми родами. 20,8% беременных были родоразрешены досрочно. Показаниями для досрочного прерывания беременности были: тяжелая пре-эклампсия, декомпенсированная плацентарная недостаточность, отсутствие эффекта от проводимой комплексной терапии. В 2 (2,7%) наблюдениях беременность закончилась индуцированным выкидышем на сроке 20 недель беременности по поводу антенатальной гибели плода на фоне ЗВУР.

В группе без ЗВУР преждевременные роды произошли в 4% наблюдений, запоздалые - в 2%, своевременные - 94% наблюдений.

В группе с ЗВУР роды через естественные родовые пути прошли у 38 (52,8%) женщин. Путем операции кесарева сечения родоразрешены 34 (47,2%) беременных с ЗВУР .

В группе сравнения у 40 (80%) беременных произошли роды через естественные родовые пути, у 10 (20%) - путем операции кесарево сечение.

Кровопотеря в родах в обеих группах варьировала от 150 до 200 мл (в среднем $138 \pm 27,2$ мл). Последовый период у 20 (4,17%) пациенток с СЗРП осложнился плотным прикреплением плаценты, в группе сравнения - протекал без осложнений у всех родильниц.

В группе сравнения родилось 50 детей. Средняя масса при рождении составила 3675 ± 367 г, с индивидуальными колебаниями от 3050 до 4300 г. средний рост новорожденных - $52,0 \pm 2,0$ см, колебания от 50 до 54 см. Дети, рожденные женщинами в группе ЗВУР, имели массу тела существенно ниже - от 980 до 3000 г (в среднем - 2487 ± 438 г) и рост от 37 до 50 см (в среднем - $47,5 \pm 3,1$ см). Оценка новорожденных по шкале Апгар на 1 и 5 минуте в группе с ЗВУР составила в среднем - $6,87 \pm 0,6$ и $8,07 \pm 0,5$, в группе сравнения - $7,54 \pm 0,4$ и $8,35 \pm 0,33$. Частота осложнений в раннем неонатальном периоде также была существенно выше в группе ЗВУР. Перинатальная смертность в группе сравнения - 14,93 на 1000, в группе ЗВУР - 22,92 на 1000.

Заключение. Таким образом, проведенное ретроспективное исследование показало, что основными факторами риска развития задержки внутриутробного роста плода являются возраст беременной - старше 31 года.

Риск развития ЗВУР повышают такие экстрагенитальные заболевания, как сердечно-сосудистые, эндокринные и заболевания мочевыделительной системы. Одним из факторов риска является отягощенный гинекологический анамнез. В первую очередь, указание на первичное и вторичное бесплодие, наличие миомы матки и хронических воспалительных заболеваний половых органов.

Из особенностей акушерского анамнеза к значимым факторам риска следует отнести наличие плацентарной недостаточности, антенатальную гибель плода и преждевременную отслойку нормально расположенной плаценты в предыдущие беременности.

Из осложнений беременности при ЗВУР ведущее место занимает рвота беременных и пре-эклампсия. Однако, в возникновении задержки роста плода большое значение играют другие осложнения беременности - внутриутробное инфицирование, аномальное расположение плаценты, анемия беременных и наличие рубца на матке.

Безусловно, особого внимания заслуживает высокая перинатальная заболеваемость новорожденных в группе ЗВУР. Стремление снизить перинатальную заболеваемость и смертность послужило основанием для поисков новых путей профилактики, ранней диагностики, адекватной терапии данного осложнения, а также разработки рациональной акушерской тактики, позволяющей добиться наиболее благоприятных исходов для плода.

ИСТОЧНИКИ И ЛИТЕРАТУРА

1. «Государственная Программа по дальнейшему укреплению репродуктивного здоровья населения, охране здоровья матерей, детей и подростков в Узбекистане на 2014-2018 годы».
2. Хурасева А.Б. Современные представления об этиопатогенезе задержки внутриутробного развития плода // Consilium Medicum. – 2009. – №6.
3. Rosilio M, Corel JC, Ecosse1 E, Chaussain JL. Adult height of prepubertal short children born small for gestational age treated with GH // Eur J Endocrinol. – 2005. – №152. – P. 835–43.

*Научные руководители – доктор медицинских наук, профессор Н.И.Закирова,
кандидат медицинских наук, доцент Л.П.Агабабян*

ВЛИЯНИЕ ВЕЛИЧИНЫ ЭСТРОГЕННОГО КОМПОНЕНТА КОК НА МИКРОБИОЦЕНОЗ ВЛАГАЛИЩА У ЖЕНЩИН, ПОЛУЧАВШИХ ГОРМОНАЛЬНЫЕ КОНТРАЦЕПТИВЫ

Влияние современных гормональных контрацептивных средств на частоту возникновения кандидозного вульво-вагинита недостаточно изучено [5, с. 91]. Анализ данных современной литературы свидетельствует о недостаточной изученности кандидоза гениталий у женщин, использующих гормональные контрацептивы [3, с. 11]. Не выяснены особенности клинического течения кандидозного вульво-вагинита, зависимость его от дозы, продолжительности использования, а также от способа введения контрацептивных эстроген-гестагенных препаратов [2, с.17].

Цель исследования: Изучить микробиоценоз влагалища у женщин, получавших гормональную контрацепцию в зависимости от величины эстрогенного компонента.

Материал и методы исследования: Основную группу составили 50 женщин, применявших комбинированные оральные контрацептивы. В зависимости от вида используемой контрацепции все исследуемые женщины (основная группа) были разделены на две подгруппы: 1-ю подгруппу составили 25 женщин, использующих низко-дозированные оральные контрацептивы, содержащие 0,03 мг этинилэстрадиола (ээ) и 0,075 мг гестодена. Во 2-ю подгруппу вошли 25 пациенток, получавших с терапевтической целью оральные эстроген-гестагенные препараты в дозе 0,035 ээ и 2 мг ципротеронацетата по поводу нарушения менструального цикла (10 чел.), поликистоза яичников (8 чел.), аденогенитального синдрома (7 чел.). Контрольную группу составили 25 женщин, не получавших гормональную контрацепцию, использующих барьерный метод.

Результаты исследования: У пациенток, которые использовали контрацептив с содержанием этинилэстрадиола – 0,035мг(1 Б группа), наступили более существенные изменения состояния микробиоценоза влагалища. При бактериоскопии у всех женщин этой группы обнаружены лактобациллы; кокки и палочки выявлены у 76 % женщин, что несколько больше, чем до использования препарата (60 %). Достоверно увеличилось число женщин, у которых обнаружены дрожжевые клетки (40 %) и псевдомицелий (24 %).

Рост лактобацилл зарегистрирован в отделяемом влагалища у всех женщин, несколько уменьшилась частота выделения бифидобактерий (от 16 % до 12%, $p < 0,05$). Отмечается существенный рост кокковой микрофлоры ($p < 0,05$) и отсутствие изменений частоты выявления гарднерелл (20 % и 24 %). Обращает на себя внимание увеличение числа пациенток, из отделяемого влагалища которых были выделены грибы *Candida* spp. (44 % против 32 %, $p < 0,05$). Анализ степени обсемененности влагалища у женщин, получавших различные дозы эстроген-гестагенных препаратов показал, что если у женщин 1А группы через месяц применения препарата количество лактобацилл увеличилось и составило 88%, а количество бифидобактерий составило 16 %, то в группе 1Б эти показатели возросли соответственно на 8% и 4 % ($p < 0,05$), т.е. увеличение эстрогенного компонента в препарате способствует возрастанию числа случаев обнаружения повышенного уровня кислотофильной микрофлоры. Кроме того, установлено некоторое усиление роста кокковой флоры в 1А группе пациенток, в то время как в 1Б группе это касалось лишь стафилококков; не выявлено выраженной динамики роста гарднерелл в обеих группах наблюдения. Через 1 месяц применения контрацептива количество пациенток 1А группы, у которых *Candida* spp. высевали в концентрации $< 10^4$ КОЕ/мл, уменьшилось до 20 %, в то же время увеличилось число пациенток, у которых грибы *Candida* высевали в концентрации 10^4 - 10^6 КОЕ/мл до 28 % и в концентрации $> 10^6$ КОЕ/мл до 16 %, что свидетельствовало о развитии кандидозного вагинита у 64 % пациентов. В 1Б группе наблюдения выявлена еще более выраженная тенденция колонизации полового тракта дрожжевыми грибами. В этой группе зафиксировано не только увеличение кандидоносительства (до 28 %), но выявлено 36 % женщин, в микробиоценозе которых обнаружены грибы в концентрации 10^4 - 10^6 КОЕ/мл, и 24 % женщин, имеющих выраженный рост грибов ($> 10^6$ КОЕ/мл). Таким образом, микробиоценоз 88 % пациенток 1Б-ой группы характеризуется высокой концентрацией дрожеподобных грибов рода *Candida*.

Аналогичные данные получены нами при сравнении состояния микробиоценоза у пациенток в конце третьего месяца применения эстроген-гестагенных препаратов. У женщин, составивших 1Б группу, по сравнению с 1А при микроскопии в большем проценте случаев обнаружены единичные дрожжевые клетки и псевдомицелий ($p < 0,05$), а также кокки и палочки.

Культуральный метод позволил выявить у лиц, получавших 0,035мг ээ, высокий рост стрептококков и стафилококков, а также грибов *Candida* spp.

Количественная оценка микробиоценоза дала возможность обнаружить выраженный рост лактобацилл, у 60 % женщин зафиксирован рост *Candida* spp. в концентрации 10^4 - 10^6 и $> 10^6$ КОЕ/мл.

Выводы: Полученные данные указывают на большое значение величины эстрогенного компонента, оказывающего влияние на микробиоценоз влагалища [4, с. 55]. Как показали результаты исследования комбинированные оральные контрацептивы с содержанием этинилэстрадиола 0,035мг в большей степени изменяют биотоп влагалищного отделяемого чем микродозированные препараты [1, с. 27].

ИСТОЧНИКИ И ЛИТЕРАТУРА

1. Манухин И.Б., Тумилович Л.Г., Геворкян М.А. Гинекологическая эндокринология. Клинические лекции. ГЭОТАР-Медиа. – М., 2013.
2. Пресс-релиз «Женщина. Контрацепция. Репродуктивное здоровье». Consiliummedicum, 2011, №2.
3. В.Н.Прилепская, Н.М.Назарова, Е.В.Иванова, А.Б.Летуновская. Трансдермальная контрацепция (обзор литературы) Consiliummedicum, 2011, №4.
4. Руководство по контрацепции / под ред. В.Н.Прилепской. – М.: МЕДпресс-информ, 2010.
5. Н.Н.Стеняева, А.А.Куземин. Женская сексуальная функция и гормональная контрацепция Consiliummedicum, 2013, №4.

Научный руководитель – кандидат медицинских наук, доцент Л.Р.Агабабян

*Жадыра Аширбекова
(Караганда, Казахстан)*

ТЕХНОЛОГИЯ INFILTRATION CONCEPT КАК СОВРЕМЕННОЕ СРЕДСТВО ПРОФИЛАКТИКИ КАРИЕСА У ДЕТЕЙ НА ОРТОДОНТИЧЕСКОМ ЛЕЧЕНИИ

Актуальность исследования: Ортодонтическое лечение, несмотря на развитие технологий, по-прежнему сопровождается значительным риском развития кариеса зубов у детей. По данным различных авторов, у 24,9–50 % больных с несъемными ортодонтическими аппаратами выявлено наличие очагов деминерализации эмали.

Брекеты часто становятся механическим препятствием для естественного самоочищения полости рта, длительная ретенция микробной биопленки приводит к диффузии кислоты через межпризматическое пространство эмали и диссоциации кальция и фосфатов в подповерхностном слое [1, с. 49-51].

Ряд авторов после 7 недель ортодонтического лечения наблюдали появление белых пятен на эмали вокруг брекетов [2, с. 408]. Объем поражения, который изучали с помощью метода микрокомпьютерной томографии, варьировал от 0 до 1,2931 мм (3) и значительно коррелировал с интенсивностью цвета [7, с. 203].

Отсутствие стойких навыков по уходу за полостью рта является основой для увеличения количества мягкого зубного налета вокруг оснований брекетов, особенно в пришеечных областях и на контактных пунктах [3, с.15–19]. Распространенность патологии находится в прямой зависимости от уровня гигиены полости рта и частоты применения фторидов. Farhadian N и др. отмечали значительное сокращение (40 %) глубины деминерализации в группе детей, находящихся на ортодонтическом лечении при применении фторидсодержащего лака. Это достоверно больше, чем у пациентов в группе сравнения ($P < 001$) [5, с. 95]. Фтористые лаки могут рассматриваться в качестве эффективного метода предотвращения или уменьшения деминерализации во время ортодонтического лечения, особенно у больных с плохой гигиеной полости рта [4, с. 41–47].

В связи с вышеизложенным не вызывает сомнений тот факт, что вопросы профилактики и лечения начальных форм кариеса у детей, находящихся на ортодонтическом лечении с использованием брекет-систем, являются актуальными [8, с. 313]. Анализируя существующие методики реминерализующей терапии (применение кальций-фосфорных гелей, фторидсодержащих лаков и гелей, глубокое фторирование, электрофорез или аппликации 10% раствора глюконата кальция и 2% фторида натрия), приходится признать, что они достаточно несовершенны [6, с. 304].

Технология **INFILTRATIONCONCEPT (Icon)** – не имеет аналогов в мире, первый **инфильтрант кариеса**, который заполняет систему пор и тем самым стабилизирует состояние твердых тканей. **Icon** – продукт инновационных технологий, был разработан в Германии, компанией DMG, общеизвестным мировым лидером в производстве стоматологического оборудования.

Проблема заболеваемости кариесом зубов населения Казахстана стоит достаточно остро, поскольку его распространенность и простота интенсивности остаются высокими, а осложнения служат наиболее частой причиной потери зубов.

Цель исследования: совершенствование комплекса мер по профилактике кариеса зубов у детей, находящихся на ортодонтическом лечении.

Задачи:

1. Изучить распространенность и интенсивность кариеса постоянных зубов у детей школьного возраста, находящихся на лечении у врача-ортодонта.
2. Оценить эффективность технология infiltrationconcept у детей с зубочелюстными аномалиями находящихся на ортодонтическом лечении.

Материал и методы:

В стоматологической клинике Карагандинского государственного медицинского университета было проведено обследование 150 детей с зубочелюстными аномалиями, в возрасте от 12 до 17 лет, из них 85 (56,6%)

мальчиков и 65(43,3%) девочек. Среди пациентов у 115 человек проводилось лечение несъемными ортодонтическими конструкциями. Из 150 детей согласие на участие в стоматологическом исследовании дали родители 40 человек.

40 пациентов в возрасте от 12 до 17 лет с зубочелюстными аномалиями, проходящие лечение с помощью брекет - системы, были распределены на две группы по 20 человек. Всем пациентам определяли уровень гигиены полости рта с помощью упрощенного индекса гигиены полости рта (OralHygienIndices-Simplified) (Green, Wermillion, 1964), распространенность кариеса зубов выражалась в процентах, интенсивность кариеса оценивалась при помощи индекса КПУ, наличие очагов деминерализации определяли кариес-детектором. Пациентам обеих групп проводилось: обучение рациональной гигиене полости рта, санация полости рта, профессиональная чистка зубов. Пациентам первой группы была проведена превентивная подготовка при помощи фторлака. Вторая группа пациентов проходила профилактическое лечение при помощи микроинвазивной инфильтрации эмали при помощи Infiltrationconcept (Icon). Проводился сравнительный анализ результатов лечения у обеих групп **через** 1, 3, 6, 12 месяцев после начала лечения.

Полученные результаты:

Показатели индекса ОНI-S в первой группе составляли $1,94 \pm 0,39$, во второй группе индекс был равен $1,78 \pm 0,34$, что соответствует неудовлетворительной гигиене полости рта в обеих группах. Распространенность кариеса до проведения профилактических мероприятий в первой группе составляла 85%, во второй группе – 90 %. Интенсивность кариеса до лечения составила в первой группе $5,1 \pm 1,39$ балла и характеризовалась как высокая. Во второй группе интенсивность кариеса была высокая и составляла $5,3 \pm 1,41$ балла.

У детей первой группы наблюдалось в 35,3 % случаях компенсированная форма кариеса, субкомпенсированная в 64,7 %, декомпенсированной форма кариеса не было выявлено. В первой группе клинически у детей наблюдались очаги деминерализации фронтальной группы зубов, наличие пигментации эмали зубов, деструктивные процессы твердых тканей зубов, наличие кариозных и запломбированных зубов.

У детей второй группы наблюдалось в 38,9 % случаях компенсированная форма кариеса, субкомпенсированная в 55,5 %, декомпенсированная – 5, 6 %.

Во второй группе отмечались множественные очаги деминерализации, деструкции твердых тканей зубов, наличие кариеса в начальной, средней степени тяжести.

Через 1 месяц у пациентов первой группы показатель индекса ОНI-S составлял $1,91 \pm 0,37$, во второй группе – $1,77 \pm 0,33$, что соответствует неудовлетворительной гигиене полости рта. Распространенность кариеса составила 75% в двух группах. Интенсивность кариеса в первой группе снизилась до $4,9 \pm 1,34$ балла и характеризовалась как высокая. Во второй группе интенсивность кариеса была высокая и составила $4,8 \pm 1,31$. Снижение интенсивности кариеса в обеих группах сопровождалось клиническими изменениями: эмаль зуба приобретала естественный блеск, снижалась опаковость меловидных пятен, при окрашивании зубов кариес детекторами уменьшились зоны поражения. В первой группе компенсированная форма кариеса составила 53,3 %, субкомпенсированная – 46,7%, во второй группе компенсированная форма кариеса встречалась у 60% детей, а субкомпенсированная форма у 40 %, декомпенсированная форма кариеса у одного ребенка перешла в субкомпенсированную форму.

Через 3 месяца использования Infiltrationconcept (Icon) распространенность кариеса во второй группе составила 65%, а при использовании методики фторирования через 3 месяца распространенность кариеса составляла 60 %. Интенсивность кариеса в первой группе снизилась с $4,9 \pm 1,34$ до $3,8 \pm 0,6$, клинически характеризовалось снижением опаковости меловидных пятен, снижением интенсивности окрашивания кариозного очага. Во второй группе произошел регресс показателей интенсивности с $4,8 \pm 1,31$ до $3,1 \pm 0,7$, клинически выразалось резким снижением степени окрашивания, уменьшением зоны поражения. Уровень гигиены полости рта в обеих группах составлял в среднем ОНI-S = $1,76 \pm 0,32$. Компенсированная форма кариеса в первой группе составила 61,5 %, субкомпенсированная - 38,5 %. Во второй группе компенсированная форма 75 %, субкомпенсированная форма – 25%.

При обследовании через 6 месяцев у детей первой группы наблюдалось снижение показателей интенсивности кариеса в обеих группах, среднее значение КПУ в первой группе снизилось до $2,9 \pm 0,75$ балла и характеризовалась уменьшением очагов деминерализации, снижением интенсивности окрашивания, а во второй группе ее значение составило $2,1 \pm 0,71$ балла, клинически выразалось отсутствием меловидных пятен, уменьшением зоны поражения при окрашивании кариес детектором. Распространенность кариеса в первой группе составила 50%, во второй группе 45%. У детей первой группы компенсированная форма кариеса была у 60 %, субкомпенсированная форма у 40% детей, во второй группе компенсированная форма кариеса в 89,9 % случаев, субкомпенсированная – 11, 1 %.

Индекс ОНI-S составил 1,2 балла в среднем по двум группам обследуемых пациентов.

Через 12 месяцев при окончательном осмотре детей, находящихся на лечении при помощи брекет-системы отмечалось значительное улучшение состояния полости рта, твердых тканей зубов, уровня гигиены пациентов. По итогам обследования в первой группе показатели распространенности кариеса составили 30%, снижение интенсивности кариеса до $1,6 \pm 0,43$ балла. Компенсированная форма кариеса составила 83,3%, субкомпенсированная форма 16,7%. Во второй группе показатели распространенности кариеса составили 20%, снизилась интенсивность кариеса до $1,1 \pm 0,33$ балла, у всех детей была компенсированная форма кариеса.

Индекс ОНІ-S был равен $1,2 \pm 0,2$ в первой группе, во второй группе – $1,18 \pm 0,19$. У детей второй группы наблюдалось исчезновение меловидных пятен, уменьшения очагов деминерализации, количество которых в обеих группах было приблизительно одинаковым и составило в среднем $0,55 \pm 0,01$ баллов, преимущественно с низкой степенью окрашивания и отсутствием очагов деминерализации с интенсивной степенью окрашивания. Матовость и пигментация у больных этих групп сохранялась лишь в 8%-10%.

Индивидуальный анализ состояния твердых тканей зубов у наблюдаемых подростков показал, что очаги деминерализации практически полностью исчезли при начальном и поверхностном кариесе, сохранившиеся очаги имели место при изначально выявленном среднем кариесе.

Вывод:

Включение в комплекс профилактических мероприятий для детей с зубочелюстными аномалиями, находящихся на аппаратном лечении у врача-ортодонта, системы инфильтрации Ison в значительной мере защищает зубы от воздействия неблагоприятных факторов и компенсирует поступление реминерализующих препаратов в ткани зуба, что позволяет рекомендовать его для профилактики кариеса у детей, находящихся на ортодонтическом лечении, как составную часть общего комплекса профилактики кариеса.

ИСТОЧНИКИ И ЛИТЕРАТУРА

1. Кисельникова Л. П., Рамм Н. Л., Бимбас Е. С., Дашенко Е. А. Резистентность твердых тканей по данным ТЭР-теста и ее коррекция у лиц с ЗЧА / Вестник УГМА. – Екатеринбург, 1996. – Вып.2. – С. 49-51.
2. Стоматология детская. Терапия / Под ред. В. М. Елизаровой: Учебник. – М.: ОАО «Издательство «Медицина», 2009. – С. 408.
3. Терехова Т. Н., Наумович Д. Н. Современные подходы к профилактике основных стоматологических заболеваний при ортодонтическом лечении // Современная стоматология. – 2007. – № 4. – С. 15-19.
4. DidemNalbantgil, Mehmet OguzOztoprak, DeryaGermecCakan, Kemal Bozkurt, and TulinArun . Prevention of demineralization around orthodontic brackets using two different fluoride varnishes Eur J Dent. Jan 2013; 7(1): с. 41-47.
5. Farhadian N, Miresmaeili A, Eslami B, Mehrabi S. Effect of fluoride varnish on enamel demineralization around brackets: an in-vivo study. Am J OrthodDentofacialOrthop. 2008 Apr; 133 (4 Suppl): с. 95.
6. Hicks J, Wild T, Flaitz CM, Seybold S. Fluoride varnishes and caries development in primary tooth enamel: an in vitro study. ASDC J DentChild. 2001 Sep-Dec; 68 (5-6): 304.
7. Hicks J, Garcia-Godoy F, Flaitz C. Biological factors in dental caries: role of remineralization and fluoride in the dynamic process of demineralization and remineralization (part 3). J ClinPediatrDent. 2004 Spring; 28(3): 203.
8. Hicks J, Flaitz C. Role of remineralizing fluid in in vitro enamel caries formation and progression. Quintessence Int.2007 Apr; 38 (4): 313.

Научный руководитель – кандидат медицинских наук, доцент С.Т.Тулеутаева

*Низора Вафоева, Худоёр Гаффаров
(Самарканд, Узбекистан)*

ОСОБЕННОСТИ КЛИНИЧЕСКОЙ КАРТИНЫ ХРОНИЧЕСКОГО ПИЕЛОНЕФРИТА У ЖЕНЩИН

Хронический пиелонефрит (ХП) – неспецифический инфекционно воспалительный процесс с преимущественным поражением интерстициальной ткани, чашечно-лоханочной системы и канальцев почек с последующим вовлечением клубочков и сосудов почек [3, с 303-314; 4, с. 82-86]. Заболеваемость хроническим пиелонефритом составляет 15-20 случаев в год 100000 населения, распространённость среди госпитализированных больных 73 случая на 100000 пациентов. Пиелонефрит занимает второе место по частоте после острых респираторных заболеваний, первое место в структуре патологии почек [1, с 53-56]. и чаще регистрируется у женщин трудоспособного возраста [2, с 239]. Факторами риска или предрасполагающими факторами ХП принято считать, обструкцию мочевыводящих путей блокирующее выделение мочи, пузырно-мочеточниковый рефлюкс, различные аномалии развития мочевыводящих путей с нарушением оттока мочи, беременность, наличие конкрементов, катетеризацию мочевого пузыря, сахарный диабет, женский пол и пожилой возраст. Пиелонефрит у женщин является самым частым заболеванием почек во всех возрастных группах. Более высокая заболеваемость пиелонефритом у девочек и женщин обусловлена анатомо-физиологическими особенностями женского организма. Большая распространённость хронического пиелонефрита, частые обострения заболевания, осложнения у женщин детородного возраста сказываются на показатели их общей заболеваемости, продолжительности жизни и репродуктивной функции. Все это определяет социальную значимость проблему ХП у женщин. Было изучено особенности клиники, развития и течения хронического пиелонефрита у женщин. Были обследованы 34 больных хроническим пиелонефритом женского пола в возрасте 17-60 лет (в среднем $34,9 \pm 3,4$ года), продолжительность заболевания составило 1-25 лет (в среднем $5,6 \pm 2,2$ года). Основной процент обследованных проживали в сельской местности (24 пациенток,

71%). Замужние составили 82% (28 женщин), не замужние 18% (6 девочек). Среди всех больных домохозяйки составили 14 больных (40%). Интеллектуальным трудом занимались: студентки (6 пациенток, 18%), воспитатели (2 женщины, 6%), и учительницы (4 пациенток, 12%). Швея (1 больная, 3%), медсестра (1 больная, 3%) и продавщицы (2 больных, 6%) составили группу больных физического труда, 4 женщины (12%) были пенсионерами. Всем больным была заполнена унифицированная карта обследования, в котором содержались паспортные данные, жалобы больных, данные анамнеза болезни и жизни. В протокол обследования включались данные физикального обследования, лабораторные анализы и результаты инструментальных исследований. Для верификации диагноза была использована классификация, предложенная Н.А.Лопаткиным и соавт, которая предусматривает первичность или вторичность пиелонефрита, локализацию воспалительного процесса. Статистическая обработка цифровых данных была проведена на персональном компьютере P-IV с использованием программных пакетов StatGraf. Среди всех пациенток у 56% больных была диагностирована рецидивирующая, у 15% больных анемическая, у 15% больных гипертоническая и у 9,0% больных – септическая форма. По возрасту рецидивирующая и анемическая форма ХП регистрировался во всех возрастных контингентах, гипертоническая форма чаще у пациенток в возрасте 40-50 лет, септическая форма свыше 50 лет. Клиническая картина рецидивирующей формы характеризовалась умеренными симптомами интоксикации, субфебрильной лихорадкой, умеренными болями, дизурическими расстройствами. Очень часто такую форму пиелонефрита сопровождали признаки цистита. Наиболее частыми симптомами были недомогание, слабость, выраженная усталость и вечерние повышение температуры тела (обычно в пределах 37,5-38 °С). Боль в области почек имел тупой характер и протекал длительно, были характерны повышенная потливость, головные боли и сердцебиение. Анемическая форма пиелонефрита протекает в виде анемии. Боль в поясничной области и дизурические расстройства отмечалось не всегда, температура не характерна. Клинические признаки гипертонической формы пиелонефрита напоминало клинические симптомы хронического гломерулонефрита. Однако в отличие от последнего, при пиелонефрите было характерно частое и болезненное мочеиспускание и боли в области поясницы. Септическая форма сопровождалась высокой температурой, ознобом, выраженными дизурическими расстройствами и болями в поясничной области. Отмечались бледность кожных покровов, тахикардия. Основное число больных с рецидивирующей и анемической формой ХП были с продолжительностью заболевания до 5 лет (58,0 и 83,3%). Это было обусловлено связью этой формы заболевания с послеродовым периодом и послеродовой анемией. Гипертоническая и септическая форма заболевания более 5 лет. Из лабораторных показателей у всех больных женщин была обнаружена анемия гипохромного типа (цветной показатель в среднем составил 0,7), у 76,5% больных – средняя степень, у 23,5% больных тяжелая степень. Степень анемии была наиболее выражена при анемической форме заболевания. У 47% больных отмечено повышение уровня креатинина (в среднем 166,0±10,5 ммоль/л), наиболее часто при септической и гипертонической форме заболевания. Ультразвуковое исследование почек дало возможность у 91,1% больных выявить изменения различного характера: у 58,8% больных увеличение размеров почек и частичная деформация или изменения чашечно-лоханочной системы, у 32,3% признаки «сморщивания почек» и деформации чашечно-лоханочной системы. Среди всех пациентов с уменьшенными размерами почек наиболее часто были выявлены гипертоническая и анемическая форма болезни. Наличие белка в моче – протеинурия было обнаружено у 61,8% пациенток: у 32,4% больных содержание белка в моче составило 0,066 г/л, у 29,4% больных 0,099 г/л и у 8,9% больных – 0,132 г/л. Протеинурия наиболее часто диагностировалась среди больных с анемической, гипертонической и септической формой заболевания. При рецидивирующей форме у большинства больных наблюдалась низкая степень протеинурии. Также в мочевом осадке у 91,1% больных обнаружено наличие лейкоцитов, у 8,9% - цилиндров (1-2 в поле зрения), у 70,6% -наличие слизи, у 58,8% - бактерии, у 73,5% - соли оксалатовой кислоты и у 26,5% - соли фосфорной кислоты. Лейкоцитурия, пиурия и бактериурия больше всего характерно для больных септической и рецидивирующей формой, единичные гиалиновые цилиндры, измененные эритроциты, соли оксалатовой и фосфорной кислоты-анемической и гипертонической формой заболевания. Наличие никтурии и гипостенурии (в пробе Зимницкого) было характерно для больных с гипертонической, анемической и септической формой заболевания. В литературе приведены индивидуальные факторы риска развития пиелонефрита для характеристики особенностей его течения у конкретного больного. При этом большое внимание уделяетсяотягощенному акушерскому анамнезу, патологическим течением беременности, наличию профессиональных вредностей, неправильные приёмы гигиены, неблагоприятными жилищно-бытовыми условиями. По данным литературы осложненное течение родов, заболевание мочевой системы, частые острые респираторные вирусные и бактериальные инфекции, наличие хронических очагов инфекции, функциональные и органические нарушения со стороны ЖКТ, рецидивирующие кишечные инфекции, малоподвижный образ жизни, сахарный диабет влечет за собой развитие хронического пиелонефрита, так же как и переохлаждение. В наших исследованиях, со слов больных следующие плохие жилищно-бытовые условия способствовали развитию ХП: отсутствие природного газа, неудовлетворительное состояние туалета (76%). Из опрошенных гигиенической туалетной бумагой пользовались только 29% женщин, остальные 71% женщин использовали разный материал (газета, глина и т.д.). по нашим данным хронический эндометрит (29,4%), киста яичников (5,8%) являются фоновыми заболеваниями ХП. Хронический эндометрит часто сопутствует рецидивирующей форме заболевания. Перенесенные те или иные операции на матке и ее придатках: продувание маточных труб,

удаление кистомы яичника, ампутация матки также являются важными факторами риска ХП у женщин. Из заболеваний мочевыводящих путей самым частым фоновым заболеванием при пиелонефрите у женщин является хронический цистит (70,6%). Наличие конкрементов в мочевом пузыре и мочекаменная болезнь является вторым по частоте при ХП и встречается у 17,6% больных. Частота аномалий развития почек (единственная почка, гидронефроз, гипоплазия, пиелоэктазия) при ХП достигло 14,7%. Повышение АД во время беременности (32,4%), отёки нижних конечностях (29,4%), прерывание беременности выкидышами (26,5%), антенатальная гибель плода (20,6%), являются акушерско-гинекологическими факторами развития ХП у женщин. Расстройства менструального цикла в виде обильных или скудных менструаций, нарушение регулярности циклов и болезненности выявляется у 53% больных. Таким образом, пиелонефрит является одним из частых и тяжелых заболеваний у женщин. Более высокая заболеваемость у девочек и женщин обусловлена анатомо-физиологическими особенностями женского организма. Наиболее значимыми факторами риска развития инфекций мочевых путей являются рефлюксы на различных уровнях, дисфункция мочевого пузыря, мочекаменная болезнь, опухоли мочевых путей, нефроптоз, аномалии развития почек и мочевых путей и беременность. Акушерско-гинекологические факторы, заболевания генитальных органов, плохие жилищно-бытовые условия, незнание приёмов личной гигиены, в том числе очаговой инфекции являются большими факторами, приводящими к хроническому пиелонефриту. Большая распространенность хронического пиелонефрита, его обострение, осложнения у женщин детородного возраста сказываются на их репродуктивной функции. Все это определяет огромную социальную значимость проблемы хронического пиелонефрита – его лечение и профилактики.

ИСТОЧНИКИ И ЛИТЕРАТУРА

1. Захарова Н.Б., Хвостова Н.В., Шведова Р.Ф. Значение повреждения белкового и липидного состава эритроцитных мембран в развитии снижения текучих свойств крови при экстремальных состояниях // *Вопр. мед. химии.* – 1991. – № 37(1). – С. 53-56.
2. Калугина Г.В., Клушанцева М.С., Шехаб Л.Ф. Хронический пиелонефрит. – М.: Медицина, 1993. – 239 с.
3. Окорочков А.Н. Диагностика болезней внутренних органов. – Москва: Медицина, 2003. – С. 303-314.
4. Силенко О. Н., Кольцова Т.В., Савенкова Н.Д., Кутушева Г.Ф. Сочетанные микробно-воспалительные заболевания органов мочевой и половой систем у юных беременных // *Нефрология.* – 2009. – №1. – С. 82-86.

*Санжар Гайибов
(Самарканд, Узбекистан)*

СОВЕРШЕНСТВОВАНИЕ ТЕХНОЛОГИЙ ПРЕРЫВАНИЯ БЕРЕМЕННОСТИ В РАЗНЫЕ СРОКИ ГЕСТАЦИИ

Проблема охраны здоровья женщины находится в центре внимания органов государственной власти и общественности Узбекистана [1, с. 15-16].

Каждый человек хочет быть счастливым, иметь семью и детей, а каждая женщина стремится стать матерью. Беременность должна быть планируемой, а рожденный ребенок – желанным. Тем не менее, встречается и так называемая нежеланная беременность, причины которой могут быть различны. Во всем мире ежегодно выполняется 40–50 млн аборт. Большинство (80%) женщин в возрасте 45 лет имели в своей жизни хотя бы один аборт [2, с. 738-742]. Кроме того, в современном научном и практическом акушерстве проблема прерывания беременности в I и II триместрах при осложненном течении беременности или экстрагенитальных заболеваниях чрезвычайно актуальна и недостаточно разработана. Аборт остается самой частой акушерской операцией, удельный вес которой в структуре материнской смертности продолжает оставаться высоким [3, с. 56-58]. Известно, что аборт является нередкой причиной гинекологических заболеваний и нарушения детородной функции. Сохраняющаяся диспропорция между частотой использования женщинами эффективных методов контрацепции и искусственных абортов с целью регуляции рождаемости позволяет считать, что проблема безопасного прерывания беременности еще долго будет оставаться актуальной [4, с. 80].

Искусственный аборт связан с развитием ряда негативных последствий, при этом осложненное течение послеабортного периода наблюдается у каждой третьей женщины, а частота отдаленных осложнений после перенесенного вмешательства – нейроэндокринных нарушений, пролиферативных заболеваний органов репродуктивной системы – достигает 60–80% [5, с. 447-451].

Легализация абортов позволила сохранить жизнь и способность к деторождению многим женщинам. Однако даже правильно произведенный хирургический аборт способен нанести большой вред организму женщины.

Альтернативу хирургическому прерыванию беременности представляет медикаментозный аборт. Согласно рекомендации Всемирной организации здравоохранения медикаментозный аборт предоставляет женщинам дополнительные возможности безопасного прерывания беременности, этот метод следует предлагать как

альтернативу хирургическому методу там, где это возможно [6, с. 524-530]. Медицинская наука предлагает разные схемы применения тех или иных препаратов для прерывания беременности без хирургического вмешательства или облегчающих его производств и, следовательно, снижающих риск развития осложнений.

Все это обуславливает не только медицинскую, но и социальную значимость вопроса о прерывании беременности и внедрении новых современных технологий аборта.

Цель исследования. Изучить возможности медикаментозного прерывания беременности в разные сроки гестации и его роль в снижении послеабортных осложнений.

Материал и методы исследования. Работа выполнена в гинекологическом отделении родильного комплекса №2 города Самарканда. Были исследованы 3 группы женщин: основная I и II, контрольная.

Основная группа I - 50 женщин с нежеланной беременностью в сроке до 6 недель беременности, которым была проведена процедура медикаментозного прерывания беременности с помощью антагониста прогестерона - препарата Мифепристон 600 мг перорально.

Основная группа II - 50 женщин с нежеланной беременностью в сроке от 6 до 12 недель беременности, которым была проведена процедура медикаментозного прерывания беременности с помощью препарата Мифепристон 600 мг перорально после соответствующей подготовки шейки матки - 400 мкг простагландина (мизопропростол)

Контрольная группа - 50 женщин с нежеланной беременностью в сроке от 6 до 12 недель беременности, которым была проведена процедура артифициального аборта (вакуум-аспирация).

Всем пациенткам проведены общепринятые обязательные общеклинические и гинекологические методы исследования.

Инструментальные дополнительные методы исследования - расширенная кольпоскопия и УЗИ. Эффективность действия препаратов на матку оценивалась с помощью динамического УЗ-мониторинга вагинальным датчиком до и после медикаментозной подготовки. После медицинского аборта, через 2 ч всем пациенткам проведено трансабдоминальное УЗ-исследование матки.

Результаты исследования. На основании проведенных нами исследований в течение 12-32 часов ($17,6 \pm 2,8$ часа) после приема ми- фепристона кровянистые выделения из матки начались у 14 пациенток (28%) в I группе и в 6 случаях (14%) у беременных во II группе. Экспульсия плодного яйца в первые двое суток ($41,3 \pm 2,1$ час) после приема мифепристона зафиксирована у 49(98%) женщин первой и 47 (94%) женщин второй группы.

В контрольной группе после вакуум-аспирации полный аборт был зафиксирован у 92,5% пациенток, неполный аборт у 5,4%, замершая беременность у 1,8%. Таким образом, клиническая эффективность вакуум-аспирации составила 92,5%, что соответствует имеющимся в литературе данным [7, с. 55-56].

Все пациентки находились под динамическим наблюдением, что дало нам возможность определить осложнения, которые имели место после аборта. Гематометра и воспалительные заболевания матки и придатков не выявлены после медикаментозного аборта, тогда как после вакуум-аспирации они выявлены соответственно в 4 (8%) и 3 (6%) случаев. Нарушения менструального цикла отмечались у одной пациентки (2%) основной группы и у 5 (10%) пациенток контрольной группы при наблюдении в течении 3-х менструальных циклов. Другие осложнения не наблюдались. Таким образом, можно заключить, что медикаментозный аборт, по сравнению с вакуум аспирацией, характеризуется более низкой частотой осложнений.

О частоте осложнений после медикаментозного и хирургического аборта в литературе имеются весьма разнообразные данные. Анализ наших исследований показал, что частота неполного и несостоявшегося медикаментозного абортов соответствует результатам исследований других авторов (4,4%) [8, с. 21], а частота прогрессирующей беременности в наших исследованиях оказалась значительно ниже (2,7%). Некоторые авторы [6, с. 540-541] указывают на то, что после медикаментозного аборта не отмечается развитие воспалительных заболеваний матки и придатков, а нарушение менструального цикла встречается лишь в 2,5% случаев. Как показывают наши данные, клиническая эффективность медикаментозного аборта превышала данные литературы. Что касается указанных осложнений после хирургического аборта, то рядом авторов получены данные аналогичные нашим показателям [8, с. 18], а другие авторы [9, с. 90-94] указывают на большую частоту воспалительных заболеваний матки и придатков и на нарушение менструального цикла после хирургического аборта. Динамическое наблюдение за пациентками дало нам возможность выявить также побочные явления, которые имеют место при медикаментозном и хирургическом абортах.

После приема мифепристона только у 4,4% пациенток исследуемой группы отмечались незначительные тупые боли в нижней части живота, чувство тошноты отмечалось у - 6,6% пациенток, а общая слабость у - 7,9%. После приема мизопростола боли слабой интенсивности отмечались у - 17,2% пациенток исследуемой группы. Аналогичный показатель при хирургическом аборте составил 37,6%. Боли средней интенсивности выявились у - 9,8% пациенток исследуемой группы, а в контрольной группе у - 21,7%. Сильные боли отмечались соответственно у - 6% и 39,3% пациенток. При медикаментозном аборте они были выражены в основном у нерожавших пациенток.

Таким образом, проведенная работа даёт возможность сделать следующие выводы:

1. Медикаментозный аборт является высокоэффективным методом прерывания беременности ранних сроков. При сроке беременности до 6 недель его клиническая эффективность составляет 98%, а при 6-12-недельном сроке беременности - 96%.

2. Гибель плодного яйца происходит в течение 24 часов после приема мифепристона, на что указывает значительное уменьшение концентрации прогестерона (2,5 раза).

3. Медикаментозный аборт, по сравнению с хирургическим абортом, характеризуется более низкой частотой осложнений (воспалительные заболевания матки и придатков, гематометра, нарушение менструального цикла).

ИСТОЧНИКИ И ЛИТЕРАТУРА

1. «Государственная Программа по дальнейшему укреплению репродуктивного здоровья населения, охране здоровья матерей, детей и подростков в Узбекистане на 2014-2018 годы» Узб. Мин. Здрав. 2013. 15-16.

2. WHO. Lowering the Doses of Mifepristone and Gemeprost for Early Abortion: a Randomised Controlled Trial. British Journal of Obstet. and Gynecol., 2001; 108: 738-742.

3. В.Н.Прилепская, Е.А. Межевитинова. Гормональная контрацепция. – М., 2011. – С. 56-58.

4. Князев С.А., Хамошина М.Б. Беременность. Школа здоровья. Руководство для врачей / Под ред. В.Е. Радзинского. – 2010. – С. 80.

5. WHO. Medical Abortion at 57 to 63 Days Gestation with a Lower Dose of Mifepristone and Gemeprost. Acta Obstet. Gynecol. Scand., 2001; 80: 447-451.

6. WHO. Comparison of Two Doses of Mifepristone in Combination with Misoprostol for Early Medical Abortion: a randomised trial. British J. Obstet. and Gynecol., 2000; 107: 524-530, 540-541.

7. Каримова Ф.Д. Профилактика осложнений антифициального аборта // Акушерство и гинекология. – 2001. – №2. – С. 55-56.

8. Абашин В.Г., Бондаренко А.А., Курчишвили В.И., Кузнецова Т.В., Петросян А. С. Применение мифегина в практике гинекологических отделений военных лечебных учреждений. Методические рекомендации, Москва, ГВКГ им. Н.Н. Бурденко, 2000: 8-18, 21.

9. Астахова Т.М., Перминова С.П., Сотникова Е.Н. Репродуктивное здоровье и сексуальное воспитание молодежи. Материалы конф. – М., 1995: 90-94.

*Бахтиёр Джуманов, Комила Азимова
(Самарканд, Узбекистан)*

К ВОПРОСУ О КОМПЛЕКСНОМ ЛЕЧЕНИИ ХРОНИЧЕСКИХ НЕСПЕЦИФИЧЕСКИХ ЗАБОЛЕВАНИЙ ВНУТРЕННИХ ПОЛОВЫХ ОРГАНОВ У ЖЕНЩИН

Хронические неспецифические воспалительные заболевания (ХНВЗ) у женщин являются наиболее часто встречающимися заболеваниями репродуктивного возраста.

Под ХНВЗ органов малого таза понимают весь спектр воспалительных процессов верхнего отдела половых органов, включающий: эндомиометриты, сальпингоофориты, тубоовариальные абсцессы, пельвиоперитониты, параметриты. Эти заболевания могут встречаться самостоятельно и в сочетании с той или другой формой, и часто встречаются в хронической форме [3,5].

ХНВЗ занимают на сегодняшний день первое место среди гинекологических заболеваний (до 60 -65 % в структуре гинекологической патологии [1,2]).

Ежегодно в мире регистрируется до 1 млн. новых случаев воспалительных заболеваний, что приводит к 250 – 300 тыс. госпитализаций.

Пик заболеваемости наблюдается в возрасте 17–25 лет и развивается до 15-40% женщин с хламидийной инфекцией шейки матки и у 40-80 % с нелеченной гонококковой инфекцией [3,4].

Факторы риска развития воспалительных заболеваний органов малого таза.

Сексуальная активность женщин детородного возраста :

- Женщины, имеющие большое количество половых партнеров.
- Одинокие женщины.
- Ранее перенесенные ХНВЗ.
- Незащищенные половые контакты.

Воспалительные процессы органов малого таза являются полиэтиологичным заболеванием и считаются основной причиной женского бесплодия, которые отрицательно влияют на психику, трудоспособность и считаются социальной проблемой.

Антибактериальная терапия является основным элементом комплексного лечения хронических форм ХНВЗ и зачастую не дают нужного эффекта из-за низкой концентрации препаратов в зоне воспалительного процесса, а также повышения резистентности к ним микрофлоры. В связи с этим поиск необходимых

эффективных методов лечения на сегодняшний день является актуальной проблемой репродуктивного здоровья у женщин.

Факторы успешного лечения ХНВЗ :

- Немедленное лечение после установления этиологического фактора.
- Применение наиболее эффективных методов лечения.
- Защищенные половые контакты.
- Выявление, обследование и лечение половых партнеров.

В связи с этим наше внимание привлекли комбинированные схемы антибактериальной терапии ХНВЗ следующими препаратами : ЮНИДОКС солютаб (доксицилина моногидрат) и ФЛЕМОКЛАВ солютаб (Амоксициллин/клавулановая кислота).

Эти таблетированные антибиотики обладают рядом положительных свойств, включая воздействия на ряд аэробных и анаэробных микроорганизмов – стафилококки, гонококки, хламидии, уреоплазмы, микоплазмы, рикетции, клебсиелла и др., которые в последние годы весьма часто выступают в качестве этиологического фактора ВЗОМТ.

Под нашим наблюдением находились 47 женщин со вторичным бесплодием, причиной которых были хронические формы ВЗОМТ, хронический рецидивирующий метроэндометрит имел место у 11 пациентов, хронический аднексит с непроходимостью маточных труб у 36 женщин.

Результаты бактериологических исследований представлены в таблице.

Заболевания	Число больных	Микроорганизмы				
		Стафилококк	Кишечная палочка.	Стрептококк	Хламидии	Энтербак тер
Хронический метроэндометрит	11	3	2	3	3	-
Хронический аднексит с непроходимостью маточных труб	36	9	5	8	10	4

Все эти больные в прошлом неоднократно получали различные схемы антибактериальной и физиотерапевтической терапии. Диагноз хронического неспецифического воспаления половых органов был установлен современными методами диагностики – бактериологические исследования, гистеросальпингография, иммуноферментные анализы и др.

Одним из показаний назначения ЮНИДОКС солютаб и ФЛЕМОКЛАВ солютаб были результаты высеянной микрофлоры влагалища, биопсия эндометрия, а также повышенный уровень микробных тел в исследованном материале. Препарат ЮНИДОКС солютаб назначали по 100 мг (1 таб) 2 раза в день во время еды в течении 14 дней.

Одновременно назначали ФЛЕМОКЛАВ солютаб по 500 мг 3 раза в сутки в течении 10 дней.

После курса антибактериальной терапии применяли местное лечение.

Курс лечения помимо ЮНИДОКС солютаб и ФЛЕМОКЛАВ солютаб включал бактериальные полисахариды (пирогенал, продитазон), физиотерапию, а также бимануальный массаж области придатков.

После курса антибактериальной терапии применяли местное противовоспалительное лечение – инстиляция полости матки с антисептическим препаратом, гидротубация с лидазой и гидрокортизоном, биогенные стимуляторы, спазмолитики, иммуномодуляторы, анальгетирующие средства, рассасывающая терапия (физиотерапевтические процедуры).

Лечение проводили в гинекологическом отделении род.дома и амбулаторно.

Результаты лечения оказались существенно лучше, чем при традиционной терапии. Улучшилось общее состояние, уменьшились боли внизу живота, нормализовалась менструальная функция.

Проходимость маточных труб восстановлена у 28 больных (78 %) уже на первый месяц после проведенного курса лечения.

Наблюдения за женщинами показали, что у 24 женщин наступила маточная беременность (66%), у 4-х – трубная беременность (11%), которым проведено органосохраняющее оперативное лечение. Все эти женщины в прошлом перенесли гонорейную инфекцию и в настоящее время продолжают получать реабилитационную терапию.

Таким образом, наши наблюдения показывают высокую эффективность применения при лечении ВЗОМТ антибактериальных препаратов ЮНИДОКС солютаб (Доксицилина моногидрат) и ФЛЕМОКЛАВ солютаб (Амоксициллин/клавулановая кислота), которые можно рекомендовать в комплекс лечения.

ИСТОЧНИКИ И ЛИТЕРАТУРА

1. Э.К.Айламазян, И.Т.Рябцева. Неотложная помощь при экстремальных состояниях в гинекологии. – Москва, Мед. книги, 2003. – С. 109-146.
2. Рациональная фармакотерапия в акушерстве и гинекологии. Под ред. В.И.Кулакова, В.Н.Серова. – Москва: Изд. «Литтера», 2005. – С. 486-487.
3. Е.В.Соколовский и др. Инфекции, передаваемые половым путём. Руководство для врачей. – Москва, 2006.
4. Руководство по амбулаторно-поликлинической помощи в акушерстве и гинекологии. Под ред. В.И.Кулакова, В.Н.Прилепской, В.Е.Радзинского. – Москва, «ГЭОТАР-МЕДИА», 2007. – 613-9.
5. Гинекология. Национальное руководство. Под ред. В.И. Кулакова, Г.М. Савельевой, И.Б. Манухина. – Москва, «ГЭОТАР-МЕДИА», 2009. – С.394-403.
6. Safrin S., et al. Am.J. Obstet Gynecol. 1992 Apr; 166 (4): 1300-5.
7. Short V.L. et al. Clin Yafect ois 2009/ Jan; 48 (1): 41-7.

*Мадина Каробоева
(Самарканд, Узбекистан)*

АДЕКВАТНОСТЬ НЕОТЛОЖНОЙ ПОМОЩИ И ТАКТИКА ВВЕДЕНИЯ ПАЦИЕНТОК, УМЕРШИХ ОТ АКУШЕРСКОГО КРОВОТЕЧЕНИЯ

По данным ВОЗ каждый день приблизительно 800 женщин в мире умирает от предотвратимых причин, связанных с беременностью и родами [6, с. 1]. Коэффициент материнской смертности в развивающихся странах в 2013 году составил 230 на 100 000 живорожденных против 16 – в развитых странах [7, с. 2]. В настоящее время основными причинами материнской смертности являются: экстрагенитальные заболевания, осложняющие течение беременности (диабет, малярия, ВИЧ) в 28% случаев; кровотечение в 27% случаев; индуцированная беременностью гипертензия в 14%; послеродовые инфекции в 11%; затрудненные роды и другие прямые причины в 9% случаев; осложненные аборт в 8% и в 3% тромбозы [7, с. 3].

Экспертный анализ случаев материнской смертности от акушерских кровотечений показывает, что основными дефектами в оказании медицинской помощи являются недооценка тяжести состояния беременной; неправильный выбор метода родоразрешения; нарушение протокола ведения родов и неквалифицированное ведение послеоперационного периода; недооценка величины истинной кровопотери. В случаях проведения экстирпации матки по поводу гипотонического кровотечения, возникающего в послеоперационном периоде, внутрибрюшное кровотечение диагностируется в целом ряде случаев с запозданием, что крайне затягивает выполнение релапаротомии [2, с.17]. Оказание помощи при массивных акушерских кровотечениях на протяжении многих лет остается одной из самых актуальных проблем акушерской науки и практики. Кровотечения прочно занимают лидирующую роль в структуре материнской заболеваемости и смертности, на их долю приходится до 25% всех причин материнской смертности [5, с. 4].

Цель исследования. На основании анализа медицинской документации женщин, умерших и не умерших от массивного акушерского кровотечения, определить наилучшую тактику ведения пациенток.

Материал и методы исследования. Для оценки адекватности неотложной помощи и тактики ведения пациенток все исследования проведены в два этапа: первый включал в себя результаты ретроспективного анализа медицинской документации (33 истории родов) беременных женщин, рожениц и родильниц, умерших в родовспомогательных учреждениях г. Самарканда от акушерских кровотечений. На втором этапе исследования проводился ретроспективный анализ медицинской документации (51 история родов) беременных женщин, роды у которых осложнились акушерским кровотечением, но с благоприятным исходом для женщины. Группу контроля составили (40 историй родов) беременных женщин с физиологической кровопотерей. Были определены анамнестические и ранние клинико- лабораторные маркеры критических акушерских кровотечений, выявлена их информативность. В работе так же проведен клинический аудит – как процесс улучшения качества, направленный на улучшение оказания помощи и исходы для пациентов путем анализа оказываемой помощи на соответствие четким критериям.

Результаты. Средний возраст пациенток обеих групп составил 27,5±1,9 и 26,9±6,12 лет. В первой группе первобеременных и первородящих было 44,4%, во второй – 33,3%. Многорожавшие в первой группе составили 22,2%, во второй – 23,5%. Более 3-х самопроизвольных и искусственных абортов имели 11,1% и 3,9% пациенток обеих групп соответственно. При оценке социального статуса в исследуемых группах оказалось, что наиболее высокую частоту в обеих группах составили домохозяйки.

Структура кровотечений в обеих группах представлена следующим образом: атония матки и 51,2% и 53% соответственно; предлежание плаценты – 15,2% и 17,7%; преждевременная отслойка нормально расположенной плаценты (ПОНРП) – 33,6% и 29,4%.

Массивное коагулопатическое кровотечение развилось в обеих группах с практически одномоментным присоединением гипокоагуляционной стадии ДВС-синдрома в 59,5% случаев. Если кровотечение из сосудов

матки на фоне восстановления коагуляционных свойств крови остановить невозможно, показана экстирпация матки. В нашем исследовании экстирпация матки выполнена у 20 пациенток (60,6%). В 2 случаях решение об экстирпации было запоздалым, в среднем на 2 часа. Вероятными причинами неблагоприятного исхода в данной группе больных явились: неоправданный консерватизм родов при ПОНРП – 33,3%, запоздалое выполнение экстирпации или не выполнение последней – 60,6%. Немаловажное значение в благоприятном исходе лечения атонических акушерских кровотечений имеет объем кровопотери. Длительная консервативная терапия только увеличивает ее, и радикальная операция выполняется в худших условиях.

Кровотечения во время абдоминального родоразрешения и в раннем послеоперационном периоде в структуре МС составили 63,6%. Кровотечения во время кесарева сечения и в раннем послеоперационном периоде во многом обусловлены не самой операцией, а причинами, послужившими показаниями к проведению данной операции. Среди показаний к операции кесарева сечения в 42,9% послужила ПОНРП вне родовой деятельности, в 47,6%-наличие рубца на матке и в 9,5% - отягощенный акушерский анамнез. При ПОНРП операции выполнены в экстренном порядке, в остальных случаях в плановом порядке.

Кровопотеря до начала лапаротомии в 45,5% составила до 1500мл, в 39,3%- до 2000мл и в 15,2% кровопотеря была свыше 2000мл. Следовательно, факторами риска неблагоприятных исходов при кровотечениях в послеродовом и раннем послеродовом периоде в основном явилось запоздалое выполнение всех этапов остановки кровотечения, вследствие чего объем кровопотери на момент лапаротомии почти у половины больных составил более 1500мл.

Частота хирургического гемостаза в объеме экстирпации матки составила 60,6%. Показаниями к экстирпации матки явились: ДВС-синдром на фоне атонического состояния матки, матка Кювелера, разрыв матки. Время от начала кровотечения до экстирпации матки составило в среднем $2,25 \pm 0,33$ часа.

Как метод остановки кровотечения перевязка внутренних подвздошных артерий с обеих сторон в 42,4% случаев выполнялась при повторном чревосечении, когда эффективность данной операции значительно снижена.

Посуточная летальность больных с акушерскими кровотечениями (АК) была следующая: в первые сутки погибло 63,6% женщин, в течение 2-4 суток - 36,4%

Высокий удельный вес летальности при кровотечениях потребовали разработки прогноза развития, системности оказания медицинской помощи, совершенствования инфузионно-трансфузионной терапии.

Основной задачей акушера при кровотечении является своевременное использование наиболее эффективных и надежных методов его остановки до развития геморрагического шока, так как нарушение макро-микроциркуляции в процессе геморрагического шока вовлекают в патологический процесс важнейшие системы организма, приводят к их декомпенсации и фатальным исходам.

Для оптимизации тактики ведения пациенток с гипотоническими кровотечениями, проведен анализ 51 историй родов, осложнениями которых была послеродовая атония. Во всех случаях при появлении кровотечения незамедлительно в качестве фармакологической коррекции назначался окситоцин – 20ЕД внутривенно на 500мл физиологического раствора со скоростью 60 капель/мин. Одновременно исключались другие причины кровотечения – остатки плацентарной ткани, разрывы мягких тканей родовых путей и матки. Проводился наружный массаж матки. При кровопотере до 500 мл и остановке кровотечения дальнейшие хирургические мероприятия не применялись (49%). При кровопотере более 500мл разворачивалась операционная и выполнялось сдавление брюшной аорты. Эффективность метода составила 13,7%. В 37,3% кровотечение продолжалось, и потребовался окончательный метод остановки кровотечения - лапаротомия с гистерэктомией, перевязка внутренних подвздошных артерий. При кровопотере более 700 мл применялась свежезамороженная плазма, при кровопотере более 1000мл применялась трансфузия эритроцитарной массы. Осуществлялся контроль диуреза. Средний объем кровопотери составил 1735мл.

Ниже представлен алгоритм действий для снижения материнской смертности при атонических послеродовых кровотечениях любого генеза:

Введение утеротоников – окситоцин 20ЕД на 500,0 физиологического раствора внутривенно капельно, со скоростью не менее 60 капель в минуту

Диагностика травм мягких тканей родовых путей

Сдавление брюшной аорты, как мероприятие, подготавливающее к чревосечению

Перевязка магистральных сосудов, внутренних подвздошных артерий

Рючачные швы на матку, стягивающие мышечный слой нижнего сегмента, круговые, матрацные, квадратные швы – по показаниям

Гистерэктомия

Отрицательное влияние на исход борьбы с кровотечением оказывают: отсутствие динамичного наблюдения за пациенткой (каждые 15 минут первые 2 часа, каждые 30 минут следующие 2 часа!), ятрогенные факторы (травматизм, неправильный или запоздалый выбор метода окончательной остановки кровотечения), запоздалая или неадекватная инфузионно-трансфузионная терапия, нарушение этапности лечебных мероприятий.

Предложенная тактика ведения пациенток с гипотоническими послеродовыми кровотечениями не является авторской, она описана в рекомендациях ВОЗ по эффективному перинатальному уходу и документах

Министерства здравоохранения Республики Узбекистан [3, с. 4]. Однако, своевременная реализация этих мероприятий, строгое следование стандартам и тщательное наблюдение за пациентками позволили избежать летальности у пациенток с кровотечением.

Выводы.

1. Атонические кровотечения всегда поддаются терапии, однако без коррекции гемостаза справиться с массивными кровотечениями крайне трудно.

2. Успех терапии зависит от своевременно выполненной этапности оказания помощи, переход от одного этапа к другому должен осуществляться не в зависимости от величины кровопотери, а при отсутствии эффекта от мероприятий предыдущего этапа.

ИСТОЧНИКИ И ЛИТЕРАТУРА

1. Александрова Г.А., Сон И.М., Леонов С.А. Основные показатели здоровья матери и ребенка, деятельность службы охраны детства и родовспоможения в Российской Федерации. – М., 2013.
2. Байбарина Е.Н., Филиппов О.С., Гусева Е.В. О материнской смертности в Российской Федерации в 2012 году (методическое письмо). – М., 2013. – 37 с.
3. Приказ МЗ РУз №243 от 4 августа 2009 года.
4. Савельева Г.М., Курцер М.А., Шалина Р.И. Материнская смертность и пути ее снижения // Акуш. и гин. – 2009. – №3. – С. 3-11.
5. Серов В.Н. Профилактика материнской смертности. Акушерство и гинекология. – 2011. – №7. – С. 4-9.
6. World Health Organization. Trends in maternal mortality: 1990 to 2010. – Geneva: WHO Press, 2012.
7. WHO Maternal mortality Fact sheet N°348 Updated May 2014.

Научный руководитель – кандидат медицинских наук, доцент С.Э.Собирова

*А.Курашев, Н.Есім, У.Джоркинбаев
(Караганда, Казахстан)*

СОВЕРШЕНСТВОВАНИЕ МЕТОДОВ УРАНОСТАФИЛОПЛАСТИКИ

Актуальность проблемы. Врожденные расщелины верхней губы и неба (ВРГН) составляют около 13% всех врожденных пороков развития человека. По данным ВОЗ, они встречаются в 0,6—1,6 случая на 1000 новорожденных, и число больных с этой патологией во всем мире постоянно увеличивается. Тяжесть патологии определяется не только анатомическими нарушениями в челюстно-лицевой области, но и выраженными функциональными расстройствами, влияющими на рост и развитие ребенка в целом. Так, у детей с ВРГН с первых дней жизни нарушаются функции дыхания, сосания и глотания. По мере роста ребенка нарушаются функции речи, слуха и жевания, а дальнейшем и психо-эмоциональные нарушения. Как сомато-психическое заболевание, при врожденных расщелинах твердого и мягкого неба у детей уже в 3 – 5 возрасте развивается психические заболевания. Кроме того, рождение такого ребенка в семье довольно часто на долгие годы накладывает отпечаток на психологическое состояние родителей, приводя к грустным последствиям.

В реабилитации детей с врожденными расщелинами твердого и мягкого неба, непосредственно влияющим на ее результат, является хирургический метод лечения (ураностафилопластика), задача которого состоит в восстановлении анатомических элементов всех отделов неба и создании оптимальной замыкательной функции небно-глоточного кольца. Однако, после проведения оперативных вмешательств часто возникают послеоперационные дефекты в области переднего, среднего и других отделов твердого неба или на границе твердого и мягкого неба.

Почти все методы хирургического лечения детей с врожденными расщелинами твердого и мягкого предусматривает послойного ушивания раны твердого и мягкого неба: наложение отдельных выворотных узловых швов на слизистую носа твердого и мягкого неба, отдельные узловы швы на мышцы, на слизистую твердого и мягкого неба со стороны полости рта.

Недостатком подобного способа ушивании раны при ураностафилопластики является длительность временени проведения операции за счет наложения множества отдельных узловых швов на слизистую носа и неба, которые не обеспечивают соприкосновения тканей по плоскости на всем протяжении, излишнее травмирование мягких тканей неба и наличие инородных материалов (нитей) в толще тканей, что отрицательно сказывается на их заживление. Кроме того, выворотные узловы швы на слизистой носа, при не своевременном их рассасывании, может вызвать присоединению вторичной инфекции и развития послеоперационного осложнения.

Целью исследования является - сокращение времени оперативного вмешательства и улучшение результата ураностафилопластика, уменьшение послеоперационных осложнениях.

Материалы и методы. За последний три года (2013 – 2015 гг) в клинике КГМУ челюстно-лицевой хирургии на стационарном лечении находилось 28 детей с врожденными расщелинами твердого и мягкого неба. Из них девочки – 15 и мальчики – 13 в возрасте от 3 до 5 лет.

Методика операции

Предложенный нами способ заключается в следующем. После освежения края расщелины твердого и мягкого неба, отслоения слизистой носа и слизисто-надкостничного лоскута твердого неба для закрытия дефекта, ткани ушиваются наложением шва последовательно на все слои неба едином блоке. Для этого первый вкол и выкол делается на слизисто-надкостничный лоскут твердого неба отступя от края раны на 0,3 см, далее вкол и выкол слизистой носа с обеих строго перпендикулярно противоположной стороны, отступя от края на 0,3 см. Завершается ушивание раны вколом и выколом с края слизисто-надкостничного лоскута твердого неба с противоположной стороны. При затягивании нити со стороны полости рта слизистая носа и слизисто-надкостничный лоскут неба с обеих сторон одновременно соприкасаются краями и по плоскости одном уровне. Подобным образом, узлы накладываются на всем протяжении дефекта твердого и мягкого неба.

Пример конкретного применения. Ребенок В....., 4 лет, госпитализирован в клинику челюстно-лицевой хирургии КГМУ. Со слов матери, ребенок родился со сквозной расщелиной твердого и мягкого неба слева. В шестимесячном возрасте проведена операция хейлопластика – закрытие дефекта верхней губы слева.

При объективном осмотре лицо симметричное, прикус ортогнатический. Открывание рта свободное, в полном объеме. Слизистая полости рта обычной окраски. Имеется сквозная расщелина твердого и мягкого неба. Ширина дефекта в переднем отделе твердого неба на месте расщепления альвеолярного отростка - 0,7 см, а на мягком небе у места раздвоения язычка - 1,6 см.

Диагноз: Врожденная полная сквозная расщелина твердого и мягкого неба слева.

Под интубационным оротрахеальным наркозом произведена ураностафилопластика по вышеописанной методике. Послеоперационное течение без осложнений, швы на небе сняты на 7 сутки после операции. Достигнут удовлетворительный анатомический и функциональный результат. Достигнуто оптимальное сужение глоточное кольцо.

Результаты исследования: Отдаленные результаты прослежены в течении 3 лет. Во всех результаты оперативного вмешательства удовлетворительные. Осложнения в виде остаточных дефектов не отмечены. Длительность операции ураностафилопластика по предложенной методике сокращена на 1/3 по сравнению с традиционной.

Заключение: Таким образом, клинические наблюдения показали, что предложенный способ ураностафилопластики сокращает время проведения операции, исключает необходимость наложения узловых швов по отдельности на слизистую носа и неба, что позволяет соединить ткани различных слоев неба в едином блоке на всем протяжении одним узловым швом, что обеспечивает соприкосновение их как по плоскости, так и по ребру, что улучшает условия заживления тканей. Кроме того, исключение наложения выворотных швов на слизистую носа снижает риск присоединения вторичной инфекции и развития послеоперационного осложнения.

ИСТОЧНИКИ И ЛИТЕРАТУРА

1. Абаимова О.И. // Здравоохранение Беларуси. – 1985. – № 10. – С. 43-45.
2. Беляков Ю.А. Стоматологические проявления наследственных болезней и синдромов. – М.: Медицина, 1993. – 253 с.
3. Гуцан А.Э. Врожденные расщелины верхней губы и неба. – Кишинев, 1980. – 141 с.
4. Зорич М.Е. Обоснование и разработка аппарата с внутрикостной фиксацией для раннего ортодонтического лечения детей с врожденными расщелинами верхней губы и неба: Автореф. дис. ... канд. мед. наук. – Мн., 2000. – 20 с.
5. Соколова А.В. // Вестник оториноларингологии. – 2003. – № 6. – С. 55-57.
6. Харьков Л.В. Хирургическое лечение несращений неба. – Киев, 1992. – 199 с.
7. Delaire J., Presious D. – Oral Surg. – 1985. – V. 60. – P.589-597.
8. Falr M.L., McGlone E.L. // Cleft. Palate J. – 1976. – V. 13, N 1. – P. 181-183.
9. Malek R., Psaume J. // Annals Chirurgie Plastique. – 1983. – V.28. – P.237.
10. Markus A.F., Smith W.P., Delaire J. // Brit. J. Oral Maxillofac. Surg. – 1993. – V.31. – P. 71-77.

ЖЕЛЕЗОДЕФИЦИТНАЯ АНЕМИЯ У ЖЕНЩИН РЕПРОДУКТИВНОГО ВОЗРАСТА (ОБЗОР ЛИТЕРАТУРЫ)

Несмотря на возросший уровень жизни, железодефицитная анемия (ЖДА) продолжает занимать ведущую позицию в структуре заболеваемости не только в Узбекистане, но и во всем мире. По данным ВОЗ, анемия имеется 1 987 300 000 жителей планеты, т.е. это одна из частых, если не самая частая, группа болезней [1, с. 11]. Железодефицитная анемия (ЖДА) – гематологический синдром, характеризующийся нарушением синтеза гемоглобина вследствие дефицита железа и проявляющийся анемией и сидеропенией, а также развитием трофических нарушений в органах и тканях. В развитых странах Европы и на территории России около 12% женщин фертильного возраста страдают ЖДА, а скрытый дефицит железа наблюдается почти у половины данной категории женщин [2, с. 17]. По данным Минздрава в Узбекистане практически каждая беременная и кормящая женщина страдают железодефицитной анемией разной степени тяжести [3, с. 21]. До настоящего времени проблема анемии в полной мере не решена ни в одной стране мира, поэтому поиск ее решения является одной из серьезнейших задач в современной медицине. В состав одной молекулы гемоглобина, являющегося тетрамерным белком, входит четыре молекулы гема, каждая из которых связана с атомом железа. Важной функцией этого микроэлемента является также обеспечение окислительно–восстановительных процессов в клетках организма, поскольку железо входит в состав дыхательных ферментов: цитохромов, каталазы и пероксидазы. Кроме того, данный микроэлемент участвует в функционировании иммунокомпетентных и нервных клеток, выработке миоглобина, коллагена и порфирина [4, с. 898].

Общее содержание железа в организме взрослого человека составляет 3,5–5 г в форме геминных и негеминных соединений. Среди первых – около 2,5 г находится в гемоглобине, не менее 50 мг содержат дыхательные ферменты (цитохромы, каталаза, пероксидаза), а 140 мг входит в состав миоглобина. Основная часть негеминных соединений составляет депо железа в организме в виде ферритина (около 1600 мг у мужчин и 100–400 мг у женщин) и гемосидерина. Небольшое количество негеминных соединений в организме присутствует в виде сывороточного железа [5, с. 75]. Для женщины репродуктивного возраста суточная потребность составляет 1,7–2,0 мг, что объясняется физиологическими особенностями организма. Такая потребность может компенсироваться за счет алиментарного поступления железа, т.к. при приеме с пищей 20–30 мг железа ежедневно непосредственно в кровоток поступает 1–2 мг [6, с. 81].

Остальные причины дефицита железа, а именно – повышение потребности в нем при различных физиологических состояниях и хронической кровопотере, встречаются в основном среди женского населения, поэтому частота развития ЖДА у женщин в несколько раз выше, чем у мужчин. Потребность в железе во время беременности увеличивается, расходование его распределяется следующим образом:

- 300 мг на формирование плода;
- 100 мг для плаценты и пуповины;
- 50 мг для увеличения размеров матки;
- 620 мг на обеспечение собственных потребностей и увеличение эритроцитарной массы [7, с. 17].

Плод расходует железо не только для обеспечения собственного эритропоэза, но и для функционирования тканей своего организма, а в последние два месяца – для образования резервов в печени, селезенке и костном мозге. Для обеспечения этих процессов суточная потребность в железе в период беременности и нормально протекающих родов увеличивается в 2 раза [5, с. 72]. За период беременности депо железа уменьшается в среднем на 50%. При истощении запасов развивается ЖДА, чаще к III триместру беременности. У 90% беременных во второй половине гестационного периода отмечается дефицит железа [2, с. 11].

Во время беременности в организме женщины происходят существенные изменения во многих органах и системах, в том числе затрагивающие систему крови. Например, на 50% от исходного увеличивается объем циркулирующей крови (ОЦК), составляя 10% массы тела женщины, тогда как вне беременности этот показатель не превышает 0,5%. Увеличение ОЦК происходит в основном за счет прироста на 40% объема циркулирующей плазмы, тогда как объем циркулирующих эритроцитов увеличивается всего лишь на 15%. Такие изменения активируют обменные процессы в плаценте, способствуя переходу через плаценту органических веществ, электролитов, газов и т.д., улучшают обмен веществ в материнском организме, вызывая дилатацию фетальных продуктов жизнедеятельности и облегчение их выведения, предупреждают тромбообразование. Эти транзитные изменения крови носят название олигоцитемической гиперволемии, синонимами которой являются гиперплазмия беременных, гиперволемиа, гемодилуция, гидремиа, псевдоанемия [7, с. 28]. Другие авторы не считают это патологическим состоянием, в пользу чего говорит отсутствие морфологических изменений эритроцитов [5, с. 38].

Есть еще несколько физиологических состояний, при которых повышается потребность в железе. Это период кормления грудью и период усиленного роста организма. Во время лактации суточная потребность в железе увеличивается в 10 раз. Восполнение дефицита железа в результате беременности и лактации происходит в течение 2–4 лет.

Но самой частой и наиболее значимой причиной развития ЖДА является потеря железа в результате хронических кровотечений. Источником хронической кровопотери может быть и ЖКТ, и мочевыделительная система, и половая система. Достаточно распространены такие заболевания пищеварительной системы, как язвенная болезнь желудка и двенадцатиперстной кишки, эрозивный гастрит, геморрой, злокачественные новообразования желудка и кишечника, сопровождающиеся постоянной кровопотерей. Таким же осложнением могут сопровождаться и некоторые заболевания мочевыделительной системы. Это и мочекаменная болезнь, и полипы уретры, и некоторые заболевания почек, сопровождающиеся мочевым синдромом, и злокачественные опухоли. Но, как правило, эти заболевания сопровождаются скрытой кровопотерей, в результате чего не сразу можно выявить причину развития ЖДА [5, с 38].

Женщины с хроническими заболеваниями органов малого таза, клинически проявляющимися мено- и метроррагиями, также составляют значительную группу риска развития ЖДА. Спектр таких заболеваний достаточно широк. Это и миома матки с субмукозным или центрипетальным расположением узлов, и внутренний эндометриоз, и различные виды гиперплазии эндометрия. Достаточно распространены дисфункциональные маточные кровотечения в различных возрастных группах, также приводящие к анемизации женщин. Все вышесказанное свидетельствует о том, что проблема ЖДА, ее диагностики и лечения всегда будет актуальной для акушерства и гинекологии. Диагноз подтверждается данными лабораторного исследования. По данным ВОЗ, критериями хронической ЖДА являются:

- гемоглобин 120 г/л и ниже (для беременных 110 г/л и ниже);
- количество эритроцитов менее $3,5 \times 10^{12}/л$;
- цветовой показатель ниже 0,85, МСН ниже 0,27 пн, MCV ниже 80 фл, МСНС ниже 30 г/дл;
- гематокрит ниже 0,32;
- сывороточное железо ниже 12,5 мкмоль/л;
- гипохромия, микроцитоз, анизоцитоз и пойкилоцитоз эритроцитов в мазке периферической крови;
- увеличение общей железосвязывающей способности сыворотки (ОЖСС) более 70 мкмоль/л (при норме 50–84 мкмоль/л);
- значительное увеличение ненасыщенной железосвязывающей способности сыворотки крови, которая в среднем равна 50,2 мкмоль/л;
- снижение коэффициента насыщения трансферрина железом менее 17%;
- снижение содержания ферритина в сыворотке крови менее 12 мкг/л – показатель запасов железа в организме;
- уменьшение количества сидеробластов в пунктате костного мозга.

Необязательно выполнять весь перечень лабораторных исследований. В большинстве случаев достаточно исследовать ОЖСС и общий трансферрин. Для получения достоверных результатов сывороточного железа не должно быть приема препаратов железа в течение 5–7 дней до исследования крови. Определение содержания ферритина назначают только в случае сомнения в показателях ОЖСС и общего трансферрина, а также для установления степени дефицита железа в организме [5, с. 38].

При составлении плана лечения необходимо принимать во внимание современные принципы терапии ЖДА:

- предпочтение отдается пероральным препаратам железа;
- парентеральное введение препаратов железа должно быть ограничено абсолютными показаниями, к которым относят непереносимость пероральных препаратов железа и заболевания ЖКТ с нарушением всасывания железа, в том числе агастральное и анэнтеральное состояния;
- дополнительное назначение витаминов группы В (В12, В1, В6) и фолиевой кислоты (за исключением беременности) неоправданно;
- гемотранфузия не является патогенетическим методом лечения и применяется только по жизненным показаниям, которыми являются анемическая прекома и кома.

Повышение гемоглобина может быть обеспечено поступлением в организм от 30 до 100 мг железа. Таким образом, неизменными остаются клиническая картина ЖДА и ее диагностика, но благодаря достижениям фармацевтики открываются новые возможности и перспективы в лечении и профилактике данного состояния. Причиной дефицита железа является нарушение его баланса в сторону преобладания расхода железа над поступлением, наблюдаемое при различных физиологических состояниях или заболеваниях:

- кровопотери различного генеза,
- повышенная потребность в железе,
- нарушение усвоения железа,
- врожденный дефицит железа,
- нарушение транспорта железа вследствие дефицита трансферрина.

Повышенное расходование железа, вызывающее развитие гипосидеропении, чаще всего связано с кровопотерей или с усиленным его использованием при некоторых физиологических состояниях (беременность, период быстрого роста). Наиболее частыми причинами дефицита железа являются хронические постгеморрагические состояния (меноррагии различного генеза, гиперполименорея, нарушение гемостаза, аборт, роды, миома матки, аденомиоз, внутриматочные контрацептивы, злокачественные опухоли,

кровотечения из желудочно–кишечного тракта; другие кровопотери – носовые, почечные, ятрогенные); состояния, связанные с повышенной потребностью в железе (беременность, лактация, период полового созревания и интенсивного роста, воспалительные заболевания, интенсивные занятия спортом, лечение витамином В12 у больных с В12–дефицитной анемией); состояния, связанные с нарушением поступления железа (алиментарная ЖДА, неполноценное питание с преобладанием мучных и молочных продуктов, сниженное содержание микроэлементов (меди, марганца, кобальта) в воде и пище, нарушение всасывания (энтериты, состояния после резекции кишечника, желудка, целиакия) [6, с. 27].

Миома матки и эндометриоз являются наиболее распространенными гинекологическими заболеваниями с тенденцией к омоложению, растет также процент анемизации беременных, в связи с этим вопрос об адекватном, современном лечении ЖДА у женщин становится все более актуальным. Многие исследователи считают, что увеличение площади эндометрия при развитии миомы матки является причиной повышенной кровопотери. В литературе делается акцент и на локализацию миоматозного узла как фактора, определяющего величину кровопотери [7, с. 55]. Подслизистое и интерстициально–подслизистое расположение узлов способствует гипертрофии миометрия, увеличению площади эндометрия, оказывает влияние на моторику матки.

При выявлении причины развития ЖДА основное лечение должно быть направлено на ее устранение (оперативное лечение миомы, аденомиоза, лечение энтерита, коррекция алиментарной недостаточности и др). Однако в целом ряде случаев радикальное устранение причины ЖДА не представляется возможным (например, при продолжающихся меноррагиях, наследственных геморрагических диатезах, у беременных, а также при некоторых других ситуациях).

ИСТОЧНИКИ И ЛИТЕРАТУРА

1. Баранов И.И. Комбинированные оральные контрацептивы: принципы индивидуального подбора, предупреждением нежелательной беременности и возможных побочных эффектов, лечебное и профилактическое действие // РМЖ. – 2013. – № 14.
2. Геворкян М.А., Манухин И.Б., Кузнецова Е.М. Опыт применения дроспиренон-содержащего гормонального контрацептива // РМЖ. – 2011. – Т. 19. – № 2.
3. Гороховская Г.Н., Зимаева Ю.О., Южанинова О.В. и др. Железодефицитная анемия у беременных // Трудный пациент. – 2007. – № 9.
4. Дворецкий Л.И., Заспа Е.А. Железодефицитная анемия в практике акушера–гинеколога // РМЖ. – 2008. – Т. 16(29). – С. 898–906.
5. Демидова А.В. Анемии. – М.:«МЕДпресс–информ», 2006.
6. Дикке Г.Б. Профилактика повторной нежелательной беременности, выбор метода контрацепции // Акушерство и гинекология. – 2014. – №4. – С. 81-87.
7. Димитрова В.И., Майскова И.Ю., Димитрова Д.А. Коррекция железодефицитных состояний у гинекологических больных // РМЖ. – 2011.

Научный руководитель – кандидат медицинских наук, доцент Л.Р.Агабабян

*Зебинисо Насирова, Анвар Камалов
(Самарканд, Узбекистан)*

ПРИМЕНЕНИЕ ВНУТРИМАТОЧНОЙ КОНТРАЦЕПЦИИ У ЖЕНЩИН, ПЕРЕНЕСШИХ КЕСАРЕВО СЕЧЕНИЕ

В настоящее время в цивилизованных странах кесарево сечение является наиболее распространенной родоразрешающей операцией. В Узбекистане тоже идет тенденция к увеличению числа кесарева сечения, особенно в крупных городах [3, с. 18], в городе Ташкенте по данным Ж. Е. Пахомовой достигает 12-14,8% [2, с. 84].

Важнейшим фактором сохранения репродуктивного здоровья женщин, перенесших кесарево сечение, является решение проблемы нежелательной беременности. Несмотря на многолетнюю историю контрацепции, остается ряд нерешенных вопросов, связанных с эффективностью и безопасностью применения различных методов контрацепции у женщин в послеродовом периоде.

Известно, что наиболее приемлемым методом контрацепции для социально незащищенных женщин, состоящих в стабильном моногамном браке, является внутриматочная контрацепция [10, с.2498]. Однако среди клиницистов нет единого мнения о сроках введения контрацептива после операции, не разработана система наблюдения за пациентками при использовании метода после кесарева сечения.

Внутриматочные средства остаются самым популярным методом контрацепции во многих странах Азии, Ближнего Востока и Латинской Америки, среди которых по абсолютной численности пользователей лидирует

Тенденции и перспективы развития науки и образования в условиях глобализации

Китай (почти 79 миллионов женщин репродуктивного возраста), а в процентном отношении – КНДР (49%) и Узбекистан (46 %) [4, с.60].

Среди научных публикаций работы, посвященные изучению вопросов ВМК среди женщин, перенесших кесарево сечение единичны. До настоящего времени продолжается обсуждение вопроса о времени введения ВМК после кесарева сечения.

Рекомендации ВОЗ содержат следующие положения по использованию ВМК после самопроизвольных родов и кесарева сечения:

1) Преимущества введения ВМК в течение первых 48 часов после родов в целом превышают теоретический или подтвержденный риск использования.

2) в период с 48 часов до 4 недель введение любых ВМК не рекомендовано;

3) после 4 недель можно вводить любые ВМК по показаниям;

4) при послеродовых септических осложнениях все ВМК абсолютно противопоказаны.

Материал и методы исследования: ВМС CuT380A была нами использована у 60 женщин после кесарева сечения (подгруппа I и II) и у 60 после самопроизвольных родов (подгруппа IA и IIA).

В зависимости от срока введения внутриматочного контрацептива пациентки были разделены на 2 группы. Первая состояла из 60 женщин, которым ВМК введен постплацентарно: 30 пациенткам во время кесарева сечения, 30 пациенткам сразу после родов. Вторая состояла тоже из 60 женщин, которым ВМК введен через 6 месяцев: 30 пациенткам после кесарева сечения и 30 пациенткам после родов.

Женщины были отобраны для постплацентарного введения ВМС. Критериями исключения были следующие: затяжные роды, клинические симптомы инфекции, воспалительные процессы тазовых органов и эктопическая беременность в анамнезе, длительный безводный промежуток, плотное прикрепление плаценты, несостоятельность рубца на матке.

Все женщины дали информированное согласие на постплацентарное введение ВМС во время кесарева сечения и родов. ВМС Cu T 380 A в полость матки было введено после удаления плаценты с помощью щипцов Келли. Контрольные осмотры проводились непосредственно перед выпиской родильницы, через 3-4 недель, также через 6 и 12 месяцев после введения ВМС.

Результаты исследования: Возраст обследуемых женщин составлял от 20 до 40 лет, средний возраст 26,7 лет в основной и от 19 до 40 лет, средний возраст 25,8 лет в группе контроля.

Из 30 женщин 12 были городские, 18 сельские жительницы в основной, 19 и 11 в группе контроля. В основной группе 19 женщин имели высшее образование, 11 среднее.

Динамическое наблюдение и обследование за женщинами, использующими ВМС осуществлялось через 6 и 12 месяцев. Внимательно следили за выделениями из половых путей, экспульсией, миграцией ВМС и возможностью присоединения инфекции.

Анализ результатов исследования позволил выявить высокую контрацептивную эффективность метода.

Таблица №1

Побочные реакции и осложнения при использовании ВМС CuT380A

Побочные реакции и осложнения	Группа I		Группа II	
	I n=30	IA n=30	II n=30	IIA n=30
Экспульсия ВМС	1 (3,3%)	3 (9,9%)	2 (6,6%)	1 (3,3%)
Боли внизу живота	1 (3,3%)	2 (6,6%)	1 (3,3%)	2 (6,6%)
Ациклические кровянистые выделения	1 (3,3%)	2 (6,6%)	2 (6,6%)	2 (6,6%)
Гиперполименорея, дисменорея	-	1 (3,3%)	2 (6,6%)	3 (9,9%)
Острый сальпингоофорит	-	2 (6,6%)	1 (3,3%)	1 (3,3%)
Септический аборт, внематочная беременность	-	-	-	1 (3,3%)
Врастание спирали, перфорация матки	-	-	-	-
всего	3 (9,9%)	10 (33,3%)	8(26,7%)	10(33,3%)
Отсутствие осложнений	27 (90,1%)	20 (66,7%)	22(73,7%)	20(66,7%)

Из приведенных в таблице данных следует, что количество побочных реакций при использовании ВМС было меньше в I подгруппе по сравнению с другими подгруппами. Экспульсия ВМС наблюдалась больше в IA подгруппе.

При рассмотрении лактационной функции выявлена достоверно меньшая ее продолжительность в основной группе в сопоставлении с контрольной (табл. № 2)

Таблица №2.

Распределение пациенток в зависимости от продолжительности грудного вскармливания.

Продолжительность грудного вскармливания (месяцы)	I		II	
	I	IA	II	IIA
До 1	1(3,3%)	-	2(6,6%)	-
1-3	3(10,0%)	3(10,0%)	2(6,6%)	2(6,6%)
4-6	14(46,7%)	6(20,0%)	12(40%)	7(23,3%)
7-12	8(26,7%)	10(33,3%)	8(26,7%)	7(23,3%)
Более 12	4 (13,3%)	12(40,0%)	6(20,0%)	14(46,7%)

Как видно из таблицы, больше чем половина женщин I и II группы была вынуждена прекратить грудное вскармливание в связи с нарушением лактации через 6 месяцев после операции. После самопроизвольных родов к этому времени лактация прекратилась у трети женщин 9 (33%). Пациентки, родоразрешенные через естественные родовые пути, проводили грудное вскармливание до 12 месяцев и больше в IA подгруппе 73,3% и в IIA 70,0%, лишь 40,0% в I и 46,7% во II подгруппе после оперативных родов.

Заключение.

Конечно же, полученные нами данные требуют дальнейшего и более глубокого изучения состояния женщин до и после введения ВМС. Важным для нас в данных исследованиях является изучение влияния ВМС на состояние организма женщин, что может быть использовано как диагностический и/или прогностический критерий осложнений, связанных с введением ВМС в полость матки. С другой стороны отсутствие достоверных различий между изученными нами группами женщин в лишний раз свидетельствует об отсутствии неблагоприятных проявлений, связанных с введением ВМС.

Таким образом, ВМС оказалось очень безопасным и эффективным методом контрацепции. В группах между женщинами с интраоперационным введением ВМС и женщинами, перенесшими кесарево сечение без контрацепции не выявлена разница в частоте развития инфекции, послеоперационной боли и среднего количества послеоперационных койко-дней. Частота экспульсий соответствует в течении 1 года наблюдения имело место в 3,3% случаев, что совпадает с мнениями. Следовательно, экспульсия при интраоперационном введении ВМС наблюдается меньше по сравнению с послеродовым введением ВМС. Анализ результатов наблюдения за пациентами с ВМС позволил установить высокую контрацептивную эффективность метода, случаев наступления беременности не зарегистрирована ни в одном случае.

ИСТОЧНИКИ И ЛИТЕРАТУРА

1. Ананьев В.А. Кесарево сечение в снижении материнской и перинатальной патологии в современном акушерстве. Автореферат дис. док. мед. наук: 14.00.33. – М., 2004.
2. Ан А.В., Пахомова Ж.Е., Материнская летальность после кесарева сечения // Проблемы репродукции. – 2010. – №3. – С.83-86.
3. Атаходжаева Ф.А., Фазлиддинова Ф.Н. Применение внутриматочной контрацепции в послеродовом периоде // Проблемы биологии и медицины. – 2013. – №4. – С.18.
4. Аюпова Ф.М., Хамдамова М.Т. Клинические аспекты применения медьсодержащих внутриматочных контрацептивов // Узбекистон тиббиёт журнали. – 2010. – № 6. – С.59-64.
5. Баев О.Р., Шмаков Р.Г., Приходько А.М. Современная техника операции кесарева сечения в доказательной медицине (Клиническая лекция) // Акушерство и гинекология. – 2013. – №2. – С.129-135.
6. Дикке Г.Б. Профилактика повторной не желательной беременности, выбор метода контрацепции // Акушерство и гинекология. – 2014. – №4. – С. 81-87.
7. Краснопольский В. И., Логутова Л. С., Буянова С.Н. Несостоятельный рубец на матке после кесарева сечения: причины формирования и лечебная тактика // Акушерство и гинекология. – 2013. – № 12. – С.28-32.
8. Краснопольский В.И., Петрухин В.А., Буянова С.Н., Логутова Л.С. Место абдоминального и влагалищного оперативного родоразрешения в современном акушерстве. Реальность и перспективы // Акушерство и гинекология. – 2012. – №1. – С.4-8.
9. Приходько А.М., Баев О.Р., Луньков С.С., Еремина О.В., Гус А.И. Возможности методов оценки состояния стенки матки после операции кесарева сечения // Акушерство и гинекология. – 2014. – №10. – С.12-16.
10. Hunter D.J., Colditz G.A., Hankinson S.E. et al. Oral contraceptive use and breast cancer: a prospective study of young women // Cancer Epidemiol. Biomarkers Prev. – 2010. – Vol. 19. – № 10. – P.2496-2502.
11. Ozalp S. Should endometrial hyperplasia be regarded as a reason for abnormal uterine bleeding in users of the intrauterine contraceptive device? / S. Ozalp, S. Kabukcuoglu, H.M. Tanir // Eur. J. Contracept. Reprod Health Care. – 2003. – Vol.8. – №8. – P.17-20.

ОСОБЕННОСТИ ПОСЛЕРОДОВОЙ КОНТРАЦЕПЦИИ У ЖЕНЩИН С ВРОЖДЕННЫМИ ПОРОКАМИ СЕРДЦА

Сердечно-сосудистые заболевания – наиболее часто встречающаяся группа экстрагенитальных заболеваний у беременных и одна из главных причин материнской летальности [2, с.76]. По данным А.Д. Макадаря (2007) [3, с. 498], произошло значительное снижение частоты ревматических пороков сердца и увеличение количества врожденных пороков сердца (ВПС). Увеличение числа беременных с ВПС связано, в первую очередь, с увеличением продолжительности жизни этих пациенток, а также с повышением качества жизни. Во многом этому способствует своевременная диагностика, а также хирургическая коррекция порока в раннем возрасте [1, с. 63]. Важнейшим фактором сохранения репродуктивного здоровья женщин с ВПС является решение проблемы нежелательной беременности. Несмотря на многолетнюю историю контрацепции, остается ряд нерешенных вопросов, связанных с эффективностью и безопасностью применения различных методов контрацепции у женщин этой категории. В последние годы вырос интерес к разработке принципов применения гормональной контрацепции [5, с. 34]. В литературе очень много данных о принципах применения гормональной контрацепции в ближайшие месяцы после родов, но очень мало работ, касающихся изучения этого вопроса у женщин с ВПС. Основными требованиями к методам контрацепции в послеродовом периоде являются:

- отсутствие влияния на лактацию и развитие ребенка;
- высокая надежность.

Цель исследования: Изучить результаты использования чисто-прогестиновой контрацепции у женщин, с ВПС, перенесших кесарево сечение.

Материалы и методы исследования: Под нашим наблюдением находились 30 женщин с ВПС, родоразрешенные путем кесарева сечения (группа I-основная), в родильном отделении клиники Самаркандского Медицинского Института №1 специализированной по сердечно-сосудистой патологии, за период с 2012 по 2014 год. II Группу (контроль) составили 30 женщин без ВПС, родоразрешенные через естественные родовые пути.

Все пациентки по гинекологическому статусу соответствовали выбранному методу. Все пациентки, включенные в исследование, получили консультирование по послеродовой контрацепции в антенатальном периоде. Назначения проводились в соответствии с существующими стандартами ВОЗ с учетом противопоказаний, преимуществ и недостатков этого метода. Все женщины принимали оральный контрацептив «Лактинет» через 6-8 недель после родоразрешения.

В ходе использования контрацепции наблюдали за общим состоянием пациенток, массой тела, показателями АД, наличием/отсутствием побочных эффектов. Наблюдения проводили до начала и в динамике через 6, 12 месяцев использования (таблица №1).

Таблица №1.

Средние показатели АД в процессе контрацепции «Лактинет»

Время исследования	Показатели АД (мм.рт.ст)	Гр I (n=30)	Гр II (n=30)
исходное	Сист. АД	115,4	116,9
	Диастолич. АД	73,9	73,1
Через 6 месяцев	Сист. АД	117,7	117,2
	Диастолич. АД	73,1	73,8
Через 12 месяцев	Сист. АД	117,3	118,4
	Диастолич. АД	74,9	74,2

Из указанных в таблице №1 данных следует, что «Лактинет» используемый для контрацепции у женщин с ВПС и у женщин, без ВПС не влияет на величины систолического и диастолического давления по сравнению с исходными данными.

Важным представляется вопрос о влиянии длительного использования «Лактинет» на индекс массы тела у женщин после родов (рис.1).



Рис. 1. Динамика индекса массы тела (ИМТ) (кг/кв.м) у женщин использующих «Лактинет» после родов.

При динамическом наблюдении в процессе оральной контрацепции «Лактинет», средний показатель индекса массы тела, по отношению к исходному в исследуемых группах несколько возрстал, но статистически достоверной разницы не отмечено ($p \leq 0,05$).

Интересным представляется вопрос влияния препарата «Лактинет» на лактационную функцию.

Данные о продолжительности грудного вскармливания у женщин с ВПС, после кесарева сечения и самопроизвольных родов без ВПС, использующих контрацептив «Лактинет» в представлены в таблице №2.

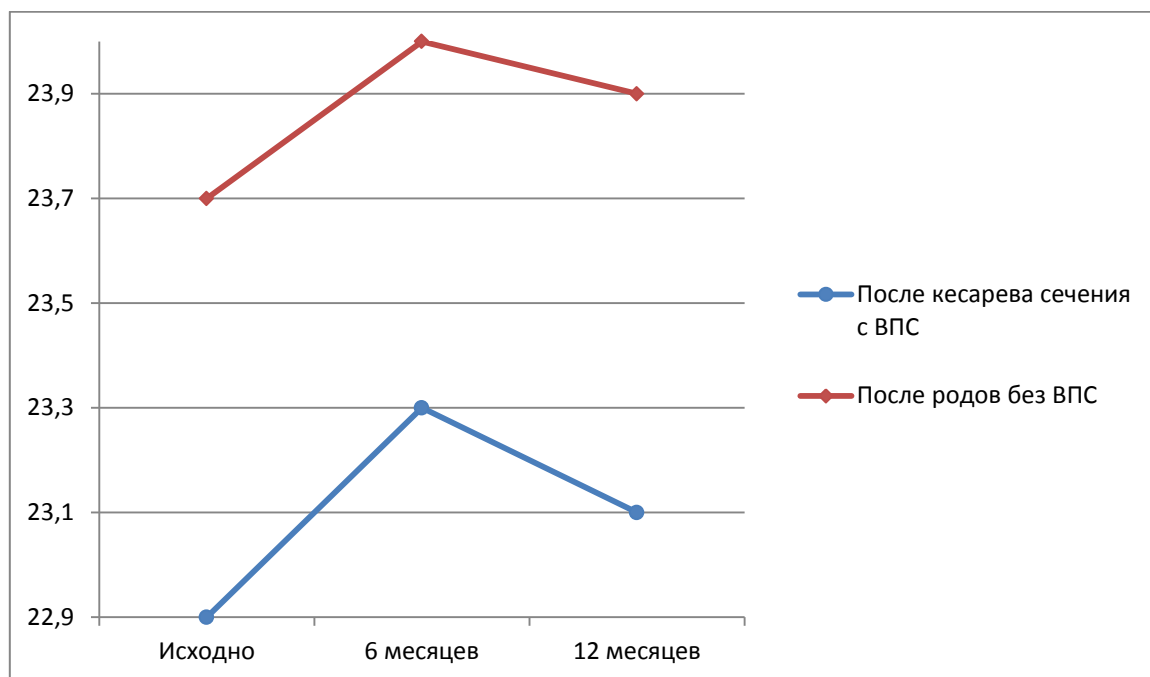
Таблица №2.

Длительность грудного вскармливания у женщин при различных методах родоразрешения и использовании препарата «Лактинет» с целью контрацепции

Продолжительность грудного вскармливания	I гр. (n=30)		II гр. (n=30)	
	Абс. число	%	Абс. число	%
3 месяца	9	30	8	26,6
6 месяцев	18	60	18	60
9 месяцев	2	6,7	2	6,7
12 месяцев	1	3,3	2	6,7
всего	30	100,0	30	100,0

Средняя продолжительность вскармливания грудью матери, при использовании орального контрацептива «Лактинет» у женщин без ВПС составила в среднем 6,1 месяц, а у женщин с ВПС 5,8 месяцев. Мы считаем, что длительность лактации у женщин с ВПС зависит от общего состояния, метода родоразрешения, кровопотери, метода обезболивания.

Следует отметить, что у 6 (20%) пациенток с ВПС и 5 (16,6%) без ВПС при использовании чисто-прогестиновой оральной контрацепции имели место побочные эффекты: ациклические кровянистые выделения встречались – у 2 пациенток (6,7%) в основной и у 2 пациенток (6,7%) в группе контроля; прибавка массы тела у 1 (3,3%) пациентки в основной и 1 (3,3%) пациентки в группе контроля; тошнота тоже у 1 (3,3%) пациентки в основной и у 1 (3,3%) пациентки в группе контроля; депрессия у 1 (3,3%) пациентки основной группы и масталгия у 1 (3,3%) женщины группы контроля соответственно. При этом частота развития побочных эффектов не имела достоверного различия в обеих сравниваемых группах. Среди побочных реакций при использовании «Лактинет» наиболее часто наблюдались ациклические кровянистые выделения из половых путей.

Контрацептивный эффект в обеих группах в течение периода наблюдения составила 100%, беременность не наступила ни у одной пациентки. При этом препарат не оказал ингибирующего действия на лактацию, не вызвал достоверных изменений индекса массы тела, систолического и диастолического артериального давления. Особо следует отметить, что чисто – прогестиновые таблетки (ЧПТ) не оказали отрицательного влияния на течение основного заболевания.

Выводы. Учитывая особенности влияния препарата «Лактинет» на основные функциональные системы организма и высокую контрацептивную активность, приоритетными показаниями к назначению препарата могут являться: женщины с ВПС в послеродовом периоде, особенно после операции кесарева сечения; особое значение чисто – прогестиновой контрацепции приобретает у женщин с ВПС, у которых имеются противопоказания для назначения эстроген содержащих комбинированных оральных контрацептивов, а также ВМС в связи с риском септического эндокардита. ЧПТ – «Лактинет» могут быть эффективным методом послеродовой контрацепции у женщин с ВПС при условии адекватного консультирования до родов.

ИСТОЧНИКИ И ЛИТЕРАТУРА

1. Вихляева Е.М., Николаева Е.И. Возможность выбора и приемлемость различных методов контрацепции после родов // Акуш. и гинекол. – 2003. – №6. – С. 20–4.
2. Ильина Н.А., Тетелютина Ф.К. Совершенствование системы оказания акушерской помощи беременным с врожденными пороками сердца // Современные проблемы науки и образования. – 2012. – № 2.
3. Макацария А.Д., Бицадзе В.О., Акинъшина С.В. Тромбозы и тромбоемболии в акушерско-гинекологической клинике. – М.: Медицинское информационное агентство, 2007. – С. 497-517.
4. Прилепская В.Н., Межевитинова Е.А., Назарова Н.М., Бостанджян Л.Л. Гормональная контрацепция. М.: ГЭОТАР-Медиа, 2011. – С. 24–46.
5. Kapp N., Curtis K., Nanda K. Progestogen-only contraceptive use among breastfeeding women: a systematic review // Contraception. – 2010. – Vol. 82(1). – P. 17–37.

*Сабина Рахимова
(Самарканд, Узбекистан)*

ПРЕДГРАВИДАРНАЯ ПОДГОТОВКА ЖЕНЩИН С ХРОНИЧЕСКИМ ВИРУСНЫМ ГЕПАТИТОМ В

Хронический гепатит В (ХГВ) в рамках хронической инфекции вируса гепатита В (HBV) является международной проблемой здравоохранения, что обусловлено значительным распространением (около 400 млн хронически инфицированных во всем мире), неблагоприятными отдаленными исходами примерно у 20–40% пациентов с формированием цирроза печени и гепатоцеллюлярной карциномы (ГЦК). По данным Всемирной организации здравоохранения, ежегодно в мире умирают около 1 млн человек от заболеваний, ассоциированных с HBV [5 с.1]

Особую актуальность приобретает проблема гепатитов у беременных, поскольку при наличии одинаковых условий для заражения в очагах инфекции беременные заболевают вирусными гепатитами в 5 раз чаще, чем другие лица [6, с.1]. Хронический гепатит в сочетании с беременностью встречается редко, это в значительной степени объясняется нарушением менструальной функции и бесплодием у женщин с такой патологией. Чем тяжелее болезнь, тем выше шанс бесплодия. Вместе с тем в литературе все чаще публикуются сообщения о развитии беременности у пациенток, страдающих хроническим гепатитом [2, с.2]. Наиболее распространенной формой хронического гепатита (67–70%) является гепатит вирусной этиологии, развившийся вследствие перенесенного ранее гепатита В, С или D. Многие исследователи придерживаются мнения, что женщинам, больным хроническим агрессивным гепатитом (ХАГ) с умеренно выраженной активностью и особенно неблагоприятно протекающей формой, рекомендуется воздерживаться от беременности [6, с.2]. Это связано с тем, что у них компенсаторно-приспособительные возможности печени иссякают быстрее, чем у небеременных женщин. При беременности в большей степени страдает белково-синтетическая и дезинтоксикационная функции печени и чаще наступает печеночная недостаточность. По данным литературы, у 50–60% пациенток это заболевание оказывает неблагоприятное влияние на течение беременности и ее исход [7, с. 948]. Материнская смертность составляет 8–9%, перинатальная смертность – 20–22% [3, с. 2].

При хроническом персистирующем гепатите осложнения беременности встречаются редко, беременность не противопоказана. Однако, при хроническом гепатите В возможность передачи вируса плоду так же велика, как при остром гепатите [6, с. 2].

Цель исследования: Оценить исходы беременности и родов у женщин с хроническим вирусным гепатитом В после проведения предгравидарной подготовки.

Материал и методы исследования. Под наблюдением находились 35 женщин репродуктивного возраста (26,1 ± 1,3 лет) с ХГВ, планирующие беременность. Группу сравнения составили 56 женщин с ХГВ, родоразрешенные в Областном Перинатальном Центре г.Самарканда в 2010-2014 годах без предварительной подготовки к беременности. Пациенткам проведены обще клинические и обязательные акушерско-гинекологические исследования, а так же определено функциональное состояние печени (билирубин, АЛТ, АСТ, альбумин, холестерин, остаточный азот, К, щелочная фосфатаза, глюкоза крови), проведено УЗИ органов брюшной полости и исследование гемостаза (протромбиновый индекс, количество тромбоцитов, количество фибриногена, время свертывания крови). Для определения эластичности печени был использован неинвазивный метод определения фиброза – фиброскан.

С целью уменьшения акушерских и перинатальных осложнений, а так же для предупреждения ухудшения течения основного заболевания нами разработана система мероприятий для предгравидарной подготовки женщин с хроническим вирусным гепатитом В. Диагноз ХГВ подтвержден лабораторно.

При подготовке женщин с ХГВ-инфекцией к беременности особое внимание уделяли иммунопрофилактике передачи инфекции новорожденному и неспецифической терапии, направленной на защиту печени и создание оптимальных условий для ее работы. Подготовка проводилась в течение 6-12 месяцев до планируемой беременности. Система предгравидарной подготовки включала:

- ограждение от воздействия гепатотоксических веществ, в том числе и медикаментозных.
- пациенткам предлагалось избегать значительных физических нагрузок, переутомления, переохлаждения, психотравмирующих ситуаций, различных физиотерапевтических процедур на область печени.
- пациенткам предлагалось рациональное питание – 4–5-раз в день с исключением алкоголя, жирных сортов мяса (баранина, свинина), птицы (гусь, утка), консервов.
- всем женщинам было проведено консультирование с разъяснением характера заболевания, его влияния на ее организм и на ребенка.
- симптоматическое лечение: назначение желчегонных препаратов (аллохол, холензим), отвар шиповника, витамины (С, группы В, А, РР и К) и гепатопротекторы (эссенциальные фосфолипиды). Курсами по 14 дней, 2-4 курса за 6-12 месяцев
- терапия урсодезоксихолевой кислотой – урсосан по 15мг/кг курсами от 3 до 6 мес.

Для достижения стойкой клинико-лабораторной и вирусологической ремиссии во время беременности нами в предгравидарном периоде использовался комбинированный интерферон содержащий иммунобиологический препарат Кипферон® суппозитории для вагинального или ректального введения [2, с.3]. Препарат содержит комплексный иммуноглобулиновый препарат (КИП), состоящий из IgG, IgA, IgM, и рекомбинантный ИФН-а2 человека. Установлено, что сочетание противовирусных, антибактериальных и антитоксических антител КИП, принадлежащих к разным классам Ig и тем самым обеспечивающих агглютинацию, нейтрализацию и преципитацию этиотропных факторов, а также противовирусного, антибактериального и иммуномодулирующего действия интерферона –альфа (ИФН-а) позволяет проводить эффективные профилактические и лечебные мероприятия при акушерско-гинекологической патологии. Препарат вводился женщинам с хроническим вирусным гепатитом В, планирующим беременность, ректально в суточной дозе по 2 свечи 2 раза в сутки (в пересчете на ИФН-а – 2 млн МЕ), длительность курса 14 дней.

Результаты исследования. У 31 из 35 пациенток в течение 6 месяцев после проведения подготовки к беременности наступила беременность. Сравнительный анализ течения беременности, родов и послеродового периода в основной группе и группе сравнения представлен в таблице 1.

Таблица 1.

Особенности течения беременности, родов и послеродового периода у женщин с ХГВ

Показатель	Основная группа	Группа сравнения
Рвота беременных	6(19,4%)	43(76,8%)
Угроза прерывания беременности	7(22,6%)	19(33,3%)
Многоводие	1(3,2%)	8(14,3%)
Маловодие	-	2(3,6%)
ХФПН	2(6,5%)	16(28,6%)
Ограничение внутриутробного роста плода	2(6,5%)	14(25%)
Пре-эклампсия	3(9,7%)	11(19,7%)
ПОНРП	1(3,2%)	5(8,9%)
Несвоевременное излитие околоплодных вод	2(6,5%)	13(23,2%)
Кровотечение в послеродовом периоде	2(6,5%)	21(37,5%)
Послеродовые септические заболевания	-	4(7,2%)

Как видно из представленной таблицы, в основной группе после проведения ответственной подготовки к беременности, осложнения беременности, родов и послеродового периода встречались достоверно реже, чем в группе сравнения. Особенно это касалось рвоты беременных, угрозы прерывания, мало- и многоводия, пре-эклампсии, несвоевременного излития околоплодных вод и кровотечения. Такие осложнения гестационного процесса, как ухудшение течения основного заболевания, маловодие и послеродовые септические заболевания в основной группе мы не наблюдали.

В основной группе родилось живыми 31 новорожденный, из них с массой тела более 2500г – 28 (90,3%). В группе сравнения живыми родилось 33 (58,9%) новорожденных, из них массой тела более 2500г – 23 (69,7%).

Выводы.

1. Всем женщинам с хроническим вирусным гепатитом, планирующим беременность, в плане подготовки к беременности необходимо детальное обследование для исключения состояний, при которых беременность не

желательна. При отсутствии противопоказаний к беременности рекомендуется комплекс мероприятий для профилактики ухудшения течения основного заболевания и улучшения акушерских и перинатальных исходов.

2. Женщины с ХГВ, получившие соответствующую предгравидарную подготовку, имели меньше факторов, отягощающих беременность и роды: рвоты беременных на 57,4%, угрозы прерывания беременности на 10,7%, пре-эклампсии на 10%, ограничения внутриутробного роста плода на 18,5%.

ИСТОЧНИКИ И ЛИТЕРАТУРА

1. Вишневский Е.Ф. Прогнозирование течения беременности и родов у женщин с вирусными гепатитами В и С. Автореферат дисс... к.м.н.
2. Ковалева Т.А., Чуйкова К.И., Евтушенко И.Д., Мухачева О.Г. Вертикальная передача вирусов гепатитов В и С при беременности: возможности профилактики // Гинекология. – 2011. – №2.
3. Кузьмин В.Н. Специфика терапии вирусного гепатита В у беременных женщин. Справочник поликлинического врача. – 2008. – №13. – С.3.
4. Кузьмин В.Н. Клиническая картина и лечение вирусных гепатитов у беременных // Гастроэнтерология. – 2008. – №2.
5. Тетова В.Б., Беляева Н.М. Хронический гепатит В: естественное течение и исходы заболевания // Consilium Medicum. – 2013. – №12.
6. Шехтман М.М. Хронический гепатит и цирроз печени у беременных // Гинекология. – 2004. – №3. – С.2.
7. Gambarin-Gelwan M. Hepatitis B in pregnancy. Clin Liver Dis. – 2007. – №1 (4). – P. 945–63.
8. Li XM, Yang YB, Hou H.Y. et al. Interruption of HBV intrauterine transmission: a clinical study // World J Gastroenterol. – 2003. – № 9 (7). –P. 1501–3
9. Maddrey WC. Hepatitis B: an important public health issue // J Med Virol.ю – 2000. –№ 6. –P. 362–6.

Научный руководитель – кандидат медицинских наук, доцент Б.А.Джуманов

*Лола Сафарова
(Самарканд, Узбекистан)*

ВЛИЯНИЕ СТРАТЕГИИ DAMAGE CONTROL НА НЕКОТОРЫЕ ПОКАЗАТЕЛИ ГЕМОСТАЗА У ЖЕНЩИН С МАССИВНЫМ АКУШЕРСКИМ КРОВОТЕЧЕНИЕМ

Несмотря на успехи современной медицины в целом и акушерской науки в частности, акушерские кровотечения занимают ведущее место в причине материнской смертности и заболеваемости [1, 3]. Зачастую смерть наступает на операционном столе или в послеоперационном периоде в результате неполноценного интенсивного ухода, от продолжающейся кровоточивости и полиорганной недостаточности [2, 4, 6], а также от неполноценной хирургической тактики.



Рис. 1 Механизм необратимых состояний при массивных акушерских кровотечениях.

При оказании радикальной помощи необходимо учитывать эти патогенетические механизмы, что является основным моментом эффективности врачебной тактики.

В таких случаях определение некоторых основных показателей системы гемостаза является прогностическим направлением в оценке эффективности проводимой терапии.

Целью нашего исследования явилось определение некоторых показателей системы гемостаза до, во время и в послеоперационном периодах у женщин, перенесших массивное кровотечение. В зависимости от результатов исследования проводить соответствующую терапию для восстановления функции свёртывающей системы и других жизненно важных органов.

Для этого нами был проведён ретроспективный анализ 28 историй родов женщин умерших от акушерского кровотечения по Самаркандской области за 2006-2009 гг. Из них у 9 (34,5 %) больных смерть наступила на операционном столе, у остальных в послеоперационном периоде от нарастающей почечно-печёночной недостаточности, шокового легкого и отёка мозга. Анализ историй родов показал, что первопричиной смерти женщин как на операционном столе, так и в послеоперационном периоде, несмотря на оказание радикальной хирургической помощи и проведения анестезионно-реанимационной помощи, явились глубокие нарушения системы гемостаза: резкое снижение концентрации фибриногена, протромбина, тромбоцитов за счёт развития ДВС - синдрома. Потребление факторов свёртывающей системы и тромбоцитов вызвало развитие коагуло-тромбоцитопатии потребления и способствовало, в последующем, полиорганной недостаточности. Установлено, что при оказании радикальной медицинской помощи были допущены определенные недочеты: допускались переохлаждения больных, переливание холодных инфузионных растворов, поздняя перевязка внутренних подвздошных артерий, удлинение времени операции и запоздалое закрытие брюшной полости и др.

С целью предотвращения данных явлений нами разработаны соответствующие методы оказания помощи с применением стратегии Damage control. Для этого после диагностики акушерских кровотечений и отсутствия эффектов от консервативных методов остановки кровотечения, больные незамедлительно переводились в операционную. Температура воздуха в операционной не ниже 25°C. Нами проводились радикальные методы остановки кровотечения (экстирпация матки, кесарево сечение, перевязка внутренних подвздошных артерий и др.). В операционной определяли в динамике время свёртывания крови, концентрацию фибриногена, протромбина и количество тромбоцитов. Во время операции перевязывали видимые на глаз кровоточащие сосуды. При тканевой кровоточивости на почве развития ДВС-синдрома в стадии гипокоагуляции кровоточащие участки ткани брюшной полости тампонируют марлевыми салфетками, пропитанными горячей кипяченой водой, концы которых выводили через середину раны. Брюшную стенку ушивали до места выведения тампонов, тампоны удаляли на 2-3 сутки после операции под общим обезболиванием после стабилизации клинико-лабораторных показателей.

Во время операции и раннем послеоперационном периоде инфузионную терапию начинали с внутривенного введения кристаллоидов, предварительно согретых на водяной бане при температуре 37,5°C. Все переливаемые жидкости, крово-плазмозамещающие растворы (Рефортан, Стабизол, Инфузол), а также препараты крови (СЗП, эр.масса, тромбомасса, отмытые эритроциты и др.) вводили под контролем центрального венозного давления (ЦВД).



Рис 2. Динамика некоторых показателей гемостаза у женщин с массивным акушерским кровотечением при применении стратегии Damage Control

В динамике во время операции и послеоперационном периоде определяли показатели гемостаза: фибриноген, протромбиновый индекс, количество тромбоцитов, временные показатели гемостаза- время свёртывания крови (ВС), активированное время свёртывания (АВС) и активированное частичное тромбопластиновое время (АЧТВ), а также концентрацию общего белка крови. Если до и во время операции концентрация фибриногена составила в пределах от 0,5 до 1,5 г/л, протромбин 35-45 ед, тромбоциты от 45000 до 75000 ед, ВС > 15', АЧТВ > 50", АВР более 60 "", то в послеоперационном периоде положительные сдвиги уже отмечены в первые 2 часа. Это выразалось в показателях гемостаза: концентрация фибриногена, общего белка и протромбина начали повышаться до 0,8-1 г/л., тромбоциты до 95000-100000, временные показатели начали укорачиваться: ВС - <12', АВР < 40". Концентрация общего белка повысилась на до 50 г/л, фибриноген 0,8-1 г/л, протромбиновый индекс 75-80 ед. Это соответствовало положительным сдвигам клинического состояния – стабилизация артериального давления (без влияния вазопрессоров), восстановление диуреза – более 30 мл/час, потепление и исчезновение цианоза конечностей, урежение пульса, появление адекватного самостоятельного дыхания и др.

Данная тактика применена в роддоме №2 г. Самарканда, а также в некоторых районах Самаркандской области у 25 женщин с массивными акушерскими кровотечениями за период 2012-2015 гг. Мы имели только в двух случаях летальный исход, 1 женщина умерла на 10 сутки вследствие глубокой печеночной комы и 1 женщина умерла от гастродуоденального кровотечения на фоне персистирующей бруцеллезной инфекции. Таким образом, систематическое определение структурных и временных показателей системы гемостаза даёт возможность определить эффективность проводимой терапии при массивных акушерских кровотечениях и предотвратить нежелательные последствия.

ИСТОЧНИКИ И ЛИТЕРАТУРА

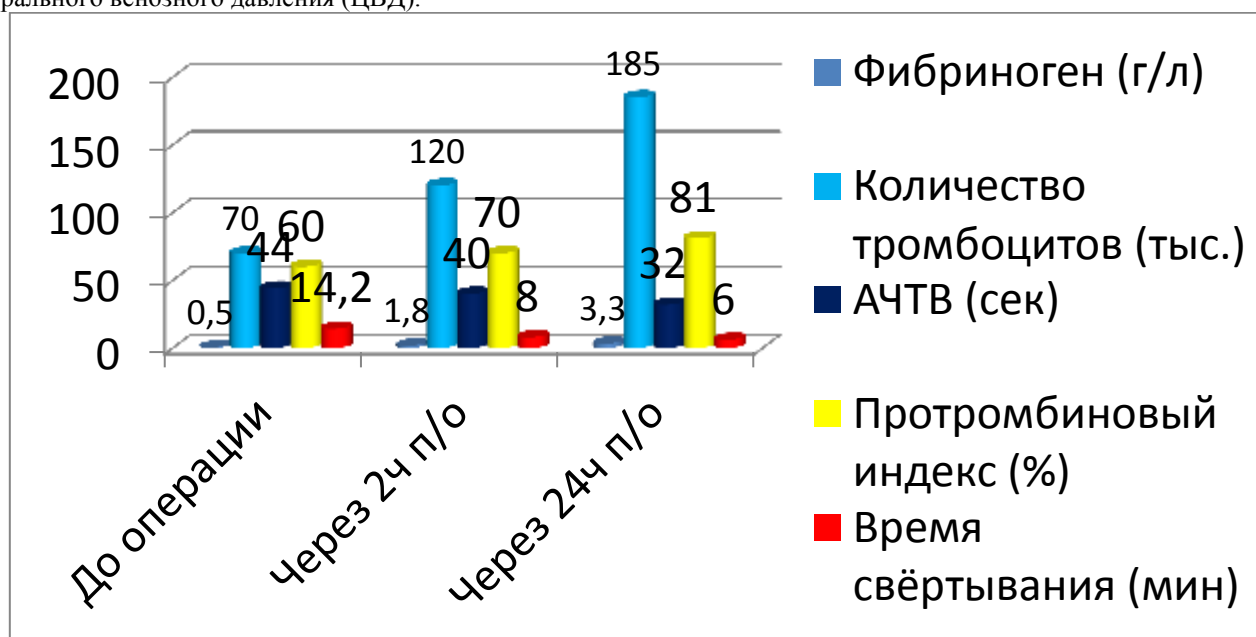
1. Айламазян Э. К. Неотложная помощь при экстремальных состояниях в акушерской практике. – СПб., 2002.
2. Каримова Н.Н., Аюпова Ф.М. Клиническая оценка состояния женщины, перенесшей массивное акушерское кровотечение // Вестник врача. – 2013. – №2. – Самарканд, С.64-65.
3. Национальное руководство. Акушерство. Под. ред. Э.К.Айламазяна, В.И.Кулакова, В.Е.Радзинского, Г.М.Савельевой. ГЭОТАР – Медиа, 2009.
4. Негмаджанов Б.Б., Сафаров А.Т., Раббимова Г.Т. Кровотечения в акушерской практике // Методическое пособие. – Самарканд, 2011.
5. Шапошников Р.А. Тактика "контроля повреждений" в лечении тяжелой абдоминальной травмы : Автореф. дис. к.м.н., 2009.
6. Юсупбаев Р.Б. Релапаротомия при кесаревом сечении – причина, следствие, профилактика // РСНПМЦАиГ // Новости дерматовенерологии и репродуктивного здоровья. –2013. – №3. – С.44-46.

*Хиромон Сирожиддинова
(Самарканд, Узбекистан)*

СОВМЕСТНОЕ ПРИМЕНЕНИЕ БАКТЕРИАЛЬНОГО ЛИЗАТА И АДЬЮВАНТА ПРИ ЛЕЧЕНИИ ЗАБОЛЕВАНИЙ ОРГАНОВ ДЫХАНИЯ У ЧАСТО БОЛЕЮЩИХ ДЕТЕЙ

Актуальность проблемы. Заболевания органов дыхания продолжают представлять одну из актуальных проблем современной педиатрии. Частая заболеваемость неблагоприятно отражается, на физическом и нервно-психическом развитие ребенка, а многообразие механизмов, приводящих к болезни, выдвигает перед врачами следующую проблему - индивидуального лечения этих детей [4,с.24],[5,р.3],[8,с.24]. В настоящее время недостаточная эффективность этиопатогенетической терапии заболеваний верхних дыхательных путей с применением химиотерапевтических препаратов, в основном антибиотиков не дают желаемого результата [1,с.20],[2,с.61],[6,с.13],[7,с.48]. Специалисты при лечении заболевания респираторного тракта у часто болеющих детей наряду с химиотерапевтическими препаратами предлагают применять иммуностимуляторы, среди которых предпочтение отдается Бронхо-муналу. Многие специалисты утверждают [3,с.114],[9,с.24],[10,с.26], что мобилизация иммунной сопротивляемости у ЧБД, даже если заболеваемость в значительной мере обусловлена социально – гигиеническими и другими неиммунными причинами, может дать положительный клинический эффект.

Бронхо – мунал II - препарат состоящий из 8 бактериальных лизатов которые чаще всего являются возбудителями воспалительных заболеваний респираторного тракта Бронхо – мунал применяется как для лечения, так и для удлинение сроков ремиссий заболеваний верхних дыхательных путей. Однако применение препарата в течение 3-х месяцев для стимуляции иммунной системы является длительным сроком. В таких случаях для ускорения антителообразования совместно с иммуностимуляторами применяются адьюванты.

Цель исследования. Определить клиническую эффективность совместного применения бактериального лизата Бронхо-мунала и адьюванта Нуклеинат натрия на ряду с традиционным методом лечения, при заболеваниях органов дыхания у часто болеющих детей.

Материалы и методы исследования. Обследовано 146 ЧБД, госпитализированных в ДГБ №1 г. Самарканда в возрасте от 1 года до 6 лет с респираторными заболеваниями. Применен статистико-анамнестический, клинический и иммунологический метод.

Результаты и их обсуждение. В анамнезе у всех ЧБД отмечена перинатальная патология, т.е. в перинатальном периоде они лечились в ОПН по поводу внутриутробной инфекции. Выявлено что, у ЧБД преморбидный фон имеет широкий диапазон: инфекционно-алиментарная анемия составила – 90,3%, рахит – 22,4%, нарушение питания легкой степени 35,4%, острый ринофарингит – 29%, хронический тонзиллит – 27,4% и судорожный синдром – 13,8%. Среди сопутствующих синдромов особое место занимала диарея. Установлено, что у ЧБД заболевание верхних дыхательных путей часто сопровождается диареей (из 146 у 99 – 67,8%), у эпизодически болеющих детей (ЭБД), сопутствующий синдром зарегистрирован только у некоторых больных (из 50 у 7 – 23,3%). Среди заболеваний верхних дыхательных путей, первое место занимает острый бронхит – 40,4%, второе ОРВИ – 32,8%, третье – острая очаговая пневмония – 16,4% и четвертое – обструктивный бронхит – 10,4%. При общем осмотре ЧБД заболеваниями верхних дыхательных путей осложненной диареей были выявлены следующие жалобы: повышение температуры тела отмечено у 146 больных (95%), кашель – (91,9%), тошнота и рвота – (37%), беспокойство – (96,7%), одышка – (29%), судороги – (13,8%), снижение аппетита – (93,5%). Со стороны желудочно – кишечного тракта жидкий стул 3-4 раза в сутки и метеоризм.

Среди обследованных детей 46 лечились с традиционным методом, 50 традиционным методом и с применением Бронхо – Мунала и 50 традиционным методом и сочетанным применением Бронхо – Мунала и адьюванта Нуклеинат натрия на 3 сутки после поступления в стационар. Бронхо – Мунал П (фирма SandosLek) по 3,5 мг назначался утром натощак по 1 капсуле в день, в течение 3-х месяцев по 10 дней с 20 дневным интервалом. Нуклеинат натрия (фирма «Биосинтез» Россия) назначался в следующих дозах: от 1 года до 2 лет по 0,005-0,01 г., на прием, с 2 до 5 лет по 0,015 - 0,05 г., с 5 до 7 лет по 0,05-0,1 г., 3-4 раза в день сроком 10 дней.

Клиническая эффективность применения иммунокорректирующих препаратов проявилась в исчезновении клинических симптомов и рецидивов заболеваний. Так, если в I группе кашель, одышка, судорожные симптомы, высокая температура исчезали на 8-9 день, во II группе – на 7 день, в III группе – на 5-6 день. Сравнительные результаты наблюдения показывают, что дети I группы через 3 месяца заболели в 29,1% случаях, дети II группы – в 16,6% случаях, в III группе рецидивов не наблюдалось. **Иммунологическая эффективность**, которая изучена до и после лечения перед выпиской из стационара свидетельствует о том, что уровень иммуноглобулинов в сыворотке крови у детей III группы поднялся в несколько раз по сравнению с результатами других групп. Так, если до лечения количества IgA равно 112,0 мг/мл, то после лечения Бронхо-Муналом и Нуклеинатом натрия составляло 141,0 мг/мл. Также в III группе наблюдалось резкое повышение уровня IgG. До лечения уровень IgG составлял 1127,0 мг/мл, после лечения – 1213,0 мг/мл. Известно, что IgG – это классические антитела, составляют основную массу (около 80%) Ig и наиболее активно связывают растворимые антигены бактерий, экзотоксины, вирусы. Если учесть, что заболевание верхних дыхательных путей у ЧБД чаще всего вызывается вирусами и грамположительными условно-патогенными бактериями, то становится ясным, какое значение имеет повышение количества IgG при помощи иммуномодуляторов. Изменения уровня IgM до лечения 136,7 мг/мл, а после лечения – 145,2 мг/мл.

Показатели неспецифических факторов защиты организма в III группе достигли самого максимума. Фагоцитарная активность (АФ) лейкоцитов в норме у здоровых детей (ЗД) составляют $49,8 \pm 2,7$, у ЭБД – $52,8 \pm 3,8$ и у ЧБД – $58,8 \pm 2,9$. Высокие показатели АФ показывает, что организм мобилизует все свои силы против болезнетворных микробов и количество активных лейкоцитов увеличивается. Но их переваривающая способность – индекс фагоцитоза (ИФ) резко падает. Если в норме у детей с месячного до 7 летнего возраста ИФ составляет $5,1 \pm 0,7$ то у ЧБД – $1,6 \pm 0,6$. Каждый активный лейкоцит может поглощать только 1 микробную клетку. Соответственно завершенность фагоцитоза (ЗФ), (у ЧБД 7- 8 балл, ЭБД – 4-6 балл, у ЗД – 4-6 балл).

В наших наблюдениях отмечено, что количественное изменение эритроцитов у ЧБД по сравнению с нормой не происходит. Однако, их адсорбирующая способность резко снижается. У здоровых детей прилипающая способность эритроцитов микробных клеток составляет – 18 -20%, у ЧБД – 12 – 13%, что показывает, под действием длительной интоксикации эритроциты теряют способность адсорбировать патогенного агента. У ЭБД показатели реакция иммуно прилипания (РИП) не меняется. Низкие показатели РИП у ЧБД по сравнению со ЗД еще раз доказывают, что этот феномен является одним из факторов естественного иммунитета и активно участвует со всеми звеньями иммунитета в единой борьбе против инфекции. Аналогичные данные были получены при изучении гуморальных факторов. Уровень комплемента у ЧБД на 50% был низким по сравнению ЗД. У здоровых детей содержание комплемента в сыворотке крови составляет от 0,62 до 0,76 ед., у ЭБД – 0,58 - 0,70 ед., у ЧБД – 0,32 – 0,38 ед., говорит о том, что у больных детей система комплемента функционирует недостаточно активно. После применения иммунокорректирующих препаратов (в III группы) содержание комплемента в сыворотке от – 0,32 – 0,38 ед. достиг до 0,66-0,72ед.,

бактериостатическая активность сыворотки крови регистрировалась до лечения в разведениях 1:10-1:80, после лечения – 1:10-1:1280.

Таким образом, в сравнительном изучении клинико-иммунологической эффективности применения Бронхо-Мунала и Нуклеината натрия наряду с традиционным методом лечения показало, что применение бактериального лизата и адьюванта приводит к быстрому выздоровлению и улучшению состояния больных, стимулирует и резко повышает количество иммуноглобулинов всех трех классов и показателей неспецифических факторов защиты организма.

Вывод

1. Контингент часто болеющих детей имеет в анамнезе внутриутробное инфицирование, которое связано со здоровьем матерей.
2. Иммунокорректирующая терапия респираторных заболеваний у ЧБД с применением Бронхо - Мунала и адьюванта Нуклеинат натрия наряду с традиционным методом лечения является эффективным, что выражается клинически быстрым выздоровлением, сокращением койко-дней и удлинением сроков ремиссии.
3. С учетом выраженного клинического и иммунологического эффекта Бронхо-Мунала и Нуклеинат натрия, возможно, их сочетанное включение в комплекс лечение и реабилитации у ЧБД при различных заболеваниях органов дыхания.

ИСТОЧНИКИ И ЛИТЕРАТУРА

1. Верещиков В.К., Борзунов В.М., Шемякина У.К. Современные иммуномодуляторы при лечении больных острыми респираторными заболеваниями, осложненными внебольничной пневмонией // Инфекционные болезни. – 2007. – т.5, № 3. – С.20.
2. Гаращенко Т.И. Материалы X съезда педиатров России – «Пути повышения эффективности медицинской помощи детям» – Применение топических иммуномодуляторов в группе часто болеющих детей. Стенограмма доклада. 2004, С.61.
3. Даукш И.А., Муратходжаева А.В. Эффективность применения некоторых иммуномодуляторов у часто болеющих детей дошкольного возраста. // Педиатрия. – 2002. – №3-4. – С.114.
4. Зиновьева Н.В., Давидова Н.В., Щербина А.Ю., и др. Часто болеющие дети: чем они больны на самом деле? // Медицинский Совет. – 2007. – № 3. – С.24.
5. Lannero E., Wickman M., Pershagtn G. et al. Maternal smoking during pregnancy increases the risk of recurrent wheezing during the first years of life (BAMSE) // Respiratory Research. – 2006. – №7. – P.3.
6. Маркова Т.П., Чувилов Д.Г. Лечение и профилактика респираторных инфекций // РМЖ. – 2005. – № 27. – С.13.
7. Мельникова И.М. Система дифференцированного комплексного восстановительного лечения детей с частыми заболеваниями органов дыхания на основе направленной коррекции иммунного и метаболического статуса. Автореферат диссертации доктора мед. наук. – Воронеж, 2007. – С.48.
8. Мизерницкий Ю.Л., Мельникова И.М., Доровская Н.Л., Марушков В.И. Клиническая и иммунометаболическая эффективность селен-актива в комплексе восстановительного лечения детей дошкольного возраста с рецидивирующими и хроническими заболеваниями органов дыхания. // Российский вестник перинатологии и педиатрии. – 2007. – №2. – С.24-29.
9. Намозова Л.С., Ботвиньева В.В., Торшхоева Р.М. и др. Иммунокорректирующая терапия часто болеющих детей мегаполисов. – М., 2005. – С.24.
10. Ярцев М.Н., Яковлев К.П., Плахтиенко М.В. . Клинико-лабораторная оценка иммунитета у детей и подходы к иммуномодулирующей терапии. Consilium medicum // Педиатрия. – 2006. – №1. – С.26.

*Элеонора Ташкенбаева, Абдумалик Мухиддинов,
Гульбахор Маджидова, Халим Ашрапов
(Самарканд, Узбекистан)*

ВЛИЯНИЕ КУРЕНИЯ НА КЛИНИЧЕСКОЕ ТЕЧЕНИЕ БРОНХИАЛЬНОЙ АСТМЫ У ЛИЦ МОЛОДОГО ВОЗРАСТА

Актуальность. Распространенность бронхиальной астмы (БА) среди детей составляет от 8,6 до 14,3%, а среди взрослых – 7,6–8,3% [5, 6]. Рост распространенности данного заболевания неуклонно увеличивается [5, 6]. В развитых странах на лечение БА затрачивается от 2 до 4% всего бюджета здравоохранения [5, 6]. Традиционная тактика ведения больных БА не приводит к существенному сокращению частоты обострений, увеличения продолжительности жизни больных, что может быть связано с большой распространенностью курения среди пациентов. Изучение особенностей течения БА у курящих больных необходимо для оптимизации лечения этих пациентов, что позволит снизить уровень инвалидизации и смертности от астмы.

Цель исследования. Изучение влияния курения на клиническое течение бронхиальной астмы у лиц молодого возраста и оценка качества их жизни.

Материалы и методы исследования. Было обследовано 132 пациентов, из них 72 мужчины (54,5%) и 60 женщин (45,4%), средний возраст составил $26 \pm 5,4$ лет. Из 132 обследованных больных БА, 94 были курящими, которые составили основную группу и 38 некурящих – контрольную группу.

Всем пациентам проводилось комплексное клинико-лабораторное и инструментальное обследование, включающее физикальный осмотр, сбор анамнеза, исследование клеточного состава мокроты, запись электрокардиограммы, рентгенография органов грудной клетки, пикфлоуметрия, спирометрия с пробой с бронхолитиком («Беротеком», Boeringer ingelheim, Австрия), а также иммунологические методы (определение уровня фактора некроза опухоли- α (ФНО- α), интерлейкина 4 (ИЛ-4), интерлейкина 8 (ИЛ-8)). Обследование проводилось с целью уточнения диагноза БА, а также для исключения синдромно сходных с БА заболеваний. Диагноз БА устанавливался согласно рекомендациям, изложенным в GINA, 2011.

Спирометрию осуществляли с использованием спироанализатора «Диамант» (Россия). Проводили измерение следующих показателей функции внешнего дыхания (ФВД): жизненная емкость легких (ЖЕЛ), форсированная жизненная емкость легких (ФЖЕЛ), объем форсированного выдоха за первую секунду (ОФВ₁), ОФВ₁ / ФЖЕЛ, пиковая объемная скорость выдоха (ПОС_{выд}), максимальная объемная скорость при выдохе 25-75 % ЖЕЛ (МОС₂₅, МОС₅₀, МОС₇₅), прироста ОФВ₁ после ингаляции β_2 -агониста «Беротека». Пиковую скорость выдоха (ПСВ) определяли при помощи пикфлоуметра. Исследование цитокинового профиля в периферической крови пациентов проводили методом иммуноферментного анализа.

Критерии включения в исследование: БА средней тяжести частично контролируемая, способность больного выполнять определенные процедуры, связанные с исследованием.

Критерии исключения из исследования: тяжелая БА, наличие сопутствующих заболеваний, сопровождающихся выраженной дыхательной и сердечной недостаточностью, сопутствующие заболевания органов дыхания (рак, туберкулез, хроническая обструктивная болезнь легких, пневмония, пороки развития легких и др.).

По данным анамнеза у курящих пациентов, страдающих БА, вычисляли индекс курящего человека (ИКЧ), выражаемый числом пачка-лет, который вычисляли по следующей формуле:

$$\text{ИКЧ} = (\text{число сигарет, выкуриваемых в сутки}) \cdot (\text{количество лет курения}) / 20 [3].$$

Для исследования влияния курения на течение БА у лиц молодого возраста и их качество жизни было произведено сравнение следующих параметров основной и контрольной групп:

а) клинических симптомов - числа дневных, ночных симптомов астмы, потребности в β_2 -агонистах короткого действия по данным дневников самоконтроля, уровня контроля БА по данным Asthma Control Test (ACT) [2], выраженности одышки по Borg [1], кашля по визуальной аналоговой шкале (ВАШ) [1], количеству обострений и длительности обострений БА за год;

б) данных спирометрии и пикфлоуметрии, клеточного состава мокроты, а также уровня провоспалительных цитокинов – ФНО- α , ИЛ-4, ИЛ-8 в периферической крови.

в) показателей качества жизни по данным опросника «SF-36v2TM Health Status Survey» [4].

Статистический анализ полученных данных осуществляли с использованием непараметрических методов. Для определения различий между исследуемыми группами использовали критерий Манна-Уитни. При сравнении двух повторных измерений использовали критерий Вилкоксона. Различия считали достоверными при уровне значимости $p < 0,05$. Для статистической обработки результатов исследования был использован пакет прикладных программ STATISTICA 7.0 (StatSoft Inc.) для персонального компьютера в системе Windows.

Результаты собственного исследования. У курящих больных БА (основная группа), по сравнению с некурящими (контрольная группа), отмечалось статистически значимо большее среднее количество дневных симптомов БА в сутки, среднее количество ночных симптомов БА в неделю, средняя суточная потребность в бронхолитиках короткого действия, среднее количество и длительность обострений БА в год, более выражен кашель по ВАШ, одышка по Borg, ниже уровень контроля над астмой по данным ACT.

В мокроте пациентов основной группы было обнаружено достоверно большее количество нейтрофилов и меньшее количество эозинофилов по сравнению с пациентами контрольной группы. В крови пациентов основной группы отмечалось более высокое содержание ИЛ-4, ИЛ-8 и ФНО- α по сравнению с пациентами контрольной группы.

Были установлены прямые положительные корреляционные связи средней силы между показателями ИЛ-4 и ИЛ-8 ($r=0,70$, $p=0,001$), ИЛ-4 и ФНО- α ($r=0,52$, $p=0,027$), ИЛ-8 и ФНО- α ($r=0,65$, $p=0,003$). Также прямая положительная корреляционная связь средней силы была обнаружена между содержанием нейтрофилов в мокроте больных БА и уровнем ФНО- α в периферической крови ($r=0,57$, $p=0,009$) и отрицательная – между количеством эозинофилов в мокроте и содержанием ФНО- α в крови ($r=0,47$, $p=0,005$). Установлена прямая положительная корреляционная связь между ИКЧ и самооценкой кашля по ВАШ ($r=0,25$, $p=0,016$), одышки по Borg ($r=0,59$, $p=0,018$), количеством обострений на 1 пациента в год ($r=0,35$, $p=0,037$), количеством дней обострения БА на 1 пациента в год.

У курящих пациентов были зарегистрированы статистически значимо более низкие значения показателей ФВД и пикфлоуметрии по сравнению с соответствующими показателями некурящих: ЖЕЛ, ФЖЕЛ, ОФВ₁, ПОС_{выд}, утренних значений ПСВ. У курящих больных БА отмечался больший прирост ОФВ₁ после пробы с

бронхолитиком («Беротеком») и суточная вариабельность ПСВ. Значения отношения ОФВ₁/ФЖЕЛ (индекса Тиффно), МОС₂₅, МОС₅₀, МОС₇₅ достоверно не отличались в исследуемых группах (см. табл. 2).

Пациенты контрольной группы продемонстрировали статистически значимо более высокие показатели качества жизни по сравнению с пациентами основной группы по следующим критериям: «физическая активность», «роль физических проблем в ограничении жизнедеятельности», «телесная боль», «общее восприятие здоровья», «социальная активность»,

Обсуждение результатов. На основании вышеперечисленных данных собственного исследования можно предположить, что, по сравнению с некурящими, у курящих больных БА, более выражен воспалительный процесс в дыхательных путях, о чем свидетельствует большая частота симптомов астмы, выраженность кашля по ВАШ, более низкий уровень контроля по данным АСТ, большее количество нейтрофилов в мокроте у курящих, большая вариабельность ПСВ, более высокое содержание провоспалительных цитокинов (ИЛ-4, ИЛ-8, ФНО- α) в крови у курящих. Более низкие показатели ФВД (ЖЕЛ, ФЖЕЛ, ОФВ₁) и ПСВ, а также большая выраженность одышки по Borg, полученные при обследовании курящих по сравнению с некурящими, могут свидетельствовать о большей выраженности процесса ремоделирования бронхов у курильщиков, что, в конечном счете, может привести к необратимой под влиянием лечения тяжелой бронхиальной обструкции и инвалидизации больных. Таким образом, курение утяжеляет течение и ухудшает прогноз БА у лиц молодого возраста, что отражается в более низком качестве жизни курящих пациентов.

Выводы:

- Курение утяжеляет клиническое течение бронхиальной астмы у пациентов молодого возраста.
- Курение приводит к снижению качества жизни больных бронхиальной астмой по следующим компонентам: «физическая активность», «роль физических проблем в ограничении жизнедеятельности», «телесная боль», «общее восприятие здоровья», «социальная активность», «роль эмоциональных проблем в ограничении жизнедеятельности».
- Установленное отрицательное влияние курения на течение бронхиальной астмы требует настойчиво добиваться отказа от курения пациентов, страдающих бронхиальной астмой.
- Существует необходимость изменения стереотипа ведения курящих больных бронхиальной астмой: больше внимания уделять выработке мотивации к отказу от курения у пациентов и лечению табачной и никотиновой зависимости.

ИСТОЧНИКИ И ЛИТЕРАТУРА

1. Авдеев С.Н. Диспноэ: механизмы, оценка, терапия // Consilium medicum. – 2014. – Т. 6. – № 4. – С. 23-27.
2. Белевский А.С. Тест контроля астмы – "новая игрушка" или важный инструмент // Пульмонология и аллергология. – 2013. – № 1. – С. 33-34.
3. Комплексное лечение табачной зависимости и профилактика хронической обструктивной болезни легких, вызванной курением табака. Метод. рекомендации. № 2012/154. – М.: МЗ РФ, 2013. – 48 с.
4. Руководство по исследованию качества жизни в медицине / А.А. Новик, Т.И. Ионова. – СПб.; М., 2012. – 320 с.
5. Пульмонология: учеб. пособие / М.А. Осадчук и др. – М.: Медицина, 2010. – 296 с.

*Элеонора Ташкенбаева, Ризамат Мирзаев, Сохиб Арипов, Гулнора Абдиева,
Асроржон Лаханов, Фариза Камилова, Фарид Хасанжанова, Фарзона Кадырова
(Самарканд, Узбекистан)*

ОСОБЕННОСТИ ТЕЧЕНИЯ, ДИАГНОСТИКИ И ЛЕЧЕНИЯ БОЛЬНЫХ С РАННЕЙ ПОСТИНФАРКТНОЙ СТЕНОКАРДИЕЙ

Ранняя постинфарктная стенокардия (РПС) остается одним из распространенных осложнений острого инфаркта миокарда (ОИМ) и характеризуется восстановлением ангинозных приступов в сроки от 3 до 28 дней. Актуальность вопроса РПС можно объяснить ее неблагоприятным течением: частым развитием повторного ОИМ, увеличением кардиальной смертности. Это обуславливает важность изучения патогенеза РПС и ее факторов риска [3, с. 72; 4, с. 26; 5, с. 21].

В основе патогенеза РПС лежит рецидивирующая ишемия миокарда чаще всего в тех же зонах, которые подверглись некротическим изменениям при формировании ИМ [7, с. 69]. Пусковыми факторами для возникновения спонтанной РПС являются дистальная эмболизация ветвей коронарных артерий в результате разрушения главного тромба; окклюзия коронарной артерии тромбоцитарными агрегатами или тромбоцитарными тромбами; активация свертывающей системы крови; усиление тонуса или спазм коронарных артерий; гемодинамические нарушения [1, с. 64].

РПС напряжения возникает на фоне физической или эмоциональной нагрузки; гиперактивации симпатико-адреналовой системы и соответственного увеличения потребности миокарда в кислороде. Появление РПС

напряжения возможно при митральной регургитации на фоне дисфункции папиллярных мышц, а также спазма коронарных артерий.

Целью исследования явилось изучить особенности течения, диагностики и прогнозирования тактики лечения РПС.

Как показали наши исследования на 105 пациентов перенесенных ОИМ, для больных с РПС характерно многососудистое поражение коронарного русла. Поражение трех коронарных артерий выявлялись у 45,7 %, двух сосудов - у 26,7%, одной коронарной артерии - у 34% больных. В 15,2% случаев наблюдается поражение основного ствола левой коронарной артерии. Наиболее часто выявлялись стенозы передней нисходящей артерии, реже - диагональной и огибающей ветвей левой коронарной артерии, а также поражение правой коронарной артерии. При коронарографии более чем у 76,2% больных с РПС выявлялись неровные контуры инфаркт - связанной коронарной артерии, что свидетельствует о надрывах атеросклеротической бляшки. У 40% больных обнаруживались нестабильные атеросклеротические бляшки вне бассейна инфаркт - связанной коронарной артерии, которые могут служить субстратом для развития рецидива или повторного ИМ [2, с. 19].

Отмечено, что у пациентов с проникающим ИМ различной локализации и получивших тромболитическую терапию в ранние сроки реокклюзия инфаркт - связанной коронарной артерии наблюдается в 5-30% случаев и ассоциируется с высоким риском осложнений ИМ и внезапной смерти [8, с. 466].

Диагноз РПС основывался прежде всего на клинической картине. Характер болевого синдрома при РПС аналогичен типичным ангинозным приступам.

При развитии ангинозного синдрома в раннем постинфарктном периоде на высоте болей наиболее часто регистрируется тахикардия, обусловленная активацией симпатического отдела вегетативной нервной системы. Острая ишемия в зоне синусового узла нередко проявляется синусовой брадикардией. При физикальном исследовании возможно выявление III тона сердца, систолического шума митральной недостаточности, снижение или повышение АД.

У части больных с РПС при регистрации ЭКГ на высоте болевого приступа можно выявить элевацию или депрессию сегмента ST, увеличение степени инверсии зубца T, различные нарушения ритма и проводимости. Однако данные ЭКГ имеют низкую специфичность и могут отражать течение закономерной динамики ИМ, развитие перикардита, рецидива ИМ [1, с. 66].

Одной из отличительных черт больных с РПС по сравнению с больными ИМ без рецидива стенокардии является наличие эпизодов безболевого ишемии миокарда, выявляемых с помощью Холтеровского мониторирования ЭКГ. Как правило, сочетание РПС и безболевого ишемии миокарда свидетельствует о многососудистом поражении коронарных артерий и сопряжено с высоким риском повторных коронарных событий [8, с. 466].

Лабораторных маркеров РПС, обладающих достаточной чувствительностью и специфичностью, не существует. Установлено, что повторное увеличение уровня кардиоспецифических маркеров (КФКМВ, миоглобин) после их снижения на 50% от максимального уровня на высоте развития ИМ свидетельствует о рецидиве ИМ. Использование тропонинов в качестве маркеров рецидива ИМ затруднено в связи с сохраняющимися высокими значениями данных маркеров в течение 2 недель после развития ИМ [3, с. 72].

Первоначальной задачей в лечении РПС является максимально быстрое и полное устранение ангинозного приступа [8, с. 466; 3, с. 72]. С этой целью мы использовали сублингвальный повторный прием нитроглицерина в дозе 0,5 мг.

При отсутствии эффекта от сублингвального приема нитроглицерина используют наркотические анальгетики. С этой целью применяют морфин, который вводится внутривенно дробно (2мг в течение 2-3 минут с повторными введениями каждые 2-3 минуты до достижения анальгетического эффекта или достижения суммарной дозы 10мг). У пожилых больных одним из побочных действий на введение морфина может быть нарушение дыхания, в связи с чем у данной категории пациентов предпочтительно введение промедола. Для купирования болевого приступа промедол вводится внутривенно в дозе 2мг в течение 2-3 минут с последующим введением той же дозы каждые 2-3 минуты до полного обезболивания или до достижения суммарной дозы 20 мг. Для усиления анальгетического эффекта наркотических анальгетиков применяли нейролептики - дроперидол в дозе 2мл 0,25% раствора. При отсутствии полного обезболивания применяли нейролептаналгезию таламоналом, который вводили внутривенно в дозе 2мл.

При болевом синдроме, требующем введения наркотических анальгетиков или применения нейролептаналгезии, незамедлительно начинали внутривенную инфузию нитратов (нитроглицерин вводится в начальной дозе 10 мкг/мин, в последующем каждые 3-5 мин доза увеличивается на 10-20 мкг/мин, не превышая дозу 200 мкг/мин) и гепарина в дозе 1000 ЕД в час.

При стабильной гемодинамике с целью обезболивания можно использовать внутривенное введение β -адреноблокаторов (пропранолол в начальной дозе 0,5-1,0 мг; эсмолол в/в в дозе 500 мкг/кг/мин в течение 1 мин. с переходом на поддерживающую дозу 50-200 мкг/кг/мин, ориентируясь по ЧСС) и нитратов (нитроглицерин в начальной дозе 10 мкг/мин, в последующем каждые 3-5 мин доза увеличивается на 10-20 мкг/мин).

Болевой синдром в раннем постинфарктном периоде требует регистрации ЭКГ при развитии приступа и контроля маркером повреждения миокарда (МВ-КФК, миоглобин) для оценки динамики повреждения миокарда [1, с. 62; 3, с. 73].

Не купирующийся медикаментозными средствами болевой синдром в раннем постинфарктном периоде ассоциирован с крайне высоким риском развития рецидива ИМ, жизнеопасных желудочковых нарушений ритма, внезапной смерти и является показанием для экстренного выполнения коронарографии и реваскуляризации миокарда (рис. 1). При нестабильности гемодинамики больным с РПС показана внутриаортальная баллонная контрпульсация [8, с. 466; 1, с. 65].

У больных с развитием РПС после купирования ангинозного приступа дозы антиишемических препаратов увеличивают до максимально переносимых, возобновляют или продолжают лечение антикоагулянтами и антиагрегантами. В схему лечения больных с РПС входили: β -адреноблокаторы, нитраты, антагонисты кальция, гепарин, антиагреганты

При назначении β -адреноблокаторов необходимо стремиться к достижению ЧСС до 50-60 уд/мин. Первоначально предпочтителен внутривенный путь введения препарата. Необходимо учитывать, что парентеральное введение β -адреноблокаторов требует контроля за АД и непрерывного мониторирования ЭКГ. При достижении оптимальных показателей гемодинамики и отсутствии рецидивов ангинозных приступов переходят на пероральный прием β -адреноблокаторов, при этом предпочтение отдают препаратам короткого действия. Для перорального приема может быть использован метопролол в суточной дозе до 200 мг. (β -адреноблокаторы не следует назначать больным с выраженными нарушениями предсердножелудочковой проводимости, бронхиальной астмой в анамнезе, тяжелой острой дисфункцией ЛЖ с признаками СН.

Как правило, первые 48-72 часа от развития РПС целесообразна внутривенная инфузия нитратов (изосорбид динитрат в дозе 2 мг/час или нитроглицерин 20-200 мкг/мин). При стабилизации состояния переходить на пероральный прием нитратов (предпочтительно использование изосорбид-5-мононитрата моночинкве 40мг 2 раза в сутки).

Недигидропиридиновые препараты показаны больным со спонтанной стенокардией, при наличии противопоказаний к назначению β -адреноблокаторов и при развитии РПС у больных, получавших (β -адреноблокаторы в адекватных дозах в рамках лечения ИМ. Больным с РПС назначают дилтиазем (60-120мг 2-3 раза в сутки) или верапамил (40-80мг 3 раза в сутки). Антагонисты кальция противопоказаны больным со значительными нарушениями сократительной функции ЛЖ и при нарушениях атриовентрикулярного проведения, а также требуют контроля ЧСС и уровня АД.

У больных с РПС могут использоваться как нефракционированный гепарин, так и низкомолекулярные гепарины. Внутривенное введение гепарина начинают с введения болюса в дозе 60-80 ЕД/кг, но не более 5000 ЕД. В последующем переходят на внутривенную инфузию гепарина в дозе 12-18 ЕД/кг/час, но не более 1250 ЕД/кг/час. Коррекция скорости инфузии препарата производится в зависимости от уровня активированного частичного тромбопластинового времени (АЧТВ). Эноксапарин первоначально вводится внутривенно болюсом в дозе 30мг, затем продолжают введение препарата по 1 мг/кг подкожно каждые 12 часов. Длительность инфузии гепарина или применения низкомолекулярного гепарина определяется клиническими данными и, как правило, составляет от 2 до 7 дней.

Больным с РПС показано назначение аспирина в суточной дозе 125-325мг или клопидогрела в первоначальной (нагрузочной) дозе 300мг с последующим переходом на постоянную дозу 75 мг, один раз в сутки. Для предупреждения рецидива ИМ, возобновления ишемии миокарда на сегодняшний день наиболее оправдана комбинированная антиагрегантная терапия аспирином и клопидогрелом [6, с. 39]. Наличие у больного, получающего антиангинальную терапию в полном объеме, РПС является показанием для коронарографии и реваскуляризации миокарда.

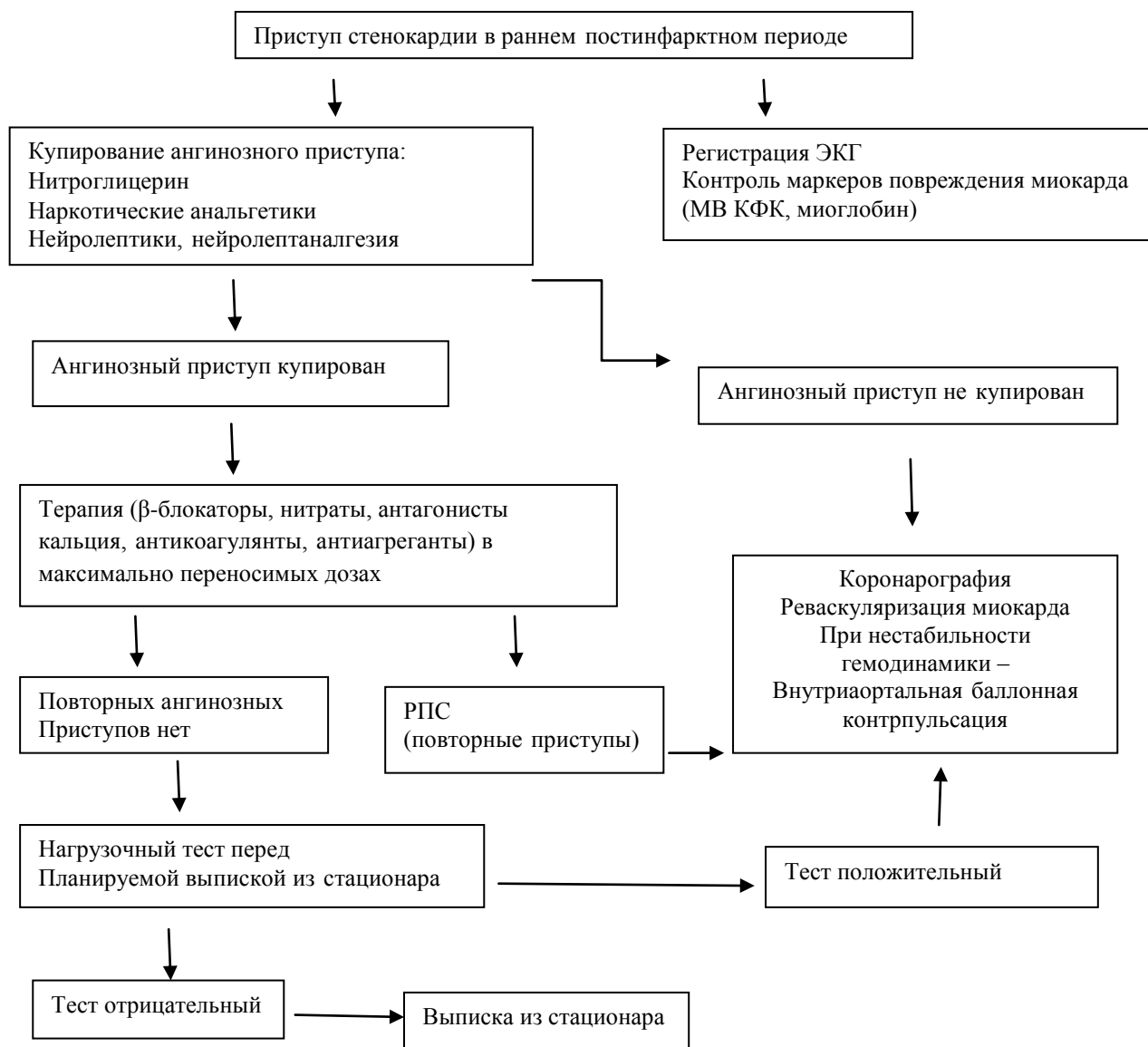

Таким образом РПС существенно увеличивает риск развития рецидива ИМ, фатальных нарушений ритма(45,7%), острой левожелудочковой недостаточности (15,2%), механических осложнений ИМ в остром периоде и внезапной смерти. Летальность у больных с РПС в первый год после перенесенного ОИМ достигает 51-58 %. Использование современных подходов к диагностике лечению способствует повышению эффективности терапии, снижение частоты РПС.

ИСТОЧНИКИ И ЛИТЕРАТУРА

1. Арутюнов Г.П., Розанов А.В. Неосложненный острый инфаркт миокарда с элевацией сегмента ST. Современные стандарты диагностики и лечения // Журн. для практикующих врачей "Сердце". – 2005. – Т.4, №2(20). – С.60-80.
2. Белоусов Ю.Б., Ханина Н.Ю., Упницкий А.А. Диагностическая дисфункция левого желудочка при хронической сердечной недостаточности: вопросы патогенеза, диагностики и лечения // Клиническая медицина. –2001. – №2. – С.17-21.
3. Бурова Н. Н., Козумин В. Ю., Шляхто Е. В. Ранняя постинфарктная стенокардия // Сердце: Журн. для практ. врачей. –2005. –Т. 4, № 2 (20). – С. 72-74.
4. Волкова Э. Г., Малыгина О. П., Левашов С. Ю. Повторные инфаркты миокарда: особенности изменения содержания биомаркеров и ремоделирования миокарда (исследование, случай – контроль) // Кардиология. – 2007. – № 7. – С. 26-28.
5. Докина Е. Д., Барина И. С., Кукушкин А. Л. и др. Факторы риска и распространенность субклинических форм сердечно-сосудистых заболеваний среди лиц трудоспособного возраста // Клиническая медицина. – 2009. – № 1. – С. 21-24.
6. Репин А.Н., Сыркина А.Г., Марков В.А. Системная тромболитическая терапия при остром инфаркте миокарда у больных пожилого и старческого возраста // Клиническая медицина. –2006. –№3. – С.39-44.

7. Сидоренко Б.А., Преображенский Д.В., Батыралиев Т.А. и др. Современные подходы к диагностике и лечению хронической сердечной недостаточности (Изложение Рекомендаций Американской коллегии кардиологов и Американской ассоциации сердца 2001) // Кардиология. – 2002. – №6. – С.65-85.

8. Сыркин А.С. Инфаркт миокарда. – М.: Медицинское информационное агенство, 2003. – 466 с.

*Элеонора Ташкенбаева, Гульбахор Суннатова, Фарида Хасанжанова,
Дилрабо Хайдарова, Абдумалик Мухиддинов
(Самарканд, Узбекистан)*

ЭТИОЛОГИЧЕСКАЯ СТРУКТУРА ПНЕВМОНИЙ В ПРАКТИКЕ ЭКСТРЕННОЙ МЕДИЦИНЫ

Пневмония – инфекционное поражение альвеол, сопровождающееся инфильтрацией паренхимы клетками воспаления, как ответ на внедрение и пролиферацию микроорганизмов в обычно стерильные отделы респираторного тракта. Пневмония является одним из распространенных заболеваний органов дыхания, встречаясь у 3–15 человек на 1000 населения. По данным официальной статистики Министерства здравоохранения Республики Узбекистан заболеваемость внебольничной пневмонией среди лиц старше 18 лет постоянно находится на достаточно высоком уровне и составляет около 3,9 % всей заболеваемости. Так, в 2013 г. в Самаркандском филиале РНЦЭМП зарегистрировано больных с диагнозом внебольничная пневмония 128 человек, в 2014 - 138 человек, в 2015 - 150 человек. При этом этиология большинства пневмоний остается неустановленной. Смертность от внебольничных пневмоний составляет 5%, но у пациентов, требующих госпитализации, доходит до 21,9%. При нозокомиальных пневмониях смертность достигает 20%, а у пожилых – 46%. В большинстве случаев антибактериальная терапия при пневмониях назначается эмпирически (только в 50% случаев возможно определение возбудителя), и ответственность за правильность диагностики и выбора терапии по-прежнему остается за практическим врачом.

Целью исследования явилось. Изучение особенностей клинико-лабораторной диагностики пневмоний, обусловленных различными этиологическими факторами, и выявления различия в клиническом течении заболевания.

Материалы и методы исследования. Было обследовано 102 историй болезни с диагнозом «внебольничная пневмония», находившихся на лечении в стационаре экстренной медицинской помощи за 2014-2015г.

По этиологическому фактору были выявлены 4 группы больных: 1 группа – 35 (34,3%) пациента с острой внебольничной пневмонией неуточненной этиологии; 2 группа – 30 (29,4%) пациентов с диагнозом ОРВИ, осложненный острой пневмонией; 3 группа – 22 (21,5%) пациентов с диагнозом хламидиоз пневмоническая форма; 4 группа – 17 (17,9%) пациентов с диагнозом легионеллез, пневмонический вариант. Больные во всех группах были сопоставимы по возрасту, полу и преморбидному фону. Критериями исключения были больные с тяжелыми сопутствующими заболеваниями, положительными результатами обследования на ВИЧ, гепатит В и С. Средний возраст пациентов по группам составил: при хламидийной пневмонии 28,8±6,4 лет, при легионеллезной пневмонии 33,4±5,6, пневмонии, как осложнение ОРВИ – 28,1±6,1лет, при пневмонии неуточненной этиологии – 35,2±10,9лет. Всем больным проводилось традиционное лабораторное и инструментальное обследование: рентгенография органов грудной клетки, общий анализ крови, общий анализ мочи, биохимическое исследование крови. Лечение проводилось в соответствии со стандартами лечения пневмоний. Оно включало: начальная эмпирическая терапия антибиотиками до выделения возбудителя, после уточнения этиологии - специфическая антибиотикотерапия.

Результаты собственного исследования. Согласно нашим наблюдениям, пациенты с пневмонией, вызванной хламидийной инфекцией, поступали в среднем на 5,4±2,5 день болезни, больные с легионеллезной пневмонией поступали на 4,0 ±2,3 день, с пневмонией вследствие ОРВИ - достоверно раньше на 3,5±1,4 день. Госпитализация на более поздний день заболевания при хламидийной инфекции говорит о легком течении начального периода заболевания, характеризующимся умеренно выраженной интоксикацией и субъективно удовлетворительным самочувствием. У больных с легионеллезной пневмонией начальный период протекал более тяжело с выраженной интоксикацией и высокой лихорадкой. При пневмонии вследствие ОРВИ, начальный период был всегда наиболее тяжелым: с выраженной интоксикацией, резким ухудшением самочувствия. Клиническая картина при хламидийной пневмонии характеризовалась всегда острым началом, интоксикацией, проявляющейся лихорадкой до 38,3⁰С до 39,2⁰С, продолжительностью в среднем 8.6±4,2 дней, слабостью, умеренной головной болью без четкой локализации; артралгией и миалгией.

При легионеллезной пневмонии также всегда наблюдалось острое начало, озноб, лихорадка до 38,1⁰С до 39,1⁰С (длительностью в среднем 7,8±2,9 дней), головная боль беспокоила более половины пациентов (в 55,5% случаев).

При пневмонии вследствие ОРВИ, выраженную интоксикацию с ознобом сопровождала сильная головная боль в 80,1% случаев (с локализацией в лобно-височных областях), лихорадка 38,3⁰С - 39,1⁰С, которая продолжалась меньше, чем при пневмониях другой этиологии - до 9,5±3,0 дня болезни.

Жалобы на одышку предъявляло большинство пациентов с пневмонией вследствие ОРВИ - 63,3% пациентов, в 2 раза реже это отмечалось у больных с хламидийной, легионеллезной пневмониями (36,7%, 36,6% соответственно). Боли в грудной клетке отмечались у 56,2% больных с хламидийной пневмонией, 36,5% пациентов. У пациентов с пневмонией вследствие ОРВИ, и легионеллезной пневмонии таких жалоб не отмечено. Пневмония вследствие ОРВИ и хламидийная пневмония сопровождались в 78,9% и 76,4% случаев мучительным сухим кашлем, реже кашлем с мокротой (22,3% и 24,9% соответственно). При легионеллезной пневмонии было наоборот: кашель с мокротой был чаще в 2 раза – (66,6% случаев), сухой кашель зарегистрирован у 33,3% пациентов. Катаральные явления, такие как ринит и тонзиллит, при легионеллезной пневмонии наблюдались у трети больных (33,3%), в то время как при хламидийной они наблюдались у большей части больных - 75,5% и 62,6% соответственно. Фарингит же в 2,4 раза чаще наблюдался при хламидийной инфекции - 44,4% пациентов, при легионеллезе реже - 18,7%. Синусит в 5,6 раз чаще встречался у больных с хламидиозом (62,5% пациентов), реже с легионеллезом (11,1%), у пациентов с ОРВИ не встречался. Склерит и конъюнктивит также наблюдались чаще у больных с хламидиозом (56,2%), поровну у больных с легионеллезом и гриппом (44,4% и 44,5% соответственно).

При хламидийной пневмонии внелегочные проявления заболевания проявлялись в виде гепатомегалии, подтвержденной методом ультразвукового исследования (УЗИ) брюшной полости – у 75,1% пациентов (увеличение в среднем на 1см ниже реберной дуги) и увеличение печеночных трансфераз (АлАт) у 31,2% пациентов. Другие показатели функционального состояния печени оставались в пределах нормы. Эти изменения на фоне проведенной специфической терапии быстро приходили к значениям нормы, не требуя специальной терапии. При легионеллезе гепатомегалия, подтвержденная данными УЗИ диагностики, встречалась реже (в 2,6 раза), чем при хламидийной пневмонии, но ее увеличение было более выраженным - в среднем на 1,5-2,0 см. Увеличение уровня аланинаминотрансферазы (АлАт) в 2 и более раз отмечено у 66,7% пациентов с легионеллезом. После проведенной терапии у этих больных уровень АлАт снизился только у половины; зарегистрированное увеличение тимоловой пробы (у 33,3% пациентов) полностью нормализовалось на фоне проведенной терапии. У пациентов с пневмонией вследствие ОРВИ, гепатоспленомегалии не наблюдалось.

В периферической крови при поступлении у больных с пневмонией, вызванной хламидиозной инфекцией, анемия наблюдалась у 12,5% пациентов, лейкоцитоз в 31,2% случаев, увеличение скорости оседания эритроцитов (СОЭ) в 75%, лимфопения в 37,5%. Все измененные показатели нормализовались к концу лечения. При поступлении у больных с легионеллезной пневмонией в периферической крови анемия встречалась у 22,2% человек; лейкоцитоз в 55,5% случаев, сдвиг формулы влево - у 44,4% пациентов, лимфопения – у 77,5% больных. Увеличение СОЭ наблюдалось у 88%, сохраняющееся после лечения у 33% пациентов.

Всем пациентам при поступлении и в динамике проводилась рентгенография грудной клетки. Согласно нашим данным, при хламидийной инфекции чаще визуализируется мелкоочаговая, нередко многофокусная инфильтрация, причем, левостороннее поражение регистрировалось почти у половины пациентов (43,7% пациентов); правостороннее реже, в 1,4 раза (в 31,2% случаев), двустороннее – у 18,7% больных. Рентгенологические данные при легионеллезной инфекции несколько иные: визуализируется очаговая пневмоническая инфильтрация, локализующаяся в пределах одной доли легких, чаще слева (в 55,5% пациентов), справа – у 11,1% больных, двустороннее поражение выявлялось чаще, чем при хламидиозе - в 2,4 раза (44,4% случаев). При гриппозной пневмонии чаще встречалось левостороннее поражение (у 59,5% больных), реже правостороннее – в 33,3% случаев, двусторонних поражений легких не зарегистрировано.

Всем больным при подтверждении диагноза «Внебольничная пневмония» согласно стандартам оказания медицинской помощи проводилась комбинированная терапия цефалоспорином 3 поколения внутривенно (цефотоксим, цефтриаксон, цефопим) и фторхинолоны перорально (левофлоксацин) по общепринятым схемам.

При хламидийной пневмонии на фоне традиционной эмпирической терапии лихорадка снижалась на $5,1 \pm 2,1$ день терапии, хрипы в легких исчезали на $11,1 \pm 2,9$ день, кашель - на $11,5 \pm 1,9$ день. При легионеллезе на фоне лечения температура снижалась на $5,2 \pm 1,9$ день, хрипы не выслушивались на $15,1 \pm 2,1$, кашель исчезал на $15,8 \pm 1,5$ день. При пневмонии вследствие ОРВИ, температура снижалась на $5,2 \pm 2,6$ день, хрипы не выслушивались на $11,3 \pm 2,4$, кашель исчезал на $10,3 \pm 2,3$ день (при легионеллезной пневмонии он продолжался достоверно дольше, чем при постгриппозной). Это говорит о том, что эмпирическое назначение антибактериальной терапии не влияет на сроки исчезновения основных клинических проявлений пневмонии. Хотя при легионеллезной пневмонии наиболее выявлена наиболее длительная клиническая симптоматика.

Выводы.

Пневмония вследствие ОРВИ гриппа характеризуется более быстрым нарастанием клинических проявлений, выраженной интоксикацией, наименьшей продолжительностью лихорадки, частой одышкой и сухим кашлем, болью в грудной клетке, частым склеритом и конъюнктивитом, преимущественно односторонним очаговым поражением легких. Клиническая картина легионеллезной пневмонии сопровождается умеренной интоксикацией, чаще кашлем с мокротой, склеритом, конъюнктивитом, фарингитом, диареей в первые дни заболевания, поражением печени с более длительным восстановительным периодом, левосторонним или полисегментарным поражением легких. Хламидийная пневмония

характеризуется самым постепенным развитием клинической симптоматики, умеренной интоксикацией из всех рассмотренных пневмоний. Наибольшее количество корреляционных связей отмечено у больных при хламидиозе (6 связей), и достоверное снижение их с $5,1 \pm 0,8$ до $3,1 \pm 0,9$.

ИСТОЧНИКИ И ЛИТЕРАТУРА

1. Чучалин А.Г., Синопальников А.И., Яковлев С.В. и др. Внебольничная пневмония у взрослых: Практические рекомендации по диагностике, лечению и профилактике: Пособие для врачей. – М., 2012.
2. Притулина Ю.Г., Сахарова Л.А., Монастырский А.А. Эффективность различных вариантов противовирусной терапии гриппа. – Сб. научн. тр. «Достижения, перспективы диагностики, лечения и профилактики инфекционной и соматической патологии». – Воронеж, 2012. – С. 98-99.
3. Чучалин А.Г. (ред.) Стандарты (протоколы) диагностики и лечения больных с неспецифическими заболеваниями легких (взрослое население). – М., 2014.
4. Empiric treatment of community-acquired pneumonia: ATS and IDSA Guidelines. American Thoracic Society, 2014.

*Нигина Тоджиева, Фарзона Хуррамова
(Самарканд, Узбекистан)*

ОЦЕНКА ЭФФЕКТИВНОСТИ ГОРМОНАЛЬНОГО ЛЕЧЕНИЯ ПАЦИЕНТОК С ГИПЕРПЛАСТИЧЕСКИМИ ПРОЦЕССАМИ ЭНДОМЕТРИЯ

Гиперплазия эндометрия (ГЭ) является наиболее частой формой патологии слизистой оболочки матки и трактуется как нефизиологическая пролиферация эндометрия, сопровождающаяся структурной перестройкой железистого и, в меньшей степени, стромального компонента ткани. Механизмы развития гиперпластических процессов эндометрия до сих пор недостаточно изучены, что затрудняет разработку патогенетически обоснованной системы лечения пациенток с данной патологией [5, с. 16].

Согласно общепринятой точке зрения, ведущая роль в развитии ГПЭ принадлежит избыточной эстрогенной стимуляции, сочетающейся с недостаточностью прогестеронового воздействия. И хотя появился ряд новых фактов, лежащих за пределами такой точки зрения, эстрогенная концепция, тем не менее, до сих пор сохраняет ведущее значение [6, с. 72].

Одним из наиболее распространенных методов лечения ГПЭ без атипии остается проведение гормональной терапии [2, с. 40]. Эффективность гормональных методов лечения ГПЭ без атипии, по данным ряда исследований, невысок – 42% [2, с. 40]. По другим данным, рецидивы ГПЭ выявлены только у 26% женщин, получавших гормональное лечение [4, с. 26]. Назначению гормональных препаратов предшествует гистологическое исследование эндометрия, полученного после гистероскопии в результате отдельного диагностического выскабливания.

В настоящее время в арсенале врачей имеется широкий выбор препаратов для лечения ГПЭ. К ним относятся прогестины, КОКи, антигонадотропные препараты, агонисты гонадолиберина. Эффективность гормональной терапии достаточно высока. По данным ряда авторов [3, с. 64], рецидивы простой гиперплазии эндометрия (ПГЭ) были выявлены у 26% пациенток, получавших гормональную терапию, и у 72,1% женщин, которым данная терапия не проводилась.

В последние годы все большее внимание завоевывают методы лечения, вызывающие минимум побочных явлений. Длительная история – более 50 лет – применения КОК, особенно последнего поколения, свидетельствует не только об их высокой лечебной эффективности, но и дополнительных положительных эффектах. Известно, что использование КОК в течение 12 мес. уменьшает риск развития рака эндометрия на 50% [1, с. 63]. Протективное действие одинаково в отношении всех основных гистологических подтипов рака эндометрия, персистирует в течение 20 и более лет после отмены и оказывается максимальным у женщин группы высокого риска. Под влиянием КОК эндометрий подвергается быстрой регрессии в пролиферативной фазе, в нем появляется преждевременная секреторная трансформация желез, в строме отмечается децидуоподобная трансформация. В первую очередь процессы регрессии касаются железистого компонента, поэтому относительное количество стромы в соотношении стромального и железистого компонента преобладает. Подвергается значительным изменениям сосудистая сеть эндометрия: имеет место угнетение развития спиральных артериол, а вместо них в поверхностных слоях слизистой оболочки тела матки формируется разветвленная сеть капилляров.

Целью исследования явилось совершенствование методов лечения гиперпластических процессов эндометрия в пременопаузе с учетом клинико-морфологических данных.

Материал и методы исследования. Было проведено комплексное клинико-лабораторное обследование и лечение 30 пациенток с гиперпластическими процессами эндометрия в пременопаузальном периоде.

Критерий отбора в исследование – гистологически верифицированный диагноз гиперплазии эндометрия без атипии. После получения результатов патоморфологического исследования больным с гиперпластическим

процессом эндометрия был назначен комбинированный низкодозированный монофазный оральные контрацептив Мидиана в пролонгированном режиме – в течение 6 месяцев непрерывного режима, начиная от дня РДВ. Наблюдение за больными проводилось в течение 1 года. Осуществляли мониторинг клинико-лабораторных показателей: оценивали динамику массы тела больных, показатели АД, морфологический контроль состояния слизистой полости матки проводили после 6-месяцев приема Мидиана, выполняли биопсию эндометрия. Эхографический контроль толщины эндометрия осуществляли через 3, 6 и 12 мес. Контрольную группу составили 30 женщин пременопаузального возраста, которым планировалось назначение заместительной гормональной терапии. Данным пациенткам биопсия эндометрия выполнялась с целью исключения его патологии. Средний возраст пациенток основной группы составил $45,5 \pm 1,99$ лет, контрольной группы - $46,8 \pm 1,75$ лет, что свидетельствует о

сопоставимости женщин исследуемых групп по возрастному цензу.

Результаты исследования. На фоне приема КОК Мидиана через 6 мес. олигоменорея установлена у 18 (64,2%) пациенток. К концу года олигоменорея диагностирована у 24 (85,7%) обследованных. Кроме того, в ходе исследования убедительно доказано, что КОК Мидиана оказывает положительное влияние на симптомы ПМС, которые снижают качество жизни пациенток с ГПЭ. В результате проведенной терапии лечебный эффект получен у 22 (74,7%) женщин с ПМС.

Таблица 1.

Основные жалобы пациенток до и в процессе гормонального лечения

Жалобы	До лечения	Через 6 мес. после лечения
Меноррагии	17(56,7%)	1(3,6%)*
Метроррагии	13(43,3%)	-
Боли внизу живота	11(36,7%)	-
Пред- и постменструальные выделения	8(26,7%)	4(13,3%)*
Олигоменорея	4(13,3%)	18 (64,2%)*
Аменорея	-	5(17,9%)*
Вазомоторные и эмоционально- вегетативные симптомы	2(6,7%)	-

*- $p < 0,05$ (различия достоверны по сравнению с показателями до лечения)

Через 6 месяцев от начала курса лечения метроррагии у пациенток не отмечались, обильные менструации сохранялись у 1 (3,6%) женщины; уменьшилось количество пациенток, предъявляющих жалобы на боли внизу живота, связанные с менструальным циклом – с 11(36,7%) до 0. Скудные мажущие выделения до и после менструации после окончания курса лечения отмечали 4 (13,3%) женщины, т.е. эти жалобы встречались в 2 раза реже. Вазомоторные и эмоционально- вегетативные симптомы не сохранились ни у одной пациентки.

Во время приема КОК Мидиана масса тела снижалась и далее стабилизировалась. В среднем к 3-му месяцу приема у 43% больных масса тела снижалась на 0,5 кг и более, через 6 мес приема снижение массы тела (которая сохранялась в течение года) на 1–2 кг выявлено у 9 (32,1%) пациенток.

Динамический контроль за АД на фоне приема КОК Мидиана выявил тенденцию к его снижению у 9 (60%) из 15 имевших стабильное повышение АД до начала лечения.

При ультразвуковом исследовании, проведенном больным до и после лечения, особое внимание уделяли состоянию срединного маточного эха (М-эхо). Средняя величина М-эхо пациенток исследуемых групп составила через 3 месяца от начала терапии $2,42 \pm 0,77$ мм, что достоверно отличалось от аналогичных показателей до лечения - $11,71 \pm 2,51$ мм. ($p < 0,05$).

Ультразвуковое исследование, выполненное после окончания курса лечения, не выявило эхоскопических признаков гиперпластического процесса слизистой оболочки матки. Пациенткам, получавшим гормональное лечение, исследование выполнялось на 30-35 день после отмены препарата. Средние значения М-эхо не превышали нормативных показателей и составили $3,11 \pm 0,99$ мм.

Таблица 2.

Показатели ультразвукового обследования до и после лечения

Показатели	До лечения	Через 3 месяца от начала лечения	Через 6 месяцев
М-эхо, мм	18,1+0,9	5,2+0,3*	3,11+0,99*
Объем яичников, см ³	12,4±0,5	7,4+0,1*	8,9+0,3*
Толщина эндометрия, мм	25,4+1,6	4,2±0,2*	5,6+0,3*

*-достоверные отличия показателей по сравнению с исходными данными при $p < 0,05$;

Для оценки эффективности проведенной терапии через 6 мес применения КОК Мидиана было выполнено гистологическое исследование образцов ткани эндометрия, полученных путем биопсии эндометрия. Выявлено, что через 6 мес применения препарата морфологические признаки гиперплазии эндометрия отсутствовали у 27 (96,4%) пациенток, при этом у 1 (3,6%) женщины определялись очаги гиперплазированного эндометрия.

Учитывая сохраняющиеся жалобы на меноррагии, у 1(3,6%) пациентки с гиперпластическим процессом эндометрия в возрасте 47 лет, лечение было расценено как неэффективное. Через 6 месяцев от начала курса лечения ей была выполнена повторная биопсия эндометрия, подтвердившая персистенцию гиперпластического процесса эндометрия исходного морфологического варианта. Учитывая полученные данные, пациентке была предложена экстирпация матки.

Следует отметить, что мы не выявили серьезных побочных эффектов и случаев непереносимости используемой терапии. У большинства пациенток переносимость гормональных препаратов была хорошей. Среди побочных эффектов гормональной терапии отмечали кровотечения прорыва. На фоне применения Мидианы они были отмечены у 6 больных(21,4%). При этом средняя длительность кровотечений прорыва была $4,9 \pm 0,2$ дней. Объем кровотечений прорыва был скудным, что не привело к отмене терапии.

Через 3 месяца после окончания лечения частота сочетанного морфологического (устранение железистой гиперплазии эндометрия) и клинического (нормализация менструального цикла) эффектов отмечена у 82,1% больных.

После окончания курса лечения с целью оценки его эффективности 17 (60,7%) пациенткам проводилось раздельное диагностическое выскабливание, в 11 (39,3%) случаях выполнена аспирация полости матки.

С целью оценки эффективности лечения выполнялось гистологическое исследование эндометрия. В группе пациенток, которым проводилась гормональная терапия, морфологическая картина полученного материала в 26 (92,8%) случаях соответствовала атрофии эндометрия, в 2 (7,1%) картине эндометрия в ранней стадии фазы пролиферации.

Выводы. 1. Основными клиническими проявлениями ГЭ у женщин в пременопаузе явились: меноррагии (56,7%), метроррагии (43,3%), боли внизу живота (36,7%), пред- и постменструальные выделения (26,7%), вазомоторные и эмоционально-вегетативные симптомы (6,7%).

2. При гистологическом исследовании соскобов из полости матки пациенток с ГЭ во всех случаях выявлена гиперплазия эндометрия без атипии: у 16 (53,3%) больных простая форма типичной гиперплазии эндометрия, у 14 (46,7%) больных - сложная типичная гиперплазия эндометрия

3. У больных с ГЭ применение КОК Мидиана в пролонгированном режиме (63+7 дважды) является эффективным методом для достижения терапевтического эффекта (82,1%) и предупреждения клинического рецидивирования. Морфологическое рецидивирование имело место в 3,6% случаев.

ИСТОЧНИКИ И ЛИТЕРАТУРА

1. Лысенко О.В., Занько С.Н. Гиперпластические процессы эндометрия в различные возрастные группы: исследование цитокинового статуса и содержания SFAS-ЛИГАНДА // Акуш. и гинек. – 2011. – №4. – С. 63-68.
2. Сидорова И.С., Унанян А.Л. и др. Гиперпластические процессы эндометрия: особенности клиники и терапии // Врач. – 2011. – №3. – С.40-42.
3. Чернуха Г.Е., Шигарева Т.В., Могиревская О.А., Силакова А.В., Касян В.Н. Экспрессия рецепторов к половым стероидным гормонам и клеточная пролиферация при разных формах гиперплазии эндометрия. Влияние внутриматочной левоноргестрел-релизинг системы // Акуш. и гин. – 2011. – №4. – С. 64-69.
4. Чернуха Г.Е., М.Р.Думановская. Современные представления о гиперплазии эндометрия // Акуш.и гин. – 2013. – №3. – С. 26-32.
5. Шешукова Н.А., Макаров И.О., Фомина М.Н. гиперпластические процессы эндометрия: этиопатогенез, клиника, диагностика, лечение // Акуш. и гин. – 2011. – №4. – С. 16-21.
6. Шешукова Н.А., Макаров И.О. Оценка функционального статуса слизистой оболочки тела матки у пациенток с гиперпластическими порцессами эндометрия// Акуш. и гин. – 2012. – №2. – С. 72-75.

*Научные руководители – кандидат медицинских наук, доцент Л.Р.Агабабян,
кандидат медицинских наук, доцент Б.А.Джуманов*

*Абдиганпир Холтураев, Мавлуда Абдурахманова
(Самарканд, Узбекистан)*

СОСТОЯНИЕ ЭНТЕРОГЕПАТИЧЕСКОЙ ЦИРКУЛЯЦИИ ЖЕЛЧНЫХ КИСЛОТ ПРИ НЕАЛКОГОЛЬНОЙ ЖИРОВОЙ БОЛЕЗНИ ПЕЧЕНИ

В последние годы отмечается всплеск интереса к проблеме неалкогольной жировой болезни печени (НАЖБП), что обусловлено, в частности, увеличением частоты патологического ожирения среди населения промышленно развитых стран и последовавшим за этим ростом заболеваемости НАЖБП. В Северной Америке, Европе, Японии распространенность НАЖБП в популяции достигает 10-40%, при этом неалкогольный стеатогепатит (НАСГ) верифицируется в 1,2-4,8%. Констатируется неуклонный рост заболеваемости НАЖБП, на долю которой приходится в США 69% заболеваний печени [1, с. 339]. Распространенность НАСГ у

пациентов с хроническим цитолизом составляет 20-32%. Однако истинная распространенность этого заболевания неизвестна. НАСГ присутствует во всех возрастных группах, но его частота растет с возрастом (более 45 лет), по мере прогрессии ожирения, особенно висцерального. Большинство пациентов, страдающих НАСГ - женщины (60-75%). Между тем актуальность изучения НАЖБП связана, прежде всего, с высокой вероятностью трансформации стеатоза в НАСГ с последующим переходом в фиброзные изменения и цирротическим перерождением [2, с. 73]. Популяционные исследования позволяют предположить, что около 80% криптогенных циррозов печени являются исходами НАСГ.

В настоящее время НАЖБП считается печеночным компонентом метаболического синдрома [3, с. 1061]. В то же время у 10-15% людей обнаруживаются признаки НАЖБП без клинических проявления метаболического синдрома, что может быть обусловлено другими патогенетическими механизмами формирования НАЖБП, например, синдромом избыточной пролиферации бактерий в кишечнике или дисбиозом. Особое значение придается изучению энтерогепатической циркуляции желчных кислот, в нарушении которых играет роль кишечная микрофлора. При нарушенной энтерогепатической циркуляции желчных кислот лишь небольшая их часть теряется с фекалиями, что восполняется новым синтезом [5, с. 12].

Целью наших исследований явилось: оценить эффективность отечественного лигнинный энтеросорбента Зеротокс (З) на показатели энтерогепатической рециркуляции желчных кислот и микробиоциноз кишечника у больных с НАЖБП.

Материал и методы: В исследование было включено 40 больных (19 мужчин, 21 женщина) с НАЖБП средний возраст которых составлял $38,8 \pm 10,42$ с индексом массы тела 25,0-34,9. Больные были разделены на 2 группы. 1 группа больных (20), получала базисную терапию, включающую в себя урсодезоксихолевую кислоту 10 мг/кг/сут. 2 группа получала на фоне базисной терапии препарат З 0,35 г. по 2 капсулы 3 раза в день. Всем больным до и после лечения проводился клиничко-лабораторный и инструментальный мониторинг. Определяли фекальную экскрецию желчных кислот (ЖК) в фекалиях по методу Кигел в предварительно разведенных образцах кала в соотношении 1:100. Степень выраженности дисбактериоза оценивали на основании общепринятых критериев (классификация В.М. Бондаренко, 1998). В качестве контроля служили показатели 10 здоровых лиц.

Результаты исследований. Определение суточной экскреции ЖК может предоставить определенную информацию о происходящих изменениях в их регуляции при гепатобилиарной патологии. С этой целью мы провели определение объема экскреции ЖК с фекалиями у больных с НАЖБП. У здоровых лиц потеря ЖК составляет около 24%. При этом с калом теряется примерно равное количество как первичной, холевой ЖК, образовавшихся в просвете толстого кишечника при участии кишечной микрофлоры. При НАЖБП наблюдалось увеличение суточной экскреции ЖК. Если у здоровых лиц соотношение первичной и вторичных ЖК, теряемых с калом составляет 60 и 40%, то при НАЖБП это соотношение меняется. В 1 группе больных количество теряемой с фекалиями первичной холевой кислоты составляет 82%, вторичных деоксихолевых ЖК 18%. Во второй группе больных при добавлении лигнинного энтеросорбента Зеротокса в базисную терапию больных НАЖБП выделяется 69% первичной, холевой и 31% вторичной деоксихолевой кислоты. Таким образом, при НАЖБП увеличивается экскреция ЖК фекалиями. Увеличение потери ЖК при НАЖБП в основном происходит за счет первичной холевой кислоты. Потеря этой ЖК выше во 1-й группе, чем во второй. Исследование показателей суточной экскреции ЖК с фекалиями до лечения показало, что при НАЖБП потеря ЖК почти в 2 раза больше, чем у здоровых лиц. После проведенной терапии потери ЖК уменьшаются.

Рисунок 2. Соотношение первичных и вторичных желчных кислот в фекалиях у больных с НАЖБП (%)

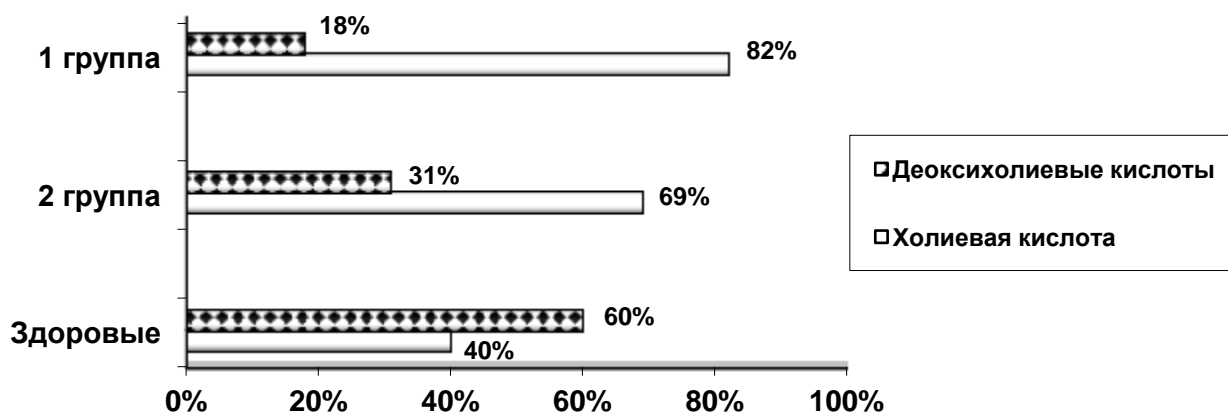

Помимо фекальной экскреции ЖК мы решили изучить состояние кишечного микробиоценоза у больных с НАЖБП. Степень выраженности дисбактериоза кишечника у больных с НАЖБП диагностировалась с учетом данных клиничко-микробиологического исследования. Как следует из данных, представленных на рисунке 2,

нарушения кишечного микробиоценоза (за исключением 4 степени) выявлялись у 34 обследованных (16 пациентов 1-ой и 18 – 2-ой группы) больных НАЖБП. При этом дисбактериоз 2 степени диагностировался у 18 (52,9%) больных, 1 степени у 13 (38,2%) пациентов, 3 степени у 3 (8,8%) человек. Таким образом, из четырех степеней дисбактериоза у больных НАЖБП приоритетное значение имела вторая степень. Независимо от степени дисбактериоза наблюдался более или менее выраженный дефицит бифидо- и лактобактерий, наличие которых является непременным условием правильной работы кишечника. Так, дефицит бифидобактерий наблюдался у 23 (67,6%) пациентов, а лактобактерий у 25 (73,5%). Важным диагностическим критерием оценки степени тяжести дисбактериоза является также количество лактозонегативных кишечных палочек. В норме эти палочки встречались только у 10 (47,0%) больных, у остальных обнаружено повышенное содержание их, что и явилось причиной нарушения моторно-эвакуаторной функции толстого кишечника.

Что касается дрожжеподобных грибов, то их количество было в норме у большинства обследованных нами пациентов. Только у 5 (14,7%) из них наблюдалось повышенное содержание этого вида микрофлоры. В ходе исследования у 4 (11,8%) больных обнаружены энтеробактерии, у 3 (8,8%) клебсиелла, у 2 (5,9%) - протей и грибы рода Кандида. Эти микроорганизмы могут входить в состав факультативной микрофлоры кишечника в количестве, не превышающем 10^4 КОЕ/г. Снижение резистентности организма человека способствует реализации их патогенных свойств, что приводит к развитию нарушений стула и других синдромов, связанных с изменением микрофлоры.

Изучение микробиологического состояния толстого кишечника после проведенной терапии выявило положительную динамику всех изучаемых показателей, которая коррелировала с уменьшением степени дисбактериоза. После проведенной терапии в 1 группе мы не выявили значимых изменений в показателях кишечного микробиоценоза. Присоединение лигнинного энтеросорбента способствовало восстановлению кишечного дисбиоза. При этом дисбактериоз 1 степени диагностировался у 4 (22,2%) пациентов, 2 степени у 5 (27,7%) пациентов, 3 степени отсутствовал. Дефицит бифидо- и лактобактерий после лечения наблюдался лишь у 4 (27,7%) больных. Количество лактозонегативных палочек была в норме у 14 (77,8%) пациентов. Энтеробактерии, клебсиеллы и протей после лечения обнаружены не были.

Заключение. При НАЖБП наблюдаются нарушения микробиоценоза кишечника, характеризующиеся дефицитом бифидо- и лактобактерий. Кроме того, при НАЖБП происходит нарушение enteroгепатической рециркуляции ЖК, которая ведет к их дефициту и в просвете кишечника, в результате чего возникает так называемый «порочный круг». Это выражается в снижении синтеза гепатоцитами первичной холевой кислоты и увеличение потери с фекалиями деоксихолевых кислот. Использование Зеротокса в составе комплексной терапии позволяет разорвать этот порочный круг. Во-первых, путем стимуляции синтеза гепатоцитами холевой кислоты, во-вторых, при поступлении в просвет кишечника достаточного количества желчи под воздействием энтеросорбента происходит увеличение образования вторичной деоксихолевой кислоты при участии кишечной микрофлоры. Таким образом, высокая эффективность энтеросорбента, избирательность сорбционного действия, простота и безопасность применения, возможность комбинации с другими лекарственными средствами позволяют врачу оптимизировать терапевтическую тактику при различных заболеваниях печени, достичь высокой эффективности и сократить сроки лечения и реабилитации больных.

Выводы: При НАЖБП происходят нарушения биохимического состава желчи выраженного преобладанием первичной холевой кислоты, за счет как снижения ее синтеза гепатоцитами, так и увеличения ее фекальной экскреции. Включение лигнинного энтеросорбента в комплексную терапию больных НАЖБП способствует адсорбции билирубина и желчных кислот, нормализует спектр первичной и вторичных ЖК, восстанавливает нарушенные показатели enteroгепатической рециркуляции ЖК и кишечного микробиоценоза.

ИСТОЧНИКИ И ЛИТЕРАТУРА

1. Lazo M., Clark J. M. The Epidemiology of Nonalcoholic Fatty Liver Disease: A Global Perspective. *Semin Liver Dis.* – 2008. – 28(4). – P. 339-350.
2. Богомолов П.О., Павлова Т.В. Неалкогольный стеатогепатит: патофизиология, патоморфология, клиника и подходы к лечению // *Фарматека.* – 2007. – №10. – С. 73.
3. Alberti K.G., Zimmet P., Shaw J., and IDF Epidemiology Task Force Consensus Group. The metabolic syndrome – a new worldwide definition // *Lancet.* – 2005. – Vol. 366. – P. 1059-1062.
4. Неалкогольная жировая болезнь печени и метаболический синдром: единство патогенетических механизмов и подходов к лечению / Е.И. Ткаченко, Ю.П. Успенский, Л.Н. Белоусова [и др.] // *Экспериментальная и клиническая гастроэнтерология.* – 2008. – № 2. – С. 92-96.
5. Ильиченко А.А. Желчные кислоты в норме и при патологии. // *Экспериментальная и клиническая гастроэнтерология.* – 2010. – № 5. – С. 3-13.

ЭНДОТЕЛИАЛЬНАЯ ДИСФУНКЦИЯ ПРИ НЕАЛКОГОЛЬНОЙ ЖИРОВОЙ БОЛЕЗНИ ПЕЧЕНИ В ЗАВИСИМОСТИ ОТ ПОЛИМОРФИЗМА ГЕНА PNPLA3

Неалкогольная жировая болезнь печени (НАЖБП) в XXI веке становится одной из наиболее распространенных форм поражения гепатобилиарной системы во всем мире. Актуальность проблемы НАЖБП также определяется сочетаемостью с факторами риска, к которым относят абдоминальное ожирение, принадлежность к мужскому полу, инсулинорезистентность (ИР), сахарный диабет 2 типа и наличие диагностических признаков метаболического синдрома (МС) [1, с. 23]. В современной концепции патогенеза НАЖБП одно из ведущих мест занимает ИР тканей, что еще раз доказывает неразрывную связь понятий МС и НАЖБП [3, с. 34]. Одной из обсуждаемых гипотез является предположение о том, что первичным дефектом, лежащим в основе ИР, является дисфункция эндотелиальных клеток сосудов или эндотелиальная дисфункция (ЭД) [4, с. 52].

В настоящее время активно обсуждаются две гипотезы развития эндотелиопатии при МС, которые можно отнести и к НАЖБП [5, с. 18]. Первая состоит в том, что ЭД является следствием ИР и вторична по отношению к последней. Гипотеза находит подтверждение в эффектах гипергликемии, результатом которой является: стимуляция протеинкиназы C в эндотелиоцитах, способствующая повышению проницаемости сосудистой стенки для белков и блокаде нормальной эндотелий-зависимой дилатации сосудов, активации перекисного окисления липидов (ПОЛ), продукты которого, еще больше угнетают вазодилатирующую способность эндотелиальной выстилки [6, с. 123].

Второе предположение связано с первичностью ЭД по отношению к ИР и обусловлено тем фактом, что процесс соединения с инсулиновыми рецепторами требует прохождения инсулина через эндотелиальную выстилку в межклеточный матрикс, а значит, что при ее повреждении транспорт инсулина нарушается, усугубляя проявления ИР.

Именно эта гипотеза, с точки зрения патогенеза и профилактики НАЖБП, дает начало необходимости более тщательного изучения состояния здоровья детей не только с избыточной массой тела, но и новорожденных менее 2,5 кг. Это обусловлено недостаточной внутриутробной капилляризацией развивающихся органов и тканей. Так, имеются данные, указывающие на достоверное снижение эндотелий-зависимой дилатации сосудов и ЛПВП у детей в возрасте 9-11 лет, родившихся с низкой массой тела [8, с. 156]. При этом другие признаки ИР в этой группе наблюдаемых не выявлялись. Таким образом, несмотря на отсутствие данных о приоритете дисфункции эндотелия перед развитием ИР, отчетливо видна патогенетическая связь между данными звеньями, формирующими порочный круг, который способствует прогрессированию как метаболических, так и сердечно-сосудистых осложнений. Выявление данного факта делает актуальным поиск новых терапевтических путей в направлении коррекции эндотелиальных нарушений у больных НАЖБП.

Одной из первоочередных целей патогенетических подходов к терапии НАЖБП является подбор лекарственных средств, способствующих нормализации функционирования эндотелиоцитов (прямо или опосредованно) при различных проявлениях синдрома ИР. Несмотря на имеющиеся работы по данной теме, ряд вопросов медикаментозной коррекции и места различных групп препаратов в терапии ЭД при НАЖБП до сих пор остаются нерешенными.

Целью нашего исследования явилось изучение особенностей ЭД у пациентов с НАЖБП в зависимости от полиморфизма гена PNPLA3 с оценкой эффективности медикаментозной коррекции выявленных нарушений.

Материалы и методы. С целью диагностики ЭД у больных НАЖБП было обследовано 53 человека, средний возраст которых составил $51,4 \pm 1,27$ года. Изучение ЭД проводилось методикой определения NO₂ в сыворотке крови. Кровь для исследований в объеме 2-3 мл брали натощак. Для осаждения белков к 1 мл сыворотки прибавляли 1 мл 0,12 м раствора NaOH, 4 мл раствора сульфата цинка 5,4 г/л и нагревали 6 мин. На водяной бане при 100 С. После охлаждения фильтровали через обеззоленный бумажный фильтр. К 900 мкл фильтрата добавляли 100 мкл 3 М водного аммиака, 200 мкл 0,1 М раствора соляной кислоты и смешивали с 1,8 мл реактива Грисса. Через 15 мин измеряли интенсивность окраски на спектрофотометре при длине волны 538 нм. Параллельно с исследованием сывороток каждый раз проводили замер 2 контролей (вода для инъекции и стандартный раствор – фиксанол 1 мкг/мл нитрита). Массовую концентрацию нитрита в мк/моль на 1 мл высчитывали по формуле: $X = 12x (C_x - C_0)$, C_x - массовая концентрация нитрита, определенная по стандартной кривой, C_0 - массовая концентрация нитрита в холостой. При этом делали расчёт количества нитритов в соответствующее количество нитратов, употребляя коэффициент [1, с. 48].

Всем больным проводилось определение одиночного нуклеотидного полиморфизма гена PNPLA3 rs738409. В зависимости от результатов генотипирования (аллель C, G C/G) все больные были разделены на 3 группы. Контрольная группа составила 15 здоровых волонтеров по полу и возрасту, соответствовавших

исследуемым. Пациентам назначался препарат урсодезоксихолевой кислоты (УДХК) в дозировке 15 мг/кг/сут в течение 3 месяцев. Результаты оценивались до лечения, через 1 и 3 месяца после лечения.

Результаты исследования.

Результаты генотипирования определили наличие одиночного нуклеотидного полиморфизма гена PNPLA3 rs738409 аллель CC, GG, C/G у больных НАЖБП. Все исследуемые были разделены на три группы. I группу составили 17 пациентов (8 мужчин и 9 женщин) с НАЖБП, с выявленной аллелью CC, II группа состояла из 16 пациентов (10 мужчин и 6 женщин) с НАЖБП, с выявленной аллелью GG, III группе 18 пациентов (8 мужчин и 10 женщин) с выявленной C/G аллелью.

Рестрицированные образцы

К CC GG CC C/G C/G

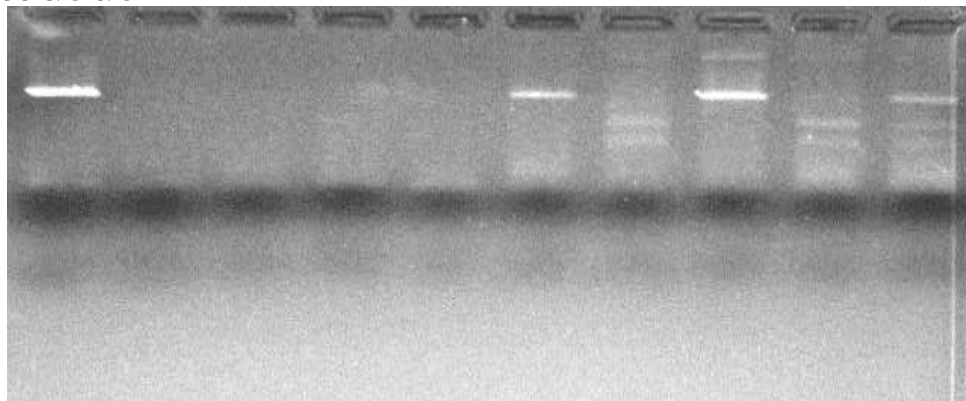

К-контроль, CC-аллели, GG-аллели, C/G-аллели

Диагностика ЭД выявила, что при НАЖБП отмечается достоверное увеличение содержания конечных метаболитов оксида азота в сыворотке крови (таблица 1). При этом также было отмечено, что увеличение метаболитов оксида азота коррелировало с аллелями гена. Так, при наличии CC аллели количество метаболитов оксида азота (NO_2 и NO_3) по сравнению с аналогичными показателями здоровых лиц было увеличено на 32,3% и 62,5% ($p < 0,05$). У пациентов с наличием C/G аллели увеличение NO_2 составило 74,2%, а NO_3 был увеличен более, чем 2 раза ($p < 0,001$). Также было установлено, что при наличии GG аллели количество NO_2 было на 93,5% ($p < 0,05$) больше, и NO_3 более, чем в 3 раза, по сравнению с показателями здоровых лиц. Проведенный анализ содержания метаболитов оксида азота в сыворотке крови больных НАЖБП в зависимости от давности заболевания, гендерных особенностей и возраста пациентов статистически достоверных различий не выявило.

Таким образом, проведенные исследования показали, что при НАЖБП у больных в сыворотке крови отмечается увеличение конечных метаболитов оксида азота. При наличии аллели GG количество метаболитов оксида азота было выше, по сравнению с другими группами.

Таблица 1

Содержание метаболитов оксида азота в сыворотке крови больных НАЖБП до лечения

	Здоровые	I группа (CC)	II группа (GG)	III группа (C/G)
NO_2 (мкмоль/л)	$0,31 \pm 0,02$	$0,41 \pm 0,02^*$	$0,60 \pm 0,03^*$	$0,54 \pm 0,03^*$
NO_3 (мкмоль/л)	$0,24 \pm 0,02$	$0,39 \pm 0,03^*$	$0,64 \pm 0,04^*$	$0,53 \pm 0,03^*$

Примечание: * - разница достоверна по сравнению с здоровыми ($p < 0,05$).

После проведенной месячной урсотерапии мы выявили снижение метаболитов оксида азота, однако во 2 группе значимых изменений не отмечалось, в связи с этим у пациентов с наличием аллеля G дополнительно был назначен препарат пентоксифиллин 800 мг/сут в течение 2 месяцев.

Как было видно из полученных результатов исследования, проведенное лечение больных НАЖБП способствовало снижению содержания конечных метаболитов оксида азота в сыворотке крови (таблица 2). Так, в I группе количества метаболитов оксида азота было снижено на 24% и 34,4% по сравнению с показателями до лечения. Во II группе, принимавших дополнительно пентоксифиллин мы выявили снижение NO_2 на 76,5% и NO_3 в 2, 4 раза. В III группе снижение NO_2 было на 45,2%, а NO_3 – в 1,7 раза. Таким образом, проведенное лечение способствовало достоверному снижению метаболитов оксида азота.

Таблица 2

Содержание метаболитов оксида азота в сыворотке крови больных НАЖБП до (числитель) после (знаменатель) лечения

	I группа	II группа	III группа
NO_2 (мкмоль/л)	$\frac{0,41 \pm 0,02}{0,33 \pm 0,03^*}$	$\frac{0,60 \pm 0,03}{0,34 \pm 0,03^*}$	$\frac{0,54 \pm 0,03}{0,35 \pm 0,03^*}$
NO_3 (мкмоль/л)	$\frac{0,39 \pm 0,03}{0,29 \pm 0,03^*}$	$\frac{0,64 \pm 0,04}{0,27 \pm 0,03^*}$	$\frac{0,53 \pm 0,03}{0,31 \pm 0,03^*}$

Примечание: * - разница достоверна по сравнению с показателями до лечения ($p < 0,05$).

Заключение. Таким образом, в результате проведенного исследования была выявлена ассоциация одиночного нуклеотидного полиморфизма гена PNPLA3 rs738409 с развитием НАЖБП. Также определена достоверная патогенетическая связь аллели риска GG с прогрессированием заболевания больных НАЖБП. Исходя из полученных данных, эндотелиальные нарушения, возможно, рассматривать как предиктор прогрессирования данной патологии печени и усугубления сосудистых расстройств. Учитывая необходимость признания самостоятельного существования такого триггерного механизма формирования НАЖБП, как эндотелиальная дисфункция (наряду с ИР), базовым и патогенетически обоснованным подходом в терапии данного заболевания можно считать применение препарата желчных кислот - урдокси. Указанное лекарственное средство выступает в роли эндотелиального корректора (как за счет прямого, так и опосредованного действия на эндотелий), наряду с такими хорошо известными эффектами указанной группы, как гепатопротекция, гиполипидемическое, антиоксидантное и антифибротическое действие. При наличии аллели риска GG у больных НАЖБП целесообразно добавление пентоксифиллина на фоне базисной терапии. Дальнейшее изучение ЭД и путей ее коррекции с учетом генетического полиморфизма являются перспективным для разработки комплексной ступенчатой многокомпонентной программы терапии НАЖБП.

ИСТОЧНИКИ И ЛИТЕРАТУРА

1. Голощاپов А.В. Характеристика основных параметров метаболического сердечно-сосудистого синдрома и морфо-функциональное состояние печени у молодых мужчин // Автореферат диссертации канд. мед. наук. – СПб, 2004. – С.22.
2. Буеверов А.О. Жирная печень: причины и последствия // Практикующий врач. – 2002. – №1. – С. 36-38.
3. Ройтберг Г.Е., Шархун О.О., Кондратова Н.В., Ушакова Т.И. Роль метаболического синдрома и его компонентов в патогенезе и прогрессировании неалкогольного стеатогепатита // Гепатология. – 2005. – № 5. – С. 30–36.
4. Casino P., Kilcoyne C.M., Quyyumi A.A., Hoeg J.M., Panza J.A. The role of nitric oxide in endothelium-dependent vasodilatation of hypercholesterolemic patients. *Circulation* 1993; 88. – P. 2541–2547.
5. Егорова Е.Г., Ильченко Л.Ю. Печень и метаболический синдром // Гепатология. – 2005. – № 4. – С. 28–35.
6. Зилов А.В. Печень при метаболическом синдроме и инсулинорезистентности: взгляд эндокринолога // Клинические перспективы гастроэнтерологии и гепатологии. – 2005. – № 5. – С. 13–17.

*Куаныш Шайзадин, Ержас Шайкен, Асель Кабдрашова
(Караганда, Казахстан)*

ВНУТРИБОЛЬНИЧНЫЕ ИНФЕКЦИИ И ПРИЧИНЫ ИХ РАЗВИТИЯ

По различным оценкам внутрибольничные инфекции поражают 5-10% пациентов стационаров и занимают десятое место в ряду причин смертности населения. В России ежегодно от внутрибольничных инфекций страдают 2-2,5 млн. человек [1, с.16]. Удельный вес хирургических больных в общей структуре внутрибольничных инфекций достигает 85%. На их долю приходится половина всех встречающихся осложнений хирургических вмешательств [2, с.707]. Пациенты с внутрибольничными инфекциями находятся в больнице в 2,5 раза дольше, чем аналогичные пациенты без признаков инфекции. В среднем на 10 дней задерживается их выписка из стационара. Риск летального исхода у этих пациентов в 7 раз выше по сравнению с подобными по возрасту, полу, основной и сопутствующей патологии и тяжести больными.

Среди различных внутрибольничных инфекций особое место занимают постоперационные осложнения, которые не всегда расцениваются медицинскими работниками, как госпитальная инфекция, и, следовательно, не анализируются причины, приводящие к таким осложнениям [3, с.62; 4, с.65].

Вышеизложенное определило цель исследования – оценка причин, способствующих развитию послеоперационных осложнений у хирургических больных.

Материалы и методы. Статистическая обработка результатов исследования проводилась методами вариационной статистики. Исследуемую группу составили 124 больных, у которых послеоперационный период осложнился развитием гнойно-септической инфекцией (ГСИ) и контрольную 216 больных, послеоперационный период которых протекал без осложнений. Для оценки достоверности разницы между показателями использовали критерий достоверности Стьюдента. Влияние исследуемого фактора риска на заболеваемость ГСИ проводилось с помощью метода корреляционного и регрессионного анализов.

Результаты исследования и обсуждения. Анализируя среднестатистические показатели причин развития послеоперационных осложнений, проведен анализ заболеваемости в каждой группе больных в зависимости от объема хирургического вмешательства. Больные в зависимости от оперативного вмешательства были разделены на 6 групп: 1 группа – проводилась аппендэктомия, 2 – холецистэктомия, 3 – ушивание перфоративной язвы желудка и ДПК, 4 – лапаротомия и ушивание острой кишечной непроходимости, 5 – лапаротомия и ушивание проникающих ранений органов брюшной полости, 6- грыжесечение при ущемленных грыжах.

В группе больных, которым произведена аппендэктомия, были выявлены достоверные различия в возрасте.

Чем старше больной, тем вероятнее риск развития гнойных осложнений $p < 0,01$. Следующим показателем, влияющим на возникновение послеоперационных осложнений, явилось время, прошедшее с момента заболевания до оперативного вмешательства. По мере увеличения времени прошедшего с момента заболевания до операции, увеличивается риск развития ГСИ, $p < 0,001$. Продолжительность операции по времени, достоверно отличаются в основной и контрольной группе больных $p < 0,01$. Оперативные вмешательства с большей продолжительностью чаще приводят к развитию ГСИ у больных, оперированных по поводу аппендэктомии.

Анализируя группу больных с холецистэктомией, установлено, что у осложненных больных имеется достоверное различие на риск развития ГСИ такого фактора как возраст $p < 0,05$. Чем старше по возрасту больной, тем чаще в послеоперационном периоде наблюдается регистрация осложнений. Разделив больных по группам крови и резус-фактору, выявлено, что наиболее подвержены риску больные с I(0), II(A) группой крови и положительным резус-фактором ($t=2$; $p > 0,05$ соответственно). Рассматривая в этой группе влияние на заболеваемость ГСИ времени между началом заболевания и операцией отмечается, что по мере увеличения этого времени увеличивается и вероятность риска ГСИ, $p < 0,001$. Вместе с тем, результаты исследований показывают, что риску развития послеоперационных осложнений подвержены больные, которым производились две и более операции. Следовательно, чем больше проведено больному оперативных вмешательств, тем выше риск заболеваемости $p < 0,001$.

В группе больных, оперированных по поводу перфоративной язвы желудка и ДПК, при изучении заболеваемости в исследуемой и контрольной группе, отмечена зависимость возраста, с риском развития послеоперационных осложнений, $p < 0,01$. Изучая влияние такого фактора, как срок выполнения операции с момента поступления в стационар, установлено, что по мере его увеличения увеличивается вероятность риска развития послеоперационных раневых инфекций $p < 0,05$. Время, затраченное на производство операции, в какой-то степени может говорить о тяжести оперативного вмешательства. Выявлено, что после операции продолжительностью от 2 и более часов риск развития осложнений возрастает, $p > 0,05$. Количество оперативных вмешательств является фактором, ведущим к развитию ГСИ, $p < 0,01$.

Рассматривая группу больных, оперированных по поводу острой кишечной непроходимости, выявлены следующие причины риска, способствующие развитию послеоперационных гнойно-септических осложнений. Отмечена зависимость в этой группе от продолжительности оперативного вмешательства: чем больше потрачено времени на выполнение операции, тем вероятнее возникновение осложнений в послеоперационном периоде, $p < 0,01$.

Анализируя среднестатистические данные в группе больных, оперированных по поводу проникающих ранений органов брюшной полости, отмечено, что по мере увеличения времени от момента травмы до оперативного вмешательства, есть вероятность развития послеоперационных осложнений ($t=4,5$; $p < 0,001$). Наибольшему риску заболеть ГСИ подвержены больные, которым выполнялись операции продолжительностью более часа и выше ($t=4$; $p < 0,001$).

Среднестатистические показатели в группе больных, оперированных по поводу грыжесечения при ущемленных грыжах, достоверно выявлено, что чем больше срок от момента поступления в стационар до операции, тем выше вероятность развития послеоперационных осложнений. Критерий достоверности $t=2,7$; вероятность $p < 0,05$. Вместе с тем установлено, что по мере увеличения срока от момента заболевания до оперативного вмешательства, выше риск развития ГСИ, $t=2,3$; $p < 0,05$. Приведенные данные показывают, что операции с большей продолжительностью времени их выполнения ведут к риску развития ГСИ, критерий $t=2,1$; вероятность $p > 0,05$.

Для установления большей достоверности полученных результатов, наряду с вычислением среднестатистических показателей, проведены корреляционный и регрессионный анализ (коэффициент регрессии). Корреляционный анализ позволил установить, в исследуемой группе больных 10 взаимосвязей факторов риска, которые предопределяли развитие гнойных осложнений. В то время как в контрольной группе 6 связей, которые влияют на развитие ГСИ.

Больные в зависимости от объема хирургического вмешательства были разделены на 6 групп. Для первой группы больных с аппендэктомиями, математическое уравнение установило достоверную зависимость, связанную с увеличением времени между началом заболевания и поступлением в стационар. Риск возникновения развития ГСИ был связан с периодом пребывания больного в стационаре ($R=0,59$; коэффициент Фишера равен $F=42,1$ (99%), а коэффициент детерминации $D^2=53,2\%$). В групповой принадлежности крови, у больных с I (0) и II(A) группой крови чаще возникают послеоперационные осложнения. Однако нам не удалось выявить роли групповой принадлежности крови как фактора риска развития ГСИ из-за малого количества больных с III (B) и IV (AB) группой крови. Достоверно установлено, что риск развития ГСИ обратно зависит от опытности оперирующего хирурга ($R=0,17$; $F=4,0$ (99%); $D^2=13,2$).

Уравнение регрессии для больных с холецистэктомиями определило, что по мере увеличения возраста, времени между началом заболевания до поступления в стационар, продолжительности операции, количества микробных тел в 1 грамме ткани или биологической жидкости после операции, то есть загрязненности операционного поля, достоверно увеличивается риск заболеваемости ГСИ ($R=0,29$; $F=3,62$ (95%); $D^2=21,0\%$). Отмечено, что уровень ГСИ повышается при выполнении операции в вечерне-ночное время суток, наличии сопутствующих заболеваний, увеличении срока выполнения операции с момента поступления в стационар

($R=0,54$; $F=7,61$ (99%); $D^2=47,3\%$).

Результаты анализа в группе больных, оперированных по поводу перфоративной язвы желудка и ДПК, выявили, что риск заболеть ГСИ достоверно зависит от возраста больных: чем старше возраст, тем выше риск. Вместе с тем, с увеличением времени обращения за медицинской помощью возрастает заболеваемость ГСИ. Установлено, что возникновение послеоперационных гнойно-септических осложнений увеличивает продолжительность пребывания больного в стационаре. По мере длительности нахождения в реанимационном отделении достоверно увеличивается риск заболеть ГСИ ($R=0,58$; $F=12,1$ (99%); $D^2=54,0\%$). Далее уравнение регрессии выявило, что риск развития осложнений зависит от загрязненности операционного поля после завершения операции, то есть от количества колоний образующих единиц в 1 грамме ткани или биологической жидкости. Назначение антибиотиков перед операцией уменьшает возможность заболеть ГСИ. Немаловажную роль в развитии послеоперационных осложнений играют опытность ведущего хирурга и операционной медицинской сестры ($R=0,39$; $F=4,27$ (99%); $D^2=30,1\%$).

Анализ группы больных, оперированных по поводу острой кишечной непроходимости, показал, что результирующий фактор достоверно зависит от времени суток выполнения операции, в частности операции, выполняемые в вечернее и ночное время, чаще приводят к гнойным осложнениям. Операции с большей продолжительностью их по времени выполнения, приводят к осложнению. Возникшие в послеоперационном периоде ГСИ ведут к удлинению пребывания больного на стационарном лечении, а также нахождению больного в отделении интенсивной терапии ($R=0,83$; $F=14,1$ (99%); $D^2=77,5\%$). Приведенные результаты установили, что время суток выполнения операции и антибиотикотерапия не влияют на результирующий фактор. Но вместе с тем достоверно выявлено, что по мере загрязнения операционной раны, в частности при превышении микробов «критического уровня», увеличивается риск заболеть ГСИ ($R=0,43$; $F=4,07$ (95%); $D^2=32,6\%$).

Регрессионный анализ больных, оперированных по поводу проникающих ранений органов брюшной полости, выявил, что операции, проводимые в вечернее и ночное время суток чаще подвержены риску осложнений. Послеоперационные осложнения, приводят к длительному пребыванию больных в стационаре ($R=0,59$; $F=19,9$ (99%); $D^2=56,6\%$). По мере увеличения продолжительности операции и количества оперативных вмешательств у одного больного увеличивается риск развития послеоперационных гнойных осложнений ($R=0,24$; $F=4,49$ (99%); $D^2=19,4\%$).

Рассматривая группу больных, которым выполнены грыжесечения при ущемленных грыжах, установлена зависимость результирующего фактора от продолжительности операции: чем больше затрачено времени на операцию, тем выше риск осложнения. Достоверно выявлено влияние загрязненности операционной раны на возникновение послеоперационных осложнений. Развитие ГСИ ведет к увеличению продолжительности нахождения больного в стационаре ($R=0,69$; $F=14,1$ (99%); $D^2=64,3\%$). Уравнение регрессии отмечает увеличение срока производства операции с момента поступления в стационар и с момента начала заболевания, а также день недели, в которой проводилась операция. Оперативные вмешательства, произведенные в конце недели, чаще приводят к развитию ГСИ. Высокая загрязненность операционной раны ведет к увеличению риска развития ГСИ. Послеоперационные осложнения зависят от опытности оперирующего хирурга и медицинской сестры ($R=0,84$; $F=27,1$ (99%); $D^2=81,8\%$).

Таким образом, из изложенного выше можно предположить «портрет» больного, который больше подвержен риску заболеть ГСИ. Это пациент мужского или женского пола, старше 50 лет, из сельской местности, с локализацией патологического процесса в аппендиксе или желчном пузыре, имеющий сопутствующие заболевания, поздно госпитализированный с момента начала заболевания, оперируемый в конце недели, экстренно, чаще в вечерне-ночное время, поздно оперируемый с момента заболевания или с момента поступления в стационар и более продолжительно, неоднократно, с количеством микробных тел в 1 грамме ткани или биологической жидкости превысившего «критический уровень» (более 10^5). Сочетание двух и более из перечисленных факторов риска у одного больного, является одним из методов прогнозирования исхода болезни.

ИСТОЧНИКИ И ЛИТЕРАТУРА

1. Семина Н.А. Принципы эпидемиологического надзора и профилактики внутрибольничных инфекций у пациентов и медицинского персонала. Организация безопасного обращения с медицинскими отходами / Н.А. Семина, Е.П. Ковалева, В.Г. Акимкин // Эпидемиология и инфекционные болезни. – 2009. – №2. – С.16-21.
2. Лобзин Ю.В. Проблема инфекции в медицине / Ю.В. Лобзин // Казанский медицинский журнал. – 2011, Том 92. – №5. – С.707-717.
3. Казачек Я.В. Профилактика инфекционных осложнений в кардиохирургии // Я.В. Казачек, С.А. Помещкина, О.Л. Барбараш // Комплексные проблемы сердечно-сосудистых заболеваний. – 2014. – №4. – С.62-69.
4. Кузнецов В.В. Факторы риска развития послеоперационных инфекционно-воспалительных осложнений у пациентов с доброкачественной гиперплазией предстательной железы и оценка их информационной значимости / В.В. Кузнецов // Журнал Гродненского государственного медицинского университета. – 2013. - №4 (44). – С.65-69.

*Улугбек Шербеков, Тоир Камолов, Муродулла Рустамов
Иноятулла Рустамов, Мансур Абдусаломов
(Самарканд, Узбекистан)*

ОСОБЕННОСТИ ТЕЧЕНИЯ И ЛЕЧЕНИЯ ОСЛОЖНЕННЫХ ФОРМ ГЕМОРРОЯ У ЛИЦ ПОЖИЛОГО И СТАРЧЕСКОГО ВОЗРАСТА

Геморрой – заболевание широко распространенное среди взрослого населения, частота его составляет 40% от общего числа проктологических заболеваний. По данным литературы каждый третий из этих пациентов нуждается в хирургическом лечении. Несмотря на большое число специальной литературы, многие вопросы лечения геморроя и его осложнений продолжают оставаться дискуссионными, а выбор объема и метода хирургической коррекции при этом заболевании, до настоящего времени, окончательно не разрешены. Наибольшее распространение получила геморроидэктомия по типу операции Миллигана – Моргана. Крайне важно подчеркнуть, что после геморроидэктомии, по данным литературы, у 23-34% больных возникает выраженный болевой синдром, требующий неоднократного применения наркотических анальгетиков, у 15-24% - дизурические расстройства, приводящие к необходимости длительной медикаментозной стимуляции и катетеризации мочевого пузыря, у 2-4% - кровотечения. Гнойно-воспалительные осложнения возникают у 2-3% оперированных больных. В отдаленные сроки у 6-9% оперированных формируются стриктуры анального канала, а у 1,8-4% пациентов выявляется слабость анального сфинктера. Средний срок реабилитации после геморроидэктомии составляет не менее 4 недель. Несмотря на то, что геморроидэктомия расценивается большинством хирургов как радикальный способ лечения геморроя в течении 2-3 лет после вмешательства возврат заболевания отмечается в 1-3% наблюдений, спустя 10-12 лет - у 8,3% больных. Исследования зарубежных и отечественных колопроктологов последних лет свидетельствуют, что радикальная геморроидэктомия показана не более, чем 30% пациентов геморроидальной болезнью. Как правило, это относится к пациентам с наиболее запущенными стадиями заболевания, выпадением внутренних геморроидальных узлов вместе со слизистой прямой кишки, наличием выраженных наружных узлов со склонностью к частым перианальным тромбозам. Наличие достаточно большого числа послеоперационных осложнений и желание сократить период реабилитации больных послужили поводом для колоректальных хирургов к дальнейшему поиску альтернативных методов лечения хронического геморроя.

В настоящее время, в клинической практике стали широко применяться миниинвазивные способы лечения геморроя. Наиболее часто используются лигирование внутренних геморроидальных узлов латексными кольцами, склеротерапия и инфракрасная фотокоагуляция. Следует отметить, что малоинвазивные способы лечения обладают рядом несомненных преимуществ: простота техники выполнения процедуры, возможность амбулаторного применения, безопасность манипуляции, хорошая переносимость без ограничения трудоспособности, что позволило завоевать этим методикам широкую популярность среди колопроктологов. Однако, большинство колопроктологов, применявших склеротерапию отмечают, что этот метод наиболее адекватен лишь в начальных стадиях болезни, где ведущим симптомом является кровотечение, а при выпадении узлов лечение, как правило, не эффективно.

Кроме того, большинство авторов сообщают, что наличие сопутствующих трещин, свищей прямой кишки, либо простатита являются противопоказанием для выполнения этой процедуры. Инфракрасная фотокоагуляция геморроидальных узлов также применяется чаще при начальных стадиях заболевания, осложненного выделениями крови. Хорошие результаты после 3-4 сеансов отмечены у 73-78% наблюдений.

Несмотря на неплохие результаты, следует отметить, что полное исчезновение симптомов достигается лишь после проведения 5 - 6 сеансов, что представляет значительное неудобство для пациентов. Наиболее широкое распространение у колопроктологов получило лигирование геморроидальных узлов латексными кольцами. По данным ряда авторов хорошие результаты лечения получены у 81-87% пациентов. Тем не менее, при лигировании внутренних геморроидальных узлов латексными кольцами болевой синдром выявляется у 2-4% больных, кровотечение возникает в 1-4% наблюдений, тромбозы наружных геморроидальных узлов развиваются в 3-6%. По нашему мнению, оптимальный способ лечения геморроя, в первую очередь, должен эффективно воздействовать на основные патогенетические факторы, быть прост в применении, хорошо переноситься больными, не сопровождаться выраженным болевым синдромом, не требовать специальной анестезии и госпитализации. В зарубежной печати обнаружены лишь немногочисленные сообщения по данной тематике, в которых не определены показания к применению шовного лигирования геморроидальных артерий, детально не описана методика вмешательства, не изучено воздействие лигирования артерий на геморроидальные узлы, структуру стенки нижеампулярного отдела прямой кишки и запирающий аппарат прямой кишки.

В проктологическом отделении клиники СамМИ 2010-2015 годах оперированы 1075 больных геморроем. В соответствии с классификацией мы выделяем неосложненный и осложненный (кровотечением, воспалением, выпадением и тромбозом) геморрой. Из 1075 больных 296 (27,5%) были в возрасте 60 лет и старше. Эта группа представляет особый интерес и отличается от более молодых по клиническому течению.

Так, жалобы на выделение крови предъявляли 42,2% больных пожилого возраста, тогда как у более молодых пациентов кровотечения наблюдались всего в 24,1% случаев. Также чаще у пожилых больных, чем у лиц молодого возраста, встречался тромбоз геморроидальных узлов (6,4 и 3,8% соответственно).

Основным способом лечения осложненного геморроя является хирургический, причем в последнее время активно разрабатываются и внедряются малоинвазивные методики, особенно у больных пожилого возраста. По данным литературы противопоказания к радикальной операции возникают в 2,6 -18,9% наблюдений от числа всех оперированных пациентов.

Из оперативных вмешательств у наших пациентов наиболее часто применялась геморроидэктомия по Миллиган-Моргану. Различные ее варианты (с ушиванием и без ушивания слизистой оболочки) выполнены у 759 больных в возрасте до 60 лет, у 216 - в возрасте 61-70 лет, у 68 - в возрасте 71-80 лет и у 4 - старше 80 лет. Операция по Миллигану-Моргану выполнялась одинаково часто, в 97,3-97,4%, у больных в возрасте до 60 и старше 60 лет (97,3 и 97,7%; соответственно).

Послеоперационные осложнения отмечены у 54 больных (5,2%), из них в 30 случаях (2,9%) была острая задержка мочи, в 11 (1,1%) - кровотечение, в 4 (0,4%) - тромбоз узлов, в 5 (0,5%) - нагноение и в 3 (0,3%) - длительный болевой синдром.

Отдаленные результаты после геморроидэктомии были оценены у 114 обследованных больных старше 60 лет, что составило 39,6%. Хорошие результаты получены у 89 больных (78%), удовлетворительные - у 21 (18,5%) и неудовлетворительные (рецидив) - у 4 (3,5%).

Отдаленные неудовлетворительные результаты наблюдались у 7 больных (31,8%). 5 из них в последующем, в период от 1 до 2 лет, были оперированы радикально по методу Миллигана-Моргана.

Основным видом анестезии при геморроидэктомии последние 5 лет является эпидуральная (ЭПА) и спиноэпидуральная (СМА), в сочетании с внутривенной седацией. С появлением современных атравматических игл диаметром менее 0,4 мм с конусовидным концом и боковым отверстием для введения анестетика практически устранен постпункционный синдром. СМА стала более простой в техническом выполнении и обеспечивает быструю сегментарную блокаду. При СМА дозы анестетиков в 10-15 раз меньше, чем при ЭПА. Однако, при СМА имеет место плохая управляемость и более выраженный побочный гемодинамический эффект.

Отдельно следует рассмотреть больных, страдающих сопутствующей гипертонической болезнью (ГБ) и аденомой предстательной железы.

По нашим данным у больных пожилого возраста наличие ГБ приводило к повышению частоты геморроидальных кровотечений с 4,4 до 38,1%. Интерес представляет частота послеоперационных кровотечений у больных с ГБ и без ГБ в различных возрастных группах. Так, у больных в возрасте до 60 лет без ГБ послеоперационные кровотечения наблюдались в 1,2%, а в более старшем возрасте не было этого осложнения. В группе больных с ГБ не было послеоперационных кровотечений у пациентов до 60 лет, но наблюдались в 2 (0,67%) случаях у пожилых больных.

У мужчин в возрасте до 60 лет, поступивших для геморроидэктомии, аденома предстательной железы диагностирована в 8,4% случаев, а у больных старшей возрастной группы - в 55,2% случаев. При этом острая задержка мочи в послеоперационном периоде, в первой группе наблюдалась у 3,4%, во второй - у 2,8%.

У 75 больных проведено морфологическое исследование удаленных геморроидальных узлов на наличие кавернозной ткани. Она обнаружена у 56 (74,7%) больных, причем в более молодой возрастной группе у 60 (71,7%), а среди пожилых больных в 15 (86,7%) случаях.

При кровоточащем геморрое кавернозная ткань выявлена у 89,5% больных, при выпадении узлов - в 69,6%. Надо отметить, что непосредственно в тромбированных узлах, ни в одном из 13 случаев кавернозная ткань не обнаружена.

Выводы

1. Особенностью клинического течения геморроя у больных пожилого и старческого возраста является частое развитие такого осложнения, как кровотечение и тромбоз.

При наличии показаний к геморроидэктомии, пожилой и старческий возраст, а также гипертоническая болезнь и, у мужчин, аденома предстательной железы - не должны служить поводом для отказа от оперативного лечения, однако, эта категория больных требует тщательной, индивидуальной предоперационной подготовки.

3. Методом выбора является операция Миллиган-Моргана с восстановлением слизистой оболочки анального канала независимо от возраста больного.

ИСТОЧНИКИ И ЛИТЕРАТУРА

1. Городов Ю.Д., Згурский В.Г., Сергунов А.К., Бирюков В.С. Хирургическое лечение геморроя // Клин. хир. - 1991. - №3. - С. 29-30.
2. Мышкин К.И., Темников А.И., Решетов Г.Н., Гуров В.Н., Разуваев А.Н. Хирургическое лечение геморроя // Хирургия. - 1978. - №3 - С. 96-99.
3. Петров В.П., Саввин Ю.Н., Огнев В.П., Мамиконов И.Л., Телятников С.С. О классификации геморроя // Воен. мед. жур. - 1982. - №9. - С. 51-53.
4. Ривкин В.Л., Капуллер Л.Л. Геморрой. - М.: Медицина, 1984. - 2-е изд.
5. Федоров В.Д., Воробьев Г.И., Ривкин В.Л. (ред) Клиническая оперативная колопроктология. - М., 1994.

*Кодир Шеркулов, Зайниддин Сайдуллаев, Мухаммад Дусияров, Лайло Рахматова,
Шовкат Бойсариев, Иноятулла Рустамов, Хумоюн Муртазаев
(Самарканд, Узбекистан)*

ОБОСНОВАНИЕ ХИРУРГИЧЕСКОГО МЕТОДА ЛЕЧЕНИЯ ОСТРОГО ПАРАПРОКТИТА

Вопросы лечения острого парапроктита, несмотря на свою большую историю, постоянно обсуждаются в отечественной и зарубежной литературе и попрежнему остаются актуальными. Частота встречаемости парапроктита составляет около 0,5% населения. Больные с острым парапроктитом составляют около 0,5–4% всех хирургических больных, 5–40% больных с заболеваниями ободочной и прямой кишок, 20–48% больных с острыми гнойными поражениями аноректальной зоны.

Острый парапроктит распространён повсеместно и на протяжении многих десятилетий является предметом оживленных дискуссий на страницах отечественной и зарубежной литературы. Наиболее часто обсуждаются ишиоректальные, пельвиоректальные, ретроректальные и подковообразные гнойники, встречающиеся, по разным данным, с впечатляющим размахом - от 5% до 58%. Заболевают острым парапроктитом чаще мужчины в возрасте 20–50 лет и на их долю приходится до 70% всех случаев, что многие исследователи связывают с анатомическими особенностями строения малого таза, обусловленными половыми различиями.

Показатель заболеваемости среди больных с острым парапроктитом в трудоспособном возрасте варьирует от 6,1 до 22,4% случаев.

Развитие острого парапроктита обусловлено рядом предрасполагающих факторов: ослабление иммунитета вследствие сопутствующей острой или хронической инфекции, сосудистые изменения вследствие сахарного диабета, желудочно-кишечные расстройства, наличие геморроя, трещин, криптита.

Экстренная помощь при целом ряде заболеваний и травматических повреждений прямой кишки, параректальной клетчатки, промежности и крестцово-копчиковой области один из важнейших разделов современной проктологии. Значительная часть таких больных не получают полноценного лечения в общехирургических стационарах, что приводит к большему числу рецидивов, формированию свищей прямой кишки и частым повторным госпитализациям.

Острый парапроктит не занимает первые позиции по степени тяжести, но по численности все же является одной из наиболее частых экстренных проктологических патологий.

Мы проанализировали результаты лечения острого парапроктита у 608 пациентов, которые находились на лечении в проктологическом отделении клиники СамМИ за период 2010-2015 годов. Из них женщин 128 (21%), мужчин 480 (79%), в возрасте от 15 до 72 лет. Сроки от момента заболевания до госпитализации составляли от 2 до 13 дней, в среднем 4 дня.

По локализации подкожно-подслизистые формы парапроктитов были у 332 (54,6%), ишиоректальные у 176 (28,9%), пельвиоректальные у 27 (4,4%), ретроректальные у 52 (8,6%) и межмышечные у 21 (3,5%) больных.

Выработали дифференцированные подходы при выборе хирургической тактики.

Радикальная операция при остром парапроктите предполагает вскрытие параректального абсцесса, с учетом степени его сложности, отношения к волокнам сфинктера и ликвидацию его внутреннего отверстия в прямой кишке.

В общехирургических стационарах, чаще всего, производится простое вскрытие и дренирование гнойника без ликвидации отверстия в кишке, что в большом проценте случаев приводит к образованию свищей прямой кишки.

При подкожно-подслизистых, ишиоректальных, интрасфинктерных парапроктитах, имеющих интрасфинктерное сообщение с просветом прямой кишки выполняем вскрытие и дренирование гнойника с иссечением гнойного хода в просвет прямой кишки по Рыжих – Бобровой.

При ишиоректальных парапроктитах с трансфинктерным гнойным ходом проходящим через поверхностную порцию анального сфинктера, т.е. захватывающую менее 1/3 порции анального жома выполняем вскрытие и дренирование гнойника с рассечением гнойного хода в просвет кишки.

При ишиоректальных и ретроректальных формах с затеками, а также пельвиоректальных гнойниках с трансфинктерным (более 1/3 порции анального жома) гнойным ходом, при всех парапроктитах с экстрасфинктерным сообщением выполняем вскрытие и дренирование гнойника, криптэктомии. Дополнительными разрезами (если нет возможности через основной доступ) вскрываем затеки, дренируем их, через внутреннее отверстие проводим лигатуру, затягиваем ее. Подтягивание лигатуры производим после купирования воспалительного процесса в ране, в среднем через 4-5 дней. Как правило, достаточно 3 подтяжек лигатуры, после которых она отходит самостоятельно, или мы ее удаляем на 12-16 день. При этих формах, в редких случаях, когда четко не удается определить пораженную крипту, приходится ограничиваться широким вскрытием и дренированием гнойной полости. В дальнейшем если формируется свищ оперируем в плановом порядке через 2-3 месяца.

При рецидивном парапроктите, по возможности иссекаем все рубцовые ткани, при крайне осторожном отношении к волокнам сфинктера. Затягивание лигатуры таким большим целесообразно после выполнения дна раны грануляциями.

При всех формах выполняем интраоперационное контрастирование путем пункции абсцесса и введения красителя с H_2O_2 для определения пораженной крипты. В конце операции выполняем рану тампонами с мазью Вишневского или левомиколь.

Перевязка на следующий день. Рану промываем растворами антисептиков, дренируем мазевыми турундами.

Антибиотики при гнойных парапроктитах назначаем при распространенных процессах с затеками в параректальную клетчатку.

Прослежены результаты лечения у 420 оперированных в проктологическом отделении в течение 1, 2 и 3 лет после операции. После радикальных операций по поводу парапроктитов с интрасфинктерным и чрезсфинктерным гнойным ходом (488 случаев 80,2%) образования свищей не было. После операций по поводу парапроктитов с экстрасфинктерным гнойным ходом (120 случаев 19,8%) в двух случаях (1,6%) сформировался свищ, в одном случае (0,8%) отмечен рецидив острого парапроктита в области послеоперационного рубца.

Все больные со свищами и острым парапроктитом успешно оперированы в нашем отделении. Послеоперационная недостаточность при остром парапроктите чаще всего встречается при применении лигатуры, при рецидивном парапроктите. По нашим данным составила 5 (0,8%) случаев, при одновременном обеспечении радикальных оперативных вмешательств. Ни в одном случае оперативной коррекции недостаточности жома не потребовалось.

Таким образом, как свидетельствуют данные, несмотря на несо-мненные успехи, еще многие вопросы, касающиеся ведения больных острым парапроктитом, остаются решенными не до конца, что делает целесообразным продолжение исследований по разработке новых высокоэффективных и малотравматичных методов лечения указанной патологии.

Выводы:

1. Операции по поводу острого парапроктита должны проводиться с учетом расположения гнойного хода к волокнам сфинктера прямой кишки, с ликвидацией внутреннего отверстия.
2. Лечение в условиях специализированного отделения больных с острыми парапроктитами ведет к радикальному их излечению без перехода в хронический парапроктит.
3. По возможности операции по поводу острого парапроктита должны проводиться хирургом подготовленным по проктологии.

ИСТОЧНИКИ И ЛИТЕРАТУРА

1. Абдуллаев М.Ш., Мансурова А.Б. Острый парапроктит у больных сахарным диабетом // Колопроктология. – 2012. – №1. – С. 46-51.
2. Алексеевнина В.В., Лебедь А.А., Олифирова О.С., Брегадзе А.А. Применение электроактивированных растворов в хирургической практике // Бюллетень Восточно-Сибирского научного центра СО РАМН. – 2011. – №4. – С. 18.
3. Ан В.К. Опыт радикального хирургического лечения сложных форм острого парапроктита // Международный медицинский журнал. – 2001. – №5. – С. 458-459.
4. Болквадзе Э.Э., Егоркин М.А. Классификация и лечение сложных форм острого парапроктита. Пятнадцатилетний опыт // Колопроктология. – 2012. – №2.
5. Бородинец А.Л., Агеев В.П., Кремень В.Е. Результаты лечения острого парапроктита. Первый Белорусский международный конгресс хирургов. – Витебск, 1996. – С.158-159.
6. Быков А.Ю., Тинис А.А., Безруков А.В., Хряков А.С., Навроцкий А.Н. Комплексное лечение больных острым парапроктитом в амбулаторно-стационарном проктологическом отделении // Научно-медицинский вестник Центрального Черноземья. – 2007. – №29. – С. 126-128.
7. Abdullaev M.Sh., Mansurova A.B. Acute paraproctitis in patients with diabetes mellitus (review of literature) // Koloproktologiya. – 2012. – №1. – С. 46-51. (in Russ.).
8. Alekseeva N.T., Glukhov A.A., Ostroushko A.P. Histochemical characteristics of the epidermis during the healing of aseptic wounds against a background of magnet therapy // Sovremennye naukoemkie tekhnologii. – 2012. – №8. – С. 7-8. (in Russ.).
9. Alekseevna V.V., Lebed' A.A., Olifirova O.S., Bregadze A.A. Application of electroactivated solutions in surgical practice // Biulleten' Vostochno-Sibirskogo nauchnogo tsentra SO RAMN. – 2011. – №4. – С. 18. (in Russ.).
10. Balaitis Iu.V., Poida A.I., Zhel'man V.A. [Features of development and generalization of infection in acute paraproctitis]. Pervyi Belorusskii mezhdunarodnyi kongress khirurgov. Sbornik nauchnykh trudov [Proc. 1st Int. Cong. Surg.]. – Vitebsk, 1996. – P. 165-167. (in Russ.).
11. Bolkvadze E.E., Egorkin M.A. Classification and treatment of complex forms of acute paraproctitis. Fifteen years of experience // Koloproktologiya. – 2012. – №2. – P. 13-16. (in Russ.).

12. Bolkvadze E.E., Koplatazde A.M., Protsenko V.M., Egorkin M.A., Alekperov E.E. Necrectomy volume and treatment of postoperative wound during the anaerobic paraproctitis // Sibirskii meditsinskii zhurnal. 2009. – 84: 1: – С.84-85. (in Russ.).

13. Bykov A.Iu., Tinis A.A., Bezrukov A.V., Khriakov A.S., Navrotskii A.N. Complex treatment of patients with acute paraproctitis in out-patient and stationary proctology department // Nauchno-meditsinskii vestnik Tsentral'nogo Chernozem'ia. – 2007. – №29. – P. 126-128. (in Russ.).

*Саодат Ярмухамедова, Махсуда Бекмурадова
(Самарканд, Узбекистан)*

ИЗУЧЕНИЕ СТРУКТУРНО-ФУНКЦИОНАЛЬНОГО СОСТОЯНИЯ ЛЕВОГО ЖЕЛУДОЧКА В ЗАВИСИМОСТИ ОТ ТИПА ЕГО ГЕОМЕТРИИ У БОЛЬНЫХ АРТЕРИАЛЬНОЙ ГИПЕРТЕНЗИЕЙ

Сердце является важнейшим органом-мишенью при АГ. В последние годы этой проблеме посвящено огромное количество исследований, публикаций, появляются новые сведения о молекулярно-генетических изменениях миокарда гипертонического сердца. Наиболее характерным поражением сердца при АГ считается гипертрофия левого желудочка (ГЛЖ) и ее наличие оказывает существенное влияние на течение и прогноз заболевания. По данным D. Levy с соавт. ГЛЖ выявляется у 20-90% больных в зависимости от тяжести и продолжительности АГ. Доказано, что ГЛЖ ассоциируется с высоким риском развития сердечно-сосудистых осложнений и считается определяющим фактором в развитии ХСН.

При АГ ведущую роль в его развитии отводят механическим (систолическое напряжение стенок ЛЖ, увеличение объема циркулирующей крови, общего периферического сопротивления и др.) и нейрогуморальным факторам. Так, перегрузка давлением, характерная для АГ, в первую очередь, приводит к повышению систолического напряжения стенок ЛЖ, связанного с количеством саркомер в миокарде. Количественным отражением величины пред- и постнагрузки ЛЖ, характеризующим силу натяжения волокон миокарда на единицу поперечного сечения стенки ЛЖ является миокардиальный стресс (МС). В конце диастолы он отражает преднагрузку, в конце систолы - постнагрузку.

Цель исследования: изучить геометрию левого желудочка по данным эхокардиографии и тканевой доплерографии.

Материалы и методы исследования. Обследовано 140 больных с АГ, из них 67 женщин (47,8%) и 73 мужчины (52, 1%). Всем больным наряду с общеклиническими методами исследования была проведена Эхокардиография с применением импульсно волновой и тканевой доплерографии.

Полученные результаты.

По результатам ЭхоКГ гипертрофия ЛЖ была выявлена у 60 (42,6%) больных и отсутствовала у 80 (57,4%) больного.

У больных АГ гипертрофия ЛЖ в целом была направлена на снижение величины диастолического миокардиального стресса. Величина этого показателя оказалась достоверно ниже, чем в контрольной группе и у больных без ГЛЖ. Показатели внутрисердечной гемодинамики в анализируемых группах достоверно не различались.

Функциональное состояние ЛЖ в зависимости от наличия его гипертрофии

Показатель	Контроль (n=23)	Больные АГ		
		Все (n=140)	Без ГЛЖ (n=80)	ГЛЖ (n=60)
МС в диастолу (г/см ²)	115,6±22,1	115,6±30,5	123,8±30,4	104,1±26,8 > л
МС в систолу (г/см ²)	67,2±25,1	68,8±25,4	71,2±25,1	65,5±25,8
Конечно-диастолический объем (мл/м ²)	59,8±10,5	58,7±14,4	57,5±13,8	60,3±15,1
Конечно-систолический объем (мл/м ²)	21,3±4,5	21,6±7,8	21,1±8,0	22,4±7,5
1 Ударный объем (мл/м ²)	38,5±8,1	38,6±7,4	38,7±6,4	38,5±8,5
Фракция выброса (%)	64,1±5,5	64,0±6,5	64,7±6,3	63,1±6,8

Тенденции и перспективы развития науки и образования в условиях глобализации

Согласно полученным данным, у больных АГ, независимо от наличия ГЛЖ, отмечается достоверное, по сравнению с контрольной группой, замедление времени изоволюмического расслабления и снижение отношения E/A вследствие увеличения пиковой скорости поздней диастолической волны A, но более выраженное при наличии гипертрофии ЛЖ. Необходимо отметить, что выявленные изменения трансмитрального кровотока у больных АГ при отсутствии ГЛЖ не выходили за рамки нормативных значений, тогда как при наличии гипертрофии снижение отношения E/A < 1 и, особенно, увеличение Te1- индекса свидетельствуют о нарушении диастолической функции миокарда вследствие ухудшения его эластических свойств.

Показатели трансмитрального кровотока у больных АГ в зависимости от наличия гипертрофии ЛЖ

Параметр	Контроль (n=23)	Больные АГ		
		Все (n=140)	Без ГЛЖ (n=80)	ГЛЖ (n=60)
ЛУТ (мс)	88,7±10,4	103,1±20,2	98,5±18,9	109,4±20,3
E (см/с)	74,3±13,5	73,3±16,6	72,2±15,7	74,8±17,7
A (см/с)	59,4±12,6	74,5±14,7	71,8±13,2	78,1±15,9 [†]
E/A	1,31±0,32	1,03±0,25	1,03±0,25	0,99±0,27
Б1Е (мс)	176,9±23,6	193,9±35,4	189,1±35,7	200,4±34,2
Т индекс	0,38±0,15	0,44±0,14	0,43±0,15	0,44±0,13

Развитие гипертрофии ЛЖ также достоверно чаще сопровождалось нарушением диастолической функции миокарда. Так, признаки нарушения релаксации ЛЖ достоверно чаще были отмечены у больных АГ с ГЛЖ (38,3% против 19,8% у больных без ГЛЖ; p=0,02), тогда как нормальная диастолическая функция миокарда чаще сохранялась при ее отсутствии. Псевдонормальный тип диастолической дисфункции ЛЖ был выявлен у 9 (15,0%) больных в группе с гипертрофией ЛЖ.

Больным проводилась тканевая доплер-эхокардиография. У больных АГ, по сравнению с контрольной группой, отмечается достоверное снижение пиковой скорости Em и отношения Em/Am, тогда как ГЛЖ сопровождается дополнительным снижением скорости систолической волны Sm и диастолической Em с увеличением времени замедления. Выявленные изменения были более выражены в области боковой и передней стенки ЛЖ. ГЛЖ также сопровождается снижением пиковой скорости Am в области передней и нижней стенки, хотя снижение величины отношения Em/Am было достоверным только в сравнении с контрольной группой. С ГЛЖ также связано значимое (p<0,01) увеличение времени изоволюмического расслабления в области передней (91,3±27,7 мс в группе с ГЛЖ против 73,8±15,4 в контрольной и 79,2±22,6 у больных без ГЛЖ) и нижней стенки (76,1±21,0 мс против 61,0±16,7 в контрольной группе; p=0,03).

Показатели тканевой доплер-эхокардиографии в зависимости от наличия гипертрофии ЛЖ

Показатель	Задняя стенка ЛЖ	Контроль (n=23)	Больные АГ		
			Все (n=140)	Все (n=140)	Все (n=140)
Bт (см/с)	Боковая	10,8±2,5	10,0±2,7	10,5±2,7	9,4±2,4
	МЖП	8,0±1,4	7,7±1,6	7,8±1,5	7,7±1,7
	Передняя	8,3±2,2	7,6±2,0	7,9±2,1	7,1±1,6
	Нижняя	9,5±2,2	8,9±1,9	9,1±1,8	8,6±1,9
Et (см/с)	Боковая	13,8±3,7	10,7±2,8	11,3±2,9	9,9±2,4
	МЖП	9,8±2,1	7,7±2,1	7,9±2,2	7,4±1,9
	Передняя	10,7±2,6	8,2±2,2	8,8±2,3	7,5±1,9
	Нижняя	12,1±3,8	9,2±2,6	9,7±2,6	8,6±2,5
At (см/с)	Боковая	10,4±2,7	11,6±2,6	11,8±2,7	11,3±2,5
	МЖП	9,5±1,6	10,1±2,3	10,2±1,8	10,0±2,8
	Передняя	8,6±2,2	9,0±2,3	9,4±2,5	8,6±2,0
	Нижняя	10,7±1,8	11,2±2,4	11,6±2,3	10,8±2,5 [†]
Et/At	Боковая	1,40±0,53	0,97±0,32**	1,00±0,31**	0,93±0,33**
	МЖП	1,07±0,31	0,78±0,25**	0,78±0,21**	0,79±0,29**
	Передняя	1,29±0,36	0,95±0,30**	0,97±0,32**	0,91±0,27**

Тенденции и перспективы развития науки и образования в условиях глобализации

	Нижняя	1,16±0,44	0,85±0,26**	0,87±0,27**	0,82±0,25**
Вг/Ет	Боковая	113,7±21,9	124,1±30,7	118,8±26,0	131,3±35,2* [†]
	МЖП	123,1±21,0	137,9±27,6*	131,6±23,4	146,5±30,6* [†]
	Передняя	125,6±12,3	137,1±26,7*	129,7±21,9	147,1±29,4* [†]
	Нижняя	117,1±23,7	128,2±29,1*	123,9±24,8	134,1±33,5* [†]

Более того, в области МЖП и передней стенки ЛЖ величина $E/E_{sh} > 10$, что может свидетельствовать о более выраженных регионарных нарушениях функционального состояния миокарда ЛЖ. Следовательно, при отсутствии достоверной зависимости между гипертрофией ЛЖ и пиковой скоростью раннего диастолического наполнения по данным ТМК, величина отношения E/E_{sh} растет соответственно степени гипертрофии.

Из параметров ТМК с массой миокарда ЛЖ наиболее тесно коррелировали время изоволюметрического расслабления и величина отношения времени изоволюметрического сокращения к продолжительности систолы. Следует отметить, что с массой миокарда наиболее тесно и разнообразно коррелировали параметры тканевой доплер-эхокардиографии в области передней стенки ЛЖ. Так, пиковые скорости S_m и E_{sh} находились в обратной зависимости от массы миокарда ЛЖ, то есть величина этих показателей уменьшалась пропорционально росту ГЛЖ, тогда как продолжительность пика A_t и величина T -индекса, напротив, росла. Таким образом, при гипертрофии ЛЖ наиболее чувствительным методом для оценки функционального состояния миокарда является тканевая доплер-эхокардиография, которая на стадии компенсаторной гипертрофии миокарда у больных АГ выявляет не только нарушения ДФ миокарда, но и регионарные нарушения систолической функции в области передней и боковой стенки ЛЖ. Нарушения ДФЛЖ по данным тканевой доплер-эхокардиографии характеризуются снижением пиковой скорости раннего диастолического движения миокарда с увеличением времени его замедления в области передней, боковой и нижней стенки ЛЖ.

ИСТОЧНИКИ И ЛИТЕРАТУРА

1. Гогин Е.Е. Гипертоническая болезнь. – М., 1997. – С.400.
2. Вебер В.Р., Рубанова М.П., Жмайлова С.В. и др. Диастолическая дисфункция левого и правого желудочка у больных артериальной гипертонией и возможности её коррекции // Сердечная недостаточность. – 2005. – Том 6. – №3. – С. 107-109.
3. Грачев А.В., Аляви А.Л., Ниязова Г.У. Масса миокарда ЛЖ, его функциональное состояние и диастолическая функция сердца у больных АГ при различных эхокардиографических типах геометрии левого желудочка сердца // Кардиология. – 2000. – №3. – С.31-38.

*Саодат Ярмухамедова, Махсуда Бекмурадова
(Самарканд, Узбекистан)*

СТРУКТУРНО-ФУНКЦИОНАЛЬНОЕ СОСТОЯНИЕ ПРАВОГО ЖЕЛУДОЧКА У БОЛЬНЫХ АРТЕРИАЛЬНОЙ ГИПЕРТЕНЗИЕЙ

Сердце является важнейшим органом-мишенью при АГ. В последние годы этой проблеме посвящено огромное количество исследований, публикаций, появляются новые сведения о молекулярно-генетических изменениях миокарда гипертонического сердца. Наиболее характерным поражением сердца при АГ считается гипертрофия левого желудочка (ГЛЖ) и ее наличие оказывает существенное влияние на течение и прогноз заболевания. Доказано, что ГЛЖ ассоциируется с высоким риском развития сердечно-сосудистых осложнений и считается определяющим фактором в развитии ХСН

При АГ ведущую роль играют систолическое напряжение стенок ЛЖ, увеличение объема циркулирующей крови, общего периферического сопротивления и нейрогуморальные факторы. Перегрузка давлением, характерная для АГ, в первую очередь, приводит к повышению систолического напряжения стенок ЛЖ, связанного с количеством саркомер в миокарде. Количественным отражением величины пред- и постнагрузки ЛЖ, характеризующим силу натяжения волокон миокарда на единицу поперечного сечения стенки ЛЖ является миокардиальный стресс. В конце диастолы он отражает преднагрузку, в конце систолы - постнагрузку.

Цель исследования: Оценить структурно-функциональные параметры правого желудочка у больных АГ в зависимости от наличия гипертрофии ЛЖ.

Материалы и методы исследования. Обследовано 135 больных АГ. Среди них 69 мужчин и 66 женщин. Средний возраст составил 50,4±6,1 года. У 15 (57,9%) пациентов выявлена I степень АГ, у 74 (54,8%) – II степень АГ и у 46 (75,4 %) – III степень АГ. Длительность АГ составила 7,1±5,2 лет. Контрольную группу составили 26 здоровых лиц. Всем больным было проведено эхокардиографическое исследование с тканевым доплером.

Результаты и обсуждение. У больных АГ, по сравнению с контрольной группой, отмечаются более высокие показатели толщины свободной стенки ПЖ в диастолу.

Тенденции и перспективы развития науки и образования в условиях глобализации

Структурно-функциональные параметры правого желудочка в зависимости от наличия гипертрофии ЛЖ

Показатель	Контроль (n=26)	Больные АГ			
		Контроль (n=26)	Без ГЛЖ (n=60)	ГЛЖ (n=75)	Всего (n=135)
Правое предсердие (мл/м ²)	45,5±9,6	45,5±9,6	46,2±9,9	50,4±13,0	47,9± 11,5
Толщина св. стенки ПЖ (см)	0,36±0,08	0,36±0,08	0,43±0,10	0,51±0,13	0,46±0,11
Диаметр ПЖ (см)	2,9±0,45	2,9±0,45	2,9±0,43	3,0±0,34 ^А	2,9±0,40
Диаметр НПВ (см)	2,0±0,24	2,0±0,24	1,8±0,22	1,9±0,27	1,9±0,25
Среднее давление в ЛА (мм рт.ст.)	27,0±10,4	27,0±10,4	29,1±10,8	34,4±11,2	31,4±11,3

При этом средние показатели диаметра нижней полой вены у всех больных АГ находятся в пределах нормальных значений, хотя достоверно ниже, чем в контрольной группе. У больных с ГЛЖ отмечается достоверное, по сравнению с остальными группами, увеличение толщины свободной стенки ПЖ и среднего давления в легочной артерии. Кроме того, развитие ГЛЖ сопровождается дополнительным увеличением объема правого предсердия, конечно-диастолического размера ПЖ и диаметра нижней полой вены. Однако необходимо отметить, что средние показатели данных параметров не выходили за рамки нормативных значений.

Следовательно, ГЛЖ сопровождается гипертрофией свободной стенки ПЖ и увеличением среднего давления в легочной артерии. Показатели транстрикуспидального кровотока у больных АГ, независимо от наличия гипертрофии ЛЖ, достоверно отличаются от аналогичных параметров контрольной группы только по величине отношения E/A.

Показатели транстрикуспидального кровотока у больных АГ в зависимости от ГЛЖ

Так, наличие АГ сопровождается достоверным, по сравнению с контрольной группой, снижением

Показатель	Контроль (n=26)	Больные АГ		
		Без ГЛЖ	с ГЛЖ	Всего
Пиковая скорость E (см/с)	56,9±14,3	52,2±11,9	52,6±9,9	52,4±11,1
Время замедления E (мс)	185,4±27,7	196,9±43,0	217,2±43,0	204,7±43,9
Пиковая скорость A (см/с)	43,9±10,1	45,3±9,9	48,7±8,3	46,8±9,4
Длительность пика A (мс)	143,1±22,4	147,2±35,9	151,7±28,1	149,1±32,8
Отношение E/A	1,34±0,29	1,20±0,30*	1,10±0,28	1,15±0,29

величины отношения E/A транстрикуспидального кровотока, хотя величина данного отношения остается больше 1. Развитие ГЛЖ сопровождается дальнейшим снижением величины отношения E/A вследствие увеличения скорости позднего диастолического наполнения. Учитывая увеличение времени замедления скорости раннего диастолического наполнения и продолжительности поздней диастолической волны, выявленные изменения, несмотря на величину отношения E/A > 1, можно трактовать как начальные проявления нарушения процессов активной релаксации миокарда ПЖ.

По данным тканевой ДЭхоКГ развитие гипертрофии ЛЖ, на первый взгляд, не оказывало существенного влияния на регионарную систолическую функцию продольных волокон свободной стенки ПЖ.

Показатели тканевой ДЭхоКГ свободной стенки правого желудочка у больных АГ в зависимости от наличия гипертрофии ЛЖ

Показатель	Контроль (n=26)	Больные АГ		
		Без ГЛЖ (n=60)	ГЛЖ (n=75)	Всего (n=135)
Пик Sm (см/с)	13,7±3,8	13,3±2,3	10,6±2,3	13,7±3,8
tSm (мс)	305,9±32,2	309,9±37,4	318,7±40,8	305,9±32,2
IVCTm (мс)	149,0±26,2	155,3±11,8	142,3±21,9	149,0±26,2
Отношение IVCTm/tSm	0,49±0,08	0,47±0,10	0,43±0,09* ^{1А}	0,49±0,08

IVRTm (мс)	25,1±32,0	35,5±32,1	41,6±29,4	25,1±32,0
Пик Em (см/с)	14,0±3,3	11,8±2,8	12,0±2,4	14,0±3,3
Пик Am (см/с)	14,1±3,3	13,8±3,5	14,4±3,2	14,1±3,3
ltAm (мс)	139,4±16,2	143,3±18,1	143,8±26,3	139,4±16,2
Отношение Em/Am	1,02±0,26	0,88±0,22	0,82±0,18	1,02±0,26
T-индекс	0,36±0,13	0,39±0,18	0,37±0,14	0,36±0,13

Однако достоверное, по сравнению с контрольной группой, увеличение продолжительности систолической волны δt при некотором уменьшении времени изоволюмического сокращения способствовало уменьшению величины отношения $IVCTm/tSm$. Однако, с учетом величины пиковой скорости δt рано говорить о нарушении систолической функции ПЖ.

Показатели регионарной диастолической функции ПЖ свидетельствуют о том, что АГ, независимо от наличия ГЛЖ, сопровождается более выраженным, по сравнению с контрольной группой, снижением пиковой скорости ранней диастолической волны E_t и отношения E_t/A_t , что характеризует нарушение диастолической функции миокарда в области свободной стенки ПЖ. Однако величина Тенп-индекса между анализируемыми подгруппами достоверно не различалась, что свидетельствует о начальном характере выявленных изменений.

Полученные корреляционные взаимосвязи между массой миокарда ЛЖ и структурно-функциональными параметрами ПЖ полностью соответствуют выше представленным данным.

Так, масса миокарда ЛЖ наиболее тесно коррелирует с толщиной свободной стенки и конечно-диастолическим диаметром ПЖ, а также объемными показателями правого предсердия. Менее тесные корреляционные взаимосвязи с показателями диастолической функции ПЖ по данным транстрикуспидального кровотока и тканевой доплер-эхокардиографии свидетельствуют о том, что выявленные изменения были не столь выраженными, как структурные изменения ПЖ. Таким образом, у больных АГ происходят структурные изменения ПЖ, выражающиеся в увеличении толщины его свободной стенки, которые прогрессируют по мере развития ГЛЖ. При этом диастолическая функция ПЖ по данным транстрикуспидального кровотока характеризуется незначительными изменениями, поскольку величина отношения E/A остается больше 1, тогда как регионарные нарушения диастолической функции свободной стенки ПЖ по данным тканевой доплер-эхокардиографии характеризуются снижением величины отношения $E_t/A_t < 0,9$. Однако характер выявленных корреляционных взаимосвязей между массой миокарда ЛЖ и параметрами диастолической функции ПЖ свидетельствует о том, что для оценки функционального состояния миокарда ПЖ одинаково чувствительны как параметры транстрикуспидального кровотока, так и тканевой доплер-эхокардиографии.

ИСТОЧНИКИ И ЛИТЕРАТУРА

1. Гогин Е.Е. Гипертоническая болезнь. – М., 1997. – С.400.
2. Вебер В.Р., Рубанова М.П., Жмайлова С.В. и др. Диастолическая дисфункция левого и правого желудочка у больных артериальной гипертензией и возможности её коррекции // Сердечная недостаточность 2005. – Том 6. – №3. – С. 107-109.
3. Грачев А.В., Аляви А.Л., Ниязова Г.У. Масса миокарда ЛЖ, его функциональное состояние и диастолическая функция сердца у больных АГ при различных эхокардиографических типах геометрии левого желудочка сердца // Кардиология. – 2000. – №3. – С.31-38.

*Саодат Ярмухамедова, Феруз Назаров
(Самарканд, Узбекистан)*

КЛИНИЧЕСКАЯ ХАРАКТЕРИСТИКА И СТРУКТУРНО-ФУНКЦИОНАЛЬНОЕ СОСТОЯНИЕ МИОКАРДА У БОЛЬНЫХ АГ В ЗАВИСИМОСТИ ОТ УРОВНЯ МОЗГОВОГО НАТРИЙУРЕТИЧЕСКОГО ПЕПТИДА

В настоящее время исследование концентрации мозгового натрийуретического пептида (МНП) в сыворотке крови становится стандартом в диагностике хронической сердечной недостаточности (ХСН). Определенные сложности встречает ранняя диагностика ХСН с помощью исследования уровня натрийуретических пептидов. Это связано с тем, что уровни МНП в этих целях определяются в покое, тогда как симптоматика ранних стадий ХСН проявляется главным образом на высоте физической нагрузки. Так, в одном из исследований отмечается, что ряд больных с дисфункцией левого желудочка, обусловленной ХСН, имеют нормальный уровень натрийуретических пептидов в покое.

Цель исследования: Изучить структурно-функциональное состояние миокарда у больных АГ в зависимости от уровня мозгового натрийуретического пептида.

Методы обследования Всем больным проводили эхокардиографическое исследование и лабораторное обследование, включающее определение N-концевого pro-BNP (высокомолекулярный предшественник мозгового натрийуретического пептида). Обследовано 140 пациентов, из них мужчин 75 (53, 6%) и 65 женщин (46,4%). Использовались иммуноферментные наборы для количественного определения мозгового натрийуретического пептида NT-proBNP в биологических жидкостях фирмы Biomedica (Австрия). Уровень

Тенденции и перспективы развития науки и образования в условиях глобализации

МНП определяли у 118-ти из 140 включенных в исследование больных АГ. У 75 человек данный показатель не превышал 350 фмоль/мл, в то время как у 43 человек было отмечено повышение данного показателя более 350 фмоль/мл. Средний уровень МНП в этих группах составил $248,5 \pm 105,7$ и $429,5 \pm 106,5$ фмоль/мл соответственно.

Больные АГ в зависимости от уровня МНП достоверно не различались по полу, длительности АГ, индексу массы тела, частоте встречаемости симптомов ХСН и регулярности приема гипотензивных средств. Однако повышение уровня МНП было связано с возрастом больных.

Основные показатели СМАД между анализируемыми группами достоверно не различались.

Показатели СМАД у больных АГ в зависимости от уровня МНП

Параметры СМАД		МНП < 350 фмоль/мл (n=75)	МНП > 350 фмоль/мл (n=43)
САД, сутки (мм рт.ст.)	среднее	$128,6 \pm 15,2$	$127,8 \pm 17,4$
ДАД, сутки (мм рт.ст.)	среднее	$80,1 \pm 10,8$	$79,3 \pm 12,8$
Индекс времени гипертензии (%)	день	САД	$31,6 \pm 31,9$
		ДАД	$32,9 \pm 30,4$
	ночь	САД	$30,8 \pm 32,5$
		ДАД	$24,2 \pm 27,5$
Вариабельность АД	день	САД	$13,8 \pm 3,7$
		ДАД	$11,0 \pm 3,2$
	ночь	САД	$10,9 \pm 4,8$
		ДАД	$11,0 \pm 3,2$

САД – систолическое АД; ДАД – диастолическое АД.

По данным эхокардиографии увеличение толщины МЖП в группе больных АГ с уровнем МНП > 350 фмоль/мл при сопоставимых показателях размера левого предсердия, индекса относительной толщины стенки и массы миокарда ЛЖ, а также систолического и диастолического миокардиального стресса, может свидетельствовать о том, что повышение МНП происходит не только за счет возраста больных, но и развития адаптивного ремоделирования ЛЖ.

Аналогичная тенденция была выявлена и в отношении правых отделов сердца. Так, толщина свободной стенки правого желудочка была достоверно больше у больных АГ с уровнем МНП > 350 фмоль/мл ($0,52 \pm 0,12$ против $0,45 \pm 0,12$ см в группе с уровнем МНП < 350 фмоль/мл; $p < 0,05$) при сопоставимых показателях линейного размера и объема правого предсердия.

По данным доплер-эхокардиографии, повышение уровня МНП > 350 фмоль/мл сопровождалось достоверно более высокими показателями пиковой скорости позднего диастолического наполнения и времени изоволюмического расслабления с уменьшением величины отношения пиковых скоростей (Е/А). Однако, принимая во внимание наличие возрастных различий между группами, данные изменения не могут однозначно быть связаны с признаками нарушения диастолической функции ЛЖ (табл. 14). Кроме того, отсутствие между анализируемыми группами достоверных различий в показателе Tei-индекса ЛЖ и основных параметров ДЭхоКГ транстрикуспидального кровотока свидетельствует об отсутствии глобальных нарушений диастолической функции левого и правого желудочков в обеих группах.

Показатели ДЭхоКГ атриовентрикулярных потоков у больных АГ в зависимости от уровня МНП (M±SD)

Желудочек	Параметр	МНП < 350 фмоль/мл (n=75)	МНП > 350 фмоль/мл (n=43)
Левый	Е (см/с)	$75,4 \pm 17,0$	$73,7 \pm 16,4$
	А (см/с)	$70,2 \pm 15,2$	$76,9 \pm 15,5$
	Е/А	$1,1 \pm 0,29$	$0,98 \pm 0,22$
	IVRT (мс)	$95,9 \pm 17,6$	$104,7 \pm 17,9$
	Tei-индекс	$0,42 \pm 0,14$	$0,46 \pm 0,13$
Правый	Е/А	$1,18 \pm 0,22$	$1,17 \pm 0,29$

По данным тканевой доплерографии регионарные показатели систолической функции ЛЖ у больных АГ в зависимости от уровня МНП достоверно не различались.

Показатели регионарной диастолической функции ЛЖ на уровне фиброзного кольца у больных АГ с уровнем МНП > 350 фмоль/мл характеризуются значительным снижением пиковой скорости раннего диастолического расслабления миокарда Е_т до $8,5 \pm 2,6$ против $9,5 \pm 2,4$ см/с в группе с уровнем МНП < 350 фмоль/мл, отношения пиковых скоростей (Е_т/А_т), и увеличением отношения Е/Е_т до $9,4 \pm 3,2$ против $8,2 \pm 2,8$

Тенденции и перспективы развития науки и образования в условиях глобализации

($p < 0,05$) в области нижней стенки ЛЖ, что свидетельствует о регионарных нарушениях диастолической функции миокарда у больных АГ с повышением уровня МНП.

Показатели тканевой доплерографии ЛЖ у больных АГ в зависимости от уровня МНП

Показатель	Степка ЛЖ	МНП < 350 фмоль/мл (n=75)	МНП > 350 фмоль/мл (n=43)
Sm (см/с)	Боковая	9,8±2,3	9,8±2,9
	МЖП	7,5±1,4	7,6±1,2
	Передняя	7,4±1,7	7,2±1,6
	Нижняя	8,9±1,6	8,6±1,9
Em/Am	Боковая	1,0±0,32	0,95±0,36
	МЖП	0,83±0,25	0,74±0,24
	Передняя	0,98±0,30	0,92±0,27
	Нижняя	0,89±0,25	0,75±0,24*
Teim-индекс	Боковая	0,47±0,22	0,48±0,15
	МЖП	0,49±0,13	0,55±0,12*
	Передняя	0,51±0,15	0,57±0,18*
	Нижняя	0,47±0,14	0,52±0,12

Примечание: *Sm* – пиковая скорость систолической волны; *Em* и *Am* – пиковые скорости ранней и поздней диастолической волны. Различия достоверны: * – $p < 0,05$ в сравнении с группой больных АГ с уровнем МНП < 350 фмоль/мл.

Кроме того, при отсутствии различий глобального Teim-индекса по данным трансмитрального кровотока, у больных АГ с уровнем МНП > 350 фмоль/мл было выявлено увеличение регионарного Te1t-индекса в области

МЖП и передней стенок ЛЖ за счет увеличения времени изоволюмического расслабления до 90,1±24,6 против 78,1±15,8 мс ($p < 0,05$) и 93,9±30,5 против 78,9±20,8 мс ($p < 0,05$) соответственно. Выявленные изменения могут свидетельствовать о повышении уровня МНП уже на этапе регионарных нарушений диастолической функции ЛЖ у больных АГ. С целью определения возможных факторов, совокупное сочетание которых может предполагать наличие у пациента уровня МНП более или менее 350 фмоль/мл были проанализированы такие клинико-anamnestические и структурно-функциональные показатели как возраст, длительность АГ, индекс массы тела, уровень нагрузки в метаболических единицах по данным тредмил теста, цифры систолического и диастолического АД по данным офисных измерений, объем левого предсердия, толщина МЖП и свободной стенки ПЖ, индексированная масса миокарда ЛЖ, систолический и диастолический миокардиальный стресс, регионарный Теиндекс и комбинированный показатель E/Et в области боковой стенки ЛЖ, расчетное давление заклинивание легочной артерии. По результатам пошагового дискриминантного анализа с исключением совокупными факторами, определяющими уровень МНП, были возраст, толщина свободной стенки правого желудочка и индекс массы тела пациентов

Таким образом, при отсутствии выраженной структурно-геометрической перестройки ЛЖ повышение уровня МНП у больных АГ в большей степени определяется совокупным влиянием возраста, толщины свободной стенки правого желудочка и индекса массы тела пациентов. Регулярная гипотензивная терапия способствует торможению продукции МНП, что является благоприятным фактором предупреждения или замедления развития ХСН.

ИСТОЧНИКИ И ЛИТЕРАТУРА

1. Никитин Н.П., Джон Дж.Ф. Клиланд. Применение тканевой миокардиальной доплер-эхокардиографии в кардиологии // Кардиология. – 2002. – №3. – С.66-79.
2. Суслина З.А., Гераскина Л.А., Фоякин А.В. Артериальная гипертония, сосудистая патология мозга и антигипертензивное лечение. – Москва, 2006.
3. Терещенко С.Н. Натрийуретический гормон и сердечная недостаточность // Сердечная недостаточность. – 2002. – Том 3. – №1. – С.25-26.
4. Терещенко С.Н., Павликова Е.П., Мерай И.А. и др. Мозговой натрийуретический гормон и сердечная недостаточность // Кардиология. – 2002. – №8. – С.57-62.
5. Фейгенбаум Х. Эхокардиография. – 5-е изд. – Москва: Видар, 1999. – 511 с.

СЕКЦИЯ: СЕЛЬСКОЕ ХОЗЯЙСТВО

Галина Андріященко
(Петрівка, Україна)

РОЗВЕДЕННЯ ХУТРОВИХ ЗВІРІВ

Біологічні особливості хутрових звірів. Звірі, яких розводять у неволі, не втратили захисних рефлексів. У них залишаються поведки диких родичів щодо людини, що створює певні незручності з догляду за ними. Характерною особливістю їх є сезонність основних життєвих процесів – розмноження, линяння та обмін речовин, які особливо яскраво виражені у хижаків. Для звірів притаманна моноестричність, тобто здатність давати приплід один раз на рік. Ця особливість у поєднанні з вираженою сезонністю розмноження характеризує певний, властивий лише їм, естральний цикл, суть якого полягає в тому, що впродовж майже 9-10 міс їхні статеві органи перебувають у фазі спокою (фізіологічного стерилітету). Линяння хутрових звірів відбувається двічі на рік: навесні зимовий хутровий покрив замінюється на літній, а наприкінці літа – на зимовий. Процес линяння закінчується у кінці жовтня – на початку листопада.

Обмін речовин у хижих хутрових звірів найінтенсивніший у літній період, восени знижується, найнижчий – взимку, а навесні знову підвищується. Відповідно до обміну речовин змінюється і жива маса звірів: влітку – найменша, взимку (грудень – січень) – найбільша. У нутрій і шиншили відсутня сезонність біологічних циклів. Вони розмножуються протягом року, линяння не обумовлене певними строками, відсутні сезонні коливання обміну речовин і взимку він лише на 10 % вищий, ніж улітку. Не спостерігається і значних коливань їх живої маси.

Тривалість вагітності у хижаків коротка. Звірята народжуються голими, беззубими, сліпими та глухими і лише через 2-3 тижні покриваються пухом, відкриваються очі, прорізуються зуби і слух. У гризунів тривалість вагітності значно довша, малята народжуються більш розвиненими і швидко пристосовуються до самостійного життя.

У процесі живлення норки, лисиці і песці споживають переважно корми тваринного походження. У них малий об'єм шлунку, короткі кишки, вони погано перетравлюють рослинні корми, особливо клітковину. Нутрії і шиншили живляться переважно рослинними кормами.

Характеристика хутрових звірів. В Україні розводять із ряду хижаків – норок, сріблясто-чорних лисиць і голубих песців, а із ряду гризунів – нутрію і шиншилу, останніх переважно у приватних господарствах. Розпочато розведення фреток.

Норка належить до родини куницевих. Маса дорослих самців становить 1,8-3,2 кг, самиць 1-2 кг, довжина тіла 35-50 см. Тривалість життя 7-8 років, племінного використання 2-4 роки. Статевої зрілості досягають у віці 9-10 міс.

Сезон розмноження – лютий – квітень, найбільш інтенсивний у першу половину березня. Гін триває 25-30 діб, еструс (тічка) – 1-2 доби з повторенням 2-3 рази через 5-10 діб. Овуляція у норку провокована і відбувається тільки під час спаровування. Повторне спаровування проводять через 7-10 діб після першого.

Вагітність у норку триває 37 - 80, а період інтенсивного росту зародків – 27-28 діб. Для норки характерний латентний період вагітності – стадія вільних зародкових пухирців (переривчастий ембріогенез), який може тривати від 1 до 54 діб.

Щеніння у норку відбувається у квітні на початку травня. Щенята народжуються масою 9-12 г. Зуби прорізуються через 18-20 діб, а очі відкриваються через 29-30 народжуються живою масою 80-100 г. Народження дуже дрібних (60-70 г) і дуже великих (120-140 г) небажане і пов'язане з огрихами у годівлі. У віці 40-45 діб щенят відсаджують. Молодняк росте інтенсивно: у місячному віці досягає живої маси 750-850 г, у 2 міс – 1,7-1,9 кг, а у 4 – 3,7-4,1 кг. Світова колекція нараховує понад 11 відтінків забарвлення.

В Україні розводять лише сріблясто-чорну лисицю, а із середини 70-х років минулого століття у Сокальському звірогосподарстві розпочато розведення червоної лисиці-вогнівки.

Песець належить до родини собачих. Маса дорослих самців 6-8 кг, самиць – 5-7 кг. Голубий песець є мутантною формою білих песців. Забарвлення їх темне впродовж року і варіює від темно-до світло-коричневого. Тривалість життя 8 - 10, племінного використання 3-5 років. Статевої зрілості песці досягають у 9-11 міс. Гін розтягнутий з лютого по квітень. Тічка триває 12-14 діб, а статева охота – 3-5, інколи 8-10 діб. Повторні спаровування на 2-3-й день підвищують багатоплідність. Вагітність триває 49-54 доби. Самиці народжують 8-10 щенят живою масою 60-90 г, а багатоплідні – 45-50 г. У песців спостерігається висока ембріональна смертність: у багатоплідних – 30 - 50 %, у малоплідних – 15-30 %. Інтенсивність росту щенят висока. У місячному віці жива маса досягає 550-750 г, у 2 міс – 1,6-2,0 кг, а у 4 – 3,6-4,0 кг. Тривалість лактації близько 40 днів. Після припинення виділення молока щенят слід відсаджувати, оскільки самиці не допускають їх до молочних залоз, огризуються і можуть загризти малят.

У звірогосподарствах розводять дві породи голубих песців – вуалеву і сріблясту, які відрізняються загальним забарвленням і структурою волосяного покриву та деякими показниками розмноження.

Останнім часом в Україні розпочато розведення тхорів (фреток), які належать до родини куницевих. Відомі три види тхорів – світлий, чорний і фуру (африканський, відомий під назвою фретка). Гін у світлого

тхора триває з лютого до серпня, найбільш інтенсивно – з третьої декади березня до середини квітня. Тривалість вагітності 37-38 днів. Чорний тхір досягає статевої зрілості у 10 - 12 міс. Період гону – початок квітня до першої декади червня. Тривалість вагітності 40-42 доби. Тхір фуру статевої зрілості досягає в 10-11 міс. Тривалість гону – з кінця березня до середини серпня. Тривалість вагітності 40-42 доби.

Внаслідок схрещування фуру з чорними тхорами отримують гібридів – тхірофретки. При цьому виявляються ефект гетерозису і різноманітність забарвлення. Тхори фуру людину сприймають спокійно, лагідно, чого не можна сказати про їхніх диких родичів – світлих і чорних. Лактуючі самиці приймають корм із рук, дозволяють брати своїх дітей із гнізда. Самиці фуру багатоплідні, народжують 10-16 малят. Щенята вкриті густим пухом, до 24-27 днів глухі, до 30-37 – сліпі. Тхори невибагливі до кормів. Вони охоче поїдають молоко, м'ясо, яйця, рибу, хліб, овочі. Норми годівлі не розроблені. За основу приймають норми для норок.

Нутрія – великий гризун. Крім цінної шкурки, від неї отримують харчове м'ясо. Середня маса нутрії 4-5 кг, довжина тіла 50-65 см. Самці більші від самиць на 10 - 12 %. Окремі екземпляри досягають довжини до 90 см за маси тіла до 13 кг. Тривалість життя 6-8 років, племінного використання – 2-4 роки. Статевої зрілості досягають у віці 4-5 міс, а до розмноження допускають у 6-7 міс. Від нутрії отримують приплід 2-2,5 рази на рік за суміщення вагітності з лактацією. Вагітність триває 130 (127-137) днів. Тічка повторюється через 25-30 днів, а перша охота після щеніння настає через 2-5 днів. Проте спаровування у цей період дає низьку заплідненість (10-12 %). Самиця народжує 5-6 малят живою масою 150-250 г. Вони опушені, добре розвинені і через кілька годин можуть виходити із гнізда і навіть плавати.

Відсаджують молодняк у віці 40-45 днів і утримують до 3 міс по гніздо, потім розподіляють за статтю. Щенята швидко ростуть: у місячному віці досягають живої маси 600-700 г, у 2 міс – 1,0-1,2 кг, а у 4 – 2-2,5 кг. У нутрії є низка анатомічних особливостей. Молочні залози у самиць розміщені у верхній третині бічної поверхні. У самців сім'яники знаходяться у черевній порожнині або опускаються через пахові каналці під шкіру, що запобігає перегріванню чи охолодженню їх. Лапи і хвости не опушені і в разі сильних морозів у холодному приміщенні можуть відмерзати. Забарвлення стандартних нутрій коричневе, а підшерсток має коричневий і сірий відтінки. Виведено інші кольорові групи – білі, золотисті, сріблясті і бежеві.

Шиншила – південноамериканський гризун. На волі трапляються два види шиншили – велика (довжина тулуба 35-40 см) і мала (25-30 см). У кліткових умовах розводять малу шиншилу. Статевої зрілості досягає у 7-10 міс. Тривалість вагітності малої шиншили 106-114 днів, а життя – 18-20 років. Нормально розмножується до 12-15 років. Щенята народжуються зрячими, опушеними, масою 40-50 г. Самиця народжує двох-трьох малят, інколи до п'яти. Шиншил утримують у клітках. Для годівлі використовують рослинні корми: траву, сіно, коренеплоди, фрукти, зерно злаків, спеціальні комбікорми. Вагітним і лактуючим самицям згодують молоко. Шиншила досить чутлива до якості кормів. Згодовування запліснявілого корму спричинює загибель звірків.

Особливості відтворення та розведення хутрових звірів. При догляді за м'ясоїдними звірами враховують сезонність їх розмноження.

Виробничий рік на звірофермах розділяють на такі періоди:

- ✓ підготовка до гону (період розвитку статевих органів і підготовка організму до розмноження);
- ✓ гін (коли закінчується розвиток статевих органів і проходить парування);
- ✓ вагітність самок;
- ✓ щеніння і лактація;
- ✓ вирощування молодняку, відсадженого від самок;
- ✓ "спокій" дорослих звірів (після завершення гону у самців і лактації у самок до початку підготовки до гону).

Підготовка до гону полягає в забезпеченні організму звірів повноцінними поживними раціонами і підтримання живої маси на середньому рівні. На практиці контроль за вгодованістю здійснюється візуально, а також із врахуванням індексу вгодованості – маса тіла, г/довжина тіла, см. Самки норки до середини лютого повинні мати заводські кондиції при індексі вгодованості не менше 23 і не більше 27.

У самок лисиць при індексі в середині січня 80-99 (вгодованість вище середньої) вихід щенят буває більш високим, ніж у самок середньої і нижче середньої вгодованості. Песці з індексом на 1 березня більше 106 (ожиріння) мають менший вихід щенят порівняно зі звірами середньої вгодованості. Кращий період для гону у норки – березень, у лисиць – кінець січня – початок березня, у песців – у другій декаді лютого до кінця березня, інколи в квітні. Пік гону відбувається у березні.

У звірівництві прийнята полігамія: 1: 5 (хижаки), у нутрії – 1: 8-10. У період вагітності самкам необхідно згодовувати тільки доброякісні корми. Звірів не слід непокоїти. За декілька днів до початку щеніння самок проводять ретельне очищення будиночків і вистилають їх сіном, соломною, стружкою. Після щеніння самок гнізда оглядають у перший же день, а в період лактації – періодично.

Щенят відсаджують через 40-45 днів (у всіх звірів одночасно) і розсаджують, як правило, по двоє в клітку. Основні правила вирощування щенят після відсадження зводяться до повноцінної годівлі, спостереження за ростом і розвитком молодняку. Масу тіла у звірів основного стада (контрольні групи) визначають з червня по листопад. Забійний молодняк песців доцільно вирощувати в затемнених шедях, що забезпечує більш раннє дозрівання волосяного покриву (на 30-45 днів) і знижує собівартість продукції за рахунок скорочення періоду годівлі звірів.

ДЖЕРЕЛА ТА ЛІТЕРАТУРА

1. Бусенко О.Т. Технологія виробництва продукції тваринництва. – К.: Вища освіта, 2005.
2. Помытко В.Н., Дивеева Г. М. Пушное звероводство и кролиководство. – М.: Колос, 1982.
3. Плотников В.Г., Фирсова Н.М. Разведение, кормление и содержание кроликов. – М.: Колос, 1985.
4. Бала В. І., Донченко Т. А., Безпелий І. Ф., Карченков А. А. Технологія виробництва продукції кролівництва і звірівництва. – Вінниця: Нова книга, 2009.

*Микола Книш
(Петрівка, Україна)*

ПРИЧИНИ І ПРОФІЛАКТИКА АКУШЕРСЬКИХ ТА ГІНЕКОЛОГІЧНИХ ЗАХВОРЮВАНЬ У КОРІВ

Однією з найбільш актуальних проблем ветеринарної медицини з неінфекційної патології великої рогатої худоби є профілактика родових і післяродових ускладнень. Над вирішенням питань профілактики затримання посліду, субінволюції та ендометриту працювали і працюють багато вітчизняних дослідників [1, 2, 4]. За даними авторів, затримання посліду реєструється у 30-60 %, субінволюція матки - у 20-80 %, ендометрит - у 20-70 % корів. Ця проблема актуальна не тільки для скотарства України, а й має світове значення.

Після затримання посліду в більшості корів розвивається субінволюція та ендометрит, значно знижуються показники відтворення: на 40-80 % знижується заплідненість; на 40-60 днів збільшується тривалість неплідності; втричі зростає ймовірність виникнення абортів; на 12-18 % зменшується вихід приплоду і молочна продуктивність; до 30 % і більше корів через неплідність підлягають вибраковуванню [4].

Проаналізовані літературні дані щодо великої поширеності названих родових і післяродових хвороб [1-5]. Влітку і восени затримання посліду, субінволюція матки і гострий ендометрит реєструвалися у 10-13 %, 6-12 % і 5-14 % тварин відповідно. У зимову пору року частота затримання посліду, субінволюції і ендометриту вірогідно збільшувалася (14-37 %, 20-33 % і 12-29 %). Найбільша кількість перерахованих хвороб зареєстрована весною. У березні захворюваність корів була максимальною і склала 63%, 61 % і 58 % відповідно. У квітні відмічалася тенденція до зниження частоти названих хвороб і у травні вони реєструвалися лише у 23 %, 34 і 29 % корів.

Отже, у зимово-весняну пору року частота затримання посліду, субінволюції і ендометриту вірогідно зростає. Про подібну закономірність поширеності названих акушерських хвороб йдеться в роботах й інших дослідників [2, 18, 23].

Встановлено, що етіологічними факторами, які призводили до затримання посліду, субінволюції та ендометриту були неповноцінна годівля, гіподинамія, недостатність інсоляції і порушення мікроклімату. Так, раціон годівлі лактуючих корів на 120 % був забезпечений за кормовими одиницями. Відмічався надлишок заліза, каротину і вітаміну Е та дефіцит вітаміну D. Раціон годівлі сухостійних корів мав дефіцит перетравного протеїну, цукру, фосфору, міді, каротину і вітаміну D.

Лактуючі і сухостійні корови в зимово - весняну пору року постійно протягом доби знаходилися на прив'язі, що виключало моціон, аерацію легень та інсоляцію, супроводжувалося втратою контролю за санітарним станом і ймовірністю пасажування мікрофлори та її вірулентності; відмічалася техногенна (відпрацьованими газами дизпалива тракторів при роздачі кормів і прибиранні гною) і біологічна (нагромадження аміаку, індоли і скатолу в приміщеннях при розкладі сечі і фекальних мас у випадках несвоєчасного їх прибирання) загазованість приміщень.

З даних літератури і власних досліджень випливає висновок – несприятливі фактори зовнішнього середовища (неповноцінна годівля, порушення умов утримання і мікроклімату, відсутність активного моціону та інсоляції) у молочних корів призводять до порушень метаболізму і виникнення передумов різних хвороб. Одночасно порушуються механізми регуляції відтворної функції з ураженням гіпоталамуса, гіпофіза, яєчників і матки. Внаслідок порушення обміну речовин і нейроендокринних механізмів регуляції у тканинах фетоплацентарного комплексу нагромаджуються продукти обміну речовин (вільнорадикальні і перекисні сполуки організму). Порушуються внутрішньоклітинні процеси, що призводить до нагромадження у клітинах плаценти продуктів обміну і до порушення їх функції.

Розвивається їх оксидантний стан з порушенням функції тканин плаценти. Розвиток оксидантного стану відбувається у напрямку від материнської до дитячої частини фетоплацентарного комплексу.

Зазначені зміни у клітинах призводять до зниження резистентності та функції тканин матки, що підвищує ймовірність виникнення плацентитів, набряків кріпт і ворсин, зниження скоротливої функції матки, що порушує процес транспортування поживних речовин, кисню і продуктів обміну в системі "мати - плід". Виникають передумови до затримання посліду, субінволюції матки і гострого післяродового ендометриту.

Виникнення і розвиток родової і післяродової патології, обумовлюються взаємодією багатьох факторів, серед яких основне значення має зниження природної резистентності організму під час тільності, яка в значній мірі послідовно виникає на фоні порушень обміну речовин. Розвиток ураження статевої системи при порушенні обміну речовин характеризується ураженням внутрішньоклітинного обміну. За Б.М. Колдаєвим, Б.Н. Трусовим,

А.И. Журавлевим, враження клітин відбувається при порушенні взаємодії ферментативних систем, функції мембран і органел. Внаслідок цього виникає вільнорадикальна патологія клітин і тканин організму.

Вільнорадикальні і перекисні сполуки до такої міри вражають клітинні мембрани, що зменшують їх фізико-хімічні властивості. Внаслідок такої дії зменшується проникність мембран для калію і води, збільшується іонна сила внутрішньоклітинного простору і зменшується кількість води у ньому. Все це у подальшому веде до підвищення в'язкості внутрішньоклітинних колоїдів.

Зазначені зміни у клітинах організму супроводжуються накопиченням H_2O_2 , зменшенням вільного O_2 , що розцінюється як оксидантний стан організму. Визначення оксидантних параметрів у крові з діагностичною метою проводять за допомогою тестів.

До показників, які характеризують оксидантний стан, відносять:

Фізико-хімічні критерії активації вільнорадикального окислення у тканинах, клітинах і мембранах; деяке підвищення гідроперекисів ліпідів; накопичення альдегідів і кетонів, дієнових і триєнових кон'югатів; зниження антиокисної активності водяної і ліпідної фази клітини; збільшення концен-трації вільних радикалів за рахунок біоантиокислювачів, зниження концен-трації сульфгідрильних груп токоферолу, аскорбінової кислоти [3, с. 68–70].

Клінічні симптоми, серед яких найбільш характерними є: в'ялість, послаблення реакції на зовнішні подразники, зниження адаптаційних крово-носних судин, враження мембран, пониження гематологічної стійкості ерит-роцитів, зниження швидкості росту показників загальної резистентності ор-ганізму, передчасне старіння, пониження відтворної функції та неплідність тварин.

Ефективність лікування після застосування профілактичних і лікувальних медикаментозних засобів, які знижують фізико-хімічні критерії вільнорадикального окислення і перебіг клінічних симптомів.

Щоб попередити виникнення оксидантного стану в організмі тварин і людей в останні 15-20 років широко і з успіхом застосовують антиоксиданти як окремо, так і у комплексі з мінеральними, органічними речовинами та імуномодуляторами.

Антиоксиданти (antioxydativa, син.: антиокисники, інгібітори окислення) - речовини, що попереджують або сповільнюють вільнорадикальне окислення молекулярним киснем органічних речовин у клітині.

При порушенні обміну речовин в організмі ця властивість частково або повністю втрачається і виникає оксидантний стан.

Гематологічні дослідження у корів за 60-45 днів до родів, доводять деякі порушення мінерального, вітамінного обміну та кровотворення. Внаслідок цього виникає дисфункція ендокринної системи, зниження активності гормонів, ферментів, що регулюють функцію статевих органів і організму.

Враховуючи, що порушення обміну речовин у корів в Україні набули масового характеру, а частота акушерських і гінекологічних хвороб тісно пов'язана з оксидантним станом, була апробована медикаментозна профілактика родових і післяродових ускладнень у тварин.

Із медикаментозних методів профілактики коровам з порушенням обміну речовин за 60-45 днів до родів внутрішньом'язово вводили масляний розчин вітаміну Е і тетравіту в дозі 20 мл - дворазово; підшкірно - 0,2 %-й водний розчин натрію селеніту в дозі 10 мл одноразово і внутрішньом'язово 15 мл бутазалу – дворазово.

До складу тетравіту входять вітаміни групи А, D, Е, F. У одному мл те-травіту міститься 50000 МО вітаміну А, 25000 МО вітаміну D, 20 мг вітаміну Е і 5 мг вітаміну F, а у запропонованій дозі при триразовому введенні містилося 2250000 МО вітаміну А, 1125000 МО вітаміну D, 900 мг вітаміну Е і 225 мг вітаміну F. Тетравіт є комбінованим вітамінним препаратом, в якому вітаміни А (ретинолу пальмітат або ацетат), D (холекальціферол), Е (альфа-токоферолу ацетат) і F (ланолева, ліноленова і арахідонова ненасичені аліфатичні кислоти) приведені у фізіологічно обґрунтованих співвідношеннях, які синергічно діють на організм тварини.

Враховуючи стан тварин (порушення обміну речовин, стероїдогенезу, оксидантний стан), вітамін А вводили тому, що він має антиоксидуючі влас-тивості і приймає участь в окисно-відновних реакціях. А терапевтичний ефект досягається підвищенням захисної функції епітелію та його регенерації як у шлунково-кишковому тракті, так і статевому апараті, а оскільки він тісно зв'язаний з ді-єю статевих гормонів на організм, то відбувається покращання обмінних процесів у біологічній системі "мати – плід" під час вагітності, і процеси інволюції статевих органів у післяродовому періоді.

Вітамін D поліпшує метаболізм і фосфорно-кальцієвий обмін. Токоферол (вітамін Е) діє на процеси обміну білків, жирів і вуглеводів,

поліпшує засвоєння каротиноїдів, вітамінів А, D і К, є ефективним природним антиоксидантом, запобігає утворенню перекисів у організмі, що дозволяє уникати ряду захворювань, пов'язаних з нагромадженням різних недоокислених продуктів [1, 5].

Терапевтичний ефект при застосуванні вітаміну Е полягає у підвищенні скорочувальної функції капілярів, що запобігає кровотечам при родах і при прояві статевої циклічності (геморагії) у самок позитивно впливає на заплідненість, а також на поліпшення ембріонального розвитку плода і підсилює статевий інстинкт.

Вітамін F бере участь у жировому обміні, підсилює ліпотропну дію холіна, сприяє переходу холестерину в розчинні форми, які потім легко виходять з організму. Відмічено сприятливий вплив вітаміну F на стійкість капілярів і еластичність кровоносних судин, метаболізм піридоксину, тіаміну, аскорбінової кислоти та інших водорозчинних вітамінів [3, с. 78].

Натрію селеніт (Na_2Se) впливає на організм як і токоферол. Механізм дії натрію селеніту і токоферолу пов'язують з участю їх у процесах дихання і окислювального фосфорилування в організмі. Вважається, що селен виступає як каталізатор ферментативних реакцій, а вітамін Е - як необхідна їх складова частина [5, с. 43-45.]

Diplock A.T., J.A. Лусу вважають, що - токоферол і селен виконують особливу роль в обміні речовин, з'єднуючись з сульфідвмісними білками і поліненасиченими фосфоліпідами зміцнюють структуру клітинних мембран. Важливим наслідком цієї взаємодії є те, що ці препарати позитивно впливають на мікров'язкість внутрішньої частини мембрани, змінюють пасивну проникливість і збільшують стійкість мембран до перекисного окислення.

Внаслідок профілактичного застосування вітаміну Е, бутазалу, тетраві- ту і натрію селеніту у різних комбінаціях коровам за 60-45 днів до родів, під час родів і у післяродовому періоді зменшувалася частота затримання посліду, субінволюції матки, виникнення ендометриту.

Отже, профілактичний ефект застосованих медикаментозних методів профілактики дає відчутні результати.

Подальші спостереження за дослідними коровами протягом 90 днів після родів показали, що проявили статеву циклічність 41 % тварин, перше осіменіння проводилося у середньому через 63 дні. Найбільше (77 %) проявили стадію збудження статевого циклу корови четвертої дослідної групи, перший прояв стадії збудження статевого циклу настав через 39 днів. Збільшення частоти прояву статевої циклічності нами відмічено і у першій і третій дослідних групах корів. Заплідненість корів у контрольній групі за цей термін склала 70 %. Збільшення кількості тільних корів було у першій, другій і четвертій (100 %) а у третій (90 %) дослідних групах [5, с. 46-49].

Можна зробити висновок, що при неповноцінній годівлі, недоліках утримання, відсутності інсоляції, порушенні параметрів мікроклімату у корів молочного напрямку розвивається масове порушення обміну речовин, клінічної остеодистрофії і маститу та стероїдогенезу, що призводить до оксидантного стану. Методи профілактики затримання посліду, субінволюції та ендометриту шляхом введення різних препаратів коровам з остеодистрофією і маститом за 60-45 днів до родів на початку сухостою зменшують частоту прояву акушерської патології, але не забезпечують 100%-й профілактичний ефект, що необхідно враховувати при розробці методів профілактики.

ДЖЕРЕЛА ТА ЛІТЕРАТУРА

1. Івасенко Б.П., Ордін Ю.М. До механізмів виникнення затримання посліду, субінволюції, метриту і гіпотрофії новонароджених // Наукові досягнення в галузі вет. медицини / Матер. міжнар. наук.-практ. конф. молодих учених (м. Харків, 1-2 квіт. 1997 р.). – Харків, 1997. – С. 71-72.
2. Красевський А.Й., Поліщук Б.П. Природні фактори та технологічні прийоми профілактики акушерських хвороб у корів // Ветеринарна медицина України. – 1997. – № 8. – С. 30-31.
3. Кальницький В.Н. Зооветеринарні заходи щодо профілактики аліментарного, штучного і симптоматичного безпліддя корів: автореф. дис. ... канд. наук. 16.00.07 / ХЗВІ. – Харків, 1990. – 19 с.
4. Любецький В.Й. Імунний статус корів при метритах // Неінфекційна патологія тварин: Мат. наук.-практ. конф.- Біла Церква, 1995. – Ч. 2. – С. 63-65.
5. Харута Г.Г. Метод системного аналізу показників крові при прогнозуванні відтворної функції корів // Вісник аграрної науки. – 1995. – №4. – С. 43-49.

*Рысназар Юсупов, Эльбрус Еимуратов, Тилеумурат Торениязов
(Нукус, Каракалпакстан)*

ОСОБЕННОСТИ РАЗВИТИЯ ВРЕДИТЕЛЕЙ НА ПОСЕВАХ СЕЛЬСКОХОЗЯЙСТВЕННЫХ КУЛЬТУР В УСЛОВИЯХ КАРАКАЛПАКСТАНА

Территория Республики Каракалпакстан расположена между 59° - 76° восточной долготы и 36° - 44° северной широты, в северной части Республики Узбекистан, в зоне рискованного земледелия. На севере-востоке граничит с территорией Казахстана, на востоке и юге Туркменстана. По особенностям природно-климатических условий, почвенных и растительных ресурсов регион отличается от расположенных вблизи территорий соседних государств. Температура воздуха в зимний период снижается до -30 - 40°C , летом повышение температуры воздуха достигает $+40$ - 45°C , нижние пределы относительной влажности составляет 15-20%, что отрицательно влияет на развитие видов фауны и флоры.

При таких агроклиматических условиях в агробиоценозе возделываются скороспелые и ультраскороспелые сорта хлопчатника, пшеницы, овоще-бахчевых культур, а также определенную площадь занимает сады, в которых высажены яблоки, груши, абрикосы и персики. Для получения желаемого урожая от

этих растений активно влияют многие факторы, особенно характерными являются биотические факторы, т.е. обитающие виды вредителей сельскохозяйственных культур.

В результате проведенных исследований по изучению видового состава и вредоносности вредителей сельскохозяйственных культур данного агробиоценоза установлено, что по количеству видов членистоногих, накапливаемых в течение вегетации, самыми оптимальными стадиями оказались посевы бахчевых культур [1, с. 42].

Из видов, входящих в семейство тыквенных (*Cucurbitaceae*), в различных районах возделываются выведенные народной селекцией сорта дыни (*Cucumis melo L.*), арбузы (*Citullus lanatus L.*), тыква (*Cucurbita pepo L.*).

В схеме посева видов бахчевых культур и проведения агротехнической работы необходимо учитывать их характерные особенности. Большую часть выделенных фермерам земель занимают пустые поля, между ними на площади в среднем 10-15 га посеяны хлопчатник и другие сельскохозяйственные культуры, вокруг этих полей распространяется ранние и поздние сорта бахчевых культур. Фазы всходов, образования листьев, цветения и плодообразования этих растений соответствуют друг другу, что способствует регулярному массовому развитию комплекса видов вредителей.

Вышеотмеченные условия способствуют массовому накоплению некоторых видов подгрызающих совок, гусеницы которых активно уничтожают всходы растений. Гусеницы подгрызающих совок (озимой, восклицательной) повреждают прорастающие семена бахчевых культур, перегрызают корни или стебли у основания, в фазе прорастания 2-3 настоящих листьев растений зрелые гусеницы полностью съедают надземную часть всходов [2, с. 178-180].

В результате проведенных исследований установлено, что около половины поврежденных растений, образовавших 3-4 настоящих листьев полностью гибнут, столько же частично повреждаются, но продолжают расти и, как показали последующие наблюдения, отстают в своем развитии и следовательно, дают меньший урожай.

Следует отметить, что в данном регионе одна гусеница озимой совки в среднем повреждает $4,2 \pm 0,7$ - $4,4 \pm 0,1$ шт., полностью уничтожает $3,0 \pm 0,9$ - $5,2 \pm 1,0$ шт. растений дыни, гусеницы восклицательной совки $5,1 \pm 0,6$ - $5,6 \pm 0,4$ шт. и $6,2 \pm 0,7$ - $7,2 \pm 0,3$ шт. растений соответственно. Для предотвращения этих потерь в каждом поле проводится защитные мероприятия.

В последние годы на посевах бахчевых культур в условиях Каракалпакстана появились или стали более опасными некоторые другие виды вредителей, которые раньше отсутствовали или не имели хозяйственного значения на данных видах посевов. Среди таких опасных видов вредителей на посевах дыни, арбуза и тыквы следует отметить белокрылку, (подотр. *Aleyrodinea*) впервые отмеченную в регионе в 1988–1989 гг., урюково-камышевой (*Hyalopterus pruni F.*) и бахчевой (*Aphis gossypii M.*) тли после 1990 года и дынной мухи (*Carpomya pardalina Big.*) в 2001 году.

Среди них по ареалу распространения и наносимому вреду доминантными оказались Белуджистанская дынная муха *Carpomya (Myiopardalis pardalina Big.)*, относящаяся к семейству пестрокрылых (*Trypetidae*), отряда двукрылых (*Diptera*).

Перезимовавшие самки после дополнительного питания соком этих растений спариваются и проделывает путь своим яйцекладом в кожице плодов или молодой завязи бахчевых культур. Самка дынной мухи откладывает свои яйца под кожицей плодов по одному, однако, в большинстве случаев в один плод может быть отложены несколько десятков яиц, средняя плодовитость самок составляет до 60-110 шт. яиц.

В зависимости от условий среды личинки через 2-8 дней после откладки отрождаются и сразу проникают в мякоть, доходят до семян и съедают их. Через 8-18 дней с завершением откормления личинки выходят из плодов. В местах выхода личинки образуют дырки, в результате в течение 5-7 дней плоды полностью загнивают. В отдельные годы при благоприятных условиях среды вредитель массово распространяется и уничтожает 90-95% плодов дыни, 30-45% арбуза, резко снижается качество полученных урожаев.

Для предупреждения распространения и потери, наносимого ущерба необходимо проведения оптимальных видов защитных мероприятий против этих вредителей. Практика подтверждает, что своевременный выпуск яйцеедов трихограммы против подгрызающих совок не только уничтожает особей вредителей, но и постепенно увеличивается численность самой трихограммы и в течение вегетационного периода они активно регулирует количество других вредоносных видов совок ниже порога вредоносности. Для изучения эффективности этих мероприятий в мае месяце на дыни, где обнаружены яйца подгрызающих совок, была выпущена трихограмма в расчете 200 000 экз./га. Выпуск энтомофага осуществлялся в начале 60 000 экз. на гектар, через 3-4 дня 80000 экз. и третьей раз через 4-5 дней 60000 экз. по существующей методике. Биологическая эффективность мероприятий через 15 дней после выпуска составляет 68,9-71,7% соответственно. При этом своевременное уничтожение совок способствует сохранению всходов и урожая культуры в конце вегетационного периода.

С началом плодоношения бахчевых культур проявляется вредоносность дынной мухи. Для предупреждения вредоносности вредителя должны проводиться регулярные мероприятия против них. Осенью необходимо уничтожить оставшиеся на поле плоды и растительные остатки полей, где возделывались бахчевые культуры, проведение глубокой зяблевой вспашки и осенне-зимних солепромывных поливов, которые могут

уничтожить до 60-74 % зимующих запасов вредителя. При обнаружении после перезимовки первых особей имаго дынной мухи при помощи рекомендованных для применения бахчевых культур химических препаратов необходимо провести химическую обработку. В качестве химических препаратов в условиях Каракалпакстана широко применяются 2,5 % к.э. децис в норме расхода 0,7-1,0 л/га, 57 % к.э. фуфанон 0,4-1,0 л/га. Обработка осуществляется ранним утром при помощи тракторного опрыскивателя в расчете 200-300 л/га рабочей жидкости.

Таким образом, в условиях Каракалпакстана среди сельскохозяйственных культур, благоприятными станциями для массового накопления вредителей являются посевы бахчевых культур. Против яиц подгрызающих совок выпуск трихограммы в расчете 200 000 экз. на гектар обеспечивает регулировку численности вредителей ниже экономического порога вредоносности. Оптимальным методом для уничтожения имаго дынной мухи является применение химических препаратов, рекомендованных для посевов бахчевых культур.

ИСТОЧНИКИ И ЛИТЕРАТУРА

1. Торениязов Е.Ш. Вредители овощ - бахчевых культур в Каракалпакстана // Защита и карантин растений. – Москва, 2005. – №5. – 42 с.
2. Торениязов Е.Ш. Интегрированная защита растения. Учебник. – Нукус «Каракалпакстан», 2014. – С. 178-180.

СЕКЦИЯ: ТЕХНИЧЕСКИЕ НАУКИ. ТРАНСПОРТ

*Абдумалик Абдурахмонов, Вохиджон Хомидов
(Фергана, Узбекистан)*

ИССЛЕДОВАНИЯ ТЕХНОЛОГИЧЕСКОГО ПРОЦЕССА РОТАЦИОННОГО ФОРМОВАНИЯ РЕЗЕРВУАРОВ ИЗ ПОРОШКОВЫХ КОМПОЗИЦИЙ НА ОСНОВЕ ТЕРМОПЛАСТОВ

При изготовлении некоторых изделий методом ротационного формования реализуются специфические преимущества этого логического процесса, которые нельзя использовать при применении других способов переработки пластмасс. Так, обычно, введение в форму около 0,5% порошкообразного пигмента дает интенсивную окраску изделий.

Внимание к ротационному формованию вызвано тем, что этот метод позволяет получать из термопластов крупногабаритные полые изделия таких размеров, которые не могут быть получены известными методами: пневмо- и вакуумированием, раздувом. Наиболее целесообразно применение этого метода для производства резервуаров, контейнеров, баков и т.д.

Одним из основных узлов машин по химической обработке растений - опрыскивателей - является резервуар или система резервуаров, которые предназначены для приготовления рабочего раствора, его транспортировки и хранения.

Характерной особенностью всех типов навесных опрыскивателей является применение пластмассовых резервуаров.

Анализ существующих методов изготовления крупногабаритных полых изделий из пластмасс (литье под давлением, выдувное формование, ротационное формование), выполненных за рубежом, показывает, что при изготовлении резервуаров емкостью до 1000 л при программе выпуска до 100 тыс. штук более эффективным является метод ротационного формования.

I. Исследование сыпучих свойств порошковых полимерных композиций

В процессе формования важное значение имеют сыпучие свойства полимеров. Исследовали сыпучие свойства ряда порошкообразных термопластов при разработке промышленной технологии изготовления резервуаров машин для химической обработки хлопчатника. В экспериментах использовали полиэтилен высокого давления (низкой плотности) марки 168 по ГОСТ 16337-77, стабилизированный добавками 0,1% диафена НН и 0,8% бензона ОА (ПЭВП), порошкообразный полиэтилен высокой плотности по ТУ 6-05-05-29-75 (ПЭВП) и порошкообразный полиметилметакрилат Л-1 (ПММА), синтезированный методом суспензионной полимеризации по ТУ 6-05-1344-71, а также полипропилен.

Сыпучие свойства сред характеризуются следующими параметрами (табл.2), коэффициентом внутреннего трения f_1 , коэффициентом сопротивления сдвигу f_2 , коэффициентом подвижности m , коэффициентом притяжения K_n . Очевидно, что наибольшей подвижностью обладает ПММА. Для ПЭВП и ПЭВП получены сравнительно близкие значения f_1 и K_n : у ПЭВП K_n почти в 5 раз выше, чем у ПЭВП.

Определяли зависимость коэффициента трения от температуры, из которого видно, что с ростом температуры он сначала уменьшается, т.к. идёт агрегатирование и подплавление, выше температуры плавления кривая идёт вверх из-за фазового перехода полимера в вязко-текучее состояние.

Таблица I

Свойства исходных порошкообразных полимерных композиций

Показатель	Единица измерения	Регламентированные значения		
		ПЭВП	ПЭВП	ПММА
Размер частиц	мм	0,6	0,6	0,15
Насыпная плотность	г/см ³	0,287	0,31	-
Показатель текучести расплава	г/10 мин	1,0	6,5	0,4-1,5
Плотность	г/см ³	0,918	0,962	1,19

Таблица 2

Сыпучие свойства порошкообразных полимерных композиций

Показатель	Композиция на основе		
	ПЭВП	ПЭВП	ПММА
Коэффициент внутреннего трения, f_1	0,21	0,24	0,11
Коэффициент сопротивления сдвигу, f_2	0,18	0,24	0,08
Коэффициент подвижности, m	0,71	0,62	0,86
Коэффициент притяжения частиц, K_n	1,04	0,26	0,84

2. Исследование температурно-временного режима формования полимерных материалов.

В соответствии с теоретической моделью процесса ротационного формования, одной из его характерных черт является образование на стадии нагрева гомогенного вязкого слоя, удерживающегося на внутренней поверхности форм за счет адгезионных сил и переменной по направлению силы тяжести. Образование этого слоя можно обеспечить, используя в качестве исходного сырья либо расплава, меняющегося под действием температуры вязкость (пластизол поливинилхлорида, полиолефин), либо порошкообразные полимеры (полиэтилен, ацетобутират целлюлозы, поликарбонат и т.д.).

Образование гомогенного вязкого расплава в условиях ротационного формования зависит, в основном, от молекулярно-веса распределения, индекса расплава, структуры полимера, плотности. При переработке полимера с низким молекулярно-весовым распределением в условиях ротационного формования уменьшается на 15-20% время его нагрева, уменьшается возможность коробления и возрастает прочность изделий. Обычно используют полимеры с высокими значениями индекса расплава (5...25 г/мин).

3. Комплексный анализ режимов получения резервуаров из порошковых композиций на основе термопластов ротационным формованием.

Исследования сыпучих свойств порошкообразной композиции на основе полиэтилена 168 показали высокую подвижность материала. Это обеспечивает лучшее распределение его в процессе ротационного формования изделий и эффективность использования теплового нагрева форм за счёт уменьшенной толщины слоя стенки изделия на поверхности формы в монослое.

Эксперименты позволили установить, что формообразование изделия происходит только при использовании полиэтилена высокого давления 168. При этом образуется стенка по всей поверхности формы. При формовании композиции на основе полиэтилена низкого давления 126 и полипропилена не удается получить гомогенной стенки, внутренняя поверхность формы шероховатая, увеличение температуры нагрева приводит к повышенной хрупкости стенки изделия. В связи с этим дальнейшие эксперименты проводились с полиэтиленом высокого давления марки 168.

Исследованиями установлено, что условия для равномерного налипания композиции на основе полиэтилена высокого давления (70-100%) создаётся при температурах камеры нагрева 250-350⁰С в интервале скоростей движения 45...65 см/с (табл.3).

При ротационном формовании со скоростями 45...65 см/с возможно мгновенное налипание стенки толщиной 1,5 мм. Для дальнейшего роста образовавшейся стенки необходимо, чтобы уже полученный слой образовал гомогенный расплав с температурой внутренней поверхности около 160⁰С, когда динамический коэффициент внутреннего трения на поверхности соприкосновения расплава и движущихся частиц композиции полиэтилена становится выше коэффициента внутреннего трения между свободно движущимися частицами.

Таблица 3

Показатели размера частиц порошкообразных композиций на основе термопластов и скорости их движения

Показатели	Композиция на основе		
	полиэтилен низкого давления 126	полиэтилен высокого давления 126	полипропилен
Скорость движения частиц, м/с	0,35...0,65	0,50...0,78	0,48...0,68
Средний диаметр частиц, мм	0,10...0,63	0,10...0,50	0,10...0,315
Содержание частиц расчётного размера, %	79,26	87,62	93,50

В изученном интервале температур с достаточной степенью точности обобщенные зависимости между толщиной стенки и скоростью движения частиц аппроксимированы линейной функцией. Полученные эмпирические уравнения значений минимальных и максимальных диаметров частиц порошкообразных полимерных композиций позволяют определить интервал оптимальных скоростей движения частиц в процессе ротационного формования, при которых происходит налипание (табл.3).

Особенности технологического процесса ротационного формования зависят от природы и физического состояния перерабатываемого материала.

ИСТОЧНИКИ И ЛИТЕРАТУРА

1. Г.А.Шевцов. Технология переработки пластмасс. – Москва: “Химия”, 1998.
2. Ю.М. Махсудов. Полимер материалларни синашга оид практикум. – Тошкент: “Ўқитувчи”, 1998.

ЗАМОНАВИЙ ҚИШЛОҚ ХЎЖАЛИК МАШИНАЛАРИГА ФИРМАВИЙ ТЕХНИК СЕРВИС КЎРСАТИШ ПУНКТЛАРИГА ҚЎЙИЛАДИГАН ТАЛАБЛАР

Мустақиллик шарофати билан мамлакатимиз қишлоқ хўжалигида, хусусан деҳқончилик соҳасида ижобий натижаларга эришилмоқда. Бунда мавжуд ерлардан самарали фойдаланишга катта эътибор қаратилмоқда. Ер-табиатнинг ажралмас бир қисми, халқнинг бебаҳо бойлиги, чинакам умумхалқ мулкидир. “Ер мамлакат миллий бойлигининг энг муҳим қисми ҳисобланиб, Ўзбекистон халқи, ҳаёти ва фаровонлигининг асоси сифатида ундан оқилона фойдаланиш зарур ва давлат томонидан муҳофаза қилинади” (Ўзбекистон Республикаси “Ер кодекси” нинг 1-моддаси).

Шу жумладан, Республикаимиз машинасозлик корхоналарида ишлаб чиқарилаётган ва хориждан импорт қилинаётган замонавий трактор, ғалла комбайнлари, пахта териш машиналари ва мураккаб машиналарга фирмавий техник сервис (ФТС) кўрсатиш самарасини оширишда, айниқса сервис вақтини камайтириш ва сифатини яхшилашда хорижий фирмалар ва маҳаллий заводларнинг Сервис марказларидан 80–100 км узоқликда жойлашган туманларда фирмавий техник сервис кўрсатиш пунктларини (ФТСП) ташкил этиш муҳим омил эканлиги бизнинг назарий ва амалий тадқиқотларимизда исботланган [1,2].

Фирмавий техник сервис кўрсатиш пунктлар марказдан олис туман машина–трактор парклари ҳудудларида ташкил қилинади, тумандаги барча замонавий қишлоқ хўжалик машиналарига техник хизмат кўрсатиш ва уларни тузатишнинг моддий–техника базаси ҳисобланади.

Фирмавий техник сервис кўрсатиш пунктлар замонавий қишлоқ хўжалик машиналарига белгиланган муддатларда, яъни 250, 500, 750, 1000 мото–соатда ҳамда уларни сақловга қўйиш ва сақловдан чиқариш даврида техник хизмат кўрсатиш ва муайян агротехник тадбирни бажариш жараёнида тўсатдан содир бўладиган носозликларни бартараф этиш учун хизмат қилади.

Фирмавий техник сервис кўрсатиш пунктлар туман машина–трактор паркиннинг майдонлари, мавжуд бино ва иншоотлари базасида ташкил қилинади.

Янги фирмавий техник сервис кўрсатиш пунктлар қурилиши талаб қилинса (мавжуд бинолардан фойдаланиш имкони бўлмаса), қурилиш майдони учун сув босмайдиган, ер ости сувлари чуқурда жойлашган, ёмғир ва қор сувлари оқиб кетадиган жой танланади. Фирмавий техник сервис кўрсатиш пунктлар алоқа воситаси, электр қуввати ва маиший ишлаб чиқариш эҳтиёжлари учун сув ва иссиқлик билан таъминланган бўлиши керак.

Фирмавий техник сервис кўрсатиш пунктлар да трактор ва қишлоқ хўжалиги машиналарини сменадан сўнг, сақловга қўйиш ва таъмирлаш олдида ташқи ювиш майдончаси албатта бўлиши керак.

Машиналарни ювиб тозалаш унинг узел ва агрегатларини техник ҳолатини аниқлаш, техник хизмат кўрсатиш ва таъмирлашда мутахассислар учун қулайлик яратади.

Ташқи ювиш майдончасини йил давомида тўхтовсиз ишлаши учун босим остидаги иссиқ ва совуқ сув билан таъминлаш мақсадга мувофиқдир.

Фирмавий техник сервис кўрсатиш пунктлар машина–трактор паркиннинг мавжуд биноларида (колонналар ўлчами 6х9м) жойлаштирилади.

Бино баландлиги кўтариш–транспорт қурилмаси билан жиҳозлаш имкониятини бериши учун 8,4 м.дан катта бўлиши лозим. Бу ҳолда пол сатҳидан кран–балка ёки монорельс илмоғигача бўлган баландлик 6,15 м бўлади.

Фирмавий техник сервис кўрсатиш пунктлар биноси дарвозаларининг баландлиги ва кенглиги пахта териш машиналари бункерининг баландлиги ва ғалла комбайнлари хедерининг кенглиги бўйича танлаган макул. Агар дарвоза ўлчамлари 6,4х5,4 қилиб танланса, бундай техника воситаларини бинога киришда ва чиқишда шикастланишини олди олинади.

Фирмавий техник сервис кўрсатиш пунктлар бир ёки икки постдан иборат бўлиши мумкин. Постларда узунлиги 5–7 м оралиғида, чуқурлиги 1,2 м ва эни 1 м бўлган кузатиш иш жойи бўлиши керак (4).

Фирмавий техник сервис кўрсатиш пунктлар таркибида масъул ходим пункт мудирининг иш жойи, ёнилғи мойлаш материаллари омборхонаси (1) ва техник хизмат кўрсатиш постлари (А ва Б) бўлади.

Мазкур постлар учун майдонлар етарли бўлса, масъул ходим хонаси ва омборхонани шу бино ичида, постлардан енгил қурилиш материаллари ёрдамида тўсилиб жойлаштирилиши мақсадга мувофиқдир.

Масъул ходим иш жойи керакли диагностика, таъмирлаш ва ТХК анжомлари билан бутланиши керак. У фирмавий техник сервис кўрсатиш пунктлар нинг хизмат кўрсатиш радиусидаги техника воситаларига ТХК жадвалини ишлаб чиқади ва ўз ишини шу жадвал асосида олиб боради.

Шунингдек, ҳар бир замонавий қишлоқ хўжалик машиналари учун инвентар карточкалари ҳам шу ерда сақланади.

Омборхона мой, филтр ва бошқа материаллар сақланиши учун стеллажлар билан жиҳозланган бўлиши лозим. Техник хизмат кўрсатиш пости қуйидагилар билан жиҳозланади:

1–ёнилғи мойлаш материалларини сақлаш жойи;

- 2–диагностика асбобларини сақлаш шкафи;
- 3–иш столи;
- 4–мой алмаштириш ёки кузатув жойи;
- 5–мой алмаштириш қурилмаси;
- 6–мосламалар жамламасини сақлаш жойи;
- 7–кран балка А-3,2-75-6-380;
- 8–ўлчов ва таъмирлаш асбобларини сақлаш сандиғи;
- 9–чилангарлик верстаги ОРГ-1468.01.060;
- 10– ўлчов ва таъмирлаш мосламалари учун сандиқ;
- 11–кўчма мой алмаштириш қурилмаси;
- 12– қум учун яшик ОРГ-1468.03.020;
- 13–кўчма компрессор.

Диагностика асбобларини сақлаш шкафида трактор ва комбайнлар двигателини назорат қилиш ва ростлаш воситалари жамламаси (КИ28092.01, КИ120М.02), комбайн ишчи қисмлари ва электр жиҳозларини назорат қилиш жамламаси (КИ28120М.01), комбайннинг гидравлик узатмаларини назорат қилиш ва ростлаш жамламаси (КИ28120М.02), электр жиҳозларни таъмирлаш учун асбоб ва калитлар жамламаси (КИ–5920М) ва бошқа зарур нарсалар сақланади.

Шундай қилиб, замонавий қишлоқ хўжалик машиналарига ФТС кўрсатувчи ташкилотлар шу жумладан «ЎзКейссервис» ва «ЎзКласссервис» қўшма корхоналари ўзларининг Сервис марказларидан узоқда жойлашган туманларда фирмавий техник сервис кўрсатиш пунктлар ларини ташкил этишлари ва уларни самарали фаолият кўрсатишларини таъминлашлари лозим.

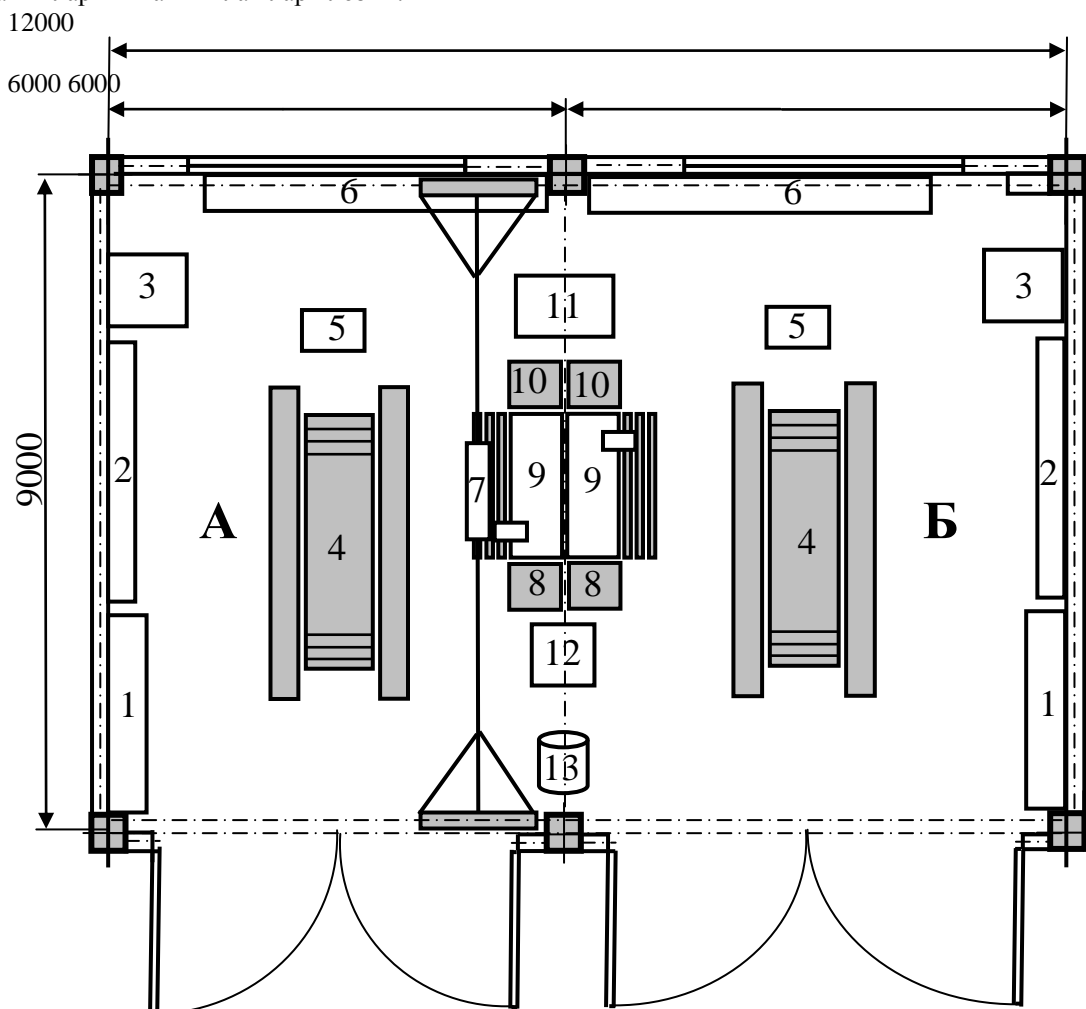

Расм. Замонавий қишлоқ хўжалик машиналарига ТХК пунктининг таклиф этилаётган лойихаси.

А–ғилдиракли тракторларга ТХК пости; Б–ғалла комбайнларига ТХК пости; 1–ёнилғи мойлаш материалларини сақлаш жойи, 2–диагностика асбобларини сақлаш шкафи, 3–стол, 4–мой алмаштириш жойи, 5–мой алмаштириш қурилмаси, 6–мосламалар жамламасини сақлаш жойи, 7–кран балка, 8–ўлчов ва таъмирлаш

асбобларини сақлаш сандиғи, 9–чилангарлик верстаги, 10–ўлчов ва таъмирлаш мосламалари учун сандик, 11–кўчма мой алмаштириш қурилмаси, 12–қум учун яшик, 13–кўчма компрессор.

ФЙДАЛАНИЛГАН АДАБИЁТЛАР

1. Тошболтаев М., Рустамов Р., Қобулов М. Қишлоқ хўжалигида худудий фирмавий техник сервис системаси. – Тошкент: ФАН, 2007. – 182 б.
2. Қ. И. Пискентбоев. Техник сервис ва таъмирлаш корхоналарини лойиҳалаштириш. – Тошкент: Ўқитувчи, 2000. – 120 б.

*Бахтиёржон Касимов, Бекзод Набиев, Мамадалиев Фарход
(Андижан, Ўзбекистан)*

ЗАМОНАВИЙ ИШЛАБ ЧИҚАРИШДА КИЧИК ДИАМЕТРЛИ ТЕШИКЛАРГА ИШЛОВ БЕРИШ ШАРОИТЛАРИНИНГ ТАХЛИЛИ

Хозирги замон иқтисодиётининг барча секторлари каби машинасозлик технологиясида ҳам юқори сифатли маҳсулотларнинг турли хилларини ишлаб чиқаришни кўпайтиришни белгилаб бермоқда. Бундай тенденция кўплаб корхоналарнинг ишлаб чиқаришни ташкиллашга бўлган қарашларини ўзгартиришга ундайди. Агар аввал қайсидир маҳсулотни ялпи ишлаб чиқарилган бўлса, эндиликда унга бўлган талабга қараб ишлаб чиқарилади. Бунда шуни ҳам ҳисобга олиш лозимки маҳсулот кичик миқдорда ишлаб чиқарилса уни ишлаб чиқариш сарф-харажатлари ошиб унинг нарх-навоси ошишига олиб келади. Бу эса ишлаб чиқаришни технологик тайёрлашга янгича ёндашишини яъни махсус ва универсал жиҳозлар ўрнига тез қайта соzланувчан юқори унумли автоматлашган иш жиҳозларидан фойдаланишни талаб этади.

Замонавий ишлаб чиқариш тахлили шуни кўрсатадики, имкон қадар чиқиндисиз ва кам чиқиндили технологиялар билан деталлар тайёрлашга интилиш керак.

Бундай технологияларни қўлланилиши анавий, кесиб ишлаш сарф-харажати кескин қисқартириш имконини беради. Аммо бир қатор ҳолатларда бундай усуллардан амалда фойдаланишнинг иложи йўқ айниқса, кичик диаметрли тешикларга ишлов беришда.

Кичик диаметрли тешик юзаларини ҳосил қилишнинг энг кўп тарқалган усули яроқсиз деталлар фоизи кўпаядиган, юқори даражада меҳнат талаб қиладиган, юқори малакали ишчи иштирокида универсал дастгоҳларда ўқ бўйлаб кесувчи асбоб билан бажариладиган механик ишлов бериш ҳисобланади. Маълумки, кичик диаметрли тешик юзаларига ишлов беришда кесиб ишлашнинг паст самарадорлигига кесувчи асбобнинг пухта эмаслиги сабаб бўлади.

Айниқса деталга эксплуатацион кўрсаткичларини таъминлаш мақсадида физик - механик хоссалари юқори бўлган материалларга ишлов беришда юқоридаги муаммо янада чуқурлашади.

Биз ёритмоқчи бўлган тадқиқот ишимизнинг асосий масалалари ва фаразларини қуйидагича ёндошиб кўриб чиқсак:

- кичик диаметрли тешикларни кесиб механик ишлов бериш жараёнининг тахлили шуни кўрсатадики, асосан кичик ўлчамли кесувчи асбобларнинг мустаҳкамлиги пастлигидан ишдан чиқади, бу эса асбобнинг материаллар сифатига, асбоб ўлчамига, шунингдек асбоб учун рухсат этилганидек кўпроқ юкламалар тушишига боғлиқ.

Бу эса автоматлашган жиҳозлардан фойдаланилмасликка ва ишлаб чиқаришни бутунлай автоматлаштиришга тўсқинлик қилади.

Кичик диаметрли тешикларни кесиб механик ишлов бериш самарадорлигини ошириш учун юқори самарадорли технологиялардан фойдаланиб кесувчи асбоб пухталигини ошириш масалаласига комплекс ёндашиб муаммони ечиш лозим.

Кўйилган масалаларни хал қилиш учун:

1. Комплекс ёндашиш негизида асбоб турғунлигига таъсир ўтказувчи омилларни аниқлаш ва тахлил қилиш;

2. Эксплуатация шароитига қараб кесувчи асбоб конструкцияси ва геометриясини рационал танлаш бўйича амалий тавсиялар системасини ишлаб чиқиш.

3. Кичик диаметрли тешикларга ишлов бериш учун кесувчи асбобларни тайёрлаш технологиясини такомиллаштириш имконияти йўллари кидириб топиш ва тезкесар пўлатлардан майда заррачали асбобларни тайёрлаш технологик жараёнини такомиллаштириш бўйича амалий тавсияномаларни ишлаб чиқиш зарурдир.

Машина деталларини тайёрлаш учун янги, алоҳида физик-механик хоссали материалларни қўллаш муаммони янада чуқурлаштиради. Кичик диаметрли тешиклар ички юзаларига ишлов бериш самарадорлигини пасайтирувчи сабаблардан бири кўрсатилган юзалар учун мўлжалланган кесувчи асбоб ишининг пухта эмаслигидир.

Ишлаб чиқариш тажрибалари ва адабий маълумотлар тахлили шуни кўрсатадики, майда ўлчамли тешикларга ишлов бериш учун мўлжалланган кесувчи асбоблар синиши натижасида ва кам холларда яроқсиз

деталлар сони кўпайишига сабаб бўлувчи, табиий ейилиш натижасида, кўп ҳолларда эса автоматлаштирилган жиҳозлар ва механик суришларни қўллаш имкони йўқлигидан ишдан чиқади. Бу эса кесувчи асбоб физик-механик хоссалари билан таъминланадиган асбоб мустахкамлиги, конструкцияси ва геометрияси паст даражадалигини билдиради. Шунинг учун кесувчи асбоб ишининг пухталиги долзарб муаммолигича қолиб келмоқда ва унинг ечими механик кесиб ишлаш самарадорлигини ошириш имконини беради.

Машинасозлик корхоналарида кичик диаметри тешикларга ишлов бериш учун асосан уч турдаги асбоблардан: *пармалар*; *метчиклар*; *развёрткалардан* фойдаланилади.

Мазкур кесувчи асбоблар классификацияси 1-расмда келтирилган.

Юқорида санаб ўтилган асбобларнинг умум характерли камчилиги уларнинг паст даражадаги мустахкамлиги ва пухталигидир.



Расм 1. Асбоблар класификацияси (*пармалар, метчиклар ва развёрткалар*).

Пармалар учун муҳим элементлардан бири уни қўндаланг профили ҳисобланади. Ўзак диаметри, тиш энининг ошиши билан парма мустахкамлиги ва пухталиги ортади.

Шу билан бир вақтда қиринди чиқиш ариқчалари тораяди, бу эса қиринди тўпланишига, натижада ишқаланиш кучини ортишига олиб келади, охир оқибатда асбобнинг синиши ёки дарз кетиш ҳолатлари бўлиши мумкин.

Шу сабабли кўплаб кесувчи асбоб тайёрлаш корхоналари пармалар қўндаланг кесим юзасини оптималлаштиришга урунишади.

Қиринди ариқчаларининг мураккаблиги билан одатдаги профилдан фарқ қилади ва уларни тайёрлаш ҳам қийинроқ.

Мустахкамлик ва пухталиқни оширишнинг яна бир йўли ўзак диаметрини кесувчи қиррадан қуйруқ тобора ортириб бориш [1,2,3].

Бир қанча изланувчилар қизиқарли ечимини таклиф этишган. Ўзакдан бошлаб кесувчи қиррагача ариқча кесим юзаси камайиб боради. Бу ечим қиринди чиқишини яхшилайти аммо парма мустахкамлигини пасайишига сабаб бўлади.

Парма турғунлигига катта таъсир кўрсатадиган яна бир омил винтсимон ариқчанинг оғиш бурчаги [4, 14-15 б.], унинг оширилиши натижасида қиринди босиб ўтадиган йўл узаяди ва айлантурувчи момент ортади. Бу маълумотларга қўра оптимал бурчак тобланмаган пўлатлар учун 5-15° ва тобланган пўлатлар учун эса 0°.

Кичик диаметри тешикларни ҳосил қилишда яна бир асбоблардан бири развёрткалар бўлиб, маълумки улар сўнги ишлов бериш учун мўлжалланган. Улар ҳам пармалар каби юқори мустахкамликка ва пухталиқка эга эмас. Развёрткалар учун кам миқдорда қўйим қолдирилгани сабабли турғунликлари етарли бўлади.

Худди пармалар каби развёрткаларда ҳам уларнинг мустахкамлигига кесим юза шакли таъсир этади, беш қиррали развёрткалар мустахкамлиги уч қирралиларникидан юқори. Бу развёрткаларнинг камчилиги улардаги манфий олдинги бурчак мавжудлигидадир ва шунинг учун талаб даражасидаги тешиқни олиш учун развёрткалар комплектидан фойдаланилади.

Шу билан бир қаторда метчиклар – ўқ бўйлаб ишлайдиган асбоб разьбали тешиқ юзалари учун мўлжалланган. Парма ва развёрткалар билан таққослаганда метчиклар ўта мураккаб шароитда ишлайди чунки, демал юзаси билан контактда бўлган юза майдони катта, шунга мувофиқ ишлов бериш жараёнида айлантурувчи момент юқори бўлади. Қиринди ажралишининг ёмонлашуви совитиш-мойлаш суюқликларини кесиш зонасига етиб боришининг қийинлашиши айлантурувчи моментни ортишига олиб келади. [2] манба

муаллифларнинг ҳисоблашларича юқоридаги муаммолари бор метчиклар сирасига диаметри 6 мм.гача бўлган метчиклар киради, уларда мустаҳкамлик захираси бирдан паст.

Пармалар ва развёрткаларда бўлганидек, метчиклар кўндаланг кесим профили мустаҳкамликка катта таъсир этади. Қиринди ариқчаларнинг талаб қилинган шаклини олиш мураккаб бўлганидан 1мм.гача бўлган тешиклар учун икки ёки уч қиррали метчиклар қўлланилади [5,6,7]. Бу ҳолатда катта манфий бурчаклар ҳосил бўлиб, улар қийин шароитда ишлайди.

Икки ва уч перолик метчиклар 1 мм.дан юқори диаметрли резъбаларга қўлланилади. Бундай метчикларни қўллаб, асбобга таъсир этувчи айлантурувчи моментни пасайтирадиган мусбат олдинги бурчакни олиш мумкин. Аммо икки пероли метчиклар ва икки тишли развёрткаларнинг марказлаштириш қийин, шу сабабли улар фақат 1 мм дан 2,5мм.гача тешикларга қўлланилади.

Развёрткаларни кесиш жараёнида метчикка таъсир этувчи айлантурувчи моментни камайтириш мақсадида асбобларнинг бир қатор конструкциялари ишлаб чиқилди ва айнан:

- коррекцияланган метчиклар;
- шахмат тартибда резъба толалари жилвирланган метчиклар.

Кўрсатилган метчикларнинг биринчиларида резъба учининг оғиш бурчаги 55° ва улар генератор схемасида ишлайди. Бу эса кесувчи қирранинг ишлов берилаётган деталь билан контактга кирувчи майдонини камайтиради. Шундай самарага иккинчи турдаги метчиклар билан ҳам эришиш мумкин. Бундай метчиклар, резъбалар толалари жилвирланиши туфайли тайёрлаш ўта меҳнат талаб ва шу сабабдан улардан кўпроқ қийин ишланувчан материаллар учун фойдаланилади.

Шундай қилиб кесувчи асбоб конструкцияси унинг мустаҳкамлигига, ишлов бериш жараёнида юзага келадиган айлантурувчи момент ва шунга мувофиқ турғунлигига таъсири катта. Асбоблар конструкцияларини танлаш бўйича аниқ тавсиялар йўқлиги юқорида кўрсатилган муаммолар яъни, мустаҳкамлик, айлантурувчи момент ва турғунликка таъсир этувчи омилларни тадқиқот қилишга олиб келади.

Умумийроқ натижага эришиш учун муаммога комплекс ёндашиш негизида ишлов беришнинг турли шароитлари учун тавсифномалар ишлаб чиқиш лозим.

Олиб борилган илмий изланишлардан олинган натижалар саноатнинг турли соҳаларида қўлланилиб фойда келтириши мумкин. Жумладан:

- Самалётсозликда;
- Машинасозликда;
- Металларга ишлов бериш корхоналарда.

Ушбу тадқиқот натижаларини корхоналарда қўллаш самарали натижаларни беради. Мазкур мавзунинг ёритилишини асосий мақсади тезкесар пўлатлардан ташкил топган майда диаметрли ўқ асбоблар билан майда ўлчамли тешикларга комплекс ёндашув ва юқори самарали технологиялар базасида механик ишлов бериш самарадорликни ошириш ҳисобланади.

ФЙДАЛАНИЛГАН АДАБИЁТЛАР

- 1 Филоненко СП. Резание металлов. – Киев: Техника, 1975. – 233 с. Куприянов В.А. Мелкогабарный инструмент для резания труднообрабатываемых материалов. – М.: Машиностроение, 1989. – 136 с.
- 2 Соколовский И.А. Режущий инструмент для приборостроения. – М.: Машиностроение, 1982. – 208 с.
- 3 Соколовский И.А. Исследование конструкций метчиков для резьбы диаметром до 1 мм и влияние их на чистоту резьбы. – М.: Машиностроение, 1959. – 12 с.
- 4 Горбунов А.А. Корригированные метчики малого диаметра. // Станки и инструмент. – 1975. – №12. – С. 14-15.
- 5 Башков В.М., Кацев П.Г. Испытания режущего инструмента на стойкость. – М.: Машиностроение, 1985. – 130 с.
- 6 Бондарь А.Е. Продольная устойчивость спиральных сверл: Обзорная информация. – М.: ВНИИТЭМР, 1985. – 52 с.
- 7 Зеленцов В.В. Анализ причин и особенностей поломки мелкогабартных сверл / В сб. "Металлорежущий и контрольно-измерительный инструмент. – М.: НИИмаш, 1975. – С. 1-4.

*Нилуфар Қобулова
(Андижон, Ўзбекистон)*

АНДИЖОНДА ТЎҚИМАЧИ-ХУНАРМАНДЛАР БОЗОРИНИ ТАДҚИҚ ҚИЛИШ

Инсонлар илк даврларданок бадий маданиятни яратишга интилиб яшаган. Буни унинг ўз қўл меҳнати орқали яратган ва бизгача етиб келган кулолчилик буюмлари, бадий ранг-гасвир асарлари, қадимий газлама ва матолар ҳамда улардан тикилган кийимлар ва бошқа амалий санъат намуналарида кўришимиз мумкин. Ўзбек халқи азалдан ўзининг хунарманд-усталари билан доврўғ қозонган ва уларни муносиб ворислари томонидан яратилган ранг-баранг санъат намуналари ҳозирги кунда ҳам халқаро кўргазмаларда юқори баҳоланмоқда.

Германиянинг Дортмунд институти ва Ўзбекистоннинг бир қатор олийгоҳлари, шулар жумласида, Андижон машинасозлик институти ҳамкорлигида олиб борилган “Анъаналарни замонавийлаштириш: ўзбек тўқимачилик меъроси маданий ва иқтисодий ресурс сифатида” деб номланувчи халқаро лойиҳа доирасида олиб борилган илмий –тадқиқотлар хунармандлар томонидан тайёрланган маҳсулотларга ҳозирги кундаги талаб, уларни асосий истеъмолчилари ҳақидаги маълумотларни олиш ва хунармандларга яратилган шарт-шароитларни ўрганиш, замонавий ёшларни миллий тўқимачи- хунармандлар ишлаб чиқарган маҳсулотларига бўлган муносабатларини ўрганишга бағишланган [1].

Маълумки, Андижон ҳам Марказий Осиёнинг хунармандчилиги, халқ амалий санъати ривожланган энг қадимий масканларидан бири саналади. Ҳозирги кунда ҳам аҳоли эҳтиёжи учун зарур бўлган буюмларни ишлаб чиқаришда унинг муҳим ўрни бор.

Андижон марказий бозорида тўқимачилик маданий мероси анъаналарини қандай сақланганлигини таҳлил қилиш мақсадида хунармандларнинг ишлаб чиқараётган маҳсулотлари тадқиқ қилинди.

Тадқиқот услуги сифатида бозордаги ҳолатни кузатиш ва хунармандлар билан мавзу доирасида суҳбатлар назарда тутилди. Энг аввало, Андижондаги тўқимачи- хунармандлик бозорларини қандай ташкил этилганлиги, тузилиши, маҳсулот турлари, сотувчи ва харидорлар ҳақидаги маълумотлар ўрганилди.

Андижон марказий бозори майдони 21,5 гектарни ташкил этади. Бозорда хунарманд-усталар ишлаб чиқарган маҳсулотларни сотиш учун алоҳида жойлар ташкил этилган. Улар ичида тўқимачилик маҳсулотларига ажратилган жой 6 гектардан зиёд майдонни ташкил этади.

Жойларга расталар тартибли ўрнатилган бўлиб, уларда хунармандлар ишлаб чиқарган маҳсулотлар махсус белгиланган жойларда сотилади. Ҳозирги кунда бозор маъмурияти маҳсулотларни сотиш учун алоҳида дўконларни қуриш ишларини тугатиш арафасида. Хунармандлар томонидан ишлаб чиқарилган тўқимачилик маҳсулотлари авваллари очик расталарда сотилган бўлса, ҳозирги кунда шу дўконларда сотилиши ташкил этилган.

Ҳар бир дўконнинг ўз рақами бор. Бир қатордаги дўконлар бир хил турдаги маҳсулотни сотишга ихтисослашган. Бу сотувчи ва харидорларга анчагина қулайликлар туғдиради.

Марказий бозорда тўқимачилик ускуналари ва хом ашёлари сотилмасида, турли русумдаги маиший тикувчилик машиналари савдоси йўлга қўйилган.

Хунармандлар ўз маҳсулотларини хафтанинг пайшанба ва якшанба кунлари сотади, чунки марказий бозор шу кунлари тўлиқ, қолган кунлари қисман фаолият кўрсатади. Маъмуриятнинг берган маълумотларига кўра келгусида хафтанинг ҳамма кунларида фаолият кўрсатиши режалаштирилган.

Бозорда сотувчи ва харидор ўртасидаги муносабатлар шарқона менталитет, ўзаро келишув ва ҳурмат асосига қурилган.

Марказий бозорда тўқимачи- хунармандлар томонидан ишлаб чиқарилган қуйидаги маҳсулотлар сотилади: аёллар ва эркакларнинг турли хил дўппилари, эркаклар яхтак-иштонлари, зарбоп келинлик нимчалари, абрли газламалардан ва бошқа матолардан аёллар қўйлақлари ҳамда ковушлари, хатна тўйи учун махсус тикиладиган болалар кийимлари (тўн, бош кийим, чорси), желаклар, чорси, чопонлар, махси-ковушлар, сўзаналар, чимилдик, эшик ва дераза пардалари пардалар, никоҳ учун махсус якандоз ва ёстиклар, жойнамошлар, сўзаналар, дурра, кўрпа, кўрпача, ёстик жилдлари, чойшаблар, енгича, сурпа, бешиклар учун ёпқич, тўшакча, ёстикча, тагликлар, бахмал матолар, авра ва астарлик, кийимлик матолар, мағизлик учун материаллар (махсус тайёрланган шнурлар), елпиғичлар, саватлар учун махсус дастурхонлар, тукли мато (асосан, бахмал)дан пойафзал артиш учун тикилган буюм, чойнак ёпқич ва таглик, куроклар, телефон учун гилофлар ва ҳ.золар.

Юқорида номи келтирилган маҳсулотлар ичида кўрпа-тўшаклар ва пардалар учун ишлатиладиган матоларни: бахмални асосан, Самарқанддан, Марғилондан, авралик матолар (чит, лос) ни бир қисм Тошкент ва Бухородан, қолганларини маҳсулот ассортиментини кенгайтириш мақсадида Хитой ва Эрондан олиб келинади.

Ишлаб чиқарувчилар билан бўлган суҳбатдан шу нарса аниқландики, тўқимачи-хунармандлар томонидан ишлаб чиқарилган маҳсулотлар ассортиментининг ранг-баранглиги йилнинг барча мавсумида сақланади, лекин уларнинг сотилиши мавсумий характерга эга.

Ёзги-кузги мавсумларда тўй ва бошқа турли маросимларни кўп бўлиши муносабати билан хунармандлар ишлаб чиқарган маҳсулотлар (тўн, дўппи, чорси ва ҳ.зо) савдоси жуда яхши бўлиши, талаб ҳам ортиши таъкидланди. Бу маҳсулотларни харидорлари асосан маҳаллий аҳоли бўлиб, баъзи маҳсулотлар (чойшаб, тўн, махси) ни водийдаги бошқа вилоятлардан, шунингдек, Самарқанд, Бухоро ва қўшни Қирғизистон ва Тожикистон Республикаларидан ҳам келиб улгуржи сотиб олиб кетишади.

Бозорда сотилаётган тўқимачи- хунармандлар томонидан ишлаб чиқарилган маҳсулотлар реклама қилинмайди. Харидор талабига мос келган маҳсулотни бозордан топиб, олиб кетаверади.

Хунармандлар ишлаб чиқарган тўқимачилик маҳсулотларининг асосий харидорлари ким?

Кузатишлар ва ижтимоий сўровнома натижалари тўқимачилик маҳсулотларининг асосий харидорлари катта ёшдаги инсонлар эканлигини ва улар бу маҳсулотлардан уйларни жиҳозлашда, келинлик сарполарини тайёрлашда фойдаланишини, миллий кийимлардан эса кўпроқ катта ёшдаги инсонлар фойдаланишини кўрсатди. Ундан маросим кийими, уй кийими ва кундалик кийим сифатида фойдаланишади. Миллий кийимни

фойдаланишга қулай, гавдага яхши ўрнашганлиги, об-ҳаво таъсиридан яхши ҳимоя қилганлиги сабабли кийишларини кўрсатганлар [2].

Сотувга олиб чиқилган маҳсулотлар барчаси ўзига хос, лекин замонавий ва анъанавий усуллар бирлигида расталарга жойлаштирилган. Тайёр маҳсулотларни қадоқланган ҳолда харидорга тақдим қилиш аста-секин кириб келмоқда.

Сухбатлардан маълум бўлишича, Ўзбекистонда хунармандларга алоҳида эътибор, шароит ҳамда имтиёзлар яратилган. Сотувчиларнинг аксарияти “Хунармандлар уюшмаси” га аъзо бўлиб, улар ўзлари ишлаб чиқарган тайёр маҳсулотлар савдосини дилерларсиз амалга оширади.

Кўпчилик хунарманд-сотувчилар маҳсулот ишлаб чиқаришни оилавий бизнесига айландирган ва уни ўз уйларида ташкил этган. Кўпчилиги касаначилик билан шуғулланади.

Хунармандлар билан бўлган суҳбатдан маълум бўлдики, топилган даромад уларнинг барча эҳтиёжларини қондиради. Маҳсулотларни бозордан ташқари ўз уйларида ҳам сотадилар.

Хунармандлардан келгуси иш режалари ҳақида сўралганда, улар ўз бизнесларини кенгайтириш истагида эканлигини, бу ишлар билан энди уйда эмас, балки махсус жой сотиб олиб, ишни ташкил этиш ниятида эканликларини билдирдилар.

Шу тариқа асрлароша аجدодлардан авлодларга мерос бўлиб ўтиб келаётган бу умри бокий хунарларимиз янги даврда янада сайқалланиб, такомиллашиб бораверади. Миллий урф-одат ва анъаналаримиз рамзи сифатида дунёга донг таратган хунармандчилик маҳсулотларига бўлган талаб ҳеч қачон сўнмайди. Бозорларимизда эса хунарманд-усталарни қалб-кўрлари билан яратилган маҳсулотларга ҳамиша эҳтиёж бор.

МАНБААЛАР ВА АДАБИЁТЛАР

1. Габриеле Ментгес. Современность традиции: об актуальности текстильного наследия Узбекистана / Х. Алимова и др. // Перспективы узбекской текстильной культуры: традиции и инновации. ИПТД «O`zbekiston», 2015. – С. 11.

2. Н.Ж.Кабулова, Д.А. Солиева. Мужская национальная одежда: потребительские предпочтения в Андижанской и Наманганской областях/ Х. Алимова и др.// Перспективы узбекской текстильной культуры: традиции и инновации. ИПТД «O`zbekiston», 2015. – С. 159-166.

*Дмитрий Корбан
(Одесса, Украина)*

К АНАЛИЗУ ПОЛЯРИЗАЦИОННЫХ СВОЙСТВ НАВИГАЦИОННЫХ ОБЪЕКТОВ ПРИ ИХ РАДИОЛОКАЦИОННОМ НАБЛЮДЕНИИ НА ФОНЕ АТМОСФЕРНЫХ ОБРАЗОВАНИЙ

В настоящее время радиолокационная техника морских судов, работающая в различных диапазонах волн, достигла такого совершенства, что ее инструментальные погрешности значительно ниже требуемого практикой уровня. Однако, на пути реализации потенциальных возможностей радиолокационной аппаратуры стоит среда, в которой распространяются радиолокационные сигналы. Атмосфера и атмосферные образования, как среда, в которой распространяются радиолокационные сигналы, существенным образом влияет на эффективность радиолокационного наблюдения морских объектов. Это влияние, с одной стороны, обусловлено ослаблением радиоволн при их распространении в атмосфере, а с другой – их рассеянием на диэлектрических неоднородностях турбулентной атмосферы и гидrometeorных частицах атмосферных образований.

Так как турбулентная атмосфера и атмосферные образования представляют собой в радиолокационном отношении множественную цель, элементарные отражатели которой, в общем случае, имеют несферическую форму и хаотически перемещаются в пространстве, то рассеянные такой целью сигналы будут флюктуировать по поляризации. При этом флюктуирующими оказываются как основная составляющая сигнала, так и его перекрестная компонента.

На измерение поляризационной матрицы рассеяния объекта определенное влияние оказывают условия распространения радиолокационных сигналов.

Наличие деполаризации сигналов при их распространении в атмосфере приводит к ошибкам в определении матриц рассеяния навигационных объектов и существенным образом затрудняет решение задачи распознавания объектов по их поляризационным характеристикам.

Вопросы влияния атмосферы на радиолокационное наблюдение навигационных объектов рассмотрены в работе [1, с. 329]. Исследование вопроса о влиянии турбулентной атмосферы на изменение ширины диаграммы направленности, проходящего сквозь нее электромагнитного излучения, рассмотрено в работе [2, с. 118].

Последние годы внимание исследователей все пристальнее привлекают возможности радиолокационных поляризационных методов обнаружения и распознавания объектов, находящихся в зоне атмосферных образований. Однако, несмотря на важность этого вопроса, пока еще недостаточно исследовано влияние условий распространения радиолокационных сигналов на изменение коэффициентов поляризационной матрицы рассеяния навигационных объектов.

Радиолокационное отражение от атмосферных образований, также как и их ослабление газами атмосферы и частицами облаков и осадков, существенным образом влияет на эффективность радиолокационного наблюдения навигационных объектов. Это влияние проявляется в виде маскирующего действия объектов атмосферными образованиями, а также в появлении ложных эхо-сигналов, которые в ряде случаев могут быть приняты за эхо-сигналы наблюдаемых объектов.

Исследование влияния отражений от гидrometeorов на изменение контраста радиолокационных изображений на индикаторах РЛС выполнено в работе [3, с. 423], однако, исследования ограничены только наблюдением объектов на индикаторах с яркостной отметкой. В работе [1, с. 329] проведены исследования влияния отражений от гидrometeorного фона на сокращение максимальной дальности обнаружения объектов.

До настоящего времени недостаточно существует исследований, относящихся к вопросам оценки влияния отражений от атмосферных образований на точность измерения координат и параметров движения объектов при их радиолокационном наблюдении на гидrometeorном фоне. Для выполнения таких исследований необходимы знания статистических радиолокационных характеристик атмосферных образований и навигационных объектов, наблюдаемых на их фоне, а теоретической базой таких исследований могут служить вопросы теории рассеяния радиолокационных сигналов на блуждающих неоднородностях [1, с. 222].

Для борьбы с мешающим действием отражений от атмосферных образований в настоящее время широко используются методы поляризационной селекции сигналов с их обработкой по несущей частоте. Однако эффект ослабления отражений от гидrometeorов при использовании электромагнитных волн определенной поляризации основан на сферичности частиц облаков и осадков, хотя известно, что их частицы не являются сферическими и эффект ослабления не является полным.

Использование электромагнитной волны круговой поляризации, для подавления отражений от гидrometeorов, также не является радикальным средством. В более же общем случае, оптимальным способом подавления отражений от атмосферных образований методом поляризационной селекции является использование эллиптически поляризованных волн при обеспечении раздельной регулировки поляризационных параметров антенны на прием и передачу.

Как при использовании по кругу и эллиптически поляризованных волн для борьбы с отражениями от гидrometeorов при радиолокационном наблюдении навигационных объектов существенное влияние на эффективность подавления будут оказывать отражения от морской поверхности. При решении задачи распознавания навигационных объектов по их радиолокационным характеристикам на ряду с поляризационными свойствами объектов необходимы знания и поляризационных свойств атмосферных образований и объектов, наблюдаемых на их фоне.

В соответствии с [2, с. 413] соблюдается постоянство фаз рассеянных сигналов, модули коэффициентов матрицы рассеяния пропорциональны объему рассеивателя и мало зависят от его геометрии, а фазы рассеянных сигналов не зависят от направления рассеяния и формы рассеивателя. Это справедливо для рэлеевского рассеяния, когда рассеиватель становится элементарным. Наиболее информативной поляризационная структура рассеянного сигнала проявляется в резонансной области. Поляризация такой прорезонированной волны, исходящей из метеобъекта, может быть произвольной, определяемой характером колебаний внутри объекта и несущей информацию о его внутренней структуре. Если навигационный объект металлический (судно), то возможен внешний резонанс, где основную роль играют ползучие по поверхности волны, сохраняющие перпендикулярность вектора электрического поля относительно металлической поверхности навигационного объекта и поэтому поляризационная структура электромагнитной волны в момент ее отделения от навигационного объекта зависит от его геометрии и пути, который прошла дифрагированная волна до своего отделения, в том числе и от теневой поверхности объекта. На выпуклых гладких поверхностях навигационного объекта образуется один центр рассеяния в точке зеркального отражения, а на элементах навигационного объекта в виде цилиндров и конусов, рассеивающими центрами являются зеркально рассеивающие элементы боковой поверхности и торцов, которые рассеивают большую часть падающей энергии в узкие направления, а также дифракционные центры – источники краевых волн, сосредоточенные на изломах и ребрах, рассеивающие малую долю энергии во всех направлениях.

Для объектов, не содержащих в своем составе сингулярностей, любая линейная поляризация является собственной. Сформулированные характеристики рассеивающей способности навигационного объекта наблюдения пригодны при анализе однопозиционного приема двух ортогональных компонент отраженной электромагнитной волны.

Проведенный анализ поляризационных свойств навигационных объектов позволяет наметить пути исследования поляризационных характеристик навигационных объектов и гидrometeorологического фона.

Рассмотрим уравнение радиолокации морского объекта, определяющее зависимость мощности сигнала, принимаемого судовой РЛС от ее технических параметров, дальности до объекта и его отражающих свойств [4, с.14]:

$$\bar{P}_{\text{отп}} = \frac{P_u G^2 \theta^2 c \tau_u}{\lambda^2 R^4} \sigma, \quad (1)$$

где P_u – излучаемая мощность, Вт;
 G – коэффициент направленного действия антенны;
 θ – ширина диаграммы направленности антенны, град.;
 c – скорость света, м/с;
 τ_u – длительность излучаемого импульса, с;
 λ – длина волны, см;
 R – расстояние до объекта, м;
 σ – эффективная площадь рассеяния объекта, м².

При использовании радиолокационного судового поляриметра, антенна которого позволяет излучать электромагнитную волну любой поляризации и принимать две ортогональные компоненты отраженного от морского объекта радиолокационного сигнала, уравнение радиолокации запишется в виде:

$$\begin{bmatrix} I_{np} \\ Q_{np} \\ U_{np} \\ V_{np} \end{bmatrix} = \frac{I_{изл} G^2 \theta^2 c \tau_u}{\lambda^2 R^4} \begin{bmatrix} \sigma_{11} & \sigma_{11} + \sigma_{12} & \sigma_{11} + \sigma_{13} & \sigma_{11} + \sigma_{14} \\ \sigma_{12} & \sigma_{21} + \sigma_{22} & \sigma_{21} + \sigma_{23} & \sigma_{21} + \sigma_{24} \\ \sigma_{13} & \sigma_{31} + \sigma_{32} & \sigma_{31} + \sigma_{33} & \sigma_{31} + \sigma_{34} \\ \sigma_{14} & \sigma_{41} + \sigma_{42} & \sigma_{41} + \sigma_{43} & \sigma_{41} + \sigma_{44} \end{bmatrix}, \quad (2)$$

где I, Q, U, V – энергетические параметры Стокса;

$\sigma_{11} \dots \sigma_{44}$ – эффективные площади рассеяния морского объекта, полученные при его последовательном облучении электромагнитными волнами четырех поляризаций:

- а) $\sigma_{11}, \sigma_{12}, \sigma_{13}, \sigma_{14}$ – неполяризованной волной;
- б) $\sigma_{11} + \sigma_{12}, \sigma_{21} + \sigma_{22}, \sigma_{31} + \sigma_{32}, \sigma_{41} + \sigma_{42}$ – волной линейной вертикальной поляризации;
- в) $\sigma_{11} + \sigma_{13}, \sigma_{21} + \sigma_{23}, \sigma_{31} + \sigma_{33}, \sigma_{41} + \sigma_{43}$ – волной линейной поляризации с наклоном электрического вектора 45°;
- г) $\sigma_{11} + \sigma_{14}, \sigma_{21} + \sigma_{24}, \sigma_{31} + \sigma_{34}, \sigma_{41} + \sigma_{44}$ – волной круговой поляризации.

Энергетические параметры Стокса выражаются через амплитуды E и фазы Φ ортогональных компонент волны известными зависимостями:

$$\left. \begin{aligned} I &= E_x^2 + E_y^2 \\ Q &= E_x^2 - E_y^2 \\ U &= 2E_x E_y \cos \Phi_{xy} \\ V &= 2E_x E_y \sin \Phi_{xy} \end{aligned} \right\} \cdot \quad (3)$$

Поляризационная структура является синонимом векторной структуры составляющих электромагнитного поля. Поляризационные эхо-сигналы доносят до экипажа судна всю необходимую для него информацию о наблюдаемой, с помощью судовой РЛС, обстановке.

ИСТОЧНИКИ И ЛИТЕРАТУРА

1. Степаненко В.Д. Радиолокация в метеорологии / В.Д. Степаненко . – Л.: Гидрометеиздат, 1966. – 350 с.
2. Поляризация сигналов в сложных транспортных радиоэлектронных комплексах / [В.Б. Авишев, Ю.В. Алексеев, В.М. Бернер и др]; под ред. А.И. Козлова и В.А. Сарычева. – Санкт-Петербург: «Хронограф», 1994. – 460 с.
3. Канарейкин Д.Б. Поляризация радиолокационных сигналов / Д.Б. Канарейкин, Н.Ф. Павлов, В.А. Потехин . – М.: Изд-во «Советское радио», 1966. – 440 с.
4. Современная радиолокация. Анализ, расчет и проектирование систем; [пер. с англ. под ред. Ю.Б. Кобзарева]. – М.: Изд-во «Советское радио». – 1969. – 704 с.

МАШИНАСОЗЛИК КОРХОНАЛАРИДА ЙИҒИШ ЖАРАЁНЛАРИНИ АВТОМАТЛАШТИРИШ

Ривожланаётган мамлакатларнинг машинасозлик корхоналарини жадаллаштириш унинг самарадорлигини ошириш ва ишлаб чиқариладиган маҳсулотларнинг дунё бозорида рақобатлаша олишини таъминлаш мақсадида иш унумдорлигини ва технологик усулларнинг аниқлигини ошириш ҳамда уни кенг кўламда автоматлаштириш талаб этилади.

Фан ва техникани узлуксиз ривожланиб бориши, машинасозлик корхоналарига турли қўшма корхоналарни кириб келиши маҳсулотларни тури тез-тез ўзгаришига, ишлаб чиқариш объектларини алмашиб янги маҳсулотларни ўзлаштириш муддатлари қисқаришига олиб келмоқда. Айниқса бу йиғиш жараёнларида аниқ намоён бўлмоқда. Машиналар, приборлар, механизмлар, технологик жихозларни йиғиш ишлаб чиқариш жараёнининг яқунловчи ва аниқловчи босқичидир. Бу босқичда уларнинг техникавий тафсилоти ва сифати таъминланади, йиғиш ишларини бажариш кўп меҳнат талаб қилади.

Ишлаб чиқариш корхоналарида маҳсулот тайёрлашдаги меҳнатнинг 30-35 фоизини йиғиш жараёнларига сарфланадиган меҳнат ташкил қилади. Кўп серияли ва ялпи ишлаб чиқариш корхоналарида бу кўрсаткич озроқни ташкил қилса, доналаб ва майда серияли ишлаб чиқаришда кўпроқни ташкил этади. Машинасозлик корхоналарида йиғиш ишларининг 25-30 фоизи механизациялаштирилган, 5-7 фоизига яқини эса автоматлаштирилган. Қолган қисми асосан қўл кучи ёрдамида бажарилиб келинмоқда. Бунинг асосий сабабларидан бири йиғиш жараёнларини мураккаблиги ҳисобланади.

Машинасозлик корхоналарида турли туман деталлар йиғилиб уларнинг 35-40% цилиндрсимон юзалар орқали олиб борилади. Йиғиш жараёнларини автоматлаштириш ўз навбатида иш унумини, чиқариладиган маҳсулотни сифатини ошириш имконини беради. Шунинг учун йиғиш ишларини оддий автоматлаштириш эмас, балки янги маҳсулот чиқаришга тез қайта мослашга имкон берадиган, ишончлилик даражаси юқори бўлган усуллардан фойдаланиш мақсадга мувофиқ.

Машинасозлик корхоналарида маҳсулот ишлаб чиқаришда металлларни кесиб ишлаш, штамплаш ва йиғиш технологик жараёнлари муҳим рол ўйнайди.

Машина ва жихозлар юқори сифатга эга бўлиши йиғиш жараёнларини автоматлаштириш даражасига боғлиқ. Бу ўз навбатида машинасозлик ишлаб чиқаришда йиғиш жараёнига кейинги пайтларда кўп эътибор берилишига сабаб бўлмоқда. Йиғиш жараёнларини бажариш учун керакли жихоз конструкциясини яратиш, автоматлаштириш воситаларини тадбиқ этиш ва жараённи аниқ бошқариш муҳим аҳамиятга эга. [1] Бу вазифалар ичидан технологик жараёнларни аниқ танлаш муҳим рол ўйнайди.

Умуман олганда йиғиш жараёни икки ёки ундан кўп деталларни бир бирига боғланиш тушунилади. Машинасозлик корхоналарининг маҳсулоти механизм ёки машина мураккаб ишлаб чиқариш жараёни маҳсули бўлиб материал ва ярим фабрикалардан тайёр маҳсулотга айлантирувчи ҳаракатлар мажмуасидир.

Йиғиш технологик жараёнлари асосан детал ишлаб чиқариладиган заводларнинг ўзида олиб борилади ёки бирикмалар тарзида йиғилиб керакли заводларга жўнатилади. Бу айниқса автомобил ишлаб чиқувчи заводларга таълуқли бўлади.

Умуман олганда йиғиш жараёни бу мураккаб технология ҳисобланади.

Бизга маълумки, машинасозлик корхоналарининг бир нечта тармоқлари мавжуд бўлиб улар туркумига оғир машинасозлик, станоксозлик, автомобилсозлик, трактор ва қишлоқ хўжалик машинасозлиги, электр машинасозлиги, йўл қурилиш машинасозлиги қиради.

Қуйидаги жадвалда машинасозлик тармоқларида йиғиш жараёнини ўрнини яққол кўриш мумкин.

1-жадвал

Машинасозлик тармоқлари	Умумий маҳсулот тайёрлашда йиғиш жараёнларини тутган ўрни, %	Умумий меҳнат ҳажмига нисбатан йиғиш жараёнларини таркиби, %	
		Механизация-лашган	Қўл кучи ёрдамида
Оғир машинасозлик	30-35	15-20	80-85
Станоксозлик	25-30	22-25	75-78
Автомобилсозлик	18-20	50-55	45-50
Трактор ва қишлоқ хўжалик машинасозлиги	20-25	40-50	50-60
Электр машинасозлиги	35-40	25-30	70-75
Қурилиш ва йўл қурилиш машинасозлиги	25-30	35-40	60-65

Ишлаб чиқариладиган маҳсулот сифатига йиғиш жараёни муҳим аҳамиятга эга. Тайёр маҳсулот сифатини ошириш омилларига йиғиш технологиясини такомиллаштириш, жихозларни механизациялаш ва

автоматизациялаш борасида керакли асбоб ускуналар, мосламалар билан таъминлаш, ишчилар малакасини доимий равишда ошириб бориш ҳамда уларни моддий томондан рағбатлантириб бориш муҳим аҳамиятга эга.

Машинасозлик корхоналари деталларининг бир неча хил бирикмалари мавжуд бўлиб уларнинг 35- 40% ни вал, втулка, 15- 20% ни текис, 15- 25% ни резбали, 6-7% ни конусли, 2-3% ни сферик юзалар ташкил қилади. Бу бирикмалар ҳар хил конструктив, технологик ва иқтисодий факторларга боғлиқ бўлиб нисбий ҳаракатланиш даражаси, қисмларга ажратиш мумкинлиги, йиғиш технологиклиги, деталларни туташув юзалари алоқалари, йиғиш сарф харажатлари ва бошқалар асосида характерланади.

Йиғилаётган бирикмалар машина ва механизмларни конструкцияга, уларни ишлаш шароитига қараб айрим траекториялар бўйича ҳаракатланиши мумкин [2]. Қўзғалмас бирикма деталлари ишчи ҳолатда ҳаракатлана олмайди. Қўзғалувчан ва қўзғалмас бирикмалар ўзларининг қисмларга ажратиш мумкинлиги билан эркин ажралувчан ва ажралмас бўлади.

Машина ва механизм бирикмаларининг 65- 85 фоизини эркин ажралувчан бирикмалар ташкил қилади. Қолганлари ажралмас бирикмалар туркумига киради. Бу бирикмаларни ҳам қисмларга ажратиш мумкин. Лекин ажралиш даврида бирикма деталларининг бири ўз хусусиятини йўқотади ёки қўшимча жараён бажаришга тўғри келади.

Бундан ташқари бирикмаларни қўзғалмас қисмларга ажратиш мумкин (мисол, резбали, ариқчали ва конусли); қисмларга ажралмайдиган қўзғалмас (мисол, парчинли, босиб ўрнатилган бирикма ёки юмалоқлаб), қисмларга ажралувчи қўзғалувчан (мисол, вал сирпаниш подшипники, плунжер втулка, гилдирак тиши, қаретка, станина) қисмларга ажралмайдиган қўзғалувчан (айрим гилдираш подшипниклари, беркитиш клапнлари).

Бу детал бирикмалари классификацияси ўзининг оддийлиги билан ажралиб туради. Лекин уни ҳам ўзига яраша камчилиги мавжуд. Мисол учун ҳар бир гуруҳга технологик характеристикаси ва йиғиш усули ҳар хил бўлган кўп бирикмалар киради.

Классификация бўйича олиб борилган айрим изланишларда деталларнинг деформация ҳолатларини (эластик ва пластик деформация) молекула кучлари (илашиш, адгезия) йиғилаётган деталлар формаси, бирикма йиғилаётганда ҳосил бўладиган кучларни ҳисобга олинишини тавсия этадилар.

Бошқа турдаги классификацияга асосан бирикмалар детал юзаларининг туташув нуқтаси асосида, яъни йиғиш жараёнидаги бирикмалар сифати, узоқ ишлаш муддати, ейилишга чидамлилиги деталларнинг тўғри ва аниқ туташувига боғлиқ. Бу туташувлар подшипникли бирикмаларда, тишли узатма, резбали бирикма ва х.к. бўлиши мумкин.



ТУТАШУВ НУҚТАСИ АСОСИДА

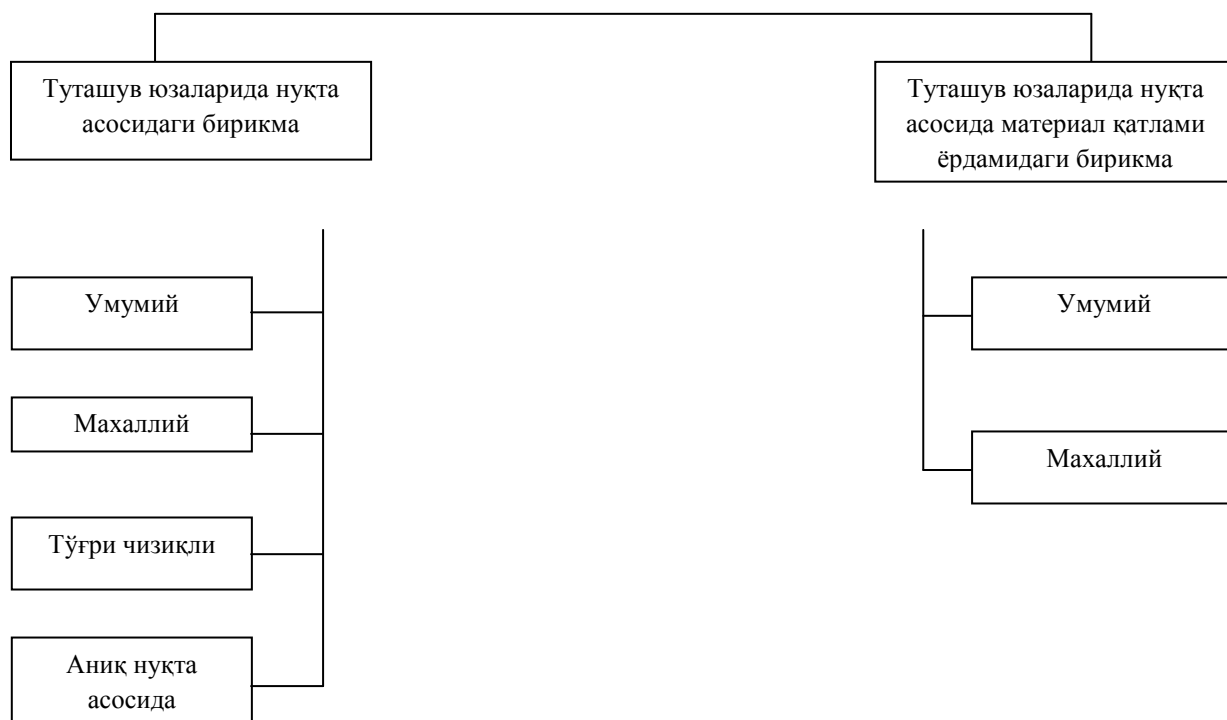

Йиғиш жараёнидаги детал бирикмаларининг схемаси.

Йиғиш жараёнларини аниқлиги: машина ва механизмларни ишлаш фаолияти ундаги деталлар ва бирикмалар ҳолатига боғлиқ, чунки уларда ташқи кучлар таъсирида талаб этиладиган ўлчамлар четланишлар кузатилади. Бу ўз навбатида йиғиш жараёнларига ҳам боғлиқ. Бунга асосий сабаблардан, йиғиш жараёнида қўйиладиган хатоликлар, оқибатда машина ва механизмларни хатолигига олиб келади. Шунинг учун йиғилаётган бирикмаларга юқори талаблар қўйилади.

Аниқлик бу машина сифатини белгиловчи техник иқтисодий кўрсаткич ҳисобланади. Аммо шу нарсани эсдан чиқармаслик керак ҳар бир маҳсулотга, уни ишлатиш жойига қараб ҳар хил талабда деталлар, бирикмалар тайёрланади. Бирикма ва деталларни аниқлигини ортиб бориши ўз навбатида ишлов бериш технологиясини ортишига ва уларни ишлаб чиқариш таннархини ортиб кетишига олиб келади.

Фойдаланилган адабиётлар

1. Альтудов Ю.К., Ашинов С.А., Шухостанов А.К., Волчкевич Л.И., Файзиматов Ш.Н., Пневмовихревая головка отделочной обработки трубчат заготовок // Информационный лист. Кабардино-Балкарской межотраслевой территориальной центр научно-технической информации и пропаганды, 1983, №3.
2. Волкович Л.И. Автоматизация производственных процессов: Учебное пособие для вузов. – 2-е изд., стер. – М.: Машиностроение, 2007. – 379 с.

*Бекзод Набиев, Фарход Мамадалиев, Бахтиёржон Касимов
(Андижан, Узбекистан)*

КИЧИК ДИАМЕТРЛИ ТЕШИКЛАРНИ КЕСИБ ИШЛАШНИНГ ТЕХНОЛОГИК ЖИҲАТЛАРИ

Машинасозлик саноати тез суратларда ривожланиб бораётган даврда чиқиндисиз ва кам чиқиндилли ишлаб чиқариш технологияларидан кенг кўламда фойдаланиш меҳнат унумдорлигини, металдан фойдаланиш коэффициентини, маҳсулот сифатини бир мунча оширади шунингдек, меҳнат талаблик ва таннархини камайтиради. Аммо доим ҳам чиқиндисиз технологиялар билан айниқса, аниқ механика деталлари конструкциясида кичик диаметрли тешик (3мм.гача) бўлганда мақсадга эришиб бўлмайди.

Кичик диаметрли ички юзаларни олишда ўқ бўйлаб ишлайдиган кесувчи асбоб билан механик ишлов бериш кенг тарқалган усуллардан биридир ва у паст унумдорлик, юқори меҳнат талабликка эга ва у яроқсиз деталлар фоизи билан характерланади.

Кичик диаметрли тешикларни кесиб механик ишлов беришнинг паст самарадорлигига сабаб, кесувчи асбоб ишининг пухта эмаслиги ҳисобланади. Бу муаммолар махсус физик-механик хоссали металллардан деталнинг эксплуатацион характеристикасини яхшилаш мақсадида қўлланилганда янада чуқурлашади. Шундай материаллардан фойдаланилганда кесувчи асбоб турғунлиги бирон тешикка ишлов беришга етмаслиги мумкин. Айни кичик диаметрли тешикларни кесиб механик ишлов бериш билан боғлиқ холда юқори малакали ишчилар иштирокида универсал дастгоҳларда бажаришга тўғри келади. Асбоб турғунлиги пастлиги ишлаб чиқариш жараёнини автоматлаштиришга тўсқинлик қилади. Айниқса, мураккаб юзаларга резьба кесиш билан боғлиқ ишлов беришда бу яққол намоён бўлади [1] манбада кўрсатилишича, кичик ўлчамли юзаларга ишлов беришда 20% дан 80% гача ораликда ишлов берилмаган, унинг устига диаметр кичрайган сайин фоиз ортмоқда. Бундан ташқари муаллифлар таъкидлашича 6 мм.дан кичик метчикларда мустахкамлик захираси бирдан кичик.

Агар кесувчи асбобни материаллар қаршилиги нуқтаи назаридан қаралса, уни схематик равишда бир томондан қистириб махкамланган бошқа учи бўш холдаги балкани тасаввур қилиш мумкин [1-расм].

Кесувчи асбоб металга киришишда P_0 ва P_n кесиш кучлари ўқ бўйлаб ва қўндаланг йўналишда, шунингдек айлантирувчи момент унга таъсир қилади ва уларнинг миқдори ишлов бериш шароити билан аниқланади. P_0 кесиш кучи асбобнинг бўйлама устуворлигига таъсир ўтказиб асбоб ўқини эгиб қўйиши мумкин, бу эса тешик аниқлигида билинади. Баъзи холларда, айниқса суриш қиймати юқори бўлган пармалашда парма синиб кетиши мумкин [2, 3, 30 б].

Қўндаланг кесиш кучи P_n тешик ўқи ва парма ўқи мос келмай юқори даражада радиал урилиш натижасида юзага келади. Бу эса парма синишига ёки тешик аниқлиги пастлигига олиб келади.

Балка мустахкамлиги хар қандай кесимда қуйидаги ҳисоботлар билан аниқланади [4]:

$$[\sigma_{из}] \geq M_{из} / W; \quad [\tau_{кр}] \geq M_{кр} / W_p \quad (1)$$

бу ерда:

$[\sigma_{из}]$, $[\tau_{кр}]$ – эгилиш ва буралишга рухсат этилган максимал кучланишлар;

$M_{из}$, $M_{кр}$ – асбобга таъсир ўтказувчи куч моментлари йиғиндиси;

W – ўқ бўйлаб қаршилиқ momenti;

W_p – бурилишдаги қаршилиқ momenti.

Юқорида келтирилган нисбатлардан кўринадики, хар қандай асбоб мустахкамлиги:

- асбоббоп материал физик-механик хоссаларига (1.1-жадвал);
- кесувчи асбоб геометрик параметрларига (масалан (1) ва х.к. нисбатлардан келиб чиқиб кесувчи асбоб минимал мустахкамлигини белгилайдиган ўзак диаметрига (2-расм).

Бу омиллар (1) нисбатлардан аниқланадиган кесувчи асбоб конструктив мустахкамлигини шакллантиради.

Шундай қилиб юқорида кўрсатилган омиллар кесувчи асбоб турғунлигига юқори даражада таъсир ўтказиши. Айниқса кичик диаметрли тешикларни кесиб механик ишлов бериш жараёнида яққол кўринади. Шунга мувофиқ, диаметри 3мм.гача бўлган ўқ бўйлаб ишлайдиган кесувчи асбоблар кўп холларда синиб ишдан чиқса, каттароқ диаметрли асбоблар табиий ейилишдан кейин кесишдан тўхтади.

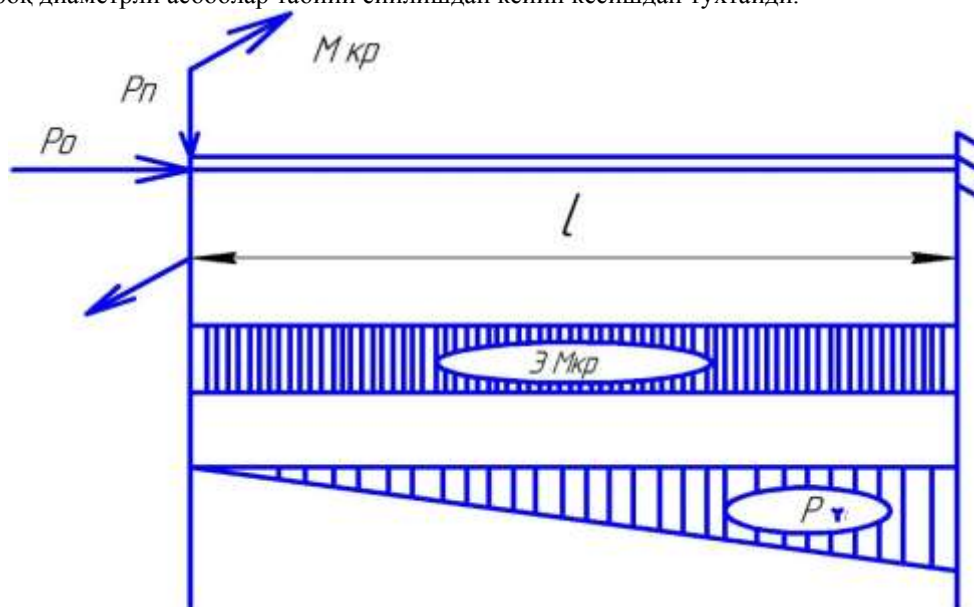

1- расм. Ўқли асбоблар мустахкамлик схемаси.

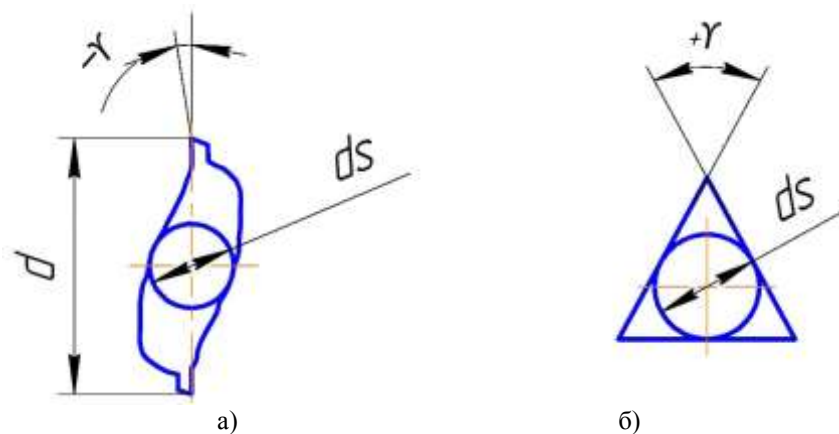

2-расм. Асбобнинг кўндаланг кесим кўриниши.

Бизнинг таҳлилларимиз натижасида шу нарса сезилдики, кичик диаметри ўқли асбоб кесувчи қирраси уқаланиб ва синиш натижасида ишдан чиқди. Мазкур асбобни загатовкадан чиқариб назорат объектларини катталаштириб кўрсатувчи воситалардан фойдаланиб оддий кўз билан кўриш мумкин. Шу сабабдан [5] манба муаллифлари тадқиқотларни давом эттиришмади чунки, кесувчи қирра уқаланиш ҳоллари фақат катта диаметри асбобларга хос ва асбобни ўткирлаш билан бартараф этиш мумкин.

Кичик диаметри ўқли асбоблар кесишдан тўхташи сабабларининг таҳлили, уларнинг турғунлигини оширишнинг учта йўлини белгилайди:

- конструктив ва технологик тадбирлар ҳисобига мустаҳкамлигини ошириш;
- асбобга таъсир этувчи юкларни камайтириш;
- ишлов бериш жараёни куч параметрларини доимо назорат қилувчи махсус жиҳоз ва технологик мосламаларни яратиш.

Биринчи йўналиш бевосита асбоббop материаллар сифат кўрсаткичлари билан боғлиқ ва асбобнинг бир қатор геометрик параметрларини билан ҳисоблашади. Шу сабабли кичик ўлчамли ўқли асбоблар сифатини ошириш учун юқори мустаҳкамликка эга асбоббop материалларини танлаш лозим. Қаттиқ қотишмаларда эгилишга мустаҳкамлик чегараси паст даражада, шу сабабли кичик диаметри ўқли асбоблар учун тезкесар пўлатларни қўллаш ўринли, бундан ташқари тезкесар пўлатлардан тайёрланган асбоб нархи қаттиқ қотишмалардан бир мунча арзон тушади. Бироқ уларнинг уқаланиш бардошлилик даражаси унумдорлиги пасайишига сабаб бўлади (максимал кесиш тезлиги 50м/дақ [6]). Шундай бўлса ҳам мазкур пўлатларни кичик диаметри ўқли асбобларни тайёрлаш учун қўлланишга тўсик бўла олмайди.

Мустаҳкамлик параметрларидан ташқари кичик диаметри ўқли асбоблар сифатига уларнинг кўндаланг кесим характеристикалари кучли таъсир кўрсатади. Уларнинг ортиши билан асбоб мустаҳкамлиги ошади лекин кесиш зонасидан қиринди чиқиб кетиши муаммоси кўндаланг туради. Бу муаммони ечиш, шунингдек асбоблар мустаҳкамлигини таъминлаш мақсадида қиринди йўналишини агар мумкин бўлса ўзгартириш ёки қиринди чиқариш ариқчалар профилини ўзгартириш лозим. Бошқача айтганда қиринди тўпланиш жойларида қиринди чиқариш ариқчаларининг ҳажми асбоб қуйруғига яқинлашгани сари камайиб боради. (3-расм)

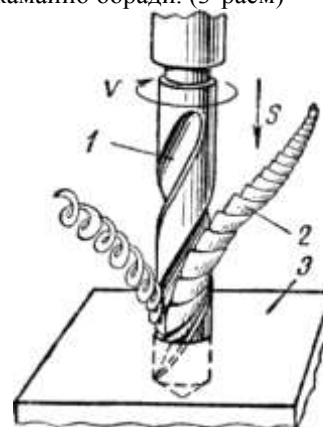

Кўндаланг ва бўйлама кесимлар геометрик параметрлари кесувчи асбоб мустаҳкамлигига кучли таъсир кўрсатиш сабабли ҳозирги вақтда кўплаб кесувчи асбоблар ишлаб чиқарувчи корхоналар (асосан чет эл фирмалари) дан кўпчилиги бунга катта эътибор бермоқда. Кўндаланг ва бўйлама кесимларини оптималлаштириш борасида, масалан юқори пухталиқка эга майда ўлчамли метчиклар пайдо бўлди [7], уларга ўзак диаметри қуйруққа яқинлаган сайин ортиб боради. Гюнтер (Германия) фирмаси спиралсимон пармалар сериясини таклиф қилади, уларда кўндаланг кесими парма мустаҳкамлигини таъминлайди ва бир вақтда

киринди чикариш ариқчалари хажми шундай лойихаланганки, қиринди осон чиқиб кетади. Буралишга, мустахамликка мазкур пармаларда одатдагиларга нисбатан 20 % га ортик.

Иккинчи йўналиш кесувчи асбоб конструкцияси, кесувчи пона геометрияси ва эксплуатация режимлари билан узвий боғлиқ. Бу йўналишдаги қийинчиликлар асбоб кесувчи қисми қиёфасини рационал шаклантириш билан боғлиқ [7]. Дуч келинаётган технологик муаммолар олдинги бурчакни ҳосил қилиш билан боғлиқ. Масалан, 1 мм.дан кичик ўлчамли развёрткалар учун (қиррали развёрткалар) манфий олдинги бурчак мавжудлиги муаммо туғдиради. Бундай бурчаклар мавжудлиги кесиш кучини оширади, мувофиқ равишда айлантурувчи момент ҳам ортади [7]. 1 мм.дан 3 мм.гача ўлчамдаги асбобларда мусбат бурчакни олиш абразив асбоблар турғунлиги етарли эмаслигидан ариқчаларни жилвирлашни қийинлаштиради [7]. Бу асбоббон материалларнинг ейилишга бардошлилиги, қаттиқлиги ва абразив тошларда юпка кесувчи қирра заруратлигидан келиб чиқади.

Бир вақтда кичик диаметрли ўқ асбоблар ишининг пухталигини ошириш мақсадида улар конструкцияларининг мураккаблашаётгани кузатилади. Бунга ишлов берилаётган детал ва асбоб контакт майдонини камайтириш, совитиш-мойлаш суюқлигини кесиш зонасига етиб бориш шароитини яратишни таъминловчи конструктив ечимлар ҳисобига эришилади. Аммо шу билан бирга уларни таёрлаш меҳнат талаблиги ва нархи ортади. Шундай бўлсада, мазкур муаммолар юқоридаги ечимлардан ишлаб чиқаришда фойдаланишга айниқса, қийин ишланувчан материаллар учун қўлланилишига тўсиқ бўла олмайди.

Ҳозирги вақтда машинасозлик корхоналарида шахмат тартибдаги резъба толалари жойлашган ва коррекциялашган профилли метчиклар кенг тарқалган. Бундай конструктив ечимлардан фойдаланиш айлантурувчи моментни мувофиқ равишда 25 % ва 35 % га камайтиришга олиб келяпти [7].

Учинчи йўналиш кесувчи асбобни эксплуатация қилиш режимлари билан боғлиқ. Сифатли асбоб технологик интизомга риоя қилинмаган ҳолда тезда ишдан чиқиши мумкин. Катта диаметрли ўқли асбоблардан фарқи равишда кичик диаметрли асбоблар учун қуйидаги омиллардан ҳар қандай чегараланиши мумкин:

- жиҳоз ва технологик мосламанинг ҳолати ва сифати;
- созлаш аниқлиги ва кесиш режимига риоя қилиш.

Шунинг учун кичик диаметрли ўқ асбоблар ишининг пухталиги ўз тажрибалари ва кўникмалари билан ишлов бериш жараёнини бошқарадиган юқори малакали ишчиларни жалб этиб таъминланади. Бу муаммони юқори аниқликда дастгоҳлар ва кесиш жараёни кучлар факторини аниқ назорат қилиб, керак пайтларда тезда сезиб вазиятдан чиқиб кетадиган мослама ва ускуналар ёрдамида ечиш мумкин. Бунда сезгирлик ва вазиятдан чиқиш тезлиги инсоникидан юқори бўлиши лозим.

Шундай қилиб, юқоридаги фикрларни ҳисобга олиб айтиш мумкин, кичик диаметрли ўқли асбоблар, жумладан тезкесар пўлатдан тайёрланганларининг пухталигини ошириш муаммоси ҳозирги вақтда ўта долзарб ва қўшимча изланишларни талаб этади.

ФОЙДАЛАНИЛГАН АДАБИЁТЛАР

1. Бельский СЕ. Структурные факторы эксплуатационной стойкости режущего инструмента. - Минск: Наука и техника, 1984. - 128 с.
2. Грановский Г. И., Грановский В.Г. Резание металлов. - М.: Высшая школа, 1985. - 304 с.
3. Neue Spiralbohren für höchste// Anforderungen Betrebers mananger servis. -1974, 15.-№1.-с. 30-31.
4. Драгун А.п. Вспомогательный инструмент для токарно-револьверных станков. - Л.: Машиностроение. Ленинградское отд-ние, 1979 - 192 с.
5. Кандратьев А.С. Оснастка для сверления отверстий малого диаметра. // Станки и инструмент. - 1989. - №5. - С. 23.
6. Справочник по технологии резания материалов. /Ред. нем. изд.: Г. Шпур, Т.Штеферле; Пер. с нем. В.Ф. Колотенкова и др.; Под ред. Ю.М. Соломен-цева. - М.: Машиностроение, 1985. - Ч. 1-2.
7. Башков В.М., Кацев П.Г. Испытания режущего инструмента на стойкость. - М.: Машиностроение, 1985. - 130 с.

*Марія Пукало
(Львів, Україна)*

СУЧАСНИЙ СТАН ТА ПЕРСПЕКТИВИ РОЗВИТКУ СИСТЕМ АВТОМОБІЛЯ

Постановка питання. Автомобіль є найпоширенішим транспортним засобом у світі. Щорічно випускаються мільйони автомобілів. Для того щоб кожна машина знайшла свого покупця автомобільні компанії змушені постійно вдосконалювати конструкцію автомобіля. З'являються сучасні моделі, розробляються і впроваджуються нові системи автомобіля. Все це супроводжується величезним потоком інформації, в якому нескладно загубитися.

Автомобіль є складною технічною системою, що складається з безлічі підсистем. Основними системами, що визначають будову автомобіля є двигун, трансмісія, кермове керування, гальмівна система, несуча система, підвіска і колеса.

Аналіз останніх досліджень та публікацій.

Дослідження показують, що конструкція сучасного автомобіля розвивається одночасно в декількох напрямках, серед яких:

1. Підвищення безпеки. Автомобіль є об'єктом підвищеної небезпеки, що визначає розвиток різних систем безпеки. Широке поширення одержали системи активної безпеки, у тому числі антиблокувальна система гальм, система курсової стійкості. Значно підвищується захищеність водія і пасажирів із застосуванням засобів пасивної безпеки.

2. Підвищення паливної економічності. Витрата палива в значній мірі залежить від конструкції двигуна і коробки передач. Економічність двигуна забезпечується застосуванням системи безпосереднього уприскування, системи упорскування Common Rail. Економія палива досягається також за рахунок зниження маси автомобіля шляхом застосування міцних сталей, легких металів і пластиків.

3. Підвищення екологічної безпеки. Автомобіль є джерелом забруднення навколишнього середовища, що стимулює безперервне підвищення екологічної безпеки. Сучасні екологічні норми Євро-5, якими автовиробники керуються з 2005 року, припускають зниження шкідливих викидів і рівня шуму за рахунок змін у випускній системі, застосування системи керування двигуном.

4. Підвищення комфортності. Охоплює широке коло питань і пов'язане з прагненням автовиробників створювати автомобілі, що найповніше відповідають індивідуальним запитам споживачів. Увійшло в практику застосування автоматичної коробки передач, кермового керування з підсилювачем, системи клімат-контролю. Найновіші моделі оснащуються адаптивною підвіскою, системою активного головного світла.

Мета дослідження, постановка задачі. Метою роботи є теоретичне дослідження стану розвитку сучасних систем легкових автомобілів та доцільність їх впровадження.

Основна частина. Стрімкий розвиток автомобільних електронних систем робить реальною ідею *безпілотного автомобіля*. Багато автовиробників і інші компанії активно працюють над створенням системи автоматичного керування автомобілем. Завдання вирішується за двома напрямками:

- комплексна автоматизація автомобіля;
- автоматизація окремих режимів руху транспортного засобу (паркування, рух в пробках, переміщення по автомагістралі).

В даний час розробляються і впроваджуються різні системи автоматичного паркування, що забезпечують паралельне і (або) перпендикулярне паркування автомобіля в автоматичному режимі. Паркувальний автопілот мають BMW, Ford, Mercedes-Benz, Nissan, Opel, Toyota, Volkswagen.

Подальше вдосконалення системи адаптивного круїз-контролю дозволяє реалізувати автоматичний режим руху автомобіля в пробках. У даному напрямку працюють Audi, Ford. Іншим напрямком є автоматизація руху автомобіля по автомагістралі. Розробки BMW, Cadillac ґрунтуються на існуючих системах активної безпеки.

В даний час система автоматичного керування від Google реалізована на шести дослідних автомобілях Toyota Prius, Lexus RX 450h і Audi TT, які проїхали в безпілотному режимі кілька мільйонів кілометрів. Для реалізації функцій автоматичного керування система включає в себе наступні вхідні пристрої: лідар, радар, відеокамера, сенсор оцінки положення, інерційний сенсор руху, GPS приймач.



Рисунок 1 – Система автоматичного керування автомобілем

Лідар сканує область навколо автомобіля на відстані більше 60 м і створює точну тривимірну картину його оточення. Лідар являє собою обертовий сенсор на даху автомобіля (рис. 1).

Радари допомагають визначити точне положення віддалених об'єктів. На автомобілі встановлено чотири радари, три з яких розташовані в передній частині, а один радар - ззаду.

Відеокамера визначає сигнали світлофора і дозволяє блоку керування розпізнавати рухомі об'єкти, в т.ч. пішоходів і велосипедистів. Відеокамера розташовується на лобовому склі за дзеркалом заднього виду.

Сенсор оцінки положення фіксує рух автомобіля і допомагає визначити його точне місце розташування на карті. Сенсор оцінки положення встановлений на лівому задньому колесі.

Інерційний сенсор руху вимірює напрямок прискорення або уповільнення, поздовжній і поперечний крен кузова автомобіля, при його русі. Використовується сенсор системи курсової стійкості.

Сигнали від вхідних пристроїв передаються в електронний блок керування, де проводиться їх обробка відповідно до закладеної програми і формування керуючих впливів на виконавчі пристрої. Як виконавчі

пристрої використовуються конструктивні елементи кермового керування, гальмівної системи, системи курсової стійкості, системи керування двигуном.

Поки впровадження системи комунікації між автомобілями проглядається у віддаленій перспективі, автовиробники активно опрацьовують її окремі додатки. Компанія Audi запропонувала систему *інформування про світлофори* - Online traffic light information, входить у склад інформаційно-розважальної системи Audi Connect.



Рисунок 2 - Система інформування про світлофори

Система інформування про світлофори забезпечує бездротове з'єднання автомобіля з міським центром керування рухом та отримання інформації про режими роботи світлофорів на шляху проходження автомобіля. Застосування системи дозволяє досягти економії палива, зниження шкідливих викидів, ефективного використання часу.

- У названій системі реалізовано кілька функцій:
- інформування про рекомендований режим руху;
 - інформування про режими роботи світлофора;
 - взаємодія з системою стоп-старт.

Отримуючи по бездротовій мережі інформацію про режими роботи світлофора, система повідомляє водія, яку швидкість він повинен підтримувати, щоб рухатися під зеленим світлом (т.зв. «зелена хвиля»). Інформація про рекомендовану швидкості руху виводиться на екран бортового комп'ютера або дисплей мультимедійної системи.

Коли автомобіль стоїть на світлофорі система транслює на дисплей час, що залишився до включення зеленого сигналу. Дана інформація повинна сприяти своєчасному початку руху, а значить уникнути виникнення «пробок».

Система інформування про світлофори підвищує ефективність роботи системи стоп-старт, за умови, що вона встановлена на автомобілі. На підставі інформації про режими роботи світлофора система стоп-старт:

- вимикає двигун до повної зупинки автомобіля при червоному сигналі;
- запускає двигун за 5 секунд до зеленого сигналу світлофора.

Система *Алколок* (Alcolock) призначена для блокування автомобіля при алкогольному сп'янінні водія. За своєю суттю дана система є системою активної безпеки автомобіля, так як запобігає виникненню аварійної ситуації.

Застосування системи Alcolock здійснюється за двома напрямками:

- як превентивна (попереджувальна) міра забезпечення безпеки дорожнього руху;
- як альтернативна міра, що замінює позбавлення прав у водіїв, затриманих у стані алкогольного сп'яніння.

Система Алколок встановлюється в першу чергу на комерційні вантажні автомобілі і автобуси, а також пропонується в якості опції на деякі моделі легкових автомобілів.

Alcolock являє собою технічний пристрій, який підключається до системи запалювання або запуску двигуна. Перед запуском двигуна водій повинен протягом 5 с подути в мундштук для перевірки повітря, що видихається. При вмісті алкоголю вище допустимої норми (не менше 0,1 мг на 1 літр повітря, що видихається) відбувається блокування двигуна. Система фіксує будь-які сліди алкоголю в пам'яті пристрою.

Для виключення обману при тестуванні застосовуються такі конструкторські рішення:

- проведення тесту наскільки разів протягом поїздки;
- включення в тест після видиху обов'язкового вдиху;
- спеціальні звуки під час тесту.

Система активного шумопоглинання (Active Noise Control, ANC) є сучасною високотехнологічною розробкою, що знайшла широке застосування в різних технічних пристроях: аудіосистемах, оргтехніці, автомобілях, літаках, підводних човнах і навіть космічних кораблях. На автомобілях дана система вперше застосована на автомобілях Honda в 2003 році, Toyota в 2008 році. В даний час система активного шумопоглинання встановлюється на деякі моделі автомобілів Audi, Buick, Cadillac, Форд, Хонда.

Система активного шумопоглинання призначена для придушення шуму в салоні автомобіля від роботи двигуна, випускної системи, трансмісії, використання системи відключення циліндрів. Шуми від руху по дорожньому покриттю, аеродинамічні шуми система не компенсує. Система дозволяє знизити рівень низькочастотних шумів на 5-12 ДБ. Поряд з підвищенням комфорту, застосування системи шумозаглушення

забезпечує зниження вібрації конструктивних елементів, викликані звуковими коливаннями, за рахунок чого зменшується знос цих елементів і споживання палива.

Система активного шумопоглинання включає мікрофони, електронний блок керування, аудіосистему з динаміками.

Мікрофони встановлюються на стелі салону автомобіля і безпосередньо сприймають негативні шуми. Сигнал від мікрофонів надходить в електронний блок керування, де відповідно до частоти обертання колінчастого вала двигуна розраховується фаза, частота і амплітуда акустичних сигналів для придушення шуму.

Аудіосистема генерує ці акустичні сигнали в протифазі до шуму, чим досягається його придушення. В системі активного шумозаглушення використовується окрема аудіосистема або штатна аудіосистема автомобіля з розширеними функціями.

Посилені акустичні сигнали подаються на динаміки, з яких два встановлені в передніх дверях і один (сабвуфер) за заднім сидінням. Одержаний в результаті роботи системи звук сприймається мікрофонами і контролюється блоком керування.

В системі активного шумозаглушення закладені багато параметричні характеристики, індивідуальні для кожної комплектації автомобіля. Вони враховують конструкцію акустичної системи (кількість і розташування динаміків), тип кузова автомобіля, модель двигуна, конструкцію даху (звичайний дах, люк, панорамний дах).



Рисунок 3 – Система активного шумозаглушення:
1 – двигун; 2 – динаміки в нижній частині передніх дверей;
3 – стельові мікрофони; 4 – сабвуфер; 5 – електронний блок керування; 6 – аудіосистема.

Конструктивним і технологічним продовженням системи активного шумозаглушення є т.зв. система активного звукового оформлення (Active Sound Design, ASD). В даний час система встановлюється на автомобілі Mini від BMW.

Система контролю витрат палива призначена для оперативного контролю основних параметрів роботи транспортних засобів: витрати палива, швидкості руху, пробігу, режиму роботи, місця розташування на місцевості. Система встановлюється на вантажні автомобілі, автобуси, таксі, будівельні машини.

Застосування системи контролю витрат палива дозволяє виявляти факти нерационального використання машини (робота на підвищених навантаженнях, перевищення швидкості, відхилення від маршруту, простій і ін.), а також розкрадання палива. Система контролю витрат палива включає бортове обладнання, канал зв'язку і програмне забезпечення.

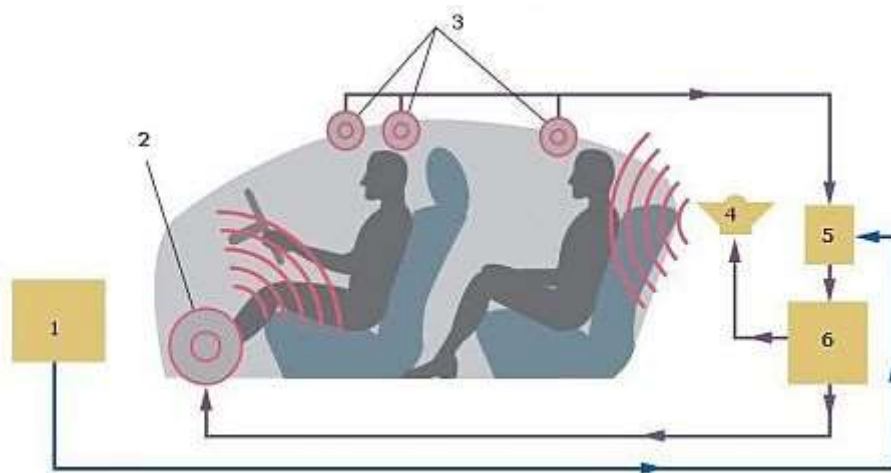
Бортове обладнання встановлюється безпосередньо на транспортний засіб. Воно включає сенсор і реєстратор. У роботі системи використовуються штатні сенсори (сенсор частоти обертання колінчастого вала, спідометр, тахометр), а також сенсор, що встановлюються додатково: сенсор рівня палива, сенсор обсягу палива.

Сенсор рівня палива встановлюється по числу паливних баків. Для підвищення точності вимірювань в системі може використовуватися декілька сенсорів на один бак. Спільну роботу сенсорів рівня палива забезпечує концентратор. Сенсор обсягу палива встановлюється в якості опції.



Рисунок 4 - Схема системи контролю витрат палива:

1. супутник GPRS-ГЛОНАСС; 2. безпроводний канал Bluetooth; 3. USB кабель; 4. GSM канал; 5. реєстратор; 6. вольтметр; 7. сенсор частоти обертання колінчастого вала; 8. сенсор частоти обертання колеса; 9. сенсор обсягу палива; 10. сенсор рівня палива; 11. програмне забезпечення

Реєстратор (інше найменування - термінал) служить для збору і зберігання даних про роботу машини. Він встановлюється безпосередньо в салоні транспортного засобу. Для визначення місцезнаходження транспортного засобу на місцевості в реєстраторі вбудовано навігаційний пристрій GPRS-ГЛОНАСС.

Канал зв'язку визначається способом передачі інформації про роботу машини. Залежно від способу передачі даних розрізняють два види систем контролю витрати палива:

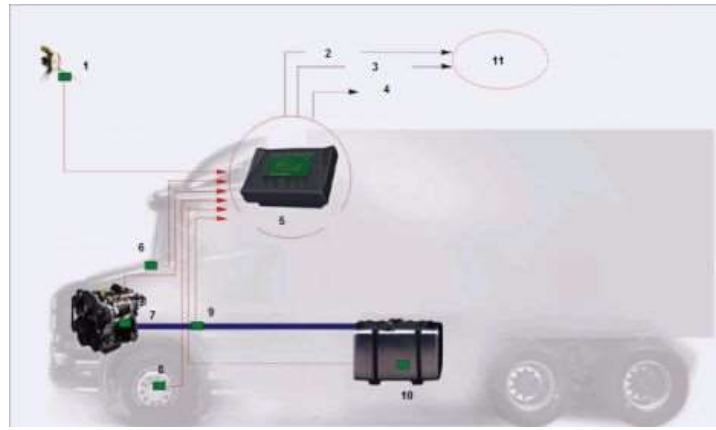
- що передають дані в режимі реального часу (on-line системи);
- що передають дані по закінченні роботи (off-line системи).

Прикладом on-line системи є система контролю витрат палива FAS від компанії Omnicomm. Інша система контролю витрат палива - система FMS спочатку накопичує інформацію про роботу транспортного засобу, яка періодично зчитується з реєстратора.

Для роботи в on-line режимі використовується GSM-канал передачі даних. Безпосереднє зчитування інформації з реєстратора (off-line режим) може здійснюватися по бездротовому каналу Bluetooth або по провідному каналу - USB-кабелю.

Запропоновано *систему наскрізного бачення* (See-Through System), яка покликана допомогти водієві, який рухається за великогабаритним транспортним засобом (вантажний автомобіль, автобус), зробити безпечний обгін. Система дозволяє дивитися крізь автомобіль, тому крім обгону може бути корисна для водія при екстремому гальмуванні або перестроюванні спереду рухомого транспортного засобу.

Робота системи наскрізного бачення побудована на основі бездротового зв'язку ближнього радіусу дії (DSRC), за допомогою якої інформація в режимі реального часу передається на автомобіль. На вантажному автомобілі (автобусі) на лобовому склі встановлена відеокамера, яка підключена до блоку керування. Процесор стискає зображення і формує сигнал для передачі по бездротовій мережі. Легковий автомобіль, що рухається позаду, приймає сигнал, обробляє його і проектує на дисплей мультимедійної системи або на прозорий рідкокристалічний дисплей, розташований на лобовому склі автомобіля. Водій бачить, що відбувається попереду і може вибрати підходящий момент для обгону.

Відзначаються дві проблеми в роботі системи наскрізного бачення. Перша проблема полягає в можливій помилці комп'ютера, яка тягне за собою надання невірної або спотвореної інформації. Рішення проблеми просте - відключення зображення у випадку збою системи. Друга проблема більш серйозна, тому пов'язана із затримкою в передачі зображення. Незважаючи на незначний інтервал затримки (200 мс) переміщення автомобіля за цей час при швидкості 90 км / год складе близько 10 м. Таким чином, водій легкового автомобіля буде бачити не реальний зустрічний автомобіль, а його зображення на 10 м далі реального.

Бачити крізь спереду їдучий автомобіль дозволяє й інша система, що отримала назву *електронний стоп-сигнал* (Electronic Brake Light). Система є розробкою компанії Ford. Електронний стоп-сигнал також побудований на основі бездротової комунікації між автомобілями. Якщо водій зробив гальмування, попередження для інших автомобілів передається по бездротовому каналу. Позаду йдуть автомобілі обладнані дисплеєм, на який виводиться застережливе повідомлення.



Рисунок 5 - Електронний стоп-сигнал

Електронний стоп-сигнал дозволяє уникнути зіткнення при екстремому гальмуванні спереду автомобіля. Навіть якщо зіткнення неминуче, наслідки його будуть мінімальні.

Багатофункціональне кермо (мультируль) забезпечує керування різними системами автомобіля безпосередньо з кермового колеса. При використанні багатофункціонального кермового колеса водій не знімає рук з керма і не відриває очей від дороги, чим досягається комфорт і безпеку руху. В даний час багатофункціональне кермо широко використовується на легкових, вантажних і спортивних автомобілях.

Конструктивно багатофункціональне кермове колесо крім традиційних елементів - звукового сигналу, модуля подушки безпеки, сенсора кута повороту кермового колеса, включає блок кнопок керування, сполучні дроти і блок керування.

Залежно від конструкції багатофункціонального керма сигнали від кнопок передаються по з'єднувальним проводах у блок керування або безпосередньо по шинах до підконтрольних систем автомобіля. Незважаючи на наявність механічних контактів в кнопках, багатофункціональне кермове колесо забезпечує високу швидкість відгуку на вводяться команди.

Система прямого вимірювання тиску припускає вимірювання тиску в кожному колесі за допомогою відповідного сенсора. Система включає сенсори тиску в шинах, приймальну антену (антени), блок керування і дисплей.



Рисунок 6 - Система контролю тиску в шинах

Сенсор тиску в шинах являє собою складний пристрій, що об'єднує сенсор тиску, сенсор температури, електронний компоненти вимірювання та керування, акумулятор і передавальну антену.

Сенсор встановлюється на кожне колесо замість штатного вентиля. Інформація від сенсора передається імпульсами з періодичністю, як правило, одна хвилина. Акумулятор підтримує працездатність сенсора протягом 7-10 років. Після розрядки акумулятора старий сенсор замінюється на новий.

Висновки. Впровадження сучасних систем автомобіля сприяє підвищенню безлічі експлуатаційних якостей автомобіля: плавності ходу, комфортабельності, стійкості руху, довговічності, як самої машини, так і цілого ряду її вузлів та деталей.

ДЖЕРЕЛА ТА ЛІТЕРАТУРА

1. Електронний ресурс. – Режим доступу: <http://car.jacrein-club.ru/soveti/1572-suchasni-elektronni-sistemi-avtomobilja.html>
2. Електронний ресурс. – Режим доступу: <http://autoporada.com/suchasni-avtomobili/>
3. Електронний ресурс. – Режим доступу: http://nrpk.lviv.ua/metodrozrobky/web_orad/web_orad_tema_1_1.htm
4. Електронний ресурс. – Режим доступу: <http://systemsauto.ru/>

ИЗУЧЕНИЕ ВЛИЯНИЯ СВЧ НА АМБАРНЫХ ВРЕДИТЕЛЕЙ И ВЫЯВЛЕНИЕ ОПТИМАЛЬНОЙ ВЕЛИЧИНЫ МОЩНОСТИ ДЛЯ УНИЧТОЖЕНИЯ ВРЕДИТЕЛЕЙ

Производство, переработка и хранение зерна играет важную роль в экономике любого государства и жизни общества. Зерно является основным сырьём для производства муки, комбикормов, крупы, от которых без преувеличения зависит вся промышленность. В Республике с приобретением независимости последовательно проводился курс достижения зерновой независимости, возрождения производства сахара и других продовольственных товаров. В связи с проводимой аграрной реформой в Республике произошли значительные изменения структуры посевных площадей под зерновые культуры и скорректированы соответственно под хлопчатник [1, с. 64-65].

Для многих отраслей народного хозяйства зерно служит сырьём. Измельченное зерно является побочным продуктом мукомольного и крупяного производства. Сохранение и рациональное использование всего выращенного урожая, получения максимума изделий из сырья – одна из основных государственных задач. В связи сезонностью сельскохозяйственного производства возникает необходимость хранения зерновых запасов, для их использования на различные нужды в течение года и более.

При правильной организации хранения продукта исключается понижения его качества. Последнее возможно лишь при длительном сроке хранения, превышающем пределы долговечности продукта.

Природа многих растительных объектов такова, что при правильном хранении в начальной период идут процессы дозревания, улучшающие и пищевые и посевные достоинства.

Качество продуктов при хранении снижается главным образом вследствие нежелательных процессов: возможного прорастания многих из них, действия микроорганизмов или насекомых, порчи и загрязнения грызунами или птицами в результате повреждений.

Вредители хлебных запасов широко распространены по всему миру, которые повреждают различные виды зерновых продуктов во время хранения. Эти насекомые хорошо приспособлены к условиям обитания, плодovitы и быстро развиваются. Виды и количество амбарных вредителей хлебных запасов огромны и разнообразны. Существуют несколько десятков видов классов насекомых, паукообразных, птиц и млекопитающих грызунов.

Вредители загрязняют зерно и зернопродукты, снижают их массу, повышает влажность и температуру. Все это может служить причиной самосогревания, а также сделать продукты непригодными для продовольственных кормов и целей. Мышевидные грызуны, кроме того, портят тару, складской инвентарь и помещение.

Для предупреждения развития вредителей хлебных запасов необходимо соблюдать установленные режимы хранения. В сухих и охлажденных зернопродуктах, размещенных в чистых сухих хранилищах, вредители не размножаются. Активно размножаются вредители в сырых, труднопроветриваемых местах.

На сегодняшний день специалистам высокой квалификации поставлены следующие задачи. Организовывать хранение продуктов наиболее рентабельно, с наименьшими затратами труда и средств на единицу массы продукта, снижать издержки при хранении. Рациональное хранение продуктов возможно только при наличии и правильной эксплуатации технической базы: хранилищ, машин и оборудования, используемых для доработки продуктов с целью повышения их устойчивости качества.

Поэтому на сегодняшний день актуальным является мероприятия по дезинсекции предприятий по хранению зерна. Дезинсекция зерна сложный, дорогостоящий процесс, который требует полной остановки производства. Поэтому значительный интерес представляют методы с использованием СВЧ –излучений, электрических полей и других физических методов, не требующих остановки производства.

Эти методы являются одними из самых перспективных, экологичных, действующих непрерывно и позволяющих сократить расходы на дезинсекцию с повышением её эффективности. Во время хранения зерновые продукты при переработке и перевозках заражаются насекомыми, клещами, жуками, мышевидными грызунами и др. Зерновое сырьё подвергается существенной порче от насекомых в период хранения.

Отсутствие своевременных мероприятий по борьбе с вредителями зерновых продуктов приводит к значимым потерям. Вредители уничтожают количество зерновых продуктов, ухудшают качество зернопродуктов. Некоторые вредители могут быть опасны для здоровья человека домашних животных. Их развитие приводит к снижению всхожести семян, из-за того, что они питаются зародышем зерна. При дыхании они выделяют воздух, который приводит к увеличению влажности и температуры. При наличии благоприятных условий для развития вредителей хлебных запасов и отсутствии мероприятий, ограничивающих их доступ в хранилище, они развиваются, уничтожают и портят большие массы зернового сырья и продуктов.

В науке о безопасности питания базисным регламентом являются предельно допустимая концентрация (ПДК). ПДК загрязняющих веществ в продуктах питания- установленное законом предельно допустимое с точки зрения здоровья человека количество вредного вещества.

Поэтому среди различных мероприятий по обеспечению количественной и качественной сохранности хлебных запасов существенное значение имеет борьба с вредителями. Одним из способов борьбы является физический метод. В этом методе применяются термические воздействия и применения УФ, СВЧ, ИК-излучения, электрические поля.

Известны способы на основе излучения СВЧ-диапазона для борьбы с вредителями запасов семян гороховой зерновки в период хранения СВЧ химии [2,3]. Способ обеспечивает эффективное уничтожение вредителей при сохранении всхожести семян [4,с.90-91]. Использование: сельское хозяйство, в процессах электромагнитной обработки зерна с целью его дезинфекции, преимущественно для обработки зерна при длительном хранении [5].

В исследованиях для начала нужно было определить самый оптимальный вариант режимов для проведения испытаний и анализа продуктов обработки. К этим режимам входят мощность и время обработки объекта.

Для выявления параметров этих режимов мы выбрали микроволновое поле с варьированием мощностью и временем обработки зараженного зерна.

В лабораторных условиях использовали микроволновую печь. Принцип действия печи основан на том, что микроволны, проходя через специальные отверстия, отражаются от металлических стен и дна жарочной камеры и начинают циркулировать по ней, оказывая нагревающее воздействие на помещенные продукты. Основной рабочей частью является магнетрон, преобразующий электроэнергию в микроволны.

Микроволны- это сверхвысокочастотные электромагнитные колебания (2450 МГц), что дало микроволновой печи –СВЧ печь сверхвысокочастотная.

Микроволны проникают в продукты около 20-40 мм, вызывая колебания молекул, порождающие силы трения, за счет которых прогревается этот слой, а дальнейший нагрев осуществляется в результате теплопроводности [6,с.256].

Для проведения эксперимента мы использовали пшеницу 2-класса и округленное число количеств амбарных вредителей в каждой навеске.

Результат исследования величины мощности показаны в таблице 1.

Таблица 1.

№	Величина напряжения, Вт	Влияние величины напряжения СВЧ на эффективность дезинсекции	
		Количество живых амбарных вредителей шт.	
		до обработки	после обработки
1	90	20	10
2	360	20	0
3	600	20	0
4	900	20	0

Анализ результатов исследований свидетельствует о том, что с увеличением величины напряжения обработки объекта в указанном интервале варьирования наблюдается повышение эффекта выраженного в количестве омертвленных объектов амбарных вредителей. При напряжении 90 Вт не достигается полная дезинсекция перерабатываемой навески. В этом случае неомертвленных объектов осталось 10 шт. при наличии в образце до обработки 20 шт. амбарных вредителей. Дальнейшее увеличение напряжение на 360, 600, 900 Вт достигается полноценное омертвление всего содержимого количества вредителей. После обработки навесок в продукте обработки живых вредителей не оставалось. При напряжении 600 Вт и выше наблюдается частичное потемнения поверхности зерновой массы. Поэтому применения напряжений в интервале 600-900 Вт нецелесообразно.

В связи с изложенным наиболее приемлемым напряжением процесса дезинсекции путем обработки зерновой массы в микроволновом поле является напряжение, подаваемое в аппарат 360 Вт. При продолжительности 100 с.

Целью исследования являлось разработка метода максимального снижения зараженности хлебных запасов физическими методами. Для достижения цели был разработан физико-механический обезвреживания хранилищ зерна от различных видов вредителей при применении СВЧ. Выявлены оптимальные параметры осуществления физической дезинсекции с обработкой зернового объема СВЧ облучением. Установлено влияние воздействия СВЧ излучение на основные параметры зерна, обуславливающие производство из него пищевых продуктов, отвечающих требованиям безопасности и качества в соответствии с действующим стандартом. Для каждой изученной партии зерна экспериментально установлены степень зараженности и ведомый состав вредителей зерновой массы.

ИСТОЧНИКИ И ЛИТЕРАТУРА

1. Каримов И.А. Узбекистан по пути углубления экономических реформ. – Т., Узбекистан, 1995. – С.64-65.
2. Левченко Е.А. Прогрессивные направления борьбы с вредителями хлебных запасов (состояния вопроса) // «Микроволновые технологии в народном хозяйстве. Внедрение. Проблемы. Перспективы», 2000. – Вып. 2-3.
3. Патент №RU2403700. Способ борьбы с вредителем запасов семян гороха-гороховой зерновкой в период хранения / Светухин В.В., Золотовский И.О., Капустин А.И., Галиакбаров А.Г., Темиргалиев И.Ф. // Бюл. изобр. – 2010. – №12.
4. Стародубцева А.И., Паньменко Н.И., Лабораторный практикум по хранению зерна. – М., Колос, 1968. – С.90-91.
5. Диссертация. Способ СВЧ обработки зерна и устройство для осуществления. Рустам М.А., Чернов А.И., 1996.
6. Зыкина О.В. Микроволновая кухня. – Эксмо, 2008. – 256 с.

*Дилмурод Ташев, Жавлон Ахунов, Вохиджон Хомидов
(Фаргона, Ўзбекистон)*

ФАРҒОНА ВИЛОЯТИ ҲУДУДИДА СОДИР БЎЛАЁТГАН ЙЎЛ ТРАНСПОРТ ҲОДИСАЛАРИ ТАҲЛИЛИ

Республикамининг автомобил йўлларида автомобиллар сони кундан-кунга ортиб бормоқда. Хусусан Ўзбекистон Республикасида 1996 йилдан бошлаб хусусий секторда автомобил транспортининг сони йилдан-йилга ортиб келаётган бўлса, 2006-2010 йилларда бу ўсиш кўрсаткичи йилига ўртача 2% дан 38,5% га ортган. Ҳозирги кунда Республикамизда 20 та инсонга битта автомобил, бошқача қилиб айтганда 3 та оилага битта автомобил тўғри келмоқда. Транспорт воситалари ҳаракат миқдорининг ортиши ўз навбатида, соҳа мутахассисларининг ва мутасадди ташкилотларнинг олдига автомобил йўлларида, ҳаракат хавфсизлигини таъминлаш учун бир қатор маъсулятли вазифаларни юклайди.

Мамлакатимизда йўл-транспорт ҳодисаларининг олдини олиш мақсадида, мунтазам равишда қатор тадбирлар ўтказилиб келинмоқда. Тадбирларни давоми сифатида, 2010 йилнинг 10 март куни “Ўзбекистон Республикасида болалар билан боғлиқ йўл-транспорт ҳодисаларининг олдини олиш бўйича 2010-2015 йилларга мўлжалланган Давлат Дастури” ишлаб чиқилган. Шу ўринда таъкидлаш лозимки, автомобил йўлларида йўл-транспорт ҳодисаларининг ортиб кетиши жамиятнинг асосий бўғини ҳисобланган оилада соғлом муҳитни нотўғри шаклланишига сабаб бўлади ва оиланинг иқтисодий ҳамда маънавий-ахлоқий жиҳатдан мустаҳкамланишига катта салбий таъсир кўрсатади. Шундай экан, ҳаракатланиш хавфсизлигини таъминлаш бугунги куннинг энг долзарб масалаларидан бири ҳисобланади.

Мутахассисларнинг таъкидлашича, йўл-транспорт ҳодисаси оқибатида дунё бўйича йилига 1,24 миллион нафар одам ҳалок бўлади, 50 миллиондан ортиқ кишилар эса турли даражадаги тан жароҳатлари оладилар. Нагжада йўл-транспорт ҳодисаси оқибатида кўрилатган зарар 518 миллиард АҚШ долларидан ошиб кетмоқда. Жаҳон соғлиқни сақлаш ташкилоти берган маълумотларга қараганда эса, **йўл ҳаракати қоидаларига риоя қилмаслик** 15-29 ёшдаги инсонларни бевақт ҳаёт билан видолашининг энг асосий сабаби сифатида намён бўлмоқда.

Маълумотларига кўра, бугунги кунда Республикамизда йўл-транспорт ҳодисаларининг аксарияти пиёдалар иштироки билан боғлиқ ҳолда содир бўлмоқда. Сабаби содир этилатган йўл-транспорт ҳодисаларининг 50-55 фоизи пиёдаларни босиб кетиш, 28 фоизи тўқнашув, 6 фоизи ағдарилиш, қолган қисми бошқа турдаги ҳодисалар эканини инобатга олсак, пиёдаларни уриб юбориш жиддий муаммога айланганини англаш қийин эмас. Шу ўринда йўлларда болалар хавфсизлигини таъминлаш ҳам долзарб бўлиб қолаётганини таъкидлаш лозим.

Бизга маълумки, Ўзбекистон Республикаси раҳбарияти ва Ҳукумати томонидан йўл ҳаракати хавфсизлигини таъминлаш масалаларига, жумладан, йўл-транспорт ҳодисаларининг олдини олиш, давлат ташкилотлари, корхоналар, меҳнат жамоалари ҳайдовчилари, пиёдалар ва болалар ўртасида профилактик тадбирларни ўтказиш, транспорт воситаларининг техник ҳолатини, йўлларнинг аҳолини яхшилаш бўйича кенг қўламли ишлар амалга оширилиб келмоқда.

Бироқ, афсуски, йўл-транспорт ҳодисаларининг сонини камайтириш ханузгача, соҳа мутахассисларининг асосий муаммоларидан бири бўлиб келмоқда.

Йўл ҳаракати катнашчиларининг Ўзбекистон Республикасидаги тақсимланиши қуйидагича: пиёдалар 77 %, йўловчилар 16 % ва ҳайдовчилар 7% ни ташкил этади [1]. Бундан кўрииб турибдики Республикамиздаги ҳаракат иштирокчиларининг аксарият қисмини пиёдалар ташкил қилар экан.

Тенденции и перспективы развития науки и образования в условиях глобализации

Автомобил йўлларида ЙТХ сонини ортиб кетиши оқибатида жамиятнинг асосий бўғини ҳисобланган оилада соғлом муҳитни нотўғри шаклланишига олиб келади ва бунинг натижасида оиланинг иқтисодий ҳамда маънавий-ахлоқий жиҳатдан мустақамланишига катта салбий таъсир кўрсатади.

Бизга маълумки, Ўзбекистон Республикаси раҳбарияти ва Ҳукумати томонидан йўл ҳаракати хавфсизлигини таъминлаш масалаларига, жумладан, йўл-транспорт ҳодисаларининг олдини олиш, давлат ташкилотлари, корхоналар, меҳнат жамоалари ҳайдовчилари, пиёдалар ва болалар ўртасида профилактик тадбирларни ўтказиш, транспорт воситаларининг техник ҳолатини, йўлларнинг аҳволини яхшилаш бўйича кенг қўламли ишлар амалга оширилиб келмоқда.

Бироқ, афеуски, ЙТХ сонини камайтириш соҳа мутахасисларининг асосий муамоларидан бири бўлиб қолмоқда. Улар сонини камайтириш учун эса Ўзбекистон Республикаси ИИВ ЙХХ Бош бошқармаси томонидан мунтазам равишда «Диққат, болалар», «Таътил», «Диққат, пиёда», «Яшил чироқ» каби тадбирлар ўтказиб келинмоқда. Ўзбекистон Республикаси Вазирлар Маҳкамасининг фармойишига асосан ҳар йили ўтказиладиган «Ҳаракат хавфсизлиги ойлиги» ҳам ана шу тадбирларнинг давомидир. Демак,

Юқоридагиларни инобатга олиб, Фарғона вилояти ҳудудида ҳаракат хавфсизлигини таъминлаш самарадорлигини ошириш, йўл-транспорт ҳодисаларини ҳамда қоидабузарликларнинг олдини олиш учун ЙТХ билан боғлиқ бўлган маълумотлар таҳлил қилинди ва шу таҳлил натижаларига асосан бир қатор керакли тавсиялар берилди.

Ўзбекистон Республикаси ИИВ ЙХХББ нинг маълумотига асосан йўл-транспорт ҳодисалари таҳлили шуни кўрсатмоқдаки, барча кўнгилсизликлар ҳаракатланиш қоидаларига амал қилмаслик оқибатида содир бўлмоқда. Ички ишлар вазирлиги ДЙХХХ ходимлари томонидан 2014 йилнинг декабр ойига нисбатан олганда ўтган ўн бир ойи давомида жами 3 миллион 104 минг 680 та, жумладан, 1 миллион 279 минг 280 та қўпол қоидабузарлик аниқланган. Шундан 41 минг 796 та маст ҳолда рулда ўтирган, 18 минг 580 та қорайтирилган ойнали транспортдан, 37 минг 406 та телефондан фойдаланган ва 734 минг 860 та хавфсизлик тасмасидан фойдаланмаслик ҳолатлари кузатирилган.

Фарғона вилоятида 2010, 2011, 2012, 2013 ва 2014 йилларда содир бўлган йўл-транспорт ҳодисаларини тақсиланиш гистограммаси 1-расмда келтирилган.

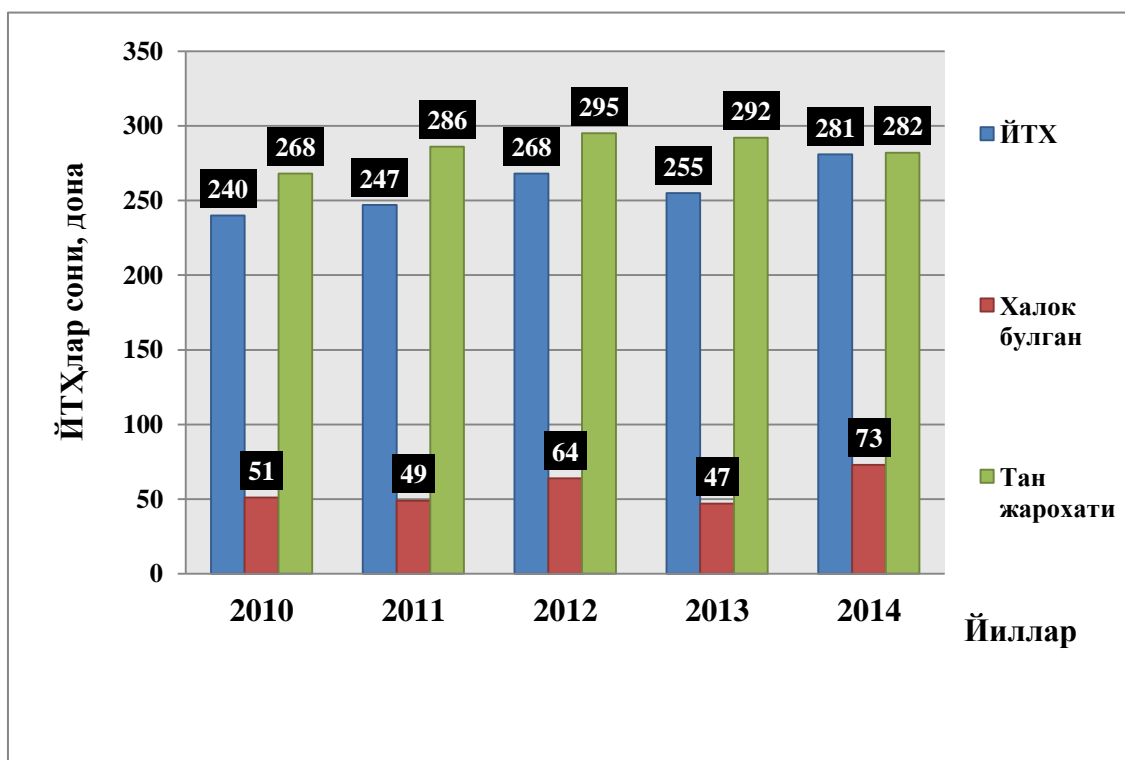

1-расм. Фарғона вилоятида йиллар бўйича содир бўлган йўл-транспорт ҳодисаларининг тақсиланиш гистограммаси.

Юқорида келтирилган 1-расмдаги гистограмманинг таҳлили шуни кўрсатадики, Фарғона вилояти ҳудудида 2010-2014 йиллар оралиғида содир бўлган ЙТХларини таҳлил қилиб чиқамиз.

2010 йилда 2014 йилга нисбатан ЙТХлар сони 0,18% га, ҳалок бўлганлар 0,43% га ва тан жароҳат олганлар 0,05% га ортганини кўришимиз мумкин. Ушбу кўрсаткичларни таҳлил қиладиган бўлсак кўришимиз мумкинки. Бу кўрсаткичлар 2010 йилга нисбатан деярли, олдинги йилларга нисбатан ЙТХлар сони йилдан йилга ортиб бораётгани кўришимиз мумкин.

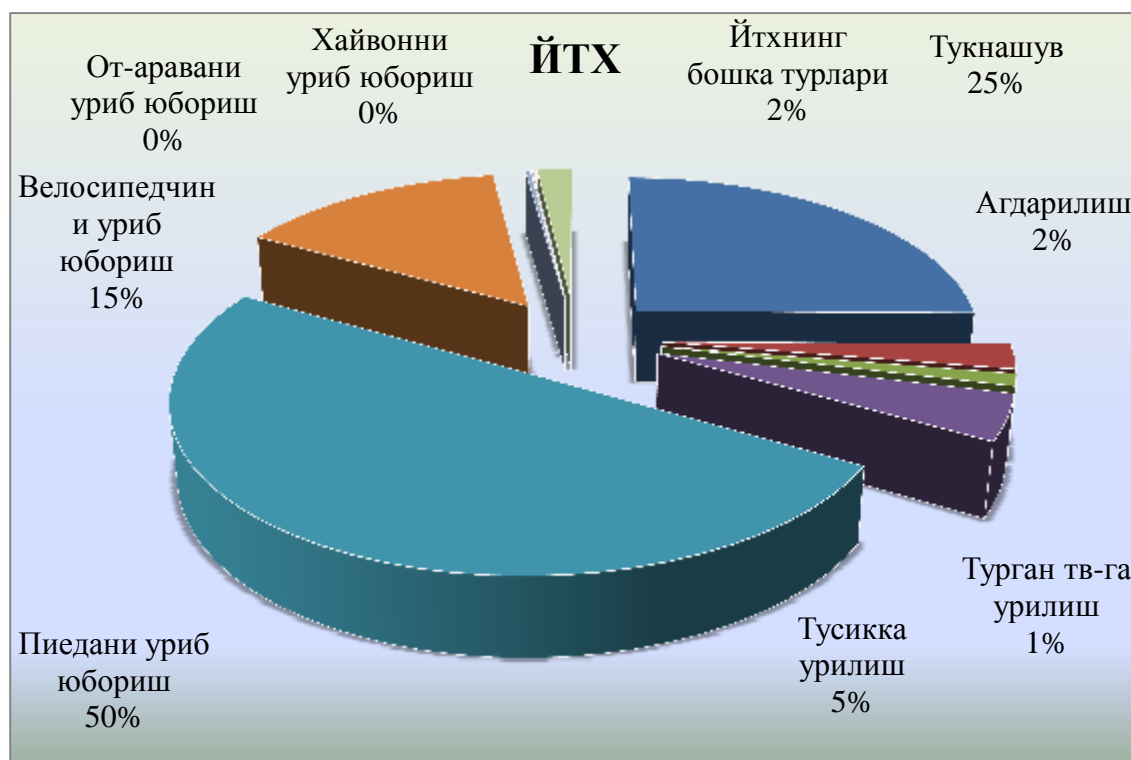

2-расм. Фарғона вилоятида турлари бўйича содир бўлган йўл-транспорт ҳодисаларининг тақсиланиш циклограммаси.

Юқоридаги таҳлиллардан ЙТХларни камайтириш ва оғирлик даражасини пасайтириш бўйича қуйидаги тавсиялар ишлаб чиқилди: қатнов қисмини кенгайтириш, йўл четини кенгайтириш, тезликни чеклаш белгиси ўрнатиш, йўл белги чизикларини қопламага тушириш, кичик радиусли йўл бўлақларини ШНК 2.05.02-2007 нормалари талабларига мослаш, аҳоли яшаш жойларида пиёдалар йўлакларини ва пиёдалар ўтиш жойларини белгилаш, кўриниш даражасини таъминлаш [2].

ИСТОЧНИКИ И ЛИТЕРАТУРА

1. Қ.Х.Азизов. Ҳаракат хавфсизлигини ташкил этиш асослари. – Т “Фан ва технология”, 2009. – 244 бет.
2. МШН 25-2005 “Указания по обеспечению безопасности движения на автомобильных дорогах”. ГАК «Узавтойул» АДНИИ. – Ташкент, 2007. – 283 с.

*Махмуджон Турдиев, Жавлон Ахунов, Дилмурод Ташев
(Фарғона, Ўзбекистон)*

PIYODALAR BILAN BOG'LIQ YO'L-TRANSPORT HODISALARINING YUZAGA KELISH SABABLARINI O'RGANISH

Respublikamizning avtomobil yo'llarida avtomobillar soni kundan-kunga ortib bormoqda. Xususan O'zbekiston Respublikasida 1996 yildan boshlab xususiy sektorda avtomobil transportining soni yildan-yilga ortib kelayotgan bo'lsa, 2006-2010 yillarda bu o'sish ko'rsatkichi yiliga o'rtacha 2% dan 38,5% ga ortgan. Hozirgi kunda Respublikamizda 20 ta insonga bitta avtomobil, boshqacha qilib qytganda 3 ta oilaga bitta avtomobil to'g'ri kelmoqda. Transport vositalari harakat miqdorining ortishi o'z navbatida, soha mutaxassislarining va mutasaddi tashkilotlarning oldiga avtomobil yo'llarida, harakat xavfsizligini taminlash uchun bir qator ma'sulyatli vazifalarni yuklaydi.

Mamlakatimizda yo'l-transport hodisalarining oldini olish maqsadida, muntazam ravishda qator tadbirlar o'tkazilib kelinmoqda. Tadbirlarni davomi sifatida, 2010 yilning 10 mart kuni “O'zbekiston Respublikasida bolalar bilan bog'liq yo'l-transport hodisalarining oldini olish bo'yicha 2010-2015 yillarga mo'ljallangan Davlat Dasturi” ishlab chiqilgan. Shu o'rinda ta'kidlash lozimki, avtomobil yo'llarida yo'l-transport hodisalarining ortib ketishi jamiyatning asosiy bo'g'ini hisoblangan oilada sog'lom muhitni noto'g'ri shakllanishiga sabab bo'ladi va oilaning iqtisodiy hamda ma'naviy-ahloqiy jixatdan mustahkamlanishiga katta salbiy ta'sir ko'rsatadi. Shunday ekan, harakatlanish xavfsizligini ta'minlash bugungi kunning eng dolzarb masalalaridan biri hisoblanadi.

Mutaxassislarining ta'kidlashicha, yo'l-transport hodisasi oqibatida dunyo bo'yicha yiliga 1,24 million nafar odam halok bo'ladi, 50 milliondan ortiq kishilar esa turli darajadagi tan jarohatlari oladilar. Natijada yo'l-transport hodisasi oqibatida ko'rilayotgan zarar 518 milliard AQSh dollaridan oshib ketmoqda. Jahon sog'liqni saqlash tashkiloti bergan

ma'lumotlarga qaraganda esa, yo'l harakati qoidalariga rioya qilmaslik 15-29 yoshdagi insonlarni bevaqt hayot bilan vidolashishining eng asosiy sababi sifatida namoyon bo'lmoqda.

Ma'lumotlariga ko'ra, bugungi kunda Respublikamizda yo'l-transport hodisalarining aksariyati piyodalar ishtiroki bilan bog'liq holda sodir bo'lmoqda. Sababi sodir etilayotgan yo'l-transport hodisalarining 50-55 foizi piyodalarni bosib ketish, 28 foizi to'qnashuv, 6 foizi ag'darilish, qolgan qismi boshqa turdagi hodisalar ekanini inobatga olsak, piyodalarni urib yuborish jiddiy muammoga aylanganini anglash qiyin emas. Shu o'rinda yo'llarda bolalar xavfsizligini ta'minlash ham dolzarb bo'lib qolayotganini ta'kidlash lozim. Bolalar bilan bog'liq falokatlar umumiy hodisalarining 22 foizini tashkil etmoqda. 2014 yilning o'tgan davrida 8-15 yoshdagi bolalar ishtirokida sodir bo'lgan hodisalar soni 6,2 foizni, unda halok bo'lganlar 23,1 foiz, jarohatlanganlar 2,2 foizni tashkil etgan.

Bizga ma'lumki, O'zbekiston Respublikasi rahbariyati va Hukumati tomonidan yo'l harakati xavfsizligini ta'minlash masalalariga, jumladan, yo'l-transport hodisalarining oldini olish, davlat tashkilotlari, korxonalar, mehnat jamoalari haydovchilari, piyodalar va bolalar o'rtasida profilaktik tadbirlarni o'tkazish, transport vositalarining texnik holatini, yo'llarning ahvolini yaxshilash bo'yicha keng ko'lamli ishlar amalga oshirilib kelmoqda.

Biroq, afsuski, yo'l-transport hodisalarining sonini kamaytirish hanuzgacha, soha mutaxassislarining asosiy muamolaridan biri bo'lib kelmoqda.

Yo'l harakati qatnashchilarining O'zbekiston Respublikasidagi taqsimlanishi quydagicha: piyodalar 77 %, yo'lovchilar 16 % va haydovchilar 7 % ni tashkil etadi[1]. Bundan ko'rinib turibdiki Respublikamizdagi harakat ishtirokchilarining aksariyat qismini piyodalar tashkil qilgan ekan. Demak, Farg'ona ko'chasida sodir bo'layotgan yo'l-transport hodisalarining yuzaga kelish sabablarini o'rganishda piyodalarning harakatini eng asosiy omillardan biri deb hisoblash mumkin.

Piyoda – yo'l transport vositasidan tashqarida bo'lgan va ish bilan band bo'lmagan shaxs hisoblanadi (hoh-u yosh bola bo'lsin yoki qari mo'ysafit).

“Bola huquqlari” to'g'risidagi Xalqaro konvensiyaga asosan (1989 yil 5 dekabrda BMT da qabul qilingan) bola sifatida 18 yoshga to'lmagan shaxs ko'riladi. Biroq statistikada ko'pincha ular bolalarni 12 yoshgacha va o'smirlar 12 dan 16 yoshgacha deb guruhlariga ajratadi[2].

Yo'l-transport hodisalarining oldini olish borasida amalga oshirilayotgan ishlarning samaradorligini oshirish, transport va piyodalar, jumladan bolalar ishtirokidagi YTHlarning oldini olish borasida aniqlangan kamchiliklarni bartaraf etish chora-tadbirlarini ko'rish, transport vositalarining texnik tayyorgarligini yaxshilash va ushbu masalalarga keng jamoatchilikning, turli tashkilot va muassasalar rahbarlarining hamda ommaviy axborot vositalarining e'tiborini qaratish asosiy vazifalarimizdan hisoblanadi.

Yo'llarda harakatlanish xavfsizligini ta'minlash juda ko'p narsalarga bog'liq. Ma'lumki, har bir transport vositasi, u xoh yo'lovchi tashuvchi bo'lsin, xoh yuk tashuvchi, birinchi navbatda texnik jihatdan soz bo'lmog'i lozim. Chunki, texnikaning sozligi harakat xavfsizligini ta'minlashning asosi hisoblanadi. Yo'lda biror-bir tasodifiy ko'ngilsizlikka uchramaslik, ayniqsa, yo'lovchi tashuvchi transportlar xizmatidan foydalanayotgan fuqarolar xavfsizligini ta'minlash birinchi navbatda aynan texnikaning sozligiga bog'liq.

O'zbekiston Respublikasi IIV Farg'ona viloyati IIB YHXB ning ma'lumotiga ko'ra, 2009-2013 yillar mobaynida sodir bo'lgan yo'l-transport hodisalari tahlil qilindi va quyidagilar aniqlandi:

-viloyatda sodir bo'lgan yo'l-transport hodisalarining sonini 2009 yilga nisbatan olganda 2010, 2011 va 2012 yillarda mos ravisha 0,2%, 0,3%, va 0,4 foizga kamaygan bo'lsa, 2013 yilda esa 0,8 foizga oshgan.

-viloyatda 5 yil ichida sodir bo'lgan hodisalarining 47,91 foizi piyodalarni bosib ketish, 23,12 foizi to'qnashuv, 16,77 foizi velosipedchini urib yuborish, qolgan qismi boshqa turdagi hodisalar ekani aniqlandi.

Farg'ona shahrida piyodalar harakatini o'rganish uchun ob'ekt sifatida Farg'ona ko'chasi yo'li yoqasida joylashgan Farg'ona politexnika instituti tanlab olindi (ushbu mintaqadagi piyodalarning asosiy qismini yoshlar tashkil etadi).

Avtomobil yo'llarida harakat xavfsizligini ta'minlash ko'p jihatdan yo'l harakati qatnashchilarining xatti - harakatlariga bog'liq bo'ladi. Shu sababli tanlab olingan ob'ekt mitaqasida piyodalar harakat miqdori va ularning yo'l harakati qoidalariga amal qilish-qilmaslik holatlari o'rganildi (1-rasm).

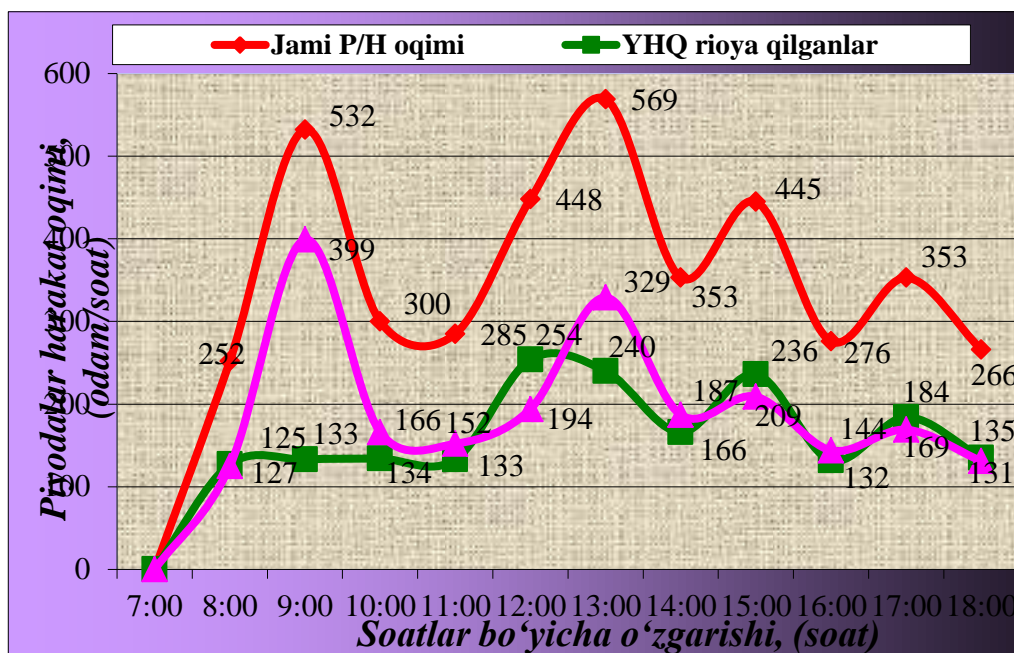

1-rasm. Farg`ona politexnika instituti mintaqasida piyodalar harakat miqdorining soatlar bo'yicha o'zgarish grafigi.

Keltirilgan grafik ko'rsatkichlariga ko'ra shuni aytish mumkinki, kun davomida piyodalar harakat miqdori o'zgaruvchan holatda bo'lgan. Ularning harakat midori kun davomida ikki marta eng yuqori qiymatga, soat 7:00 dan 9:00 gacha hamda 11:00 dan 13:00 gacha bo'lgan oraliq vaqtlarda ko'tarilgan. Shu jumladan ushbu vaqtlarda, eng ko'p piyodalarning yo'l harakati qoidalariga rioya qilmasdan harakatlanishi ham kuzatildi. Kuzatuvlar natijasida kun davomida qatnov qismini kesib o'tayotgan piyodalarning 54 foizi yo'l harakati qoidalariga rioya qilmasdan harakatlanishi aniqlandi.

Ob'ekt mintaqasida olib borilgan eksperimental kuzatuvlar natijasiga asoslangan holda hulosa qiladigan bo'lsak, qatnov qismini kesib o'tuvchi piyodalarning asosiy qismi tartibsiz ravishda harakatlanmoqda. Bunga yo'lovchi tashuvchi transportlarning haydovchilari YHQ ga rioya qilmasdan ruhsat etilmagan joylarda to'xtab yo'lovchi tushirib-yo'lovchi olishi va piyodalarning YHQ ni bilmasligi yoki unga ko'r-ko'rona amal qilmasligi asosiy sabab bo'lmoqda. Natijada mintaqada piyodalar, harakat havsizligining ta'minlanganlik darajasini pasayishiga asosiy omil bo'lib hizmat qilmoqda.

Farg'ona ko'chasida harakat xavfsizligini ta'minlash samaradorligini oshirish, yo'l-transport hodisalarini hamda qoidabuzarliklarning oldini olish uchun Farg'ona politexnika instituti mintaqasida piyodalar harakat xavfsizligini ta'minlash borasida bir qator kerakli tavsiyalarni amalga oshirish lozim:

-mintaqadagi mavjud tartibga solingan piyodalar o'tish joyidagi 1.14.1 yo'l belgi chizig'i o'rniga 1.14.3 yo'l belgi chizig'ini chizish lozim;

-piyodalar o'tish joyidagi 1.1, 1.3, 1.5, 1.6, va 1.12 yo'l belgi chizig'ini ko'rinish darajasini yaxshilash lozim;

-mintaqada mavjud bo'lgan avtobus to'xtash joyiga 5.12 yo'l belgisini o'rnatish lozim;

-mintaqada yo'l harakati qoidalariga amal qilmasdan harakatlanayotgan piyodalarga DYHXX xodimlari tomonidan tanbeh berish tadbirlari o'kazib turilishi lozim.

- Farg'ona politexnika institutida DYHXX xodimlari harakat xavfsizligini ta'minlash mavzusi yuzasidan talabalar bilan uchrashuvlar o'tkazilib turilishlari lozim;

ИСТОЧНИКИ И ЛИТЕРАТУРА

1. Azizov K. X. Harakat xavfsizligini tashkil etish asoslari. – Toshkent: Yozuvchi, 2002. – 182 b.
2. <http://www.tayi.uz/uploads/s.pdf>
3. <http://spas-extreme.ru>

КЕСУВЧИ АСБОБЛАРНИ ТУРГУНЛИГИНИ СИНАШНИНГ ТЕЗКОР УСУЛИ

Юртимизда машинасозлик тез ривожланиб бормоқда. Хозирги бозор иқтисодиёти даврида янги махсулотни тезда ўзлаштириш яъни лойиҳалашдан тортиб уни саноат миқёсида ишлаб чиқарилишигача бўлган вақни қисқартириш катта аҳамиятга эга. Янги махсулотни ишлаб чиқариш учта даврдан иборат . Булар илмий-тадқиқот ишлари жараёни, лойиҳалаш жараёни, янги техник тизимлар яратиш даврлари. Бу даврларни хар хар бирини қисқартириш янги махсулотни ўзлаштириш вақтини қисқартиришга олиб келади. Техник тизимларни яратиш даврини қисқартириш учун техник тизимдаги хар бир детални яратиш даврини қисқартириш талаб этилади. Хозирги пайтда чет элдан келаётган металлларнинг механик хусусиятлари номаълум бўлиб уларга механик ишлов бериш маъромлари берилмаган бўлади. Оптимал механик ишлов бериш маъромлари ва кесувчи асбобни турли материалларга ишлов беришдаги турғунлик даврини аниқлаш долзарб масалалардан биридир. Кесувчи асбобни турғунлик даврини аниқлаш детални тайёрлаш таннархини ҳам аниқлаш учун керак бўлади.

Кесувчи асбобни турғунлик даврини тезкор топиш усуллари яратилган бўлиб у [1,103б.] адабиётда келтирилган

$$P(T_{зад}) = 0.5 + \Phi\left(\frac{h_{кр} - h_0 - I_h T_{зад}}{\sqrt{S_{h_0}^2 + S_j^2 T_{зад}^2}}\right) \quad (1)$$

Бу ерда $T_{зад}$ - берилган туғунлик, қайсики бунга нисбатан тўхтовсиз ишлашдаври аникланади. $h_{кр}$ – ўтмаслашиш критерияси. Формуладан кўриниб турубдики тўхтовсиз ишлаш даврининг эҳтимоллиги мослашиш даврини тугашига тўғри келувчи ейилишига ва ейилиш интенсивлигига боғлиқ бўлади. Математик моделлаштириш усулидан фойдаланиб ейилишини ўзгариш интенсивлиги $8 \cdot 10^{-3}$ дан $8 \cdot 10^{-2}$ ўзгарганда мослашиш даврини тугашига тўғри келувчи ейилиш $0.41h_{пр} - 0.04h_{пр}$ оралиқда бўлади.

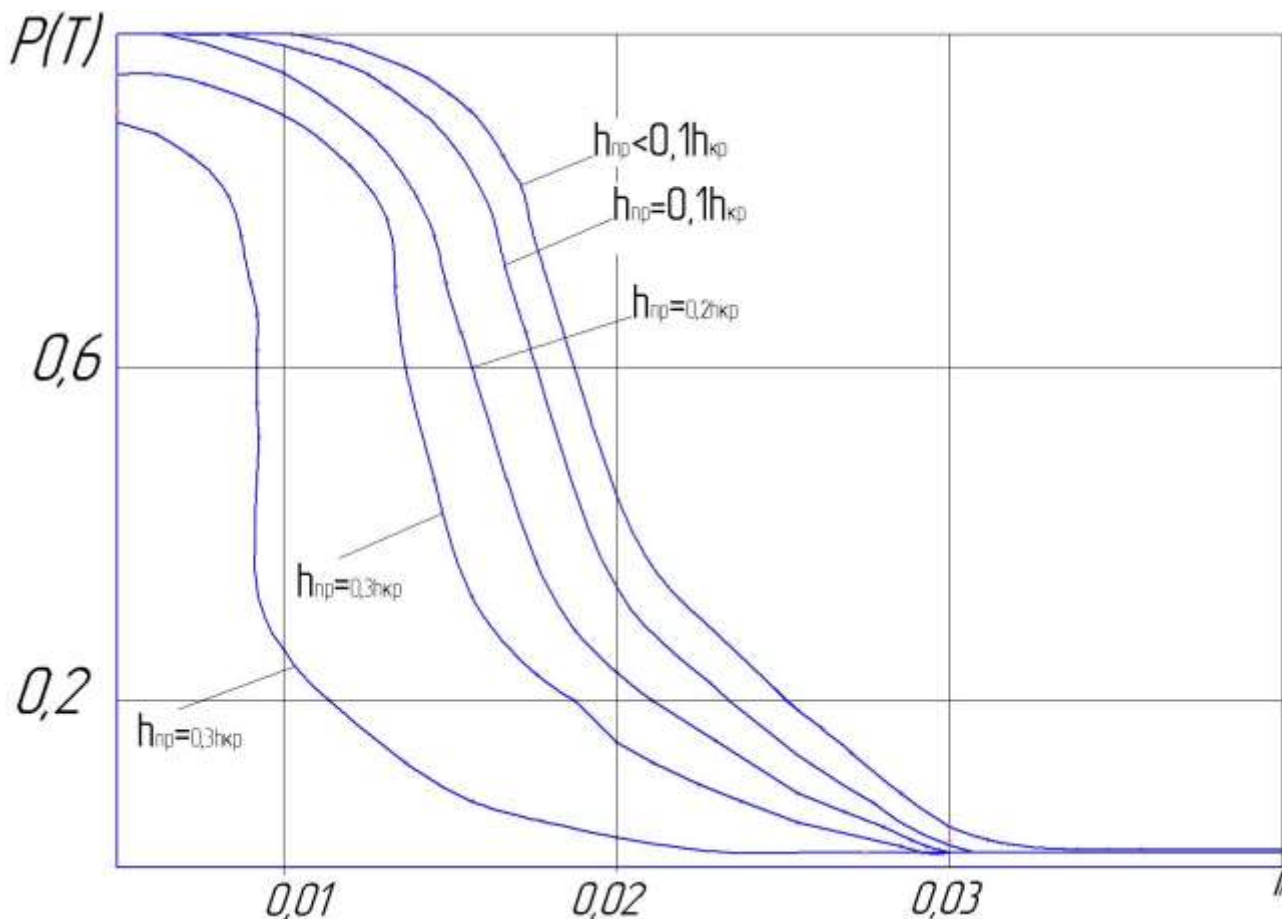

1-расм.Тўхтовсиз ишлаш эҳтимоллигини ейилишни интенсивлигига боғлиқлиги.

Тўхтовсиз ишлаш эҳтимоллиги $T_{зад}=60$ дак, S_{h_0} ва S_{jh} нинг дисперсияси вариация коэффициентига мос бўлади $var_{зад} = 0.3$. Тўхтовсиз ишлашни олинган графигига миқдорни бериб норматив интенсив ейилишни ва мослашиш даврини аниқлаш мумкин, ва кесувчи асбобни кейинги назоратини фақат куйидаги параметрлар билан олиб бориш мумкин:

$$T_h(1 - K_{varT}) / (1 - K_{varH}) \leq I_H \quad (2)$$

$$h \leq h_{он}$$

Тажриба вақтини камайтириш турғунлик кўрсаткичлар аниқлигини пасайтиришга олиб келади. Шунинг учун аниқлик бўйича таълабни бажариш учун тажрибалар сонини кўпайтириш керак.

$$n_y = n_o K_n, \quad (3)$$

Бу ерда n_o -тўлиқ программа бўйича тажриба ўтказилганда тажрибалар сони; K_n -тажрибалар сонини кўпайтириш коэффициенти;

Олинган боғлиқликлардан фойдаланиб керак бўладиган тажрибалар сонини топишимиз мумкин.

Юқоридаги маълумотлардан кўриниб турибдики кесувчи асбобни турғунлик даврини топиш учун 50 мартадан кўп тажриба ўтказиш таълаб қилинапти. Тажриба ўтказишда энг кўп вақт оладиган иш кескични маълум бир вақт ораллигида ейилишини ўлчашдан иборат бўлади. Бу иш жуда кўп вақт ва куч таълаб қилади. Ўлчаш аниқлигини ҳам ҳисобга олишимиз керак бўлади. Кескични ейилишини актив назорат усулида ўлчаб таҳлил қилиб бориш тажриба ишларини бир неча баравар тезлаштириш имконини беради.

Кесувчи асбоб ишлаш даврида ейилиши учта даврдан иборат бўлади. Кескичнинг орқанги юзасини ейилиши бошланғич пайтда тез ейилади. Бу даврни кескични ейилишини мослашиш даври дейилади.

Кескични мослашиш даврини аниқлаш усуллари жуда кўп вақт олади ва кўп материал сарфлаш билан боради. Уларни автоматлашган ишлаб чиқаришда қўллаб бўлмайди. Шунинг учун биз ўзимизнинг олдимизга кесувчи асбобни мослашиш даврини автоматлашган усулда топиш масаласини ечишни мақсад қилиб қўйдик. Ишлов беришнинг бошланғич пайтида кесиш зонасида ҳосил бўлаётган виброакустик сигналнинг (ВАС) амплитудаси A_{\max} максимал қийматга эга бўлади ва бир қанча t_{ct} вақтдан кегин A_{ct} стабил қийматгача пасаяди. Ўлчов стендидан фойдаланиб ВАС амплитудасининг ўзгариши эгри чизигини ёзиб олиб A_{\max} , A_{ct} , t_{ct} , катталикларни олишимиз мумкин. ВАС амплитудасининг стабиллашув вақти t_{ct} кескичнинг мослашиш даврига тўғри келишини кўраемиз. Бунда кесувчи асбобнинг мослашиш даврини қириндини эгрилик радиусига боғлиқлиги бўйича ва ВАС амплитудасининг стабиллашув вақти t_{ct} ёрдамида топиб уларни солиштирамиз.

Демак кесувчи асбобни мослашиш даврини топишимиз учун норматив кесиш маромларида цилиндрик намуна йўнилади ва ВАСнинг амплитудаси ёзиб олинади.

Шу билан бирга қириндини радиуси ўлчаб борилади ва улани графиги қурилиб бир бирига солиштирилади.

ВАС амплитудасининг T_{ct} стабил қийматга эришгунгача вақт бўйича ўзгаришини аниқлаш учун қуйидаги схема бўйича йиғилган электрон ўлчов аппарати ишлатилади.

Пьезоэлемент 1 кескичнинг танасига ўрнатилади. Кесиш зонасида ҳосил бўлаётган ВАС 1 пьезоэлементда электр сигналга айлантирилиб 2 стабилизаторонда стабиллаштирилиб 3 филтрга паст ва юқори частодаги сигналлардан филтирланади ва 4 аналогли сонли ўзгартиргич билан сонли кўринишга келтирилиб ЭХМга узатилади. ЭХМ сигналларни қайта ишлаб мослашиш даврини аниқлаб беради.

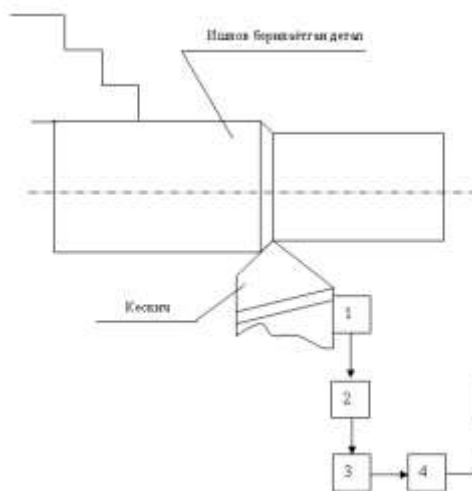

2-расм .Электрон ўлчов аппарати схемаси.

Бу ерда: 1-пьезоэлемент датчик; 2-стабилизаторон; 3-филтър; 4- АСЎ;

5-ЭХМ; 6-маълумотни чиқариш қурилмаси;

Мисол. 40Х материалдан тайёрланган цилиндрик заготовканинг ташқи юзаси кесувчи қисми Т15К6 қаттиқ қотишмали пластинкадан иборат бўлган ўтувчи кескич билан йўнилди. Кесиш маромлари: $V=105\text{м/мин}$; $S=0,11\text{мм/айл}$; $t=1\text{мм}$.

Олинган осциллограмма бўйича ВАС амплитудасининг ўзгариши графиги қурилади. Олинган эгри чизик бўйича ВАС амплитудасининг қийматларини топамиз $A_{\max}=7,4\text{мВ}$, $A_{ct}=3,1\text{мВ}$, $\tau_{ct}=85\text{с}$

Шу билан бирга қириндининг эгрилик радиусини ҳам ўлчаб бордик.

Ўлчаш натижалари 3 расмда кўрсатилган. Эгри чизикдан кўриниб турибдики мослашиш вақтининг вақти ВАСнинг стабиллашув даврига мос

келади.

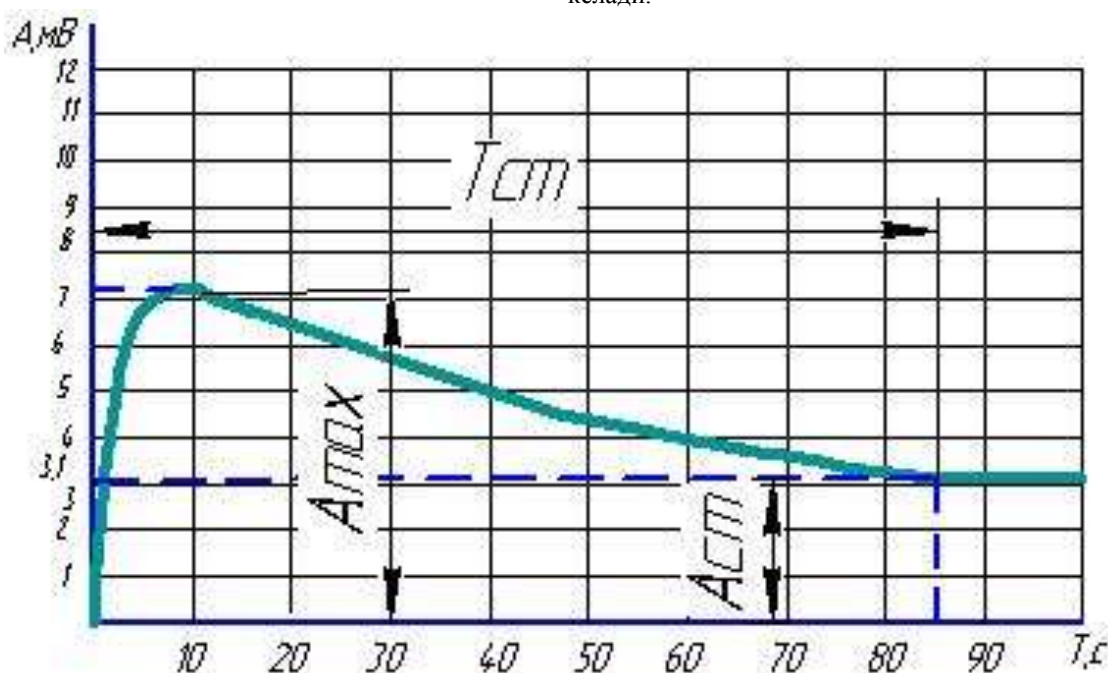

3-расм. Кесувчи қисми Т15К6 қаттиқ қотишмадаш тайёрланган кесувчи асбоб билан пўлат 40Х дан тайёрланган заготовкага ишлов беришни бошланғич даврини ВАС ни ўзгариш интенсивлиги. Кесиш маъромлари $V=105$ м/дақ, $S=0.11$ мм/айл, $t=1$ мм

Хулоса қилиб шуни айтишимиз мумкинки кесувчи асбобни мослашиш даврини кесиш жараёнини бошланғич даврида виброакустик сигнал амплитудаси стабиллашиш даврига қараб аниқлаб олишимиз мумкин.

ФЙДАЛАНИЛГАН АДАБИЁТ

1. Башков В.М., Кацев П.Г. Испытания режущего инструмента на стойкость – М.: Машиностроения, 1985. – 136 с.

*Elyorjon Xoldarov, Baxodir Fayzimatov
(Farg'ona, O'zbekiston)*

MASHINA DETALLARINI MEXANIK ISHLOV BERISH QIYIN BO'LGAN YUZALARIDAGI TESHIKLARNI ANIQLIGINI, SIFATINI VA PARMALASH JARAYONINI UNIMDORLIGINI OSHIRISH

Mashina detallarida qo'llaniladigan notexnologik detallarning tahlili shuni ko'rsatadiki, ularni tuzilishiga qarab oddiy, qiyin va juda qiyin guruhlariga bo'lish mumkin.

Oddiy texnologik noqulay uchastkalar guruhiga qiya yuzalarni kiritish mumkin.

Qiyin texnologik noqulay uchastkalar guruhiga botiq va qavariq sferik yuzalarni kiritish mumkin.

Juda qiyin texnologik noqulay uchastkalar guruhiga oddiy va qiyin guruhdagi yuzalar jamlangan yuzalarni kiritish mumkin.

Quyidagi 1-jadvalda detallarning kesuvchi asbob kesib kiradigan va chiqadigan texnologik noqulay uchastkalarini geometrik shakli bo'yicha tasnifi keltirilgan.

Texnologik noqulay uchastkada kesuvchi asbobning kirish joyi	Texnologik noqulay uchastkada kesuvchi asbobning chiqish joyi
I.ODDIY	
II.QIYIN	
Texnologik noqulay uchastkada kesuvchi asbobning kirish joyi	Texnologik noqulay uchastkada kesuvchi asbobning chiqish joyi
III.JUDA QIYIN	
Texnologik noqulay uchastkada kesuvchi asbobning kirish joyi	Texnologik noqulay uchastkada kesuvchi asbobning chiqish joyi
Texnologik noqulay uchastkada kesuvchi asbobning kirish joyi	Texnologik noqulay uchastkada kesuvchi asbobning chiqish joyi

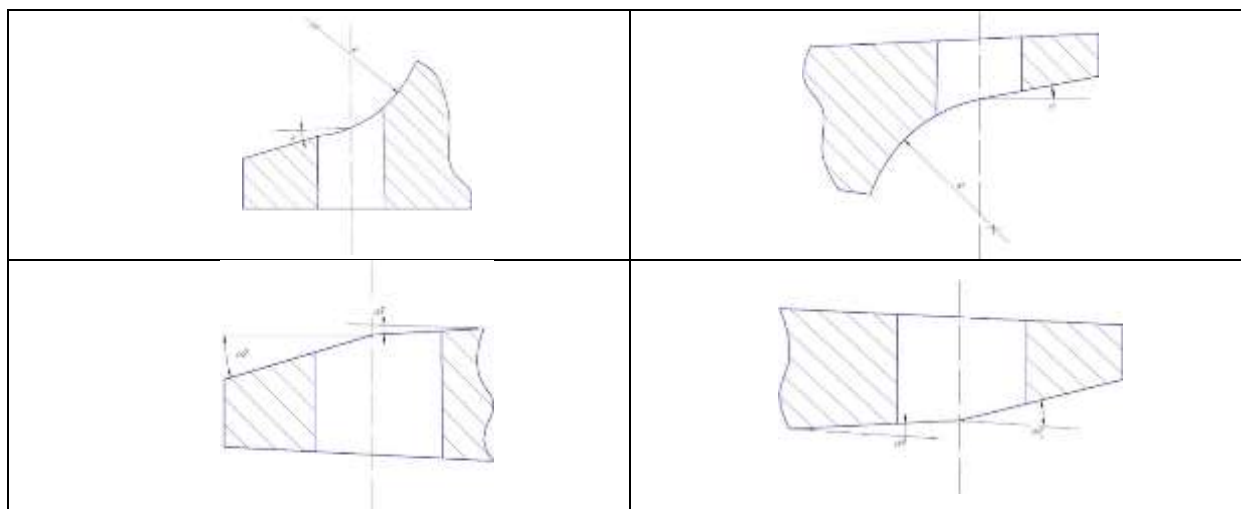

Mashinasozlikda bugungi kunda qullanib kelinayotgan detallarning notexnologik yuzalariga parmada mexanik ishlov berishning progressiv usullarini kuzatish va tadqiq qilish bizga kerakli yunalishni tanlash, uni takomillashtirish va shu yo'l bilan yanada samarador natijaga erishish imkonini beradi.

Parmalarning o'ta dinamik chidamli va berilgan yo'nalishda barqarorligini ta'minlovchi maxsus konstruksiyasini yaratish va loyihalash, detalga ishlov berishda, ayniqsa parmaning detal yuzasiga kesib kirishida qirindi ajralishi sharoitini yengillashtiradi. Parmalarning qattiqligini va markazlashganligini quyidagi usullar bilan kuchaytirish lozim:

- a) parmaning serdsevinasi kalinligini 0,25...0,3 gacha ko'paytirish;
- b) eng kichik ruxsat etilgan uchib chiqish bilan ishlash, uning kattaligi ishlov berilayotgan teshikning, konduktor vtulkaning (agar konduktor vtulkasi qullanilayotgan bo'lsa) uzunligini tashkil qiladi.
- v) qirindi ajralishining yaxshi sharoitida vintli kanavkalarining egilish burchagini oxirigacha kamaytirish, shu bilan birga kichik qirqimda parmaning ko'ndalang kesimi maydonini kattalashtirish (1 - rasm)

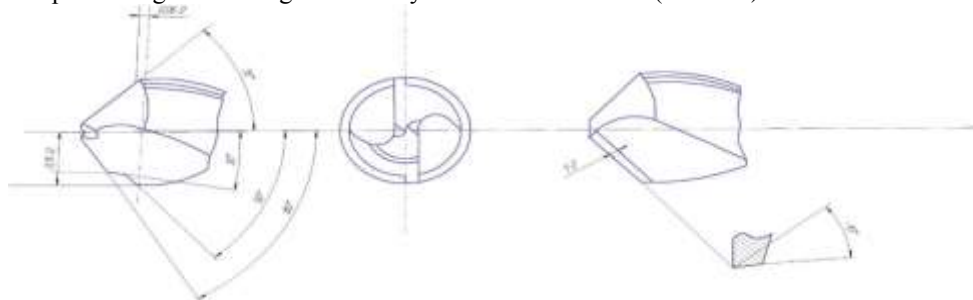

1-rasm. Vintli kanavkalarining egilish burchagini oxirigacha kamaytirish.

- g) 5 mm diametrdan kam bo'lgan teshish ishlarida parmaning kichraytirilgan ishchi qismida lentachalarning sonini 4 tagacha ko'paytirish (2 - rasm).



2-rasm. Parmaning kichraytirilgan ishchi qismida lentachalar sonini 4 tagacha ko'paytirish.

Ochiq teshiklarga katta diametrli parmada ishlov berishni assimetrik yo'nishda bajarish maqsadga muvofiqdir. Parmaning o'ziga tortmasligi uchun uning asosiy kesuvchi kromkalarida manfiy oldingi burchakli faskalarni qo'llash zarur (1 - rasm).

Zagotovkalarining ochik teshiklarini yoki qiyshik yuzalarini parmalar jarayonida uchi 140° burchak ostida kattalashtirilgan parmadan foydalanish kerak, va shuni yodda tutish kerakki, bunda ikki marta yo'nish usuli qo'llanmaydi.

Detallarning notexnologik yuzalariga ishlov berishda kesish xatoligini kamaytiruvchi “markazga intiluvchi” kuchlarni hosil qiladigan, shuningdek kesuvchi asbobning notexnologik yuzasidan chiqish bosqichida asbob ishiniyq ishonchligini ta’minlaydigan konstruksiyalarni yaratish va amalda qo’llash.

Yuqorida aytib o’tilganday, detallarning notexnologik yuzalariga mexanik ishlov berishda kesuvchi asbobning zagotovka materialidan chiqishida sinib qolish holllari ko’p kuzatiladi. Bunday holning asosiy sabablaridan biri dastgohning shpindelli tugunida va kisuvchi patronlardagi asbobning o’q bo’ylab siljishiga yo’l quyuvchi bo’sh oraliq (zazor)ning mavjudligidir. Parma maksimal kuchlanish bilan ishlayotganda uning o’q bo’ylab siljishi kattaligi 0.02...0.05 mm dan oshmasligi kerak. Bunday hollarda shpindelning ishchi yurishi so’ngida qo’shimcha qisgichlar yaratish maqsadga muvofikdir, masalan, prujinali tayanchlar yordamida (3 - rasm).

Detallarga mexanik ishlov berishda faqat ish unumdorligini oshirishnigina maqsad qilib qo’ymasdan, sifat ko’rsatkichlarining oshishiga ham katta e’tibor berish lozim. O’tmishda ko’p izlanishlar spiral parmada teshish orqali bajarilgan teshiklarda geometrik xatoliklar yuzaga kelishi sababini o’rganishga bag’ishlangan. Natijada, parmaning kesuvchi qismidagi assimetriya (ya’ni, asosiy kesuvchi tishlarning solishtirma aralashuvi) teshikning o’lchami va yumaloq emasligiga katta ta’sir ko’rsatishi isbotlangan. Yana teshikning o’qdan siljib ketishi ishlov berishning ilk daqiqalarida dastgohning ma’lum xatoligi sababli parmaning siljib ketishi bilan bog’likligi ta’kidlangan.

Parma bilan teshilgan teshikning ichki devorlari parallel bo’lishi keyingi yunish, razvyorkalash va rezba ochish operatsiyalarining sifatli bo’lishiga zamin yaratadi. Chuqur teshiklarga ayniqsa, to’g’ri va tekis bo’lish juda muhim.

Teshikning geometrik xatoliklari turli xil bo’ladi, uning taraflari shakli bilan farq qiladi, yumaloqligi xatoliklari esa, cho’qurligi bo’yicha farq qiladi. Shuning uchun teshikning qisman diametrini aniqlab bo’lmaydi, sababi uni qaysi nuqtada o’lchash noma’lum.

Statik holatda teshikning haqiqiy diametri quyidagi faktorlar bilan aniqlanishi yo’lga quyilgan:

- a) parmaning o’zining eksentritsiteti;
- b) o’tuvchi shpindel va vtulkaning eksentritsiteti;
- v) ishlov berilgan yuzaning g’adir - budirligi.

Aniqlanishicha, parmaning, shpindel va vtulkaning eksentritsitetini shunday kompensatsiya qilish mumkinki, parma assimetrik yo’nilgan bo’lishiga qaramay tizim bir tekis ishlaydi. Bu holda teshikning o’lchami xaqida aniq ma’lumotlar olish mumkin.

3 - rasm. Shpindelga prujina tayanchli qo’shimcha qisgichlar o’rnatish.

Yana shuni ham aniqlanganki, teshik o’lchamining nominal o’lchamdan kattalashib ketishi quyidagi hollarda uchraydi:

- a) parma yetarli qattiq emasligi sababli o’qidan og’ganda;
- b) ishlov berilayotgan zagotovka yetarli darajada maxkamalnaganligi sababli bir tomonga siljiganda;

Demak, parma bilan teshilgan teshikning aniqligi parma vtulka-shpindel tizimining urishiga, ishlov berilayotgan zagotovkaning mahkamlanish sharoitiga va parmaning qanchalik darajada aniq yo’nilganligiga bog’lik.

1. Yuqoridagilardan kelib chiqqan holda quyidagi xulosaga kelish mumkin:

a) Mashinasozlikda notexnologik detallarning teshiklariga mexanik ishlov berishning talab qilingan aniqligini ta’minlash shu teshikka berilgan mexanik ishlovning samaradorligini va sifatligini ta’minlash demakdir.

b) Detailarning notexnologik uchastkalarida teshikka mexanik ishlov berish aniqligini oshirish ishlov berilayotgan detalning yuza qismi qavatini buzishga qaratilgan qo’shimcha energiya manbalarining qo’llanishini talab qiladi.

Taklif qilinayotgan maxsus konduktor vtulka parmaning o’qdan og’ishini va qiya yuzalarga mexanik ishlov berish vaqtida parma sinishi extimolini kamaytiradi.

Bu masalani texnologik uchastkalarini tez eruvchan va tez qotuvchan materiallarni qo’llagan holda sun’iy ravishda hosil qilish bilan yechish mumkin. Bu materiallarni notexnologik uchastkalarining kerakli joyiga kuyish zarur (4-rasm).

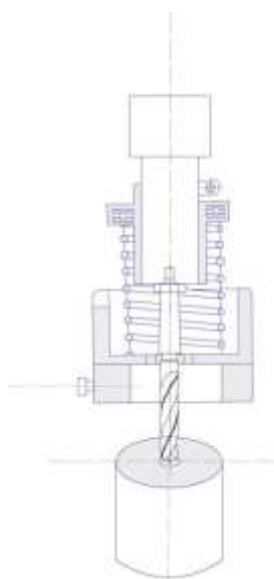

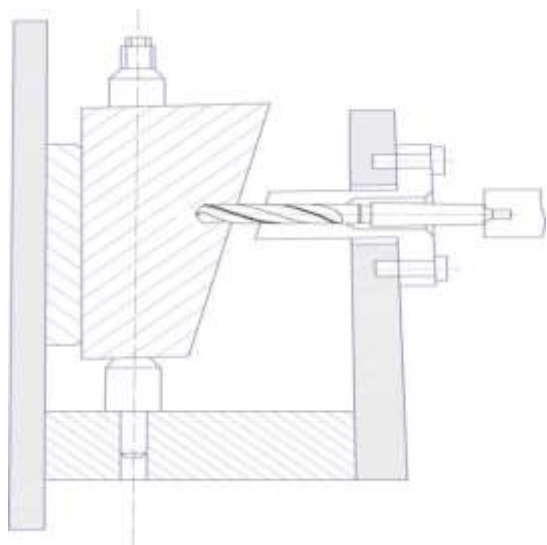

4-rasm.Konduktor vtulkaning maxsus konstruksiyasi

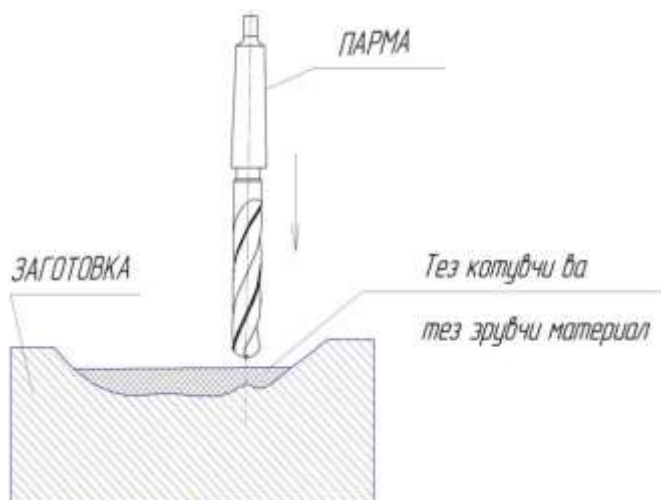

5-rasm.Notexnologik yuzalarda tez eruvchan va tez qotuvchan materiallarni qo'llagan holda sun'iy ravishda texnologik yuza hosil qilish

FOYDALANILGAN ADABIYOTLAR

1. Mirzaxmedov N.T., Fayzimatov B.N. Visokoproizvoditelniy spozob obrabotki krivolineynix poverxnostey. – Xarkov: Rezanie i instrumenti, 2004.
2. Mirzaxmedov N.T., Fayzimatov B.N., Qodirov M., Askarov A.A. Matematicheskoe modelirovanie obrabotki slojno - fasonnix poverxnostey detaley na stankax s CHPU. Noan'anaviy kimyoviy texnologiyalar va ekologik muammolar mavzusidagi Farg'ona Politexnika Instituti V - ilmiy-amaliy anjumani, 2009.

*Yunusali Husanov, Baxodir Fayzimatov
(Farg'ona, O'zbekiston)*

POLIMER KOMPOZIT MATERIALLARDAN YASALGAN MAHSULOTLARDAGI TESHIKLARNI PARMALASH JARAYONLARINING BARQARORLIGINI TA'MINLASH VA SAMARADORLIGINING OSHIRISH MUAMMOLARI

Polimer kompozit materiallardagi (PKM)detallarda teshiklarga kesish yo'li bilan ishlov berish quyidagi o'ziga xos xususiyatlarga ega:

1. Kesish usullari va asbob geometriyasining yakka tartibda tanlab olinishini talab etuvchi yorug' tasvirlangan xossalari anizotropiyasi sababli yuqori sifatli ishlov berilgan sirtga ega bo'lishning murakkabligi;
2. Kesish zonasida issiqlikni yomon qabul qilishni yuzaga keltiruvchi material issiqlik o'tkazuvchanligining pastligi;
3. Yuqori darajadagi bog'lash egiluvchanligi xossalari didsiz ko'rinishga – teshiklarning kichrayib ketishiga olib keladi;
4. Qattiq to'ldirgichning abraziv ta'siri asbobning shiddat bilan eyilib ketishiga olib keladi;
5. Mexanik va issiqlik kuchi ta'sirida to'ldirgichning kimyoviy jihatdan buzilishi ro'y beradi, bunday buzilish chuqur teshiklarga ishlov berishda o'ziga xos;
6. Kesishning yuqori bo'lmagan tezliklari sababidan jarayon samaradorligining pastligi;

Mashinasozlikda texnik taraqqiyotning asosiy shartlaridan biri materialga ishlov berish samaradorligi va sifatini oshiruvchi yangi samarali usullarni qo'llash hisoblanadi.

PKMlarga o'lchovli ishlov berishning asosiy usuli tig'li mexanik ishlov berish hisoblanadi. Qolgan usullar berilgan parametrlarni ta'minlash imkoniyatiga ega emas yoki murakkab texnologik uskunalarni talab etadi va narxi qimmat.

Tig'li ishlov berishning samaradorligini oshirish uchun ishlov berilayotgan PKMning chiquvchi texnologik ishlov berish ko'rsatkichlariga ta'sir etuvchi asosiy fizik-mexanik xossalarini ham hisobga olish zarur.

Alohida nuqsonlarni bartaraf etish uchun mahsulotni muzlatish yo'li bilan ushlab turish maqsadida maxsus moslamalarni qo'llash orqali qatlamli materiallarni parmalash usullari mavjud. Ammo yalpi ishlab chiqarishda bunday usullar kam samaradorlikka ega.

Mashina samaradorligini oshirish uchun prinsip jihatdan yangi texnologik jarayonlardan foydalanishga oid zamonaviy ilmiy-texnik taraqqiyotning rivojlanish yo'nalishi ma'lum aerodinamik hodisalar, xususan, uyurmali effektni qo'llashning yuksak istiqbollarini ochib beradi.

Gazlarni energetik taqsimlashning uyurmali effekti (Ranka effekti) gazlarning aylanma oqimida yuzaga keladi va uyurmali quvur deb atavvchi juda sodda qurilmada realizatsiya qilinadi.

Uyurmali quvur (UQ) o'zida tangensial sopel (2), spiralsimon naycha (3), markaziy teshikka ega bo'lgan to'siq (4), va drossel (5) bilan ta'minlangan silliq silindrni (1) namoyon etadi (1-rasm). [2]

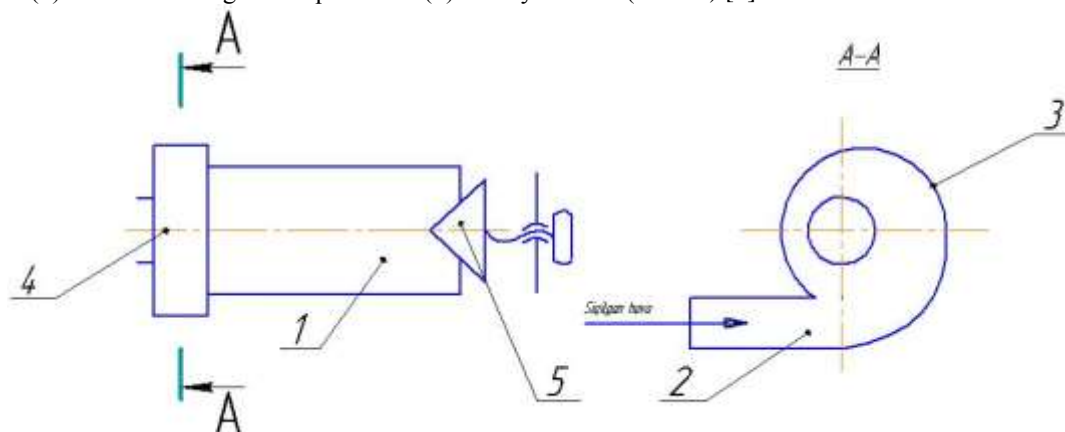

1-rasm. Uyurmali quvur sxemasi

Gazning tangensial sopel orqali silindr quvurga o'tishida uning ichida gazning sekin va tez tizillab otilishi orasidagi energiyaning qayta taqsimlanishi oqibatida turli haroratli zonalarga ega bo'lgan uyurmali oqimlar hosil bo'ladi. Bunda oqimning o'q yaqinidagi qatlamlari sezilarli daraja soviydi va sovuq oqim holida to'siqning teshigi orqali chiqarib yuboriladi, chetki qatlamlar esa isitiladi va issiq oqim holida drossel orqali oqib chiqadi. Uyurmali oqimning bu xususiyati sanoatda, ayniqsa, muzlatadigan va vakuumli texnikada keng qo'llaniladi. [2, 24-25 b.]

Hozirgi davrda uyurmali qurilmalarning tuzilishi tasvirlangan, ularning hisoblash usullari ifodalab berilgan va ularni tadqiq qilish bo'yicha tajriba ma'lumotlari keltirilgan ko'plab ishlar mavjud. Ilk uyurma hodisasining keng tadqiqi R.Xilsh tomonidan o'tkazilgan. (ingl. *Ranque-Hilsch Effec*). Rank Filsh effekti ikki fraksiyada silindrik va konussimon kamerada aylanishidan gaz va suyuqlikning ajralish hodisasidir. Chetki tomonda yuqori haroratli aylanma oqim paydo bo'lsa, markazda esa sovugan aylana oqim, va yana markazda aylanish chetdagiga nisbatan qarama-qarshi tomonga harakatlanadi. Xilsh o'z ishidagi [1, 24-25 b] uyurmali quvurlarning qurilishida hozirda asosiy hisoblanadigan mezonlar va qiymatlarni kiritib o'tgan.

Uyurmali quvurning eng ko'p tarqalgan turi bo'lib, teskari nuqtali varianti hisoblanadi. U turli issiqlik tutuvchi gaz oqimlarini olish uchun muzlatgichlar sanoatida ishlatiladi. Bunday uyurma quvurlarining samaradorlik mezonini bo'lib sovutish unumdorlik koeffitsienti qabul qilingan.

Siqilgan havoning boshlang'ich parametrlari va konstruktiv jihatlarining turli teskari aniklikdagi uyurma quvurlardagi ishchi jarayonga ta'siri natijalari ko'rsatilgan.

Sovuq ishlab chiqarish koeffitsienti ham uyurmali quvurning konstruktiv o'ziga xos xususiyatidagi gaz oqimining kirish parametrlariga ham bog'liq bo'lishi tajribalar natijasida o'rnatilgan.

Uyurmali quvurdagi gazning haroratli bo'linishi uyurmali quvurda gazning oqish tezligining keskin aniq qiymatlarida va uyurmali sohada kengayish darajasidagi o'ringa ega, shuningdek to'xtash elementlari konstruksiyasi: tangensial kirish konfiguratsiyasi, diafragma va drossel diametri, masshtab omili, uyurmali quvur uzunligining diametriga nisbatiga bog'liq. Uyurmali quvurda maksimal sovuq ishlab chiqarish sharoitida oqimning uyurmali bo'linish effektiga ta'sir etuvchi alohida omillarning tajribaviy ma'lumotlari keltirilgan. Tekshiruvlar natijasida uch o'lchamli gaz oqimining harakati, ham uyurmali quvur o'qi bo'ylab, ham uning ko'ndalang kesimi bo'ylab yuqori gradientli bosim mavjudligi bilan xarakterlanadigan uyurmali sohada fizik jarayonlarning ancha murakkab ko'rinishi olingan.

Uyurmali quvurda harorat, tezlik va ichki bosimning bo'linishini o'rganish bo'yicha nazariy va tajribaviy tadqiqotlar, shuningdek uyurmali quvurning geometrik parametrlariga bog'liqligini o'rganish ishlarda olib borilgan.

Uyurmali quvurlarning eksperimental tadqiqoti shuni ko'rsatadiki, ularning xarakteristikasiga diafragma teshigi diametri, quvurning uyurmali sohasi uzunligi va geometriyasi, nayning o'tish kesimi yuzasi, shuningdek termodinamik parametrlar: kirayotgan siqilgan havoning harorati va bosimi, gazning fizik xususiyati, sovuq oqim bosimi, uyurmali quvurning qaynoq devor qismidan issiqlikni chiqishi kabi parametrlar ta'sir ko'rsatadi.

Uyurmali jarayonning tahliliy tadqiqi Merkulov A.P.ning gipotezasiga asoslangan bo'lib, uyurmali quvurning aniq kesimida uyurmali oqimning fizik bo'linish jarayoni ifodalashga olib kelgan.

Quvur bo'ylab uyurmaning harakatlanishida atrofdagi tezlik qiymatining kamayishi bilan statik bosimning radial gradientini kamaytiradi, bu esa o'q atrofidagi gaz sohasiga tushib qolgan elementlar o'zining o'q bo'ylab tezligini teskari tomonga qarab haraktanishiga majbur bo'ladi va nayli kesim tomon boradi. [2]

PKM dan tayyorlangan buyumlarni parmalashda vibratsiyaning ijobiy ta'siri haqidagi gipotezani tekshirish va tasdiqlash tajribasi uchun parmalash jarayoni texnologik imkoniyatlarini, ham vibratsiyali, ham vibratsiyasiz kompleks tadqiq etishni o'tkazish zarur.

PKMlardan tayyorlangan buyumlarni parmalashda havo oqimi bilan sovutishning ijobiy ta'sirini tekshirish uchun muallif tomonidan yaratilgan uyurmali quvur va mos jihozlar yordamida seriyali tadqiqotlar o'tkazish zarur.

PKM parmalash jarayonida kuch parametrlari (o'q bo'ylab kuch, jami burovchi moment)ni ikkinchi bo'limda topilgan analitik ifodaning to'g'riligini tekshirish uchun tadqiq qilindi.

Tadqiqotlar laboratriya sharoitida keng universallik sharoitlarida 6F75VF1 ferzlash dastgohida olib borilgan.

Tadqiqotni o'tkazishda quyidagi asboblardan foydalanilgan.

Parma stanlart konstruksiyaga, kesuvchi qirralari 0,6 mmolingan oddiy geometriyadagi parma. Kesuvchi qism GOST 25399 bo'yicha VK-8 qattiq qotishmadan tayyorlangan bo'lib, geometriyasining o'ziga xos xususiyati radius bo'yicha ikkita kesuvchi qirrali parma.

Asosiy parmaning o'ziga xos xususiyati shundan iboratki, uning kesuvchi qirralari to'ldiruvchining qatlamlarini va PKM smolalik moddalarini kesishda ishonchlilikni ta'minlaydi.

Sinov namunalarda o'tkazildi. Namunalarning materiali ugleplastik KMU-11. Bir tamonga yo'nalgan ugleplastikning qalinligi 5 mm, ko'p qavatli tolali o'ram qatlamlari o'rtasida $\pm 90^\circ$. Namunalar o'lchamlari 120x120 mm², komplektda 10 donadan, har biri turli qalinlikka ega:

- 1) 5 mm qalinlikdagi namunalar;
- 2) 22 mm li umumiy qalinlikka ega uch qatlamli sendvich paneli – yacheykali strukturada;

Bir vaqtning o'zida kesish me'yorlarini va ishlov berish samaradorligini, asbobning barqarorligini oshiruvchi, ishlov berilayotgan yuza sifatini yaxshilovchi eng samarali ishlov berish usullaridan biri oldindan sovutilgan siqilgan havoni tehnologik muhiti sifatida qo'llashdir. Bunday siqilgan havoni uyurmali quvurlarda olish mumkin.

Gazlar dinamikasi uyurmali oqimlar tutriqsiz xodislari bilan ma'lum – 1931 yilda ochilgan Rank effekti [3]. U quyidagicha izohlanadi: uyurmali quvurlarda gaz oqimi ikkiga bo'linadi. Energiyaning saqlanish qonuniga ko'ra uyurmaning ichki qatlami harorati havoning issiqlik energiyasi kinetik energiyaga o'zgarayotganligi sababli kamayadi. Havoning tashqi qatlamlari katta tezliklarda quvurning devorlariga uriladi va uning harorati oshadi [3].

Tashqaridan oddiy uyurmali bo'lgan hodisa qayishqoq siqilgan gazning bo'shliqdagi turbulent oqimida murakkab gazodinamik jarayonni o'zida aks ettiradi.

Adabiyotlar tahlil ko'rsatadiki, jarayonning samarali kechishiga: nayli kirishning konstruksiyasi, uyurmali sohaning maqbul uzunligi, quvur detali ichki yuzasining materiali va g'adir-budirligi jiddiy ta'sir qiladi. Uyurmali quvurning maqbul uzunligi 50 diametrga (nayli kirishdan qaynoq drosselli chiqishgacha) teng deb hisoblanadi.

Sovuq siqilgan havo manbasi sifatida shaxsiy yaratilgan uyurmali quvurdan foydalanildi.

Uyurmali quvur (3-rasm) g'adir-budirligi $Ra=1,25$ mkm ichki diametri 1,7 mm, spiralsimon naycha 7 joylashgan silindr korpus 2, naycha yonida joylashgan diafragma 8 dan iborat. Diafragmaning ortida bir tomondan ichki diametri 10 mm ga teng sovuq havo quvuri 3 o'rnatilgan par o'tkazuvchi materialdan yasalgan qistirma 9 joylashgan. Boshqa tomondan ichki diametri 6,1 mm bo'lgan va $Ra=0,32$ mkm parametrligi g'adir-budirlik bilan sayqallangan yuzali issiq havo quvuri 1 o'rnatilgan. Issiq havo quvurining oxirida boshqariladigan drossel ventili joylashgan.

Uyurmali quvur quyidagicha ishlaydi:

Nay6 ga siqilgan havo beriladi. Havo chig'anoqsimon quvur 7 da konussimon to'rta teshikka urinib tegadi, natijada uyurmalanadi va kinetik energiya oladi. Havo turli burchak tezliklari bilan uyurmali oqimda harakatlanadi, chig'anoqsimon nayning o'qida aylanish tezligi chetdagiga nisbatan oz bo'ladi. SHu sababli havoning ichki qatlamlari o'z kinetik energiyasini tashqi qatlamga berish orqali t_x haroratgacha kamayadi va diafragma 8 orqali chiqadi. Qizigan havo esa drossel 4 orqali chiqadi.

Adabiyotlarda magistralda bosim $R=0,4$ MPa va kirishdagi havo harorati $t_b=20^\circ\text{C}$ bo'lganda havo trubaning chiqish qismida $t_x = -30, -80$ °S qiymatgacha tushib ketishi mumkin.

3-rasmda uyurmali quvur va chang-qirindi so'rgichni qo'llash sinov sxemasi ko'rsatilgan.

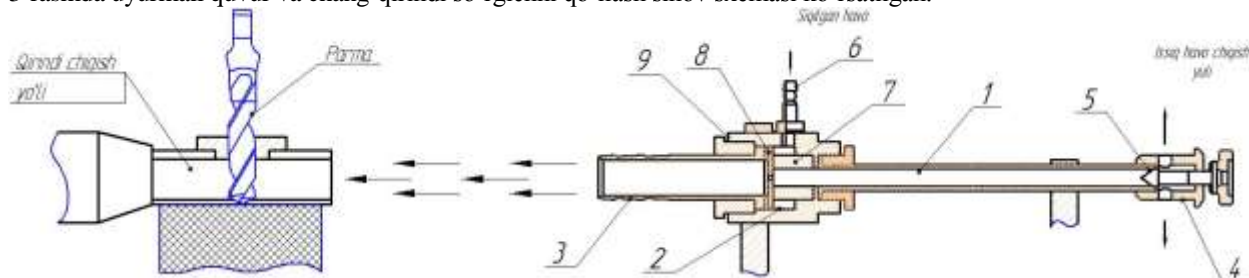

3-rasm. Sovutib parmalash sinovini o'tkazish sxemasi

Muallif amalda quvurning chiqishida kirish oqimi harorati $+22^\circ\text{S}$ bo'lganda quvurdan chiqishda havo harorati $t_x=-1$ °C ga erishdi.

Muallif tomonidan chang-qirindi so'rgich konstruksiyasi loyihalangan bo'lib, u bir vaqtning o'zida ikkita vazifani bajaradi: parmalashni sovutadi va PKMlarni kesishda hosil bo'lgan parchalarni chiqarib yuboradi.

CHang-qirindi so'rgichning ustida kesish jarayonini aniq namoyon bo'lishi uchun oyna qilingan, oynada esa parma uchun yo'naltiruvchi vtulka presslab kiritib qo'yilgan. Muallif tomonidan yaratilgan chang-qirindi so'rgich konstruksiyasi ikkita vazifani bajaradi: parmani sovutadi va quvuruzatmaga ulash mumkin bo'lgan shtutser orqali PKM kesishda hosil bo'lgan parchalarni tutib oladi.

FOYDALANILGAN ADABIYOTLAR

1. Файзиматов Б.Н., Мирзаев А.А. Материалларни кесиб ишлаш асослари. – Фергана: Техника, 2003.
2. Файзиматов Ш.Н. Пневмовихревой эффект в автоматизации технологических процессов. – Фергана, 2009. – 162 с.
3. А.с. RU2095199 С1. Сверло для обработки полимерных композиционных материалов типа углепластиков и стеклопластиков / Балла О.М. / 10.11.1997.

СЕКЦИЯ: ОХРАНА ТРУДА И БЕЗОПАСНОСТЬ ЖИЗНЕДЕЯТЕЛЬНОСТИ

Gulchexra Mirzayeva, Rasul Arabbaev
(Farg'ona, O'zbekiston)

QISHLOQ XO'JALIGI SOHASIDA XAVFLI YUK TASHISH BILAN SHUG'ULLANUVCHI
HAYDOVCHILAR KASBIY XAVFSIZLIK

Yo'l ishlari eng ko'p vaqt talab qiladigan va xavfli ish biri deb hisoblanadigon qishloq xo'jaligi sohasidagi, turli xil yuklarni transport bilan bjariladi. Ma'lumki ko'p jaroxatlanishlarni qishloq xo'jaligi sohasidagi avtotransport va qishloq xo'jalik vositalarida ishlagan haydo'vchilar jarohat oladi.

Bu vaziyat tufayli avtotransport va qishloq xo'jaligi transport vositalari eng xavfli manbai xisoblanadi. Ularning tabiiy xususiyatlari va xususiyatlari tufayli haydovchilar hayotini va sog'lig'ini xavf ostiga qo'yishi mumkin, va atrof muhitga zararlamasli uchun, zararli yuklarni tashishda, mol-mulkni barbod bo'lishiga sabab bo'ladi, yuzaga keladigan favqulodda vaziyatlar, sezilarli darajada odamlar uchun xavf darajasini oshiradi.

Yo'l ishlarni bajarish uchun ko'p vaqt talab qiladi va xavfli ishlaridan biri xisoblanadi, qishloq xo'jaligida ishlab chiqarish turli xil yuklarni transport orqali bajariladi. Qishloq xo'jaligi sohasida eng ko'p jaroxatlarni avtotransport va qishloq xo'jalig vositalarda ishlagan haydovchilar olinadi.

Neft mahsulotlari, mineral o'g'itlar, zararkunandalari bilan kurashish uchun nazorat qilish pestitsidlarni, yo'l transport orqali tashish xavfli tovarlarlar ulushi deb hisoblanadi.

O'zbekiston Respublikasida xavfli tovarlarni transport vasitalar bilan tashish baxtsiz hodisalarni extimoli xajmi kata . Xozirgi paytda, manbalariga ko'ra, xavfli mol-mulkini tashishda avariya va noxush hodisalar o'sib boradi. Eng ko'p hodisalar va yo'l transport baxtsiz hodisalari qishloq joylarda tovarlar transport tashish bilan bog'liq bo'ladi.

Xavfli tovarlar uchun ehtiyoji qishloq xo'jalik ishlab chiqaruvchilari uchun cheklanganmagan va qayta ishlash sanoat xo'jaliklarida jadal rivojlanmoqda.

Ish maqsadi ilmiy asoslari va ish sharoitlarini va qishloq xo'jaligi sohasida xavfli tovarlar olib transport vositalari haydovchilariga xavfsizligini oshirishga qaratilgan, texnik va tashkiliy chora-tadbirlar ishlab chiqish hisoblanadi.

Tadqiqot ob'ekti sifatida biz sharoit va qishloq joylarda xavfli tovarlar jarayonida tashishni transport haydovchilar va texnik xodimlarga xavfsizligini yaratib beriladi.

Tadqiqotlar matematik statistika va matematik analiz usullari yordamida amalga oshiriladi. Tajriba dizayni, ishlab chiqarish sinov usullari ishlatiladi.

Ish jarayonida takliflar va tadbirlar xavfli tovarlar tashish, hodisalari soni pasayishini ta'minlash kata ahamiyatga ega.

Transport operatsiyalari ish eng keng tarqalgan turi biri bo'lib, agrosanoat kompleksi (AK) ishlab chiqish, turli yuklarni tashish, ortishi bilan bog'liq. Ma'lumki qishloq xo'jaligi sohasida jarohat umumiy soni tahminan 20%ni qishloq xo'jalik transport vositalariga tashkil etadi.

Bu vaziyat tufayli yo'l transport xavf manbai ekanligini bildiradi. Ularning tabiiy xususiyatlari va xususiyatlari tufayli, haydovchilar hayotini va sog'lig'ini xavf ostiga, atrof muhitga zarar, zarar yoki mol-mulkni qirg'in olib kelishi mumkin, xavfli tovarlar, transport, sezilarli darajada odamlar uchun xavf darajasini oshirib boradi.

Bugungi kunda, Respublikada yuk tashish asosan yo'l transporti hissasiga to'g'ri keladi. Ularning neft mahsulotlarini ma'lum bir qismi, yo'l transport hisobiga yuk bo'lib umumiy hajmini tashkil etadi.

Transport vositalari bilan bog'liq hodisalar hajmi ehtimoli etarlicha katta. Hozirgi Respublika tog'li hududlarida tovarlar-transport hodisalari va voqealari yo'sib borilmoqda.



Qishloq xo'jaligi xavfli tovarlar eng mashhur iste'molchi biri hisoblanadi. birinchi navbatda, suyuq neft mahsulotlari, mineral o'g'itlar, pestitsidlar va asosiy ishlab chiqarish uchun zarur bo'lgan materiallar iste'moli katta miqdorda tufayli bu tovar uchun kerak. Xavfli tovarlar uchun ehtiyoj qishloq xo'jalik ishlab chiqaruvchilari, murojatlar katta hajmida va qayta ishlash sanoati bilan cheklangan emas. qog'oz ilmiy asoslarini va ish sharoitlarini va qishloq xo'jaligi sohasida xavfli tovarlar olib, transport vositalari haydovchilariga xavfsizligini oshirishga qaratilgan, texnik va tashkiliy chora-tadbirlar ishlab chiqish imkonini beradi.





Tadqiqot ishlari sifatida xavfli yuk tashish jarayonida haydovchilar uchun sharoit va xavfsizligini tashkil etadi. Tadqiqotlar tasodifiy vazifalari, matematik statistika, matematik tahlil usullari, tizim modellashtirish va ekspert-smeta bir ehtimollik nazariyasi yordamida amalga oshiriladi.

Xavfli yuklarni tashishda transport vositasida BMT soni tartibda belgilangan bo'lishi kerak.

Xavfli yuk tasnifi. 1-Jadval:

SINFLAR	Xavfli yuklarni nomlanishi	Belgilanishi
SINF 1	- o'z xususiyatlari bo'yicha portlashi mumkin portlovchi materiallar, pirotexnika uchun mo'ljallangan va portlovchi o'z ichiga olgan qurilmalar, shuningdek, portlovchi harakatlar bilan yong'inga olib kelishi. 1.1 - portlovchi moddalarni va portlash bir zumda butun yuk qamrab olgan ommaviy portlash xavfi bilan, pirotexnika moddalar va mahsulotlari;	

	<p>1.4 - portlovchi moddalarni, Pirotexnika moddalar va uchqun yoki qo'zg'atish, qurilmalar va paketlar vayron bermayotgan taqdirda transport davomida kichik portlash xavfini vijudga keltiradi;</p> <p>1.5 - portlash uchun yonib qo'zg'atishni, yoki o'tish paytida, shunday qilib beparvo bo'lganda ommaviy portlash xavfli portlovchi moddalar.</p> <p>1.6 - massasi otashin va tasodifiy boshlash past ehtimoli bilan ifodalanadi holda juda beparvo portlovchi moddalarni o'z ichiga olgan mahsulotlar.</p>	
<p>SINF 2</p>	<p>- gaz, siqilgan, sovutiladi va bosim ostida erigan suyultirilgan quyidagi shartlar</p> <p>2.1 - Yonuvchan gazlar;</p> <p>2.2 - Yonuvchan zaharli gazlar;</p> <p>2.3 - Yonuvchan gazlar;</p> <p>2.4 - Yonuvchan zaharli gazlar;</p> <p>2,5 - kimyoviy zaharli gazlar;</p> <p>2.6 - toksik kimyoviy zaharli gazlar.</p>	
<p>SINF 3</p>	<p>- Yonuvchan suyuqliklar, quyida yopiq qattiq 61C va bir flesh nuqtasi bo'lgan Yonuvchan bug'lari chiqaradi, suyuqlik va eritma yoki ishlab chiqarish qattiq o'z ichiga olgan suyuqlik aralashmalari.</p>	
<p>SINF 4</p>	<p>- Yonuvchan moddalar va materiallar (portlovchi deb tasniflan magan) tashish paytida osonlik ishqalanish orqali tashqi yoqish manbalardan olov chiqadi, namlik assimilyatsiya, o'z-o'zidan kimyoviy reaksiyalar paydo bo'ladi.</p> <p>4.1 - Yonuvchan qattiq, osonlik bilan tashqi uchqun manbalaridan (uchqun, otash yoki ishqalanish), va faol yonib uchun qisqa ta'sir tomonidan olovga qodir;</p> <p>4.3 - suv bilan aloqada yonuvchan gazlar chiqargan moddalar.</p>	
<p>SINF 5</p>	<p>- oksidlovchi moddalar va osonlik bilan yonish qo'llab-quvvatlash uchun kislorod ozod mumkin va, tegishli hollarda, yoki boshqa moddalar bilan aralash holda o'z-o'zidan oldirish va portlash sabab bo'lishi mumkin organik periks.</p> <p>5.1 - o'zlari Yonuvchan emas, balki boshqa moddalar yonish hissa va shunday qilib, olov intensivligini oshirish, yonish vaqtida kislorod, azod moddalar, aksidlovchi moddalar;</p> <p>5.2 - ko'p hollarda yonuvchan arganik periks, aksidlanish moddalar va boshqa</p>	

	moddalar bilan ta'sir o'tkazish uchun xavfli bo'lishi mumkin. Ularning ko'pchiligi nur oson va zarba va ishqalanishga sezgir.	
SINF 6	- yutib yoki teri va shilliq pardalarga aloqada bo'lsa, zaharlanishi yoki kasallikka olib kelishi mumkin zaharli va yuqumli moddalar. 6.1 - Nafas (bug ', chang), yoki nafas olish o'rganlarini zaharlanishi sabab bo'lishi mumkin, zaharli (toksik) moddalar; 6.2 - moddalar va odamlar va hayvonlar uchun xavfli patogenlar o'z ichiga olgan materiallar.	
SINF 7	- 70 dan ortiq kJ / kg o'ziga xos faoliyati bilan radioaktiv moddalar.	
SINF 8	- teriga zarar olib kelishi o'tkir va o'yuvchi moddalarni, shilliq ko'zlari va nafas olish yo'llari, vositalari, binolar yoki tovarlar uchun metall korozyon va zarar membranalari, va organik materiallar yoki muayyan kimyoviy moddalar bilan aloqada bo'lganda yong'inga olib kelishi mumkin. 8.1 - kislota; 8.2 - gidroksidi; 8.3 - boshqa o'tkir va yelimchi moddalarni.	
SINF 9	- tashish nisbatan past xavf bilan moddalar avvalgi sinflar ham ataladi, lekin tashish va saqlash muayyan qoidalar ularga ilova talab qiladi.	

Qishloq xo'jaligi sohasida xavfli yuk tashish bilan shug'ullanagan kasbiy haydovchilar uchun xavfsizligini va salomatligini saqlash uchun tavsiyalar.

Inson hayoti barcha xavfli tovarlarni tashish bilan bo'g'liq. Shuning uchun, inson hayotida tasir qiladigan komponentlar sonini kamaytirishi kerak. Shuning uchun maxsus yuklar avtotransport orqali tashishni tashkil etiladi.

Albatta, bunday faoliyatni amalga oshirish imkoniyatiga ega bo'lishi uchun, yuklarni xavfli ekanligini ta'kidlash lozim va maxsus avtotransportni tashkillash kerak. Amalda har qanday avtomobildan foydalanish mumkin.

Lekin bu hatto va halokatli natijalarga olib keladi, ayrim kutilmagan vaziyat ro'y berishi mumkin, kafolat bermaydi.

Xavfli yuk tashish uchun ishlatiladigan vositalar va takliflar.

1. Elektr uskunalar tartibli bo'lishi kerak. Bundan tashqari, barcha talablarga mos kelishi kerak.
2. Vagonlarda xavfli yuk tashishda vagonlar yopiq bo'lishi kerak, deb zarur.
3. Sisternalarda xavfli yuk tashish orqa bamperi bo'lishi kerak, bu silkinishlardan himoya qilinadi va ishonch hosil qiling.
4. Xavfli tovarlar transport uchun ishlatiladigan har qanday avtomobilga tegishli asbob bo'lishi kerak.
5. Mashinada olov qarshi kurashish vositalari bo'lishi kerak
6. Birinchi tibbiy yordam ko'rsatish uchun maxsus tibbiy qutichasi bo'lishi lozim.
7. Avtomobil transportida maxsus muloqot, maxsus kiyim bosh resperatorlar, maskalar, bilan ta'minlangan bo'lishi kerak kerak.

FOYDALANILGAN ADABIYOTLAR

1. Араббаев Р. Мирзаева Г.С. Охрана труда водителей занятых перевозкой опасных грузов в агропромышленном комплексе. “Баркамол авлод – Ўзбекистон тараққиётининг пойдевори” илмий - амалий конференция материалари, Андижон 2015.
2. Қосимова С., Шокиров Ш. Атроф мухит муҳофазаси. – Т., 2005.
3. В.А.Ходжаев. Автомобильное перевозки. – Ташкент: «О`qituvchi», 2002.
4. Туревский И.С. Автомобильные перевозки Учебное пособие. – М.: ИД «ФОРУМ»: ИНФРА-М, 2009. – 224 с.
5. Савин В.И. Перевозки грузов автомобильным транспортом Справочное пособие. – 2-е изд., прераб. и доп. – М.: Издательство «Дело и Сервис», 2004. – 544 с.

*Людмила Романів, Ольга Пішак, Ірина Куковська, Яна Іванушко
(Чернівці, Україна)*

ВПРОВАДЖЕННЯ ЗДОРОВ'ЯЗБЕРІГАЮЧИХ ТЕХНОЛОГІЙ У ОСВІТНІЙ ПРОЦЕС

Ситуація у сфері безпеки, що складається під впливом сучасних динамічних процесів, основою яких є глобалізація, науково-технічний прогрес, інформатизація та посилення антропогенного навантаження на навколишнє середовище, супроводжується виникненням нових ризиків та загроз для людини. Тому питання безпеки життя та здоров'я людини розглядається як пріоритетне в контексті забезпечення сталого розвитку держави й суспільства. Так концепцією сталого розвитку, прийнятою у 90-ті рр. минулого століття, дії, спрямовані на забезпечення безпеки людей в усіх сферах життєдіяльності (матеріально-виробничій, побутовій, соціально-політичній, культурній та духовній), визнані пріоритетними для світової спільноти в умовах глобалізації.

Одним із основних факторів забезпечення стабільності соціально-економічного розвитку країни є культура безпеки життєдіяльності, формування і розвиток якої – актуальна проблем сьогодення. Комплексний і системний розвиток культури безпеки і здоров'я людини дозволить значно підвищити рівень духовно-морального і патріотичного виховання, скоротити людські та матеріальні втрати.

Одним із напрямків вирішення проблеми є формування високої внутрішньої культури населення і, насамперед, молоді, що, головним чином, визначається рівнем освіти з питань безпеки та захисту населення, оскільки рівень безпеки суспільства значною мірою залежить саме від якості освіти у даній сфері.

Збереження та відтворення здоров'я знаходяться у прямій залежності від рівня культури здоров'я. Формування культури здоров'я особистості починається з перших кроків людини у соціальному світі. Одним з дієвих факторів, що впливає на розвиток в людині соціального та біологічного начал є процес формування власної культури безпеки та здоров'я.

Для науковців з України, Польщі та інших країн Європи актуальним є питання формування культури здоров'я школярів [7, с.122] та студентів за умов урахування вікових та індивідуальних особливостей (Ю.Аркін, П.Блонський, О.Богданова, Ю.Бурцева, Е.Маєвська, Е.Харлок та інші), урахування гендерних особливостей (С.Вихор, В.Дудукалова, О.Кікінеджи, К.Конажеський, В.Кравець, Л.Столярчук та інші), а також загальних проблем підвищення рівня здоров'я [5, с.79] та профілактика щодо зменшення негативних впливів зовнішнього середовища на молодь (Aggio D., Bohn A., De Paula J.S., Rise P., Seabra A., Zou J.). Пошук ефективних шляхів формування здорового способу життя – проблема міждисциплінарна. Низка праць присвячена темі формування здоров'язберігаючого середовища і формування культури здоров'я; серед них такі дослідники як Д.Зарідзе, М.Гончаренко, Н.Максимова, Т.Бойченко, Л.Попова, В.Шаповалова, О.Шиян [1, с.29].

Проведений аналіз наукових досліджень підтвердив, що в сучасних умовах повинен здійснюватись цілеспрямований процес орієнтації студентів на здоровий спосіб життя, культуру здоров'я. Концепція такого підходу базується на гуманістичних засадах, в основі яких лежить завдання захисту здоров'я людини, надання їй допомоги у зміцненні здоров'я через різноманітні види предметно-перетворювальної діяльності [2, с.150].

Сучасні умови соціальної, екологічної й радіаційної ситуації щораз частіше висувають на перший план проблему формування культури здоров'я як передумову й запоруку здорового способу життя, а значить як одну з найважливіших перспектив теорії й організації фізичного виховання. Формування культури здоров'я засобами фізичного виховання й спорту особливо важливе для такої категорії молоді як студенти, оскільки сучасний фахівець повинен мати не тільки високий рівень професійної підготовки [5, с.73], але й міцне здоров'я.

Вищий навчальний заклад – це особливий соціальний інститут, що має потенційні можливості при незначній інтенсифікації навчального процесу впроваджувати здоров'язберігаючі технології, проводити роботу з формування культури здоров'я студентів без зміни програми за профілем навчання. Час навчання у вищій школі – сприятливий і достатній за тривалістю період для формування в студентів стійкої мотивації на тривале й здорове життя. Значні можливості з формування культури здоров'я студентів мають викладачі кафедр фізичного виховання. Вони здатні на якіснішому якісному рівні розв'язувати завдання збереження й зміцнення здоров'я студентів, виховувати дбайливе ставлення до нього. Однак реалізація цього завдання неможлива зусиллями лише викладачів фізичного виховання та безпеки життєдіяльності. Тільки цілеспрямована робота всього колективу вищого навчального закладу спроможна внести певні корективи до навчальних програм для їх інтенсифікації, спрямованої на зміцнення фізичного, психічного, духовного здоров'я студентів [2, с.152].

У системі вищої освіти особливого значення набувають принципи виховання, орієнтовані на визнання цінності студента як особистості, його права на вільний розвиток і прояв своїх здібностей. Проблема формування культури здоров'я студентів засобами фізичного виховання стає актуальною як один із напрямів його всебічного розвитку [4]. У міру оволодіння знаннями в галузі збереження й зміцнення здоров'я студент повинен набути здатності дбайливо ставитися до власного здоров'я й здоров'я навколишніх. Тому формування культури здоров'я студентів є загальним завданням виховання у вищому навчальному закладі.

Важливість цієї проблеми обумовлено статистичними даними погіршення стану здоров'я молоді нашої держави. Кількість студентів вищих навчальних закладів III–IV рівнів акредитації, віднесених за станом здоров'я до спеціальної медичної групи, за даними Міністерства України у справах сім'ї, молоді та спорту

складає у 2000 році – 65091, у 2002 році – 69571, у 2003 році – 74885, у 2004 році – 75054, у 2005 році – 79761, у 2006 році – 83323. Так, статистичні показники, наведені Державним комітетом України з питань фізичної культури і спорту та Державним комітетом молодіжної політики, спорту і туризму свідчать про те, що 90 % абітурієнтів мають відхилення у стані здоров'я, 50 % – незадовільний рівень фізичної підготовленості, 18 % не можуть займатися фізичною підготовкою за станом здоров'я.

Зазначені показники (низький рівень фізичної активності, ріст захворюваності, поширеність шкідливих звичок та різних форм залежності) свідчать про необхідність активної роботи щодо мотивації молоді, зокрема студентів вузів, до формування культури здоров'я, його фізичної, психічної, соціальної і духовної складової.

Оскільки фахівцям класичної медицини не під силу самостійно забезпечити розв'язання завдань збереження і зміцнення здоров'я молоді, значна роль надається впровадженню здоров'язберігаючих технологій у освітній процес. Впровадження здоров'язберігаючих технологій сприяє формуванню у молоді адекватної моральної самооцінки, дає можливість організувати дієву роботу зі створення позитивної мотивації щодо здорового способу життя, підтримати, посилити позитивні моральні якості, активізувати їх прояви, перебудувати і змінити негативні форми поведінки молоді на позитивні.

Поняття «здоров'язберігаючі технології» об'єднує в собі всі напрями діяльності закладу освіти щодо формування, збереження та зміцнення здоров'я молоді. Під здоров'язберігаючими технологіями вчені пропонують розуміти:

- сприятливі умови навчання учасників педагогічного процесу (мінімізація стресових ситуацій, адекватність вимог і методик навчання та виховання);
- оптимальну організацію навчального процесу (відповідно до вікових, статевих, індивідуальних особливостей та гігієнічних норм);
- повноцінний та раціонально організований руховий режим.

Здоров'язберігаючі технології дозволяють сформувати соціальну зрілість випускника, забезпечити можливість реалізувати свій інтелектуальний та фізичний потенціал, зберегти і підтримати фізіологічне здоров'я молоді.

Очевидно, що саме освітні здоров'язберігаючі технології можуть сприяти формуванню культури здоров'я, ідеології збереження здоров'я нації та індивідуального здоров'я молоді як головного потенціалу країни [3, с. 27].

Сьогодні на здоров'я підлітків найпомітніше впливають чинники, дія яких раніше була значно меншою. Більшість із чинників ризику починають інтенсивно діяти саме в молодому віці. Урбанізація, автоматизація виробництва, зниження фізичного і підвищення нервово-психологічного навантаження, інформаційні перевантаження – усі ці складові нашої доби, звичайно, різною мірою, але відбиваються на здоров'ї молодих людей [6, с.25].

З кожним роком в Україні спостерігається погіршення стану здоров'я студентської молоді: хворобливість, відхилення в роботі внутрішніх органів, зниження рухової активності, 90 % випускників — нездорові, мають ті чи інші відхилення в стані здоров'я.

Найпоширенішими є хронічні захворювання, психоневрологічні розлади, короткозорість, ожиріння, порушення постави. Загрозливими є дані про досить помітне зростання серед студентської молоді підвищеного кров'яного тиску, надлишкової маси тіла, неспроможність до фізичної активності. Значне розповсюдження вказаних факторів ризику серцево-судинних захворювань та інших основних інфекційних хронічних хвороб у молодому віці свідчить про те, що їхні витоки знаходяться в дитячому та підлітковому віці, що значною мірою пояснює тенденцію до «омолодження» цих хвороб.

У цих умовах держава і громадськість повинні докладати максимум зусиль для поліпшення ситуації, потрібно активніше обговорювати дану проблематику з метою знаходження найбільш ефективних шляхів вирішення даних проблем. Лише принципова позиція громади уможливить збереження якісного національного генофонду. Ми повинні підтримувати наші сімейні національні цінності і традиції, а не бездумно копіювати західні цінності, які пропагують насилля, розпусту та всюдозволеність. Нація має бути здоровою як духом, так і тілом.

Завпровадження здоров'язберігаючих технологій в освітній процес пов'язано з використанням медико-гігієнічних, фізкультурно-оздоровчих, лікувально-оздоровчих, соціально-адаптованих, екологічних здоров'язберігаючих технологій та технологій забезпечення безпеки життєдіяльності. Використання здоров'язберігаючих та здоров'яформуючих технологій у процесі навчання дозволяє здійснити комплексну оцінку умов життєдіяльності, зберегти фізичний та психічний потенціал молоді, формувати більш високий рівень стану здоров'я і навичок здорового способу життя, здійснювати моніторинг показників індивідуального розвитку, прогнозувати можливі зміни здоров'я і проводити відповідні психолого-педагогічні, корегувальні, реабілітаційні заходи, поліпшувати якість життя суб'єктів освітнього середовища. Однак такі технології не можуть бути відокремлені від загальної педагогічної системи, а навпаки, повинні зважено, ґрунтовно й раціонально використовуватись у комплексі з іншими [6, с.28].

Пріоритетним завданням вищих навчальних закладів є підготовка висококваліфікованого фахівця, органічно адаптованого до взаємодії з навколишнім світом, спроможного до вирішення завдань як специфічно технологічного характеру, так і глобальних проблем, що виникають у процесі життєдіяльності людства загалом.

Саме тому необхідно звертати першочергову увагу на дисципліни, спрямовані на вирішення цих задач – «Безпека життєдіяльності», «Основи охорони праці», «Охорона праці в галузі», «Цивільний захист».

ДЖЕРЕЛА ТА ЛІТЕРАТУРА

1. Єрмакова Т.С. Індивідуалізація формування культури здоров'я школярів у польських школах / Т.С. Єрмакова // Педагогіка, психологія та медико-біологічні проблеми фізичного виховання і спорту. – 2015. – № 1. – С. 29-33.
2. Зоріна М. О. До проблеми визначення актуальності й особливостей формування культури безпеки життєдіяльності / М. О. Зоріна // Педагогіка формування творчої особистості у вищій і загальноосвітній школах. – 2010. – №8. – С. 149 – 153.
3. Ісаєв С.А. Формування культури безпеки життєдіяльності у вищих навчальних закладах України / С.А. Ісаєв, А.П. Пашков // Культура безпеки, екології та здоров'я. – 2010. – №2. – С. 27-29.
4. Кобилянський О.В. Проблеми підготовки спеціалістів з безпеки життєдіяльності у вищих навчальних закладах [Електронний ресурс] / О.В. Кобилянський // Електронне наукове видання матеріалів міжнародної науково-практичної конференції «Гуманізм та освіта». – Режим доступу: <http://conf.vstu.vinnica.ua>.
5. Микитюк О. Формування культури здоров'я студентів в умовах модернізації навчально-виховного процесу / О. Микитюк, О. Шиян // Фізична активність, здоров'я і спорт. – 20011. – № 2(4). – С. 73-80.
6. Проблеми впровадження культури безпеки в Україні: аналітична доповідь / [Ю. М. Скалецький, Д. С. Бірюков, О. О. Мартюшева, Л. Д. Яценко]. – К. : НІСД, 2012. – 56 с.
7. Klus-Stanska D. Bezpieczenstwo dzieci / D. Klus-Stanska, M. Nowicka. – Krakow: Oficyna Wydawnicza Impuls. – 1999. – 156 s.

*Миразим Таджиев, Тулкин Эркинов
(Ташкент, Узбекистан)*

СУВ ҲАЁТ МАНБАИ

Сувсиз ҳаётни ҳеч бир инсон тасаввур эта олмайди, чунки сув инсон ҳаёти учун энг зарурий компонентлардан ҳисобланиб, у нафақат чанқоқликни қондиради, балки инсон танаси ҳужайралари ичидаги биокимёвий жараёнларда, моддалар алмашинувида фаол иштирок этади. Жумладан, барча бўғимлар учун керакли суюқликларни ҳосил қилиш, организмдаги зарарли чиқиндиларнинг буйрак, тери, ичак ва ўпка орқали чиқиб кетишини таъминлайди.

Шу сабабдан ҳам ҳақимлар сувни “ҳаловат манбаи” ёки “саломатлик маликаси” га қиёс этганлар. Уларнинг айтишларича, сув баданни пок қилибгина қолмай, балки терининг “кўзи” ни очади, унинг таъсирида бош мия хушёр тортади, чуқур нафас олади, юрак дадил уради, мушаклар таноби тортилади. Мутахассисларнинг маълумотларига кўра, инсон организмда сувнинг етишмаслиги унинг ҳаётий фаолияти бузилиши, жумладан, бош оғриғи, ҳолсизланиш ва чарчаш аломатларини келтириб чиқаради.

Маълумки, организмнинг аксарият аъзоларида суюқликлар юкори фоизда. Масалан, миянинг 75%, суйак тўқималарининг 20%, гушт тўқималарининг 60 фоизини сув ташкил этади. Танадаги сувнинг 2 фоизини йўқотиш чанқоқликка, 6-8 фоизини йўқотиш эса хушсизликка, 10 фоизини йўқотиш талвасага олиб келади. Шунинг учун инсон ўзининг ҳаётий фаолиятини сақлаб туриши учун 1 кунда камида 2-3 литр сув ичиши зарур. Бизнинг шароитда эса 4 литрдан 10 литргача миқдорда ичилади.

Абу Али ибн Сино сув ҳақида шундай ёзган “Сув танада овқат моддаларнинг очиши учун керакли модда ҳисобланиб, бу моддасиз овқатланиш мумкин эмас”. [1, б.1]

Инсон организмнинг ҳаётий фаолиятини сақлаб туришда иссиқлик алмашинувининг физиологик механизми муҳим урин тутади. Иссиқлик алмашинуви механизми – организмда иссиқлик ҳосил бўлиши билан иссиқлик сарфланишининг ўзаро мувозанатда бўлиб туришини таъминловчи жараёнлар йиғиндисидан ташкил топиб, у инсон тана ҳароратининг ўзгармайдиган ҳолати ҳисобланади. Инсон организмдаги иссиқлик алмашинув мувозанати микроклим кўрсаткичларига: ташқи муҳит ҳарорати, ҳаво намлиги, ҳавонинг ҳаракатланиш тезлиги, инсонни ўраб турган жиҳозларни ҳарорати ва бошқаларга боғлиқ.

Ҳақатсиз организмда иссиқлик ҳосил бўлиши стандарт одамда (оғирлиги 70 кг, бўйи 170 см, тери юзаси 1,8 м.кв). Агар инсон энгил жисмоний меҳнат қилганда соатига -283 Кдж дан юкори, оғир жисмоний ҳаракатда эса соатига - 1256 Кдж дан юкори булганда ортикча иссиқлик миқдорини организмлар ташқи муҳитга тарқалади. Нормал шароитда инсон организми тахминан 85% иссиқликни тери юзаси орқали, қолган 15% ни ейиладиган ва ичиладиган озик-овқатларни, нафас олинадиган ҳавони иситиш учун ҳамда упкадаги намликни парлатиш учун сарфлайди. Бунда тери юзаси орқали йўқотиладиган иссиқликнинг 45% тана юзасидан инфрақизил нурланишга, 30% танани ураб турган ҳаво муҳитини иситишга (конвекция) ва 25% терини терлашига сарфланади. Бу кўрсаткичлар тақсмоти микроклим шароитларини узгаришлари билан узғариб боради.

Организмдан чиқадиган терининг миқдори ташқи муҳит ҳароратига ва бажариладиган иш категориясига боғлиқ. Жумладан, агар ташқи муҳит ҳарорати киши танаси ҳароратидан юқори булса, у ҳолда танасидан сув, тузлар ва бошқа дори дармонлар терлаш оркали йуқолади. 1 грамм терини буғлатиш учун организм 2,5 Кдж иссиқлик йуқотади. Нормал шароитда инсон тери юзасидан 1 суткада 0,5 л намлик йуқолиб, буниг учун 1250 Кдж энергия сарфланади. Харақатсиз организмда ташқи муҳит ҳарорати 15⁰ С ни ташқли етса, терлаш миқдори соатига 30 мл.ни ташқил қилади. Юқори ҳароратларда эса (30⁰ С ва ундан юқори), айниқса оғир жисмоний ишларни бажарганда, организмнинг терлаши жуда ортиб кетади. [2, б.2]

Масалан, иссиқ цехларда, оғир жисмоний ишларни бажариш натижасида терлаш миқдори соатига 1-1,5 л. га етади. Терни буғлатиш учун эса 2500-3800 Кдж иссиқлик сарфланади. Агар организмнинг иссиқлик йуқотиши хавонинг юқори нисбий намлик шароитида юз берса, тернинг буғланиши қийинлашиб, организмнинг иссиқлик алмашилиш мувозанати бузилади, натижада тана ҳароратини ортиб кетишига (иссиқлашига) олиб келади. Иссиқланишнинг биринчи белгиси хаддан ташқари тер чиқиши кузатилиб, ташналик, нафас олиш ва қон томирлари уринишининг тезлашиши билан ифодаланади. Агар кучли иссиқлаш юз берса, унда нафас олиш қийинлашади, бош оғрийди, бош айланади, хатто гапириш қийинлашади. Иссиқланишнинг иккинчи белгисида терлаганда инсон организмдан кўп миқдорда туз ва дармон –дориларнинг йуқотилиши юзага келади. Бу ҳолат тери хужайраларида тузнинг камайиши билан терининг сувни ушлаб қолиш қобиляти сустанганлигидан келиб чиқади.

Ичилаётган сувнинг тинмай тер булиб чиқиб кетиши сабабли организм кучли чанқоқлик сезади. Агар ичилган сув организмдан тезда чиқиб кетадиган булса, чанқоқлик янада кучаяди ва оқибатда захарланиш ҳолати вужудга келади. Бундай ҳолатларда тана пайларида қалтираш пайдо бўлади ва қоннинг суюқлашиши кузатилади. Инсон танасининг юқоридаги салбий ҳолатларига олиб келувчи ҳолати “Ташналик” деб аталади.

Ташналикни қондириш ва киши танасининг бир меъёорда ишлашини таъминлаш ичиладиган сувнинг миқдори ва сифатига боғлиқ. Бу масалада ҳам буюк аллома Ибн-Синонинг сўзларини келтириш жоиздир “Агар сувсиз ерларда сувга сирка аралаштирса бундай ичимликнинг озгина миқдори ҳам ташналикни қондиради”.

Ташналикни қондирадиган суюқликларни қуйидаги гуруҳларга ажратиш мумкин: нордон ичимликлар, ширин ичимликлар, шўртанг ичимликлар, газли ва газсиз ичимликлар. Бундай ичимликлар орасида кўк чой алоҳида ўрин тутаяди. Аммо бу ичимлик оғир меҳнат тури билани шуғулланадиган инсонлардагина ташналикни қондириш билан бирга салбий курсаткиларга ҳам олиб келади. Чунки у оғир меҳнат билан шуғулланганда танадан йуқотиладиган моддалар, тузлар, дармондорилар ўрнини тўла қоплай олмайди.

Инсон танасини юқоридаги моддалар билан таъминлашда қатик ва айрондан фойдаланиш мақсадга мувофиқдир. Бундай суюқликлар ташналикни қондирибгина қолмай, танани озукавий моддалар : оксиллар, ёғлар ва карбон сувлар билан ҳам таъминлайди. Шунингдек қатик ва айрон ичимликлари иссиқ кунларда ичак бўшлиғида ҳосил бўладиган микробларнинг ўзаро нисбатларини бузилиши, яъни дизбактериознинг олдини олади ҳамда танадаги озук моддаларининг осон хазм бўлишига ҳам шароит яратади.

Айниқса, жазирама иссиқ кунларда сузма ва униинг қуритилган маҳсулотларидан тайёрланган суюқликлар ҳам ташналикни қондиришда, шунингдек танани озук моддалари билан таъминлашда муҳим аҳамият касб этади. Бежиз эмас, мусулмонлар Маккаю-Мадинада Ҳаж амалларини бажаришларида ташналикни қондиришда қуритилган сузмадан тайёрланган ичимликлардан (айрондан) ҳам фойдаланиладилар.

Ташналикни қондиришда ўрик, анор, жийда қайнатмалари, сабзи, қарам, қовоқ шарбатлари ҳам қўлланилади. Сабзи, қарам ва қовоқ шарбатлари қабзият хасталигига учраган беморларга ҳам тавсия этилади.

Амир Темур бобомиз ҳам ташналикни қондиришда ивигилган туршакдан фойдаланганлар. Пайамбаримиз Муҳаммад Алайҳиссалом “набиз ” ичимлигини умр буйи истеъмол қилиб келганлар. ”Набиз” ичимлиги сувда ивигилган майиздир.

Ташналикни қондиришда наматак, наматакнинг туршак билан дамламасини ичиш ҳам катта наф келтиради. Чунки бу дамламалар танадан тер оркали йуқоладиган дармон- дориларга етрали даражада бойдир.

Ҳозирги даврда ташналикни қондиришда маъдан моддаларига бой ер ости сувларидан фойдаланилади. Аммо ер ости сувларининг барчасида ҳам инсон танасига керакли бўлган дармон-дорилар миқдори етарли бўлмаганлиги учун улар сифатсиз ҳисобланиб, бундай ер ости сувларидан кўп миқдорда ичиш тавсия этилмайди.

Чунки, бундай сувларни кўп миқдорда ичиш ошқозон ҳимоя қаватининг емирилишига, хазм қилиш безларининг маълум қисмини нобуд бўлишига олиб келади. Бу эса ошқозон ширасининг кам миқдорда ажралишига, оқибатда таомнинг яхши хазм бўлмаслигига ва турли касалликларни келиб чиқишига сабаб бўлади.

Хулоса ўрнида шуни айтиш лозимки, ҳар бир инсон ўз тана ҳароратини ўзгармаслигини сақлаш учун ҳаётий фаолиятнинг асоси бўлган иссиқлик алмашинуви мувозанатининг меъёорда бўлишини таъминлаши керак.

ИСТОЧНИКИ И ЛИТЕРАТУРА

1. Абу Али Ибн Сино. Тиб Қонунлари. А. Қодирий номидаги халқ мероси. –Тошкент, 1993. – НАШР. Жилд 5. – 49-53 Б.
2. Кадыров Р. Безопасность жизнедеятельности // Муҳофаза + Журнал. – Тошкент, 2008. – №1. – Б. 13.

СВЕДЕНИЯ ОБ АВТОРАХ

Абдалова Зульхумар Таировна – кандидат географических наук, доцент кафедры региональной экономики Ташкентского финансового института

Абдиева Гулнора Алиевна – аспирант II года обучения кафедры внутренних болезней Самаркандского государственного медицинского института

Абдраманова Гульжан Куанбековна – кандидат экономических наук, доцент кафедры туризма Евразийского национального университета имени Л.Н.Гумилева

Абдуллаева Мухаббат – магистрант кафедры физики Ферганского государственного университета

Абдуллаева Мухиба Негматовна – доктор медицинских наук, профессор кафедры неонатологии Самаркандского государственного медицинского института

Абдураманова Мавлуда Кобиловна – преподаватель кафедры пропедевтики внутренних болезней, функциональной диагностики и клинической патофизиологии Самаркандского государственного медицинского института

Абдурахманов Абдурашид Атаханович – кандидат технических наук, доцент кафедры технологии машины и оборудования Андижанского машиностроительного института

Абдурахманов Юсуфбой – преподаватель кафедры теории и методики физической культуры Ургенчского государственного университета имени Аль-Харезми

Абдурахмонов Абдумалик – доцент кафедры наземных транспортных средств Ферганского политехнического института

Абдурахмонова Зарифа Кобуловна – магистр, преподаватель кафедры иностранных языков Андижанского машиностроительного института

Абдусаломов Мансур Дилшодович – студент 3 курса медико-педагогического факультета Самаркандского государственного медицинского института

Абдырова Ардак Оразгалиевна – магистр филологии, преподаватель кафедры дошкольного и начального обучения Павлодарского государственного педагогического института

Авазова Моҳинур Тоҳировна – студентка 4 курса педагогического факультета Ургенчского государственного университета имени Аль-Хорезми

Агейчева Анна Олександрівна – кандидат педагогических наук, доцент кафедры иностранных языков Полтавского национального технического университета имени Юрия Кондратюка

Адамова У.К. – старший преподаватель кафедры педагогики и психологии Ургенчского государственного университета имени Аль-Хорезми

Ажибаева Заида – заведующая кафедрой биологии Международного казахско-турецкого университета имени Х.А.Ясави

Азимов Улугбек Абдухалилович – преподаватель кафедры общественных наук Ферганского политехнического института

Азимов Шухрат Акрамович – кандидат географических наук, доцент кафедры региональной экономики Ташкентского финансового института

Азимова Комила Исломовна – преподаватель кафедры акушерства и гинекологии Самаркандского государственного медицинского института

Айжарыкова Салиха – студентка 3 курса факультета естествознания Актюбинского регионального университета имени К.Жубанова

Аймаханов Максат Сакенович – магистрант 2 курса Международного казахско-турецкого университета имени Х.А.Ясави

Акимова Марина Евгеньевна – старший преподаватель кафедры физического воспитания и спорта Харьковского национального автомобильно-дорожного университета

Акрамов Максаджон Мухтарович – старший преподаватель кафедры «Технология машиностроения» Андижанского машиностроительного института

Алдабергенова Айдана – студентка 3 курса факультета естествознания Актюбинского регионального университета имени К.Жубанова

Алексеева Оксана Радиславівна – кандидат педагогических наук, старший преподаватель кафедры педагогики ДЗ «Луганський національний університет імені Тараса Шевченка»

Алиев Рамис Аскерович – преподаватель кафедры физического воспитания и спорта Харьковского национального автомобильно-дорожного университета

Алимжанов Ибрагим Шавкатович – студент Ферганского филиала Ташкентского университета информационных технологий

Алимжанова Мехриниса Ибрагимовна – преподаватель кафедры английского языка и литературы Ферганского государственного университета

Алмашій Іван Іванович – викладач кафедри психології Мукачівського державного університету

Аманов Аллаберган Кутлимуратович – преподаватель кафедры геодезии, картографии, географии Ургенчского государственного университета имени Аль-Харезми

Аманова Райла Панабекқызы – кандидат сельскохозяйственных наук, старший преподаватель кафедры биологии Актюбинского регионального университета имени К.Жубанова

Андріященко Галина Іванівна – спеціаліст вищої категорії, викладач циклової комісії ветеринарних та технологічних дисциплін Петрівського державного аграрного технікуму

Андрощук Любов Володимирівна – заступник директора з гуманітарної освіти та виховання Петрівського державного аграрного технікуму

Араббаев Расул Рахматжон оглы – студент 4 курса кафедры системы наземного транспорта и эксплуатации Ферганского политехнического института

Арипов Сохиб Абдухалилович – аспирант III года обучения кафедры внутренних болезней Самаркандского государственного медицинского института

Асимов Алижон – преподаватель кафедры математики Ферганского государственного университета

Аскарлова Ёкутхон Эркиновна – преподаватель начального образования Ферганского педагогического колледжа

Атаева Фарзона Нуридиновна – резидент магистратуры 2 года обучения кафедры акушерства и гинекологии ФУВ Самаркандского государственного медицинского института

Атаниязова Хожарбиби Бабаназаровна – преподаватель кафедры иностранных языков Андижанского машиностроительного института

Ахмаджонова Шахноза – преподаватель кафедры музыки Маргиланского педагогического колледжа

Ахмедов Турсун – доцент кафедры физики Ферганского государственного университета

Ахмедов Шохжахон Кахрамон угли – студент 4 курса экономического факультета Ташкентского государственного экономического университета

Ахмедова Азиза Таировна – резидент магистратуры 3 года обучения кафедры акушерства и гинекологии ФУВ Самаркандского государственного медицинского института

Ахунов Жавлон Абдужалилович – преподаватель кафедры наземных транспортных средств Ферганского политехнического института

Аширбекова Жадыра Жанамаевна – студентка 5 курса факультета стоматологии Карагандинского государственного медицинского университета

Ашрапов Халим Ашрапович – кандидат медицинских наук, преподаватель кафедры внутренних болезней №2 Самаркандского государственного медицинского института

Бабкова Надія В'ячеславівна – старший лаборант кафедры історії України і всесвітньої історії Харківської державної академії культури

Байзакова Бахыт Усеновна – кандидат биологических наук, старший преподаватель кафедры общей хирургии Международного казахско-турецкого университета имени Х.А.Ясави

- Бегалиев Бакыт Султанович** – кандидат медицинских наук, доцент кафедры морфологии и физиологии человека Международного казахско-турецкого университета имени Х.А.Ясави
- Безнис Елена Егоровна** – старший преподаватель кафедры физического воспитания и спорта Харьковского национального автомобильно-дорожного университета
- Бекманова Сурайё Шокиржон кизи** – преподаватель кафедры теории и методики физического воспитания Ургенчского государственного университета имени Аль-Харезми
- Бекманова Хуршида Шокиржон кизи** – преподаватель кафедры физической культуры и спорта Ургенчского государственного университета имени Аль-Харезми
- Бекмурадова Махсуда Салхидиновна** – магистр I года обучения кафедры пропедевтики внутренних болезней с курсом функциональной диагностики и клинической патофизиологии Самаркандского государственного медицинского института
- Березуцкий Володимир Іванович** – кандидат медичних наук, доцент кафедри пропедевтики внутрішньої медицини ДУ «Дніпропетровська медична академія» МОЗ України
- Бисембаева Нагима Асанхановна** – магистр психологии, старший преподаватель кафедры психологии Павлодарского государственного педагогического института
- Бірюльов Кирило Юрійович** – провідний інженер-електронік кафедри комп'ютерних систем і мереж Львівського коледжу Державного університету телекомунікацій
- Бобоева Нигора Тухтамишовна** – преподаватель кафедры неонатологии Самаркандского государственного медицинского института
- Бойсариев Шовкат Усмонович** – преподаватель кафедры общей хирургии, лучевой диагностики и терапии Самаркандского государственного медицинского института
- Болтабоев Бегмухамад Болтабоевич** – старший преподаватель кафедры «Технология машиностроения» Андижанского машиностроительного института
- Бондаренко Наталія Валеріївна** – викладач медсестринства у внутрішній медицині Вінницького медичного коледжу імені академіка Д.К.Заболотного
- Ботирова Насиба Джурабаевна** – преподаватель кафедры математики Ферганского государственного университета
- Братчиков Юрий Николаевич** – преподаватель кафедры физического воспитания и спорта Харьковского национального автомобильно-дорожного университета
- Бутенко Людмила Леонідівна** – кандидат педагогічних наук, доцент кафедри педагогіки ДЗ «Луганський національний університет імені Тараса Шевченка» (м.Старобільськ)
- Вафоева Нигора Аброровна** – преподаватель кафедры пропедевтики внутренних болезней с курсом функциональной диагностики и клинической патофизиологии Самаркандского государственного медицинского института
- Ващенко Олена Миколаївна** – кандидат педагогічних наук, доцент кафедри початкової освіти та методик природничо-математичних дисциплін Київського університету імені Бориса Грінченка
- Вишнівська Наталія Володимирівна** – кандидат педагогічних наук, старший викладач кафедри початкової освіти та методик природничо-математичних дисциплін Київського університету імені Бориса Грінченка
- Вовк Марина Олександрівна** – аспірант I року навчання кафедри геології родовищ корисних копалин Київського національного університету імені Тараса Шевченка
- Волинець Катерина Іванівна** – кандидат педагогічних наук, доцент, завідувач кафедри початкової освіти та методик природничо-математичних дисциплін Київського університету імені Бориса Грінченка
- Волинець Юлія Олександрівна** – кандидат педагогічних наук, старший викладач кафедри дошкільної освіти Київського університету імені Бориса Грінченка
- Гайбів Санжар Салимович** – студент магистратуры 1 года обучения кафедры акушерства и гинекологии факультета усовершенствования врачей Самаркандского государственного медицинского института

- Гайназарова Кизлархон Исроиловна** – преподаватель кафедры физики Ферганского государственного университета
- Галаган Наталья Миколаївна** – викладач циклової комісії гуманітарних дисциплін Полтавського нафтового геологорозвідувального технікуму Полтавського національного технічного університету імені Юрія Кондратюка
- Ганиева Гулрух Валижон қизи** – преподаватель кафедры педагогики Ферганского государственного университета
- Гафирова Ферузахон Мелибаевна** – преподаватель начального образования общеобразовательной школы №6 г. Ферганы
- Гаффаров Худоёр Худойбердиевич** – преподаватель кафедры пропедевтики внутренних болезней с курсом функциональной диагностики и клинической патофизиологии Самаркандского государственного медицинского института
- Гелетей Микола Васильович** – аспірант II року навчання кафедри зоології ДВНЗ «Ужгородський національний університет»
- Гнатенко Яна Василівна** – викладач кафедри іноземних мов Полтавського національного технічного університету імені Юрія Кондратюка
- Головіна Наталія Борисівна** – кандидат філологічних наук, доцент, завідувач кафедри німецької мови та перекладу Ізмаїльського державного гуманітарного університету
- Гофурова Мухайё** – преподаватель кафедры музыки Маргиланского педагогического колледжа
- Грін Санія Олександрівна** – аспірант I року навчання кафедри фізичної реабілітації Національного університету фізичного виховання і спорту України
- Губань Вікторія Олександрівна** – студентка 2 курсу факультету товарознавства, туризму та готельно-ресторанної справи Вінницького торговельно-економічного інституту Київського національного торговельно-економічного університету
- Гулішевська Марина Григорівна** – аспірант II року навчання кафедри педагогіки Вінницького державного педагогічного університету імені Михайла Коцюбинського
- Домброван Ірина Сергіївна** – практичний психолог Відокремленого структурного підрозділу «Одеське вище професійне училище сфери послуг» Національного університету «Одеська юридична академія»
- Дегтярьова Лариса Миколаївна** – кандидат географічних наук, старший викладач кафедри моніторингу надзвичайних ситуацій та митного контролю Одеської національної академії зв'язку імені О.С.Попова
- Демиденко Раиса Николаевна** – кандидат биологических наук, профессор кафедры психологии Павлодарского государственного педагогического института
- Джалалов Бахромжон Бегмурзаевич** – преподаватель кафедры педагогики Ферганского государственного университета
- Джалилова Р.** – доцент кафедри педагогіки Ферганского государственного университета
- Джоркинбаев У.** – студент 4 курса специальности «Стоматология» Карагандинского медицинского государственного университета
- Джуманиязова Мухайя Хусиновна** – преподаватель кафедры педагогики и психологии Ургенчского государственного университета
- Джуманов Бахтиёр Абдуразакович** – кандидат медицинских наук, преподаватель кафедры акушерства и гинекологии Самаркандского государственного медицинского института
- Діхтярь Людмила Іванівна** – викладач-методист, викладач економічних дисциплін Хорольського агропромислового коледжу Полтавської державної аграрної академії
- Дусияров Мухаммад Мукумбаевич** – преподаватель кафедры общей хирургии, лучевой диагностики и терапии Самаркандского государственного медицинского института
- Евдокимова Ирина Сергеевна** – преподаватель кафедры физического воспитания и спорта Харьковского национального автомобильно-дорожного университета

Есім Н.Е. – студент 4 курса специальности «Стоматология» Карагандинского медицинского государственного университета

Ешмуратов Эльбрус Гайбуллаевич – преподаватель кафедры растениеводства и защиты растений Нукусского филиала Ташкентского государственного аграрного университета

Әділбек Мұхан Қожахметұлы – магистр педагогики и психологии, преподаватель гуманитарно-педагогического факультета Кызылординского государственного университета имени Коркыт ата

Әмір Салтанат Файзоллақызы – студентка 1 курса магистратуры экономического факультета Евразийского национального университета имени Л.Н.Гумилёва

Жабборов Анваржон Ботиржон угли – студент 2 курса филологического факультета Ферганского государственного университета

Жабборов Нурбек Атаназарович – студент 1 курса экономического факультета Ургенчского государственного университета имени Аль-Харезми

Жиреншина Кульшат Ауганбаевна – старший преподаватель кафедры иностранных языков Казахского национального университета имени аль-Фараби

Жорник Ірина Іванівна – викладач іноземних дисциплін Полтавської державної аграрної академії

Жумабекова Раушан Басаровна – преподаватель кафедры морфологии и физиологии человека Международного казахско-турецкого университета имени Х.А.Ясави

Жуманиязова Мухаббат Хусиновна – кандидат филологических наук, доцент кафедры теории и методики начального образования Ургенчского государственного университета

Жўрабоева Муаззамхон – преподаватель кафедры дошкольного образования Маргиланского педагогического колледжа

Зайцев Сергей Сергеевич – преподаватель кафедры физического воспитания и спорта Харьковского национального автомобильно-дорожного университета

Закусило Валерія Сергіївна – студентка 6 курсу педагогічного інституту Київського університету імені Бориса Грінченка

Злобіна Тамара Миколаївна – аспірант I року навчання кафедри країнознавства Київського національного університету імені Тараса Шевченка

Ибрагимов Юсуф Араббаевич – старший преподаватель кафедры педагогики Ферганского государственного университета

Искандарова Зиёда Абдумажидовна – преподаватель кафедры информационных технологий Джизакского политехнического института

Искандарова Шарифа – доктор филологических наук, профессор кафедры узбекского языкознания Ферганского государственного университета

Исроилов Илхом – преподаватель кафедры информационных технологий Джизакского политехнического института

Ишигов Ибрагим Агаевич – доктор медицинских наук, профессор кафедры морфологии и физиологии человека Международного казахско-турецкого университета имени Х.А.Ясави

Іванушко Яна Григорівна – кандидат медичних наук, доцент кафедри безпеки життєдіяльності Чернівецького національного університету імені Юрія Федьковича

Кабдрашова Асель Абдрахманқызы – студентка 5 курса специальности «Общая медицина» Карагандинского государственного медицинского университета

Кабулов Махамаджон – студент 2 курса факультета механики машиностроения Ферганского политехнического института

Кабулова Нилуфар Джалиловна – кандидат технических наук, доцент кафедры технологических машин и оборудования Андижанского машиностроительного института

Кадырова Фарзона Шухратовна – студентка 5 курса медико-педагогического факультета Самаркандского государственного медицинского института

Каландаров Шарофиддин Ситмаатович – преподаватель кафедры физической культуры и спорта Ургенчского государственного университета имени Аль-Харезми

- Каландарова Мавлуда Аманбаевна** – преподаватель кафедры педагогики и психологии Ургенчского государственного университета имени Аль-Хорезми
- Кальнік Олександр Петрович** – кандидат педагогічних наук, доцент кафедри іноземних мов Полтавського національного технічного університету імені Юрія Кондратюка
- Камалов Анвар Ибрагимович** – преподаватель кафедры акушерства и гинекологии ФУВ Самаркандского государственного медицинского института
- Камилова Фариза Шухратовна** – аспирант II года обучения кафедры внутренних болезней Самаркандского государственного медицинского института
- Камолов Тоир Камолович** – кандидат медицинских наук, преподаватель кафедры общей хирургии, лучевой диагностики и терапии Самаркандского государственного медицинского института
- Каримов Элдор** – студент I курса учетно-экономического факультета Ташкентского финансового института
- Каримова Нилуфар Болтабоевна** – студентка IV курса педагогического факультета Ургенчского государственного университета
- Каримова Ферузахон Иноятовна** – преподаватель кафедры иностранных языков Андижанского машиностроительного института
- Каробоева Мадина Зохидовна** – резидент магистратуры III года обучения кафедры акушерства и гинекологии лечебного факультета Самаркандского государственного медицинского института
- Касенов Ерлан Сламбекович** – кандидат филологических наук, преподаватель кафедры термиологии казахского языка и его обучения Казахского национального педагогического университета имени Абая
- Касимов Бахтиёржон Мурат ўгли** – преподаватель кафедры «Технология машиностроения» Андижанского машиностроительного института
- Касимова Гулсанам Нигматжановна** – преподаватель кафедры иностранных языков Ферганского государственного университета
- Касимова Ирода** – студентка II курса факультета механики машиностроения Ферганского политехнического института
- Кахаров Кобилжон** – преподаватель кафедры немецкого языка Ферганского государственного университета
- Кашкарёва Людмила Ромуальдівна** – кандидат психологічних наук, доцент кафедри психології Бердянського державного педагогічного університету
- Кашпур Юрій Михайлович** – кандидат психологічних наук, доцент кафедри теоретичної та консультативної психології Національного педагогічного університету імені М.П.Драгоманова
- Каштальян Владислав Ігорович** – студент IV курсу факультету бізнесу Луцького національного технічного університету
- Кащук Валерій Дмитрович** – інженер комп'ютерних систем кафедри комп'ютерних систем і мереж Львівського коледжу Державного університету телекомунікацій
- Київська Руслана Миколаївна** – студентка II курсу факультету товарознавства, туризму та готельно-ресторанної справи Вінницького торговельно-економічного інституту Київського національного торговельно-економічного університету
- Кирсанов Николай Владимирович** – преподаватель кафедры физического воспитания и спорта Харьковского национального автомобильно-дорожного университета
- Книш Микола Олександрович** – викладач ветеринарних дисциплін відділення ветеринарної медицини Петрівського державного аграрного технікуму
- Колесник Єлизавета Іллівна** – викладач вищої категорії, старший викладач циклової комісії мови та літератури Механіко-технологічного технікуму Одеської національної академії харчових технологій

- Комарова Александра Іванівна** – викладач кафедри іноземних мов Полтавського національного технічного університету імені Юрія Кондратюка
- Корбан Віктор Харитонович** – доктор технічних наук, доцент, завідувач кафедри моніторингу надзвичайних ситуацій та митного контролю Одеської національної академії зв'язку імені О.С.Попова
- Корбан Дмитро Вікторович** – кандидат технічних наук, викладач кафедри керування судном Одеської національної морської академії
- Корбан Юрій Вікторович** – аспірант III року навчання кафедри теорії та методики практичної психології Південноукраїнського національного педагогічного університету імені К.Д.Ушинського (м.Одеса)
- Косимов Алижон Рахматович** – преподаватель кафедры русского языка и литературы Ферганского государственного университета
- Кравченко Олексій Ігорович** – кандидат медичних наук, викладач кафедри пропедевтики внутрішньої медицини ДУ «Дніпропетровська медична академія» МОЗ України
- Кривомлинова Эльмира Александровна** – студентка I курса факультета экономической информатики Харьковского национального экономического университета имени Семена Кузнецца
- Кужій Любомира Іванівна** – кандидат технічних наук, викладач кафедри комп'ютерних систем і мереж Львівського коледжу Державного університету телекомунікацій
- Куйлиева Феруза Муродуллаевна** – преподаватель кафедры пропедевтики внутренних болезней, функциональной диагностики и клинической патофизиологии Самаркандского государственного медицинского института
- Куковська Ірина Любомирівна** – кандидат медичних наук, доцент, завідувач кафедри безпеки життєдіяльності Чернівецького національного університету імені Юрія Федьковича
- Купалов Санжар Улугбекович** – преподаватель кафедры теории и методики физической культуры Ургенчского государственного университета имени Аль-Харезми
- Курашев А.Г.** – доктор медицинских наук, профессор Карагандинского медицинского государственного университета
- Курбанбаев Бобур Ахмедович** – студент педагогического факультета Ургенчского государственного университета имени Аль-Хорезми
- Курилко Николай Фёдорович** – доцент, заведующий кафедрой физического воспитания и спорта Харьковского национального автомобильно-дорожного университета
- Кучкарова Адолатхон Холиковна** – старший преподаватель Ферганского экономического колледжа
- Кучкорова Наргиза Мамажоновна** – преподаватель кафедры педагогики Ферганского государственного университета
- Кушнір Іван Іванович** – кандидат педагогічних наук, доцент, директор гуманітарно-педагогічного коледжу Мукачівського державного університету
- Қодиралиев Фозилжон Махамадсиддиқ ўғли** – студент группы 25-15 (Наземные транспортные средства и эксплуатация) Ферганского политехнического института
- Қосимов Қозимжон Исоқович** – преподаватель кафедры общественных наук Ферганского политехнического института
- Қуаңбаева Марта Мырзабекқызы** – преподаватель гуманитарно-педагогического факультета Кызылординского государственного университета имени Коркыт ата
- Кўчқорова Дилором** – преподаватель кафедры иностранных языков Маргиланского педагогического колледжа
- Кўчқорова Махмуда** – преподаватель кафедры педагогики Ферганского педагогического колледжа
- Лаханов Асроржон Олимкулович** – аспірант II года обучения кафедры внутренних болезней Самаркандского государственного медицинского института

- Луценко Ігор Станіславович** – студент 6 курсу факультету економіки і підприємництва Уманського національного університету садівництва
- Мадаминов Абдувахабжан Ахмаджанович** – преподаватель кафедры общественных наук Ферганского политехнического института
- Мадаминова Дилноза Баходир қизи** – студентка 3 курса педагогического факультета Ургенчского государственного университета имени Аль-Хорезми
- Мадаминова Яржиной Сапарбоевна** – преподаватель кафедры экологического образования Ургенчского государственного университета имени Аль-Хорезми
- Маджидова Гульбахор Талибовна** – преподаватель кафедры внутренних болезней №2 Самаркандского государственного медицинского института
- Мамадалиев Фарход Зоҳиджон ўғли** – преподаватель кафедры «Технология машиностроения» Андижанского машиностроительного института
- Мамаджанова Лазиза Равшановна** – магистр, преподаватель кафедры иностранных языков Андижанского машиностроительного института
- Мамажоновна Мавжуда** – старший преподаватель кафедры общественных наук Ферганского политехнического института
- Маткаримова Барно Хабибуллаевна** – преподаватель кафедры обучения иностранным языкам Ферганского политехнического института
- Махамаджоновна Машхурагон Махамаджоновна** – преподаватель кафедры английского языка (межфак) Ферганского государственного университета
- Махмудова Севара Эржиновна** – резидент магистратуры 2 года обучения кафедры акушерства и гинекологии ФУВ Самаркандского государственного медицинского института
- Махмудалиева Зулфия Алижоновна** – преподаватель дошкольной педагогики Ферганского педагогического колледжа
- Махсимова Муножат** – преподаватель кафедры труда Института повышения и переподготовки кадров народного образования Ферганской области
- Машарипов Азамат Комулжонович** – преподаватель кафедры теории и методики физической культуры Ургенчского государственного университета имени Аль-Харезми
- Мирзаакбарова Мукамал Каххаровна** – преподаватель математики 3-академик лицей при Ферганском техническом институте
- Мирзаев Ризамат Зиядуллаевич** – аспирант III года обучения кафедры внутренних болезней Самаркандского государственного медицинского института
- Мирзаева Гулчехра Сативолдиевна** – старший преподаватель кафедры безопасности жизнедеятельности Ферганского политехнического института
- Муминов Муйдинжон** – кандидат физико-математических наук, доцент, директор «Центра внедрения инновационных технологий» при хокимияте г. Андижан
- Муртазаев Хумоюн Шухратович** – студент 4 курса лечебного факультета Самаркандского государственного медицинского института
- Мусієнко Марина Павлівна** – студентка 2 курсу (магістр) факультету товарознавства, туризму та готельно-ресторанної справи Вінницького торговельно-економічного інституту Київського національного торговельно-економічного університету
- Мухиддинов Абдумалик Иноятович** – преподаватель кафедры внутренних болезней №2 Самаркандского государственного медицинского института
- Набиев Бекзод Неъматжонович** – преподаватель кафедры «Технология машиностроения» Андижанского машиностроительного института
- Набиев Махмуд Базарович** – доцент кафедры физики Ферганского государственного университета
- Назаров Отабек Мамадалиевич** – преподаватель кафедры химии Ферганского государственного университета

Назаров Феруз Юсупович – преподаватель кафедры пропедевтики внутренних болезней с курсом функциональной диагностики и клинической патофизиологии Самаркандского государственного медицинского института

Найманбоев Рахмонали – доцент кафедры естественных наук Ферганского филиала Ташкентского университета информационных технологий

Нарымбетова Тохжан Мансуровна – старший преподаватель кафедры морфологии и физиологии человека Международного казахско-турецкого университета имени Х.А.Ясави

Насайдинова Феруза Улугбек кизи – студентка 2 курса факультета иностранных языков Ферганского государственного университета

Насирова Зебинисо Азизовна – преподаватель кафедры акушерства и гинекологии ФУВ Самаркандского государственного медицинского института

Нафасов Дониёр Шернафасович – старший преподаватель кафедры педагогики и психологии Ургенчского государственного университета имени Аль-Хорезми

Нестеренко Анна Вікторівна – викладач кафедри початкової освіти та методик природничо-математичних дисциплін Київського університету імені Бориса Грінченка

Неъматжонов Ф. – студент 2 курса факультета энергетики Ферганского политехнического института

Низомова Наргиза Алиевна – преподаватель Ферганского медицинского колледжа

Нишонова Мухайё Адхамовна – студентка 4 курса факультета педагогики Ферганского государственного университета

Нўмонова Махфузахон Мухаммаджоновна – преподаватель кафедры социальных наук Кокандского медицинского колледжа

Нурдинов Нурсултан Сейсенбаевич – магистрант 2 курса Международного казахско-турецкого университета имени Х.А.Ясави

Нурдинова Разияхон Абдихаликовна – преподаватель кафедры телекоммуникационного инжиниринга Ферганского филиала Ташкентского университета информационных технологий

Нурматова Насиба Хошимжоновна – преподаватель кафедры языков Андижанского машиностроительного института

Нурмухаммадов Абдурашид Абдумалик ўгли – студент 1 курса факультета механики Ферганского политехнического института

Одилов Мухаммаджон – студент 3 курса факультета допризывной подготовки Ферганского государственного университета

Олійник Софія Миколаївна – викладач природничих дисциплін Петрівського державного аграрного технікуму

Олтмишева Насибахон Ғуламжоновна – преподаватель кафедры общественных наук Ферганского политехнического института

Ольховецький Владислав Сергійович – студент факультету соціальної та психологічної освіти Уманського державного педагогічного університету імені Павла Тичини

Ольховецький Сергій Миколайович – кандидат психологічних наук, доцент кафедри психології Уманського державного педагогічного університету імені Павла Тичини

Омарова Вера Константиновна – кандидат педагогических наук, доцент ВАК, профессор кафедры педагогики Павлодарского государственного педагогического института

Омонов Шерали Иброхим ўгли – магистрант 2 курса факультета педагогики Ферганского государственного университета

Осмонбекова Нуржамол Максудкановна – преподаватель кафедры теории и методики физической культуры Ургенчского государственного университета имени Аль-Харезми

Остроушко Олександра Денисівна – аспірант I року навчання кафедри фізичної реабілітації Національного університету фізичного виховання і спорту України

Отажонов Жамшидбек Машрабжанович – преподаватель кафедры начального образования Ферганского государственного университета

- Охунова Шахноза** – преподаватель кафедры обучения иностранным языкам Ферганского политехнического института
- Падус Орися Михайлівна** – завідувач бібліотеки Львівського коледжу Державного університету телекомунікацій
- Палагнюк Ольга Ігорівна** – студентка 4 курсу факультету психокорекційної педагогіки і логопедії Національного педагогічного університету імені М.П.Драгоманова
- Пастушенко Марина Сергіївна** – студентка 2 курсу факультету товарознавства, туризму та готельно-ресторанної справи Вінницького торговельно-економічного інституту Київського національного торговельно-економічного університету
- Петльована Тетяна Олександрівна** – студентка 6 курсу факультету економіки і підприємництва Уманського національного університету садівництва
- Петровська Тетяна Валентинівна** – кандидат педагогічних наук, професор, завідувач кафедри психології і педагогіки Національного університету фізичного виховання і спорту України
- Пінтя Галина Микитівна** – викладач природничо-математичних дисциплін Петрівського державного аграрного технікуму
- Піонтковська Наталя Аркадіївна** – старший викладач кафедри легкої атлетики, зимових видів та велосипедного спорту Національного університету фізичного виховання і спорту України
- Пішак Ольга Василівна** – доктор медичних наук, професор кафедри безпеки життєдіяльності Чернівецького національного університету імені Юрія Федьковича
- Плотников Евгений Кимович** – старший преподаватель факультета транспортних систем Харьковского национального автомобильно-дорожного университета
- Погуляева Анна Геннадьевна** – старший преподаватель кафедры общей физики УО «Могилевский государственный университет имени А.А. Кулешова»
- Полякова Катерина Олександрівна** – студентка 5 курсу факультету англійської філології Київського університету імені Бориса Грінченка
- Порубай Игорь Феликсович** – преподаватель кафедры английского языка Ферганского государственного университета
- Продан Марьяна Михайловна** – студентка 4 курса Института коррекционной педагогики и психологии Национального педагогического университета имени М.П.Драгоманова
- Пукало Марія Ігорівна** – викладач дорожньо-механічне відділення Львівського автомобільно-дорожнього коледжу Національного університету «Львівська політехніка»
- Пулатова Одинахон Хамидовна** – старший преподаватель кафедры «Технология машиностроения» Андижанского машиностроительного института
- Пурхонова Дилфуза Курбонова** – преподаватель начального образования Ферганского педагогического колледжа
- Раззакова Райхан Сайлаубековна** – преподаватель кафедры педагогики и психологии Ургенчского государственного университета имени Аль-Хорезми
- Рахимджанов Мухамаджон Ахмаджонович** – доктор технических наук, профессор кафедры безопасности пищевых продуктов Ташкентского химико-технологического института
- Рахимова Сабина Зяби кизи** – резидент магистратуры 3 года обучения кафедры акушерства и гинекологии лечебного факультета Самаркандского государственного медицинского института
- Рахматова Лайло Тимурхановна** – преподаватель кафедры общей хирургии, лучевой диагностики и терапии Самаркандского государственного медицинского института
- Рахмонова Дилнурахон Саидбековна** – преподаватель кафедры «Технология машиностроения» Андижанского машиностроительного института
- Рева Тетяна Дмитрівна** – кандидат хімічних наук, доцент кафедри медичної та загальної хімії Національного медичного університету імені О.О.Богомольця

Різник Інна Іванівна – вихователь гуртожитку Петрівського державного аграрного технікуму

Родненко Катерина Вячеславівна – кандидат географічних наук, старший викладач кафедри фізичної географії та картографії Харківського національного університету імені В.Н.Каразіна

Роженко Інесса Віталіївна – викладач кафедри іноземних мов з латинською мовою та медичною термінологією Української медичної стоматологічної академії (м.Полтава)

Романів Людмила Вікторівна – кандидат медичних наук, доцент кафедри безпеки життєдіяльності Чернівецького національного університету імені Юрія Федьковича

Рудь Надія Терентіївна – доктор економічних наук, професор кафедри прикладної статистики та економіки праці Луцького національного технічного університету

Рузімова Феруза Мадримовна – преподаватель кафедры педагогики и психологии Ургенчского государственного университета

Русева Домнікія Іванівна – викладач економічних дисциплін відділення бухгалтерського обліку Ізмаїльського технікуму механізації та електрифікації сільського господарства

Рустамов Иноятулла Мурадулла углы – студент 4 курса лечебного факультета Самаркандского государственного медицинского института

Рустамов Муродулла Исомиддинович – кандидат медицинских наук, преподаватель кафедры общей хирургии, лучевой диагностики и терапии Самаркандского государственного медицинского института

Рябкина Лідія Миколаївна – аспірант III року навчання кафедри соціальної педагогіки та соціальної роботи Донбаського державного педагогічного університету

Савенков Володимир Андрійович – Заслуженный тренер України, кандидат педагогічних наук, доцент кафедри легкої атлетики, зимових видів та велосипедного спорту Національного університету фізичного виховання і спорту України

Савчук Олександра Олександрівна – студентка 5 курсу педагогічного інституту (спеціальність «Початкова освіта») Київського університету імені Бориса Грінченка

Сайдуллаев Зайниддин Яхшибаевич – преподаватель кафедры общей хирургии, лучевой диагностики и терапии Самаркандского государственного медицинского института

Салаев Тохир Комилжонович – преподаватель кафедры теории и методики физической культуры Ургенчского государственного университета имени Аль-Харезми

Сапаргазаева Жамал Токтаргазыевна – преподаватель химии средней школы имени Д.Бабатайұлы Аягузского района Восточно-Казахстанской области Республики Казахстан

Сафарова Лола Алиаскаровна – преподаватель кафедры акушерства и гинекологии лечебного факультета Самаркандского государственного медицинского института

Сафоев Хасан Аминович – преподаватель кафедры физической культуры Бухарского инженерно-технологического института

Свечникова Дарья Владимировна – студентка 3 курса факультета физического воспитания Бухарского государственного университета

Сейтнязов Даврон Байрамович – преподаватель кафедры информационных технологий Нукусского филиала Ташкентского университета информационных технологий

Семёнов Андрей Иванович – старший преподаватель кафедры физического воспитания и спорта Харьковского национального автомобильно-дорожного университета

Севаст'янова Олена Анатоліївна – кандидат педагогічних наук, доцент кафедри педагогіки ДЗ «Луганський національний університет імені Тараса Шевченка» (м.Старобільськ)

Сиддиқов Бахтиёр Саидкулович – кандидат педагогических наук, доцент кафедры педагогики, декан факультета педагогики Ферганского государственного университета

Сирожиддинова Хиромон Нуриддиновна – докторант III года обучения кафедры неонатологии Самаркандского государственного медицинского института

Сільвестрова Оксана Юріївна – кандидат філософських наук, доцент кафедри філософії, політології та права Луцького національного технічного університету

- Смирнов Ігор Георгійович** – доктор географічних наук, професор кафедри країнознавства та туризму Київського національного університету імені Тараса Шевченка
- Собирова Машхура Убайдуллаевна** – преподаватель Маргиланского экономического колледжа
- Содиқова Махбубахон Раҳмоналиевна** – преподаватель Ферганского педагогического колледжа
- Солиев Илхомжон Собирович** – преподаватель кафедры математики Ферганского государственного университета
- Стаднік Надія Вікторівна** – кандидат педагогічних наук, доцент кафедри початкової освіти та методик природничо-математичних дисциплін Київського університету імені Бориса Грінченка
- Старова Юлія Василівна** – аспірант III року навчання кафедри психології Київського національного торговельно-економічного університету
- Стоян Олександра Юрійвна** – доктор наук з державного управління, доцент б.в.з. кафедри державної політики та менеджменту Інституту державного управління Чорноморського державного університету імені Петра Могили, доцент б.в.з. кафедри екології та природокористування Чорноморського державного університету імені Петра Могили (за внутрішнім сумісництвом)
- Ступак Ирина Константиновна** – старший преподаватель кафедры физического воспитания и спорта Харьковского национального автомобильно-дорожного университета
- Сугак Оксана Іванівна** – викладач іноземних мов циклової комісії іноземних мов Вінницького медичного колледжу імені академіка Д.К.Заболотного
- Султанова Тоты Асановна** – магистр информатики, преподаватель гуманитарно-педагогического факультета Кызылординского государственного университета имени Коркыт ата
- Суннатова Гульбахор Исмаевна** – преподаватель кафедры внутренних болезней №2 Самаркандского государственного медицинского института
- Суюнова Камилла Бахромовна** – преподаватель кафедры гуманитарных и социально-экономических наук Самаркандского государственного медицинского института
- Тавбоев Сирожиддин Ахбутаевич** – кандидат технических наук, доцент кафедры информационных технологий Джизакского политехнического института
- Таджиев Миразим Хамидович** – кандидат химических наук, доцент кафедры региональной экономики Ташкентского финансового института
- Танько Наталія Григорівна** – викладач кафедри іноземних мов Полтавського національного технічного університету імені Юрія Кондратюка
- Тастемирова Бибигуль Турсынбековна** – преподаватель кафедры морфологии и физиологии человека Международного казахско-турецкого университета имени Х.А.Ясави
- Татлымуратов Нурлыбек Жоллыбекович** – преподаватель кафедры программного инжиниринга Нукусского филиала Ташкентского университета информационных технологий
- Ташев Дилмурод Валиджонович** – преподаватель кафедры наземных транспортных средств Ферганского политехнического института
- Ташкенбаева Элеонора Негматовна** – доктор медицинских наук, доцент кафедры внутренних болезней №2 Самаркандского государственного медицинского института
- Тешабоев Дилмурод Рахмаджонович** – преподаватель кафедры начального образования Ферганского государственного университета
- Тоджиева Нигина Искандаровна** – резидент магистратуры 3 года обучения кафедры акушерства и гинекологии ФУВ Самаркандского государственного медицинского института
- Торениязов Тилеумурат Елмуратович** – студент 2 курса факультета агрономии Нукусского филиала Ташкентского государственного аграрного университета

- Туйчиева Дилрабо Мамиржоновна** – преподаватель кафедры технологии машины и оборудования Андижанского машиностроительного института
- Туйчиева Иноятхон Ибрагимовна** – старший преподаватель кафедры педагогики Ферганского государственного университета
- Тукибаева Куралай Базарбековна** – магистрант 2014-2016 годов обучения кафедры туризма Евразийского национального университета имени Л.Н.Гумилева
- Туллубаева Бахытгуль Бахытжановна** – старший преподаватель кафедры иностранных языков Казахского национального университета имени аль-Фараби
- Тургунов Бекзод Абдивоситович** – преподаватель кафедры телекоммуникационного инжиниринга Ферганского филиала Ташкентского университета информационных технологий
- Турдиев Махмуджон** – старший преподаватель кафедры наземных транспортных средств Ферганского политехнического института
- Турсунбоева Мухлиса Анвар кизи** – преподаватель кафедры обучения иностранным языкам Ферганского политехнического института
- Туряница Зоя Василівна** – викладач, заступник директора з навчально-виховної роботи Професійно-педагогічного коледжу Глухівського національного педагогічного університету імені Олександра Довженка
- Туряница Наталія Василівна** – студентка 5 курсу факультету туризму та міжнародних комунікацій ДВНЗ «Ужгородський національний університет»
- Улугхожаев Рўзихўжа Солиевич** – старший преподаватель кафедры технологии машиностроения и автоматизации Ферганского политехнического института
- Умурзакова Бону Азизовна** – преподаватель кафедры иностранных языков Ферганского государственного университета
- Умурзаков Ахмаджон Махаматович** – преподаватель кафедры общественных наук Ферганского политехнического института
- Уразбаева Дилбар Абдуллаевна** – старший преподаватель кафедры педагогики и психологии Ургенчского государственного университета имени Аль-Хорезми
- Уринбоев Нумонжон Урмонович** – кандидат философских наук, преподаватель кафедры общественных наук Ферганского политехнического института
- Уринбоева Мафтуна** – старший преподаватель кафедры общественных наук Ферганского политехнического института
- Ўринова Озода Ўлжаевна** – преподаватель кафедры химии Ферганского государственного университета
- Урмонова Гулжахон** – студентка 1 курса факультета педагогики Ферганского государственного университета
- Урунова Шахло Рафиковна** – магистр, преподаватель кафедры иностранных языков Андижанского машиностроительного института
- Усенко Александра Олександрівна** – викладач циклової комісії бурових дисциплін Полтавського нафтового геологорозвідувального технікуму Полтавського національного технічного університету імені Юрія Кондратюка
- Усманов Якуб** – доцент кафедры физики Ферганского государственного университета
- Усмонова Хумора Низомжон кизи** – студентка 1 курса факультета педагогики Ферганского государственного университета
- Утеп Мырзагали-улы** – кандидат фармацевтических наук, профессор кафедры общей хирургии Международного казахско-турецкого университета имени Х.А.Ясави
- Файзиев Яхши Зиёевич** – преподаватель кафедры физической культуры и спорта Бухарского государственного университета
- Файзиматов Баходир Нуманович** – кандидат технических наук, профессор кафедры машиностроения и автоматизации Ферганского политехнического института

- Файзуллаева Хилола Бахроновна** – магистрант 2 года обучения кафедры неонатологии Самаркандского государственного медицинского института
- Хайдарова Дилрабо Давроновна** – преподаватель кафедры внутренних болезней №2 Самаркандского государственного медицинского института
- Хайдарова Умида Пулатовна** – ESP тренер и дизайнер Ферганского политехнического института
- Хайдарова Хилола Рахимбердиевна** – кандидат психологических наук, преподаватель кафедры машиностроения Андижанского машиностроительного института
- Хайитбоев Жасур** – студент 3 курса факультета допризывной подготовки Ферганского государственного университета
- Халилов И.** – студент 2 курса факультета энергетики Ферганского политехнического института
- Халилова Хуршида Тешаевна** – кандидат географических наук, доцент кафедры региональной экономики Ташкентского финансового института
- Халимбетов Юсуф Машарипович** – кандидат философских наук, доцент кафедры гуманитарных и социально-экономических наук Самаркандского государственного медицинского института
- Хасанжанова Фариди Одиловна** – преподаватель кафедры внутренних болезней №2 Самаркандского государственного медицинского института
- Хасанов Озод Ибрагимович** – преподаватель кафедры физической культуры и спорта Ургенчского государственного университета имени Аль-Харезми
- Хасанова Умида Азадовна** – студентка педагогического факультета Ургенчского государственного университета имени Аль-Хорезми
- Хатамов Хошимбек Азимбек ўгли** – студент 3 курса факультета иностранных языков Ферганского государственного университета
- Хмурович Виктория Владимировна** – старший преподаватель кафедры общей физики УО «Могилевский государственный университет имени А.А. Кулешова»
- Ходжимухамедова Мавлюда Махаммаджановна** – старший преподаватель кафедры машиностроения Андижанского машиностроительного института
- Хожиматов Хусниддин** – студент 3 курса факультета механики Ферганского политехнического института
- Холдаров Елиржон Комилжонович** – магистрант 2 года обучения кафедры технологии и оборудования Ферганского политехнического института
- Холиқова Дилобар Махситовна** – преподаватель кафедры методики начального образования Ферганского государственного университета
- Холматова Зулфия Тиллаволдиевна** – преподаватель кафедры начального образования Ферганского государственного университета
- Холматова Феруза Юсуповна** – преподаватель трудового обучения Ферганского педагогического колледжа
- Холмирзаев Нодиржон Низомжонович** – преподаватель кафедры общественных наук Ферганского политехнического института
- Холтураев Абдиганпур Тожиевич** – кандидат медицинских наук, преподаватель кафедры пропедевтики внутренних болезней, функциональной диагностики и клинической патофизиологии Самаркандского государственного медицинского института
- Хомидов Вохиджон Обидович** – старший преподаватель кафедры наземных транспортных средств Ферганского политехнического института
- Хомидов Иброхим Олимжон угли** – студент 2 курса факультета механики машиностроения Ферганского политехнического института
- Хосилов Мислиддин Шарипович** – преподаватель кафедры общественных наук Ферганского политехнического института

- Хошимов О.** – студент 2 курса факультета энергетике Ферганского политехнического института
- Худайберганов Отабек Эркинович** – преподаватель кафедры теории и методики физической культуры Ургенчского государственного университета имени Аль-Харезми
- Худойбердиев Ориф Рахимбердиевич** – преподаватель кафедры машиностроения Андижанского машиностроительного института
- Хужаниёзова Замира Одамбоевна** – преподаватель кафедры педагогики и психологии Ургенчского государственного университета имени Аль-Хорезми
- Хуррамова Фарзона Ботурзода** – резидент магистратуры 1 года обучения кафедры акушерства и гинекологии лечебного факультета Самаркандского государственного медицинского института
- Хусанов Юнусали Юлдашалиевич** – преподаватель кафедры машиностроения и автоматизации Ферганского политехнического института
- Хамрокулова Дилбар** – преподаватель кафедры педагогики Ферганского педагогического колледжа
- Цуркану Тетяна Юріївна** – студентка 4 курсу факультету іноземних мов Ізмаїльського державного гуманітарного університету
- Чебанова Екатерина Викторовна** – студентка 5 курса тренерского факультета Национального университета физического воспитания и спорта Украины
- Черненко Наталія Євгеніївна** – викладач циклової комісії суспільно-гуманітарних та філологічних дисциплін Петрівського державного аграрного технікуму
- Чиняєв Олександр Юрійович** – студент 6 курсу факультету комп'ютерних наук Харківського національного університету радіоелектроніки
- Чорновол Олександр Іполітович** – директор Петрівського державного аграрного технікуму
- Чорновол Олександра Лаврентіївна** – викладач економічних дисциплін Петрівського державного аграрного технікуму
- Чхало Оксана Миколаївна** – старший викладач кафедри медичної та загальної хімії Національного медичного університету імені О.О.Богомольця
- Шайзадин Куаныш Толеуович** – студент 5 курса специальности «Общая медицина» Карагандинского государственного медицинского университета
- Шайкен Ержас Амангелдиулы** – студент 5 курса специальности «Общая медицина» Карагандинского государственного медицинского университета
- Шама Ірина Петрівна** – викладач кафедри педагогіки ДЗ «Луганський національний університет імені Тараса Шевченка» (м.Старобільськ)
- Шарипова Гўзал Жуманазар кизи** – студентка 2 курса педагогического факультета Ургенчского государственного университета
- Шарифзода Сардор Уразбой таиб ўғли** – преподаватель кафедры педагогики и психологии Ургенчского государственного университета имени Аль-Хорезми
- Швирка Вікторія Миколаївна** – кандидат педагогічних наук, доцент кафедри педагогіки ДЗ «Луганський національний університет імені Тараса Шевченка»
- Шербек Улугбек Ахрарович** – кандидат медицинских наук, преподаватель кафедры общей хирургии, лучевой диагностики и терапии Самаркандского государственного медицинского института
- Шербоев Носир Анорбоевич** – студент факультета зарубежной филологии Национального университета Узбекистана имени М.Улугбека
- Шеркулов Кодир Усмонкулович** – преподаватель кафедры общей хирургии, лучевой диагностики и терапии Самаркандского государственного медицинского института
- Шеян Марина Олександрівна** – методист науково-дослідної лабораторії здоров'язбережувальних технологій Закарпатського інституту післядипломної педагогічної освіти

- Ширинбекова Бейсенкуль Жумановна** – старший преподаватель кафедры лабораторных дисциплин Международного казахско-турецкого университета имени Х.А.Ясави
- Шрамко Аліна Едуардівна** – студентка 2 курсу факультету товарознавства, туризму та готельно-ресторанної справи Вінницького торговельно-економічного інституту Київського національного торговельно-економічного університету
- Штробле Вікторія Володимирівна** – докторант кафедри теорії і методики професійної освіти Міжрегіональної академії управління персоналом
- Эватов Саминжон Собирович** – преподаватель кафедры педагогики Ферганского государственного университета
- Эминова Шахноза** – преподаватель кафедры музыки Маргиланского педагогического колледжа
- Эргашев Дилшодбек Мамасидикович** – старший преподаватель кафедры «Технология машиностроения» Андижанского машиностроительного института
- Эргашев Улугбек Адхамович** – преподаватель кафедры общественных наук Ферганского политехнического института
- Эргашева Севара Рустамовна** – преподаватель кафедры морфологии и физиологии человека Международного казахско-турецкого университета имени Х.А.Ясави
- Эркинов Тулкин Наврўзевич** – студент 1 курса экономического факультета Ташкентского финансового института
- Юлдашев Кудрат Рустамович** – преподаватель кафедры программного инжиниринга Нукусского филиала Ташкентского университета информационных технологий
- Юлдашев Шухрат Юлдашевич** – преподаватель кафедры социальных наук Института повышения и переподготовки кадров народного образования Ферганской области
- Юлдашева Махбуба Мухтаровна** – магистрант кафедры сетей и системы передачи данных Ташкентского университета информационных технологий
- Юлдашева Умида Оралбаевна** – резидент магистратуры 2 года обучения кафедры акушерства и гинекологии лечебного факультета Самаркандского государственного медицинского института
- Юсупжонова Феруза Курбановна** – преподаватель кафедры иностранных языков Ферганского государственного университета
- Юсупов Бахадур** – кандидат биологических наук, старший научный сотрудник Международного казахского-турецкого университета имени Х.А.Ясави
- Юсупов Рысназар Оразбаевич** – преподаватель кафедры организации заготовки, хранения и переработки сельскохозяйственной продукции Нукусского филиала Ташкентского государственного аграрного университета
- Явтушенко Ольга Валентиновна** – преподаватель Механико-технологического техникума Одесской национальной академии пищевых технологий
- Якубова Шохида Кадировна** – доцент кафедры физики Ферганского государственного университета
- Якубова Барнохон Бахтиёрвна** – преподаватель кафедры «Технология машиностроения» Андижанского машиностроительного института
- Ярмухамедова Саодат Хабибовна** – кандидат медицинских наук, доцент кафедры пропедевтики внутренних болезней с курсом функциональной диагностики и клинической патофизиологии Самаркандского государственного медицинского института
- Ярош Сергій Віталійович** – студент 5 курсу Інституту соціології, психології та соціальних комунікацій Національного педагогічного університету імені М.П.Драгоманова
- Ярошенко Таїсія Іванівна** – викладач II категорії, викладач історії та правознавства Хорольського агропромислового коледжу Полтавської державної аграрної академії
- Яценко Ольга Юрійвна** – викладач кафедри прикладної математики та інформатики (інформаційно-комунікаційні технології в освіті) Житомирського державного університету імені Івана Франка

СОДЕРЖАНИЕ
БИОЛОГИЧЕСКИЕ НАУКИ

<i>Салиха Айжарыкова, Райла Аманова</i> СҮТ ӨНІМДЕРІНІҢ САПАСЫ МЕН ҚАУІПСІЗДІГІ	3
<i>Максат Аймаханов, Бахадур Юсупов</i> ОСНОВНЫЕ ПРЕИМУЩЕСТВА ЦИАНОБАКТЕРИЙ КАК БИОУДОБРЕНИЕ ПОЧВЫ	5
<i>Айдана Алдабергенова, Райла Аманова</i> ЖАНУАРЛАР ӨЛЕМІН ҚОРҒАУДЫҢ ӘДІСТЕРІ	8
<i>Раушан Жумабекова, Бейсенкуль Ширинбекова</i> ВЛИЯНИЕ СВИНЦА НА МОРФОСТРУКТУРУ СТЕНОК МАГИСТРАЛЬНЫХ АРТЕРИЙ У ПОДОПЫТНЫХ ЖИВОТНЫХ	10
<i>Тохжан Нарымбетова, Бахыт Байзакова</i> ЫСТЫҚ КЛИМАТ ЖАҒДАЙЫНДА ҚОЗҒАЛЫС БЕЛСЕНДІЛІГІН ШЕКТЕУ КЕЗІНДЕ АСҚАЗАННЫҢ ЭКСТРАОРГАНДЫ АРТЕРИЯЛАР ҚАБЫРҒАСЫНДАҒЫ МОРФОЛОГИЯЛЫҚ ӨЗГЕРІСТЕР	13
<i>Тохжан Нарымбетова, Ибрагим Ишигов</i> МОРФОЛОГИЧЕСКИЕ ПРЕОБРАЗОВАНИЯ В СТЕНКАХ АРТЕРИЙ МЫШЕЧНОГО ТИПА ПРИ ВОЗДЕЙСТВИИ ЦИНКА	14
<i>Нұрсұлтан Нурдинов, Заида Ажибаева</i> ҚҰНАРЛЫ АЗЫҚТАНДЫРУДЫҢ ҚҰС ӨНІМІН ӨНДІРУГЕ, ОНЫҢ САПАСЫН ЖАҚСARTУҒА, АЛЫНҒАН ӨНІМГЕ ЖҰМСАЛАТЫН ШЫҒЫННЫҢ ТӨМЕНДЕУІНЕ ТИГІЗЕТІН ӘСЕРІ	16
<i>Софія Олійник</i> СУЧАСНА ПРИРОДНИЧА НАУКА. ЇІ СТАНОВЛЕННЯ ТА ПРОБЛЕМИ	18
<i>Өтеп Мырзагалиұлы, Бибигуль Тастемирова</i> ЫСТЫҚ КЛИМАТ ЖАҒДАЙЫНДА ҚОЗҒАЛЫС БЕЛСЕНДІЛІГІН ШЕКТЕУ КЕЗІНДЕ АСҚАЗАННЫҢ КІЛЕГЕЙ ҚАБАТЫНДАҒЫ МОРФОЛОГИЯЛЫҚ ӨЗГЕРІСТЕР	20

ГЕОГРАФИЯ И ГЕОЛОГИЯ

<i>Шухрат Азимов</i> МИНТАҚАЛАРНИ БАРҚАРОР ИЖТИМОЙИ-ИҚТИСОДИЙ РИВОЖЛАНТИРИШ СТРАТЕГИЯЛАРИ	23
<i>Allabergan Amanov, Nurbek Jabborov</i> O'ZBEKISTONDA TURIZMNI RIVOJLANTIRISH IMKONIYATLARI	25
<i>Allabergan Amanov</i> QORAQALPOG'ISTON RESPUBLIKASI AHOLISI VA MEHNAT RESURSLARI	28
<i>Марина Вовк</i> ГЕОЛОГІЧНА БУДОВА ТА ПЕРСПЕКТИВИ НАФТОГАЗОНОСНОСТІ ДОНЕЦЬКОЇ СКЛАДЧАСТОЇ СПОРУДИ	30
<i>Хуршида Халилова</i> ФЕРМЕР ХЎЖАЛИКЛАРИНИ РИВОЖЛАНТИРИШ МАСАЛАЛАРИ	32

ЭКОЛОГИЯ

<i>Абдурашид Абдурахманов, Муйдинжон Муминов</i> ЮҚОРИ СУВ ЎСИМЛИГИ ЭЙХОРНИЯДАН БИОГАЗ ОЛИШ	35
<i>Микола Гелетей</i> ГІДРОХІМІЧНИЙ СТАН РІВНИННОЇ ДІЛЯНКИ РІЧКИ УЖ ТА ВПЛИВ ЙОГО НА ЛИЧИНОК РОДИНИ CHIROMIDAE (DIPTERA, INSECTE)	36

<i>Віктор Корбан, Дмитро Корбан, Лариса Дегтярьова</i> ОЦЕНКА ВОЗМОЖНОСТИ РАДИОЛОКАЦИОННОГО КОНТРОЛЯ ЭКОЛОГИЧЕСКОГО СОСТОЯНИЯ ТРОПОСФЕРЫ В РАЙОНАХ ФУНКЦИОНИРОВАНИЯ ОПАСНЫХ ХИМИЧЕСКИХ ПРЕДПРИЯТИЙ	39
<i>Олександра Стоян</i> ПРОБЛЕМИ ТА ПЕРСПЕКТИВИ ВПРОВАДЖЕННЯ МІЖНАРОДНИХ СТАНДАРТІВ ISO 14000 «СИСТЕМИ УПРАВЛІННЯ НАВКОЛИШНІМ СЕРЕДОВИЩЕМ»	42
<i>Mirazim Tojiyev, Eldor Karimov</i> ISHLAB SHIQARISH VA EKOLOGIYA	44
ТУРИЗМ И РЕКРЕАЦИЯ	
<i>Гүлжан Абдраманова, Куралай Тукибаева</i> EXPO-2017 ХАЛЫҚАРАЛЫҚ МАМАНДАНДЫРЫЛҒАН КӨРМЕСІНІҢ МАҢЫЗДЫЛЫҒЫ	47
<i>Вікторія Губань</i> ОЦІНКА ПОТЕНЦІЙНОЇ МІСТКОСТІ ТУРИСТСЬКИХ РЕСУРСІВ ЧЕРНІВЕЦЬКОЇ ОБЛАСТІ	51
<i>Руслана Київська</i> ЕКСКУРСІЙНА ДІЯЛЬНІСТЬ ЯК ФАКТОР ФОРМУВАННЯ ДЕСТАНАЦІЇ У КИЇВСЬКІЙ ОБЛАСТІ	54
<i>Марина Мусієнко</i> ДОСЛІДЖЕННЯ ІСНУЮЧИХ НА ТУРИСТИЧНОМУ РИНКУ ПРОПОЗИЦІЙ СТІЙКОГО РОЗВИТКУ ТУРИСТСЬКИХ ДЕСТИНАЦІЙ У ДНІПРОПЕТРОВСЬКІЙ ОБЛАСТІ	57
<i>Марина Мусієнко</i> ФОРМУВАННЯ ТА РОЗВИТОК ТУРИСТСЬКИХ ДЕСТИНАЦІЙ В УКРАЇНІ	59
<i>Катерина Родненко</i> ВИКОРИСТАННЯ ОБ'ЄКТІВ ІСТОРИКО-КУЛЬТУРНОЇ СПАДЩИНИ В ТУРИСТИЧНІЙ ГАЛУЗІ	61
<i>Володимир Савенков, Наталя Піонтковська</i> ВЕЛОСИПЕДНИЙ ТУРИЗМ ДЛЯ ВСІХ	63
<i>Ігор Смирнов</i> РЕКЛАМА В СИСТЕМІ ТУРИСТИЧНОГО МАРКЕТИНГУ	66
<i>Наталія Туряниця</i> РОЛЬ ТА ЗНАЧЕННЯ СУЧАСНИХ ІНФОРМАЦІЙНИХ ТЕХНОЛОГІЙ ДЛЯ ТУРИСТИЧНО-РЕКРЕАЦІЙНОЇ ДІЯЛЬНОСТІ РЕГІОНУ	69
<i>Аліна Шрамко</i> ХАРАКТЕРИСТИКА ПРИРОДНИХ ТА КУЛЬТУРНО-ІСТОРИЧНИХ ЧИННИКІВ РОЗВИТКУ ТУРИЗМУ У КІРОВОГРАДСЬКІЙ ОБЛАСТІ	72
<i>Аліна Шрамко</i> ХАРАКТЕРИСТИКА ТУРИСТСЬКО-РЕКРЕАЦІЙНОГО НАПРЯМУ РОЗВИТКУ ТУРИЗМУ	75
ГОСУДАРСТВЕННОЕ УПРАВЛЕНИЕ	
<i>Олександр Чорновол</i> УПРАВЛІННЯ ЯКІСТЮ ПРОФЕСІЙНОЇ ПІДГОТОВКИ ФАХІВЦІВ АГРАРНОЇ СФЕРИ	79
ЭКОНОМИКА	
<i>Зульхумар Абдалова</i> ВОПРОСЫ ОБЕСПЕЧЕНИЯ ТЕРРИТОРИАЛЬНОЙ СБАЛАНСИРОВАННОСТИ НАЦИОНАЛЬНОЙ ЭКОНОМИКИ РЕСПУБЛИКИ УЗБЕКИСТАН	82

<i>Шоҳжаҳон Аҳмедов</i>	
ИНВЕСТИЦИЯЛАРНИ МОЛИЯЛАШТИРИШНИНГ ДОЛЗАРЪ МАСАЛАЛАРИ	85
<i>Салтанат Эмир</i>	
ТЕОРЕТИЧЕСКИЕ ДИСКУССИИ, СВЯЗАННЫЕ С ЭКОНОМИЧЕСКИМ СОДЕРЖАНИЕМ ФИНАНСОВ ПРЕДПРИЯТИЯ	87
<i>Adolatxon Kuchkarova, Mahbubaxon Sodiqova</i>	
O'ZBEK MODELİ – TARAQQIYOT KAFOLATI	90
<i>Игорь Луценко</i>	
ЕКОНОМІЧНА ЕФЕКТИВНІСТЬ ВИРОБНИЦТВА ОЛІЙНИХ КУЛЬТУР ГОЛОВАНІВСЬКОГО РАЙОНУ КІРОВОГРАДСЬКОЇ ОБЛАСТІ	92
<i>Марина Пастушенко</i>	
ДОСЛІДЖЕННЯ КОНКУРЕНТНОГО СЕРЕДОВИЩА РИНКУ ТУРИСТИЧНИХ ПОСЛУГ УКРАЇНИ	94
<i>Тетяна Петльована</i>	
СУТНІСНЕ ЗНАЧЕННЯ КАТЕГОРІЙ «ПОДАТКОВЕ АДМІНІСТРУВАННЯ» ТА «ПОДАТКОВИЙ МЕНЕДЖМЕНТ»	98
<i>Надія Рудь, Владислав Капталъян</i>	
ВИКОРИСТАННЯ СУЧАСНИМИ ПІДПРИЄМСТВАМИ КОНЦЕПЦІЇ ВІДКРИТИХ ІННОВАЦІЙ	100
<i>Олександра Чернопол</i>	
ЕКОНОМІКА СІМЕЙНОГО БЮДЖЕТУ	103
<i>Шухрат Юлдашев</i>	
ЎЗБЕКІСТОНДА ЎСИМЛИКЧИЛИК ТАРМОҚЛАРИ ИҚТИСОДИЁТИНИ РИВОЖЛАНТИРИШ МАСАЛАЛАРИ	105
ИСТОРИЯ	
<i>Надія Бабкова</i>	
УНІФІКАЦІЯ КОЗАЦЬКИХ ПРАПОРІВ ЗА ГЕТЬМАНА КИРИЛА РОЗУМОВСЬКОГО	107
<i>Нодиржон Холмирзаев, Улугбек Эргашев</i>	
ИТТИФОҚ ДАВРИДА ЎЗБЕКІСТОНДА ХАЛҚ ТАЪЛИМИ ТИЗИМИГА БЎЛГАН МУНОСАБАТ	108
<i>Нодиржон Холмирзаев, Улугбек Эргашев</i>	
СОВЕТ ИТТИФОҚИ ДАВРДА ЎЗБЕКІСТОНДА ОЛИЙ ТАЪЛИМ ТИЗИМИНИНГ ХОЛАТИ	110
КУЛЬТУРОЛОГИЯ	
<i>Ulugbek Azimov</i>	
MILLIY MADANIY QADRIYATLAR TIZIMI JAMIYATIMIZ MA'NAVIY TIKLANISHINING MUHIM ZAMINI	113
<i>Axmadjon Umurzaqov</i>	
MILLIY QADRIYATLAR TIZIMI VA ULARNING JAMIYAT HAYOTIDA NAMOYON BO'LISH XUSUSIYATLARI	115
ПОЛИТОЛОГИЯ	
<i>Тамара Злобіна</i>	
ГЕОПОЛІТИЧНЕ СЕРЕДОВИЩЕ І ЗОВНІШНЯ ПОЛІТИКА РЕСПУБЛІКИ ГРУЗІЯ	117
<i>Абдувахаб Мадаминов</i>	
МИЛЛІЙ ҒОЯ ТАРҒИБОТИДА ОАВЛАРИНИНГ РОЛИ	119
<i>Абдувахаб Мадаминов</i>	
ЎЗБЕКІСТОНДА ДАВЛАТ ВА ДИН МУНОСАБАТЛАРИНИНГ АЙРИМ МАСАЛАЛАРИ	121

Юсуф Халимбетов, Камилла Суюнова

РОЛЬ ВЫСШИХ УЧЕБНЫХ ЗАВЕДЕНИЙ УЗБЕКИСТАНА
В ФОРМИРОВАНИИ АКМЕОЛОГИЧЕСКОЙ ЖИЗНЕННОЙ
ПОЗИЦИИ СТУДЕНТОВ

123

ИСКУССТВОВЕДЕНИЕ

Р.Джалилова

ОҚИМ ВА ЙУНАЛИШЛАРНИ УРГАНИШНИНГ ПЕДАГОГИК АҲАМИЯТИ
ПЕДАГОГИКА

126

Зульхумар Абдалова

ИННОВАЦИОННЫЙ ПОДХОД В ПРЕПОДАВАНИИ ЭКОНОМИЧЕСКИХ
ДИСЦИПЛИН В ВЫСШИХ ОБРАЗОВАТЕЛЬНЫХ УЧРЕЖДЕНИЯХ

128

Ардак Абдырова

М.ӘЛІМБАЕВТИҢ БАЛАЛАРҒА АРНАЛҒАН ӨЛЕНДЕРІНІҢ ТӘРБИЕЛІК-
ТАҒЫЛЫМДЫҚ МӘНІ

130

Анна Агейчева

ОСОБЛИВОСТІ ВПРОВАДЖЕННЯ ІНФОРМАЦІЙНО-КОМУНІКАТИВНИХ
ТЕХНОЛОГІЙ В СИСТЕМУ ДИСТАНЦІЙНОЇ ОСВІТИ

133

У.Адамова, М.Каландарова

РОЛЬ НАЦИОНАЛЬНОГО НАСЛЕДИЯ НАШИХ ПРЕДКОВ В УСВОЕНИИ
МИРОВЫХ ЗНАНИЙ

135

Оксана Алексеева

АДАПТАЦІЯ І ПРОЦЕС СОЦІАЛІЗАЦІЇ ОСОБИСТОСТІ: СОЦІАЛЬНО-
ПЕДАГОГІЧНИЙ АСПЕКТ

136

Іван Алмашій

ВИКОРИСТАННЯ ВЕБ-СЕРЕДОВИЩА У ФОРМУВАННІ ЕКОЛОГІЧНОЇ
КУЛЬТУРИ МОЛОДІ

139

Алижон Асимов

МАСАЛАДАН МАСАЛА ХОСИЛ ҚИЛИШ

141

Ёкутхон Асқарова, Феруза Холматова

МЕҲНАТ ТАЪЛИМИ БОЛАЛАРНИНГ АХЛОҚИЙ СИФАТЛАРИНИ
ШАКЛЛАНТИРИШ ОМИЛИ

144

Бакыт Бегалиев, Севара Эргашева

НОВЫЕ МЕТОДЫ ПРЕПОДАВАНИЯ АНАТОМИИ ЧЕЛОВЕКА

146

Владимир Березуцкий, Алексей Кравченко

КОНСПЕКТ КЛИНИЧЕСКОЙ ЛЕКЦИИ: ИННОВАЦИОННЫЙ ПОДХОД

147

Бегмухаммад Болтабоев, Одинахон Пулатова

ТАЛАБАЛАР БИЛИМ ВА КЎНИКМАЛАРИНИ ШАКЛЛАНТИРИШДА
МУСТАҚИЛ ТАЪЛИМНИНГ РОЛИ

150

Наталія Бондаренко

ФОРМУВАННЯ ПРОФЕСІЙНИХ КОМПЕТЕНТНОСТЕЙ СТУДЕНТІВ ЧЕРЕЗ
ВПРОВАДЖЕННЯ АКТИВНИХ МЕТОДІВ НАВЧАННЯ У ВИЩИХ
НАВЧАЛЬНИХ ЗАКЛАДАХ

151

Насиба Ботирова, Мукаммал Мирзаакбарова

БОШЛАНҒИЧ СИНФЛАРДА СОДДА МАСАЛАЛАР

154

Людмила Бутенко

ПРАКСЕОЛОГІЧНИЙ КОМПОНЕНТ МЕТОДОЛОГІЧНОЇ ПІДГОТОВКИ
МАГІСТРІВ СПЕЦІАЛЬНОСТІ «ПЕДАГОГІКА ВИЩОЇ ШКОЛИ»

155

Олена Ващенко

ОСОБЛИВОСТІ ОРГАНІЗАЦІЇ ТА ДОТРИМАННЯ РУХОВОГО РЕЖИМУ
МОЛОДШОГО ШКОЛЯРА

157

Наталія Вишнівська ТЕОРЕТИЧНІ ЗАСАДИ ОРГАНІЗАЦІЇ ДОБРОТВОРЧОЇ ДІЯЛЬНОСТІ УЧНІВ МОЛОДШОГО ШКІЛЬНОГО ВІКУ ШКІЛ-ІНТЕРНАТІВ	160
Катерина Волинець ІННОВАЦІЙНА ДІЯЛЬНІСТЬ КАФЕДРИ ВИЩОГО НАВЧАЛЬНОГО ЗАКЛАДУ ЯК УМОВА ПРОФЕСІЙНОГО СТАНОВЛЕННЯ МАЙБУТНЬОГО ПЕДАГОГА	163
Юлія Волинець, Валерія Закусило МЕТОД ПРОЕКТУ ЯК ОСВІТНІЙ І РОЗВИВАЛЬНИЙ ПОТЕНЦІАЛ У РОБОТІ З ДІТЬМИ СТАРШОГО ДОШКІЛЬНОГО ВІКУ	165
Юлія Волинець, Валерія Закусило ФОРМУВАННЯ ГОТОВНОСТІ МАЙБУТНІХ ВИХОВАТЕЛІВ ДОШКІЛЬНИХ НАВЧАЛЬНИХ ЗАКЛАДІВ ДО ЕКОЛОГІЧНОГО ВИХОВАННЯ ДІТЕЙ: ТЕОРЕТИЧНИЙ АСПЕКТ	167
Наталья Галаган, Олександра Усенко ТЕОРІЯ ТА МЕТОДИКА ОРГАНІЗАЦІЇ ВИРОБНИЧОЇ ПРАКТИКИ СТУДЕНТІВ СПЕЦІАЛЬНОСТІ «БУРІННЯ СВЕРДЛОВИН»	170
Ферузахон Гафировва БОШЛАНҒИЧ СИНФ ЎҚУВЧИЛАРИНИНГ МАНТИҚИЙ ТАФАККУРИНИ ЎСТИРИШДА ҲИКОЯ УСТИДА ИШЛАШ	171
Яна Гнатенко, Наталія Танько ВИКОРИСТАННЯ ПРОФЕСІЙНО ОРІЄНТОВАНОГО МАТЕРІАЛУ СТУДЕНТАМИ НЕМОВНИХ ФАКУЛЬТЕТІВ У ПРОЦЕСІ ВИВЧЕННЯ АНГЛІЙСЬКОЇ МОВИ ЗА ПРОФЕСІЙНИМ СПРЯМУВАННЯМ	173
Марина Гулішевська ВИКОРИСТАННЯ ЕВРИСТИЧНОГО НАВЧАННЯ НА УРОКАХ МУЗИЧНОГО МИСТЕЦТВА В ПОЧАТКОВІЙ ШКОЛІ	175
Бахром Джалалов ШАРҚ МУТАФАККИРЛАРИ АҚЛИЙ ТАРБИЯ ХУСУСИДА	178
Мұхан Әділбек, Тоты Султанова, Марта Қуаңбаева ЖАҢА ТЕХНОЛОГИЯЛАРДЫ – МЕКТЕПКЕ ДЕЙІНГІ БІЛІМ БЕРУ ҰЙЫМДАРЫНДА ҚОЛДАНУ	181
Muhabbat Jumaniyozova, Go‘zal Sharipova BOSHLANG‘ICH SINFI O‘QUVCHILARINING IMLOVIY SAVODXONLIGINI IMLO QOIDALARI USTIDA ISHLASH ORQALI SHAKLLANTIRISH VA TAKOMILLASHTIRISH	182
Муаззамхон Жўрабоева, Шахноза Ахмаджонова, Шахнозахон Эминова, Мухайёхон Ғофурова, Дилором Қўчқорова ТАЪЛИМ СОҲАСИДАГИ ЗАМОНАВИЙ ЯНГИЛАНИШ ИЖТИМОИЙ ЗАРУРИЯТ СИФАТИДА	185
Yusuf Ibragimov, Mahliyo Nishonova VIII - XV ASRLARDA O‘RTA OSIYODA FAN TARIXIGA DOIR MA’LUMOTLAR	187
Олександр Кальнік КОНТРОЛЬ НАВЧАЛЬНИХ ДОСЯГНЕНЬ У СИСТЕМІ ОСВІТИ США: ДОСВІД ДЛЯ УКРАЇНИ	189
Єлизавета Колесник ОРГАНІЗАЦІЯ ДОМАШНЬОГО ЧИТАННЯ В ПРОЦЕСІ ВИВЧЕННЯ ЛІТЕРАТУРИ	191
Олександра Комарова ОСВІТНІЙ МЕНЕДЖМЕНТ В КОНТЕКСТІ ІННОВАЦІЙНИХ ПРОЦЕСІВ	195

<i>Алексей Кравченко, Владимир Березуцкий</i> СОВРЕМЕННЫЕ МЕТОДЫ КЛИНИЧЕСКОГО ОБУЧЕНИЯ СТУДЕНТОВ МЕДИКОВ	197
<i>Махмуда Қўчқорова, Дилбар Ҳамроқулова</i> ЎҚИТУВЧИЛАРНИНГ КАСБИЙ ФАЗИЛАТЛАРИНИ ҚАРОР ТОПТИРИШДА ПЕДАГОГИК КВАЛИОМЕТРИЯНИНГ ЎРНИ	199
<i>Наргиза Қўчқорова</i> ЎҚУВЧИЛАРНИНГ САВОДИНИ ЧИҚАРИШДА “АЛИФБЕ” ДАРСЛИГИНИНГ НАЗАРИЙ ВА АМАЛИЙ АҲАМИЯТИ	200
<i>Іван Кушнір</i> ІНФОРМАЦІЙНІ ТЕХНОЛОГІЇ ЯК УМОВА РОЗВИТКУ МАРКЕТИНГОВОЇ КОМПЕТЕНТНОСТІ КЕРІВНИКА ВНЗ І-ІІ РІВНІВ АКРЕДИТАЦІЇ В СИСТЕМІ ПІСЛЯДИПЛОМНОЇ ОСВІТИ	202
<i>Yarkinoy Madaminova</i> O'QUVCHILARNING LARNING MA'NAVİY RIVOJLANISHIDA AXLOQIY VA MENNAT TARBIYASINING O'RNI	204
<i>Маишураҳон Махаммаджонова</i> ШАХСНИНГ РИВОЖЛАНИШИДА ИЛМУ МА'РИФАТГА РАҒБАТ ТАРБИЯСИ	205
<i>Муножат Махсимова</i> МЕННАТ ТА'ЛИМИ ДАРСЛАРИНИ АКСИОЛОГИК YONDASHUV ASOSIDA TASHKIL ETISH	207
<i>Дониёр Нафасов, Моҳинур Авазова</i> ПЕДАГОГИК КОМПЕТЕНТЛИКНИНГ ПСИХОЛОГИК ЖИҲАТЛАРИ	208
<i>Анна Нестеренко</i> СУТНІСТЬ ПОНЯТТЯ «ПЕДАГОГІЧНА ВЗАЄМОДІЯ З БАТЬКАМИ УЧНІВ ПОЧАТКОВОЇ ШКОЛИ»	210
<i>Наргиза Низомова, Мехриниса Алимжанова</i> ПРОБЛЕМЫ ОБУЧЕНИЯ АНГЛИЙСКОЙ ГРАММАТИКЕ МЛАДШИХ ШКОЛЬНИКОВ	213
<i>Вера Омарова</i> ДОПРОФЕССИОНАЛЬНАЯ ПЕДАГОГИЧЕСКАЯ ПОДГОТОВКА ШКОЛЬНИКОВ	215
<i>Жамшид Отажонов, Хумора Усмонова</i> ИНТЕГРАТСИЯЛАНГАН ДАРСЛАРНИНГ САМАРАДОРЛИГИНИ ОШИРИШ ОМИЛЛАРИ	218
<i>Шахноза Охунова</i> ПРОБЛЕМЫ ПЕРЕВОДА В СРЕДНИХ ШКОЛАХ С УГЛУБЛЕНИЕМ ИНОСТРАННЫХ ЯЗЫКОВ	219
<i>Галина Пінтя</i> СУЧАСНІ МЕТОДИ ВИКЛАДАННЯ	221
<i>Марьяна Продан</i> ОРГАНІЗАЦІЯ ПРОФОРІЕНТАЦІОННОЇ РАБОТИ УМСТВЕННО ОТСТАЛИХ ПІДРОСТКОВ В УСЛОВИЯХ СПЕЦІАЛЬНОЇ ШКОЛИ	226
<i>Одинахон Пўлатова, Дилнураҳон Раҳмонова, Барноҳон Якубова</i> ИННОВАЦИОН ТАЪЛИМ ВОСИТАСИДА БЎЛАЖАК ИШБИЛАРМОНЛАРНИНГ ФИКРЛАШ ДАРАЖАСИНИ ФАОЛЛАШТИРИШ	229
<i>Дилфуза Пурханова, Зулфия Махмуталиева</i> ЮСУФ ХОС ҲОЖИБНИНГ “ҚУТАДГУ БИЛИГ” АСАРИДАГИ ТАЪЛИМ-ТАРБИЯГА ДОИР ФИКРЛАР	231

Тетяна Рева ФОРМИРОВАНИЕ ПРОФЕССИОНАЛЬНЫХ КОМПЕТЕНТНОСТЕЙ ВЫПУСКНИКОВ ФАРМАЦЕВТИЧЕСКОГО ФАКУЛЬТЕТА ПРИ ИЗУЧЕНИИ ХИМИЧЕСКИХ ДИСЦИПЛИН	233
Инесса Роженко ДЕЯКІ АСПЕКТИ МЕНЕДЖМЕНТУ ПІЗНАВАЛЬНОЇ ДІЯЛЬНОСТІ СТУДЕНТІВ В УМОВАХ ДИСТАНЦІЙНОГО НАВЧАННЯ	234
Домнікія Русева ВПРОВАДЖЕННЯ ІННОВАЦІЙНИХ ПЕДАГОГІЧНИХ ТЕХНОЛОГІЙ У НАВЧАЛЬНИЙ ПРОЦЕС	236
Лідія Рябкіна МАСОВІ ФОРМИ СОЦІАЛЬНО-ВИХОВНОЇ ДІЯЛЬНОСТІ В ІНТЕРНАТНИХ ЗАКЛАДАХ ПЕРШОЇ ПОЛОВИНИ ХХ СТОЛІТТЯ	239
Олена Севаст'янова СУЧАСНІ ПІДХОДИ ДО ОРГАНІЗАЦІЇ ВИХОВНОГО ПРОЦЕСУ МАЙБУТНІХ ФАХІВЦІВ У ВНЗ	240
Бахтиёр Сиддиқов, Бахромжон Джалалов, Шерали Омонов МАФКУРАВІЙ ТАРБИЯНИНГ ИЖТИМОЙИЙ-ПЕДАГОГИК АСОСЛАРИ	243
Надія Стаднік, Олександра Савчук ПІДГОТОВКА МАЙБУТНЬОГО ВЧИТЕЛЯ ДО ВИХОВАННЯ ЗДОРОВОГО СПОСОБУ ЖИТТЯ МОЛОДШИХ ШКОЛЯРІВ	245
Иноятхон Туйчиева, Гулрух Ганиева НУТҚ МАДАНИЯТИНИ ЭГАЛЛАШ ЙЎЛЛАРИ	247
Иноятхон Туйчиева, Жасур Хайитбоев, Мухаммаджон Одилов ТАЛИМДА ИННАВАЦИОН ТЕХНОЛОГИЯЛАРИДАН ФОЙДАЛАНИШ ВА ТАЪЛИМ САМАРАДОРЛИГИНИ ОШИРИШ	249
Мухлиса Турсунбоева, Гулсанам Касимова КОМПЕТЕНТНЫЙ ПОДХОД К ОБУЧЕНИЮ МАГИСТРОВ ИНОСТРАННОМУ ЯЗЫКУ	251
Мухлиса Турсунбоева, Барно Маткаримова НОВЫЕ ИНФОРМАЦИОННЫЕ ТЕХНОЛОГИИ В ОБУЧЕНИИ АНГЛИЙСКОМУ ЯЗЫКУ	253
Зоя Турияница СТРУКТУРА ГОТОВНОСТІ МАЙБУТНІХ МАЙСТРІВ ВИРОБНИЧОГО НАВЧАННЯ ДО ПРОФЕСІЙНОГО САМОВДОСКОНАЛЕННЯ	255
Мавлюда Ходжимухамедова БЎЛАЖАК МУХАНДИС-ПЕДАГОГЛАРНИНГ КАСБИЙ ИЖОДКОРЛИК ФАОЛИЯТИНИ ТАШКИЛ ЭТИШ СТРАТЕГИЯСИ	257
Мавлюда Ходжимухамедова ТЕХНИКА ФАНЛАРИНИ ЎҚИТИШДА ЎҚИТУВЧИНИНГ ПЕДАГОГИК МАҲОРАТИ	259
Дилобар Холиқова ИНТЕРАКТИВ УСУЛЛАРНИНГ ТУРЛАРИ ВА УЛАРДАН БОШЛАНҒИЧ ТАЪЛИМДА ФОЙДАЛАНИШ ИМКОНИАТЛАРИ	261
Зулфия Холматова БОШЛАНҒИЧ СИНФЛАРДА ДИДАКТИК ЎЙИНЛАР	263
Мислиддин Хосилов, Абдурашид Нурмахаммадов БАРКАМОЛ ШАХС ТАРБИЯСИНИ ТАЪЛИМ-ТАРБИЯ ЖАРАЁНИГА ТАТБИҚ ЭТИШ	264

Ориф Худойбердиев МУХАНДИС-ПЕДАГОГЛАРНИНГ МАЛАКАЛАРИНИ ОШИРИШ ВА ҚАЙТА ТАЙЁРЛАШДА ИСТИҚБОЛЛИ ЙЎНАЛИШЛАР	267
Замира Хужаниёзова, Хулкар Касимова ZAMONAVIY TA'LIM TEXNOLOGIYALARINI TA'LIM SAMARADORLILIGINI OSHIRISHGA TA'SIRI	269
Оксана Чхало УДОСКОНАЛЕННЯ ВИКЛАДАННЯ АНАЛІТИЧНОЇ ХІМІЇ МАЙБУТНІМ ПРОВІЗОРАМ З ВИКОРИСТАННЯМ ІНФОРМАЦІЙНИХ ТЕХНОЛОГІЙ	270
Ірина Шама ЗАСТОСУВАННЯ КЕЙС-ТЕХНОЛОГІЇ У ВИКЛАДАННІ ДИСЦИПЛІН ПЕДАГОГІЧНОГО ЦИКЛУ В УМОВАХ ДИСТАНЦІЙНОЇ ОСВІТИ	272
Вікторія Швирка ПЕДАГОГІКА МИСТЕЦТВА (ГЕНДЕРНИЙ АСПЕКТ)	274
Марина Шеян ФОРМУВАННЯ НАВИЧОК ЗДОРОВОГО СПОСОБУ ЖИТТЯ В УЧНІВ ПОЧАТКОВИХ КЛАСІВ	278
Вікторія Штробле ТЕОРЕТИЧНІ ОСНОВИ РОЗВИТКУ КРЕАТИВНОСТІ МАЙБУТНІХ ПСИХОЛОГІВ У ЗАКЛАДАХ ВИЩОЇ ОСВІТИ	280
Саминжон Эватов ОЙЛАДА ЎСМИРЛАРНИ МАЪНАВИЙ – АХЛЌОҚИЙ ШАКЛЛАНТИРИШ - ОМИЛЛАРИ ВА ШАРТ-ШАРОИТЛАРИ	281
Дилшодбек Эргашев ІЛМІЙ-ТЕХНИК ТАРАҚҚИЁТ ВА ТАЪЛИМ ЖАРАЁНИНИ ТЕХНОЛОГИЯЛАШТИРИШ	284
Дилшодбек Эргашев ТЕХНИКА ФАНЛАРИНИ ЎҚИТИШДА МАЛАКАЛИ МУТАХАССИС КАДРЛАРНИ ТАЙЁРЛАШ МУАММОЛАРИ ВА ЕЧИМЛАРИ	286
Феруза Юсупжонова, Бону Умурзакова РОЛЬ ИНОСТРАННЫХ ЯЗЫКОВ В ПОДГОТОВКЕ УЧАЩИХСЯ МАГИСТРАТУРЫ	288
ПСИХОЛОГИЯ	
Любов Андрощук ПСИХОЛОГИЯ ДІЛОВОГО СПІЛКУВАННЯ	290
Раиса Демиденко, Нагима Бисембаева ПСИХОЛОГИЧЕСКОЕ СОПРОВОЖДЕНИЕ ПРОФЕССИОНАЛЬНОГО САМООПРЕДЕЛЕНИЯ УЧАЩИХСЯ СТАРШИХ КЛАССОВ	293
Мухайя Джуманиязова, Нилуфар Каримова GLOBALLASHUV JARAYONIDA YOSHLARDA PSIXOLOGIK O'Z-O'ZINI NIMOYA QILISHNI SHAKLLANTIRISHNING PSIXOLOGIK ASOSLARI	296
Мухайя Джуманиязова, Феруза Рузимова, Сардор Шарифзода TALABA YOSHLAR MA'NAVIYATINI SHAKLLANTIRISHDA OILANING ANAMIYATI	298
Ірина Домброван СУЇЦИДАЛЬНА ПОВЕДІНКА В ПІДЛІТКОВОМУ ВІЩІ	300
Людмила Кашкарьова КОМПЕТЕНТІСНИЙ ПІДХІД ДО ОРГАНІЗАЦІЇ ТА ОЦІНКИ РЕЗУЛЬТАТІВ НАВЧАННЯ СТУДЕНТІВ ВНЗ: ПСИХОЛОГІЧНИЙ АСПЕКТ	302

<i>Юрій Кашиур, Сергій Ярош</i> ОСОБЛИВОСТІ РІЗНИХ ТИПІВ ФОСТЕРНИХ СІМЕЙ ТА ЇХ ПСИХОЛОГІЧНІ ТРУДНОЩІ	306
<i>Юрій Корбан</i> ВЗАИМОСВЯЗЬ ПАРАМЕТРОВ ЦВЕТОВОЙ ВОЛНЫ С ПОЛЯРИЗАЦИОННЫМИ ПАРАМЕТРАМИ СТОКСА	308
<i>Сергій Ольховецький, Владислав Ольховецький</i> СОЦІАЛЬНО-ПЕДАГОГІЧНІ ПЕРЕДУМОВИ ПІДГОТОВКИ ПЕДАГОГІЧНИХ КАДРІВ У ВНЗ	312
<i>Ольга Палагнюк</i> ПОРІВНЯЛЬНА ХАРАКТЕРИСТИКА МОВЛЕННЄВОЇ ДІЯЛЬНОСТІ ДОШКІЛЬНИКІВ З РОЗЛАДАМИ АУТИСТИЧНОГО СПЕКТРУ ТА МОТОРНОЮ АЛАЛІЄЮ	314
<i>Тетяна Петровська</i> ВПЛИВ ЕМОЦІЙНОСТІ НА СТАТУСНО-РОЛЬОВУ ВЗАЄМОДІЮ В СТУДЕНТСЬКІЙ ГРУПІ	316
<i>Райхон Раззақова, Бобур Курбонбоев, Дониёр Эгамбергенов</i> БОЛАЛАРДА ТОРТИНЧОҚЛИК ҲИССИНИНГ НАМОЁН БЎЛИШИ ВА УНИ ОИЛА МУҲИТИНИНГ ТАЪСИРИДА КОРРЕКЦИЯСИ	317
<i>Райхон Раззақова, Умида Хасанова, Абдулла Аҳмедов</i> ОДАМЛАРДА ТОРТИНЧОҚЛИК ХУСУСИЯТЛАРИ ВА УНИ БАРТАРАФ ЭТИШ УСУЛЛАРИ	320
<i>Інна Різник</i> ПСИХОЛОГІЯ ПІДЛІТКІВ	323
<i>Юлія Старова</i> ПОРІВНЯЛЬНИЙ АНАЛІЗ КОМПОНЕНТІВ ПРОФЕСІЙНОЇ ПІДГОТОВКИ 2-3-Х ТА 3-4-Х КУРСІВ МАЙБУТНІХ МЕНЕДЖЕРІВ ТУРИСТИЧНОГО БІЗНЕСУ	326
<i>Дилбар Уразбаева, Дилноза Мадаминова</i> ПСИХИКА ВА САЛОМАТЛИК	328
<i>Хилола Хайдарова</i> ШАХС ЎЗ ЖИНСИЙ МАНСУБЛИГИНИ АНГЛАШИДА ИДЕНТИФИКАЦИЯ ФАРҚЛАРИНИНГ ТАЪСИРИ	329
СОВРЕМЕННЫЕ ИНФОРМАЦИОННЫЕ ТЕХНОЛОГИИ	
<i>Бахромжон Джалалов, Хошимбек Хатамов, Феруза Насайдинова</i> ТАЪЛИМДА АХБОРОТ-КОММУНИКАЦИЯ ТЕХНОЛОГИЯЛАРИДАН ФОЙДАЛАНИШ МАСАЛАЛАРИ	333
<i>Людмила Діхтярь, Таїсія Ярошенко, Ірина Жорник</i> МУЛЬТИМЕДІЙНА ДОШКА ТА ЇЇ РОЛЬ В ОСВІТНЬОМУ ПРОЦЕСІ	335
<i>Валерій Кащук, Кирило Бірюльов, Любомира Кужій, Орися Падус</i> АВТОМАТИЗАЦІЯ БІБЛІОТЕЧНИХ ПРОЦЕСІВ У ЛЬВІВСЬКОМУ КОЛЕДЖІ ДЕРЖАВНОГО УНІВЕРСИТЕТУ ТЕЛЕКОМУНІКАЦІЙ	337
<i>Абдувахаб Мадаминов</i> ИНТЕРНЕТ (АХБОРОТ ТЕХНОЛОГИЯЛАРИ)НИНГ ХОЛАТИ, МУАММО ВА ИСТИҚБОЛ	341
<i>Абдувахаб Мадаминов</i> ТАЪЛИМДА СИФАТ ВА САМАРДОРЛИККА ЭРИШИШДА ЭЛЕКТРОН ЎҚУВ ҚЎЛЛАНМАЛАРДАН ФОЙДАЛАНИШНИНГ АҲАМИЯТИ	343

<i>Рахмонали Найманбоев, Разияхон Нурдинова, Ибрагим Алимжанов</i> ОПТОЭЛЕКТРОННЫЙ ПЕРВИЧНЫЙ ПРЕОБРАЗОВАТЕЛЬ ИНФОРМАЦИИ НА АФН-ЭЛЕМЕНТАХ	345
<i>Анна Погуляева, Виктория Хмурович</i> К ВОПРОСУ О СОЗДАНИИ ЭЛЕКТРОННЫХ ОБРАЗОВАТЕЛЬНЫХ РЕСУРСОВ	347
<i>Оксана Сугак</i> НАВЧАННЯ У СПІВРОБІТНИЦТВІ. ПІДСУМКИ ПРОЕКТУ «COMMON PASSION-COMMON FUTURE»	351
<i>Сирожиддин Тавбоев, Зиёда Искандарова, Илхом Исроилов</i> ПРИМЕНЕНИЕ ТЕОРИИ НЕЧЕТКИХ МНОЖЕСТВ ДЛЯ ПРОГНОЗИРОВАНИЯ КАЧЕСТВА УЧЕБНОГО ПРОЦЕССА	354
<i>Бекзод Тургунов, Махбуба Юлдашева</i> СРАВНИТЕЛЬНЫЙ АНАЛИЗ СОВРЕМЕННЫХ ТЕХНОЛОГИЙ СЕТЕЙ АБОНЕНТСКОГО ДОСТУПА ПО ПРОПУСКНОЙ СПОСОБНОСТИ	356
<i>Олександр Чиняєв</i> ФОРМУВАННЯ МОДЕЛЕЙ БІЗНЕС-ПРОЦЕСУ УПРАВЛІННЯ ДОГОВОРАМИ ЗАМОВЛЕНЬ БУДІВЕЛЬНОЇ ОРГАНІЗАЦІЇ	361
<i>Кудрат Юлдашев, Нурлыбек Татлымуратов, Давран Сейтниязов</i> РАҚАМЛИ МАЪЛУМОТЛАРНИ САҚЛОВЧИ ЗАМОНАВИЙ ҚУРИЛМАЛАР ТАҲЛИЛИ ВА УЛАРНИНГ РИВОЖЛАНИШ ИСТИҚБОЛЛАРИ	365
<i>Ольга Яценко</i> ВІРТУАЛЬНЕ СЕРЕДОВИЩЕ ЯК ТРАНСФОРМАЦІЙНИЙ ОБ'ЄКТ ВДОСКОНАЛЕННЯ ПРОЦЕСУ НАВЧАННЯ	367
ФИЗИКО-МАТЕМАТИЧЕСКИЕ НАУКИ	
<i>Алижон Асимов, Илхомжон Солиев</i> МАСАЛАНИ ТУРЛИ ХИЛ УСУЛДА ЕЧИШ	368
<i>Махмуд Набиев, Турсун Ахмедов, Якуб Усманов, Шохида Якубова, Кизлархон Гайназарова, Мухаббат Абдуллаева</i> РАЗРАБОТКА РЕЖИМА НЕСТАЦИОНАРНОГО ТЕРМОЭЛЕКТРИЧЕСКОГО ОХЛАЖДЕНИЯ (НТЭО) ПРИ ИСПОЛЬЗОВАНИИ ИМПУЛЬСОВ ТОКА СПЕЦИАЛЬНОЙ ФОРМЫ	371
<i>Mashxura Sobirova</i> YARIMO'TKAZGICH SIRTIDAGI HODISALARNI TAJRIBALARDA O'RGANISH	375
ФИЗИЧЕСКАЯ КУЛЬТУРА И ПРОФЕССИОНАЛЬНЫЙ СПОРТ	
<i>Марина Акимова</i> НЕОБХОДИМОСТЬ АКРОБАТИЧЕСКОЙ ПОДГОТОВКИ ДЛЯ УСПЕШНЫХ РЕЗУЛЬТАТОВ СОРЕВНОВАТЕЛЬНОЙ ДЕЯТЕЛЬНОСТИ В СПОРТИВНОЙ АЭРОБИКЕ	379
<i>Рамис Алиев</i> МЕТОДИКА ИЗУЧЕНИЯ ТЕХНИКО-ТАКТИЧЕСКИХ ДЕЙСТВИЙ В ВОЛЬНОЙ БОРЬБЕ	381
<i>Елена Безнис</i> ВАЖНОСТЬ СЕМЕЙНЫХ ОТНОШЕНИЙ ПРИ ФИЗИЧЕСКОМ ВОСПИТАНИИ ДЕТЕЙ	383
<i>Хуришда Бекманова, Сурайё Бекманова</i> O'ZBEKISTONDA XOTIN-QIZLAR SPORTIGA E'TIBOR	385
<i>Юрий Братчиков</i> ПРОБЛЕМЫ УЛУЧШЕНИЯ ЗДОРОВОГО ОБРАЗА ЖИЗНИ И ФИЗИЧЕСКОЙ ПОДГОТОВЛЕННОСТИ СТУДЕНЧЕСКОЙ МОЛОДЕЖИ ХАРЬКОВСКОГО НАЦИОНАЛЬНОГО АВТОМОБИЛЬНО-ДОРОЖНОГО УНИВЕРСИТЕТА	388

Санія Грін МЕТОДИКА ПРОВЕДЕННЯ ФІЗИЧНО-РЕАБІЛІТАЦІЙНОГО ОБСТЕЖЕННЯ ХВОРИХ З ВОГНЕПАЛЬНИМИ ПЕРЕЛОМАМИ НИЖНІХ КІНЦІВОК	390
Ірина Евдокимова ИСПОЛЬЗОВАНИЕ ЭКОНОМИЧЕСКИХ РЕСУРСОВ КАК ОПРЕДЕЛЯЮЩИЙ ФАКТОР УСПЕХА В СПОРТЕ	393
Сергей Зайцев ОПТИМИЗАЦИЯ СИСТЕМЫ ФИЗИЧЕСКОГО ВОСПИТАНИЯ К УЛУЧШЕНИЮ ЗДОРОВОГО ОБРАЗА ЖИЗНИ И ФИЗИЧЕСКОЙ ПОДГОТОВЛЕННОСТИ СТУДЕНЧЕСКОЙ МОЛОДЕЖИ ХАРЬКОВСКОГО НАЦИОНАЛЬНОГО АВТОМОБИЛЬНО-ДОРОЖНОГО УНИВЕРСИТЕТА	395
Николай Кирсанов ВЛИЯНИЕ ФИЗИЧЕСКОЙ КУЛЬТУРЫ И СПОРТА НА СОЦИАЛЬНО-ЭКОНОМИЧЕСКОЕ РАЗВИТИЕ	397
Эльмира Кривомлинова ЖИЗНЬ В ДВИЖЕНИИ	400
Санжар Купалов, Азамат Машаринов, Юсуфбой Абдурахманов ДИНАМИКА ПСИХОФИЗИОЛОГИЧЕСКИХ СОСТОЯНИЙ НА ЭТАПАХ ПОДГОТОВКИ	402
Санжар Купалов, Азамат Машаринов, Тохир Салаев ДИНАМИКА СОСТОЯНИЯ БОРЦОВ КУРАШИСТОВ В ГОДИЧНОМ ЦИКЛЕ	405
Николай Курилко ПРОФИЛАКТИКА СПОРТИВНОГО ТРАВМАТИЗМА	408
Олександра Остроушко ФІЗИЧНА РЕАБІЛІТАЦІЯ ПРИ УСКЛАДНЕНИХ ВОГНЕПАЛЬНИХ УРАЖЕННЯХ ПЛЕЧОВОГО СУГЛОБА	410
Евгений Плотников УПРАЖНЕНИЯ С ГИРЯМИ В СИСТЕМЕ ФИЗИЧЕСКОГО ВОСПИТАНИЯ СТУДЕНТОВ	412
Хасан Сафоев ЎҚУВЧИЛАРНИНГ ЖИСМОНИЙ ТАЪБИЯЛАШНИНГ ПСИХОЛОГИК АСОСЛАРИ	414
Андрей Семёнов МОТИВАЦИЯ К ЗАНЯТИЯМ СПОРТОМ И ФИЗИЧЕСКИМИ УПРАЖНЕНИЯМИ	416
Ірина Ступак ПРИМЕНЕНИЕ АКРОБАТИЧЕСКИХ УПРАЖНЕНИЙ В РАЗЛИЧНЫХ ВИДАХ СПОРТА	417
Яхши Файзиев, Дарья Свечникова МАҲМУД ҚОШҒАРИЙ ТАЪЛИМОТИДА ЁШЛАРНИ ЖИСМОНИЙ ЧИНИҚТИРИШ МАСАЛАЛАРИ	419
Отабек Худайбергенов, Нуржамол Осмонбекова, Озод Хасанов МАШҒУЛОТЛАР ДАВОМИДА БОЛАЛАР ҲАРАКАТИНИ РИВОЖЛАНТИРИШ	421
Отабек Худайбергенов, Тохир Салаев, Шарофиддин Каландаров БОЛАЛАР ҲАРАКАТИНИ РИВОЖЛАНТИРИШ ХУСУСИЯТЛАРИ	422
Екатерина Чебанова ФИЛОСОФСКИЙ ВЗГЛЯД НА КАРАТЭ ЈКА, КАК НА СИСТЕМУ ГУМАНИСТИЧЕСКОГО ВОСПИТАНИЯ	424
Ольга Явтушенко ЗДОРОВЫЙ ОБРАЗ ЖИЗНИ СТУДЕНЧЕСКОЙ МОЛОДЕЖИ	426

ФИЛОЛОГИЧЕСКИЕ НАУКИ

<i>Зарифа Абдурахмонова</i> INGLIZ TILIDA TINISH BELGILARI ISHLATILISHINING O'ZIGA XOS XUSUSIYATLARI	430
<i>Хожарбиби Атаниязова</i> ЛЕКСИЧЕСКИЕ ОСОБЕННОСТИ НАУЧНО-ТЕХНИЧЕСКОГО ЯЗЫКА	432
<i>Наталія Головіна</i> МОВНИЙ ПОГЛЯД НА ПРЕДМЕТИ ОДЯГУ ТА ПРИКРАСИ НІМЕЦЬКИХ ЖИТЕЛІВ ПІВДЕННОЇ БЕССАРАБІЇ (1814/1940)	434
<i>Анваржон Жабборов</i> SHAVKAT RAHMON VA XURSHID DAVRON SHE'RIYATIDAGI BIR XIL POETIK OBRAZLARNING MA'NO TALQINI	436
<i>Кульшат Жиренишина, Бахытгуль Тулеубаева</i> ИНТЕГРАЦИЯ АНГЛИЦИЗМОВ В НЕМЕЦКОМ ЯЗЫКЕ	438
<i>Шарифа Искандарова, Қобилжон Кахаров</i> НЕМИС ЁШЛАРИ НУТҚИНИНГ АЙРИМ ХУСУСИЯТЛАРИ ҲАҚИДА	440
<i>Ферузахон Каримова</i> ТЕОРЕТИЧЕСКИЕ ПРОБЛЕМЫ СЛОВΟΣЛОЖЕНИЯ В АНГЛИЙСКОМ И УЗБЕКСКОМ ЯЗЫКАХ	443
<i>Ерлан Касенов</i> І.ЖАНСҮГІРОВ ПОЭЗИЯСЫНДАҒЫ «ЖАСТЫҚ КОНЦЕПТІСІНІҢ ЛИНГВОКОГНИТИВТІК СИПАТЫ»	445
<i>Алижон Косимов</i> КОНЦЕПЦИЯ МИРА И ЧЕЛОВЕКА В УЗБЕКСКОЙ И РУССКОЙ ЛИТЕРАТУРЕ XX ВЕКА (НА МАТЕРИАЛЕ ТВОРЧЕСТВА Т. МУРОДА И В. ШУКШИНА)	447
<i>Лазиза Мамаджанова</i> КЛИМАКС И АНТИКЛИМАКС В ДВУХ РАЗНОСИСТЕМНЫХ ЯЗЫКАХ, АНГЛИЙСКОМ И РУССКОМ	449
<i>Махфузахон Нўмонова</i> СЎЗЛАШИШ МАДАНИЯТИНИ БИЛИШ ЭНГ КАТТА БОЙЛИК	451
<i>Насиба Нурматова</i> INGLIZ TILI SHEVALARI VA ULARDAGI FARQLANISHLAR	452
<i>Катерина Полякова</i> ТРАНСФОРМАЦІЯ НАРАТИВУ В АНГЛОМОВНОМУ ГОТИЧНОМУ ОПОВІДАННІ (НА МАТЕРІАЛІ РОМАНІВ Г. ДЖЕЙМСА «THE TURN OF THE SCREW» (1898) ТА Д. СЕТТЕРФІЛД «THE THIRTEENTH TALE» (2006)	453
<i>Igor Porubay</i> THE ANALYSIS OF POLYFUNCTIONAL WORDS WITH A SUFFIX “-ED” IN THE ENGLISH LANGUAGE	455
<i>Dilmurod Teshaboyev</i> BOSHLANG'ICH SINF DARSLIKLARIDA QO'LLANGAN “TOPISHMOQ” ARXISEMALI PAREMIOLOGIK BIRLIKLAR	457
<i>Дилмурод Тешабоев</i> ҲАРАКАТ ТАРЗИ ШАКЛЛАРИНИНГ МУҲАММАД ЮСУФ ШЕЪРИЯТИДА ҚЎЛЛАНИШИ	459
<i>Шахло Урунова</i> ИНГЛИЗ ВА ЎЗБЕК ТИЛЛАРИДА КИШИЛИК ОЛМОШЛАРИНИНГ ФУНКЦИОНАЛ-СТИЛИСТИК ХУСУСИЯТЛАРИ	463

<i>Umida Khaydarova</i>	
DEVELOPMENT OF SKILLS IN ACADEMIC AND RESEARCH WRITING IS ESSENTIAL TO THE STUDENTS GROWTH OF HEI	465
<i>Тетяна Цуркану</i>	
РОЛЬ ЭМОЦІЙНОЇ ЛЕКСИКИ У НІМЕЦЬКИХ КАЗКАХ	467
<i>Наталія Черненко</i>	
ОСОБЛИВОСТІ ПЕРЕКЛАДУ АНГЛІЙСЬКОЇ НАУКОВО-ТЕХНІЧНОЇ ТЕРМІНОЛОГІЇ	469
<i>Nosir Sherboyev</i>	
THE SIGNIFICANCE OF LEARNING WORD ORDER IN LINGUISTICS. WORD ORDER IN THE ENGLISH AND UZBEK LANGUAGES	472
ФИЛОСОФИЯ	
<i>Козимжон Қосимов, Фозилжон Қодиралиев</i>	
ИЖТИМОЙ ОНГДА СИЁСИЙ ВА ДИНИЙ ХАРАКТЕРДАГИ МАФКУРАВІЙ ИММУНИТЕТНИНГ ШАКЛЛАНИШ ХУСУСИЯТЛАРИ	474
<i>М.Мамажонов, Ф.Неъматжонов</i>	
ЁШЛАР ТАРБИЯСИДА ЭКОЛОГИК БАРҚАРОР ТАРАҚҚИЁТНИ ТАЪМИНЛАШДА АХЛОҚ ВА БОШҚА ИЖТИМОЙ ОНГ ШАКЛЛАРИ ИНТЕГРАЦИЯЛАШИШ ХАРАКТЕРИ	476
<i>М.Мамажонов, И.Халилов</i>	
ИЖТИМОЙ ЭКОЛОГИК МУНОСАБАТЛАРНИНГ АХЛОҚИЙ АСОСЛАРИНИ РИВОЖЛАНТИРИШ УСУЛЛАРИ ВА ВОСИТАЛАРИ	478
<i>М.Мамажонов, О.Хошимов</i>	
“ТАБИАТ-ЖАМИЯТ-ИНСОН” ТИЗИМИНИ БОШҚАРИШДА ЭКОЛОГИК АХЛОҚ ФУНКЦИЯСИНИНГ УСТУВОРЛАШУВИ	480
<i>Насибахон Олтмишева, Хусниддин Хожиматов</i>	
ЁШЛАРДА МИЛЛИЙ-МАЪНАВИЙ ИММУНИТЕТНИ ШАКЛЛАНТИРИШНИНГ АЙРИМ МАСАЛАЛАРИ	483
<i>Оксана Сильвестрова</i>	
ІСТОРИОСОФСЬКИЙ ЗМІСТ ПОНЯТТЯ «СОЦІАЛЬНА ПОТРЕБА»	485
<i>Нумонжон Уринбоев, Ирода Касимова, Гулжахон Урмонова</i>	
СОҒЛОМ ТАРБИЯНИ ШАКЛЛАНТИРИШДА СОҒЛОМ ТУРМУШ ТАРЗИНИ ЎРНИ	487
<i>Нумонжон Уринбоев, Ибрахим Хомидов, Гулжахон Урмонова</i>	
ИЖТИМОЙ-МАДАНИЙ МУҲИТНИНГ СОҒЛОМ ТУРМУШ ТАРЗИНИ ТАКОМИЛЛАШТИРИШГА ТАЪСИРИ	490
<i>Мафтуна Уринбоева, Махаммаджон Кобулов</i>	
ШАРҚ АЛЛОМАЛАРИНИНГ ИЖТИМОЙ-СИЁСИЙ ВА АХЛОҚИЙ ҚАРАШЛАРИ	492
ХИМИЯ	
<i>Отабек Назаров, Озода Уринова</i>	
ИЗУЧЕНИЕ РАСТЕНИЯ NITRARIA SP ПРОИЗРАСТАЮЩЕГО В ФЕРГАНСКОЙ ДОЛИНЕ	495
<i>Жамал Сапаргаева</i>	
ХИМИЯ ПӘНІН ОҚЫТУДА АҚПАРАТТЫҚ – КОММУНИКАЦИЯЛЫҚ ТЕХНОЛОГИЯЛАРДЫ ҚОЛДАНУ	496
МЕДИЦИНСКИЕ НАУКИ	
<i>Муhiba Абдуллаева, Нигора Бобоева, Хилола Файзуллаева</i>	
КЛИНИЧЕСКОЕ ТЕЧЕНИЕ СИНДРОМА ДЫХАТЕЛЬНЫХ РАССТРОЙСТВ У НЕДОНОШЕННЫХ НОВОРОЖДЕННЫХ	499

Фарзона Атаева, Севара Махмудова ФАКТОРЫ РИСКА РАЗВИТИЯ ЗАДЕРЖКИ ВНУТРИУТРОБНОГО РОСТА ПЛОДА	500
Азиза Ахмедова, Севара Махмудова ВЛИЯНИЕ ВЕЛИЧИНЫ ЭСТРОГЕННОГО КОМПОНЕНТА КОК НА МИКРОБИОЦЕНОЗ ВЛАГАЛИЩА У ЖЕНЩИН, ПОЛУЧАВШИХ ГОРМОНАЛЬНЫЕ КОНТРАЦЕПТИВЫ	502
Жадыра Аширбекова ТЕХНОЛОГИЯ INFILTRATION CONCEPT КАК СОВРЕМЕННОЕ СРЕДСТВО ПРОФИЛАКТИКИ КАРИЕСА У ДЕТЕЙ НА ОРТОДОНТИЧЕСКОМ ЛЕЧЕНИИ	503
Нигора Вафоева, Худоёр Гаффаров ОСОБЕННОСТИ КЛИНИЧЕСКОЙ КАРТИНЫ ХРОНИЧЕСКОГО ПИЕЛОНЕФРИТА У ЖЕНЩИН	505
Санжар Гайибов СОВЕРШЕНСТВОВАНИЕ ТЕХНОЛОГИЙ ПРЕРЫВАНИЯ БЕРЕМЕННОСТИ В РАЗНЫЕ СРОКИ ГЕСТАЦИИ	507
Бахтиёр Джуманов, Комила Азимова К ВОПРОСУ О КОМПЛЕКСНОМ ЛЕЧЕНИИ ХРОНИЧЕСКИХ НЕСПЕЦИФИЧЕСКИХ ЗАБОЛЕВАНИЙ ВНУТРЕННИХ ПОЛОВЫХ ОРГАНОВ У ЖЕНЩИН	509
Мадина Каробоева АДЕКВАТНОСТЬ НЕОТЛОЖНОЙ ПОМОЩИ И ТАКТИКА ВВЕДЕНИЯ ПАЦИЕНТОК, УМЕРШИХ ОТ АКУШЕРСКОГО КРОВОТЕЧЕНИЯ	511
А.Курашев, Н.Есім, У.Джоркинбаев СОВЕРШЕНСТВОВАНИЕ МЕТОДОВ УРАНОСТАФИЛОПЛАСТИКИ	513
Севара Махмудова ЖЕЛЕЗОДЕФИЦИТНАЯ АНЕМИЯ У ЖЕНЩИН РЕПРОДУКТИВНОГО ВОЗРАСТА (ОБЗОР ЛИТЕРАТУРЫ)	515
Зебинисо Насирова, Анвар Камалов ПРИМЕНЕНИЕ ВНУТРИМАТОЧНОЙ КОНТРАЦЕПЦИИ У ЖЕНЩИН, ПЕРЕНЕСШИХ КЕСАРЕВО СЕЧЕНИЕ	517
Зебинисо Насирова, Умида Юлдашева ОСОБЕННОСТИ ПОСЛЕРОДОВОЙ КОНТРАЦЕПЦИИ У ЖЕНЩИН С ВРОЖДЕННЫМИ ПОРОКАМИ СЕРДЦА	520
Сабина Рахимова ПРЕДГРАВИДАРНАЯ ПОДГОТОВКА ЖЕНЩИН С ХРОНИЧЕСКИМ ВИРУСНЫМ ГЕПАТИТОМ В	522
Лола Сафарова ВЛИЯНИЕ СТРАТЕГИИ DAMAGE CONTROL НА НЕКОТОРЫЕ ПОКАЗАТЕЛИ ГЕМОСТАЗА У ЖЕНЩИН С МАССИВНЫМ АКУШЕРСКИМ КРОВОТЕЧЕНИЕМ	524
Хиромон Сирожиддинова СОВМЕСТНОЕ ПРИМЕНЕНИЕ БАКТЕРИАЛЬНОГО ЛИЗАТА И АДЬЮВАНТА ПРИ ЛЕЧЕНИИ ЗАБОЛЕВАНИЙ ОРГАНОВ ДЫХАНИЯ У ЧАСТО БОЛЕЮЩИХ ДЕТЕЙ	526
Элеонора Ташкенбаева, Абдумалик Мухиддинов, Гульбахор Маджидова, Халим Аширапов ВЛИЯНИЕ КУРЕНИЯ НА КЛИНИЧЕСКОЕ ТЕЧЕНИЕ БРОНХИАЛЬНОЙ АСТМЫ У ЛИЦ МОЛОДОГО ВОЗРАСТА	528

<i>Элеонора Ташкенбаева, Ризамат Мирзаев, Сохиб Арипов, Гулнора Абдиева, Асроржон Лаханов, Фариза Камилова, Фариди Хасанжанова, Фарзона Кадырова</i>	ОСОБЕННОСТИ ТЕЧЕНИЯ, ДИАГНОСТИКИ И ЛЕЧЕНИЯ БОЛЬНЫХ С РАННЕЙ ПОСТИНФАРКТНОЙ СТЕНОКАРДИЕЙ	530
<i>Элеонора Ташкенбаева, Гульбахор Суннатова, Фариди Хасанжанова, Дилрабо Хайдарова, Абдумалик Мухиддинов</i>	ЭТИОЛОГИЧЕСКАЯ СТРУКТУРА ПНЕВМОНИЙ В ПРАКТИКЕ ЭКСТРЕННОЙ МЕДИЦИНЫ	534
<i>Нигина Тоджиева, Фарзона Хуррамова</i>	ОЦЕНКА ЭФФЕКТИВНОСТИ ГОРМОНАЛЬНОГО ЛЕЧЕНИЯ ПАЦИЕНТОК С ГИПЕРПЛАСТИЧЕСКИМИ ПРОЦЕССАМИ ЭНДОМЕТРИЯ	536
<i>Абдиганпор Холтураев, Мавлуда Абдурахманова</i>	СОСТОЯНИЕ ЭНТЕРОГЕПАТИЧЕСКОЙ ЦИРКУЛЯЦИИ ЖЕЛЧНЫХ КИСЛОТ ПРИ НЕАЛКОГОЛЬНОЙ ЖИРОВОЙ БОЛЕЗНИ ПЕЧЕНИ	538
<i>Абдиганпор Холтураев, Феруза Куйлиева</i>	ЭНДОТЕЛИАЛЬНАЯ ДИСФУНКЦИЯ ПРИ НЕАЛКОГОЛЬНОЙ ЖИРОВОЙ БОЛЕЗНИ ПЕЧЕНИ В ЗАВИСИМОСТИ ОТ ПОЛИМОРФИЗМА ГЕНА PNPLA3	541
<i>Куаныш Шайзадин, Ержас Шайкен, Асель Кабдрашова</i>	ВНУТРИБОЛЬНИЧНЫЕ ИНФЕКЦИИ И ПРИЧИНЫ ИХ РАЗВИТИЯ	543
<i>Улугбек Шербек, Тоир Камолов, Муродулла Рустамов, Иноятулла Рустамов, Мансур Абдусаломов</i>	ОСОБЕННОСТИ ТЕЧЕНИЯ И ЛЕЧЕНИЯ ОСЛОЖНЕННЫХ ФОРМ ГЕМОРОЯ У ЛИЦ ПОЖИЛОГО И СТАРЧЕСКОГО ВОЗРАСТА	546
<i>Кодир Шеркулов, Зайниддин Сайдуллаев, Мухаммад Дусияров, Лайло Рахматова, Шовкат Бойсариев, Иноятулла Рустамов, Хумоюн Муртазаев</i>	ОБОСНОВАНИЕ ХИРУРГИЧЕСКОГО МЕТОДА ЛЕЧЕНИЯ ОСТРОГО ПАРАПРОКТИТА	548
<i>Саодат Ярмухамедова, Махсуда Бекмурадова</i>	ИЗУЧЕНИЕ СТРУКТУРНО-ФУНКЦИОНАЛЬНОГО СОСТОЯНИЯ ЛЕВОГО ЖЕЛУДОЧКА В ЗАВИСИМОСТИ ОТ ТИПА ЕГО ГЕОМЕТРИИ У БОЛЬНЫХ АРТЕРИАЛЬНОЙ ГИПЕРТЕНЗИЕЙ	550
<i>Саодат Ярмухамедова, Махсуда Бекмурадова</i>	СТРУКТУРНО-ФУНКЦИОНАЛЬНОЕ СОСТОЯНИЕ ПРАВОГО ЖЕЛУДОЧКА У БОЛЬНЫХ АРТЕРИАЛЬНОЙ ГИПЕРТЕНЗИЕЙ	552
<i>Саодат Ярмухамедова, Феруз Назаров</i>	КЛИНИЧЕСКАЯ ХАРАКТЕРИСТИКА И СТРУКТУРНО-ФУНКЦИОНАЛЬНОЕ СОСТОЯНИЕ МИОКАРДА У БОЛЬНЫХ АГ В ЗАВИСИМОСТИ ОТ УРОВНЯ МОЗГОВОГО НАТРИЙУРЕТИЧЕСКОГО ПЕПТИДА	554
СЕЛЬСКОЕ ХОЗЯЙСТВО		
<i>Галина Андріященко</i>	РОЗВЕДЕННЯ ХУТРОВИХ ЗВІРІВ	557
<i>Микола Книш</i>	ПРИЧИНИ І ПРОФІЛАКТИКА АКУШЕРСЬКИХ ТА ГІНЕКОЛОГІЧНИХ ЗАХВОРЮВАНЬ У КОРІВ	559
<i>Рысназар Юсупов, Эльбрус Ешмуратов, Тилеумурат Торениязов</i>	ОСОБЕННОСТИ РАЗВИТИЯ ВРЕДИТЕЛЕЙ НА ПОСЕВАХ СЕЛЬСКОХОЗЯЙСТВЕННЫХ КУЛЬТУР В УСЛОВИЯХ КАРАКАЛПАКСТАНА	561

ТЕХНИЧЕСКИЕ НАУКИ. ТРАНСПОРТ

<i>Абдумалик Абдурахмонов, Вохиджон Хомидов</i> ИССЛЕДОВАНИЯ ТЕХНОЛОГИЧЕСКОГО ПРОЦЕССА РОТАЦИОННОГО ФОРМОВАНИЯ РЕЗЕРВУАРОВ ИЗ ПОРОШКОВЫХ КОМПОЗИЦИЙ НА ОСНОВЕ ТЕРМОПЛАСТОВ	564
<i>Бегмухаммад Болтабоев, Максиджон Акрамов</i> ЗАМОНАВИЙ ҚИШЛОҚ ХЎЖАЛИК МАШИНАЛАРИГА ФИРМАВИЙ ТЕХНИК СЕРВИС КЎРСАТИШ ПУНКТЛАРИГА ҚЎЙИЛАДИГАН ТАЛАБЛАР	566
<i>Бахтиёржон Касимов, Бекзод Набиев, Мамадалиев Фарход</i> ЗАМОНАВИЙ ИШЛАБ ЧИҚАРИШДА КИЧИК ДИАМЕТРЛИ ТЕШИКЛАРГА ИШЛОВ БЕРИШ ШАРОИТЛАРИНИНГ ТАХЛИЛИ	568
<i>Нилуфар Қобулова</i> АНДИЖОНДА ТЎҚИМАЧИ-ҲУНАРМАНДЛАР БОЗОРИНИ ТАДҚИҚ ҚИЛИШ	570
<i>Дмитрий Корбан</i> К АНАЛИЗУ ПОЛЯРИЗАЦИОННЫХ СВОЙСТВ НАВИГАЦИОННЫХ ОБЪЕКТОВ ПРИ ИХ РАДИОЛОКАЦИОННОМ НАБЛЮДЕНИИ НА ФОНЕ АТМОСФЕРНЫХ ОБРАЗОВАНИЙ	572
<i>Фарход Мамадалиев, Бахтиёржон Касимов, Бекзод Набиев</i> МАШИНАСОЗЛИК КОРХОНАЛАРИДА ЙИҒИШ ЖАРАЁНЛАРИНИ АВТОМАТЛАШТИРИШ	575
<i>Бекзод Набиев, Фарход Мамадалиев, Бахтиёржон Касимов</i> КИЧИК ДИАМЕТРЛИ ТЕШИКЛАРНИ КЕСИБ ИШЛАШНИНГ ТЕХНОЛОГИК ЖИҲАТЛАРИ	577
<i>Мария Пукало</i> СУЧАСНИЙ СТАН ТА ПЕРСПЕКТИВИ РОЗВИТКУ СИСТЕМ АВТОМОБІЛЯ	580
<i>Мухаммаджон Рахимджанов, Дилрабо Туйчиева</i> ИЗУЧЕНИЕ ВЛИЯНИЯ СВЧ НА АМБАРНЫХ ВРЕДИТЕЛЕЙ И ВЫЯВЛЕНИЕ ОПТИМАЛЬНОЙ ВЕЛИЧИНЫ МОЩНОСТИ ДЛЯ УНИЧТОЖЕНИЯ ВРЕДИТЕЛЕЙ	586
<i>Дилмурод Ташев, Жавлон Ахунов, Вохиджон Хомидов</i> ФАРҒОНА ВИЛОЯТИ ҲУДУДИДА СОДИР БЎЛАЁТГАН ЙЎЛ ТРАНСПОР ҲОДИСАЛАРИ ТАҲЛИЛИ	588
<i>Махмуджон Турдиев, Жавлон Ахунов, Дилмурод Ташев</i> PIYODALAR BILAN BOG`LIQ YO`L-TRANSPORT HODISALARINING YUZAGA KELISH SABABLARINI O`RGANISH	590
<i>Рузихужа Улугхожаев</i> КЕСУВЧИ АСБОБЛАРНИ ТУРҒУНЛИГИНИ СИНАШНИНГ ТЕЗКОР УСУЛИ	593
<i>Elyorjon Xoldarov, Baxodir Fayzimatov</i> MASHINA DETALLARINI MEKXANIK ISHLOV BERISH QIYIN BO`LGAN YUZALARIDAGI TESHIKLARNI ANIQLIGINI, SIFATINI VA PARMALASH JARAYONINI UNIMDORLIGINI OSHIRISH	595
<i>Yunusali Husanov, Baxodir Fayzimatov</i> POLIMER KOMPOZIT MATERIALLARDAN YASALGAN MAHSULOTLARDAGI TESHIKLARNI PARMALASH JARAYONLARINING BARQARORLIGINI TA`MINLASH VA SAMARADORLIGINING OSHIRISH MUAMMOLARI	599
ОХРАНА ТРУДА И БЕЗОПАСНОСТЬ ЖИЗНЕДЕЯТЕЛЬНОСТИ	
<i>Gulchexra Mirzayeva, Rasul Arabbaev</i> QISHLOQ XO`JALIGI SOHASIDA XAVFLI YUK TASHISH BILAN SHUG'ULLANUVCHI HAYDOVCHILAR KASBIY XAVFSIZLIK	603

<i>Людмила Романів, Ольга Пішак, Ірина Куковська, Яна Іванушко</i> ВПРОВАДЖЕННЯ ЗДОРОВ'ЯЗБЕРІГАЮЧИХ ТЕХНОЛОГІЙ У ОСВІТНІЙ ПРОЦЕС	606
<i>Миразим Таджиев, Тулкин Эркинов</i> СУВ ҲАЁТ МАНБАИ	608
СВЕДЕНИЯ ОБ АВТОРАХ	610

**УВАЖАЕМЫЕ НАУЧНЫЕ СОТРУДНИКИ, ПРЕПОДАВАТЕЛИ, АСПИРАНТЫ,
СТУДЕНТЫ!**

**Государственное высшее учебное заведение
«Переяслав-Хмельницкий государственный педагогический университет
имени Григория Сковороды», Совет молодых ученых университета,
Студенческое научное общество университета**

приглашают Вас принять участие в XI Международной научно-практической интернет-конференции «Тенденции и перспективы развития науки и образования в условиях глобализации», которая состоится **20-21 февраля 2016 г.**

Планируется работа по секциям:

- | | |
|---------------------------------------|--|
| 1. БИОЛОГИЧЕСКИЕ НАУКИ | 17. ПСИХОЛОГИЯ |
| 2. ГЕОГРАФИЯ И ГЕОЛОГИЯ | 18. СОВРЕМЕННЫЕ ИНФОРМАЦИОННЫЕ
ТЕХНОЛОГИИ |
| 3. ЭКОЛОГИЯ | 19. ФИЗИКО-МАТЕМАТИЧЕСКИЕ НАУКИ |
| 4. ТУРИЗМ И РЕКРЕАЦИЯ | 20. ФИЗИЧЕСКАЯ КУЛЬТУРА И
ПРОФЕССИОНАЛЬНЫЙ СПОРТ |
| 5. ГОСУДАРСТВЕННОЕ УПРАВЛЕНИЕ | 21. ФИЛОЛОГИЧЕСКИЕ НАУКИ |
| 6. ЭКОНОМИКА | 22. ФИЛОСОФИЯ |
| 7. МЕНЕДЖМЕНТ И МАРКЕТИНГ | 23. ХИМИЯ |
| 8. ЖУРНАЛИСТИКА | 24. МЕДИЦИНСКИЕ НАУКИ |
| 9. СОЦИОЛОГИЯ | 25. СЕЛЬСКОЕ ХОЗЯЙСТВО |
| 10. СОЦИАЛЬНЫЕ КОММУНИКАЦИИ.
МЕДИА | 26. ТЕХНИЧЕСКИЕ НАУКИ. ТРАНСПОРТ |
| 11. ИСТОРИЯ | 27. ВОЕННОЕ ДЕЛО |
| 12. КУЛЬТУРОЛОГИЯ | 28. ОХРАНА ТРУДА И БЕЗОПАСНОСТЬ
ЖИЗНЕДЕЯТЕЛЬНОСТИ |
| 13. ПОЛИТОЛОГИЯ | |
| 14. ЮРИДИЧЕСКИЕ НАУКИ | |
| 15. ИСКУССТВОВЕДЕНИЕ | |
| 16. ПЕДАГОГИКА | |

Оргкомитет конференции планирует размещать доклады на web-странице по адресу: <http://confscience.webnode.ru>.

По результатам конференции будет сформирован электронный сборник материалов, который можно будет скачать в PDF-формате на главной странице конференции по адресу: <http://confscience.webnode.ru>. Скачать сборник можно будет через 14 дней после окончания работы конференции.

Авторам статей оргкомитет планирует разослать **электронные сертификаты участников конференции**.

Рабочие языки конференции – английский, украинский, русский, белорусский, молдавский, грузинский, армянский, азербайджанский, казахский, узбекский, таджицкий, туркменский, киргизский.

Последний срок подачи материалов – 19 февраля 2016 г. (включительно).

Оргкомитет принимает статьи объемом **от 5 до 7 страниц** набранных в редакторе Microsoft Word в виде компьютерного файла с расширением *.doc, *.docx. Шрифт – Times New Roman, кегль – 14, междустрочный интервал – 1,5, все поля страницы – 20 мм.

Научные статьи направляются на электронную почту оргкомитета конференции confscience2015@ukr.net вместе с фото- или сканкопией квитанции об оплате оргвзноса (**два документа отправляются одним письмом**).

ВНИМАНИЕ!

После того, как мы получили от Вас статью и оргвзнос, Вы обязательно должны получить соответствующее подтверждение от оргкомитета в виде следующего сообщения:

«Вашу статью и оргвзнос получили и приняли». Если такой ответ не поступил через день после отправки, тогда обязательно позвоните в оргкомитет и сообщите о ситуации.

Для участия в конференции и размещения статьи в электронном сборнике необходимо оплатить **оргвзнос** в размере **10 USD США** (в оргвзнос входит оплата за размещение на сайте, верстка сборника, редактирование текстов, сертификат).

Внимание! Если авторов статьи более 3 человек и каждому из них нужен сертификат, то он оплачивается отдельно (стоимость 1 USD США). Например, авторов статьи 5 человек, тогда оргвзнос будет составлять 12 USD США.

Для участников из зарубежных стран средства перечисляются следующим образом:

1. СПОСОБ ПЕРЕВОДА

Переводы по системе «Юнистрим», «Золотая Корона», MoneyGram, Contact, Coinstar, RIA для **Кикотя Сергея Николаевича** в пунктах Приват Банк г. Переяслав-Хмельницкий (в квитанции должен быть указан код перевода и **Ф.И.О.** того, кто переводил деньги, **страна**). Данные получателя на английском языке: **Kykot Sergii Mykolayovych, Ukraine, Pereyaslav-Khmelnyskyi**.

2. СПОСОБ ПЕРЕВОДА

Почтовый перевод на **Ф.И.О.:** **Кикоть Сергей Николаевич**, 08401, Украина, Киевская область, г. Переяслав-Хмельницкий, ул. Сухомлинского, 36, кв. 65.

Адрес оргкомитета конференции: 08401, Украина, Киевская область, г. Переяслав-Хмельницкий, ул. Сухомлинского, 30, каб. 203.

Координатор интернет-конференции – Кикоть Сергей Николаевич (контактный телефон: **+38(093) 056 94 96**).

Требования к оформлению статьи

Первая строка – название секции (шрифт – жирный, выравнивание по левому краю).

Вторая строка – имя и фамилия автора (шрифт – жирный курсив, выравнивание по правому краю).

Третья строка – название города, страна (шрифт – жирный курсив, выравнивание по правому краю, указывается в скобках).

Четвертая строка – название научной статьи (большими буквами, шрифт – жирный, выравнивание по центру).

Далее идет текст статьи, выровненный по ширине страницы (абзац – 1,25 см).

Ссылки в тексте оформляются в квадратных скобках по образцу [5, с. 27], где первое число означает порядковый номер в списке использованных источников, второе – номер страницы.

Список источников и литературы размещается в конце текста и должен быть оформлен в соответствии с существующими стандартами библиографического описания.

После списка источников и литературы подаются **сведения об авторе статьи (сведения подаются исключительно на русском языке):**

Для преподавателей и научных сотрудников:

- 1) фамилия, имя, отчество автора;
- 2) научная степень и ученое звание (при наличии);
- 3) полное название высшего учебного заведения или научного учреждения, в котором работает участник конференции;
- 4) название кафедры (отдела) и посада;
- 5) контактный телефон;
- 6) электронный адрес;
- 7) электронный сертификат участника конференции (нужен/не нужен).

Для аспирантов:

- 1) фамилия, имя, отчество автора;
- 2) полное название высшего учебного заведения, в котором учится участник конференции;
- 3) название кафедры и год обучения;
- 4) контактный телефон;
- 5) электронный адрес;
- 6) электронный сертификат участника конференции (нужен/не нужен).

Для студентов:

- 1) фамилия, имя, отчество автора;
- 2) полное название высшего учебного заведения, в котором учится участник конференции;
- 3) название факультета и курс обучения;
- 4) контактный телефон;
- 5) электронный адрес;
- 6) сведения о научном руководителе (Ф.И.О., научная степень, звание);
- 7) электронный сертификат участника конференции (нужен/не нужен).

ОБРАЗЕЦ ОФОРМЛЕНИЯ СТАТЬИ

ИСТОРИЯ

*Николай Степаненко
(Киев, Украина)*

**ДЕЯТЕЛЬНОСТЬ МОЛОДЕЖНЫХ ОБЩЕСТВЕННЫХ ОРГАНИЗАЦИЙ В
УКРАИНЕ В КОНЦЕ XX – НАЧАЛЕ XXI ВЕКОВ**

Текст статьи

ИСТОЧНИКИ И ЛИТЕРАТУРА

1. Коцур В. П. Украина: исторические события и факты / В. П. Коцур, А. П. Коцур. – Переяслав-Хмельницкий: Книги-XXI, 2005. – 144 с.
2. Левчук К. И. Общественные организации в современной Украине (историография проблемы) / К. И. Левчук // Науч. записки Винницкого гос. пед. ун-та им. М. Коцюбинского. Сер. История. – Винница, 2000. – Вып. 2. – С. 262-268.
3. Мельников Д.А. Развитие студенческого самоуправления в высших учебных заведениях Украины (80-е гг. XX в.) / Д. А. Мельников // Науч. записки Винницкого гос. пед. ун-та им. М. Коцюбинского. Сер. История. – Винница, 2006. – Вып. 10. – С. 172-175.

Сведения об авторе (авторах) статьи

Материалы X Международной научно-практической интернет-конференции «Тенденции и перспективы развития науки и образования в условиях глобализации»: Сб. науч. трудов. – Переяслав-Хмельницкий, 2016. – Вып. 10. – 646 с.

Учитывая свободу научного творчества, редколлегия принимает к печати публикации и статьи тех авторов, мнения которых не во всем разделяет. Ответственность за грамотность, автентичность цитат, правильность фактов и ссылок, достоверность материалов несут авторы публикаций. Перепечатка и воспроизведение опубликованных в сборнике материалов любым способом разрешается только при ссылке на **«Тенденции и перспективы развития науки и образования в условиях глобализации»**.

Редакционная коллегия оставляет за собой право редактировать и сокращать текст.

Адрес оргкомитета:

08401, Украина, Киевская обл., г. Переяслав-Хмельницкий,
ул. Сухомлинского, 30 (к. 203), тел. +38(04567) 5 46 44

Материалы конференции размещены на сайте: <http://confscience.webnode.ru>

Составители: С.Н.Кикоть, И.В.Гайдаенко
Дизайн: И.В.Гайдаенко

Подписано к печати 4.02.2016 г.
Формат 60×84 1/8. Бумага офсет.
Усл. печат. л. 67,4.

Изготовитель ФЛП Лукашевич А.М., свидетельство о государственной регистрации №23580000000002997 от 12.10.2011 г.
08400, Киевская обл., г. Переяслав-Хмельницкий,
ул. Покровская, 49, к. 12,
E-mail: lom80@ukr.net

