

**Regional Academy of Management  
European Scientific Foundation Institute of Innovation  
Regional Center for European Integration  
National Institute of Economic Research  
Sokhumi State University  
Ukrainian Assembly of Doctors of Sciences in Public Administration  
East European Institute  
International University in Jalal-Abad  
Taraz Innovation and Humanities University**



**Materials of the III International  
Scientific-Practical Conference  
«QUALITY MANAGEMENT:  
SEARCH AND SOLUTIONS»**

November 27-29, 2017,  
Kuala Lumpur, Malaysia

**Volume II**

**Kuala Lumpur, 2017**

**UDC 005**  
**BBC 65.290-2**  
**M 45**

**Editorial Board:**

**Chairman of the Board – Professor S. Midelski (Kazakhstan).**

**Members of the Board: D.Sc., Professor S. Baubekov (Kazakhstan), Ph.D., Associated Professor Zh. Duysheev (Kyrgyzstan), Ph.D., Associated Professor B. Gechbaia (Georgia), D.Sc., Professor V. Kim (Kazakhstan), Ph.D., Professor O. Komarov (Kazakhstan), Associated Professor T. Kolossova (Kazakhstan), Associated Professor I. Makarycheva (Russia), D.Sc., Professor A. Mamasydykov (Kyrgyzstan), Ph.D., Associated Professor A. Morov (Russia), D.Sc., Professor L. Qoqiauri (Georgia), D.Sc., Professor E. Romanenko (Ukraine), Ph.D., Professor L. Takalandze (Georgia), D.B.A., Professor T. Trocikowski (Poland), Associated Professor D. Zhelazkova (Bulgaria).**

**M 45** Materials of the III International Scientific-Practical Conference «Quality Management: Search and Solutions». In two volumes. Volume II – Kuala Lumpur, Malaysia: Regional Academy of Management, 2017. – 534 p.

**ISBN 978-601-267-251-0**

This is a compilation of the materials of the III international scientific-practical conference " Quality Management: Search and Solutions ", that was held in Kuala Lumpur, Malaysia, on November 27-29, 2017.

Submissions cover a wide range of issues, primarily the problem of improving management, sustainable economic development and introduction of innovative technologies, improved training and enhancement of the development of "human capital", interaction between the individual and society, psychological and pedagogical foundations of innovative education.

Materials addressed to all those interested in the actual problems of management, economy and ecology, social sciences and humanities.

**UDC 005**  
**BBC 65.290-2**

**ISBN 978-601-267-251-0**

© Regional Academy of Management, 2017



**Аймақтық Менеджмент Академиясы  
Региональная Академия Менеджмента  
Regional Academy of Management**



Медаль  
«ЛИДЕР КАЗАХСТАНА 2013»

**Leader of Kazakhstan \*  
Қазақстан Көшбасшысы \*  
Лидер Казахстана \***

\* According to the National Business Rating Kazakhstan:  
<http://nbr-kz.com/> / Согласно данным Национального  
Бизнес-Рейтинга Казахстана: <http://nbr-kz.com/>



Regional Academy of Management is a public Academy of Sciences, a self-governing community of scholars, teachers and practitioners in the management from the Republic of Kazakhstan, the European Union and the CIS countries, Turkey, India and Georgia. Holds the honorary title "Leader of Kazakhstan" among research organizations.

The Academy operates in accordance with the principles and standards of the Bologna scientific and educational process.

The purpose of the Academy is to promote social and managerial knowledge and technology, as well as the implementation of economic, sociological, socio-psychological and other fundamental and applied research on topical issues of governance.

Academy provides independent certification and assessment of the quality of training of the teaching staff, as well as leaders and practitioners of the highest qualification in the management and social sciences, with the issuance of the relevant qualification documents.

For more information visit: [www.regionacadem.org](http://www.regionacadem.org)  
Inquiries by e-mail: [inf.academ@gmail.com](mailto:inf.academ@gmail.com)

Региональная Академия Менеджмента – академия наук, самоуправляемое сообщество ученых, преподавателей и специалистов-практиков в области менеджмента из Республики Казахстан, стран Европейского Союза и СНГ, Турции, Индии, Грузии. Обладатель почетного звания «Лидер Казахстана» среди научных организаций.

Академия действует в соответствии с принципами и стандартами Болонского научно-образовательного процесса.

Целью Академии является содействие развитию социально-управленческих знаний и технологий, а также проведение экономических, социологических, социально-психологических и иных фундаментальных и прикладных научных исследований по актуальным проблемам управления.

Академия осуществляет независимую аттестацию и оценку качества подготовки научно-педагогических кадров, а также руководителей и специалистов-практиков высшей квалификации в области менеджмента и других социальных наук с выдачей соответствующих квалификационных документов.

Подробная информация на сайте: [www.regionacadem.org](http://www.regionacadem.org)  
Справки по электронной почте: [inf.academ@gmail.com](mailto:inf.academ@gmail.com)

Compilation of the materials of the international scientific-practical conference "Quality Management: Search and Solutions" (edited by S. Midelski) was awarded the Honorary Diploma and the Gold Medal of the XXVIII Moscow International Book Fair, held at the Exhibition of Economic Achievements (VDNKh, Moscow, Russia) 2-6 September 2015.

XXVIII Moscow International Book Fair - the largest international scale Book Forum in Russia, which became one of the central events of the Year of Literature in the Russian Federation.

Participants of the oldest book fair has become more than 400 Russian and foreign publishing houses from 30 countries, which traditionally provided the best examples of educational, scientific, reference and encyclopedic, fiction, children's literature.



Сборник материалов международной научно-практической конференции «Менеджмент качества: поиск и решения» (под редакцией С.Л. Мидельского) был отмечен Почетным Дипломом и Золотой медалью XXVIII Московской международной книжной выставки-ярмарки, состоявшейся на Выставке Достижений Народного Хозяйства (ВДНХ, г. Москва, РФ) 2-6 сентября 2015 года.

XXVIII Московская международная книжная выставка-ярмарка - крупнейший в России книжный форум международного масштаба, который стал одним из центральных событий Года литературы в Российской Федерации.

Участниками старейшего книжного форума страны стало более 400 российских и зарубежных издательств из 30 стран, которые традиционно представили лучшие образцы учебной, научной, справочно-энциклопедической, художественной, детской литературы.

\* \* \* \* \*

All collections of scientific papers, published by the Regional Academy of Management, have ISBN, Bibliographic Classification, Universal Decimal Classification (UDC) and all the necessary details. Collections are recorded in scientometric based RSCI (Russian Science Citation Index), receive impact factor and placed in the largest in the CIS electronic library of scientific publications eLIBRARY.RU.

Все сборники научных трудов, издаваемые Региональной Академией Менеджмента, имеют ISBN, ББК, УДК и все необходимые реквизиты, регистрируются в наукометрической базе РИНЦ (Российский индекс научного цитирования) с получением соответствующего импакт-фактора и размещаются в крупнейшей в СНГ электронной библиотеке научных публикаций eLIBRARY.RU.

Compilation of the materials of the international scientific-practical conference "Quality Management: Search and Solutions" (edited by S. Midelski) was awarded the Honorary Diploma and the Gold Medal of the XXXVI International Paris Book Fair (17-20 March 2016, Paris).

XXXVI International Paris Book Fair was held under the motto "Book in the Spotlight". It was opened by solemn speech of French President Francois Hollande. Among the visitors of the Fair were many French and foreign politicians, scientists and cultural figures, such as France Prime Minister Manuel Valls, the Minister of Culture and Communications Audrey Azoulay, Minister of Higher Education and Scientific Research Najat Vallaud-Belkacem.

Over the 4 days of the Exhibition organized more than 800 meetings devoted to issues of book publishing, distribution and availability of books, copyright issues related to, including educational and scientific publications.

Fair participants were representatives of 45 countries; the number of visitors exceeded 230,000 people.



Сборник материалов международной научно-практической конференции «Менеджмент качества: поиск и решения» (под редакцией С.Л. Мидельского) был отмечен Почетным Дипломом и Золотой медалью XXXVI Международного Парижского книжного Салона (17-20 марта 2016, Париж).

XXXVI Международный Парижский книжный Салон прошел под девизом «Книга в центре внимания». Его открыл торжественной речью президент Французской Республики Франсуа Оланд (François Hollande). Среди посетителей Салона были многие французские и иностранные политики, деятели науки и культуры, такие как премьер-министр Франции Мануэль Вальс (Manuel Valls), министр культуры и связи Одри Азулай (Audrey Azoulay), министр высшего образования и научных исследований Наят Валло-Белкасем (Najat Vallaud-Belkacem).

За 4 дня проведения Салона организовано более 800 встреч, посвящённых вопросам книгоиздания, распространения и доступности книжной продукции, вопросам авторских прав, касающихся, в том числе, учебных и научных изданий.

Участниками Салона стали представители 45 стран, число гостей превысило 230 000 человек.



The collection of materials of the III International Scientific and Practical Conference "Innovation Management and Technology in the Era of Globalization" (Sharjah, UAE, January 12-14, 2016, edited by S. Midelski) was presented at the XXIX International International Exhibition of Teaching and Scientific Publications.

The exhibition was held from 30 May to 1 June 2016 in the main building of Russian Academy of Sciences (RAS, Moscow, Russia).

The collection was awarded by the Diploma "The Best Teaching Publications in Its Field" and by the Certificate "Golden Fund of National Science".

Regional Academy of Management sincerely thanks our partners and co-organizers of the conference, members of the editorial board and all the authors of articles, which was published in the collection.

\* \* \* \* \*

Сборник материалов III международной научно-практической конференции «Инновационный менеджмент и технологии в эпоху глобализации» (Шарджа, ОАЭ, 12-14 января 2016 года, редактор С.Л. Мидельский) был представлен на XXIX международной выставке-презентации учебно-методических и научных изданий.

Выставка проходила с 30 мая по 1 июня 2016 г. в главном здании Российской Академии Наук (РАН, Москва, Россия).

Сборник был награжден Дипломом «Лучшее учебно-методическое издание в отрасли» и Сертификатом «Золотой фонд отечественной науки».

Региональная Академия Менеджмента искренне благодарит наших партнёров и со-организаторов конференции, членов редакционной коллегии и всех авторов статей, опубликованных в сборнике.

**ORGANIZERS OF THE CONFERENCE:  
ОРГАНИЗАТОРЫ КОНФЕРЕНЦИИ:**



**Regional Academy of Management**  
(Pavlodar, Kazakhstan)

[www.regionacadem.org](http://www.regionacadem.org)

**Региональная Академия Менеджмента**  
(Павлодар, Казахстан)



**European Scientific Foundation**  
Institute of Innovation (Wloclawek, Poland)

**Europejska Fundacja Naukowa**  
Instytut Innowacji (Wloclawek, Polska)



**Regional Center for European Integration**  
(Wloclawek, Poland)

<http://rcie.pl>

**Regionalne Centrum Integracji Europejskiej**  
(Wloclawek, Polska)



**National Institute of Economic Research**  
(Batumi, Georgia)

<http://nier.ge>

**Национальный институт экономических исследований**  
(Батуми, Грузия)



**Sokhumi State University**  
(Tbilisi, Georgia)

<http://sou.edu.ge>

**Сухумский государственный университет**  
(Тбилиси, Грузия)



**Ukrainian Assembly of Doctors of Sciences in Public Administration**  
(Kyiv, Ukraine)

<http://vadnd.org.ua>

**Всеукраїнська Асамблея Докторів Наук з Державного Управління**  
(Київ, Україна)



**East European Institute**  
(Izhevsk, Russia)

[www.mveu.ru](http://www.mveu.ru)

**Восточно-Европейский институт**  
(Ижевск, Россия)



**International University in Jalal-Abad**  
(Jalal-Abad, Kyrgyzstan)

<http://uep.kg>

**Международный университет в Жалал-Абаде**  
(Жалал-Абад, Кыргызстан)



**Taraz Innovation and Humanities University**  
(Taraz, Kazakhstan)

[www.tigu.kz](http://www.tigu.kz)

**Таразский инновационно-гуманитарный университет**  
(Тараз, Казахстан)

## CONTENTS / СОДЕРЖАНИЕ

<b>Organizers of the Conference / Организаторы конференции...</b>	<b>7</b>
<b>Contents / Содержание.....</b>	<b>8</b>

### SECTION III / СЕКЦИЯ III

#### **SOCIETY AND PERSONALITY / ОБЩЕСТВО И ЛИЧНОСТЬ 15**

<b>3.1. Zh.B. Abdikadyrova, N.K. Abdrayev Economic Roots of Gender Inequality in Arab Countries: A Brief Literature Review.....</b>	<b>15</b>
<b>3.2. Б.К. Кузутбаева</b> Некоторые проблемы современных международных отношений в Азии.....	<b>20</b>
<b>3.3. К.У. Байжанова</b> Вопросы соотношения принципа презумпции невиновности с другими принципами права.....	<b>26</b>
<b>3.4. Ж.С. Төлесбай</b> Қазақстандағы пробация институтының дамуы.....	<b>31</b>
<b>3.5. З.Е. Бимурзаева, А.Б. Есалиева, Г.А. Сарбасова, К.А. Акилова, Р.А. Байсалбаева</b> Права работников на компенсацию при несчастных случаях.....	<b>41</b>
<b>3.6. У.Х. Идресова, А.Т. Султанова</b> Еңбек қатынастары тараптары мүдделерінің теңгерімін құқықтық қамтамасыз ету.....	<b>49</b>
<b>3.7. Ж.И. Ердешова, А.Т. Султанова</b> Охрана труда в системе трудового права Республики Казахстан.....	<b>55</b>
<b>3.8. Р.Б. Абдулова, Ш.Ж. Шаменова</b> Халықаралық жеке құқықтағы бала еңбегін қорғау негіздері.....	<b>61</b>
<b>3.9. Р.Б. Абдулова, Д.О. Ахмурзина, М.Т. Баймуханова</b> Кәсіпкерлік қызмет саласындағы мемлекеттік бақылауды жүргізудің негіздері.....	<b>64</b>
<b>3.10. Д.О. Айтмуханова, З.Ж. Садуахасова</b> Азаматтық іс жүргізу қатынасында дәлелдемелердің маңыздылығы.....	<b>69</b>
<b>3.11. Ю.Н. Лачинов</b> Экономическая природа живой материи и природная материальность экономики.....	<b>76</b>
<b>3.12. А.А. Лукпанов</b> Социально-философские идеи гражданского общества в исторической ретроспективе.....	<b>84</b>
<b>3.13. Н.Е. Байгелова</b> 1905 жылғы құзырхат көтерген жер мәселесі.....	<b>89</b>
<b>3.14. С.К. Касенов, М.С. Куанов, Р.Ж. Альжанова, Г.Ж. Нургалиева, Т.Б. Жалелова</b> Қазақстанның демографиялық даму жағдайы.....	<b>94</b>



<b>3.15. Р.Т. Хасенова, А. Қадысқызы, Ж.Т. Құлахметова</b> Қазақстандағы көші-қон саясаты және оралмандар мәселесі.....	100
<b>3.16. I.Zh. Yessengabylov, F.N. Turarova, N.E. Zhexenbi</b> Didactic Possibilities of Means of Information and Communication Technologies in Education.....	105
<b>3.17. Zh.A. Kasymbekov, M.K. Kekilbekova, S.B. Aknazarov</b> The Development of Creative Thinking in Students.....	109
<b>3.18. А.Ж. Қасаболат, Ш.Ж. Оспанова, С.Ж. Досмағанбетов</b> Рухани жаңғыру аясында өлкетану жұмыстары арқылы патриотизмге тәрбиелеу.....	113
<b>3.19. А.Ш. Танирбергенова, К.К. Базарбаева, Д. Бурибаев</b> Тұлға теориясы мен зерттелу бағыттары.....	120
<b>3.20. А.Ш. Танирбергенова, К.М. Нагымжанова, А. Журкеева</b> Тұлға ұғымының отандық және шетелдік еңбектерде зерттелу деңгейі.....	128
<b>3.21. А.Ш. Танирбергенова, К.М. Нагымжанова, А.Нагашыбай</b> Психологиялық кеңес берудің зерттеу мәселелері.....	133
<b>3.22. А.Ш. Танирбергенова, К.М. Нагымжанова, Д. Сәбит</b> Тұлғаның белсенділігі, танымдық ізденімпаздығы оқушыларды білім алуда табыстылыққа жетелеу факторы ретінде.....	137
<b>3.23. А.Ш. Танирбергенова, К.Ж. Төребаева, Ш.М. Төребаева</b> Мектеп оқушыларын білім алудағы табыстылыққа жетелеу.....	142
<b>3.24. Р.Қ. Төлеубекова, Е. Жұматаева</b> Менеджерлік құзыретті интерактивтік технологиямен іске асыру.....	149
<b>3.25. А.Б. Ахмеджанов, К.Қ. Мукашева, Г.Қ. Маликова</b> Этномәдениеттің білім мазмұнына ықпалы және оның мотивациялық қуатының ғылыми негізі.....	156
<b>3.26. В.К. Омарова</b> Система высшего педагогического образования Казахстана как основной источник и ресурс формирования человеческого капитала.....	162
<b>3.27. Ш.М. Майгельдиева, Б.Ж. Паридинова</b> Жоғары оқу орындарындағы рухани-адамгершілік тәрбие берудегі тұлғалық-бағдарлы оқытудың мәні.....	168
<b>3.28. С.Т. Исағалиев, Р.Ж. Жанғалиев, Д.А. Журинов, С.Г. Кайбалиев</b> Жоғары білім берудегі өзекті мәселелер.....	173
<b>3.29. А.Ж. Анесова, Е. Жұматаева</b> Жүсіпбек Аймауытовтың психология іліміндегі наноғылымы.....	180

<b>3.30. Д.С. Байғожанова, А.А. Амирханова, С. Тұрдықожа</b> Зерттеу жұмыстары бойынша ғылыми қызметкерлердің педагогикалық-психологиялық тұрғыда тұлғалық қасиеттерін қалыптастыру.....	187
<b>3.31. Р.Б. Сабдалиева</b> Методика формирования профессиональной компетентности будущих педагогов-хореографов при подготовке бакалавра.....	194
<b>3.32. Г.Б. Абдраманова</b> «Организмде астың қорытылуы» тақырыбын оқытуда жобалау әдісін қолдану.....	200
<b>3.33. Г.Б. Абдраманова</b> Студенттердің оқу жұмысын ұйымдастырудың топтық формасы.....	205
<b>3.34. Л.А. Булекбаева, Г.И. Саурукова</b> Диалогтың құрамдық бөлшектерінің коммуникативті-прагматикалық сипаттамасы.....	209
<b>3.35. А.Ж. Куватов, Е.С. Балтабаев, Т.С. Омаров</b> Жастардың өмірге деген белсенділік ұстанымын қалыптастырудың маңызы және оның мазмұны.....	217
<b>3.36. Р.Ж. Карабалаева</b> Некоторые аспекты формирования культуры толерантности у студентов вузов.....	222
<b>3.37. Қ.Қ. Шалғынбаева, М.П. Асылбекова, Б.К. Оспанова</b> Болашақ мамандардың кәсіби бейімделу мәселелері.....	228
<b>3.38. Д.Ж. Жусупова, К.Г. Архипова, К.А. Жакаева</b> О воспитании патриотизма инновационными методами у студентов творческих специальностей - «Музыкальное образование» и «Изобразительное искусство и черчение» в Костанайском государственном педагогическом институте.....	236
<b>3.39. А.А. Турарбекова</b> Жаңартылған білім беру мазмұны – физикада.....	243
<b>3.40. Ә.Ә. Ақжолова</b> Физика сабақтарында білім алушылардың оқу біліктерін қалыптастыру шараларын жетілдіру.....	246
<b>3.41. М.Ж. Ордашева</b> Проблема формирования эстетической потребности у студентов педвузов.....	251
<b>3.42. С.Ж. Акбужурова, Н.К. Амирхамзин, Ш.К.Есмаганбетова</b> Синтезаторда ойнап үйренудің болашақ музыка мұғалімдерінің шығармашылық қабілеттерін дамыту.....	256
<b>3.43. Ж.А. Касымбеков, М.Б. Жаздыкбаева, Е.Д. Оразбаев</b> Структура спортивной культуры личности.....	261
<b>3.44. Ж.Ш. Алиева, А.Ж. Қасаболат</b> Құзыреттілікті қалыптастыру – бәсекеге қабілетті тұлға даярлаудың негізі.....	266

<b>3.45. А.К. Анарбаев, Б.М. Баймуханбетов, А.М. Байкулова</b> Комплексный педагогический контроль как объективная оценка всесторонней подготовленности спортсмена.....	272
---	-----

## SECTION IV / СЕКЦИЯ IV

### GREEN WORLD / ЗЕЛЕНЬ МИР 277

<b>4.1. А.В. Yessaliyeva, G.A. Sarbassova, Z.E. Bimurzaeva, K.A. Akilova, R.A. Baisalbayeva</b> Effect of Industrial Emissions on Atmospheric Air in Zhambyl Region.....	277
<b>4.2. R. Kadiken, B.T. Kulataev, N. Akishov</b> Kazakh grubo sherstnaya goat breeds meat productivity and efficiency rate in various ages.....	284
<b>4.3. А.Б. Аленова, А.Ч. Каташева, А.Т. Маматаева, Б.Т. Кулатаев</b> Применение хлорнокислого аммония и хлорнокислого магния в откорме животных.....	298
<b>4.4. Н.К. Акишев, К. Маханов, А.Т. Кожабергенов, Ж.Т. Сыдыкбаев, Д. Нурдан, Д. Жалелов</b> Исследование по совершенствованию газоздушной обработки зерна на предприятиях.....	303
<b>4.5. Т.С. Абжанов</b> Отбор декоративных древесно-кустарниковых интродуцентов, хорошо адаптированных в условиях города Астаны.....	306
<b>4.6. Т.С. Абжанов</b> Выявление эколого-биологических особенностей накопления тяжелых металлов в листовых пластинках древесных видов.....	313
<b>4.7. Н.Т. Туменбаева</b> Сексеуілмен қоректенетін жапырақширатқыштар ( <i>Tortricidae</i> ) туыстасының түр құрамы, биологиялық және экологиялық ерекшеліктері.....	320
<b>4.8. Н.Н. Годына, А.Ш. Алетаев</b> Анализ загрязнения атмосферного воздуха на территории Республики Казахстан.....	327
<b>4.9. Н.Н. Годына, С.Т. Танжанов</b> Анализ способов очистки питьевой воды в бытовых условиях.....	333
<b>4.10. Н.Н. Годына, А.М. Омаров</b> Проблемы утилизации твердых бытовых отходов в Казахстане.....	340
<b>4.11. А.К. Жумадилова</b> Жамбыл облысының су көздерінің экологиялық жағдайы.....	347
<b>4.12. Г.Д. Койшыбаева, М.Т. Байжигитова</b> Фильтроциклон для очистки коллекторно-дренажных вод.....	352

<b>4.13. Г.А. Сарбасова, Ф.К. Тулендиева, З.Р. Кудиев</b> Сарқынды суларды тазалайтын қондырғыларды ауылшаруашылығында пайдалану.....	357
<b>4.14. Н.Р. Тауова, Ф.Н. Абишева</b> Шығыс Мақат кен орны ауданындағы бұрғылау жұмыстарының топырақ қабатына әсері	360
<b>4.15. Ұ.А. Өтел, Р.Н. Кенжебай, А.Қ. Ибраимова, А.А. Бальчикова</b> Оңтүстік Қазақстан облысында баламалы энергетиканы дамытудың мүмкіндіктері.....	365
<b>4.16. О.М. Ташмуханова</b> Денсаулық – бұл біртұтас 6 аспект.....	370
<b>4.17. Е.Т. Төлеу, А.Н. Нұрбақыт, Г.К. Каусова, А.А. Төлеу</b> Организация оказания медицинской помощи больным кардиологического профиля.....	374
<b>4.18. Г.Ж. Аханов, Е.К. Дюсембеков, А.Н. Нурбақыт, К.К. Гаитова</b> Структура изолированной травмы головы у пациентов, получивших амбулаторную медицинскую помощь в стационарах г. Алматы за 2012-2015 гг.....	377
<b>4.19. А.К. Ботабекова, Э.К. Бекмурзаева, Р.А. Сметова, Д.А. Маметова, Ж.М. Абдукаримова, Ш.С. Сакиева</b> Особенности адаптации больных с артериальной гипертензией к метеорологическим условиям города Шымкента.....	383
<b>4.20. Е.С. Кабиев</b> Влияние сгонов и нагонов морской воды на уровеньный режим казахстанского побережья Каспийского моря	387

## **SECTION V / СЕКЦИЯ V**

### **LANGUAGE AND CULTURE IN THE ERA OF GLOBALIZATION / ЯЗЫК И КУЛЬТУРА В ЭПОХУ ГЛОБАЛИЗАЦИИ** 393

<b>5.1. L.V. Volkova, N.L. Sulyatetskaya</b> Philological Requirements to the Classification of Phraseological Units.....	393
<b>5.2. O. Dyachenko, N. Nikulshina</b> Practical Ideas for Project Work in High School.....	396
<b>5.3. Ұ.М. Есенбекова</b> Саяси коммуникация теориясын қалыптастырудағы гуманитарлық ғылымдар мен бұқаралық коммуникацияның ықпалдасуы.....	402
<b>5.4. У.М. Есенбекова</b> Социокультурный потенциал телевидения в деле духовного возрождения народа.....	409
<b>5.5. А.Т. Матаева</b> Социально-психологические функции журналистики.....	414

<b>5.6. С.Х. Амандыкова, Р.Б. Абишева, Р.К. Кальменова, Г.М. Кемелова, М.А. Умаралиева</b> Работа с текстом по специальности при обучении русскому языку.....	421
<b>5.7. С.М. Исматова</b> Қазіргі жаңа педагогикалық парадигма.....	427
<b>5.8. Д.С. Ержигитова, З.К. Урустемова</b> Пестрота топонимии Центральной Азии.....	431
<b>5.9. А.О. Нуртазина, Г.Д. Джубанова</b> Қазақ мақал-мәтелдерінің паремиологиялық жүйесі.....	438
<b>5.10. Г.Ә. Мұсаева, Р.И. Дүйсенбаева</b> Мағыналық және формалдық құрылым (қазақ тіліндегі жай сөйлем).....	444
<b>5.11. Р.М. Абдугаппарова, С.Х. Амандыкова, Н.А. Адырбекова, Ж.Т. Кысмуратова, С.Н. Кожаметова, М.Б. Кыркинбаева</b> Викторина по мировой литературе и культуре.....	451
<b>5.12. Г.Т. Ерсұлтанова</b> Тілдік сана және тілдік тұлға.....	458
<b>5.13. Л.Б. Бегалиева, Ш.К. Акимкожаева, Г.А. Байтилеуова</b> Мультимедиялық технологиялардың қазақ тілін оқытудағы тиімділігі.....	462
<b>5.14. Г.А. Болтаева, Ж.С. Тулябаева</b> Мәдениетаралық қатысым шеттілдік білім берудің нәтижесі.....	468
<b>5.15. А.Қ. Омарова</b> Қазақтың тұңғыш «Ақан – Зайра» операсының шығарылу үрдісі: алыптардың шығармашылық қызметтестігі	473
<b>5.16. А.Ж. Қазтуғанова</b> Қазақ сыбызғысын Қытайда жаңғыртқан күйші.....	484
<b>5.17. Л.Ш. Какимова, Ж.З. Кусенова</b> Дирижерский жест как коммуникативный навык (гендерный аспект).....	492
<b>5.18. А.А. Жетпісбаева</b> Қыл қобыз аспабының заманауи кеңістіктегі сұранысы.....	500
<b>5.19. Р.Ш. Сыдыкова</b> Художественно-творческая деятельность педагога-музыканта как фактор развития его креативности.....	505
<b>5.20. М. Бимұрат</b> Қазақ күйшісі Әліпбек Мәлікұлының тағдыры....	510
<b>5.21. Б.У. Бисембаева</b> Шора Үмбетәлиевтің өнері мен өмірінің ұштасуы.....	513
<b>5.22. С.Н. Задорожная, З.Г. Кабдоллаева</b> Народные исполнительские традиции в создании национального стиля академической музыки Казахстана.....	516
<b>5.23. А.М. Жолымбекова</b> Қазақтың музыкасында меццо-сопрано дауысын қалыптастырған тұлға.....	522

<b>5.24. Б.П. Торобаев, А.К. Бектурсунова, Н.Е. Ботабаев Чулочный трикотаж: история возникновения и развития, особенность, художественное оформление.....</b>	<b>526</b>
---	------------

All materials are published in author's edition.

The authors are responsible for the content of articles and for possible spelling and punctuation errors.

Все материалы опубликованы в авторской редакции.

Ответственность за содержание статей и за возможные орфографические и пунктуационные ошибки несут авторы.

## SECTION III / СЕКЦИЯ III

### SOCIETY AND PERSONALITY / ОБЩЕСТВО И ЛИЧНОСТЬ

#### 3.1. Economic Roots of Gender Inequality in Arab Countries: A Brief Literature Review

**Zh.B. Abdikadyrova**

Al-Farabi Kazakh National University  
(Almaty, Kazakhstan)

**N.K. Abdrayev**

Al-Farabi Kazakh National University  
(Almaty, Kazakhstan)

Gender inequality is a characteristic of the social structure, according to which different social groups, in this case men and women, have stable differences and unequal opportunities which arise from these differences in society. The concept of gender inequality is especially actively used by sociologists in studying the problems of the division of labor, the asymmetry of employment, etc. One of the key roots of gender inequality is economic causes.

Gender equality is associated with modernization and the well-being of societies. There is a high correlation between different estimates of gender equality and GDP or its social analogue – the Human Development Index (HDI). The Human Development Index, proposed by Amartya Sen as an alternative to GDP per capita, is constructed from GNI per capita (at purchasing power parity), expected life expectancy and expected years of schooling. However, the rich countries of the Persian Gulf, such as Saudi Arabia, Qatar, Bahrain, Kuwait, do not demonstrate such a connection. These deviating cases show that wealth does not necessarily immediately give rise to equality.

The situation of women in Islam is of great concern to human rights defenders and international organizations, since in many countries where Islam is the dominant religion, women are in subordinate and sometimes oppressed situations [1]. This is noticeable in all spheres of life, beginning with the absolute dominance of men in politics and business, and ending with the need for many of them to cover their face or head, the inability to work outside the home, etc. [2]. Of course, the level of enslavement of women differs from country to country, and the most difficult situation is observed in the monarchies of the Persian Gulf, where there are still cases of literal interpretation of the provisions of the Quran on family relations. For example, a woman who betrayed her husband in Saudi Arabia can be stoned [3]. But even in countries where Sharia is not the main law, women remain dependent on the will of their fathers and husbands.

In the literature, it is described in detail that Muslim norms are a serious obstacle to obtaining decent education and career growth for women in Islamic communities. For example, American philosopher Martha Nussbaum writes about the situation of women in third world countries in terms of human rights and basic needs [4]. She shows on the statistical data that in the Muslim countries the female mortality is significantly higher than the male, the women are often subjected to physical violence, are practically not protected from the arbitrariness of the family from a legal point of view.

Empirical studies show that women in the Middle East and North Africa are seeking to change their position [5]. The feminist movement has expanded the rights of women in some countries, especially in Morocco, Tunisia and Lebanon [6], but it is still premature to talk about serious shifts in the public consciousness.

The literature on this problem is divided into three main blocks [7]. Some researchers attribute this phenomenon directly to the influence of religious prescriptions on the culture and way of life of people at a time when beliefs were very important for the majority of the population and then fixed in the norms and continue to form a value picture even if these societies are now secular. Others believe that for these differences there are institutional or economic reasons, while cultural and religious explanations only distract from the understanding of real processes. A powerful feminist discourse points to the Eurocentric nature of the discourse on women's rights in the Arab world. Researchers of this trend note that the Orientalist perception of all Arab women as subordinates and deprived of rights is very far from the changes that are actually occurring [8].

Some researchers, such as Professor of political science at University of California Los Angeles Michael Ross [9], trying to figure out the reasons for the much greater inequality of women in Islamic societies than all the others, take as the basis the economic characteristics of the development of Arab countries that are at the heart of the Muslim world. Ross believes that the excess income from oil rent allows a number of the most authoritative states in the Islamic world (especially Saudi Arabia) to adhere to extremely conservative positions regarding the role of women in public, political and family life. Due to the very high GDP per capita, the majority of citizens of such societies, both men and women, have no need to enter the labor market (hard work is done by immigrants), so the educational system, real competition stagnates, development of institutions of civil society, including the struggle for emancipation slowed down or stopped [10]. The situation is aggravated by the existence of repressive political regimes (all these countries are autocracies, and Saudi Arabia is the only absolute monarchy in the world) based on spiritual leaders.

However, there are studies in which the position of M. Ross is severely criticized. Thus, the American researchers Pauline Jones Luong and Erika Weinthal in the book "Oil is Not a Curse: Ownership Structure and Institutions in Soviet Successor States" argue that conservatism and the political



underdevelopment of Islamic societies are not related to oil revenues, but depend on ownership structure and wealth distribution. The authors consider that another important, but surmountable problem of societies with significant reserves of mineral resources is the weakness of political institutions. As an illustration to these theses, researchers give examples of five post-Soviet states (Russia, Azerbaijan, Turkmenistan, Uzbekistan and Kazakhstan), where the process of forming institutions and the distribution of income from oil rents went in different ways [11].

In the academic environment there is a position that patriarchy is connected with the institutional features of the development of Muslim societies. For example, a feminist scholar and sociologist Valentine Moghadam writes that Islam is no more and no less patriarchal than any other religion. In order to understand the reasons for the success of conservative views in Muslim societies, it is necessary to consider this phenomenon in a broader socio-political and economic context [12]. As she notes in the same work, “the fact that Muslim women lag behind the Western women in protecting rights, mobility, autonomy, etc., is most related to the problems of social development, such as the level of urbanization, industrialization and proletarianization, as well as tricks of political leaders, and not with religious or cultural factors” [13, p. 6].

Researchers from Radboud University in the Netherlands Niels Spierings, Jeroen Smits and Mieke Verloo examine the relationship of Islamic faith and gender equality, demonstrating significant differences between Islamic countries in terms of women’s employment in the formal sector of the economy and their share of all employed. More women are employed in more modernized Islamic societies with a high level of (mostly oil) income. However, comparing the percentage of employed women and men in Islamic societies, factors such as the level of people’s involvement in democratic institutions, the degree of Islamization (at the state level), and the development of formal democracy become more important [14].

Many researchers draw attention to the fact that men and women are not equal before the law in many Arab countries, which greatly limits women’s opportunities [15; 16]. According to a Lebanese-American professor of political studies at California State University, Stanislaus As'ad Abu Khalil, to be a Muslim in the Middle East means to be forcibly influenced by religious and political indoctrination, which is financed by the state and supported by the family. At the same time, male domination is expressed not only in public life, culture, economy and politics, as in other countries, but it is also legally fixed [17]. A Pakistani-American theologian and a leading Islamic feminist scholar Riffat Hassan, who has been studying the interpretation of gender issues in the Quran and the Sunnah for many years, shows that in the classical texts the position of a woman is immeasurably better and more dignified than in real life, arguing on numerous examples that the existing state of things is the last distortion enshrined in the law of many Muslim societies only in the XX century [18].

A French sociologist and demographer Philippe Fargues argues that the gender attitudes in the Arab countries are moving steadily, albeit slowly, towards gender egalitarianism, for which there are structural reasons. This process is related to the demographic transition, since the average number of children in the region has been reduced to two. In addition, the level of education of modern Arab girls is now higher not only than their mothers, but also than their fathers, which cannot fail to affect the mechanism for making key decisions in families [19]. Herewith, the situation is changing in the most conservative societies, such as Saudi Arabia and Yemen [20]. A Soviet and Russian demographer and economist Anatoly Vishnevsky also shows that the severity of gender issues in the Arab East is the result of a demographic transition that is not fully understood by the societies of the region. The conflict between “zealots of olden times” and “modernists” is complicated by the fact that new orders, including those regarding gender roles, are perceived by a part of societies as being imposed by Western culture. At the same time, the process of modernization is unstoppable and supported by a rapid decline in the birth rate and an increase in life expectancy, as well as the spread of scientific, technical and social innovations [21, P. 57-76].

The brief review of the literature on gender inequality in the Arab countries, in particular the economic component of gender attitudes in the Middle East region, includes the works of both Muslim and Western scholars. Despite minor differences of opinion, most authors are inclined to conclude that the root of gender inequality in Arab and Islamic societies lies in economic reasons, expressed in the unequal distribution of income and the unequal opportunities of women in the labor market. Nevertheless, there is a point of view that due to the inevitable processes of modernization and globalization, Arab countries could manage to make at least very little progress in gender equality.

### References:

1. Cherif F.M. Culture, rights, and norms: Women’s rights reform in Muslim countries // *The Journal of Politics*. – 2010. – Vol. 72. – N 4. – P. 1144-1160.
2. Hilsdon A., Rozario S. Islam, Gender and Human Rights // *Women’s Studies International Forum*. – 2006. – Vol. 29. – N 4. – P. 331-338.
3. Le Renard A. “Only for Women”: Women, the State, and Reform in Saudi Arabia // *Middle East Journal*. – 2008. – Vol. 62. – N 4. – P. 610-629.
4. Nussbaum M.C. *Women and Human Development*. – New York: Cambridge University Press, 2000. – 334 p.
5. بلقاسم بن زنين. المرأة الجزائرية و التغيير: دراسة حول دور وأداء السياسات العمومية // *Insaniyat / إنسانيات* – *Revue algérienne d'anthropologie et de sciences sociales*. – 2012. – № 57-58. – P. 13-38.
6. Afary J. The human rights of Middle Eastern & Muslim women: a project for the 21st century // *Human Rights Quarterly*. – 2004. – Vol. 26. – N 1. – P. 106-125.

7. Keddie N. The Past and Present of Women in the Muslim World // Journal of World History. – 1990. – Vol. 1. – N 1. – P. 77-108.
8. Ahmed L. A quiet revolution: The veil's resurgence, from the Middle East to America. – Yale University Press, 2014. – 360 p.
9. Ross M. The Oil Curse: How Petroleum Wealth Shapes the Development of Nations. – Princeton: Princeton University Press, 2012. – 312 p.
10. Ross M. Oil, Islam and Women // American Political Science Review. – 2008. – Vol. 102. – N 1. – P. 107-123.
11. Jones Luong P., Wienthal E. Oil is not a Curse: Ownership Structure and Institutions in Soviet Successor States. – New York: Cambridge University Press, 2010. – 446 p.
12. Moghadam V.M. Engendering Development Sociology // The Sociology of Development Handbook. – 2016. – P. 25–33.
13. Moghadam V.M. Engendering citizenship, feminizing civil society: The case of the Middle East and North Africa // Women & Politics. – 2003. – Vol. 25. – N 1/2. – P. 63-87.
14. Spierings N., Smits J., Verloo M. On the Compatibility of Islam and Gender Equality: Effects of Modernization, State Islamization, and Democracy on Women's Labor Market Participation in 45 Muslim Countries // Social Indicators Research. – 2009. – Vol. 90. – N 3. – P. 503-522.
15. Kelly S. Recent gains and new opportunities for women's rights in the Gulf Arab states // Women's Rights in the Middle East and North Africa: Gulf Edition. – 2009. – P. 1-8.
16. Nazir S. Challenging Inequality: Obstacles and Opportunities towards Women's Rights in the Middle East and North Africa // JIJIS. – 2005. – Vol. 5. – P. 31.
17. Abu Khalil A. Gender boundaries and sexual categories in the Arab world // Gender Issues. – 1997. – Vol. 15. – N 1. – P. 91-104.
18. Hassan R. Feminist theology: The challenges for Muslim women // Critique: Journal for Critical Studies of the Middle East. – 1996. – Vol. 5. – N 9. – P. 53-65.
19. Fargues P. Women in Arab countries: challenging the patriarchal system? // Reproductive Health Matters. – 2005. – Vol. 13. – N 25. – P. 43-48.
20. Doumato E.A. Women and Work in Saudi Arabia: How Flexible Are Islamic Margins? // Middle East Journal. – 1999. – T. 53. – N 4. – P. 568-583.
21. Вишнеvский А.Г. Цивилизация, культура и демография // Общественные науки и современность. – 2011. – № 2. – С. 57-76.

### **3.2. Некоторые проблемы современных международных отношений в Азии**

#### **Багила Кумарбековна Кузутбаева**

кандидат исторических наук, доцент. Лицей при Казахской головной архитектурно-строительной академии (г. Алматы, Казахстан)

Идея о том, что XXI век будет веком Азии и Африки, зародилась уже давно – вследствие распада колониальных империй, возникновения новых государств на месте колоний и укрепления суверенитета стран, которые были зависимыми. Последовавшие затем перемены в мировой экономике и политике уже не раз способствовали распространению этой идеи.

Новым стимулом стали события последних лет. Появление «цветного» президента в Соединенных Штатах Америки, которые еще не так давно считались оплотом расизма, конечно, привело к дальнейшему самоутверждению афро-азиатских народов, которые из столетия в столетие считали себя ущемленными. Мировой экономический кризис вызвал те же чувства, хотя и по другой причине. Азия винит в кризисе США и Западную Европу. И их репутация ухудшается.

Все это лишь делает более очевидным возрастание роли Азии – в народонаселении мира, мировой экономике, политике, культуре, даже в спорте. Между различными частями Азии имеются, без сомнения, заметные различия, не совпадают как генетические типы, так и современные социокультурно-политические реалии. Есть не один Восток, а много Востоков. Но различия между ними все же меньше, чем между ними и Западом. В известной мере именно уникальность Запада, хотя внутри него имеются свои оттенки и полутона, придает остальным частям мира универсальность.

К рубежу XX и XXI столетий народы Азии и Африки добились заметных подвижек в политическом, экономическом, социальном и культурном развитии. По сравнению с первым периодом после окончания Второй мировой войны, ставшим точкой отсчета современной истории, в их внутреннем состоянии и положении на мировой арене произошли очевидные сдвиги. Главным из них нужно считать то, что колониальный и зависимый политический статус сменился суверенным. На путях постколониального развития неровно и своеобразно протекали процессы демократизации, включающие вовлечение широких масс в политику, расширение правящего слоя, конституционное оформление принципов обсуждения, согласования и одобрения принимаемых решений. [1, с. 98]

Примитивное по большей части хозяйство уступило место экономике, сочетающей достаточно совершенные и эффективные приемы и способы производства с менее изощренными,

традиционными и полутрадиционными. Вместо аграрной по преимуществу структуры хозяйства и почти полного преобладания деревенского населения утвердились различные виды сосуществования индустриальных и аграрных секторов, сельских и городских поселений. Существеннейшее значение почти во всех странах и регионах приобрела сфера услуг. К ее традиционному сегменту добавился современный, в результате чего преобразовался облик личного и общественного транспорта, связи и коммуникаций, тепло- и водоснабжения, торговой сети. Изменилась структура общественных и государственных услуг, на видное место вышла в них область образования и здравоохранения.

Определенные и достаточно быстро нарастающие перемены произошли в общественной жизни. Благодаря модернизирующей деятельности государства повысился статус женщин, а также этнических, конфессиональных и социальных (сословно-кастовых) меньшинств. Женщины получили в большинстве стран Азии право голоса, возможность избирать и быть избранными в состав законодательных органов. В ряде государств, в том числе мусульманских, женщины возглавили влиятельные политические партии, встали во главе правительств. Почти сплошь неграмотное население сменилось поколениями людей, обладающих не только навыками чтения и письма, но и достаточно высоким уровнем общих и специальных знаний, а узкая образованная прослойка пополнилась за счет выходцев из более широких слоев.

В начале XXI века в полной мере заявил о себе радикализм на религиозно-цивилизационной, прежде всего исламской основе. Мусульманский мир оказался самым быстро растущим демографически, популяционно, среди восточных, да и всех других цивилизационных ареалов. Это произошло на фоне общего демографического «взрыва» в менее развитых регионах.

В отличие от других восточных цивилизаций (конфуцианской, индуистской) исламский культурно-цивилизационный комплекс не имеет единого центра. Эта роль распределена между рядом стран – средоточием ортодоксального ислама суннитского толка Саудовской Аравией, занимающим такое же положение в шиитском поясе Ираном и наиболее модернизированной Турцией. В отсутствии нации-лидера заключены и сила, и слабость мусульманской цивилизации. Это же в определенной степени объясняет распространенность в мусульманской среде негосударственных, общественных форм организации, а также, до известной степени, экстремизм мышления и действий.

В первой половине XXI века, судя по всему, произойдет дальнейшее усиление внимания внешних сил, то есть мировых и региональных держав, национальных и транснациональных компаний, к континентально-материковым регионам, а в ареале Востока к ним

относится прежде всего материковый центр Евразии. Одним из главных экономических мотивов такого внимания будет освоение природных богатств, в частности, месторождений углеводородного сырья – нефти и природного газа. Сухопутные, внутренние районы азиатского континента могут во все большей степени оказаться ареной приложения сил крупнейших геополитических игроков, среди которых видное место займет Китай.

К началу XXI века заметно выросли роль и влияние стран Азии в международной системе. Помимо «старых» мировых лидеров (Японии) среди государств Востока в конце XX – начале XXI вв. появились новые – Китай и Индия. Вместе они составляют триаду азиатских углов глобального шестиугольника сил, в который входят также США, ЕС и Россия.

Из этой триады особенно крупное значение приобрел Китай, сумевший добиться поразительных экономических успехов. При этом Китайская Народная Республика сохранила преданность национальной коммунистической идеологии, оставшись носителем специфического варианта социально-экономического и политического развития. К концу первого десятилетия нынешнего столетия КНР заняла по многим макроэкономическим показателям второе место в мире после США. Опираясь на внутренний рынок, удовлетворение быстро растущих потребностей гигантского населения, Китай одновременно вышел со своей промышленной продукцией на внешние рынки, став второй по объему товарооборота мировой торгующей державой. Китайские товары широкого потребления устремились в США, страны Европы, проникли на рынки России, стран Центральной Азии.

Превратившись в крупнейшую экономику, Китай осуществил и серьезную модернизацию вооруженных сил, при этом численность их состава с начала 1990-х годов неуклонно сокращалась, а техническая оснащенность повышалась. По темпам увеличения расходов на военные цели к началу XXI века КНР обогнала США. При этом военно-стратегические интересы Пекина и Вашингтона не совпадают в широком Азиатско-Тихоокеанском ареале, упираясь в проблему Тайваня. КНР на уровне доктрины не отказалась от присоединения острова силой, в случае если тайваньский сепаратизм будет угрожать единству Китая. В то же время США, связанные обязательствами с Тайванем и общими представлениями о пределах применения силы, выражают готовность прийти на помощь властям острова для отражения угроз со стороны континентального Китая. [2, с. 75]

Китай располагает ракетно-ядерным и военно-космическим комплексом, осуществляет самостоятельную программу освоения околоземного пространства, имеет опыт пилотируемых запусков и выхода космонавта в открытый космос.

Положение, аналогичное китайскому, стремится занять и Индия. Ей удалось существенно увеличить свой хозяйственный, в том числе научно-технический, потенциал. Уступая Китаю по темпам роста экономики, Республика Индия на протяжении последних лет значительно опережала страны Запада. Национальный доход Индии вырос за этот период более чем вдвое. Больших достижений страна добилась в сфере производства программного обеспечения для компьютеров. Район вокруг города Бангалора на юге Индии стал аналогом Силиконовой долины в США, конкурентом и партнером американских компаний по информационным и коммуникационным технологиям. Высокую международную репутацию завоевала индийская медицина, в частности сердечно-сосудистая хирургия, и некоторые другие области медико-биологических наук.

К началу XXI века Индия упрочила лидирующие позиции в регионе Южной Азии, в основном преодолев сопротивление со стороны Пакистана. Ее геополитические интересы распространились на Афганистан и Центральную Азию. Следуя логике концентрических кругов, Индия стремится утвердить влияние в широком ареале, прилегающем к морским границам, в зоне Индийского океана вплоть до берегов Австралии, Индонезии и Восточной Африки. На северо-востоке, в пригималайских районах (Непал, Тибет) интересы Дели традиционно пересекаются с китайскими. Однако это не мешает установившемуся на нынешнем этапе между Индией и Китаем мирному взаимодействию. [3, с. 123]

Одновременно Индия в последние десятилетия расширяет многообразные контакты с США, странами Европы и Японией. Не теряют для нее значение связи с Россией. Дели придает большое значение политическим отношениям с региональными державами - ЮАР, Бразилией, Республикой Корея и др. В целом, Индия стала одной из главных мировых держав. Она претендует на место постоянного члена Совета безопасности ООН, участника в решении основных проблем мировой политики.

Япония занимает своеобразное положение одного из наиболее сильных с экономической и научно-технической точек зрения государств мира, отказывающихся от проведения существенно отличного от американского, и в целом западного, внешнеполитического курса. Отчасти по этой причине зачастую не обращают внимания при этом на специфически восточный вариант утвердившегося там капитализма. Речь идет о более существенной роли государства в его становлении и функционировании, тенденциях к олигополии на семейно-клановой основе, преобладанию инициатив сверху в процессе модернизации и построения пирамиды частного бизнеса. Черты авторитарности и закрытости носит и партийно-политическая система страны.

Факт геополитического тяготения Японии к Западу во многом объясняется на нынешнем этапе соседством с быстро растущим Китаем, традиционным политико-психологическим недоверием к нему и наличием между ними территориальных проблем.

Характеризуя тройку восточных лидеров системы международных отношений и мировой политики, нужно помнить, что представление о шестиугольнике великих держав далеко не единственное и может быть не самое распространенное. Оно в то же время в наибольшей мере соответствует концепциям многополярности. Запад предстает в ней как один из полюсов, причем выступает не в едином, а в расщепленном виде. Особое место отводится России, обладающей вторым по мощности военно-техническим и научно-космическим потенциалом.

Доминирующая позиция Запада после окончания Холодной войны при усложнении мировой политической системы дала основания для концепций однополярной многополярности и «плюралистической однополярности». [4, с. 49].

Динамичный экономический рост, реформирование экономической структуры и трансформация из отсталого региона в развитый регион за исторически короткий период стимулировали превращение Восточной Азии в глобальную промышленную фабрику и активизировали в ней интеграционные процессы. И все это - несмотря на нехватку природных ресурсов и высокий уровень бедности. Немалая роль в указанных процессах принадлежит Японии, которая оказала экономическое содействие в становлении и развитии промышленной базы и научно-технической сферы многих стран Восточной Азии. В том числе и благодаря переводу отдельных видов производств японских ТНК сначала в Сингапур, Гонконг, Республику Корею и Тайвань - азиатские НИС первой волны, впоследствии – в Малайзию, Таиланд, Филиппины, Индонезию – НИС второй волны, обладавшие дешевой и одновременно квалифицированной рабочей силой.

Такая модель «догоняющего» развития получила название «стаи диких гусей» (wild flying geese), когда во главе стаи находится Япония, а далее с определенным (а именно, временным) интервалом летят другие «гуси» – страны Северо-Восточной и Юго-Восточной Азии.

По многочисленным экспертным оценкам, сложившийся уровень торгово-политического сотрудничества в Восточной Азии соответствует уровню Евросоюза в начале 80-х годов XX века, сотрудничество динамично развивается, причем более быстрыми темпами по сравнению с Европой или Северной Америкой. Однако сохраняется очень важное «но» – глубина интеграционных соглашений (охват сфер взаимного сотрудничества) в Восточной Азии, несомненно, ниже, чем в Европе или Северной Америке. [5, с. 64]

Восточная Азия значительно отстает от ЕС по уровню развития межгосударственного сотрудничества и региональных институтов.



Если европейские государства отличаются однородностью, то восточноазиатские страны, напротив, разнородностью по историческим, политическим, экономическим и культурологическим факторам и национальным приоритетам. Именно это является основными барьерами на пути формирования новых региональных институтов, консолидации стран региона, интенсификации сотрудничества и интеграционных тенденций в Восточной Азии. Опыт Евросоюза доказал важность политических, социальных и культурологических факторов, их преобладающую роль в наведении мостов между разными государствами региона.

В целом современную международную политику на азиатском направлении можно расценивать как новое звено старой цепи. Необходима разработка системы «превентивной безопасности», учитывающей динамику нарастания новых угроз и включающей обязательства сторон воздерживаться от какой-либо помощи экстремистским элементам, в том числе оппозиционным группировкам. За Востоком в системе международных отношений и в мировой политике на ближайшие десятилетия в целом сохранится нелидирующее, в какой-то мере теневое положение. Запад будет вынужден в большей мере считаться с другими международными игроками. Благодаря этому произойдет, в том числе, и подключение ведущих государств Азии к механизму принятия решений в области мировой политики.

Таким образом, проблемы международных отношений как между самими азиатскими государствами, так и с ведущими государствами Европы и Америки, на сегодняшний день носят острый характер. Но они вполне решаемы при условии взвешенного разумного подхода со стороны не только мировых держав, но и международных организаций регионального и универсального характера.

### **Список использованной литературы:**

1. Бажанов Е.П. Актуальные проблемы международных отношений. М.: Научная книга, 2002. С. 98.
2. Азиатско-Тихоокеанский регион и Центральная Азия: контуры безопасности: учеб. пособие / Под ред. А.Д. Воскресенского, Н.П. Малетина. М.: МГИМО, 2001. С. 75.
3. Воскресенский А.Д. Большая Восточная Азия: мировая политика и региональные трансформации. М.: МГИМО, 2010. С. 123.
4. Богатуров А.Д., Косолапов Н.А., Хрусталев М.А. Очерки теории и политического анализа международных отношений. М., 2002. С. 49.
5. Крупянко М.И., Арешидзе Л.Г. США и Восточная Азия. Борьба за «новый порядок». М.: «Международные отношения», 2010. С. 64.

### **3.3. Вопросы соотношения принципа презумпции невинности с другими принципами права**

**Кызгалдак Утепбергеновна Байжанова**

Кандидат юридических наук, доцент (г. Алматы, Казахстан)

Принципами уголовного процесса являются те закрепленные в законе руководящие положения, которые могут действовать на протяжении всего движения уголовного дела, проявлять себя в любой стадии процесса, но обязательно и безусловно – в стадии судебного разбирательства. Это главный критерий, на который следует ориентироваться, решая вопрос, можно ли считать то или иное положение принципом процесса.

О принципах уголовного процесса написано немало. В разных учебниках называется разное число принципов. Тут много субъективного. Если взять, к примеру, оценку доказательств по внутреннему убеждению, то без труда можно найти доводы как за, так и против признания его самостоятельным процессуальным принципом. То же самое можно сказать по поводу всестороннего, полного и объективного исследования материалов дела. Но все же в целом система принципов к настоящему времени достаточно устоялась. Главные ее составляющие – осуществление правосудия только судом, независимость судей, презумпция невинности, состязательность и др. – теперь уже общепризнаны и общеобязательны.

Принцип всегда имеет силу принципа, независимо от того, в каком законодательном акте он прописан. Во избежание полисемии (многозначности), затрудняющей понимание слов, удобнее, а главное точнее, называть принципами те положения, которые имеют всеобщий для процесса характер, являются стержневыми.

Но тут необходима одна существенная оговорка. Не все стадии уголовного процесса равнозначны. Центральная из них – судебное разбирательство. Именно в ней решается основной вопрос каждого уголовного дела: виновен ли подсудимый в совершении преступления и если да, то какого наказания он заслуживает. Остальные стадии – предшествующие судебному разбирательству или следующие за ним – так или иначе “обслуживают” судебное разбирательство: либо готовят для него материалы, либо проверяют законность принятых там решений. В силу особой важности судебного разбирательства принципами уголовного процесса считаются те указанные в законе положения, которые наиболее полно, выпукло, отчетливо проявляются именно в этой процессуальной стадии. Вполне понятно, почему принципом процесса признается, в частности, законность, равным образом действующая во всех стадиях уголовного процесса. Но принципом процесса является и гласность (открытость) судебного разбирательства, хотя о гласности в стадии досудебного

расследования или в апелляционной инстанции можно говорить лишь с большой долей условности. То же самое о состязательности.

До решения суда никто не может быть признан виновным в совершении преступления и тем более подвергнут уголовному наказанию, каким бы тяжким ни выглядело преступление и какими бы достоверными ни казались улики. В юридической науке это правило именуется презумпцией невиновности (по латыни *praesumptio* – предположение). Сей термин означает, что всякое лицо, обвиняемое в совершении преступления, предполагается (считается) невиновным, пока его вина не будет доказана в предусмотренном законом порядке и установлена вступившим в законную силу приговором суда.

Для науки о правосудии и для всей практики борьбы с преступностью нет более верного компаса, чем безоговорочное признание и правильное понимание презумпции невиновности – этого основополагающего начала уголовного судопроизводства. В таком утверждении нет ни малейшего преувеличения, потому что именно этим принципом определяется и от него целиком зависит характер деятельности государственных органов, которым поручено раскрывать преступления, разыскивать и изобличать виновных, подвергать их заслуженному наказанию. Более того, от реальности этого принципа зависит положение человека в обществе и государстве: пешка он, винтик, покорный объект властного воздействия или Гражданин, Личность, чьи права и свободы составляют высшую ценность.

Доказывание – это составная часть уголовного процесса, урегулированная законом, а уголовный процесс – это точно регламентированный законом порядок действий должностных лиц и граждан, а также порядок отношений, возникающих между ними в связи с предполагаемым или действительно совершенным преступлением.

В законе тщательно, до деталей расписан порядок производства каждого следственного и судебного действия, и отступать от этих правил нельзя ни на шаг. Иначе – нарушение прав человека, вынесение несправедливого приговора, произвол и беззаконие, с которыми наше обновляющееся общество никогда мириться не будет.

Независимый суд – самый надежный гарант прав человека, оказавшегося на скамье подсудимых. Такой суд никому не позволит с помощью недостоверных, фальсифицированных, низкопробных “доказательств” увести в сторону от установления истины. Основной принцип, положенный в основу этого – принцип презумпции невиновности.

Презумпция невиновности – это объективное правовое положение, из которого следует несколько важных следствий.

Ни один невиновный не должен быть привлечен к уголовной ответственности и осужден.

Раскрытие преступлений и изобличение преступников, равно как и недопущение случаев привлечения к уголовной ответственности и

осуждения невиновных лиц, восстановление их в правах, если они были необоснованно привлечены к ответственности, обеспечение своевременной и полной их реабилитации и возмещение причиненного им ущерба означает установление фактических обстоятельств дела в точном соответствии с действительностью, т.е. установление, на основе уголовно-процессуального закона, истины по делу. Недопущение случаев привлечения к уголовной ответственности и осуждения невиновных есть гарантия прав и законных интересов граждан.

Наличие процессуальных гарантий уголовного судопроизводства ограждает граждан от необоснованного привлечения к уголовной ответственности и осуждения.

“Никто не может быть привлечен в качестве обвиняемого иначе как на основаниях и в порядке, установленных законом”.

Закон позволяет точно определить круг и характер фактических обстоятельств, которые должностные лица (прокурор, следователь и т.д.) обязаны установить к моменту принятия решения о привлечении лица в качестве обвиняемого. УПК РК устанавливает форму, порядок и условия привлечения лица в качестве обвиняемого, основания к вынесению соответствующих решений. Такой порядок служит и для исключения случаев привлечения к уголовной ответственности и осуждения невиновных. Законное и обоснованное привлечение гражданина к уголовной ответственности является одним из основных требований уголовно-процессуального закона. Привлечение к уголовной ответственности заведомо невинного серьезно нарушает конституционное право человека и гражданина и рассматривается как преступление против правосудия.

Важнейшим принципом уголовного судопроизводства является всесторонность, полнота и объективность исследования обстоятельств дела. Они означают установление и оценку всех возможных версий совершенного преступления, тщательное исследование обстоятельств как подтверждающих эти версии, так и устраняющих их или подвергающих сомнению. При этом должны быть выяснены все обстоятельства, установление которых имеет существенное значение при постановлении приговора. Всесторонне, полно и объективно должны быть исследованы и данные о личности подсудимого. При объективном, непредвзятом рассмотрении дела выясняются и обстоятельства, отягчающие и смягчающие ответственность подсудимого. Обстоятельства, не отнесенные законом к отягчающим ответственность, не могут учитываться при назначении лицу наказания.

Непосредственно воспринимаемые судьей, следователем определенные предметы, события, не закрепленные с соблюдением процессуальных требований, не могут быть использованы в процессе расследования и рассмотрения уголовного дела, т.к. в этом случае отсутствуют основания для полной, всесторонней и объективной

проверки этих данных и условий формирования внутреннего убеждения. Приговор не может быть основан на доказательствах, добытых с нарушением закона.

Никто не может быть признан виновным в совершении преступления, а также подвергнут уголовному наказанию иначе, как по приговору суда и в соответствии с законом.

В УПК закреплено важное положение, вытекающее из презумпции невиновности. Пока судом не вынесен обвинительный приговор по уголовному делу, лицо не может быть признано виновным в совершении преступления и подвергнуто уголовному наказанию. Вина каждого обвиняемого должна быть неопровержимо доказана в суде в предусмотренном законом порядке. Суд – единственный государственный орган, осуществляющий правосудие по уголовным делам. Лицо, совершившее преступление, может быть признано виновным от имени государства и подвергнуто наказанию только по приговору суда, вступившему в законную силу.

При недостаточности доказательств участия обвиняемого в совершении преступления и невозможности собирания дополнительных доказательств на досудебном расследовании дело прекращается производством, дело может прекратить и судья, а также суд, который при рассмотрении дела в апелляционном порядке, отменяет обвинительный приговор и тоже прекращает дело, может быть вынесен и оправдательный приговор. Обвиняемый может быть признан виновным при условии, если в ходе судебного разбирательства виновность подсудимого в совершении преступления доказана. Предположение о виновности лица при отсутствии достоверных доказательств не может служить основанием для вынесения обвинительного приговора.

Согласно Конституции, всякое неустранимое сомнение должно толковаться в пользу обвиняемого. Предметом сомнений, которые должны толковаться в пользу обвиняемого, могут быть: событие преступления; отдельные элементы этого события; существование отягчающих и смягчающих обстоятельств, а также и другие факты. Правовые последствия порождает лишь неустранимое сомнение. Если следователем и прокурором всесторонне исследованы все обстоятельства дела, но остались сомнения в отношении вины какого-либо лица, то эти сомнения будут называться непреодолимыми. Истолкование сомнений в пользу обвиняемого состоит в том, что вызывающие сомнения события преступления, участие в нем обвиняемого, обстоятельства, отягчающие ответственность, уличающие доказательственные факты признаются несуществующими. И, напротив, вызывающие сомнение невиновность обвиняемого, наличие оправдывающих или смягчающих обстоятельств признаются установленными, если только их существование достоверно не опровергнуто.

Это правило предотвращает осуждение невиновных и способствует осуждению тех, чья виновность установлена достоверно.

Наличие существенных противоречий, не получивших объяснения, означает недостаточность доказательств для вывода о виновности. Обвинение не может быть основано на одних лишь показаниях обвиняемого при отсутствии других доказательств. Признание обвиняемым своей вины может быть положено в основу обвинительного приговора только при подтверждении признания совокупностью имеющихся доказательств по делу. Отказ обвиняемого от дачи показаний, также, как и несообщение в ходе допроса убедительных данных, свидетельствующих о его невиновности, не могут служить доказательством виновности. Дача показаний – это право, а не обязанность обвиняемого, он не несет ответственности за отказ от дачи показаний и за дачу заведомо ложных показаний.

Запрещается домогаться показаний обвиняемого и других участвующих в деле лиц путем насилия, угроз и иных незаконных мер. Недопустимы “приемы”, основанные на применении насилия, угроз, ложных обещаний, необоснованное задержание и т.п.

Обвиняемый не обязан доказывать свою невиновность; суд, прокурор, следователь и лицо, производящее дознание не вправе перелаживать обязанность доказывания на обвиняемого. Обязанность доказывания виновности обвиняемого лежит на том, кто его обвиняет, а в суде, разбирающем дело, обязанность доказывания виновности лежит на обвинителе, участвующем в судебном разбирательстве.

Обвиняемый освобожден от доказывания своей невиновности. Обязанность доказывания лежит на органах и должностных лицах, осуществляющих уголовное преследование (следователь, прокурор и т.п.). Неисполнение или неполное исполнение этой обязанности влечет прекращение дела, оправдание подсудимого.

Обвиняемый и его защитник могут задавать вопросы допрашиваемым лицам, экспертам, ходатайствовать перед следователем и судом о выполнении следственных и судебных действий по собиранию доказательств, могут представлять предметы и документы для приобщения их к делу в качестве доказательств. Обвиняемый дает показания. Эти действия обвиняемого и защитника составляют предмет их права, но не обязанности участвовать в доказывании.

Отмечаемые на практике неправомерные попытки переложения обязанности доказывания на обвиняемого выражаются в неблагоприятных для обвиняемого решениях следователя или суда (об отклонении ходатайства о прекращении дела, обвинительный приговор, решение об отклонении жалобы на приговор), мотивируемых тем, что обвиняемый (или его защитник) не представил убедительных доказательств невиновности.

Социальная значимость правил о недопустимости переложения обязанности доказывания на обвиняемого состоит в том, что таким образом устраняется зависимость выводов следователя и суда от субъективного фактора – желания и возможностей обвиняемого доказать свою невиновность, наличие или отсутствие доказательственных факторов.

Защита от преступных посягательств жизни, здоровья, личной свободы, чести и достоинства человека и гражданина, его жилища и имущества, иных прав и законных интересов определяет смысл, содержание и применение процессуального законодательства РК, общие и частные задачи уголовного судопроизводства. Принцип презумпции невиновности следует из одной из таких задач уголовного процесса: правильное применение закона с тем, чтобы каждый совершивший преступление был подвергнут справедливому наказанию и ни один невиновный не был привлечен к уголовной ответственности и осужден.

#### **Список использованных источников:**

1. Конституция Республики Казахстан с изменениями и дополнениями от 30 августа 1995 г.
2. Уголовно-исполнительный Кодекс Республики Казахстан.
3. Каминская В.И. Учение о правовых презумпциях в уголовном процессе. М.-Л., 1948.
4. Алексеев В.Б. Оценка доказательств в стадии надзорного производства. М., Юридическая литература, 1971.
5. Перлов И.Д. Судебное следствие в советском уголовном процессе, М., 1955.
6. Строгович М.С. Материальная истина и судебные доказательства в советском уголовном процессе. М., 1968.

### **3.4. Қазақстандағы пробация институтының дамуы**

#### **Жансүйген Серікқызы Төлесбай**

Л.Н. Гумилев атындағы Еуразия ұлттық университеті  
Заң факультеті, “Құқықтану” мамандығының III курс студенті  
(Астана қ., Қазақстан)

Бостандықты шектеу орындарында адам құқықтарын сақтау біздің мемлекетіміздің құқықтық жүйесінің ең анық реттелген мәселелерінің бірі. Бұл құқықтарға Конституция мен Қазақстан Республикасының қолданыстағы қылмыстық-атқарушылық заңнамасы, сондай-ақ “Адам құқықтарының жалпыға бірдей” Декларациясы, “Азаптау мен басқа да қатыгез, адамгершілікке жатпайтын немесе ар-намысты қорлайтын іс-әрекеттер мен жазалау түрлеріне қарсы” конвенция, “Тұтқындағыларды

ұстау ережелерінің минималды стандарттары” сияқты халықаралық актілер толық көлемде кепілдік береді.

Бостандықтан айыру түріндегі қылмыстық жазалау белгілі санатты мемлекет азаматтарының құқықтық мәртебесіне маңызды әсер ететін мемлекеттік мәжбүрлеудің ең қатаң түрі болатыны белгілі. Қылмыстық-атқару заңнамасы ҚР-ның Конституциясына және халықаралық құқықтың жалпыға танымал қағидалары мен нормаларына негізделеді.

Өртүрлі деңгейдегі қауіпсіздік мекемелері пенитенциарлық жүйеге кіретін мемлекет органдары болып табылады, оларға сотталғандарды түзету және олардың жаңа қылмыс жасауының алдын алу мақсатында бостандықтан белгілі бір мерзімге айыруды және өмір бойына бас бостандығынан айыруды орындау, сондай-ақ олардың қызметіндегі құқық тәртібін және заңдылықты қамтамасыз ету, олардың бастауыш, негізгі орта және жалпы орта, техникалық және кәсіптік білімін ұйымдастыру, сотталғандардың денсаулығын қорғауды қамтамасыз етуі жүктеледі. [1]

Қазақстанның әлемдік қауымдастыққа интеграциясы, жаһандану үдерісіне қатысу, жалпыға ортақ танылған әлемдік құндылықтарды тану, сондай-ақ қоғамды ішкі демократияландыруды жүзеге асыру саласындағы мемлекеттік қызметті одан әрі дамыту қажеттігін талап етеді.

Барлық елдерде қылмыстық жазалау облысындағы елдердің саясаты түрмеге қамаудың пайдасына шешіледі. Қылмыстық сот төрелігі аясындағы мамандардың барлық қоғамдастығы бірнеше себептерге байланысты қайтадан бас бостандығынан айыру түріндегі жазаға қарсы шықты. Бүкіл дүние жүзінде қылмыстық жазалау саласындағы мемлекеттің саясаты бас бостандығынан айырудың балама түрлерін қолдайды. Көп жылдардан бері айтылып келе жатқан гуманитарлық түсініктерсіз, заң шығарушыларды тез арада бас бостандығынан айыру туралы үкімдердің санын қысқартуға бағытталған қадамдар қабылдауға мәжбүрлейтін түрме қамаққа және оның зардаптарына кеткен шығындар көзқарастарымен сындарлы дәлелдер келтіріледі. [2]

Шартты түрде мерзімінен бұрын босатылған адамның тұжырымдамасы былай сипатталады: “қылмыспен келтірілген зиянды толық өтеген жағдайда және жазаны өтеудің белгіленген тәртібін бұзудың болмауы жағдайында жазаны өтеуден босату түрінде жазаны өтеуден босатылған адам”.

Жазасын өтеуді тоқтату қылмыстық жауапкершілікті жоймайды, себебі қылмыстық жауапкершіліктің қылмыстық қатынастары сақталады.

Шартты түрде және мерзімінен бұрын босату үшін қылмыстық жаза пробацялық бақылауды жүзеге асыру үшін құқықтық негіз болып табылады. ҚР ҚК-нің 44-бабының ережелері бойынша, бас бостандығын шектеу сотталған адамға бір жылдан жеті жылға дейінгі



мерзімге пробациялық бақылау белгілеуден тұрады. Бас бостандығын шектеу сотталған адамның тұрғылықты жері бойынша қоғамнан оқшауланбай өтеледі және тұрақты жұмыс орны жоқ және оқуда жоқ бас бостандығын шектеуге сотталғандар жергілікті атқарушы органдар айқындайтын орындарда мәжбүрлі еңбекке тартылуға жатады. Бас бостандығын шектеуге сотталған кәмелетке толмағандар, жүкті әйелдер, үш жасқа дейінгі жас балалары бар әйелдер, үш жасқа дейінгі жас балаларын жалғыз өзі тәрбиелеп отырған ер адамдар, елу сегіз жастағы және ол жастан асқан әйелдер, алпыс үш жастағы және ол жастан асқан еркектер, бірінші немесе екінші топтағы мүгедектер мәжбүрлі еңбекке тартылмайды.

Пробациялық бақылауды уәкілетті мемлекеттік орган жүзеге асырады және сот шешімі бойынша сотталған адамның: сотталған адамның мінез-құлқын бақылауды жүзеге асыратын уәкілетті мемлекеттік органға хабарламай, тұрақты тұрғылықты жерін, жұмысын, оқуын ауыстырмау; белгілі бір орындарға бармау; алкогольизмнен, нашақорлықтан, уытқұмарлықтан, жыныс жолдары арқылы берілетін аурулардан емделу курсынан өту; отбасын материалдық қолдауды жүзеге асыру міндеттерін; сотталған адамның түзелуіне және оның жаңа қылмыстық құқық бұзушылықтар жасауының алдын алуға ықпал ететін басқа да міндеттерді орындауды қамтиды. Бас бостандығын шектеуге сотталған адам, сондай-ақ жазаның өтелмеген бөлігін неғұрлым жеңіл жаза түрімен ауыстыру нәтижесінде бас бостандығын шектеу түріндегі жазаны өтеп жүрген адам жазаны өтеуден қаскөйлікпен жалтарған жағдайда, бас бостандығын шектеудің өтелмеген мерзімі дәл сол мерзімге бас бостандығынан айыру түріндегі жазаға ауыстырылады. [3]

Жазасын бас бостандығынан айыру орындарында өтеуден шартты түрде мерзімінен бұрын босатылған адамдарды стационарлық бақылау сотқа жүктелген міндеттердің орындалуын және олардың мінез-құлқын бақылау, сондай-ақ оларға әлеуметтік және құқықтық көмек алуға көмектеседі.

Шартты түрде босатылған адамды тізілімге енгізеді, денсаулық жағдайын белгілей отырып, білім деңгейі, жұмыспен қамтылуы, тұлғалықты жері бар және оған берілген әлеуметтік-құқықтық көмек көлемін анықтау үшін қажетті басқа да мәліметтерді көрсете отырып, оның жеке басын зерделейді. Жеке тұлғаланы зерттеу нәтижелері бойынша ол әлеуметтік және құқықтық көмек көрсетудің жеке бағдарламасын жасайды және оны тиісті органдарға жібереді. [4]

Әлемдік қоғамдастықтағы Қазақстан интеграциясы, қоғамды демократияландыру және республиканың құқықтық жүйесін қалыптастыру қылмыстық саясаттағы ізгіліктің міндетті екенін ескертті. Сонымен қатар, 2011 жылы 8 ақпандағы ҚР Үкіметінің қаулысымен 2011-2015 жылдарға арналған Әділет министрлігінің 2-тармағында қылмыстық-атқару жүйесін жетілдіру, кінәлілерді қоғамнан алшақтатуға

байланысты емес қылмыстық-құқықтық ықпалдың тиімділігін арттыруға мақсат қойған Стратегиялық жоспары бекітілді.

Өзіміздің республикада дәл қазіргі уақытта өткізілетін қылмыстық саясаттағы ізгіліктің шынайы маңызы - қылмыстық жауапкершілікті жеңілдететінін ғана емес, мемлекетке жазалаушы қаражатты үнемдеуге, қылмыскерге жазаның өзге тәсілдерін кеңірек қабылдауға мүмкіндік беретін қылмыстық санкцияда сараланған және икемді жүйені жасап шығару. [5]

Бұл жағдайда, ол жергілікті атқарушы органдар мен тікелей жаза орындалған жергілікті билік органдары, соттар, қылмыстық-атқару инспекцияларының және ұйымдардың жұмыстарын үйлестіру үшін бас бостандығынан айыруға байланысты емес жазаларды орындау қажет; сот органдарының басшылығымен балама бас бостандығынан айыруды орындауға байланысты жұмыс өткізу және қоғамды, полицияны, әлеуметтік қамтамасыз ету органдары және басқа да үкіметтік және үкіметтік емес ұйымдардың қызметін реттеу қажет. [6]

Сотталған адамның негізгі жұмыс орны бойынша қоғамдық жұмыстарға жазасын өтеп болса, қылмыстық-атқару инспекцияның шоттарына қаражат аудару тетігін, сондай-ақ өз міндеттерін орындамағаны үшін жауапты кәсіпорындар басқаруды қамтамасыз ету керек.

Қылмыстық-атқару инспекциясының беделін арттыру үшін мыналар қажет:

- шартты бас бостандығынан айыру, құқықтық көмек көрсету жазасынан босатылған адамдардың мінез-құлқына бақылау жүргізу туралы қылмыстық-атқару инспекциясының функциясын кеңейту;

- қолданыстағы заңнама шеңберінде пенитенциарлық инспекциялардың тәуелсіздігін арттыру және құқықтық мәртебесін кеңейту;

- толық бас бостандығынан айыруға балама жазасын орындау мүмкіндігі мақсатында қоғамнан оқшаулауға байланысты емес жазаларды орындау жөніндегі аумақтық органдардың қызметкерлері санын арттыру;

- сотталғандардың осы санаты бойынша профилактикалық әсерін саралау үшін қоғамнан оқшаулаумен байланысты емес жазалауға сотталған адамдардың мінез-құлқын болдаудың криминологиялық әдістемесін әзірлеу;

- бас бостандығынан айыруды орындату туралы қылмыстық-атқару заңнамасының ережелерін ұйымдастыру;

- пенитенциарлық инспекциялардың материалдық-техникалық базасын нығайту;

- ІІО өзара жергілікті компьютерлік желілер құру арқылы, қылмыстық-атқару инспекциясының қызметін ақпараттық қолдау жүйесін жетілдіру;

- даярлау, қайта даярлау және қылмыстық-атқару инспекциясының қызметкерлерінің біліктілігін арттыру үшін тиісті жағдайлар жасау;

- қылмыстық атқару инспекциялары мен жергілікті атқарушы органдарымен, сондай-ақ қоғамдық ұйымдармен өзара іс-қимыл жүйесін құру;

- заңнамалық деңгейде жергілікті бюджет қаражаты есебінен және республикалықпен қатар аудан инспекциясының мүмкіндіктер мазмұнын қамтамасыз ету.

Белгілі жетістіктерге қарамастан, өткен жылдарда республиканың пенитенциарлық жүйесі оның прогрессивті дамуына кедергі келтіретін кемшіліктерді сақтап қалды.

ҚР-да қолданылып жүрген қылмыстық-атқару заңнамасында сотталғандардың пропорционалды құрамының жұмыс істеу нормалары бар. Бүгінде мұндай мекемелер Алматы, Атырау, Жамбыл, ШҚ және ОҚ облыстарында жұмыс істейді. Соған қарамастан, сотталғандардың мазмұны мен жұмыс істеп тұрғандарды қалпына келтіру және жаңа институттарды құру жолымен жүруді жалғастыру үшін мемлекет тарапынан елеулі қолдау қажет. Олардың халықаралық стандарттарға сәйкес еместігін айтпағанда, пенитенциарлық жүйенің мекемелерінің басым көпшілігі өткен ғасырдың басында және ортасында, ал кейбіреулері XVIII және XIX ғғ. салынып, көбіне шұғыл жағдайларда, санитарлық және техникалық талаптарға сәйкес келмейтінін ескеру керек. Мысалы, Өскемен қаласындағы тергеу изоляторы 1720 жылы, Семейде 1773 жылы, Оралда 1858 жылы, Алматыда 1940 жылы, Қарағандыда 1946 жылы салынған. Олардың барлығы төтенше жағдайда және қылмыстық-атқару жүйесінің қызметшілері үшін өміріне, денсаулығына қауіп төндіреді.

Сонымен қатар, республиканың қылмыстық-атқару жүйесінің техникалық жабдықтау мәселесі ерекше назарға алынады. Түзету мекемелерінің инженерлік-техникалық құралдарының басым көпшілігі өздерінің ресурстарын ұзақ уақыт бұрын дамытып, технологиялық жағынан ескірген, қосалқы бөлшектердің қарапайым болмауы себепті жөнделе алмайды және сәйкесінше оларды есептен шығаруға және ауыстыруға жатады. Бұл мәселені жан-жақты шешу үшін пенитенциарлық жүйе объектілерінде инженерлік-техникалық құралдардың кезең-кезеңімен күрделі жөндеу және ағымдағы жөндеу жұмыстары жүргізу қажет.

Бұдан бөлек, қылмыстық-атқару жүйесін жетілдіруде медициналық көмек көрсету мәселесі өткір тұр. Сотталғандарды медициналық қамтамасыз етуді жетілдіру жөніндегі белсенді шараларға қарамастан, туберкулездің созылмалы және препараттарға төзімді түрлерімен ауыратын науқастардың есебінен пенитенциарлық жүйе мекемелеріндегі туберкулездің эпидемиологиялық жағдайы күрделі болып отыр. Осы ауруды емдеуге арналған заманауи әдістер мен дәрі-

дәрмектер республиканың қылмыстық-атқару жүйесінің медициналық мекемелеріндегі жағдайда қалаған нәтиже бермейді, сондықтан медициналық мекемені қайта құруды талап етеді.

Қылмыстық атқару жүйесіндегі медициналық жабдықтар мен аппаратуралар техникалық жағынан тозған және моральдық жағынан ескірген. Түзету мекемелерінің барлық медициналық бөлімдері диагностикалық жабдықпен қамтамасыз етілмеген. Рентгендік флюорографиялық құрылғылардың тозу пайызы 100 %-ды құрайды. Сонымен қатар, соңғы бірнеше жылда қылмыстық-атқару жүйесінің медициналық-профилактикалық мекемелерінде медицина қызметкерлерінің, әсіресе дәрігерлердің жетіспеушілігі сақталды. Медициналық жабдықты сатып алу және пенитенциарлық жүйе мекемелерінің медициналық қызметкерлерін штаттық қамтамасыз ету тиісті медициналық қызмет көрсету және бас бостандығынан айыру орындарында ұсталатын денсаулық көрсеткіштерін жақсарту саласындағы пенитенциарлық медициналық көмек проблемасын шешуге мүмкіндік береді.

Жазалауды жүзеге асырудың маңызды аспектісі педагогикалық процесті ұйымдастыру және оларды қайта оқыту болып табылады. Шетелдердің тәжірибесі көрсеткендей, сотталғандарды қайта тәрбиелеу ізгілік принципіне негізделсе, ол елдерде қылмыс пен оның жалпы санатының пайызы төмен болады (Швеция, Норвегия, Швейцария, Дания). Осыған байланысты бұл бағыттағы жұмыс, ең алдымен қылмыстық-атқару жүйесінің институттарында арнайы контингентке қатысты моральдық-гуманистік принциптерге негізделетін болады.

Сотталғандар үшін электрондық бақылау құралдарын пайдаланып, бас бостандығынан айыруға байланысты емес балама жазалар қазақ қоғамы үшін қажет. Осы әдістерді қолдану қылмыстық-атқару жүйесінің жазаның нысандарын дифференциациялау, қылмыстық әрекеттердің қолданылуын азайту, жазаны өтегеннен кейін оңалту мерзімін қысқарту және қылмыстың алдын-алу мәселелері бойынша бірқатар мәселелерді шешуге мүмкіндік береді. [8]

Шартты түрде босатылған адамды тізілімге енгізеді, денсаулық жағдайын белгілей отырып, білім деңгейі, жұмыспен қамтылуы, тұрғылықты жері бар және оған берілген әлеуметтік-құқықтық көмек көлемін анықтау үшін қажетті басқа да мәліметтерді көрсете отырып, оның жеке басын зерделейді. Жеке тұлғаланы зерттеу нәтижелері бойынша ол әлеуметтік және құқықтық көмек көрсетудің жеке бағдарламасын жасайды және оны тиісті органдарға жібереді.

Бір сөзбен айтқанда, пробация қызметі мамандық алу, қайта даярлау, жұмысқа орналастыру, тегін медициналық және психикалық көмек көрсету, үйі болмаған жағдайда бейімделу орталығына орналастыруға көмектеседі.

Жеке тұлғалардың ережелері бойынша, бас бостандығынан айыру орындарынан босатылған адамдар білімі жоқ, қылмыстық жазаға тартылғандықтан, жұмыс таба алмай, кейбірінің тұратын жерлері де жоқ, себебі туыстары өздерінің тұрғын үйлерін ауыстырған немесе сатқан, сондықтан олар жиі қылмыс жасайды және белгілі бір уақыт ішінде бас бостандығынан айыру орындарына кері қайтады.

Тағылымдамадан өтудің мақсаты – бұл адамдарға әлеуметтік-құқықтық көмек, психологиялық және медициналық көмек көрсету. Мемлекет шартты түрде мерзімінен бұрын босатқан адамдардың дұрыс адамға айналуына, қоғамға лайықты адам болуына, жұмыс табуына, мамандық алуына, тұтастай өздерін өмірде жақсы адамға айналуына және қазіргі өмірге бейімделуіне көмек көрсетуде. [4]

ҚР Президентінің “Ұлт жоспары – 100 нақты қадам” бағдарламасының 33-қадамында былай делінген: “Бас бостандығынан айыру орнынан босаған және сынақтан өту қызметіне тіркелген азаматтарды әлеуметтік оңалтудың тиімді жүйесін қалпына келтіру. Осындай азаматтар үшін арнаулы әлеуметтік қызмет стандарттарын және әлеуметтік оңалтудың кешенді стратегиясын жасау”. [9]

Алматы қаласындағы Пробация қызметінің, Қылмыстық-атқару жүйесі Департаментінің, ҚР ІІМ-нің қолдауымен “Пробация үйі” жобалық жоспары әзірленді. “Пробация үйі” жобасының мәні – “Бір терезе” қағидаты бойынша пробация қызметінің тұлғаларына әлеуметтік көмек көрсету, құжаттар түрінде көмек көрсету, зейнетақы мен жәрдемақы, жұмыспен қамту және медициналық, психологиялық, заңдық көмек көрсету.

“Пробация үйі” жобасының мақсаты – босатылған адамдардың бейімделуі, олардың өмір сүру жағдайын жақсарту және босатылған адамдар тарапынан қайталанған қылмыстар үшін алғышарттарды барынша азайту мен пробация қызметіне тіркеу.

Қазіргі уақытта “Пробация үйі” жобасы Алматы қалалық пробация қызметімен “Алматы қаласының Халықты жұмыспен қамту орталығы” ғимаратында жүзеге асырылды. Алматы қалалық пробация қызметінің қызметкерлері “Алматы қаласының халықты жұмыспен қамту орталығы” қызметкерлерімен бірге сотталған, түрмеден босатылған адамдарға әлеуметтік-құқықтық көмек көрсетеді. [4]

ҚР Президентінің “Ұлт жоспары – 100 нақты қадам” бағдарламасының 33-қадамын жүзеге асыру үшін 2016 жылы 30 желтоқсанда ҚР-ның “Пробация туралы” Заңы қабылданды.

Осы заңның 1-бабының 1-тармағы бойынша, пробация – санаттары заңмен айқындалған адамдардың қылмыстық құқық бұзушылықтар жасауының алдын алу үшін олардың мінез-құлқын түзеуге бағытталған бақылау және әлеуметтік-құқықтық сипаттағы қызмет түрлері мен жеке айқындалатын шаралар жүйесі.

Пробацияның мақсаты:

- 1) күдіктінің, айыпталушының мінез-құлқын түзеу;

2) сотталған адамды әлеуметке қосу;

3) қылмыстық-атқару жүйесінің мекемесінен босатылған адамды әлеуметтік бейімдеу және оңалту арқылы қоғамның қауіпсіздігін қамтамасыз етуге жәрдемдесу болып табылады.

Сонымен байланысты, бес институционалдық реформаларды жүзеге асыруға бағытталған 100 нақты қадам – Ұлт жоспарының 33-қадамын орындау аясында 2016 жылғы желтоқсанда Елбасы заңнаманы ҚР-ның “Пробация туралы” заңына сәйкес келтіруге бағытталған ҚР-ның “Қазақстан Республикасының кейбір заңнамалық актілеріне пробациялар мәселелері бойынша өзгерістер мен толықтырулар енгізу туралы” Заңына қол қойды.

Қазақстандағы қолданыстағы бар 2 пробацияға – үкімдік және постпенитенциарлық түрлеріне заң тағы 2 пробация моделін енгізді.

Пробация түрлеріне мыналар жатады:

1) сотқа дейінгі пробация – күдіктінің, айыпталушының мінез-құлқын түзеуге бағытталған, оларға әлеуметтік-құқықтық көмек көрсету жөніндегі қызмет пен шаралар жиынтығы;

2) үкімдік пробация – бас бостандығын шектеуге сотталған, сондай-ақ шартты түрде сотталған адамдарға қатысты пробациялық бақылау белгілеу мен оны жүзеге асыру және оларға әлеуметтік-құқықтық көмек көрсету жөніндегі қызмет пен шаралар жиынтығы;

3) пенитенциарлық пробация – қылмыстық-атқару жүйесінің мекемелерінде бас бостандығынан айыру түріндегі жазасын өтеп жүрген адамдарды әлеуметке қосу жөніндегі қызмет пен шаралар жиынтығы;

4) пенитенциарлықтан кейінгі пробация – қылмыстық-атқару жүйесінің мекемелерінен босатылған адамдарға қатысты пробациялық бақылау белгілеу мен оны жүзеге асыру және оларға әлеуметтік-құқықтық көмек көрсету жөніндегі қызмет пен шаралар жиынтығы.

Бұл заңда сонымен қатар кәмелетке толмағандарға қатысты пробациялық бақылау белгілеу көзделген.

Кәмелетке толмаған адамға қатысты пробация:

1) оның дара және жас ерекшеліктері ескеріле отырып;

2) отбасын тарта отырып;

3) қорғаншылық немесе қамқоршылық функцияларын жүзеге асыратын органдармен және бала құқықтарын қорғау жөніндегі функцияларды жүзеге асыратын ұйымдармен өзара іс-қимыл жасай отырып;

4) азаматтармен, қоғамдық бірлестіктермен және өзге де заңды тұлғалармен кәмелетке толмаған адамға әлеуметтік-құқықтық көмек көрсету мәселелері бойынша өзара іс-қимыл жасай отырып жүзеге асырылады. [10]

2016 жылы 8 желтоқсандағы ҚР Президентінің “ҚР-ғы бас бостандығынан айыру орындарынан босатылған және пробация қызметінде есепте тұрған азаматтарды әлеуметтік оңалтудың 2017-

2019 жылдарға арналған кешенді стратегиясын бекіту туралы” Жарлығы қабылданды. Мемлекет басшысы өзінің “Қазақстан-2050” Стратегиясы: қалыптасқан мемлекеттің жаңа саяси бағыты” атты Жолдауында қол жеткізілген жетістіктерге қарамастан Қазақстанда осы уақытқа дейін тұтас жаңғыру процесіне кірікпеген әлеуметтік топтардың бар екенін атап өтті. Сондықтан да адамдардың моральдық жай-күйі мен қоғамдық аңсар-үмітіне әсер ететін теңгерімсіздікті жойып, қоғамның барлық жіктеріне қоғамда өздерінің лайықты орнын табуға мүмкіндік беру қажет. Осы Жолдау бас бостандығынан айыру орындарынан босатылғаннан кейін және пробация қызметінде есепте тұрған кезеңінде азаматтың әлеуметтік бейімдеспеуі мен әлеуметтік адасу алғышарттарын жоюға бағытталған. [11]

ҚР-ның нормативтік-құқықтық актілеріне сәйкес, жазаны өтеудің негізгі мақсаты сотталған адамның әлеуметтенуі және әлеуметтік бейімделуі, түрмеден босатылған адамды оңалту болып табылады. Сынақтан өтіп жатқан адамдарды әлеуметтендіру, әлеуметтік бейімдеу және оңалтуды әлеуметтік-құқықтық көмек көрсетудің жеке бағдарламасы негізінде сынақтан өтетін субъектілер жүзеге асырады.

Сотталған адам үкім шығарылғанға дейін 1 жыл қалғанда, түзету мекемелерінің арнайы бөлімі 3 жұмыс күні ішінде әкімшілік-аумақтық бірліктің аумағында оны есепке қою үшін қажетті құжаттарға өтініш жібереді (сот шешімінің көшірмелері, жеке іс бойынша анықтама, мінездеме).

Сотталған адамның жеке басын және тұрмыс жағдайын зерттеу нәтижелері тіркеуге алынғаннан кейін, мекеменің басшысы және тағылымдама басшысы бекіткен жеке бағдарламаны құрайды.

Қызметкерлер пенитенциарлық жүйе бойынша пробация қызметі шеңберінде еңбек және тұрмыстық техниканың тәртібін реттейтін заңнаманы босату үшін дайындалған тұлғаларға түсініктеме береді, құқықтарды және бостандықтарды қорғайды; бас бостандығынан айыру орындарынан босату кезінде әлеуметтік және құқықтық көмек алудың көлемі мен тәртібін айқындайды; әкімшілік қадағалауды және пробацияны бақылау тәртібін, сондай-ақ олардың бұзылуының салдары туралы алдын-ала хабарлайды.

Есепті кезеңде Омбудсменнің атына пенитенциарлық жүйенің заңсыз іс-әрекеттеріне 10 шағым келіп түсті. Бүгін сотталғандарды мерзімінен бұрын шартты түрде босату және ауруы бойынша босату мәселелері өзекті болып қалды.

2017 жылғы 1 қаңтардағы жағдай бойынша мемлекетіміздің қылмыстық-атқару жүйесінің 86 мекемесінде 36343 сотталған ұсталады, оның ішінде:

- аралас қауіпсіздік мекемелерінде (тергеу изоляторлары) – 6376;
- әйелдерді ұстауға арналған мекемелерде – 2185;
- кәмелетке толмағандарды ұстау мекемелерінде – 38;

- медициналық мекемелерде – 1185 адам.

Адам құқықтары жөніндегі уәкіл мекемесіне сотталғандардан, олардың туыстарынан, адвокаттардан және басқа тұлғалардан келіп түсетін шағымдар ҚР ІІМ-нің қылмыстық-атқару жүйесінің мекемелерінде адам құқықтары бұзылуы жалғасып келе жатқанын көрсетеді. Ол – дене күшін және арнайы құралдарды негізсіз қолдану, жаза тартқызу, хат-хабарды уақтылы жібермеу, т.б.

Қазақстан Республикасының заңнамасы сотталғандардың медициналық қамтамасыз етілуі және олардың денсаулығын қолдауға қатысты көптеген жағдайларында негізгі халықаралық нормаларға сәйкес келетінін атап өту қажет. Қылмыстық-атқару жүйесін реформалау аясында соңғы жылдарда мекемелердегі өлім-жітім деңгейі төмендеді. 2015 жыл мен 2016 жылдарды салыстырғанда 30 %, оның ішінде туберкулез бойынша 50 % -ға төмендеді. [1]

Әрине, пробацация қызметінің құрылғанына көп уақыт та өте қойған жоқ, дегенмен, қоғамнан оқшаулауға байланыссыз қылмыстық жазаларды барынша кеңінен қолдануға жағдайлар туғызып отырғаны шындық. Бұл – мемлекетіміздің еліміздің ашық күнде адасып жазалы болған азаматтарына деген ізгілікке толы қамқорлығы, олардың түзелу жолына түсіп қазақстандық қоғамның бір бөлшегіне айналады деген берік сенімі болып табылады.

### **Пайдаланылған әдебиеттер тізімі:**

1. Адам құқықтары жөніндегі уәкілдің 2016 жылғы қызметі туралы есеп.
2. Резолюция Международной конференции "Альтернативы тюремному заключению в Казахстане" <http://www.zakon.kz>.
3. ҚР Қылмыстық кодексі. – Алматы: ЮРИСТ, 2016. – 208 б.
4. <http://zhetysu.almaty.kz/socialservices/sluzhba-probatsii-zhetysuskogo-rayona-g-almaty/?lang=ru>.
5. Постановление Правительства Республики Казахстан от 8 февраля 2011 года № 95 “Об утверждении Стратегического плана Министерства юстиции Республики Казахстан на 2011 - 2015 годы”.
6. <http://group-global.org/ru/node/17124>.
7. <http://studbooks.net/938694/pravo/zaklyuchenie>.
8. “Ұлт жоспары – бес институционалдық реформаны жүзеге асыру жөніндегі 100 нақты қадам” Қазақстан Республикасы Президентінің 2015 жылғы 20 мамырдағы бағдарламасы .
9. “Пробацация туралы” Қазақстан Республикасының 2016 жылғы 30 желтоқсандағы Заңы.
10. 2016 жылы 8 желтоқсандағы ҚР Президентінің “ҚР-ғы бас бостандығынан айыру орындарынан босатылған және пробацация қызметінде есепте тұрған азаматтарды әлеуметтік оңалтудың 2017-2019 жылдарға арналған кешенді стратегиясын бекіту туралы” Жарлығы.



### 3.5. Права работников на компенсацию при несчастных случаях

#### **Зура Есенкелдиевна Бимурзаева**

кандидат технических наук, доцент кафедры  
«Безопасность жизнедеятельности». Таразский государственный  
университет имени М.Х. Дулати (г. Тараз, Казахстан)

#### **Айгуль Болысбековна Есалиева**

старший преподаватель кафедры «Безопасность  
жизнедеятельности». Таразский государственный  
университет имени М.Х. Дулати (г. Тараз, Казахстан)

#### **Гульмира Азимбаевна Сарбасова**

кандидат технических наук, доцент кафедры «Безопасность  
жизнедеятельности». Таразский государственный  
университет имени М.Х. Дулати (г. Тараз, Казахстан)

#### **Камила Алиаскаровна Акилова**

PhD- доктор, и.о. доцента кафедры «Безопасность  
жизнедеятельности». Таразский государственный  
университет имени М.Х. Дулати (г. Тараз, Казахстан)

#### **Рихима Алишеровна Байсалбаева**

студентка Таразского государственного  
университета имени М.Х. Дулати (г. Тараз, Казахстан)

В нашем государстве работодатель и работник являются ответственными по вопросам безопасности и охраны труда. Поэтому тщательное расследование каждого случая травматизма необходимо, чтобы принять меры, исключающие повторение аналогичных и появление других. Точный учет и внимательное изучение травматизма, профессиональных заболеваний помогает органам надзора и научно-исследовательским учреждениям разрабатывать новые правила, инструкции, законы, служащие благородному делу охраны труда человека [1].

Психология безопасности труда составляет важное звено в структуре мероприятий по обеспечению безопасной деятельности человека. Опыт свидетельствует, что в основе аварийности и травматизма (до 60-90% случаев) часто лежат организационно-психологические причины: низкий уровень профессиональной подготовки, недостаточное воспитание, слабая установка специалиста на соблюдение безопасности, допуск к опасным видам работ лиц с повышенным риском травматизации, пребывание людей в состоянии утомления или других психических состояний, снижающих надежность и безопасность деятельности специалиста.

Известно, что в экстремальной ситуации своевременное и правильно выбранное решение зачастую снижает или предотвращает развитие аварии с катастрофическими последствиями. Как показывает анализ несчастных случаев, основными причинами травматизма со

смертельным исходом являются нарушения Правил дорожного движения, техники безопасности, трудовой и производственной дисциплины. Неблагополучное положение с травматизмом объясняется, прежде всего, неудовлетворительным состоянием культуры всего общества [4].

Производственные травмы и профессиональные заболевания являются сложными вопросами для работников во всех регионах мира. По оценкам Международной организации труда (далее - МОТ), ежегодно на рабочем месте погибает 2 миллиона человек - один смертельный случай каждые 15 секунд. Ежедневно на работе погибает более 5 тысяч человек. При получении работником производственной травмы ущерб наносится не только непосредственной ее жертве, но также и всему предприятию.

МОТ разработаны две конвенции (№ 102 и № 121) - о минимальных нормах социального обеспечения и о пособиях (компенсациях) при получении производственной травмы. Эти два стандарта используются при защите прав работников на получение компенсаций. Если Конвенция № 102 касается схем социального обеспечения (медицинское обслуживание, пособия по болезни, безработице, старости, в случае производственной травмы или профессионального заболевания, а также семейные пособия, пособия по беременности и родам, по инвалидности и по случаю потери кормильца), то в Конвенции № 121 прописаны конкретные рамочные схемы компенсации ущерба от несчастных случаев на производстве.

В соответствии с Конвенцией № 121, при разработке систем компенсаций необходимо придерживаться шести основных принципов:

1. пособие при несчастном случае на производстве должно быть обеспечено всем работникам;

2. получение пособия при несчастном случае является одним из основных прав человека;

3. несчастные случаи, произошедшие по пути на работу и с работы, рассматриваются как произошедшие на производстве;

4. пособие при несчастном случае выплачивается при любом возникновении трудовых отношений и не зависит от продолжительности трудового или страхового стажа;

5. в случае долговременной потери трудоспособности пособие выплачивается не единовременно, а периодически; ко всем работникам (гражданам страны и трудящимся-мигрантам) применяются одинаковые нормы и правила;

6. компенсация при потере кормильца составляет как минимум 50 процентов от его заработной платы; в случае временной или полной потери им трудоспособности - минимум 60 процентов.

Напрашивается вопрос: так кто же получает и кто выплачивает компенсацию? Компенсационная схема выстроена так, что все работники, подпадающие под ее действие, застрахованы от резкого

снижения уровня доходов, связанного с травмой или производственным заболеванием. Процент выплат в компенсационные фонды отличается в разных странах и составляет от 0,5 до 4 процентов от суммы заработной платы. В рамках таких схем выплачиваются не только компенсации утраченных доходов, но и компенсируются медицинские расходы, связанные с профессиональным заболеванием или получением производственной травмы. Предотвратить несчастный случай – это является обязанность работодателя. Если же несчастный случай произошел, работники должны получить компенсацию. Таким образом, участие в компенсационных схемах обязательно, и в промышленно развитых странах страховые взносы полностью оплачиваются работодателем. В некоторых странах в схемах социального страхования могут участвовать и люди, занимающиеся индивидуальной трудовой деятельностью, если они самостоятельно выплачивают соответствующие взносы. Если кормилец семьи получает производственную травму или профессиональное заболевание, то источник существования теряет не только он, но и его семья. Поэтому очень важно, чтобы сами работники при заключении трудовых договоров проверяли, включены ли в них пункты о выплате компенсаций членам их семей [3].

Субъектом несчастного случая могут являться следующие категории людей: работник предприятия; учащийся, проходящий практику на предприятии; лицо, которое постановлением судебной инстанции, привлечено к общественным работам; осужденный, который привлекается к физическим работам на производстве. Травма считается производственной, если момент ее получения возник в следующих случаях: непосредственное выполнение трудовых обязанностей, указанных в должностной инструкции; выполнение поручений администрации предприятия; несчастный случай, возникший по дороге на работу при условии, что передвижение осуществлялось на служебном транспорте; травмы, полученные в период отдыха или обеденного перерыва; сотрудник получил травму за пределами предприятия, однако он непосредственно выполнял указание работодателя. Травмирование произошло в командировке или по пути следования к нему. Если несчастный случай произошел по вине работника, то такой вид травмы не является производственной, однако создается специальная комиссия, которая должна установить причины произошедшего.

Каждый человек, получивший производственную травму, имеет право на получение следующих видов выплат и компенсаций:

- выплаты по временной нетрудоспособности, которые предполагают 100%-е возмещение заработной платы по больничному листу, при этом не учитывается трудовой стаж;
- компенсация, выделяемая на лечение и восстановление здоровья после травмы на производстве;

- страховые выплаты, которые осуществляются каждый месяц;
- выплаты родственникам в случае смерти работника;
- компенсация за моральный вред, который определяется соглашением сторон, а в случае разногласий, пострадавший вправе востребовать этот вид выплат через суд;
- одноразовая материальная помощь.

#### Алгоритм расчета

Выплаты при получении производственной травмы должны осуществляться после 10-дневного разбирательства по случаю травмы и в течение от 5 до 30 дней от этого момента. Расчет выплат при получении травмы на производстве, как правило, производит финансовый отдел предприятия. Однако некоторые виды компенсационных выплат можно произвести и самому. Порядок расчета страховых выплат при получении производственной травмы осуществляется на основе следующей формулы:

$$Рк = Пм / Дн * Дб,$$

где: Рк – размер компенсационных выплат;

Пм – максимальный размер пособия при травме;

Дн – количество дней нетрудоспособности;

Дб – количество дней по больничному листу, при этом в расчет берутся все надбавки и премии.

Работодатель обязан застраховать работников от несчастных случаев на производстве. Страховой случай - несчастный случай, произошедший с работником при исполнении трудовых обязанностей в результате воздействия вредного или опасного производственного фактора.

Выплаты работнику при несчастном случае на производстве производятся, в основном, либо работодателем (через частные компании), либо государством (через систему социального обеспечения). Работодатель должен оплатить полную стоимость ежегодных страховых премий страховой компании или предоставить льготы непосредственно застрахованным работникам.

При изучении информации о проделанной работе КГУ «Управления инспекции труда акимата Жамбылской области» в сфере безопасности и охраны труда можно сделать вывод, что основными причинами всех несчастных случаев зачастую являются грубая неосторожность пострадавших, неудовлетворительная организация производства, нарушение правил автодорожного движения.

Для этого в целях повышения правовой грамотности работников, и всего населения в целом, в сфере трудовых отношений, а также для обеспечения защиты трудовых прав граждан, предупреждения социально-трудовых конфликтов проверку знаний в 4 квартале 2016 года прошло - 833, в 1 квартале 2017 года – 137 и во 2 квартале 2017 года - 441 ответственных лиц предприятий и организаций. Также была проведена аттестация по условиям труда в 4 квартале 2016 года 194

производственных объектов в 42 организациях области, в 1 квартале 2017 года 13 производственных объектов в 6 организациях области и во 2 квартале 2017 года 717 рабочих мест в 13 производственных объектах.

Весьма прискорбно, когда в современном обществе результатом человеческого труда являются увечья, заболевания и смерть. Еще больнее от мысли о том, что большое количество производственных случаев и профессиональных заболеваний можно было предотвратить.

Работа КГУ «Управления инспекции труда акимата Жамбылской области» за 1 квартал 2017 года в сфере безопасности и охраны труда выглядит следующим образом:

#### Количество нарушений в сфере безопасности и охраны труда за 1 квартал 2017 года



Например в КГП на ПХВ «Центральная районная больница Мойынкумского района» управления здравоохранения акимата Жамбылской области программа проведения инструктажа на рабочем месте для подразделений КГП не соответствует требованиям, отсутствуют ссылки на нормативные правовые акты, что является нарушением пункта 39 Приказа Министра здравоохранения и социального развития РК № 1019 от 25 декабря 2015 года «Правил и сроков проведения обучения, инструктирования и проверок знаний по вопросам безопасности и охраны труда работников».

На 31 марта 2017 года на предприятиях и организациях области имело место 14 несчастных случаев.

Произошел 1 групповой несчастный случай, где пострадало 2 человека.

### Количество пострадавших при несчастных случаях на предприятиях и организациях за 1 квартал 2017 года

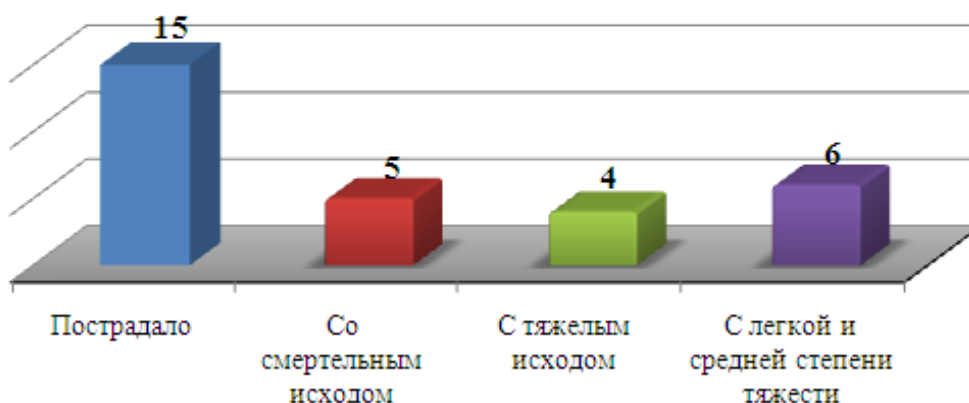

За отчетный период было проведено 13 специальных расследований. По всем расследованиям материалы направлены в органы внутренних дел.

Наибольшее количество пострадавших в разрезе отраслей экономики приходится на бюджетные организации - 3, на химическую промышленность – 3 и на горно-металлургическую промышленность – 2 человек.

### Количество пострадавших по видам происшествий на предприятиях и организациях за 1 квартал 2017 года



Работа КГУ «Управления инспекции труда акимата Жамбылской области» за 2 квартал 2017 года в сфере безопасности и охраны труда выглядит следующим образом:

### Количество нарушений в сфере безопасности и охраны труда за 1 квартал 2017 года



Например, в КГП на ПХВ «Центральная районная больница Мойынкумского района» управления здравоохранения акимата Жамбылской области программа проведения инструктажа на рабочем месте для подразделений КГП не соответствует требованиям, отсутствуют ссылки на нормативные правовые акты, что является нарушением пункта 39 Приказа Министра здравоохранения и социального развития РК № 1019 от 25 декабря 2015 года «Правил и сроков проведения обучения, инструктирования и проверок знаний по вопросам безопасности и охраны труда работников».

При проведении выборочной проверки в «Таразский сахарный завод» филиале ТОО «Центральноазиатская Сахарная Корпорация» за счет работодателя не проводится периодический медицинский осмотр работников, что является нарушением подпункта 17 пункта 2 статьи 182 Трудового Кодекса Республики Казахстан, Приказа и.о. Министра национальной экономики Республики Казахстан от 24 февраля 2015 года № 128 «Об утверждении Правил проведения обязательных медицинских осмотров». За допущенные нарушения юридическое лицо привлечено к административной ответственности в виде предупреждения.

На 31 июня 2017 года на предприятиях и организациях области имело место 30 несчастных случаев.

Произошел 1 групповой несчастный случай, где пострадало 2 человека.

## Количество пострадавших при несчастных случаях на предприятиях и организациях за 2 квартал 2017 года



За отчетный период было проведено 33 специальных расследований. По всем расследованиям материалы направлены в органы внутренних дел.

Наибольшее количество пострадавших в разрезе отраслей экономики приходится на бюджетные организации - 5, на химическую промышленность – 5, в сфере железнодорожного транспорта - 4 и на горно-металлургическую промышленность – 3 человека.

## Количество пострадавших по видам происшествий на предприятиях и организациях за 1 квартал 2017 года

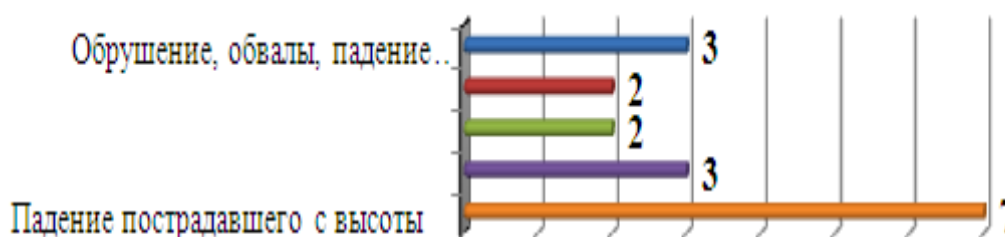

### Список литературы:

1. Журнал «Охрана труда в Казахстане», Алматы, № 1-12, 2015-2016 гг.
2. С.Г. Бисакаев «Безопасность труда и законодательство» Методическое пособие по разъяснению основных положений и по расследованию несчастных случаев на производстве. - Астана, 2010 год, 480 с.



3. Учебное пособие «Безопасность, гигиена труда и санитарно-бытовые условия на строительных площадках», МОТ, Международное Бюро Труда, Женева, 2005 год.

4. «Справочник по надежности» – Москва, Издательство «Мир», 1969 год, 1020 с.

5. Аналитические данные Управления инспекции труда по Жамбылской области за 2016 год.

### **3.6. Еңбек қатынастары тараптары мүдделерінің теңгерімін құқықтық қамтамасыз ету**

#### **Уздук Хамиевна Идресова**

тарих ғылымдарының кандидаты, «Құқықтану» кафедрасының аға оқытушысы, Х.Досмұхамедов атындағы Атырау мемлекеттік университеті (Атырау, Қазақстан)

#### **Алия Табылдыевна Султанова**

заң магистрі, «Құқықтану» кафедрасының аға оқытушысы, Х.Досмұхамедов атындағы Атырау мемлекеттік университеті (Атырау, Қазақстан)

2016 жылдың 1 қаңтарынан бастап Еңбек кодексі күшіне енеді. Бұл еңбек заңнамасының басты мақсаты еңбек қатынастарын және еңбек қатынастарымен тікелей байланысты өзге де қатынастарды еңбек қатынастары тараптарының құқықтары мен мүдделерін қорғауға, еңбек саласындағы құқықтар мен бостандықтардың ең төмен кепілдіктерін белгілеуге бағытталған құқықтық реттеу болып табылады. Ал, бұл кодекстің негізгі міндеттері еңбек қатынастары тараптары мүдделерінің теңгеріміне, әлеуметтік тұрақтылыққа, қоғамдық келісімге бағытталған қажетті құқықтық жағдайлар жасау болып табылады. Еңбек кодексі еңбек нарығын ырықтандыру міндеті жүктелген «100 нақты қадам» Ұлт жоспары аясында қабылданған құжат және оны дайындау барысында әлемдік тәжірибелер ескеріліп, әсіресе, жұмысшылардың құқығын қорғау тәжірибелеріне баса назар аударған.

Қазақстан Республикасы еңбек заңнамасының қағидаттары: 1) адам мен азаматтың еңбек саласындағы құқықтарының шектелуіне жол бермеу; 2) еңбек бостандығы; 3) еңбек саласындағы кемсітушілікке, мәжбүрлі еңбекке және балалар еңбегінің ең нашар түрлеріне тыйым салу; 4) қауіпсіздік және гигиена талаптарына сай келетін еңбек жағдайларына құқықты қамтамасыз ету; 5) жұмыскердің өмірі мен денсаулығының басымдығы; 6) еңбегі үшін жалақының ең төмен мөлшерінен кем емес сыйақы құқығын қамтамасыз ету; 7) тынығу құқығын қамтамасыз ету; 8) жұмыскерлердің құқықтары мен мүмкіндіктерінің теңдігі; 9) жұмыскерлер мен жұмыс берушілердің өз құқықтары мен мүдделерін қорғау үшін бірігу құқығын қамтамасыз ету;

10) әлеуметтік әріптестікті нығайтуда және дамытуда мемлекеттің ықпалы; 11) еңбек қауіпсіздігі және еңбекті қорғау мәселелерін мемлекеттік реттеу болып табылады. Әркімнің еңбекті еркін таңдауға немесе еңбекке қандай да бір кемсітушіліксіз және мәжбүрлеусіз еркін келісуге құқығы, өзінің еңбекке қабілеттілігіне билік етуге, кәсіп және қызмет түрін таңдауға құқығы бар. Әркімнің еңбек саласындағы өз құқықтары мен бостандықтарын іске асыруға тең мүмкіндіктері бар және ешкімнің еңбек саласындағы құқықтарына шек қойылмайды. Ешкімді де еңбек құқықтарын іске асыру кезінде шығу тегіне, әлеуметтік, лауазымдық және мүліктік жағдайына, жынысына, нәсіліне, ұлтына, тіліне, дінге көзқарасына, нанымына, тұрғылықты жеріне, жасына немесе дене кемістіктеріне, сондай-ақ қоғамдық бірлестіктерге қатыстылығына байланысты ешқандай кемсітуге болмайды [1]. Еңбек қызметінің тиісті түрлері үшін Қазақстан Республикасының заңдарына сәйкес белгіленетін не әлеуметтік және құқықтық басымдықпен қорғалуға мұқтаж адамдар жөнінде мемлекеттің ерекше қамқорлығынан туындаған өзгешеліктер, ерекшеліктер, артықшылықтар мен шектеулер кемсітушілік болып табылмайды. Еңбек саласында кемсітушілікке ұшырадым деп есептейтін адамдар Қазақстан Республикасының заңдарында белгіленген тәртіппен сотқа немесе өзге де орындарға жүгінуге құқылы.

Еңбек Кодексі: 1) еңбек қатынастарын; 2) еңбек қатынастарымен тікелей байланысты қатынастарды; 3) әлеуметтік әріптестік; 4) еңбек қауіпсіздігі және еңбекті қорғау жөніндегі қатынастарды реттейді. Еңбек Кодексінің күші Қазақстан Республикасының аумағында орналасқан жұмыскерлерге және жұмыс берушілерге, оның ішінде есептік тіркеуден өткен шетелдік заңды тұлғалардың филиалдарына және (немесе) өкілдіктеріне қолданылады. Кодекс нормаларында жаһандық экономикалық тәуекелдердің қазақстандықтар үшін барынша жұмсақ болуын қамтамасыз ететін тетіктер бар. Енді еңбек қатынастарына мемлекеттің араласуы барынша қысқарып, жұмыс берушінің жауапкершілігі артады. Жаңа Еңбек кодексіне сай үкімет жұмыс берушінің қызметкер қабылдауына немесе жұмыстан босатуына, қажеттілік бойынша кадрлық өзгерістер жасауына және еңбекақы тағайындауына еркіндік береді. Мемлекет бұлардың ашық, әділ жүруін ғана қадағалайды. Сондай-ақ жаңа кодекс жұмыс берушіге штатты емес, жұмыс күнін қысқарту, қызметкерді уақытша басқа жұмыспен қамтамасыз ету секілді міндеттер жүктейді. Экономикалық қиындықтарға қатысты жұмысшыларды қысқартуға жол беріледі. Бірақ оның өз шарттары бар. Жұмыс беруші келісімдерде, ұжымдық шартта көзделген жағдайларда жұмыскерлер өкілдерінің пікірін ескере отырып ұжымдағы еңбек қатынастарын реттеуге байланысты актілер шығарады. Жұмыс беруші өзінің актісінің жобасын және ол бойынша негіздемені жұмыскерлердің өкілдеріне ұсынады. Жұмыскерлердің бірнеше өкілі болған кезде олар жұмыс берушінің актілері бойынша

пікірді есепке алу үшін сандық құрамы олар мүдделерін білдіретін жұмыскерлердің санына пропорционалды түрде болатын біртұтас өкілді орган құрады. Жұмыскерлердің өкілдері жұмыс беруші актісінің жобасын табыс етілген күннен бастап бес жұмыс күнінен асырмай талқылайды. Жұмыскерлердің өкілдері шешімді Кодексте белгіленген мерзімдерде ұсынбаған жағдайда, жұмыс беруші актіні пікірді ескерместен қабылдауға құқылы. Жұмыскерлер өкілдерінің шешімдері хаттамамен ресімделеді, онда жұмыскерлер өкілдерінің жұмыс беруші актісінің жобасымен келісетіні (келіспейтіні) көрсетіледі, олардың ұсыныстары болса олар жазылады. Егер жұмыскерлер өкілдерінің пікірінде жұмыс беруші актісінің жобасына келісім болмаған не оны өзгерту жөнінде ұсыныстар болған жағдайда, жұмыс беруші: 1) келіскен жағдайда жұмыскерлер өкілдерінің ұсыныстарын ескере отырып өзгертілген акт шығарады; 2) келіспеген кезде жұмыскерлердің өкілдерімен қосымша консультациялар өткізуге құқылы. Жұмыс беруші актілерін шығару үшін келісімдерге, ұжымдық шартқа сәйкес жұмыскерлер өкілдерінің пікірін есепке алу қажет болатын олардың жобалары бойынша келісімге қол жеткізілмеген кезде, туындаған келіспеушіліктер, жұмыс берушінің және жұмыскерлердің бір өкілі қол қоятын хаттамамен ресімделеді, одан кейін жұмыс беруші актіні қабылдауға құқылы. Егер жұмыс берушінің шығарылған актісінде жұмыскерлердің заңда, еңбек, ұжымдық шарттарда, келісімдерде көзделген құқықтары мен кепілдіктерін бұзатын не нашарлататын ережелер қамтылған жағдайда, оған еңбек инспекциясы жөніндегі жергілікті органға не сотқа шағым жасауға болады. Еңбек кодексі еңбекті нормалаудың тиімді бағыттарын қамтиды және жасалған жұмысқа ақы төлеу жүйесін қарастырады. Еңбек (уақыт, өндірім, еңбек сыйымдылығы, қызмет көрсету, сан) нормалары еңбек шығындарының өлшемі болып табылады және тиісті біліктілігі бар жұмыскер үшін техниканың, технологияның, өндіріс пен еңбекті ұйымдастырудың қол жеткізілген деңгейіне сәйкес белгіленеді. Жұмыс беруші еңбек нормаларын әзірлеуді, енгізуді, ауыстыруды және қайта қарауды еңбек жөніндегі уәкілетті мемлекеттік орган белгілеген тәртіппен жүргізеді. Еңбек нормалары жұмыс орындарына аттестаттау мен рационализациялаудың жүргізілуіне, еңбек өнімділігін арттыруды қамтамасыз ететін жаңа техниканың, технология мен ұйымдастырушылық-техникалық іс-шаралардың ендірілуіне қарай міндетті түрде ауыстырылуға тиіс. Жекелеген жұмыскерлердің өз бастамасы бойынша жаңа еңбек тәсілдерін қолдануы және жұмыс орындарын жетілдіруі есебінен өнім шығарудың (қызметтер көрсетудің) жоғары деңгейіне қол жеткізу бұрын белгіленген еңбек нормаларын қайта қарау үшін негіз болып табылмайды. Жұмыскерлер жұмыс берушінің жаңа еңбек нормаларын енгізуі туралы кемінде бір ай бұрын хабардар етіледі. Еңбек нормаларын әзірлеу кезінде: 1) еңбек нормаларының сапасы, оларды қажетті еңбек шығындарына оңтайлы

жақындату; 2) ұқсас ұйымдастырушылық-техникалық жағдайларда орындалатын дәл сондай жұмыстарға бірдей еңбек нормаларын белгілеу; 3) еңбек нормаларының ғылым мен техника жетістіктері негізіндегі прогрессивтілігі; 4) еңбек нормаларын белгілеу мүмкін және орынды болатын жұмыс түрлерін еңбекті нормалаумен қамту; 5) еңбек нормаларының техникалық (ғылыми) негізділігі қамтамасыз етілуге тиіс.

Жұмыскерлердің еңбегіне ақы төлеу саласындағы мемлекеттік кепілдіктер: 1) айлық жалақының ең төмен мөлшерін; 2) сағаттық жалақының ең төмен мөлшерін; 3) үстеме жұмысқа ақы төлеуді; 4) мереке және демалыс күндеріндегі жұмысқа ақы төлеуді; 5) түнгі уақыттағы жұмысқа ақы төлеуді; 6) жұмыскердің жалақысынан ұстап қалудың мөлшерін шектеуді; 7) жалақы төлеудің тәртібі мен мерзімдерін қамтиды. Жұмыскердің айлық жалақысының мөлшері жұмыскердің біліктілігіне, орындалатын жұмыстың күрделілігіне, санына және сапасына, сондай-ақ еңбек жағдайларына қарай сараланып белгіленеді. Айлық жалақының мөлшері ең жоғары мөлшермен шектелмейді. Жалақы жұмыскерге жұмыс уақытын есепке алу бойынша жұмыс берушінің құжаттарында есепке алынған нақты жұмыс істеген уақыт үшін төленеді. Еңбекке уақыт бойынша ақы төлеу кезінде үстеме уақыттағы жұмысқа еңбек немесе ұжымдық шарттардың және (немесе) жұмыс беруші актісінің талаптарына сәйкес жоғарылатылған мөлшерде, бірақ жұмыскердің күндік (сағаттық) тарифтік мөлшерлемесі негізге алына отырып, бір жарым еседен төмен болмайтын мөлшерде ақы төленеді. Еңбекке кесімді ақы төлеу кезінде үстеме уақыттағы жұмысқа қосымша ақы төлеу жұмыскердің белгіленген күндік (сағаттық) мөлшерлемесінің елу пайызынан төмен болмайтын мөлшерде жүргізіледі. Тараптардың келісімі бойынша үстеме жұмысқа үстеме жұмыстың бір сағаты үшін тынығуға кемінде бір сағат беру есебімен тынығу сағаттарын ұсынуға жол беріледі. Мереке және демалыс күндеріндегі жұмысқа ақы төлеу еңбек немесе ұжымдық шарттардың және (немесе) жұмыс беруші актісінің талаптарына сәйкес жоғарылатылған мөлшерде, бірақ жұмыскердің күндік (сағаттық) мөлшерлемесі негізге алына отырып, бір жарым еседен төмен болмайтын мөлшерде жүргізіледі. Түнгі уақыттағы жұмыстың әрбір сағатына еңбек немесе ұжымдық шарттардың және (немесе) жұмыс беруші актісінің талаптарына сәйкес жоғарылатылған мөлшерде, бірақ жұмыскердің күндік (сағаттық) мөлшерлемесі негізге алына отырып, бір жарым еседен төмен болмайтын мөлшерде ақы төленеді [2].

Еңбек кодексінде дуалды оқыту жүйесі бойынша еңбек қатынастарын реттеу нормалары енгізілген. 2012 жылы мемлекет басшысы «Қазақстанның әлеуметтік жаңғыртылуы: Жалпыға Ортақ Еңбек қоғамына қарай жиырма қадам» тұжырымдамасында «дуальды кәсіби білім беруді дамыту маңызды. Жаппай мамандықтар кадрларының жетіспеушілігін еңсеруге мүмкіндік беретін осы заманғы қолданбалы біліктілік орталықтары қажет» екендігін атап

көрсетіп, Үкіметке елімізде дуальді оқыту жүйесін енгізуді тапсырған болатын. Дуалды оқыту жүйесінің негізгі мақсаты- оқу орындарының жұмыс берушілермен серіктестік ретінде бірлесе отырып, осы нарық заманында бәсекелестікке төтеп бере алатын, жаңа заманауи технологияларды, жаңа инновациялық технологиялық бағдарламаларды меңгере алатын дайын мамандар даярлау. Дуальдық оқыту дегеніміз кәсіпорынның, оқу орнының және білім алушының тең жауаптылығы кезінде жұмыс орындарын бере және білім алушыларға өтемақы төлей отырып, білім беру ұйымында оқытуды кәсіпорында оқыту мен практиканың міндетті кезеңдерімен ұштастырып, кадрлар даярлау нысаны. Дуальдық оқыту дуальдық оқыту туралы шартқа сәйкес жүзеге асырылады. Өндірістік практикадан өту кезеңінде білім алушыға еңбек тәртіптемесінің қағидалары қолданылады. Білім алушы өндірістік оқыту мен практикадан өту уақытында білім алушының еңбек өтіліне есептелетін белгілі бір функционалдық міндеттерді орындайды және сол уақыт үшін өтемақы төлемі жүргізілуі мүмкін. Өндірістік оқыту мен практикадан өтетін адамдарға еңбек қауіпсіздігі және еңбекті қорғау жөніндегі талаптар қолданылады. Бұл студентке жоғары оқу орны оқытушыларының теориялық білімін өндірістік-тәжірибелі мамандардың кәсіби дағдыларымен ұштастырып білім алуына мол мүмкіндік береді. Оқу мен тәжірибені ұштастырып білім алған студент кәсіби білімі терең, еңбек дағдыларын жетік меңгерген білікті дайын маман болып шығады. Жұмыс беруші «Болашақ» халықаралық стипендиясы шеңберінде шетелге оқуға, тағылымдамаға жіберілген жұмыскерлерге жұмыс орнын (лауазымын) сақтай отырып, оқу демалыстарын береді [3].

Тағы бір енгізілген норма бұл жыл сайынғы ақы төленетін еңбек демалысына қатысты нормалар. Жыл сайынғы ақы төленетін еңбек демалысы жұмыскер мен жұмыс берушінің арасындағы келісім бойынша бөліктерге бөлінуі мүмкін. Бұл ретте, жыл сайынғы ақы төленетін еңбек демалысының бір бөлігі жұмыскердің еңбек шартында көзделген демалыс ұзақтығының күнтізбелік екі аптасынан кем болмауға тиіс. Пайдаланылмаған жыл сайынғы ақы төленетін еңбек демалысын не оның бір бөлігін қатарынан екі жыл бойы бермеуге тыйым салынады. Еңбек шарты тоқтатылған кезде жыл сайынғы ақы төленетін еңбек демалысын (жыл сайынғы еңбек демалыстарын) пайдаланбаған немесе толық пайдаланбаған жұмыскерге жыл сайынғы ақы төленетін еңбек демалысының (жыл сайынғы еңбек демалыстарының) пайдаланылмаған күндері үшін өтемақы төлемі жүргізіледі. Еңбек кодексіне сәйкес, енді жұмысшы 63 жасқа толған күннен бастап бір ай ішінде онымен еңбек қарым-қатынасы тоқтатылуы мүмкін. Бірақ соңғы шешім тағы жұмыс берушінің еркінде. Жаңа еңбек кодексінде еңбек дауларын шешудің екі сатылық жүйесі ескерілген. Біріншісі - келісім комиссиясы, екіншісі - еңбек арбитражы немесе сот.

Еңбек кодексінде мемлекет тарапынан еңбек стандарттары, жұмысшыларға арналған базалық кепілдіктер мен өтемақы мөлшері белгіленді, жұмысшылардың негізгі құқықтар мен міндеттер айқындалды және жұмыс берушілердің тарапынан олардың қатаң сақталуына бақылау жүргізу қамтамасыз етілетіні нақты жазылды.

Еңбек кодексінде еңбек шартына қатысты нормалар енгізілген. Еңбек шартының мазмұнын тараптардың өзара құқықтары мен міндеттерін анықтайтын жағдайлар құрайды. Мұндай жағдайлардың екі тобын атауға болады: а) еңбек туралы заңдармен және өзге де нормативтік құқықтық актілермен алдын- ала белгіленген міндетті жағдайлар; ә) тараптар өздері анықтайтын қосымша жағдайлар. Қажетті жағдайлары көрсетілмесе, еңбек шарты жасалмады деп саналады. Мұндай жағдайларға мыналар жатады:

- нақты ұйымның еңбек шартын жасасқан күнгі орналасқан жерін көрсете отырып жұмыс орнын атау, яғни, қызметкердің қай ұйымда (не оның бөлімшесінде) жұмыс істейтіні;

- қызметкердің еңбек функциялары, яғни, оның мамандығына, біліктілігіне және лауазымына қатысты жағдайлар. Еңбек шартын жасасу кезіндегі еңбек функциялары туралы келісім қызметкердің жұмыс уақытының ұзақтығымен, ақы төленетін жыл сайынғы еңбек демалыстарымен, жалақының мөлшерімен, әр түрлі жеңілдіктер мен артықшылықтармен байланысты құқықтары мен міндеттерінің жиынтығын анықтайды. Жұмыс берушінің қызметкерден еңбек шартында көзделмеген жұмысты орындауды талап етуге құқығы жоқ, себебі, бұл еңбек шартының ережелерінің өзгеруіне алып келеді; қызметкердің жалақысының мөлшері. Мемлекет азаматтардың еңбегіне белгіленген жалақы мөлшерінен кем емес ақы төлеуді кепілдеген. Бұл кепілдіктер меншік нысанына, ведомстволық тиістілігіне және қызмет ету саласына қарамастан барлық ұйымдар мен кәсіпорындардың қызметкерлеріне таралады. Еңбек ақы төлеудің мөлшерін анықтау кезінде тарифтік ставкалар және лауазымдық жалақылар негізге алады, алайда, егер ұйым мұндай жүйені қолдануды дұрыс деп тапса, тарифтік емес жүйе де негізге алынуы мүмкін. Еңбекке ақы төлеудің түрі мен жүйесін, тарифтік ставкалардың, лауазымдық жалақылардың, сыйақылардың, өзге де көтермелеу ақыларының мөлшерін ұйымның өзі дербес анықтай алады, алайда, еңбекке ақы төлеудің мөлшері заңдарда белгіленген ең төменгі жалақы мөлшерінен кем болмауы тиіс.

- жұмыстың басталу уақыты. Жұмыстың басталуы жеке еңбек шартын жасасқан соң бірден басталады. Алайда, тараптар бұл сәтті кейінге қалдыру туралы өзара келісімге келуі мүмкін, мысалы, отбасын, мүлкін жаңа тұрғылықты орнына жеткізу қажеттігімен байланысты. Іс жүзінде, жұмыстың басталуы жұмысқа алу туралы бұйрықта көрсетілген күннен басталады, ал бұйрықта жұмысқа алудың күні көрсетілмесе, жұмысқа іс жүзінде кіріскен күннен басталады;

- шарттың түрі(белгісіз мерзімдік, белгілі мерзімдік, маусымдық, уақытша жұмыс туралы, толық емес жұмыс уақытындағы жұмыс туралы, жұмыстың икемді кестесіне негізделген жұмыс туралы және т.б. түрлері). Еңбек шартын жасасу кезінде тараптар әр түрлі қосымша жағдайлардыда көздеп өтуі мүмкін, оларға еңбек туралы заңдарда белгіленген міндетті жағдайлардан өзге барлық жағдайлар жатады, мысалы: сынақ мерзімі туралы, жұмыс уақытының режимі туралы, коммерциялық құпияны жарияламау туралы және т.б. жағдайлар.

#### **Пайдаланылған әдебиеттер:**

1. ҚР Еңбек Кодексі 1 қаңтар 2016 ж. 4-6 баптар.
2. ҚР Еңбек Кодексі 1 қаңтар 2016 ж. 102-106 баптар.
3. ҚР Еңбек Кодексі 1 қаңтар 2016 ж. 116-119 баптар.
4. Ахметов А. ҚР Еңбек құқығы. - Алматы. 2002.
5. Айымханова Н. Қазақстан Республикасының еңбек құқығы. - Алматы, 2002.

### **3.7. Охрана труда в системе трудового права Республики Казахстан**

#### **Жангулим Идаятовна Ердешова**

старший преподаватель кафедры «Юриспруденция»  
Атырауского государственного университета имени Х. Досмухамедова  
(г. Атырау, Казахстан)

#### **Алия Табылдыевна Султанова**

магистр юриспруденции, старший преподаватель кафедры  
«Юриспруденция» Атырауского государственного  
университета имени Х. Досмухамедова (г. Атырау, Казахстан)

В Республике Казахстан за последние несколько лет проделана значительная работа по воссозданию и обеспечению функционирования в новых условиях государственной системы управления охраной труда. Сформирована национальная нормативная правовая база, регулирующая данную сферу социально-трудовых отношений. Определены субъекты и уровни государственного управления охраной труда. Установленные и реализуются организационные схемы управления в этой области. Осуществляются государственный надзор и общественный контроль за соблюдением законодательства о труде.

Вместе с тем, действующая система государственного управления охраной труда требует дальнейшего совершенствования.

Несмотря на тенденцию сокращения числа несчастных случаев на производстве и профессиональных заболеваний, остаются

значительными социальными и экономические потери, обусловленные такими происшествными.

Конституция РК в качестве одного из основных прав граждан закрепила право на охрану здоровья [1]. Естественным производным из этого является и право работника на здоровье и безопасные условия труда, которые также в качестве отдельного принципа и в форме субъективного права закреплены в Конституции РК.

Основы законодательства Республики Казахстан об охране труда направлены на обеспечение условий труда, отвечающих требованиям сохранения жизни и здоровья работников в процессе трудовой деятельности. Они содержат ряд важных положений, обеспечивающих для работающих гарантии прав на охрану труда.

Охрана труда как система обеспечения жизни и здоровья работников в процессе применения их труда является одним из условий достойной жизни и свободного развития человека.

Основополагающими принципами деятельности казахстанского государства являются общественное согласие и политическая стабильность, экономическое развитие на благо всего народа, казахстанский патриотизм, решение наиболее важных вопросов государственной жизни демократическими методами.

Охрана труда, как институт трудового права, включает в себя нормы права, регламентирующие мероприятия. К условиям труда относится любой фактор, воздействующий на работника в процессе трудовой деятельности, который способен оказать влияние на работоспособность и здоровье работника.

Воздействие на работника вредного производственного фактора способно привести к возникновению у него профессионального заболевания. Исследование данных факторов, как юридически значимых обстоятельств, необходимо для установления причинной связи между профессиональным заболеванием и выполнением работником трудовой функции.

Опасный производственный фактор оказывает на работника мгновенное воздействие, которое приводит к производственной травме. Данные факторы также выступают в качестве юридически значимого обстоятельства при проверке причинной связи между травмой работника и выполнением им трудовых обязанностей.

Охрана труда – это система сохранения жизни и здоровья работников в процессе трудовой деятельности. Это широкое понятие охраны труда как обеспечение безопасных и здоровых условий труда всеми средствами, т.е. правовыми, экономическими, медицинскими, организационно-техническими и другими. Поэтому охрану труда изучают в различных вузах: правовую – в юридических, социально-экономическую – в экономических, санитарно-гигиеническую, лечебно-профилактическую и реабилитационные меры – в медицинских, организационно-технические меры, т.е. соблюдение правил охраны



труда при строительстве машин, оборудования, создании технологических процессов, промышленных зданий, сооружений – в технических вузах.

Охрана труда нужна везде, где трудится человек, включая учебный, военный труд, труд в исправительных учреждениях.

Лишь охрана труда способна обеспечивать здоровье и безопасные условия труда. Если оборудование, станки, машины сделаны не безопасно для жизни и здоровья, работающих на них людей, то неизбежен производственный травматизм. Почти треть всех несчастных случаев на производстве вызваны слабой организационно-технической охраной труда, несовершенством оборудования, машин и т.п. Нарушается медицинский аспект охраны труда, на грязных работах отсутствуют душевые, санитарно-гигиенические помещения, а в горячих цехах нет должной подсолённой питьевой воды, захламлены, загазованы производственные помещения и т.д. При нарушении социально-экономических аспектов охраны труда, когда на нее не выделяется должных ассигнований, в результате работники не обеспечиваются предохранительными приспособлениями, не заменяется изношенное оборудование.

Охрана труда в трудовом праве – это система правовых мероприятий и средств обеспечения безопасности жизни и здоровья работников в процессе их трудовой деятельности на производстве, в том числе и правовых норм по оздоровлению и улучшению условий труда.

Охрана труда имеет большое социальное, экономическое и правовое значение. Социальное значение охраны труда в том, что она:

- сохраняет здоровье работника от возможных производственных вредностей;
- направлена на сохранение работоспособности и трудового долголетия человека;
- способствует его культурно-техническому росту, так как лишь не чрезмерно усталый от работы работник способен вечерами учиться, повышать свою квалификацию, читать, заниматься спортом, развивать свою личность;
- способствует гуманизации труда, его облегчению.

Экономическое значение всесторонней охраны труда в том, что она способствует: росту производительности труда работников, а тем самым и росту производства, экономики; экономии фонда обязательного социального страхования и сокращению потерь рабочего времени, т.к. при хорошей охране труда меньше производственного травматизма, профессиональных заболеваний, а, следовательно, меньше больничных листов и возмещения ущерба за вред, причиненный здоровью работника.

Правовое значение охраны труда в том, что:

- она способствует работе по способностям с учетом тяжести условий труда, физиологических особенностей женского организма, его материнской функции и психофизиологических особенностей организма подростков, уровня трудоспособности инвалидов;

- правовой статус гражданина включает основное его право на охрану труда и юридические статусные гарантии этого права не только в процессе трудовой деятельности, но и при приеме на работу лиц, требующих особой защиты. Так, нельзя принимать женщин, подростков на противопоказанные для них по медицинским основаниям работы;

- вопросы охраны труда являются объектом организационно-управленческих отношений трудового коллектива и профкома с администрацией, работодателем, а также социально-партнерских отношений на отраслевом, региональном, профессиональном и территориальном уровнях;

- она является важнейшим элементом трудового правоотношения работника с работодателем, по которому работодатель (администрация) обязан обеспечить охрану труда на рабочем месте работника.

Возлагая на предприятие (учреждение) соответствующую обязанность, законодатель определяет охрану труда как систему обеспечения безопасности жизни и здоровья работников в процессе трудовой деятельности, включающую социально-экономические, организационно-технические, лечебно-профилактические, реабилитационные и иные мероприятия.

Необходимо отметить, что, несмотря на огромное количество легитимной базы в сфере охраны и безопасности труда необходима, в первую очередь практическая реализация норм законодательства, доведения до сознания каждого отдельно взятого работника и работодателя, что знание и соблюдение норм охраны труда является гарантом их конституционных прав на безопасный труд. Ведь, несмотря на совершенствование законодательства и усиление меры государственного контроля и надзора за применением и исполнением норм охраны труда, все еще высок уровень нарушений в данной сфере. Тревожное положение дел с охраной труда обусловлено резким уменьшением финансирования мероприятий по улучшению условий труда, применением устаревшего оборудования, изношенностью основных фондов, ухудшением обеспечения работников специальной одеждой, специальной обувью и другими средствами индивидуальной защиты. На многих предприятиях ослаблен административно-общественный контроль за созданием безопасных условий труда, не эффективна профилактика производственного травматизма по причине сокращения и упразднения служб охраны труда, также высок уровень травматизма и смертности.

Чаще всего основными причинами травматизма явились:

- нарушение требований безопасности при эксплуатации транспорта;
- нарушение технологического процесса, правил и норм по охране труда;
- неудовлетворительная организация производства работ, отсутствие надзора и контроля со стороны ответственных лиц за соблюдением требований законодательных и иных нормативных актов по охране труда;
- недостатки в обучении безопасным приемам работ, отсутствие инструктажа;
- нарушение трудовой и производственной дисциплины;
- неудовлетворительное содержание и недостатки в организации рабочих мест, отсутствие ограждений опасных зон;
- неудовлетворительное состояние территории [2].

Немалую роль в обеспечении охраны труда играет социальное партнерство. Концепция социального партнерства, основанная на переговорах, посредничестве, экспертизе, сотрудничестве, консультациях играет важную роль в решении многих проблем социально трудовой сферы. Социальное партнерство является основой взаимоотношений между работниками (профсоюзами, их объединениями, ассоциациями), работодателями (их объединениями, ассоциациями), органами власти, органами местного самоуправления с целью обсуждения, выработки и принятия решений по социально-трудовым и связанным с ними экономическим вопросам, обеспечения социального мира и общественного развития. Социальное партнерство осуществляется путем взаимных консультаций, переговоров, заключения соглашений, коллективных договоров и принятия совместных решений.

Расширение договорных начал в сфере регулирования трудовых отношений, повышение роли коллективных договоров и соглашений являются результатом реализации новой политики государства в этой области. Осуществляется переход к договорному регулированию отношений, от «единства интересов» работодателей и работников к поиску взаимоприемлемых условий совместной работы, к социальному партнерству.

Новый Трудовой кодекс РК предусматривает много нововведений в области охраны труда, что является наглядным показателем важности данного института трудового права [3].

Государство должно разрабатывать политику, цель которой заключалась бы в предупреждение несчастных случаев и профессиональных заболеваний путем минимизации производственных рисков. По сей день, особенно остро стоит проблема улучшения труда беременных женщин. Практически ликвидирована система трудоустройства беременных женщин на работу с более легкими и безопасными условиями труда.

Обеспечение безопасности труда человека на производстве является одной из актуальных проблем, характерных для общественной жизни Казахстана в современный период. Травмы и несчастные случаи на производстве означают физические страдания и зачастую смерть людей, а также влекут за собой огромные экономические потери.

В условиях рыночной экономики ни призывы, ни увещевания не могут изменить состояние условий и охраны труда. Для изменения ситуации в этой области необходимо общественное осознание абсолютного приоритета жизни человека, как непреходящей ценности, юридическое закрепление прав работника в области обеспечения безопасности его труда, наличие адекватного экономического механизма регулирования взаимоотношений между трудом и капиталом.

Сегодня, к сожалению, в нашей стране процесс создания необходимых предпосылок для обеспечения безопасности труда идет очень медленно. Эта проблема представляет собой сложную задачу, так как для ее решения необходим комплексный подход, о чем было сказано выше. В связи с этим велика роль профсоюзов, которые на всех уровнях должны отстаивать права граждан на охрану труда и здоровье, декларированные в Конституции РК. Сегодня работа профсоюзов по обеспечению охраны труда более чем актуальна, поскольку ее сердцевиной является человек на производстве. Улучшение условий охраны труда, экологической обстановки, укрепление здоровья трудящихся - основополагающие задачи для всех профсоюзов и их объединений, как на ближайший период, так и на долгосрочную перспективу.

#### **Список литературы:**

1. Конституция РК от 30.08.1995 г.
2. Охрана труда в Республике Казахстан. – Национальный обзор. – МОТ, 2008 г.
3. Трудовой кодекс Республики Казахстан от 01.01.2016 г.

### 3.8. Халықаралық жеке құқықтағы бала еңбегін қорғау негіздері

#### **Райхан Бакытжановна Абдулова**

заң ғылымдарының магистрі, «Құқықтану» кафедрасының аға оқытушысы, Х. Досмұхамедов атындағы Атырау мемлекеттік университеті (Атырау, Қазақстан)

#### **Шынар Жумабековна Шаменова**

заң ғылымдарының магистрі, «Құқықтану» кафедрасының аға оқытушысы, Х. Досмұхамедов атындағы Атырау мемлекеттік университеті (Атырау, Қазақстан)

Балалар еңбегі - бүгінгі таңдағы өндірістік жағынан дамыған және даму үстіндегі мемлекеттердің маңызды мәселелерінің бірі болып табылады. Әлемдік тәжірибе көрсетіп отырғандай, бала еңбегі кәмелетке толмаған тұлғаның физикалық және әлеуметтік-психологиялық дамуына теріс әсер етеді. Еңбекке қалаларда және ауылдық елді- мекендерде әлеуметтік жағынан аз қамтылған немесе толық емес отбасылардан шыққан балалар тартылуға мәжбүр болатыны күнделікті өмір тәжірибесінен көріп отырмыз.

Бұл балалар қандай – да бір табыс табу жолында қауіпті және қатерлі ортада еңбек етуге мәжбүрлі болады. Сонымен бірге, олар білім алуға, денсаулығын қалпына келтіруге және тапқан табыстарын толықтай алуға мүмкіндігі болмайды [1]. Яғни, балаларды еңбекке тарта отырып, ата-аналары олардың білім алуына кедергі келтіреді деген тұжырым жасауға болады, ал бұл өз кезегінде олардың болашақтағы қалыптасуына тұсау болатыны баршамызға белгілі.

Бала құқықтарына қатысты кәмелетке толмағандардың еңбегін қанаудан қорғау мақсатында еліміздің заңнамаларын жетілдіру бойынша жұмыстар жүргізілуде. Мысалы, «ҚР балалардың құқықтарын қорғау мәселесі бойынша кейбір заңнамалық актілерге өзгерістер мен толықтырулар енгізу туралы» Қазақстан Республикасы Заңында «баланы экономикалық қанау» ұғымы енгізілген және баланың экономикалық қанаудан қорғалу құқығы бекітілген.

Халықаралық Еңбек Ұйымының 1973 жылғы N 138 "Жұмысқа қабылдау үшін ең төменгі жас туралы" Конвенциясының және Халықаралық Еңбек Ұйымының N 182 "Бала еңбегінің ең жаман түрлеріне тыйым салу және жою жөніндегі шұғыл шаралар туралы" Конвенциясының Ережелері «Кейбір заңнамалық актілерге еңбек және әлеуметтік қамтамасыз ету бойынша өзгерістер мен толықтырулар енгізу туралы» 2007 жылғы 19 желтоқсандағы № 9 Қазақстан Республикасы Заңында көрініс тапқан. Мысалға алсақ, заңнамалық актінің нормаларына сәйкес: «Еңбек шарты 16 жасқа толған азаматтармен ғана жасасуға рұқсат етіледі.

Ата-анасының біреуінің, қорғаншысының, қамқоршысының немесе асырап алушысының жазбаша келісімімен еңбек шарты жасасу мүмкін

болады: 1) орта білім беру ұйымында негізгі орта, жалпы орта білім алған жағдайда, 15 жасқа толған азаматтармен; 2) сабақтан бос уақытында, денсаулығына зиян келтірмейтін және оқу процесін бұзбайтын жұмысты орындау үшін 14 жасқа толған оқушылармен; 3) кинематография ұйымдарында, театрларда, театр және концерт ұйымдарында, цирктерде денсаулығына және адамгершілік тұрғысынан дамуына нұқсан келтірмей, шығармалар жасауға және орындауға қатысу үшін, осы баптың 2 тармағы 2) тармақшасында айқындалған талаптарды сақтай отырып, 14 жасқа толмаған адамдармен еңбек шарты жасалуы мүмкін» деп белгіленген [2].

«Бала құқықтары туралы» Қазақстан Республикасы Заңының 16-бабында балалар он төрт жастан бастап, ата-аналарының рұқсатымен оқудан бос кезінде денсаулығына және өсіп-жетілуіне оңтайлы, баланың дене бітіміне, имандылығына және психикалық жай-күйіне зиян келтірмейтін қоғамдық пайдалы еңбекке қатысуға, сондай-ақ мамандық алуға құқығы бар деп белгіленген. Аталған баптың 4 тармақшасында баланы ауыр қара жұмысқа, зиянды және (немесе) еңбек жағдайы қауіпті жұмыстарға қабылдауға немесе тартуға тыйым салынады. Жұмыс істеу оқу процесін бұзбауға тиіс.

Қоғамды ақпараттандыру мақсатында республикамыздың аумағында бала еңбегін қанау бойынша жыл сайын «Бала еңбегін қанауға қарсы 12 күн күрес» атты Ұлттық ақпараттандыру кампаниясы ұйымдастырылады. Аталған шараның барысында республикада бала еңбегін қанауға қарсы профилактикалық рейдтер, бала еңбегінің ерекшеліктері бойынша түсіндірме жұмыстарын жүргізу, кәмелетке толмағандармен әңгімелесу, буклеттер, жадынамалар таратылады, пресс-конференциялар, дөңгелек үстелдер, семинарлар, байқаулар және концерттер ұйымдастырылады. Кампания жұмысы барысында жыл сайын 300 мыңнан астам балалар мен ересектердің қатысуымен төрт мыңнан астам іс шаралар ұйымдастырылады.

Балалар еңбегі Қазақстанда да кеңінен таралып келеді. Бұқаралық ақпарат құралдары еңбектің бұл түрінің аз екендігі туралы мәліметтер берсе де, бала еңбегі аумағының кеңею тенденцияларына куә болып отырмыз. Қалыптасып келе жатқан еркін нарық жағдайында еңбек етіп жүрген балалардың саны күрт көбейіп отыр. Балалар еңбегі экономиканың өндірістік және өндірістік емес салаларында, қаланың формальді емес экономикасында, ауыл шаруашылығында, жергілікті нарықтардағы ұсақ саудада, үй шаруашылығында қолданады. Мысалы, базарларда кәмелетке толмағандардың еңбегі негізінен, көкөністер мен жеміс-жидектерді тасу мен сұрыптау жұмыстарында қолданылады, ал кіші жастағы балалар «қайыр сұраушылар» ретінде жұмысқа тартылады. Сонымен бірге Халықаралық еңбек ұйымының мәліметтеріне жүгінетін болсақ, балалардың коммерциялық жыныстық сипаттағы қызметке және криминалды топтарға көптеп тартылуы байқалып отыр.

Бала еңбегі зорлық және талапты түрде кездеседі. Бірінші жағдайда балаларды ата-аналары еңбекке пайдаланады. Бұған себеп отбасының тұрмысының төмендігі, табыстың жетпеушілігі. Ерте еңбекке араласқан ата-аналар балаларының мектепке барғанынанда, еңбек етіп табыс тапқанын қалайды. Баланың өз талабымен еңбекке араласу себептері мүлдем басқаша. Бұл еңбектің себептері мынадай:

- ә/ табысы аз отбасында ата-анасына көмек көрсету мақсатында;
- а/ тәуелсіз болуға ұмтылу мәселесі.

Жасөспірімдер өз ақшасы болып, ата-анасынан ақша сұрамай, ата-анасына тәуелсіз болуға ұмтылады. Олар ата-анасынан ақша сұрауды ұят көріп, табыс табу жолын іздейді. Балалардың экономикалық тәуелсіздікке ұмтылуы бай ғана елдерде емес дамушы елдерде де байқалады. Аса басым себептердің бірі отбасында ақшалай тарлық көру болып табылады [3]. Балаларының жұмыс істеуін, ата-аналары тек қана табыс көзі ретінде бағалап қоймай, жұмыс істеген баласының ақыл-есі ерте дамып жетіледі деп ойлайды.

Халықаралық еңбек ұйымының зерттеулерін алып қарасақ, төмендегідей салалар мен нысандарда Қазақстан Республикасында бала еңбегіне жол беріліп отыр:

- ауыл шаруашылығы жұмыстары-мақта, темекі, жүзім және өзге де дақылдарды жинау;
- үй шаруашылығы;
- құрылыс, кіші бизнес;
- вокзалдардағы және базарлардағы жүктерді тасу және тиеу;
- тасымалдау қызметтері;
- жыныстық тұрғыдан бопсалау;
- ұсақ ұрлық;
- наркотрафик және тағы да басқалар.

Кеңес Одағы кезінде балалар еңбегі ауыл шаруашылығында ғана пайдаланылған болатын, ол өмір кезеңінің табиғи циклі ретінде қарастырылды. Ал, өтпелі кезеңнің жаңа экономикалық жағдайларында балалар еңбегінің пайда болуына әсер еткен әлеуметтік факторлар туындады атап айтқанда жұмыссыздық және өмір сүрудің төмен деңгейі.

Бірнеше балалары бар көптеген отбасылар өз балаларын жұмысқа салуға мәжбүр болды. Осының салдарынан келіп отбасылық қатынастар мен экономикалық құрылымның өзгеруі отбасылық ролдердің өзгеруіне әкелгені баршамызға белгілі. Оның мысалдары күнделікті өмірде жетіп артылады. Отбасылық кіріске өз үлесін қосу бала еңбегін пайдаланудың басты мотивациясы болып табылады. Жақсы білім алу кейбір балалар үшін өмірлік құндылық болып саналмайды, олар керісінше, білім алғаннан көрі еңбек еткенді пайдалы деп санайды [4].

Бала еңбегінің туындауының басты себептерінің бірі-кедейшілік. Еңбектің бұл түріне, негізінен, қоғамдағы әлсіз топтардан шыққан

балалар тартылады. Сондықтан да балалар еңбегі бұл біздің өміріміздегі қордаланып қалған әлеуметтік мәселелердің жалғасы болып табылатындығы айқын. Осылайша, қоғамдағы балалар жағдайын жақсарту, оларды қорғау, өмір сүруі үшін қолайлы жағдайлар жасау, дамыту және тәрбиелеу мемлекеттің әлеуметтік саясатының және қоғамның алға басуының басты шарттары болуы тиіс.

#### **Пайдаланылған әдебиеттер тізімі:**

1. Апарина А.В. Проблемы социально-правовой защиты детей и молодежи в современных условиях. - М., 1998.
2. Павлова Л.В. Международная защита прав ребенка / Права ребенка – законодательство и практика. – М., 1999.
3. Свод нормативных актов ЮНЕСКО: конвенции и соглашения, рекомендации и декларации. - М., 1991.
4. Мартынова Л. В. Методическое пособие по Конвенции о правах ребенка, Омск. 2000.

### **3.9. Кәсіпкерлік қызмет саласындағы мемлекеттік бақылауды жүргізудің негіздері**

#### **Райхан Бакытжановна Абдулова**

заң ғылымдарының магистрі, «Құқықтану» кафедрасының аға оқытушысы, Х. Досмұхамедов атындағы Атырау мемлекеттік университеті (Атырау, Қазақстан)

#### **Динара Орынбасаровна Ахмурзина**

экономика ғылымдарының магистрі, «Менеджмент» кафедрасының оқытушысы, Х. Досмұхамедов атындағы Атырау мемлекеттік университеті (Атырау, Қазақстан)

#### **Маия Талашовна Баймуханова**

экономика ғылымдарының магистрі, «Менеджмент» кафедрасының аға оқытушысы, Х. Досмұхамедов атындағы Атырау мемлекеттік университеті (Атырау, Қазақстан)

Қоғамдық қатынастар жүйесінде кәсіпкерлік қызметті реттеу бойынша, бір жағынан, қолданыстағы заңдарға сәйкес, кәсіпкер мәртебесін иеленуші жеке тұлғалар және заңды тұлғалар, екінші жағынан, құзіретті мемлекеттік органдар шығады. Сондай-ақ, аталған субъектілер арасында қалыптасатын қоғамдық қатынастар тұтастай және толық билікке және бағыныштылыққа құрылған сатылас қатынастар да, ешқандай бағыныштылық жоқ деңгейлес қатынастар да болуы мүмкін. Аталған қызмет саласындағы мемлекеттік бақылау – кәсіпкерлік қызметті жүзеге асырудағы заң талаптарын коммерциялық және коммерциялық емес ұйымдардың қадағалауы үшін бақылау және тексеру жүйесі. Мемлекеттік басқару мемлекеттің органдарының



экономикаға тікелей және жанама араласуын білдіреді. Ол әкімшілік әдістерді қолданумен, сол уақытта мемлекеттік реттеу кең аумақты жабдықтар мен құралдарды пайдалануға, соның ішінде нарықты жанама реттеу әдістері мен жабдықтарын қолдануға бағытталған [1].

Жеке кәсіпкерлікті мемлекеттік қолдау - Қазақстан Республикасында кәсіпкерлік бастаманы іске асыру үшін жеке кәсіпкерлікті дамытуды ынталандыру, қолайлы құқықтық, экономикалық және әлеуметтік жағдайлар жасау жөніндегі мемлекеттік шаралар кешені.

Мемлекеттік реттеудің негізгі мақсаты ретінде қоғамның дамуының нақты сатысындағы кәсіпкерліктің және экономиканың дамуы үшін жақсы шартты құруды білдіреді. Қаржы нарығы мен қаржылық ұйымдарды мемлекеттік реттеудің және қадағалаудың мақсаттары:

1) қаржы нарығы мен қаржылық ұйымдардың өзінің тұрақтылығын қамтамасыз ету және тұтастай алғанда қаржы жүйесіне деген сенімді қолдау;

2) қаржылық қызмет көрсетуді тұтынушылардың мүдделерін қорғаудың тиісті деңгейін қамтамасыз ету;

3) қаржыдағы адал бәсекені қолдауға бағытталған қаржылық ұйымдардың қызметі үшін тең құқықтық жағдайлар жасау болып табылады.

Мемлекет кәсіпкерлік қатынастарды реттей отырып, кәсіпкерлік қызмет субъектілерінің мінез-құлқына әсер етудің сан алуан түрлері мен тәсілдерін пайдаланады. Нарықтық қатынастарды мемлекеттік реттеудің объективті қажеттілігі көпшілік мүдделерді қорғау қажеттілігінен туады, себебі тек мемлекет қана өз органдары атынан қоғамдық мүдделерді қорғай алады және қорғауға тиіс.

Қолданыстағы жеке кәсіпкерлік туралы заңдарда жеке кәсіпкерлікті мемлекеттік реттеудің негізгі мақсаттары ретінде:

1) жеке кәсіпкерліктің дамуына қолайлы жағдайлар туғызу;

2) мемлекеттің мүдделері мен тұтынушылардың құқықтарын жеке кәсіпкерлікті әкімшілік басқаруды енгізу жолымен қорғау шаралары аталған.

Жеке кәсіпкерлікті мемлекеттік әкімшілік басқару мақсаттарына қатысты айтатын болсақ, онда оларға: жеке кәсіпкерлік субъектісі өндіретін және сататын адамдардың өмірі мен денсаулығына арналған өнімнің қауіпсіздігін қамтамасыз ету, олардың мүлкін қорғау, қоршаған ортаның қауіпсіздігін және еліміздің ұлттық қауіпсіздігін қорғау; алдап-арбау тәжірибесін алдын алу; табиғи және энергетикалық ресурстарды үнемдеу; ұлттық өнімнің бәсекеге қабілеттілігін көтеру жатқызылады.

Мемлекеттік реттеу түрлерін жіктеу экономиканың әртүрлі салаларында қандай да бір қатынастарға мемлекеттің ықпал ету дәрежесіне негізделеді. Атап айтқанда, саланың ғалымдары экономиканы мемлекеттік реттеудің ең жоғарғы, орташа және ең төменгі деңгейін бөлуге болады. Ең жоғарғы деңгей мемлекеттік реттеудің

барлық немесе көпшілік құралдарын (аспаптарын) пайдалану дегенді білдіреді [2]. Ол, мысалы, табиғи монополияларға қатысты белгіленген. Мемлекеттік реттеудің ең төменгі деңгейі шығармашылық қызметке байланысты кәсіпкерлікті реттеуге бағытталған.

Мемлекеттік реттеу түрлерін аумақтық белгісі бойынша, яғни ықпал ету құралдарының қандай да бір түрлерін қолдану аумағына байланысты жіктеуге болады. Соған байланысты мемлекеттік реттеуді республикалық деңгейде, аймақтық деңгейде, жергілікті деңгейде бөлуге болады. Ықпал етудің қолданылатын тәсілдерінің сипатына қарай, тікелей және тікелей емес мемлекеттік реттеуді бөліп қарауға болады. Тікелей мемлекеттік реттеу реттеудің әкімшілік әдістерін пайдалануға негізделген, ал жанама мемлекеттік реттеу ықпал етудің экономикалық әдістерінің көмегімен жүзеге асырылады. Экономика саласында мемлекеттік реттеудің басқа да жіктеу түрлері болуы мүмкін.

Экономикалық қатынастарды мемлекеттік реттеу әдістері тікелей және жанама деп бөлінеді. Мемлекеттік реттеудің тікелей әдістері, негізінен, кәсіпкерлік қызмет субъектілерінің мінез-құлқына ықпал етудің әкімшілік құралдарын пайдалануға байланысты. Мемлекеттік реттеудің ондай әдістеріне кәсіпкерлік қызмет субъектілерін мемлекеттік тіркеу, кәсіпкерлік қызметтің жекелеген түрлерін лицензиялау және т.б. жатқызуға болады.

Тікелей әдістерден айырмашылығы - мемлекеттік реттеудің жанама әдістерінің мәні кәсіпкерлік қызмет субъектілерінің мінез-құлқына тікелей билік әсері жолымен емес, экономикалық мүдделер тұрғысынан жанамалай ықпал етуден көрінетін ықпал етудің экономикалық құралдарына негізделген. Атап айтқанда, кәсіпкерлік қызмет субъектілерінің тиісті мінез-құлық уәждемесіне әсер ететін материалдық ынталандыру және қолдау жағдайларын жасау негізінде ықпал ету қажет.

Кәсіпкерлік қызметті мемлекеттік реттеудің маңызды бағыттарының бірі-өнімнің, жұмыстардың және қызметтердің сапасына бақылау жасау болып табылады. Нарықтық қатынастар жағдайында субъектілердің құқықтарын қорғауды қамтамасыз ету мәселелері маңызды және елеулі мағынаға ие болады. Нормативтік-құқықтық актілерде қазіргі таңда негізге алынатын ұстанымдар айқын тұжырымдалған:

- тұтынушылардың тауарлар қауіпсіздігіне құқығы;
- тауарлар, жұмыстар, қызметтер туралы дұрыс ақпарат алу құқығы;
- сапасы нашар тауарлар мен қызметтер келтірген залалды өтеу [3].

Тұтынушылардың құқықтарын қорғауды және тауарлардың, жұмыстардың, қызметтердің жетіспеушілігі салдарынан келтірілген зиян үшін жауапкершілікті көздейтін негізгі ережелер азаматтық заңдардың және тұтынушылардың құқықтарын қорғау туралы арнайы заңның

нормаларында белгіленген. Тұтынушы өз бастамасымен өнім (жұмыстар, қызметтер) өндірушіге немесе сатушыға сапасы тиісті дәрежеде емес немесе көтеріңкі бағамен сатылған өнімге қатысты шағым айтуға құқылы. Ерікті түрде бұрмалаушылықты жоюдан және келтірілген залалды өтеуден бас тартылған жағдайда, тұтынушы сотқа шағым беруге құқылы (ондай кезде шағым бағасы маңызды емес). Тұтынушыларды қорғау төмендегідей:

- олардың құқықтарын мойындау;
- құқық бұзылғанға дейінгі жағдайды қалпына келтіру және құқықтарды бұзатын әрекеттердің жолын кесу;
- табиғи түрдегі міндеттерді орындауды міндеттеу;
- құқықтық қатынастарды тоқтату немесе өзгерту;
- құқық бұзған тұлғадан келтірілген залалдарды өндіріп алу, ал заңмен немесе шартпен көзделген жағдайларда және заң актілерімен көзделген басқадай тәсілдермен айып төлем (айыппұл, өсім) өндіріп алу жолдарымен іске асырылады.

Кәсіпкерлік қызметті мемлекеттік реттеудің келесі бағыты бағалар мен тарифтерді мемлекеттік реттеу болып табылады. Нарықтық экономикасы дамыған елдерде баға басқарудың маңызды құралы және мемлекеттік реттеу нысаны болып саналады.

Баға деп тауарлардың (жұмыстардың, қызметтердің) ақшалай құны аталады. Сонымен бірге жұмыстар мен қызметтерге қатысты «баға» санатына теңестірілген «тариф» деген термин қолданылады. Қазақстан Республикасында баға белгілеу жүйесі сұраныс пен ұсыныс ықпалымен қалыптасқан еркін (нарықтық) бағалар мен тарифтерді қолдануға негізделген және бағалардың төмендегідей: еркін бағалар; көтерме (босату) бағалар; бөлшек сауда бағалары; реттелетін бағалар түрлерін қарастырады. Еркін бағалар тараптардың келісімімен тағайындалады және ҚР Үкіметі белгілеген тізбеден басқа барлық тауарлар мен қызметтерге таралады.

Еркін бағалар екі түрлі болады: көтерме және бөлшек. Көтерме (босату) бағалар дайындаушының тұтынушымен келісімі бойынша құрылады, олар қосылған құн салығы мен акциздерді қамтиды және жұртшылықтан басқа барлық тұтынушылармен есеп айырысқанда қолданылады[4]. Бөлшек сауда бағаларын халыққа тауар сатумен айналысатын коммерциялық ұйымдар анықтайды, ол бағалар қосылған құн салығын және сауда үстемеақысын еңгізе отырып белгіленсді. Реттелетін бағаларды уәкілетті мемлекеттік органдар немесе жергілікті өзін-өзі басқару органдары тауарлар мен қызметтерге ҚР Үкіметі тағайындаған тізбе бойынша белгілейді.

Бағалардың мемлекеттік тәртібін бұзушылыққа төмендегілер жатқызылады:

- өнімге, тауарлар мен қызметтерге реттелетін бағаларды (тарифтерді) (белгіленген және шекті бағаларды (тарифтерді), пайдалылықтың шекті деңгейлерін және басқаларын) көтеру;

- баға белгілеу органдарында мағлұмдау барысында тіркелген көтерме (босату) бағаларын асырып көрсету;

- ТМД елдерімен және басқа мемлекеттермен үкіметаралық келісімдер бойынша кәсіпорындар беретін өнімге бағаларды көтеру немесе төмендету;

- бағаларға (тарифтерге) белгіленген үстемеақыларды көтеру, көзделмеген үстеме бағаны есептеу, сатып алушыға белгіленген шегерімдерді азайған көлемінде бермеу немесе беру;

- реттелетін бағаларды, үстеме бағаларды, тарифтерді осы бағалар мен тарифтерді белгілеу кезінде қарастырылған сипаттамаларға қызмет көрсету деңгейі сай келмейтін қоғамдық тамақтандыру, коммуналдық шаруашылықтардың және халыққа тұрмыстық қызмет көрсету кәсіпорындарының қолдануы;

- құрылымдық немесе технологиялық кемшіліктердің кесірінен сол бойынша олардың деңгейін келісу кезінде қабылданған тұтынушылық қасиеттерге қол жеткізілмеген өнімге бағаларды көтеру (стандартта органдарының қорытындысы болған жағдайда);

- кәсіпорындар-монополистердің еркін бағалар мен тарифтерді мағлұмдау тәртібін бұзуы;

- белгіленген тәртіпте тұтынушылармен келісілмеген еркін (босату) бағаларын, үстеме баға, үстемеақыларды қолдану.

Жоғарыда аталған тәртіп бұзушылықтарға жол берген субъектілерге экономикалық айып төлемдер салынады.

Атап айтқанда, өнім, тауарлар, қызметтер сатуды жүзеге асыру барысында бағалардың мемлекеттік тәртібін бұзған және соның нәтижесінде артық сома алған кәсіпорындарға даусыз тәртіпте артық алынған сомаларды пайдасынан алу және оларды мемлекет табысына аудару түрінде айып төлем салынады. Одан өзге, осы көлемде кәсіпорыннан косымша айыппұл өндіріліп алынады.

Мемлекет кәсіпкерлік қатынастарды реттей отырып, кәсіпкерлік қызмет субъектілерінің мінез-құлқына әсер етудің сан алуан түрлері мен тәсілдерін пайдаланады. Нарықтық қатынастарды мемлекеттік реттеудің объективті қажеттілігі көпшілік (қоғамдық) мүдделерді қорғау қажеттілігінен туады, себебі тек мемлекет қана өз органдары атынан қоғамдық мүдделерді қорғай алады және қорғауға тиіс.

Жеке кәсіпкерлікті мемлекеттік реттеудің негізгі мақсаттар жеке кәсіпкерлікті әкімшілендіру жолымен жеке кәсіпкерліктің дамуы және мемлекеттің мүддесі [5] мен тұтынушылардың құқығын қорғау үшін игілікті жағдай жасау болып табылады.

Экономикалық қатынастарды мемлекеттік реттеу әдістері тікелей және жанама деп бөлінеді. Азаматқа немесе заңды тұлғаға белгілі бір қызмет түрімен айналысуға немесе белгілі бір іс-әрекет жасауға құзырлы мемлекеттік орган беретін рұқсат лицензия деп ұғылады.

ҚР Конституциясы, азаматтық-құқықтық заңдар және арнайы нормативтік актілер монополиялауға және әділетсіз бәсекеге бағытталған экономикалық қызметке тыйым салады. Монополияға қарсы заң құқық құралдары арқылы бәсекелестіктің, яғни кәсіпкерлердің тауар нарықтарында әрбір жеке кәсіпкердің тауарлардың (қызметтердің) айналысының жалпы ережелеріне теріс ықпал ету мүмкіндіктерін шектейтін және тұтынушыға қажетті тауарлар мен қызметтерді өндіруге ынталандыратын жарысушылықтың дамуына себепкер болуға тиіс. Сөйтіп, монополияға қарсы реттеу мемлекеттің және оның органдарының тауар нарықтарында әділетті бәсекелестікті қорғау мақсатында экономикалық қызметті жүргізу ережелерін белгілеу және жүзеге асыру бойынша атқаратын жүйелі қызметі болып табылады.

#### **Пайдалынған әдебиеттер:**

1. Балтабекова Д.Ж. Қазақстан Республикасының кәсіпкерлік құқық. Қостанай, 2007.
2. В.Я. Горфинкель, Г.Б. Поляк, В.А. Швандар. Предпринимательство. – М., 2003.
3. И.В. Романков. Проблемы правового регулирования предпринимательской деятельности граждан в РК. – А., 1997.
4. Сулейменов М.К. и др. «Право и предпринимательство в РК» - А., 1994.

### **3.10. Азаматтық іс жүргізу қатынасында дәлелдемелердің маңыздылығы**

#### **Дидар Орынбасаровна Айтмуханова**

заң магистрі, «Құқықтану» кафедрасының аға оқытушысы,  
Х. Досмұхамедов атындағы Атырау мемлекеттік университеті  
(Атырау, Қазақстан)

#### **Зауреш Жеткербаевна Садуахасова**

аға оқытушы, «Құқықтану» кафедрасының аға оқытушысы,  
Х. Досмұхамедов атындағы Атырау мемлекеттік университеті  
(Атырау, Қазақстан)

Қазақстан Республикасы демократиялық мемлекет қатарына жатқызылғандықтан кез-келген құқығы мен мүдделері бұзылды деп есептейтін азамат өз құқықтары мен заңды мүдделерін қорғап, сотқа жүгінуге құқылы. Азаматтық іс жүргізу заңдарының қолданысына орай азаматтар сот арқылы қорғалу жағдайларын заңды негізге ала отырып реттеледі. Азаматтық іс жүргізу қатынастарының реттелу жағдайлары соттың құзіретіне жүктеледі. Заңға негізделген шешім шығару үшін дәлелдемелер заңға сай алынуы қажет. Заңмен көзделген тәртіпте сот

тараптардың талаптары мен қарсылықтарын негіздейтін мән-жайлардың бар-жоғын, сондай-ақ істі дұрыс шешу үшін өзге де маңызы бар мән-жайларды солардың негізінде анықтайтын заңды түрде алынған нақты деректер іс бойынша дәлелдемелер болып табылады. Бұл нақты деректер тараптардың және үшінші тұлғалардың түсініктемелерімен, куәлардың айғақтарымен, заттай дәлелдемелермен, сарапшылардың қорытындыларымен, іс жүргізу әрекеттерінің хаттамаларымен, іс жүргізу әрекеттерінің барысын және нәтижелерін көрсететін сот отырыстары хаттамаларымен және өзге де құжаттармен анықталады. Әр тарап өзінің талаптарының және қарсылықтарының негізі ретінде сілтеме жасайтын мән-жайларды дәлелдеуі тиіс. Дәлелдемелерді тараптар мен іске қатысушы басқа да тұлғалар береді. Істі дұрыс шешу үшін маңызы бар мән-жайларды тараптардың және іске қатысушы басқа да тұлғалардың тараптары мен қарсылықтарының негізінде, материалдық және іс жүргізу құқығының қолданылуға тиіс нормаларын ескере отырып, сот анықтайды.

Сот тараптарға және іске қатысушы басқа да тұлғаларға істі дұрыс шешу үшін қажетті қосымша дәлелдемелер табыс етуді ұсынуға құқылы. Тараптар мен іске қатысушы басқа да тұлғалар үшін дәлелдемелерді ұсыну қиындық келтірген жағдайда, сот олардың өтінімі бойынша дәлелдемелерді сұратып алдыруға жәрдемдеседі. Дәлелдемелерді сұратып алдыру туралы өтінімде сол дәлелдемелер көрсетілуге, сондай-ақ осы дәлелдеме арқылы іс үшін маңызы бар қандай мән-жайлар анықталатыны немесе бекерге шақырылатыны, дәлелдемені өз бетінше алуға кедергі келтіретін себептер және оның тұрған жері көрсетілуге тиіс. Қажет болған жағдайда сот өтінім берген адамға дәлелдемені алу үшін сұрату береді. Соттың талап еткен дәлелдемесі бар тұлға оны тікелей сотқа жібереді немесе сотқа табыс ету үшін тиісті сұратуы бар адамның қолына береді. Сот дәлелдеме талап еткен, оны жалпы немесе сот белгілеген мерзімде беруге мүмкіндігі жоқ лауазымды немесе өзге тұлға соттың сұратуын алған күннен бастап бес күн мерзім ішінде себебін көрсетіп, бұл туралы сотқа хабарлауға міндетті. Хабарламаған, сондай-ақ егер дәлелдеме беру туралы соттың талабы сот дәлелсіз деп таныған себептер бойынша орындалмаған жағдайда, кінәлі лауазымды немесе іске қатыспайтын өзге де тұлғаларға әкімшілік құқық бұзушылық туралы заңдарға сәйкес әкімшілік жазаға қолданылады. Әкімшілік жаза қолдану талап етілген дәлелдемесі бар адамды оны сотқа беру міндетінен босатпайды. Соттың талабын қасақана орындамаған жағдайда аталған тұлғалар қылмыстық жауапқа тартылады. Егер тарап сот сұратқан дәлелдемені өзінде ұстап қалса және оны соттың сұратуы бойынша ұсынбаса, ондағы мәліметтер осы тараптың мүдделеріне қарсы бағытталған деп ұйғарылады және ол тарап таныған деп есептеледі. Егер дәлелдеме іс үшін маңызды мән-жайлардың бар екендігі туралы тұжырымдары

растайын, теріске шығаратын не оларға күмән келтіретін нақты деректер болса, сот дәлелдемені іске қатысты деп таниды.

Нақты деректер, егер олар заң талаптарын бұза отырып, іске қатысушы тұлғалардың заңмен кепілдік берілген құқықтарынан айыру немесе оларды ығыстыру арқылы немесе істі сотта қарауға дайындау кезінде немесе сотта қарағанда азаматтық процестің өзге де ережелерін бұза отырып, оның ішінде:

1) күш қолдану, қорқыту, алдау, сол секілді өзге де заңсыз іс-әрекеттерді қолдана отырып;

2) оларға түсіндірмеудің, толық немесе дұрыс түсіндірмеудің салдарынан туындаған іске қатысушы адамдардың өз құқықтары мен міндеттеріне қатысты жаңылуын пайдалана отырып;

3) азаматтық іс бойынша іс жүргізуді жүзеге асыруға құқығы жоқ адамның іс жүргізу іс-әрекетін жүргізуіне байланысты;

4) қарсылық білдіруге жататын адамның іс жүргізу іс-әрекетіне қатысуына байланысты;

5) іс жүргізу іс-әрекетінің тәртібін айтарлықтай бұза отырып;

6) белгісіз көзден немесе сот отырысында анықтала алмайтын көзден;

7) дәлелдеу барысында қазіргі ғылыми білімге қайшы келетін әдістерді қолдана отырып алынған болса, олар нақты деректердің растығына әсер етсе немесе әсер етуім үмкін болса, оларды сот дәлелдемелер ретінде пайдалануға жол беруге болмайды деп тануға тиіс. Іс бойынша іс жүргізу кезінде нақты деректерді дәлелдемелер ретінде пайдалануға жол беруге болмайтындығын, сондай-ақ оларды шектеп пайдаланудың мүмкіндігін өз бастамашылығы бойынша немесе іске қатысушы адамдардың өтінімі бойынша сот белгілейді. Заңды бұза отырып алынған дәлелдемелер заңдық күші жоқ деп танылады және сот шешімінің негізіне жатқызыла алмайды, сондай-ақ іс үшін маңызы бар кез келген мән-жайды дәлелдеу кезінде пайдаланыла алмайды. Тексеру нәтижесінде дәлелдеменің шындыққа сәйкес келетіні анықталса, дәлелдеме рас деп есептеледі.

Сот жалпыға белгілі деп таныған мән-жайлар дәлелдеуді қажет етпейді. Соттың бұрын қаралған азаматтық іс бойынша заңды күшіне енген шешімімен белгіленген мән-жайлар сот үшін міндетті және сол адамдар қатысатын басқа азаматтық істерді талқылау кезінде қайтадан дәлелденбейді. Соттың қылмыстық іс бойынша күшіне енген талап қоюды қанағаттандыру құқығы танылатын үкімі оған қатысты соттың үкімі болған тұлға әрекеттерінің азаматтық-құқықтық салдары туралы істі қарайтын сот үшін міндетті. Заңды күшіне енген сот үкімі мұндай азаматтық істі қараған сот үшін, осы іс-әрекеттер орын алды ма және оларды осы адам жасады ма деген мәселелер бойынша, сондай-ақ үкіммен белгіленген мән-жайларға және олардың құқықтық бағасына қатысты да міндетті болып табылады. Заңға сәйкес анықталды деп ұйғарылған фактілер азаматтық істі талқылау кезінде дәлелденбейді.

Мұндай ұйғарым жалпы тәртіппен теріске шығарылуы мүмкін. Егер тиісті құқықтық ресімдер шеңберінде керісінше дәлелденбесе, мына мән-жайлар:

- 1) осы заманғы ғылымда, техникада, өнерде, кәсіпшілікте жалпы қабылданған зерттеу әдістерінің дұрыстығы;
- 2) адамның заңды білуі;
- 3) адамның өзінің қызметтік және кәсіби міндеттерін білуі;
- 4) олардың бар екендігін растайын құжатты ұсынбаған және арнаулы даярлық немесе білім алған оқу орнын немесе басқа да мекемені көрсетпеген адамда арнаулы даярлықтың немесе білімнің болмауы дәлелдемелерсіз анықталған мән-жайлар болып есептеледі.

Істі қараушы сот іске қатысушы адамның басқа қалада немесе ауданда дәлелдемелер жинау қажеттігі туралы өтінімін қанағаттандырған жағдайда тиісті сотқа белгілі бір іс жүргізу әрекетін жасауға тапсырма береді. Істі қараушы сот іске қатысушы адамдардың Қазақстан Республикасының құқықтық көмек көрсету жөнінде келісімі бар басқа мемлекетте дәлелдемелер жинау туралы өтінішін қанағаттандырған жағдайда осы келісімнің ережелеріне сәйкес сот тапсырмасын жібереді.

Соттың тапсырмасы туралы ұйғарымда қаралатын істің мәні, тараптар туралы мәліметтер қысқаша баяндалады, анықтауға жататын мән-жайлар, тапсырманы орындаушы сот жинауға тиіс дәлелдемелер көрсетіледі. Бұл ұйғарым ол жолданған сот үшін міндетті және ол алынған сәттен он күнге дейінгі мерзімде орындалуға тиіс. Соттың тапсырмасын орындау заңдарда белгіленген ережелер бойынша сот отырысында жүргізіледі. Іске қатысатын тұлғалар отырыстың өтетін уақыты мен орны туралы құлақтандырылады, алайда оған келмеу тапсырманы орындауға кедергі болып табылмайды. Хаттамалар мен тапсырманы орындау кезінде жиналған барлық материалдар дереу істі қарап жатқан сотқа жіберіледі. Егер іске қатысатын адамдар немесе тапсырманы орындаушы сотқа түсініктеме немесе айғақ беруші куәлер істі қарайтын сотқа келсе, олар жалпы тәртіпте түсініктеме мен айғақ береді. Өздері үшін қажетті дәлелдемелерді ұсыну соңынан мүмкін болмайды немесе қиындық келтіреді деп қауіптенуге негізі бар іске қатысушы адамдар соттан осы дәлелдемелерді қамтамасыз ету туралы сұрай алады.

Дәлелдемелерді қамтамасыз ету туралы өтініш сотқа дәлелдемелерді қамтамасыз ету жөніндегі іс жүргізу әрекеттері жасалуға тиісті аумақ бойынша беріледі. Дәлелдемелерді қамтамасыз ету туралы өтініште қамтамасыз етілуге қажетті дәлелдемелер, растау үшін осы дәлелдемелер қажет мән-жайлар, өтініш берушіні қамтамасыз ету туралы өтініш жасауға итермелеген себептер, сондай-ақ қамтамасыз етілетін дәлелдемелер қажет болып отырған іс көрсетілуге тиіс. Дәлелдемелерді қамтамасыз ету туралы өтінішті қарау нәтижесі бойынша сот ұйғарым шығарады. Мұндай өтінішті қабылдаудан бас



тарту туралы судьяның ұйғарымына жекеше шағым берілуі мүмкін. Дәлелдемелерді қамтамасыз етуді нормативтік актілерде белгіленген ережелер бойынша судья жүргізеді. Істің сотта туындауға дейін дәлелдемелерді қамтамасыз етуді заңдармен көзделген тәртіппен сотта нотариустар немесе консулдық мекемелердің лауазымды адамдары жүргізеді. Өтініш беруші және іске қатысушы басқа тұлғалар дәлелдемелерді қамтамасыз ету уақыты мен орны туралы хабарланады, алайда олардың келмеуі дәлелдемелерді қамтамасыз ету туралы өтінішті қарауға кедергі болып табылмайды. Хаттамалар және дәлелдемелерді қамтамасыз ету тәртібімен жиналған нәрсенің бәрі іске қатысушы тұлғаларға хабарлана отырып, істі қараушы сотқа беріледі.

Азаматтық сот өндірісіндегі әрбір дәлелдеме - қатыстылығы, жол берілуі, растығы, ал барлық жиналған дәлелдемелер жиынтығы азаматтық істі шешу үшін жеткіліктігі тұрғысынан бағалануға тиіс. Кодекстің 16-бабына сәйкес судья дәлелдемелерді өзінің ішкі сенімі бойынша бағалайды. Дәлелдемелердің жиынтығы, егер іске қатысты дәлелдеуге жататын немесе тарап жоққа шығармаған барлық және әрбір мән-жайлар туралы ақиқатты даусыз айқындауға жол беретін және сенімді дәлелдемелер жиналса, азаматтық істі шешу үшін жеткілікті болып табылады. Тараптардың және үшінші тұлғалардың түсініктемелері. Тараптардың және үшінші тұлғалардың іс үшін маңызы бар, өздеріне белгілі мән-жайлар туралы түсініктемелері іс бойынша жиналған басқа да дәлелдемелермен қатар тексеруге және бағалауға жатады. Көрсетілген тұлғалардың түсініктемелері ауызша және жазбаша болуы мүмкін. Тараптың талабын немесе қарсылығын негіздейтін фактілерді екінші тараптың мойындауы ол тарапты осы фактілерді одан әрі дәлелдеу қажеттігінен босатады. Тарап мойындаған факті сот отырысының хаттамасына енгізіледі және оған фактіні мойындаған тарап қол қояды. Егер фактіні тану жазбаша өтініште баяндалған болса, ол іске қосып тігіледі. Егер фактілерді тану шындығында болған мән-жайды жасыру мақсатымен не алдаудың, күш қолданудың, қорқытудың немесе жаңылудың әсерінен жасалғандығына соттың күдігі болса, ол тануды қабылдамай, ол туралы ұйғарым шығарады. Мұндай жағдайда осы фактілер жалпы негізде дәлелденуге тиіс. Іс үшін маңызы бар мән-жайлар туралы қандай да болмасын мәліметтер өзіне белгілі болған тұлға куә болып табылады. Адамның айғағы, егер ол өзінің хабардар болу көзін көрсете алмаса, дәлелдеме деп танылмайды.

Куә ретінде:

1) балаларды тәрбиелеу туралы даулар бойынша істерді қоспағанда өзінің жастығына, дене немесе психикалық кемістігіне орай фактілерді дұрыс қабылдауға және олар туралы дұрыс айғақ беруге қабілетсіз адамдар;

2) өкілдің немесе қорғаушының міндетін атқаруына байланысты өздеріне белгілі болған мән-жайлар туралы - азаматтық іс бойынша өкілдер немесе қылмыстық іс бойынша қорғаушылар;

3) шешім немесе үкім шығару кезінде мәселелерді істің мән-жайын кеңесу бөлмесінде талқылау кезінде туындаған мәселелер туралы - судья;

3-1) аралық судьяның немесе төрешінің міндеттерін атқаруға байланысты өзіне белгілі болған мән-жайлар туралы - аралық судья немесе төреші;

4) оларға тәубаға келу кезінде сенім білдірген адамдардан белгілі болған мән-жайлар туралы - дін қызметшілері;

5) заңда көрсетілген басқа адамдар жауап алуға жатпайды. Адам өз-өзіне, зайыбына (жұбайына) және шеңбері заңмен белгіленетін жақын туыстарына қарсы сотта куәлік айғақ беруден бас тартуға құқылы. Куәні шақыру туралы өтінім жасаған адам оның тегін, атын, әкесінің атын және тұратын жерін немесе жұмыс орнын хабарлауға, бұл куәдан жауап алу қажеттілігін негіздеуге міндетті. Іс үшін маңызы бар мән-жайлар туралы мәліметтерді қамтитын актілер, құжаттар, іскерлік немесе жеке сипаттағы хаттар жазбаша дәлелдемелер болып табылады.

Іске қатысушы адамдар яғни мүдделі тұлғалар - дәлелдемелерді жинау мақсатында, сондай-ақ сот оларды зерттеу және бағалау мақсатында ғылыми-техникалық құралдарды пайдалануға құқылы. Ғылыми-техникалық құралдарды пайдалану кезінде жәрдем көрсету үшін сот маман шақыруы мүмкін. Ғылыми-техникалық құралдарды қолдануға, егер олар:

1) заңда тікелей көзделсе немесе оның нормалары мен принциптеріне қайшы келмесе;

2) ғылымилығы жарамды болса;

3) іс бойынша іс жүргізудің тиімділігін қамтамасыз ететін болса;

4) қауіпсіз болса, жол беруге болады деп танылады. Ғылыми-техникалық құралдарды жасырын қолданудың нәтижесі, мұндай қолдануға заңмен жол берілетін жағдайларды қоспағанда, дәлелдеме ретінде пайдаланылмайды. Ғылыми-техникалық құралдарды пайдалану тарап ұсынған анықтамамен белгіленеді немесе ғылыми-техникалық құралдардың деректері, оларды пайдаланудың шарттары мен тәртібі, бұл құралдар қолданылған объектілер және оларды пайдаланудың нәтижелері көрсетіле отырып, сот жүргізген тиісті іс жүргізу іс-әрекеттерінің хаттамаларында көрсетіледі. Ғылыми-техникалық құралдардың көмегімен алынған құжаттар мен басқа да материалдарды зерттеу, сақтау және оларға билік ету Азаматтық іс жүргізу заңдарында көзделген тәртіппен жүзеге асырылады.

Азаматтық іс жүргізу қатынастарындағы сараптаманың ролі ерекше орынға ие. Дәлелдемелерге негізделген шешім шығару мақсатында сот сараптама қызметіне жүгінуі мүмкін. Сараптама

сарапшы арнайы ғылыми білімдер негізінде жүргізетін іс материалдарын зерттеу нәтижесінде іс үшін маңызы бар мән-жайлар анықталуы мүмкін жағдайда тағайындалады. Азаматтық сот ісін жүргізуге қатысушы өзге адамдардың мұндай білімінің болуы сотты тиісті жағдайларда сараптама тағайындау қажеттігінен босатпайды. Істе ревизия, тексеру актілерінің, ведомстволық инспекциялар қорытындыларының, сондай-ақ мамандардың жазбаша консультацияларының болуы сарапшының қорытындысын ауыстырмайды және сол мәселелер бойынша сот сараптамасын тағайындау мүмкіндігін жоққа шығармайды. Сот сараптаманы тараптың өтінімі бойынша және өз бастамасы бойынша тағайындайды. Сарапшы ретінде арнайы ғылыми білімі бар іске мүдделі емес адам шақырылуы мүмкін.

Сот сараптамасын жүргізу:

- 1) сот сараптамасы органдарының қызметкерлеріне;
- 2) лицензия негізінде сот-сараптама қызметін жүзеге асыратын адамдарға;
- 3) заң талаптарына сәйкес бір жолғы тәртіппен өзге де адамдарға тапсырылуы мүмкін. Сараптаманың тағайындалуы туралы сот ұйғарым шығарады.

Дәлелдеме ретінде іс үшін маңызы бар мамандардың анықтамалары мен түсініктемелері алынуы мүмкін. Маманды іс жүргізу әрекеттеріне қатыстыруға тарту. Сот ғылыми-техникалық құралдарды қолдануға консультациялар (түсіндірмелер) беру және көмектесу арқылы дәлелдемелерді жинауда, зерттеуде және бағалауда жәрдем көрсету мақсатында сот отырысына немесе іс жүргізу әрекеттеріне қатыстыру үшін істің нәтижесіне мүдделі емес, арнаулы білімі бар көмелетке толған адамды маман ретінде тартуы мүмкін. Сот тараптың өтінімі бойынша да мамандарды тартуға құқылы. Іске қатысатын адамдар арнаулы білімі бар нақты адамды маман ретінде тарту туралы сотқа өтініш жасай алады. Маманды тағайындау сот ұйғарымымен ресімделеді. Маман ретінде шақырылған адамның: өзінің шақырылуы мақсатын білуге; егер арналуы білімі мен дағдысы болмаса, іс бойынша іс жүргізуге қатысудан бас тартуға; соттың рұқсатымен іс жүргізу әрекетіне қатысушыларға сұрақтар беруге; іс жүргізу әрекетіне қатысушылардың назарын дәлелдемелерді жинауға, зерттеуге және бағалауға жәрдем көрсету кезінде, ғылыми-техникалық құралдарды қолдану, сараптама тағайындау үшін материалдарды дайындау кезінде өзінің іс-әрекетіне байланысты мән-жайларға аударуға; өзі қатысқан іс жүргізу әрекетінің хаттамасымен, сондай-ақ сот отырысы хаттамасының тиісті бөлігімен танысуға және өзінің қатысуымен жүргізілген әрекеттердің барысы мен нәтижелері көрсетілуінің толымдығы мен дұрыстығына қатысты хаттамаға енгізілуге тиісті мәлімдемелер мен ескертпелер жасауға; соттың іс-әрекетіне шағым жасауға; өзінің іс жүргізу әрекеттеріне қатысуға байланысты өзіне

келтірілген шығындарға өтем және іс бойынша іс жүргізуге қатысу оның қызметтік міндеттерінің шеңберіне кірмейтін болса, орындалған жұмыс үшін сыйақы алуға құқығы бар. Маман болып тағайындалған адам: соттың шақыруы бойынша келуге; арнаулы білімді, дағдылар мен ғылыми-техникалық құралдарды пайдалана отырып, іс жүргізу әрекеттерін жүргізуге және сот ісін қарауға қатысуға; консультациялар беруге, өзі орындаған әрекеттер бойынша түсініктемелер беруге міндетті.

Азаматтық құқықтық қатынастардың құқықтық реттелуі азаматтық іс жүргізу заңдарына сай дәлелді шешім шығаруға негіз болады. Азаматтық даулар және талап қоюға негізделген актілер шығару үшін назарға ұсынылған дәделдемелер заңды жолмен алынуы тиіс. Сот билігіне деген халықтың және қоғамның сенімінің негізі сот шешімдерінің ата заңымызға және әділеттілікке негізделуі басты шарт. Қазақстан Республикасындағы барлық билік тармақтары және мемлекеттік басқару органдарының қызметі заңға негізделуі қажет. Ата-заңымыздың және қолданыстағы заңдардың алдындағы басты міндет-адам және азаматтар құқығын және заңды мүдделерін қорғау болып табылады. Азаматтық қоғам құруды мақсат етіп қойған дамушы мемлекет ретінде дәлелдемелерге сүйенген шешімдердің орындалуы басты белгі болып табылады. Демек, басты заңымызға сүйенсек адамдар құқығының сақталуы міндетті жағдай болып табылады.

### **Пайдаланылған нормативтік құқықтық актілер және арнайы әдебиеттер:**

1. Қазақстан Республикасының Конституциясы. 30.08.1995 ж.
2. Қазақстан Республикасының Конституциялық заңы “Қазақстан Республикасының сот жүйесі мен судьяларының мәртебесі туралы”. 25 желтоқсан, 2002 ж.
3. ҚР Азаматтық іс жүргізу Кодексі 13-шілде 2002 ж.
4. Атқарушылық іс жүргізу және сот орындаушыларының мәртебесі туралы ҚРЗ., 30-маусым, 1998 ж.

### **3.11. Экономическая природа живой материи и природная материальность экономики**

#### **Юрий Николаевич Лачинов**

кандидат экономических наук, профессор Региональной Академии Менеджмента (РАМ), преподаватель экономики, Московский финансово-юридический университет (Москва, Россия)

**Качество** экономического образования связано с его **научностью**. **Главными бедами** всех представлений об экономике, основанных на так называемой «экономической теории» являются:

**А) непонимание экономических основ живого организма; и  
Б) отсутствие материальности в теории при очевидной в практике материальности всех экономических объектов.**

**1. Экономика живого.** Еще со школы нам известно, что живое существо, человек обладает пятью чувствами-ощущениями, которым соответствуют пять органов чувств – глаза - зрение, уши - слух, язык - вкус, нос - обоняние, кожа - осязание. Соответственно, шестым стали именовать нечто необычное, обращенное в будущее – предвидение, интуицию...- но никакого органа, который заведовал бы этим «чувством» не нашли... так и осталось «6-е чувство» непознанным и нереальным, бездоказательным. В то же время, имеются вполне реальные чувства-ощущения, которые предшествуют всем названным, и подтверждены наличием у слепоглухонемых людей. Эти изначальные **чувства-ощущения** связаны с координатами континуума обитания людей, и вообще живых организмов: **пространство – время – масса – температура**. Любой человек элементарно обнаружит в себе названные чувства-ощущения без долгих исследований – достаточно в спокойном состоянии, прикрыв глаза, прислушаться к себе. Во-первых, каждый человек, семья, общность людей, нация (народ) обладает исторически некоторой территорией, каждый индивид (как и каждое животное) стремится застолбить своё пространство и обладает способностью **чувствовать пространство, ориентироваться в нём** даже с завязанными глазами (или будучи незрячим). Органом чувства-ощущения пространства является спинной мозг и мозжечок.

Надо отметить, что кроме **внешнего**, есть **внутреннее** ощущение своего организма – в его элементах: от руки-ноги-голова... до сердце-печень-желудок... Вторым по важности является **чувство-ощущение времени** – тоже с разделением на **внешнее** и **внутреннее**. Внешнее время ощущается органически всем телом, организмом – в смене дня и ночи, времён года, ощущением взросления, старения. Внутреннее время ощущается пульсированием крови, с ожидание очередного сокращения сердца – оно и является органом чувства внутреннего времени. Третьим назовём чувство-ощущение температуры, с тем же разделением на **внутреннее** и **внешнее**. Внутреннее ощущение повышенной (или пониженной) от нормы температуры говорит о заболевании; органом внутренней температуры является кровеносная система. Внешняя температура – при её отклонении от нормальной, привычной – требует утепления или же охлаждения; внешняя температура ощущается всей телесной массой, начиная с кожного покрова. Четвёртым чувством-ощущением является гравитация – телесное притяжение к общей планетарной массе, восприятие тяжести собственного организма, его статики и динамики; невозможность мгновенного отрыва с места в скоростное движение, так же, как и мгновенной остановки при резком торможении. Каждое из названных континуальных чувств в отдельности и в комплексе диктует

живому организму, человеку (семье, обществу) - в его осмысленном сознании- определенное **экономическое поведение**: в отведенное жизненное время, в планируемый промежуток реализуется стремление завладеть некоторой территорией, наладить внутри жизненный тёплый и прохладный комфорт, нарастить массу благ в собственности и обезопасить своё благосостояние, богатство от вторжений извне. Этот экономический диктат ведёт поиск соответствующих форм организации пространства – от квартиры до поместья, от своего сейфа до коммерческого банка, от своего оружия до услуг охранных предприятий. То же и в масштабах сообщества, государства – вплоть до военной охраны границ и разведки. В итоге оказывается, что у человека и у всей живой материи (в рамках нашего ближнего космоса) имеются девять чувств-ощущений, с главенством изначальных-континуальных.

**2. НЕМАТЕРИАЛЬНОСТЬ в теории при очевидной материальности в реальной практике всех экономических объектов.** Действительно, по К. Марксу стоимость(цена) любого продукта-товара складывается из **трудовых** компонентов – труд постоянный + труд переменный + труд прибавочный ( $C+v+m$ ) – эта «формула» есть в любом учебнике. Но! В слагаемых **отсутствует материальное тело объекта, не показано, что труд приложен к материалу** – изначально - к природному веществу, которое преобразуется трудом в искусственное материальное благо, что любой продукт-товар имеет материальное тело. Что именно **материальные объекты (созданные трудом), но не сам труд** - присваиваются в социально-политической экономике. Эта теоретическая несуразица никем не была замечена и все последующие, после Маркса научные труды, включая учебники от Минобрнауки, экономико-математические исследования (в том же ЦЭМИ РАН), не получили надлежащего математического представления о реальных объектах – нет ни одной формулы стоимости // цены с материальной составляющей продукта-товара (!). Все рассуждения (и исследования) на основании «стоимости», в структуре которой нет материального элемента, показывают **экономику как абсолютную фикцию, не имеющую материальности.** Маститые ученые от Российской Академии Наук (РАН) и от МГУ - лучшего вуза страны в научных секциях Центрального Дома Ученых РАН перед собранием научной общественности не могут понятно объяснить структуру стоимости // цены – через которую можно было бы обнаружить материальный элемент в фундаменте экономики. Обратимся к доказательствам – применим схематичный метод сопоставления тезисов, известных из учебников по экономической теории, и положений авторской «Новой экономической классики» - ниже.

### СХЕМЫ СОПОСТАВЛЕНИЯ ТЕОРИЙ

\*А) основные положения официальной «эконом. теории» - в тиражах массы учебников:

<u>ПОЛОЖЕНИЯ ОФИЦИАЛЬНОЙ ТЕОРИИ*)</u>	<u>ПОНЯТНОЕ РАСКРЫТИЕ, ОБЪЯСНЕНИЕ**)</u>	<u>Ссылки</u>
1. <b>Экономика</b> - это... производство благ	Не найдено - <u>ИЗ ЧЕГО - ?</u>	[1, 4]
2. <b>Стоимость</b> - «общественное отношение товаропроизводителей, которое возникает при обмене товаров» - ? её формула: <b>C+v+m</b>	<b>Не найдено</b> – как представить «общественное отношение» - ? - <b>это не формула – нет тождества. стоимость - в таком виде нет материальности</b>	[1]
3. <b>Отношения</b> в экономике: 3а. общественные 3б. товарные (товарно-денежные) - ? 3в. производственные - ? 3г. трудовые?? 3д. финансовые - ???	Не найдено – <b>нет понятного объяснения</b> <b>При обмене товара на деньги отношений не возникает (из рук-в-руки)</b>	[1, 4]
4. <b>Трудом</b> соизмеряются все ценности - ?	<b>Не найдено. и неверно для природного саморodka</b>	[1, 4]
5. <b>Деньги</b> - развитая форма товарных отношений - ?	<b>Не найдено. Что это-? Как это представить-?</b>	[1]
6. <b>Деньги</b> прирастают в товарно-денежном обращении: Д – Т – Д' (Д' > Д)	Не найдено - <b>деньги сами не плодятся</b>	[1, 4]
7. <b>Финансы</b> - отношения распределения	<b>Не найдено (между кем и кем - ?)</b>	[4]
8. <b>Капитал</b> - ценность приносящая поток дохода - ?	<b>Не найдено. нет материальности</b>	[4]
9. <b>Капитал</b> - самовозрастающая стоимость - ?	<b>Не найдено. бездоказательно</b>	[1]
10. <b>Прибыль</b> - превращенная форма прибавочной стоимости - ?; прибыль определяется из формулы: <b>C+v+m</b>	Не найдено – <b>1) приведенный текст объяснить логически невозможно; 2) что и откуда прибывает в экономику - ?</b>	[4]
11. Механизмы в экономике – отсутствуют?	<b>Не найдено</b>	
12. Образного представления экономики - нет	<b>Не найдено</b>	

\*) формулировки взяты из учебников, рекомендованных Минобрнауки в 2010-2015 гг. [4] + К. Маркс [1]

\*\*\*) графа объяснений показывает – нигде не найдено внятного объяснения...

Вся теория **не имеет материального основания**. Ни в одной текстовой формулировке, ни в одной математической формуле **нет элемента природы**- хотя **все экономические объекты материальны!** любой аналитик **может в этом убедиться лично!**.. во всей математической экономике или в экономической математике не удалось найти ни одной формулы с элементом материального (изначально природного) вещества...

Вся стоимостная экономика никак не учитывает природное материальное тело любого продукта, оценивая его только трудом (постоянный + переменный + прибавочный), а не как самоценность (но найденный самородок золота никак не оценить живым трудом (!). Нет понимания очевидного – материальным истоком всех! экономических объектов - от древних пирамид до плотин ГЭС, до Останкинской телевышки (наглядно) и даже космических аппаратов – является природа естественная, природное вещество из недр, лесов, водоёмов...

Настораживает не только отсутствие определенности по всем позициям, но и «формулировки», текст которых не соответствует логике русского языка и не может быть понятен в принципе. Например, невозможно никак представить себе «развитую форму товарных отношений» - в виде денег, которые любой читатель (слушатель, студент) держал в руках - как ценность и/или имеет на счете в банке - как личное богатство. И что такое учебниковское «понимание» денег даёт для экономической практики, где функционируют не только реальные, но еще учётные и плановые (бюджетные), и даже игровые деньги - ? То же и в отношении прибыли - «это - превращенная форма прибавочной стоимости» - по учебникам) в любой учебниковской формулировке нет ясности, что же и откуда прибывает в экономику-?.. Такая ситуация показывает отсутствие научной теории - без понятийного содержания и востребует Новую экономическую классику, понятную, наглядную и доказательную – ниже.

Б) положения новой экономической классики

<u>ПОЛОЖЕНИЯ ТЕОРИИ АВТОРА*)</u>	<u>ПОНЯТНОЕ РАСКРЫТИЕ, ОБЪЯСНЕНИЕ</u>	<u>ССЫЛКИ</u>
1) Экономика - это организованное людьми природопользование с созданием (трудом) из природы искусственных благ и присвоением их в собственность разных лиц. Все объекты и блага соизмеряются в энергии.	Экономика начиналась и сейчас продолжается как пользование природой - прямое или тысячами тонн извлечением из недр природных веществ с преобразованием (по технологическим переделам) в искусственные объекты благ	[2]* [3]*
2) все экономические объекты созданы трудом из природного вещества	Очевидность абсолютно понятна и возразить никак невозможно	[2] [3]
2а) природа прибыли: природа прибывает в экономику веществом объектов (товаров) и присваивается именно она, а не труд	С этого ПРИБЫТИЯ (вовлечения) НАЧИНАЕТСЯ материальная экономика, экономический рост (в денеж. оценке) и присвоение	[2] [3]
2б) в экономику прибывает из природы бесстоимостное вещество; в формуле $C+v+m$ – C-труд машин, v-труд живой, m-природное тело	В ПРИРОДЕ ЕСТЕСТВЕННОЙ НЕТ ДЕНЕЖНОЙ СТОИМОСТИ; природное вещество обработанное трудом, прибывает в экономику натурально и	[2] [3]



<u>ПОЛОЖЕНИЯ ТЕОРИИ АВТОРА*)</u>	<u>ПОНЯТНОЕ РАСКРЫТИЕ, ОБЪЯСНЕНИЕ</u>	<u>Ссылки</u>
	<b>получает денежную оценку - в виде прибыли.</b>	
3) <u>природное вещество</u> в составе <u>стоимости</u> товара <u>оценивается деньгами - это прибыль</u>	в «формуле» <b><math>C+v+m</math></b> - <u>корректней <math>C+v+m=P</math></u> <b><math>m</math></b> - это есть <u>природа</u> внутри цены товара <b><math>P</math></b>	[2] [3]
4) денежная оценка <u>востребует реальных денег</u> - для продвижения по переделам ЭКОномики	кроме <b>реальных</b> денег есть <b>учетные - бухгалтерские, плановые - бюджетные, игровые</b> – с разными формами движения	[2] [3]
5) <b>деньги</b> не возникают в товарном обращении, они производятся банками (эмиссия - связана с вовлечением массы природного вещества в экономику - с денеж. оценкой.	«формула» $D - T - D + \dots$ ложная: <b>а)</b> деньги сами не плодятся; <b>б)</b> верные формулы имеют балансовую форму тождества: “## = ***”	[2] [3]
6) ЭКО имеет <b>клеточное строение</b> ; клетка-ячейка имеет капитальную структуру --- Капитал-диалектика: функция-собственность	<u>К-функция</u> (создание ценностей) и <u>К-собственность</u> (обогащение владельца - присвоением прибыли)	[2] [3]
7) Схема механизма оборота капитала выводит на <b>Закон возрастания стоимости</b> в балансе капитальной ячейки	- доказан тезис К. Маркса о капитале - как «самовозрастающей стоимости» и выведен Закон возрастания стоимости и капитала	[2, с. 52] [3, с. 35-37]
8) <u>К-функция</u> - технологичен и неделим; <u>К-собственность</u> - делима по долям/акциям	Структура капитала – основа генетики в социально-экономическом организме	[2] [3]
9) <u>Отношения в экономике - между субъектами</u> : <b>А) Собственности</b> = принадлежность субъекту; <b>Б) долга</b> = требует погашения	<b>А) Собственности – фундаментальные</b> , по поводу фундаментальных объектов; <b>Б) долговые - текущие</b> : <u>«кто-кому, по поводу какого блага и сколько должен»</u>	[2] [3]
10) Деньги - реальный носитель энергии в ЭКО	Носитель реальной финансовой энергии	[2] [3]
11) Финансы - плановые деньги (потенц.эн.)	Носитель потенциальной энергии - финПлан	[2] [3]
12) Архитектура ЭКО - <b>пирамида Лачинова</b> с вершиной « <b>финансы</b> » - управляемая система	Основание: <u>*стоимость (природа + труд живой + + машин) - *прибыль - *деньги - *капитал --- в спирали развития</u>	[2, с. 91] [3, с. 66]

**В рамках изложенного вся экономическая теория обретает материальность**

\*) В этой табличной схеме представлены только основные положения, **невозможность отрицания** которых - логически корректного и доказательного-подтверждает новую экономическую **классику**.

\*\*) ссылки [2] - на доступный «Единый учебник экономики\*пролог к «экономиксу»\*начала экономической теории» - М.: ЛЕНАНД, 2014. Книга – есть в РАН и в Минобрнауки, в Гос. Библ. Ленина, в книжном магазине «Библио-Глобус».

Многочисленные обращения автора в разные инстанции **не выявили ни одного адекватного лица** по отношению к вопросу **нематериальности экономики ни в науке, ни в образовании, ни в управлении**, ни в Аппарате президента РФ. В утешение российским лицам добавим, что и **во всей мировой научно-образовательной сфере нет ни одного адекватного ученого, лица**, обратившего внимание на проблему материальности экономики изначально - от её теоретического основания. Однако, усиливает и **утяжеляет вину российских лиц** – в науке, образовании, в управлении... тот факт, что сведения о **фиктивности экономики** в представлении всей научно-образовательной литературы и об **истинном - научном-доказательном содержании экономической теории**, включая изданные книги (см. Литературу), были доведены неоднократно до РАН, Минобрнауки, Администрации Президента РФ, Гос. Думы, ряда российских вузов. Автор нашел решение проблемы материальности экономики - в опубликованных трудах и в открытых письмах. Это решение сводится к детальному рассмотрению структуры цены продукта-товара – в его натуральном и стоимостном представлении – рис. 1.



Рис. 1. Натуральная и стоимостная структура продукта

Из схемы рис. 1 видно попарное соответствие натуральных затратных элементов с элементами стоимостной компенсации затрат (живой труд – зарплата, труд машин – амортизация) и соответствие природного тела продукта-товара стоимостному элементу прибыли.

Очевидно, что **продукт-товар** в натуральном виде есть **целостная вещь**, но в стоимостной форме этого же продукта-товара выделяется **отдельные экономические элементы** – заработная плата, амортизация и прибыль. Такая структура сохраняется во всех переделах движения стоимости - от первичного до конечного товара. При этом в каждом переделе компенсируются затраты труда живого и машинного, и определяется своя (данного передела) оценка

природного тела продукта-товара или доценка первоначального природного вещества, заключенного в общей стоимости. Затратные элементы – компенсируются (зарплатой и амортизацией), а **природа – присваивается через прибыль!** Таким образом, **прибыль – это есть прибывшая в экономику стоимость природы в составе общей цены продукта-товара.** Она присваивается производителем в каждом экономическом переделе. Но природа принадлежит всему обществу, поэтому присвоитель обязан делиться с ним, что и достигается - через налоги.

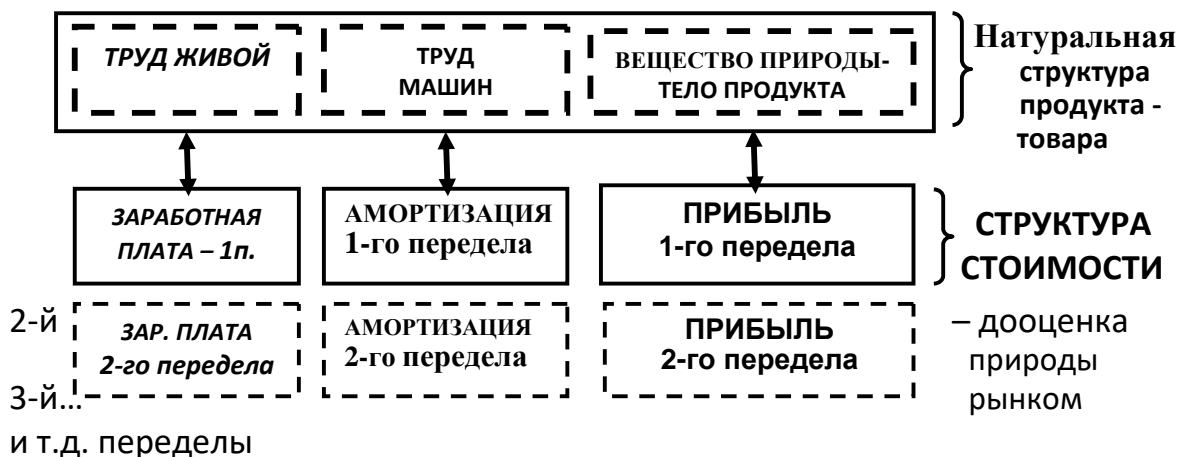
Самым простым способом отвергнуть претензии и обвинения автора - «поставить его на место» является **нахождение** во всем арсенале экономической математики и **опубликование формулы содержащей элемент материальности** (типа бозона в теории элементарной физики) - либо **признание формулы и теории автора.** В противном случае вся гвардия ученой профессуры, от кандидатов-докторов до академиков со чиновной околонаучной бюрократией становится **сообществом неадекватов**, принявших идею фиктивной экономики, обманывающих уже десятилетия всех обучаемых и приобщенных к научно-практической экономической сфере. Автор призывает научно-образовательное сообщество (начиная с участников Конференции) критически осмыслить новацию в понимании формулы К. Маркса  $C+v+m$  --- в которой труд постоянный (C) и переменный (v) приложен в материальному (изначально **природному**) **веществу (m)**, стоимость которого определяется рынком после вычета затратных трудовых элементов – такая трактовка доказана логикой и схемой, она выводит экономику, экономическую теорию на уровень доказательной и логически понятной материальной науки. Преподаватель, освоивший новую классику, будет застрахован от обвинений в неадекватности и от унижительных насмешек студентов. Вуз, взявший на вооружение Новую экономическую классику (с участием автора), займет передовую новаторскую позицию в мировой научно-образовательной сфере.

#### Литература:

1. К. Маркс. Капитал. Госполитиздат, 1978 г.
2. Единый учебник экономики \* пролог к «экономиксу» \* начала экономической теории. - М.: ЛЕНАНД, 2014. Книга – есть в Гос. Библ. Ленина.
3. Новая экономическая классика. ЛАМБЕРТ - Германия, 2014 г. - есть в Гос. Библ. Ленина.
4. Экономическая теория. Кол. авт. РЭУ им. Г.В. Плеханова. ИНФРА-М, 2014 г.
5. Теоретическая основа исторических свершений в экономике - в «Современные концепции научных исследований». Ч. 2. Экономические науки. № 3, 2015.

6. Новая экономическая классика – вхождение в историю экономических учений. Сборник «Интерактив Плюс», 2016, № 2 8). ISSN 2411-8133.

### **3.12. Социально-философские идеи гражданского общества в исторической ретроспективе**

**Айдын Абилхаирович Лукпанов**

магистрант Актюбинского университета им. С. Баишева  
(г. Актобе, Казахстан)

Процессы глобализации, повлекшие за собой коренные, качественные изменения во всех сферах общественной жизни - экономической, политической, социальной, духовной - требуют глубокого социально-философского осмысления и анализа современных представлений о трансформирующемся социальном мире. В связи с этим особенно актуальным становится изучение гражданского общества, раскрытие его универсальных характеристик с учетом современных реалий.

Гражданское общество является объектом исследования многих гуманитарных наук: политологии, юриспруденции, социологии, социальной философии. Каждая дисциплина исследует тот или иной срез гражданского общества как сложного социального образования. Политология рассматривает гражданское общество с точки зрения политических процессов, влияющих на общественные отношения людей. Социальная философия анализирует гражданское общество как феномен общественной жизни, возникающий на определенном историческом этапе, выявляет его онтологические признаки, показывает условия генезиса гражданского общества и общие закономерности его развития.

В социальной философии теория гражданского общества разрабатывалась с античных времен. Термин «гражданское общество» появился задолго до возникновения самого гражданского общества в современном его понимании. Так, в политическом идеале Платона личность, общество и государство растворены в полисе. По определению Платона, государство может быть таковым, чтобы не кто-либо отдельный был в нем счастлив, но, чтобы оно – государство - было счастливо в целом. Учение Платона ставит перед нами неразрешимый диалектический вопрос о взаимоотношении государства и отдельно взятого человека. Кто есть человек в системе государство-государь-общество?

Следующим, кто сделал попытку проследить этапы становления гражданского общества, был Аристотель. Он разграничил права и обязанности гражданина, провел четкую параллель между понятиями

гражданин-общество-государство [1]. Однако и в трудах Аристотеля отсутствует четкая схема построения гражданского общества. Не смогли дать четкое представление о гражданском обществе и более поздние античные авторы. Лишь с истоками зарождения гуманизма в трудах Плутарха были тщательно изучены природы человека, эволюция государственности. Его труд «Наставление о государственных делах» до сих пор актуален. В нем раскрывается тема нравственного лица руководителя, характер взаимоотношений правителя и народа, впервые вводится в оборот понятие менталитет населения, преемственность в политике и культуре, подвергается критике дешевый популизм.

Одним из первых, кто изучил построение общества на Древнем Востоке, был Абу Насыр аль-Фараби. В его трактате «О жителях добродетельного города» он дает структуру общества. Общество людей он характеризует по качественному и количественному признаку и делит общества на два типа: полное и неполное. В свою очередь, полное включает три разновидности: город (малое общество), народ (среднее общество), человечество (великое общество). Неполноценное общество по Аль-Фараби имеет три уровня: семья, деревня, городской квартал. Строение общества у Аль-Фараби аналогично устройству Вселенной. Сердцем в механизме общества Аль-Фараби является государь.

Западноевропейская философско-культурологическая школа также рассматривала отношения государство-правитель-индивид в русле общемирового историко-культурологического направления, особенно в эпоху Возрождения. Яркой личностью мирового культурологического процесса в эпоху Возрождения явился Макиавелли. Именно он по праву, на наш взгляд, является основателем классического учения-государственности, как элемента политического управления. Макиавелли считал государственную власть в лице ее фактического носителя - «государя» - в принципе свободной от нравственных норм [2].

Вопросы веры, гражданственности были изложены Бэконом, родоначальником материалистической экспериментальной науки, Бэкон изложил свой проект идеального государства в утопической повести «Новая Атлантида» (1627 г.). Гуманизм Бэкона несмотря на свою утопичность, предвосхитил время. Начало зарождения капиталистической формации и конец эпохи Возрождения выдвинули новые тенденции в осмыслении роли человека в обществе. Среди этой плеяды достойное место занимают Вольтер и Жан-Жак Руссо. Оба этих философа во главу угла ставили нравственные ценности. Вольтер рассматривает Человека в дуализме с Природой и Разумом. Руссо же не приемлет культуру, сравнивая ее с ужасным мечом, способным погубить все и вся. Неприязнь культуры ставит Руссо в один ряд с Ницше и Фрейдом, Леви-Стросом и Тойнби с их цивилизационными

теориями. Таким образом, само понятие «Гражданское общество» зародилось в Европе как результат общественного договора между государством и гражданином, выраженного в законах, т.е. произошла модернизация самого понятия «государство и управления», государства с преобладанием частнособственнических интересов.

Эпоха Просвещения внесла с собой определение понятия правового государства. Первым, кто дал определение тому, что государство возникло на основе общественного договора между людьми, был Т. Гоббс, считавший, что государство появилось на основе общественного договора между людьми, передававшими правителям значительную часть своих прав в целях преодоления взаимной междоусобицы, обеспечения безопасности граждан и соблюдения социального порядка в стране. Таким образом, Гоббс рассматривает государство и общество как два составляющих элемента. Дж. Локк развил идеи Гоббса, изложенные им в «Левиафане». Локк выдвигает один из основополагающих принципов правового государства - концепцию разделения властей на законодательную и исполнительную, дополненную позднее Монтескье судебной властью [3]. Теоретическое обоснование идеи правового государства определено в работах И. Канта. В противоположность бытовавшим в то время в монархической Германии представлениям о безусловном приоритете государства и общества над личностью, он провозглашает идею свободы личности, защищает ее от произвола коллективного, целого. Утверждая, что лишь соединение всех людей, образующих народ, может стать источником законов в государстве, цель которого обеспечить торжество права. Это свидетельствует о том, что Кант близко подошел к идее суверенизации.

Особая заслуга в разработке концепции гражданского общества и его взаимоотношений с государством принадлежит В.Ф. Гегелю. Он считал, что гражданское общество есть связь членов в определенной общности, связь через потребности этих членов, через правовые учреждения, представляющие собой средства обеспечения лиц и собственности, и через внешний порядок, служащий для охраны их интересов. Гражданское общество есть система частного интереса, а соотносительное с ним государство – система всеобщего интереса. В случае столкновения интересов семьи и гражданского общества с интересами государства первые должны уступить интересам государства, ибо они подчинены ему, их существование зависит от существования последнего. Гражданское общество не может оставаться гражданским до тех пор, пока оно не управляется политически под присмотром государства. Лишь признавая и удерживая гражданское общество в подчиненном положении, государство может обеспечить его свободу. Таким образом, у Гегеля гражданское общество ограничено сферой частной жизни [4].

Последовательная трактовка гражданского общества как негосударственной сферы социума стала утверждаться после публикации работы А. де Токвиля «О демократии в Америке», в которой автор совместил идеи демократии и гражданского общества. Он впервые определил демократию как особый тип общественных связей, а не форму правления. Это было связано с развитием капиталистических отношений, усложнением горизонтальных социальных связей, усилением структурированности в обществе, эмансипации личности от государства, появлением общественных организаций и движений, которые и стали по мнению многих западных ученых основным, структурным элементом гражданского общества [5].

Начиная с середины XX века в социальной науке так и не сформировалось общепризнанного определения гражданского общества. Содержание термина не отличалось особой строгостью, системностью и концептуальной обоснованностью. В основном гражданское общество стали определять по «остаточному» принципу, исходя, например, из тезиса - все, что остается за вычетом экономики и государства, следует отнести к сфере гражданского, т.е. противопоставляли его государству, рынку, правящим элитам. Был сделан упор на изучение свободно создаваемых некоммерческих ассоциаций, объединений и альянсов граждан, отстаивающих свои права от посягательств со стороны государства и формирующих законопослушный средний класс. Общественные движения изучались в теориях «коллективного поведения» и «массового общества» (Г. Лебон, Э. Фромм, У. Корнхаузер, Г. Блумер, С. Липсет и др.); теории «относительной депривации» (Т. Герр, Д. Девис, Л. Киллиан, Н. Смелсер), рассматривающей возникновение общественных движений как протестно-ориентированный ответ разобщенных индивидов на растущую неудовлетворенность своих потребностей; в теории «мобилизации ресурсов» (Ч. Тилли, Дж. Маккарти, М. Зальд, М. Асим, К. Вильсон, А. Обершел, К. Дженикс и др.), акцентирующей внимание на развитии среди граждан разного рода форм гражданской активности [6].

С переходом западных капиталистических стран к постиндустриальному обществу наметился и рост общественных движений. Это не могло не отразиться и в теории. Появился и ряд новых концепций, дающих свои оценки общественным движениям как совокупности организаций, для которых характерен «приоритет социального действия над политическим действием». В русле культурологического подхода к общественным гражданским движениям выступила теория «социальных действий» (А. Турен, Д. Лаперони, Ж. де Торсак), в которой нормативная функция приобрела особое значения. Общественные организации и движения – это те структуры, посредством которых гражданское общество организует отношения со своим окружением.

Одним из современных идеологов теории гражданского общества можно назвать британского философа К. Поппера. Выделив две основные модели развития социума – закрытое и открытое общество, он предположил, что в открытом обществе существует плюрализм групп и сил и поэтому возникает необходимость поддержки многообразия. Стремление не допустить монополии предполагает наличие у открытого общества своих собственных институтов, прототипами которых могут стать институты гражданского общества.

Существенное влияние на теорию гражданского общества оказал процесс глобализации. Национальные государства существенно утратили влияние на собственных граждан благодаря появлению международных гражданских институтов (Организация объединенных наций, Европейский суд по правам человека и Международный трибунал в Гааге), выхода на мировую арену негосударственных действующих лиц в качестве автономных участников мировых политических процессов (транснациональные корпорации, неправительственные организации, международные фонды), возникновению социальных движений, подобных антиглобалистским или гринписовским. Все это стало интерпретироваться многими исследователями как социальные истоки и основы международного гражданского общества (Р. Фолк, Р. Кокс, Б. Бузан, Дж. Мэтьюз, К. Браун, В.П. Бодран, Г. Гастейгер, Д. Мессенер и др.) [7].

В то же время существуют теории, которые рассматривают гражданское общество в рамках национальных государств (Ф. Хатчесон, А. Фергюсон, А. Смит, Э. Шилз, Л. Селигман). Сфера ценностей, которые создает гражданское общество, касается ценности национальной культуры. Национальность дает людям общую идентичность, которая позволяет им воспринимать себя как тех, кто сообща формирует свой мир.

Весьма близко по своей направленности стоят концепции, рассматривающие гражданское общество в рамках либеральных традиций, связывая ее с идеями демократии, демократической гражданской культурой. У истоков данной традиции стоят выдающиеся американские ученые А. Верба и Г. Алмонда. Их продолжателями были Л. Пай, У. Розенбаум, Д. Каванаха, Д. Элазар, К. фон Бойме и др.

Проблема гражданского общества является весьма актуальной и востребованной в социально-гуманитарном знании в Казахстане. Такие исследователи, как Ж.М. Абдильдин, К.А. Абишев, А.А. Айталы, Б.Г. Аяган, С.А. Дьяченко, С.Т. Бельгибаев, Ф. Бисенбаев, Ю. Булуктаев, М.С. Ашимбаев, Р.К. Кадыржанов, Н.П. Калашникова, Р.И. Камарова, А.Г. Косиченко, М.С. Машан, К.Ж. Нугманова, А.Н. Нысанбаев, Н.Ш. Саханов, Г.Т. Телебаев, А.Ж. Шоманов и многие другие анализируют развитие понятия гражданского общества в истории социально-философской мысли, а также осмысливают



феномен гражданского общества с точки зрения реалий сегодняшнего дня.

Во множестве исследований по проблематике гражданского общества наблюдается разнообразие его определения, концепции, подходов, порой даже противоречащих друг другу. В связи с этим возникает потребность дальнейшего социально-философского исследования гражданского общества с точки зрения его исторических и сущностных характеристик.

Таковы основные этапы исторической ретроспективы зарождения, формирования и развития гражданского общества.

### **Список использованной литературы:**

1. Аристотель. Политика. Сочинение в 4 т. Т. 4, М., 1983 г., «Мысль» 412 с.
2. Гаджиев К.С. «Концепция гражданского общества: идейные истоки и основные вехи формирования». Вопросы философии, 1991 г., № 7.
3. Локк Дж. Два трактата о правлении. Сочинение в 3 т. Т. 3. М.: Мысль, 1988 г.
4. Гегель Г.В.Ф. Политические произведения. М.: Наука, 1978, 438 с.
5. Токвиль де А. О демократии в Америке. М., 1992, с. 370.
6. Парсонс Т. Общий обзор. Американская социология. Перспективы. Проблемы. Методы. М., 1972. С. 364-365.
7. Современное гражданское общество: основные проблемы и подходы к изучению. Официальный сайт [www.nasledie.ru](http://www.nasledie.ru).

### **3.13. 1905 жылғы құзырхат көтерген жер мәселесі**

#### **Нургуль Елеусизовна Байгелова**

кандидат юридических наук, доцент кафедры «Право».  
АО «Университет Нархоз» (г. Алматы, Казахстан)

Азаттық пен тәуелсіздікті аңсамайтын халық болмайды. Соған жету жолында елдің небір қайсар, ұлтжанды азаматтары ащы тер төгіп, тіпті қажет болған жағдайда өмірін де сарп етеді, өлімге де бастарын тігеді. Себебі азаттық идеясы пәрменді күш, ұлт санасында мәңгі өшпейтін ұғым.

XX ғасырдың басында азаттық, бостандық, теңдік идеялары Қазақстанның саяси-құқықтық ой-пікірінен көрініс берді. Атап айтқанда аталмыш идеялар Бірінші Орыс революциясы (1905-1907) жылдары ерекше байқалды, жаңа қалыптасып келе жатқан ұлт зиялыларының көзқарастарынан өзінің шешімдерін тапты. Соның айғағы болып Қарқаралы петициясы болып табылады. Бұл құжат осы күнге дейін

құқықтық мағынада толыққанды дәрежеде зерттелген емес. Тек тарихшылар ғана өздерінің зерттеулерінде бір-екі бет көлемінде ғана жазды [1], оның мазмұны саяси-құқықтық мәні осы күнге дейін заңгер ғалымдардың назарынан тыс қалып қойып отыр.

Бұл петицияға 14500, кейбір деректерде 16000 мың адам қол қойып Ресей императорының атына жолдаған [2]. Құжат саяси бостандық адам құқықтарының аяққа тапталмауы, дін бостандығы, қазақ даласында басқаруды жақсарту, сот жүйесін реформалау сияқты көкейтесті мәселелерді шешуді күн тәртібіне қойды. Сонымен қатар қазақ халқының шекесіне қатты батқан жер мәселесі де өзінің шешімін тапты.

Қарқаралы петициясында атап айтқанда бірнеше баптар қазақ жерін жергілікті халыққа, яғни мәртебелі ұлтқа кайтаруды талап еткен. Сарапқа салып қарасақ, петиция авторлары қазақ жерін бірнеше түрге бөліп қарайды және соған байланысты жердің құқықтық мәртебесін белгілеуді талап етеді. Атап айтқанда қазақтардан тартып алынған жерлер, қазақ мекен еткен жерге жақын бос жатқан жерлер, патша тарапынан сыйға тартылған жерлер. Ертіс жағалауындағы жерлер, қыстық пен жазда пайдаланатын жерлер, тау-кен байлығы бар жерлер, орман, балық, тұз өндіретін жерлер [3] жерді жалпы осындай түрлерге бөліп қарау Қазақстанның саяси-құқықтық ой-пікірлерінде тұңғыш рет айтылғанын атап кеткен жөн. Бір сөзбен қортындылап айтып қарағанда тұңғыш жер кадастры деп баға беруге болады. Петицияның 38-ші бабы қазақтардан тартып алынған жерлер туралы мынандай талап қойды: “В последние 20 лет отобранные от киргиз земли, для переселенцев возвратились бы старым владельцам киргизам, а за возведенные постройки переселенцев вознаграждение давалось бы из земского капитала [4]. Шын мәнінде мұндай өткір талап Қазақстанның саяси-құқықтық ой-пікірінде тұңғыш рет қойылғанын атап кеткен жөн. Себебі, ХХ ғасырдың басында Ресейдің отарлау саясатының нәтижесінде қазақ жері оның тікелей меншігінен тартып алынып, патша өкіметіне қызмет еткен дворяндар мен офицерлерге, қазақтар мен Орталық Ресейден қоныс аударушыларға үлестіріліп берілді. Кейбір деректерге қарағанда 1917 жылғы Қазақ төңкерісіне дейін патша өкіметі қазақ халқының тікелей пайдалануынан 45 млн. десятина жерін тартып алған [5]. Жерді алуда патша өкіметі үш мақсат көздері: Біріншіден, кең байтақ қазақ жерінде орыс ұлтының санын көбейту арқылы орыстандыру саясатын нақтылы тәжірибеде іс жүзіне асыру. “Олардың, демографиялық агрессияның 250 жылдан астам уақыт ішіндегі, неге жеткізгені бәрімізге айқын. Соңғы кездері жүргізілген ғылыми зерттеулердің мәліметіне сүйенетін болсақ, XVII—XX ғасырлардың аралығында Қазақстанға қоныс аударылғандардың саны 8,5 млн. адамға жеткен. Бұл процестің қазақ халқының дамуына қандай нәтиже бергені жақсы белгілі” [6], — деп атап көрсетті белгілі ғалым Сәкен Өзбекұлы. Екіншіден, жерді алу жергілікті қазақ халқының мәңгі тоналуының айғағы болды. Жерді жеке

меншік еткен келімсектер Ресей империясының саяси билігін құқықтық реформаларын, дінін берік орнатушылар және отарлық саясатты белсенді жүргізетін өкілдері болды. Орыстың ұлы жазушысы осы мәселе туралы былай деп жазды: “отнимите у народа деньги, товары, скот, и ваш грабеж окончится вместе с вашим уходом. Но отнимите у народа землю, и ваш грабеж будет продолжаться вечно...” [7]. Үшіншіден, қазақ жерін талан-таражға салып, аяққа тапталды, теңсіздік пен заңсыздықты күшейтті. Жерге жеке меншік құқы бар келімсектер ендігі уақытта өздерінің тараптарынан “салық” салуды дәстүрге айналдырды. Осы мәселенің мән-жайын өз көзімен көрген ағартушы-демократ, Қазан төңкерісіне дейінгі қазақ зиялыларының көрнекті өкілі Ғабдулғазиз Мұсағалиев былай деп атап көрсетеді: “Таудың, етектің егін үшін жарамды жерлерін ойып-ойып қазақ- орыстарға кесіліп берілген ... Россиядан көшіп келген мужиктерге беріліп жатыр ... Қазақтардың таудың етектегі көп қыстаулары, мың азаппен қазып шығарған арықтары, егіндік жерлері бәрі де қолдан кетті” “Қазақтар осы күнде тауға шыққан болады. Шыққанменен не пайда? Жолшыбай орыстың егіні мен пішендігі, жуықтап кетсе қазақтың малын ұстап, өзін сабап, айып тағып, қырып-жойып өлтіре жаздайды” [8].

Осындай ауыр экономикалық, әлеуметтік және рухани жағынан күйзеліске ұшырған қазақ халқы құмды, шөл және шөлейт жерлерге күштеп ығыстырылды. Бұл процесс негізінде жерді қорғауды ұлт мүддесінің ең негізгі өзегі, қағидасы деп таныды. ХХ ғасырдың басындағы қазақ қоғамындағы барлық саяси- құқықтық әлеуметтік және экономикалық шиеленісті мәселелер жер қатынастарынан туындады, соған барлық жағынан тәуелді болды. “Ресей империясының — деп атап көрсетті Сәкен Өзбекұлы, - отарлық саясатының тікелей әрекетінің салдарынан қазақ жерінің оның пайдалануынан тартылып алынуы көшпелі қоғамның барлық қатынастарын шиеленіске ұшыратты, озық-ойлы ұлт зиялыларын монархиялық режимге деген наразылығын күшейте түсті. Жердің тарылуы және одан туындайтын зардаптарды жан дауысымен сезіне білген қазақ зиялылары антиколониалдық ұран көтеріп, саяси-идеялық ахуалды ұлғық мүденің саяси мақсаттарымен ұштастыру да өзінің тарихи борышы деп таныды” [9].

15-ші бапта “Земля при реке Иртыш, которые с давних лет состояло в пользовании киргиз как родовые, а затем перешедшая в пользу войска, а также земля принадлежащая в пользу (войска) ведомства кабинета Его Величества находящаяся в пользовании киргиз оставались бы в вечное владение ранее занимаемы киргиз, как их родовое”, [10] — деген талап бекітілген. Бұл жерде петиция авторлары Ертіс жағалауында орналасқан құнарлы және шұрайлы жерлердің орыс әскерлері мен қазақтардың пайдаланудан алынуын талап етеді. Алынған жерлерді хандық дәуір кезінде әрбір руларға бөлініп берілген жер құқын қалпына келтіруді жөн деп санайды. Ақиқатын айтатын болсақ, Ертіс бойында орналасқан жерлерді патша

өкіметі 1735 жылдан бастап қазақтардың пайдалануынан ала бастады [11] Ондағы мақсат жағалай әскер орналастыру арқылы отарлық саясатты күшейту және Ресей территориясын кеңейту. Сонымен қатар жерді иеленген қазақ-орыстар жергілікті қазақтардан жағалауда отырып, малын бакқаны үшін салық алып, оларды қатты экономикалық күйзеліске ұшыратқан мұндай паразиттік әрекеттер халқының наразылығын тудырған, тіпті қарулы қақтығыстарға да әкеп соқтырып отырған. Қазақ жерінің тарихын молынан зерттеген Т. Шонанов бұл жағдайды былай деп суреттеген: “ Атты қазақ иеленіп отырған (Ертіс шығысындағы)... үкімет Ертіс бойында ... 10 шақырымнан жақын жерге қазақ қыстау салмасын, егін екпесін деп жарлық шығарады ... Іс жүзінде қазақ ... жер ішінде коныстанып отыра берді, бірақ казак, орысқа шөпауыз төлейтін болды... қазаққа малайлыққа жалданып тұра берді. Атты қазақтар енді 10 шақырым алқап үшін рента алып, рентнер болып жата берді... Алғашында арендаға 100 қарадан бір қара, 100 қойдан бір қой алған. Соңында аренда ақшаға айналған ... бері келе аренда ауырлай берді, қазақ шаруасын күйзелтті, аренда бұрынғыдан әлденеше рет өсті... Бір табан жерге жылына арендаға 1864 жылға шейін 65 сом, ал 1889 жылға шейін 20 сом (бес жылда аренда 38,5 % артқан), 1896 жылға шейін 150 сом (соңғы 7 жылда 66,6%' артқан), 1887 жылы 300 сом ақша, 1200 көбе (сол кездегі бағамен бұл 60 сом тұрады) жинап берген. Сонда ақшалай 1897 жылы аренда 360 сомға жеткені, яғни 140% артқаны болады. 13 жыл ішінде аренда 65 сомнан жылына 360 сомға өскені, яғни 500,5% артқаны болады...Аренда осылайша арта берген, қазақ шаруасы күйзеле берген. Неге десеңіз, базар дамыған сайын жері барлар жерсізді сороды күшейтеді. Атты қазақ өз иеліндегі жерді сатып отырған жок, жерге алған монополиясын сатып отыр“ [12].

Петицияның талаптары Т. Шонанұлы дәлме-дәл суреттеген жағдайларды норма арқылы енгізіп, Ертіс жағалауларындағы жерлердің бәрін қазақтардың ру құқымен пайдалануына беруді талап етеді.

Байқап қарасақ, петицияда жерді қазақтарға жеке меншікке емес, бүкіл руға беру идеясы бар. Бұл петиция авторларының жалпы жердің жеке меншікте болуына үзілді-кесілді қарсы болғанын айқын аңғартады.

Петицияның 17-ші бабы Қазақстанның бүгінгі күнгі жердің кенін пайдалану мәселелерімен тікелей ұштасып жатқанын аңғарамыз. Аталмыш баб мындай ережені бекітеді: “Открытие в горных степях на землях, принадлежащие киргизскому населению, горнопромышленное дело было бы предложено самим владельцам земли киргизам открыть заводы, производить окопы и. т. д. Если они откажутся от такого предприятия, то тогда лишь предоставить право пользование таковыми рудами другим лицам с тем, чтобы последний платил бы аренды по десятины“. Шын мәнінде отандық өнеркәсіп пен тау-кен қазба жұмыстарын жүзеге асыру ісін жаңа қалыптасып келе жатқан ұлттық буржуазияға беруді талап етеді. Себебі, сырттан келген орыс

буржуазиясы арзан жұмысшы күшін пайдалана отырып, метрополияға мыңдаған тонналап алтын, күміс, мыс, сыяқты түсті металдарды жіберіп жатты. Бұл Қазақстанды тек ғана шикізат ретінде пайдаланудың, қанаудың жолы болды. Орыс зерттеушісі М. Красовкий былай деп атап көрсетті: “Выполняющие те же самые работы русские получают вдвое и втрое больше, чем киргизы [13]. Кейбір мәліметтерге жүгінетін болсақ, Қазақстанда XIX ғасырдың 30-шы жылдарынан бастап 1917 жылға дейін 2034.338.574 пуд құм тазаланып, 1371 пуд таза алтын алынып, Ресейге жөнелтілген [14]. Ұсақ буржуазия тобының өкілі В. Мясников деген Қазақстанға келіп, қазақ халқын өлімше қанаудан нәтижесінде “28 жыл ішінде 8 мың мұжықгы сатып алды, бірнеше, зауыт ашты, барлық бұрынғы борышын өтеді, һәм екі жарым миллион сом таза капитал жинап алды”, [15] — деп атап көрсетіледі зерттеулерде.

Қорыта айтқанда “Патша әкімшілігі алдында петиция түрінде қойылған бұл талаптар қазақ қоғамының сол кезеңдегі әлеуметтік-саяси деңгейінен туындаған жалпы демократиялық сипаттағы талаптар болатын. Егер де оларды тарихи тұрғыдан қарар болсақ, басқа дәрежеден көрінуі тіпті де мүмкін емес еді. Басқаша айтқанда, бұл тарихи кезеңдегі қазақ қоғамындағы азаттық қозғалысы Шығыстағы революциялық өрлеуге байланысты ... “адамның ең қарапайым праволары жолындағы, демократия жолындағы” күрес еді. Қарқаралы петицияның тарихи маңызы сапалы жаңа даму сатысына аяқ басқан қазақ азаттық қозғалысының негізі талап-тілектерінен тұңғыш рет тұжырымдап ... патшалық биліктің алдына қойып, сол арада қазақ елінің өз еркіндігі үшін жолына түскендігін ашық-анық білдіруінде еді” [16].

#### **Пайдаланылған өдебиеттер:**

1. Қойгелдиев М. Алаш қозғалысы. Алматы, 1995. 97-98 бет.
2. К. Нурпейісов. Алаш һәм Алашорда. Алматы, 1995. 39-бет.
3. ҚР ОМА 64 қор, 5658 іс, 17-20 беттер.
4. Сонда.
5. Сонда.
6. Зиманов С.З. В.И. Ленин и советская национальная государственность в Казахстане, Алматы, 1970. с. 18.
7. С. Өзбекұлы. Арыстары алаштың. Алматы, 1998. 85 бет.
8. Лев Толстой. О частной собственности на землю // Казахская правда, 1995, № 2.
9. Ә. Мұса. Жетісу қазақтары жайынан // Қазақ 1914, № 60.
10. С. Өзбекұлы. XVII-ғасырдың соңы - XX ғасырдың бас кезінде Қазақстандағы саяси-құқықтық ой-пікірдің тарихы жоне кәйрат - керлері. Док. дисс. авторефераты. Алматы, 1999, 28 бет.
11. ҚР ОМА, 64 қор, 1 тізім, 5658 іс - 28 бет.
12. Телжан Шонанұлы. Жер тағдыры ел тағдыры. Алматы, 1995, 35 б.
13. Сонда.

14. М. Красовский Область сибирских киргизов. СПб., 1868, ч. 2, с. 147.
15. Е. Дильмухамедов. Из истории горной промышленности Казахстана. Алма-Ата. 1976. с. 108.
16. Витебский В., Неплюев Н.И. Оренбургский край в прежнем его составе до 1759 года. Казань, 1897, с. 656.
17. Әлихан Бокейханов. Шығармалар. 1994, 13 бет.

### **3.14. Қазақстанның демографиялық даму жағдайы**

#### **Солтанбек Капасович Касенов**

Атырау инженерлік-гуманитарлық институты  
(Атырау қ., Қазақстан)

#### **Мағыпар Саламатович Куанов**

Атырау инженерлік-гуманитарлық институты  
(Атырау қ., Қазақстан)

#### **Роза Жанасыловна Альжанова**

Х.Досмұхамедов атындағы Атырау мемлекеттік университеті  
(Атырау қ., Қазақстан)

#### **Гүлшат Жалгабаева Нургалиева**

Х.Досмұхамедов атындағы Атырау мемлекеттік университеті  
(Атырау қ., Қазақстан)

#### **Тойган Бахтыбаевна Жалелова**

Х.Досмұхамедов атындағы Атырау мемлекеттік университеті  
(Атырау қ., Қазақстан)

Әр елдің әлеуметтік-экономикалық даму деңгейінің басты көрсеткіші ретінде адами фактор саналып, өркениетті елдерде адамның рухани және материалдық тұрғыда дамуы қоғамның басты маңызды басымдылықтары болып табылады. Себебі, адам қоғамның материалдық және рухани байлықтарының тек тұтынушысы ғана емес, сол байлықтарды өндіріп-өңдеуші, инновациялық идеялар мен жаңа технологиялардың негізін қалап, оны жүзеге асырушы болып саналады. ХХІ ғасырда адамның қоғамдағы орны, оның атқаратын қызметі сапалық жаңа деңгейге көтеріліп, мемлекеттің әлеуметтік-экономикалық әлеуетінің интеллектуалды адам капиталына тәуелділігі онан ары артуда. Осыдан болар, бүгінде әлемнің дамыған елдерінде адами капитал жалпы қоғамның, оның ішінде, мемлекет пен экономиканың негізгі тұғыры деп саналады. «Адами капитал» терминін алғаш рет өткен ғасырдың 70-жылдарында Нобель сыйлығының лауреаты, атақты экономист Теодор Шульц қолданысқа енгізген болатын [1].

«Адам бойындағы барлық қабілет туа бітеді немесе өмірлік дағдымен қалыптасады. Әрбір адамның тұқымдық ерекшеліктеріне

байланысты туа біткен қабілеттері болады. Тиісті қаржы бөлу арқылы дамытылатын адам бойындағы өмірде жүре қалыптасқан құнды қабілеттерді біз «адами капитал» деп атаймыз», дейді Т. Шульц.

Белгілі бір халықтың, ұлттың, ұлыстың, этникалық топтың санын, құрамы мен құрылымын, аумаққа бөлінуін, өсу не кему динамикасын қоғамдық-тарихи жағдайлармен байланыстырып зерттейтін әлеуметтік ғылым саласы – демография (грекше демос – халық) деп аталады [2].

Демография – халық туралы ғылым болса, сындарлы демографиялық саясат кез-келген елдің өсіп-өркендеуі жолындағы басты стратегиялық тренд болып саналады. Ел аумағын халықтың қоныстанып, игеруі тарихи-географиялық жағдаймен байланысты болса, халық саны мен ұлттық құрамының өзгеруі әлеуметтік-экономикалық, сондай-ақ демографиялық факторлардың ықпалымен жүретіні белгілі.

Еліміздің тәуелсіздігі әлемдік геосаяси кеңістікте кеңінен танылып, дүниежүзінің саяси картасынан егемен мемлекет ретінде өзінің лайықты орнын алды. Қазақстан жер көлемі жөнінен (2724,9 мың км<sup>2</sup>) әлемдегі аса ірі елдердің ондығына кіргенімен, халқының саны жөнінен 63 орын алып, шағын елдер санатына жатады.

Ресми дерек бойынша 2017 жылғы 1 қазанда Қазақстан Республикасының халқы саны 18 096,6 мың адамға жетіп, оның ішінде қала халқы – 10 383,3 мың (57,4%), ауыл халқы – 7 713,6 мың адамды (42,6%) құрады. 2016 жылдың осы кезеңімен салыстырғанда халық саны 232,5 мың адамға немесе 1,3% өскен [3].

Біріккен Ұлттар Ұйымы әлем елдері халқының қартаю дәрежесін анықтайтын критерийлерін белгіленген. Классификация бойынша мемлекет халқының 65 және одан жоғарғы жастағы адамдардың үлесі 4% немесе одан төмен болса ол халық жас, 4-7% болса қартаю алдындағы халық, 7% және одан жоғары болса қартайған халық болып саналады. Еліміз бойынша бұл көрсеткіш 6,6% деңгейінде болса, жекелеген аймақтары, атап айтқанда, солтүстік, шығыс және орталық бөліктерінде жастарға қарағанда қарт адамдар санының аруына байланысты бұл межеге жетті. Ал, оңтүстік пен батыс және Астана қаласында дүниеге келген сәбилер санының артуынан халықтың қартаю көрсеткіші төмендеуде.

Жалпы, ҚР статистика агенттігінің болжамы бойынша, 2020 жылы бұл көрсеткіш еліміз бойынша 7,4% жетеді деп күтілуде. Басқа елдермен салыстырсақ, қазір Германияда – 24%, Ұлыбританияда – 20%, Украинада – 18%, АҚШ-та – 16%, Ресейде – 15%. Әрине біздегі көрсеткіш жоғарыда көрсетілген мемлекеттермен салыстырғанда әлдеқайда төмен.

Республика халқы ел аумағы бойынша біркелкі қоныстанбаған, халықтың орташа тығыздығы 1 км<sup>2</sup> 6,6 адамнан келіп, Қазақстан халқы аумағы бойынша сирек қоныстанған (әлемде 184 орын) елге жатады.

Жалпы халықтың ел аумағына қоныстануына тарихи жағдайларға қоса, табиғат жағдайларының ерекшелігі мен өнеркәсіп орындарының шоғырлануы сияқты факторлар да әсер ететіні белгілі. Табиғат жағдайы анағұрлым қолайлы өңірлер деп – Оңтүстік Қазақстан, Жамбыл, Алматы облыстары (Алматы қаласын қоса алғанда) саналады. Мұнда республика халқының 43,2%-ы тіршілік етіп, орташа тығыздық тиісінше, 1 км<sup>2</sup>-ге 16,9; 6,9 және 7 адамнан келеді. Келесі – Солтүстік Қазақстан аймағы: Қостанай, Солтүстік Қазақстан, Ақмола және Павлодар облыстарының аумағы. Мұнда ел тұрғындарының 16,25%-ы орналасып, орташа тығыздық 1 км<sup>2</sup>-ге 5,2; 7,4; 5,7 және 6,5 адамнан келеді. Шығыс Қазақстанда республика халқының 7,68%-ы тұрып, орташа тығыздық 1 км<sup>2</sup>-ге 5,4 адамнан. Орталық Қазақстанда (Қарағанды облысы) республика халқының 7,66%-ы орналасып, 1 км<sup>2</sup>-ге 3,3 адамнан келеді. Халықтың сирек қоныстанған өңірлеріне батыс – Маңғыстау, Атырау, Батыс Қазақстан, Ақтөбе облыстары мен Оңтүстік Қазақстан аймағындағы Қызылорда облысы саналады. Мұнда бүкіл республика халқының 19,61%-ы мекендеп, 1 км<sup>2</sup>-ге келетін орташа тығыздық, тиісінше, 1,9; 3,7; 4,1; 2,3 және 2,6 адамнан келеді.

Республиканың солтүстік - шығысы мен Оңтүстік Алтайдың етегіндегі пайдалы қазбаларды игеруге байланысты мұнда өнеркәсіп орындары шоғырланған. Оңтүстік пен оңтүстік – шығыстағы егіншілікті Сырдария, Талас, Асы өзендерінің маңындағы аудандарда, Транс-Қазақстан, Түркісіб теміржолдарының бойында халық жиі қоныстанған. Өнеркәсібі дамыған аудандарда мамандардың қоныстануы нәтижесінде халықтың тығыздығы артты.

Орталық, батыс және оңтүстік-батыстағы мал шаруашылығымен айналысатын аудандарда халық сирек қоныстанған. Республиканың бұл бөліктерінде табиғат жағдайлары мен жол қатынастарының нашар дамуы халықтың сирек қоныстануына өз әсерін тигізеді.

Ірі суару жүйелерінің салынуына байланысты халықтың біраз бөлігі оңтүстіктегі шөлейт және шөлді аудандарға қоныстанған.

Екінші дүниежүзілік соғыстан кейінгі жылдары өнеркәсіпті индустрияландыру және ауыл шаруашылығын қайта құру нәтижесінде халықтың қоныстануы мен тығыздығында елеулі өзгерістер болды. Өнеркәсіп орталықтары мен қалалық елді мекендерде халық саны мен тығыздығы артты. Батыс және Орталық Қазақстандағы жаңадан пайда болған мұнай, металлургия және химия өнеркәсіп орталықтарына республиканың басқа аудандарынан халық көптеп қоныс аударды.

Қазір қазақтар республика халқының 71%-ын құрап, негізінен, республиканың оңтүстігі мен батысында қоныстанған. Қазақ халқының саны басым облыстар: Қызылорда (94,2%), Атырау (89%), Маңғыстау (78,7%), Ақтөбе (70,7%), ең азы — Солтүстік Қазақстан (29,6%), Қостанай (30,9%), Ақмола (37,5%), Қарағанды (37,6%) облыстары.

Қала тұрғындары ең көп облыстар: Қарағанды (қала тұрғындарының үлесі 79,53%), Маңғыстау (41,70%), Павлодар (70,72%),



Қызылорда (44,16%), Атырау (47,92%), Ақтөбе (56,2%), Қостанай (53,72%).

Облыс, сондай-ақ республикалық маңызы бар қала тұрғындарының жалпы санынан жастардың ең қомақты үлес салмағы Астана және Алматы қалаларына, сондай-ақ Ақтөбе облысына тиесілі, мұнда 14 – 29 жас аралығындағы жастар 29 %-ды құрайды.

Тұрғындардың жалпы санынан жастардың ең аз үлес салмағы Солтүстік Қазақстан облысына – 22 %, Ақмола, Шығыс Қазақстан, Қарағанды және Павлодар облыстарына – 24 % келеді.

Еліміздің демографиялық көрсеткішінде 2017 жылдың мамыр айында маңызды жаңалық болды. Республика халқы саны 18 миллионға жетіп, 11 мамырда 18 миллионыншы адам дүниеге келді. Бұл бақыт Алматы облысы Талдықорған қаласының тұрғыны – Мүслима Саматқызына бұйырды. [4].

Қазақстанда Алматы (1 772 779) мен Астана (1 006 570) республикалық маңызы бар қалалар санатына жатып, «миллионер» қалалар аталады. Екі қаланың миллионыншы тұрғындары кімдер десек? Алматының миллионыншы тұрғыны Бауыржан Қадырсызов 1981 жылдың 19 желтоқсаны күні дүниеге келсе, Астананың миллионыншы тұрғыны Саида Мұхамедияр 2016 жылдың 4 шілдесі күні дүниеге келді.

Еліміздегі 19 қала халқының саны 100 мыңнан асып, онда республика халқының 45,4% тұрады. Халық саны бойынша олардың реті төмендегідей (1 кесте).

1 кесте. Халқының саны 100 мыңнан асатын қалалар

	Қала	Облыс	Халық саны
1.	Шымкент	Оңтүстік Қазақстан	932 415
2.	Қарағанды	Қарағанды	501 129
3.	Ақтөбе	Ақтөбе	414 511
4.	Тараз	Жамбыл	359 972
5.	Павлодар	Павлодар	335 989
6.	Өскемен	Шығыс Қазақстан	327 039
7.	Семей	Шығыс Қазақстан	320 725
8.	Қостанай	Қостанай	237 962
9.	Орал	Батыс Қазақстан	233 932
10.	Атырау	Атырау	235 171
11.	Қызылорда	Қызылорда	234 719
12.	Петропавл	Солтүстік Қазақстан	216 608
13.	Ақтау	Маңғыстау	183 348
14.	Теміртау	Қарағанды	178 553
15.	Түркістан	Оңтүстік Қазақстан	159 914
16.	Көкшетау	Ақмола	145 763
17.	Талдықорған	Алматы	145 474
18.	Екібастұз	Павлодар	133 786
19.	Рудный	Қостанай	115 443

Бұл қалалардың 14-і облыс орталықтары болып, қалғандары облыстық бағыныстағы қалалар болып саналады, олар: Шығыс Қазақстан облысында Семей, Оңтүстік Қазақстан облысында Түркістан мен Кентау, Павлодар облысында Екібастұз, Қостанай облысында Рудный мен Арқалық, Маңғыстау облысында Жаңаөзен, Қарағанды облысында Теміртау, Жезқазған, Балқаш, Сәтбаев, Шахтинск қалалары. Алматы облысындағы Қаскелең және Атырау облысында Құлсары қалалары аудандық бағыныстағы қалалар санатында.

Қазақстанда 87 елдімекен қала мәртебесіне ие болса, оның 27-сі моноқалалар. Моноқала – бұл өнеркәсіп өндірісінің және еңбекке жарамды халықтың негізгі бөлігі (20 % және одан астамы) бір немесе бірнеше (көп емес) қала құраушы, бір бейінді және шикізаттық бағыттағы (мономамандандырылу) әрі қалада болып жатқан барлық экономикалық және әлеуметтік процестерді айқындайтын кәсіпорындарда шоғырланған қала [5].

Халық санының өсуі негізгі екі факторға: табиғи (туылғандар мен қайтыс болғандар санының айырмашылығы) және механикалық өсуге (келушілер мен кетушілер санының айырмашылығы) байланысты болса, кемуіне халықтың сыртқа кетуі мен туу көрсеткішінің кемуі сияқты факторлар әсер етеді. 2017 жылдың тоғыз айында елімізге 759 252 адам келсе, 775 457 адам кеткен. Өткен жылдың осы мерзімімен салыстырғанда, 363 829 адам артық келсе, ел аумағынан кетушілер саны 362 822 адамға артқан. (2 кесте).

2 кесте. Қазақстан халқының көші-қоны

	2016 жылғы қаңтар-қыркүйек	2017 жылғы қаңтар-қыркүйек
<b>Көші-қон - барлығы</b>		
Келгендер	395 423	759 252
Кеткендер	412 635	775 457
Көші-қон айырымы	- 17 212	- 16 205
Оның ішінде:		
<b>Ішкі көші-қон</b>		
Келгендер	386 142	747 307
Кеткендер	386 142	747 307
Көші-қон айырымы	–	–
<b>Сыртқы көші-қон</b>		
Келгендер	9 281	11 945
Кеткендер	26 493	28 150
Көші-қон айырымы	- 17 212	- 16 205
Оның ішінде:		
<b>ТМД елдері</b>		
Келгендер	7 077	8 429
Кеткендер	23 820	25 290
Көші-қон айырымы	- 16 743	- 16 861
<b>Басқа елдер</b>		
Келгендер	2 204	3 516

	2016 жылғы қаңтар-қыркүйек	2017 жылғы қаңтар-қыркүйек
Кеткендер	2 673	2 860
Көші-қон айырымы	- 469	656

Еліміздегі қазіргі кезек күттірмей шешуге тиіс демографиялық басты проблеманың бірі – солтүстік, солтүстік-шығыс өңірлердегі халық санының күрт азаюы және соған байланысты еңбек күшінің жетіспеуі болып табылады. Қазақ жеріне түрлі әлеуметтік және саяси жағдайлармен келген басқа ұлт өкілдері өздерінің тарихи отанына кетіп жатса, елімізге қоныс аударушылардың негізгі бөлігі – этникалық қазақтар (оралмандар) болып табылады. Оралмандарды орналастырып, оларды қоныстанған жерлерінде жергілікті ортаға бейімдеу мемлекеттік репатриациялық саясат болып табылады. Еліміздің тәуелсіздігін алған кезеңінен бастап, әр бес жыл сайынғы оралмандар ағымының динамикасы төмендегідей:

1991 жылдан 1996 жылға дейін – 11% (104,009 адам);

1997 жылдан 2001 жылға дейін – 8.2% (82,335 адам);

2002 жылдан 2006 жылға дейін – 40.3% (384,106 адам);

2007 жылдан 2011 жылға дейін – 32.2% (308,832 адам);

2012 жылдан 2016 жылғы 1 қазанға дейін – 11.2% (110,453 адам).

Репатриациялық саясатты жүзеге асырған жылдар ішінде оралмандарды еліміздің әкімшілік-аумақтық аймақтары бойынша қоныстандыру өңірлердің әлеуметтік-экономикалық қажеттілігін ескермей жүзеге асырылды. Мәселен, оралмандардың көбі Оңтүстік Қазақстан 21.3% (212,652 адам), Алматы – 16.8% (167,150 адам), Маңғыстау – 13% (129,436 адам), Жамбыл – 9.3% (93,635 адам), Қарағанды – 6% (59,357 адам), Шығыс Қазақстан облыстарына – 5,8% (58 041 адам) қоныстанды.

Қазақстан Республикасы Үкіметінің 2016 жылғы 18 ақпандағы № 83 қаулысымен Оралмандарды республика бойынша ұтымды қоныстандыру мақсатында басым өңірлер (Ақмола облысы, Атырау облысы, Шығыс Қазақстан облысы, Батыс Қазақстан облысы, Қостанай облысы, Павлодар облысы, Солтүстік Қазақстан облысы) айқындалды. 2016 жылы келген оралмандар саны Ақмола облысында – 342 отбасын, квота – 123 отбасын, Атырау облысында – 154 отбасын, квота – 28 отбасын, Шығыс Қазақстан облысында – 562 отбасын, квота – 260 отбасын, Қостанай облысында – 234 отбасын, квота – 21 отбасын, Батыс Қазақстан облысында – 15 отбасын, квота – 29 отбасын, Павлодар облысында – 150 отбасын, квота 690 отбасын, Солтүстік Қазақстан облысында – 75 отбасын, квота – 108 отбасын құрады. Сонымен қатар репатрианттардың негізгі бөлігі Қазақстанның оңтүстік өңірінде тұрады.

### **Пайдаланылған әдебиеттер:**

1. Ключков В.В. Человеческий капитал и его развитие. В книге: Экономическая теория. Трансформирующая экономика. / Под ред. Николаевой И.П. -- М.: Юнити, 2004.
2. Орысша-қазақша түсіндірме сөздік: Әлеуметтану және саясаттану бойынша / Жалпы редакциясын басқарған э.ғ.д., профессор Е. Арын – Павлодар: «ЭКО» ҒӨФ. 2006. – 569 б.
3. Қазақстан Республикасы Ұлттық экономика министрлігінің Статистика комитеті.
4. Айқын газеті, 4 шілде, 2017 жыл.
5. Моноқалаларды дамытудың 2012 – 2020 жылдарға арналған бағдарламасы.

### **3.15. Қазақстандағы көші-қон саясаты және оралмандар мәселесі**

#### **Роза Төкенқызы Хасенова,**

Л.Н. Гумилев атындағы Еуразия ұлттық университеті  
(Астана қ., Қазақстан)

#### **Айгүл Қадысқызы**

Л.Н. Гумилев атындағы Еуразия ұлттық университеті  
(Астана қ., Қазақстан)

#### **Жанна Ташқызы Құлахметова**

Л.Н. Гумилев атындағы Еуразия ұлттық университеті  
(Астана қ., Қазақстан)

Бір мемлекет үшін көші-қон мәселесі күрделі әлеуметтік-демографиялық үдеріс болып табылады. Оны болжау және басқару демократиялық мемлекеттің қалыптасуына және оның дамуына елеулі үлес қосатыны анық. Ал бұл үдерісті бақылай алмау елеулі әлеуметтік экономикалық, демографиялық және басқа да салдарларға әкелуі мүмкін. Осылайша, бүгінгі күні Германия, Израиль және Ресеймен қатар этникалық иммигранттарға ие төрт елдің біріне айналған Қазақстан Республикасы иммиграциялық жағдайды ғылыми тұрғыдан қарастыруы тиіс. Сонымен қатар бейімделу үдерісі көшіп келуші, оралмандар деп аталатын этникалық қазақтар үшін де, олардың кейіннен жергілікті қоғамға кірігуі де өте маңызды. 1997 жылғы 13 желтоқсандағы «Халықтың көші-қоны туралы» ҚР Заңында оралмандардың келесі анықтамасы берілген. «Оралмандар - Қазақстан Республикасының егемендігін алған кезінде шетелде тұрған, Қазақстанға тұрақтау мақсатымен келген қазақ азаматтары - шетелдіктер немесе азаматтығы жоқ адамдар». «Оралман» термині қазақ тілінде оралмандарды білдіреді және әдетте оралмандар өздерінің этникалық отанына оралатынын көрсетеді.

Қазақстан Республикасының Денсаулық сақтау және әлеуметтік даму министрлігінің баспасөз қызметі мәліметтері бойынша, 1991 жылдан 2015 жылдың 1 қаңтарына дейін 259159 отбасы немесе 952 882 этникалық қазақ тарихи отанына оралған және оралман мәртебесін алған. 2014 жылы 3792 отбасы немесе 8247 этникалық қазақ, елдің жалпы 5,5% құраған. Бұл көрсеткіштер еліміздегі иммиграция үрдісінің өте белсенді жүріп жатқанын айқын дәлелдейді.

29 қаңтардан 2 ақпанға дейін Қытайдағы отандастарымыздың арасында өткізілген Wechat әлеуметтік сайтының сауалнамасында қазақтардың 90% Қазақстанға оралуға ниет білдірген. Сауалнамаға 6071 адам қатысып, «Қазақстанға оралу керек пе?» деген сұраққа жауап берген. Олардың 79% көшіп-қонуға ниет білдірген, 671 адам теріс жауап берген, 8% қайтуға дайын болмай шыққан. Оралмандарды Қазақстан Республикасына айтарлықтай ауқымда қайтару заманауи кезеңге тән, сондықтан қазақстандық қоғамда оралмандардың интеграциясы мәселесін шешу өте өзекті.

Сонымен бірге еліміздегі көші-қон саясаты саласында нақты мемлекеттік стратегияның болмауы осы процестерді ұйымдастыру және басқару барысында кері әсерін тигізеді, олар бүгінгі күнге дейін ғылыми-зерттеу материалдарында жеткілікті түрде көрсетілмеген. Осылайша, зерттеу тақырыбының өзектілігі оралмандарды қазақстандық қоғамға интеграциялау үшін жан-жақты институционалдық зерттеудің қажеттілігінен туындайды.

Миграциялық процестердің экономикалық мәселелерін зерттеуде А.И. Рогачев, А.Д. Дауренбеков, Б.С. Досманбетов, Н.С. Есипов, У.М. Искаков, Р.Б. Жалимбетова, С.М. Сүндетов, Г.М. Муралимова, Б.Т. Тітібеков сияқты ғалымдар өз үлестерін қосуда. Бірақ бұл мәселені демографтар, тарихшылар, әлеуметтанушылардың да қарастыруы, бұл мәселенің маңыздылығын көрсетеді.

Тәуелсіздікті алғаннан кейін 1992 жылы Қазақстанда «Көші-қон туралы» заң қабылданды. Қазақстаннан тыс жүрген этникалық қазақтарға «тарихи отанына» оралу құқығы берілді. Экономикалық және тарихи көзқарастан этникалық қазақтардың оралуы мемлекеттің ұлттық болмысын сақтап қалуға, ішкі тұрақтылықты нығайтуға және халықты көбейтуге бағытталған мемлекеттік көші-қон саясатының негізгі мәселелерінің бірі болды [1, 10-бет].

Этникалық қазақтардың Қазақстанға оралуы көп жақты және күрделі мәселе. Шамамен бес миллион этникалық қазақ Қазақстаннан тыс жерлерде, 40-тан астам елдерде тұрады [2,17-бет]. Шетелдегі этникалық қазақтардың көпшілігі 1920 және 1930 жылдардағы саяси қуғын-сүргіннен, зорлық-зомбылықтан және аштықтан құтылу үшін Кеңес Одағын тастап кеткен отандастарымыздың ұрпақтары [3, 8-бет].

Қазақстан Республикасы Ішкі істер министрлігінің көші-қон саясаты жөніндегі комитетінің ресми статистикасына сәйкес, тәуелсіздік жылдарынан бері бір миллионға жуық этникалық қазақ Қазақстанға

алыс және жақын шетелдерден оралған, мысалы, Қытай, Моңғолия, Үндістан, Ауғанстан, Иран, Түркия, т.б.

Оралмандардың әлеуметтік-экономикалық интеграциясын, сондай-ақ мәдени бейімделуін білу мақсатында біз зерттеу жүргіздік. Зерттеу барысында сапалы және сандық әдістер пайдаланылды. Сапалы зерттеулер жеке сұхбат және бақылау әдістеріне негізделген. Сауалнама 2017 жылдың қыркүйек айының ортасынан қараша айына дейін жүргізілді. Сауалнамаға Қытай, Өзбекстан, Түркия және Моңғолиядан 59 этникалық қазақ (оралмандар) қатысты. Бұл оралмандардың басым бөлігі 1920-1930 жылдардағы Кеңес Одағында саяси қуғын-сүргіннен, қайғы-қасіреттен, мәжбүрлеп ұжымдастырудан және аштықтан құтылғандардың ұрпақтары.

Сандық әдіс көбінесе сауалнамаға негізделген. Сынамалық тәсіл пайдаланылды. Қытай, Өзбекстан, Түркия және Моңғолиядан келген оралмандар 200 анкета толтырды. Олардың ішінде студенттер 140 данасын толтырды. Жастар - еліміздің болашағы, сондықтан студенттерге аса назар аударған жөн деп есептейміз. Астанадағы ЖОО-да оқитын студенттер еліміздің әр түрлі географиялық аймақтарынан келген және оралмандардың қоныс аудару үлгісін ұстануы мүмкін. Ал қалған 60 данасын такси жүргізушілері, мұғалімдер, жұмысшылар, бизнесмендер және дәрігерлер толтырды.

Статистикаға сәйкес, сауалнаманы толтырғандардың орташа жасы - 26 жас, ең үлкені – 69 жаста, ең кішісі - 19 жаста.

Зерттеу барысында негізінен оралмандардың этникалық және ұлттық сәйкестігін, сондай-ақ интеграция деңгейін зерттеу мақсатымен келесі көрсеткіштерге назар аударылды.

Тіл халықтың сипаттамасын көрсетеді; ол тек мемлекеттің тарихи және мәдени негізін ғана емес, сонымен қатар өмірге, өмір салты мен ойлау тәсіліне деген көзқарасын қамтиды. Сауалнамаға сәйкес, барлық сұхбат берушілер Қазақстанға көшіп келуді таңдаған негізгі мақсаттарының бірі ретінде қазақ болмысын, тілін, салт-дәстүрін сақтап қалу екенін айтты. Көптеген оралмандар Қытай, Моңғолия және Өзбекстан сияқты екі тілде сөйлейтін елдерден келгендіктен бірнеше тілде жұмыс істей алады. Олар қазақ тілін де, мемлекеттік тілді де жоғары деңгейде меңгерген азаматтар. Мәдени айырмашылықтар да маңызды рөл атқарады.

**Тілдік интеграция** маңызды болып табылады және қабылдаушы елдің тілінде оралмандардың біліктілігі интеграцияның ең маңызды көрсеткіші. Мұны тілдік курстарға қатысу, тілдік кедергілер және жергілікті тұрғындармен қарым-қатынас жасау қабілетіне қарай өлшеуге болады.

Зерттеудің сұрақтары келесідей болды:

Сіз қай тілде сөйлейсіз? / Сіз орыс немесе қазақ тілін үйренуге арналған тіл курстарына бардыңыз ба? / Сіз орыс және / немесе қазақ тілдерін үйренуге дайынсыз ба?

Осы сұраққа алынған жауаптарға сәйкес оралмандардың тілдік біліктілігі:

- |                                      |     |
|--------------------------------------|-----|
| а) қазақ және орыс тілдері           | 15% |
| б) қазақ тілі                        | 71% |
| с) орыс тілі                         | 9%  |
| д) қазақша да, орысша да сөйлемейтін | 5%  |

Олардың басым бөлігі, атап айтқанда, 71%, қазақ тілін жете меңгергенімен, Қытайдан шыққан оралмандар арасында оқу және жазу мәселелері кириллица алфавитін білмегендіктен пайда болады. Өзбекстаннан келген оралмандар қазақ және орыс тілдерінде сөйлейді, ал Қытайдан келген оралмандар орыс тілінде аз ғана сөйлейтіндігі анықталды.

4-сұраққа сәйкес тіл курстарына бару жайында:

- |  |     |
|--|-----|
| а) Иә  | 65% |
| б) жоқ   | 33% |
| в) Оралмандарға арнайы тілдік курстарын таппаған | 2%  |

Оралман студенттері әртүрлі тілдік курстарға қатысудың жоғары пайызын көрсетті.

Оралмандар, әсіресе алыс шетелдерден келетіндер көбінесе басқа оралмандарға қарағанда орыс және / немесе қазақ тілдерін үйренуге аса қызығушылық танытады.

Жазбаша тілдегі айырмашылықтар да негізгі кедергі болуы мүмкін. Қазіргі уақытта әлемде үш қазақ алфавиті қолданылуда: Қазақстанда, Ресейде және ТМД басқа елдерінде кириллица; Түркия мен Батыс Еуропада латын тілі; Қытай, Иран және Пәкістанда ежелгі қазақ (араб әліпбиіне негізделген). Нәтижесінде Қытай, Иран, Пәкістан, Ауғанстан және Түркиядан шыққан оралмандар Қазақстанға келгенде қазақ тілінде оқи немесе жаза алмайды [4, 23-бет].

Әлеуметтік-экономикалық интеграция, оралмандардың еңбек нарығына және экономикалық өмірге қатысуы, жұмыссыздықтың ұзақтығы, негізгі табыс көздеріне және тұрғын үй меншік түріне қатысты.

Сұрақ: Негізгі табыс көздері қандай?

- |                      |     |
|----------------------|-----|
| а) уақытша жұмыс     | 55% |
| б) Жалақы            | 5%  |
| в) Зейнетақы         | 4%  |
| г) туыстарынан көмек | 6%  |
| е) стипендия         | 30% |

Біздің 200 сауалдамамыздың 70% жас оралмандар мен студенттер толтырды; нәтижесінде 30% негізгі табыс көзі шәкіртақы құрайды.

Сұрақ: Қазақстанға келгенде қанша уақыт жұмыс іздедіңіз - келесідей нәтижелерді көрсетті:

Жұмыссыздықтың ұзақтығы: 34% 1 жылға дейін және 36% 1-2 жыл.

6-сұрақ. Тұрғын үйдің меншік түрі:

- |                           |     |
|---------------------------|-----|
| а) меншікке сатып алынған | 38% |
|---------------------------|-----|

б) құрылған	16%
в) жалға алынған	14%
г) туыстарының үйі	18%
е) мемлекеттік (қызметтік тұрғын үй)	5%
ф) квота бойынша алынған	9%

Тұрғын үй алу Қазақстанға келгенде оралмандардың басты мәселесі. Оралмандардың 38% үйлерін өздері сатып алған, 5% қызметтік тұрғын үйге ие болған, ал 9% үй мәселесін квота алу арқылы шешкен.

**Мәдениетаралық интеграция** мәдени бейімделуге жатады. Мәселен, мәдени сілкіністер және жергілікті тұрғындармен түсініспеушілік жағдайлары, тілдік дағдылар оралмандардың мәдени айырмашылықтарға бейімделуіне кедергі келтіретін немесе керісінше маңызды болып табылады.

Сұрақ: Жергілікті тұрғындармен қарым-қатынаста қиындықтар бар ма?

Оралмандар мен жергілікті тұрғындар арасында мәдени айырмашылықтар аз кездесетіндігі анықталды.

Сұрақ: Сізге жергілікті тұрғындардың көзқарасы қандай болды?

Оралманға жергілікті тұрғындардың қатынасы әрдайым жақсы және толерантты болғандығы тілге тиек етілді. Зерттеулерге сәйкес, аз ғана пайыздық үлес (1%) оралмандарға қатысты өздерінің бейтараптығын көрсеткен.

2008 жылдың 2 желтоқсанында Қазақстан Республикасы Үкіметінің №12126 қаулысымен 2009-2011 жылдарға арналған «Нұрлы көш» бағдарламасы еңгізілді. [4, 15-бет]. Бұл бағдарламаға сәйкес оралмандарға үкіметтік көмек қарастырылған, оның ішінде зейнетақы төлемдері, орта және орта білімнен кейінгі оқу орындарында оқуға арналған гранттар, қажетті виза алу барысында консулдық төлемдерден босату, жұмысқа орналасуға жәрдемдесу, қазақ және орыс тілдерін үйренуге көмектесу, кедендік төлемдерден босату. Дегенмен, жоғарыда айтылғандай, үкімет тілге қатысты қиындықтарға тап болғандар үшін орыс тілінде кеңейтілген тілдік курстарын енгізбеген. Мұндай курстар жұмысқа орналасуға және басқа жергілікті тұрғындармен көбірек әлеуметтік байланыстар орнатуға мүмкіндік туғызып, соның нәтижесінде оралмандардың қоғамдық өмірге деген бейімделуін арттырады. Қазіргі уақытта қазақстандық репатрианттардың тарихи отанына оралуы халық санының өсуіне және елдегі демографиялық жағдайды жақсартуға әсер етеді, сондықтан этникалық қазақтардың қазақ қоғамына бейімделу және интеграциялау үдерістерін жетілдіру жұмысын әрі қарай жалғастыруы қажет. Нақты айтқанда:

- нақты заңдар мен құқықтық сауаттылықты дамыту;
- тиімді тілдік білім беру бағдарламаларын еңгізу;
- Қазақстан азаматтығын алу үдерісін жеңілдету;
- оралмандарды жұмыспен қамту агенттігін құру;



- этникалық көшіп келушілерді бейімдеу мәселесінде шет елдердің тәжірибесін зерттеу;

- оралмандарды тарту және орналастыру механизмін дамыту.

Зерттеу көрсеткендей, осы бағытта көп жұмыс атқарылған. Мемлекеттік және әлеуметтік мекемелер, этникалық қазақтарды қайтару үшін әзірленген арнайы қысқа және ұзақ мерзімді бағдарламалар бар. Алайда, әлеуметтік-экономикалық сипаттағы көптеген мәселелерге қол жеткізілгеніне қарамастан, оралмандарды қазақстандық қоғамға интеграциялау мен бейімдеуді реттеуге және іске асыруға кедергі келтіріп отырған мәселелер әлі де жеткілікті, және олар таяу уақытта отанымызға қайтып оралғысы келетін қандастарымызға тиісті қолдау көрсету үшін өз шешімін табады деп ойлаймыз.

### Әдебиеттер тізімі:

1. Law of the Republic of Kazakhstan “On Immigration”, 1992 / Law portal of Kazakhstan / [www.zakon.kz](http://www.zakon.kz).

2. B. Bokayev, «Language, Ethnic identity, and Adaptation of ethnic migrants in post-soviet Kazakhstan» // 1st Annual International Interdisciplinary Conference, AIIC 2013, 24-26 April, Azores, Portugal.

3. Status of Oralmans in Kazakhstan / Overview Almaty, 2006, P. 8. <http://www.undp.kz>

4. The Law of the Republic of Kazakhstan “On Migration of Population”, 13 December 1997. <http://www.zakon.kz/>.

### 3.16. Didactic possibilities of means of information and communication technologies in education

#### Iliyas Zh. Yessengabylov

Candidate of Pedagogy, Associate Professor, Zhetysu State University named after I. Zhansugurov (Taldykorgan, Kazakhstan)

#### Fariza N. Turarova

Undergraduate of Zhetysu State University named after I. Zhansugurov (Taldykorgan, Kazakhstan)

#### Nazira E. Zhexenbi

Undergraduate of Zhetysu State University named after I. Zhansugurov (Taldykorgan, Kazakhstan)

**Key words:** informatization, information and communication technologies, didactic possibilities, organizational and action computer games, computer system.

**Introduction.** As the President of our state N.A. Nazarbayev said in his message: “Kazakhstan is a young, multinational, confident in its future and intensively developing country! We have honorably passed 25-year

phase of development of Kazakhstan. And in the next forthcoming 25 years we are looking forward to even high achievements. Having obtained great and unique experience in the way of the state formation, we are going to transfer to the new stage. We believe that we can deal with any challenges that will be faced in the future. Our main power is in our solidarity. We will turn Kazakhstan into more advanced nation for our future generation!". He assigned the Government to prepare the strategic plan of third modernization of our country till the year 2025 called as "National Technological Initiative". For us it is a great obligation to implement his task by means of improving information technology.

The first requirement of raising Kazakhstani education up to the qualitative level is thought to be informatization of education, implementation information technology in all fields of education as well as formation the national model. [1]

Nowadays a pupil is an all-round person armed with information. For development his knowledge capacities we, teachers should be well prepared. As Magzhan Zhumabayev mentioned, "During teaching a child it is necessary to attach new knowledge to the old one by transferring from usual accustomed approaches to new ones", it is necessary to consider educational process from new point of view. That is why by introducing new technologies the level of the process of study will reach the new level and a person correspond with modern requirements will be educated.

A teacher, who organizes his work on the basis of information technologies, provides the opportunity to build up a socially active, able for competition and competent personality. [2, p. 584]

"Successful implementation of any educational program depends on a teacher. His professional skills can encourage to execute the intended program and the curriculum at a high level, but professional incapacity of the teacher will damage and degrade the work". In this connection we would like to notice that in order to achieve successful implementation of the educational program, to fulfil the curriculum at a high level, the pedagogic staff should have professional skills and creative search.

Teaching and education of the growing generation in new educational institutions of Kazakhstan in the new world are heavily tied with rounded formation of individual personal characteristics. This issue is thought to be the main factor of social and economic, cultural and intellectual development in the world community. [3]

**Results analysis.** Information and communication technologies present the following didactic possibilities:

- they are improved information and programming supply of the educational technologies in application (for example, video classes, computer workshops, virtual seminars, theme online forums, conference technologies, electronic tests, etc.);

- they provide movement of the educational technologies in use to the qualitative level and encourage appearance of new forms (for instance, integrated electronic courses, distant learning);

- the students understand the importance of learning new information technologies for their future professional activity and it will increase the emotional value in the educational field. [4, p. 288]

Use of information technologies and implementation their didactic possibilities provide the opportunity to organize the following new types of educational activities:

- mutual interactive cooperation with a computer in comparison with intensive dialogue that realizes exchange of conversations, texts, orders (requirements) and replies (invitations) of the consumer;

- control of real objects (robots, simulated information systems, etc.);

- control of the models of various objects, phenomena as well as tendencies which are shown in the screen;

- organization of learning new materials by taking into account the level of preparation of students, their striving and perception speed and use of possibilities of new information technologies in the educational process;

- improvement of classical methods by using new methods and forms of study (problem, organizational and action computer games, etc.); problem, research, analytical and modeling methods;

- improvement of material and technical resources by using means of new information technologies (new version computers and telecommunication, virtual and multimedia technologies);

- automated control the results of academic activity (self-control), correction under the results of control, testing. [5, p. 303]

Studying the significance of using new information technologies we can see that it is possible to achieve the following results:

- to increase the quality of knowledge by using new information technologies;

- to renew the content of education by implementing new information and telecommunication technologies;

- to generate the mechanism of training pupils to the specialty of the field of using new information technology;

- to implement immediately information resources collected in our country and abroad;

- to make and supply multimedia electronic books, virtual laboratories as well as control programs;

- connection of the domestic systems of education to the uniform world information and education system, etc. [6]

In the 20-30s of the XIX century B.E. Raikov, K.P. Yagodovskiy improved such methods as explanation, experience, research as well as laboratory.

Pupils learn from words, visual aids and practical work too. In 20-30s N.M. Verzilin, E.Ya. Golant suggested word, practical and visual aids

methods. Nowadays it is possible to obtain education by means of computer systems. M.A. Danilov (1899-1973), B.P. Yessipov (1899-1967) classified the methods used for reaching didactic goals. They are: study, working capacity and skills formation, use of knowledge, creative activity, improvement, check knowledge, capacity and skills.

**Conclusion.** The state and the nation are not the things which are made from steel and kept without changes, they are like living creatures that always develop. In order to survive they should be able to adopt to the directions of the time in various ways. New global tendencies have moved ahead from the old ones without asking anyone. Thus, obligation to modernize according to the time is urgent for all countries. If we develop our educational process correspond with the requirements of the modern time by means of new information technologies application, we will get lots of achievements. The time waits for no one, so renovation is also the process, which always continues. The main principle of development of our country is striving to renew in accordance with new conditions. In order to live we should learn to change. If we use properly and beneficially didactic possibilities of information and communication technologies, we are sure that we can develop up to date and achieve the top of education.

#### **List of Used Literature:**

1. Nazarbayev N.A. Innovations and development of teaching – economics of education // Lecture of President at Eurasian National University named after L.N. Gumilyov. Astana, 2006.
2. Yessengabylov I.Zh. Problems of using computer software in educational process. // «Europe and modern Russia. Integrative function of pedagogical science in the united educational space»: Materials of the IX International Scientific Conference, August 18-19, 2012, Madrid.: - M.: MANPO, 2012.- p 584.
3. Law “About Education” of the Republic of Kazakhstan. - Almaty, 2000.
4. Open education — objective paradigm of XXI century / Edited by V.P. Tikhonova. — M.: MESI — 288 p.
5. Romanov A.N. Technology of distance learning in the system of correspondence economic education. — M.: YUNITI-DANA, 2000. — p. 303.
6. Zh.S. Kazhiakparova, Karagandy, «Pedagogics» textbook.

### 3.17. The Development of Creative Thinking in Students

**Zh.A. Kasymbekov**

International Kazakh-Turkish University named H.A. Yassavi  
(Turkestan, Kazakhstan)

**M.K. Kekilbekova**

International Kazakh-Turkish University named H.A. Yassavi  
(Turkestan, Kazakhstan)

**S.B. Aknazarov**

International Kazakh-Turkish University named H.A. Yassavi  
(Turkestan, Kazakhstan)

Creativity is the process, which we use when we come up with a new idea. It is the merging of ideas, which has not been merged before. Brainstorming is one form of creative thinking: it works by merging someone else's ideas with your own to create a new one. You are using the ideas of others as a stimulus for your own.

Creativity is generally understood to be the creation of something that did not exist before. Creative thinking is often thought about as the process used to come up with something new although as discussed below creative thinking can in fact be defined from several different aspects.

One cannot teach you creative skills, but you can improve them by following the ideas on this page. This process does not require intelligence or even experience, although these qualities help put creative ideas into practice. There are several techniques which can help bring new and innovative ideas, approaches and information to the table and help build consensus. A lot of attention within the schooling years is focused on critical thinking but not so much on creative thinking.

Creative thinking is a way of looking at problems or situations from a fresh perspective that suggests unorthodox solutions. Creative thinking can be stimulated both by an unstructured process such as brainstorming, and by a structured process such as lateral thinking.

Creative thinking is a large concept in different areas of human life: psychology, methodology, business and management, public relationships. Creative thinking development is a really sharp and up-to-date question for teachers because we deal with young generation representatives, students. It is really important to incorporate elements of critical and creative thinking in ELT as in modern fast – developing world we have to change the mind and ways of thinking, we should teach our students to be called-for specialists and creative people.

Empowering the learning process in the formation of future professionals in the creative person requires a restructuring of all its components, and, above all, educational purposes. As part of the learning objectives must be designed mastery of knowledge, skills, and mastery of creative solutions to the problem of educational and professional activities,

in unity with the creative development of the individual, its values, motivation, skills and motivation of other properties. System of such purposes we have identified as an aspect of creative readiness of students for professional work [1].

More than 800 characteristics of the students, the separate fortune of the personality come into as a result of studying; their manifestations in educational and extracurricular activities were analyzed. The obtained data show that nature of assimilation by students of the same concrete section of pedagogical disciplines can actualize various properties of the personality and qualitative distinctions of their manifestation.

Special significance in experimental work was given during the analysis of various professional atypical situations. At this stage, the students studied the scheme of analysis of psychological and educational and occupational situations. The students were offered two types of situations: it is necessary to choose a professional and pedagogical decision or evaluate proposed.

An important characteristic of reflective regulation is applied stability test means and methods of realization. This follows from the definition of reflection, according to which the reflexive system is characterized by not only the formation process, but also its subsequent application in solving similar problems. Making the final compilation of the results obtained, it should first of all be noted that the figures obtained levels of creativity change under the influence of a reflexive mechanism. In the process of organizing relations between the specific situation of communication and personal worldview, which include a presentation about human relationships and the idea of the self, the subject chooses a particular principle, which gives a general plan for solving any problem situation and cognitive. There is a self-mobilization and self-organization of the subject in a problem situation in its resolution. The mechanism associated with the re-interpretation of reflection, change of personal relation of the subject to his or her own way he assumes to be successful in solving non-standard tasks [2].

Formation of abilities and skills of effective social behavior, optimizing communications capabilities determine the development of strategic, prioritized properties competitiveness.

To solve the problems, we used the following diagnostic methods: the «unfinished sentences », individual advice, tests - questionnaires.

Analysis of the results of training activities carried out "experimental" and "control» groups showed that the subjects revealed a significant difference. For students of the experimental group is characterized by taking the initiative, self-reliance, the use of a large number of sources, attention to controversial issues, the desire to present the main points of view. At classes of students from both groups were asked to compile a report, from their point of view, an interesting and relevant topic in psychology. Students from the experimental group took interest in the problem and asked questions. Students in the control group showed no special interest. In other words, in

the initial phase difference between the observed motivation. Therefore, the report prepared by the student in the experimental group, caused a lively discussion of the dispute. The student in this case, too, was very active, even in the discussion expressed original ideas. The characteristic features of the control group included: the desire to avoid work, passivity, lack of autonomy, the use of the preparation of the report or a textbook, at best, 1-2 additional literature, short and dry discussion, no problems, discussion of findings and proposals. The reaction to remarks of fellow students depended on individual and psychological features, the positions were not defended and proved, sometimes even under the influence of statements of fellow students they were refused.

Creative tasks have been developed on the basis of tests Torrance-Gilford. For students of the experimental group is characterized by the use of a large number of classes of phenomena (flexibility), wide associative relationships, the desire to go beyond the instructions, originality of answers, the creative direction of the work. The results of this group for all parameters were significantly higher than the results of the opposing control group [3].

In solving the psychological and pedagogical problems the students of the experimental group formed different types of productive thinking steps: forming the goal, planning, evaluation, etc. The analysis, comparison, and selection were carried out mainly on their new, original criteria.

Solutions differed with novelty, surprise and originality. Students of the control group suggested, usual, template, stereotyped, easily predictable solutions. These results emphasize the focus on the implementation of productive mental actions in the subjects of the experimental group.

The study found that the experimental group leading motives are cognitive. Manifestation of the strongest links between the motives was the motives of the dyad: cognitive - professional, informative - personally prestigious. The students of the control group leading motives: social identity - professional, social identification - cognitive. Students of the experimental group showed the desire not only to learn something new, but also to learn it independently, focus on the transformation of their own activity, that is, the manifestation of creative motivation. Also revealed levels of creative motivation: stable and unstable. For students with a sustainable level of motivation is characterized by the pursuit of creative activity and in terms of academic work, and in the conditions of the experiment. For students with unsustainable levels of creative motivation manifestation of creative possibilities took place in fixed when solving some complex tasks, or the introduction of a strong external stimulus. The development of a certain level of creative motivation is the result of peculiarities of the relationship between the motifs in the structure of motivation [4].

The content of pedagogy objectively the role of culture- opening functions of school and education, humanist aspects of the profession of the future specialist. The idea of a modern course in pedagogy for teaching - the identity of the modern student.

Thus, to replace non-personal, sexless, abstract pedagogy, which until recently was taught in high school, come personality- oriented discipline in which the central place is occupied by the personality of the student, teacher personality, the personality of the scientist - teacher. This allows stimulating the leading teacher for identification of the problem in the new conditions the knowledge and the development of individual tendencies and characteristics of students, creating favorable conditions for the development of all essential for individuals and their self-development.

We may define creativity as “the ability to produce something new through imaginative skill, whether a new solution to a problem, a new method or device, or a new artistic object or form. The term generally refers to a richness of ideas and originality of thinking”. As applied to education, we may see this broadly as the developing of creativity in teachers, and the developing of their skills in developing the creativity of learners.

Creativity has been identified as a key skill for the 21st century. Education systems are being encouraged to find ways of developing learners’ creative thinking, collaboration and ability to implement new ideas. Teachers need the skills to develop their learners’ creativity and to employ creativity in their own professional development.

#### **References:**

1. Jones T.P. Creative learning in perspective. – London Press, 2008. - 443 p.
2. Barron F. Putting creativity to work // R. Sternberg, T. Tardif (Eds.). The nature of creativity – Cambridge Press, 1998. – P. 76- 98.
3. Torrance E.P. The Torrance Test of creative thinking: Technical-norm manual. III, 1994. – 315 p.
4. Sternberg, Robert J. (ed.) Handbook of Creativity. – Cambridge: Cambridge University Press, 1999. – p. 301.



### **3.18. Рухани жаңғыру аясында өлкетану жұмыстары арқылы патриотизмге тәрбиелеу**

#### **Айгүл Жапарбекқызы Қасаболат**

педагогика ғылымдарының магистрі, Қостанай мемлекеттік педагогикалық институты, әлеуметтік және гуманитарлық факультетінің аға оқытушысы  
(Қостанай қ., Қазақстан)

#### **Шолпан Жұмағалиқызы Оспанова**

Қостанай гуманитарлық колледжі, жалпы қоғамдық пәндер мұғалімі  
(Қостанай қ., Қазақстан)

#### **Сайлау Жеңісұлы Досмағанбетов**

Қостанай гуманитарлық колледжі, жалпы қоғамдық пәндер мұғалімі  
(Қостанай қ., Қазақстан)

Елдің туын көтеріп, тәуелсіздік талаптарын орындау ісіне батыл бет бұрыс жасаған бүгінгі таңда адамзаттық игіліктерді, халқымыздың ғасырлар бойы армандаған мәдени-рухани мұрағаттары мен ұлттық тәлім-тәрбие саласындағы, білім жүйесіндегі ізденістерін көрсету арқылы жастардың бойында ұлттық сананы қалыптастыру басты міндетіміз болып қала бермек. Отаншылық, Отансүйгіштік, Патриотизм – адамның Отанына, туған еліне, оның тіліне, салт-дәстүрі мен мәдениетіне деген сүйіспеншілік сезімі. Патриоттық тәрбиенің күре тамыры Күлтегін, Тоныкөк, ХҮІ-ХҮІІІ ғасырда елі мен жері үшін жан аямай күрескен Жалаңтөс, Қарасай, Қабанбай, Бөгенбай, Наурызбай т.б. батырлар ісінен бастау алады. Сонымен қатар, ұрпақ бойындағы ерлік сезімін оятып, туған жерге деген сүйіспеншілігін қалыптастыруда негізгі орын алады.

Сонымен қатар, ұрпақ бойындағы ерлік сезімін оятып, туған жерге деген сүйіспеншілігін қалыптастыруда Аймауытов Ж., Әл-Фараби, Байтұрсынов А., Баласағұн Ж., Бөкейханов Ә., Гумилев Л.Н., Диваев Ә., Досмұхамедов Х., Дулатов М., Қашқари М., Құдайбердиев Ш., Левшин А., Потанин Г.Н., Радлов В.В., т.б. мәдени мұралары шешуші рөл атқарады.

Қазақстанда білім мен тәрбие ісінің даму мәселелері, патриоттық тәрбиенің тарихи-педагогикалық қырлары Әлмұхамбетов Б.А., Бержанов Қ.Б., Беркімбаева Ш.К., Қалиев С.Қ., Құнантаева К.Қ., Сейдахметова Л., Сембаев Ә.І., Сытдықов Ә., Тәжібаев Т., Нұрахметов Н.Н., еңбектерінде баяндалған.

Патриоттық тәрбие адамгершілік тәрбиенің негізгі құрамдас бөлігі екені Ілиясова А.Н., Байсерке Л.А., Бейсенбаева А.А., Жампейсова Х.Қ., Ким А., Көшербаева А.Н., Майғаранова Ш., Нұрғалиева Г.Қ., Орынбасарова Э.А., Төлеубекова Р.К., т.б. еңбектерінде зерттелген.

Патриоттық тәрбие берудің этникалық және ұлттық негіздері Бейсембаева А., Ғаббасов С., Джаңабаева Р.А., Ешімханов С.,

Жұмаханов Ә., Измайлов Ә., Қалиев Ж.Қ., Қожахметова К.Ж., Құсайынов А.Қ., Наурызбай Ж., Рождественская Р.Я., Сухомлинский В.А., Таубаева Ш., Ұзақбаева С.А., т.б. зерттеу еңбектерінде жүйеленіп берілген.

Бүгінде тәуелсіз елге тән барлық құндылықтарымыз бар. Сол құндылықтарға сай патриотизмнің де бар екені анық. Қазақ елі қазір өркениетті елдерімен иық теңестіруге, дамудың жаңа сатысына көтерілуге талпынуда. Дегенмен, жаһандық өзгерістерге сай болу үшін алдымен ұлттық ерекшелігімізді сақтай білуіміз керек. Мемлекет басшысы Нұрсұлтан Назарбаевтың «Болашаққа бағдар: Рухани жаңғыру» атты бағдарламалық құжатының түйіні – осыда. Енді рухани жаңғыруға да баса назар аударылуы керек. Бұл жаһандану дәуірінде тек өзімізге ғана тән ұлттық кодымыздың болуы керектігін білдіреді. Яғни, дамудың жаңа кезеңінде алдымен ұлттық болмысымыз бен құндылығымыз, тарихымыз бен мәдениетіміз сақталуы керек. Рухани жаңғыру тұсында «Туған жер» бағдарламасының да маңыздылығы арта түседі. Қазақ елінің әр өңіріндегі сайы мен қыры, тауы мен жотасы, даласы мен қаласы терең тарихтан сыр шертеді. Ал, ел жастары олардың әрбірінен хабардар болуы тиіс. Себебі, өз тарихына терең бойлай алған ұрпақ қана Отанына адал, жауапкершілігі жоғары азамат болып өседі. Осы кезекте ұлттық код өлкетәу жұмыстары арқылы жүйелі жүргізу тиімді. Қазақстандық патриотизмге келсек, ол тек қазақтардың ғана өз Отанына деген сүйіспеншілігі емес, онда мекендейтін бүкіл ұлт пен ұлыс өкілдерінің бәріне қатысты дүние. Бұл ұғымның мағынасы терең, ауқымы кең. Өз Отанын адамның өзі тануы тиіс. Оны жете біліп, қадір – қасиетін ұққанда, тарихын, өткен жолын, қиындықтарын, рухын, тар жол, тайғақ кешулерін көз алдынан өткізіп, жанымен сезе білгенде оған деген мақтаныш сезімі оянады. Патриоттық тәрбиенің жүйелілік сипатына келер болсақ, ол ең алдымен, тәрбие мен патриоттық сана-сезімнің жүйесі арқылы айқындалады. Патриоттық тәрбие қоғамдық-саяси қызметтің күрделі, салыстырмалы дербес жүйелерінің барлық белгілеріне ие болады. Біріншіден, ол өзара байланысты құндылықтардың белгілі бір құрылымын иеленеді. Екіншіден, патриоттық тәрбие жүйесіне оның міндеттерінен көрінетін өзіндік белсенділік тән. Үшіншіден, патриоттық тәрбие дегеніміз – өзіне тән басқару тетігі, субъектісі мен объектісі, басшылық құралдары мен әдістері бар, өзін-өзі басқаратын жүйе. Төртіншіден, патриоттық тәрбие дегеніміз – уақыт пен кеңістікте дамып отыратын жүйе. Бесіншіден, патриоттық тәрбие жүйесі оқшау емес, әлеуметтік тұрғыдан алғанда да, табиғи жағынан келгенде де басқа жүйелермен тығыз байланыста өмір сүреді. Қазақ халқының ғасырлар тұңғығынан бері тарихымен біте қайнасып келе жатқан ұрпақ тәрбиелеудегі тәжірибелері бізге сол рухани мәдениет, этикалық, эстетикалық құндылықтарын құрайтын ұлттық әдет-ғұрып, салт-дәстүрлер, әдеби, музыкалық, кәсіби, тұрмыстық фольклорлар мазмұны арқылы жетіп отыр. Әр адам өзінің

ұлттық тамырын, әдет-ғұрпын, мәдениетін түсіне алады. Өз халқына деген сүйіспеншілігі, өзінің туған жеріне өз халқы өмір сүретін ортаға деген сезіммен ұласып жату керек. Туған өлкенің қоршаған табиғатында оқушылардың санасында табиғатты сүйюі, туған жерді қорғауы – Отанға деген патриоттық сүйіспеншілікті қалыптастырады. Өлкетану мектеп пен өмірді өзара байланыстырады. Мектептегі өлкетану жұмысының даму тарихы төмендегідей:

1. XIX-ғасырдың екінші жартысынан бастап табиғат пен өлкетануды тарихи-экологиялық ұстаныммен бірге байланыстырды. Сонымен бірге оқушылардың қоршаған табиғи ортаны дұрыс пайдалану қажеттілігі туындады.

2. Табиғат пен өлкетануды, тарихты байланыстыра оқыту (білімді жетілдіру, икемділікті қалыптастыру) және тәрбиелеу (табиғатқа деген қарым-қатынасты қалыптастыру) жұмыстары негізгі орынға қойылды.

3. Натуралистік өлкетануды оқытуда сабақтан тыс жұмыстарда өлкетану жұмысының түрлері: саяхат, жорық, экспедиция, фенологиялық бақылау, өлкетану бұрыштарын ұйымдастыру жұмыстары жүріп жатты.

4. XX-ғасырдың басында өлкетану жұмыстары биология, география, табиғаттану пәндерімен байланысып, айнала қоршаған табиғи ортаны танып-білуге кешенді әдістемелер ұсынылды.

5. XX-ғасырдың аяғында жалпы педагогикалық зерттеулерде өлкетану жұмыстары әдістемелік жүйеде жүргізіліп, оқушыларды тәжірибелік жұмыстарға, яғни табиғатты қорғау істеріне жұмылдыру жұмыстары жүргізілді.

Елінің нағыз азаматы болуы үшін ең алдымен өз өлкесін, оның табиғатын, байлығын, тарихы мен мәдениетін, өнерін біліп, зерттеу қажет. Туған өлкенің қоршаған табиғатында оқушылардың психологиялық, логикалық ойлау қабілетінің дамуына нақты ұғымдар мен түсініктердің қалыптасуына ықпалын тигізетін сарқылмайтын материалдары көп.

**Өлкетану** – мұғалімнің басшылығымен оқушылардың туған өлкесінің (мектеп маңын, ауыл, аудан, қала, облыс, өлке, Қазақстан) табиғи, тарихи, әлеуметтік және экономикалық жағдайларын жан-жақты зерттеуі. Осы арқылы оқу мен тәрбиені өмірмен, қоршаған ортамен тығыз байланыста қарастыруға болады.

**Өлкетану негіздері дегеніміз** – өз өлкеңді (ауыл, аудан, қала, облыс, республика) жан-жақты тану, оның қоғамдық өмірін, географиялық, экологиялық, экономикалық, демографиялық және табиғи, мәдени ресурстарын есепке алып зерттеу. Өлкетанудың білім беру сапасын көтеруде ықпалы зор. Өлкетану жұмыстары оқушылардың оқу құралынан дайын білімді алу ғана емес, оған қоса мұғалім басшылығымен оқушылардың ізденіс-зерттеу әдістерін қамтиды. Сондықтан өлкетану жұмысының ерекшелігі – оның мұғалімдер мен оқушыларды зерттеуші ететіні. Бүгінгі таңда жас

ұрпақты өз халқының тарихын, тілін, мәдениетін білетін тұлға етіп тәрбиелеуде және оқытудың сапасын арттыруда өлкетану маңызды, күшті құрал болып отыр. Қазір Республика мектептерінде өлкетану жұмысы жақсы жолға қойылған және жан-жақты өркендеп келумен қатар теориялық, әрі практикалық маңызы зор. Бұл балалар ұжымын құру мен оқу-тәрбие жүйесін жақсартуға мүмкіндік беретін жұмыстың аса маңызды түрлерінің бірі болып табылады. Өйткені ғылым мен техниканың барынша қарыштап дамыған қазіргі кезеңінде жан-жақты білімнің керектігін өмірдің өзі көрсетуде. Сондықтанда оқушыларға тек қоршаған орта мен туған өлкенің табиғатын өз көздерімен көріп, оның шежіресін өз қолдарымен жазу, оның қиыншылықтарын ұжым болып жеңе білу зор қуаныш әкеледі.

Өлкетану – қызықты және тірі мектеп. Өлкетану жұмыстарымен айналысқан мұғалімнің өзіне де өте пайдалы. Олар өз білімдері мен педагогикалық шеберліктерін тереңдетуге, оны әрі қарай дамытуға, сабақ әдістемесін түрлендіруге мүмкіндік алып, экологиялық білім мен тәрбие беруде нақтылық пен сенімділікті енгізеді. Өлкетану – бұл білім жетілдерудің ең тиімді жолы.

Өлкетану жұмыстары оқушылардың қоршаған табиғи ортаны дұрыс қабылдауға, оның заңдылықтарын сақтауға, тікелей бақылау жасауға көмектеседі. Сонымен бірге оқушылардың терең білім алып, танымдық қызығушылығын арттырып, дүниеге дұрыс көзқарасын қалыптастырады.

Тәжірибе барысында дәлелденгендей біз тақырып аясында зерттеу жұмыстарын жүргізгенде облысымызда орналасқан «Өлкетану» мұражайына зерттеу жұмысын өткіздік сол бойынша дүниетанымдық көзқарас өлкетанудың атқаратын қызметін былайша топтастырдық.

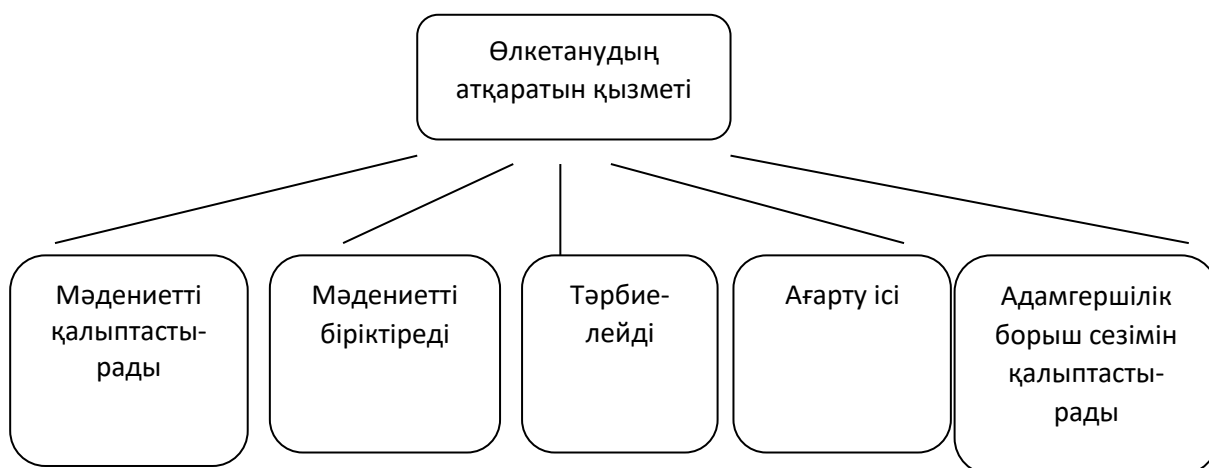

1. Мәдениетті қалыптастырады. Өлкетану жас ұрпақтың адамзаттың тарихи ескерткішін, әсіресе тәрбиелі адам жанының өзегін оятатын рулық, аймақтық ескерткіштерді сақтау және игеру міндетін шешеді. Олай болса, өлкетанусыз адамзаттың тіршілік етуі мүмкін емес. Адамның адам болып қалыптасуы үшін әр адам үнемі әлеуметтік-

мәдени дамудың үрдісіне ілесіп, адамзат қоғамы жасаған мәдени үлгілерді өз бетімен меңгеруі қажет.

2. Мәдениетті біріктіреді. Өлкетану өлке тұрғындарын тірі әлеуметтік ағзаға біріктіруді қамтамасыз етеді. Өлкетанумен айналысатын адам ата-бабаларымыздың еңбегін жалғастырады және ұрпағының рухани ой-өрісін қалыптастырады. Олай болса, өлкетану адамның өмірге белсенді, саналы көзқарасын қалыптастыру тәсілі, бір жерде тұратын адамдарды жаппай өзіндік ұйымдастыру тәсілі болып саналады.

3. Тәрбиелей. Өлкетану әр дәуірдегі ұрпақ өкілдерінің рухани байланысын қамтамасыз етеді. Ол ата-баба мұрасына сыйлы көзқарасты қалыптастырады. Өлкетану әрбір ұрпаққа тарихи келешектегі өз орнын және алдында тұрған міндеттерді саналы түсінуге мүмкіндік береді.

4. Білім беру Ағарту. Өлкетану ғылым мен ағартуды, мәдениетті байланыстыра отырып, үнемі әртүрлі формада насихаттау, таныту іс-әрекетін атқарады. Және бұл іс-әрекет өлкетануда ғылыми-зерттеумен қатар емес, онымен тығыз байланыста жүзеге асырылады, яғни өлкетану сабақтары жай ғылыми зерттеу емес, ол адам сол арқылы өзінің халық тағдырымен байланысын сезінгенде ғана табысты болады. Сондықтан нағыз өлкетанушыда әрқашан алдыңғы ұрпақтың мәдени мұрасын игертуге көп адамдарды тарту қажеттілігі артып отырады. Осындай мектепте тәрбиеленген адам шынымен білімді болады. Ол өз елінің мәдениетін білетін және дамытатын болады, сонымен бірге басқа мәдениет өкілдеріне аса құрметпен қарап, ешқашан басқа мәдени ескерткіштерді жоймайтын болады. Осы мектептен өте отырып, адам мәдениеттің тарихи қалыптасуына өзінің үлесін қосады, сол арқылы сый-құрметке, беделге, шынайы зиялылыққа ие болады.

5. Адамгершілік. Адамгершілік борыш сезімін қалыптастыру – өлкетану іс-әрекетін маңызды ынталандырушы күш. Адам өзінің кәсіби қызметінің туған жердің тарихымен, тағдырымен байланысын сезінгенде және тарихи ескерткіштерді сақтаудың жауапкершілікті іс екендігін мойындағанда ғана өлкетанумен айналысады. Өлкетану арқылы туған жердің тарихи ескерткіштерін сақтау және ұрпақтан-ұрпаққа жеткізу арқылы адамдар бір топқа бірігетін болса, ол қозғалысшылардың ағартушылық және ұйымдастырушылық жұмысының арқасында мүмкін болады, мұның өзі басқалар үшін адамгершіліктің үлгісі болып табылады. Өлкетануды оқу қажет емес, өлкетанушы болу керек. Ол үшін рухани дамудың белгілі бір деңгейіне қол жеткізу қажет, сонда өлкетанумен айналысу адамгершілік қажеттілікке айналады. Туған өлкенің қоршаған табиғатында оқушылардың санасында табиғатты сүйюі, туған жерді қорғауы – Отанға деген патриоттық сүйіспеншілікті қалыптастырады. Өлкетану мектеп пен өмірді өзара байланыстырады.

**Өлкетану** – жергілікті белгілі бір шектелген өңірді немесе еліміздің шағын бөлігін зерттеу. Оқушылар өз өлкесінің өлкетану жөніндегі білім қорын меңгеруді алғаш рет мектеп табалдырығын аттаудан бастайды. Оқушыларға өлкетану негізінде білім беру олардың туған өлкеге деген сүйіспеншілігін қалыптастырады. Туған өлкеге деген сүйіспеншілікті қалыптастыру оқушыларға отаншылдық, адамгершілік, экологиялық, эстетикалық тәрбиелерді берумен үнемі жүріп жатады. Бұл аталған тәрбиелер біріншіден, оқушыларға өлкетану, атамекен, халық педагогикасы жайында түсінік бере отырып, туған өлкеге деген сүйіспеншілігін оятады.

Екіншіден, оқушылардың туған өлкеге деген сүйіспеншілігін қалыптастыратын педагогикалық шарттарды анықтайды және оны жаратылыстану пәндерін оқытуда жүзеге асырылады.

Кез келген мектеп пәнін туған өлке, туған қаладағы белгілі адамдар, ғалымдар, жазушылар, өнеркәсіп, өнер, табиғат, деректі мысалдармен түсіндіруге болатынын білеміз. Себебі, оқытуда нақты фактілерді ұғынудан оқушы санасында белгілі түсінік қалыптасады, ойлау логикасы күшейеді, танымдық қызығушылығы артады.

Өлкетану қай кезде де мектептегі оқу-тәрбие үрдісінің бір бөлігі болып қала береді. Ол оқу материалын нақты фактілермен толықтыру арқылы оқу процесін қызықтыруға әсер етеді, теориялық білімнің түйсікті қабылдауына әсер етеді, мектепті өмірмен байланыстырады. Бүгінгі күні өлкетану негізінде экологиялық білім берудің орны жоғары дегенмен, өлкетану материалдарын оқу процесінде пайдалану әрбір мұғалімнің міндеті болып табылады. Бұл жұмысқа көптеген педагогтар әлі де дайын емес.

Туған өлке табиғатын қорғау және оны тиімді пайдалану, оны ластану мен бүлінуден қорғау үшін адамзатты жауапкершілікке тәрбиелеу, табиғатпен қарым-қатынас жасаудың азаматтық негіздерін қалыптастыру – Отанға деген сүйіспеншілік сезіммен байланысты. Оның себебі, оқушыларды табиғатқа жақындастырмайынша, өлкетану материалдары мен жұмыстарын оқу-тәрбие үрдісіне енгізбейінше, оқушылардың патриоттық сезімін тәрбиелеу мүмкін емес. Өйткені патриоттық сезім өзі туып өскен, алғашқы қадам басып, өмірдің әліппесін таныған жеріне деген сезімдеріне байланысты болмақ. Патриоттық сезімді тәрбиелеу өз Отаныңды терең танудан басталады. Туған жерінің нағыз азаматы болуы үшін ең алдымен өз өлкесін, оның табиғатын, байлығын, тарихы мен мәдениетін, өнерін біліп, зерттеу керек. Тек халықтың еңбек әрекетін, қаланың экономикалық өмірін ғана емес, сонымен қоса өлкенің орманды, таулы, далалы жерлерінде не болып жатқанын білу қажет.

Туған өлке туралы нақты білімге негізделе отырып, оқушылар өскен жерінің табиғат құбылыстарын бақылауға төселіп, оның ғажайып сырларын ашады, еңбекке деген сүйіспеншілігін тәрбиелейді, қоғамына, еліне кішкене болса да пайда келтіруге деген ынтасын оятып,

қоршаған орта заңдылықтары мен құбылыстары жайлы түсінігін кеңейтеді. Өлкетану мектеп пен өмірді байланыстырады. Өлкетанудың тағы бір жетістігі – мұғалімдер мен оқушылардың ізденіс, шығармашылық жұмыстарға тікелей қатысуы болып табылады. Сабақта өлкетану материалдарын пайдалану оқушылардың ерік-жігерін, тәрбиелеп, пәнге деген қызығушылығын артыра түседі; берілген тапсырманы дұрыс орындап, жауапкершілікпен қарауға, алдына қойылған мақсатқа жетудегі табандылық, тапқырлық, шыдамдылық, батырлық, ұқыптылық, байқағыштық сияқты мінездердің құнды сапаларына дағдыландырады. Туған өлке табиғатын қорғау және оны тиімді пайдалану, оны ластану мен бүлінуден қорғау үшін адамзатты жауапкершілікке тәрбиелеу, табиғатпен қарым-қатынас жасаудың азаматтық негіздерін қалыптастыру – Отанға деген сүйіспеншілік сезіммен байланысты. Оның себебі, оқушыларды табиғатқа жақындастырмайынша, өлкетану материалдары мен жұмыстарын оқу-тәрбие үрдісіне енгізбейінше, оқушылардың патриоттық сезімін тәрбиелеу мүмкін емес. Өйткені патриоттық сезім өзі туып өскен, алғашқы қадам басып, өмірдің әліппесін таныған жеріне деген сезімдеріне байланысты болмақ.

Өлкетану жұмыстары оқушылардың қоршаған табиғи ортаны дұрыс қабылдауға, оның заңдылықтарын сақтауға, тікелей бақылау жасауға көмектеседі. Сонымен бірге оқушылардың терең білім алып, танымдық қызығушылығын арттырып, дүниеге дұрыс көзқарасын қалыптастырады.

Ғасырлар бойы адамзаттың озық ойлы өкілдерін ойландырған дүниетаным мәселесі бүгінгі таңда да көкейкесті мәселелердің бірі болып отыр. Сол себептен де жас ұрпақтың дүниеге көзқарасын жас кезінен қалыптастыру – кезек күттірмейтін мәселе.

Зерттеліп отырған мәселе күрделі болғандықтан, оның барлық салаларын терең қамтып шығу мүмкін емес. Бірақ бұл мәселенің айқындалған жағдайлары болашаққа өлкетану негізінде ұлттық тәлім-тәрбиеге баулу, патриотизмге баулу арқылы орта мектеп, педагогикалық колледж, оқушыларының, жоғары оқу орны студенттерінің дүниетанымын қалыптастыру мәселесін зерттеуге негіз бола алады деп есептейміз.

### **Пайдаланылған әдебиеттер тізімі:**

1. Болашаққа бағдар: рухани жаңғыру. Толығырақ <https://egemen.kz/article/nursultan-nazarbaev-bolashaqqa-baghdar-rukhani-zhanhghyru>.
2. Жарықбаев Қ. Аталар сөзі – ақылдың көзі. – Алматы: Қазақстан. 1999. 116 б.
3. Курманов М.К. Краеведческая работа учителя. – Алматы. 2005. – 91 б.

4. Иванов П.В. Краеведческая работа учителя. – М.: Дарина, 2005.  
56 б.

### **3.19. Тұлға теориясы мен зерттелу бағыттары**

**Анар Шынболатқызы Танирбергенова**

п.ғ.к., доцент. «Тұран-Астана» университеті  
(Астана, Қазақстан)

**Клара Конаровна Базарбаева**

п.ғ.к., доцент. Л.Н. Гумилев атындағы  
Еуразия Ұлттық университеті  
(Астана, Қазақстан)

**Даурен Бурибаев**

«Тұран-Астана» университетінің магистранты  
(Астана, Қазақстан)

Қазіргі заманда тұлға проблемасымен тек қана психологтар ғана емес, сонымен қатар философтар, педагогтар, биологтар, социологтар да айналысады. Сондай-ақ, қазіргі заман тұлға теориясы, оның қалыптасуын дамуын қаншалықты зерттегенімен “Тұлға” деген түсінікке нақты барлығы бірдей қабылдаған түсінік әлі де қалыптаспаған. Берілген тұлға теориясының әрқайсысы бір-бірімен методологиялық құрылымы жағынан өзгешеліктері бар.

Тұлға теорияларының ең біріншісі психоаналитикалық теория. Оны құрған австриялық психолог Зигмунд Шломо Фрейд (1856-1934) көптеген психологтар Зигмунд Фрейдтің теориясын қолдау немесе сынау арқылы тұлға, адам жөнінде өз түсінігін қалыптастырады. Фрейдтің теориясы ең бірінші шетел психологиясында тұлға экспериментальдық және теориялық зеттеулер жүргізуге түрткі болды. Фрейдтің тұжырымдауындауынша тұлғаның құрылымында белгілі–бір күш бар. Ол күш адаммен анықталады. Онымен екі қажеттілікті анықтайды. Олар адамның психологиялық әрекетін анықтайды. Оның екі түрі бар; бірі құмарлық, екіншісі агрессия. Құмарлыққа байланысты қажеттіліктер сырқы ортаның әсерінен санасыз түрде қалып қояды. Сонда да ол симпатикалық түрде келіп отырады. Фрейд тұлғаның құрылымында үш компоненті бөліп көрсеткен. Олар мыналар:

1. Ол – санасыз түрде болады (инстинкт түрткі және қажеттілік). Бұл өнім жануарлардан келген биологиялық тәжірбие.

2. Мен (Оның) - бұл адамды қоғам талаптарын орындауға және норманы орындауға бағындырады.

3. Супер оның (Ең жоғарғы мен)-Бұл саналы және санасыз деңгейде көрсетілуі, яғни ата-ананың, мұғалімнің жалпы қоршаған ортаның бала психикасына әсер етуі



“Оның” үнемі жан-жал күйінде болады. “Ол” және “Супер оның” талаптары бір-біріне сәйкес келмейді. Сондақтан оған мына жағдай тән; қанағаттанбау, алаңдаушылық, уайым – қайғы және т.б.

Адамда “Ол” және “Супер оның” үресі үнемі болып тұрады. Соған байланысты “Мен” өзіне айтулы қорғаныс механизмдерін қалыптастырады. Олар: 1. Келіспеушілік – мына жағдайдан туады; шындық адамға ұнамаса, мәселен, өзіне келіп түскен сынды мойындамау немесе адам ауырғанда ауруын сезінсе де айтпайды, яғни мойындамайды. 2. Үстем күш – “оның” ішкі импульсы жағынан қорғалған және “Супер оның” (Ең жоғарғы мен) жағынан келетін қатер.

4. Қорғаныс механизмі – бұл рационалдық, яғни қандай да бір іс-әрекет істеген (қалып нормасына әсер ететін), бірақ оларды анықтауға тырысатын адам.

5. Қалыптасатын реакция - кейбір кезде адамдардың мінез-құлығының түрлеріне болады.

6. Проекция - әр адамда өзіне ұнамайтын қылығы болады және ол оны басқа бір адамдарға санасыз түрде асыра суреттейді.

7. Интеллектуализациялық – интеллектуалдық терминдер арқылы эмоциональдық күш көрсету жағдайынан құтылуға әрекет жасау.

А.К. Юнгтің анықтауы бойынша адам психологиясында үш деңгей бар:

- 1 деңгей - ес,
- 2 деңгей - өздік санасыздық,
- 3 деңгей – ұжымдық санасыздық.

А.К. Юнгтің мұндағы еңбегі – ол типологиялық тұлғаның негізін құрды (интроверт пен экстравертті бөлді) және ол бұлардың туа пайда болатынын анықтады.

XX–шы ғасырдың I-ші жартысында жана тұлға концепциясы шыға бастады. Онымен бірге персоналдық деген атпен белгілі болды. Бұл бағыттың негізін қалаған: Карл Роджерс, Абрахам Маслоу, Тердон Алпорт. Онда тұлғаның феноменіне анықтама берді, яғни тұлғаның өткенімен болашағына болжау емес, қазіргі кездегі деңгейін зерттеуді ұсынған. Гуманистік теорияның басты негізі өмір түсінігі, тұлға құндылықтары. К. Роджерстің пікірі бойынша әрбір адамның өзіндік ішкі ұмтылыстары болады.

Ең алғаш құндылықтар бала ағазының ішінде болады, ал өсе келе күрт өзгеріп кетеді. Роджерс ұсынған тұлғаның өзін-өзі белсендендіру критерийлері:

1. Шындықты батыл қабылдау және оған өзін-өзі дайындау қабілеті
2. Өзін немесе өзгелерде қандай болмасын сол қалпында қабылдау
3. Ойы мен сезімінің жылдам болуы
4. Әділ сезімнің болуы
5. Жағайдың жайсыздығы

6. Қоршаған ортаның адамдарымен мейлі барлығымен болмасада, достық қарым-қатынаста болуы

7. Өмірге ашық көзқарасымен қарау және дүниені өз көзқарасымен бағалай алу.

А. Маслоу осы критерийлерді қозғайды оның пікірі бойынша өзін-өзі бағалай білетін адамдар осы критерийлерге берік болып келеді. Олар үшін осы критерийлер ең құнды. Бұл тұлғалардың құндылықтары: сұлулық, шындық, қарапайымдылық.

Г. Олпорт адамды қиын, күрделі ашық жүйе ретінде қарастырады. Адамның дамуы басқа адамдармен қарым қатынасына байланысты. Оның түсінігі бойынша адамның белгілері . Бұл осы шаққа әсер ететін іс-әрекет түртікісі.

Когнитивтік тұлға теориясы 50-60-шы жылдары пайда болды осы теорияны жақтаушылардың пікірі бойынша адамның іс-әрекеті психикалық көріністерін ішкі құрылымына байланыстырды. Когнитивтік тұлға теориясының негізгі өкілдері: М. Аизинг, Д. Келпи, М. Махони, У. Найссер. Бұл теорияның негізгі анализдік пәні – жеке дара адам.

XX ғасырда бихевиористік бағыт пайда болды. Оның өкілдері психологияның негізгі пәні психика емес қарапайым мінез – құлық деп түсінді.

Э. Торндайк адамның іскерлігін жануарлармен салыстыра суреттеуіне қарсы шықты. Ол үш сандылықты бөліп көрсетті

1) Жаттығу заңы - орындалған іс-әрекет қаншалықты ұзақ болса, соншалықты берік бола бастайды.

2) Эффект заңы – марапаттау мен мадақтаудың ролы.

3) Дайындық заңы - қандайда бір іс-әрекетке адамның дайын болуы.

Е. Торндайктың негізгі еңбегінің жемісі мынада Ол ең алғаш іс-әрекет мәселерінің мотивациясын қойды. Бихевиористік бағыттың негізгі өкілі американдық психолог Д. Уотсон. Оның ойынша кез-келген тірі ағзаның басқа бір ортаға қалыптаса бастауында ең алғаш оның мінез-құлқының өзгешелігін зерттеу қажет. Д. Уотсонның негізгі тезисі – анықталатын мінез-құлық тек қана сырқы жағдайлармен стимулдармен анықталады. Ол ешқашанда ес пен психиканы бір тұтас деп қарастырмаған. мінез-құлықтың барлық формасы психикалық көріністер генмен берілмейді, ол бағытталған сыртқы іс-әрекеттер арқылы пайда болады.

Тұлға психологиясы сыртқы елдерде аса маңызды орынға ие.

Тұлға деген не? Тұлға латын тілінен аударғанда “persona” маска деген мағынаны береді. Көп мағаналы мәні бар тұлға психологиясын түсіу үшін осы саланы зерттеушілердің көзқарасына көңіл бөлейік. Мәселен К. Роджерс тұлғаны – ұйымдасқан ұзақ уқтылы шындықты субъект түрінде қабылдайтын организмнің ең жоғарғы даму шегі ретінде анықтаған.

Эриксонның түсінігінде, жеке дара өзінің өмір жолында бір қатар психиоәлеуметтік дағдарыстан өтеді және оның тұлға ретінде дамуындағы әртүрлі дағдарыс функцияларының әсерінен болады.

Осы анықталған тұлға теорияларының ортақ тұжырымы:

Көп анықтамаларда жеке дара сөзінің мағанасы мен жеке дара ерекшеліктері көрсетілген әр тұлғаның өзіндік қасиеттері болады. Сол қасиетінің арқасында адам басқа адамдардан ерекшеленіп тұрады.

Жеке тұлға тұқым қуалаудың, ортаның және тәрбиенің әсерінен дамып, қалыптасатын индивид екені ғылымда аталған. Бұл тұста даму деп отырғанымыз адам ағзасында зат алмасу процесіне байланысты өз бетімен жүретін заңды құбылыс. Басқаша айтқанда табиғи берілген қасиеттердің ішкі қуат әсерінен өз бетімен қайталану процесі. Адам ағзасындағы даму менқалыптасу процесі де орын алады. Ол ағзаның даму кезінде сыртқы күштердің әсеріне жауап беру, ыңғайына көну, бейімделу мүмкіндігінен болатын құбылыс.

Демек, даму жеке тұлғада өз бетімен ата тек белгілерін қайталай жүретін табиғи құбылыс болса қалыптасу орта, тәрбиелерің әсерінен өзгеріске түсетін, жанаратын күрделі құбылыс.

Идеологиялық жүйе тұлғаға өте қатты әсер етеді. Оның психологиясына, дүниетанымына, жеке тұлға және адамның қоғамдық орнының қалыптасуына әсер ете алады. Сонынымен қатар тұлғаның қалыптасуына қоғамдағы топтардағы қатынастарда әсер етеді. Тұлға – бұл жеке дара адам, нақты қызмет түрімен айналысатын, қоршаған ортамен қарым –қатынас орнататын қоғамның мүшесі.

Қоғам тұлғаның қалыптасуына әсер етеді. Қоғамсыз, қоғамдық топсыз адам жеке тұлға бола аламайды. Адамды табиғат жаратады, Қоғам қалыптастырады. Адамның тұлға болып қалыптасуынан ішкі және сыртқы күштер әсер етеді. Сыртқы күштің әсерінен тұлғаның мінезі қалыптасады. Сыртқы факторлардың әсерінен адам тұлғаға айналады. Ішкі күштің әсерінен тұлғаның қалыптасуы сыртқы күштің әсерінен дамып қана қоймайды оған ішкі жағдайлар да әсер етіп отырады. Оның түрлері:

1) Тұрақсыздық – тұлғаның дамуындағы мынаны білдіреді: Адамның дамуы индивидуалдық және психофизикалық ерекшеліктеріне байланысты. Мәселен, бір адам екінші бір адамға қарағанда жылдам дамуы мүмкін.

2) Интеграция – тұлғаның дамуында мынаны білдіреді: адамның ішкі мүшелерінің мүмкіншіліктері, яғни олар тұлғаның қасиеттерінің қалыптасуына әсер етеді. Адамның анықталған гинетикалық немесе психофизикалық жетіспеушіліктері не ерекшеліктерінің болуына қарамай тұлғаның қалыптасуы мен дамуында нақты немесе бағытталған мобилизация және ағзасына көмектесу, жағдай жасау арқылы адам кеш те болса да жеке тұлға болып қалыптасады. Адамның тұлға ретінде дамуын бір жағынан оның ерекшелігін қадағалап отыруға болады, екінші жағынан, адамның оқу және тәрбиелену процестеріне

белсенді түрде әсер етуге болады. Тұлға психологиясының даму факторы – тұлға дамуының психологиялық дамуы да ішкі және сыртқы болып бөлінеді.

Сыртқы факторларға қоршаған орта, қоғам әсер етсе, ал ішкі факторға адам дамуының биогенетикалық және физиологиялық ерекшеліктері кіреді. Тұлғаның дамуындағы алғашқы физиологиялық ішкі және сыртқы қалыптар нақты әсер етеді.

Сыртқы қалып – тұлғаның психологиялық дамуына қатысады, яғни адамды тәрбиелеу және оның құндылықтары.

Ішкі қалып – тұлғаның психологиялық дамуына қатысады және оның белсенділігі мен қалауы, сонымен қатар тұлға болып қалыптасуындағы түрткі мен мақсат.

Осы жағдайда адамның анатомды-физиологиялық талаптары тек қана ашылмай, дами түседі, нақты функционалды механизмдер және нейродинамикалық ұйымдар құрылады, адамның адамның психикалық дамуына әрекетін қамтамасыз етеді және сол жүйедегі тұрақты физикалық қасиеттер тұлғаны саналы әрекет субъектісі және әлеуметтік үдерістердің белсенді қайраткері ретінде құрастырылады.

И.П. Павлов адамның мінез бітістерін жоғары нерв қызметінің тұрақ қасиеттері мен өмір сүру барысында қалыптасатын уақытша нерв байланыстарының өзіндік «құйындысы» деп түсіндіреді.

Адам психикасы ең жоғары ұйымдасқан жануарлар психикасынан ерекшеленеді ол өзі сана болып табылады. Ал адам мен жануарларға тән қасиеттерге келсек, олар адам санасының құрама бөлігі болып, бағынышты сипатта болады. Адамның рефлекторлы актісі де саналы іс-қимылдың жүзеге асуының өзіндік механизмі және тәсілі ретінде болады. Жануардың дәл акті күрделі инстинктивті іс-қимылдың құрамына ғана кіріп, тек қызмет етеді. Сана - адамның тұлға ретіндегі мінездер, жағдайлар, барлық психикалық процестердің біркелкілігі. Санаға анықтама бергенде біз оның адамның айналадағы ортаны психикалық көрінісінің жоғары деңгейі екенін, оның белгілі бір түсініктемелер мен бейнелер арқылы көрініс табуын ескереміз. Сана-адам танымының барлық формаларының біркелкілігі мен оның қарым-қатынасы болып табылады. Сезім, жад, ойлау, көңіл, арман, қызығушылық, принциптілік және басқа да психикалық процестер, адамның қасиеттері - сананың көріну формалары.

Сана - адам танымының барлық формаларының біркелкілігі мен оның қарым-қатынасы болып табылады. Сананың көріну формалары қарым-қатынас кезінде барлық психикалық функциялардың дамуы адамға сыртқы әлемнің ішкі көрінісінің, моделінің деуге де болады, қалыптасуын қамтамасыз етеді. Бұл моделінің бағыттауыш әсері адамның өзін ұстауында сана боп көрініс табады. Объективті әлем адамға әсер еткенде оның санасында идеалды болып, ал сана идеал күйінен реалды іс-әрекетке айналады. Отандық психологияның негізгі принциптерінің бірі- сана мен іс-әрекеттің біркелкілік принципі, олардың

өзара қарым-қатынаста болуын тұжырымдайды: адам іс-әрекеті оның сананың құруын анықтайды, ал сана адам іс-әрекетін реттеп, оның сыртқы әлемге бейімделуін қамтамасыз етеді.

Сана іс-әрекеттің ішкі жоспарын, оның бағдарламасын құрады. Санамызда болмыстың динамикалық моделі синтезделіп, оның көмегімен адам қоршаған физикалық және әлеуметтік ортада бағыт тауып, өмір сүреді. Сана – алдын ала ойлау, іс-әрекеттерді құру, олардың салдарын көру, адамның өзін ұстау, бақылау және басқару, адамның ішкі дүниесінде және айналадағы ортада ие болып жатқанын есеп беру қабілетін анықтайды. Адамның сананы қолдануы еңбек процесі аяғында адамның елесінде болған нәтижені алуға мүмкіндік береді. Жануарларға қарағанда адам тек түрге тән өзін ұстау, бағдарламаны жүзеге асырып қоймай биологиялық қажетіліктерімен анықталатын жаңа мақсаттар мен тапсырмаларды өткізу арқылы өз бағдарламасын ұсынады. Саналы, мақсатталған адамның өзін ұстауы сыртқы әлемнің ішкі моделі арқылы мүмкін. Осы моделдің шеңберінде ойлау басымдылық іске асады, ол болып жатқан жағдайды өткенмен салыстырып және болашақ өзін ұстау мақсаттарын айқындайды.

Осылай алдын – ала ойлау – іс-әрекеттің нәтижесі, оның болғанына дейін елестету – реалды және болуы мүмкін жағдайлар арасындағы айырмашылықтарының минимизация арқылы мақсатқа жетудегі сатылы бақылау жүзеге асады. Барлық белгіленген әрекеттерді реалды жүзеге асыру қажеттіліктің алдында ішкі моделінің артықшылығы, ол адамның бұрын тәжірибесі жоқ, белгісіз салада жаңа тапсырманы шешу үшін оқытудың тасымалдануына мүмкіндік береді, егер жаңа тапсырма бұрын болған тапсырмамен қандай да болсын ұқсастықтар болған жағдайда. Осындай оң тасымалдау адамның әр текті салаларда өз тәжірибесінің болуын қамтамасыз етпейді, және адамның айналасындағы ортаға бейімделуін жақсартады. Бірақ моделмен динамикалық процестерді талдау негіздегі ойлау экспериментке сүйену жақсы нәтижелі болады, тек сол жағдайда, егер сыртқы орта тез өзгермейтін болса, себебі кез-келген модел инерционды, ал егер сыртқы орта өте өзгермелі болса, онда модельге сүйене отырып жасалған болжам қателіктерге алып келуі мүмкін.

Тұлғаның психологиялық даму деңгейі – адамның даму кезеңінің әрбір қалыптасу процестерінің деңгейі мен көрсеткіші.

Тұлғаның белсенді даму кезеңі бұл адамның әртүрлі шешімдері. Мәселен, өз бетінше шеше алу деңгейінің көрсеткіші, яғни оның ұйымдастыра алушылық қабілетін және іскерлік деңгейінің қаншалықты екенін, тұлғаның құндылықтары және қаншалықты дамығанын анықтайды. Қазіргі заманғы қолданбалы тәжірибелік зерттеулер адамның психологиялық даму жағдайын оның маңызды мінездері туралы нақты ақпараттардың көмегін бере алады. Адамның даму деңгейі сонымен қатар бір шешімді өз бетінше шеше алмауын да

қарастырады. Тұлғаның психологиялық ерекшеліктері белгілі бір анықталған бағыттарда және заңдылықтарға байланысты дамиды.

1. Тұлғаның танымдық және эмоционалды дамуы. Бұл сфера тұлғаның даму процесіндегі оқыған немесе жинақталған тәжірибелерінің интеллектуалдық эмоционалды қылығымен анықталады. Бұл үдеріс мына бағытпен жүреді. Ойлау қызметінің күрделенуіне қоршаған дүние және әлеуметтік орта жалпы интеллектуалдық құрылымының қалыптасуына: эмоция, сезім және жігер тұлғалық дамуға әсер етеді.

2. Тұлғаның мінезі мен іскерлігінің бағытының дамуы. Тұлғаның пайда болуын, құрылымын және мотивациялық қажеттіліктерін қиындауын оның бағыттылығын сонымен қатар адамның мінезі және іскерлігінің даму барысындағы ерекшеліктері мен доминанттағы даму белгіліріне зерттеу және мінездеме беруге болады.

3. Тұлғаның психологиялық даму құрылымының қызметі түрткі мен мақсаты арасындағы өзгерісі, опереционалды жағынан адам қызыметінің қиындығынан дамиды.

Тұлға қоғамда белгілі-бір орын алады, белгілі – бір қоғамдағы пайдалы қызмет атқаратын және өзіне тән индивидуалдық және қоғамдық психологиялық ерекшеліктерімен ерекшеленетін индивид.

Индивид - адам түсінігінде екі ұғымда бейнеленеді:

1. Адам басқа тірі дүниенің өзіне тән өкілі, фило және онтогенездік дамудың өнімі.

2. Адам - қоғамның нақты өкілі.

Қазіргі заманғы тұлға теориясы 1930 жылдардың соңында тұлға психологиясын белсенді түрде зерттей бастады. Соған байланысты ғасырдың жартысында көптеген әртүрлі тұлға теориялары қалыптасты.

Әлеуметтік теория-мұнда тұлғаның сыртқы жағдайы қарастырылады, ал оның психологиялық қасиеті қарастырылмайды.

Әлумипсихологиялық теория- мұнда адамның қалыптасқан сырқы және ішкі факторлардың қатынас принципін басқаратын өзекті бөлім

Эксперименталдық теория – бұл тұлға теориясы анализге және тәжірбиелік жолда жинақталған қатынастар нәтижесінен құралған.

Динамикалық теория – мұнда негізгі тема тұлға дамуының өзгерісі, оның динамикасы. Мынадай бірқатар тұлға теориялары бар. Мәселен, баланың дүниеге келгеннен мектепке дейінгі жалпы өсуіне мінездеме беру. Кейбір авторлар адамның өмір жолында тұлға болып қалыптасуын Бақылауға шешім қояды. Негізгі тұлға теориясын бөлуде мынаған көңіл бөледі: ішкі қасиеттұндылықтарына немесе оның ішкі қасиеттері Мысалы: қылықтары.

Тұлғаның бағыты – бұл оның психологиялық қасиетіндегі қажеттілік, түрткі, дүниетаным, тұлғаның өмірлік мақсаты мен қызметі.

Әдебиеттерде кездесетін тұлғаны зерттеу әдістемелерінен Д. Келли және оның ізбасарлары ұсынған әдістемесі мазмұны жағынан ерекшелінеді. Оның басты ерекшелігі бұл тұлғаның басқа концепциясын, яғни жүйелі-стильдік тұжырымдамасы түрде жүзеге

асыруда. Онда тұлға өмір сүру стилінің ішкі жүйесі ретінде қарастырылады. Біздің концепциямызға сай, тұлғаны жүйе-стильдік әдіс бойынша зерттеу өзін-өзі бағалаудың екі жақты карталар ретінде жүзеге асады. Оның бірінші өлшемі - тұлғалық қасиеттер (құндылықтар, ұстанымдар, бейімділіктер және т.б.), ал екіншісі - өмір сүру әрекетінің түрлері (тұлға қалыптасатын жағдайлар). Біздің жеткілікті дәрежедегі кең психодиагностикалық тәжірибеміз көрсеткендей, сол не басқа тұлғалық ерекшеліктері көрінетін индивидтің өзінің өмірлік мәселелері мен жұмысының түрлерін белгілі бір түрде реттеу (жіктеу, ранжирлеу және т.б.) бұл индивидтің тұлғасы жөнінде пікірлерді білдіруге жоғары ақпараттық және оның өмірлік жолын және кәсіби дамуын болжауға жоғары дәрежелі валидті болып табылады.

Сонымен қорыта келе, тұлғаның құрылымға келтірілуі – адамгершіліктің, мотивациясының, танымдық стилінің, эмоцияналдылығы, әрекеттерді еріктік басқару және т.б. сол не басқа параметрлері бойынша жалпылаудың қалыптасқандығына байланысты. Жалпылаудың қандай да бір «аумағына» болсын кез-келген субъектілікке негізделген түрлі объектілер кіруі мүмкін: адам өміріндегі жеке жағдайлар, сыртқы объектілер немесе олардың көріністері (мысалы, түстердің түрлері, олардың қанықтығы немесе ашықтығы және т.б.), субъективті жағдайлар мен көңіл-күйлер және т.б. Жалпылаудың ерекшелігіне байланысты, қандай да бір индивид бір жағдайда мысалға, адал (еңбекқор, қарым-қатынасқа оңай түсетін және т.б.) болса, басқа бір жағдайда басқа, тіпті қарама-қайшы қасиеттерін көрсетуі мүмкін.

Демек, тұлға – дамушы және динамикалық (өзгергіш) жүйе. Оның дамуы тек сыртқы өлшемдермен, үлгілермен ғана анықталмайды. Мұнда мәселе қандай да болмасын тұлғалық қасиеттердің қалыптасуындағы жалпылаудың кең көлемін қамтуда емес, нақтырақ айтсақ, бірдей қасиеттердің түрлі жағдайларда индивид үшін жағымды әсер беретін жағдайлардың едәуір ажыратылуында. Көптеген практикалық мақсаттар үшін тұлғалардың типтерін ажырату өте маңызды. Тұлға тұтастай өмір сүру әрекетінде толық және бара-бар түрде көрініс табатындығын ескере отырып, өмір сүру әрекетінің стилінің типологиясын құруға мақсатты түрде ұмтылады. Абстракты тұлғалық қасиеттерді диагностикалауға қарағанда стильдердің диагностикасы түзетушілік мүмкіндіктерге ие болады. Өйткені, ол белгілі индивидтің (студенттің, талапкердің, маманның) тұлға потенциалының көрінуінің жағымды және жағымсыз жағдайлар жайлы ақпарат бере алады.

Әрине, біз тұлға түсінігінің басқа түрлі психодиагностикалық құралдарды құрастыру мен қолдануға байланысты басқа да теориялық тұрғыларды жоққа шығармаймыз. Жаңа әлеуметтік-экономикалық, соның ішінде нарықтық жағдайларда психодиагностикалық құралдарды ғылыми тұрғыдан талдаушы-теоретиктер мен практик-психологтар,

педагогтар арасында ашық бәсекелестік пен серіктестік қатынастарға мүмкіндік туғызады. Жеке тұлға – өмірлік толық құрылымдық психологиялық білім, нақты әлеуметтік адам, саналы таным иесі қоршаған әлемді өзгере алатын тұлға.

### **Пайдаланылған әдебиеттер тізімі:**

1. Карвасарский Б.Д. Психотерапия. Учебник. – СПб., 2008. – 672 с.
2. Роджерс К. Взгляд на психотерапию. Становление человека. – М., 2011.
3. Франкл В. Человек в поисках смысла. – М., 1990.
4. Фрейд З. Очерки психологии бессознательного. – М., 2007.
5. Ялом И. Групповая психотерапия. Теория и практика. – М., 2010. – 576 с.
6. Малкина-Пых И. Г. Психологическая помощь в кризисных ситуациях. – М.: Изд-во Эксмо, 2005. – 960 с.

### **Ғаламтор көздері:**

1. [Psychology.ru](http://Psychology.ru)
2. [BOOKAP - Booksofthepsychology - психологическая библиотека](http://BOOKAP - Booksofthepsychology - психологическая библиотека)
3. [PSYHO.RU](http://PSYHO.RU)
4. [www.Koob.ru](http://www.Koob.ru)

### **3.20. Тұлға ұғымының отандық және шетелдік еңбектерде зерттелу деңгейі**

#### **Анар Шынболатқызы Танирбергенова**

п.ғ.к., доцент. «Тұран-Астана» университеті  
(Астана, Қазақстан)

#### **Каракат Мукашевна Нагымжанова**

п.ғ.д., профессор. «Тұран-Астана» университеті  
(Астана, Қазақстан)

#### **Анар Журкеева**

«Тұран-Астана» университетінің магистранты  
(Астана, Қазақстан)

XXI ғасырдағы Қазақстан қоғамының ашық және мәнді айқындылығы, оның өміріндегі өте қарқынды жүріп жатқан саяси, экономикалық, әлеуметтік және мәдени салалардағы өзгерістер болып табылады. Бұл өзгерістердің қарқындылығы соншалықты, жаһанданудың қазіргі вакуумында қалған студент жастардың әлеуметтік мәнділіктері, құндылықтары өзгеше болып келеді. Қалыптасқан күрделі жағдайлар жастар арасында өзіндік анықталу, өзіндік көріну және өзіндік жүзеге асу мәселелерімен байланысты тұлғалық дағдарыстардың ұлғайуымен ерекшеленеді.



Соңғы кездері әртүрлі психологиялық және әлеуметтік орталықтарға көптеген жастар өздерінің өмірлерінің мәнсіздіктеріне, қызығушылықтарының төмендегеніне, өмірлік мақсаттардың мәнділігін жоғалтуына байланысты жиі шағымданады. Орын алған жағдайдың ұшқырлығы мен өзектілігі психологтардың назарын аударып, психологиядағы басымдылық танытқан бағыт бойынша оның шешілу жолдарын қарастыруға бағытталуы керек. Бірақ қазіргі психологиялық әдебиеттерге жасалған талдау жұмыстары, бұл мәселенің әлі де болса отандық психологияда көп қарастырыла қоймағанын көрсетеді.

Тұлға өзінің тұрақтылығына қарамастан, үздіксіз дамып отыратын психикалық құрылым. Даму тұлғаның ең маңызды атрибуты болғандықтан, оны «өмір сүруінің негізгі нысаны» деп санайды. Тұлға уақыт ағысында үдеріс ретінде дамып отырады.

А.Н. Леонтьевтің [1] пікірінше, мәдени-тарихи даму барысында, белсенділік, субъектілік, құмарлық, сапалылық қасиеттерін игеріп оны қалыптастыратын жүйе, деген.

А.Н. Леонтьевтің [2] тұлғалық тұжырымдамасы бойынша, басқа тұлға тұжырымдамаларынан айырмашылығы жоғарғы абстракциялық деңгейлермен салыстырады. Олардың айырмашылықтарына қарамастан жалпы ұқсас қасиеттері мен даму жолдарын көрсетеді. Тұжырымдама бойынша, «адам тұлғасы қоғамдық қатынастармен жасалады». Берілген анықтама қосымша «тұлға қоғамдық қатынастар жүйесінде қалыптасады да индивидтің заттық әрекетін қарастырады».

Адам психологиясы – оның өздігінен дамып қана қоймай, сонымен қатар сыртқы қоршаған орта да әсер етеді. Адам психологиясының бай болуы басқа адамдармен қарым қатынасына, сондай-ақ өмірге белсене араласуына да байланысты.

Тұлға – адам қоршаған ортаның бір мүшесі ретінде әртүрлі қатынастарға әсер етеді. Тұлға идеялогиялық қатынастар қызметінің аймағына тәуелді. Идеологиялық жүйе тұлғаға өте қатты әсер етеді. Сонымен қатар тұлғаның қалыптасуына қоғамдық қатынастарда әсер етеді.

Тұлға-бұл [3] жеке дара адам, нақты қызмет түрімен айналысатын, қоршаған ортамен қарым-қатынас орнататын қоғамның мүшесі. Қоғам тұлғаның қалыптасуына әсер етеді. Қоғамсыз, қоғамдық топсыздам жеке тұлға бола алмайды. Адамды табиғат жаратады, қоғам қалыптастырады. Адамның тұлға болып қалыптасуының ішкі және сыртқы күштер әсер етеді.

Сыртқы күштер әсерінен тұлғаның мінезі қалыптасады. Сыртқы күштер әсерінен адам тұлғаға айналады.

Тұлғаның қалыптасуы сыртқы күштің әсерінен дамып қана қоймайды оған ішкі күштер де әсерін тигізеді. Оның түрлері бар [4]:

3. Дүниетаным – бұл ойда қалыптасқан сезім жүйесі, яғни табиғатқа ғылыми көзқарасы, қоғамдық, адамдық қатынастар, оның ішкі

құндылықтары және санасында нақты бір өмірінің мақсат және қызығушылықтар түрінде қалыптасады.

4. Құрылымы – бұл оның белгілі бір қызметті орындауға ішкі немесе өздік белсенділігінің тежелуі.

5. Мақсат – бұл тұлғаға қажет, ол тұлғаның қажеттіліктерін іске асырады.

Мотивациялық физиологиялық негіз. Қажеттіліктер мотивацияға айналады. Орталық нерв жүйесінің және басқа да мүшелердің белсенділігін арттырады. Мотивация функционалдық жүйеге ерекше жағдай туғызады. Ағзаның белгілі бір қызметін істеуге дайындығын қамтамасыз етеді. Осы жағдайдың әсер етуіне байланысты симпатикалық нерв жүйесінің толысуының жоғарлауы байқалады.

Әрбір жеке дараның өзіндік ерекшелігінің шкаласы бар. Жеке дара арасындағы көптеген айырмашылықтар ген және қоршаған орта арқылы келеді. Бұл мынаны білдіреді. Кез келген сыртқы фактор тұлғаның қалыптасуына жан-жақты әсер етеді. Мысалы, үйдегі шыққан симфоникалық әуеннің саны мен сапасы баланың музыкалық дыбыстарды жақсы айыра және түсіне білуіне көп әсер етеді. Бірақ, саңырау балаларға әсер етпейді. Адамдар бір-бірінен жеке дара туа біткен ерекшеліктерімен ғана ерекшелене қоймайды, сондай-ақ адамның дамуындағы сырттан келетін әртүрлі түрткілер де әсер етеді.

Адамның мінез-құлқының қалыптасуының өзі өскен жанұясы, мұғалімі оның мамандығы араласқан ортасы да әсер етеді. Екі бір-біріне ұқсас адам даму барысында мінез-құлқында көптеген айырмашылықтары болады, ал өмір жолы бір-біріне ұқсас әр жақтағы адамның мінездері ұқсас болып келуі мүмкін. Жеке дара адамға оның мамандығы көп әсер етеді. Мәселен, мұғалімдер өз-өзіне сенімді болады, себебі ол үнемі бала ортасында болады. Сондай-ақ мұғалімдерге сенімділікпен қатар қарапайымдылық тән. Ал офицерлерге ұқыптылық тән. Мамандық адамның өзіндік ішкі қасиеттеріне әсер етпейді.

Жеке дараның жүзіндегі ерекшеліктері сияқты, психикасында да айырмашылықтар болады. Адамды түсіну үшін ең алдымен оның өзіндік психикалық ерекшелігін анықтап алу керек. Бұл өмірде екі бірдей адам жоқ. Әрбір адам психикалық ерекшеліктеріне байланысты өзіне тән қасиеттері болады. Ерте заманғы ғалымдар адам мен адамның, яғни тұлғаның арасындағы ерекшеліктердің не себепті, ненің әсерінен болатынына көп көңіл бөлетін болған. Соңғы екі мың жыл бұрын Гиппократ мінездің төрт классикалық темперамент түрін ашты. Олар: сангвиник, холерик, флегматик, меланхолик. Бұлар әлі күнге дейін психология ғылымында мінезді анықтауда үлкен роль атқарады, ал Платон өзінің “Металдар териясы” деп аталатын еңбегінде үш түрлі тұлғаның мінезі анықтады және әр тұлғаға өзіне тән металл (философтар алтын, жауынгерлер күміс, қарапайым қолөнер адамдарына мыс), сондай-ақ тұқым қуалаушылықпен тұлға арасындағы

айырмашылықтарға өз көзқарасын ұсынған. Гиппократтың тапқан ерекшеліктерінен біз қазіргі заманда ағза ерекшеліктерін анықтайтын болсақ, ал Платон берген мінездемеден қазіргі заманғы адамның құндылықтарын анықтаймыз. Мәселен, философтардың алтын ұсынуы олар ақыл мен білімге ұмдылады, жауынгерлерге күміс бергені олар арға, төзімге, батылдыққа ұмтылады, қарапайымдарға мыс ұсынуы олар тек қана өзіне керегін қанағаттандыруға ұмтылады және тұлғаның қалыптасуында әртүрлі өзгешеліктер психология ғылымының бұрыннан келе жатқан басты мәселесі болған және болып қала береді. Жеке дара арасындағы айырмашылықтар мен ерекшеліктерді дифференциалдық психология зерттейді. Дифференциалдық психология жеке ғылым ретінде ХІХ ғасырда қалыптаса бастады. Тұлғаның өмір жолы бұл оның жеке дара адам болып қалыптасуы [5].

Тұлға - қоғамдық дамудағы феномен, саналы нақты тірі адам. Жеке тұлғаның санасының әрқашан да қоғамдық тарихи мінезі бар: сана адамның қай топқа жататынына қарай, сол қоғамның саясатымен, назарымен, келісімімен байланысты.

Сана-сезім-адам санасының дамуының ең жоғарғы деңгейі, белсенді ақыл-ойының құрылу негізі және іс-әрекеттерде тұлғаның өз бетінше болуы. Осыдан тұлғаның құрылымы, әлеуметтік психикалық қасиеттері, индивидтің қарым-қатынасы, іс-әрекеті онтогенезді үдеріс барында қалыптасқан мінез-құлық іс-әрекетін анықтайды.

Дидактикалық жоспарда барлық қасиеттер, тұлғаның қатынас іс-әрекеті шартты түрде бір-бірімен байланысты, төрт бірдей функционалды құрылымдармен бірігеді. Оның әр қайсысы тұлғаның тіршілік әрекетінде нақты рөл атқарады.

1. Регуляция (қалыпқа келтіру, түзету) жүйесі;
2. Стимулдау жүйесі;
3. Тұрақтандыру жүйесі;
4. Индикация жүйесі;

Адамның дамуындағы негізгі қозғаушы күш-ол қажеттілік. Бірақ адамның қажеттілігі оның жалпы мәдениетіне, оның жан-жақты білім жүйесіне байланысты ауысып отырады.

Адамдарға іс-әрекетте қатынас – шындықтың субъективті жағы адамның қоршаған ортамен қарым-қатынасының қорытындысы. Тұлғаның өз қорытындысын ұғыну тереңдігі моральды – саяси сезім және эмоцияны тудырады.

Дербестік-өзінің іс-әрекетіне тәртібіне жауапкершілік сезімімен, сыншылдық ынта кездерінде көрінетін тұлғаның генералистік қасиет деп қарастыруға болады. Тұлғаның дербестігі ой, сезімнің белсенді жұмысымен қатысты. Бұл қатынастың екі жақты мінезі бар: I жағынан-ойлардың эмоционалды дамуы тұлғаның дербес іс-әрекетіне әсер етсе;

II жағынан - дербес іс-әрекет процесінде қалыптасқан ойлар мен әрекеттер, саналы түрде шешімдер қабылдау қиындықтарда қарамастан табысқа жетуі.

Қабілет құрылымында ең бастысы орындалатын әрекетке тұлғаның шығармашылық қатынасы, өзі таңдаған ортада оқып, еңбек етуге психологиялық дайындығы.

Мінез-адамдардың жүріс-тұрысы мен әрекеттерін анықтайтын тұрақты индивидуалды–психологиялық модификациялардан құрылған жүйе. Мінездің қоғамдық маңызды жақтары басқа адамдармен өндірістік қарым-қатынас процесінде дұрыс өзара қатынас орнатуға, өмірлік қиын сұрақтарды шешуде өзін-өзі бақылау мен ұстамдылық танытуда, қоғамда және ұжымда өз әрекетіне жауап беруге көмектеседі. Мінез-тұлғаның даму өкілі және оның тұтас құрылым ретінде қалыптасуының бірден-бір шарты болып табылады.

Рухани дүниесі бай қажеттері мен қызығулары, талғамы мен ой-өрісі кең адамдарды толық мінезді адам дейді. «Адамның басына қонған бақыттың тұрақты болуы жақсы мінез-құлыққа байланысты» (Әл-Фараби) Мінез сапаларының бірі- оның бірқалыптылығы. Мұндай адам құйындай ұйытқып тұрмайды, оның қастерлейтіні ылғи да сөз бен істің бірлігі. Кімнің мінезі толық болса, соның мінезі бірқалыпты да келеді.

Жалпы теориялық материалдарға сүйене отырып, адамның тұлғасы – бұл оның өмір сүру әрекеті тәжірибесінің едәуір жалпыланған және дамушы жүйе деп қорытуға болады. Сондықтан да тұлғалық ерекшеліктерінің адамның жекелік тәжірибесін жоғарылататын білімдермен, ептіліктермен, дағдылармен бірлігін көруге болмайды. Тәжірибелердің аталған әртүрлі формаларының арасындағы принципалды айырмашылық – жалпылау процестерінің мазмұны мен бағыттылығында.

#### **Пайдаланылған әдебиеттер тізімі:**

1. Леонтьев А.Н. Деятельность. Сознание. Личность. – М.: Политиздат, 1975. – 304 с.
2. Абульханова К.А. О субъекте психической деятельности. – М., 2003. – 288 с.
3. Аверин В.А. Психология личности: Учебное пособие. – СПб., 2009. – 89 с.
4. Психология личности / Под ред. Ю.Б. Гиппенрейтер, А.А. Пузырея. - М., 1982. - 66-95 б.
5. Фрейд З. «Я и Оно». - Тб., 1991. - 125-145 б.
6. Нұрмұхаметова Ж. Тәжірибелік психология. – Шымкент, 2012. – 212 б.
7. Адамзат ақыл-ой қазынасы. 10 томдық. – А., 2010.

#### **Ғаламтор көздері:**

1. [Psychology.ru](http://Psychology.ru)
2. [Аудиториум](#)
3. [Психпортал - столица сетевой психологии.](#)
4. [BOOKAP – Books of the psychology - психологическая библиотека](#)

5. [PSYHO.RU](http://PSYHO.RU)
6. [www.Koob.ru](http://www.Koob.ru)

### 3.21. Психологиялық кеңес берудің зерттеу мәселелері

**Анар Шынболатқызы Танирбергенова**

п.ғ.к., доцент. «Тұран-Астана» университеті  
(Астана, Қазақстан)

**Каракат Мукашевна Нагымжанова**

п.ғ.д., профессор. «Тұран-Астана» университеті  
(Астана, Қазақстан)

**Айым Нагашыбай**

«Тұран-Астана» университетінің магистранты  
(Астана, Қазақстан)

Психологиялық кеңес беру – қазіргі психологияның қолданбалы саласы. Психологиялық ғылымдар жүйесінде психологиялық кеңес берудің негізгі міндеті психикалық және соматикалық дені сау адамдарға түрлі өмір жағдаяттарына кез болғанда психологиялық көмек көрсетудің теориялық негіздері мен қолданбалы бағдарламасын жобалау болып табылады. Теориялық негіздер мен қолданбалы бағдарлама бір жағынан эмпирикалық және теориялық зерттеулер нәтижесінде алынған қазіргі психологиялық білімдерді талдау негізінде, ал, екінші жағынан түрлі бағытта психологиялық көмек көрсететін мамандардың тәжірибелеріне талдау жасау нәтижесінде құрылады.

Психологиялық кеңес берудің ерекшелігі оның диагностик-форматта құрылуында, яғни психолог мен кеңес алушы адамдар арасындағы ақпарат айналымының болуында. Әлеуметтік-психологиялық тренингтер психикалық және соматикалық дені сау адамдарға психологиялық көмек көрсетудің қолданбалы бағдарламасын дайындауға негіз болады. Бірақта әлеуметтік-психологиялық тренингтің негізгі әсер ету факторы психологтың берген ақпараты емес, топтың, топтық динамика үдерісі мен кері байланыс айналымында болып табылады. Психолог-тренер бұл үдерістің дұрыс жүруіне, яғни, топтың ашылуына, топта адамдардың өзара байланысының дұрыс ұйымдастырылуына негіз болады. Әлеуметтік-психологиялық тренингте топтық талқылау мен рөлдік ойындар кеңес алушының мәселесі мен қиындықтарын шешудің ерекше әдістерінің бірі.

Психологиялық кеңес беруде кеңес алушымен топтық жұмыс – топтық психологиялық кеңес беру әдісін қолдануға болады, дегенменде бұл әлеуметтік-психологиялық тренингке қарағанда өзгешелігі бар. Біріншіден, экономикалық мәні бар, себебі бір мезетте қиындықтары ұқсас біршама адамдар тобына психологиялық көмек көрсету мүмкіндігі

бар. Екіншіден, топ психолог-кеңесшінің әсер ету құралы ретінде қолданылады. Топтық психологиялық кеңес беру мәселесі В.В. Шабалина (1998), ал әлеуметтік психологиялық тренинг мәселелерінің бастамалары Л.А. Петровскаяның (1982, 1989) еңбектерінде кеңінен талқыланған. Беннис Уоррен және Шепард Герберт (1984) еңбектерінде топтық динамика үдерісі мәселелеріне ерекше мән берген.

Психологиялық кеңес беру мәселесі психотерапиядан, Батыста бастау алған психотерапиялық бағыттар негізінде дамыды. Психологиялық кеңес берудің тарихын 1951 жылы Ю.В. Меновщиков АҚШ өткен конференцияда «Кеңестік психология» терминін енгізуімен тығыз байланысты. Ю.В. Меновщиков клиникалық психологиядан психологиялық кеңес беруді бөліп, соматикалық ауруы бар немесе психологиялық қиындықтарға кез болған адамдарға көмек көрсетуге бағытталған психологияның саласы ретінде анықтап көрсетті. Дегенмен психотерапияның психологиялық кеңес берудің дамуына қосқан үлесі зор.

Ұзақ мерзімді психологиялық жарақаттардың салдарынан ауыр психикалық бұзылулар орын ала бастағандықтан, психологияда оңтайлы қарым-қатынас параметрлерін нақты зерттеу және білім беру мен еңбек қызметін ұтымды ұйымдастыру мәселелері туындады, кейінірек жинақталған білімдер негізінде психикалық және сау адамдарға психологиялық көмек көрсету үшін қолданылды. Осылайша психологиялық кеңес беру міндеті психикалық ауытқушылықтарды емдеу емес, психологиялық жарақатқа, күйзеліске душар ететін түрлі жағдайлардың алдын-алуды көздейді.

«Психотерапия» сөзі грек тілінен алғанда психо-жан, терапия – ем, қамқорлық, күтім дегенді білдіреді. Дәстүрлі ғылыми еңбектерде психотерапия психикалық бұзылуларды емдеу дегенді меңзейді. Дегенменде Е.А. Спирькинаның (1994) ғылыми еңбектерінде психотерапия кемелденіп дамып келе жатқан ғылым ретінде қарастырылады. Психикалық және психосоматикалық бұзылушылықтарды емдеу үдерісіне бағытталған білім мен әдістер жиынтығы психотерапияның ауқымын кеңейтіп, қазіргі уақытта психотерапияны тұлғалық даму мен жетілу жетістігі, адамға философиялық және экзистенциалдық мәселелерді шешуге көмек көрсету, мінез-құлықтың өзгеруіне қол жеткізу құралы ретінде қолданылады. Ал Батыста психотерапия тұлғааралық қатынас динамикасы мен ішкі психикалық динамиканы зерттеу әдісі ретінде қолданылуы З. Фрейд еңбектерінен бастау алды. Сондықтанда Батыстағы психотерапиялық бағытта жинақталған түрлі материалдарды сындарлы талдаулардан кейін емдік мақсатта емес, психологиялық кеңес беру мақсатында қолдануға болады. Дегенменде батыстық психотерапиялық әдістерді психологиялық кеңес беруде толығымен қолдану үшін толықтай меңгеру қажет.

Психотерапия психологиялық кеңес берудің ең негізгі әдісі емес. Мұндай әдістердің бірі ретінде эксперименттік жоспарға сәйкес ұйымдастырылып, эмпирикалық зерттеулер нәтижесіне негізделген, математикалық статистикалық әдістермен өңделіп анықталған маңызды заңдылықтарды атауға болады. Н.Н. Обозов (1993) психологиялық кеңес беру барысындағы психологтың негізгі мақсаты психологиялық көмекке жүгінген адамның өмірлік жағдаяттарының себептері мен салдарларын түсінуге жол көрсету деп анықтаған. Ғалымның пікірі бойынша психологиялық кеңес беру, шын мәнінде, клиентке оның өмірлік туындаған мәселелеріне байланысты психологиялық ақпарат беруі болып табылады. Әрине, психолог алынған ақпарат негізінде психологиялық көмекке келген клиентке өмір сүру салтын, бағытын өзгертуге ұсыныстар бере алады, мысалы, қызмет аясына қатысты, демалу мен еңбек тәртібін дұрыс әрі ұтымды ұйымдастыруға қатысты, отбасында, еңбек ұжымында, қоғамдық орындарда қарым-қатынас жасау әдебі мен өзін-өзі ұстау мәдениетіне байланысты.

Психологиялық кеңес беру ұғымын ғалымдар өздерінің зерттеу бағыттарына байланысты әртүрлі талдайды. Ю.Е. Алешин (1994, 1993) әлеуметтік психолог ретінде клиенттің тұлғааралық қатынастарының өзгеруіне талдау жасауға ерекше мән береді. Ал, Н.Н. Обозов (1993) клиентпен психологиялық көмек көрсетуді тұлғалық тестілеуді бастау жөн болатындығын айтады. Ол өз зерттеулерінде клиенттің мінез бен темперамент ерекшеліктерін талдап алып, оның қарым-қатынас барысындағы қиындықтарымен жұмыс жасау дұрыс болатындығына ерекше мән берді. Жалпы екі ғалымның да ұсынған жолдары мәнді әрі тиімді екендігін айта кетуге болады. Демек, психологиялық кеңес беру жалпы психология, әлеуметтік психология, даму психологиясымен байланысты.

Біз психотерапия мәнінің Батыста талқылануын қарастырдық. Клиентпен жұмыс жүргізудің әдіснамалық негізі психотерапияның түрлі бағыттарының қолданылуы болып табылады, яғни психоанализ, бихевиористтік, когнитивтік және гуманистік тұғырларға негізделген әртүрлі бағыттар. Соңғы кездері эриксондық гипноз және НЛБ кеңінен қолданылып жүр. Кеңестік кезеңде психотерапия медицинаның бір бөлімі ретінде қарастырылды және клиентпен жұмыс жүргізудің әдіснамалық негізіне И.М. Сеченов, В.М. Бехтерев, П.Б. Ганушкин, И.П. Павлов және басқада ғалымдардың еңбектерін атауға болады. Гипноз және аутогенді жаттығулар клиентпен жұмыс жүргізудегі негізгі әдістер болып табылады. Аутогенді жаттығу өзінің бұлшықеттерін босаңсытуды, өзін-өзі сендіру мен тәрбиелеуді басқаруға бағытталады. Кеңестік психологтар өз тәжірибелерінде батыстық психотерапиялық әдістерді қолдана бастауы, психотерапиядан психологиялық кеңес берудің жаңа бағытын бөлу міндетінің пайда болуына негіз болып, «психокоррекция» термині қолданыла басталды. Дегенмен де

«психокоррекция» термині деген атауы сәтті болмады. Себебі, біріншіден, субъект-объектілік сипатқа тән болғандықтан танымал батыстық психотерапия арасында қарама-қайшылықтар туындады. Екіншіден, «психокоррекция» термині жоғарғы психикалық қызметтерінің дамуы бұзылғандармен жұмыс жүргізуде қолдануға болатындығында, мысалы балаларға. Қазіргі уақытта «психокоррекция» терминінің ауқымы кеңейді. «Психокоррекция» арнайы психологиялық әсер ету құралдары арқылы адам психологиясындағы және мінез-құлқындағы кемшіліктерді жөндеуге бағытталған іс-шаралар жүйесінен тұрады.

Кейбір ғалымдардың еңбектерінде «психокоррекция» және «психологиялық кеңес беру» ұғымдары бір-біріне синоним ретінде талданады. Мысалы, Ю.Е. Алешин (1993) психологиялық кеңес берудің нұсқаулығында кеңес берудің үшінші кезеңін «психокоррекциялық әсер ету» кезеңі деп көрсетеді. Біздің ойымызша «психологиялық кеңес беру» бұл субъект-субъектілік қатынастағы диалог, ашық әңгімелесу формасы, ал «психокоррекция» термині мәні тереңірек, себебі психокоррекция клиенттің түрлі мәселелері бойынша жоспарлы әсер ету болып табылады. Демек психологиялық кеңес беру клиенттің басқа адамдармен қарым-қатынастағы, түрлі жағдайлардағы қиындықтарынан жол табуға негіз болса, психокоррекция клиенттің ішкі қиындықтарын шешуге мүмкіндік береді. Сол себепті де бұл терминдерді синоним ретінде қарастырудың дұрыс емес деген пікірдеміз.

#### **Пайдаланылған әдебиеттер тізімі:**

1. Абрамова Г. С. Практическая психология: Учебник для студентов вузов. – Изд. 6-е, перераб. и доп. – М.: Академический проект, 2001. – 480 с.
2. Немов Р.С. Основы психологического консультирования. – М., 2012. – 394 с.
3. Касен Г.А., Абдуллаева П.Т. Социально-психологическое консультирование в школе. – А., 2016.
4. Нельсон-Джоунс Р.Т. Теория и практика консультирования. – СПб., 2009. – 464 с.
5. Танирбергенова А.Ш., Аубакирова Ж.К. Психотехнология. – А., 2015. - 180 б.

#### **Ғаламтор көздері:**

1. [Psychology.ru](http://Psychology.ru)
2. [Аудиториум](#)
3. [Психопортал - столица сетевой психологии.](#)
4. [BOOKAP – Books of the psychology - психологическая библиотека](#)
5. [PSYHO.RU](http://PSYHO.RU)
6. [www.Koob.ru](http://www.Koob.ru)



### **3.22. Тұлғаның белсенділігі, танымдық ізденімпаздығы оқушыларды білім алуда табыстылыққа жетелеу факторы ретінде**

**Анар Шынболатқызы Танирбергенова**

п.ғ.к., доцент. «Тұран-Астана» университеті  
(Астана, Қазақстан)

**Каракат Мукашевна Нагымжанова**

п.ғ.д., профессор. «Тұран-Астана» университеті  
(Астана, Қазақстан)

**Данияр Сәбит**

«Тұран-Астана» университетінің магистранты  
(Астана, Қазақстан)

Әлемді тану мүмкіндіктері және оның заңдары туралы мәселені философиялық шешу тарихи өзгеріп отырды, онда әрбір тарихи дәуірде жекелеген ғылымдар жинақтаған дүние туралы білім деңгейі көрінеді. Философиялық білім араларында таным процесі мазмұны анықталатын танымның субъект және объектісі қарастырады. Танымның объектісі болып шындықтың өзі немесе оның субъектіден тәуелсіз тіршілік ететін үзіндісі болып табылады. Объект – қандай да бір затқа бағытталған әрекет. Объект – субъект белсенділігі сіңірілетін өріс. Таным субъектісі болып өз тарихи дамуындағы адам және адамзат болып табылады. А.Р. Ерментаева зерттеулерінде субъект өзін объектімен байланыстырып, материалдық, мақсатқа лайықты әрекетті тасушы ретінде көрінеді. Субъект – мақсатты болжап, шындықтың өзгеруін жүзеге асыратын белсенді де дербес тіршілік иесі деп қарастырады. Бұл жерде объективті шындық та субъектінің өзімен белсенді танымдық қатынасқа таным түсетіндіктен, таным объектісі болады [1].

Таным процесі түрлі қиындықтарды жеңумен байланысты, таным барысындағы қиындықтарды жеңу, бұл үшін қажетті ерік күшін жұмсау жеке тұлғаның өзінің танымдық әрекетін нысаналы түрде және саналықпен реттеуін талап етеді. Еріктің болуы жеке тұлға үшін елеулі, маңызды мақсаттар мен міндеттердің болуымен байланысты. Мақсаткерлік адамның ерік мінез-құлқының негізгі нысандарының бірі, жеке адамның ерік күшін іске асыру үшін зор маңызы бар. Алға мақсат қою және оны қабылдау – жеке тұлғаның мақсатқа жету жөніндегі бұдан былайғы ерік күшін айқындайтын кезең болып табылады.

С.М. Жақыпов [2] таным мен оқу процесі арасында болатын маңызды ерекшеліктерді атап көрсетті, олар төмендегідей:

- Таным – бұл қоғамдық-тарихи категория. Көптеген ғасырлар бойы ғалымдар табиғат, қоғам және адам ақыл-ойының біршама заңдылықтарын ашты. Яғни, ғалымдар жаңалықты тұңғыш күйінде таниды, сондықтан да ондай таным толық болмайды. Ал оқу процесінде оқушылар бұрыннан белгіліні жаңалық деп қабылдайды, ғылым

жинақтаған түсінік, ұғым, деректерді игереді. Олар өздері үшін бұрыннан белгілі шындықты қайтадан ашқан сияқты болып, шәкірттердің дара мүмкіндіктері мен ерекшеліктеріне орайластырылған, дидактикалық бейімге келтірілген әрі қарай қарапайымдастырылған материалдарды меңгерумен айналысады. Сонымен бірге оқу барысындағы таным міндетті түрде, мейлі тікелей не жанама, мұғалімнің көмегінің болуын керек қылады, ал ғылым тұлғааралық қатынастарды көбіне қажет етпейді.

- Жаңалықтар ашуға арналған таным процесі ұзақты кезеңдік ғылыми ізденістерді қажет етеді. Ал оқу процесінде белгіліні қайтадан ашып, игеру жолы қысқа әрі мұғалім шеберлігімен жеңілдетіледі.

- Таным процесі материалдық не рухани нысандарды қабылдауды талап етеді де, ал олардың шынайылығын практика дәлелдеуі тиіс. Оқу барысында мұғалім білім игеру процесі бөліктерін ауыстыруы және оны практикалық ептілік, дағдылармен кезектестіріп немесе біріктіріп жүргізуі мүмкін.

Мектеп оқушыларын табыстылыққа жетелеуде танымдық іс-әрекеттерінің өзіне тән ерекшеліктерін атап өтуге болады. Олар:

1. Таным процесінің ғылымдағы объектісі – белгісіз құбылыстар. Оқушылар ғалымдар зерттеген жүйені өздігінен оқу арқылы танып біледі. Оқушылар оқытуда адамзаттың танымдағы өткен жолын өтпейді. Олар ғылымның ашылған жаңалықтарын, ақиқат жетістіктерін игереді. Ол игеретін білімдер кездейсоқтықтардан тазартылған, жүйеленген, сенімді. Мұғалім оқушыларды ғылымдағы таластармен танысытырады. Сол арқылы оқушыларды ғылыми ізденістерге ынталандырады.

2. Оқушылардың таным процесі үнемдірек. Ғалымдардың, әдіскерлердің, мұғалімдердің көмегімен, оқытудың тиімді жолдары арқылы білім беру қарастырылады, әрбір мектеп пәні бойынша маңызды білімдер мазмұны іріктеліп алынады.

3. Оқыту процесінің ерекшелігі оқушылардың оқуды әрі қарай жалғастыруға, өз бетінше ізденуіне, еңбек әрекетіне дайындалуына, қажетті іскерлік пен дағдыны игеруіне мұғалімнің басшылығымен оқушының өз бетінше оқу әрекетінің өзара байланысы негізінде жүзеге асатын мұғалім үшін де таным процесі болып табылады.

4. Мектептегі таным процесі білім берушілік, тәрбиелеушілік, дамытушылық сипатта болады. Білімді игеру барысында оқушылардың ақыл-ой қабілеттері дамиды, олардың дүниетанымы, ғылыми көзқарастары мен сенімдері, сезімдері қалыптасады.

5. Оқушылардың таным процестері олардың жастарына сай ұйымдастырылады.

6. Таным процесі мұғалімнің басқарушылық, әрі бағыттаушылық рөлімен, оқушылар мен мұғалімнің тығыз өзара ынтымақтастық байланыста бірлескен қызметінде іске асырылады.

Алма Әбілқасымованың пікірінше, оқу іс әрекетінде оқу міндеттері шешіліп, мотив, танымдық белсенділік арқылы ақпаратты қабылдаудан

бастап, күрделі шығармашылық әрекеттің қалыптасуымен анықталады [3].

Демек, мұғалімнің педагогикалық шығармашылық ізденісінің ең басты мақсаты – оқушының танымдық ойлау қабілетін дамыту, сонымен қатар өзінің бойындағы шығармашылық ізденісіне шәкірттерінің бойына сіңдіре білу. Оқушы жұмысты шығармашылықпен ойлап, оны ұйымдастыра білсе, сонымен қатар өзіндік кәсіби іс-әрекетін, танымдық қажеттілігін оятуға ынталандыратын оқу және тәрбие процесін, сондай-ақ жеке басының белсенділігімен, ұжымдық іс-әрекет рөлімен және оның ұстаған позициясын үндестіре отырып оларды білім алуда табыстылыққа жетелеуге болады. Мектепте білім беруде оқушылардың танымдық іс-әрекетін қалыптастыру табыстылыққа жетелеуге мүмкіндік береді. Себебі мектептегі негізі жетекші әрекет бұл оқу болса, ал негізгі міндет танымдық іс-әрекетті қалыптастыру. Сондықтанда танымдық іс-әрекетті табыстылыққа жетелумен бірлікте қарастыруға болады.

Танымдық іс-әрекет тұлғаны дамыту барысында пайда болатын қарама-қайшылықтарды шешудің негізі құралы болып табылады, яғни іс-әрекетті өз бетімен реттеу механизмі және кері байланыс табысты қалыптасады, ұжымды қарым-қатынаспен, өзін-өзі бағалаумен сәйкес келетін қолайлы социометриялық статус қалыптастыру үшін жағдай жасалады.

Оқу танымдық іс-әрекеттердің ерекшеліктерін ескере отырып, төмендегідей ұжымдық танымдық іс-әрекеттің, өзіндік және біріккен іс-әрекеттердің төмендегідей белгілерін көрсетуге болады:

- бірыңғай мақсаттық, жалпы мотивтің болуы, оқушының қоғамдық маңызды мақсатқа жету үшін ұжым мүшелерінің барлығының күшінің біріктірілуінің қажеттігін түсінуі;

- ұжымның әрбір мүшесінің білімді, білікті және дағдыларды меңгерулерін қамтамасыз ететін жұмыстар мен қызметтерді оқушыларға тиімді бөлініп берілуі;

- іс-әрекеттер барысында оқушылар арасында өзара жауапкершіліктің және тәуелділіктің пайда болуы;

- бірігіп жұмыс істеу барысында оқушылардың іс-әрекеттерін басқарудың, оқушылардың, ұжым мүшелерінің өздерінің де кей жағдайда бақылау жасауларының қажеттігі;

- бірыңғай білімдік кеңістіктің болуы және ұжымның барлық мүшелерінің жеке іс-әрекеттерінің бір уақытта жүзеге асырылуы;

- жалпы нәтижелердің болуы.

П.И. Пидкасистый өзіндік жұмысты шәкірттің танымдық іс-әрекетін жетілдіру құралы ретінде қарастырады [4].

А.А. Вербицкий пікірінше, танымдық іс-әрекеттің жемісті өтуіне бірнеше факторлар: өзін-өзі ұйымдастыру дағдылары, іскерлік қарым-қатынас және қатысушылардың іс-әрекетке дайындығының деңгейі әсер етеді [5].

Н.Ж. Құрманова өз зерттеулерінде оқушыларды әр түрлі ақыл-ой әрекеттеріне ынталандыру қажеттігін айтады [5].

Жалпы жүйелі түрде дұрыс ұйымдастырылған оқу-танымдық іс-әрекет нәтижесінде оқушының білімі, біліктілігі кеңейіп, интеллектуалдық мүмкіндіктері мен шығармашылық дербестігі дамыту арқылы оларды білім алуда табыстылыққа жетелеуде мүмкіндік болады.

Белсенді оқу-танымдық іс-әрекеті кезінде оқып-үйренген және соған қатысты материал жинақтап, мазмұнына сұрақтар қойып, мәселелерін анықтап, шешу жолдарын қалыптастырады және тағы да басқа әдістер іздестіреді. Оқу-танымдық іс-әрекет - оқушылардың құбылыстар мен ақпараттар туралы нақты әрі терең білуге, оны түсініп, ұғынуға, білімді меңгеруде бағыт береді.

Т.И. Шамова танымдық ізденімпаздықты жеке адамның білім мен іс-әрекет тәсілдерін бөгде біреудің көмегінсіз игеруге, қоршаған өмір шындығын одан әрі өзгерту және жетілдіру мақсатымен танымдық міндеттерді шешуге ұмтылысымен және бейімділігімен сипатталатын қасиеті ретінде қарастырады [6, 17 б.].

Е. Рысбаев зерттеулерінде [7] жеке тұлғаның белсенділігін жүйе ретінде қарастырады, мұның өзі ізденімпаздықтың сапалық жаңа түсінігін береді. Ал, А.С. Мустояпова Жеке тұлғаның белсенділігі белгілі бір мағынада алғанда әрекеттің белгілі бір түрі тұрғысынан, оқушының қарым-қатынасы аймағы тұрғысынан, тіршілік әрекетінің белгілі бір саласы тұрғысынан алғанда, «өздігінше жүзеге асырудың» жүйелі процестерінің белгілеріне ие болады деген қорытындыға келеді [8].

Сонымен, танымдық белсенділік – жеке тұлғаның сан түрлі білім алуы, бұл білім алу танымдық әрекетке сезім, таным мен ерік процесінің нәтижесі болып табылатын өзін-өзі икемдеу көрінісімен: танымдық мотив пен ізденімпаздық мінез-құлық тәсілдерінің синтезімен; оқушының мінез-құлқындағы танымға деген тұрақты көзқараспен тұрақталады деп қарастыруға болады.

Жеке тұлғаның өзіндік қасиетіне қарап баға беру үшін үш психологиялық мінездемеге (сипатқа) сүйенеміз:

1) Тұрақтылық – негізгі сапалары тұрақты, аз өзгереді, өзіне қалай ұстауын анықтауға болатын сипат.

2) Бірлікте болу – жай-күйінің, қасиеттерінің өзара байланыс, тәуелділігі, психикалық процестердің бірлік сипаты.

3) Белсенділік - өзінің ортасында тәуелді бола тұрып, оны өзгертуге, дамытуға ықпал ету сипаты.

Сонымен, оқушыларда оқушылардың білім алуда табысты болуға деген ұмтысы өздігінен қалыптаспайды. Яғни оқушылардың табыстылыққа жетелеу оқушылардың танымдық оқу- іс-әрекетімен тікелей байланысты және оқушылардың білім алу үдерісінде белсенділігін мен танымдық ізденімпаздығын арттырумен тікелей байланысты.

Теориялық материалдарға және ғалымдардың пікірлеріне талдау жасау нәтижесінде мектепте білім алуда оқушыларды табыстылыққа жетелеу мынадай жүйемен жүргізуге болады деп түсіндеуге болады:

1. Тапсырманы талдау.
2. Орындалу жоспарын жасау.
3. Берілген анықтама, ережені өзінше қорыта және оны баяндай білу (мысалмен дәлелдеу).
4. Тапсырманы мұғалімнің түсіндіру ретімен немесе нұсқау карточкада көрсетілген ретпен жасау.
5. Тапсырманы орындаудың жеңіл, конструктивтік шешімдерін табуды іздестіру (неден кейін нені табу керек).
6. Тапсырманы орындаудың тиімді жолдарын табу және дәлелдеу.
7. Оқушылардың жұмысқа жауапкершілігін арттыруда олардың орындаған тапсырмасына сын көзімен қарауға дағдыландыру, қатесін өзіне тексерту.
8. Мұғалімге, я болмаса, мұғалім тапсырған озат оқушыларға тексерту.
9. Рефлексия. Ой қорыту.

Оқушыларды табыстылыққа жетелеу – оқушылардың ғылыми білімдерді, білік пен дағдыларды меңгерудегі, шығармашылық қабілеттілігінің дүниетанымы мен адамгершілік-эстетикалық көзқарастарының дамуындағы белсенді оқу-танымдық іс-әрекетін ұйымдастыру мен ынталандырудың мақсатты педагогикалық процесі. Оқыту, адамның іс-әрекетін белгілі бір білімдерді, білік пен дағдыларды меңгерудің саналы мақсаты билеген кезде қызмет-әрекет ретінде жүзеге асады. Түсініктерді, ұғымдарды, заңдарды оқушылардың басына жаттанды түрде сіңіруге болмайды. Оларды оқушының өзі, мұғалімнің басшылығымен, көмегімен қалыптастыру қажет. Түсініктердің пайда болуы, заңдарды жете түсіну – оқушының ойлау мен іс-әрекетінің белсенді процесі деп тұжырымдаймыз.

#### **Пайдаланылған әдебиеттер тізімі:**

1. Ерментаева А.Р. Студенттерді субъект-бағдарлы дайындау / А.Р. Ерментаева, У-Ка.: 2014., 404 с.
2. Джакупов СМ. Экспериментальные исследования этнических предубеждений // Теоретические и прикладные аспекты социализации личности: Межвузовский сборник научных трудов / Под ред. СМ. Джакупова. - Алматы, 2012. - С. 35-45.
3. Әбілқасымова А.Е. Студенттердің танымдық ізденімпаздығын қалыптастыру. – Алматы: Білім, 1994. – 192-б.
4. Пидкасистый П.И. Самостоятельная познавательная деятельность школьников в обучении. Теория экспериментального исследования. – М.: Педагогика, 2012. – 212 с.
5. Вербицкий А.А. Активное обучение в школе. - М., 2011. – 207 с.

6. Құрманова Н.Ж. Қазақ мектептерінде сөз тіркесі синтаксисін дамыта оқыту технологиясының ғылыми-әдістемелік негіздері. Автореф. дис. ... п.ғ.д.: – Түкістан, 2008. – 26 б.

7. Шамова Т.И. Проблемы активизации учения школьников. Дисс. ... к.п.н.: 15.02.77. - М., 1977. – 268 с.

8. Рысбаев Е.Ж. Қазіргі ауыл мектептерінде оқушылардың оқу – танымдық іс - әрекетін белсендіру. Автореф. дис. ... п.ғ.д.: 20.11.04. – Алматы, 2004. – 51-б.

9. Мустояпова А.С. Қазіргі кезеңде оқушылардың танымдық белсенділігін қалыптастырудың педагогикалық шарттары. Дисс. ... п.ғ.к. : 13.02.04. Алматы, 2004.– 157-б.

### **3.23. Мектеп оқушыларын білім алуға табыстылыққа жетелеу**

**Анар Шынболатқызы Танирбергенова**

п.ғ.к., доцент. «Тұран-Астана» университеті  
(Астана, Қазақстан)

**Клара Жаманбаевна Төребаева**

п.ғ.д., профессор. Қ. Жұбанов атындағы  
Ақтөбе өңірлік мемлекеттік университеті  
(Ақтөбе, Қазақстан)

**Шынар Маралқызы Төребаева**

Қ. Ахмет Яссауи атындағы Қазақ-Түрік  
халықаралық университетінің докторанты  
(Түркістан, Қазақстан)

Ел тұтқасын ұстайтын азаматтардың келешектегі бүгінгі мектеп қабырғасында білім алып жатқан оқушылардан басталады. Қазақстан Республикасының «Ұлт жоспары – бес институционалдық реформаны жүзеге асыру жөніндегі 100 нақты қадам» атты стратегиялық жоспарында да ұрпақ мәселесі мен білім сапасын арттыруға жете көңіл бөлу қажеттігі айтылады. Білім сапасын арттыра отырып, бәсекеге қабілетті ұрпақты өсіру жолға алдыңғы орынға қойылған.

«Қазақстан – 2050» стратегиясында мықты мемлекеттің, дамыған экономиканың және жалпыға ортақ еңбектің негізінде берекелі қоғам құру, Қазақстанның әлемнің ең дамыған 30 елінің қатарында болу мақсаты көзделген. Бұл тұрғыда зерттеу мәселесі өзекті екендігін көруге болады. сонымен қоса 2017 жылғы Елбасының «Қазақстанның үшінші жаңғыруы: жаһандық бәсекеге қабілеттілік» және 2015 жылғы «Қазақстан жаңа жаһандық нақты ахуалда: өсім, реформалар, даму» атты Жолдауларында білім сапасын арттыру маңызыдылығы атап, бәсекелестікке қабілетті тұлғаның қоғам үшін маңыздылығы

айшықталып келді [1, 2, 3]. Бұл тұрғыда мектеп оқушыларын табыстылыққа жетелеу алдыңғы орынға шығады.

ҚР Тұңғыш Президенті - Елбасы Нұрсұлтан Назарбаевтың «Болашаққа бағдар: рухани жаңғыру» [4] атты мақаласында білімнің салтанат құруы деп атаған бөлімінде біздің ата-бабамыздан білім алуға деген ұмтылысымыздың болғанын мысалға келтіре отырып, табысты болуыдың ең маңызды факторы білімді болу екендігін атап көрсетті. Бұл тұрғыда магистрлік зерттеу жұмысына алынып отырған тақырыптың өзектілігін айқындай түседі. Яғни мектептегі оқушылардың білім беру барысында табыстылыққа жетелеу маңыздылығы арта түсері сөзсіз.

Осыған орай сапалы білім беруді жүзеге асыру мақсатында оқушылардың білім нәтижесіне бағыттаудың маңызы артып отыр.

Оқушыларды жеке тұлға ретінде қалыптастырудың тиімді жолдарын іздестіру бүгінгі және болашақтың талабы. Ол мұғалімнен педагогика және психология ғылымдарының соңғы жаңалықтарын мектеп өміріне жедел енгізуді талап етеді.

Сондықтан сабақтарда тек білімдік мақсаттарды шешіп қана қоймай, оқушылардың жекелік қабілеттерін, қасиеттерін, оқу әрекетінде зерттеушілік білігі мен дағдыларын қалыптастыра отырып, оларды білім нәтижесіне жету арқылы табыстылыққа жетелеу қажет болып отыр.

Мектепте білім алу кезеңі - оқушы тұлғасы мен санасының қарқынды дамитын, құнды қайталанбайтын кезеңі, үздіксіз білім берудің алғашқы сатысы. Бұл кезеңде оқушылардың ашылмаған қабілетін ашу, баланы зерттеушілікке үйрету, оның зерттеушілік ізденіс білігі мен дағдыларын қалыптастыру, әрі қарай дамыту, пәнге қызығушылығын арттыру, қазіргі заман талабына сай білім беруге бағыттау мұғалімнің негізгі міндеттерінің бірі. Ал заман талабы – өзі ізденіп, өз бетімен білім негізін меңгере алатын, еркін, белсенді, бәсекеге қабілетті тұлға дайындау.

Бұл зерттеу жұмысының тақырыбы қоғамдық, әлеуметтік, педагогикалық және психологиялық мәні бар өзекті мәселелердің бірі екендігін айшықтай түсері сөзсіз. Себебі бүгінгі мектеп оқушысы, ол ел тізгінін ұстар жастарға, Отанының патриоты, ұлт болашағы болып табылады. сондықтанда мейілінше, өзара тұлғааралық қатынас барысында достық, ауызбіршілік, бауырмалдық, төзімділік секілді қасиеттерді қалыптастыра отырып, білімді ұрпақ болуға, табыстылыққа жетелеу маңызды.

Оқу үдерісі барысында оқушымен бірлесіп, жалпы іс - әрекетті ұйымдастыра отырып, алға қойған міндеттерді түсіндіріп, оларды шешу, орындалу жолдарын, оқушылардың оқу әрекетін қалыптастыру барысында зерттей оқуға үйретудің тиімді тәсілдерін қолдану жолдарын іздестіру біздің зерттеу жұмысымыздың педагогика ғылымында шешімін толық таппағандығы, оның мектеп жағдайында оқушылардың өз деңгейінде қалыптаспағандығы зерттеу жұмысының қарама-қайшылығын білдіреді.

Елімізде соңғы жылдары болған әлеуметтік – экономикалық жағдайларда білім беру жүйесінде білім беру құрылымына, оның формаларына, қорытынды бақылауға қатысты өзгерістер болды. Осындай өзгерістердің біріне білім беру жүйесіне жаңа инновациялық технологиялардың формасы өзгеріп, енуін, бағалау жүйесіндегі өзгерістердің енуі. Осыған орай қазіргі өзекті мәселелердің бірі оқушылардың жеке тұлғасының психикалық ерекшеліктерін және олардың қорытынды емтихан тапсырудағы үлгерімге әсерін тигізеді. Сондықтанда мектеп қабырғасынан бастап білім беру барысында оқушыларды табыстылыққа жетелеу өзектілігі арта түсері сөзсіз.

Білім адамзат мәдениетінің ауқымды ұғымдарының бірі болып табылады. Ол, сана, таным, ойлау, ақиқат, ғылым, т.б. күрделі де терең ұғымдармен тығыз байланысты, әрі солар арқылы анықталады. Білім тұлғаның қалыпты әлеуметтенуінің және билік құрылымына енуінің міндеттері шартты болып табылады. Білім бүкіл адамзат ақыл-ойының адамды қоршаған табиғатта, айналаны танып – білудегі ғылыми мәлімет қорының жиынтығы; қоғамдық өмірдің даму сатыларына сай теориялық анықтамалар мен адамның өмірлік қарекетінде айқындалып дәлелденген белгілі бір жүйедегі ұғымдар дүниесі.

В.А. Караковский, Л.И. Иванова, Н.Л. Селиванова мектептегі білім беріп, оқушыларды табыстылыққа жетелеудің ішкі құрылымының күрделілігін атай отырып, оның мынадай компоненттерін береді:

Белгілі концепцияларда белгіленген мақсаттар, демек жүзеге асырылатын идеялардың бірлігі;

Мақсатты жүзеге асыруды қамтамасыз ететін іс-әрекет, ұйымдастырушы мен оған қатысушы іс-әрекет субъектісі;

Әрекет пен қарым-қатынаста туындайтын, субъектіні белгілі ортамен жақындастыратын қатынас;

Субъекті меңгерген орта жүйесі және компоненттерді тұтастай жүйеге біріктіруді қамтамасыз ететін басқару және осы жүйенің дамуы.

Э.И. Моносзон, Г.Н. Филатов, С.Т. Шацкий, А.П. Пинкевич мектепте оқушыларға білім берудің әлеуметтік-педагогикалық аспектілерін қарастырып, білімді, табысты оқушылардың болашағына үлкен үміт артуға болатындығын атап өткен.

Ағылшын тіліндегі әдебиеттерде (АҚШ, Англия, Австралия) «білім беру» «оқыту» деген сөздің баламасы ретінде қолданылады.

П.Ф. Каптерев «білім беру үдерісін» педагогикалық процестің әртүрлі қасиеттері мен қырларын, құралдардан тұратын біртұтас үлкен бір құбылысты көрсетуге болатындығын және оның оқыту, білім беру, үйрету, тәрбиелеу, даму, нұсқау, жазалау, т.б. сияқты ұғымдардан тұратындығын айтқан.

Н.К. Крупская мектеп оқушыларына білім берудің мәнін диалектикалық материалистік тұрғыда түсіндіре бастайды. Педагогикалық процестің мәні туралы түсініктің дамуына кеңестік мектептің алғашқы қалыптасу кезінде-ақ қомақты үлес қосылды.



С.Т. Шацкийдің пікірінше, білім беру бірқатар көптеген элементтердің нәтижесі болып саналады, оның ішіндегі негізгілері әлеуметтік-экономикалық орта, іс-әрекеттер мен ықпал ететін объектінің психо-физиологиялық ерекшеліктері және ұстаздардың іс-әрекеті болып табылады.

Жалпы білім беру – оқыту процесі нәтижесінде меңгерілген білім, іскерлік, дағды жүйесі, ойлау тәсілдері. Ал білім - бала санасында оны қоршаған орта туралы ақиқаттың түсініктер, схема, нақты бейне түрінде бейнеленуі. Демек мектеп қабырғасында білім беруді тиімді ету, оқушыларды табысты ету немесе табыстылыққа жетелеу дегенді қалай қарастырамыз деген сұраққа көңіл бөлетін болсақ.

Кез-келген оқыту барысында мұғалім сабақ барысындағы алдына қойылған міндеттерді толықтай шешуге талпынады. Ал сонда мұғалім әрекетінің тиімділігі дегеніміз не? Дейтін болсақ, тиімділік сөзіне берілген нақты анықтама жоқ. Дегенменде бұл күрделі феномен. Себебі оқыту тиімсіз болса, алға қойылған мақсат пен міндет өз мәнінде нәтиже бермегендігін білдіреді. Зерттеулерге назар аудара отырып, тиімділік бұл мұғалім жұмысының сапасымен тікелей байланысты болады. мұғалімнің білім беру үдерісіндегі тиімділігін қалай анықтаймыз десек ол төмендегідей:

- мұғалімнің білімділік деңгейі;
- мұғалімнің біліктілік деңгейі;
- мұғалімнің жетістіктері;
- оқыту әдістері;
- оқыту нәтижесі, яғни оқушының білім алуына ықпалы.

Жалпы оқытудың тиімділігі біріншіден, оқушының жеке тұлға және әлеуметтік нысан ретіндегі келешегі болып табылады. Ал, екіншіден, оқытудың оқушы мен мұғалім арасындағы қарым-қатынас жасау нәтижесі ретінде қарастыруға болатындығында. Себебі мұғалімнің оқушыға деген ынтымақтастық көзқарасы мен оқушы алдындағы өз жауапкершілігінің салмақтылығын түсіне алуымен байланысты.

Мұғалімнің қызметін бағалау барысында бағалаушы белгілі бір факторлар жиынтығын пайдалана отырып, «сапа» деген ұғымды өзінше түсіндіріп беретіндігін ұғыну қажет.

Оқытудағы сындарлы тәсіл оқушыларға өз білімдері мен ұстанымдары жайында ойла-нып, тиісті сұрақ қойып, білімін толықтырып, белгілі бір тақырыпты оқып-білу кезеңінде өз түсінігін өзгертуге мүмкіндік береді. Аталған ойлану үдерісі оқушының өз болжамдары-на күмәнмен, сын тұрғысынан қарай отырып, сол арқылы әлем, тіршілік, жаратылыс туралы өзінің түсінігін тереңдетіп, кеңейтуге ұмтылу мүмкіндігін ұлғайтады. Оқытудың бұл түрінде оқушылар өте маңызды рөл атқарады: олар құрбы-құрдастарымен әлеуметтік байланыс жасау арқылы белсенді түрде білім жинақтайды. Мұғалім оқушылардың оқуына мүмкіндік тудырып, оқу материалы және өзге де

қажетті құралдармен қамтамасыз етеді, ал оқушылар өз кезегінде пән бойынша өз түсініктерін арттыруға ынталы болғаны абзал.

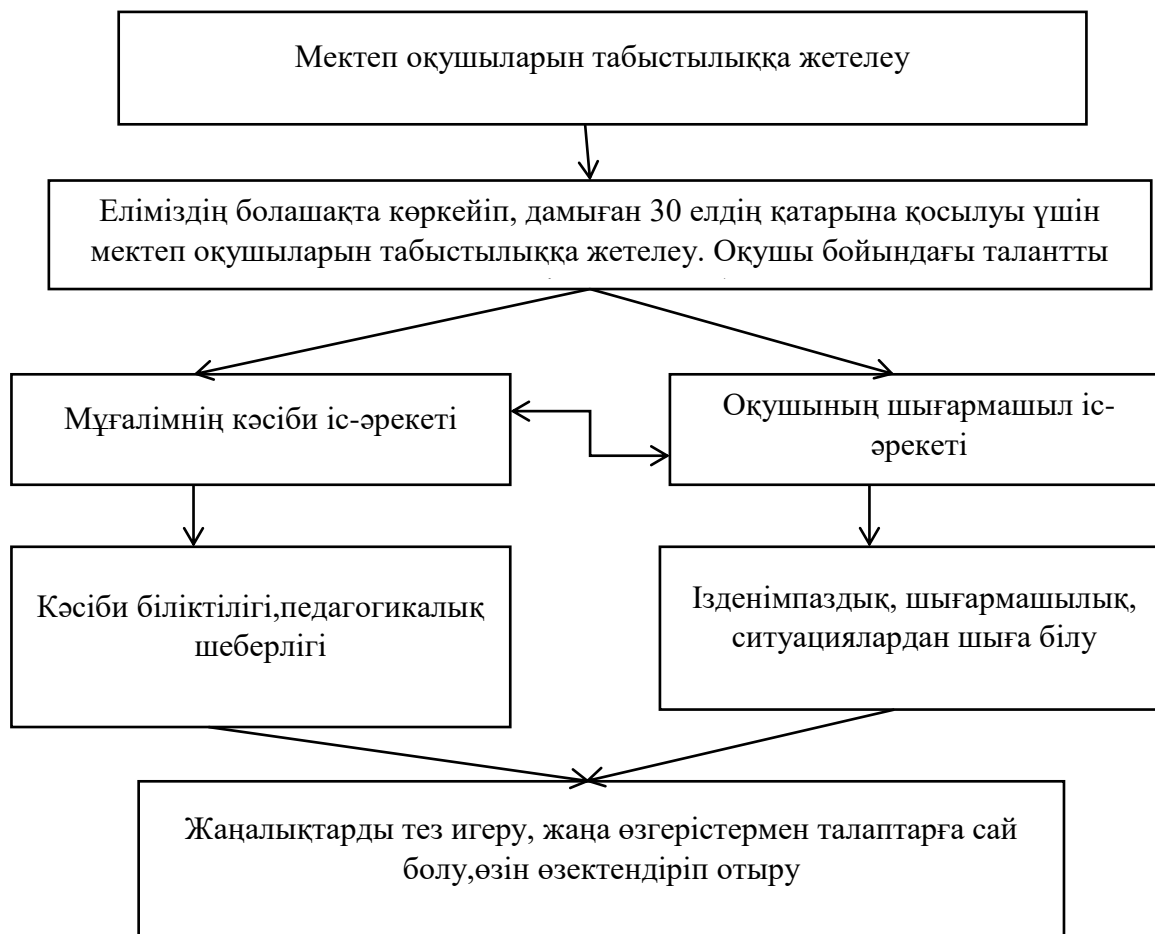

Сурет 1 - Мектеп оқушыларын табыстылыққа жетелеу моделі

Оқытудың сындарлы теориясына негізделген Үшінші деңгей бағдарламасы мұғалімнің алдына ең алдымен оқушының жан дүниесін жақсы түсіне білу жөнінде нақты міндеттеме қойып отыр. Сапалы оқытудың маңызды факторы мұғалімнің оқушының тақырып мәнін өз бетімен меңгеруін түсінуі мен бағалай алуы болып табылады. Себебі оқытудағы сындарлы тәсіл бұл үдеріске оқушының өзінің де қатысуын талап етеді. Осылайша, оқушы да өзінің оқуы үшін жауапты болады. Оқушы мұндай жауапкершілікті көбіне сабақ беру барысында мұғалім қалыптастыратын ортада сезініп, қабылдайды. Сондықтан мұғалімде Шульман «үш көмекші» (Shulman, 2007) деп атаған қасиеттер болған жағдайда ғана оқыту табысты болып саналады.

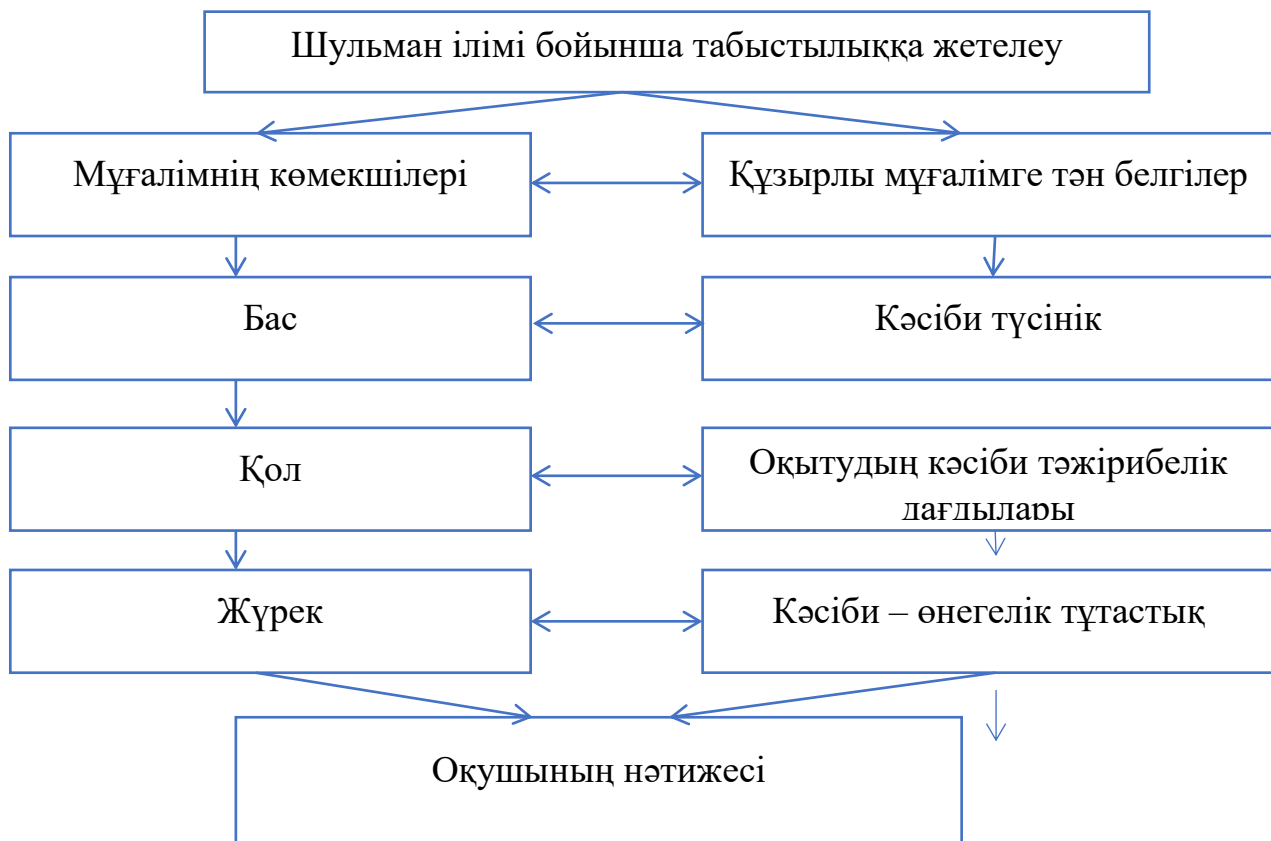

Сурет 2 – Шульман ілімі бойынша мектеп оқушыларын білім беруде табыстылыққа жетелеудегі «үш көмекші» моделі

Оқушыларды білім беруде табыстылыққа жетелеуде алдымен мыналардың маңыздылығын атауға болады, яғни «бас», «қол», «жүрек». Сонда «бас» деп белгілеп отырғанымыз оқыту мен оқу барысында жеке оқушы туралы, оның тұлғалық қалыптасуы туралы базалық білімдерге сүйеніп, жеткілікті білімнің болуын өз басынан талап етіп, өзін қоғам мен өмір талабына әрдайым сай етіп дамытып, білімін жетілдіріп отыруы. «Қол» - бұл оқытуды жүзеге асыруда кәсіби идеяларды дұрыс түсіне отырып, жаңа технологияларды заман талабына сай қолдана алуы. Оқушылардың ынтасын арттырып, шабыттандырып, білуге деген ізденімпаздығын дамытып отыратын әдіс-тәсілдерді дұрыс таңдап, оны орынды қолданып, білімдерін жоғары деңгейге жеткізіп отыруға ұмтылысы мен дағдыларының болуы. «Жүрек» - бұл мұғалімнің бойында ұстазға тән этикалық, моральдық нормалардың болуы мен оқушыларына білім беруде «жақсы көріп» үйрету немесе оқушыларға деген мейіріммен, құрмет көрсетіп, әділдік көрсете алуы.

Яғни осы аталған үштік, «бас», «қол», «жүрек» біріккенде ғана оқушыларды білім беру үдерісі барысында табыстылыққа жетелеуге болады.

Зерттеу жұмысы барысында Шульман «үш көмекші» деп атаған қасиеттері арқылы мектеп оқушыларын білім беруде табыстылыққа жетелеуге болады. оны төмендегі суретке бейнеледік.

Мектеп оқушыларына білім беруде табысты оқыту білім алуға мүмкіндік беретін нақты әдістемелік жағдайларды жасаумен тығыз байланысты болып келеді. Егер мұғалімнің өзі табысты болатын болса, ол оқушыларға, ортаға, ресурстарға сәйкес келетін тиімді оқыту әдіс-тәсілдерін қажеттілікке сай реттеп отырады. Бұл арқылы мұғалім өзінің табысты болуымен қатар білім беріп отырған оқушыларында табысты болуға жетелеу мүмкіндігі болады. Шын мәнінде, оқытудың сапалы және табысты болуы мұғалімнің қалыптастырған ортасына білім алушы оқушылардың бейімделуімен тікелей байланысты.

Қорыта келгенде табысты оқыту – мұғалімнің бейнесі арқылы көрініс табатын әр түрлі элементтердің байланысы әрі оқушылардың қоршаған оқу ортасы мен оқыту және білім лау мүмкіндіктерінің өзара бірлігі деп түйіндеуге болады.

#### **Пайдаланылған әдебиеттер тізімі:**

1. Қазақстан Республикасының Президенті Н.Ә. Назарбаевтың «Қазақстан жолы-2050: Бір мақсат, бір мүдде, бір болашақ» атты Қазақстан халқына Жолдауы // Астана, 17 қаңтар 2014. <http://www.akorda.kz/kz/page/page215750>.

2. «Қазақстанның үшінші жаңғыруы: жаһандық бәсекеге қабілеттілік» атты Н. Назарбаевтың Қазақстан халқына жолдауы. 2017 жылғы 31 қаңтар. <http://www.akorda.kz>.

3. Назарбаев Н. Қазақстан халқына жолдауы // Қазақстан жаңа жаһандық нақты ахуалда: өсім, реформалар, даму. 2015 жылғы 30 қараша.

4. ҚР Тұңғыш Президенті - Елбасы Нұрсұлтан Назарбаевтың «Болашаққа бағдар: рухани жаңғыру» [http://www.inform.kz/kz/elbasy-makalasy-bolashakka-bagdar-ruhani-zhangyru\\_a3016293](http://www.inform.kz/kz/elbasy-makalasy-bolashakka-bagdar-ruhani-zhangyru_a3016293)

5. Пидкасистый П.И. Самостоятельная познавательная деятельность школьников в обучении. Теория экспериментального исследования. – М.: Педагогика, 2012. – 212 с.

6. Төребаева К.Ж. Педагогикалық-психологиялық диагностика. – Алматы, 2014 ж. - 311 б.

7. Тренерге арналған нұсқаулық. // Қазақстан Республикасы білім және ғылым Министрлігі педагог кадрларды даярлайтын жоғары оқу орындарының оқу үдерісінде пайдалану үшін ұсынған нұсқаулық.: бірінші басылым. – Астана, «Назарбаев Зияткерлік мектептері» ДББҰ, 2015.

### **3.24. Менеджерлік құзыретті интерактивтік технологиямен іске асыру**

**Рымшаш Қамешқызы Төлеубекова**

Л. Гумилев атындағы ұлттық университеті педагогика ғылымдарының докторы, профессор

(Астана, Қазақстан)

**Енгилика Жұматаева**

С. Торайғыров атындағы Павлодар мемлекеттік университеті педагогика ғылымдарының докторы, профессор

(Павлодар, Қазақстан)

Жоғары оқу орнында менеджерлік құзырет модульдік бағдарламаға жүгінген интерактивтік технология ақпараттық технологиямен сыйымдылықта келіп, біріктіріле жүзеге асырылады. «Интерактив» ұғымы әр маманның ішкі интеллектуалды мүмкіндігін алдымен мөлшерлеп, оның бағдарын анықтауға жол ашады. Ішкі интеллектуалды белсенділігін арттыру мақсатына жүгінген менеджер ғана өнімді нәтижеге қол жеткізеді. Интерактивтік технология – ақпарат көздерінің басын қосатын нысан [3].

Менеджер іс-әрекетінде модульдік оқыту технологиясының бағдарламасын жобалау заман талабына сай өзгеріп отыратыны тәжірибе барысында байқалады. Модульдік бағдарлама эмпирикалық, алгоритмдік, стохастикалық парадигмалардың ішінара қатысының бірлігінен тұрады. Эмпирикалық парадигма әр маманның тәжірибелік келбетін ескеру іс-әрекетінен десек,, алгоритмдік білім мазмұнының стандарт ауқымындағы рет тәртібі, ал тұлғаның мүмкіндігін ескеруге қатысты тәсілдер мен амалдар жиыны, оның жобасы стохастикалық парадигманы іске асырады. Аталған парадигмалардың қосындысын есептеп шығарсақ, стохастикалық парадигма ең кемінде басқарудың 60 % төмен болмауы керек. Кеңестік дәуірде «стохастикалық парадигма» деген ұғым болған жоқ, оның басты себебі тәжірибе мен алгоритмдік ұстаным басымдықта болып, басқару барысында субъектінің жеке мүмкіндігінен гөрі жалпы ұжымның мүмкіндігі басты рөл атқарып келгені белгілі. Осының салдарынан басқарушы тұлға өзінің қарамағындағылардың деңгейінен шыға алмаушылық шарасыздыққа ұрындырады. Бүгінгі таңда нарықтық қоғамда бәсекеге қабілетті маман даярлау болғандықтан, стохастикалық парадигманың басымдықта болуы өте орынды. Модульдік бағдарлама стохастикалық парадигманы жүзеге асырады. Әрбір модуль жеке-жеке блоктарды түзеді. Сөйтіп, белгілі бір білім жүйесінің мақсатын, білім мазмұнын нақтылы да нұсқалы тұрғыда іске асыруды және оның диагностикадан өтуі мен бақылануын іске қосады. Жұмыстың мұндай түрін басқару мазмұнын жобалау тұрғысында шешіп, оның білім шегіндегі қағидалары мен

индикаторларын сәйкестендіре сұрыптауға бағдарлайды. Басқаруда модульдік іс-әрекетті жобалаудың өзіне тән қағидалары бар:

1. Әрбір пәннің ғылыми ұғымына негіздеме жасау, базалық бірліктерді білім мазмұнын меңгеру барысында айқындау.

2. Білім мазмұнын логикалық ретпен жүйелі түрде құрастыру (оқулықтан басқа).

3. Білім мазмұнының тұтастығы мен тәжірибелік маңыздылығын қарастыру.

4. Оқу материалын көрнекті тұрғыда құру [3].

Модульдік бағдарлама модульдік басқарудан жоғары. Бұл модель модульдің ортасындағы іс-әрекет. Модульдік бағдарламаны жобалаудың тек өзіне тән қағидаларын ескереді. Модульдік, құрылымдық, өзгертілімдік, іс-әрекеттік, паритетті, кері байланысты ішкі мүмкіндіктерімен, интеллектуалды әлеует қорымен жүзеге асыру менеджерлік құзыретке ісін бағдарлайды. Модульдік бағдарламаның өзіндік қағидалары бар.

1. Модульдік қағида – модульдік басқарудың мұрат-мүддесінен тууы және оның маңыздылығы, маман кәсібіне қатысты оқу ақпаратының ауқымын айқындайтын құралдардың негізі.

2. Құрылымдық қағида – білім жүйесінің модульдік жүйеге негізделуі, әрбір модульді айқындайтын менеджерлік іс-әрекеті мақсатының құрылуы, тұлғаның іс-әрекеті және оның жетістігіне бағдарланып келуі. Модульдік бағдарламада кешенді мақсат ғылымаралық интеграциясының алғы шарты іспетті рөл атқарады. Әрбір мақсат (интегралды) нақтылы модульді қамтамасыз етеді. Білім саясатын қоғамның даму саясатынан бөліп алып қарауға болмайтыны дәлелденеді.

Қазақстан Республикасының білім менеджерлік құзыретінде интеграциялық технология басымдықта екені ескерілген. Білім саясаты «Қазақстан–2030» Стратегиясынан бастап, барлық мемлекет тарапынан шыққан құжаттардың, Жолдаулардың және т.б. ресми ұсынымдардың орындалуын ақпараттық-интегративтік технология сығылысында іске асырылып келеді. Бұл жұптық технология менеджерге қатысты мамандар құзыретін анықтайтын ұйымдардың қаншалықты деңгейде сәйкес келуіне мүмкіндік береді [1]. Менеджерлік жаппай жұртшылыққа бірдей еместігіне байланысты айтылған технологиялардың қолданым табуы қарастырылған.

Өйткені менеджер іс-әрекеті өзіне қажет бар ұйымдардың құзыретін мемлекеттік тапсырысқа сай келуіне мүмкіндік береді. Міне, осындай бағамға қатысты стохастикалық парадигма басқару жүйесінің инновациялық технологияларын іске асыруына негіз.

3. Өзгертілімдік қағида - әлеуметтік-экономикалық кеңістікке, ғылыми-техникалық жағдайға қатысты өзгерістерге білім меңгеру, оқыту саясатын, парадигмасын өзгертіп отыру, модульдік технология

сипатының іс-әрекетке ілесіп отыру шама-шарқының дамуын қамтамасыз етер ұғым.

Өзгертілім менеджерге менеджерлік құзыреті, мазмұндық, құрылымдық аспектілеріне ықпал етеді. Модульдік менеджер құзыреті өзгертілім қағидасында мамандардың болмысында дәстүрлі басқару үдерісінен қалған әкімшіл-әміршіл стильден жұрнақ та қалмайды. Өзгертілім қағидасы модульдік менеджер бағдарламасын жүзеге асыру үдерісінде мамандар және басқа тұлғалар одағының қауымдық іс-әрекетінің сандық, сапалық көрсеткішін ілгерілетіп, құрылымын тәртіптеп, рет тәртібінің модульге блоктар арқылы жүйеленіп келуін қамтамасыз етеді.

Мазмұнды өзгертілім менеджер мазмұнымен саралап, бағалау, бақылау іс-әрекетінің амалдарын көпнұсқалы (деңгейліктерге жіктеп) тұрғыда жүзеге асырады. Сөйтіп, үдерісті аспект мамандардың басқару іс-әрекетінде танымдық ойлау, парасаттау, бағамдау, тұжырымдау, түйіндеу сияқты нұсқалы қызметін жекеше дамытуға мүмкіндік жасайды.

4. Іс-әрекеттік қағида тұлғалардың құзыретіне қатысты білім мазмұнын меңгеру сипатын тексеру, бағалау, түзету мақсатында жүргізілетін жұмысты қамтамасыз етуді іске асырады, өнімді табысқа жетуге қолайлы жағдай туғызады.

5. Паритетті қағида бұнда мамандар мен басқа тұлғалар субъектілі-субъекті қарым-қатынасында болып, «басқарушы – іскерлікке төселтуші», «тұлғалар – құзыретіне сай білім алушы», екі тұлғаның арасында одақтық іс-әрекетінің «кеңестік-үйлестірушілік» қызмет орнығып, білім мазмұнын мамандық жіктемесіне орай стандарт шегінде құзыреттілікке бағдарлай отырып, өздік жұмыстың басымдығында игерілетінін ескеріп отырады.

«Паритет» – теңестік, тепе-теңдік қағидасы деген ұғымды білдіреді.

6. Интеллектуалды әлеует қорын жүзеге асырудың қағидасы кері байланысты ұйымдастыру болып табылады. Басқару іс-әрекетін классикалық тұрғыда іске асырудан ерекшелігі әрбір тұлғаның ішкі интеллектуалды әлеуетінің қарқынды даму шегін әр тұлғаның іштей бақылау, кері байланысты өз-өзінің ұйымдастыра алу шеберлігін ширатылуына мүмкіндік жасайды. Кері байланысты жүзеге асыру қағидасы бақылау мен өзін-өзі бақылауды нақтылы бағдарламаның модульдік жіктемесінде меңгерілуіне жол ашады [2]. Нәтижесінде ақпараттық-бақылаушы қызмет орнығып, маманның жеке мүддесін іске асырудың үйлестірушілік қызметі дамытылады. Мамандардың біреу үшін интеллектісінің дамымайтынына көзі жетіп, оның кәсіби білімге ашқарақтылық, тойымсыздық қабілеті ұшталады. Мұның негізін қалаған данышпан – шығыс елінде Әбу Насыр әл-Фараби, біздің кеңістікте оны дамытқан. Жеке жұмысты жүзеге асыру қағидасы – модульдік бағдарлама құруда менеджердің құрылымдық модулін түзуге бірден-бір қозғаушы күш.

Іс-әрекеттік тұлғалы болмысты аталған технология қағидаларымен жүзеге асыруға мүмкіндік бар екені байқалды.

Әр басқарушының өзінше тұжырымы бар. Олай болса, модульдік іс-әрекет тұлғалы болмысты дамыту қағидаларының алар орны ерекше. Іс-әрекеттік тұлғалық болмысты дамытудың қағидалары:

1. Менеджерге қатысушының ойлау-бағамдау белсенділік іс-әрекетін дамыту қағидасы.
2. Жекеше іздену-зерделеу қағидасы.
3. Жұптық жұмысты ұйымдастыру және менеджерлік қағидасы.
4. Толғанысты, тексергіштік қағидасы.
5. Менеджерге қатысты нысанды таңдау және оған жауаптылық қағидасы.

Менеджерлік мамандыққа қатысты интеллектуалды әлеуетін әркімнің өзіне-өзінің білімі-кәсіби бағдарын дамыту қағидалары жоғарыда аталып өтті. Стохастикалық парадигманың кеңестік дәуірде қолданымда болмауының басты себебі айқындалды. Тәжірибенің теориясыз қалыптасуының салдары менеджерлік тұлғалардың іс-әрекетін тағылымсыз, парасатты іс-әрекетсіз қолданылуы екені ашылды. Нәтижесінде мамандардың ішкі интеллектуалды әлеуеті оның мамандығына қарай ұдайы үзіліссіз дамытылуы кемсін қалып, керісінше, алгоритмдік және эмпирикалық парадигмалардың механистік қолданылуы басымдықта болып келгеніне дәлелді пайымдамалар жасалған.

Білім жүйесін менеджерлік құзыретің білімденудің инновациялық технологияларын іске асыру мәселелерін шешуге мүмкіндік туады:

1. Білімденудің инновациялық құралдарының түрі болып есептелетін модельдеу және модульдік менеджер технологиясы кез-келген кәсіби және мамандыққа мінездеме жасауға қозғаушы күш боларлық стандартты жүзеге асырады;

2. Модульдік бағдарламамен менеджер теориясының барлық қағидаларының өзара сабақтастық заңдылығы (іс-әрекет белсенділігі, жекелеу, жұптық қарым-қатынас, толғаныс жасау, таңдауға құқылы және оған асқан жауаптылықпен қарау) іс-әрекеттің тұлғалық болмысын білім Заңы мен оның қағидалармен айқындалып отыруын іске асырады;

3. Модульдік менеджер кіші жүйелері тұтастық қағида талабы тұрғысында тұлғалық іс-әрекет қағидасымен сабақтасып, оның макроүлгісін, моделін құрайды. (мысалы: 1 нысандағы 10 ірі бірліктің 10 модульге жіктеліп, 1 нысанның үлгісін құрауы);

4. Менеджердің тұлғалық-бағдарлық, үйлестірушілік үлгісі, моделі негізінде басқарушылық қағиданың негізінде саралау, даралау іс-әрекетінің модульдік іс-әрекет үдерісін жүзеге асыруы қарастырылады [5].

Басқару үдерісіндегі білімденудің инновациялық технологиясының модульдік бағдарламасы төмендегілерді анықтайды:



Модель және модульдік-бағдарламалық технологиялар білім нысанының мақсатын дұрыс құруға жобалайды. Бүгінгі таңда мемлекеттік тапсырыстың мамандық игеруге тиісті стандарты басқарудың ең маңызды шарты болып есептелуіне бірқатар кедергі келтіретін тұстары бар:

- менеджер үдерісінде техникалық бағыттағы мамандықты меңгерудің іргелі даярлығы бірқатар күрделі қиындықтар туғызады: болашақ мамандығы туралы жеңіл-желпі хабар, мәлімет, ақпарат тоғынының әртүрлі болып келуі, оның жүйесіздігі. Ғылымаралық білімділікпен сабақтастықтың, байланыстың стандарт шегінде қарастырылмауы. Осының салдарынан тұлғалардың алған іргелі білімін кәсіби-қолданбалы сыңайда қолдана алмауы;

- менеджер іс-әрекетінде қолданылатын білімдену технологиясының бір түрі болып есептелетін модульдік және модельдеу технологияларының қолдану аясында жалпы мемлекеттік стандарт шегіндегі жұмыстың уақытын тиімді пайдалану әр тұлғаның танымдық-когнитивтік, гносеологиялық-аксиологиялық, праксеологиялық іс-әрекеттерін өздігінен жұмыс жүргізе алу мүмкіндігіне ыңғайлап ұйымдастыра алмауы;

- менеджер іс-әрекетінде қолданылатын білімденудің инновациялық технологияларының бір түрі болып есептелетін модульдік және модельдеу мемлекеттік стандарт талабын қатаң тұрғыда бұлжытпай орындауға әмір бермейді, керісінше, сол пәнді сан-салалы нұсқа түрінде таңдау іс-әрекеті арқылы тұлғаның құзыретіне сай білім мазмұнын тұрақты және түбегейлі меңгеруге мүмкіндіктер жасауына әлі күнге дейін жеткіліксіз көңіл бөлінуде;

- модульдік және модельдеу технологиялары білімденудің инновациялық бағдарын іске асыру үдерісінде әрбір маманның құзыретін арттыруда бағдар жасамауы.

Менеджер іс-әрекеті бақылаусыз нәтиже бермейді, сондықтан аталған модельдік және модульдік технологиялардың меңгерілу үдерісін бақылау басты заңдылық, оның сұрақтары:

1. Модульдік және модельдеу технологияларының басқару үдерісіндегі маңыздылығы неде?

2. Модульдік қағиданың басқару жүйесін дәстүрдегіден жаңаша құру қағидасынан қандай айырмашылығы бар?

3. Менеджерлік модульдік қағидалары шегінде бағдарлауды қалай ұйымдастыруға болады?

4. Менеджерлік іс-әрекетінде модульдік технология қандай шарттармен ерекшеленеді?

Менеджер үдерісінде модульдік-рейтинг жүйесіне ыңғайлау – білімдену технологиясының негізгі талабы [6].

Менеджер іс-әрекетінде тұлғалардың құзыретіне сай білім жүйесінің мазмұнын сапалы да санатты меңгеру үшін білімдену технологиясын таңдауда келесі мәселелерді шешуге және бағдарлауға

негіз боларлық озықтық түрлерін қолданған тиімді. Олардың түзілімі төмендегідей:

1. Менеджер үдерісін қарқындылықпен, ұтқырлықпен ұйымдастыру.

2. Мамандардың танымдық-когнитивтік іс-әрекетін саралау және даралау.

3. Өртүрлі ақпараттарды жүйелеп, ғылымаралық табиғи байланысты зерделеу.

4. Менеджердің нұсқалылығын саралау арқылы бақылау нәтижелерін қорытудың ақиқатты, шынайы нысанын сараптау.

5. Басқару үдерісінде болашақ мамандардың кәсіптік-маңыздылық сапа көрсеткішін диагностикалау, қабілет, шығармашыл-креативтік бейімділігін бағалаудың индикаторын алдын-ала жобалау, түзету енгізуді күні бұрын зерделеу.

Университетте білім жүйесін менеджерге инновациялық технологиялардың тиімді етіп пайдалануға кейбір кемшіліктер кедергі екеніне маңыз беріледі және оны дер кезінде инфрақұрылым жүйесінде түзетуді талап етеді. Мұндай менеджер үдерісі жалпы макробасқарудың ұдайы нұсқалы жолмен дамуына мүмкіндік жасайды.

Мұнымен бірге менеджер үдерісінде қойылатын, жоғарыдан төменге ұсынылатын проблемалық-зерттелім сұрақтары сараптамалық сипатта келуі алдын-ала болжанып, жобалануы көзделеді. Менеджер құзыреті әміршіл-әкімшіл сипатта емес, жариялылық, тепе-теңдік, түсіністік, сәйкестілік сипатта келіп, мамандардың мүмкіндігінен сәл жоғары деңгейлердің жүзеге асырылуын қадағалауы нұсқалы жұмысты қамтамасыз етеді.

Менеджер іс-әрекетін нәтижеге бағдарлауды модульдік-рейтингі жүйесіне бейімдеу – интерактивтік технологияны іске асырады. Менеджер үдерісін модельдеуді іске асыратын амал – интерактив. Ақпарат тоғынынан ой сандығына жинақтау тек озықтық технологиялар шегінде жүзеге асады. Оған бағдарларлық проблемалық мәселелерді шешу үшін мыналарды ескеру көзделеді:

1. Жергілікті ұйым тұлғаларының іс-әрекетін басқару үдерісін оптималдандыру.

2. Тұлғалардың ішкі интеллектуалды әлеуетін дамыту.

3. Мамандыққа қатысты ішкі пайымды ұдайы дамытуға өзін-өзі бағыттау, атап айтқанда, әр маман жоғарыдан төменге, тігінен басқарылу жүйесін бағамдап, өзінің жеке қызметін басқаруға және өзіне қызметтен тәуелді тұлғаларды басқару іс-әрекетінде білімденудің инновациялық технологияларын іріктеп, саралап алуға төселуін ширату.

Ұсынылып отырған менеджер іс-әрекетінің рейтинг жүйесінің нұсқасы барлық ғылым негіздеріне қатысты деуге дәлел бар. Біріншіден, менеджердің компьютерлік құралының маңыздылығын айқындай түсу әрекеті әр маманның макротақырыптарының

құрастыруын талапқа сай ұғына білуіне бағынады. Егер маман өзінің пәнін жіті меңгерсе, біліми-ғылыми бағыттың ірі мен ұсақ құрамдық мәнділігін ашып, оған іздендіретін немесе зерттейтін сұрақтарды бақылау және диагностикалау сапасында құра алады. Бұл интерактивтік-рейтинг жүйесін қалауға бірден-бір тірек болып есептеледі. Менеджердің құзыреі ұсақ құрамдық қызметінен бес характерінен меңгеруге тиісті ғылым мен ұғымдарын ұғуға іс-әрекеттік алгоритм түзілімі тарайды. Оның біріншісі – басқару іс-әрекетінің көрсеткішіне себеп боларлық басқару құралы. Екіншісі – меңгеруге тиісті нысанның негізінде тапсырма тексеруге бағдарланған құрал. Үшіншісі – іс-әрекет құрылымына қатысты үлкен және кіші жиындарына қатысты мақсат-міндеттерін шешуге бағытталған құрал. Төртіншісі – қызмет нысанындағы зерттеушілік қабілетін бағалау іс-әрекетін жинақтайтын құрал. Бесіншісі – компьютердің ұсынған зерттеу сұрақтарына жауап беру іскерлігін, диалогын тексеру құралы. Рейтингіге салу іс-әрекеті компьютерсіз шешілмейді. Мұның өзі – Л. Выготскийдің тұжырымындағы «білімге жақын алаң» туралы іс-әрекетті толықтай жүзеге асырумен құнды. Баспасөз, Интернет тоғынымен шексіз құйылып ұсынылатын ақпараттардан маман өзіне ең қажетін сұрыптап алуы үшін менеджердің компьютерлі құралының іс-әрекетін ғылыми тұрғыда меңгеруге, сәтті пайдалануына тікелей қатысы бар екеніне көңіл бөлініп келеді.

Менеджер үдерісінде білімденудің интерактивті технологиясына сараптамалық қорытынды жасалып отырады.

Жоғары оқу орындарын менеджерлік құзыретте бағдарлау интерактивті технологияның жетістіктері төмендегідей екеніне ерекше назар аударылады:

1) Магистранттар, докторанттардың когнитивті – гносеологиялық ойлау әрекетін дамыту.

2) Магистранттар, докторанттардың болашақ меңгеруге тиісті мамандығының маңыздылығын айқындайтын құндылығын, аксиологиясын аңғаруға бағдарлау.

3) Әр пәннің аксиомаға жақын аумағын табу.

Интерактивтік амал әр білім алушының мамандығына қатысты парасатты іс-әрекетін өзіне-өзінің арттыра білу қабілетін ұштай түсуіне басқару іс-әрекеті мүмкіндік береді. «Интерактив» ұғымы латын тілімен әлемге тұлғаның онтогендік пайыммен рухтана қарау дүниетанымын білдіреді дегенді аңғартады. Бұл жоғары оқу ғылым мен білімді мамандық сапасына бейімдеп, оны әлем тұрғысында қарастырудағы Білім алушының парасатты бағамдарының білім мазмұнын меңгеру деңгейліктерін дамытуды іске асырады. Мұнымен бірге болашақ мамандықтың стратегиялық, тактикалық өзара бір-біріне ықпал-әсерінің феномендігін байқатып, оны іс-әрекетке пайдаланады. Интерактивті оқыту Білім алушының Жаңа әлемдегі Жаңа Қазақстанның бәсекеге қабілетті (Отандық деңгейде) және ол сапалық көрсеткішінің әлемдік

иерархияда да қажеттілігіне күмән келтірмейтіндей сабақ алуын қамтамасыз етеді.

### **Әдебиеттер:**

1. Назарбаев Н.Ә. Қазақстан – 2030. Барлық қазақстандықтардың өсіп-өркендеуі, қауіпсіздігі және әл-ауқатының артуы: Ел Президентінің Қазақстан халқына Жолдауы. – Алматы, 1997. – 24 б.

2. ҚР білім жүйесін басқарудағы білімденудің инновациялық технологияларын іске асыру негізі ретінде. Инновациялық қызметі туралы Заңы. ҚР – 2002.– 3 шілде. – № 333.

3. Жұматаева Е. Қазақстан Республикасындағы білім жүйесін басқаруда білімдену инновациялық технологияларын жүзеге асыру. – Павлодар: ҒӨФ. ЭКО, 2008. – 308 б.

4. Инновационные технологии в преподавании вузовских дисциплин: сборник научных статей / Редкол.: В.В. Рабцевич (отв. ред.) Гродно: ГрГУ им. Я. Купалы, 2010. – 199 с.

5. Коноплев, С. П. Инновационный менеджмент: учеб. пособие для студ. высш. учеб. заведений, обучающихся по спец. – Москва: Проспект, 2008. – 126 с.

6. Грибов В. Д. Инновационный менеджмент: Учебное пособие – М.: НИЦ Инфра-М, 2013. – 311 с.

7. Коноплев, С.П. Инновационный менеджмент: учеб. пособие для студ. высш. учеб. заведений, обучающихся по спец. – Москва: Проспект, 2008. – 126 с.

### **3.25. Этномәдениеттің білім мазмұнына ықпалы және оның мотивациялық қуатының ғылыми негізі**

#### **Асад Бисенғазыевич Ахмеджанов**

С. Торайғыров атындағы Павлодар мемлекеттік университетінің докторанты  
(Павлодар, Қазақстан)

#### **Күмісжан Қайырғалықызы Мукашева**

С. Торайғыров атындағы Павлодар мемлекеттік университетінің докторанты  
(Павлодар, Қазақстан)

#### **Гүлсара Қайыржанқызы Маликова**

С. Торайғыров атындағы Павлодар мемлекеттік университетінің докторанты  
(Павлодар, Қазақстан)

XXI ғасырда халқымыздың рухани жаңғыруы жайлы Президентіміз Н.Ә. Назарбаевтың «Болашаққа бағдар: рухани жаңғыру» атты мақаласында әр халықтың өзіне тән қалыбы мен тәжірибесін басқа

халықтар мен өркендетудің ерекшеліктерін ескермей, бәрі жаппай еріксіз тану, міндеттеу дұрыс еместігіне тоқталады. Әрбір ұлттың тарих салған тереңнен тамыр жіберген, рухани коды болатынына мән берген. Сол рухани кодтың бір тамыры Жүсіп Баласағұни [1].

Түркі тектес қазақ халқы төл жазбасынан айрылып калуы теңізде ескексіз қалған қайықпен тепе-тең еді. Осы бір тарихта өткен өкінішімізді серпілтетін бүгіндегі ғылыми зерттеулер демекпіз. Орта ғасырда түркі тайпалары іштей сараланып, әрі территориялық, әрі этникалық, әрі тілдік ерекшелігіне қарай халық болып қалыптасқан [2].

Жазба дәстүрі халқымызда, бұрыннан бар екенін ғалымдар зерттеп, дәлелдеген. X ғасырда көркем әдебиеттің жазба үлгісі қалыптасқан. Түркі тілдеріндегі жазба көркем әдебиеттің озық үлгілерінің бірі Жүсіп Баласағұнның «Құтты білік» шығармасы болып саналады. Осы «Құтты білік» дастанын инновациялық технологиялар негізінде оқыту мәселесі зерделеніп, қарастырылады [3].

Егер бүгінгі таңға дейін дастанның мәнділігі мен мәнісін түйсініп тәлімді тек осы кітап бағдарына сәйкес алсақ, халқымыз ешқашан тығырыққа тірелмеген болар еді. Дастанды тек хан сарайының салтын жырлайтын шығарма деп қарау дұрыс емес. Онда түркі тайпаларының салт-санасы көрініс тапқан. Зерттеушілер Жүсіп Баласағұнды бұқара халыққа арқа сүйеген ақын деп бағалайды. Ақынның шығармалары өзіндік ерекшелігімен құнды. Мәселен, сөздің қадір-қасиеті және турашылдығы, шыншылдығы жайында Ж. Баласағұн бабамыз былай жіктейді (19-бөлім):

*Сауал берсе – шеш тіліңді жасырма!*

*Сұрамаса – ділмарсыма, тосынба!*

*Ақылды адам қарын бақпас, ой бағар,*

*Жан семіртер, ой семіртер, ойланар.*

*Тән семіртер – нәр ауыздан сіңер,*

*Жан семіртер – сөз құлақтан кіреді.*

*Жүйелі сөз – ұлылық, ессіз өзін жер түбіне жібереді.*

Білім берудің тұжырымдамаларына тірек болатын және құқық пәнін инновациялық технологиялар негізінде оқытуда тіл мен ойдың өзіндік ерешелігін былай жүйелеп көрсетуге болады:

*Асыл сөз күші* { - ой  
                          - сезім

Аталған ежелгі дәуір мәдениетінің мәнділігін құқық пәнді оқытуда студенттердің өзара қарым-қатынас барысында жоғарғы деңгейден төменгі деңгейге дейінгі (қарым-қатынас заңдылықтары берілген) мәдени қарым-қатынас эталоны былай баяндалған:

Көп тыңдай біл, сөздеріңді таңдай біл,

Ізгі ойларыңды өз жүрекке жалғай біл.

Қадірлісі – тіліне ұят сіңгендер,

Жүрек сөзін жүрегімен білгендер.

Сонда болашақ жас маман үшін бірінші - тыңдай білу, екінші – ойлы болу, үшінші – арлы, ұятты болу, төртінші – жүрек тазалығы қажет.

Өсиет:

Жұрт алдында аузыңды бақ, лепірме. Кісі үйінде көз қадірін кетірме.

Бастарда ойлап, сайла тілдің тиегін. Қысыр сөзге қышымасын иегің. Тұз-дәмінді бөліс, жаса қайырым. Кешіре сал көрсең, кісі айыбын. Шарап ішпе арамнан бой тасала. Пасық болма, зинақорлық жасама.

Ішімдіктен мал-дәулетің шашылар. Зинақордың ар-ұяты ашылар!

Осы аталған негізгі адами қасиеттерді құқық пәні арқылы инновациялық технологиялар негізінде студенттердің бойына дарыту зерттеу жұмысындағы мәселелердің бірі болып табылады. Сол секілді дастанды оқып отырғанда құттың құбылмалығы мен дәулеттің баянсыздығы туралы былай бейнеленген (20-бөлім):

Қор толғанша қара шашың ағарар. Тәнің тозар, ай мен жылдар жаңарар! Білікті сөз, біліктінің өзі екен. Білікті сөз білімсізге көз екен. Жатқан – тұрар, көтерілген – жығылар. Жанған сөнер, шаршағандар – тынығар. Не істесең де, толық істе бүгіл ер. Толық толса, жіңішке өзі-ақ үзілер! Тола-тола жіңішкеріп Ай қалды. Жасыл жазың кәрлі қысқа айналды! Төрт қасиет бойды қуып алысты. Бірі – басым, үшеу пәс, намысты. Ей, тірі жан, осал болма, құнықпа! Тірі жансың, өлім барын ұмытпа!

Бұдан түйген ойымыз, Жүсіп Баласағұнның «Құтты білік» еңбегі студенттердің тіл мен ойын тәрбиелеуде алатын орыны ерекше.

Аталған ежелгі дәуір мәдениетінің мәнділігі – дәулет жинауды игеру. Ж. Баласағұнның «Құтты білігік» еңбегінде тіл мен ойды студенттердің инновациялық технологиямен оқытуда аталған дәулеттің қасиеттері мынандай түрде жүйеленеді:

**Дәулет:** {  
- *ізгілік*  
- *ұят*  
- *әділдік.*

Көне дәуір жазбасында дәулеттің негізгі қасиеті: 1) жомарт, 2) жұғымды, 3) көңілі зерек, 4) ойлы, 5) ұғымды, 6) сөзі майда, бал тамған, 7) өнер-білімді болып жіктелеген.

Кешегі кеңестік қоғамда дүниеқұмарлықпен (вещизм) күресті халықтың санасына қалыптастырып, басқа «ұлы халықтар» өз дәулеттерін өрістетуге жан-жақты жағдай жасалғаны тарихи деректерден белгілі. Дәулетті болу жолында адам баласы үш жағымсыз қасиеттерден аулақ болып, өзін ізгілікке тәрбиелей білуі қажет.

Халық дәстүрінде ізгіліктің көзі жаратылысына, нәсіліне байланысты деп қабылдаған. Сондықтан, нәсіліне қарай адам өзіне не бақ, не сор жияды деп ұққан. Бұл жайында былай баяндалған:

Адам естен басқаны білімімен алады. Білім, оқу-тануды еңбегімен табады. Тұтас болса, ағайынның арасы

Ала алмайды жәдігөйдің жаласы. Біліктілер тек өзіне сенеді, білікті мен бірлікті ер жеңеді!

Даңғазалап қонбай жатып ұшырма, ұя баспай үріксе, қайтпас құсың да.

Күні құрсын өркөкірек, кердеңнің, өзін көрмей, өзгелерден терген мін.

Ақымаққа қонған бақыт тоналар, ар-намыстың садақасы қайран жан.

Бұл дүние рақаты – еңбекте, түгел алғың келсе, жердің ырысын. Таза болсын сөзің, ойың, жұмысың.

Дүниені кеткің келсе басқарып, шындық үшін өл, кеш, қалма жасқанып.

Қызметшісін бектер тұрсын тексеріп, қызметті де беру керек тексеріп.

Егер құр дәулетті жеке талдап, қарастырсақ, онда байлық пен мансапқа мастанған адамның бойында кездесетін құлықтар өздігінен пайда болмайды, олар табиғи жаратылысында қалыптасады және әртүрлі әлеуметтік жағдай да көрініс табады, ондай мінез-құлық түрлерін былай атап көрсетуге болады:

1. Кезбемін (дәулет — баянсыз деген мағынада).
2. Көзім соқыр (жақсыға да, жаманға да қонамын).
3. Айтысып кетемін.
4. Құтты кісі лепірсе, тұрақсыз.

Ж. Баласағұн шығармасын талдай отырып, білік болмай, сес болмайды дегендей, қазіргі уақытта дәстүрі мен мәдениетін, тарихын ұмыта бастаған ұрпағының мінез-құлқына баға беріп, мейірімдісің деп, мынадай өсиет айтады:

Ажал келмей, сарп қылмай күшіңді. Ақылға сап, тындырып ал ісіңді.

Ізгілікпен кәрі-жастың күйін біл. Сөз, ісіңмен ел-жұртыңды сүйіндір. Қай істе де қайсарлықтан айныма... Елге түзу заң түз, ұқсын бір-бірін...

Тый нәпсіңді, сорың содан түбінде. Сұғанаққа сырыңды ашып таратпа!

Опасызды есігіңнен қаратпа! Ұл әкенің арқасында жаралар, Ана қарнын тек бірнеше ай паналар. Кісі қанын төкпе, мүлкін алмағын.

Ақылға сен, сан пәледен қағады. Ақылдың аты, мәңгі-бақи қалады. Есті алтын, ғаскерге тек сенбейді. Екеуі де түбінде опа бермейді.

Өзге үшін құрбан болма тектен-тек. Текке күйме, бағыңды біл, кеткенше!

Кісілерге тіл тигізбе, жерлеме. Зәрлі сөз - өрт, өртке түссін ел неге?!

Тек қызыққа құмарланба, шаттанба.

Тегіс ұшар қуаныш та, мақтан да!

Қос жаһанға билік еткің келсе егер, бес нәрседен қашық жүрсең, ел сенер, *зорлық* қылма, араласпа *арамға*, *қанын төкпе кек сақтама адамға шарап ішпе*, азғындыққа салынба. Бұлар бекті қор етеді шағында.

Тек, баянды болсын десең бектігің, сен үнемі ісін істе тектінің, нәсіп көріп алма қарғыс, назаны, зұлым заңмен боларсың ел мазағы.

Өзіңді бақ, қиялыңа алданба, өз тегіңді білмеу – қорлық жалғанда.

Шолжаңдатпа (баласын) білсін тәртіп, таланты, талап қысқан бала құтты, талантты.

Ұяда не көрсе, соны іледі, сүтпен сіңген өле-өлгенше жүреді! – деп, жалпы адамзат баласына білімді, ақылды болуға талпын, үлкен-кішіні құрметте, сөз бен ісіне берік болу яғни бір сөзбен айтқанда тектіліктің белгісі өз тегіңді, тіліңді, дәстүріңді құрметтеп, қастерлей білу.

1) Туғанда ақыл-есі болса адамның, сияр соған бар білімі ғаламның.

2) Күнде өсіп – қарап, зерттеп бағады, зерттеген соң – зердеге сап алады.

3) Білген сайын іштен жиі күрсінер.

4) Туғаннан-ақ білімге ынта болмаса, оқу іздеп қиналмандар онда аса.

5) Бала білім жолын қусын десеңіз, бесігінде-ақ ілім шағын көсеңіз.

6) Балалық шақ білім қуып, тоналар. Жылдар салып береке боп оралар.

7) Қайсарлығың жеңіс болып қосылар, кісі ілімді үйренер де, шошынар.

8) Оқу-тану берер білім, парасат, оның бәрі ақыл емес, қарасаң.

9) Ақыл-ес те хақтың берген еншісі, білім-кенге түскен шудың елшісі.

Ж. Баласағұн еңбегінде тіл мен ойы біртұтас құбылыс екеніне ерекше мән береді. Адамның іс-әрекеті, біліктілігі, оның тілі мен ойының қаншалықты деңгейде дамуымен байланысты дегенді аңғартады.

Зерттеуіміздің ерекшелігі келешектің тізгінін ұстайтын жас мамандарды тәрбиелеуде ата-баба салған ізгілікті тәлімнің құрылымымен жоспарлау.

«Құтты білік» еңбегі халқымыздың құты, ырысы болған ілім. Адамға бақыт берген, ұрпаққа құт әкелетін білім. Ғасырлар бойы көзі ашық, көкірегі ояу азаматтарымыз осы кітап арқылы адалдық, адами қасиеттерін, әдеп-салт дәстүрін сіңірген. Әсіресе «Ашу-өкпең келсе, қатулан, сабыр қыл, сабыр кісінің сүйінішісі алдында», - деген жолдардан қазақтың мақал-мәтелдерімен салыстырсақ, ұқсастығы көркемдігі мен біртектілігінде. Оның түп-тамыры, ой-толғам желісі, табиғаты, таным-білім қасиеттің тұтастығы, ғылыми-әлеуметтігі тамырлас болып келеді [3].



Тәрбиенің халықтық негіздемесі күрделі үрдіс, оның басты амалдарын ғасырлар бойы жинақталған халықтық өміртану қағидалары мен тәжірибелерінен туындайтын дәстүр-дағдылар және әдістерден іздестіру анағұрлым тиімді. Жеке тұлғаның ақыл-ойын, дүниетанымын жетілдіруге бейімдейтін халықтық педагогиканың негізгі нысандарын қазіргі заманғы оқыту-тәрбиелеу қызметіне енгізудің нәтижесінде оқу мен тәрбие жұмысының күнделікті аса маңызды міндеттерін қамтитын: ақыл-ой, адамгершілік, қоршаған ортаны қамқорлыққа алу (жерді, суды, ауаны ластандырудан қорғау, аумақтың экологиялық ахуалын тұрақтандыру), физиологиялық және еңбек сүйгіштік сияқты әртүрлі аспектілердің адамдар санасына орнығу үрдістері жүзеге асырылады [5].

Қорта келгенде, адамның көру, тану және оны ойлау-түйіндеу арқылы дүниетанымы қалыптасады. Табиғат - адамның мәдениетін жетілдірудің қайнар бұлағы. Табиғатты сезінудің, онымен қауышудың нәтижесінде мәдениеттің нақты нысандары айқындалады. Мәдениет - адамның қалыптасуының және шығармашылығының жетілу шыңы. Мәдениеті жоғары болмаса адамның адамзат құндылығын иеленуіне мүмкіндігі жоқ. Қоғамдағы біліктілік адамзат жаратылысындағы аса бай білім мен тәрбиені меңгере білуді қажет етеді. Еңбек, тұрмыс, сондай-ақ, берік сақталған адамдардың арасындағы дәстүрлі қарым-қатынастар жоғары мәдениетке және адамзат құндылықтарынан тыс қалмауға бейімдейді және оларды жан-жақты меңгеруге жеткізеді. Бұл үрдістердің бәрі мектептерде, жоғары оқу орындарында және жалпы қоғамда білімдендірудің стандартына сай дифференцияланған модельдердің жасалуы нәтижесінде іске асады. Ғасырдан-ғасырға жинақталған халықтық мүдде-мұрат тәрбиенің жалпы міндеті арқылы көмалаттық тәрбие беру көзделді. Оған адамгершілік мұраты және адам бойындағы өзіне қажетті саналы күш-қуатын тәрбие мен бейімділікке жүгіндіре алу үрдісі жатады. Ол – адамның қарапайым педагогикалық іс-әрекеттен күрделі харакеттерге ынталануы [4].

Қоғамдағы әлеуметтік-экономикалық жағдай өзгерістері – еңбек сипатында, тәрбиенің мақсатында күрделендіруі өзін-өзі білуге үйретеді. Кемелденген тұлға өзінің іс-әрекетін, еңбегін күрделендіріп, дамытады. Оның еңбек құралдарын жасаудағы эстетикалық талғамы тұрақтанады. Адамның тұлғалық болмысына байланысты жетілдіру ұғымының өзгеруі, халықтың әртүрлі болмысына орай мұраттардың түрленуі халық ауыз әдебиетінде баяндалған. Мысалы, түркі жұртында ақыл-ой, туысқа деген қамқорлық, еңбекқорлық, кеңжүректілік, қайырымдылық, ата-бабалар дәстүрі құрметтеледі.

#### **Пайдаланған әдебиеттер:**

1. Н. Назарбаев «Болашаққа бағдар: рухани жаңғыру», 12 апреля 2017.

2. Назарбаев Н.Ә. Қазақстан – 2030. Барлық қазақстандықтардың өсіп-өркендеуі, қауіпсіздігі және әл-ауқатының артуы: Ел Президентінің Қазақстан халқына Жолдауы. – Алматы, 1997. – 24 б.

3. Баласағұн Ж. Құтты білік. – Алматы: Жазушы, 1986. – 44 б.

4. Жұматаева Е. Жоғары мектепте оқытудың біртұтас дидактикалық жүйесі / Монография. – Алматы: Ғылым, 2001. – 208 б.

5. Е. Жұматаева. Жоғары мектеп дидактикасы. Павлодар: ЭКО, - 2006 - 315 б.

### **3.26. Система высшего педагогического образования Казахстана как основной источник и ресурс формирования человеческого капитала**

**Вера Константиновна Омарова**

кандидат педагогических наук, доцент,  
профессор кафедры педагогики

Павлодарского государственного педагогического института  
(г. Павлодар, Казахстан)

В формировании конкурентоспособной и инновационной экономики Казахстана важную роль играет качество человеческого капитала и основного его компонента – образования. Именно в этой сфере формируется молодое поколение профессионалов, которые будут принимать решения по всем ключевым вопросам жизни общества, выбирать философско-методологические ориентиры и строить общество будущего.

Система высшего образования является одновременно основным источником и ресурсом формирования человеческого капитала в любом государстве, в том числе и в Республике Казахстан.

И в первую очередь речь должна идти о системе педагогического образования.

Актуальные вопросы развития системы высшего образования, в том числе педагогического, постоянно находятся в центре внимания Президента и Правительства Республики Казахстана, которые ставят цель: создание передовой по мировым стандартам системы подготовки кадров высшей квалификации в стране для вхождения Казахстана в число конкурентоспособных и развитых стран мира.

За последние годы в системе высшего образования страны были проведены существенные преобразования, которые вносят вклад в развитие человеческого капитала: это

– вхождение в Европейское образовательное пространство, присоединение к Болонскому процессу;

– приведение в соответствие структуры образования с международной стандартной классификацией, внедрение трехуровневой подготовки специалистов;

– реализация Государственной программы развития образования и науки Республики Казахстан на 2016-2019 годы, направленной на новое качество образования на всех уровнях подготовки – от дошкольного до послевузовского и др.

– обучение студентов, магистрантов и докторантов PhD по программе «Болашак», школьников в «Назарбаев интеллектуальных школах»;

– осуществление подготовки научно-педагогических кадров по программам PhD, что пришло на смену традиционной подготовки путем защиты кандидатских и докторских диссертаций;

– принятие Закона «О науке», развитие академической и научной мобильности;

– проведение процедуры аккредитации вузов.

Модель высшего образования учитывает национальные и глобальные ориентиры и его основные тренды.

#### **Тренд 1. Персонализация образования.**

В процессе подготовки будущих учителей обеспечивается:

– выборность предметов, предусматриваются индивидуальные траектории развития личности, индивидуальный учебный план, сборка личного набора курсов дополнительных к обязательному;

– переход от традиционной формы обучения в академических группах к формированию потоков на основе индивидуальных маршрутов обучения студентов;

– переориентация с подготовки учителя-исполнителя, «транслятора» знаний, на подготовку творческого педагога с учетом его индивидуальных способностей и интересов, считающего главным в организации учебного процесса личность ученика;

– развитие исследовательского обучения и исследовательского поведения будущих учителей и др.

**Тренд 2. Сохранение собственного национального культурно-генетического кода, фундаментальная основа которого – патриотизм [там же].**

Основные характеристики глобализации в культуре проявляются как с *положительной* стороны, так и с *отрицательной*:

– происходит вытеснение популярными международными культурными явлениями национальных культурных явлений или превращение их в интернациональные;

– утрачиваются национальные культурные ценности; распространяются западные / западноевропейские нормы, ценности моделей поведения и т.д. в общемировом масштабе и др.

Главный недостаток западных моделей модернизации XX века применительно к реалиям нашего времени, отмечает президент

Казахстана Н.А. Назарбаев, в том, что «...они переносили свой уникальный опыт на все народы и цивилизации без учёта их особенностей» [1].

Воспитание казахстанского патриотизма осуществляется в контексте национальной идеи «Мәңгілік ел», программы «Туған жер», которая является составным элементом программы модернизации общественного сознания «Рухани жаңғыру». Формирование у студентов активной жизненной позиции гражданина и патриота в различных видах социально значимой деятельности – фактор профессионального становления будущего педагога.

### **Тренд 3. Метакомпетентностное образование.**

Одной из наиболее важных задач современной системы образования является формирование ключевых (глобальных) компетенций будущих педагогов с учетом образа педагога будущего:

- навигатор знаний;
- проектировщик изменений;
- антрополог профессий;
- диагност-корректировщик;
- прогностик-девелопер;
- полилог.

Подготовка педагогических кадров ориентирована на развитие творчества, креативного потенциала, умения работать и думать в меняющемся мире.

Развитие метакомпетенций студентов, как отмечают Самойличенко А.К. и Малахова В.Р., является психологической основой будущей востребованности на рынке труда, поскольку они а) соответствуют постнеклассическому этапу развития общества; б) являются межпредметными, а значит универсальными компетенциями, которые важны для решения любой профессиональной и жизненной проблемы; в) рынок труда динамичен, а наличие метакомпетенций позволяет вырабатывать адекватные новым условиям и возможностям стратегии [2].

### **Тренд 4. Полиязычное образование.**

Триединство языков как социально-историческая необходимость, как конкурентоспособность нации, как культурный императив времени утвердил приоритет трех языков в Республике Казахстан: казахский – русский – английский. Наряду с казахским языком, имеющим статус государственного, и русским – языком межнационального общения важным средством общения выступает иностранный язык.

Основные векторы развития трехязычного образования в Казахстане направлены на формирование лингвистического плюрализма и языковой толерантности внутри полиэтнического пространства (направленность «вовнутрь») и интеграцию в мировое сообщество как средства обеспечения практической и

профессиональной жизнедеятельности человека в современном мультилингвальном и мультикультурном глобализированном мире.

Главная проблема при переходе на английский язык обучения в казахстанских школах заключается в подготовке учителей. Учителям необходимо осваивать не только язык, но и методику преподавания своего предмета на английском. Планируется, что казахский язык, литература и история Казахстана будут преподаваться на казахском языке, русский язык и литература, а также всемирная история – на русском языке. Обучение информатике, биологии, химии и физике будет вестись на английском языке. При этом на начальном этапе внедрения полиязычного образования новшество коснется лишь двух старших классов.

С учетом задач, стоящих перед школой по внедрению трехязычия, педагогические вузы Казахстана уже ведут подготовку полиязычных будущих учителей.

**Тренд 5.** *Реализация Государственной программы «Информационный Казахстан – 2020», программы «Цифровой Казахстан».*

Развивается смешанное (Blended Learning) обучение, то есть симбиоз очных и сетевых форм обучения с разной степенью вовлечения в образовательный процесс обучающихся, и перевёрнутое<sup>1</sup> (Flipped Classroom) образование, которое предусматривает изменение подачи материала: весь теоретический материал студенты изучают дома, самостоятельно, а на занятиях выполняют домашнее задание (обсуждают вопросы, уделяют больше времени практике).

Осуществляется перевод образовательных процессов в электронный формат: распространение материалов, публикация новостей, общение между студентами, индивидуальное общение между учащимися и преподавателями

Особое внимание уделяется культуре самостоятельной работы обучающихся, которая является основной составляющей получения знаний и компетенций. Проводится работа по вовлечению студенческой молодежи в научную деятельность.

**Тренд 6.** *Поиски модели качества образования.*

На основе анализа мирового опыта в Казахстане начинает формироваться Национальная система квалификаций, которая включает в себя национальную рамку квалификаций, отраслевые рамки квалификаций, профессиональные стандарты, оценку профессиональной подготовленности и подтверждения соответствия квалификаций специалиста.

---

<sup>1</sup> Перевернутое образование – изменение подачи материала – весь теоретический материал студенты изучают дома, САМОСТОЯТЕЛЬНО, а на занятиях выполняют домашнее задание (обсуждают вопросы, уделяют больше времени практике).

Важной стратегической задачей развития национальной системы образования, способствующей повышению конкурентоспособности человеческого капитала, является ее интеграция в мировое образовательное пространство. В настоящее время такая интеграция осуществляется по разным направлениям, это – обучение по программе «Болашак», участие в разных научных проектах, международная академическая и научная мобильность, международные программы «Эрасмус Мундус», «Темпус», ДАДД и другие.

Международная академическая мобильность способствует подготовке конкурентоспособных специалистов на основе международного передового опыта, и она входит в число приоритетных целей политики Болонского процесса. В связи с важностью своевременной и качественной реализации этой цели МОН РК принята Стратегия академической мобильности в Республике Казахстан на 2012-2020 годы. В соответствии с ней к 2020 году каждый пятый студент будет мобильным, а пять процентов всех студентов, обучающихся в Казахстане, получают предварительную квалификацию за пределами европейского пространства высшего образования

МОН РК контролирует деятельность вузов на основе таких процедур, как проверка государственной комиссией на соответствие ее лицензионным требованиям, аттестация вузов и внешняя оценка достижений обучающихся. В международной практике основной формой гарантии качества образовательных услуг является процедура аккредитации, которая является одним из важных инструментов его повышения.

Министерством образования и науки РК сформирована национальная модель аккредитации, которая соответствует международным стандартам. Согласно ей вузы могут проходить институциональную и специализированную аккредитацию. С 2012 г. аккредитация осуществляется некоммерческими и неправительственными организациями, которые вошли в Национальный реестр аккредитационных агентств, то есть шестью агентствами, к которым относятся казахстанские – НКАОКО, НААР и зарубежные ASIN, ACQIN, АОА и АВЕТ. Вузы, прошедшие аккредитацию в этих агентствах, будут освобождены от государственной аттестации, и иметь право выдавать дипломы собственного образца, получать госзаказ.

Проведение международной аккредитации вуза предоставляет возможность выхода выпускников на мировое образовательное пространство и рынок труда, делает их дипломы конвертируемыми за рубежом.

***Тренд 7. Тесная связь высшего педагогического образования с обновлением содержания школьного образования.***

На принципиально новых подходах обновлено содержание педагогического образования:

- содержание базовых дисциплин инвариантной части типовых планов разработано с учетом обновления школьного образования, развития инклюзивного и трехязычного образования, МКШ и др.;

- увеличена доля вариативной части типовых планов, тем самым расширена академическая самостоятельность вузов в определении содержания образования;

- реализуется полипрофессионализация подготовки будущих педагогов (сдвоенные специальности) для малокомплектных школ;

- предусматривается трехязычная подготовка будущих учителей физики, химии, биологии, информатики;

- установлены результаты на «выходе» из вуза по трем обобщенным показателям: «знания», «умения и навыки», «личностные и профессиональные компетенции».

Совместная деятельность пединститута с базовой школой предусматривает:

- научно-методическое сопровождение обновленного школьного содержания образования;

- функционирование на базе школы экспериментальной площадки по ряду специальностей (Педагогика и методика начального обучения, Математика, Физика, Русский язык и литература, Казахский язык и литература в школах с не казахским языком обучения, Иностранный язык: два иностранных языка (английский, немецкий), Профессиональное обучение);

- привлечения педагогов базовых организаций образования, школ-партнеров к проведению занятий, руководству дипломными работами.

- организация и проведение совместных прикладных научных исследований;

- издательская деятельность совместных научно-методических разработок;

- психологическое сопровождение учебно-воспитательного процесса;

- научное консультирование научных проектов учащихся и подготовки школьников к предметным олимпиадам;

- повышение квалификации педагогических кадров.

Таким образом, качество и конкурентоспособность высшего педагогического образования как основного источника и ресурса формирования человеческого капитала обусловлены целым рядом факторов:

- преемственностью и согласованностью всех ступеней образования,

- ориентацией педагогического образования на цели и задачи обновленного содержания различных ступеней образования (дошкольного, школьного);

- содержанием государственных стандартов,

- эффективной организацией учебного процесса, использованием инновационных образовательных технологий;
- учебно-методической обеспеченностью образовательного процесса,
- интеграцией образования и науки,
- наличием современной научно-лабораторной инфраструктуры, компетентным составом преподавателей

### Список литературы:

1. Н. Назарбаев Взгляд в будущее: модернизация общественного сознания (12 апреля 2017 года) // [Электронный ресурс] // Режим доступа: [http://online.zakon.kz/Document/?doc\\_id=36155529#pos=1;-117](http://online.zakon.kz/Document/?doc_id=36155529#pos=1;-117).
2. Самойличенко А.К., Малахова В.Р. Развитие метакомпетенций студентов как психологическая основа будущей востребованности рынком труда // Современные исследования социальных проблем (электронный научный журнал). – № 12 (20) – 2012 // [Электронный ресурс] // Режим доступа: URL: <http://sisp.nkras.ru/e-ru/issues/2012/12/samoylichenko.pdf>.

### 3.27. Жоғары оқу орындарындағы рухани-адамгершілік тәрбие берудегі тұлғалық-бағдарлы оқытудың мәні

#### Шәрбан Мұсабекқызы Майгельдиева

педагогика ғылымдарының докторы, «Педагогика және психология» кафедрасының профессоры. Қорқыт Ата атындағы Қызылорда мемлекеттік университеті (Қызылорда қ., Қазақстан)

#### Ботагөз Жаппарқызы Паридинова

«Педагогика және психология» кафедрасының докторанты. Қорқыт Ата атындағы Қызылорда мемлекеттік университеті (Қызылорда қ., Қазақстан)

#### Резюме

*В данной статье раскрыты сущность лично-ориентированного обучения в духовно-нравственном воспитании студентов высших учебных заведений и определены особенности данного обучения. Названы цели лично-ориентированного обучения, его отличия от традиционного обучения. Патриотизм и гражданская ответственность автором рассматриваются как основа духовно-нравственного воспитания молодежи.*

#### Summary

*In this scientific work were disclosed essence of the personality-oriented training in moral education in educational institutions and defined their features. The called purposes of the personality-oriented training and its difference from traditional training. The patriotism and civil liability is defined as a basis of moral education youth.*



Елбасының «Қазақстанның Үшінші жаңғыруы: жаһандық бәсекеге қабілеттілік» [1] атты Қазақстан халқына Жолдауы жаңа Қазақстан құру идеясын қалыптастырған елеулі құжат. Жолдауда біз мемлекет дамуындағы маңызды қимылдар жоспарын көреміз. Мемлекет басшысы Ұлт жоспары – «100 нақты қадам» базасында өткізілетін үшінші жаңғыру бір-бірімен тығыз байланысты бес басымдығын атап көрсетті.

Төртінші басымдықта адами капитал сапасын жақсарту басшылыққа алынады. Білім беру жүйесінің рөлін өзгерту, оқыту бағдарламаларын сыни ойлау қабілетін және өз бетімен іздену дағдыларын дамытуға бағыттау қажеттілігі айқындалды. Қазақ тілінің басымдығын сақтай отырып, үш тілді оқуға кезең-кезеңімен көшу мәселесі бойынша ұсыныстар әзірлеу тапсырылды. Бұл тұста тұлғалық-бағдарлы оқытуға да ерекше мән бергенімізді дұрыс көреміз.

Жоғары білім беру жүйесіндегі рухани-адамгершілік тәрбие берудегі тұлғалық-бағдарлы оқытуды әрбір білімгердің жеке қабілет ерекшеліктері мен психологиялық жағдайын есепке ала отырып тұлғаны дамытудың ерекше жүйесі деп түсінеміз. Сондықтан рухани-адамгершілік тәрбие беруде тұлғалық-бағдарлы оқыту ерекше орын алады.

*Біріншіден*, жоғары мектептегі тұлғалық-бағдарлы оқыту студенттің жеке қасиеттері, білім игерудегі әлеуетті мүмкіндіктеріне байланысты.

*Екіншіден*, қоғамдағы үздіксіз өзгерістер, даму мен жаңғыру білімгердің рухани бай, креативті ойлайтын, отансүйгіш, ортада шынайы бейнесінің көрінісін айшықтайтын тұлға екендігін танытуы керек.

*Үшіншіден*, қазіргі заманның жастары прагматикалық тұрғыдан ойлайды, өте бейімделгіш және құқықтарын қорғай біледі. Бұл ахуал оқытушылардың кері байланыс кезеңінде жаңа тәсілдер мен әдістерді қолдануды талап етеді.

*Төртіншіден*, заманауи құндылықтар өзгерістеріне байланысты рухани-адамгершілік тәрбие беру қажеттілігі байқалады.

Тәрбие теориясы ғылыми қауымдастық арасында бүгінгі күнде үлкен қызығушылық танытып отыр, десек те, Кеңес одағы ыдырағаннан кейін тәрбиені ғылыми тұрғыдан зерттеу сыналып, ақырында ұғымды сол коммунистік биліктің мұрасы ретінде қарастырғандар кездесті. Өйткені, бүгінгі таңдағы қарама-қайшылығы мол заманның қоғамдық санасына қажетті тәрбие мұратын табу қиынға соғады. Сондықтан, тәрбие - тұлғаны қоғамдық және мәдени өмірдің социомәдени нормативтер модельдеріне сәйкес дайындау мен қалыптастыру жүйесі. Көптеген ғалымдар пікірлері мен анықтамалары бойынша тәрбие популяцияның тарихын сақтауды қамтамасыз ететін механизм болып саналады. Ал, адам тәрбиесі педагогиканың ғылым ретіндегі пәнін құрайды.

Ғылыми еңбектерді саралай отырып, тәрбие мақсаты – арнайы дайындалған, жоспарлы жүргізілетін тәрбие акциялары мен қимылдарының ықпалымен жүзеге асырылатын және адамдағы күтілетін нәтижелі өзгеріс болып табылады.

Тәрбие көмегі арқылы қоғамға қажетті адами құндылықтар қалыптасады. *Біріншіден*, адамның сөйлеу мүмкіндігі; *екіншіден*, қоршаған ортаның өзгерісіне бағытталған мінез-құлық белсенділігі; *үшіншіден*, өндіріс құралдары арқылы қоршаған орта элементтері өзгерістерінің байланыс қызметі [2].

Қоғамның қазіргі даму шарттарында жоғары оқу орындары алдында студенттерді жан-жақты дамыту міндеті тұр. Сондықтан оқыту студенттердің рухани дүниетанымы мен зияткерлік әлеуетін дамытуды қамтамасыз етуі тиіс. Заманауи кезеңдегі ақпараттық технологиялардың дамуы оқытушылар қауымы жұмысына бірқатар мазмұнды мүмкіндіктер береді. Жоғары оқу орындарындағы оқытудың жаңа тәсілдері қабілеті әр түрлі студенттерді оқытумен қатар, дәрістер мен тәжірибелік сабақтарда білімгердің тұлғалық құндылығын бекітетін оқытудың тұлғалық-бағдарлы үлгісіне бағытталған шығармашылық ахуал қалыптастырады. Жоғары оқу орнындағы рухани тәрбиелеу әрбір тұлғаны сыйлау қағидасы мен оның рухани әлеуеті мазмұны арттыру әлемдік мәдениет жетістіктерін түсіндірумен өлшенеді деп ойлаймыз.

Оқытудағы тұлғалық-бағдарлы тәсіл – педагогтың адам жинақылығына назар аудару, оның тек ақыл-парасат, азаматтық жауапкершілік сезімін дамытуға қамқорлық қана емес, рухани тұлғаның эмоционалды, эстетикалық, шығармашылық ерекшеліктерін дамыту мүмкіндігі.

Тұлғалық-бағдарлы оқытудың мақсаты – жеке адамның дамуына толыққанды шарттарды жасаудың келесі қызметтерін атқаруға себепкер болу:

- адамның таңдауға қабілеттілігі;
- рефлексиялық икемділік, өз өмірін бағалау;
- өмір мәні ізденісі, шығармашылық;
- «Мен» бейнесін қалыптастыру;
- жауапкершілік («Мен барлығына жауап беремін» ұстанымына сәйкес);
- тұлғаның дербестігі (дамуына байланысты ол өзге факторлардан босайды).

Тұлғалық-бағдарлы білімде оқушы – барлық білім беру процесінің маңызды әрекет етуші тұлғасы. Ұстаз «ақпараттың қайнар-көзі» және «бақылаушымен» қатар, оқушының тұлғалық дамуындағы диагносшы және көмекші болып табылады. Мұндай оқу процесін ұйымдастыру басшылықтың М. Монтессоридан алынған «Маған мұны өзім жасауыма көмектес» тұжырымдамасын алуға болады.

Тұлғалық-бағдарлы білім беру барлық білімгерлердің жеке ерекшеліктерін ескере отырып оқыту, тәрбиелеу мен дамытуды көздейді:

- жас ерекшелік, физиологиялық, психологиялық, зияткерлік;
- білім беру қажеттіліктері, білімгерге қолжетімді бағдарламалық материалдардың күрделілік деңгейіне бағдарлау;
- топ білімгерлерін білім, қабілетіне байланысты бөлу;
- білімгерлерді бірыңғай топтар бойынша бөлу: қабілеті, кәсіби бағыттары;
- әрбір білімгерге бірегей жеке адам ретінде қатынас [3].

Сәйкесінше, тұлғалық-бағдарлы білім өмірлік мәселелерді сәтті шешу, әлеуметтік және кәсіби өзін-өзі анықтау, рухани, отбасы, қоғамдық, өндірістік өмір салаларында жағымды жетістіктерге жетудің шынайы алғы-шарты болып табылатын адамның табиғи ерекшеліктері, оның әлеуметтік сипаттары, адамгершілік-эстетикалық мәдениетіне бағытталады [4].

Жалпы білім берудің бұл түрінің дәстүрлі білім беруден ерекшеліктерін төмендегі кестеден көруімізге болады [3].

Кесте 1 - Дәстүрлі білім беруден ерекшеліктері

Онтологиялық аясы	Белсенділік түрі	Ішкі қажеттіліктер	Қалыпты шарты	Сыни ахуалдың түрі
«Витальдылығы»	Ағзаның тіршілік әрекеті	Мұнда және қазір қанағаттандыру	Өмірлік игіліктердің тікелей болмысы	Күйзеліс
Бөлек өмірлік қатынас	Әрекетшілдік	Түрткілерді жүзеге асыру	Қиындық	Фрустрация
Ішкі дүние	Сана	Ішкі келісімділік	Күрделілік	Қақтығыс
Өмір бүтіндік, тұтастық ретінде	Ерік	Өмірлік ойды жүзеге асыру	Қиындық пен күрделілік	Дағдарыс

Сондықтан рухани-адамгершілік тәрбиелеу процесіндегі тұлғалық-бағдарлы оқыту өзін-өзі дамыту, білімді жеке игеру, өз қабілеттері, бақылауларын тәжірибеде қолдану, жаңа идеялар мен теорияларды қалыптастыру, шығармашылық және сыни ойлауды дамытуға септігін тигізеді. Білімгерлер арасында жеке жауапкершілік пен ерекше қабілеті көріне түседі.

Заманауи жағдайларда қоғам мен мемлекеттің маңызды мәселесі ретінде студент-жастардың жоғары отансүйгіштік қасиеттерді қалыптастыруды қамтамасыз ететін рухани-адамгершілік тәрбие берудің теориялық негіздері, мазмұны мен тәжірибелік технологиялары ерекше орын алатындығы анық. Білімгерлердің қажетті азаматтық жауапкершілігін қамтамасыз етуде рухани-адамгершілік тәрбие ерекше орын алады.

Өскелең ұрпақ кез келген мемлекет тұрғындарының басым бөлігін құрайтыны анық. Сондықтан олардың әлеуметтік жағдайы, қоғам өміріне қатысуға дайындығы саяси және қоғамдық маңыздылығы жоғары. Педагогика ғылымдары зерттеу құралдарын пайдалану арқылы жастардың азамат ретінде қалыптасуына ықпал ететін тәрбие беру тетіктерін жетілдіруге тиіс.

Әсіресе, патриоттық тәрбие беруде келесі мәселелер маңызды: білім беру мекемелеріндегі оқу мен тәрбие беру процесінде азаматтылық, патриотизм мен әлеуметтік жағынан маңызды құндылықтарды қалыптастыру және дамыту; араласу дағдыларын иеленген, сыни ойлайтын, әлеуметтік қақтығыстарды шеше білетін әлеуметтік жағынан белсенді жастарды тәрбиелеу; қоғам өміріне жеке өз еркімен араласуына негізделген азаматтық мінез-құлық пен азаматтық қызметті саналы қабылдауды қалыптастыру.

Соңғы жылдардағы экономикалық, саяси, әлеуметтік және мәдени салалардағы өзгерістер адамның зияткерлік, адамгершілік әлеуетіне жоғары талаптар қояды. Қоғамның рухани-адамгершілік әлеуетін де мемлекеттің экономикалық, әлеуметтік-мәдени, білім беру жүйесінің дамуынан тыс қарай алмаймыз. Білім беру мемлекеттік құрылыс процестері, экономикалық өзгерістер, елдің ұлттық қауіпсіздігі, ұлт саулығымен тығыз байланысты. Оқу орындарындағы білім алушыларды тәрбиелеу процесі азаматтық, құқықтық, рухани-адамгершілік және патриоттық тәрбие міндеттерін шешуге нақты бағытталған және жүйеленген тәсілдер негізінде жүргізілуі керек. Бұл процестің негізгі түрі ретінде нақты жас адамның жеке ерекшеліктерін есепке ала отырып жүйелі және ойластырылған тәрбие жұмыстары саналады.

Патриоттық тәрбие процесінде өз мінез-құлқын бағалауға ұмтылатын, әрекеттерін қоғамда үстемдік ететін талаптар, нормалар, заңдар шеңберінде сипаттайтын, шынайы мүмкіндіктеріне сүйене отырып тұлға, қоғам, мемлекет мүдделерін басшылыққа алатын азаматтық жауапкершілік қалыптасады. Бұл тұста қалыптастырғалы жатырған азаматтылық пен патриотизм нақты жас өміріндегі қажеттілік болып табылуы керектігіне мән берген абзал [5]. Сонымен бірге, тәрбие парадигмаларына [6] ерекше қараған жөн секілді.

Біздің пайымдауымызша, жоғары оқу орындарындағы рухани-адамгершілік тәрбие берудегі тұлғалық-бағдарлы оқытуда көптеген шарттар орындалуы тиіс. Біріншіден, барлық оқу материалдары жеке тәжірибеден өтуі керек. Екіншіден, оқу материалдарын байыту барысында әрбір білімгердің жеке тәжірибесінде алынған нәтижелерді үнемі бақылап, енгізіп отырғанды дұрыс көреміз. Үшіншіден, оқу-тәрбие процесінде студенттердің тәжірибесін ғылыми тұрғыда негіздеп отыру қажет. Төртіншіден, оқу процесінде білімгерлердің білімін арттыру және дамыту мақсатында жеке ойларын айту дағдысын қалыптастыруға ұмтылған жөн. Бесіншіден, оқытушы өзі жүргізетін пәнді студенттердің

игеруі жағдайында тұлғаның дамуымен санасуы керек. Алтыншыдан, әрбір жоғары мектеп оқушысының қабілеті, икемділігі мен мүмкіндіктерін ашу үшін тиімді оқу, рухани-адамгершілік ортаны қалыптастыру қажет деп ойлаймыз.

### **Әдебиеттер тізімі:**

1. Қазақстанның Үшінші жаңғыруы: жаһандық бәсекеге қабілеттілік: Қазақстан Республикасының Президенті Н.Ә. Назарбаевтың Қазақстан халқына Жолдауы // Егемен Қазақстан. – 2017. – 31 қаңтар.
2. Насимов М.О., Саткенов Д.А. Жоғары оқу орнындағы тәрбие жұмысын дамытудағы басым бағыттар // Молодой ученый. – 2014. – № 1.2. – С. 67.
3. Личностно-ориентированный подход в преподавании. - // [Электронный ресурс]. Режим доступа: <http://www.psychologos.ru/articles/view/lichnostno-orientirovannyy-podhod-v-prepodavanii>
4. Воспитание социально-ориентированной личности: Монография // В.Ш. Масленникова, Л.М. Аболин, Ф.Г. Мухаметзянова, Г.А. Шайхутдинова, Н.М. Учарова, В.Р. Шамсутдинова, А.В. Павлинова, Е.А. Афанасьева. – Казань, Данис ИПП ПО РАО, 2007. – С. 34. - 175 с.
5. Константинов С.А. Теория и практика реализации духовно-нравственной составляющей в патриотическом воспитании молодежи // Известия Российского государственного педагогического университета им. А.И. Герцена. – 2009. - № 91. – С. 85-86.
6. Насимов М.О. Тәрбие парадигмаларының ғылымда зерттелуі // Молодой ученый. – 2014. - №4.1. – С. 46-48.

### **3.28. Жоғары білім берудегі өзекті мәселелер**

#### **Сакен Талгатович Исағалиев**

«Қоғамдық-гуманитарлық пәндер» кафедрасының аға оқытушысы,  
Қазақстан инновациялық және телекоммуникациялық жүйелер  
университеті (Қазақстан, Орал қ.)

#### **Ринат Жумагельдиевич Жанғалиев**

«Қоғамдық-гуманитарлық пәндер» кафедрасының аға оқытушысы,  
заң ғылымдарының магистрі. Қазақстан инновациялық және  
телекоммуникациялық жүйелер университеті  
(Қазақстан, Орал қ.)

#### **Данияр Аскарлович Журинов**

«Қоғамдық-гуманитарлық пәндер» кафедрасының аға оқытушысы,  
экономика ғылымдарының магистрі. Қазақстан инновациялық және  
телекоммуникациялық жүйелер университеті  
(Қазақстан, Орал қ.)

## **Сагидолла Гизатуллинович Кайбалиев**

«Қоғамдық-гуманитарлық пәндер» кафедрасының аға оқытушысы,  
ҚР спорт шебері, педагогика ғылымдарының магистрі.

Қазақстан инновациялық және телекоммуникациялық жүйелер  
университеті (Қазақстан, Орал қ.)

Бүгінгі таңда әлемдік ашықтықтың өсуі мен ұлттық мәдениет, адамдық өркениеттің дамуының негізгі әлемдік тенденциялары білім беру жүйесінде өзінше, басқаша түсінілуде. Атап айтқанда, қазіргі жаһандану үдірісінде халықаралық шаруашылық байланыстар аясының ұлғая түсуі, шаруашылықты жүргізудің нарықтық нысаны уақыт өткен сайын өз ісін жетік білетін, жан-жақты білімді терең меңгерген кәсіби мамандарға қажеттілікті арттырып, оларға қойылатын талапты барған сайын күрделендіріп отыр.

Ұлттық білім беру жүйесі де әлемдік тенденциялардан кешеуіл қалмас үшін әлемдік ғылым мен техника жасаған «әлемдік стандарттарға» сәйкестендірілуге ұмтылуда. Төткүл дүниенің түкпір-түкпірінен ақпарат алмасу мүмкіндігін қолжетімді етіп отырған жаңа технолгиялар, олардың әлеуетті инфрақұрылымдары жоғары білім беру мазмұнын әмбебаптандырып, әлемнің жетекші білім беру орталықтарынан білім таратуды қамтамасыз етеді. Түрлі пікірлер қайшылығына қарамастан, жаһандану объективті шындық ретінде жоғары білім берудің ұлттық жүйесінен жалпы адамзаттық этикалық құндылықтарға бағытталған, халықаралық ынтымақтастық қажеттілігін ескеретін жаңаша мақсатты бағдарлануды талап етеді. Барлық дерлік елдерде болып жатқан жариялылықтың кең етек жаюы және құқықтық мемлекеттің нығаюы жастарды және ересектерді азаматтық жариялылық рухында тәрбиелеу ісінде білім берудің рөлін арттыра түседі.

Ғылым мен жоғары білімге тән академиялық еркіндік және теңдік идеялары жоғары білім ауқымы өскен сайын өзге елдердегі саяси құрылымдарға бейімделе отырып, бүкіл қоғамға таратылуда. Өндіріс пен қоғамда ғылымның рөлінің артуымен байланысты маңызды тенденция, бұл – жоғары білімнің кең қанат жаюы. Жоғарғы білім барған сайын жаппай көпшілікке арнала бастады. Түрлі елдерде мектеп түлектерінің ЖОО-на түсу деңгейі орташа есеппен 60%-ға жуығын құрайды, ал Солтүстік Америкада – 84%. ЖОО студенттер саны айтарлықтай өсуде. Егер, 1960 жылы ЮНЕСКО мәліметтері бойынша әлемдегі студенттердің саны 13 млн. болса, 1997 ж. бұл көрсеткіш 7 есе артып, 88,2 млн. адамды құрады.

Бәсекеге қабілеттіліктің жаһандық индексінде жоғары білім алуға қолжетімділікті қамтамасыз ету жөнінен еліміз 51 - орынды иеленді. 38 ЖОО-да шетелдік университеттердің қатысуымен қос дипломды білім беру жүзеге асырылуда. XX ғасырдың екінші жартысынан бастап ерекше қарқынмен дами бастаған келесі маңызды тенденция, жоғарғы

білімнің институционалдық нысаны, деңгейі және мазмұны бойынша әртараптандырылуы болып табылады. Ақыл-ой еңбегі саласында білім мен дағдыны қалыптастыратын ЖОО-ның әралуандығының өсуі жағдайында классикалық университеттердің рөлі, дегенмен, төмендеген жоқ, керісінше, артты да. Олардың аймақта әлеуметтік мәдениетті қалыптастыру жөніндегі орталықтардың рөліне толық негізді үміттенуіне болады. Үшінші, жылдам күш алып келе жатқан тенденция, бұл - жан-жақты сипаттағы білімге, халықаралық ғылыми қауымдастықтың мобилизациялауға ұжымдық күш салуына негізделген жоғарғы білімнің интернационализациялануы болып табылады. Бұл бірлескен халықаралық қызметтің артып отырған рөлі мен ұлттық білім беру мекемелерінің ұйымдардың, бағдарламалар мен қорлар қызметінде көрініс табуда. Жоғары білім саласында ортақтық болмаса да ұлттық және аймақтық айырмашылықтарды ұмыттыратын проблемалар, тенденциялар, міндеттер мен мақсаттардың тығыз жақындасуы байқалады.

Ақпараттық революция кезеңінде тоқтату мүмкін болмайтын және қазіргі ғаламтор түріндегі әлемдік әмбебап коммуникативтік жүйеде білімнің мазмұнының универсализациялануы жүріп жатыр. Интернационалдық ортада білім алып, жұмыс жасап және қатынас орнатып жүрген студенттер, зерттеушілер мен оқытушылар саны жылдан-жылға өсуде. Статистика деректеріне сүйенсек, өз елінен тыс жерде жоғары білім алып жүрген студенттер саны 1980 жылы 920 мың адамнан 1996 жылы 1 млн. 550 мың адамға дейін көбейген.

Жыл сайын үш мыңға жуық қазақстандықтар Елбасының әлемдік тәжірибеде бірегей саналатын «Болашақ» бағдарламасы бойынша әлемнің ең үздік университеттерінде оқуға мүмкіндік алады. Жоғары білімнің интернационализациялануы объективті, қарқынды дамушы үдіріске айналуда. Көптеген ғалымдар мен жоғары мектеп қайраткерлерінің пікірлері бойынша, жоғары білімнің интернационализациялануы жаһандану кешеніндегі сәйкесті саясиқұқықтық жағының пайда болуынан көрінетін сапалық жаңа кезеңнің – жаһанданудың өзіне тән ерекшеліктерін иеленуде. Өзінің мазмұны жағынан ЖОО-ның жаһандануы ұлттық білім беру жүйесінің барынша жақындасуы, оның өзара толықтырылуы, жоғары білімнің әлемдік әлеуметтік жүйеге айналуы білдіреді. Бірақ, жоғары білімнің жүйедегі жаһандануының шынайы болмыста жетістіктер, проблемалар мен қарама-қайшылықтарды туындататын тұстары да байқалуда. Жоғары білімнің әлемдік жүйесін ашық әлеуметтік жүйе ретінде сипаттауға болады. Ол: біріншіден, шетелдік серіктестермен, ұйымдармен мықты байланыс орнататын білім беру мекемелері, ЮНЕСКО және БҰҰ-ның эгидасы бойынша бүкіл әлем үшін дамудың жалпы стратегиясын жасайтын жекелеген ұлттық және аймақтық жүйелер және әлемдік жоғары білімді ортақ жүйеге біріктіруге мүмкіндік туғызатын түрлі халықаралық білім беру ұйымдары мен ассоциациялар.

Әрине, жоғары білімнің барлық мекемелері мен ұйымдары әкімшілік тұрғыдан алғанда автономды. Олар білім беру қызметі нарығында лайықты орынды меншіктей отырып, сол нарықтың негізгі бағыттылығын айқындайды, ынтымақтастық немесе бәсекелестік нысанда өзара ықпалдасады. Екіншіден, әлемдік жоғары білімде экономикалық, саяси және өзге де әлемдік әлеуметтік жүйелер тұрасында тұтастық, автономдық белгілері пайда болады. Бұл үдірістердің негізі болып, классикалық университеттердің қызметін дәстүрлі реттеуші академиялық еркіндік пен жариялылықтың жанжақты нормаларының болуы және ұлттық білім беру жүйесі үшін барған сайын көбірек нормативтік мәнге ие болып отырған жоғары білімнің даму келешегін айқындайтын, сонымен қатар, барлық қосылған елдерде ерікті түрде қабылданған халықаралық конвенциялар, халықаралық деңгейде қабылданған бүкіләлемдік декларациялар табылады. Үшіншіден, жоғары білімнің әлемдік жүйесі жүйеліліктің келесідей белгілеріне ие: өзінің құрылымдық элементтерін, кадрлар мен оның жұмыс жасауын реттеуші нормаларын үнемі жаңартып, жетілдіру арқылы қол жететін орнықтылық және, осы орнықтылық жоғары білім жүйесінің үнемі жетілдірілуін, оның өзгеріп отыратын заманауи жағдайларға бейімделуін білдіреді. Еліміздің тәуелсіздік жылдарында бірқатар игілікті істер атқарылды. Заманауи заңдылық база қабылданды, 2005-2010 жылдары білім беруді дамытудың ірі мемлекеттік бағдарламасы жүзеге асырылды. Оның шынайы жалғасы іспетті 2011-2020 жылдарға арналған білім беруді дамытудың Мемлекеттік бағдарламасы қабылданды. ЮНЕСКО ұсынған білім беруді классификациялау жүйесінің Халықаралық стандарттары өлшемдеріне кадрларды даярлау құрылымын сәйкестендіріп келтіру маңызды жүйеленген қадам болды.

ЮНЕСКО есебіне сәйкес 2008 жылы Қазақстан жалпыға бірдей білім беруді дамыту индексі бойынша 129 елдің ішінде көшбасшылар қатарына еніп, төртінші орынды иеленді. Елімізде білім беруді бағалаудың ұлттық жүйесі жұмыс жасауда, Еуропалық білім аймағына кіру үдірісі жүргізілуде. Жоғары мектеп әлемдік тәжірибеде қабылданғандай, мамандар даярлаудың үш деңгейлі моделіне толығымен көшті: бакалавр – магистр – философия докторы (PhD). Кредиттік технология бойынша білім беру енгізілді.

Елбасының «Назарбаев университетінде» оқыған дәрісінде Қазақстанда білім саласын қаржыландыру көлемінің соңғы бірнеше жыл бойы ЖІӨ-нің 4%-ын құрайтындығын атап өтті. Жаңа механизмдер енгізілуде: ең алдымен, білім берудің барлық деңгейлерінде әрбір жан басына қаржыландыру. Бүгінгі күні мұндай схема бойынша жоғары мектеп жұмыс жасауда. Ендігі жерде мектепке дейінгі білім беру, орта білім, техникалық және кәсіптік білім беруде де енгізілмек. Білім беру ұйымдарында ақша-қаражат «отырмайды», керісінше, әрбір білім алушының соңынан «жүреді». Берілген механизм бәсекелестікті



дамыту үшін алғышарттар жасайды, яғни, білім беру қызметінің сапасын көтеру құралдарының біріне айналады. Осыған ұқсас тәсіл – ваучерлік-модульдік қаржыландыру – педагогтардың кәсіби біліктілігін арттыруда қолданылады. Әрбір бірнеше жылда педагогтар қайта даярлыққа ваучерлер алатын болады және оны қайда өту дұрыс екендігін, тіптен, шетелдік орталықтарды таңдай алады. Бұл қазақстандық ұйымдарды да қамтиды, демек, олар бәсекеге қабілеттілік жайлы байыпты ойлануға мәжбүр болады. Білім беру ұйымдарының басшылары да заманауи білім беру менеджментіне оқытылады.

Қаржыландырудың тағы бір өте қызықты құралы – мемлекеттік білім берудің жинақтаушы жүйесі (ГОНС). Оны енгізу Қазақстанның әрбір азаматына өзінің балаларын ЖОО мен колледждерде оқытуға төлейтін қаражаттарын жоспарлы түрде жинақтауға мүмкіндік береді. Қазірдің өзінде ҚР Білім және ғылым министрлігі қайткенде бұл жүйені барынша тартымды және кепілді сенімді етуге болатындығы төңірегінде жұмыстар атқаруда. Кадрлар даярлаудың барлық деңгейін қамтитын тағы бір маңызды аспект – elearning – электрондық оқытуды кең түрде енгізу. Әлемнің дамыған елдерінде – Жапонияда, АҚШ-да, Ұлыбританияда, Финляндияда, Оңтүстік Кореяда және басқаларында – қазірдің өзінде электрондық оқыту бойынша ұлттық бағдарламалар орындалуда. Қазақстан мұндай тенденциядан шеткері қалуға мүдделі емес. 2015 жылы білім беру ұйымдарының 50%-ын электрондық оқытуға көшіру, ал 2020 жылға қарай бұл көрсеткішті 90%-ға дейін жеткізу жоспарлануда және де бұл кадрлар даярлаудың барлық деңгейінде жүзеге асырылады. Мектепке дейінгі тәрбиеде компьютерлік үйрету ойындары, орта мектептерде – электронды оқулықтар, колледждер мен кәсіптік лицейлерде – виртуалды тренажерлар, ЖОО-да – электронды ғылыми-зерттеу зертханалары қолданылатын болады. Жасалып жатқан қадамдар еліміздің келешегіне, Қазақстанның жаһандық экономикада өз позициясын нығайтуға зор үлес екендігі сөзсіз. Әзірше Қазақстан ақпараттық-коммуникациялық технологиялардың даму индексі бойынша әлемде 69-орында. Аталған жүйені тәжірибеге енгізген жағдайда әлемдегі бәсекеге қабілетті елу елдің қатарына еруге шынайы мүмкіндік алады. Ақпаратқа қолжетімділіктегі қала мен елді мекендер арасындағы теңсіздік күрт төмендейді. Білім беру сапасында тың серпіліс болады. Парламент Мәжілісі «Ғылым туралы» жаңа заң жобасын мақұлдады. Бұл ережені жүзеге асыру ғылымның оқу үдірісімен шынайы бірігуін жолға қояды. Оқыту мазмұнында теоретикалық және тәжірибелік құрамдастарының бірігуі секілді өзгерістер жүргізіледі. Алғашқыда бірнеше жетекші университеттерде, ал тәжірибе жинақтау шамасына қарай еліміздің қалған өзге де ЖОО-да. Бұл өзгерістер Қазақстанның әлемдік ғылыми-ағарту кеңістігі интеграциясына тың серпін береді. Атап айтқанда, тәуелсіз ұлттық институционалдық және әлемдік стандарттар бойынша мамандандырылған аккредитацияны өткен ЖОО-ның қатынасын

сәйкесінше 65 және 30 пайызға жеткізеді. Демек, жоғары білім сапасы анағұрлым артады, осыған орай ЖОО-ның классификациясы да өзгереді. Олардың алты түрі қарастырылған: ұлттық зерттеу университеттері, ұлттық ЖОО, зерттеу университеттері, университеттер, академиялар және институттар. ЖОО-на қойылатын талаптар күшейеді. Қазақстан мемлекеттікпен тең дәрежеде жекеменшік секторына да жол ашып, жоғары білімді әртараптандыруға бетбұрыс жасады. Бұл әлемдік қауымдастық тарапынан дұрыс бағаланды. Бірақ, келеңсіз салдары да байқалды: сәнге айналған мамандықтарды – экономистер мен заңгерлерді даярлаумен шектелген, білім сапасы төмен ЖОО жаңбырдан кейінгі саңырауқұлақша қаптады (1992 ж. – 60; ал, 2005 ж. - 185). Қазіргі таңда олардың саны 148 дейін қысқарды. 2012 жылдан бастап аккредитацияны коммерциялық емес үкіметтік емес аккредитациялық агенттіктер өткізеді. Нәтижесінде, жоғары мектеп жүйесі сауығады және Қазақстан білім берудің әлемдік сапасына жақындай түседі.

Тағы бір маңызды жаңашылдық – ЖОО-на академиялық еркіндік беру. Оның негізгі мәні – білім беру бағдарламаларында таңдау компоненттерінің үлесі көбейеді: бакалавриатта - 70%-ға дейін, магистратурада - 80%-ға дейін, ал докторантурада – 90 - 95%-ға дейін. Біздің елімізде алғаш рет ЖОО-ның автономдығы мәселесі көтеріліп отыр. Болон процесінің қағидаларына сәйкес, оларға білім беру, ғылыми, қаржылық, халықаралық және өзгеде қызметтерін жүзеге асыруда еркіндік беріледі. Мемлекеттік ЖОО автономды коммерциялық емес ұйымдарға айналады, мұндай тәсіл әлемде кеңінен қолданылады. Білім берудің барлық деңгейінде жүргізілетін жаңартулар нәтижесінде кадрларды даярлаудың құрылымдық жағы ғана емес, мамандарды оқыту мазмұны, кәсібилік тұрғысынан да әлемдік стандарттарға сәйкес келетін жүйесі қалаптасады. Тағы бір айта кететін жайт, жоғары білімнің әлемдік жүйеге жаһандануы, бұл – енуге ұмтылмай-ақ қоюға болатын, бірақ, оны елемеуге болмайтын объективті дамушы үдіріс. Кез-келген объективті құбылыс секілді халықаралық жаһандану үдірісі белгілі бір шамада ұлттық білім жүйесін мүлдем өзгертеді. Жоғары білімнің даму тенденциясы өзімен бірге жағымды және жағымсыз салдарын ала келеді. Жоғары білім масштабының ұлғаюы білім беру сапасы проблемаласын тереңдете түседі. Заманауи қоғам жоғары білім және мобильді мамандарға мұқтаж. Дәл осы қоғам жас мамандардың еңбек нарығына ықпал ете отырып, сапалы жоғары білімге ынтылылықты күшейтуі мүмкін және тиіс. Жоғары білімнің халықаралық жаһандануын дамыту үдірінде маңызды рөл халықаралық ынтымақтастық және ЮНЕСКО сияқты халықаралық ұйымдар еншісінде. ЮНЕСКО-ның «Жоғары білімдегі реформа мен дамыту» (1995 ж.) Бағдарламалық құжатында атап көрсетілгендей, «Халықаралық ынтымақтастықтың дамуы – ЮНЕСКО-ның басты мақсаты және жоғары білім саласындағы қызметінің негізгі нысаны болып табылады».

Халықаралық ынтымақтастық жоғары білімнің әлемдік жүйесін дамытудың әлеуетті тетігі болып табылады. Алдағы уақытта оның шешімін табуы талап ететін келесідей өзекті мәселелер тұр:

- жоғары білімнің маңызы мен деңгейінің қоғамның экономика, саясат, әлеуметтік мәдениет салаларының қажеттіліктерін толығымен қанағаттандыруын сақтау;
- түрлі елдер мен аймақтардағы мамандар даярлау деңгейін теңестіру;
- жоғары білім саласында халықаралық ынтымақтастық пен серіктестікті нығайту;
- түрлі елдер мен түрлі континенттерде білім мен дағдыны бірлесе пайдалану;
- ЖОО-ның дамуына әсіресе, дамушы елдерде халықаралық қорлардан қаржыландыру арқылы қолдау көрсету;
- ғаламдық деңгейде ынтымақтастық пен өзара көмек негізінде ғылыми мектептер мен білім беру жүйесінің бәсекелестігін ынталандыру.

#### Әдебиеттер:

1. Высшее образование в XXI веке: подходы и практические меры. Заключительный доклад. ЮНЕСКО, Париж, 1998.
2. И.Н. Зорников, Л.П. Волкова Проблемы и перспективы международной интеграции высшего образования. <http://www.rciabc.vsu.ru/irex/pubs/inzor1.htm>
3. 2011-2020 жылдарға арналған білім беруді дамытудың Мемлекеттік бағдарламасы, Астана, 2010 ж.
4. [http://www.edu.gov.kz/kz/governance/minister/intervju/gosprogramma\\_startovala\\_kazakhstanskoe\\_obrazovanie\\_vstupilo\\_v\\_novoe\\_desjatiletie\\_razvitija/](http://www.edu.gov.kz/kz/governance/minister/intervju/gosprogramma_startovala_kazakhstanskoe_obrazovanie_vstupilo_v_novoe_desjatiletie_razvitija/) Госпрограмма стартовала. Казахстанское образование вступило в новое десятилетие развития.
5. Реформа и развитие высшего образования. Программный документ. ЮНЕСКО, Париж, 1995.

### **3.29. Жүсіпбек Аймауытовтың психология іліміндегі наноғылымы**

**Альбина Женисовна Анесова**

PhD, «Шетел тілдер» кафедрасының қауымдастырылған профессоры (доцент), С. Торайғыров атындағы Павлодар мемлекеттік университеті (Павлодар қ., Қазақстан)

**Енгилика Жұматаева**

п.ғ.д, профессор, Ж. Аймауытов атындағы этнопедагогика және инновациялық технологияларды оқыту ғылыми-практикалық орталығының директоры, С. Торайғыров атындағы Павлодар мемлекеттік университеті (Павлодар қ., Қазақстан)

Сонау ықылым заманнан бері, Әбу Насыр Мұхаммед ибн Тархан әл-Фараби (870-950 жж.) [1] данышпаннан бүгінгі күнге дейін тіл туралы ғылым екі қатардан тұратыны белгілі. Оның алғашқысы: қай халықтың болмасын тіліндегі сөздерді жадына сақтау және оның сөз және сөз тіркесі, сөйлем, мәтін, мәтіндеме сыңайындағы мән-мағынасын білу.

Екіншісі: сөздердің заңдылықтарын білу. Белгілі бір пәнге, нысанға қатыстысын белгілеу, қателік жібермес үшін тексеру заңдарын білу (талдау), әрбір модель, модуль, блоктардың ішкі мәнін зерттеу, оның бәрін жадына сіңіре алу. Әрбір саланың құрамындағы бөліктердің аталымын, олардың сөйлем ішіндегі сабақтастық пен түрлену, өзгеру секілді мәнділік сапаларды түйсіну арқылы жүзеге асатыны өз-өзінен түсінікті. Міне, осындай кешегі түркі жұрты мен әлемдік екінші ұстаз әл-Фараби заманынан бері келе жатқан заңдылықтар түзілімі осылай болып келеді. Бірақ, ол замандарға жай ұғымдар «модель», «модуль», «блок» сияқты сөздер таныс болмаған. Бұл терминдер бұлай аталмағанымен, Ж. Аймауытовтың «Психология» ілімінде саңылау сезім мен соқыр сезім тұрғысында зерделеніп, тіл меңгеруге немесе басқа да іс-әрекетке қатысты ғылыми негіздеме жасап берілген. Бұл түйінді сөзімізді дәлелдеу тұрғысында Ж. Аймауытовтың өзінің тұжырымдарына ден қоялық: «біз сезгенде» - мидың бір бөлімі, «байымдағанда» - екінші бөлімі, «ұйғарғанда» - үшінші бөлімі қызмет етеді [2, 205 б.].

Бұл ой-пікірден саңылау сезімнің басты тірегі ми екені байқалады. Ал тіл меңгеру тұлғаның миының «зерде», «ерік» секілді үлкен мидың қызметіне байлаулы екеніне Ж. Аймауытов тәжірибе жасаған.

Алдыңғы аяқтың, не тілін қозғау, көру, дыбыс есту секілді қызметтер осы үлкен мидың атқаратын рөліне тікелей байланысты. Байқап отырсақ, Ж. Аймауытов тіл меңгеруге қатысты бар жұлма және пәлсапалық жадының екі түрлі іс-әрекетінің соқыр сезім мен саңылау сезіміне тәуелді екенін айырып береді. Тілді жіті меңгеруге құлақтың атқарар операциясы айрықша. Тұлғаның сыртқы әлемнен, ортадан

алатын мүше мағлұматтарының 12/13 осы мүше арқылы қабылданатынына зер салған. Міне, сөйлеу іс-әрекетінің бастауы осы қызметке қатысты екеніне психолог жан-жақты тоқталды.

Нақтылап айтсақ, оның рет-тәртібі төмендегі түзілімдей болып келеді:

1. Дыбыс деген нәрсе әуеннің толқындары құлағымыздың ішіндегі тетіктерге соғылуынан пайда болатынының физикадан белгілі екендігі (ауаның бірде сиреп, бірде қойылып тұрғанын толқын дейміз). 2. Көз – түйстерді айыратын саңылау сезім. «Түс» дегенді ажырату үшін сәуленің жолына үш қырлы призманы (шыныны) ұстасақ, қабырғаға түскен сәуле кемпірқосақ тәрізді, түрлі-түсті болып кетеді. Осы түстерді физикада «спектр» дейді. Жұрт спектрде жеті түрлі түс бар деп ойлайды, қызыл, қошқыл-сары, сары, жасыл, көгілдір, көк күлгін (күлді бадам). Анығында, спектрде түс әлдеқайда көп. 3. Сипау сезімін айыратын мүшеміз – терілеріміз. Терілеріміздің ішінде сипалау жүйкелері бар. Ол жүйкелердің ұштары түйіртпектеліп, ұршық бас болып біткен. 4. Иіскеу айыратын мүшеміз – танаудың ішіндегі жылбыс қабық. Бұл қабықтағы жүйкелердің ұштары да сипаудікі тәрізді иіскеу жүйкелерін газ сықылды заттар ғана шіміркендіреді. Газдар бөлімдері (элементтері) жылбыс қабыққа келіп іриді, ыдырайды. Осының салдарынан иіскеу жүйкелерінің ұштары шіміркеніп, кіндікке телефон соғады: кіндік иістің жайлы, жайсыздығына қарай шара істейді. 5. Дәм айыру мүшелеріміз – тілдік белгі. Иіскелу мүшелерінің жаралуы қандай болса, дәм айыру мүшесі де сондай деуге болады. Дәм айыру жүйкесін қоздыратын сұйық зат. Ал қатты затқа арнайы іс-әрекет арқылы дәмін айырамыз. Химиялы өзгеріс болмаса дәм айыратын жүйке шіміркенбейді. Негізгі дәмдер: тәтті, қышқыл, ащы, тұщы. 6. Дене сезуі екіге бөлінеді: тыстан берілетін сыртқы сезім, іштен келетін дене, көңіл сезім. Етте жүйке тараулары бар, олардың ұштары жиырылу неғұрлым күшті болса, соғұрлым жүйкенің қозуы да күшеймек. Дене сезімін көңіл сезімі десе де болады [2].

Қорыта келгенде, 6 түрлі сезім мүшелерінің саңылау сезім тетіктері екенін аңғару қиын емес. Ж. Аймауытов ілімінде бүгінгі ғалымдардың ұсақ бөліктерге дейін немесе нанонаука (грек сөзі ( $10^9$ ) – миллиардтан бір үлестің негізін құрайтын бірлік құраушы біліктілік физикалық шама атауы) деген ұғым байқап отырсақ психология туралы тұжырымдарында бастан аяғына дейін өрбіп отырады. Ж. Аймауытов соқыр сезім мен саңылау сезімдердің ең көзге көрінбейтін бірліктерінің бөліктеріне дейін зерттеу жасаған. Болон конференциясындағы ұлттық сипат негізінде ғылым меңгеру туралы ғылыми пайымдар жинақталса, бұл мәселелер Ж. Аймауытов еңбектерінде психология ілімін физиологиямен, биологиямен, физикамен, медицинамен, химиямен және қоғамдық пәндермен байланысты салыстыру амалымен зерделеу жоғарыдағы талдаудан аңғарамыз. Мұнымен бірге шетел

ғалымдарының қазақ елі ғылымынан асық түрлерін айқындап түсіндіріп беру де Ж. Аймауытов іліміне тән құбылыс.

Неміс ғалымы Геринг және Гельмгольцтің түрлі түстерді айыратын біздің көңілімізге үш түрлі, үшеуі де әртүрлі элементтер болу керек деген қисынын Ж. Аймауытов өзінің ғылыми еңбегіне негіздеме ретінде алады. Сол кездің өзінде шетел ғалымдарының озық ойларын нұсқалы тұрғыда ұлттық білім кеңістігіне шебер қолдануы Ж. Аймауытовтың жан-жақты зерттеу іс-әрекетінің көрсеткіші демекпіз.

Саңылау сезімінің тағы бір тетігін Ж. Аймауытов жөн табу дене басқару деп есептеген. Саңылау мүшелерінің бірі бұзылса, денесіне адам ие болмайтынын атап өтеді. Денесін билей алмаудың бірден-бір басты себебі кішкене мидың зақымдалуынан екенін зерттеп береді. Бұл тұжырымдар таза медициналық дәйектемелер. Аталған зерттеу нысанын айқындау мақсатында Ж. Аймауытов Америка психологы Джеймстің айтқан ұғымын келтіріп өтеді (жұрт күйіміз бұзылды, айтуға қорқамыз, қорыққан соң қашамыз дейді) [3].

«Құмарлықты сыртқа шығаратын әлпетінен тыйыла қалсаңыз – құмарлық өзі жоғалып кетеді» - деген Джеймс қисынын Ж.Аймауытов осы саңылау сезімнің дұрыс өркендеуіне себеп ретінде алған. Сөйтіп, Ж.Аймауытов саңылау сезімге кедергі келтіретін көлеңкелі мінез-құлықтарды атап өтеді:

- тегіне тарту. Секіру, сақылдау, түкірінеді, тебінеді, қырылдайды, ақырады, және т.б. (фетишизм);

- қорқып, қорқыныш күшейсе, үрейге айналады, тәрбиенің бір құралы қорқыту (дұрыс емес);

- соқыр сезімнің бір түрі – махаббат... шәкірттеріне өзін сүйгізген оқытушы балаларына жеккөрінішті оқытушының түсіне кірмейтін нәтижеге жетуі;

- таңсыққойлық, мұның мағынасы нәрсені жақсы білуге ынталану;

- еліктеу, еліктеу икеміміздің күші қандай болса, әрқайсымыздың кісілігіміз де сондай. «Мен» өзі, өзгені өнеге қылып, еліктеу сезімнен туып жетіледі;

- бәсеке етудің жалғасы. Өзгелер не істесе, олардан кем қалмаймын. Жат көрінбеймін деп өзіміз де соны істегіміз келіп, түртіп тұратын бір икемдік бар, осыны бәсеке дейді, адам қоғамының қатыгез жері – бәсеке;

- күндестік, іштарлық, өзін үнемі басқамен салыстыру нәтижесінде пайда болатын сезім;

- күйректік, өзін опыну, кем ұстау;

- соқыр нанымға түсу;

- таласу, бұл күндестіктің озбырлыққа ойысуы, бұлардың ерлікке қайырымдылыққа, дегдарлыққа шабатын жақсы жақтары тек сәбилік дәуірде болады;

- паңдық, тентектік. Тентектік бір қиындықты жеңу жағынан жақсы сезімге жатады, тентектік батыл, қунақ мінез адамда болады;

- меншікті сезім. «Менікі», меншікті. Адамның табиғаты өзгермей тұрып, дара меншіктеуінде, жоғалтамыз деу ұшқарлық.

Тізбеленіп сипатталған соқыр сезімдер – баланың туа біткен табиғи мінездері. Іс-әрекетті нәтижеге бағдарлау үшін жоғарыда біздер алдымен субъектінің дидактиканың пәлсапалық негізін тануына, сезінуіне қисындық, тағылымдық талдаулар жасап өттік. Ал осы таным мен сезімнің тірегі психология пәні екенін ұмытпағанымыз жөн. Себебі іс-әрекетті сұрыптау үшін оқытатын адамның туа біткен, жүре біткен сезім – ақыл деңгейліктеріне тоқталмаған данышпан-философтардың жоқ екеніне көзіміз жетті. Міне, осы қатарға Ж. Аймауытовты психология ілімінен қазақ халқының этнопсихологиялық ерекшелігін шығарып, оның тек «Амалдарды» саралап алуға қандай пайдасы бар? – деген сұраққа жауап іздеу тұрғысында қарастырып отырмыз.

Қорытарымыз не? Соқыр сезімнің пайдасы да, зияны да бар екенін ұстаз саналы түрде пайымдап, оның арнасын өлшемдікке өзі реттеп отыру көзделеді. Егер оның шамасын дәл пішіндеп отырса, мұның ұтымды қолданылуына толық пайдасы бар екеніне кез келген оқытушының көзі жетеді. Ойымызды автордың өз сөзімен тұжырымдап көрейік: «Оқытудың қай жолында болса да, істі жемісті оқытушының сүйегіне біткен зеректілігіне, тапқырлығына, жітілігіне, әдісіне байлануы... Бәсеке баланы жаңа әдістер кіргелі, бәсекені тәрбие құралы қылу жұмысқа оятуға мақтаулы әдіс емес дегенді әркімдер айтты. Бұл пікірді 150 жыл бұрын Руссо да сөйдеген. Екі шәкірттің арасында да күндестік шықса, ол құмарлыққа айналды. Құмарлық мінді мінез... Руссо тағы былай дейді: «Маймылды еш уақытта басқа балалармен өзін салыстыртпа. Оның ой тоқтатқаны байқала басталса, оны тіпті басқалармен жүгіртіп те жарыстырма. Қызғаншылықпен, болмаса, мақтан үшін үйренгеннен де түк үйретпеген жүз есе артық. Өйткенше, мен оның жылдағы істеген істегендерін жазып отырар едім. Сөйтіп өткен жылдағы істегендерімен биылғысын салыстырып отырар едім. Мен оған «Сен енді былтырғыдан пәлен дүйім артылдың... Бұрынғыдан қалай болдың екен? Енді байқайық дер едім... Сонда оған өзімнен-өзім артылам деген тілек пайда болар еді. Міне, осындай өзінің бұрынғы «Менімен» күндес студент ешбір жамандық бар деп ойламайтын болады [4].

Джеймс: «Мен психологияны білсем, бәсекенің терең мағыналы, зор пайдасы бар деп айтуға міндеттімін. Сондықтан ол құралдан мүлде безеді деуге шегім бар» - дейді... [3].

Біреудің істеген ерлігін естігенде намысымызды қоздырып сол іске итеретін сезім – тентектік баланың қытығына тиіп, тентектік қоздыру дұрыс. Мүриттей дүние жинамайтын, он екі мүшесінен басқа болмауды шарт қылған сопылар қауымы риясыздыққа зарлап, адамның жүрегін бақытсыз қылмау керек деп, ережелерін имектеніп, жұмсартып отыр, соны еркектің өзіне тән қымбаты, соны әйелдің өзіне тән бақтасы, бөлмесінде, сүйреті болуға рұқсат беріп отыр...

Міне, бұл тұжырымдардан ұққанымыз – адамның бойындағы икеміне қарай, әдісіне қарай, классикалық әдістерді қолдану керектігі. Бірақ, соқыр сезімдерді жағымды бағытқа бұра алмаса, олардың жоғарыда берілген барлық түрлері – іс-әрекеттің түбірі деп отырған дидактиканың пәлсапалық негізіне «қас-жау».

Адамның танымына ықпалын тигізер сезімнің бір түрін Ж. Аймауытов саңылау сезімдерден алған. Мұны автор зерделі қылық нысанасы тұрғысында да қарастырған. Оған Ж. Аймауытов мынандай анықтама береді: «Қылық дегеніміз күрделі қызметтерді бөлшектеп, ең әдемі құрандысын тапсақ, соны саңылау сезім деп айтады... Адамға бір нәрсе сүрең бермесе, саңылау болмас еді».

Саңылау сезімдерінің алғашқы бөліктеріне түсініктеме береді. Қуат – адам бойындағы әсердің ізі. Есіңдегіні жаңғыртсаң, берне (представление), мұрат (идея) пайда болады. Жаңғыртушы қуатты жад дейміз. Мұның бәрі мидың қызметіне бағынышты. Мидың қасиеті әркімде әртүрлі. Кейбіреудің миындағы көру кіндігі көбірек қозады, көбірек қызмет істейді, кейбіреулерде есту кіндігі көбірек қозады, құйма құлақ дейміз; үшіншіде сөйлеу кіндігі көбірек қызмет етеді. Төртіншіден, қол кіндігі көбірек қызмет етеді.

Амалға (упражнение) әсерді орнықтыру деп, тәжірибеге қайталама деп анықтама берген. Саңылау сезімдердің алгоритмі:

- саңылау сезімнің бір түрі - әдет, әдет – адамның екінші табиғаты;
- берне іліктестігі (ассоциациясы). «Икем» дейтініміз көбінесе іліктестікте болады.

- белгілі берне дәйім өзіндей не өзіне тете белгілі берне туғызады. Ол соңғы белгілі талап, белгілі мақұлдау, терістеу, көну, я көнбеу сезімін туғызады;

- ынта, мүдде (интерес). Тума ынта мен жасанды ынтаның қатынасын көрсететін жабайы заң бар. Екі берне қосылса, біріне-бірі сезімді ынта жұқтырады. Ынта – керектілік пен қажеттіліктен туатын қасиет. Жаңаны ескімен қабыстыратын оңтайыңыз сондай оңай болсын. Ынта бір орыннан екінші орынға ауып, аяқтап келгенде, ойдың бір аймағын шармап әкетеді;

- ілтипат (назар). Ең күшті ілтипаттың жүрісін бейнелеп айтсақ, екі жақты, ішті-тысты ықпалға ұшыраған ми шілтері деп ұқсастыруға соңғы екінші жақтың жад пен қиялдан келетін ағындармен күшейеді.

- жад (память). Жад – іліктестің ең жабайы, қолма-қол салдарының бірі. Жад - өткенді сақтайтын қуат. Жад – бір жағынан, неше түрлі алуларды жинап қойған қойма, екінші жақтан, белгілі нәрсені еске түсіретін қуат (қабілет). Жад ақылға бағынышты... Керекті болмыстарды (факті) реттеп, жіктеп шығады. Сонан соң, ол мағлұматтар ботқа болмайды. Қисынсыз, мысал ретінде еске сақтаған болмыстардың қосындысын *жұлма жад*, ал тәжірибенің қисындық ережелерінен құралатын тұжырымды *пәлсапалық жад* деп, Ж. Аймауытов екі топқа бөлген. Жад қабілеттері бір-біріне үндестікпен келіп, өзара маталуы



заңды құбылыс. Маталуы нәрселердің (білім нысаналарының ұсақ бөліктері) жүйесі қанша болса, жадымыз да сонша деп айтуға болады. бір жаңа нәрсе өз жүйесіндегі басқа нәрселермен іліктесіп барып, жадқа сақталады. Мұның бәрі дерлік қадағалаумен, үйретумен, пысықтаумен жүзеге аспақ.

Ж. Аймауытовтың бұл ілімінің бүгінгі XXI ғасырдың ақпараттық жүйесінде де ықпалы зор. Тура компьютерге білім көлемін сақтауға әзірлеп бергендей сипатта қабылдаймыз. Адамның білім жию қоймасын «ой сандығы» деуінің өзі компьютердің шығатынын, кибернетика ілімінің орнығатынын сонау XX ғасырдың басында көрегендікпен айтып кеткен. Осындай педагогикалық психологияның этнопсихологиялық аспектісін жан-жақты ашып берген, оның әрбір салдарының заңдылықтарын прагматикалық, пәлсапалық жұпта алып қарастырған. Мұнымен бірге ой сандығының әрекетін толық талдап, оқырмандарының жұлма жад пен пәлсапалық жадты қосақтап ұстауына, оны саналы дамыта алу іскерлігіне конструктивті ой түйеді.

Тағы да автордың өз сөзіне үңілейік. Жұлма жадтың ойлау әрекеті:

- бір нәрсені ақылға тоқып алудың ең жақсы жолы ақылды жүйе, басқаша айтқанда «білім» жүйесіне тізбелеуі;

- жиған «білім» жүйесін өз тобының ішінде тиісті орынға орналастыруы;

- оның себебін ойға қаттап салып түсіндіруін табуы;

- одан керекті салдарын қорытып шығаруы;

- ол қорытынды – тұжырым табиғаттың қандай заңына келетінін білуі;

- білім қоймасы – еңбек жолының ең тиімдісі деген түсінікке келуі;

- толып жатқан ұсақ-түйек ойларды білім білім жүйесінің қууы – жабайы ұғымның орнына меңзес іліктестіктің пайда болуы;

- заңды білу арқылы жадты толып жатқан жеке мысалдардан құтқаруы; заң арқылы керекті нәрсені дәйім еске түсіруі;

Пәлсапалық әрекеті:

- барлық нәрселер ақылға тірелді;

- түсіндіріп, себеп-салдар есебінде бірімен-бірі байланысуы, жүйе жаттау шарттарының ең жақсы болуы;

- оның сілемімен көп нәтиже қаражатпен қолға түседі;

- кімде-кімнің жұлма жады кем болса, ол кемшілікті пәлсапалы ойлауды күшейту арқылы толықтыруы;

- бір нәрсені үнемі бір түрмен жаттаудан сақтануы;

- сөз ойдың табылмайтын құралы екенін елеуі;

- егделенген сайын адамның көру арқылы білім жиюы кеміп, сөз арқылы көп ұғынуы;

- миындағы ығы-жығы бернелерді реттеуі;

- нобайлап айтудан арылып, дәл қып айта алуы (заңы алаңы);

- өрнекті, пәлсапалы ойды аудармай айтуы;

- мақсатқа жетудің жолын талдау, тексеру, ойлай білу екенін ұғыуы;

- оны қайталауы, қорытуы, жинақтауы, пысықтауы, толықтыруы (Ж. Аймауытов сол кездің өзінде жаңа сабақ пен өткен материалды қайталаудың жүйесін шығарып берген);

- оны үнемі жаңа мағлұматтармен толықтырып өтуі;

- Адам – текті, күрделі зат; оның бірі – жарамды қабілетін өзіне сипаттарын бөліп алып, өлшеу арқылы нағыз рух (рух) қабілеттерін шамалауға ұмтылып, қабілеттілік рухын дамытуға бағыттауы;

- тәжірибе ретінде сынағанда, мағынасыз буындар, сөздер, әйтпесе шын өмірде жолықпайтын нәрселерді бермеуі;

- жадымыз бір мүддеге, мақсатқа қызмет қылып, бір өзімізге керекті болуы;

- алған білім өмірде басқа бернелермен жанастырылып, жадының дамып отыруы;

- ынталану мен әдістенуді білім аумағына өмірімен жанастыруы;

- Рух қабілеттілігін өлшеудің мүмкін еместігінің басты басты себептері көңіл, адамгершілік жігері, табандылығының сипатын шығара алмауы;

- бір қабілетті сынаумен білуге мүмкін еместігі, ұзақ амалдарының түпкі нәтижесіне қарап шамалануы, жадтың ұшқырлығы ақыл зеректігіне қатысының жоқтығы;

- бақылампаз оқытушының сыны, шәкірттің жадын, іліктестік қуатын, ілтипатын тәжірибе арқылы ғана өлшегеннен анағұрлым бағалы болуы;

- баланың қылығын байқап жүргенде, қосаметкей мағлұмат үшін істегені пайдалы, көретін көзі бар, сара ақылы бар, адамның табиғатын ұғарлық оқытушының сыны жай тәжірибеден артық екенін түсінуі;

- кімде-кімнің ақыл жүзіндегі жабайы қабілетінің, не жұлма жадының бір шалағай болса, ол үшін қынжылу жөнінің жоқтығы;

- көз бернесінің қабілеті болмай-ақ, кісінің суретші бола алуы, жады жаман бола тұра атақты ғалым бола алуы;

- қай уақытта болмасын нәрсеге елігуі, ынтық болу (қозғаушы күш) адамды алысқа сүйреуі;

- бір мақсатқа бағыттасаңыз, сөз жоқ, оған жетуі;

- бай болуға ынтықсаңыз, бай болуы; оқымысты адам болам десеңіз, оқымысты болуы; тек сол нәрсеге ғана ынтығу керек, одан басқаға көңіл бөліп, алаңдамауы [5].

Қорыта келгенде, Ж. Аймауытовтың психология ілімінде саңылау сезім мен соқыр сезімнің шығуы адамның ой сандығына қатысты зерделенуі демекпіз. Ой сандығының жұлма жад пен пәлсапалық жад сияқты екіге бөлініп қарастырылуы көңілге қонымды. Әсіресе, саңылау сезімге соқыр сезімнің кедергі келтіру тұстары дәйектілікпен түзілген. Ақиқатына келгенде, ұлттық сипаттан жаһандасу кеңістігіне тұлғалы бағаммен жету жолын Ж. Аймауытов сонау ХХ ғ. 20-жылдарында наноғылым, кибернетика, интеграция, интерпретация сияқты іс-әрекеттерге нұсқалы еңбек арнаған. Шетел тілдеріндегі терминдерді

солай алып, оған ұқсас түсінікті қазақшалап отырғаны тілді байытуға мүдделі екенінің дәлелі.

### **Әдебиеттер тізімі:**

1. Абу Насыр аль-Фараби. Естественно-научные трактаты. – Алматы: Наука, 1987. – 282 с.
2. Аймауытов Ж. Жан жүйесі және өнер таңдау. «Психология» атты оқулықта. – Алматы: Рауан, 1995. – 312 б.
3. Джемс У. Прагматизм: новое название для некоторых старых методов мышления: Популярные лекции по философии. Пер. с англ. — Изд. 3-е. — М.: ЛКИ, 2011. — 240 с.
4. Руссо Ж. Ж. Об общественном договоре: Трактаты. – М.: ТЕРРА, 2000. – 216 с.
5. Аймауытов Ж. Шығармалар: Роман, повесть, әңгімелер, пьесалар / Құрас. М. Атымов, Қ. Керейқұлов. – Алматы: Жазушы, 1989. – 560 б.

### **3.30. Зерттеу жұмыстары бойынша ғылыми қызметкерлердің педагогикалық-психологиялық тұрғыда тұлғалық қасиеттерін қалыптастыру**

#### **Дәметкен Сагидуллақызы Байғожанова**

Педагогика ғылымдарының кандидаты, профессор, ХАА академигі,  
Л.Н. Гумилев атындағы Еуразия Ұлттық университеті  
(Астана, Қазақстан)

#### **Альмира Амангельдықызы Амирханова**

Педагогика ғылымдарының кандидаты, доцент,  
Л.Н. Гумилев атындағы Еуразия Ұлттық университеті  
(Астана, Қазақстан)

#### **Серікбай Тұрдықожа**

Магистрант, Л.Н. Гумилев атындағы Еуразия Ұлттық университеті  
(Астана, Қазақстан)

Ғылыми-зерттеу жұмыстары бойынша атқарылатын қызметтер әлдеқашаннан бері білгілі. Адам өзі өмір сүретін әлемнің құпияларын әрқашан танып білуге ұмтылып келеді. Ғылымға деген әлеуметтік маңыздылық пен қажеттілік – бұл мәңгілік дүние.

Ғылыми қызметкер өзінің зерттеу жұмысын жүргізу мен ұйымдастыру бойынша екі негізгі функцияны орындайды: *біріншіден*, адамзат жинақтаған білімін жинақтап жүйелендіреді; *екіншіден*, жаңа белгісіз нәрселерді танып, ғылымды толықтырып байытады. Бұл зерттеу функциялары барлық уақытта кез-келген зерттеулер үшін аса маңызды болып қала береді, тек олардың қоғамдық өмірде болып жатқан зерттелетін мәселелер мен жұмыс жасау әдістеріне

байланысты мазмұндық өзгерістері болуы мүмкін. Аталған функцияларды жүзеге асыру үшін ғылыми қызметкерге өзінің тұлғалық мықты негізін жасайтындай бірқатар сапалық қасиеттерге ие болуы қажет.

Ғылыми жұмыс – қандай да бір көзге көрінбейтін дүниені танып білу жолында өжеттілікті, табандылықты, шыдамдылықты, жаңа ұмтылыс сезімін қалыптастыруды, талмай қызмет етуді, талап ететін – өзін ақтайтын шығармашылық жұмыс болып табылады. Ғылымның даму тарихында жоғары сапалы ғылыми-қызметкерлерді тізімге алып іріктеу жолында жасалған іс-әрекеттер аз емес.

К.Э. Циолковскийдің пікірінше: ғылыми-қызметкерлер тұлғасының: жақсы еске сақтау қабылеті, алаңсыз ойлау шеберлігі, ғылыми қиялы, интеллектуалды тәуелсізділігі, яғни бір сөзбен айтқанда, өз ойының дербестілігі, ынталылығы, жалындылығы және ғылымға деген табандылығы, ғылымға берілгені соншама «өзін-өзі ұмытып кету» сияқты негізгі қасиеттері болуы керек.

В.А. Обручев – толыққанды жемісті ғылыми қызмет жасаудың негізгі үш ұстанымын атап өтті, олар: *жоспарлай білу, ұқыптылық және шығармашылыққа деген құштарлық.*

И.П. Павлов ғылыми-зерттеуші тұлғасының жоғары сапалы болуы үшін: ғылыми деңгейлілік, ғылым көзін тануда мықтылық жасап, адами білім шыңына жету, ұстамдылық, шыдамдылық, дайындық және қаралай күнделікті жұмыс жасай білу, дерек көздерін немесе ақпараттарды сабырлықпен жинай білу, ғылыми сыпайылық, барлық өміріңді ғылымға беруге дайын болу керектігін тілге тиек еткен.

К.И. Скрябин – қалаған мамандығыңа байланысты, ғылыми шығармашылықта ғылымға деген сүйіспеншіліктің өте маңызды екендігін ерекше атап өткен [1].

Адамзат әрекетінің барлық саласы ғаламдық жағынан ақпараттандырылып, информатика ғылымы басқа ғылымдардың барлық салаларына енген заманда, *информатика саласында педагогиканың ғылыми зерттеу әдістері кез-келген ғылыммен байланысы бар* екендігін ашық айтуға болады.

Қазіргі уақытта Ә.И. Кузнецов, М.П. Лапчик, С.А. Жданов, М.В. Швецкий, И.А. Румянцев, А.А. Малева және т.б. информатика саласын педагогикалық тұрғыда негізін қалаушы шетелдік ғалымдардың зерттеулері нәтижесінде педагогикалық жоғары оқу орындарында болашақ мұғалімдерді *кәсіби дайындау* қалыптасты.

А.М. Пискунов, Н.В. Кузьмина, В.А. Сластенина, Н.Ф. Талызина және басқа да дидактиктер мен психологтардың зерттеу жұмыстарында мұғалімдерді дайындап жетілдірудің негіздері керсетілген [2].

Ал, информатика және информатиканы оқыту әдістемесі жағынан жоғары оқу және орта оқу орындарында негізін қалаушы қазақстандық ғалымдар Е.Ы. Бидайбеков, Ж.А. Кариев Ж. Караев, З. Халыкова,

Т. Ермеков, КС. Әбдиев, Д.С. Байгожанова, Г.Д. Жангисина, Г.К. Нұргалиева, А.М. Мубараков, М. Серік, Ж.Қ. Нұрбекова және т.б. ғалымдардың, еңбектері еліміздің жаңа технология бойынша дамып келе жатқан жас пән информатиканың негізін жасауға үлкен септігін тигізді. Бұдан, информатика саласында педагогикалық ғылыми зерттеулер әдістемесін дайындау мазмұны мен құрылымын жетілдірудің негізгі бағыттарын келесі түрде тұжырымдап шығаруға болады:

- әдістемелік, дайындықты күшейту бағытында информатика пәні мұғалімін кәсіби бағытта дайындау;
- информатиканы оқытудың әдістемелік жүйесін дамытуда қазіргі заман талаптарына сай келетін әдістемелік дайындау бағдарламаларын құру;
- информатиканы оқыту әдістемесінде жеке тақырыптарының мазмұнын, әдістемелік оқыту жүйесінің элементтерімен толықтыру және дамыту. Мұндағы көздеген мақсатымыз: жас мамандарды информатика саласының ғылыми бағыттағы негіздерін жасау үшін педагогикалық зерттеу әдістері жөнінде жалпы мағлұматтар беру, әдіснамасымен таныстыру [3].

Жоғарыда көріп отырғанымыздай, ғылыми-зерттеуші қызметкерлерге адами бар мүмкіндігін пайдаланып, ғылыми тұрғыда жүргізіп отырған зерттеу жұмысының нәтижесі, келешекте өзін-өзі ақтайтындай дәрежеде болатындай өте жоғары талаптар қойылды және қойылады да. Әрине, аталған талаптарға сай, ғылыми қызметтің жекеше үлгісі қалыптасады. Әрбір ғылыми – қызметкердің зерттеулерінің табысты болуын қамтамасыз ететін өзіндік құрылымы мен ерекше қасиеттері болады. Сонымен қатар, ғылыми-қызметкер тек қана кәсіпқой-зерттеуші ғана емес, бірінші кезекте, өз елінің маңызды мәселелерін ғылыми тұрғыда шешуге ат салысатын отаншыл патриот болуы қажет.

Ғылыми-зерттеушінің ең маңызды құралы: болашақ мамандардың дамуы мен қалыптасуы барысында, оларды оқыту мен тәрбиелеуде өзінің әрқашан көздеген мақсатына қол жеткізе алатын, *педагогикалық-психологиялық бағыт* болып табылады. Аталған мағлұматтар бойынша, педагог – зерттеушінің ең маңызды қасиетіне жататындар: *оптимизм, зерттеу жұмысына қойылатын талапты ұлғайту, білімгерлердің шығармашылық жағынан дамуына тиімді үлгілер ұсыну, қайырымдылық, бауырмалдылық, мейірімділік пен жақсылықты болжайтын адамилық қасиетті болу, адамды қорламайтын, қарғамайтын, кемітпейтін, кері бағыт бермейтін, шындықты қалайтын, шыдамдылық, ұстамдылық, өзін-өзі басқара алу, ғылыми зерттеу жұмыстарын өзінің ар – ұятымен, намысымен келісе отырып шыншыл түрде жүргізе білуді игеру*. Бұл өз кезегінде, зерттеушіні өзіне және адамдарға қызметтік міндет ретінде педагогикалық-психологиялық тұрғыда моральдық ережелерге сәйкес

талаптар қоя білуін меңзейді. Сонымен, зерттеу жұмысын орындау барысында адамдармен қарым-қатынастың жақсы болуы маңызды рөл атқарады.

Барлық аталған деректер ғылыми-қызметкердің атақ абыройы мен беделінің сапасын келесі критерийлер бойынша анықтайды:

- терең жан-жақты алынған арнайы білімінің болуы;
- кәсіби және ғылыми-зерттеу дағдыларын меңгеруі;
- психологиялық-педагогикалық дағдыларының болуы;
- жалпы педагогикалық мәдениеті;
- адамдармен қарым-қатынас жасау (коммуникациялық) дағдыларын меңгеруі;
- кәсіби және психологиялық-педагогикалық этика нормаларына сәйкес мінез-құлық.

Педагог-зерттеуші адамның негізгі кәсіптік маңызды қасиеттерін кеңейте отырып келесі түрдегі заңдылық аясында жүзеге асырылады:

*1. Жалпы педагогикалық-психологиялық сапа:*

- кәсіби педагогикалық-психологиялық бағыттылық;  
- жеке тұлғаның әлеуметтік және кәсіби маңыздылық қасиеті: азаматтылық, өзіне және гуманизм, оптимизм, ғылыми және ғылыми-зерттеу жұмыстарына деген тұрақты қызығушылық, адамдарға деген әділдік пен тілекке сәйкестік, тіл-тапқыштық және адамдар мен өзіңе деген талап қоя білу.

*2. Кәсіби педагогикалық-психологиялық сапалары:*

- педагогикалық-психологиялық, теориялық, әдістемелік және тәжірибелік дайындық;  
- педагогикалық-психологиялық зейіннің дамуы: коммуникативтік, перспективалық, жобалылық, эмоционалды-жігерлі, сындарлы, дидактикалық, ұйымдастырушылық – танымдылық, креативті шығармашылық.

*3. Жеке кәсіби педагогикалық - психологиялық сапалары:*

- психикалық үрдістердің педагогикалық-психологиялық бағыты;  
- танымдық және эмоционалды, жігерлілік;  
- эмоционалды қайырымыдылық;  
- еркіндіктің жетілгендігі;  
- рефлексия.

Зерттеуші қызметкердің педагогикалық шеберлігі оның *кәсіби зейінділігінің дамуы* арқылы пайда болады. Олардың ішінен келесілерін бөліп көрсетуге болады:

- *интеллектуальдық* (ғылыми педагогикалық-психологиялық тұрғыда ойлаудың дамып жетілуі) – ұғымы келесі дағдыларды айқындайды: үйренгенді түсіндіру және талдау, байыпсыздан байыптыны бөліп алу; педагогикалық-психологиялық эксперименттер жүргізу; «деректер – қалып (модель) – жорамал (гипотеза) – салдар – тексеріс» негізгі ұғымдары арқылы ғылыми ізденісті жүзеге асыру;

тәжірибелі деректер негізінде теориялық модель құру; зерттеліп жатқан құбылыстардың сандық және сапалық арақатынасын табу; қорытындылау заңдылығын тұжырымдау; олардың қолдану аймағын тағайындау; өз-ара байланыс құбылыстары мен үрдістерді қарастыру; олардың маңыздылығы мен қарама-қарсылығын ашу; зерттеу материалдарын талдау мен кеңейте түсу және сапалы интуиция, көкейкестілік, алдын алы болжау, ауқымды білім;

- *түйсіну* – адамның ішкі әлеміне еніп, машықтану негізіне жататын әдеттен тыс шиеленіске назар аудару, көңілшектік, сезімталдық және т.б. ұғымдармен тығыз байланысты;

- *қарым-қатынас* – ғылыми-зерттеу процесіне қатысушылармен оң қарым-қатынас орнатуға мүмкіндік беретін ұғым;

- *жобалау* – білім беру үрдісінің дамуы мен нәтижелері барысын алдын ала болжауға мүмкіндік береді;

- *жетекші-көшбасшы* – зерттеулерге немесе педагогикалық үрдіске қатысушылардан органның немесе қандай да бір мекеменің ұсынысы бойынша эмоциялық-ерік әсерімен қатты сөздің құдіретін қажетті нәтижеге жетуге бағытталған ұғым;

- *эмоциялық-ерік* – өзіңнің ішкі жағдайыңды сезіммен және мінез-құлқыңмен басқаруға мүмкіндік беретін ұғым;

- *дидактикалық* – қол жетімді ғылыми-зерттеу мәселелерін қызықты, ашық, айқын дәлелдермен түсіндіруге және ол материалдарды ұсынуға қабілеттілікті көрсететін ұғым;

- *ұйымдастырушылық* – білімгерлердің танымдық қызметін ұйымдастыру, сондай-ақ зерттеуші-педагог өз жұмысын жоғары дәрежеде ұйымдастыру мен жұмысқа деген қабілеттілігінің мүмкіндік беретін ұғым;

- *ғылыми-танымдық* – жаңа ақпаратты тез меңгеруге мүмкіндік беретін ұғым;

- *шығармашылық (жаңашыл)* – психологиялық-педагогикалық және ғылыми-зерттеу міндеттерін шығармашылық сипатта шешуге мүмкіндік беретін: үлгіден жалтару, өзіндік ерекшелігі болу, бір іске бастамашыл болу, зерттеу мақсаттына жетумен ғана қанағаттану емес сонымен қатар, шығармашылық үшін қол жетпес ұмтылыс ұғымы болып табылады [1].

Тәжірибе көрсеткендей, жоғарыда келтірілген барлық мағлұматтар – педагог-зерттеушінің шынайы ғалым, жаңалық енгізуші тұлға екендігін анықтайтын өзіндік кәсіби-маңызды қасиетін береді.

Бүгінгі күні, заман талабына сәйкес педагогика және психология ғылымдары өте тез дамуда. Әсіресе, соңғы он жылда аталған ғылымдардың табыстары ерекше аңғарылуда. Қазіргі уақытта, психологиялық-педагогикалық зерттеулерде ең заманауи математикалық және әлеуметтік әдістер қолданылады, оларға заманауи соңғы типтегі компьютерлер мен техникалық құрал жабдықтарды пайдалану жүзеге асырылуда. Бірақ, бұл жетістіктердің

болуы, өткен жылдардағы педагогика мен психологияның қордаланып жиналған ғылыми қорысыз мүмкін емес еді. Бүгінгі күнгі қол жеткізген жетістіктерді ғылыми тұрғыдан алып қарасақ, соншалықты маңызды болмауы мүмкін, бірақ, әрбір жаңа категориялар мен жаңа идеялардың өз уақытында пайда болуы ғылымды белсенді түрде алға жылжытты, зерттеуші ғалымдардың шығармашылық ойлау қабілеттері дамыды, олардың педагогикалық-психологиялық мәдениеті артты. Осы ғылымдарының бастауында тұрған адамдар үшін психология және педагогика тарихына деген этикалық көзқарас, - бұл ғалымдардың моралдық парызы ғана емес, сонымен қатар, педагогикалық - психологиялық зерттеулер тиімділігінің қажетті шарты.

Жоғарыда айтылғандай, қандай да бір құбылысты тереңнен, жан жақты зерттеп толық білу, тарихи және логикалық көзқарастардың бірлігі болып табылады. Идеялардың даму тарихын білу оның бүгінгі күнгі жағдайын терең түсінуге мүмкіндік береді. Сондықтан қазіргі ұрпақ педагогтары мен психологтары зерттеушілерге бұрынғы жүргізілген зерттеулерге ғана емес, қазіргі және болашақтағы педагогикалық салада жүргізілетін зерттеу жұмыстарына қосатын елеулі еңбектері үшін ризашылығын білдіреді

Педагогикалық - психологиялық зерттеу - бұл әрқашан адамдармен жұмыс істейді, сондықтан зерттеуші жоғары этикалық және дұрыс болуы керек. Диссертациялық зерттеу жұмыстарын жүргізу барысында, жүргізілетін сауалнамаға жауап берушілердің психологиялық жағдайына үңіліп қарау үшін, педагог-зерттеушінің этикалық маңызды компоненттері мен оның педагогикалық - психологиялық мәдениеті болып табылатын: мейірімділік, жетекшіге көмек беруге ұмтылу, шыдамдылық, төзімділік және басқа да қасиеттері болуы қажетті. Зерттеу жұмыстарының нәтижелерін педагогикалық тәжірибеге енгізу де ғалымның этикасына қоылатын талаптарды көрсетеді. Мысалы, алдын ала анықталмаған тесттік тапсырмалардың дұрыстығы мен сенімділігін анықтау үшін, күмәнді әдістерді кәсіби іріктеу мақсатында қолдану, өнегелік жағынан жарамсыз болады. Бұл адамдарға теріс әсер ететін этикалық құқық бұзушылық болып табылады, жоғары оқу орындарының басшыларын алдап, істің нақты жағдайын бұрмалауға әкеліп соғуы мүмкін.

Нағыз ғылыми зерттеуші – ең алдымен, атқаратын қызметінің барлық бағыттары бойынша жоғары нәтижелерге қол жеткізудің *алғышартын*, зерттеудің құралы ретінде қарастыра отырып, ұжымда тәртіп пен тапсырыс деңгейін арттыруда басшылардың беделін көтеруге тырысады. Бұл тәсіл: адамгершілік принциптерінен ауытқуға мүмкіндік бермейтін, талап қоя білетін талғампаз зерттеуші болу үшін мейірімді болуды талап етеді.

Оқыту мен тәрбиелеу процесіне жеткілікті түрде ойластырылмаған күмәнді ұсыныстарды енгізу, педагогикаға түзетілмейтін зиян келтіреді, ғылыми тұжырымдар мен ұсыныстарды зерттеуде сенімсіздік туғызады.



Сол себепті, зерттеушінің парызы, ғылыми және ұйымдастырушылық қиындықтарының мерзіміне қарамастан, эксперименттік жұмыс сапасын адал орындау қажет. Мұнда орыс халқының «жеті рет өлшеп, бір рет кесу керек» деген мақалын негізге алған дұрыс болады. Зерттеу жұмысы бойынша асығыс қорытындылар мен ұсыныстар жасау, педагог-зерттеуші үшін қайшы болады.

Педагог-зерттеушіге – жеке ұйымдастыру жұмыстарын жүргізуде алғыр болуы мен үлгілі келбетінің болуы маңызды рөл атқарады. Зерттеу жұмысын жүргізу мерзімінде ол көптеген адамдардың назарында болады, сол себепті, зерттеуші сыртқы пішіні мен мінезіне ерекше көңіл бөлгені дұрыс.

***Зерттеудің практикалық маңыздылығы:***

- жоғары оқу орындарында информатика саласында педагогикалық зерттеулер жүргізудің заманауи материалдар ретінде ұсынуға болатындығы;

- информатика саласында педагогикалық зерттеулер жүргізудің заманауи ұғымдарының оқыту әдістемесінің жасалуы;

- информатика саласында педагогикалық зерттеулер жүргізудің нәтижесін, еліміздің білім беру жүйесінде білімгерлерді шығармашылық тұрғыда даярлау шеңберінде жоғары оқу орындарына қажетті құрал ретінде қолданысқа ендіруге болатындығы болып табылады.

***Болашақта қолданылуы:*** Біздің ұсынып отырған жаңаша заманауи тұрғыдағы зерттеу жұмыстарын жүргізу еліміздің кез-келген жоғары оқу орындарының білімгерлері үшін құнды материал болмақ.

**Қолданылған әдебиеттер тізімі:**

1. Ахметова Г.Б. Методология и технология формирования сетевой готовности будущих специалистов. /Автореф. дисс. п.ғ.д., Г.Б. Ахметова: 13.00.02 – Казахский университет международных отношений и мировых языков имени Абылай хана. – Алматы, 2009 г. - 37 с.

2. Қойбағарова Т.Қ., Ельтинова Р.А. Информатиканы оқыту әдістемесі: Оқу құралы. I-бөлім. – Павлодар: ПМПИ, 2013. - 195 бет.

3. Тұрдықожа С., Байғожанова Д.С. Информатика саласында педагогикалық ғылыми зерттеу әдістері. «Заманауи ақпараттық білім беру ортасы: дәстүр және инновация» тақырыбындағы халықаралық ғылыми-практикалық конференция материалдары. / Ред. Б.С. Кәрімова. – Астана: «Оқулық» РГПО, 2017. – 301-305 б.

### **3.31. Методика формирования профессиональной компетентности будущих педагогов-хореографов, при подготовке бакалавра**

**Роза Большовна Сабдалиева**

старший преподаватель кафедры «Хореография».  
Казахский государственный женский педагогический университет  
(г. Алматы, Казахстан)

Создание и развитие в Казахстане современной высокоэффективной системы образования является одним из важнейших условий для достижения стратегической цели, поставленной Президентом Нурсултаном Назарбаевым для вхождения в число 50 наиболее конкурентоспособных стран мира. Идеологией Главы государства побуждает о необходимости пробуждать интеллектуальный потенциал нашей нации. «Наша задача – изменить отношение казахстанцев и, в первую очередь, молодёжи к образованности, к интеллекту, служению Родине и народу. Нам необходимо создать ядро национального интеллекта, нам нужны эрудированные люди, способные конкурировать на международном уровне», - сказал Президент [Послание Президента РК народу Казахстана]. [1]

В модернизации образовательной системы основную ведущую роль несет учитель, который обучает и воспитывает здоровую нацию будущего. Заповедь сегодняшнего учителя «Учитель имеет право учить других до тех пор, пока учится сам». Эта профессиональная заповедь особенно актуальна в наше время.

Мировая практика показывает образованность человека на сегодняшний день, определяется не столько специальными (предметными) знаниями, сколько его разносторонним развитием как личности, ориентирующейся в традициях отечественной и мировой культуры, в современной системе ценностей, способной к активной социальной адаптации в обществе и самостоятельному жизненному выбору, к самообразованию и самосовершенствованию.

В условиях введения образовательных стандартов нового поколения актуальность включения дополнительного образования детей в структуру основных общеобразовательных программ связывается с необходимостью усиления вариативной составляющей общего образования, способствующей практическому приложению знаний, умений и навыков, полученных в школе, стимулирования познавательной мотивации обучающихся. В условиях дополнительного образования дети могут развивать свой творческий потенциал, навыки адаптации к современному обществу и получают возможность полноценной организации свободного времени.

Большинство современных стран мира признали необходимость дополнительного развития как интеллектуально, так и творческий. В процессе подготовки специалистов в вузах, ежегодно рассматриваются дисциплины необходимые для обучения педагогов творческих специальностей. В учебном процессе вуза, осуществляющего подготовку педагогов-хореографов, многие специальные дисциплины ранее изучались в отрыве от психолого-педагогического цикла дисциплин, то есть хореографическая направленность процесса обучения доминировала над педагогической. [2, с. 157]

Вместе с тем, формирование и развитие профессиональной компетентности педагогов-хореографов в условиях педвузов является сложным многоступенчатым процессом, обеспечивающимся единой целью, потребностями и мотивацией субъекта и объекта профессиональной подготовки. Этот процесс предусматривает единство обучения, воспитания и развития в ходе аудиторных занятий и соответственно в концертных, творческих, социально-культурных и педагогических мероприятиях.

**Процесс формирования профессиональной компетентности педагогов-хореографов обусловлен:**

- требованиями к студентам на каждом этапе формирования их профессиональной компетентности;
- объемом теоретических знаний, практических умений и навыков, обеспечивающих эффективность профессиональной деятельности;
- интеграцией теории и практики в освоении хореографического и педагогического мастерства;
- выполнением совокупности заданий, которые позволяющих отслеживать динамику учебных и профессиональных достижений будущих педагогов-хореографов.

В результате создания педагогических условий в процессе изучения комплексных базовых и профилирующих дисциплин было обеспечено создание качественного нового, поисково-созидательного процесса, стимулирующего развитие творческой деятельности обучающихся. В процессе разработки экспериментальной методики учитывались рекомендации ведущих специалистов в области хореографического образования.

Разработанная в исследовании методика формирования профессиональной компетентности будущих педагогов хореографии позволяет поэтапно формировать и развивать личностные и профессиональные качества.

Повышение уровня профессиональной компетентности студентов происходит за счет поэтапного развития профессионально значимых знаний, умений и личностных качеств. Обоснованная нами методика формирования профессиональной компетентности будущего педагога-хореографа обеспечивает гармоничное сочетание профессиональных

хореографических качеств с развитыми педагогическими навыками и умениями. [3, с. 120]

Структурная модель представленной методики представлена в рисунке.

### **Модель методики формирования профессиональной компетентности будущих педагогов-хореографов**



Педагогическая компетенция педагога-хореографа представлена, в основном, областью педагогического общения и оценки деятельности участников хореографических коллективов и направлена на решение педагогических ситуаций с учетом психолого-педагогических закономерностей развития коллектива.

Практика показывает, что формирование профессиональной компетентности будущих педагогов-хореографов оптимально осуществляется в единстве теоретического и практического компонентов, представленных лекциями, самостоятельной работой студентов и педагогической практикой. Таким образом, методика направлена на формирование различных аспектов профессиональной компетентности педагога-хореографа, в совокупности необходимых

ему для успешной реализации будущей профессиональной деятельности.

Процесс формирования профессиональной компетентности будущего преподавателя хореографии связан с созданием в вузе, на факультетах и кафедрах инновационной среды, т.е. условий для постоянного поиска, обновления приемов и способов профессиональной деятельности. Инновационная среда предполагает включение студентов в деятельность по созданию, освоению и использованию профессионально-исполнительских и педагогических инноваций в практике обучения и воспитания. [4, с. 80]

Можно выделить следующие педагогические инновации, которые необходимо применять в процессе профессиональной подготовки педагогов-хореографов в условиях современного вуза: организация и руководство индивидуальной самостоятельной работой студентов (СРС и СРСП); проблемность в обучении; решение ситуаций профессиональной деятельности (в условиях педагогической практики студентов); использование различных форм и методов контроля; компьютерные технологии обучения; индивидуализация обучения; интерактивные методы обучения (деловые и ролевые игры, решение и анализ педагогических ситуаций – кейс-стади, групповые диспуты, мозговые штурмы, тренинги и т.д.); интегрированные занятия и т.д.

Следует отметить, что кредитная система обучения потребовала от преподавателя повышения мобильности, творческой инициативы по внедрению инновационных образовательных технологий, поощряя использование передовых интерактивных методов обучения. Особое значение приобрели СРСП и СРС как формы индивидуализированной работы студентов. По сравнению с традиционной системой обучения в кредитной технологии обучения заметно изменилось взаимодействие педагога и учащихся: на первое место вышла активность самих студентов. Главным для педагога стало создание условий для развития инициативы студентов, так как в современных условиях педагог выступает наставником студентов. Использование интерактивных методов обучения позволило сместить акцент с преподавателя на студентов как главных участников образовательного процесса.

**На теоретическом этапе экспериментальной методики применялась** совокупность интерактивных методов.

В первую очередь, мы использовали несколько видов интерактивных лекций.

Возможности *проблемной лекции* позволяли вывести студентов из привычной формы размышления, повысить самостоятельность в освоении знаний. Студенты конструировали собственное понимание объекта профессиональной деятельности.

На проблемной лекции основное внимание уделялось рассмотрению сложных теоретических вопросов, для чего студентам задавались вопросы, вызывающие дискуссии, в результате которых

они должны сформировать собственную точку зрения. Студенты таким образом учились самостоятельно искать ответы на практические вопросы, осваивали навыки исследовательской деятельности, решали проблемные вопросы (требующие доказательств, вызывающие дискуссии, трудные для восприятия) и самостоятельно искали на них ответы.

Дискуссионные лекции внесли оживление в учебный процесс, тем самым активизируя студентов и подвигая их к глубокому освоению учебного материала. При подведении итогов дискуссии необходимо было выяснить, была ли раскрыта, донесена до других дискуссионная позиция?

*Лекция-консультация* применялась нами в целях расширения личностного познавательного опыта. На лекции-консультации основное внимание уделялось наиболее сложным теоретическим и практическим вопросам. При возникновении вопросов со стороны студентов преподавателю они сами привлекались к разрешению вопроса.

Метод мозгового штурма использовался для оперативного продуцирования идей и решений в групповой работе и стимулирования творческой активности студентов. Данный метод способствовал активизации творческого потенциала участников.

При проведении мозгового штурма выдерживался следующий алгоритм: постановка проблемы, генерация идей, группировка, отбор и оценка идей.

Активно использовался метод групповой дискуссии, который проводился в форме специфической беседы, которая была направлена на обучение ее участников анализу профессиональных ситуаций, формированию навыков формулирования проблемы, развитию умения взаимодействовать с другими участниками, а также формированию навыков коллективного принятия решений по различным профессиональным проблемам. Основная задача дискуссии – выявление существующего многообразия точек зрения участников на вопрос или проблему и при необходимости всесторонний анализ каждой из них.

Дискуссии давали импульс проблемному обучению, т.к. студенты не просто пассивно получали знания, но «добывали» их, решая познавательные задачи; в процессе дискуссии формировались специфические умения и навыки: умение формулировать мысли и аргументировать их, навыки критического мышления.

Специалисты с хореографическим образованием не понаслышке знают, что слабым местом хореографов является их способность осмысливать и анализировать научные тексты. Для привития студентам навыков самостоятельного анализа научных текстов, интереса к профессиональной психолого-педагогической литературе нами использовался метод *инсерта* (вставки). Это метод активного чтения, который позволял студентам формировать и развивать интерес

к изучаемой научно-исследовательской проблеме, различным научным текстам.

Главное достоинство данного метода связано с возможностью расширения кругозора студентов, развития их способности ориентироваться в проблемах теоретического характера, собирать и анализировать информацию, вырабатывать самостоятельные суждения по различным вопросам.

**На тренинговом этапе** экспериментальной методики мы активно использовали деловые и ролевые игры, когда студенты выступали в роли преподавателей, проявляли творческую самостоятельность, учились применять теоретические знания на практике. Деловые игры помогали осваивать новые формы поведения в ситуациях будущей профессиональной деятельности, накапливать новый социальный опыт общения в определенной роли (педагога хореографии, руководителя хореографического коллектива, менеджера танцевальной студии и т.д.).

Основные этапы ролевой игры включали:

- постановку задачи;
- инструктаж и обучение участников хореографической постановки;
- проведение репетиций;
- показ и сдача хореографического номера.

Важнейшим аспектом ролевой игры было исполнение роли и эффективное решение педагогических ситуаций, а также четкий показ лексики танца. При этом учитывались эмоциональность исполнения, убедительность, образность, эффективность принятого педагогического решения, уровень коммуникативных навыков и т.д.

Метод *тренинга* представляет собой систему упражнений по овладению танцевальной и педагогической техникой. Тренинги использовались нами при закреплении профессионально значимых умений и навыков.

В целях развития коммуникативной компетентности студентов нами достаточно широко использовались упражнения на сплочение группы. К ним относятся упражнения для знакомства участников, для сплочения группы, коллектива, для разминки, расслабления, оживления активности учащихся, для развития у учащихся коммуникативных навыков и т.д. Такие упражнения особенно важны для будущего педагога-хореографа, и их применение в процессе их профессиональной подготовки является залогом того, что студенты будут их применять в собственной профессиональной деятельности.

Таким образом, процесс профессиональной подготовки педагога-хореографа мы стремились организовать в увлекательной инновационной форме благодаря возможностям современных интерактивных методов обучения. Интерактивные методы обучения способствовали решению конкретных профессионально-

педагогических задач, т.к. включали студентов в выполнение разнообразных функций педагога, воспитателя, руководителя хореографического коллектива.

### **Список литературы:**

1. Послание Президента Республики Казахстан от 31 января 2017 года.
2. Кульбекова А.К. Формирование профессионального мастерства хореографов в вузах и учреждениях культуры и искусств Казахстана: системный подход. – Автореферат дисс. ... д.п.н. – М., 2009.
3. Тлеубаева Б.С. Формирование профессионально значимых качеств будущего педагога-хореографа. – Дисс. ... к.п.н. – Алматы, 2006.
4. Николаева Л.А. Формирование профессиональной компетенции педагога-хореографа при обучении в вузе. // Компетентностный подход в системе непрерывного художественного образования. Теория, практика и перспективы. – Материалы обл. науч.-практ. конференции. – Омск, 2007.

### **3.32. «Организмде астың қорытылуы» тақырыбын оқытуда жобалау әдісін қолдану**

#### **Гульмира Бостановна Абдраманова**

"Биология, география және химия" кафедрасының аға оқытушысы,  
биология ғылымдарының кандидаты. Қорқыт Ата атындағы  
Қызылорда мемлекеттік университеті (Қызылорда қ., Қазақстан)

Ғылым мен техниканың дамыған уақытында адамның білімі мен біліктілігі еліміздің бәсекеге қабілеттілігінің ең басты көрсеткішіне айналып отыр. Қазіргі кезде білім беру саласындағы көптеген педагогикалық технологиялардың ішінен жобалау әдісі жиі қолданылатын болып жүр. Жобалау әдісін қолдану оқытудың жақсы ойластырылған, негізделген әдіс-тәсілдері мен құралдарын қамтиды. Бұл әдіс тұлғаға бағытталған. Жобалық жұмыс орындаушы білім алушылардың бойында жобалық білік қалыптасады, алдына проблема қою, сол проблемаға байланысты мақсат қою, жоспарлау, зерттеушілік, коммуникативтік біліктері қалыптасады.

Жобалау әдісі ең алғаш XX ғасырдың басында АҚШ-ның ауылшаруашылық мектептерінде жүзеге асырыла бастаған. Бұл әдістің негізі американдық ғалымдар Д. Дьюи, У. Килпатрик, Э. Торндайк идеяларынан алынған. Кейіннен әлемнің түрлі елдерінде кеңінен танымал болып, қолданысқа ие болды.

Жобалау - "proicere" деген латын сөзі. Бұл сөз "жоспарлау, дайындау, әзірлеу" сияқты мағынаны немесе жоспардың жүзеге



асырылуын білдіреді. "Жоба" ұғымы педагогика саласында емес экономика, басқару, зерттеу салаларында да кеңінен қолданылатыны белгілі. Мысалы, құрылыс жобасы, зерттеу жобасы, оқыту жобасы және т.б. [1, 2, 3].

Бүгінде жобалау - білім беруді және оны көп үлгіде ұйымдастыру практикасын дамытудың басты факторы. Жобалау мәселесімен көптеген жетекші ғалымдар шұғылданған: В.П. Беспалько, Е.В. Бондаревская, В.В. Сериков, В.В. Гузеев, В.М. Монахов, Е.С. Заир-Бек. Жоба әлеуметтік немесе тұлғалық мәнді мақсаты бар және нақты орны, уақыты мен қоры бар жағдайды пайдалануға бағытталған жетістікке бағытталады.

Педагогикалық жобалаудың қажеттілігі бар білім беру жүйесінен болжамды білім беру жүйесіне өту, ауысуға саналы қажеттіліктің пайда болуынан туындайды. Мұның мәні педагогикалық мәселені және оның пайда болу себептерін айқындау мен талдаудан, жобалаудың құнды негіздерін туғызу мен стратегиясынан, педагогикалық жобаны жүзеге асыру мақсаты мен міндеттерін анықтаудан, әдістері мен құралдарын іздестіруден тұрады (В.М. Монахов).

Жоба - оңтайлы тәсілдердің көмегімен алдын ала жоспарланған нәтижеге жетуге, нақты проблеманы шешуге бағытталған жұмыс. Жобаның құрылымына жоба нәтижесіне жетудің тәсілі ретінде баяндамалар, рефераттар, зерттеушілік және білім алушылардың басқа да өзіндік шығармашылық жұмыстарының элементтері кіруі мүмкін. Жобалық жұмыс - нәтижесі алдын ала белгісіз шығармашылық, зерттеушілік мәселелерді шешумен тығыз байланысты жұмыс. Сабақ барысында және сабақтан тыс орындалатын жобалық жұмыстар білім алушылардың өз беттерінше ізденулері арқылы зерттеушілік іс-әрекеттер дағдыларын, ойлаудың зерттеушілік түрін меңгерулеріне, сонымен қатар оқу барысында белсенділік ұстанымдарын қалыптастыруға, функционалдық сауаттылығын дамытуға жағдай жасайды.

Жоба әдісі дегеніміз - оқытудың жүйесі немесе технология. Бұл технологияны қолдану барысында оқытушы өз жұмысын нақты жоспарлайды, негізінен практикалық білім беретін жобалық тапсырмалар құрастырады және оларды біртіндеп қиындатып отырады. Білім алушылар оқытушының басшылығымен және өздігінен іздену арқылы практикалық білім мен білікті меңгереді.

Білім алушыларды жобалық және зерттеу әрекетіне үйрету барысында қойылатын міндеттер төмендегідей болуы мүмкін:

- оқушылардың танымдық қызығушылықтарын дамыту;
- шығармашылық қабілеттерін қалыптастыру және дамыту;
- проблема қою және оны шешудің тәсілдері мен жолдарын таба білу біліктері мен дағдыларын дамыту;
- оқуға және өздігінен ізденуге ынталандыруға жағдай жасау;

- білім алушылардың өз әрекеттеріне, қабылдаған шешімдеріне жеке жауапкершілік сезімін, өзін-өзі бағалаудың сезімін қалау;

- тұлғаның бойында коммуникативтік дағдылар қалыптастыру және дамыту;

- білімді күнделікті өмірде қолдана білу дағдыларын қалыптастыру, яғни функционалдық сауаттылықтарын дамыту.

Жобалау әдісі білім алушыларға тақырып таңдауда, мәліметтердің дереккөздерін жинауда, презентация және қорытынды жасауда өз бетінше жұмыс істеуге жағдай жасайды. Жобалық жұмысты істеу барысында оқушының бойында өз бетінше жұмыс істеуге қажетті төмендегідей біліктер қалыптасады:

- өзінің қабілеті мен қызығушылығына қарай тақырыпты еркін таңдай алады;

- таңдаған тақырыбына байланысты мақсат-міндеттер қояды;

- мақсат-міндеттеріне қарай жұмыс жоспарын құрастырады;

- алдына қойған мақсатты жүзеге асыру жолдарын іздестіреді;

- тақырыпқа сәйкес мәліметтерді жинақтауға, жүйелеуге үйренеді;

- мақсатқа жетуге қатысты орындалатын жұмыстардың әдістерін талдау, салыстыру арқылы тиімді әдісті таңдай алады;

- өз ойын, көзқарасын жүйелі, дұрыс және дәлелді жеткізуге дағдыланады;

- өзгелерді тыңдауға үйренеді, олардың айтқандарын ой елегінен өткізіп, сұрақ қоюға, қажет болған жағдайда өз сұрағына жауап беруге және жауабын дәлелдеуге, өз шешімінің дұрыстығына тыңдаушылардың көзін жеткізуге дағдыланады [4, 4-5 бб.].

Бұл жұмыстарды жұппен немесе топпен орындауға және атқарылатын жұмыстарды топ мүшелері арасында бөлуге болады. Жобалық тапсырмаларды негізінен оқушылардың өздері орындайды, тапсырманы орындаудың уақыты белгіленеді. Алайда жобадағы шешілуі тиіс мәселенің күрделілігі мен ерекшелігіне байланысты, мұғалім бағыттаушы, басқарушы рөлін атқарады. Міне, "Организмде астың қорытылуы" тақырыбын оқыту барысында жобалау әдісі қолданылған сабақ жоспарын ұсынып отырмыз.

Сабақтың тақырыбы: "Организмде астың қорытылуы"

Жобаның нәтижесі: асқорыту жүйесі мүшелерінде асқорыту процестерінің моделі

Әдістер: жартылай-ізденушілік, зерттеушілік

Оқу іс-әрекетін ұйымдастыру формасы: топтық

Қажетті құралдар: аппликациялық материал (ақуыздар, майлар, көмірсулар, оларды ыдырататын өнімдер, су, дәрумендер, минералдық тұздар ферменттер, қорытылмаған заттар), "Асқорыту мүшелерінде қоректік заттардың айналымы" кестесімен карточкалар, топтарға арналған сұрақтарымен карточкалар, жобаның бағалау үшін критерийлер, жобалық іс-әрекетті сараптауға арналған анкеталар.

Сабақ барысы:

Сабақ кезеңдері (жобамен жұмыс жасау кезеңдері)	Мұғалімнің іс-әрекеті	Оқушының іс-әрекеті
Ұйымдастыру	Жұмысқа оқушылардың дайындығын анықтау. Топты мына белгілер бойынша құру (темперамент типі, сезіну каналы)	Алты адамнан құрылған топтар құру
Білімнің өзектілігі және проблеманы анықтау. Проблемалық мәселелерді құру. Проблемалық мәселенің болжамы мен шешу әдістері	Тамақтану және асқорыту процестері туралы білімдерін өзектейді. Сұрақ қояды: "Тағам - тіршіліктің көзі болып қалай табылады?". И.П. Павловтың асқорытудың маңызы туралы айтқан сөзін келтіреді: "Шикі материал зауытқа түсер алдында ұзынырақ қатарлар мекемесінен өтеді, ол жерде белгілі болғандай өңделеді. Шикі материал қозғалатын жерде бүйір химиялық қатарлар фабрикасы бар, онда шикі материалды өңдеуге арналған белгілі реактивтер дайындайды". Проблеманы анықтайды: мұнымен салыстыру барысында автор нені меңзеді? Бұл процесті модель ретінде келтіруге бола ма? Топтарда оқушылардың жобалық жұмыстары үшін проблемалық мәселелерді жөндеп түзетеді: 1. "Тағамдық" зауытты неден бастап функциялайды? (1 жоба тапсырмасы.) 2. "Тағамдық" зауыттың екінші мекемесінің ролі қандай"? (2 жоба тапсырма) 3. "Тағамдық" зауыттың келесі мекемесі несімен қызықтырады?" (3 жоба тапсырмасы). 4. "Тағамдық зауытта" химиялық фабрикалар бар. Ол қандай мүшелерімен көрсетіледі? (4 жоба тапсырмасы)	Сұрақтарға жауап береді және ұсыныстарын айтады. Проблеманы сараптап отырып, жоба тақырыбын анықтайды. Проблемалық мәселелерді қарастырады: Қандай мүшелерде процесс іске асырылады? Шикі материал онда қандай өңдеуден өтеді? Өзбетінше жұмыстар үшін тапсырмалар таңдалады. Соңғы мақсатты анықтайды - біріккен іс-әрекеттің арқасындағы өнім: асқорыту процесінің моделі 1 топ. Ауыз қуысындағы заттардың өзгеріске ұшырауы туралы пікірлерін айтады. 2 топ. Асқазанда заттардың өзгеріске ұшырауы туралы пікірлерін айтады. 3 топ. Қарын-ішек жолдарындағы тағамдық салмақтың өзгерістері туралы болжам жасайды. 4 топ. Асқорытуда олардың ролін болжай отырып, асқорыту бездері деп атайды.
Материалды ізденушілік	Ақпараттың қосымша көздерін болжайды және оқушыларға кеңес береді.	Топта міндеттерді анықтайды. Жобаға қатысу үшін міндеттерін бөліп береді. Ақпаратмен таныстырады

Сабақ кезеңдері (жобамен жұмыс жасау кезеңдері)	Мұғалімнің іс-әрекеті	Оқушының іс-әрекеті
		(1 қосымша). Топтарда талқылау барысында басты мазмұнды бөліп алады, көрсету формаларын таңдайды.
Материалды талдау және жинақтау.	Жоба мазмұнының құрылымын кеңес беру барысында ұсынады.	Материалды анықтай отырып, кестенің формасын толтырады
(Ақпаратпен алмасу.)	Орындалған тапсырмалар бойынша топ ішінде жұмыстарды ұйымдастырады.	(2 қосымша) Аппликациялық нұсқадағы мүшелерде
(Алынған нәтижелерді безендіру.)	Оқушылардың жұмыстарын түзетеді, жобаны қорғауға педагогикалық қолдау көрсетеді (тезіс, көрнекі материалдарды безендіру).	асқорыту процесін моделдейді, мазмұнын құрастырады. Топта бір-бірін тыңдайды, ақпарат көзін таныстыру формасын анықтайды. Ұжымдық модельдеу процесінде әрбір топ қатысады, нұсқаларын тақтаға сызып көрсетеді, баяндауға дайындалады.
Алынған нәтижелерді көрсету (сараптама жасау)	Әрбір топтың қорғауын ұйымдастырады. Қорғау барысында жоба тақырыбы бойынша сұрақтар қарастыру қаралады.	Зерттеу жобаларын қорғайды. Асқорытудың жалпы моделін құрастырады. Асқорытудың маңызын анықтайды.
Рефлексия	Келісілген критерийлер бойынша топ жобаларының жұмысын бағалауға кіріседі. Жобада жеткен жетістікті анықтау үшін анкета қоса тігіледі.	Жобаны орындау мен қорғауға арналған критерийлерді ескере отырып, оқушылардың жобалық іс-әрекетінің нәтижелерін бағалайды. Рефлексия алгоритмін пайдалана отырып, өздерінің жеткен жетістіктер деңгейін анықтайды, белсенді қатысушылар атын атайды.

Сондықтан оқушылардың оқу қызметін ұйымдастырудағы педагогтың басты мақсаты білімді дайын күйінде беру емес, оларды проблемалық жағдаяттарды шешу, ізденушілік, зерттеушілік, жобалық

тапсырмаларды орындау арқылы білім басым бөлігін өздіктерінен меңгеруін қамтамасыз ету. Жобалық тапсырмаларды орындау білім алушылардың өз беттерінше әрекет жасауына, оқуға үйренуіне мүмкіндік жасайды.

Осылайша, жоба бойынша жұмыс барысында оқушылардың жеке, жұпта, топта, ұжымда жұмыс істеу дағдылары қалыптасты, ақпараттың түрлі көздерінен қажетті деректі таба білуді үйренді. Бұл жағдайда жобамен жұмыс істеу білім алушылардың білім саласы бойынша көзқарастарын кеңейтуге және тақырыпты тереңдетіп оқуына мүмкіндік берді.

Қорыта айтқанда, жоба әдісінің негізінде білім алушылардың оқу-танымдық әрекетінің нәтижеге бағытталу идеясы жатты, практикалық немесе теориялық маңызы бар проблемаларды шешу барысында нәтиже пайда болды.

### **Әдебиеттер тізімі:**

1. Государственная Программа развития образования Республики Казахстан на 2011-2020 годы. Указ Президента Республики Казахстан от 7 декабря 2010 года № 1118.

2. Бахишева С.М. Педагогикалық жобалау: теориясы мен технологиясы. Алматы: ЖШС РПБК "Дәуір", - 2011. - 336 б.

3. Есимбекова Б.О. Жобалау: теориясы, түрлері, әдістері, үлгілері. Алматы, 2014. - 50 б.

4. Ғылыми жаратылыстану циклы пәндері бойынша жобалық тапсырмалар. - Астана: Ы. Алтынсарин атындағы ҰБА, 2015. - 80 б.

### **3.33. Студенттердің оқу жұмысын ұйымдастырудың топтық формасы**

#### **Гульмира Бостановна Абдраманова**

"Биология, география және химия" кафедрасының аға оқытушысы, биология ғылымдарының кандидаты. Қорқыт Ата атындағы Қызылорда мемлекеттік университеті (Қызылорда қ., Қазақстан)

Қазақстан жоғары мектебінің алдына қойып отырған мақсаты - инновациялық оқыту технологиясы арқылы оқыту мен тәрбие жұмысын дамыту, еліміздің әлеуметтік-экономикалық жағдайын жақсарту бағытында білімгерлерге жүйелі, нақты білім беру болып табылады.

Қазақстан Республикасының "Білім туралы" Заңында: "Білім беру жүйесінің басты міндеті - ұлттық және жалпы адамзаттық құндылықтар, ғылым мен практика жетістіктері негізінде жеке адамды қалыптастыруға және кәсіби шыңдауға бағытталған білім алу үшін қажетті жағдайлар жасау, оқытудың жаңа технологиясы мен инновациялық әдіс - тәсілдерді енгізу, білім беруді ақпараттандыру, халықаралық ғаламдық

коммуникациялық желілерге шығу", - деп білім беру жүйесін одан әрі дамыту міндеттері атап көрсетілді [1]. Бұл міндеттерді іс жүзіне асыру мұғалімнің шеберлігіне, ізденісіне байланысты.

Қазіргі таңда Қазақстан Республикасында жоғары білім беру жүйесі кәсіби тұрғыда жоғары білікті және бәсекеге қабілетті мамандар дайындауға бағытталған. Бұл ЖОО-да оқытатын пәндер қорын үнемі жетілдіріп, сабақтың құрылымдарын ең тиімді қолдану жолдарын іздестіруді талап етеді. Ұжымдық танымдық іс-әрекеттердің әртүрлі формалары мен түрлері жүйесінде топтық жұмыс және оның әртүрлілігі маңызды орын алады. Топтық жұмыс өзінің барлық белгілері көрініс табатын оқу ынтымақтастығының идеалды моделі болып табылады. Топтық жұмыстардың пайдасы мен оның тиімділігі бойынша зерттеулер әртүрлі бағытта жүргізілуде. Білім алушылардың оқу әрекетін ұйымдастырудың бұл түрлері И.М. Чередов, Ю.Б. Зотов, Х.И. Лийметс, М.Д. Виноградова, И.Б. Первин, В.К. Дьяченко, В.В. Котов, И.Э. Унт, М.Н. Скаткин және т.б. еңбектерінде көрініс тапқан [2, 197 б.].

Психологтар тұлғаның жетілуі үшін топтық жұмыстар қолайлы жағдай туғызатынын ашып көрсетеді. Педагогтар оқытуда топтық жұмыстардың атқаратын рөлін қарастырады. Олардың пікірінше, топтық жұмыс оқыту процесін байыта түседі, оқу жұмыстарын даралауға жол ашады, өйткені әрбір білім алушының әлеуметтік мүмкіндіктері мен қабілеттерін шығармашылықты түрде көрсетуіне жағдай жасайды: проблеманы оқытуда, тұлғаны когнитивті дамыту бағалы, дидактикалық және тәрбиелік міндеттерді шешуге көмектеседі [3, 309 б.].

Топтық жұмыстарға жұптасып жұмыс істеуді, педагогтың тапсырмасымен сабақта жұптасып хабарлама жасауды, топтық сұрақ, кеңестік сұрақ жұмыстарын және т.б. жатқызуға болады. Топтық сабақтардың құрылымының классикалық нұсқасы: шартты түрде сабақ үшке бөлінеді: кіріспе, топтық және қорытынды.

Топпен жұмыс жүргізудің екі түрі бар: бірыңғай топтық жұмыс және сараланған топтық жұмыс. Бірыңғай топтық жұмыс барысында барлық топ бірдей тапсырма орындайды, ал сараланған топтық жұмыс барысында берілген тақырып шеңберінде әртүрлі тапсырмалар орындайды. Тәрбиелік тұрғыда сараланған топтық жұмыс ерекше құндылыққа ие және білім алушылардың ұжымдық танымдық іс-әрекетінің барлық талаптарына барынша сәйкес келеді.

Топтық жұмыстарды ұйымдастырудың көптеген пролемалардың шешімімен байланысты. Зерттеушілер (И.Т. Волков, Х.И. Лийметс, В. Оконь, А.М. Раевский) оларға топтар құру, топтық жұмыстардың нәтижелілігінің критерийлерін анықтау, оқушыларға тақырып пен тапсырмалар таңдау, дидактикалық материалдар дайындау, оқу топтарындағы білім алушылардың өздерін өздері басқаруының рөлі, оларды орналастыру сияқты проблемаларды жатқызады [3, 310 б.]. Оқу пәндеріне жасалған талдау топтық жұмыстар арқылы әрбір пәннің

меңгерілу мүмкіндігі әртүрлі. Сонымен бірге әрбір оқу пәнінің топтық сабақтарда табысты оқытылатын тақырыптары бар (кесте 1).

Кесте 1. Топтық жұмыстың құрылымы

Топтық жұмыс		
I	II	III
Кіріспе бөлім (мотивациялық - ұйымдастыру сұрақтары)	Өзіндік топтық жұмыс (топтағы оқушылардың іс-әрекетін ұйымдастыру)	Қорытынды бөлім (тұжырымдамалар, жұмыс нәтижелері)
- танымдық міндеттерді мұғалімдердің белгілеуі; - бірізділігінің нұсқасы; - дидактикалық материалдарды тарату.	- алынған міндеттермен танысқан соң топ жұмысын жоспарлау (мүмкін консультация, мұғалім көмегі); - топ ішінде алынған міндеттерді бөлікке бөлу; - әрбір оқушылар өзіндік міндеттерін жеке орындау; - жұмыс нәтижесін жеке талқылау; - берілген міндеттерді жалпы қорытындылар.	- әрбір топтың хабарламасы (кеңесші немесе әрбір топтың мүшесі, барлық топтар); - әрбір топтың жұмысына сараптама; - қойылған міндеттерді орындау туралы қорытындылар; - берілген міндеттердің нәтижелілігі.

Топтарды ұйымдастыруда мына мәселелер басшылыққа алынуы тиіс:

- әрбір пән бойынша бөлек топтар құрылатындығы, бір пәннің шеңберінде топтың құрамы жеке оқушылардың ілгері басуын ескере отырып анықталуының қажеттігі;

- математика, физика, химия, шет тілі пәндері бойынша топтар оқушылардың білімдерінің, біліктерінің және дағдыларының деңгейіне қарай құрылғаны орынды (гомогенді топтар);

- әдебиет, тарих, география пәндері бойынша топтар оқу жұмыстарының қарқыны, әртүрлі оқудан тыс ақпараттардан хабардарлығы бойынша көп жекеленбейтін оқушылардан құрылғаны орынды;

- оқу топтарын жинақтауда оқушылардың өзара қарым-қатынастары да ескерілуі тиіс [2, 3].

Топтық форма бойынша жұмыс істеген кезінде сабақта топтық құрамындағы көмек қажет болған әр студент басқа студент немесе педагог жағынан даралық көмек көрсетіледі. Бұл жаппай және даралық жұмыс формаларында барлық студенттерге көмек көрсету педагогқа қиын түсетінін көрсетеді. Ал жағдай топтық оқыту формасында басқаша болады. Топтағы студенттер педагог пен мықты кеңесші-білім алушылардың көмегін алады.

Білім алушылардың сабақтағы топтық формада жұмыс жүргізуі негізінен мақсатты түрде тәжірибелік жұмыс, зертханалық жұмыс, нақты

ғылыми пәндерде тәжірибе жүргізуде жүзеге асырылады, шетел тілі сабағында ауызекі тілді меңгеруде, мәтіндерді оқу кезінде, тарихи деректерді зерделеу кезінде қолданылады. Осындай жұмыстардың барысында қорытындыларды талқылау, күрделі өзгерістер болып кеткен жағдайдағы кеңесшімен бірге жұмыс істеу барынша жүзеге асады. Осының бәрі үзіліссіз өз бетінше жұмыс жүргізу негізінде жүреді. Мұндай топты ұйымдастыру кезінде топтың барлық мүшесі жұмысқа белсене араласады, әлсіздер күштілердің артында тығылып отырмайды, ал күштілер шешім шығарудың бәрін өз қолдарына алмайды. Топтық оқыту формасы дұрыс ұйымдастырылған жағдайда - ұжымдық әрекет түрін көрсетеді, білім алушылар бір-бірінің қорытындыларын тексеруіне болады. Топтық жұмыс барысында әр студенттің оқу мүмкіншілігіне мән беріп, педагог пен білім алушының арасында жақсы қатынастар орнаса, үлкен табысқа жетуге мүмкіндігі бар.

Топтық жұмыс істеудегі оқушылардың табысқа жетуі мұғалімге тікелей байланысты. Мұғалім әр оқушы, әр топ мүшесі мұғалімнің көңіл бөліп отырғанын сезінуі керек дейді, - Т.А. Ильина [2, 201 б.].

Сонымен, сабақтағы оқушылардың топтық әрекеті В.В. Котовтың жұмысында көрсетілгендей, келесі элементтерден тұрады:

1. Оқушыларды топтық тапсырманы орындауға алдын ала даярлау, оқу міндеттерін қою, мұғалімнің қысқа нұсқау беруі.

2. Топта оқу тапсырмасын орындауды талқылау және жоспарын жасау, оларды шешу тәсілдерін анықтау, міндеттемелерді бөлу.

3. Оқу тапсырмасын орындау жұмысы.

4. Мұғалімнің топтың және жеке оқушылардың жұмысын байқауы және түзетуі.

5. Топтағы тапсырманың орындалуын өзара тексеру және бақылау.

6. Мұғалімнің талап етуімен оқушының алынған нәтижелер туралы хабарламасы, мұғалімнің басшылығымен жалпы пікірталас, қорытынды, тұжырымдамаларды жасау, толықтыру және бағыт беруі, мұғалімнің қосымша ақпараты.

7. Топтардың және тұтас сыныптың жұмысын жеке бағалау.

8. Оқушылардың топтық жұмысының жетістігі мұғалімнің шеберлігіне, оның өз зейінін бөле білуіне байланысты.

Топтық форма бойынша сабақ өткізудің қазіргі кездегі әбден тұрақталған үлгісі – мұғалім мен білім алушылар арасындағы қатынас. Бірақ бұл байланыс осы кезде жаңарып, білім алушылардың өз ішінен мұғалімнің рөлін атқарушылар сайланып, топтық қатынас білім алушылардың арасында іске асады.

Топтық жұмыс – бұл оқыту мен оқу тәсілі, аталған тәсіл проблемаларды шешу, тапсырмаларды орындау немесе әлдебір өнім жасау үшін білім алушылар тобының бірлесіп жұмыс істеуін білдіреді.



Бұл кезде ынтымақтастық оқу барысында қатысушылар бір-бірімен әңгімелеседі және осы әңгімелесу арқылы білім алады [4].

Топтық жұмыс студенттерді толық қамтып, барлығын жұмылдырады, сонымен бірге әрбір студенттің өз қабілетін барынша көрсетіп, өзгені де тануына жол ашады, нәтижеге немесе мақсатқа жетуге ықпал етуге бағытталған өзара әрекеттестік жүзеге асады. Топтық формадағы жұмыстар сабақ тақырыбына және қойылған мақсаттарға орай сан алуан формада жүргізіледі. Топ жұмысы нәтижелі болу үшін бір мақсатты кездеуі тиіс.

Қорытындылай келе, топпен жұмыс істеу барысында өзара пікір алмасады, бір-бірінен үйренеді, өзара қарым-қатынас жақсарады, нәтижесінде қызығушылық пайда болады, білімді өз бетімен меңгереді. Топ ішінде бар ережеге бағыну, ішкі бақылаудың болуы өнімділік деңгейінің артуына ықпал етеді. Топ қаншалықты ұйымшыл болса, нәтиже де жоғары болады. Әрбір студент топ жұмысының нәтижелі болуына өзінге үлес қосқанын сезінеді. Ол алдағы жұмысқа ынталандырады. Сонымен қатар, қателік жіберемін деген қорқыныштан туындаған психологиялық және коммуникативтік кедергілерді жеңуге мүмкіндік береді.

#### **Әдебиеттер тізімі:**

1. Қазақстан Республикасының "Білім туралы" Заңы. - Астана, 2017.
2. Педагогика. Педагогикалық жоғары оқу орындары мен педагогикалық колледждер студенттеріне арналған оқулық / Ред. басқ. П.И. Пидкасистый; Ауд.: Г.К. Ахметова, Ш.Т. Таубаева. - Алматы: Қазақ университеті, 2006. - 336 б.
3. Педагогика. Оқулық / Абай атындағы Ұлттық Педагогикалық Университетінің педагогика кафедрасының авторлар ұжымы. - Алматы: Print - S, 2005. - 430 б.
4. Губайдуллина Г.Н. Педагогиканы оқыту әдістемесі. Оқулық. - Алматы: 2011. - 123-133 б.

### **3.34. Диалогтың құрамдық бөлшектерінің коммуникативті-прагматикалық сипаттамасы**

**Лаззат Алимкуловна Булекбаева**

аға оқытушы, Қазақ мемлекеттік қыздар педагогикалық университеті  
(Алматы қ., Қазақстан)

**Гулбағира Ибраимқызы Саурукова**

PhD докторанты (Southwest университеті, Қытай)

Диалог адам мінез-құлқының формасы ретінде, сөйлеу әрекетінің бір болмысы болып табылады. Бұл диалогтық қатысымның

функционалды-психологиялық ерекшеліктерін айшықтап көрсететін факт. Сонымен сөйлеу әрекетінің тек осы түріне ғана тән, диалогтың бірден-бір сипатын ашатын ерекшелігі ол оның реактивті қасиеті (Л.С. Выготский, А.Л. Лурия, К. Черри). Өйткені диалогтың табиғаты диалогқа қатысушылардың бірінің сөзі екіншісінің тиісті жауап реакциясының тууына түрткі болатын репликалардың алмасуында ашылады. Диалогтық қатысымның дәл осы ерекшелігі қазіргі уақыттағы диалог теориясының репликаларды реплика-стимул мен реплика-реакция етіп бөліп, диалог барысындағы олардың орнын да белгілеген болатын.

Жауап репликаның жалпы табиғаты, яғни оның тақырыптық сипаты, сол жағдаятқа беретін бағасы, құрылымдық-семантикалық формасы реплика-стимулдың интенциясына, пропозициясына тәуелді екені анық. Дей тұрғанмен, реплика-реакцияны жүзеге асыратын сөйлеу актілері әңгімені жалғастырып, ары қарай өрбітеді болмаса басқа арнаға бұрады. Стимулдың бойындағы бағдарламаны, немесе реактивті тапсырманы орындаса да, одан бас тартса да, қарсы келсе де, келіссе де адресаттың өз еркі. Жауап репликаның реактивті қасиеті диалогты қатысымда жан-жақты ашыла түседі.

Диалог зерттеуде психологиялық және грамматикалық бағыттар өзара тығыз байланысты. Өйткені таза лингвистикалық зерттеулер ауызша қатысымның барлық аспектілерін толық сипаттай алмайды. Қазіргі тіл білімінде диалогтың құрылымы мен сипатын анықтайтын мәнбірлерді қарастыратын, экстралингвистикалық жағдайларды ескеретін психоллингвистикалық бағыттың белсенділігі байқалады.

Прагматика да сөйлеу әрекетіне қатысты психоллингвистикамен шектесетіні белгілі. Сөйлеуші сөздерді тыңдаушыға байқатпай таңдағанымен, ауызекі сөйлеу үстінде олардың пропозициясы ашық түрде көрініп қалады. Мақсатты жеткізуші тіл бірліктері ойлау деңгейінде таңдалады. Сөйлеуші санасында бар сөйлесімнің мазмұны мен мақсатының варианттарын сөйлесімнің прагматикалық мүмкіндіктері деп атауға болады. Сөйлеу жағдаяты, қарым-қатынас орнатудың қағидалары сөйлесімнің мазмұнын, мақсатын анықтайды. Сонымен сөйлеу актісінің қалыптасуының әр буынында нақты сөйлеу жағдаятында қалыптасқан шынайы байланыстар мен қарым-қатынастарды мақсатты түрде талдаудан өткізіп, қажеттісін, адресатқа түсінікті түрлі тілдік құралдар арқылы беру үрдістері жүреді. Бұл жерде тыңдаушы мен сөйлеушінің өзара әлеуметтік, физиологиялық, психологиялық айырмашылықтары сөйлесім мазмұнын анықтауға міндетті түрде ықпал ететіндігі ескеріледі [1].

Сөйлеу материалын аналитикалық тұрғыдан жеткізу, яғни, бірыңғай жағдаятты болмаса оның элементтерін күрделендіріп, құрамды формада жеткізу де диалогқа тән қасиет. Аналитизм репликалардың экспресивтілігін күшейтуге қызмет етеді. Сөйлеуші бір мәліметті жеткізу үшін күрделі тіркесті қолданғаны – әңгімелесушінің

соған деген көңілін бөлгісі келгені. Аналитизмге қарама-қарсы тенденция, бұл материалды ықшамдап, қарапайымдап беруге ұмтылу. Мұның басты мақсаты мәліметті толық жеткізу үшін тілдік құралдарды мейлінше тиімді пайдалану.

Ауызекі қатысымда коммуниканттар тек ой алмасып қана қоймайды, олар сондай-ақ, өз сезімдерін де білдіріп жатады. Диалогтың психологиялық-семантикалық сипатын ашатын, сөйлеушілердің сөйлесім арқылы білдіретін эмоциясының көрінісі. Диалогтың эмоциялық жағымен тығыз байланысты экспрессивті қасиеті сөйлесімдерге көркемдік сипат береді.

Диалогқа хабарлаудың тиімділігін арттырудың, фактіні баяндағанда әңгімелесушінің көңіл қоюына қызмет ету мақсатының құралы болып табылатын семантикалық молшылық тән. Мұндай мол семантикалық компоненттерді қолдану эмоциялық реакцияны көрсететін сөйлесімге қосымша реңк береді. Сондай-ақ, диалогта кейбір маңызды семантикалық элементтер айқын көрінбейтін импликатура да қатар жүретіні анық. Әңгіме барысында сөйлеуші мәліметтің бір бөлігін жасырын жеткізуі мүмкін. Ол контексттен және сөйлеу жағдаятынан, немесе коммуниканттардың жалпы әлеуметтік-тарихи тәжірибесіне сүйенетін ортақ біліміне қарай түсінікті болады.

Диалогтың репликаларына жинақтық сипаттама бере отырып, оларды тек формальді-құрылымдық тұрғыдан ғана емес, сондай-ақ коммуникативті-прагматикалық жағынан да зерттеу қажет. Коммуникативті аспект ауызекі қатысымда байқалатын тілдік бірліктердің ерекшеліктерін ашады. Ал коммуниканттар тұлғааралық қатысым кезінде өздерінің мақсаттарына жету мен тапсырмаларын орындау үшін әр түрлі мәлімет алмасады.

Прагматикалық аспект тілді қатысым құралы ретінде қолданатын индивидпен байланысты тілдік бірліктерді есепке алады. Адам тілдік таңбаларды өзара түсінісу үшін ғана емес, қарсы жақ тыңдаушының қызығушылығын оятып, оның реакциясын туғызу үшін де қолданады. Бұл дегеніміз, хабарды жай ғана жеткізу емес, белгілі бір түрде тыңдаушыны қабылдауға итеретін құралдарды пайдалана отырып, жеткізуді көздеу. Міне, сондықтан да тілдің прагматикалық аспектісін түсіну, қабылдаумен қатар, ықпал тудырушы және әсер етуші тілдің қызметі деп те қабылдауға болады.

Сөйлесімнің фонологиялық, семантикалық, лексика-грамматикалық құрылымына бағынатын, оның прагматикалық құрылымын құрайтын пресуппозициялық, импликациялық, интенциялық, референтті, коммуникативті-ақпараттық, модальді-бағалауыштық, функционалды-стилистикалық сияқты компоненттерін атауға болады. Сөйлесімді қабылдау процесі осы компоненттердің барлығын өз деңгейінде саралауды талап етеді. Мәселен, семантикалық және лексика-грамматикалық құрылымы пресуппозициясында, импликациясында, функционалды-

стилистикалық компоненттерінде көрінеді. Егер адресат сөйлесімнің осы прагматикалық құрылымын құрайтын компоненттердің біреуін түсінбей қалса да, сөйлесімнің жалпы мазмұны ашылмай қалады. Бұл коммуниканттар арасындағы ынтымақтастық деңгейіне, қатысым барысына өзіндік әсер етеді. Өйткені сөйлесімнің коммуникативтік мақсаты жүзеге дұрыс аспағандықтан, қабылдау процесі сәтті немесе сәтсіз қатысымға ықпал етеді. Сөйлеу актісін қабылдау адресаттың ағымдағы көңіл-күйіне, қалпына байланысты анықталады.

Сөйлесімнің тілдік сипатына, жағдаяттық контекске, оның (сөйлесімнің) коммуникативті акт шеңберіндегі, мәселен, ассертивті, бұйрықты, уәдені, өтінішті, талапты т.б. білдіретін иллокутивті қызметіне қарай зерттеу керек. Осы шарттармен қатар, белгілі әрекетті жүзеге асыратын, сөйлесімнің ерекшелігін ашуға мүмкіндік беретін, тілдік қатынасқа түсушілердің әлеуметтік статусы мен дәрежесін анықтайтын, және осыларға сай әрекет етуге итермелейтін сөйлеу интенциясын да ескерген дұрыс.

Лингвистикалық прагматиканың анық сызылған шекарасы жоқ дегенмен, ол сөйлеуші субъектпен, адресатпен, коммуникация барысындағы олардың арасындағы қарым-қатынаспен, қатысым жағдаятымен байланысты бірқатар мәселелермен айналысатыны белгілі.

*Жауап репликаның түрлері: ұқсастығы мен айырмашылығы*

Диалогтың құрамдық бөлшектері – репликалардың түрлерін анықтауда да прагматикалық аспект, қатысым жағдайлары, коммуниканттардың қарым-қатынасы және т.б. есепке алынады. Себебі, диалог репликаларының коммуникативті-прагматикалық сараптамасы олардың жаңа, тілдік қатынас үшін бағалы, маңызды ерекшеліктерін айқындай түседі.

Сонымен жоғарыдағы мәселелерді есепке ала отырып, репликалардың коммуникативті-прагматикалық сипатына байланысты, төмендегі диалогтық тұтастықтардағы мынадай реакцияның түрлерін ұсынамыз:

- |                                      |   |
|--------------------------------------|---|
| 1. <i>мәлімет талап ететін сұрақ</i> | - хабарлау<br>- жауаптан бас тарту<br>- қарсы сұрақ |
| 2. <i>стимул - есімдіксіз сұрақ</i>  | - келісу<br>- келіспеу<br>- жауаптан бас тарту      |
| 3. <i>стимул - хабар</i>             | - растау<br>- келіспеу<br>- сұрақ<br>- ауытқу       |

- |                                   |  |
|-----------------------------------|--|
| 4. стимул - әрекетке<br>итермелеу | - келісу<br>- келіспеу<br>- контрұсыныс<br>- сұрақ |
| 5. стимул - өтініш                | - келісу<br>- келіспеу<br>- ауытқу                 |
| 6. стимул - бұйрық                | - келісу<br>- келіспеу<br>- қарсы келу<br>- ауытқу |

Тіл бірліктері сөйлеу үстінде қолданысқа түсіп, тілдік емес мәнбірлердің ықпалына, талабына, қажеттілігіне икемделеді. Жұмсалымда сөйлем мақсаты мен сөйлеуші мақсаты үнемі бір-бірімен сәйкес келе бермейді. Оны мынадай шарттар арқылы ажыратуға болады:

1. сөйлеу жағдайы (уақыт пен кеңістік, орын),
2. сөйлеушінің әлеуметтік-психологиялық қалпы,
3. пропозицияның референтік сипаты, яғни сөйлеу жағдайымен, шындық болмыспен арақатынасы,

4. қатысым мақсаты,
5. сөйлеушілердің пресуппозициясы.

Диалог сөйлеу әрекеті ретінде адамның жалпы прагматикалық әрекетімен тығыз байланысты болғандықтан, ол тек тілдік құралдарды қолдану тәсілі ғана емес, әрекет актісі ретінде қарастырылуы тиіс.

Коммуникативтік мақсатты негізге ала отырып төмендегідей диалогтық тұтастықтарды анықтауға болады. Бұл ДТ-та алғашқы репликаға деген тыңдаушының реакциясы көбіне кең қолданыстағы конвенционалды жауап репликалар болады.

#### **1) мәлімет талап ететін сұрақ және оның реакциялары:**

##### **➤ хабарлау**

- *Ата-ау, неғып жүрсіз қараңғыда? – дедім іштей риза болып.*
- *Әлгі кемпір келін кешікті ғой, алдынан шықшы, деп түрткілеп қоймағаны...* [2, 144 б.]

- *Now, where is the Red One? – he asked.*
- *He is in the house, painting. I have not told him you were coming. Go in and see him.* [3, p.104]

##### **➤ жауаптан бас тарту**

- *Сіздің өмір жолыңыз қалай болып еді, аға?*
- *Сен сұрама, мен айтпайын. Ол – ұзақ жыр, бір таң айтып тауыса алмаймын.*
- *Аға, дегенмен сол әңгімені тыңдағым келеді. Бала жастан сөзге әуес, құлағым түрік екенін өзіңіз білесіз. Бір малдың*

*басын мүжіп, қымыз ішіп, дем алыңыз осы үйде. Жеңіс күнін өзімізше тойлайық.* [4, 100 б.]

- *Oh, my poor friend, what is the matter with you? I had no idea you were ill. Why didn't you let me know? You must know I'd have done anything in the world for you...*

- *Go to hell, - said Strickland.* [3, p. 52]

➤ **қарсы сұрақ**

- *Ау тоқтаңдар, сабыр, сабыр... Қойшығара, не айтасың?*

- *Мен түсінікті ғып айтқан жоқ па ем?* [2, 70 б.]

- *How long do you think I can last?*

- *Who knows? Sometimes the disease continues for twenty years. It is a mercy when it runs its course quickly.* [3, p. 106]

Әдетте, сұраулы сөйлемге сұрауды, жауап алуды мақсат етеді деген анықтама беріліп, жалпы сұрақ, арнайы сұрақ, альтернативті сұрақ және бөлшекті сұрақ деп мағыналық түрлерге бөледі. Ал ағылшын тіліндегі сұрақ-жауап тұтастығына жүргізілетін зерттеулерде арнайы сұраулы есімдіктермен қойылатын сұрақтар есімдікті сұрақтар, басқалары есімдіксіз сұрақтар деп аталады. Тура мәнді мәлімет сұрауда әртүрлі шарттарды байқауға болады. Мәселен, сөйлеуші бір мәселеге қатысты дұрыс жауапты білмейді, болмаса ол бір хабарды, жауапты алуды мақсат етеді және тыңдаушының оған жауап беретіндігіне сенімді болады. Сондай-ақ, сөйлеу мазмұны сөйлеу жағдаятымен, контекспен референтті арақатынаста тұрады. Десек те, сөйлеу мақсаты мен сөйлем мазмұны бір-бірімен дәл келетін тура сөйлеу актісіне қатысты сұраулы сөйлемдердің негізгі мақсаты ретінде мәлімет сұрау, яғни сұрақты қолдану болса, жұмсалым үстінде сұраулы сөйлем арқылы өтініш, бұйрық, бағалау да беріліп жатады. [1]

Сонымен, арнайы сұрақтың анық белгіленген иллокутивті интенциясы бар, ол – бір аргумент туралы мәлімет сұрау. Жауап берушіге қойылатын талап – сол мәліметке тура сәйкес жауап беру. Стимул мақсаты анық болған соң адресат сұрақтың негізінде жатқан сөйлесім интенциясы мен синтаксистіктік моделін теңестіреді. Өзінің коммуникативтік мақсатына сай адресат адресанттың ұсынған синтаксистік бағдарламасын қабылдауы да, қабылдамауы да мүмкін. Егер әңгімелесушілердің синтаксистік бағдарламасы сәйкес келіп жатса, аргументті вербалдау жеңіл болады.

Мысалы:

- *Келін, шырағым, үйіңе келген кім?*

- *Болыстың рассильнігі.* [2, 70 б.]

- *Жазығым не?*

- *Жазығың сол – бүлік бастадың.* [4, 134 б.]

- *What have you been having? – I asked.*
- *Nothing.* [3, p. 52]
  
- *See what?*
- *The picture.* [3, p. 71]

Көп жағдайда стимул-сұрақтың синтаксистік бағдарламасы реакциядағы бағдарламамен сәйкес келмей жатады. Мұндай ауытқуды адресат коммуникативті тапсырманы орындау үшін белгілі бір себептермен өзінің моделін таңдауымен түсіндіруге болады. Әрине, реакцияның коммуникативті-прагматикалық құрылымы алғашқы репликаның кейбір компоненттерін қолданғанымен, синтаксистік тұрғыдан одан дербес болады.

Мысалы:

- *Ау, маған тиесілі сүт қайда? – дедім қалш-қалш етіп.*
- *Байы тірі қатын сүт ішуші ме еді, - деп сылқ-сылқ күледі.* [4, 112 б.]
  
- *Не болды ағасы? – деді (Бархан). - Өңіңіз сынық қой, Сейітқұл қайда?*
- *Ол ит, қой сойып жатыр, - деді саусағымен алдындағы столдың шетін шертіп.* [5, 37 б.]
  
- *Өзің қайдан келесің, түнделетіп?*
- *Ауданға барып айналып қалдым. То анау, то мынау деп көржерді сұрап, кісінің басын қатырды.* [5, 47 б.]

Немесе ағылшын тіліндегі мысалдар:

- *What is she like? I hesitated a little. I knew that I had a bombshell.*
- *There isn't a woman.* [3, p. 34]
  
- *To what do I owe this honour?*
- *I've come to see you about your wife.* [6, p. 21]
  
- *What happened to the baby?*
- *It was adopted.* [7, p. 85]

Осы диалогтық тұтастықтағы репликаларға тән қасиеттерге тоқтала кетсек:

а) екі тілде (қазақ және ағылшын) де құрамында арнайы сұраулы есімдіктердің болуы. Олар сөйлемнің арнайы сұраққа жауап беретін мүшесінің орнына болмаса актуальденетін сөйлем мүшесіне байланысты сөйлемнің кез келген жерінде қолданылады.

ә) реплика-стимулдың құрылымы сұралған мәліметтің, реплика-реакцияның сипатын алдын ала анықтайды.

б) екі репликаның арасындағы өзара лексика-семантикалық байланысты, стимулдағы сұраулы есімдік те, мәлімет жеткізуші жауап та бір ұғымдық-тақырыптық бағытқа жатуынан байқалады.

в) мәлімет жеткізуші жауап репликалар көбіне сұраулы сөйлемді эллипсис формасында қолданады.

г) реплика-стимулды сөйлеу жағдаятымен, уақиғамен байланыстыру үшін дейксистік есімдіктер де қолданылады.

д) стимул хабар талап ететін болғандықтан кейде вокативтердің қызметін орындаушы жалқы есімдер, туыстық терминдері байланыс орнауту үшін пайдаланылады.

Сонымен стимул-сұрауды коммуникативті-прагматикалық тұрғыдан мәлімет талап ететін сұрақтар және растау мен келіспеуді күтетін сұрақтар деп бөле жара қарастыратын болсақ, онда екінші түрдің мынадай сипаттамасы бар:

а) бұл стимул-сұраудың басты мақсаты сұралған мәліметті растауды болмаса онымен келіспеуді талап етеді. Себебі болжамды жауап сұрақтың пропозициясында жатады. Сондықтан мұндағы жауаптар бір ғана сөз немесе сөз тіркесі (*Ия; Жоқ; Yes, No, Yes, I do; No, I haven't*; т.б.) және кейде негіздемеге сүйенген сөйлесімдер арқылы жүзеге асады.

ә) көбіне мұндай стимулдың құрылымында бөлшекті және альтернативті сұрақтың көмекші шылаулары *рас па, солай ма, солай ғой, әлде* немесе ағылшын тілінде *or* көмекші шылау және бөлшекті сұрақтың сұраулы сөз тіркесі *..., isn't it? hasn't he?* т.б. кездеседі

б) бұл стимулдың құрылымында *ма, ме, па, ба, бе* сияқты сұраулы шылаулар болады. Ал ағылшын тілінде осы шылаулардың қызметін жалпы сұрақтың синтаксистік құрылымыбойынша сөйлем мүшелерінің орын тәртібі атқарады.

Хабарлаудың жауабын алдын ала болжау қиын, себебі бұл сөйлеу жағдаятына, контекске және бір қатар экстралингвистикалық мәнбірлерге байланысты болады.

### Пайдаланылған әдебиеттер:

1. Ерназарова З.Ш. Қазақ сөйлеу тілі синтаксистік бірліктерінің прагматикалық негіздері: филол.ғылым.докт. дисс. ... – Алматы, 2001.

2. Б. Майлин. Ел сыры: Повестер, әңгімелер, өлеңдер, фельетондар. – Алматы, Жазушы, 1994.

3. W.S. Maugham. The Moon and Sixpence.– England, Penguin Books, 1986.

4. О. Бөкей. Бәрі де майдан / Екі томдық таңдамалы шығармалар. 1 том. – Алматы, Жазушы, 1994.

5. О. Бөкей. Құм мінезі / Екі томдық таңдамалы шығармалар. 1 том. – Алматы, Жазушы, 1994.



6. D.H. Lawrence. Rain / Collected stories. – London, 1996.
7. J. Steinbeck. The Grapes of Wrath. – London, 1993.

### **3.35. Жастардың өмірге деген белсенділік ұстанымын қалыптастырудың маңызы және оның мазмұны**

#### **Асқар Жолдасбекұлы Куватов**

С. Торайғыров атындағы Павлодар мемлекеттік университетінің докторанты (Павлодар қ., Қазақстан)

#### **Ержан Съездұлы Балтабаев**

С. Торайғыров атындағы Павлодар мемлекеттік университеті, «Дене шынықтыру және спорт» кафедрасының аға оқытушысы (Павлодар қ., Қазақстан)

#### **Төлеген Серікбайұлы Омаров**

С. Торайғыров атындағы Павлодар мемлекеттік университеті, «Дене шынықтыру және спорт» кафедрасының аға оқытушысы (Павлодар қ., Қазақстан)

Бүгінгі Тәуелсіз Қазақстан кеңістігіндегі ұлттық ойын арқылы жастардың өмір сүру үдерісіндегі белсенділік ұстанымын қалыптастыру толыққанды зерттелді деу ертерек. Жастардың ұлттық ойын арқылы дүниетанымын дамытуда оның маңызы мен мазмұнының атқарар рөлі зор.

Студенттің ойын кезіндегі қимыл-қозғалысы дене бітімін жетілдірсе, іс-әрекеттегі амал-тәсілдері ой-сананың дамуына ықпал етсе, ал қарым-қатынастағы пайымдаулары өзіндік таным-түсінік, мінез-құлық әдептерін бекітуіне әсер етсе, осының бәрі тұтаса келіп жеке тұлғаның пішін болмысына, кісілік келбетіне, көзқарас нышандарының өркендеуіне жол ашады. Студенттің бүгінгі ойынынан бастау алған іс-әрекет, түсінік, таным, ұғым, әдеп, машық, дағды, мінез, қарым-қатынас нышандары дами-дами келіп, жеке тұлғаның тіршілігінен жалғасын тауып, олардың қоғамда атқаратын еңбегімен ұштасатындығы ақиқат. Оны - күнделікті өмір ағысы жан-жақты айқындап отырған бұлтарыссыз шындық. Осы тұрғыдан келгенде, әр саладан келіп тоғысатын күрделі мәселенің бірі – ойын туралы педагогика, психология, философия, медицина т.б. ғылым жүйесінде сан алуан зерттеулер, әр түрлі теориялық бағдарлар мен ғылыми топшылаулар, түрлі-түрлі қайшылықтар бар екендігі де белгілі. Әсіресе, ойынның шығуы, дамуы, жүзеге асуы, танымдық түр сипатына байланысты мәселелер – педагогика тарихында талай ғасырдан бері толассыз сөз болып келе жатқан проблема.

Халқымыздың даму тарихына көз салсақ, әрбір заманның уақыт деңгейіндегі талап тілекке орай үйлесім тауып ойынның түрі, мән-мазмұны, ұйымдастыру жолдары тиісті дәрежеде өріс алып, дамып,

өзгеріп, жетіліп отырған құбылыс. Әдетте, бала ересек адам өмірінен көрген, байқаған, сезім әрекеттеріне еліктеп, оны ойынға айналдырып және түрлі ойыншықтар мен заттарды пайдаланып ойнайды. Ойынға отбасындағы көрші-қолаңдағы өзі тетелес балалар, реті келсе, ересек адамдар да араласады. Біздің зерттеу объектіміз жоғары оқу орнында студенттердің ойын арқылы белсенділігін арттыру болғандықтан, оның педагогикалық заңдылықтары мен әлеуметтік мәнін аша отырып, тәрбиелік сипатын тиімді және халықтың ұлттық ойындары негізінде адамгершілік, мейірімділік әдептерін жастардың бойына сіңіру жолдарын айқындай түсу. Ойынның мән-мазмұны әлеуметтік, қоғамдық жағдайымен үндеседі. Заманның уақыт тілегі мен талабынан туатын қарым-қатынас, өмірдің өзінен бастау алатын еңбектің түрлі сипаттары, адамдардың ара-қатынасындағы бауырмалдық, өзара қамқорлық, жаһаттастық, дәстүр, салт-санадағы ізгіліктегі кісілік келбет бала ойынына әсерін тигізіп өміршең өзгерістерге түсіріп отыратын іс-әрекеттің ұйытқысы.

Ұлттық ойынның дамуы мен пайда болуына арналған ғылыми зерттеу жұмыстары әр саладан баршылық. Зерттеу мәселесімен педагогтар, философтар, психологтар, тарихшылар, этнографтар, өнер қайраткерлері т.б. шұғылданды.

Студенттердің өмірге белсенділігін қалыптастыру туралы айтылған даналық ойларға зейін қойсақ, алдымен бүкіл әлемнің ұстазы атанған әл-Фарабидің пікірлеріне жүгінеміз.

Алып ойдың кеніші - Әбу Насыр әл-Фараби (870-950) дүниежүзілік ғылыммен, даналық болжамдарымен ықпал еткен ұлы ғалым. «Ақылдың мәні туралы», «Қайырымды қала тұрғындарының көзқарасы», т.б. еңбектерінің тағылымы мол. Әділдік инабаттылық, мейірім, жомарттық-адамгершілік көрсеткіші екендігі әр саладан баяндалған. Тәрбие мәселесінде өмірге белсенділік танытуды бірінші орынға қойды.

Адамды бақытқа жеткізетін даналық жол – қайырымдылық, имандылық, адамгершілік екендігін әр жақты дәлелдеді. Ал оған жетудің кілті тәлім-тәрбие, адамның өзін-өзі тежей білуі екендігін айтып: «...адамгершілікке негізделген татулық, жарасымдылық, келісе білушілік бақытқа қол жеткізеді. Бұл – қайырымдылық», - деп көрсетті ұлы бабамыз. Болашаққа үміт сеніммен қарау мен соған ұмтылу ешкімді жәбірлемей, ар-намысына тимей қарым-қатынас жасау - әділет жолы. Бұл қасиеттер тәрбие арқылы адам бойына сенетіндігіне сеніп, оған машықтанып, жаттығуды қолдады.

Адамда болуға тиісті ізгілік пен қайырымдылықтың өнегелі үлгісін данышпан бабамыз былай:

- тәні таза, дене бітімі мінсіз, өмірге бейім, икемділік;
- тиісті мәселенің жай-жапсарын ақиқат шындыққа сәйкес жете түсініп, ұғына білушілік;

- түсінгенін, көргенін, естігенін, аңғарғанын жадында сақтап ұмытпаушылық;
- байқағанын сол заматта ұғынатын алғырлық, ишаратты тез аңғаратын ақыл иесі болушылық;
- ой-түсінігін тапқырлықпен дәл де айқын жеткізе алатын ділмарлық;
- өнер-білімге құштарлық, оқудан және үйренуден жалықпайтын еңбекқорлық;
- ішіп-жеуге қанағатшыл, сауық құмарлық пен ләззатшылдыққа жирене қарайтын тазалық пен пәктік;
- шындықты сүйіп, өтірік пен суайттықты, жалғандықты жеккөрушілік;
- жаны асқақ, ар-намысын ардақтап қорғай білушілік;
- игі іске ынтызарлық және пасықтыққа аяқ басушылық;
- дүние қоңыздыққа жирене қараушылық;
- әділетті сүйю, озбырлық пен опасыздықты жек көріп, зардап шегушілерге қол ұшын бере білушілік;
- қыңыр, нойыс мінезділерге қарыспай-ақ тойтарыс беріп, жасқануды білмейтін батылдылық пен ержүректілік.

Бұл игі қасиеттерді бойға дарыту – бала дүниеге келген кезден бастап жүйелі түрде жүргізілуін ұлы ұстаз қайырымды қала басшысына тән мінез-құлықтар арқылы меңзей отырып, адамгершілік әдептің ізгі сипаттарын белгілеп берген болатын. Дене шынықтыру сабағы арқылы жүзеге асуға тиісті асқақ арманға толы педагогикалық толғаныс осыдан он бір ғасыр бұрын айтылғанымен де, күні бүгінге дейін өзінің қадір-қасиетін пайымдаулар. Егемендікке қолы жаңа ғана жеткен еліміздің болашақ иегерлерінің бойына ұлы ұстаз нұсқаған өмірге белсенділік дарытуға ниеттенсек, басшылыққа алсақ ісіміз табысты болары хақ. Әрине, дана ойшылдардың ұсынған ұсынымдары пайымдауларын бала ойыны арқылы жүргізілсін деп айтпағанымен де, тәрбие тәңірі дене шынықтыру екені түсінікті.

Кеңестік дәуірде жасөспірімдерді өмірге деген белсенділік ұстанымын қалыптастыруы социалистік құрылыстың жағдайында адамгершілікке бағдарлау негізінде іске асырылып келді.

«Ұстаным» ұғымы тұлғалық болмыстың әр түрлі аспектіге қатысты түрленуінің нысанын білдіреді, оның мазмұны әр түрлі. Қазіргі философия ілімінде, психология және педагогика нысанында тұлғаның ұстанымы әр түрлі тұрғыда көрініс береді. Аталған ұғым тұлғалық мәселелерді және оның топ арасындағы орнын, ұжымдық-қауымдық қарым-қатынасқа түсудегі іс-әрекетін қамтиды. Тұлғалық болмыс социалистік құрылыста қай кластан, слайдан, топтан деген бағамен белсенділік ұстаным айқындалып келді.

Б.Г. Ананьев (психолог) «Тұлғаның ұстанымы әлеуметтік қызметте көпқырлы болып, күрделі қарым-қатынас жүйесін құрып, субъекті ретінде ортамен қатысымға түседі» - деп атап өтеді [1, 76 б.].

Психологиялық жағдайын Л.И. Божович зерттеп, тұлғалық болмысқа анықтама берген [2].

Жоғарыдағы зерттеушілердің пікірін ескере отырып, біздер «ұстаным» ұғымына мынадай ой түюге болады: ұстаным – тұлғалық болмыстың ең маңызды құрамы; ұстаным туралы ой айту оның топ, ұжым ішіндегі жеке іс-әрекетіне байланысты болып келеді; тұлғалық болмыстың адамгершілікті қадамдары барлық қызмет арналарынан байқалып тұрады. Тұлғаның болмыстық өмірге деген белсенділік ұстанымын философтар (Л.М. Архангельский [3], Ф. Кузнецов [4], А.С. Капто [5] және т.б.), педагогтар (О.С. Богданова [6], В.А. Сухомлинский [7] және т.б.) қарастырған.

Л.М. Архангельский [3] тұлғалық болмыстың ұстанымы өзінің әлеуметтік жағдайына субъективтік қатынас тұрғысында қарауы және оның шығу тегіне, класына тікелей байланысты деп есептейді.

Ф. Кузнецов өмірге деген белсенділік ұстанымы қоғам алдындағы борышын өтеу деп, азаматтық қарым-қатынастың адамгершілік қағидасына айналып, ішкі ұятын оятып, елдегі болып жатқан оқиғаларға жауапкершілікпен қарау тұрғысында зерттеген. Белсенділік әр тұлғаның интегралданған бет-ажарының көрінісі: сенімі, білімі, адамгершілігі, ерік-жігер сапалық нышандары. Былайша айтқанда, ол тек қоғамдық мүддеге ғана қатысты құбылысы емес, оның жеке мұраты мен ішкі ұстанымының моральдық даму деңгейлігі болып табылады деген пайымдама жасаған [4].

А.С. Капто, адамның өмір сүрудегі белсенді ұстанымын анықтай отырып, «ол жинақтың көрсеткіш сапасын ұсынады, мұның өзі тұлғалық қасиетті көрсетіп тұрады» - деп ой қорытады [5, 124 б.].

Өмірге деген белсенділік ұстанымның маңыздылығы туралы бір ғана пікір айту орынсыз екені Кеңестік дәуірде де белгілі болғаны байқалды. Бір топ ғалымдар оны адамгершілік қағидалары деп есептесе, екінші бір топтағы ғалымдар ол іс-әрекет өнімі дейді, ал үшінші топтағылар қарым-қатынастағы парасатты жүйе тұрғысында қарастырады.

Педагогика нысанында зерттегендер О.С. Богданова, «өмірге деген белсенділік ұстанымы» әр тұлғаның идеялық-адамгершілікті қызметін бағалау қажеттілігінде байқауға болатынын атап өтеді. Мұнымен бірге оның мінез-құлқы мен бағыттылық іс-әрекетінің қоғамдағы орны мен кәсіби деңгейі көрініс береді деген пікірге тоқталған [6].

Жоғарыда тоталитарлық басқару жүйесінде жасөспірімдердің өмірге белсенділік ұстанымын қалыптастыру мәселесін зерттеушілердің еңбектеріне талдау жасау барысында аңғарғанымыз не? – деген заңды сұраққа жауап берсек, ол мынадай тұжырым жасауға мүмкіндік береді: 1) коммунистік құрылысқа лайықты қоғам қажеттілігін бірінші деп есептеуге жасөспірімдердің ойлау іс-әрекетін жаулап алушылық, яғни олар өздерінің жеке тұлғалық болмысындағы

белсенділік ұстанымын қоғам қажеттілігіне бағындыра білуін қалыптастыру; 2) коммунистік құбылысты ойдағыдай құру мақсатында жасөспірімдердің адамгершілік қасиеттерін белсенділік ұстанымына айналдыру; 3) олардың өмірдегі іс-әрекетіне тек қоғамдық психологияны орнықтыру; 4) жасөспірімдердің белсенділік ұстанымы әлеуметтік-моральдық (коммунистік) іс-әрекет сапасында қалыптасып, мазмұндық-үдерістік қағидасына сүйеніп, тек осы қасиетпен субъекті ретінде ортамен қарым-қатынасқа түсу; 5) қоғам алдындағы борышы мен парызы коммунистік мораль талабымен орындалуын қадағалау; 6) тұлғалық болмыстың өмірге деген белсенділігінің ұстанымы жоғарыдағы сапалық көрсеткіштер тұрғысында интегралданып, оның сенімінің, білімінің, адамгершілігінің, ерік-жігерінің қалыптасуы; 7) тұлғалық болмыстың өмірге деген белсенділік ұстанымы аталған сыртқы факторлардың ішкі сапаға айналуы нәтижесінде іске асырылуы, осындай көрсеткіштерден барып белсенділік ұстанымының көрінісі: шыдам-тоқтамының, шығармашылық тапқырлығы мен тәуекелшілігінің қалыптасуы. Барлық жоғарыдағы талданып өткен кеңестік ғалымдардың пікірлері әр түрлі деп есептеліп келгенімен, түйіндеменің бір арнаға «құйылуын» аңғару қиын емес, оның өзі 7 көрсеткіш болғанымен, шығарар қорытынды әрбір жасөспірімнің өмірге деген жеке-дара тұлғалық болмыстың табиғи жағдайынан туындайтын белсенділік ұстанымы зерттеу нысанына айналмай келгенін аңғару қиындық келтірмегені байқалып тұр.

В.А. Сухомлинский адамгершілікті дүниетанымдық, парасаттылық, тәртіптілік сапада қарастырған [7].

Байқап отырғанымыздай, зерттеушілер жасөспірімдердің өмірге деген белсенділік ұстанымын қалыптастырудың негізі олардың адамгершілігіне тікелей бағынышты екендігінде деген ой-пікір түзуінде деп қабылдаймыз. Біздер де бүгінгі білім мен тәрбие кеңістігін ұлттық мүдде тұрғысында осындай тұжырыммен қарауымызға болады деген қорытынды жасаймыз.

#### **Пайдаланылған әдебиеттер тізімі:**

1. Ананьев Б.Г. О проблемах современного человекознания – М. Наука, 1977. – 380 с.
2. Божович Л.И. Личность и ее формирование в детском возрасте. – М.: Просвещение, 1968. – 464 с.
3. Архангельский Л.М. Социально-этнические проблемы теории личности. М. : Мысль, 1977. – 221 с.
4. Кузнецов Ф. Размышления о нравственности. : Кн. Публицистики. –М.: Сов.Россия, 1979. – 411 с.
5. Капто А.С. Классовое воспитание: методология, теория, практика. – М. Политиздат, 1985. – 416 с.
6. Богданова О.С. Нравственное воспитание сташеклассников : кн. Для учителя. – М. : Просвещение, 1988. – 204 с.

7. Сухомлинский В.А. Как воспитать настоящего человека. – М. : Педагогика, 1990. – 286 с.

### **3.36. Некоторые аспекты формирования культуры толерантности у студентов вузов**

**Раушан Жалгасбековна Карабалаева**  
аспирант 2 курса педагогического факультета  
Кыргызский государственный университет им. И. Арабаева  
(г. Бишкек, Кыргызстан)

#### **Аннотация**

*В статье рассматриваются некоторые теоретические и практические аспекты формирования культуры толерантности у студенческой молодежи. Дается определение содержания данного феномена, показана его значимость в жизни современного общества и выявлены отдельные пути его формирования. Особое внимание уделяется курсу педагогики как вузовской дисциплине, в наибольшей степени способствующей формированию культуры толерантности.*

**Ключевые слова:** Толерантность, культура толерантности, формирование культуры толерантности, пути формирования культуры толерантности, образовательные организации, вузовские дисциплины.

Глобализационные процессы, происходящие в мире, ставят человечество перед необходимостью совместного существования, в рамках которого народы с разным менталитетом, с разными культурными традициями и с разными поведенческими нормами должны совместно решать задачи, стоящие в различных сферах человеческого бытия.

Обозначенное взаимодействие требует высокого уровня сформированности культуры толерантности, позволяющей с пониманием относиться к различным формам проявления определённых ментальных свойств.

Культура – это многообразное понятие, представляющее собой сложный и неоднозначно понимаемый феномен. И, поэтому, говоря о культуре, мы понимаем её в следующих аспектах.

Во-первых, культура выделяет человека из животного мира, она формирует его социальность.

Во-вторых – культура есть творческая деятельность по изменению и созданию окружающей среды.

В-третьих, культура – это воспроизведение человеком накопленного опыта в целях воспитания следующих поколений.

В-четвёртых, культура – это исторический сложившийся определённый уровень развития человека и общества в целом.

В-пятых, культура – это непрерывный процесс творческой самореализации человека [1, с. 99].

Многоаспектность понимания феномена культуры позволяет говорить и том, что культура определяет способ человеческого существования в нормативно-ценностных ориентациях, выражаясь в общепринятых нормах функционирования, являясь историческим феноменом, изменяясь вместе с развитием общества, трансформируясь в его динамике. Исходя из сказанного, мы можем говорить о необходимости развития культуры во всех аспектах жизнедеятельности человека, в том числе при формировании его личностных качеств. Исходя, как было отмечено выше, из необходимости человеческого взаимодействия в постоянно меняющемся мире, целесообразно ставить вопрос о воспитании культуры толерантности.

Проблема культуры толерантности является в настоящее время одной из важнейших, предопределённых, как было отмечено выше, глобализационными процессами, в том числе усилением взаимодействия как отдельных людей, так и целых сообществ. Это, прежде всего, вопрос о том, как при глубоких культурных различиях, а также различиях в положении, интересах, воззрениях люди могут наладить совместную жизнедеятельность, поскольку культура толерантности служит своего рода мостом, соединяющим частное и общее, различие и единство.

Проблема толерантности и её культурного оформления существует на уровне целых государств, в определённых сообществах, а также в частном порядке в межличностных отношениях. К примеру, в Казахстане проблемы толерантности имеют свою конкретно-историческую специфику. Истоки, изменения и последствия происходящих перемен здесь несколько иные, чем, к примеру, на Западе, поскольку граждане Казахстана пережили распад Советского Союза и другие кризисные явления. Идеи интернационализма, социального равенства стали не столь актуальны, что несло определённую угрозу демократическому развитию общества. Идеи толерантности восполнили в определённой степени пробел в идеологических установках, возникший в новых социально-экономических реалиях.

Данные позиции подкрепляются тем фактом, что наряду со своеобразием Казахстану свойственны также многие из порождённых глобализацией противоречий, характерных и для других регионов мира. Более того, оказавшись в промежуточном положении между государствами, развивающимися по так называемой «западной модели» и странами развития, республика стала плацдармом, на котором переплелись противоречия, свойственные и тем и другим. Данные и другие противоречия обусловили некую моральную неустойчивость определённой части общества. Разрешение

обозначенных противоречий во многом зависит от уровня сформированности культуры толерантности.

Под культурой толерантности мы понимаем культуру поведения, культуру чувств, культуру отношения к людям, имеющим другие культурные традиции, ценностные ориентации и отношение к существующему миропорядку.

Как известно, 16 ноября 1995 года Генеральная конференция ЮНЕСКО приняла Декларацию принципов толерантности. Согласно Декларации принципы толерантности требуют, с одной стороны, терпимость к иному мнению, культурным традициям, вере и т.д., с другой стороны, твёрдости в отстаивании своих жизненных позиций и ценностей. [2]. Реализация в реальной практике принципа толерантности требует не только принятия позиции терпимости, но и формирования у личности особых способностей и умений: культуры переговоров, умения поиска компромиссов и т.д.

Нам думается, что понятие культуры толерантности более широкое, включающее в себя аспекты творческой деятельности по совершенствованию взаимоотношений между людьми, по критическому анализу, осмыслению и воспроизведению накопленного опыта по мирному сосуществованию людей с различными мировоззренческими и жизненными позициями (вспомним знаменитый труд Я.А. Коменского «Общий совет об исправлении дел человеческих»), уровень толерантного развития человека.

Культура толерантности как любое общественное явление и личностное образование требует определённых усилий по своему формированию и развитию. Данный процесс должен найти своё отражение на всех образовательных ступенях, в том числе и в вузовской системе обучения.

Наш собственный опыт работы показывает, что в современном вузе наблюдается некоторое отставание в подготовке выпускников с достаточно высоким уровнем развития культуры толерантности. В педагогической практике не в достаточной степени разработаны апробированные модели и комплексно-целевые программы формирования культуры толерантности у студентов вузов. Отсюда возникает необходимость определения педагогических условий формирования культуры толерантности у студенческой молодёжи. Анализ литературы по проблеме показывает предпочтительность следующих условий формирования культуры толерантности у студенческой молодёжи:

- создание в вузе толерантной среды обучения и воспитания;
- разработка технологии толерантного обучения и воспитания, в том числе в культурологическом аспекте;
- совершенствование культуры толерантности у преподавателей вузов; организация для них соответствующих тренингов, коучингов и семинаров;



- усиление нравственного и толерантного потенциала проводимых в вузе занятий.

Значительную роль в формировании культуры толерантности могут сыграть многие вузовские дисциплины, но, как нам видится, приоритет должен быть отдан дисциплинам педагогического цикла. Речь идёт о необходимости использования потенциала данных дисциплин в формировании культуры толерантности. На решение обозначенной задачи должны быть направлены содержание данных дисциплин, технологии их преподавания, мотивационная составляющая. Современный курс педагогики, нацеленный на гуманистическую образовательную парадигму, обладает значительным потенциалом в формировании культуры толерантности.

Содержательный компонент курса педагогики отражён в Государственном образовательном стандарте, но данный факт не означает исключения творческой инициативы преподавателей по наполнению данного курса толерантным содержанием.

Как известно, педагогика как наука имеет своим предметом воспитание – процесс, наиболее полно способствующий формированию культуры толерантности. Педагогика изучает человека во всех его сложностях и многообразии. Именно человек является носителем культуры толерантности. Педагогика как наука не имеет строгих пределов. Обучение и воспитание человека – это бесконечный процесс. Поэтому содержание курса «Педагогики», вобравшее в себе достижения педагогической науки, является важным источником формирования культуры толерантности. Учитывая, что курс педагогики читается в настоящее время не только для студентов педагогических специальностей, можно с уверенностью говорить о его воспитательном влиянии на всю студенческую молодёжь.

В целом курс называется «Педагогика и психология», и на него, как правило отводится 36 часов. (18 часов на психологию и 18 часов на педагогику). Но даже при таком малом количестве часов преподаватель может средствами данного курса способствовать формированию культуры толерантности студентов. Она формируется посредством содержания данного курса, с помощью соответствующих технологий обучения и посредством участия студентов в общественно-педагогической работе.

Культурно-толерантным содержанием можно наполнить абсолютно все темы данного курса, базируясь на современной гуманистической парадигме в осуществлении процесса обучения.

Известно, что совокупность знаний, умений, компетенций, которая реализуется в содержании вузовского курса «Педагогики», должна быть необходимой и достаточной для обеспечения поступательного развития личности студента. Поэтому содержание курса «Педагогики» несёт на себе отпечаток многих приоритетов. Среди которых мы можем смело назвать культуру толерантности.

При реализации содержания курса «Педагогика» очень важны, на наш взгляд, подходы к данному процессу, среди которых мы смело можем назвать личностно-ориентированный подход.

Личностно-ориентированный подход понимается как опора на личностные качества студента. Последние выражают очень важные для формирования культуры толерантности характеристики; направленность личности, её ценностные ориентации, жизненные позиции, сформировавшиеся установки, доминирующие мотивы деятельности и поведения. Налицо тесная взаимосвязь личностно-ориентированного подхода и формирования культуры толерантности. При личностно-ориентированном подходе преподаватель: 1) хорошо знает черты характера, особенности темперамента, вкусы, привычки и т.д. студентов; 2) умеет диагностировать и хорошо знает уровень сформированности их личностных качеств, таких как образ мышления, мотивы, интересы, ценностные ориентации, жизненные планы и т.д. 3) постоянно привлекает студентов к деятельности, способствующей формированию определённых личностных качеств, в том числе культуры толерантности; 4) своевременно выявляет и устраняет причины, мешающих формированию ценных личностных качеств; 5) максимально опирается на собственную активность личности; 6) сочетает воспитание студента с его самовоспитанием, помогает в его выборе целей, методов, форм; 7) развивает самостоятельность, инициативу студентов в вопросах толерантного поведения [3, с. 433-435].

Таким образом мы видим, что даже изучение курса педагогики при соответствующем подходе может вывести студента в плоскость необходимости формирования культуры толерантности, что говорит о большом культурно-толерантном потенциале данного курса. Конечно, содержание курса «Педагогика», как было отмечено выше, регулируется Государственным образовательным стандартом, но творчески работающий преподаватель всегда может внести в содержание курса элементы, способствующие формированию культуры толерантности.

Помимо содержательного компонента формирования культуры толерантности студенческой молодёжи важную роль играет технологизация процесса обучения. Спектр применяемых в вузе образовательных технологий достаточно широк, но некоторые из них в значительной степени могут быть ориентированы на формирование культуры толерантности студентов.

Это, прежде всего, применение технологий педагогики сотрудничества, когда преподаватель и студент выступают как сотрудники, совместно решающие учебно-воспитательные задачи; это использование игровых технологий (ролевые игры), когда студент в ситуациях, максимально приближённых к реальной жизни обучения и воспитания может проявить свои культурно-толерантные качества, это

также технологии работы в команде, нацеленные на совместную работу студентов между собой без непосредственного участия преподавателя. Однако мы считаем, что наиболее действенной в формировании культуры толерантности является технология «Дебаты». Она приучает студентов культурно вести спор, не унижать человеческого достоинства оппонента, аргументировано отстаивать свою точку зрения. В данной технологии имеется целый свод правил, выполнение которых в той или иной мере способствует формированию культуры толерантности.

Например:

- дебаты не могут быть направлены против личности; можно формулировать аргументы против идей и суждений;
- основа дебатов – честность; нельзя пользоваться лживыми суждениями;
- любое мнение и суждение ценно;
- нет таких суждений, которые могут быть одинаково приняты и т.д.

Мотивационный компонент формирования культуры толерантности у студентов связан, во много не только с учебной, но и внеучебной деятельностью, особенно имеющей общественно-педагогическую направленность.

Это, прежде всего, участие студентов в различных акциях гуманистической направленности и в волонтерском движении (работа с детьми в детских домах и реабилитационных центрах, оказание помощи интернатам для престарелых, воспитательная работа с детьми «группы риска» и т.д.). Важное значение имеет и создание в самих вузах доброжелательной среды.

Таким образом, подводя итог сказанному можно сделать следующие выводы:

- культура толерантности – это важнейшее личностное качество, ценность которого возросла в эпоху глобализации и которое можно и нужно формировать;
- культура толерантности должна быть сформирована у всех слоёв населения, но в первую очередь данный процесс должен происходить в образовательных организациях, на которых лежит большая ответственность за формирование личности воспитанников;
- культура толерантности формируется как в процессе обучения, так и в процессе воспитания путём соответствующей реализации содержания учебных дисциплин, путём применения современных образовательных технологий, путём активного участия молодёжи во внеучебной, особенно общественно-педагогической деятельности, имеющей культурно-толерантную направленность, а также путём создания в вузе доброжелательной толерантной среды.

### **Список литературы:**

1. Карцева Л.В., Шабалина Ю.В. Социология культуры: Учебное пособие. - 2-е изд. – М.: Издательско-торговая корпорация «Дашков и К», 2009. – 232 с.
2. Декларация принципов толерантности = Интернет-ресурс: [http://www.um/org/ru/documents/decl\\_conv/declarations/tolerate](http://www.um/org/ru/documents/decl_conv/declarations/tolerate).
3. Подласый И.П. Педагогика: учебник – М.: Юрайт-Издат, 2009. - 540 с.

### **3.37. Болашақ мамандардың кәсіби бейімделу мәселелері**

#### **Қадиша Қадыровна Шалғынбаева**

п.ғ.д., профессор, Л.Н. Гумилев атындағы Еуразия ұлттық университеті  
(Астана қ., Қазақстан)

#### **Марзия Пазиловна Асылбекова**

п.ғ.к., доцент, Л.Н.Г умилев атындағы Еуразия ұлттық университеті  
(Астана қ., Қазақстан)

#### **Бибигуль Канатовна Оспанова**

6D010300 «Педагогика және психология» мамандығының докторанты,  
Л.Н. Гумилев атындағы Еуразия ұлттық университеті  
(Астана қ., Қазақстан)

XXI ғасырдың табалдырығын білім мен ғылымды инновациялық мазмұнда саралап, ұлттың болашағы болып табылатын жас ұрпаққа сапалы білім берумен бастауымыз – бүгінгі күннің басты талабы.

Ел Президентінің «Қазақстан–2030» стратегиялық бағдарлама-сында барлық қазақстандықтардың өсіп-өркендеуі, қауіпсіздігі және әлауқатының артуы, елдің денсаулығын жақсартумен бірге жас ұрпаққа білім мен тәрбие беру мәселесі атап көрсетілген сондай-ақ тәуелсіз мемлекетімізге еңбекқор, кәсібін терең түсінетін, өзінің білімі мен іскерлігін жан-жақты қолдана білетін мамандар қажет екендігі. Бұл құрлымдық өзгерістер болашақ мамандарды даярлау жүйесін оздыра отырып дамытумен қамтамасыз етілуі тиіс. Сондықтан да жаңа формацияның маманы қажет. Бұл мамандардың барлық жағынан жоғары тұруы тиіс деп көрсетілген [1].

Болашақ маманның кәсіби бейімделуі болашақ маманның жалпы мәдениеттілік дайындылығы мен пәндік әдіснамалық дайындығының деңгейі мен маманның теориялық негізі мен заңдылығы болып есептеледі.

Бейімділік өлшемдеріне болашақ маманның барлық жағдайға бейімделе алу қабілеті жатады, бейімділік жағдаятына бағдарлана алуы, өз кіші ортасына сай қолайлы инновациялық педагогикалық технологияларды таңдай алуы. Бейімділік өлшемдері болашақ

маманның білімгер мәртебесінен болашақ маман мәртебесіне ауысуы қажет.

Бейімділік – қоршаған ортаға бағдарлана алуы, кіші ортаға әрекеттенуі, бейімділікке тән қиыншылықтарды білу және оларды жеңудің жолдарын қарастырады. Кәсіби іс-әрекетті жүзеге асырудың инновациялық әдіс-тәсілдерін білу және пайдалана алуы бейімділіктің негізі болып табылады.

Адам тұлғасының қалыптасуы әлеуметтік жағынан үлкен өзгерістерге ие болады. Адам әлеуметтік міндеттерді ие бола отырып ол жаңа міндеттер, құқықтар ала бастап, алғаш рет қоғамдық мәнді іс-әрекеттермен айналысады, яғни іс-әрекетті орындау деңгейінен олардың қоршаған орта арасындағы орны мен орындау деңгейімен өзара қатынастары байланысты болады. Бұл жаңа әлеуметтік жағдай адамдардың бейімделуіне негіз болады.

Психологиялық әдебиеттерге талдау жасап қарастырғанмызда тұлғаның қалыптасуындағы орталық бөлім болып - адамның мотивациялық аймағының яғни оның талаптарының, тілектерінің, ұмтылыстарының және ниеттерінің дамуы саналады. Қажеттіліктер қанағатталуы керек, ал бұл оларды қанағаттандыратын амалдарды іздеуге және табуға бағытталған әдістер мен құралдардың пайда болуы және оларды жетілдіруді қажет етеді. Сондықтан мотивациялық сфераның дамуына байланысты болады. Бұл жаңа әлеуметтік жағдай адамдардың бейімделуіне негіз болады.

Адам қажеттелігін қанағаттандыру үшін шынайы қоршаған ортаға бейімделіп қана қоймай, онымен қатынас жасай білу керек.

Осындай бейімделудің құралы болып – адамдардың ішкі уайымдары мен сезімдер болып саналады. Бұл адамдардың сыртқы ортаға бейімделудің бастапқы құралы, кейінірек өзіндік мағынаға ие болады және адам қажеттілігін сезіне бастайтын психологиялық шындық түрінде көрінеді. Осылайша адамның адамның психологиялық дамуына шексіз мүмкіндік тудыратын қанықпайтындар көрінетін қажеттіліктер пайда болады деп көрсетеді белгілі психолог Ж.И. Намазбаева [2].

Ал болашақ маманның кәсіби бейімделуі кезінде кәсіби іс-әрекетті меңгеру мен ондағы маманның әлеуметтік орнын көрсетеді.

Соңғы жылдарда жоғарғы оқу орындарындарын бітірген жас мамандардың бейімделу мәселесіне белгілі ғалымдар М.И. Дьяченко, Л.А. Кандыбович, С.Г. Вершловский, Л.Н. Лесокина, Е.А. Михайлычев, А.Т. Маленко, А.Т. Рустонов, Р.Х. Шакуров сияқты ғалымдар талдау жасаған. Талдау жұмыстары көрсеткендей кәсіби бейімделудің ішкі мазмұнын құрайтын бірыңғай көзқарастар жоқ. Бұл жерде өндіріс орындарына бейімделу мен қатар жеке тұлғаның психологиялық, құзырлық, эмоциялық ішкі көңіл-күйі туралы зерттелуде.

Жеке тұлғаның өзінің болашақ таңдаған мамандығына бейімделуі сол мамандықтың қоятын талабына, сол құзіреттілікке қажетті әдіс-

тәсілдерді, орындаудың тиімді жолдарын, ең негізгісі психикалық үрдістердің бейімделуі. Мысалы, кәсіби қабылдау, есте сақтау, ойлау, елестету, ерік-жігерлері. Бұлардың барлығы тұлғаның кәсіби қалыптасуына мүмкіндік береді. Болашақ маманның әлеуметтік-психологиялық бейімделуіне тұлғааралық қарым-қатынастар, жаңа әлеуметтік ролді меңгеруі, өзін-өзі ұстау ерекшелігі, салт-дәстүрлері, мәдениеті әлеуметтік ортаға тұлғаның бейімделуінің негізгі көрсеткіші, адамдарды тану ерекшелігі, қарым-қатынас ерекшелігі, іскерлік ортаны тану мүмкіндігі.

Біз болашақ мамандардың кәсіби қалыптасуының психологиялық құрылымын қарастырамыз. Бұл құрылымды психологиялық сүйене отырып талдау жасап қарағанымызда төмендегідей ретті байқауға болады.

1. Бұл қиындықты жеңудің аралық сапалары, яғни ішкі сезімдер, қоғам алдындағы жауапкершілікті сезіне білуі, кәсіби өсуді мақсат етіп қою, жетістіктерге дайын болу.

2. Кәсіби бейімделудің келесі сапасы тұлғаның психикалық үрдістерін іс-әрекет мазмұнына бағыттай отырып кәсіби қасиеттерді дамыту және тәжірибе жинақтау.

3. Бейімделудің негізгі бөлімі тұлғаның жаңа әлеуметтік орнын меңгеруі, бұл қоғаммен байланысы, тұлғааралық қарым-қатынасы, өзін-өзі басқара алуы.

4. Кәсіби бейімделудің маңызды сапалары ол - уақыт өлшемі болып табылады. Зерттеушілердің көзқарасы бойынша жоғарғы оқу орындарын бітіруші жас маманның мамандығына байланысты іс-әрекет мазмұнын жоғары деңгейде орындалудың сипаттамасы уақыт өлшемімен анықталатынын көрсеткен.

Кәсіби бейімделуді құрлымдық ерекшеліктеріне талдау жасап қарағанымызда кәсіби бейімделудің кезеңдері маңызды роль атқаратын байқауға болады. Ғалымдар арасында бұл мәселеге байланысты бірыңғай көзқарастар жоқ екендігін көруге болады. Белгілі ғалым Р.М. Шакуров болашақ маманның бейімделуінің негізгі үш кезеңін атап көрсетеді:

1. Бейімделудің алғашқы баспалдағы ретінде оқу барысында болашақ маманның өзін-өзі дайындауы.

2. Психикалық үрдістерді бейімдеу мен бұрыннан қалған кедергілерді жеңуі.

3. Тұлғаның жеке біліктілік қасиеттері мен мамандықтың мазмұнына сай іс-әрекетті ұйымдастыруы [3].

Ал белгілі ғалым А.Г. Ростунов бейімделудің 4 деңгейін көрсетеді:

1. Кәсіби іс-әрекеттің және оны игерудің бөлшектерімен танысу.

2. Кәсіби іс-әрекетті жоғары деңгейде орындау.

3. Кәсіби іс-әрекетті тиімді, сапалы түрде қойылған талаптармен нормалық ерекшеліктерге байланысты орындауға үйрену.

4. Кәсіби шеберлікті қалыптастыру [4].

Кәсіби бейімделудің кезеңдеріне талдау жасағанымызда байқағанымыз ұғымның өзіне де түрлі көзқарастар бар екендігі.

Сонымен «Бейімделу» дегеніміз жаңа ортаны меңгеруге бағытталған белсенді үрдіс, кәсіби бейімделудің мазмұнын жетілдіру, сапалы меңгеру болып табылады.

Бейімделу үдерісі қоршаған ортаның өзгеруі мен организмдегі әрекеттің өзгеруін (жауаптарын) қабылдайды, бұл биологиялық өзгерістер. Бихевиористік анықтауда психикалық өзгерістер және бейімделудің өзіндік психикалық механизмдерін қолданудың мәні жоқ. Бихевиористер әлеуметтік бейімделуді физикалық, әлеуметтік-экономикалық үдеріс ретінде немесе әлеуметтік қарым-қатынас немесе мәдениет деп түсінуге болады. Функционалдық қарым-қатынастағы ой немесе бұл үдерістің мақсаты топтағы перспективті қабілеттің жоғарлауына тәуелді немесе белгілі мақсатқа жетуінде болып табылады. Бихевиористік анықтау әлеуметтік бейімделу, топтағы бейімделуді қарастырады, жалғыз индивидті қарастырмайды.

«Әлеуметтік бейімделу» индивидтің немесе топтағы жетістіктің әлеуметтік тепе-теңдігін анықтауда қолданылады.

Әлеуметтік-психикалық үдеріс алдыңғы этаптағы өзіндік дамуы мен әлеуметтік біліктілігі мен мінез-құлқының механизмі немесе мінез-құлқының жаңа тәсілдерін ашуы мен тапсырманы шешу, жаңа бағдарлама мен жоспарды ішкі психикалық үдерістің туындауында қолданады. Әлеуметтік-психикалық бейімделуді тұлға мен топ арасындағы өзара қарым-қатынас ретінде мінездеуге болады, яғни тұлға ұзақ сыртқы және ішкі конфликтке түскенде, өзіндік негізгі әрекетін орындайды және өзіндік негізгі социогендік қажеттіліктерін қанағаттандырады. Бейімделу-бұл әлеуметтік-психологиялық үдеріс, ол өзіндік ағымымен тұлғаны бейімделу қалпына әкеледі. Тұлғаның әлеуметтік-психикалық бейімделуінің негізгі принциптерінің біріне келесі анықтамаларды жатқызуға болады: қиын мәселелік жағдайда тұлғаның бейімделу үдерісі жеке механизммен емес, ол комплексік түрде болады. Бұл бейімделу комплексі ұқсас әлеуметтік жағдайларда қолданылып, тұлғаның құрылымында беріктіріледі.

Бейімделу комплексінің тұрақтылығын анықтау, бұл ғылыми дамудың бір жолы болып табылады. Бейімделу комплексінің негізгі үш түрі бар: а) бейімделу комплексінің қорғаусыздығы; б) бейімделу комплексінің қорғануы, олар тек тұрақты қорғану механизмдерінде пайда болады; в) аралас комплекстер, олар қорғаныс және қорғаусыз механизмдерінің бейімделуі. Осындай қорғаныс және қорғаусыз бейімделу механизмдерінің классификациясын психологиялық әдебиеттерде пайдалану, оның бейімделу комплексі орташа, аралас классификациясын толықтырып, бейімделу үдерісі бейімделіп, аралас бейімделу комплексі іске асады. Бейімделу комплексін анықтауда, мінездеменің даму қабілеттілігі тұлғаның әлеуметтік психологияда ең негізгісі, бірақ баяу дамиды бөліктің бірі болып табылады.

Мамандықты және оқу орнын таңдау қазіргі кезде студенттер үшін көкейкесті мәселе. Әлеуметтік-мәдени, тұлғалық, статустық дәрежесі болатын білімнің құндылығы, өзіндік әлеуметтік феномен ретінде өз дәрежесіне көтерілмей отыр.

Зерттеушілер қазіргі кездегі студенттердің келесі түрлерін бөліп қарастырады:

1) бірінші топты шартты түрде «тұтынушылар» деп атауға болады. Бұл студент негізінде бизнес саласында жетістіктерге жетуді көздейді, бизнес теориясымен практикасын ұғыну үшін, ұйымдастырушылық, басқарушылық қызметпен айналысу үшін жоғарғы білімді алады.

2) екінші топ – «эмигранттар». Олар шетел тілін еркін меңгеру үшін, шет мемлекеттерде жұмыс істеу мүмкіндігін алу үшін оқу орнында оқиды. Оларға жаңа ортаға тез бейімделу және өмірлік оптимизм тән болып келеді.

Бұл екі түр үшін «традиционалист» қарама қарсы болып келеді. Ол жақсы білімді, кәсіби дайындықты бағалайды және ол диплом алу үшін, ғылыми зерттеулер жүргізу үшін білім алады.

Таным және білім саласындағы студенттердің қызметін үш негізгі топқа жіктеуге болады:

Бірінші түрдегі тұлға оқудағы мақсаттар мен міндеттердің ауқымдылығымен ерекшеленеді. Мұндай студенттердің білім саласы жоспардағыға қарағанда әлдеқайда ауқымдырақ болады, студенттердің әлеуметтік белсенділігі оқу орны өмірінің түрлі формаларында танылады. Студенттердің бұл тобы жан жақты кәсіби дайындыққа бейімделген.

Екінші түрдегі тұлға шағын мамандануға бейімделген. Мұнда да студенттердің танымдық қызметі оқу жоспарының шеңберінен асады.

Студенттердің танымдық қызметінің үшінші түрі тек оқу жоспарымен ғана шектеледі. Мұндай тұлғалар – өнерлігі жағынан да, белсенділігі жағынан да төмен болып табылады.

Оқуға қарым-қатынасы жағынан зерттеушілердің бірқатары бес топты бөліп көрсетеді.

Бірінші топтағы студенттер білім алуға, кәсіби шеберлікке ұмтылады. Олар оқу қызметінің барлық салаларында да белсенді болады.

Екінші топтағы студенттер оқу қызметінің барлық саласындағы білімді алуға ұмтылады. бұл топ үшін жан жақты қызметтермен айналысу тән болып келеді, бірақ олар оқытушылық және басқа да пәндердің негізін терең меңгеруден жалыққыш болып келеді. Олардың қызметінің негізгі мақсаты – бәрінен де аз – аздан болуы.

Үшінші топтағы студенттер тек өздерінің мамандығына ғана қызығушылық танытады. Оларға тек болашақтағы кәсіби мамандық үшін қажетті ғана білімді алу тән болып келеді.

Төртінші топтағы студенттердің оқу үлгерімі орташа болғанымен, олар тек өздеріне ұнайтын пәндерге ғана қызығушылық танытады.



Олар сабаққа жүйелі түрде қатыспайды, оқу қызметінің және оқу жоспарындағы пәндердің қандай да бір түрлеріне қызығушылық танытпайды, себебі, олардың кәсіби қызығушылықтары әлі қалыптаса қоймаған.

Бесінші топқа еріншек және жалқау студенттер жатады. Олар оқу орнына ата-аналарының талабы бойынша немесе армияға бармау үшін, сондай-ақ, жұмысқа бармау үшін келеді. [4]

Т.И. Лисовский мынадай студенттер типологиясын ұсынады:

1. «Гармониялық». Өз мамандығын саналы түрде таңдайды. Өте жақсы оқиды, ғылыми және қоғамдық жұмыстарға белсенді қатысады. Дамыған, мәдениетті, ашық, әдебиет пен өнерге қызығушылығы бар, спортпен шұғылданады.

2. «Кәсіби». Өз мамандығын саналы түрде таңдайды. Жақсы оқиды, ғылыми – зерттеушілік жұмыстарға сирек қатысады, себебі, жоғарғы оқу орнынан кейінгі практикалық жұмыстарға бейімделген, қоғамдық жұмыстарға қатысады. Мұндай студенттер үшін ең бастысы – жақсы оқу.

3. «Академик». Мамандығын саналы түрде таңдайды. Тек «өте жақсыға» оқиды. Аспирантурада оқуға бейімделген. Өзге пәндерге зиян келтірсе де, көбінде ғылыми-зерттеушілік жұмыспен айналысады.

4. «Қоғамшыл». Оған қоғамдық жұмыстарға икемділік тән. Осының салдарынан оқуға және ғылыми жұмыстарға деген белсенділігі төмендейді. Дегенмен, ол өзінің мамандығын дұрыс таңдағанына толығымен сенімді. Әдебиетпен және өнермен шұғылданады.

5. «Өнер сүйші». Әдебиет пен өнерге жақын болғандықтан, ғылыми жұмыстарға аз қатысады. Бірақ, сабақты жақсы оқиды. Оған көркемдік қабілеттілік пен кең ой-өріс тән.

6. «Ынталы». Өз мамандығын саналы түрде таңдамайды. Бар күшін сала отырып, сабақты адал ниетпен оқиды. Ұжым адамдарымен аз араласады. Уақытының басым бөлігін оқуға жұмсағандықтан, өнермен және әдебиетпен аз шұғылданады, киноға, концертке, би кешіне барғанды ұнатады.

7. «Орта деңгейлі». Сабақты артық күш жұмсамай, мүмкіндігінше оқиды. Соны мақтан тұтады. Оның мақсаты: «диплом алып, басқалардан кем жұмыс жасамаймын». Мамандықты таңдауда көп ойланбайды. Оқуға түскен соң, аяғына дейін оқу керек деп пайымдайды.

8. «Түңілген». Өзі қабілетті болғанымен, таңдаған мамандығы ол үшін аз тартымды болып табылады. Оқуға түскен соң, аяғына дейін оқу керек деп пайымдайды. Жақсы оқуға тырысқанымен, оқудан ешқандай ризашылық алмайды. Өнермен, спортпен шұғылдануға талпынады.

9. «Еріншек». «Аз күш жұмсау» мақсатында нашар оқиды. Дегенмен, өзін толығымен мақтан етеді. Болашақтағы кәсібіне жауапкершілікпен қарамайды. ғылыми-зерттеушілік жұмыстарға және қоғамдық өмірге қатыспайды.

10. «Өнерпаз». Оған кез-келген жұмысты шығармашылық жолмен шешу тән-оқуға да, қоғамдық жұмысқа да қатысады. Ұқыптылықты, жинақтылықты бас көтермей істейтін жұмысты жаны сүймейді. Сондықтан да «маған бұл қызық емес» немесе «маған бұл қызық» принципі бойынша дұрыс оқымайды. Ғылыми-зерттеушілік жұмыстарымен айналыса отырып, түрлі мәселелерді шешудің бірқилы жолдарын іздейді.

11. «Ұлы». Мәртебелі факультеттерде сәтті оқиды, қарапайым студенттерге жоғарыдан қарайды. Компанияда басшы болуға ұмтылады, басқа студенттерге немқұрайлы, менсінбей қарайды.

Бейімделу – активті қызмет және оның қажетті нәтижелік шарты. Зерттеушілер студенттердің жоғары оқу орындарының талабына сәйкес бейімделудің 3 түрін қарастырады:

1. Формальді бейімделу;
2. Қоғамдық бейімделу;
3. Дидактикалық бейімделу

Студенттердің жоғарғы оқу орнына бейімделуі Стокаренко бойынша келесідей жіктеледі:

а) кәсіби бейімделу, оқу үрдісінің мазмұны, сипаты, жағдайлары мен ұымдастырылуына икемделу, оқыту және ғылыми өзбеттілік дағдыларының жасалуы;

б) әлеуметтік – психологиялық бейімделу – индивидтің топқа, онымен өзара қарым-қатынасқа икемделуі, өзіне тән мінез-құлық стилінің анықталуы.

Басқаша айтсақ, «бейімделу қабілет – ешқандай ішкі дискомфортты сезінбей және қоршаған орта мен қарама-қайшылықсыз адамның қоршаған ортаның әлеуметтік, физикалық, әр түрлі талаптарына бейімделе алу қабілеті ». Бейімделу – бұл белсенді іс-әрекеттің алғы шарты және оның тиімділігінің қажетті шарты. Бұдан индивидтің қандай да бір әлеуметтік рөлінің жақсы қызмет етуі үшін бейімделудің жағымды маңызы көрінеді.

Психологиялық бейімделу - әлеуметтік қажетті құндылық бағдар және мінез – құлықты меңгеру, әлеуметтік ортаның күтілімдері мен тұлғаның бағыттылығын, бағдарын жақындаттыру. Бейімделудің әлеуметтік және психологиялық жақтары бір-бірі мен үздіксіз байланыста.

Әлеуметтік-психологиялық бейімделу адамның дара ерекшеліктері мен және қоғамдағы тұлғаның бағыты мен байланысты күрделі құбылыс. Қоғамда тұлғаның бейімделуі үшін қоғам және тұлғаның міндеттері, мақсатының ұқсастығы, пікірге қосылуы ерекше болып табылады.

Бейімделу мәселесін қарастырған ғалымдарға тоқталатын болсақ олар: В.И. Курбатова, А.Т. Маклаков, В.Н. Дружинин, Е.А. Ямбург, Н.А. Агаджанян, А.А. Реан, Х. Хартманн және т.б. Тұлғаның эффективті бейімделуге қол жеткізуі үшін ол қоғамның талаптары мен күтімдерін

қанағаттандыруы қажет. Түпкі мағынасында тек әлеуметтік норманы қабылдау ғана емес, ол жаңа және қауіпті жағдайға кездескендегі эффективті өзгермелілік, сондай-ақ оқиғаға өзіне қажетті бағыт беру. Бұл мағынада бейімделу өз мақсат, құндылық, ұмтылыстарын жүзеге асыру үшін адамның дұрыс шешім қабылдауымен инициатива көрсетумен және өз болашағын анық бағдарлаумен сипатталады. Әлеуметтік психологиялық бейімделу деңгейіне адамның жасы, білім деңгейі, өмір тәжірибесі, өзіндік бағалауы мен тұлғалық ерекшеліктер әсер етеді және адамның белсенділігімен де тығыз байланыста болады. [5]

Осы айтылған міндеттер мамандар дайындайтын жоғарғы оқу орындарының алдында тұрған негізгі мәселе.

Қорыта келгенде, оқытудың қазіргі заманғы тенденциялары жоғарғы білікті маман даярлаудың жаңартылған сапалы өзгерістерін талап етеді. Осы орайда болашақ мамандарға білімнің сапасын арыттыру мақсатында әр түрлі бағытта және жаңа әдістерді пайдалана отырып білім беру үлкен маңызға ие. Жоғарғы білімнің сапасы дегеніміз- жоғарғы оқу орнының қызмет бөліктерінің барлық қырларын қамти отырып оның негізгі сипаттамаларын анықтап беретін көпжақты ұғым. Осы ретте оқу үрдісінің сапасы болашақ мамандардың кәсіби біліктілігімен анақталатыны сөзсіз.

### **Пайдаланылған әдебиеттер:**

1. Қазақстан Республикасының Президенті Н.Ә. Назарбаевтың Қазақстан халқына Жолдауы (II бөлім) Қазақстан дамуының Жаңа кезеңіндегі біздің ішкі және сыртқы саясатымыздың аса маңызды 30 бағыты белгіленген «Қазақстан 2030 стратегиясы» (Астана, 2007 жылғы 28 ақпан) <http://online.zakon.kz/>.

2. ҚР білім беруді дамытудың 2011-2020 жылдарға арналған мемлекеттік бағдарламасы. № 1118 Қазақстан Республикасы Президентінің Жарлығы. – Астана: Ақорда, 2010 жылғы 7 желтоқсан. [www.nkaoko.kz/documents/law\\_of\\_education/](http://www.nkaoko.kz/documents/law_of_education/).

3. Кәсіпке бейімделу мәселесінің психологиялық ерекшеліктері // Қайнар университетінің хабаршысы. Психология сериясы. – 2004. - № 2. – 70 б.

4. Қалымбетова Э.К. Бейімделу болашақтың бейнесін құру ретінде // Ұлт тағылымы. – 2005. - № 3. – 251.

5. Оразбаева Ж.Н. Бейімделу табыстылығының психологиялық ерекшеліктері // Қазақстан жоғары мектебі. – 2005. - № 3. – 258 б.

### **3.38. О воспитании патриотизма инновационными методами у студентов творческих специальностей - «Музыкальное образование» и «Изобразительное искусство и черчение» в Костанайском государственном педагогическом институте**

**Дина Жетписпаевна Жусупова**

старший преподаватель кафедры искусств.

Костанайский государственный педагогический институт  
(г. Костанай, Казахстан)

**Ксения Геннадьевна Архипова**

старший преподаватель, магистр педагогики и психологии  
кафедры искусств. Костанайский государственный  
педагогический институт  
(г. Костанай, Казахстан)

**Кунсулу Ануарбековна Жакаева**

старший преподаватель, магистр педагогики кафедры искусств  
Костанайский государственный педагогический институт  
(г. Костанай, Казахстан)

В основе публикации лежит статья «Взгляд в будущее: модернизация общественного сознания» от 12.04.2017 г. Главы государства Президента Республики Казахстан Н.А. Назарбаева [1, с. 1].

В своем ежегодном послании от 12 апреля 2017 года Президент РК Н.А. Назарбаев объявил о начале Третьей модернизации Казахстана. Дан старт двум важнейшим процессам обновления – политической реформе и модернизации экономики. Цель модернизации – войти в тридцатку развитых государств мира. Определены цели, задачи и приоритеты модернизационных процессов. Но, как утверждает Президент, они будут труднодостижимыми без опережающей модернизации общественного сознания. Именно модернизация общественного сознания должна стать сердцевиной обозначенных процессов обновления [1, с. 1].

На повестке дня сегодняшнего еще более масштабная и фундаментальная работа – изменение общественного сознания во благо единой Нации сильных и ответственных людей.

Модернизированные общества содержат в себе коды культуры, которые базируются на многовековом опыте поколений, и первым условием успешной модернизации можно назвать условие сохранения своей культуры, собственного национального кода. Но это не означает консервации всего в национальном самосознании, лучшие традиции должны стать важным условием успеха модернизации. Без опоры на национально-культурные традиции, модернизация не будет твердо стоять на земле [1, с. 2].

В связи с этим, необходимо отметить такие направления модернизации сознания общества в целом и каждого казахстанца, как конкурентоспособность, прагматизм, сохранение национальной идентичности, культ знания, эволюционное развитие Казахстана и открытость сознания. Нам необходим прагматизм в поведении, как «...умение жить рационально, с акцентом на достижение реальных целей, с акцентом на образование, здоровый образ жизни и профессиональный успех...». В некоторых господствующих на сегодняшний день моделях модернизации прослеживается глобальная ошибка, которая состоит в том, что модернизация рассматривается как переход от национальной модели развития к некоей единой, универсальной. Наш национальный дух – традиции и обычаи, язык и музыка, литература и свадебные обряды, словом – многовековой опыт поколений, должны быть навечно вплетены в историю нашего государства. Однако глобальный мир архаических привычек должен остаться в прошлом. Общество будущего должно базироваться на людях, которых будут оценивать по профессиональным качествам. А профессионалом станет тот, кто получает хорошее образование и будет высокообразованным человеком.

«Каждый должен понимать, что образование – самый фундаментальный фактор успеха в будущем. В системе приоритетов молодежи образование должно стоять первым номером» ("Взгляд в будущее: модернизация общественного сознания") [1, с. 2].

В Костанайском государственном педагогическом институте большую роль в воспитании студенческой молодежи выполняет Управление по социально-воспитательной работе. Руководит работой управления к.п.н. Жакаева С.А. Основной целью управления является обеспечение условий для воспитания молодежи как одной из главных стратегических задач развития современного казахстанского общества путем определения приоритетных направлений воспитательной работы, для формирования социально - активной личности гражданина и патриота. Такие мероприятия, как День Конституции РК, День Независимости, Наурыз мейрамы, День памяти жертв политических репрессий объединяют студентов всего ВУЗа [2, с. 1].

В настоящее время наблюдается широкий потенциал человеческих возможностей и желаний. И образование не стоит на месте, а модернизирует свои достижения, ориентируясь на личностный подход в процессе учебной деятельности. Инновационные методы обучения в образовании становятся вполне обыденной частью учебного процесса. Это находит свое подтверждение в работе Кафедры искусств факультета истории и искусств КГПИ, которая объединяет две специальности – «Музыкальное образование» и «Изобразительное искусство и черчение» [2, с. 1].

Заведующая кафедрой - Сапиева М.С. – в преподаваемой дисциплине индивидуального обучения «Основной музыкальный

инструмент - фортепиано» раскрывает особенности национального стиля фортепианной музыки композиторов Казахстана. Рассматриваются истоки профессионального творчества письменной традиции, взаимодействие европейских и восточных музыкальных культур, стилистические особенности казахской музыки. Студенты исполняют произведения А. Жубанова, Г. Жубановой, А. Бестыбаева, А. Мендыгалиева, А. Абдинурова и многих других [3, с. 37].

Применяемые преподавателем инновационные методы – формативное оценивание, самооценка и взаимооценка – дают положительные результаты в самостоятельной работе и в работе на лекционных и практических занятиях с преподавателем. Таксономия Блума, метод, казалось бы, далекий от музыкального творчества, успешно применяется преподавателем кафедры, магистром педагогики Турлубаевой Д.К. также на дисциплине индивидуального обучения – «Концертмейстерский класс». Инновационный метод в разучиваемом со студентом фрагменте фортепианного произведения А. Абдинурова «Джайляуда» делает предельно понятным структуру произведения и дает возможности быстрого запоминания текста [3, с. 40].

Сегодня очень много говорится об индивидуализации учебного процесса, повышении учебной мотивации и учебной самостоятельности студентов. Наиболее соответствующим требованиям современного общества механизмом, который учитывает индивидуальные способности студентов и их возрастные особенности является формативное оценивание, которое можно еще назвать оцениванием для обучения.

Формативное оценивание – это процесс поиска и интерпретации данных, используемый для определения этапа, на котором находятся обучаемые в процессе своего обучения, направления, в котором следует развиваться, и установления, как лучше достигнуть необходимого уровня.

Впервые о том, как оценивание повышает эффективность обучения и каким оно должно быть заговорила в 1999 году Группа реформы оценивания (Assessment Reform Group), работа которой опиралась на труды П. Блэка и Д. Уильяма, которые отметили, что улучшение обучения зависит от пяти ключевых условий: [3, с. 45-49].

- эффективной обратной связи от преподавателя к студентам;
- активного включения обучающихся в процесс собственного учения;
- учета в преподавании результатов, полученных при оценивании;
- понимания того, как от оценивания зависит мотивация и самооценка;
- способности к самооцениванию.

Использование методов формативного оценивания помогает нашим студентам выработать навыки самостоятельной работы, что очень важно в овладении такими дисциплинами, как «Основной инструмент», «Концертмейстерский класс», «Постановка голоса».

На практическом занятии по развитию музыкальных способностей – «Сольфеджио» старшим преподавателем кафедры искусств, магистром педагогики Дик Ф.Б. успешно применяется SMART цель, Кейс-стади. И, несмотря на то, что содержанием дисциплины Сольфеджио остается пение по нотам, современные технологии здесь также применимы и обогащают методы работы. Вот как, к примеру, в рамках дисциплины применим метод Кейс-стади – обучение через конкретную ситуацию. Студентам предлагается обыграть ситуацию - нужно записать нотами понравившуюся мелодию, которая звучит в эфире телевидения. При этом нет с собой музыкального инструмента, чтобы помочь подобрать мелодию и нотировать ее. Случаются ситуации, когда музыкальный коллектив просит своего руководителя включить в репертуар понравившуюся мелодию. Если данного музыкального произведения в настоящий момент нет у руководителя, он может, после нескольких куплетов звучания, записать его и включить в репертуар своего коллектива. На занятии студенты прослушивают с диктофона запись песни «Еркем-ай», ее помогла записать коллега, магистр Жакаева К.А. Мелодию нужно запомнить, определить метроритм, тональность, количество тактов и записать в виде музыкального диктанта. Далее, подобрав аккомпанемент к мелодии, сыграть в нужном темпе и характере. Время записи определяется преподавателем - 30 минут. Запись музыкального диктанта на уроке Сольфеджио – один из обязательных разделов и является своеобразным итогом занятия. Но представленный в виде ситуации, исполненный преподавателем и прослушанный на диктофоне, музыкальный диктант по-новому воспринимается студентами и ко многому обязывает [3, с. 51-55].

Инновационные методы работы применяются также на специальности «Изобразительное искусство и черчение», где специфика обучения, казалось бы, предполагает сосредоточенную, скажем так – «молчаливую» работу студента над мольбертом. Однако методика внедрения групповой работы в практику преподавания допускает использование инновационных технологий во многих дисциплинах этой специальности, это - «Академический рисунок», «Академическая живопись», «Композиция», «История искусств», «Методика преподавания изобразительного искусства». Ее успешно применяют преподаватели Сапиев А.С., Жусупова Д.Ж., Ордашева М.Ж., Хамилин Е.А [3, с. 57].

Так, в преподавании практической дисциплины «Академическая живопись» по теме «Национальный натюрморт как основной жанр изобразительного искусства» используется критическое,

диалогическое обучение, проектная деятельность, выполнение постеров. Для эффективности преподавания и развития диалогического обучения применяются различные стратегии: «град идей», «мозговой штурм», «горячий стул» и другие техники общения это способствует развитию исследовательской беседы, где каждый студент старается предлагать информацию по выполнению постера. Идеи студентов рассматриваются как полезные, но подвергаются оценке, участники диалога спрашивают и обосновывают то, что сказано, а главное стремятся достичь согласия в ответе используя аргументацию в своем диалоге [3, с. 67-71].

Исследованием диалога занимались многие ученые. Важность диалога в обучении была ими доказана. В результатах исследований Мерсера и Литлтона (2007) было показано, что диалог на занятии может способствовать интеллектуальному развитию студентов и их результативности в обучении. А Л. Выготский утверждает, что в случае, когда ученик не может выполнить задания самостоятельно, ему необходима помощь взрослых или более успешных ровесников, тогда речь становится главным инструментом обучения. Его исследования подтвердил позднее Барнс, который утверждал, что речь, используемая на занятии, оказывает наибольшее влияние на обучение учеников и приносит большую пользу. Это позволяет студентам выражать свое понимание темы, помогает им осознавать, что у людей могут быть разные идеи, содействует аргументированию студентов своих идей, помогает преподавателю понять на какой стадии (беседа – дебаты; кумулятивная беседа; исследовательская беседа) находятся их студенты в процессе обучения [3, с. 73].

На завершающем этапе занятия часто используется методика эссе. По просьбе преподавателя студенты пишут свои пожелания, мнения, рассуждения о проведенном задании (два, три предложения). Студенты отмечают положительные стороны лекционных и практических занятий.



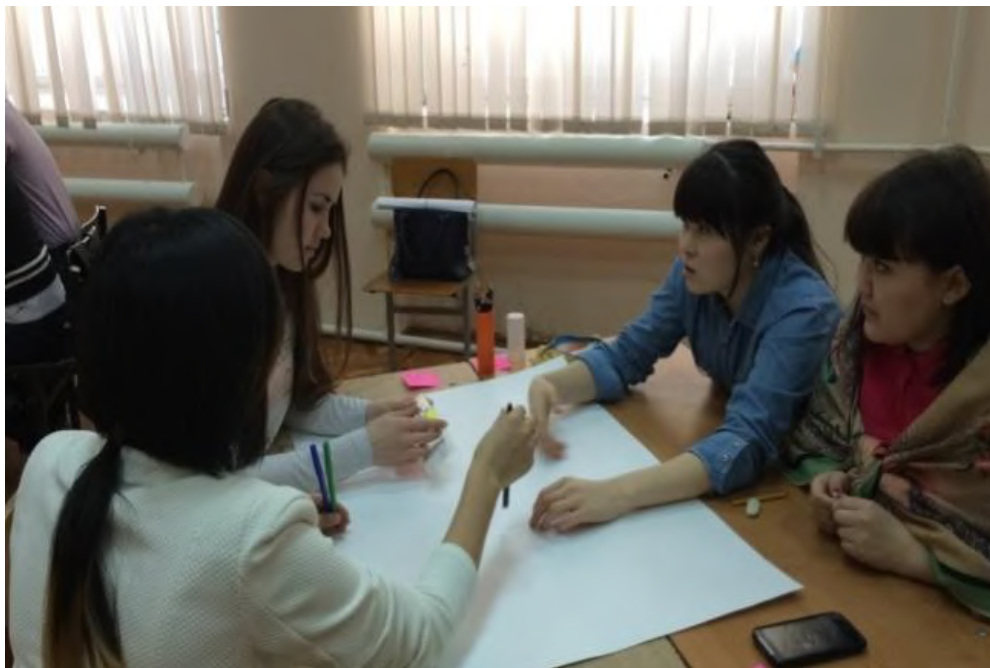

Групповая работа студентов специальности «Изобразительное искусство и черчение» с применением инновационных технологий.  
Старший преподаватель – Жусупова Д.Ж.

Стратегии критического мышления, как инновационный метод, являются также очень эффективными в работе со студентами творческих специальностей. Умение критически мыслить являются необходимой компетенцией эффективного педагога. Так как именно критическое мышление предполагает готовность к воображению или принятию во внимание альтернативных решений, внедрению новых или модифицированных способов мышления и действий. Способность развивать критическое мышление у других - прерогатива педагога [3, с. 73].

Из стратегий критического мышления преподаватели специальности «Изобразительное искусство и черчение», «Музыкальное образование» применяют на своих занятиях составление постеров. Их выполнение позволяют узнать, что они уже знают о изучаемой теме. Студенты не только актуализируют свои знания, но и критически их осмысливают, учатся составлять эффективные вопросы [3, с. 75].

Использование в практике таких элементов критического мышления, как «открытые» и «закрытые» вопросы, вопросы низкого и высокого порядка, составление постера, ранжирование по степени важности, анализ текста и визуализацию проблем - все это позволяет активизировать способности студентов оценивать, анализировать, размышлять и высказывать свою точку зрения, творчески подходить к выполнению задания и делать выводы. Критическое мышление позволяет развивать у студентов разные виды памяти (слуховую, зрительную, моторную), внимание, восприятие. Все направлено на удовлетворение потребностей в безопасности, уважении,

самоактуализации, самоутверждении, общении, игре, в познании, творчестве. Оно способствует развитию активного словарного запаса, устной и письменной речи. Применение инструментов критического мышления невозможно без взаимосвязи с диалоговым обучением, саморегулированием, использованием ИКТ и различными способами, и видами оценивания, что дает колоссальную возможность – правильное интегрирование инновационных методов. Однако возникающие трудности, которые раньше не были так обозначены - неспособность отдельных студентов работать с большим объемом информации, проблемы с хронометражем заданий, и в некоторых случаях, неумение выразить собственное мнение и отстаивать точку зрения, становятся стимулом для самостоятельной работы многих студентов. Для более убедительной аргументации некоторых вопросов студент, готовясь к защите группы, заранее просматривает материал, используя Internet-ресурс [3, с. 77].

Использование информационных технологий в процессе обучения улучшает качество образования, повышает эффективность учебного процесса. Студенты с их помощью учатся работать с текстом, использовать таблицы, создавать графические объекты. Это значительно экономит время и усилия, потраченные преподавателем и студентами на занятия, позволяет стимулировать и развивать познавательный интерес, формировать у них цифровую компетентность. Студенты стараются критически мыслить и у них это получается. Они отмечают, что проведение занятий по новым технологиям – буквально ломают их привычный стиль мышления («ломают мозги») [3, с. 81].

Все это видится нам важным условием получения хорошего образования. Как отмечает Глава государства – «Стремление к образованию всегда было характерно для нашего народа». Нацию ждет успех лишь в том случае, если в системе ценностей образованность станет главной ценностью.

### **Список литературы:**

1. Статья Главы государства "Взгляд в будущее: модернизация общественного сознания" <http://www.akorda.kz>.
2. Закон Республики Казахстан от 27 июля 2007 года № 319-III «Об образовании» (с изменениями и дополнениями по состоянию на 11.07.2017 г.)
3. Материалы программы дополнительного профессионального образования студентов выпускных вузов, осуществляющих подготовку педагогических кадров, разработанная на основе уровневых программ повышения квалификации педагогических работников РК. г. Астана, НИШ, 2015 год.

### 3.39. Жаңартылған білім беру мазмұны – физикада

**Айнур Аширхановна Турарбекова**

№ 89 мектеп-лицейінің физика пәні мұғалімі  
(Шымкент қ., Қазақстан)

«Адамзатқа және қоғамға орасан зор проблема әкелетін жаһандану мен жаңғыртудың әсерінен айналадағы әлем түбегейлі өзгеріске ұшырауда. Мектептер оқушыларды түрлі мәдениет өкілдерімен әріптестік қарым-қатынас жасауды, алуан түрлі идеяларды, көзқарастар мен құндылықтарды ескеруді, адамдар өздерінің алуан түрлілігіне қарамастан, технологиялардың көмегімен кеңістік пен уақыт кедергілерін жеңе отырып, бір-біріне сенім білдіруін және әріптестікте жұмыс істеуін қажет ететін әлемде, адамдардың өмірі ұлттық шекаралар аумағынан тыс мәселелерге байланысты болатын әлемде өмір сүруге және жұмыс істеуге дайындауы керек. ХХІ ғасырдың мектептері оқушыларды өмірде, жұмыста және азаматтық ұстанымында өзгелермен ынтымақтастықта өмір сүруге дайындай отырып, ұлттық және жаһандық пікір алуандығының шынайылығын ұғына отырып, өзіндік дербестігі мен ерекшелігін дамытуға көмектесуі керек». (Андреас Шлейхер, Білім беру және кәсіби дайындау басқармасы директорының және Экономикалық ынтымақтастық және даму ұйымы Бас хатшысының білім беру саясаты бойынша арнайы кеңесшісі міндетін атқарушы (2014))

Қазіргі жылдам дамып жатқан заманда ХХІ ғасырдың әрбір дағдысын меңгеру үшін терең білім қажет деп ойлаймын. Сондықтан да сындарлы білім беруде білім мазмұнын жаңарту талап етіледі. Ал білім мазмұны әрбір пәннен таралатындықтан, оқу мен оқытуда табысқа жету үшін қойылған проблемаларды сын тұрғысынан ойланып, бірлесе іс-әрекет ету, және оны шешудің жолдарын қарастыру сауаттылық пен тәжірибені қамтиды. Демек, білім беру мазмұнын жаңарту жоғарыда аталған мәселелердің шешімі болып табылады.

Қазіргі кезде оқу бағдарламасындағы стандарттарға, бағалауға, оқулықтар мен оқыту әдістеріне қатысты білім беру саласындағы өзекті құндылықтар мен мақсаттар мектеп оқушыларының жалпы үлгерімін арттыруды, сондай-ақ инновация мен көшбасшылықты енгізу үшін талап етілетін дағдыларды дамытуды, мектеп аясында ұлттық сана қалыптастырып, іске асыруды және ауқымды халықаралық тәжірибемен өзара әрекеттесуді көздейді. Жаңартылған оқу бағдарламасы мен бағалау жүйесін енгізу аталған міндеттерді шешу үшін қабылданған шаралардың бірі болып табылады. [ЖББМ физика үлестірме 1 күн]

Физика саласы бойынша оқушылардың білім, білік, дағдыларын қалыптастыру негізгі орта және жалпы орта білім беретін мектеп бағдарламасында жетекші орын алады, бұл әлемнің біртұтас ғылыми бейнесін қалыптастырудағы физиканың практикалық маңызымен

айқындалады. Физика – табиғат туралы ғылым. Оның мақсаты заттар мен денелердің, құбылыстар мен процестердің физикалық қасиеттерін танып-білу, табиғат құбылыстарының заңдылықтарын зерттеу болып табылады. [МАН 6 бет]

Физика сабағында жаңартылған білім беру мазмұнының басты ерекшелігі:

- пән мазмұнын жобалаудың спиральділік ұстанымы, яғни білім мен біліктерді арттыруда оқу материалын тігінен, сондай-ақ көлденеңінен біртіндеп кеңейту (білімді тақырыптар бойынша және сыныптар бойынша күрделендіру);

- ойлау дағдысының деңгейлік жіктелімдеріне негізделген Блум таксономиясы бойынша оқыту мақсаттарының иерархиясы;

Физика пәні алғаш 7 сыныпта басталатындықтан, ондағы кездесетін тараулар мен бөлімдердің мазмұны алдағы уақытта күрделене және кеңейе береді.

Физика сабақтарында белсенді оқу әдістерін қолданып, сабақ жоспарын нақты қадамдармен белгілеп, дұрыс жоспарлай алу мұғалімнің құзыреттілігі мен шеберлігін қажет етеді.

Жаңартылған білім беру мазмұнының тағы да бір ерекшелігі ол «Бағалау» үдерісі. Критериалды бағалау кезінде оқушылардың үлгерімі алдын-ала белгіленген критерийлердің (Роберт Юджин Глейзер енгізген ұғым, Glaser, R., 1963) нақты жиынтығының көмегімен өлшенеді. Бұл нормаға негізделген бағалаудан өзгеше. Нормаға негізделген бағалау кезінде оқушылардың үлгерімі олардың сыныптастарының үлгерімімен салыстырылып қойылады. Критериалды бағалау жүйесі қалыптастырушы бағалау мен жиынтық бағалаудан тұрады.

Калл: «Қалыптастырушы бағалау – мұғалімдер оқушылардың өтіліп жатқан тақырыптар мен дағдыларды игеруін бағалау үшін қолданатын құрал. Ол белгілі бір тақырып өтіліп жатқанда ол бойынша оқушының қате түсінігін және түсінбеген мәселелерін анықтаудың «өзегі» болып табылады» дегендей қалыптастырушы бағалау оқу үдерісінің өн бойында жүреді. Мұнда мұғалім оқушыны дамытуға жағдай жасайтын сындарлы кері байланысты қамтамасыз етеді, оқушының оқу үдерісін түзетеді және оқушыларды ынталандырады. Қалыптастырушы бағалауды жүргізуде ешқандай балл, баға қойылмайды. Тапсырма нақты жоспарланып, соған сай дискриптор түзіледі.

Жиынтық бағалау – оқу бағдарламаларындағы бөлім/ортақ тақырып және белгілі бір оқу кезеңі аяқталғанда жүргізілетін бағалау түрі. Жиынтық бағалауда критерий алдын ала беріледі. Жиынтық бағалау- ішкі және сыртқы жиынтық бағалау деп жіктеледі. Ішкі жиынтық бағалау бөлім соңында жүргізіліп, тоқсандық бағаның 50% құраса, тоқсан соңында алынатын жұмыс 50% құрап, компьютерлік бағдарламамен оқушының тоқсандық және жылдық бағасын орташа пайызбен есептеліп, бағаға «автоматты» түрде шығарылады. Мен

жаңартылған білім мазмұнымен сертификатталған пән мұғалімі ретінде сіздерге төмендегі 7-сыныптың «Масса және денелердің массасын өлшеу» тақырыбына белсенді оқу тәсілдерін қалай кіріктірілгені жөнінде қысқа мерзімді жоспарымды ұсынғалы отырмын.

Осы сабақта жүзеге асатын оқу мақсаты: 7.2.2.11. электронды, серіппелі, иінді таразылардың көмегімен дененің массасын өлшеу. Белсенді сабақ- табысты сабақ дегендей Сабақ мақсатын жоспарлауда ойлау дағдылары мен ойлау деңгейлерін басшылыққа алу қажет.

Оқу мақсатына Бағалау критерийін сәйкестендіріп, Блум таксономиясында берілген ойлау дағдыларының атап айтар болсам білу мен түсіну, және қолдану деңгейлеріне тапсырмалар арқылы жетілдіруді жоспарлап, белсенді оқыту әдістерін таңдаймын. Атап айтам болсам:

1) «Қар үйіндісі» әдісін таңдау себебім оқушыларға жетелейтін сұрақтар беру арқылы барлық оқушыларды қатыстыру, ашық сұрақтарды қолдана отырып қабілеті жағынан әртүрлі оқушылардың пікірталасқа қатысып отырғанына көз жеткізу, сонымен қатар оқушылардың айтылым дағдысын қалыптастыруға ықпал жасайды.

2) Сыныптағы оқушылардың қабілеті, білім деңгейлері әртүрлі болғандықтан, саралап оқыту арқылы оқытудың тиімді тәсілдерін іздеу қажеттігі туындайды. Саралап оқыту барысында оқушылар өздерінің танымдық қажеттігі, қабілеті және қызығушылық танытуына байланысты оқу материалының қиындық мөлшерін және көлемін өзі таңдауына мүмкіндік алады. Сондықтан жаңа сабақты меңгерту кезеңінде қалыптастырушы бағалаудың «Элективті тест» тәсіліне деңгейлік тапсырмалар берілсе, оқушылар күрделілігі үш түрлі деңгейдегі тапсырмаларды таңдап, орындай алады. Тапсырманы жеке орындап болған соң ілгерілемелі үдеріс бойынша оқушы төменгі сатыдан бастап, өз мүмкіндігіне сәйкес деңгейге дейін көтеріле алады, сонымен қатар олардың өздеріне жоғары мақсат белгілеп, соған жетуіне бағыттайды. Тапсырманы орындап болғаннан кейін ауызша кері байланыс жүргізу оқу сапасын жақсартуда үлкен рол атқарады.

«Ойлан-жұптас-бөліс» әдісі: оқушылар алдымен жұпта, кейін шағын топтарда серіппелі, иінді және электронды таразының көмегімен дененің массасын анықтай отырып ақпаратпен жұмыс істеу дағдысын қалыптастырады

Эксперименттік тапсырманы орындау барысында оқушылар оқу материалын терең ұғынады. Олардың жеке немесе топтық талқылау арқылы ақпаратты өңдеуі, танымдық қажеттілігін қанағаттандыратын білім алуына, танымдық үдерісін және пәндік білік, дағдыларын дамытуына жол ашады.

4 тапсырманы бере отырып, әрбір топқа берілген ыдыстағы қараөріктің бір данасының масасын өлшеу тәсілін ұсынуды тапсырамын. тапсырманы орындау барысында үлгерім деңгейі жоғары оқушылар сыныптағы өзге оқушылардан бұрын өз жауабымен бөлуге

асығады, ал үлгерім деңгейі төмен оқушылар таразы көмегімен ыдыстағы қара өріктің массасын өлшеп, өзінің бүгінгі сабақта жеткен жетістігімен бөліседі. Осы тапсырманы орындай отырып оқушы ойлау деңгейінің талдау сатысы арқылы танымдық қабілеті дамиды.

Сабақ соңында ақпаратпен жұмыс істеу дағдыларын дамыту тәсілдерінің ішіндегі БББ кестесін оқушылардың сын тұрғысынан ойлауын дамыту үшін қолданамын. Ондағы мақсатым- Оқушылар өзіне белгілі мағлұматтар мен жаңа деректерді салыстыруға, бұрыннан білетіндерінің негізінде өздерінің танымдық талаптарын анықтауға үйренеді. . Сондай-ақ сабақта БББ тәсілін қолдану оқушылардың оқу жетістіктерін сыни бағалауға, өзінің танымдық ойы туралы ойлауын дамытуға және шығармашылық қабілеттерін жетілдіруге мүмкіндік береді.

Қорытындылай келе физика сабағында дұрыс құрылымдалған сабақ жоспары ХХІ ғасыр баласының білім білік дағдыларын қалыптастыруына титтей болса үлес қосары анық деген сенімдемін. Сабақ құрылымы дайын оқу мақсатынан сабақ мақсатын шығарып, сабақ мақсатына сәйкес бағалау критерийлері түзіледі. Сол мақсатқа жетуде қойылған тапсырмаларға дескриптор түзіліп, оқушыға ауызша және жазбаша кері байланыс беріліп отырылады.

Мұғалімнің бағалау критерийлерін оқу мақсаттарына сәйкестендіріп, нақтылап дайындауы маңызды.

Одан кейін мұғалім бағалау критерийлерін сәйкестендіріп, оқушылардың жеке ерекшеліктерін, оқу мазмұнын ескеріп, тапсырма және оның дескрипторларын құрастырады. Дескрипторлар тапсырманы орындаудағы оқушы қадамын нақтылайды, нәтижеге жету жолын анықтайды, сондықтан дескрипторлар оқушыларға түсінікті болуы қажет.

#### **Пайдаланылған әдебиеттер:**

1. Мұғалімге арналған нұсқаулық, «Назарбаев Зияткерлік мектептері» ДББҰ Педагогикалық шеберлік орталығы, 2016 ж.
2. Үлестірме материал 1-күн.

### **3.40. Физика сабақтарында білім алушылардың оқу біліктерін қалыптастыру шараларын жетілдіру**

#### **Әлия Әбдірайымқызы Ақжолова**

I. Жансүгіров атындағы Жетісу мемлекеттік университеті, физика және физиканы оқыту әдістемесі кафедрасының аға оқытушысы  
(Қазақстан, Алматы қ.)

Қазіргі таңда елімізде жоғары білім жүйесін дамыту талаптарына сай білім алушыларға терең білім беру, оларды жан-жақты дамыту

басты мәселе болып табылады. Сол себепті, білім беру жүйесі білім, білік, дағды жиынтығын толық меңгерген, шығармашылықпен ойлайтын, өздігінен ақпаратты іздеп, талдайтын және оны дамытуға қабілетті, кәсіби құзыретті жеке тұлғаны қалыптастыруға бағытталған.

Оқу іс-әрекетінде білім алушылардың оқу білігінің маңызы зор. Ол арқылы шынайы дүниенің ақиқатын танып, тәжіибесін байытып, табиғатқа ықпал жасайтын тәсілдерді меңгереді.

Білім алушылардың дайындық деңгейі, олардың ғылыми және техникалық мәліметтерді қабылдау мүмкіндігі, тіпті білім сапасы оқу біліктері мен дағдылардың қалыптасуына және дамуына тікелей байланысты.

Білік білім мен тәжірибе негізінде қалыптасады және дамиды. Білім мен тәжірибенің деңгейіне қарай білік деңгейі анықталады. Соған сөйкес, білікті:

- меңгерілген әрекет ретінде;
- бар білімді пайдалана білу қабілеті ретінде;
- дағдылардың жиынтығы ретінде;
- толығынан меңгерілген дағды немесе дағдыны меңгерудің маңызды кезеңдерінің бірі ретінде қарастыруға болады. Біліктің қалыптасу деңгейі әртүрлі болады, әдетте үш деңгей қабылданған:
  - еске түсіру деңгейі;
  - ұқсас жағдайларды қолдана білу деңгейі;
  - қалыптан тыс жаңа жағдайда шығармашылықпен жұмыс істей алу деңгейі [1, 3].

Ғылым негіздерін оқу және оларды тереңірек зерттеу процесінде қалыптасатын білік, оқу білігі деп аталды.

Кейінгі кездегі зерттеулер жалпы оқу біліктерін (оқу, жазу, жауаптың жоспарын құру) және ғылыми жаратылыстану пәндеріне тән біліктерді (әдебиетпен жұмыс істеу, бақылаулар жүргізу, тәжірибелер жасау) бөліп алуды көздейді.

Барлық оқу іс-әрекетіне қатысты біліктердің негізгі түрлері:

- танымдық;
- практикалық;
- ұйымдастырушылық;
- өзіндік бақылау;
- бағалау.

Білім алушыларді танымдық білікпен қаруландыру – олардың артық жүктемесін жеңілдетеді және оқу сабақтарының әсерлілігін арттырады.

Танымдық білік құрамын анықтай келе оның негізгі білім көздерін талдау барысында қалыптасатынын көреміз. Айналадағы болмысты, табиғаттағы құбылыстарды және өндіріс шартарын бақылай отыра адам баласы өз біліміне сүйенеді. Сондықтан, білім алушыларға нақты білімдер алудың әдістері ретінде бақылай алатын білігін қалыптастыру керек. Жаратылыстану пәндерін зерттеу барысында эксперимент

әдістемесін игеру аса маңызды. Эксперимент теориялық пайымдамалардың шындығын дәлелдейді. Оған өлшеу, есептеу, график тұрғызу, сонымен қатар, болжам, бақылау жасай алу біліктері жатады. Сондықтан осы біліктерді білім алушыларға жоспарлы және мақсатты түрде қалыптастыру қажет.

Білім алушылардың өздігінен тәжірибе жасауы мен бақылау білігін қалыптастыру өте баяу жүреді. Сондықтанда көптеген білім алушылар қарапайым тәжірибелерді өздігінен жасай алмайды. Бұның себебі, студенттер бақылау мен экспериментті дайын инструкция бойынша жасайды.

Қазіргі таңда білім алушылардың өздігінен тәжірибе жасай алу білігін қалыптастыру әдісі қажет болып отыр.

Негізгі танымдық біліктерге жататындар:

- оқу және ғылыми оқулықтармен жұмыс, яғни өздігінен білім алу және оны тереңдету білігі;

- бақылау жүргізу және қорытындыны тұжырымдау, модельдеу, болжам құру;

- өздігінен эксперимент қою және соның негізінде жаңа білімдер алу, құбылысты түсіндіру және теориялық білім негізінде бақылау жасау білігі.

Оқу білігімен қатар практикалық білікті қалыптастырудың да маңызы зор.

Физика курсы және басқада жаратылыстану пәндерінің мазмұны білім алушыларға практикалық білікті ұйымдастыруға жақсы жағдай тудырады. Сол үшін студенттерге ғылым мен техниканың жетістіктері және негізгі бағыттары жайлы, техниканың, қазіргі заманғы өндіріс технологияларындағы теориялық және практикалық маңызы жайлы жұмыстар жүргізу керек. Теорияны меңгеру, демонстрациялық тәжірибелерді құру, фронтальдық тәжірибелерді жасау, экспериментальды есептерді шығару және практикалық жұмыстарды жасау процесінде білім алушылар келесі біліктерді меңгеру керек:

1) өлшеу, өлшеу құралдарын қолдана білу;

2) есептеу (тәжірибелердің қорытындыларын математикалық өңдеу);

3) физикалық шамалар арасындағы функционалдық тәуелділікті ашатын графиктер құру және оны талдау;

4) энергия көздері және әртүрлі зертханалық құрылғыларды және тұрмыста және техникада кездесетін құрал-жабдықтарды қолдана білу;

5) электр тізбегін жинау;

6) есептеу, графикалық, логикалық және эксперименттік есептерді шығару.

Әр түрлі өзіндік жұмыстар көмегімен студенттердің білімі, білігі және дағдысы қалыптасады. Бұл жұмыстар дұрыс ұйымдастырылғанда, яғни жүйелі түрде болғанда жақсы нәтиже береді. Есеп шығару,



есептеу, өлшеу операциялар және істеген іс-әрекетіне бақылау жасай білу өзіндік бақылау барысында іске асады.

Физика сабақтарында біліктер мен дағдыларды игеру: зертханалық жұмыстар (оқып үйренген заңдарды тексеру, приборлардың құрылысын оқып үйрену, материалдардың қасиеттерін оқып үйрену, схема бойынша электр тізбегі мен приборларды құру, өлшеу), есептер шығару (есептеулер, график салу, өлшеулерді орындау) арқылы жүзеге асады. Ал білімдерді, біліктерді және дағдыларды қолдануға төмендегілер жатады: демонстрацияланған құбылыстарды түсіндіру, есептерді шығарудан бақылау жұмыстарын орындау, жеке тапсырмаларды орындау, приборларды жетілдіру жөнінен тапсырмалар орындау [2].

Білімдерді, біліктерді және дағдыларды пысықтауға жататындар: лабораториялық практикалық жұмыстар, есептер шығару, оқу әдебиетімен жұмыс істеу.

Білім алушылар оқу әдебиетімен өзіндік жұмыс істеудің мынадай біліктерді меңгеруі тиіс:

- ең бастысын ажырата білу (оқып үйренілетін құбылыстардың елеулі белгілерін, заңдылықтардың мәнін т.б.);
- формулалардың математикалық қорытуларын дербес талдай білуі;
- суреттермен, таблицалармен графиктермен пайдалана білу;
- оқылған материалдың жоспарын құра білу;
- материалды логикалы, жүйелі баяндай білу; оқулықта бар материалды басқа әдебиеттермен алынған деректермен толықтыра білу;
- кіріспе пән және атау көрсеткіштерімен пайдалана білу;
- каталогпен жұмыс істей білу, өзін қызықтырған мәселе бойынша библиография құра білу.

Кітаппен өзіндік жұмыс істеуде біліктер мен дағдыларды қалыптастыру көбінесе мына нұсқаларға келіп тіркеледі: қандайда бір тақырыпты оқу, оны өз сөздерімен айта білу, оқылған материалға жоспар құру. Білім алушының мұндай жұмысының нәтижесі әдетте оқулық тексін қайтадан айтып бере білуі болып табылады.

Ұйымдастырушылық білікке өз іс-әрекетінді жоспарлау мен сабақ үстінде және тәжірибе жасау барысында жұмыс орнын дұрыс ұйымдастыру жатады.

Сонымен қатар, орындалған іс-әрекет және өлшеу, есептеу, есеп шығару, үй тапсырмасын орындау барысында бақылау жасау білігі, яғни өзін-өзі бақылауда маңызды.

Білім алушылардың білімін, біліктерін тексеру – физиканы оқытудың ең керекті элементі болып табылады. Оның мақсаты – оқытушының қолданған әдісінің тиімділігін бағалауға, әр білім алушылардың материалды қалай меңгергенін білуге болады.

Бағалау білігіне есептеу және эксперименттік есептердің шамаларын, лабораториялық жұмыстарды жасау барысындағы жіберілген қателіктерді, эксперименттік жұмыстардың қорытындыларын тексеру жатады. Мұндай практикалық тексеру жұмыстар жеке-дара, сондай-ақ фронталь (жаппай) қойылады. Фронталь практикалық тексеруде оқытушы білім алушыларға тапсырма береді де, жұмыс барысын қадағалайды. Өзінің бақылауларына және жазбаша есеп беруінің тексерілуін білім алушылардың көрсеткендерін негізге ала отырып баға қояды. Мұндай жұмыстардың қатарына лабораториялық жұмыстарды жатқызуға болады (сонымен қатар физикалық практику жұмыстарын) және көптеген эксперименттік есептерді қамти алатын зертханалық бақылау жұмыстарын жатқызуға болады. Жұмыстағы өздігін қамтамасыз етуі үшін білім алушылар әр түрлі материалдар мен приборлар алуы тиіс. Мысалы, денелердің көлемін анықтауда оларға бөлік құны әр түрлі мензурка берген жөн, заттың тығыздығын анықтағанда - әр түрлі материалдан жасалған білеушелер берген дұрыс.

Кейбір қарастырылған біліктер барлық оқу пәндеріне қатысты. Мысалы, оқулықпен жұмыс, еңбектің ғылыми тұрғыдан ұйымдастырылуы. Кейбір біліктердің біразы пәндер циклына тән, мысалы, өлшеу, есептеу математика пәндеріне, эксперимент пен бақылау біліктері жаратылыстану цикліне жатады.

Сондықтан әртүрлі пәндерді оқыту барысында жалпы оқу білігін қалыптастыруда бірыңғай тәсіл қабылдау керек.

Білім алушыларға оқу біліктерін сәтті қалыптастру үшін оқытушы өз іс-әрекетіне талдау жасап, оның орындалуы қандай элементтерден тұратынын (жинақталады) білуі қажет (мысалы, бақылау, өлшеу, тәжірибелерді қою қандай операциялардан тұратынын).

Оқытушы іс-әрекеттің әр элементін жіктей келе, ең тиімді жолды таңдап және жаттығуларды жүйелендіре отырып, олардың орындалуын ұйымдастыруы қажет. Осы жұмыстар негізінде күрделі іс-әрекеттерді де ұйымдастыруға болады. Күрделі іс-әрекеттер мынадай кезеңдер арқылы жүзеге асады:

- білім алушының берілген іс-әрекетті орындау білігін меңгерудің маңыздылығын түсіну (іс-әрекеттің мотивациялық негізі);
- іс-әрекеттің мақсатын анықтау;
- іс-әрекеттің ғылыми негізін анықтау;
- іс-әрекеттің негізгі құрылымдық компоненттерін анықтау;
- іс-әрекеттің құрылымындағы жинақталған операциялардың орындалуының рационалды тізбегін анықтау, яғни іс-әрекеттің моделін (алгоритм) құру;
- оқытушы тарапынан іс-әрекет бақылауда болатындай шағын жаттығулар құру;
- білім алушыларды өзіндік бақылау әдістеріне үйрету;

- шарты өзгерген жағдайлардағы білім алушылардан іс-әрекетті өздігінен орындау білікті талап ететін жаттығуларды ұйымдастыру;
- жаңа, аса күрделі іс-әрекеттің орындалуы барысында нақты білікті қолдана алу [3, с. 17].

Аталған кезеңдер іс-әрекеттердің негізгі компоненттері мен қатар, оған қосымша оқу тапсырмаларын орындауға өзіндік жұмыс пен шығармашылық қабілетін едәуір жоғары деңгейде қамтамасыз етеді.

Білікті қалыптастырудың қарастырылған тәсілдері жеке операцияларды орындаудың рационалды тізбегі мен құрылымын анықтауда білім алушылардың белсенді қатысуын қамтамасыз етеді және іс-әрекеттің құрылымын ғылыми тұрғыда негіздейді. Осының нәтижесінде білім алушылар алған біліктерін әр түрлі жағдайларға қолдануды, берілген әрекетті орындауды үйренеді.

#### **Әдебиеттер тізімі:**

1. М. Құдайқұлов, Қ. Жанабергенов. Орта мектепте физиканы оқыту әдістемесі. – Алматы, 1998.
2. Қ.Т. Намазбаев. Орта мектепте физиканы оқыту әдістемесі. 1 бөлім. Теориялық негіздер. Физика мамандығы бойынша студенттерге арналған оқу құралы. – Алматы: «Отан» баспасы, 2016. – 245 б.
3. В.П. Орехов, А.В. Усова и др. Методика преподавания физики в 6-7 классах средней школы. – Просвещение, 1976. – 384 с.

### **3.41. Проблема формирования эстетической потребности у студентов педвузов**

**Мирамгуль Жонысьековна Ордашева**

Магистр педагогики и психологии.

Старший преподаватель кафедры искусств.

Костанайский государственный педагогический институт  
(г. Костанай, Казахстан)

Формирование эстетических потребностей у студентов педвузов осуществляется путем их целенаправленного вовлечения в эстетическую деятельность, в результате чего взаимодействие с эстетической действительностью становится для будущего учителя необходимостью, привычкой, нормой, эстетической потребностью [1]. Природа эстетической деятельности и ее специфика была рассмотрена в работах М.М. Бахтина, Ю.Б. Борева, А.И. Бурова, Н.Б. Крыловой, М.Ф. Овсянникова, Л.Н. Столовича, Л.С. Сысоевой, Ю.У. Фохт-Бабушкина и др. Однако развитие у личности умения воспринимать, сочувствовать и оценивать прекрасное, трагическое, комическое и использовать во всех сферах жизни требует особого внимания эстетике, в рамках которой уделяется большое внимание

формированию эстетического суждения о красоте, вкусе, искусстве. При этом эстетика не ограничивается умозаключениями, она базируется на мировоззренческих и художественных представлениях человека, его ценностях, вкусах, идеалах, характерных для современного мира. Эстетика имеет под собой научную основу, что отражается в функциях эстетики, к которым Р.А. Куренков отнес:

- функция эстетического миротношения, которая несет в себе знания о красоте;
- воспитательная функция эстетики, когда эстетика при определенных условиях может влиять на мировоззрение человека;
- тезаурусная функция эстетики, когда эстетические знания связываются с особой эстетической грамотностью и образованностью;
- функция критики, когда осуществляется оценивание произведения искусства на основе понимания;
- эвристическая функция эстетики, когда эстетическая теория обуславливает принципы эстетической деятельности, связанные с творческими установками личности;
- методологическая функция эстетики, которая заключается в том, что ее содержание и положения могут служить философской основой решения многих задач смежных областей знаний (философских, искусствоведческих, культурологических) [2].

Эстетика зародилась на основе философских суждениях об искусстве в опоре на художественный опыт всех исторических эпох и народов, одновременно создавая методологический фундамент для разрешения основных проблем эстетико-философских проблем современности. Правда, западные представители лингвистической философии решили вообще не относить эстетику в разряд «респектабельных» философских дисциплин на том основании, что у эстетики нет конкретного языка и часто эстетические суждения не имеют основания. Однако отдельные ученые, такие как Р. Вудфилд, приводя терминологический анализ слов (например, чем термин «элегантность» отличается от термина «красивое»), указывают на то, что эстетика имеет свойство проникать в соответствующую явление, а термины эстетики подчиняются логике описательных выражений.

По мнению некоторых современных ученых-философов, к эстетике нельзя относиться, как к науке, которая имеет законченную и сформировавшую основу в виде знаний, методов, технологий, что давало бы ей возможность полноценно конкурировать с точными науками. Часто встречаются утверждения, что эстетике недостаточно наблюдений и классификации фактов, установления законов. Что, как и другая любая наука, эстетика должна четко структурирована, так как наука – это, в первую очередь, система. Отметим справедливое замечание видного американского теоретика Т. Манро о том, что в современном мире мало уделяется внимания научным исследованиям в сфере эстетики.

Однако современная эстетика не стоит на месте и развивается вслед за развитием технологий. Ю. Борев выделил основные признаки научной системности в эстетике:

1. Наличие логической связи, соподчиненности, иерархии понятий, категорий, закон, порядок идей. Всякая проблема эстетики может быть решена, лишь будучи поставлена в связь со множественными проблемами, и рассмотрена как составная часть целостной системы на основе единой методологии.

2. Организованность (упорядоченность) элементов несводимых к простой их сумме. Эстетика как система законов и категорий, описывает эстетические ценности для человечества и мир в его богатстве, освоение этого мира и творчество по законам красоты, сущность искусства, особенности процесса его развития, специфику художественного творчества, восприятия и социального функционирования художественной культуры.

3. Конкретно-всеобщий характер взаимосвязанных эстетических идей, возможность не просто пересказать факты, а подняться над ними, охватить их с «птичьего полета». Основа теоретических обобщений эстетики - безграничная сфера практического и художественного освоения мира.

4. Монистичность, объяснение всех явлений из одних и тех же исходных оснований. Таким единым основанием для системной организации эстетических знаний является трактовка эстетического как общечеловеческой ценности.

5. Отсутствие лишнего (принцип минимальной достаточности), когда минимальное число аксиом или других исходных положений способствует такому разворачиванию идей, чтобы в своей совокупности они могли охватить максимальное количество фактов и явлений, что придает научной системе логическое изящество и красоту. Для эстетики в этом отношении существен опыт движения физики к теории относительности: «Исходные гипотезы становятся все более абстрактными, далекими от жизненного опыта. Но зато мы приближаемся к благороднейшей научной цели: охватить путем логической дедукции максимальное количество опытных фактов, исходя из минимального количества гипотез и аксиом...» (А. Эйнштейн).

6. Принципиальная разомкнутость, готовность воспринять и теоретически обобщить доселе неизвестные факты и явления. Процесс эстетического освоения мира не имеет границ, и поэтому замкнутая система эстетики в принципе неверна. Научно плодотворна только система, цельная в своей основе и разомкнутая для новых фактов, не претендующая на абсолютную завершенность, но стремящаяся вобрать в себя весь эстетический опыт человечества и ответить на запросы современности; система, внутренне способная к развитию, к заполнению «белых пятен». Эстетика обобщает опыт художественного развития человечества, а он бесконечен. Она развивается с каждым

художественным открытием. Каждый шаг вперед в художественном развитии человечества есть шаг в развитии эстетики.

По Ю. Бореву, эстетика, как наука, является системой законов, категорий, общих понятий, опирающихся на эстетические свойства реальности. В ее основе лежит процесс освоения действительности по законам красоты, особенно социального бытия и функционирования искусства, восприятия и понимания продуктов художественной деятельности [2, с. 17].

Современная эстетика расширяет свои границы изучения благодаря использованию теоретических методов, которые используются в других науках, таких как биология, психология педагогика и т.д. Методология эстетики опирается на принципе историзма. Принцип историзма противоположен идее «остановившегося времени», идеи о неподвижности времени и столь же односторонней идеи о быстро меняющемся времени. Историзм опирается на рассмотрение явлений в их динамике, на рассмотрение связей с различных сторон, а также на рассмотрение истории в свете современности.

Научную сторону эстетики составляют рассуждения человека о красоте и решение теоретических задач, стоящих перед человеком, предлагая ему определенные виды средств и методов преобразования мира с точки зрения прекрасного. Однако человек, находящийся в социуме, должен оценивать ситуацию не только со стороны прекрасного, но и также и с моральной стороны. При этом поступки человека может определить социум, повлияв на его характер и мировоззрение. Именно с точки зрения данного аспекта и прослеживается связь эстетики и этики.

Д.С. Мережковский, рассуждая об эстетике как о категории этики, сравнивал создание картины с нравственным подвигом, утверждая, что это и есть высшая награда. Русский символист разработал эстетические установки в области искусства и философско-литературной критики, влияющие на жизненные установки человека. Выводя категории этики, Д.С. Мережковский немаловажную роль отводил «совести» как регулятору внутри культуры и эстетики. Он же высказал опасение по поводу технологического развития и преобладание материальной культуры в современном мире в ущерб духовной, так как при этом обесценивается творческий процесс и личность художника.

Эстетика всегда связана не только с духовно-культурным опытом человечества, но и с предметной областью, которую она изучает - искусством. Искусство – это отстоявшаяся, откристаллизовавшаяся и закрепленная форма освоения мира по законам красоты, в которой есть не только эстетическое содержание, но и художественная концепция мира и личности, а также образ, наполненный определенным идейно-эмоциональным смыслом [2]. Предмет эстетики объединяет

исторически сложившиеся и логически связанные проблемы четырех сфер философско-эстетического знания: онтологической; гносеологической; социально-практической; художественной (искусство) [3].

Во взаимоотношениях искусства с эстетикой есть две противоположные точки зрения – абсолютизация нормативности и эмпиризм. Первая предполагает определенные нормы, стандарты, предписанные эстетикой художнику. Второе направление, напротив, считает, что эстетика должна, следуя за искусством, устанавливать наличие норм и стандартов.

Эстетика присутствует во всех сферах жизни человека. Еще в X веке среднеазиатский ученый Фараби считал ткачество, медицину и риторику видами прекрасного, через которое можно познать мир. В этих видах человеческой деятельности он видел элементы эстетики, обосновывая, что в этих сферах присутствуют законы целесообразности и красоты. В современном мире видами эстетики являются не только литература, кино, живопись и т.д., но и пластическая хирургия, косметология, парфюмерия, кулинария, парикмахерское искусство, то есть те сферы жизни человека, в которых используются формы эстетического освоения мира. При этом существуют сферы, где эстетика задействована только погранично. Например, гнесология рассматривает вопросы специфики образного мышления, художественного метода как способа познания; психология понимает вопросы творческого мышления художника и художественного восприятия реципиента; герменевтика рассматривает проблемы понимания художественного текста; искусствоведение изучает вопросы художественного процесса.

Таким образом, формирование эстетических потребностей у студентов педвузов должно осуществляться путем их целенаправленного вовлечения в широчайшую сферу разнообразной эстетической деятельности, которая должна поднимать актуальные вопросы и быть подкреплена не только культурными ценностями, но и современными технологическими средствами.

### **Список литературы:**

1. Волчегорская Е.Ю. Личностно ориентированного эстетического воспитания младших школьников: методология, теория, практика // Диссертация на соискание ученой степени доктора педагогических наук / Челябинский государственный педагогический университет. Челябинск, 2007. Dissercat — электронная библиотека диссертаций. 2007 год. [Электронный ресурс] Режим доступа: <http://www.dissercat.com/search.Pdf>. – Загл. с экрана. — Яз.: рус., англ.

2. Борев Ю.В. Эстетика – 4-е изд., доп.-М.: Политиздат, 1988. – 596 с. ил. ISBN 5-250-00130-0

3. Гилберт К.Э., Кун Г. История эстетики / Под общ.ред. В.П.Сальникова; Пер с англ. В.В.Кузнецовой и И.С.Тихомировой. – СПб.: Алетейя; Санкт-Петербургский Университет МВД России; Академия права, экономики и безопасности жизни деятельности; Фонд поддержки науки и образования в области правоохранительной деятельности «Университет», 2000 – 653 с. ISBN 5-89329241-3.

### **3.42. Синтезаторда ойнап үйренудің болашақ музыка мұғалімдерінің шығармашылық қабілеттерін дамыту**

#### **Сауле Жумабековна Акбужурова**

магистр педагогических наук, преподаватель. Костанайский государственный педагогический институт (г. Костанай, Казахстан)

#### **Наурызбай Касенгалиевич Амирхамзин**

магистр педагогических наук, преподаватель. Костанайский государственный педагогический институт (г. Костанай, Казахстан)

#### **Шынар Кауатаевна Есмаганбетова**

Старший преподаватель. Костанайский государственный педагогический институт (г. Костанай, Казахстан)

### **1. Кіріспе**

Соңғы уақытта қоғам ортасында көп қолдау тауып отырған елбасының «Рухани жаңғыру» бағдарламасы музыка саласына да өз септігін тигізуде. Осыған орай, көптеген музыкалық байлығымыз баспа беттеріне қайтадан жаңаша реңмен халық назарына ұсынылуда. Заман ағымына сай музыкалық білім беру саласында өткен ескі әндердің нақты әуенін бұзбай, синтезатор сынды аспаптармен нақышына келтіріп орындаса, бұл әндердің халық құлағында көптеген жылдар бойы сақталары хақ. Онымен қоса, бұл әндердің жастарға берер тәрбиелік мәні де өте зор. Мысалы, осы мақалада ұсынылып отырған Абай әні, оның басқа да әндері сынды терең философиялық фәлсафасымен ерекшеленеді. Абай әндері көркем сөз бен тілдің халық шешендігін, тілдің құдіреттілігін ұғындырады, жастарды адамгершілікке, ізгі қасиеттерге, әсемдікке, әдептілікке тәрбиелейді.

Ақпараттық технологиялар біздің өмірімізге заман ағымына сай нақты еніп келеді, соның ішінде, мамандандырылған музыкалық компьютер ретінде қызмет ететін клавишті синтезатор. Синтезатор - [ағылш. synthsizer < лат. synthesis жобалау] электрондық музыканы жасау және түзетуге арналған компьютерлендірілген құрал; синтезатор таныс музыкалық аспаптар дыбыстарына еліктей алады және мүлдем жаңа түсті дыбыстар жасай алады [1]. Оның кәсіби музыка да және күнделікті музыкалық өмірде кең таралуы - әртүрлі типтегі іс-әрекетті компьютерлендірудің заманауи трендінің көрінісі [2].



XXI ғасырдағы музыкалық педагогика және музыкалық білім саласындағы негізгі тенденциялардың бірі - студенттерді музыкалы-компьютерлік технологияларды меңгеру мақсатында ақпаратты-компьютерлік технологиялармен таныстыру. Оларды жетік меңгеру: көмекші оқу материалдарының (дыбыс шығаратын, анықтамалық, үйрететін, дыбыс жазатын, түсететін және т.б.) көзі ретінде қолдану үшін қажет болады. Сонымен қатар, компьютерлік технологияны пайдалану жеке жұмыс сипатына бағытталған, жалпы алғанда, музыка сабақтарының ерекшеліктеріне жауап береді. [3].

Дыбыстық және композиторлық элементтері бар дәстүрлі орындаушылық қызметпен бірге синтезаторда ойнау болашақ музыка мұғалімдерінің шығармашылықтарын айтарлықтай байытуға мүмкіндік береді. Компьютерлік технологияны пайдалану және бағдарламаның дайын материалы арқылы әрбір қызмет түрі қарапайым пішіндерде енеді. Осылайша, болашақ музыка мұғалімдерінің шығармашылық қабілеттерінің дамуы көп қырлы және қызықты ғана емес, сонымен бірге өнімді болады.

## **2. Материалдар мен әдістер**

Жұмыста келесі зерттеу әдістері пайдаланылды: ғылыми-музыкалық әдебиеттің материалдары, бұқаралық ақпарат құралдарының (журналдардың) мақалаларын зерттеу; ғылыми музыкалық әдебиеттен алынған материалдарды талдау, пайдаланылған материалды жалпылау және синтездеу.

## **3. Нәтижелер мен талқылаулар**

Синтезаторды ойнауды үйрену музыкалы-шығармашылық белсенділіктің кең ауқымды қамтиды, ол дәстүрлі музыкалық дайындықтың біржақты орындаушылық бағытын жеңуге мүмкіндік береді.

Синтезаторды ойнау студенттің шығармашылық ойлауы және оның музыкалық қабілеттерінің одан да көп дамуына көмектеседі.

Негізгі мақсат – дербес түрде студентке электронды аранжировканы жасау мен орындау жолында қадам жасауға көмектесу.

Синтезаторда ойнау негізгі тапсырмаларды шешуге байланысты:

- музыкалық теория мен гармониядан негізгі білімдерін алу;
- синтезатордың техникалық мүмкіндіктерін меңгеру;
- синтезаторды ойнаудың техникасын меңгеру;
- электронды аранжировка және музыкалық шығарманы жаттау.

Осы оқытудың барлық міндеттері студенттердің шығармашылық тәжірибесінде шешіледі.

Шығарманы іріктеудің негізгі критерийлері, ең көп қамтитын студенттердің дүниетанымын кеңейту үшін маңызды жанрлар, бағыттармен қатар, музыкалық материалдың жарықтығы, студенттердің шығармашылық қабілетін дамыту деңгейіне сәйкестігі, электронды жабдықтың мүмкіндіктерімен сәйкес келуі. Студенттерге ұсынылып

отырған шығармалар үш бөлімге жиналған: академиялық, жаппай жанрдағы музыка, халықтық.

Маңыздысы – болашақ музыка мұғалімдерін даярлаудағы өзара пән аралық байланыстар. Синтезатормен дайындық сабағы басталған кезде болашақ мұғалімдер музыка теориясы бойынша нақты білім, негізгі музыкалық аспап пәні бойынша орындаушылық шеберліктің жеткілікті деңгейіне сай болуы керек. Синтезатордағы сабақтар «Қосымша музыкалық аспап» пәні бойынша жүргізіледі, үшінші және төртінші семестр кезінде студент аптасына бір рет сабаққа қатынасады. Электронды аспаппен танысу синтезаторда ойнау әдістерін таныстырудан және меңгерумен басталады.

Музыка теориясы және гармония негіздері бойынша сабақтар болашақ музыка мұғалімдерінің гармоникалық естуді, көп функционалды полифониялық музыкалық құрылымды қабылдау қабілетін дамытуға көмектеседі. Гармония негіздерін оқу интервалдар және қарапайым мажорлық және минорлық аккордтар арқылы тану: Т - (тоника), S - (субдоминанта), D - (доминанта) және сол аккордтардың айналымы. Келесі қадам - музыкалық шығармаларды жаттауда практикалық қолданыста жүрген кілттердің әріптік белгілерін меңгеру (до – С, ре – D, ми – E, фа – F, соль – G, ля – A, си бемоль – В, си – Н).

Синтезатордың техникалық мүмкіндіктерін меңгеру көп дауыстылықпен қатар, студенттердің жалпы музыка туралы көзқарасын кеңейтуге әсер ететін көптеген басқа да көрнекі мүмкіндіктерін ескеру керек. Болашақ музыка мұғалімдері түрлі жанрдағы әуендерді бояуға арналған тембрді немесе аспапты анықтай алады.

Музыкалық шығарманың жанры мен мазмұнына сәйкес келетін стильде ырғақты таңдау. Аккордтарды алу режимдерін үйрену, орындалатын шығарманың ауқымына байланысты пернетақтаны бөлу. Үйреніп жатқан музыкалық шығармаларға сәйкес автоаккомпанемент режимдерін қолдануды үйрену. Қолданылып отырған музыкалық шығармалардың сипатымен және екпініне сай келетін тиісті ақпаратты орнату. Қолданылып отырған музыкалық шығарманың жазу және аяқталу үлгілерін пайдалану, ырғақты әуенді қолдану.

Мысал қарастырайық: «Қосымша музыкалық аспап» пәні бойынша сабақтарда, синтезатордың кейбір регистрларында студенттердің қолданған Абайдың «Желсіз түнде жарық-ай» әні. Біздің жағдайда синтезатор Casio PX-410R (синтезатор банкіне енгізілген стильдер мен үндердің атауы):

STYLE: PnoBld-1, q = 60 (автоматты сүйемелдеу үлгісінің стилі)

Bank Voice 1: St.Gr Pno - (000 – әуенді әсерлеу үшін күй сандықтын-фортепиано тоны)

Bank Voice 2: Trumpe 1 - (216 – әуенді әсерлеу үшін труба тоны)

Bank Voice 3: Streo Str - (174 – әуенді әсерлеу үшін скрипкалар тобы)

Музыкалық нотаның астында әннің негізгі әуенін қолдау үшін таңдалған гармониялық аккордтар қажет.

## Желсіз түнде жарық-ай

Сабырмен,  
көтеріңкі

Абай

Жел-сіз түн-де жа-рық ай сәу-ле-сі су-да ді-ріл-деп.  
*mf*

А - уыл - дың жа - ны те - рең сай,  
*f*

та - сы - ған ө - зен кү - ріл - деп.

1-сурет - Абайдың «Желсіз түнде жарық-ай» әнінің синтезатор үшін еркін аранжировка мысалы

Болашақ музыка мұғалімдеріне табиғаты әртүрлі музыканы үйрену әдеттегі және бөлінген пернетақта режимінде музыкалық дыбыстың құрылымын басқарудың әртүрлі әдістерін меңгеруін талап етеді. Синтезаторда ырғақты қолдайтын және онсыз ойнаудың әр түрлі әдістерін қолдану керек. Позциялық ойын дағдыларын меңгеру тез және жылдам сипатта болатын музыкалық шығармалар үшін маңызды. Гармоникалық тізбектерді қосқанда көбіне аккордтардың бір-біріне жақын орналасқан түрлерін анықтап, мысалы: T5/3 - S6/4 - D6 немесе T6 - S5/3 - D6/4 және т.б. гармоникалық тізбектерді жақсырақ қолдануға болады.

Жатталынып жүрген музыкалық шығармалар негізінде электрондық әуендерді жасауға арналған шығармашылық тапсырмалар студенттерді жаңа дыбыстарды іздеуге, жаңа тембр мен стильдердің үйлесімін іздеумен айналысуға шақырады, осының бәрі олардың музыкалық қабілеттерін дамытуға көмектеседі. Көркемдік міндеттерді қойған кезде және музыкалық шығарманың мазмұнын жақсы әсемдеу үшін орындалып жатқан шығарманың бояуына динамикалық реңктер және агогика элементтері енгізілуі тиіс. Мұндай жұмыстар болашақ музыка мұғалімдердің репертуарлық бағажын байытып шығармашылық тәжірибе игеруге қызмет етеді.

Әртүрлі музыкалық формадағы шығармаларды игеру (шумақтық, қарапайым 2 немесе 3 бөлімдік, рондо немесе вариация түрінде),

музыкалық дыбыс құрылын басқару (әдеттегі немесе бөлінген пернетақта режимінде), сандық аспаптың интерактивті құрылымды дайындамаларымен танысу және авто-сүйемелдеуді пайдалану (үлгілері - ағылш. pattern – мысал, үлгі, пішін, моделі, схема - алдын ала бағдарламаланған, тізбекпен дыбысталатын әр түрлі аспап топтамаларының жиынтығы, ырғақты-гармоникалық бірізділік) болашақ музыка мұғалімдерінің кәсіби мүмкіндіктерін кеңейтеді [4].

Музыкалық ақпараттық технологиялар кәсіби өнер және әуесқой шығармашылық деңгейінде, музыка кеңістігінің шығармашылығының дамуына орасан зор мүмкіндіктер ұсынады.

#### **4. Қорытынды**

Музыкалық білім беруді дамыту болжамы қоғам өмірін компьютерлендірудің нақты прогресс жылдамдығына негізделген және біз бұдан ешқайда кете алмаймыз. Көптеген басылымдарды талдай отырып, қазіргі заманғы музыкалық - тек қана теориялық емес, орындаушылық білім берудің бағыт алған облыстарының бірі компьютерлік оқыту және компьютерлік байланыс болып табылатынына шын мәнінде келіспеу мүмкін емес.

Музыкалық білім беру саласында жаңа технологияларды енгізу, жұмыстың дәстүрлі әдістерінің ең құнды тәжірибелерін сақтау және байыту жағдайында болашақ музыка мұғалімдерімен музыкалық сабақтар ұйымдастырудың жаңа озық әдістерін, нысандарын іздеуге шақырады.

Сабақ барысында қызметтің алуан формаларына бағытталуы, достық психологиялық климат құру, студенттің шығармашылығына мұқият және ұқыпты қарау, жеке көзқарас – осының барлығы шығармашылық жұмысқа тиімді ықпал етеді. Синтезатор, өзінің кең мүмкіндіктері мен оңайлатылған ойын техникамен, болашақ музыка мұғалімдеріне музыка әлеміне саяхаттау үшін таптырмас құрал болып табылады.

#### **Қолданылған әдебиеттер:**

1. Словарь иностранных слов. - Комлев Н.Г., 2006.
2. Кириченко М.С. <http://festival.1september.ru/articles/647671/>.
3. Горбунова И. Б. Информационные технологии в музыке: Учеб. пособие. СПб.: Изд-во РГПУ им. А. И. Герцена, 2009.
4. Пáттерн [Электронный ресурс]. – Режим доступа: <https://ru.wikipedia.org/wiki/Свободный>. – Загл. с экрана.

### 3.43. Структура спортивной культуры личности

#### **Жакипбек Айдарбекович Касымбеков**

кандидат педагогических наук, доцент.

Международный казахско-турецкий университет имени Х.А. Ясави  
(г. Туркестан, Казахстан)

#### **Мария Ботаевна Жаздыкбаева**

кандидат педагогических наук, и.о. доцента.

Международный казахско-турецкий университет имени Х.А. Ясави  
(г. Туркестан, Казахстан)

#### **Ергали Дүйсенбекович Оразбаев**

кандидат педагогических наук, и.о. доцента.

Международный казахско-турецкий университет имени Х.А. Ясави  
(г. Туркестан, Казахстан)

Само современное олимпийское движение, якобы возрождающее соревнования древности, по сути, фактически возникает впервые как движение, спортивное, чисто соревновательное, вне непосредственной связи с практикой существования индивидов как граждан полиса, как граждан определенного общества. Даже в провозглашенном Пьером де Кубертенем лозунге «Быстрее, выше, сильнее!» можно отметить не содержательное, и чисто внешнее сходство с олимпийскими играми античности, поскольку, как видно из самого олимпийского девиза, оно «возродилось» именно тогда и там, когда и где появилась и выступила на первый план количественная мера, когда появилась разведенность производителя и потребителя, так как соревнование полностью вступает в свои права все лишь в обществе товарного производства. И если в общем плане *физическая культура* получает свое определение как способ целеполагания при формировании телесности человека, то это значит, что телесность подразумевает не столько саму «физику» человека, собственно тело, его биологический организм, но – непременно - единой в этой «физики» с неорганическим телом цивилизации, причем не просто «физики» плоти, а плоти одухотворенной, нравственной, свободно действующей. В противном случае целеполагания невозможно, ибо каноны совершенства человека актуально всегда определены, во-первых, соотносительностью с неорганическим телом цивилизации, а во-вторых, включает сам факт целеполагания такой соотносительности. И это очень важно, поскольку сама телесность человека, его «физика» - плоть в аспектах одухотворенности, нравственном эстетическом и т.д. – зависит от того, что выступает целью, а что средством в соотносительности органического и неорганического природного и социального тела человека. Иными словами, исторически определенному этапу развития социума всегда соответствует исторически определенный подход к пониманию и формированию телесности человека, способа ее целеполагания.

Важно отметить, что уже в античности подчеркивалась, что телесность имеет ценность лишь одухотворенная [1]. Как само ценности, как типично грубая сила, которую можно оценить количественно, она начинает восприниматься только в условиях товарного производства. Именно здесь видятся нам истоки превращения *физической культуры* в ее извращенную форму, когда одухотворенная плоть теряет определение самоценности и даже не тело индивида как органическая целостность выступает на первый план, а наблюдается трактовка как само ценности уже отдельных качеств, которые якобы могут быть использованы в отрыве от всей, так сказать, «атомной» телесности. Иными словами, абстракция и мера торжествуют даже в самом воспроизведении телесности человека.

Мы начинаем *почитать и выделять* тех, кто, казалось бы, природно, телесно «способен». Во многом такое положение связано с тем, что сейчас мыслят все, думают все, а значить индивидуальность начинает почитаться лишь в среде телесности, начинает превозноситься лишь сама телесность. Но это говорит, прежде всего, о том, что мыслит все одинаково, что СМИ поддерживают массовое сознание. Считается аксиомой, что можно выделиться только в телесной области.

Но одновременно с превращением науки в материальную силу и включением ее в состав производства происходит реальная массовизация, стирание социальных граней, прежде всего за счет широкой демократизаций образованности. Как отмечал Гегель, образованность – это получение образа человека в результате подключения его определенным ступеням социализации. А в «культуре обучения» целью становится не тот, кого обучают, а та структура, для которой обучают. *Тем самым поменялись местами средства и цель.* Ведь, по сути дела, то чему и для чего учат человека, это только средства его саморазвития, его приобщение, сам выпадает из истории. И потому уже возможно «сделать» его как раз не образованным, а *обученным*. При этом идеалом для такой системы выступает *именно поиск и обучение «природно - способного» человека* и отбрасывается ребят более широкими интересами кругозором. Природно-способный человек во всех средах, понимается как тело. Не обнаружив способностей, говорят и о задатках. И тогда *спортсмены* как идола оказываются совершенно закономерным явлением, при котором *отбора* их ищем не будущего Суворова, ставшего из хилого закаленным и великим полководцем, но человек, у которого сразу видны его превосходные физические кондиции, пусть даже не очень одухотворенную, но крепкую плоть. Как видим, нельзя рассматривать современные требования, предъявляемые социумом к человеку, в качестве присущих ему «от роду». В античности человек формировался под влиянием целеполагания телесности как одухотворенного тело, тело героя. Затем произошло раздвоение этого идеала: в одном плане – для мира

он виделся в развитой «физике». Пусть даже не очень одухотворенной, хотя и к этому тоже следовало стремиться, в другом - одухотворенной плотью, трактовавшийся как нечто, от чего надо отвлечься, как греховное, не мирское. И затем идут попытки синтеза, продолжавшиеся очень недолго, попытки воссоздания *духовного чисто физического в единой телесности, потому что телесность подразумевает здесь духовное*. В условиях товарного производства сама телесность начинает трактоваться как нечто абстрактное, потому на первый план выступает не гармония всестороннего физического совершенства, максимальное, даже в ущерб остальным способностям, в том числе и духовным, развитие одного из физических качеств со стремлением реализовать его в чисто спортивном плане [2]. При *отборе претендующих на СВД* мы должны изучить и оценить психологические свойства претендующего – индивид и ее физическую культуру. Физическую культуру индивида, очевидно, следует рассматривать в двух планах: как подсферу культуры личности и в аспекте ее отражения в образе жизни и физическом облике человека. Третий компонент педагогики отбора является выявления уровня физической культуры претендующего на *СВД*.

Исходя из содержательных основ спортивной культуры, можно схематично построить структуру и определить уровни сформированности спортивной культуры личности (рис. 1.).

Объективными показателями спортивной культуры личности являются характеристики, объединенные в следующие блоки:

- интеллектуально-мотивационный блок: образованность в сфере спорта, положительная мотивация и интерес, ценностное отношение к спортивной деятельности;
- операциональный блок: физические качества и спортивные способности, комплекс психических качеств (интеллект, воля, внимание), умение и навыки эффективно осуществлять спортивную деятельность, показывать высокой спортивный результат;
- деятельный блок: реальное поведение индивида и его активность в сфере спорта, участие в соревнованиях с соблюдением принятых в спорте норм, традиций, образцов поведения, ведение спортивного стиля жизни.



Рис.1. Структура спортивной культуры личности.

Под физической культурой личности понимается три единство таких компонентов, как аксиологический, образовательный и потребностный в отношении физической культуры как таковой [3]. Первый из них касается ценностно - ориентационной сферы, включая ценностно - нравственные, ценностно - эстетические и т.д. ее компоненты. Второй – уровня знаний, умений, навыков, необходимых для приобретения и совершенствования физически культурного образа жизни, а третий отражает состояние иерархии мотивационно – потребностей сферы применительно к ведению культурного образа жизни. Сделаем уточнения относительно всех трех компонентов.

Под *аксиологической частью* понимается ценностная ориентированность личности в диапазоне общественная польза – преимущественно эгоистическая направленность.

*Образовательной частью* включает в себя некоторое множество знаний, умений и навыков, необходимых и достаточных для рационального понимания места, значения и роли физической культуры в жизни, имея в виду необходимость эффективного использования предоставленных обществом возможностей (пусть даже актуально ограниченных) как в отношении материальных ресурсов, так и в отношении ресурсов временных и духовных.

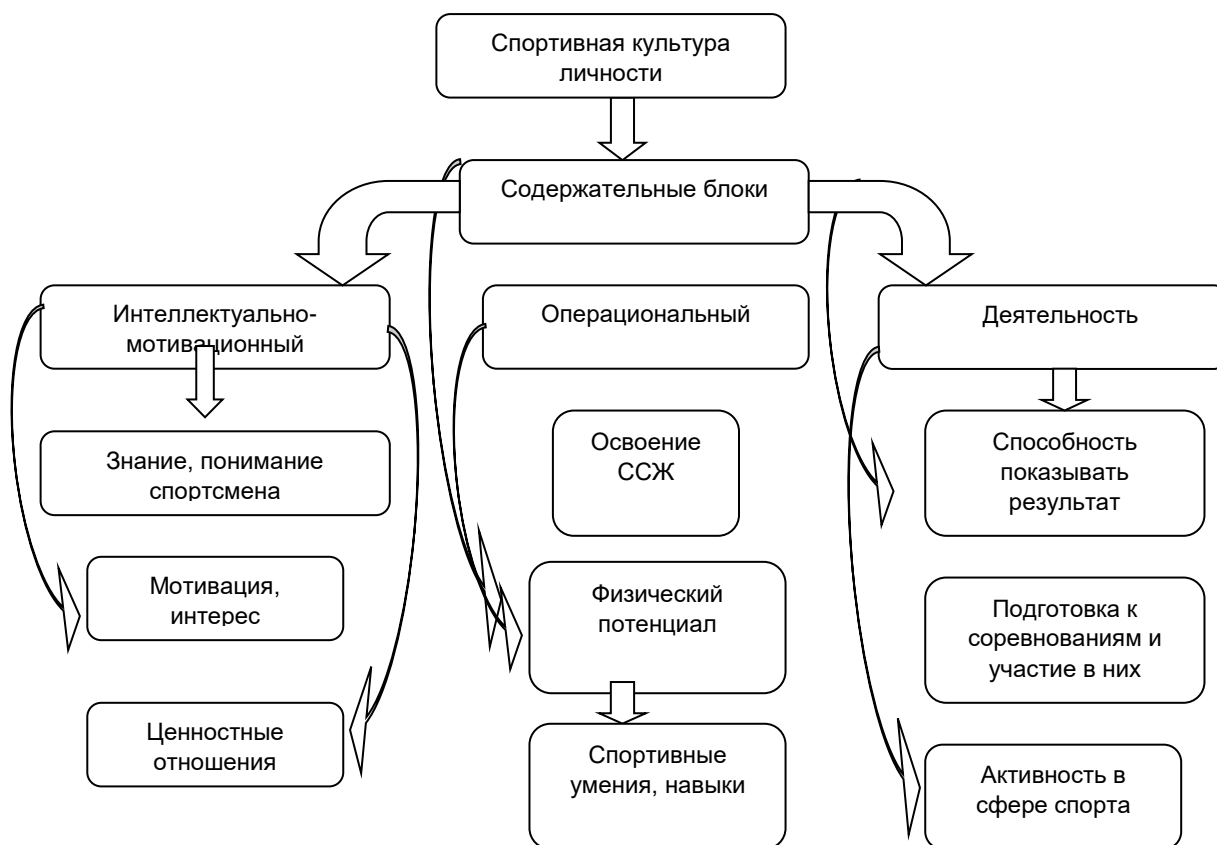

*Третьей частью*, характеризующий активность и побудительные мотивы человека в физическом совершенствовании, также имеет значительный диапазон: от занятий по принуждению извне, само принуждению до внутренней потребности, в идеале осознаваемой и реализуемой на уровне первостепенной, жизненно важной потребности.

Лишь оценка по всей шкале указанных компонентов личности может дать возможность объективно оценить сущностное содержание для *отбора в большой спорт или в спорт больших достижений*.

На основе знаний и мотивации формируется ценностное отношение к деятельности, т.е. оценка значимости и важности для спортсмена определенных объектов. Она может проявляться как компонент сознания человека (мнение, суждение, эмоциональные реакции, интерес или его отсутствие, потребность), а также как реальные действия и поступки, поведение. Оценки индивида являются индикаторами действительного ценностного отношения человека к социальной реальности или видами деятельности. Поэтому ценности играют важную роль в регуляции социального поведения людей. Они выступают как принципы, цели, средства деятельности, как образцы и модели поведения, которым следуют люди, как идеалы, на которые они ориентируются в своей деятельности. Выбирать претендующих, у которых уже сформировался ценностное отношение к спорту – будет четвертым компонентом педагогики отбора [4].

С позиций физического совершенства спортивная карьера индивида получает, таким образом, следующие определения: физически культурный человек должен вести здоровый образ жизни стремиться к физическому совершенству на основе полученной образованности, иметь установку на физическое совершенство и практически повседневно реализовывать таковую. В этом случае его спортивная карьера в качестве субъективного достояния человека объективно актуализируется на уровне его физического развития как способности полностью и эффективно реализовывать свои возможности в процессе жизнедеятельности ради блага общества. Но время идет, все меняется и поэтому педагогика - философический взгляд на физическое совершенство надо быть по-новому.

Как часто мы, основываясь на старых, кажущихся непоколебимыми позициях, представлениях, никак не можем по-новому, свежо взглянуть на действительность. Хотя это новое уже не только носится в воздухе, но и мы сами начинаем его пропагандировать. Так происходит и в отборе на *СВД*. Как известно, что самоцель спорта, исходя из его постулируемой сущности – соревновательной деятельности в форме конкуренции, - заключается, прежде всего, *в победе над другим*, в том числе и путем производства высшего спортивного результата, рекорда [5]. Иными словами, в первом случае речь идет о самосовершенствовании, саморазвитии, самоопределении, т.е. об

определении себя через свое другое, во втором – об оценке себя не через свое другое, а через внешнее и безразличное к самосовершенствованию другое. В этом случае человек не самоопределяется. А пытается определить свою сущность через другое, т.е. относится к своему телу как к вещи, как к товару. При оценке *спорта высших достижений* в аспекте социальной значимости весьма важна ориентация на общественно важные нравственные ценности. А в аспекте телосложения на физическое совершенствование. Это должно быть педагогика - философической основой *отбора на СВД* [6].

### **Список литературы:**

1. Гужаловский А.А. (1986) Проблемы теории спортивного отбора // Теория и практика физ. культуры, № 8.
2. Бальсевич В.К. (1980) Методологические принципы исследований по проблеме отбора и спортивной ориентации // Теория и практика физ. культуры, № 1.
3. Рустамов Н., Касымбеков Ж. Синестезия как индикатор для отбора на профессиональный спорт. // Научный журнал МОН РК, Поиск, серия гуманитарных наук, № 2 / 2010, с. 310-314.
4. Платонов В.Н., Запорожанов В.А. (1990) Теоретические аспекты отбора в современном спорте. Отбор, контроль и прогнозирование в спортивной тренировке. Киев.
5. Шварц В.Б., Хрущев С.В. Медико-биологические аспекты спортивной ориентации и отбора. - М.: ФиС, 1984. - 151 с.
6. Бальсевич В.К. Спортивный вектор физического воспитания в российской школе (монография) / В.К. Бальсевич - М.: НИЦ «Теория и практика физической культуры и спорта», 2006. – 112 с.

### **3.44. Құзыреттілікті қалыптастыру – бәсекеге қабілетті тұлға даярлаудың негізі.**

#### **Жансая Шынболатқызы Алиева**

Жаратылыстану ғылымдарының магистрі, физика-математикалық бағыттағы Назарбаев интеллектуалды мектебінің мұғалімі  
(Қостанай, Қазақстан)

#### **Айгүл Жапарбекқызы Қасаболат**

Педагогика ғылымдарының магистрі, Қостанай мемлекеттік педагогикалық институты, әлеуметтік және гуманитарлық факультетінің аға оқытушысы  
(Қостанай, Қазақстан)

Қазіргі кездегі жаңғырту үрдісі ең алдымен ХХІ ғасыр тұлғасы мен оларды тәрбиелейтін педагогтардың ұлттық және трансұлттық білімдік кеңістіктердегі орны мен роліне жаһандану жағдайында халықаралық

өзара әрекеттестікте дайын болу тұрғысынан жүргізілуде. Халықаралық деңгейде тұлға бәсекеге қабілетті болуы үшін алдымен жаңа жағдайда педагог алдында жалпыадамзаттық демократиялық және гуманистік құндылықтар негізінде өз елінің білімді саналы азаматын әлемдік деңгейде құзыретті шығармашыл тұлға тәрбиелеу міндеті тұр. Мұндай тұлға интеллектуалды, дүниетанымы кең, жаңаша ойлау қабілеті жоғары, білімге құштар, отансүйгіштік қасиеті қалыптасқан, бәсекеге қабілетті болуымен қатар, ел экономикасын, мәдениетін алға тартатын ұтқыр күш, құзыретті тұлға ретінде қалыптасуы тиіс. Сондықтан білім берудің мазмұнын жетілдіре отырып, үздіксіз білім беру арқылы кәсіби тұрғыдан құзыретті тұлға қалыптастыру мәселесі бүгінде күн тәртібіне қойылып отырғанын көріп отырмыз. Бүгінгі күні «құзыреттілік» ұғымы оқыту үдерісінде білімді қолданудың негізгі нәтижесі ретінде қарастырылуда.

«Қазақстан Республикасындағы білім беруді дамытудың 2020 жылға дейінгі тұжырымдамасында» қазіргі заманғы жоғары білімнің мақсаты мен басты стратегиялық бағдары айтылған, онда білімге бағытталған мазмұнды құзыреттілік, яғни нәтижеге бағдарланған білім мазмұнына алмастыру қажеттілігі көрсетілген. [1, 3 б.]

«Құзыреттілік» ұғымы оқыту үрдісінде білімді қолданудың негізгі нәтижесі ретінде қарастырылуда. Оқыту үрдісінде «құзыреттілік» ұғымы білім алушылардың білімі мен тәжірибесін, дағдылары мен біліктерін белгілі бір мәселені шешуде қолдануы болып табылады. Басты мақсаттың бірі – білім игеру кезінде күтілетін нәтижеге қол жеткізу. Жеке тұлға бұрын білімді қабылдаушы рөлін атқарса, ал жаңа талап бойынша өздігінен білім алушы, үйренуші ретінде танылады. Сондықтан жеке тұлғаның бейнесін бүгінгі заман талабына сай дайындауымыз керек. Бүгінде білім беру стратегиясын «құзыретті білім беру» деп те атап жүр. Құзыреттілік – бұл алынған білімдер мен біліктерді іс-жүзінде, күнделікті өмірде қандай да бір практикалық және теориялық мәселелерді шешуге қолдана алу қабілеттілігін айтады. Сонымен, оқытудағы құзыреттілік тәсіл білім беру нәтижесі ретіндегі оқыту сапасын қамтамасыз етеді, ал ол өз кезегінде кешенді әдіс-тәсілдерді жүзеге асыруды, оқыту сапасын бағалаудың біртұтас жүйесін құруды талап етеді. Демек «құзырет» және «құзыреттілік» ұғымдарын педагогикалық үдеріске енгізу білім берудің мазмұны мен әдістерін өзгертуді, іс-әрекет түрлерін нақтылауды талап етеді.

Құзыреттілік мәселесімен айналысатын ғалымдардың зерттеуінде аталмыш ұғым жеті бағытта қарастырылады. Олар мыналар: бағдарлы құзыреттілік, мәдениет танымдылық құзыреттілік, оқу-танымдық құзыреттілік, коммуникативтік құзыреттілік, ақпараттық-технологиялық құзыреттілік, әлеуметтік-еңбек құзыреттілігі, тұлғалық өзін-өзі дамыту құзыреттілігі [2; 14 б.]



1-сурет Құзыреттілікті зерттеген ғалымдар

Сурет К. С. Құдайбергенованың еңбегіндегі аталған «құзыреттілік» ұғымын ашудағы ғалымдардың еңбектерінен құрастырылып шығарылды. [4; 328 б.]. Оқыту үрдісіндегі құзыреттіліктерге ғалымдар әртүрлі анықтамалар берген.

Аталған «құзыреттілік», «құзыр» ұғымдарының қолданыстағы білім, білік, дағдыдан айырмасы бар.

- Білімнен айырмасы – қызмет жөніндегі ақпараттық сипатта емес, өнімді қызмет формасы түрінде байқалады, дағдыдан айырмасы – оқыған материалды топтастыра, құбылыстарды, заңдылықтарды шығармашылықпен пайдалана отырып өзгерте алатын саналы қызмет;

- Біліктіліктен айырмасы – бірнеше пән дағдыларын кіріктіру, жалпы қызмет негіздерін сезіну.

Қоғам талабына қарай оқытушының білім берудегі міндеті нәтижеге бағытталған іс-әрекетті құзыреттілік тұрғыдан жүзеге асыру. Қазіргі уақытта оқытушымен бірге, білім алушының алдына қойылатын талаптар да өсуде. Талап білім алушының бойында түйінді құзыреттіліктерді қалыптастыру болып табылады.

Құзыреттілік тәсіл бірінші орынға:

- нақты құбылыстарды танып білу мен түсіндіруде;
- қазіргі заманғы техника мен технологияны игеруде;
- практикалық өмірде мамандық таңдау кезінде өзінің кәсіби білім алуға дайындығын бағалауда;

- еңбек нарығын бағдарлау қажет болғанда өмірден өз орнын анықтауға өмір салтын, кикілжіңдерді шешу тәсілдерін таңдауға байланысты мәселелерді шешу қажет болғанда туындайтын өмірлік мәні бар мәселелерді шешу біліктілігін шығарады.

Құзыреттілік тұлғаның ақпараттық сауаттылығы мен кез-келген мәселені дұрыс шеше білу қасиетінен көрініс табады. Сыртқы ортадан ақпарат алу, оны өңдеу тұлғаның мінезін қалыптастырудың қайнар көзі болып табылады. Ақпараттарды өз бетімен алуға, талдауға, қайта өңдеуге үйрету ақпараттық құзыреттілікті қалыптастыруға негіз болады. Мұнда тұлға өз бетімен жүргізетін жұмысына көп мән беріледі. Өз беттерінше жаңа ақпараттық технологиялардың көмегімен ғаламтордан, түсіндірме сөздіктерден, түрлі тарихи ақпараттар алып, сабақ барысында пайдаланады. Бұл құзыреттілік тұлғаның оқу пәндеріндегі және білім аймақтарындағы, сонымен бірге қоршаған дүниедегі ақпараттармен жұмыс істей білу дағдыларын қамтамасыз етсе, ал оқытушының мақсаты – тұлғаға білімді өздігінен игеру амалдары мен тәсілдерін үйретіп, оның өзіндік дүниетанымын қалыптастыруына жағдай жасау, кеңестер және бағыт-бағдар беру.

Құзыреттілік тәсіл білімдік парадигмадан біртіндеп мектеп бітірушінің қазіргі көпфакторлы әлеуметтік-саяси, нарықтық-экономикалық, коммуникациялық және ақпараттық қаныққан кеңістік жағдайында тіршілік ету қабілетін көрсететін құзыреттер кешенін игеруге жағдай жасау дағдыларын қалыптастыруға қарай бет бұруды білдіреді. Ғалымдар білім берудегі құзыреттілік тәсілді жүзеге асырудың төрт аспектісін төмендегідей топтастырды:

- түйінді құзыреттер;
- жалпыланған пәндік біліктіліктер;
- қолданбалы пәндік біліктіліктер;
- өмірлік дағдылар;

Аталған аспектілерді жүзеге асыру үшін оқытудың жаңа технологияларын тиімді пайдалану секілді мәселелерді анықтап алу, білім беру жүйесіндегі басты ұстаным ретінде әркімнің өзінің білім алуға деген жеке әлеуетін қоғамда барынша пайдалануға көмектесетін оқыту жүйесін дамытуды қамтамасыз етуді көздейді. Құзыретті тұлға даярлау мақсатында ғылыми міндеттерді шешудің тиімді жолы – сын тұрғысынан ойлау технологиясын қолдану негізінде проблемалық оқыту арқылы білім алушылардың ой-өрісін, өз бетімен іздену, логикалық ойлау қабілетін, шығармашылық әрекеті мен икемділіктерін дамыту, білетіні және білмейтінінің арасындағы қайшылықтарды ашу әрі проблемалық міндеттерді шешу жолдарын жүзеге асыруға болады. Тәжірибе барысында анықтағанымызай тұлға бойында келесі түйінді құзыреттіліктерді қалыптастыру анықталды:

- басқарушылық (проблеманың туындауын шеше алу қабілеттілігі);
- ақпараттық (танымдық қабілетін қалыптастыруға қабілеттілігі);

- коммуникативті (үш тұғырлы тіл арқылы ауызша, жазбаша коммуникациясы);
- әлеуметтік (өзіндік әлеуметтік қарым-қатынасқа қабілеттілігі);
- жеке (өзіндік ұйымдастыру, білім жетілдіру, өмірлік және кәсіптік жолды анықтауға, толерантты болуға қабілеттілігі);
- азаматтық (Қазақстанның азаматы ретінде жауапкершілігі мен мәдениетіне жанашырлығы, әлемдік кеңістікте бәсекеге қабілетті тұлға ретінде көрінуі);
- технологиялық (ғылыми, өзіне қажетті деңгейде жаңа технологияларды қолдану қабілеттілігі) [5. 111 б.].

Біздің зерттеу тақырыбымыз бойынша практикалық тәжірибе көрсеткендей «Блум» таксономиясын сабақта қолдану құзыретті тұлға қалыптастыруда нәтижеге бағытталған әдіс, тұлғаның алған білімін түсінуі, талдап, өз өміріне қолдана білуі болашақты жоспарлай білуге септігін тигізді, сонымен қатар шығармашыл тұлға болып қалыптасуына әсер етеді. Бәсекеге қабілетті тұлғаның өзі құзыретті шығармашыл тұлға. Қоғамда «орындаушы» адамнан гөрі «шығармашыл» адамға деген сұраныстың көп екендігін уақыт талабы дәлелдеп отыр Шығармашылық дегеніміздің өзі ізденімпаздықтан туады. Бұл жерде тұлғаның өзіне деген сенімін туғызу, өзінен шығармашылық қабілетін іздете білу, өмірде өз орнын тапқыза білу қаншалықты қиын екенін түсіндіру. Шығармашылыққа баулу тұлға бойындағы талант көзін ашып, тілдік қорын байытып, ойлау, іздену сияқты психологиялық категорияларын қалыптастырып, тұлғаның дамуына өзіндік әсерін тигізеді. Білім алушылардың шығармашылық құзыреттілігін қалыптастыру жолдары:

- шығармашылық тұрғыда өзіндік жұмыстарын ұйымдастыру мен оқу міндеттерін анықтау арқылы;
- пәнаралық бірлестіктерді қалыптастыру арқылы;
- оқытуды жаңа педагогикалық жаңа технологияларға негіздеу арқылы.

Концептуалды идеяға негізделген оқу процесінің инновациялық әдіс-тәсілдерін енгізу, тағы басқа арқылы іске асырылады. Тұлғаның шығармашылық қабілетін дамыту үшін бірнеше шарт орындалуы тиіс. Олар: 1. Шығармашылық қабілетін дамытуды ерте бастан қолға алу; 2. Жүйелі түрде шығармашылық әрекет жағдайда болу; 3. Шығармашылық іс-әрекетке жағдай туғызу. Қазіргі таңда әрбір тұлғаның қызығушылығы мен қабілетін ескеру, оқытудың іс-әрекеттік мәнділігін арттыру, білімнің практикалық бағытталуын күшейту, оқу материалдарының мазмұнын тұлғаның өмір тәжірибесіне жақындату, оның өз бетінше оқу және ізденушілік қызметін кеңейтетін жағдайлар туғызу білім сапасын арттырудың пәрменді тәсілдері болып саналады. Білім нәтижесі ретінде қалыптасқан құзыреттілік білім алу кезінде анықталатындығы көрсетілген. Ал пән бойынша құзыреттілікті

қалыптастыруға бағытталған тапсырмалар жан-жақты оқу әрекеттерін қалыптастырып, тұлғаның ой-өрісін одан әрі дамытуға негізделеді.

Шығармашылық құзыреттілікті қалыптастыруға бағытталған тапсырмалар:

1. Анықталмаған жағдайды туғызу, таңдау мүмкіндігін беретін оқытудың формасы мен технологиясын өзгерту.

2. Оқу материалын проблемалық жағдаймен ерекшелендіру.

3. Әлеуметтік тәжірибеден алынатын, өмірдегі маңызды жағдай туғызу.

4. Жаңа дидактикалық материалдарды қолдану, шындыққа келетіндей стандарттан тыс тапсырмалар мен жағдайлар туғызу.

5. Оқу қызметі зерттеушілік және практикалық бағытты сипатта болуы.

6. Тұлғаның қабілетін ескере отырып, практикум, оқу жобалары мен іс-шараларды ұйымдастыру.

7. Өз бетімен ізденуіне жағдай жасау.

8. Білім алу кезінде белсенді ұйымдастырушы, қатысушы болуына жол беру.

9. Қоршаған орта социумымен тығыз байланысты қоғаммен ашық үлгідегі жүйесін қамту керек.

10. Оқу қызметінде білім алушылар өзіндік бағалауды жүзеге асырады

Құзыретті тұлға қалыптастыруда күтілетін нәтижелер:

1. Білім алуда ақпарат көздерімен жұмыс жасауды қалыптастыру және дамыту.

2. Сынақ, емтихан, олимпиада, зерделік сайыстардағы тапсырмаларды жоғары деңгейдегі орындай алу.

3. Пәнге деген көзқарасы өзгереді, оқу материалын жақсы меңгеруге мүмкіндік алады, ойлау қабілеті артады.

4. Жоба жұмыстарын өз бетінше орындап, қойған мақсатқа жете алады.

Құзыреттілікті қалыптастыруға бағытталған тапсырмалар тұлғаның ынтасын жоғарылатудың бірден бір әдісі. Біріншіден, білім алушы тапсырманы орындау кезінде өзінің бағытын, көзқарасын өзгертеді; екіншіден, құзыреттілікті қалыптастыруға бағытталған тапсырмалар басқа әрекет, қызметті талап етеді; үшіншіден, оқытылатын материалдар қосымша қызмет жағдайларын білуге мен қолдануға мүмкіндік береді; төртіншіден, тұлғаның пәнге деген көзқарасы өзгереді, оқу материалын жақсы меңгеруге мүмкіндік алады.

### **Пайдаланылған әдебиеттер тізімі:**

1. «Білім туралы» Қазақстан Республикасының Заңы (11.07.2017 өзгертулерімен және толықтыруларымен бірге) // [http://online.zakon.kz/m/Document/?doc\\_id=30119920](http://online.zakon.kz/m/Document/?doc_id=30119920).

2. Омарова Л.Т. Кредиттік оқыту жүйесінде студенттердің кәсіби құзыреттіліктерін қалыптастырудың педагогикалық шарттары – Алматы, 2007, 14 б.

3. Тұрғанбаева Б.А. Болашақ мұғалімдердің әлеуетін дамыту: кәсіби шығармашылық жолында. Алматы, Полиграфия сервис, 2012 ж., 316 б.

4. Кудайбергенева К. С. Құзырлылық білім сапасының критерийі: әдіснамалық және ғылыми теориялық негіздері. Алматы, 2008 – 328 б.

5. Равен Д. Компетентность в современном обществе, выявление, развитие и реализация. — М.: Наука, 2002. — 111 с.

### **3.45. Комплексный педагогический контроль как объективная оценка всесторонней подготовленности спортсмена**

**Алмас Казбекович Анарбаев**

кандидат педагогических наук, доцент

Международный казахско-турецкий университет имени Х.А. Ясави  
(г. Туркестан, Казахстан)

**Багдат Мухтарович Баймуханбетов**

доктор философии (PhD), и.о. ассоциированный профессор  
Международный казахско-турецкий университет имени Х.А. Ясави  
(г. Туркестан, Казахстан)

**Айгерим Мейрхановна Байкулова**

доктор философии (PhD), и.о. ассоциированный профессор  
Таразский государственный педагогический институт  
(г. Тараз, Казахстан)

В содержание комплексного контроля входит применение методов этапного, текущего и оперативного контроля, позволяющее объективно оценить перманентное, текущее и оперативное состояние двигательных функций спортсмена в рамках однократного обследования (Запорожанов В.А., 1982; Булкин В.А., 1983,1996; Смирнов Ю.И.,1983; Годик М.А., 1988). Проведение такого обследования включает в себя:

- контроль за динамикой показателей устойчивого состояния, достоверные сдвиги которых могут быть получены через один-два месяца подготовки;

- контроль за динамикой показателей, отражающих кумулятивный эффект от серии тренировочных занятий в рамках двух-трех микроциклов подготовки;

- контроль за показателями оперативного состояния, отражающими срочный эффект от выполненной тренировочной нагрузки в рамках одного микроцикла подготовки.



Регламент комплексного педагогического контроля определяется спецификой формирования контролируемых состояний (оперативных, текущих, этапных) с учетом их системных характеристик. Принципиально эту структуру можно представить в виде замкнутой цепи, в которой формы контроля объединяются в комплекс, являющийся основой получения, переработки и подачи информации для реализации управленческих решений (Булкин В.А., 1987).

Осуществление контроля связано с необходимостью оценивать динамику состояния физической, технико-тактической и психологической подготовленности спортсмена, развивающиеся как в результате длительного периода тренировки, так и под влиянием нагрузок отдельных упражнений, занятий, микроциклов. Это позволяет планировать тренировочный процесс наиболее рационально, исходя из возможностей спортсмена в определенный отрезок времени, специфики воздействия на его организм отдельных упражнений и их комплексов, индивидуальных и групповых особенностей адаптации организма спортсменов к тренировочным и соревновательным нагрузкам. Учитывая, что основными задачами поэтапного контроля являются определение изменения состояния спортсмена под воздействием относительно длительного периода тренировки и разработка стратегии на последующий этап или период подготовки, можно отметить, что в процессе такого контроля всесторонне оценивается уровень развития различных видов подготовленности, выявляются возможные недостатки этих аспектов и устанавливаются дальнейшие резервы их совершенствования. В результате разрабатываются индивидуальные планы построения тренировочного процесса на отдельные периоды подготовки или на весь годичный тренировочный цикл.

В практике подготовки квалифицированных борцов поэтапный контроль реализуется путем проведения углубленных комплексных обследований (УКО) и этапных комплексных обследований (ЭКО). Этапные комплексные обследования целесообразно проводить три раза в течение годичного тренировочного цикла, причем первое и второе обследование следует осуществлять в подготовительном периоде, а третье ЭКО, обычно, проводится в соревновательном периоде подготовки. В блок задач ЭКО входит определение уровня физической подготовленности борцов, оценка функционального состояния спортсменов, установление уровня технико-тактической подготовленности, коррекция индивидуальных планов подготовки. Реализация перечисленных задач ЭКО предусматривает включение в их программу тестов для оценки общей и специальной подготовленности борцов, спортивно-технических показателей для определения динамики технико-тактического мастерства, тестов для оценки уровня функциональной подготовленности на основе данных о состоянии нервно-мышечной системы и вестибулярного анализатора,

электрокардиографического и психофизиологического обследования. Проведение углубленного и этапного комплексных обследований должно предусматривать создание идентичных условий и устранение возможных значительных влияний на результаты предшествовавших обследованию тренировочных нагрузок. Для УКО и ЭКО необходимо подбирать такие тесты и показатели, на результатах которых не отражается динамика повседневных состояний спортсменов под влиянием кратковременных нагрузок. Неправильный выбор тестов может привести к тому, что будет зафиксирован не действительный уровень показателей состояния борца в результате длительного периода тренировки, а лишь некоторые текущие изменения, которые могут существенно колебаться в течение короткого временного отрезка. Практическая реализация этого важного обстоятельства весьма затруднительна в ходе проведения обследований, что связано с необходимостью объективной оценки подготовленности спортсмена помощью специфических для спортивной борьбы тестов, требующих предельной мобилизации функциональных возможностей борцов. Такой специфической нагрузкой, требующей максимального проявления физических, функциональных и технико-тактических возможностей, является та нагрузка, которую переносит борец в ходе проведения соревновательного поединка с равным по силам соперником.

Специфика проявления возможностей борца имеет существенные колебания в зависимости от степени воздействия различных причин. В число таких причин обычно входят: характер и направленность тренировочных нагрузок перед обследованием, особенности психического состояния борцов, различные социальные факторы. В связи с этим адекватное проявление возможностей спортсмена, в большинстве тестов может быть обеспечено лишь после специальной подготовки к обследованию, которая должна заключаться в устранении негативных воздействий от предшествовавшей тренировочной нагрузки и создании необходимого уровня мотивации спортсменов к выполнению программы тестирования с обязательной установкой на достижение максимальных результатов в тестах.

Отмеченные выше обстоятельства учитываются при выборе тестов и разработке контрольных нормативных уровней по ним, что позволяет с необходимой степенью точности оценить уровень физической и технико-тактической подготовленности борца. В связи с этим оценка состояния борцов должна осуществляться только с использованием высокоинформативных и надежных тестов и показателей, включаемых в программу ЭКО.

Текущий контроль, реализуемый с целью оптимизации тренировочного процесса в течение двух-трех микроциклов, служит для оценки реакции организма борцов на нагрузки различного характера и определения влияния этих нагрузок на функциональные возможности

спортсменов. Это позволяет своевременно изменить некоторые параметры структуры тренировочного процесса на основании оценки динамики развития адаптационных реакций в организме борца, особенно, при появлении начальных признаков переутомления. Формой текущего контроля являются текущие обследования (ТО), сроки которых зависят от влияния периода подготовки и уровня спортивной квалификации борцов. В блок задач ТО входит оценка уровня различных сторон подготовленности спортсменов и коррекция дальнейшего плана подготовки. Программа ТО включает в себя учет и анализ различных показателей тренировочных нагрузок, оценку спортивно-технических показателей, определение уровня специальной физической подготовленности. Эта информация может дополняться оценкой уровня функциональной готовности по данным электрокардиографии и психофизиологического обследования.

Разновидностью текущего контроля за подготовкой борцов является оценка соревновательной деятельности, включающая в себя определение степени реализации борцами различных сторон подготовки по итогам контрольных и основных соревнований, сравнительный анализ фактических результатов соревновательной деятельности с планируемым уровнем готовности спортсменов, коррекцию планов дальнейшей подготовки с уточнением значений показателей технико-тактического мастерства. Вся исходная информация для реализации этой формы ТО набирается путем видеосъемки и стенографирования соревновательных поединков борцов с последующим анализом полученных данных и построением тренировочного процесса в соревновательном периоде с учетом выявленных значений спортивно-технических показателей борцов (Тараканов Б.И., 1983; Новиков А.А., 1990; Никуличев В.А., 1990; Кулибаба В.Л., Тараканов Б.И., Кудлай С.А., 1997; Дашинорбоев В.Д., 1999).

Оперативный контроль за подготовкой борцов направлен, преимущественно, на коррекцию программ тренировочных занятий, что позволяет использовать самые разнообразные методы и тесты для определения оптимального, для каждого спортсмена, режима нагрузок и отдыха, а также для установления индивидуальных характеристик показателей тренировочных нагрузок на ближайшие занятия. Проблема рационального выбора таких характеристик весьма многообразна и связана с выявлением путей реализации оперативного контроля за уровнем физической и технико-тактической подготовленности борцов непосредственно в ходе проведения учебно-тренировочных занятий и участия спортсменов в соревнованиях. При этом необходимо учитывать, что оперативное состояние является неустойчивым и быстро изменяющимся в ходе тренировочного занятия. Это значительно затрудняет возможность педагогического руководства таким состоянием со стороны тренера, хотя такое руководство крайне

необходимо для адекватного формирования состояния оперативной готовности.

**Список литературы:**

1. Смирнов Ю.И. Комплексный контроль подготовленности спортсмена // Теория и практика физической культуры. - № 9. – 1983. С. 32-34.
2. Юшков О.П., Шпанов В.И. Совершенствование методики тренировки и комплексный контроль за подготовленностью спортсменов в видах единоборств. – М.: МГИУ, 2001. – 40 с.
3. Холодов Ж.К., Кузнецов В.С. Теория и методика физического воспитания и спорта. - М.: Физкультура и спорт, 2001. - 480 с.

## SECTION IV / СЕКЦИЯ IV

### GREEN WORLD / ЗЕЛЕНЬЙ МИР

#### 4.1. Effect of Industrial Emissions on Atmospheric Air in Zhambyl Region

**Aigul B. Yessaliyeva**

Senior Lecturer of the Department "Life Safety"  
Taraz State University named after M.Kh. Dulati (Taraz, Kazakhstan)

**Gulmira A. Sarbassova**

Candidate of Technical Sciences, Associate Professor of the Department  
"Safety of Life". Taraz State University named after M.Kh. Dulati  
(Taraz, Kazakhstan)

**Zura E. Bimurzaeva**

Candidate of Technical Sciences, PhD, Acting Assistant Professor  
of the Department of Safety of Life. Taraz State University  
named after M.Kh. Dulati (Taraz, Kazakhstan)

**Kamila A. Akilova**

PhD, Acting Assistant Professor of the Department of Safety of Life  
Taraz State University named after M.Kh. Dulati (Taraz, Kazakhstan)

**Rakhima A. Baisalbayeva**

Student of Taraz State University  
named after M.Kh. Dulati (Taraz, Kazakhstan)

The Constitution of the Republic of Kazakhstan is the main law of our country, as well as an instrument for the development of national environmental legislation that consolidates the ecological concept of our state. All this is reflected and enshrined in Article 6: "Land and its subsoil, water, flora and fauna, other natural resources are in state ownership on the basis, conditions and within the limits established by law" [1].

In today's world, when economic activity interacts with the environment, huge changes occur in terrestrial, atmospheric, and aquatic ecosystems, by discharging into the environment, increasing the amount of solid, liquid and gaseous waste. The inseparable connection of a person's economic activity, connected with the consumption of natural resources, ultimately leads to contamination of the biosphere with an increasing rate.

In the XX-XXI centuries humanity faces one of the main tasks in rational nature management combined with effective reduction of the negative impact of industrial production on the biosphere. Since ancient times such teachings as the philosopher Anaximander, the Indian emperor Ashoka, Peter the Great, as well as outstanding Russian scientists V.I. Vernadsky, D.S. Likhachev and others have been dealing with the problems of the relationship between man and nature.

To date, the world community has come to the conclusion that environmental pollution and irrational use of its resources is a global problem of our time. In this regard, the World Community, dealing directly with environmental issues, has developed the Convention on Long-range Transboundary Air Pollution (Geneva, Switzerland, 1979), the Convention on Environmental Impact Assessment in a Transboundary Context (Espoo, Finland, 1991).

Since 1993, the Republic of Kazakhstan has begun work on accession to the International Environmental Conventions and by March 1, 2003, 19 international environmental conventions (IEC) have been ratified and 2 international agreements have been signed.

The main task of the World Health Organization (WHO), established on July 22, 1946, is to take care of people's health, which is linked to environmental protection, collects and disseminates environmental information, and participates in research, provides technical assistance, exercises international control over the environmental state of the environment. [2]

Protection of atmospheric air is a system of measures implemented by the state authorities of the Republic of Kazakhstan, local governments, legal entities and individuals in order to improve the quality of atmospheric air and prevent its harmful effects on human health and the environment.

And in fact, those people who live in large industrial cities, nothing more than breathe air, which is oversaturated with harmful and poisonous substances, thrown into the atmosphere by our industrial enterprises. And these scales of pollution depend on the size of the enterprise, consumed raw materials. The enterprises of ferrous and non-ferrous metallurgy, chemistry and petrochemistry, construction industry, energy, and fuel industry are particularly affected by air pollution. Some enterprises are not sufficiently equipped with treatment facilities or they save energy on incomplete loading of these facilities.

According to the information and analytical report of the Committee for Environmental Regulation and Control of the Department of Ecology in the Zhambyl region of the Ministry of Energy of the Republic of Kazakhstan for control and law enforcement activities for 2016, the main share of emissions of pollutants from stationary sources is accounted for by the chemical sector enterprises. From enterprises in the heat and power industry, emissions are 18.3%, mining - 14.1%, gas - 14%, municipal - 10.4%, metallurgical-2.3%.

The problem of emissions from road transport remains. Their share in the total volume of gross emissions accounts for more than 70%. According to the branch of RSE "Kazgidromet" in Zhambyl region, the degree of pollution of air pollution sources (IZA) is:

The Diagram 1.

**Degree of pollution of air pollution sources in the Zhambyl region, units.**

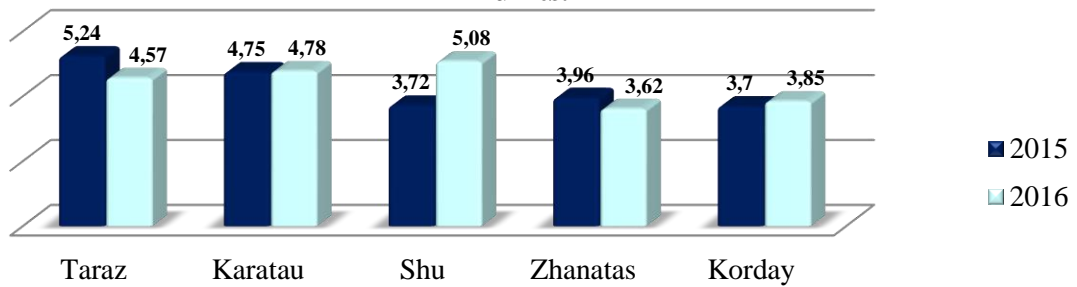

*In general, the pollution index in comparison with 2015 is unchanged.*

Along with this, it should be noted that the index in comparison with the previous years was due to the increase in the MAC for formaldehyde from 0,003 to 0,010 mg / m<sup>3</sup> according to the new norms of atmospheric air in urban and rural settlements.

The number of observation points in the city of Taraz, there are 5 pieces, including PNZ 4 pieces, SKAT 1 piece. There are no recorded cases of EO and EEZ in the region. Monitoring of atmospheric air is carried out on working days, daily.

According to the Department of Statistics for the Zhambyl region, the number of emission sources is given in the following table.

Number of stationary emissions of pollutants		
Total, units	Of them:	
	Organized	Of them: Equipped with treatment facilities
11 368	7 272	742

Air pollution (emissions) - preliminary data on the data provided by the largest enterprises in the region:

The Diagram 2.

**Pollution of atmospheric air (emissions) in 2015, thousand tons**

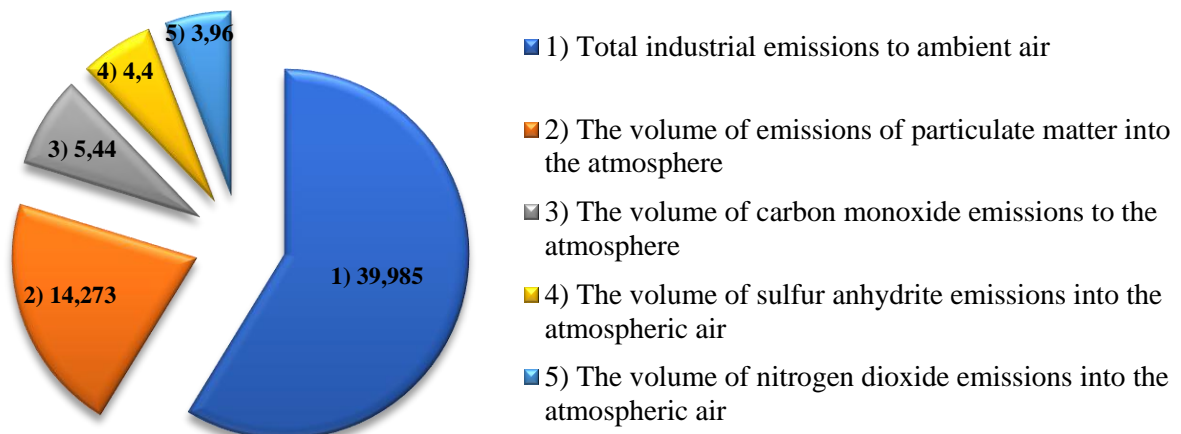

The Diagram 3.

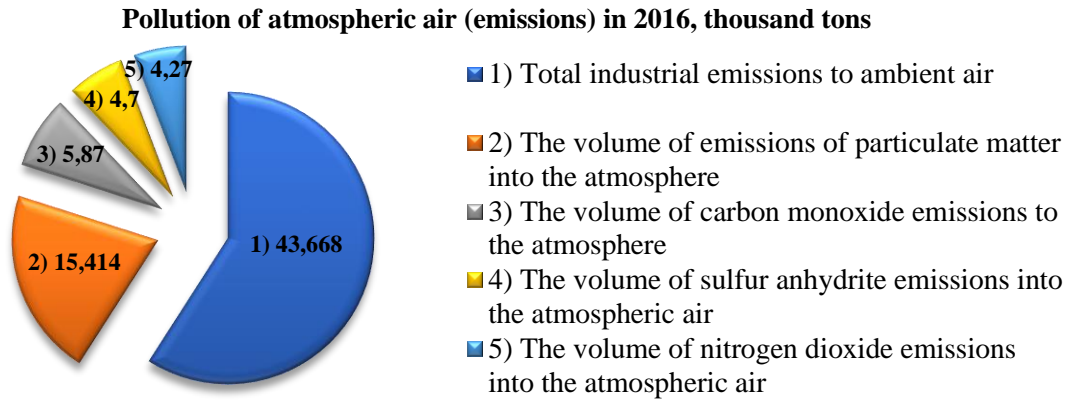

The Diagram 4.

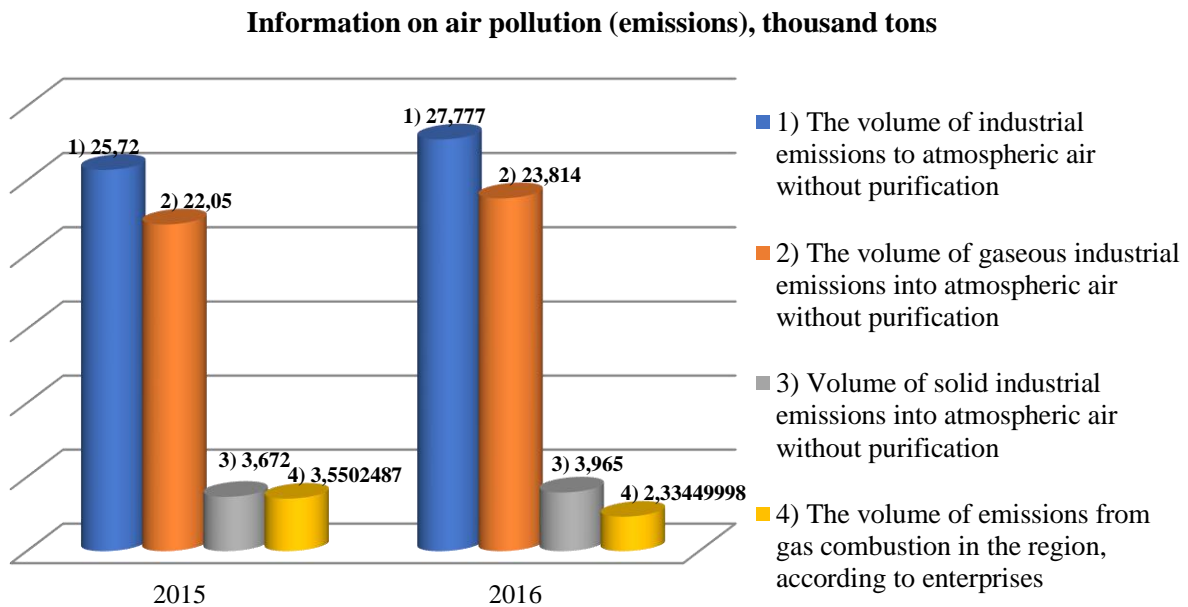

The Diagram 5.

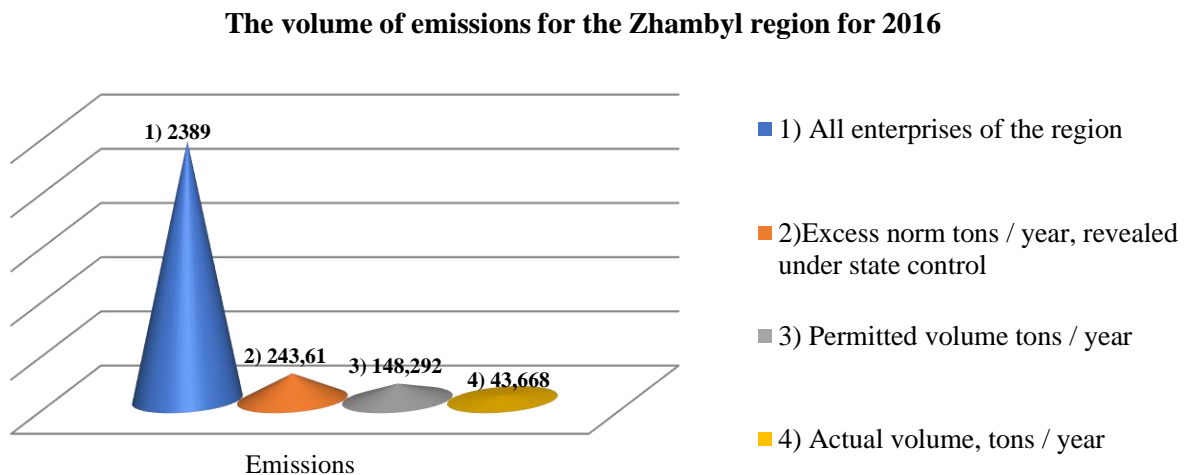



The Diagram 6.

**Results of control of motor vehicles for 2015 in Zhambyl region**

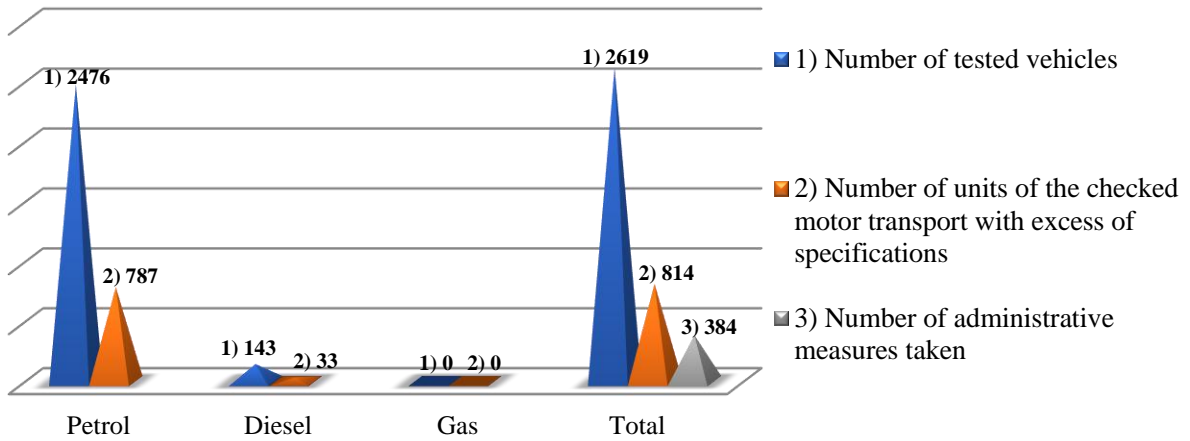

The Diagram 7.

**Results of control of vehicles for 2016 in Zhambyl region**

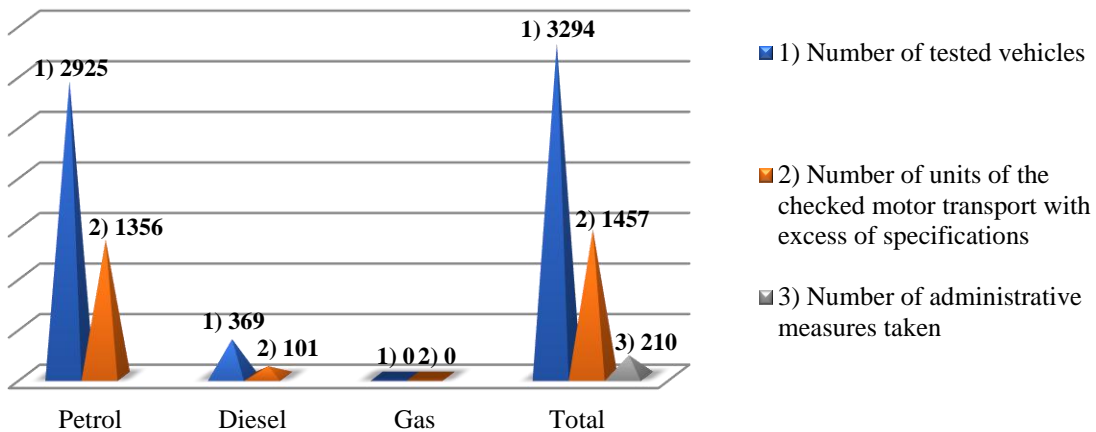

The Diagram 8.

**Results of control of motor vehicles for 2015 in Zhambyl region**

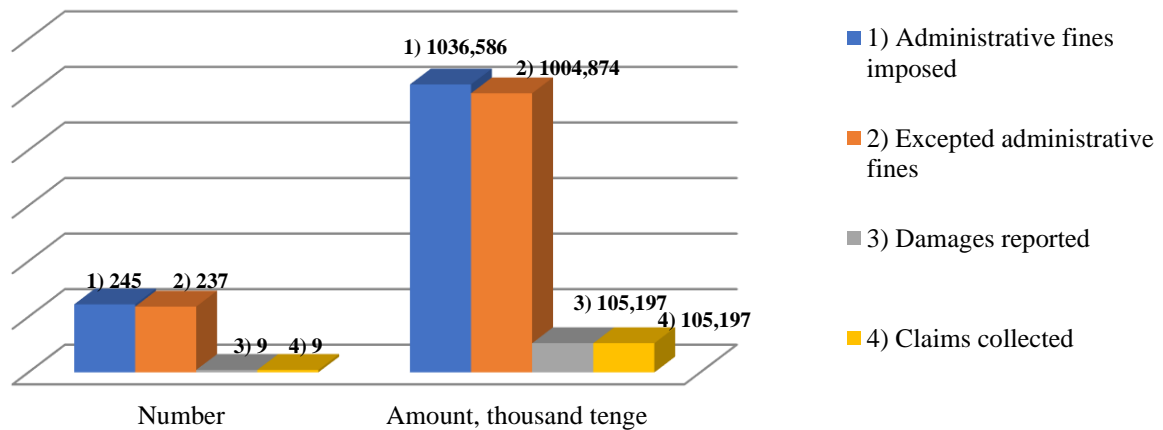

The Diagram 9.

**Results of control of vehicles for 2016 in Zhambyl region**

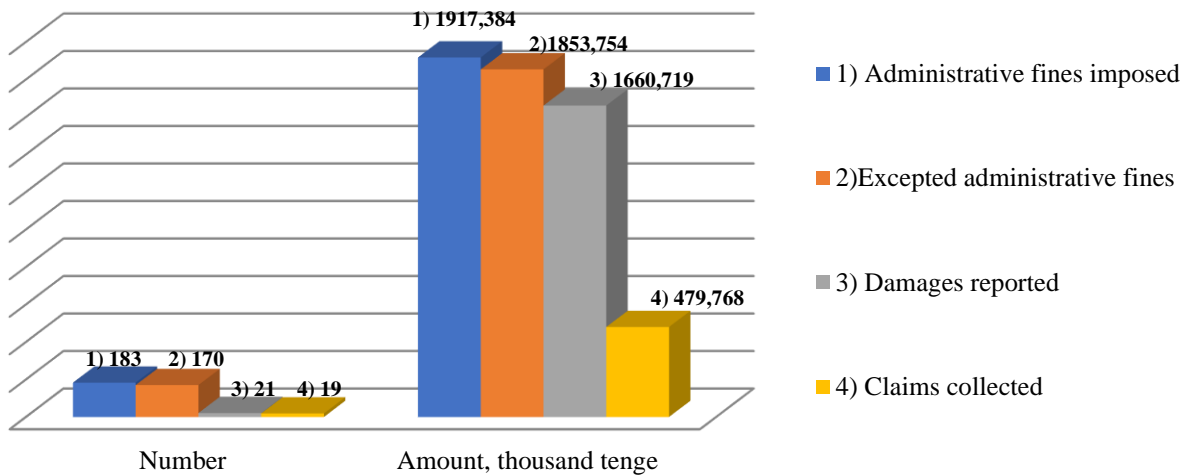

The increase in emission limits for pollutants in 2016 as compared to 2015 in Zhambyl oblast by 51.26 thousand tonnes (34.6%). According to KazTransGaz Aimak, the limit increased by 11,442 thousand tons, Kazphosphate NDFZ by 3,714 thousand tons, TPP named after T. I. Baturova by 10,159 thousand tons.

The Diagram 10.

**Increase in emission limits for pollutants in 2016 as compared to 2015 in Zhambyl oblast, thousand tons**

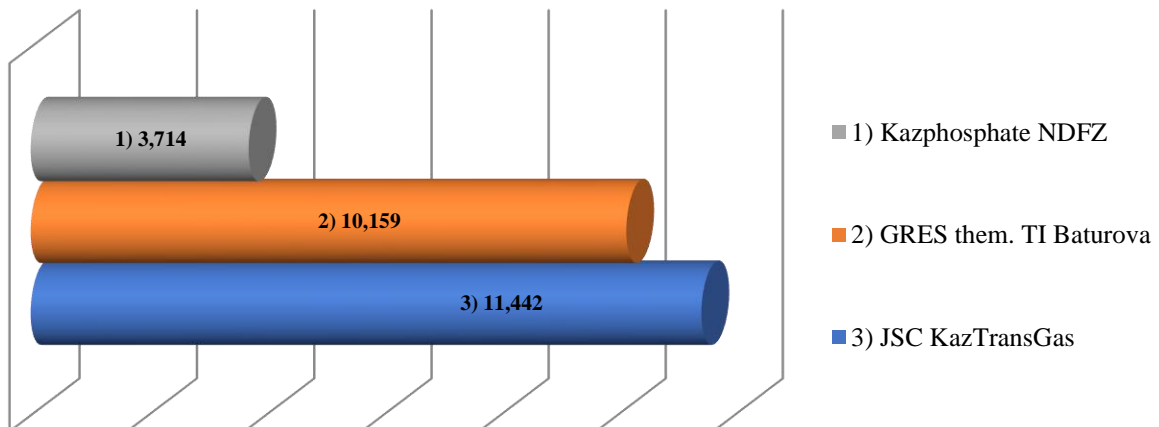

The Diagram 11.

**Number of inspections conducted by the Department of Ecology  
Zhambyl region**

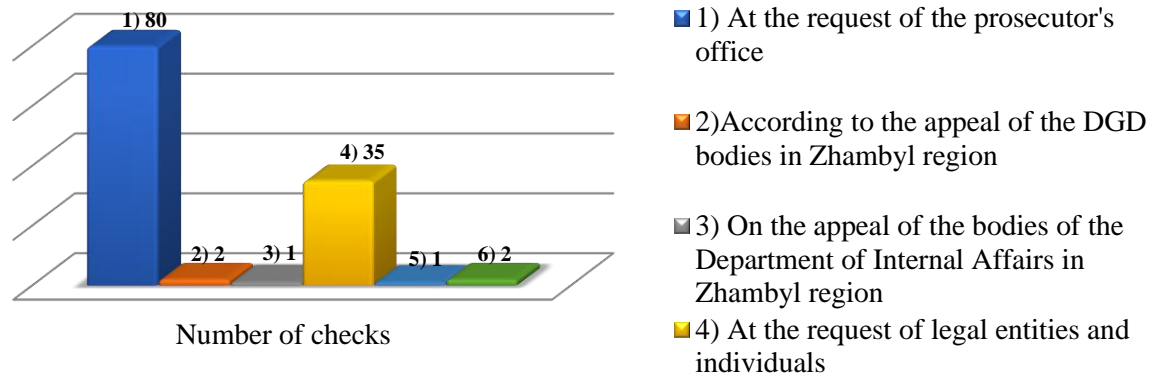

Information on environmental pollution of enterprises and the results of inspections of enterprises.

In the reporting period, the Department of Ecology in Zhambyl Oblast received from enterprises of I category-134, II category-60, category III-12, from 206 enterprises (for 4 quarters of this year) 808 production environmental reports were submitted. Industrial environmental monitoring is carried out by independent laboratories accredited in accordance with the procedure established by the legislation of the Republic of Kazakhstan on technical regulation. The production monitoring for observance of the established emission standards is carried out in the following enterprises: JSC "Zhambylskaya TPP named after T. Baturova", JSC "Tarazenergocenter", JSC "AK Altynalmas", "Taraz sugar factory" Branch of LLP "Central Asian Sugar Corporation", LLP "Zhambyl cement manufacturing company", LF "Kazfosfat" LLP (NDFZ), LF "Kazfosfat" LLP Mineral fertilizers, LF "Kazphosphate" LLP GIC Karatau, Tarazsky LPU and "Akyr-Tobe" COP-UGG Taraz JSC JSC Intergas Central Asia ", " Amangeldy gas "LLP," Igilik "cooperative enterprise, GKP on" Zhanatas-su-zhylyu "PVC - in accredited production laboratories of enterprises:" Aspan-Taraz "LLP," PC Fan "LLP," Scientific Analytical "LLP Center ", LLP" ECO-KS ", IL LLP" KESO Otan ", IL LF" Kazphosphate "LLP, LF" Kazphosphate "LLP Mineral fertilizers, Testing I - industrial - sanitary laboratory of the branch of Kazphosphate LLP GKK Karatau, testing laboratory Laboratory of the service of industrial and environmental monitoring of the Orgdiagnostika Department of the ITC Branch of IKA, IL LLP Ecological Center for Innovation and Reengineering.

In 11 districts of the region and in the city of Taraz, 11 experimental "ecological circles" work in the system of ecological education. In 2016, students from the city of Karaganda-1, Almaty-2, Astana-1, TarSU named after T.M. M.H. Dulati - 30 students and 5-masters. [3].

### Literature:

1. The Constitution of the Republic of Kazakhstan.
2. Skripnikova L.V. Industrial ecology. Lecture course. - 2nd edition. - Astana city, Folio. 2015 -392 p.
3. Information and analytical report of the Department of Ecology in Zhambyl region for 2016.

## 4.2. Kazakh grubo sherstnaya goat breeds meat productivity and efficiency rate in various ages

**Rizabek Kadiken**

Faculty of Technology and bio recourses, Kazakh National Agrarian University (Almaty province, Kazakhstan)

**Beibit T. Kulataev**

Faculty of Technology and bio recourses, Kazakh National Agrarian University (Almaty province, Kazakhstan)

**Nurlan K. Akishev**

Faculty of Technology and bio recourses, Kazakh National Agrarian University (Almaty province, Kazakhstan)

### **Abstract**

*Goats are market economy which is one of the most promising and effective livestock industries. Meat goats for nutritional and taste qualities are not inferior to lamb, they are used to its natural form and processed for meat products. Most breeds of goat's relative precocity and prolific, so they are bred all over the place. The aim of this research is to study the characteristics of changes in the indices of meat productivity during slaughtering processing, packaging and transferring and consumer properties. Study carried out which is focused for the most highly productive breeding herd of Kazakh grubo sherstnaya goats. Growth & Development of young animals, and studied the results of weighing at birth, 4, 8 and 12 months. Meat productivity was studied through the control of slaughter animals. At the same time determined slaughter live weight of an individual weighing after 24-hour exposure hungry. During the period from 2 to 8 month age pre slaughter live weight were increased to 14.71 kg, or 2.27 times much than 2 months aged and mass of the pair at the carcasses were 6.90 kg or 2.46 times much from 2 months aged animal and slaughter yield has increased from 41.31 to 46, 56%. The content of visceral fat in the carcasses of goats is increased with age. At the 2 months age its content is only 0,09 kg, or 0.80% from the pair carcass weight, and 8-month were 0,65 kg, or 2.47%. During the period from 2 to 4 months of age among animals of both groups was sharply reduced absolute gain of live weight, and given indicator for males was lower (2.54 times) than the females (2.75 times). Despite that, the male goats were superior than female goats 39.9% in absolute growth. These patterns are will eventually determine live weight of experimental goat kids at the time of weaning. Live weight of male goats at this age has reached to 14.83 kg, respectively, female goats 11.45 kg, which is 29.5% less than males.*

**Keywords:** meat productivity, carcass, live weight, loin, bones, grubosherstnaya, flash, fats, internal organs.

## Introduction

### The relevance of research

President of the Republic of Kazakhstan N.A. Nazarbayev consistently attaches great importance to development of agriculture; including animal husbandry in particular as this sector provides the population with basic foodstuffs, this is a strategic task and ensures the safety of the country and nation. The challenges which are faced to growing consumers, demand for the world's population, and not only increasing the volume of food production - will also need to significantly improve the food distribution system, while developing more sustainable agricultural systems. Goats are market economy which is one of the most promising and effective livestock industries. Meat goats for nutritional and taste qualities are not inferior to lamb, they are used to its natural form and processed for meat products. Most breeds of goat's relative precocity and prolific, so they are bred all over the place.

In addition, relevant is the fact that we consider the effect of live weight of young goats on consumer properties of goat meat and meat productivity that is currently poorly understood. There are unsystematic fragmentary scientific data, mostly foreign authors, depending on the study of individual indicators of meat productivity with live weight and quality of goat meat. In this analysis of the available literature data leads to the conclusion that the body weight is great importance in the formation of quality meat of animals. Therefore, the study features of the development technology of production and processing of meat goats, very important and has great theoretical and practical importance.

*Scientific novelty.* It consists in the fact that for the first time will be carried out comprehensive research of meat productivity, processing and nutritional value of young goat's meat when they reach to the various body weights. We have been studying amino acid composition of the muscle tissue of goats according to different body weight, new data in terms of nutritional value, and the microstructure of the muscle tissue core, the muscles carcasses of young goats with different masses.

*The purpose and objectives of research.* The aim of this research is to study the characteristics of changes in the indices of meat productivity during slaughtering processing, packaging and transferring and consumer properties, technological applications of the goat meat with different weight conditions which are economically viable costs of cultivation, as well as the development of rational technology of its processing, taking into account the specifics of the raw material.

*For achieving the goal, need to following tasks:*

- The substantiate periods, most intensive growth of muscle and fat tissues of animals;
- studying of growth, productivity meat goats, indicators of muscle, fat and bone tissue;
- the study of the amino acid composition of muscle tissue;

- define features of changes in the final; products made from the meat of the test;

Define economic indicators rearing goats;

- Development of recommendations to improve the nutritional value and rational use of the goat meat according to modern technology.

- examine the nutritional, biological value, technological and microstructural indicators goat, depending on age, with the aim of selecting a rational technology of its processing;

- develop a set of technical documentation, and identify the cost-effectiveness of the introduction of technology into production.

*Practical significance of work and implementation of the research results*

Research has shown features change of meat productivity, efficiency of its processing along with consumer properties and technological applications of the goat meat in different weight conditions and economically viable costs for cultivation, which is great practical importance for goat breeding farms.

### **Material and methods of the research**

**Economy characteristics:** The experimental part of the research work carried out in the period from 2015 to 2016. From the farm of «Ikram» which is in Eliysky district of Almaty region. The focus of economic activity is the production of milk and meat of cows and goats. Currently, the farm has 40 cows and 220 goats. Basically, this includes foothill part of the republic. This area is characterized by a low average temperature (8.4 - 8.8 o) (Table 1), high relative humidity. The amount of heat in the area during the growing season ranges 2600-2800o. Winter begins in late November or early December. The coldest month is January with an average monthly temperature -4,1oS. The absolute minimum air temperature can drop to -28° C. Snow cover appears in the third week of November, and in the winter, it is 40% 49 stable. In late February - early March, is the destruction of a stable snow cover.

The frostless period, average of 170-175 days is in the below Table 2.

**Determination of amino acid composition.** Weigh the sample prepared and containing about 25 mg protein are placed in a vial for hydrolysis. 9sm3 added 2M sodium hydroxide solution. The vial was sealed and placed in an incubator or oven and kept 16h at 110 ° C. The first 5-7 hours periodically shake the vial.

**The concentration of tryptophan** in the test product is calculated according to the formula

$$x = \frac{C \cdot 50 \cdot 100}{n \cdot 1} \text{мг\%}$$

where C-concentration of tryptophan, as determined by the calibration schedule ml;

50 - amount of solution obtained after neutralization and dilution, ml;

100 - Conversion factor in interest, etc. - the amount of solution vzya-

For the color reaction, ml;  
1 - linkage of the product in

**Determination of hydroxyproline:** The method is based on the allocation of Hydroxyproline in acid hydrolysis product samples, carrying out the color reaction with the products of its oxidation and measuring the intensity of color developing. The sensitivity of 5 g / cm Limit determined by the concentration in the test sample of 5-20 g/cm<sup>3</sup>. Protein quality indicator measured against tryptophan to hydroxyproline. The biological value of the proteins was determined by the general the content of amino acids and amino acid composition compared with the ideal scale of the proposed joint expert committee FAO / WHO.

**The content of macro and microelements:** To determine the content macro- and microelements finished products atomic absorption method was chosen. The selection of food samples was carried out in accordance with the requirements of state standards for certain types of food and raw materials.

### **Results of our research**

#### **Meat efficiency of the Kazakh grubo sherstanya goat breeds**

The level efficiency of meat goats depends on the genotypic and paratype factors, behind that formation which is occur in ontogeny of animal's, regularities, individual development, that based on the live weight changes in the absolute and relative growth and unevenness growth of organs and tissues. It is a biological basis for reasonable systems which produce meat goats. Meat goats are pretty much appreciated by consumer. In the global market, its value reaches from 42 to 79 cents per 1 kg of live weight and from 1.24 to 1.58 dollars per slaughter weight. According to taste and nutritional qualities goat meat is like lamb, beef and even are several superior. It contains the below percent of: Water 61,7-66,7; 15,1-21,1 fat; protein 16,2-17,1. Goat meat has less fat than lamb. Fat is deposited in goats mainly in the internal organs. Watering and intramuscular fat are less pronounced. Goat meat color lighter than lamb and goat fat is pure white. According to the traditional technology in the dairy goat husbandry males are utilized immediately after the birth, but to improve the profitability of industry and connection with fact that for the peoples of Kazakhstan, goat meat is high demand; we have set ourselves challenge to study the meat production.

Quality of the goat meat, as well as the other domestic animals which is determined by several parameters, according to these parameters the main ones being: live weight prior to slaughter, weight of the pair carcass, weight of internal fat, mass of cooled down carcass, slaughter weight, carcass yield, ratio in the carcass bones, flesh of meat, muscle and adipose tissue, food, biological and energetic value of meat yield and quality of by-products. In order to study these indicators, we held to control slaughters at different age periods, the data are summarized in Table 1.

Table 1. Results are the control of slaughter goats

Indicators	Age /months		
	2	4	8
Slaughter live weight, kg	11,62 ± 0,13	14,76 ± 0,15	26,33 ± 0,22
Mass of the pair carcass kg	4,71 ± 0,14	6,33 ± 0,22	11,61 ± 0,27
Carcass Yield%	40,53	42,89	44,09
Weight of internal fat, kg	0,09 ± 0,01	0,22 ± 0,02	0,65 ± 0,04
Output of internal fat, %	0,8	1,49	2,47
slaughter weight kg	4,80 ± 0,13	6,55 ± 0,18	12,26 ± 0,25
Slaughter yield %	41,31	44,38	46,56
Chilled carcass Weight, kg	4,70 ± 0,14	6,44 ± 0,19	12,08 ± 0,25
Square of eye muscle, cm <sup>2</sup>	8,67 ± 0,08	10,44 ± 0,11	15,93 ± 0,18

Analysis of the slaughter, results has shown that experimental goats can be referred to middle-animal. During the period from 2 to 8 month age pre slaughter live weight were increased to 14.71 kg, or 2.27 times much than 2 months aged and mass of the pair at the carcasses were 6.90 kg or 2.46 times much from 2 months aged animal and slaughter yield has increased from 41.31 to 46, 56%.

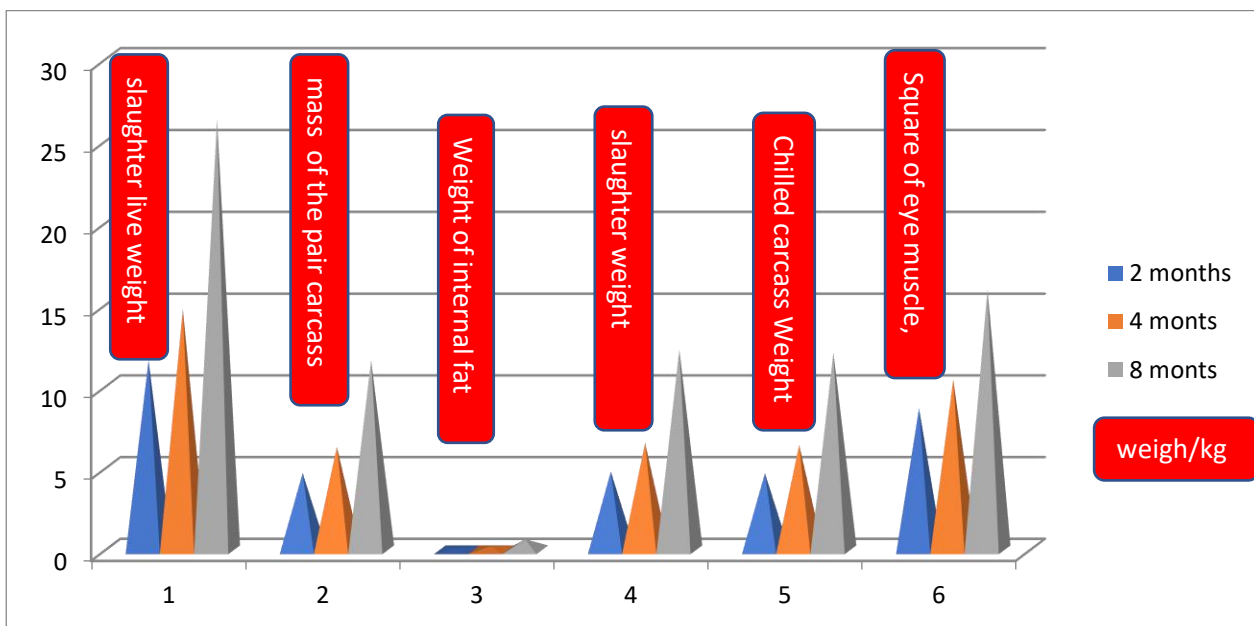

Fig 1. Shows slaughter mass/kg of the goats

Although the fact that meat of the young goats refers to leanness grades, development of the tissues of a body which is follows by common regulation system of the development in a organism, so the adipose tissue develops occurs little bit later than the others. Our data were support these regularities.



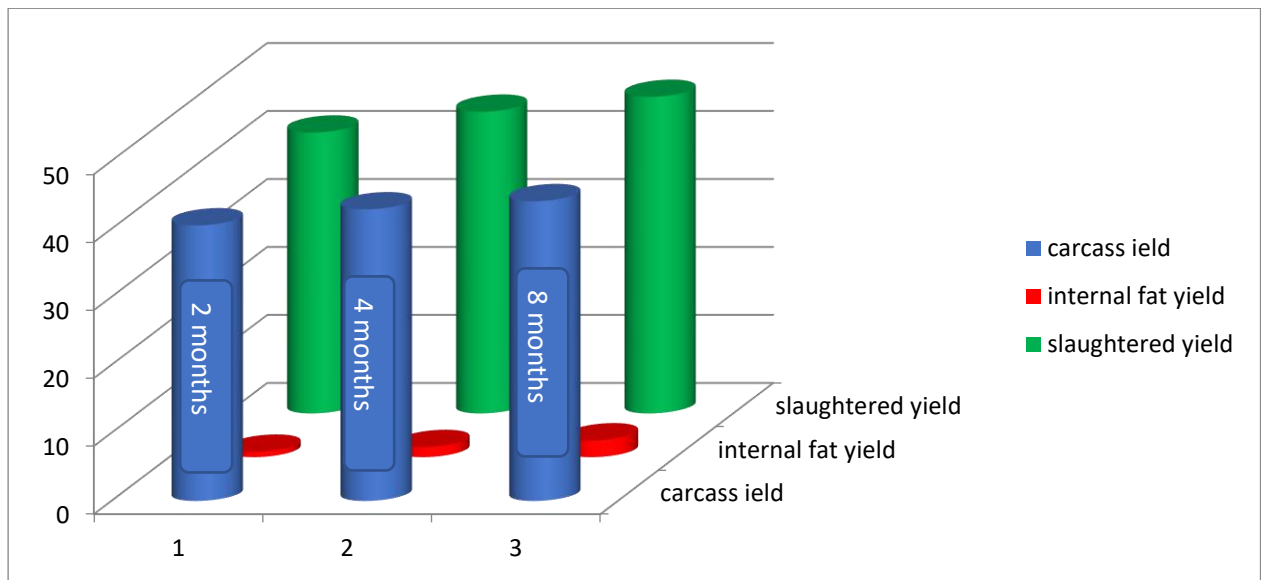

Fig 2. Shows the slaughter yield of the goats

The content of visceral fat in the carcasses of goats is increased with age. At the 2 months age its content is only 0,09kg, or 0.80% from the pair carcass weight, and 8-month were 0,65kg, or 2.47%. Main component of meat is muscle tissue, an indirect indicator for growth and development is cross-sectional area of the longissimus dorsa muscle. our research clearly shows that in the 2-month aged animal this figure was increased 20.42% to 4 months and 83.74% to 8 months of aged animals.

### Morphological composition of the carcass

Great importance in the evaluation of meat efficiency is morphological composition of animal carcasses, which is characterized by the ratio of its basic parts: muscles, adipose tissue and bone. The ratio of these basic parts of carcasses determines its nutritional value, which is depending on breed, age, sex, and nutritional status. In our case, we studied the effect of age of goats at morphological composition in (tab. 2).

Table 2. Morphological composition of the carcasses of experimental Goats (n = 3)

Loin (cut)	Flesh (pulp)		Bones and cartilages		The loin (cuts)	
	Weight, kg	% of the loin (cut) weight	Weight, kg	% of the loin (cut) weight	Weight, kg	% of the loin (cut) carcasses
4 months						
spinal scapular	1,972 ± 0,115	73,62 ± 0,800	0,706 ± 0,015	26,38 ± 0,800	2,714 ± 0,129	36,68 ± 0,41
hip (coxofemoral)	1,843 ± 0,028	77,52 ± 2,577	0,535 ± 0,073	22,48 ± 2,577	2,378 ± 0,058	32,60 ± 0,21
lumbar	0,657 ± 0,047	71,66 ± 2,744	0,259 ± 0,016	28,34 ± 2,744	0,905 ± 0,032	12,55 ± 1,23
fore shank	0,132 ± 0,012	57,91 ± 2,380	0,096 ± 0,001	42,09 ± 2,380	0,228 ± 0,011	3,12 ± 0,09
forearm	0,682 ± 0,024	72,78 ± 1,278	0,255 ± 0,008	27,22 ± 1,278	0,912 ± 0,017	12,83 ± 0,20

Loin (cut)	Flesh (pulp)		Bones and cartilages		The loin (cuts)	
	Weight, kg	% of the loin (cut) weight	Weight, kg	% of the loin (cut) weight	Weight, kg	% of the loin (cut) carcasses
4 months						
shank	0,078 ± 0,017	47,98 ± 0,629	0,084 ± 0,016	52,02 ± 0,629	0,163 ± 0,033	2,22 ± 0,47
whole carcass	5,364 ± 0,235	73,46 ± 1,544	1,936 ± 0,068	26,54 ± 1,544	7,300 ± 0,167	100,00 ± 0,00
8 months						
spinal scapular	4,299 ± 0,298	69,9 ± 0,88	1,626 ± 0,256	30,06 ± 0,88	5,925 ± 0,065	42,22 ± 0,41
hip (coxofemoral)	3,423 ± 0,276	75,3 ± 1,14	0,937 ± 0,239	24,66 ± 1,14	4,360 ± 0,037	31,07 ± 0,21
lumbar	1,029 ± 0,076	73,9 ± 0,30	0,416 ± 0,116	26,09 ± 0,30	1,445 ± 0,191	10,29 ± 1,23
fore shank	0,299 ± 0,019	63,4 ± 0,42	0,192 ± 0,022	36,62 ± 0,42	0,491 ± 0,016	3,50 ± 0,09
forearm	0,717 ± 0,223	65,1 ± 0,59	0,584 ± 0,231	34,86 ± 0,59	1,301 ± 0,034	9,27 ± 0,20
shank	0,134 ± 0,039	23,4 ± 2,34	0,330 ± 0,084	76,58 ± 2,34	0,464 ± 0,061	3,31 ± 0,47
whole carcass	9,902 ± 0,445	70,5 ± 2,10	4,085 ± 0,226	29,46 ± 2,10	14,033 ± 0,212	100,00 ± 0,00
12 months						
spinal scapular	6,229 ± 0,130	70,7 ± 1,07	2,587 ± 0,079	29,35 ± 1,07	8,816 ± 0,051	47,78 ± 0,65
hip (coxofemoral)	4,286 ± 0,050	77,9 ± 0,36	1,217 ± 0,039	22,11 ± 0,36	5,502 ± 0,088	29,82 ± 0,25
lumbar	1,379 ± 0,043	78,8 ± 0,57	0,372 ± 0,023	21,24 ± 0,57	1,751 ± 0,066	9,49 ± 0,30
fore shank	0,396 ± 0,008	57,6 ± 0,65	0,292 ± 0,013	42,45 ± 0,65	0,688 ± 0,021	3,73 ± 0,09
forearm	0,587 ± 0,025	64,2 ± 0,43	0,326 ± 0,008	35,77 ± 0,43	0,913 ± 0,033	4,95 ± 0,14
shank	0,213 ± 0,043	27,2 ± 5,51	0,570 ± 0,062	72,75 ± 5,51	0,782 ± 0,046	4,24 ± 0,25
whole carcass	13,089 ± 0,044	70,9 ± 0,48	5,364 ± 0,129	29,07 ± 0,48	18,453 ± 0,147	100,00 ± 0,00

The results of deboning carcasses of experimental animals give us an opportunity to note that morphological composition of carcasses of goats is closely related to age.

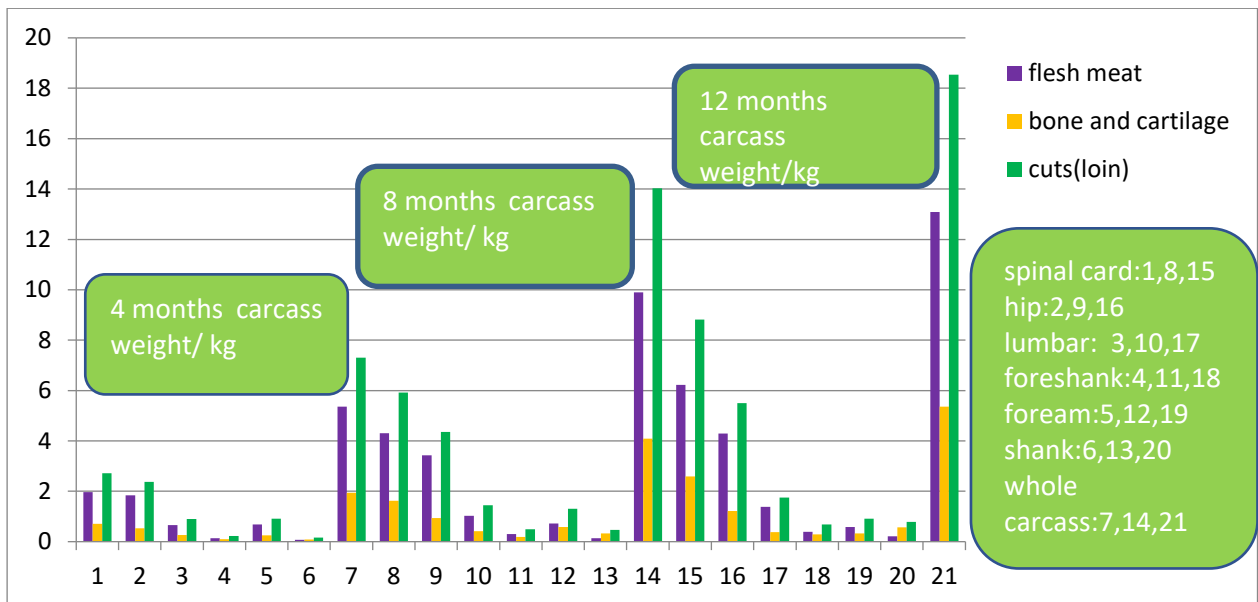

Fig 3. Weight of the morphological composition of carcasses

Thus, the share part of edible meat is increased to 70.85% at the 2 months age were received to 72,35-72,85%, at 4 and 8 month of age the bone mass has been decreased from 29.15 to 27.65%. One indicator of the morphological composition of carcasses is coefficient of meat, which is defined as the ratio of the flesh mass to mass of bone. Given indicator is also increased from 2 month age to 4 month. Many scientists have shown that the uneven growth is not limited to generally an whole organism, but also individual organs and systems [73,74,75,76]. For example, NP Chirvinsky (1909) [73] studied the growth of sheep skeleton, he found that variation of its bones in different periods of ontogenesis growing with different rates. The intensity of the ribs in post-uterine growth period is five times more than the growth rate of metacarpal bones. Limb bones from ungulates in post-uterine period, are growing less intensively than bones of the body, and in the period of uterine opposite.

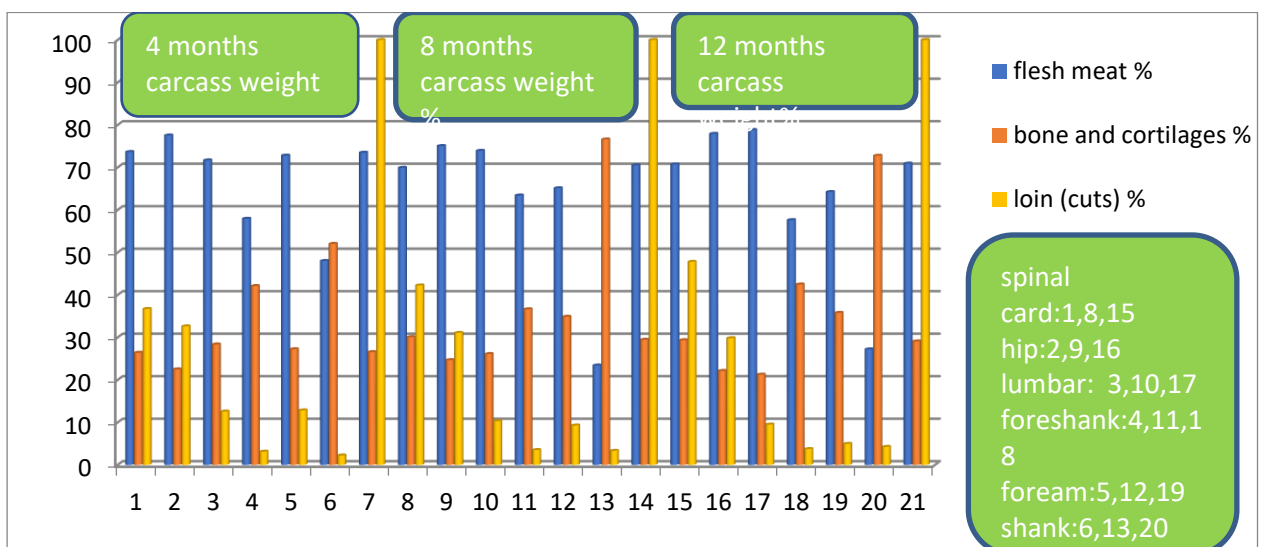

Fig 4. % yield of the morphological composition of carcasses

Our studies confirm these regularities, that is occurred at stable increase of the specific mass of spinal and scapular cut (loin) received to 36.6% of carcasses mass in the 4 months age, that amount were 47.78% in 12-month, but during that time this rate of the Hip and lumbar bran were decreased.

### Varietal composition of the goat carcasses

The goat meat's total characteristic productivity for the efficiency of meat and features of its formation obtained from the quantity and quality of meat products. The purpose of slaughters control obtained the goat meat efficiency and Quality [71, 72]. Slaughter results showed that goats can be referred to quite precocious animals. So, the slaughter weight of the goat meat during the period from 4 months to one year old increased 23.83 kg, or 44.37%, and the buck carcass weight were 11.15 kg, or 39.57%. Slaughter output at the age of 4 months was 41.59%, when during the 12 months increased to 44.59%. Crude fat content in the carcasses of goats were also 0.74 kg or 85.06%, increased during 4 to 12 months, and the fat output - from 0.75 to 2.11%. Meat carcasses can be judged by cross sectional area of the longissimus dorsal muscle. Our data clearly shows that, the figure of 8 months reached to 46.92% and the 12 months raised up to -62.83%. For the most complete characteristic meat quality of goats in the age dynamics need to analyze the morphological composition of carcasses. Increase in mass cuts of the first grade depends directly on the intensive development of muscle tissue and intramuscular fat. The research results varietal composition of carcasses is summarized in Table 3.

Table 3. Varietal Composition of the Goat carcasses (n = 3)

Chop off Loin (Cuts)	Flesh meat		bone and cartilage		Cut (loin)	
	mass, kg	Weight cuts %	mass, kg	weight loin (cuts) %	mass, kg	weight carcass (mascara) %
4 months						
1 grade	4,392 ± 0,21	73,510 ± 2,71	1,501 ± 0,07	25,140 ± 1,71	5,973 ± 0,11	81,830 ± 0,40
2 grades	0,892 ± 0,05	67,190 ± ± 0,97	0,435 ± 0,01	32,810 ± 0,97	1,327 ± 0,61	18,170 ± 8,50
8 months						
1 grade	8,751 ± 0,63	74,56 ± 3,79	2,978 ± 0,39	25,440 ± 3,79	11,730 ± 0,25	83,580 ± 0,70
2 grades	1,150 ± 0,20	50,940 ± 8,68	1,107 ± ± 0,19	49,060 ± 0,87	2,257 ± 0,02	16,090 ± 0,34
12 months						
1 grade	11,894 ± 0,06	74,020 ± 0,72	4,176 ± 0,14	25,980 ± 0,72	16,070 ± 0,10	87,090 ± 0,34
2 grades	1,195 ± 0,75	50,130 ± 2,18	1,188 ± 0,05	49,870 ± 2,18	2,383 ± 0,08	12,910 ± 0,34

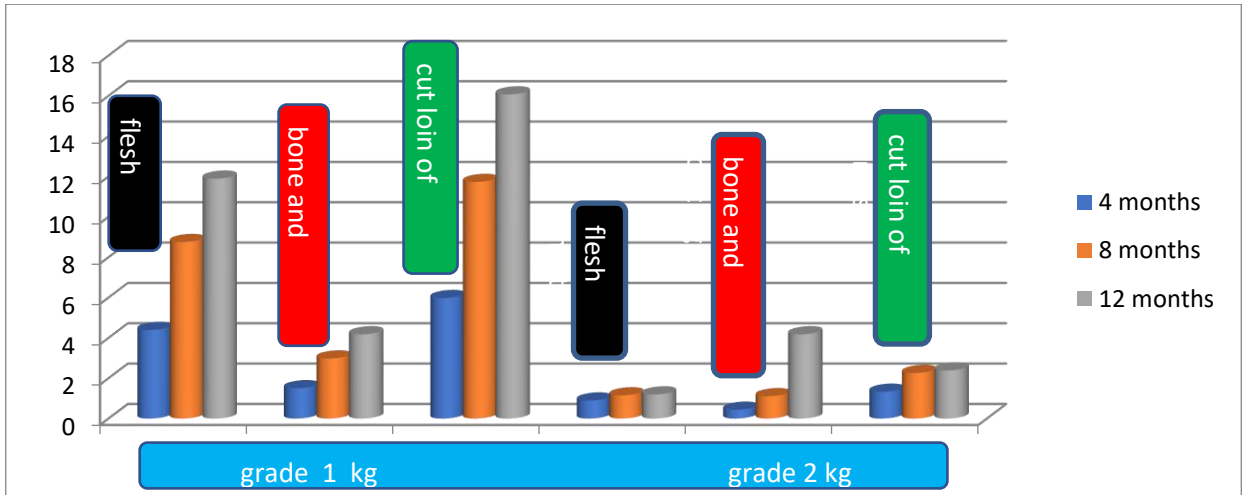

Fig 5. Shows weight/kg of the varietal composition of carcass.

According to the data Table 6,1 shows that older observed stable increasing proportion of the 1st grade (loin) cuts and 2nd grade output of (loin) cuts decreased more than 5%.

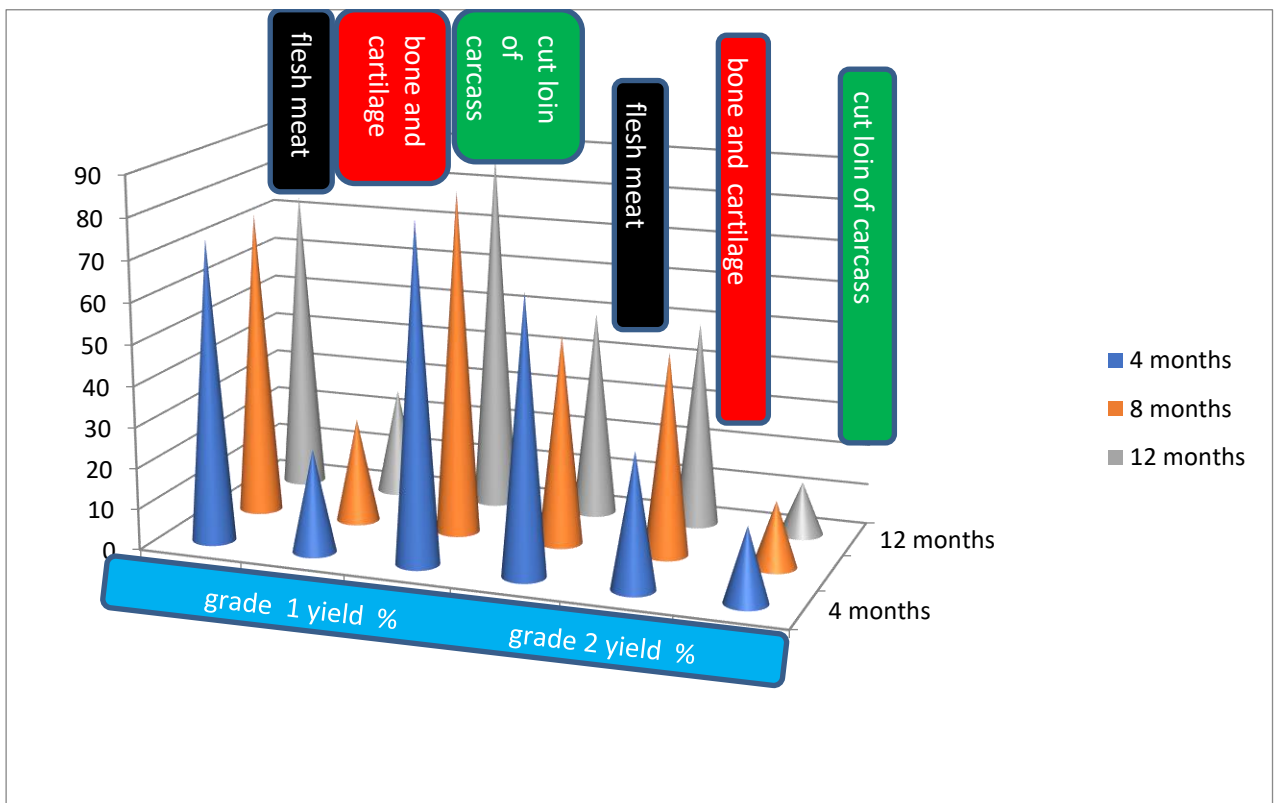

Fig 6. Show % of the varietal composition of carcass.

Also, we presented Bone and connective tissue masses output in Table 6,2. Carcasses of 8 and 12-month-old animals have nearly the same ratio of flesh (pulp) with little difference of 0.4% and the 4-month-old animals

difference was 2.56 or 2.96%, in the yield of bone and cartilage were 0.39, respectively, 2.53 to 2.92%.

### **Increases of carcass weight**

Body weight and carcass Increment occurs in goats nearly to equal intensity of ages, from birth to 18 months age 14,7-17,4 14,0-16,6 times respectively take gaining (Table. 2,3). Most intensive of their gain and age aspect is noted in first two months of the life of young goats. in this period, carcasses weight is depending on the goat's breeds, which are 3,67-4,36, from 2 to 4 months 1,62-1,59 and from birth to 4 months are 5,94-6, 93 times increased. Whereas the increasing of carcasses is in the subsequent 14-month development period (from 4 to 18 months) 2, 35-2, 40, generally 1, 29-1, 28 times during the most critical period of 4 to 8 months obtained. With age, goats, along with decrease in the rate of mass increase and rhythms carcasses are observed consistently occurring changes in its anatomical parts. The most intensive incremented are axial part of the carcass with regarding 18 months of age, it was increases from 17,9-23,8 and peripheral only 10,8-11,8 times (tab. 6, 11). At the axial part of the carcass incremented is most intensively of the lumbosacral. Its Mass of 18 months age is increased to 21,3-32,4 times respectively. The cervical and thoracic spinal divisions are during this period only increased to 13,9-16,8 and 17,6-22,7 times, although somewhat are stronger than the whole mass of carcasses about 14,0-16,6 times slightly. The peripheral parts of carcass is increased most intensively, thus pelvic and thoracic limbs is weaker. At 18 months of age goat's carcasses weight of the pelvic limb were increases to 12,3-12,56 and only 9,0-10,61 times hardly. Study of the morphological composition of anatomical parts of carcasses has shown that changing in the intensity of their growth is due to uneven rate of tissue growth is form carcass. With age, animal is most intensively grows skeletal muscle and fat deposits which is forming the carcasses that is flesh and less bones. Absolute weight of flesh (muscle + fat) carcasses of goats at 18 months age are increased to 17,4-20,8 and the adult goat were at 35.7 times, and only bones were accordingly 8,0-9,4 and 13, 0 times increased. As a result, the relative content of pulp in the carcass were increases continuously 63,33-63,3 and in newborn kids were 79,0-79,2% estimated. Increase pulp in various parts of the carcasses is held with the same intensity. Contents of the pulp in the axial and peripheral parts of new born kids carcasses were almost equal and were accordingly 410-301 and 488-458 g. As a result, the relative content of flesh in the axial parts of the carcass during this period are increased from 45,6-39,6 to 56,2-56,4 and peripheral are accordingly reduced up to 54,4-60 to 4 43,8-43 ,6% of flesh weight. The axial part carcasses flesh is increased most intensively in lumbosacral, but less in the cervical and thoracic spinal. Relative weight of flesh in the lumbosacral region are increased from 13,2-12,2 to 20,1-23,0%, spinal thoracic from 23,3-22,1 to 28,9-25,4% of the weight of carcasses at 18 monthly goats, and cervical spine, on the contrary are decreased from 8,0-9,2 to 7.1-8.0%. In peripheral parts of the carcass

flesh are increased most intensively but the pelvic and thoracic limbs were weaker. The relative content of flesh in this period of life is reduced in pelvic from 32,4-37,4 to 29,5-28,9, and especially at thoracic limbs was from 22.9-23.3 up to 14.3-14.7% of the mass flesh. Inside the pelvic and thoracic limbs flesh grows most intensively, where the areas spaced apart is proximal from the tarsal and carpal joints. Knowledge of the biological regularities of formation and the formation of meat productivity of animals are together with the characteristic of carcasses weight and its flesh is important for given the study of growth characteristics of bone, muscle and fat deposition as well as the degree of their development which are determines marketability of carcasses, biological and nutritional value of meat.

Tab 4. Height of the anatomical parts of carcasses in grubo sherstnaya goats, g

	Name	Age /months		
		2	4	8
1	Body Weight kg	11200	19100	24800
2	Total carcass	5208	8427	10869
3	muscles	3604	5866	7862
4	fats	70	446	380
5	including kidney	50	155	180
6	Bones	1534	2115	2627
7	Thoracic limbs	1010	1408	1754
8	muscles	660	944	1206
9	bones	350	464	548
10	Pelvic limbs	1598	2522	3028
11	muscles	1222	1930	2386
12	fats	.	96	70
13	Bones	376	496	572
14	Peripheral part	2608	3930	4782
15	muscles	1882	2874	3592
16	fats	.	96	70
17	Bones	726	960	1120
18	axial part	2600	4497	6087
19	Muscles	1722	2992	4270
20	fats	70	350	310
21	Bones	308	1155	1507
22	Cervical part (Neck)	380	635	830
23	muscles	230	360	550
24	fat	.	35	16
25	Bones	150	240	264
26	Spinno - thoracic	1401	2398	3345
27	muscles	881	1587	2289
28	Fats	15	116	126
29	Bones	505	695	930
30	lumbar sacral parts	819	1464	1912
31	muscles	611	1045	1431
32	Fats	55	199	168
33	bones	153	220	313

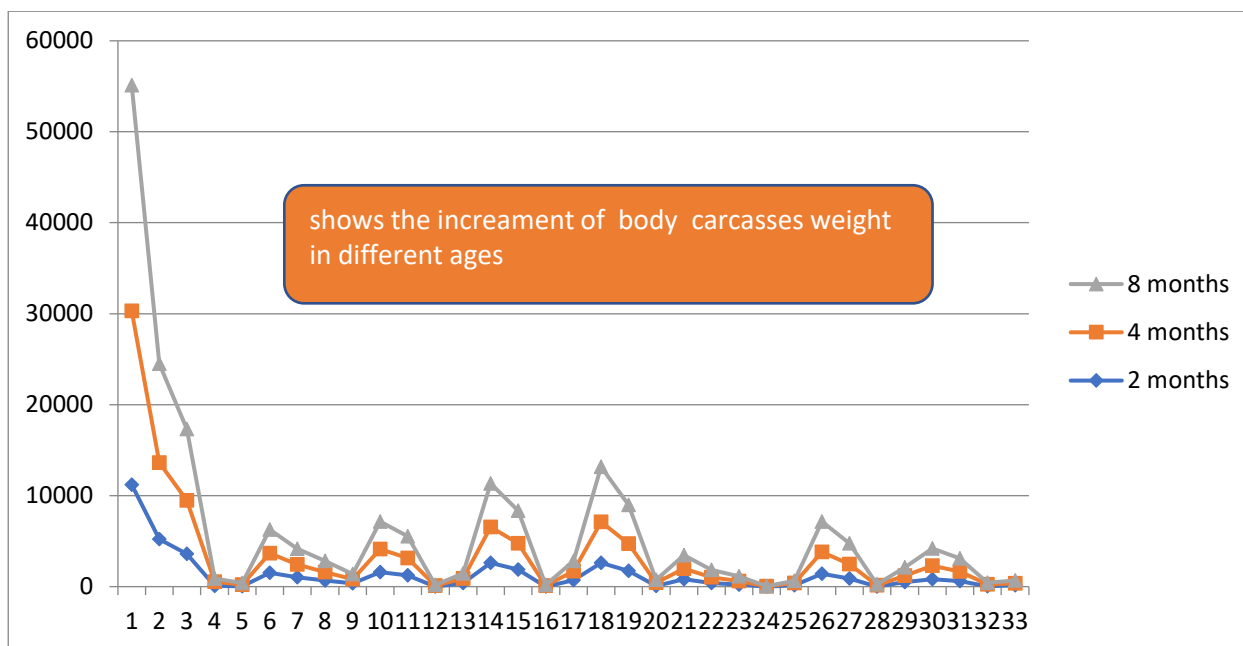

Fig. 7. Shows height of the anatomical parts of carcasses in grubo sherstnaya goats

## Conclusions

1. In conclusion we can say that there were no large differences between the groups in the marbled meat, which could indicate the poorer quality of animals at higher age at slaughter. More favorable results were found in animals slaughtered at an earlier age. Growth and development monitoring of the Kazakh grubo sherstnaya young goats are showed that the animal organism develops most intensively up to 4 months of age, so absolute growth rate is maximum close to 117 grams per day.

2. Age effect of the Kazakh grubo sherstnaya young goats are complex indicator of slaughter quality and determine that at 8 months age animals which is compared to 4-month reached soon to optimal slaughter yield (from 41.59 to 43.17%), increasing output cuts of 1 grade is (from 81.83 to 83.58%) and eye muscle area is (from 11.06 to 16.25).

3. From the study of chemical composition of muscle tissue are shown that with increasing the age of animals there is reduction of moisture content in meat (from 76.67 to 71.36%) and increased the mass fraction of solids (from 23.33 to 28.64%). Character of fatty tissue synthesis is due to the age of goats.

4. With increasing animals age from 4 to 12 months, are increasing the amount of extractable noted fat to 19.24%, Melting temperature is 1,5 colossus and reduce the iodine value to 2.15. Studied are the age effect of experimental animals according to the character of amino acid which are changed in protein composition of the goat meat and fatty acid composition of intramuscular, subcutaneous and internal fat.

5. At the same time age aspect from 4 to 12 months are in young goats there is a tendency increase in essential amino acid of tryptophan to 253.33



mg% and reducing of nonessential oxyproline to 60, 11 mg% belongs with that goat meat have better tender when mixed with him 30% kiwi fruit juice. content of polyunsaturated fatty acids in fat is predominated lean muscle tissue at all aged groups of goats according to comparison of the content at inner irrigated fat.

In Kazakhstan there are goat Husbandry, goat meat production and processing is new sector. Kazakh people did not use much meat of goat. We suggest to the republic of Kazakhstan invest goat husbandry meat and milk production and processing technology in Kazakhstan. Because in Kazakhstan there are many desserts, low land and postures and goat husbandry has many economical, nutritional and healthful benefits according to their wool and mohair production, meat and milk low fat, high protein and energy composition. There are in slaughter houses butchers must be keep better sanitary condition during slaughtering, cutting, transferring and selling to keep meat from contaminations. Better is that goat meat put in freezer under the condition of chilling and freezing, Chill and frozen meat is high tender and favor after processing and packaging. Also packaging of meat prevents meat from contamination. To prevent goat meat from bad smile and strong favor the former must be castrated goats already from maturing specially during one or two months of age. In order to obtain high-quality and environmentally safe products in that areas where are impact of the major industrial centers it is advisable to implement a young goat breed for meat not older than 8 months.

### References:

1. Thompson, D. (2006) Meat Goat Breeds, Breeding Management and 4-H Market Goat Management, Unpublished Report, Bagley, MN, USA.
2. Rancourt, M., de Fois, N., Lavin, M.P., Tchakerian, E. and Vallerand, F. (2006) Mediterranean sheep and goat production: an uncertain future. *Small Ruminant Research* 62,167-179.
3. Wang, D., Lu., C.D., Gangyi, X., Zhao, W. and Wang, D. (2009) Genetic diversity analysis of Tianfu goats and three relative breeds using microsatellite DNA markers. *Pacific Agriculture and Natural Resources*1,44-51.
4. Lebbie, S.H.B. (2004) Goats under household conditions. *Small Ruminant Research* 51,131-136.
5. Lu, C.D. (1987) Implication of forage particle length on milk production in dairy goats. *Journal of Dairy Science* 70,1411-1416.
6. Son, Y.S. (1999) Production and uses of Korean native black goat. *Small Ruminant Research* 34,303-308. Unpublished Report, Bagley, MN, USA.
7. Rao, V.A., G. Thulasi and S.W. Ruban, 2009. Meat quality characteristics of non-descript buffalos as affected by age and sex. *World Appl. Sci. J.*, 6: 1058-1065.

8. Jackson, D. and C.H. McGowan, 2001. Diet management effects carcass attribution and meat quality of young goat. *Small Ruminant Res.*, 28: 93-98.
9. Rombout, F.M. and R. Nout, 1994. Food Microbiology and Hygiene. *Encyclopedia of Human Biology*, Academic Press, 111: 661-665.
10. Forest, D.C., D.A. Harold, B.A. Judge and E.A. Robert, 1985. Different Types of Meat and Meat Product Consumed by Nigerians. *Principle of Meat Science*; Pub. W.A. Freeman and Co. Pop, pp: 4-178.
11. Frazier, W.C. and D.C. Westhoff, 2004. Food Microbiology. 4th Edn., McGraw-Hill Book Company, New York, pp: 218-219.
12. Lawrie, R.A., 1985. Meat Science. 4th Edn., Pergaman Press, Oxford, pp: 50-56.
13. Bhandare SG, Sherikarv AT, Paturkar AM, Waskar VS, Zende RJ (2007) A comparison of microbial contamination on sheep/goat carcasses in a modern Indian abattoir and traditional meat shops. *Food Control* 18: 854-868.
14. Podpečan B, Pengov A, Vadnjal S (2007) The source of contamination of ground meat for production of meat products with bacteria *Staphylococcus aureus*. *Slov Vet Res* 44: 25-30.
15. Anjum Q, Omair A, Ahmed Y, Shaikh S, Usman J, Qureshi F (2004) Frequency of Food Items among Households in a Low Socioeconomic Area of Karachi. *J Pak Med Assoc* 54: 580-582.

#### **4.3. Применение хлорнокислого аммония и хлорнокислого магния в откорме животных**

##### **Айжан Бекмурзаевна Аленова**

преподаватель, магистр технических наук. Алматинский  
технологический университет (г. Алматы, Казахстан)

##### **Алма Чамаевна Каташева**

кандидат сельскохозяйственных наук, и.о. доцента. Алматинский  
технологический университет (г. Алматы, Казахстан)

##### **Айгуль Тумаевна Маматаева**

кандидат биологических наук, и.о. доцента. Алматинский  
технологический университет (г. Алматы, Казахстан)

##### **Бейбит Турганбекович Кулатаев**

кандидат сельскохозяйственных наук, профессор.  
Казахский национальный аграрный университет  
(г. Алматы, Казахстан)

Важной задачей в животноводстве является организация полноценного кормления животных, организм которых представляет целостную систему, где все процессы происходят во взаимосвязи, требуя поступления с кормом всех питательных веществ в

определенных количествах и соотношениях. За последние десятилетия учеными предложены к применению соли хлорной кислоты-хлорнокислый аммоний (ХКА) и хлорнокислый магний (ХКМ) в качестве веществ, обеспечивающих интенсивный рост живой массы животных.

Животноводство является одним из главных приоритетов развития экономики Казахстана. Правительством была разработана и запущена в 2011 г. программа «Развитие экспортного потенциала мяса крупного рогатого скота» задачей которой стало создание условий для доведения экспортного потенциала мяса крупного рогатого скота до 60 тыс. тонн к 2016 г.

Ускоренное развитие мясного скотоводства не имеет альтернативы и его следует рассматривать как проблему государственного значения, решение которой позволит научно обосновать, и в интересах населения в перспективе удовлетворить спрос на говядину за счет отечественного производства.

Таким образом, ключевыми проблемами неудовлетворительного развития отрасли мясного скотоводства являются: более 80% поголовья КРС, которые находятся в личных подсобных хозяйствах населения; низкая мясная продуктивность КРС; низкая доля племенного скота мясного направления; неудовлетворительная организация откорма; устаревшие методы и недостаточный уровень проведения селекционно-генетической работы; отсутствие идентификации племенного поголовья; слабая кормовая база: низкая продуктивность естественных кормовых угодий, недостаточность угодий однолетних и многолетних трав, злаково-бобовых и энергетических культур (кукуруза, соевый шрот, жмых), сокращение объемов производства сенажа, силоса, грубых кормов, прекращение производства травяной муки, комбинированного силоса; низкий уровень обеспечения ветеринарного благополучия; неразвитость рынка производства высококачественной говядины [1, 2].

Важной задачей в животноводстве является организация полноценного кормления животных, организм которых представляет целостную систему, где все процессы происходят во взаимосвязи, требуя поступления с кормом всех питательных веществ в определенных количествах и соотношениях [3].

За последнее десятилетие учеными разработаны и предложены новые стимуляторы прироста живой массы животных на основе солей хлорной кислоты - хлорнокислый аммоний (ХКА) и хлорнокислый магний (ХКМ) обладающие тиреостическим действием на организм. Имеются много сообщений в литературе о высокой эффективности препарата ХКА в качестве стимулятора роста живой массы при откорме животных, однако из-за технологических недостатков этот препарат не нашел высокого применения. Более технологическим и перспективным для животноводства является его аналогом препарат хлорнокислого магния- ХКМ [4].

Хлорноокислый магний при использовании в кормовых смесях для откорма животных, дает возможность получать привесы при экономии кормов не ниже, а даже выше, чем другие препараты. Препарат ХКМ дает возможность для его широкого применения в производственных комплексах по откорму животных. Помимо этого, ион магния более необходим организму животных, так как известно, что его дефицит снижает продуктивность животных и может привести к возникновению тяжелых заболеваний.

Обычно ХКМ применяется как поглотитель влаги из различных веществ, воздуха и газов. Для повышения привеса скота можно использовать ХКМ, который уже насыщен влагой, для этого необходимо знать его первоначальный вес или качество поглощенной влаги. Применение ХКМ при откорме крупного рогатого скота обеспечивает дополнительный привес не менее 12% при экономии кормов [5].

Экспериментальные данные указывают на возможность управления физиологическим процессом в живом организме посредством биологически активных веществ различной природы. Значительная роль в формировании продуктивности у животных принадлежит щитовидной железе. Животные, с более высокой функциональной активностью щитовидной железы, плохо откармливаются, медленно достигают необходимой кондиции, нерационально используют энергию. В связи с этим, изучено более тысячи препаратов, обладающих тиреостатическими действиями на организм животных, из них около 200 могут быть использованы в качестве добавок к рациону откармливаемых животных.

Для стимуляции роста животных возможно также применение тиреоидных препаратов — тироксина, тиреоидина, тиреопротеина и др. Тироксин — гормон щитовидной железы, его получают из щитовидных желез и, главным образом, синтетическим путем. Он содержит 65% йода. Тиреоидин — препарат из высушенных обезжиренных щитовидных желез, получаемых от убойного скота на мясокомбинатах. Тиреопротеин представляет собой йодированный казеин с небольшим (2,5%) содержанием тироксина. В малых дозах эти препараты усиливают окислительные процессы в тканях, повышают основной обмен в организме и оказывают стимулирующее влияние на рост телят, поросят, ягнят. Препараты щитовидной железы ускоряют рост телят на 8—14, поросят — на 6—10%. Их назначают с кормом в дозах 0,001 г/кг живой массы. В связи с усилением катаболических процессов большие дозы тиреоидных гормонов и их аналогов оказывают на рост животных отрицательное влияние. Многие исследователи отмечают, что тиреоидные препараты не дают стабильных результатов стимуляции роста молодняка. В связи с этим, а также с дефицитом и высокой стоимостью тиреоидные препараты в практике животноводства широкого применения пока не получили [6].

Проблемная научно-исследовательская лаборатория белково-витаминого питания сельскохозяйственных животных Московской ветеринарной академии им. К.И. Скрябина в сотрудничестве с научными учреждениями химического и медицинского профиля впервые в мировой практике начала и уже много лет последовательно, начиная с 1967 года, ведет научные разработки по изучению и применению препаратов ХКА и ХКМ в животноводстве. Исследования были направлены на то, чтобы, не удлиняя сроков откорма животных и при использовании имеющихся кормов, увеличить производство качественной мясной продукции»

Среди большого арсенала БАВ препараты ХКА и ХКМ занимают особое место, поскольку в силу своих свойств они имеют большие перспективы для использования в животноводстве.

Известно, что организм молодых животных к экзогенным раздражителям проявляет более сильную реакцию, чем организм взрослых или старых животных. Исходя из этого, мы предполагаем, что для молодых животных фармакологические и биологические стимуляторы могут служить более сильным фактором, повышающим анаболизм чем для животных старшего возраста. ХКА является перспективным стимулятором увеличения живой массы крупного рогатого скота мясного направления. Широкое внедрение ХКА при доращивании и откорме скота является важным приемом интенсификации отрасли мясного скотоводства и производства высококачественного мяса в стране. Отмечено, что под влиянием ХКА происходят достоверные изменения морфологических показателей щитовидной железы.

Хлорнокислый аммоний оказывает стимулирующее действие на ферментативные процессы в преджелудках, повышает степень использования азота корма. Под влиянием ХКА снижается на 25-28 % количества аммиака и остаточного азота и на 10-12 % повышается синтез бактериального белка в рубце. Благодаря улучшению ферментативных процессов в рубце повышается степень использования азота корма в организме животных и снижаются потери азота с мочой и калом. Хлорнокислый аммоний стимулирует синтез и накопление фракций мышечных белков. Однако эти процессы протекают по-разному у животных разного возраста. В мясном скотоводстве ХКА можно применять как в период выращивания, так и при заключительном откорме молодняка. Однако, с возрастом у животных снижается реакция организма к препарату, следовательно снижается и стимулирующий эффект [7].

Повышение продуктивности животных при использовании ХКА и ХКМ происходит за счет более эффективного использования физиологических и генетических резервов организма, что является перспективным направлением научных исследований.

Следует подчеркнуть то, что разрабатываемый с помощью применения солей хлорной кислоты метод интенсификации откорма животных доступен для широкого внедрения. Химическая промышленность может полностью удовлетворить потребности животноводства страны в указанных препаратах. Для организации промышленного производства ХКА и ХКМ не требуется ни больших капиталовложений, ни какого-либо дефицитного сырья.

Вывод. Таким образом изучение вопросов теории и практики использования препаратов на основе хлорной кислоты в животноводстве с целью разработки путей повышения мясной продуктивности продолжает оставаться актуальным вопросом и в настоящее время.

### Литература:

1. Агентство РК по статистике. 2013. [Электронный ресурс]. Режим доступа. URL: [http://www.stat.kz/digital/selskoe\\_hoz/Pages/default.aspx](http://www.stat.kz/digital/selskoe_hoz/Pages/default.aspx) (дата обращения 02.02.2017).
2. Официальный интернет-ресурс Министерства сельского хозяйства Республики Казахстан. 2013. [Электронный ресурс]. Режим доступа - URL: <http://mgov.kz/zhivotnovodstvo/> (дата обращения 02.02.2013).
3. Менькин В.К. Кормление сельскохозяйственных животных [Текст] / В.К. Менькин. – М. Колос, 2003. – 320 с.
4. Аргунов М.Н. Токсикологическая оценка и эффективность применения хлорнокислого магния при откорме животных. 1985 // [www.dissercat.com/content/toksikologicheskaya-otcenka-i-effektivnost-primeneniya-khlornokislogo-magniya/](http://www.dissercat.com/content/toksikologicheskaya-otcenka-i-effektivnost-primeneniya-khlornokislogo-magniya/) (дата обращения 16.09.2014).
5. Попшой И.С., Разумовский И.П., Михайлов В.И. Добавка для ускорения откорма животных. 1988 // <http://patentdb.su/2-686716-dobavka-dlya-uskoreniya-otkorma-zhivotnykh.html> (дата обращения 16.09.2014).
6. <http://www.activestudy.info/antitireoidnye-preparaty/> © Зооинженерный факультет МСХА.
7. Чумакова Х.Р. Влияние хлорнокислого аммония на синтетические процессы и мясную продуктивность скота калмыцкой породы разного возраста. Пос. Верхний Яшкуль, 1978 - С. 70-72.

#### **4.4. Исследование по совершенствованию газовоздушной обработки зерна на предприятиях**

##### **Нурлан Кенжебаевич Акишев**

Кандидат технических наук, ассоциированный профессор.

Казахский национальный аграрный университет

(г. Алматы, Казахстан)

##### **Кудайберген Маханов**

Кандидат сельскохозяйственных наук, доцент.

Казахский национальный аграрный университет

(г. Алматы, Казахстан)

##### **Акылжан Туралыевич Кожабергенов**

Кандидат сельскохозяйственных наук, ассоциированный профессор.

Казахский национальный аграрный университет

(г. Алматы, Казахстан)

##### **Женис Тилешович Сыдыкбаев**

Кандидат технических наук, и.о. доцента.

Алматинский технологический университет

(г. Алматы, Казахстан)

##### **Динаш Нурдан**

Лаборант. Казахский национальный аграрный университет

(г. Алматы, Казахстан)

##### **Дулат Бейбітұлы Жалелов**

Ассистент. Казахский национальный аграрный университет

(г. Алматы, Казахстан)

Зараженное вредителями зерно может быть подвергнуто различным методам дезинсекции. Наиболее простыми являются физико-механические, включающие механическую очистку, термическую обработку и т. д. В случае невозможности или нецелесообразности использования физико-механических средств применяют газовую дезинсекцию зерна.

Очищенное от сорных примесей и просушенное до влажности ниже критической зерно можно долго хранить без больших потерь, если бы не одна беда – вредные насекомые и клещи.

Вредители хлебных запасов всегда присутствуют в зернохранилищах и вокруг них. Наличие вредителей значительно снижает массу продуктов и ухудшает их качество. Так, мировые потери хранящихся продуктов только по этой причине составляют от 9 до 50%.

Вредители наносят прямой и косвенный ущерб. К прямым потерям относят потери массы, ухудшение ее качества, снижение посевных достоинств, загрязнение экскрементами и т.д. К косвенным – самосогревание зерна, развитие микрофлоры, переноска возбудителей болезней, бактерий и грибов опасных для человека и животных.

Поэтому основу системы мероприятий по защите хлебопродуктов от вредителей, и осуществляемых на хлебоприемных и зерноперерабатывающих предприятиях, должны составлять профилактические и хозяйственные меры по своевременному и эффективному обеззараживанию зерна и зернопродуктов в случае выявления их зараженности вредителями. Один из методов предполагает использование газообразных веществ, которые проникают в организм насекомых через дыхательную систему. Чтобы убить насекомых, надо в межзерновом воздухе поддерживать необходимую концентрацию газа в течение определенного времени. Только тогда организм вредителей хлебных запасов получит летальную дозу яда.

Однако в инструкции по фумигации не уточняются некоторые требования к обрабатываемой партии зерна:

- Как осуществляется загрузка - единовременно или с разрывом во времени?

- Как происходит отбор проб зерна до и после фумигации?

Эти же важные технологические особенности работы с сыпучими материалами не в полной мере отражены правилами организации и ведения технологического процесса на элеваторах и хлебоприемных предприятиях, инструкцией по активному вентилированию зерна.

Между тем эти факторы могут заметно влиять на эффективность выполняемых работ.

Многолетними исследованиями установлено, что при загрузке зерна с периодическими остановками, догрузке, частичной разгрузке для отбора проб зерна из силоса происходит не только самосортирование зерновой насыпи, но и расслоение зерна по высоте и горизонтальному сечению на участки с различной плотностью укладки. Эти физические изменения плотности укладки зерна в трехмерном пространстве влияют на эффективность газовой обработки зерна.

Результаты наших визуальных исследований показывают, что агент, сушки и вентилирования, а также и газации зерна фильтруются только через участки с разрыхленной средой т.е. меньшей плотности укладки. Следовательно, при нарушении однородности структуры зерновой насыпи трудно ожидать эффективного охлаждения застойных зон при вентилировании, а при газации в названных слоях будет достигнута летальная доза даже при нормативных сроках экспозиций.

При вентилировании сырого и влажного зерна в силосном хранилище, находящегося на различных стадиях разгрузки, догрузки или эксплуатаций в проточном режиме, за счет расслоения массы зерна резко снижается эффективность процесса охлаждения и сушки.

Тем самым активное вентилирование, как правило, идет с неоправданными расходами электроэнергии и низким эффектом процесса. Нами предлагается устройство для аэрации, газации,



влажной дезинсекции и очистки зерновых (сыпучих) материалов в процессе его разгрузки и транспортирования.

Применяют влажную дезинсекцию для обеззараживания незагруженных зернохранилищ, территорий хлебоприемных предприятий, оборудования и других зараженных вредителями поверхностей. К этому же способу можно отнести и обработку зерна карбофосом и другими фосфорорганическими пестицидами.

Сущность способа влажной дезинсекции заключается в том, что с помощью опрыскивателей водные растворы или эмульсии пестицидов диспергируются на мелкие капли, которые наносят на обрабатываемую поверхность.

В качестве средств для влажной дезинсекции применяют фосфорорганические пестициды: ДДВФ, трихлорметафос-3, карбофос при нормах расхода 0,2; 0,4; 0,6 г действующего вещества на 1 м<sup>2</sup> поверхности.

Технологический процесс заключается в следующем. Обработка зерна методом влажной дезинсекций происходит в пневмо-сепарирующей камере через нагнетающей патрубков и через форсунку распыляется влажный инсектицид, сквозь слой движущегося зерна. Инсектицид подается с помощью гибкого шланга из бака, расположенного выше уровня точки выгрузки зерна. В гибком шланге для инсектицида может быть установлен фильтр. На шланге помещены два зажима, позволяющие перекрывать поток инсектицида из бака к форсунке. Бак крепится на рабочей стойке, которая жестко закреплена к конструкциям по месту поблизости от камеры распыливания.

Таким образом, в целях повышения эффективности активного вентилирования зерна при охлаждении и сушке, а так же газации зараженного вредителями хлебных запасов обращать особое внимание на однородность плотности укладки обрабатываемого зерна, не допускать длительных перерывов при загрузке лечебного силоса, а так же не допускать отбор проб зерна из загруженного силоса после его герметизации, в маршрутах технологических линий по приему, внутренних перемещениях и отгрузке предусмотреть возможность обработки товарного зерна методами влажной дезинсекции.

### **Список литературы:**

1. Закладной, Г. Современная технология дезинсекция зерна / Г. Закладной // Хлебопродукты. 2004. - № 11 - с. 28-30.
2. Зверев, С.В. Функциональные зернопродукты / С.В. Зверев, Н.С. Зверева. - М.: ДеЛи Принт, 2006. - 116 с.
3. Казакова, Т.Д., Биохимия зерна и хлебопродуктов / Т.Д. Казакова, Г.П. Карпиленко // Санкт-Петербург: ГИОРД, 2005 - с. 332-345.
4. Мачихина, Л.И. Научные основы продовольственной безопасности зерна (хранение и переработка) / Л.И. Мачихина, Л.В. Алексеева, Л.С. Львова - М.: ДеЛи Принт, 2007. – с. 382.

## 4.5. Отбор декоративных древесно-кустарниковых интродуцентов, хорошо адаптированных в условиях города Астаны

**Талгат Сагидоллаевич Абжанов**

PhD, старший преподаватель кафедры «Лесных ресурсов и лесного хозяйства» АО Казахского агротехнического университета им. С. Сейфуллина (г. Астана, Казахстан)

### **Аннотация**

*Тяжелые металлы, имеющие плотность более 5 г/см<sup>3</sup> с относительной атомной массой более 50, относятся к приоритетным загрязняющим веществам, наблюдения за которыми обязательны во всех средах. На Земле насчитывается 78 тяжелых металлов, а их общая масса не превышает 1.2 % общей массы литосферы. Чаще всего почва загрязняется такими тяжелыми металлами как железо, марганец, медь, цинк, молибден, кобальт, ртуть, свинец, кадмий и др., которые известны и под названием микроэлементов, поскольку необходимы растениям в небольших количествах*

*Ключевые слова: тяжелые металлы, листья, рост, развития, экология, посадка, уход, устойчивость.*

### **Введение**

Тяжелые металлы, которые вошли в научную литературу в середине прошлого столетия под таким негативным названием, на современном этапе занимают уже второе место по степени опасности. В прогнозе они могут стать самыми опасными и даже более опасными, чем отходы АЭС и твердые отходы. Загрязнение тяжелыми металлами связано с их широким использованием в промышленном производстве, в результате чего они попадают в окружающую среду, нанося огромный ущерб.

Деятельность человека всегда сопровождается образованием многочисленных объемов отходов, в т.ч. и токсичных. Промышленные предприятия и большое количество автотранспорта - обязательное сопровождение урбанизированной среды являются основными и постоянными «поставщиками» токсичных отходов в атмосферу. В нормальных условиях тяжелые металлы содержатся в почве в незначительных количествах и не являются вредными. Однако их концентрация может увеличиваться за счет выхлопных газов транспортных средств, отходов, остатков и выбросов, во время эксплуатации промышленных предприятий, внесения удобрений и т.д. [1, 2, 3].

Вместе с тем как указано выше, следует иметь в виду, что тяжелые металлы в определенных концентрациях необходимы живому организму (микроэлементы). В связи с этим их следует различать по степени отрицательного влияния на организмы. Все микроэлементы могут оказывать отрицательное влияние на растения, если

концентрация их доступных форм превышает определенные пределы. Некоторые тяжелые металлы, например, изучаемые нами свинец и кадмий опасны даже при низких концентрациях. Отрицательное влияние тяжелых металлов зависит, по существу, от их подвижности, т.е. растворимости [4, 5].

Устойчивость почв к загрязнению ими различна в зависимости от буферности. Среди наиболее опасных токсичных элементов следует выделить свинец, кадмий, ртуть, цинк, относящиеся к первому классу опасности (ГОСТ 17.4.1.02-83). Согласно СанПиН 2.3.2.1078-01, регламентирующих содержание токсических элементов (свинец, мышьяк, кадмий и ртуть) в БАДах на растительной основе (чай), предельно допустимый уровень свинца составляет 6.0 мкг/г. Для цинка и предельно-допустимые уровни в лекарственном растительном сырье отсутствуют, по обобщенным литературным данным ПДК цинка для растений составляет – 50 мкг/г, данные показатели носят ориентировочный характер [6,7,8].

#### **Методы исследований:**

Объектами исследования явились древесные виды, интродуцированные в условиях г. Астана весной 2017 года. Отбор древесных видов проводился с учетом произрастающих в г. Астане растений, а вводимые новые растения должны соответствовать по биологическим и экологическим особенностям новым условиям произрастания.

Исходя из этого положения, нами в 2017 году, была интродуцирована первая группа растений, состоящая из 13 древесных видов, доставленных автотранспортом из ОА «Лесной питомник» Алматинской области.

**Первый опытный участок** расположен в Президентском парке у Дворца мира и согласия.

**Второй опытный участок** расположен в парке Влюбленных у торгово-развлекательного центра "Хан Шатыр".

**Третий опытный участок** расположен в Студенческом парке у Казахстанского спортивного центра.

Отбор листьев для эколого-биологических исследований определения тяжелых металлов проводился методом средней пробы в конце вегетации с каждого вида на каждом участке. Отбиралось не менее 10 листьев с каждого дерева. Содержание тяжелых металлов в листьях определялось способом сухой минерализации, основанным на полном разложении органических веществ путем сжигания проб растений в муфельной печи при контролируемом температурном режиме.

Для исследования были взяты пробы почв из пяти кварталов зеленого пояса г. Астаны расположенных вблизи автотрасс и промышленных предприятий. В каждом квартале выделены пробные площади: квартал № 50-5 площадей, где произрастает максимальное

количество исследуемых растений, и в остальных кварталах по одной пробной площади.

Для анализа содержания тяжелых металлов в почвах – Zn, Cd, Pb - использовали атомно-абсорбционный спектрофотометр AA-7000 «Shimadzu» [6]. Атомно-абсорбционный спектрофотометр AA-7000 «Shimadzu» объединяет 2 системы коррекции фона: D2 метод (метод коррекции с помощью дейтериевой лампы) и SR метод (высокоскоростной метод коррекции по самообращенной линии), давая возможность выбрать подходящий метод для измерения образца. Содержание металлов определяется величиной интегрального аналитического сигнала и рассчитывали по предварительно установленной градуировочной зависимости.

Для подготовки почвы к атомно-абсорбционной спектрофотометрии были использованы методические указания по проведению разрушения органических веществ в пробах с использованием микроволновой системы «Минотавра-2» ПУ 12 2009. Для этого в ротор «Минотавра-2» помещали 1г образца почвы и добавляли к содержимому 9 мл азотной кислоты и 1мл перекиси водорода. Подготовленные образцы были помещены в микроволновую систему и подвергнуты обработке в течение 1 часа.

### **Результаты исследований**

Содержание свинца в листовых пластинках в границах первого участка изменяется в следующих пределах 2,3458 мкг/г у *Caragana arborescens (f. pendula)* и до 5,2743 у *Juglans mandshurica* (предел изменчивости - 2.9285 мкг/г), содержание кадмия - 0.6895 мкг/г у *Mahonia aquifolia* до, 1,7959 мкг/г – у *Juglans mandshurica* (предел изменчивости – 1,1100 мкг/г) (таблица 1).

Свинец остается в основном как поверхностное отложение, в то время как кадмий проникает в лист. Более легкое удаление свинца при смывании объясняется тем, что этот элемент присутствует, в основном, в виде осадка на поверхности листьев. Напротив, следует подчеркнуть, что при продолжительной промывке металлы удаляются не только с поверхности, но и из тканей листа [7-8].

Содержание свинца в листовых пластинках у растений второго участка варьирует в следующих пределах минимум 1,8775 мкг/г у *Fraxinus excelsior L.* и максимум 4,8527 мкг/г у *Juglans mandshurica* (предел изменчивости - 2.98мкг/г), кадмий – 0,5324 мкг/г у *Mahonia aquifolia* и до 1,5767 у *Juglans mandshurica* (предел изменчивости – 1,0500 мкг/г). Наглядно эти показатели отражает диаграмма на рисунках 2 и 3.

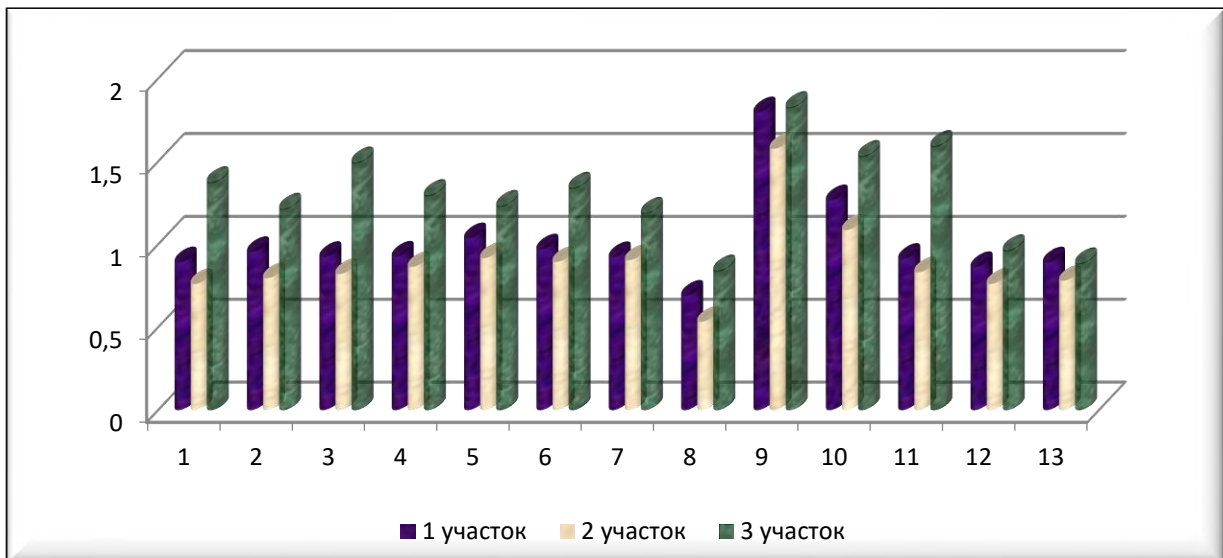

1 - Акация желтая (ф. плакучая), 2 - Алыча или слива растопыренная,  
3 - Аморфа кустарниковая, 4 - Бархат амурский, 5 - Гледичия трехколючковая,  
6 - Ива вавилонская, 7 - Клен Гиннала, или приречный, 8 – Магония  
падуболистная, 9 - Орех маньчжурский, 10 - Тополь Симона,  
11 - Форзиция промежуточная, 12 - Черемуха обыкновенная, или кистевая,  
13 - Ясень (ф. шаровидная).

Рисунок 1 – Содержание кадмия по испытуемым растениям  
на трех опытных участках

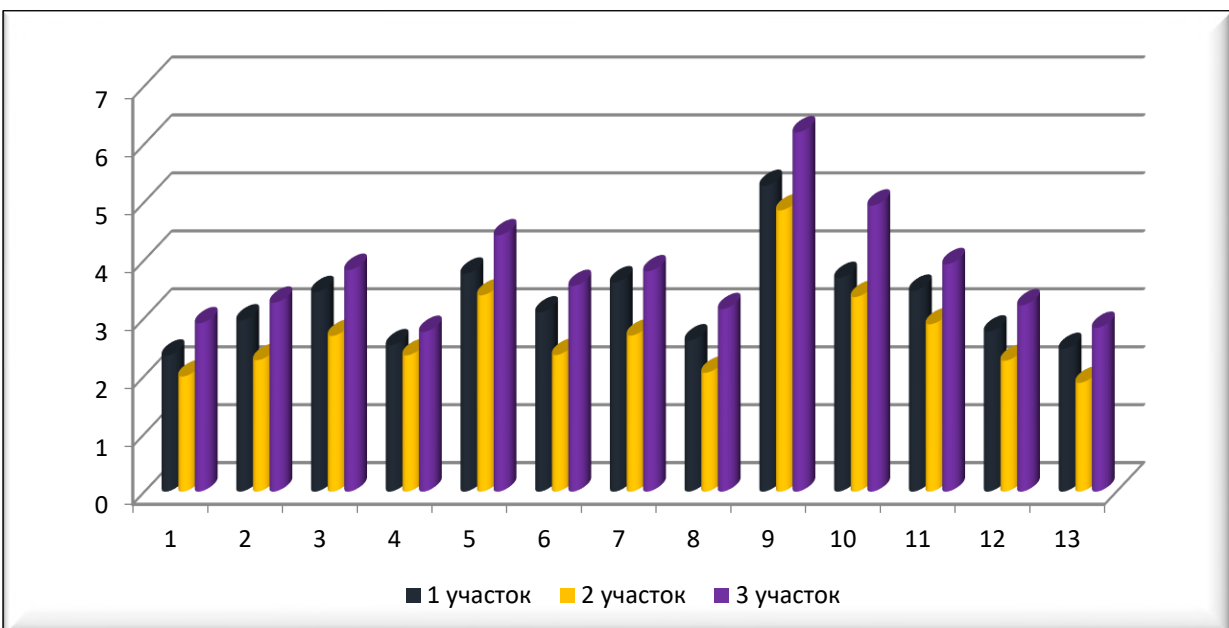

1 – Акация желтая (ф. плакучая), 2 - Алыча или слива растопыренная,  
3 - Аморфа кустарниковая, 4 - Бархат амурский, 5 - Гледичия трехколючковая,  
6 - Ива вавилонская, 7 - Клен Гиннала, или приречный,  
8 – Магония падуболистная, 9 - Орех маньчжурский, 10 -Тополь Симона,  
11 - Форзиция промежуточная, 12 - Черемуха обыкновенная, или кистевая,  
13 - Ясень (ф. шаровидная).

Рисунок 2 – Содержание свинца по испытуемым растениям  
на трех опытных участках

По третьему участку следующая картина: минимум 2,7547 мкг/г у *Phellodendron amurense* и максимум 6,1976 у *Juglans mandshurica* (предел варьирования – 3,4500 мкг/г), кадмий – 0,8426 мкг/г у *Mahonia aquifolia* и до 1,8284 мкг/г у *Juglans mandshurica* (предел изменчивости – 0,9900 мкг/г).

Если рассматривать все испытываемые растения первого участка по содержанию свинца, то среднее значение по всем 13 испытываемым видам равно – 3,2300 мкг/г, по кадмию среднее арифметическое составляет 1,0100 мкг/г. По второму участку среднее содержание свинца в листовых пластинках – 2,700 мкг/г, кадмия – 0,8900 мкг/г, по третьему участку свинец – 3,7400 мкг/г, кадмий – 1,300 мкг/г.

Таблица 1. Содержание тяжелых металлов в листьях интродуцированных древесных видов (мкг/г)

№	Наименования древесных видов	1 - участок		2 - участок		3 - участок	
		свинец	кадмий	свинец	свинец	кадмий	свинец
1	Акация желтая (ф. плакучая) – <i>Caragana arborescens (f. pendula)</i>	2,3458	0,8910	1,9868	0,7614	2,9041	1,3756
2	Алыча или слива растопыренная – <i>Prunus divaricata</i>	2,9532	0,9529	2,2681	0,7963	3,2580	1,2151
3	Аморфа кустарниковая – <i>Amorpha fruticosa</i>	3,4421	0,9232	2,6860	0,8211	3,8243	1,4943
4	Бархат амурский – <i>Phellodendron amurense</i>	<b>2,5241</b>	<b>0,9253</b>	<b>2,3521</b>	<b>0,8640</b>	<b>2,7547</b>	<b>1,2975</b>
5	Гледичия трехколючковая – <i>Gleditsia triacanthos</i>	3,7593	1,0357	3,3866	0,9167	4,2418	1,2326
6	Ива вавилонская – <i>Salix babilonica</i>	3,0914	0,9687	2,3574	0,8946	3,5478	1,3542
7	Клен Гиннала, или приречный – <i>Acer ginnala</i>	<b>3,6092</b>	<b>0,9223</b>	<b>2,6924</b>	<b>0,9045</b>	<b>3,8008</b>	<b>1,1903</b>
8	Магония падуболистная – <i>Mahonia aquifolia</i>	2,6092	0,6895	2,0521	0,5324	3,1478	0,8426
9	Орех маньчжурский – <i>Juglans mandshurica</i>	<b>5,2743</b>	<b>1,7959</b>	<b>4,8527</b>	<b>1,5767</b>	<b>6,1976</b>	<b>1,8284</b>
10	Тополь Симона – <i>Populus simonii</i>	3,6852	1,2654	3,3577	1,0862	4,9347	1,5335
11	Форзиция промежуточная – <i>Forsythia intermedia Zabel</i>	<b>3,4652</b>	<b>0,9120</b>	<b>2,8865</b>	<b>0,8314</b>	<b>3,9241</b>	<b>1,5941</b>
12	Черемуха обыкновенная, или кистевая – <i>Radus avium</i>	2,7609	0,8621	2,2584	0,7612	3,2145	0,9647
13	Ясень (ф. шаровидная) – <i>Fraxinus excelsior L.</i>	-	0,8904	<b>1,8775</b>	<b>0,7802</b>	<b>2,8248</b>	<b>0,8860</b>

Кадмия в выхлопных газах, основном источнике поступления его в растения меньше, чем свинца, но зато кадмий во много раз опаснее. Если свинец может все-таки выводиться из организма, то кадмий нет, он постепенно накапливается внутри органов растений, особенно аккумулируется в корнях. А основным источником кадмия на дорогах выступают машины, работающие на дизельном топливе. ПДК кадмия в почве в разных странах колеблется от 2 до 5 мг/кг, в кормах - 1 мг/кг.

Итак, можно сделать неоднозначный вывод по приведенным выше максимальным и минимальным значениям участков: среднее арифметическое по максимальному накоплению тяжелых металлов приходится на третий участок, затем идет первый и минимальное среднее суммарного количества свинца и меди в листьях по всем 13 видам приходится на второй участок.

Кроме того, следует отметить, что максимум накопления и свинца, и кадмия приходится на листовые пластинки *Juglans mandshurica*, минимум в 50 % случаев *Mahonia aquifolia* на всех трех участках. Накопление кадмия в листьях растений немаловажный показатель поражения растения. Кадмий, попавший в листья, легко перемещается. На первых двух экоучастках содержание кадмия можно зафиксировать как повышенное. Известно, что кадмий аккумулируется почвами и накапливается в органах растений. Итак, кадмия по всем трем участкам содержится от 0,6895 мкг/г (первый участок - *Mahonia aquifolia*) и до 1,8284 мкг/г (третий участок – *Juglans mandshurica*).

Качественная характеристика угнетения древесных растений тяжелыми металлами по внешним признакам представляется недостаточной, что связано с наличием у них эволюционно выработанных механизмов адаптации к неблагоприятным условиям окружающей среды. Большую роль в локализации тяжелых металлов играют зеленые насаждения. Например, посадка вдоль автомагистралей сплошной полосы из боярышника и клена полевого снижает содержание свинца в зоне влияния автострэд, на 30-50%.

На основании приведенного выше фактического материала по обследованию листовых пластинок, высаженных на накопление токсикантов, произрастающих в г. Астана на трех участках можно сделать ряд заключений.

Астана не является промышленным центром, а та доля загрязнения атмосферного воздуха, которая на данный момент является довольно критической и отражается на атмосферном воздухе, почве и всех живых организмах - следствие ТЭЦ и автотранспорта.

Наиболее загрязненными оказались растения с третьего участка. Максимум накопления и свинца, и кадмия приходится на листовые пластики *Juglans mandshurica*, минимум в 50 % случаев *Mahonia aquifolia*.

Таким образом, по совокупности сказанного следует сделать неоднозначные выводы: Древесные растения в различной степени

аккумулируют тяжелые металлы в своих органах. При выравнивании условий произрастания выявляются виды с меньшей способностью накопления токсикантов, но тем не менее можно достоверно говорить о достаточной устойчивости испытуемых растений к достаточно загрязненным условиям г. Астаны.

### **Заключение**

На основании проведенных исследований можно сделать следующие заключения:

1. Анализ современного ассортимента древесных растений г. Астаны и лесного питомника АО «Астана Зеленстрой» свидетельствует о недостаточности видового разнообразия. Выявленная недостаточность позволяет проведение интродукционных мероприятий в г. Астане. На основе изучения биологических особенностей древесных и кустарниковых растений сформирован ассортимент из 50 древесных видов, которые можно использовать в озеленении г. Астана.

2. В условиях г. Астана проведены тестовые посадки 13 из 50 видов древесных интродуцентов. Растения завезены из АО «Лесной питомник» Алматинской области расположенный в 53 км восточнее г. Алматы. На трех опытных участках высажена пилотная группа растений: акация желтая (ф. плакучая) - *Caragana arborescens (f. pendula)*; Алыча или слива растопыренная - *Prunus divaricate*; Аморфа кустарниковая - *Amorpha fruticosa*; Бархат амурский - *Phellodendron amurense*; Гледичия трехколючковая - *Gleditsia triacanthos*; Ива вавилонская - *Salix babilonica*; Клен Гиннала, или приречный - *Acer ginnala*; Магония падуболистная - *Mahonia aquifolia*; Орех маньчжурский - *Juglans mandshurica*; Тополь Симона - *Populus simonii*; Форзиция промежуточная - *Forsythia intermedia Zabel*; Черемуха обыкновенная, или кистевая - *Padus avium*; Ясень обыкновенный (ф. шаровидная) - *Fraxinus excelsior L.*

Разделение растений по трем участкам позволит в дальнейшем провести полноценные сравнительные наблюдения за ростом и развитием интродуцентов.

### **Список использованных источников:**

1. Сергейчик С.А. Растения и экология. - Минск: Ураджай, 1997. - 224 с.
2. Николаевский В.С. Биологические основы газоустойчивости растений. - Новосибирск: Наука, 1979. - 278 с.
3. ГОСТ 17.4.1.02-83. Охрана природы. Почвы. Классификация химических веществ для контроля загрязнения.
4. Санитарно-эпидемиологические правила и нормативы «Гигиенические требования безопасности и пищевой ценности пищевых продуктов. СанПиН 2.3.2.1078-01», 2002 г.
5. Атомно-абсорбционный спектрофотометр АА – 7000 «Shimadzu». Корпорация «Shimadzu», 2008. – 1-5 с.



6. Семакин В.П. Клоновая селекция в садоводстве. - М.: Колос, 1968. - 136 с.

7. Методика определения металлов в растениях // Всесоюзный научно-исследовательский институт минерального сырья им. Федоровского (ВИМС). – М., 1991.

8. Важенин И.Г. Методические рекомендации по изучению закономерностей рассеивания техногенных выбросов в окрестностях промышленных предприятий // Почвенный Институт им. В.В. Докучаева. - М., 1987.

#### **4.6. Выявление эколого-биологических особенностей накопления тяжелых металлов в листовых пластинках древесных видов**

##### **Талгат Сагидоллаевич Абжанов**

PhD, старший преподаватель кафедры «Лесных ресурсов и лесного хозяйства» АО Казахского агротехнического университета им. С. Сейфуллина (г. Астана, Казахстан)

Тяжелые металлы, которые вошли в научную литературу в середине прошлого столетия под таким негативным названием, на современном этапе занимают уже второе место по степени опасности. В прогнозе они могут стать самыми опасными и даже более опасными, чем отходы АЭС и твердые отходы. Загрязнение тяжелыми металлами связано с их широким использованием в промышленном производстве, в результате чего они попадают в окружающую среду, нанося огромный ущерб. Тяжелые металлы, имеющие плотность более 5 г/см<sup>3</sup> с относительной атомной массой более 50 относятся к приоритетным загрязняющим веществам, наблюдения за которыми обязательны во всех средах. На Земле насчитывается 78 тяжелых металлов, а их общая масса не превышает 1.2 % общей массы литосферы. Чаще всего почва загрязняется такими тяжелыми металлами как железо, марганец, медь, цинк, молибден, кобальт, ртуть, свинец, кадмий и др., которые известны и под названием микроэлементов, поскольку необходимы растениям в небольших количествах.

Деятельность человека всегда сопровождается образованием многочисленных объемов отходов, в т.ч. и токсичных. Промышленные предприятия и большое количество автотранспорта - обязательное сопровождение урбанизированной среды являются основными и постоянными «поставщиками» токсичных отходов в атмосферу. В нормальных условиях тяжелые металлы содержатся в почве в незначительных количествах и не являются вредными. Однако их концентрация может увеличиваться за счет выхлопных газов транспортных средств, отходов, остатков и выбросов, во время эксплуатации промышленных предприятий, внесения удобрений и т.д.

Накопление в почве токсикантов и продуктов их взаимодействия с минеральными и органическими компонентами приводит к изменению ее химического состава и физико-механических свойств, в результате почва сама может стать токсичной средой для роста и развития растений. Излишек этих элементов или наличие некоторых особо токсичных элементов даже в очень незначительных количествах может вызывать угнетение и гибель растений.

Вместе с тем, как указано выше, следует иметь в виду, что тяжелые металлы в определенных концентрациях необходимы живому организму (микроэлементы). В связи с этим их следует различать по степени отрицательного влияния на организмы. Все микроэлементы могут оказывать отрицательное влияние на растения, если концентрация их доступных форм превышает определенные пределы. Некоторые тяжелые металлы, например, изучаемые нами свинец и кадмий опасны даже при низких концентрациях. Отрицательное влияние тяжелых металлов зависит, по существу, от их подвижности, т.е. растворимости. Миграция тяжелых металлов в почвах может происходить с жидкостью и суспензией при помощи корней растений или почвенных микроорганизмов. Миграция растворимых соединений происходит вместе с почвенным раствором или путем перемещения самой жидкости. Вымывание глин и органического вещества приводит к миграции всех связанных с ними металлов. Тяжелые металлы могут быть внесены или адсорбированы микроорганизмами, которые в свою очередь, способны участвовать в миграции соответствующих металлов. Дождевые черви и другие организмы могут содействовать миграции тяжелых металлов механическим или биологическим путями, перемешивая почву или включая металлы в свои ткани. Из всех видов миграции самая важная - миграция в жидкой фазе, потому что большинство металлов попадает в почву в растворимом виде или в виде водной суспензии и фактически все взаимодействия между тяжелыми металлами и жидкими составными частями почвы происходят на границе жидкой и твердой фаз [1,2].

Тяжелые металлы в почве через трофическую цепь поступают в растения. В круговороте тяжелых металлов участвуют различные биологические барьеры, вследствие чего происходит выборочное бионакопление, защищающее живые организмы от избытка этих элементов. Все же деятельность биологических барьеров ограничена, и чаще всего тяжелые металлы концентрируются в почве. Устойчивость почв к загрязнению ими различна в зависимости от буферности. Среди наиболее опасных токсичных элементов следует выделить свинец, кадмий, ртуть, цинк, относящиеся к первому классу опасности (ГОСТ 17.4.1.02-83). Согласно СанПиН 2.3.2.1078-01, регламентирующих содержание токсических элементов (свинец, мышьяк, кадмий и ртуть) в БАДах на растительной основе (чай), предельно допустимый уровень свинца составляет 6.0 мкг/г. Для цинка и предельно-допустимые уровни

в лекарственном растительном сырье отсутствуют, по обобщенным литературным данным ПДК цинка для растений составляет – 50 мкг/г, данные показатели носят ориентировочный характер.

Таким образом, из характеристик, изучаемых тяжелых металлов можно говорить, что основная их часть накапливается в органах растений и, конечно же, максимально в почве.

Химический состав растений, как известно, отражает элементный состав почв. Поэтому избыточное накопление тяжелых металлов (ТМ) растениями обусловлено, прежде всего, их высокими концентрациями в почвах. В своей жизнедеятельности растения контактируют только с доступными формами ТМ, количество которых, в свою очередь, тесно связано с буферностью почв. Как известно способность почв связывать и инактивировать тяжелые металлы имеет свои пределы, и в случае, когда количество токсикантов превышает необходимый предел, то в единоборство вступают сами растения с наличием физиолого-биохимических механизмов, препятствующих их поступлению. Механизмы устойчивости растений к избытку ТМ могут проявляться по разным направлениям: одни виды способны накапливать высокие концентрации ТМ, но проявлять к ним толерантность; другие стремятся снизить их поступление путем максимального использования своих барьерных функций. Для большинства растений первым барьерным уровнем являются корни, где задерживается наибольшее количество ТМ, следующий - стебли и листья, и, наконец, последний - органы и части растений, отвечающие за воспроизводительные функции (чаще всего семена и плоды). Другой путь поступления ТМ в растения - некорневое поглощение из воздушных потоков. Оно имеет место при значительном выпадении металлов из атмосферы на листовую аппарат, чаще всего вблизи крупных промышленных предприятий, крупных автомагистралей. Поступление элементов в растения через листья происходит, главным образом, путем проникновения через кутикулу, затем они, поглощенные листьями, могут переноситься в другие органы, ткани и включаться в общий обмен веществ.

В системе взаимодействия микроэлементов следует рассматривать каждый элемент отдельно и в комбинации, если мы хотим оценить его роль в поражении растительности. Все растения обнаруживают способность избирательно извлекать химические элементы. Растения в условиях окружающей среды сложного геохимического состава выработали механизмы активного извлечения элементов, участвующих в жизненных процессах, и удаления токсичных избытков других элементов. Реакции растений на химические стрессы, вызванные недостатком или избытком микроэлементов, нельзя рассматривать как постоянные.

У древесных растений в ходе эволюции и течения жизни (онтогенез и филогенез) вырабатываются механизмы, приводящие к адаптации, поэтому реакции растений на микроэлементы в почве и

окружающем воздухе должны всегда использоваться для конкретной системы «почва-растение».

Наибольшей подвижностью тяжелые металлы обладают в кислых почвах, поскольку в кислой среде слаборастворимые окислы металлов и фосфаты переходят в ионную форму, легко усваиваемую растениями. Увеличение кислотности почвы на 1.8-2 единицы (диапазон изменения рН для почвы составляет 4-6.5) приводит к увеличению подвижности ионов свинца в 3-6 раз, кадмия - в 4-8 раз, что в свою очередь ускоряет проникновение ионов тяжелых металлов в клетки растений.

Усугубляют загрязнение растений тяжелыми металлами «кислотные дожди», частенько выпадающие вблизи крупных промышленных городов. Одно взрослое дерево за вегетационный период обезвреживает, содержащееся в 130 л этилированного бензина количество свинца. Пыль может сдерживать до 1 % свинца. Как почва, так и растения загрязняются в результате работы транспорта (автомобильного, железнодорожного, авиационного), а также предприятий машиностроительной, металлообрабатывающей, химической и энергетической промышленности. Так, свинец поступает в атмосферу и почву из выхлопных газов двигателей внутреннего сгорания. Кадмий, свинец - в результате истирания автопокрышек.

Зеленые насаждения являются обязательной составляющей современной урбосреды, но при этом испытывают на себе повышенное антропогенное воздействие. В природе не существует растений, концентрирующих все тяжелые металлы, каждое растение аккумулирует определенные элементы.

Надземные части растений — это коллекторы, накопители всех атмосферных загрязнителей. Степень поглощения микроэлементов листьями в большинстве своем определяется внешними факторами, возрастом и видом растения. В природных условиях аэрозоли микроэлементов могут удаляться с поверхности листьев дождем, ветром или вместе со слоем кутикулярного воска. Кроме того, удаление происходит за счет адсорбции микроэлементов листьями с последующей транслокацией. При выпадении дождей, испарении и транспирации растений концентрации микроэлементов в органах растений и почвенных растворах могут изменяться в несколько раз. Удаление микроэлементов с листьев дождем зависит от характера поверхности листа и характеристик микроэлементов. На основании проведенных исследований выявлена зависимость содержания тяжелых металлов от морфолого-анатомических особенностей обследованных растений. Опушенные листья с крупными листовыми пластинками накапливают больше тяжелых металлов по сравнению с менее опушенными, но эта теория не всегда верна.

При выпадении дождей, испарении и транспирации растений концентрации микроэлементов в почвенных растворах могут изменяться

более чем в 10 раз. По усредненным результатам отмывок 8 химических элементов в листьях деревьев и кустарников, произрастающих в городе, содержание свинца уменьшалось на 50-60 %, а кадмия оставалось без изменения.

Скорее всего, малая доля кадмия, оставшаяся на листьях, указывает на значительное проникновение этих металлов в сам орган, т.е. листья и естественно затем он легко перемещается по органам, но следует заметить, что кадмий, попавший в растение через корневую систему более токсичен. Различия в эффективности вымывания разных элементов сопоставимы с их функциями и метаболическими связями [3, 4].

Отбор листьев для эколого-биологических исследований определения тяжелых металлов проводился методом средней пробы в конце вегетации с каждого вида на каждом участке. Отбиралось не менее 10 листьев с каждого дерева. Содержание тяжелых металлов в листьях определялось способом сухой минерализации, основанным на полном разложении органических веществ путем сжигания проб растений в муфельной печи при контролируемом температурном режиме.

Итак, содержание свинца в листовых пластинках в границах первого участка изменяется в следующих пределах 2,3458 мкг/г у *Caragana arborescens (f. pendula)* и до 5,2743 у *Juglans mandshurica* (предел изменчивости - 2.9285 мкг/г), содержание кадмия - 0.6895 мкг/г у *Mahonia aquifolia* и до 1,7959 мкг/г у *Juglans mandshurica* (предел изменчивости – 1,1100 мкг/г) (таблица 1).

Свинец остается в основном как поверхностное отложение, в то время как кадмий проникает в лист. Более легкое удаление свинца при смывании объясняется тем, что этот элемент присутствует, в основном, в виде осадка на поверхности листьев. Напротив, следует подчеркнуть, что при продолжительной промывке металлы удаляются не только с поверхности, но и из тканей листа.

В фоновых условиях все древесные растения характеризуются интенсивным накоплением кадмия и свинца за счет биологического поглощения из почв. Считается, что концентрация свинца выше 10 мкг/г сухого вещества является токсичной для большинства культурных растений.

Содержание свинца в листовых пластинках растений второго участка варьирует в следующих пределах минимум 1,8775 мкг/г у *Fraxinus excelsior L.* и максимум 4,8527 мкг/г у *Juglans mandshurica* (предел изменчивости - 2.98мкг/г), кадмий – 0,5324 мкг/г у *Mahonia aquifolia* и до 1,5767 у *Juglans mandshurica* (предел изменчивости – 1,0500 мкг/г). Наглядно эти показатели отражает диаграмма на рисунках 7.3 и 7.4.

По третьему участку следующая картина: минимум 2,7547 мкг/г у *Phellodendron amurense* и максимум 6,1976 у *Juglans mandshurica*

(предел варьирования – 3,4500 мкг/г), кадмий – 0,8426 мкг/г у *Mahonia aquifolia* и до 1,8284 мкг/г у *Juglans mandshurica* (предел изменчивости – 0,9900 мкг/г)

Если рассматривать все испытываемые растения первого участка по содержанию свинца, то среднее значение по всем 13 испытываемым видам равно – 3,2300 мкг/г, по кадмию среднее арифметическое составляет 1,0100 мкг/г. По второму участку среднее содержание свинца в листовых пластинках – 2,700 мкг/г, кадмия – 0,8900 мкг/г, по третьему участку свинец – 3,7400 мкг/г, кадмий – 1,300 мкг/г.

Кадмия в выхлопных газах, основном источнике поступления его в растения меньше, чем свинца, но зато кадмий во много раз опаснее. Если свинец может все-таки выводиться из организма, то кадмий нет, он постепенно накапливается внутри органов растений, особенно аккумулируется в корнях. А основным источником кадмия на дорогах выступают машины, работающие на дизельном топливе. ПДК кадмия в почве в разных странах колеблется от 2 до 5 мг/кг, в кормах - 1 мг/кг.

Итак, можно сделать неоднозначный вывод по приведенным выше максимальным и минимальным значениям участков: среднее арифметическое по максимальному накоплению тяжелых металлов приходится на третий участок, затем идет первый и минимальное среднее суммарного количества свинца и меди в листьях по всем 13 видам приходится на второй участок.

Кроме того, следует отметить, что максимум накопления и свинца, и кадмия приходится на листовые пластики *Juglans mandshurica*, минимум в 50 % случаев *Mahonia aquifolia* на всех трех участках. Накопление кадмия в листьях растений немаловажный показатель поражения растения. Кадмий, попавший в листья, легко перемещается. На первых двух экоучастках содержание кадмия можно зафиксировать как повышенное.

Известно, что кадмий аккумулируется почвами и накапливается в органах растений. Итак, кадмия по всем трем участкам содержится от 0,6895 мкг/г (первый участок – *Mahonia aquifolia*) и до 1,8284 мкг/г (третий участок – *Juglans mandshurica*). Качественная характеристика угнетения древесных растений тяжелыми металлами по внешним признакам представляется недостаточной, что связано с наличием у них эволюционно выработанных механизмов адаптации к неблагоприятным условиям окружающей среды. Большую роль в локализации тяжелых металлов играют зеленые насаждения. Например, посадка вдоль автомагистралей сплошной полосы из боярышника и клена полевого снижает содержание свинца в зоне влияния автострад, на 30-50%.

**Таблица 1 - Содержание тяжелых металлов в листьях интродуцированных древесных видов (мкг/г)**

№	Наименования древесных видов	1 - участок		2 - участок		3 - участок	
		свинец	кадмий	свинец	кадмий	свинец	кадмий
1	Акация желтая (ф. плакучая) – <i>Caragana arborescens (f. pendula)</i>	2,3458	0,8910	1,9868	0,7614	2,9041	1,3756
2	Алыча или слива растопыренная – <i>Prunus divaricata</i>	2,9532	0,9529	2,2681	0,7963	3,2580	1,2151
3	Аморфа кустарниковая – <i>Amorpha fruticosa</i>	3,4421	0,9232	2,6860	0,8211	3,8243	1,4943
4	Бархат амурский – <i>Phellodendron amurense</i>	2,5241	0,9253	2,3521	0,8640	2,7547	1,2975
5	Гледичия трехлопучковая - <i>Gleditsia triacanthos</i>	3,7593	1,0357	3,3866	0,9167	4,2418	1,2326
6	Ива вавилонская — <i>Salix babilonica</i>	3,0914	0,9687	2,3574	0,8946	3,5478	1,3542
7	Клен Гиннала, или приречный — <i>Acer ginnala</i>	3,6092	0,9223	2,6924	0,9045	3,8008	1,1903
8	Магония падуболистная — <i>Mahonia aquifolia</i>	2,6092	0,6895	2,0521	0,5324	3,1478	0,8426
9	Орех маньчжурский — <i>Juglans mandshurica</i>	5,2743	1,7959	4,8527	1,5767	6,1976	1,8284
10	Тополь Симона — <i>Populus simonii</i>	3,6852	1,2654	3,3577	1,0862	4,9347	1,5335
11	Форзиция промежуточная— <i>Forsythiax intermedia Zabel</i>	3,4652	0,9120	2,8865	0,8314	3,9241	1,5941
12	Черемуха обыкновенная, или кистевая — <i>Radus avium</i>	2,7609	0,8621	2,2584	0,7612	3,2145	0,9647
13	Ясень (ф. шаровидная) – <i>Fraxinus excelsior L.</i>	-	0,8904	1,8775	0,7802	2,8248	0,8860

На основании приведенного выше фактического материала по обследованию листовых пластинок, высаженных на накопление

токсикантов, произрастающих в г. Астаны на трех участках можно сделать ряд заключений.

Астана не является промышленным центром, а та доля загрязнения атмосферного воздуха, которая на данный момент является довольно критической и отражается на атмосферном воздухе, почве и всех живых организмах - следствие ТЭЦ и автотранспорта.

Наиболее загрязненными оказались растения с третьего участка. Максимум накопления и свинца, и кадмия приходится на листовые пластики *Juglans mandshurica*, минимум в 50 % случаев *Mahonia aquifolia*.

Таким образом, по совокупности сказанного следует сделать неоднозначные выводы: Древесные растения в различной степени аккумулируют тяжелые металлы в своих органах. При выравнивании условий произрастания выявляются виды с меньшей способностью накопления токсикантов, но тем не менее можно достоверно говорить о достаточной устойчивости испытываемых растений к достаточно загрязненным условиям г. Астаны.

#### **Список использованных источников:**

1. Бессчётнов П.П. Гибридные тополя и их роль в повышении продуктивности лесов Казахстана // Науч. журнал КазГосАгрУ «Исследования, результаты» № 4, Алматы, 1999, С. 25-28.

2. Медведев А.Н., Марковин А.П. Опыт организации научных исследований на принципах самофинансирования (на примере агрофирмы «Клон») // Науч. журнал КазГосАгрУ «Исследования, результаты» № 4, Алматы, 1999, С. 38-41.

3. Медведев А.Н. Лесные питомники в Казахстане. Изд. КазГосАгрУ, Алматы, 1997, 176 с.

4. Сахаров В.И. Применение методов изучения стационарных случайных процессов в системах растений для оценки их реакции на изменение условий среды // Ботанические исследования в Казахстане. Алма-Ата, Наука, 1988, С. 19.

#### **4.7. Сексеуілмен қоректенетін жапырақширатқыштар (*Tortricidae*) туыстасының түр құрамы, биологиялық және экологиялық ерекшеліктері**

##### **Нагима Токтасыновна Туменбаева**

PhD доктор, "Биология" кафедрасының доценті.

М.Х. Дулати атындағы ТарМУ, (Тараз қ., Қазақстан)

**Кіріспе.** Қабыршаққанатылар тобының қысқаша сипаттамасы. Қабыршаққанаттылар немесе көбелектер (*Lepidoptera Linneus, 1758*), көне грекше *λεπίς*, атау септігіндегі *λεπίδος* – қабыршақ және *ιπτερόν* -



қанат сөздерін біріктіріліп жасалған қабыршаққанаттылар тобына жататын топ атауы. Қанаттарының үстін әртүрлі пішіндегі қабыршақтар жауып тұрады, қанаттарының ұзындығы бойынша 2 мм. - ден (*Nepticulidae*) - 350 мм.- ге дейін жетеді (*Thysania agrippina*). Көбелектердің ауыз аппараты сорғыш, ұзын тұмсық түрінде, кейбірінікі кеміргіш (тісті күйелер - *Zeugloptera*) болып келеді, антофилдер, шырынмен, балмен және гүл тозаңымен қоректенеді. Толық түрленіп дамиды. Дүние жүзі бойынша ғылымға белгілі түрінің саны 158 мыңнан аса, жалпы саны 225 мыңға жетеді [1, 5- 465 б.]. Біздің елімізде қабыршаққанаттылардың фаунасы әлі толық зерттеліп біткен жоқ, сондықтан түр санын айту өте қиын.

Жұлдызқұрттарының кеудесі 3 және құрсағы 10 сегменттен тұрады, кеуде сегменттерінде 3 жұп, ал құрсағында 5 жұп ілгекті аяқтары болады. Кейбірінде құрсақ аяқтары 2 немесе 3 жұпқа дейін қысқарады (қарыстаушыларда - *Geometridae*) немесе редуцияланған болады. Ауыз аппараты кеміргіш, жібек өндіргіш бездері болады, негізгі бөлігі өсімдікқоректілер - фитофагтар, кератофагтар – жүнмен, балауызбен (күйе көбелектер) және мүйізбен (африкадағы антилоптардың), ксилофагтар - ағаш діңімен (мөлдір қанаттылар, үгуіштер) қоректенеді. Кейбір энтомофаг түрлері кездеседі, олар бітелермен, сымырлармен және құмырсқалардың құрттарымен және қуыршақтарымен қоректенеді (қарыстаушылардан - *Eupithecia*, түншілерден - *Calyptra*). Өсімдіктермен қоректену жағынан монофагтарға, олигофагтарға және полифагтарға бөлінеді. Көбі жер үстінде, өсімдіктердің арасында, жасырын тіршілік етеді (құндақтылар – *Coleophoridae*, қапшықтылар – *Psychidae*, жапырақширатқыштар – *Tortricidae* т.б.). Жұлдызқұрттары мен қанатсыз аналықтарының су астында тіршілік ететіндері (кеңқанаттылар - *Pyraustidae*), эктопаразиттері (теңқанаттылардың – *Homoptera: Cicadellidae* және *Psyllidae*) және құмырсқа жегіштері (*Cyclotorna*) [2].

Экономикалық жағынан алғанда адамға пайдалы жәндік ретінде, адам қолға үйреткен тұт піллә иіргішін немесе жібек иіргішін - *Bombyx mori* және арамшөптермен күресу үшін қолданылатын Аргентина кактус откөбелегін (*Cactoblastis cactorum*) атауға болады. Осы көбелектің жұлдызқұрттарының көмегімен Австралияның жайылым жерлерін басып кеткен опунция кактусынан құтылды.

Қабыршаққанаттылар орман, ауылшаруашылығы дақылдары, жайылым өсімдіктері және жеміс- жидек ағаштарының, сондай-ақ қойма зиянкестері ретінде алдыңғы орында тұр. Бұрынғы Советтер Одағының аумағында зиянкес - қабыршаққанаттылардың 1000-ға тарта түрі тіркелген [3]. Атап айтқанда, орман және бау зиянкестері ретінде: орман ағаштарына жұпсыз көбелек (*Lymantria dispar*), жорықшы жібектоқушы (*Cnethocampa processionea*), қарағай жібектоқушы (*Dendrolimus pini*), қысқы қарыстаушы (*Operophtera brumata*), алма жемірі (*Cydia pomonella*), шығыс жемірі (*Grapholita molesta*), алма күйесі (*Yponomeuta*

*pomenella*); ауылшаруашылық дақылдарына күздік түнші (*Agrotis segetum*), лепті түнші (*A. exclamationis*), жаздық түнші (*Amphipoea fucosa*), гамма түнші (*Plusia gamma*); бақша дақылдарына қырыққабат ақкөбелегі (*Pieris brassicae*), бақша түншісі (*Mamestra oleracea*), бұршақ түншісі (*M. Pisi*); қоймадағы сақтаулы өнімдердерге қойма күйесі (*Nemapogon granella*), ұн откөбелегі (*Pyralis farinalis*) және тұмсықсыз откөбелек (*Aglossa pinguinalis*); тері бұйымдары мен табиғи маталарға және жиһаздарға түсетін тері күйесі (*Tinea pellionella*), көйлек күйесі (*Tineola bisselliella*) мен жиһаз күйесі (*Tineola furciferella*); арашаруашылығына ара откөбелегі және үлкен балауыз откөбелегі орасан зор зиян келтіреді [4].

Зерттеу аймағы бойынша сексеуіл мен жайылым өсімдіктерінің вегетативті және генеративті мүшелерімен қоректенетін және жаппай көбейген кезде, фитомассасы мен тұқым шығымдылығына едәуір зиян келтіретін түрлері бар [5, 130 б.].

### **Зерттеу материалдары, әдістері мен нәтижелері**

Туыстастың қысқаша сипаттамасы. Жапырақширатқыштар туыстасы 3 туыс тармағына бөлінеді (*Chlidanotinae*, *Tortricinae*, *Olethreutinae*).

Жалпы морфологиялық ерекшеліктері. Мұртшалары - қылшық тәрізді, аталықтарынікі - ұсақ кірпікшелі, кейде тарақ тәрізді, тұмсықтары (сорғыш бөлігі) - қысқа спиральды, кейбірінікі жақсы дамымаған, қарамалауыштары жоқ, жақ қармалауыштары - 3 салалы. Қанаттары тыныштық күйінде шатыр тәрізді жабылған, ұзынша үшбұрышты, ұшына қарай жалпақтау 4 бұрышты болып келетіндері бар. Қанаттарының өрісі 14-25 мм. болып келетін шағын көбелектер. Алдыңғы қанатында тарамыстарының саны 12, артқы қанатында 6 не 7 бойлық тармыстары және ілгектері болады.

Жұлдызқұрттары 16 аяқты, ұзындығы 10-15 мм., денесіндегі кішкентай қара түсті төмпешіктерде орналасқан ұсақ сирек түктері болады, алдыңғы кеуде сегменттері және анальді қалқаншалары едәуір қатайған. Құрсағының III-IV сегменттеріндегі жалған аяқтарында болатын ілгектер тұйық шеңбер түрінде орналасқан [6]. Жұлдызқұрттары қауіп төнгенде жылдам қимылдайды; тез қимылдап, ирелеңдейді де жібек жібінің көмегімен төмен қарай салбырап түсе бастайды. Көбелектер ымырт кезінде ұшады. Олар жұмыртқаларын өсімдіктің әр түрлі мүшелеріне бір-бірлеп немесе топтап салады да, үстіне секрет бездерінен бөлінетін сұйықтықты қолданады.

Қоректік байланысы бойынша олардың жұлдызқұрттары өсімдіктердің барлық мүшелерімен, яғни гүлбүршігімен, гүлімен, жапырығымен, сабағымен, қабық сүрегімен, сонымен қатар тамырмен қоректенуге бейімделген. Мысалы: *Paedisca bilunana* Hw. - қайың сырғаларымен, *Paedisca tripunctana* (W.V.) - раушангүлдің шанағымен (бутоны), *Grapholitha funebrana* (Fr.) - қараөріктің жемісімен, *Steganoptycha aceriana* (Dp.) - теректің өркенімен, *Paedisca foenana*

(Fr.) - жусанның сабағы мен тамырымен, *Grapholitha Woeberiana* (W. V.) - жеміс ағаштарының, *Grapholitha argyrana* (H.) - еменнің, *Grapholitha regiana* (Zll.) - үйеңкенің ағаш қабығының сүрегімен қоректеніп тіршілік етеді [7].

Біздің елде кездесетін түрлерінің нақты саны белгісіз. Өте қауіпті зиянкестер қатарына алма жемірі (*Laspeyresia pomonella* L.), шығыс жеміс жемірі (*Grapholitha molesta* Busck.), бұршақ жеміс жемірі (*G. ligricana* St.), раушан жапырақ ширатқышы (*Cacoecia rosana* L.) және басқа көптеген түрлер жатады. Жалпы бунақденелілер табының жіктелу жүйесінің таксономиялық дәрежелері толық бір қалыпқа түсті деп айту қиын.

Дүние жүзі бойынша энтомолог - зоолог ғалымдардың көзқарастары әртүрлі болып жатады. Қазіргі кездегі жіктелу жүйесі 3 туыс тармағына бөлініп, 22 бұтаққа (трибаға) бөлінген, оларға 1050 тұқымдасқа жататын 10 000 астам түрі бар [8].

I. Фтоеохроа - *Phtheochroa* Stephens, 1829 тұқымдасының жалпы сипаттамасы.

Бұл тұқымдас жапырақширатқыштар туыстасының *Tortricinae* туыс тармағына жатады. Тұқымдастың жер жүзі бойынша 100-ден астам түрі бар. *Phtheochroa* Stephens, 1829 тұқымдасының қазіргі кездегі таксономиялық дәрежелері: тегі-буынаяқтылар (*Arthropoda*); тек тармағы - кеңірдектыныстылар (*Trachiata*); таптасы - алтыаяқтылар (*Hexapoda*); табы – бунақденелілер (*Insecta*); тап тармағы – қанаттылар (*Pterygota*); инфратап – жаңақанаттылар (*Neoptera*); тобы – қабыршаққанаттылар (*Lepidoptera*); топ тармағы-тұмсықтылар (*Glossata*), туыстастары – жапырақширатқыштәрізділер (*Tortricoidea*); туыстасы – жапырақширатқыштар (*Tortricidae* Латрейль, 1803); туыс тармақтары: *Tortricinae* [9]; тұқымдасы – *Phtheochro* Stephens, 1829.

Тұқымдастың синонимдері: *Arce Joannis*, 1919, *Durrantia Razowski*, 1960 (*Durrantia Oecophoridae* туыс тармағынан), *Hysterosia* Stephens, 1852, *Idiographis Lederer*, 1859, *Parahysterosia Razowski*, 1960 (тұқымдас тармағы *Hysterosia*), *Phtheochroa Caradja*, 1926, *Propira Durrant*, 1914, *Phtheochroa Razowski*, 1964, *Trachysmia Guenée*, 1845 [10,11,12;].

Морфологиялық ерекшеліктері. Бұл тұқымдасқа жататын көбелектердің қанаттарының өрісі 13-тен 33 мм. дейін. Төменгі ерін қармалауыштарының ұзындығы 1,5-5 мм. Қанаттарының барлық тарамыстары ұшына қарай тармақталған. Артқы қанатының R және M 1 тарамыстары жекеленген [13]. Тіршілік ету ортасы далалық – орман және шөл аймақтарды қамтиды. Жұлдызқұрттары өсімдік тұқымдарымен, жемістерімен, сабақтарымен және тамырларымен қоректенеді. Өсімдіктердің 8 туыстасымен қоректенетіні анықталған, негізінен күрделігүлділерді зақымдайды [14,15;].

Біздің 2014-2017 жж. жүргізілген зерттеу нәтижелері бойынша шөл және шөлейт жағдайда, сексеуілде тіршілік ететін жапырақширатқыштардың арасында шаруашылық маңызы бар және

зияндылығы жоғары болған – *Phtheochroa Stephens, 1829* тұқымдасына жататын – сексеуіл жапырақширатқышын атауға (*Trachysmia subfumidae* Flkv.) болады.

1. Сексеуіл жапырақширатқышы - *Phtheochroa subfumida* (Flkv).  
Синонимі: *Trachysmia subfumidae* (Flkv.), *Hysterosia* (*Propira*) *subfumida* (Flkv.), 1963 [16].

Таралуы. Орта Азия: Өзбекстан, Түркіменстан, Қазақстанның шөл және шөлейт аймақтарында кең таралған.

Морфологиялық ерекшеліктері. Сексеуіл жапырақширатқышының көбелектерінің алдыңғы қанатының өрісі - 10-14 мм., сұр түсті. Жұлдызқұрттары - қоңыр-сұр, басы - қара, ұзындығы 8-10 мм.

Биологиясы. Өсімдіктердің қалдықтары мен топырақтың үстіңгі қабатында қыстап шыққан сексеуіл жапырақширатқышының жұлдызқұрттары наурыздың аяғынан не сәуір айының басында қуыршақтану сатысына түседі. Имагосының ұшуы, сексеуіл ағашының бүршіктену фазасына сәйкес келеді, 2014 жылы сәуірдің екінші онкүндігінде басталса (тәуліктік орташа температура +10,3), 2015-2016 жылдары бірінші онкүндігінде басталды (тәуліктік орташа температура 13,7 - 14,1°C).

Көктемгі ұрпақтың жұлдызқұрттары пайда болуы сексеуілдің және тобылғы (*Atraphaxis*) гүлдеуі кезеңіне сәйкес келеді, осы кезде аналықтары бүршіктеріне жұмыртқаларын сала бастайды. 7-10 күннен кейі жұмыртқадан шыққан жас жұлдызқұрттар сексеуілдің генеративті мүшелерімен және тобылғының жаңа жетіліп келе жатқан тұқымдарының ішін ойып жеп қоректенеді. Сексеуіл гүлдеп біткеннен кейін мамырдың екінші жартысынан бастап, жетілген жұлдызқұрттар қуыршақтануға кетеді.

Жазғы мезгілдің ыстық мезгілінде жазғы эстивацияға кетеді (қоректің болмауына не сыртқы температурының жоғарлауына байланысты) [17,18], яғни тіршілігін уақытша тоқтады (кесте 1).

Сексеуіл жапырақширатқышының екінші ұрпағының имаголары сексеуіл тұқымының пайда болғаннан бастап ұшады. Осы кезден бастап олар жұмыртқаларын тұқым бетіне салады. Жұмыртқадан шыққан жұлдызқұрттар жаңа жетіліп келе жатқан тұқым ішіне еніп, оның ішіндегі ұрық жапырақшаларымен қоректенеді. Сөйтіп суық түскенше тұқыммен қоректене береді. Зерттеу жүргізілген аймақта (Балқаш ауданы, Ақкөл ауылы) алғашқы жұлдызқұрттары тамыз айының соңынан бастап кездесті. Зиянкестің бірінші ұрпағының жұлдызқұрттарының жартысы ғана белсенді дамиды, ал қалғаны эстивациядан шықпай, 2 - 3 жылға диапаузаға кетеді [19, 260-281 б.].

Бұл түрдің зияндылығы туралы өткен ғасырдың екінші жартысында жүргізілген зерттеулерде қара және ақ сексеуілдің тұқымын зақымдау деңгейі жоғары болып, егілетін тұқымның 32%-ы жарамсыз болып қалған [20, 151-157 б.]. Қызылқұмда сексеуілден басқа

черкездің (*Salsola richteri*) және илиннің (*Jljinia regeli*) тұқымымен қоректенеді.

Кесте 1 - Сексеуіл жапырақширатқышының (*Phthochoa subfumida* Flkv.) фенологиялық күнтізбесі. (Алматы облысы, Балқаш ауданы, 2014-2016 жж.)

Даму сатысы	Айлар																	
	III			IV			V			VI-VIII	VI II	IX			X			
	I	II	III	I	II	III	I	II	III	Э	III	I	II	III	I	II	III	
Жұлдызқұрт	(—	—								Э С Т И В А Ц И Я								
Қуыршақ		0	0															
Имаго		+	+	+														
Жұмыртқа		•	•															
Жұлдызқұрт			—	—	—	—	—	—	—									
Қуыршақ							(0	(0				0						
Имаго												+	+					
Жұмыртқа												•	•					
Жұлдызқұрт												—	—	—	—	—	—	(—)

Шартты белгілер: ● – жұмыртқа, + - ересек көбелек, — - жұлдызқұрт, (—) - қысқы диапаузадағы жұлдызқұрт, 0 – қуыршақ, VVV – күресу шараларын жүргізу мерзімі.

Сексеуіл жапырақширатқышының 2-ші ұрпағының жұлдызқұрттары 30 - 40 күн дамиды, осы мерзімдегі сексеуілдің тұқымымен қоректенген жұлдызқұрттардың зиякестілігінің нәтижесі төменде (кесте 2) берілген.

Кесте 2 - Сексеуіл жапырақширатқышының (*Phthochoa subfumida* Flkv.) 2-ші ұрпағының жұлдызқұрттарының зияндылығы. Балқаш ауданы, Бақбақты ауылы, 2016 ж., қыркүйек – қазан айлары.

Варианттары	Жұлдыз-құрттардың саны, дана.	Бір бұтақтағы сексеуіл тұқымының саны, дана.	Зақымдалған тұқымның орташа саны, дана	Зақымдалған тұқымның көрсеткіші, %.
1	5	210	27,5	13,10
2	10	210	57,33	27,3
3	25	210	89,25	42,5
4	50	210	181,89	86,6

**Қорытынды.** Жұлдызқұрттардың 30 күн қоректену кезінде тұқымның зақымдалу деңгейі: 1 варианттағы 5 жұлдызқұрт сексеуілдің 27,5 дана, яғни 13,10 пайыз; 10 жұлдызқұрт сексеуілдің 57,33 данасын (4 қайталымның орташа көрсеткіші) зақымдады, пайыздық көрсеткіші 27,3%-ға жетті; 2 варианттағы 25 жұлдызқұрт, сәйкесінше - 89,25, - 42,5%-ға, 3 варианттағы 50 жұлдызқұрт сәйкесінше -181,89 дана тұқымды зақымдап, оның пайыздық көрсеткіші 86,6%-ға жетті. Яғни, жұлдызқұрттар әр бұтаққа 5 данадан асса, сексеуілдің жапырақширатқышына қарсы химиялық инсектицидтер қолдану керектігі туындайды.

### Пайдаланылган әдебиеттер тізімі:

1. Кузнецов В.И., Стекольников А. А. Новые подходы к систематике чешуекрылых мировой фауны // Труды ЗИН. СПб.: Наука, 2001. - Т. 282. - С. 5-465.
2. *Cossidae*.- Floyd J. Pest Alert: Cactus moth *Cactoblastis cactorum*.
3. Цалолихин С.Я. Определитель пресноводных беспозвоночных России / Под ред. С.Я. Цалолихина. - СПб., 2001.- Т. 5. - С. 74-78.
4. Савковский П. П. Атлас вредителей плодовых и ягодных культур. Изд. 5-е, доп. и перераб. К.: Урожай, 1999. - 96 с.
5. Парфентьев В.Я. Вредители саксаула в Южном Прибалхашье // Тр. НИИ защиты растений. - Уральск.: Урал. обл. изд-во, 1958.- Т. 4.- С.129-141.
6. Савковский П.П. Атлас вредителей плодовых и ягодных культур. - Изд 5-е, перер. и доп.- К.: Урожай, 1990. - 96 с.
7. Костюк Ю.А. Семейство листовертки - *Tortricidae*. Вредители сельскохозяйственных культур и лесных насаждений. Членистоногие / под ред. В.П. Васильева. - К.: Урожай, 1974. - Т. 2. - С. 261-320.
8. Van Nieukerken Magnolia Press van nieukerken et al.: order Lepidoptera Zootaxa, 2011. - P. 212-221.
9. Клюге Н.Ю. Современная систематика насекомых// В кн.: Принципы систематики живых организмов и общая систематика насекомых с классификацией первичнобескрылых и древнекрылых. - СПб.: Лань, 2000. - 336 с.
10. Horak M., R. Brown. Tortricoid pests, their biology, natural enemies and control / In: van der Geest & Evenhuis (eds.) Elsevier Science Publ.- Amsterdam, 1991. - P. 23-50.
11. Gilligan, T. M., J. Baixeras, J. W. T@RTS: Online World Catalogue of the Tortricidae (Ver. 3.0). <http://www.tortricid.net/catalogue.asp>. - 2014.
12. Alipanah H. Synopsis of the Cochylini (*Tortricidae: Tortricinae: Cochylini*) of Iran, with the description of a new species / Zootaxa 2245.- 2009. - P.1-31.
13. Razowski J. Synopsis of the Neotropical Cochylini (*Lepidoptera: Tortricidae*) // Acta zoologica cracoviensia. - 1994. - Vol. 37. - № 2. - P. 121-320.
14. Baixeras J., Brown J.W., Gilligan T.M. Online World Catalogue of the *Tortricidae* / Phtheochroa genus account. - Retrieved , 2009. - Version 1.3.1.
15. Загуляев А. К. Определитель насекомых европейской части СССР. Чешуекрылые. / Под ред. Загуляев А. К. и др. - Ленинград: Наука, 1978. - Т. 1. - С. 297-306.
16. Alipanah H. Synopsis of the Cochylini (*Tortricidae: Tortricinae: Cochylini*) of Iran, with the description of a new species / Zootaxa 2245.- 2009. - P.1-31.
17. Фалькович М. И. Чешуекрылые аридных зон Евразии / Под ред. М. И. Фальковича. - СПб. : ЗИН, 1992. - 185 с.

18. Каплин В.Г. Сезонные ритмы развития открытоживущих насекомых семенных растений Каракумов // Журн. общей биол. - 1994. - Т. 55. - № 6. - С. 716-736.

19. Фалькович М.И. Сезонное развитие пустынных чешуекрылых (*Lepidoptera*) Средней Азии и его историко-фаунистический анализ // Энтомол. обзор. - 1979. - Т. 58. - Вып. 2. - С. 260-281.

20. Нурмуратов Т.Н. Меры борьбы с насекомыми – вредителями саксаула // Актуальные вопросы лесного хозяйства Казахстана. - Алма-Ата, 1972.- Вып. 3. - С. 151-157.

#### **4.8. Анализ загрязнения атмосферного воздуха на территории Республики Казахстан**

**Николай Николаевич Годына**

Кандидат технических наук, и.о. профессора кафедры  
«Промышленный инжиниринг и дизайн». Инновационный  
Евразийский Университет (г. Павлодар, Казахстан)

**Аскар Шайдоллаевич Алетаев**

магистрант, Инновационный Евразийский  
Университет (г. Павлодар, Казахстан)

Вопрос о воздействии человека на атмосферу находится в центре внимания специалистов и экологов всего мира. И это не случайно, так как крупнейшие глобальные экологические проблемы современности - «парниковый эффект», нарушение озонового слоя, выпадение кислотных дождей, связаны именно с антропогенным загрязнением атмосферы.

В странах мира загрязнение атмосферы происходит при работе автотранспорта, тепловых электростанций и ряда отраслей промышленности, таких как горнодобывающей, строительной, химической, нефтегазоперерабатывающей. В Республике Казахстан (РК) также имеются перечисленные источники загрязнения окружающей среды. [1].

Охрана атмосферного воздуха - ключевая проблема оздоровления окружающей природной среды. Атмосферный воздух занимает особое положение среди других компонентов биосферы. Значение его для всего живого на Земле невозможно переоценить. Человек может находиться без пищи пять недель, без воды - пять дней, а без воздуха всего лишь пять минут. При этом воздух должен иметь определенную чистоту и любое отклонение от нормы опасно для здоровья.

Атмосфера обладает способностью к самоочищению. Оно происходит при вымывании аэрозолей из атмосферы осадками, турбулентном перемешивании приземного слоя воздуха, отложении

загрязненных веществ на поверхности земли и т. д. Однако в современных условиях возможности природных систем самоочищения атмосферы серьезно подорваны. Под массивным натиском антропогенных загрязнений в атмосфере стали проявляться весьма нежелательные экологические последствия, в том числе и глобального характера. По этой причине атмосферный воздух уже не в полной мере выполняет свои защитные, терморегулирующие и жизнеобеспечивающие экологические функции [2].

Источники антропогенного воздействия — это производственная и иная деятельность человека, в результате которой происходят выбросы диоксида серы (SO<sub>2</sub>), оксида углерода (CO) и твердые частицы. На их долю приходится около 98% в общем объеме выбросов вредных веществ.

Антропогенное воздействие на состояние атмосферного воздуха также вызвано деятельностью, вызывающей разрушение озонового слоя. Казахстан не является производителем озон разрушающих веществ (ОРВ), однако, он является активным потребителем продукции, содержащей ОРВ.

Крупнейший потребитель ОРВ в РК - сектор охлаждения, где вещества используются для заправки систем охлаждения и кондиционирования. Хладагенты используются для заправки промышленных, бытовых, коммерческих и мобильных (автомобильный и железнодорожный транспорт) холодильных установок и систем кондиционирования.

Холодильные системы имеют предприятия металлургической, химической, нефтяной промышленности, где контролируемые вещества применяются для охлаждения машин, оборудования, и как растворители в процессе производства. К числу крупных потребителей, импортеров и дилеров этих веществ можно отнести ТОО «Казхолодмаш», ТОО «Титан-ФАлматыс», Вигос ПВ, АО "Миттал Стил Темиртау", ТОО "Аврора-НС" и т.д. [3].

Пищевая промышленность РК также использует ОРВ для заправки систем охлаждения при производстве и хранении мясомолочной, рыбной, безалкогольной, кондитерской и хлебопекарной продукции.

В РК широко используется транспортное холодильное оборудование, включая вагоны-рефрижераторы, автомобильные холодильные установки, холодильные вагоны и кондиционеры в пассажирских вагонах. Самым крупным потребителем регулируемых веществ в этом секторе является АО «Национальная компания «Казахстан Темір Жолы».

Широкое распространение получило использование индивидуальных кондиционеров. Потребителями, использующими ОРВ для систем кондиционирования, являются телекоммуникационные компании.



Источником таких выбросов, как свинец, ртуть, кадмий и другие тяжелые металлы являются автомобили, плавильные заводы и др.

Если рассматривать сферы деятельности, которые вносят наибольший вклад в загрязнение атмосферного воздуха, то среди таковых первое место в Казахстане занимают следующие отрасли:

- теплоэнергетика (тепловые и атомные электростанции, промышленные и городские котельные и др.);
- предприятия черной металлургии (Темиртау, Караганда) нефтедобычи и нефтехимии (Актау, Атырау);
- предприятия черной и цветной промышленности;
- горно-обработывающая промышленность;
- производство стройматериалов (практически каждый город Казахстана имеет свои заводы по производству цемента, кирпича и т.д.);
- автотранспорт.

Основными загрязнителями атмосферного воздуха в Казахстане являются предприятия обрабатывающей промышленности, их удельный вес в общем объеме выбросов составляет 45,9%, предприятия производства и распределения электроэнергии, газа и воды – 29,1%, предприятия горнодобывающей промышленности – 14,8%, прочие предприятия – 10,2%.

Большое количество вредных веществ в значительной степени обусловлено недостаточной оснащенностью источников загрязнения сооружениями по очистке воздуха, удельный вес оборудованных источников составил, в целом по РК, 8,5% [4].

Если обратиться к зарубежной статистике источников загрязнения атмосферы, то мы обнаружим иную картину. Так, например, основное количество выбросов вредных веществ в США, Великобритании и Германии приходится на автотранспорт (50-60%), тогда как на долю теплоэнергетики значительно меньше, всего 16-20%. [4].

В нашей республике значительную долю в загрязнение атмосферного воздуха вносят тепловые электростанции и котельные установки. Объем энергетических выбросов очень велик. Так, современная теплоэлектростанция мощностью 2,4 млн. кВт расходует до 20 тыс. т. угля в сутки и выбрасывает в атмосферу в сутки 680 т. SO<sub>2</sub> и SO<sub>3</sub>, 120-140 т. твердых частиц (зола, пыль, сажа), 200 т. оксидов азота. [5].

Не менее вредное воздействие на окружающую среду оказывают черная и цветная металлургия. При выплавке одной тонны стали в атмосферу выбрасывается 0,04 т. твердых частиц, 0,03 т. оксидов серы и до 0,05 т. оксида углерода, а также в небольших количествах такие опасные загрязнители, как марганец, свинец, фосфор, мышьяк, пары ртути и др. В процессе сталеплавильного производства в атмосферу выбрасываются парогазовые смеси, состоящие из фенола, формальдегида, бензола, аммиака и других токсичных веществ.

Существенно загрязняется атмосфера также на агломерационных фабриках, при доменном и ферросплавном производствах.

Промышленный комплекс Казахстана ежегодно выбрасывает в атмосферу большое количество загрязняющих веществ. По методологии ЕМЕП (Совместная программа наблюдения и оценки распространения загрязнителей воздуха на большие расстояния в Европе) эти вещества делятся на три группы: 1) оксиды азота (NO<sub>x</sub>), окись углерода (CO), неметановые углеводороды (НМУ) и двуокись серы (SO<sub>2</sub>); 2) тяжелые металлы – As, Cd, Cr, Cu, Hg, Ni, Pb, Se, Zn, V [6].

Большое количество вредных веществ, попадающих в атмосферу в значительной степени обусловлено недостаточной оснащённостью источников загрязнения сооружениями по очистке воздуха, удельный вес оборудованных источников составил, в целом по республике, 9,1%.

К загрязненным городам) отнесено десять городов, в том числе с высоким уровнем загрязнения воздуха - девять городов: (Алматы, Шымкент, Темиртау, Актобе, Астана, Усть–Каменогорск, Караганда, Риддер, Тараз) [6].

Все большее загрязняющих веществ попадает в атмосферу в результате выбросов автотранспорта. В мире насчитывается несколько сот миллионов автомобилей, которые сжигают огромное количество нефтепродуктов, существенно загрязняя атмосферный воздух, прежде всего в крупных городах. Выхлопные газы двигателей внутреннего сгорания (особенно карбюраторных) содержат огромное количество токсичных соединений - бензопирена, альдегидов, оксидов азота и углерода и других особо опасных веществ.

Казахстан не является исключением. Рост числа автотранспортных средств происходит достаточно активно, преимущественно в городах. Это вызывает явления, как загрязнения воздуха, так и потепление в населенных пунктах, фактически внося свой вклад в изменение климата. Вопросы потепления климата подтверждаются ежегодным изменением температурного фона в Казахстане.

Интенсивное загрязнение атмосферного воздуха отмечается также при добыче и переработке минерального сырья, на нефте- и газоперерабатывающих заводах, при выбросе пыли и газов из подземных горных выработок, при сжигании мусора и горении пород в отвалах (терриконах) и т. д. [6].

Выбросы в атмосферу в разных регионах Республики Казахстан существенно отличаются, как по массовым выбросам, так и по видам загрязняющих веществ. Данные показатели зависят от территориального расположения региона, видов производственной деятельности, используемого оборудования и систем очистки выбросов от загрязняющих веществ. В целом по Казахстану масса

выбросов загрязняющих веществ атмосферу в 2015-2016 гг. колебалась в пределах от 2384,3 до 2256,7 тысяч тонн [7].

Наибольшее количество выбросов от стационарных источников зафиксировано в Карагандинской, Павлодарской, Восточно-Казахстанской, Актюбинской, Атырауской и Костанайской областях. В этих регионах хорошо развиты производства, связанные с горнодобывающей и нефтедобывающей промышленностью, а также теплоэнергетические предприятия.

Количество выбросов от стационарных источников в атмосферу по Казахстану в период с 2010 г. по 2012 г. увеличивалось, а с 2013 года снижалось, хотя количество стационарных источников ежегодно увеличивается от двух до восьми процентов. Снижение выбросов связано с применением инновационных методов поглощения загрязняющих веществ, газообразных отходов производственных предприятий.

По результатам мониторинга, представленного на сайте РГП Казгидромет, общее количество выбросов в атмосферу за последние два года незначительно снижены. На территории Республики Казахстан наблюдение атмосферного воздуха проводилось в 2010-2012 году в 28 населенных пунктах на 78 постах наблюдения, в том числе на 56 стационарных и 22 автоматических. С 2013 по 2016 годы количество населенных пунктов, где проводится мониторинг выбросов в атмосферу увеличилось на 67% и составило 47 населенных пунктов. Количество автоматизированных постов также значительно увеличилось и в настоящее время составляет 82 пункта [7].

В настоящее время для оценки уровня загрязнения атмосферного воздуха за месяц в РК используются следующие показатели качества воздуха: стандартный индекс (СИ), наибольшая повторяемость (НП) и индекс загрязнения атмосферы (ИЗА). Стандартный индекс определяется как отношение максимально разовой концентрации любого загрязняющего вещества к его предельно допустимой концентрации. Наибольшая повторяемость определяется в процентах как показатель определяющий повторяемость превышения загрязняющего вещества в воздухе населенного пункта. Индекс загрязнения атмосферы определяется как сумма отношений среднего значения концентрации загрязняющего вещества к ПДК с учетом класса опасности.

По агрегатному состоянию выбросы вредных веществ в атмосферу классифицируются на:

- 1) газообразные (диоксид серы, оксиды азота, оксид углерода, углеводороды и др.);
- 2) жидкие (кислоты, щелочи, растворы солей и др.);
- 3) твердые (канцерогенные вещества, свинец и его соединения, органическая и неорганическая пыль, сажа, смолистые вещества и прочие).

Главными загрязнителями атмосферного воздуха являются диоксид серы (SO<sub>2</sub>), оксиды азота (NO<sub>x</sub>), оксид углерода (CO) и твердые частицы, которые образуются в процессе производственной и иной деятельности человека. На их долю приходится около 90% в общем объеме выбросов вредных веществ. Помимо главных загрязнителей в атмосфере городов и поселков наблюдается еще более 70 наименований вредных веществ, среди которых – озон, формальдегид, фтористый водород, соединения свинца, аммиак, фенол, бензол, сероуглерод и др. Однако именно концентрации главных загрязнителей (диоксид серы, диоксида азота, сероводород и др.) наиболее часто превышают допустимые уровни во многих городах Казахстана. [3].

Степень загрязнения атмосферы характеризуется четырьмя стандартными градациями показателей СИ, НП и ИЗА. Если ИЗА, СИ и НП попадают в разные градации, то степень загрязнения атмосферы оценивается по ИЗА [6].

ИЗА учитывает не только выбросы от стационарных источников, но и от автомобильного транспорта, действующего на территории, где имеются посты наблюдения определения загрязняющих веществ атмосферу.

ИЗА атмосферы меняется в городах ежегодно. Наибольшие показатели индекса загрязнения атмосферы в разные годы зафиксированы в городах Шымкент, Алматы, Усть-Каменогорск, Кызылорда, Темиртау. Низкий уровень загрязнения при изменении ИЗА от 0 до 4 наблюдается в городах: Актау, Костанай, Кокшетау, Талдыкоргане. Однако в 2016 году наблюдается увеличение ИЗА в данных городах, а также в Караганде, Риддере, Семей, Балхаше, Экибастузе.

В 2016 году высоким уровнем загрязнения характеризуются: гг. Степногорск, Усть-Каменогорск, Алматы, Риддер, Жезказган, Шымкент, Темиртау, Караганда. К повышенному уровню загрязнения относятся 6 населенных пунктов: гг. Тараз, Семей, Аксай, Экибастуз, Балхаш, п.п. Акай, Бейнеу, п. Глубокое [6].

В регионах наблюдается превышение уровня предельно допустимой концентрации (ПДК) по различным загрязняющим веществам, попадающим в окружающую среду. В атмосферном воздухе наиболее часто встречается превышение ПДК по сероводороду, диоксиду азота, оксиду углерода, сернистому газу, озону, взвешенным частицам, фенолу и формальдегиду. Уровень загрязнения в информационных бюллетенях в основном представлен по результатам стационарных сетей наблюдения.

В связи со сложной ситуацией по атмосферному воздуху в Казахстане, нами запланирована работа по поиску путей снижения общего уровня загрязнений в атмосферном воздухе

### **Список литературы:**

1. Охрана окружающей среды и устойчивое развитие Казахстана 2010-2015. / Статистический сборник / г. Астана, 2016 – 106 с.
2. Информационный бюллетень о состоянии окружающей среды Республики Казахстан: каталог /Министерство охраны окружающей среды РК, РГП «Казгидромет» Департамент экологического мониторинга. – Алматы, 2016. - № 1 (183), 2 (184), 3 (185), 4 (186), 5 (187), 6 (188), 7 (189), 8 (190), 9 (191), 10 (192), 11 (193).
3. Национальный план действий по гигиене окружающей среды (НПДГОС) Республики Казахстан. 2014. г., Астана - 154 с.
4. Татимов М.Б. Демографическая политика в процессе становления суверенитета и молодого государства Республики Казахстан. Алматы, 2013, 257 с.
5. Республика Казахстан: Краткий статистический справочник. Агентство по статистике РК, Алматы, 2014, 654 с.
6. Природно-заповедный фонд Казахстана. // Научно-технический Сборник «Новости науки Казахстана». Алматы, 2013 - 168 с.
7. Охрана окружающей среды и рациональное использование природных ресурсов в Республике Казахстан. Госкомстат РК. Алматы, 2012 - 246 с.

#### **4.9. Анализ способов очистки питьевой воды в бытовых условиях**

##### **Николай Николаевич Годына**

Кандидат технических наук, и.о. профессора кафедры  
«Промышленный инжиниринг и дизайн». Инновационный  
Евразийский Университет (г. Павлодар, Казахстан)

##### **Серик Тасболатович Танжанов**

магистрант. Инновационный Евразийский  
Университет (г. Павлодар, Казахстан)

Вода является первой необходимостью для поддержания жизни деятельности на земле. По общим данным 79,8 % земли покрыта водой, из них на долю суши остается лишь 29,2%. Общий объем воды на земле составляет около 1,4 млрд. кубометров, и только 3% составляет пресная вода. Чистая вода – это химическое соединение водорода и кислорода, H<sub>2</sub> O.

Европейскими учеными уже давно установлено, что для крепкого здоровья и долголетия человеку в первую очередь необходима качественная питьевая вода. По данным Всемирной организации здравоохранения приблизительно 90% болезней людей вызваны употреблением некачественной воды. Поэтому в настоящее время проблема качества питьевой воды не утратила своей актуальности [1].

Основными международными документами, рекомендации или требования которых принимаются в качестве базовых при разработке национальных документов в большинстве стран мира, являются «Руководство по контролю качества питьевой воды», разработанное Всемирной организацией здравоохранения (Руководство ВОЗ) и Директива по питьевой воде Европейского Сообщества (Директива ЕС). Кроме того, ряд стран использует в качестве базовых требований нормативы Агентства по охране окружающей среды США (U.S. / Environmental Protection Agency - EPA) [1].

В Казахстане основным нормативным документом является технический регламент "Требования к безопасности питьевой воды для населения", утвержденный постановлением Правительства Республики Казахстан от 13 мая 2008 года за № 456.

Проблема питьевой воды вызвана тем, что живая пресная вода может храниться не более трех суток. В течение этих трех суток в ней размножаются микроорганизмы (вирусы, бактерии, штаммы) и достигают критической массы, которая может представлять угрозу бактериальной флоре и иммунной системе организма человека, а значит и непригодная для питья.

Вода, текущая по водопроводу из металлических труб, насыщена неорганическими формами металлов настолько, что при употреблении её человеком на протяжении одного года повышается риск развития остеопороза на 100%. Концентрация патогенной микрофлоры в воде из трубопровода очень велика. Это приводит к тому, что риск интоксикации организма возрастет в два-три раза. [2].

Особенно остро вопрос с питьевой водой стоит в сельских населенных пунктах. Люди, имеющие в селах колодцы и водопроводные скважины употребляют воду, обильно зараженную отходами химических удобрений с сельскохозяйственных полей, стихийных свалок, неучтенных скотомогильников и т.д. Как результат, уровень различных заболеваний сельских жителей гораздо выше чем городских.

Рассмотрим основные источники поступления питьевой воды к нашему потребителю. К этим источникам можно отнести водопроводную воду, воду из колодцев, воду из артезианских скважин, родниковую и ключевую воду.

Что происходит с водопроводной водой? Даже если на станции очистки воды будет стоять самое современное оборудование, то после этого, проходя по водопроводным трубам, вода обогащается растворимыми и нерастворимыми примесями: гидроокись железа, органические примеси, катионы тяжелых металлов, такие как свинец, медь и цинк. Чем старше трубы, тем больше в них накапливается ржавчины.

Колодезная вода очень уязвима в смысле загрязнений: все, что попадает в почву – нитраты, нитриты, ПАВ, пестициды и тяжелые металлы, – может оказаться в колодезной воде.

Состав артезианских вод зависит от глубины их залегания. Такая вода может иметь повышенную жесткость и содержать бактерии и органические вещества. Кроме того, из-за плохого соединения труб в скважинах в артезианскую воду могут просачиваться загрязнения из более высоких водоносных слоев. Эту воду необходимо фильтровать и очищать, что делается с помощью очистных систем скорее промышленного, чем бытового назначения. [2].

Родники так же, как артезианские скважины и колодцы, подвержены загрязнению. В наше время невозможно гарантировать неизменное качество родниковой воды, так как оно зависит не только от сезонных обстоятельств (ливни, паводки), но и от выбросов близлежащих промышленных предприятий.

Таким образом, мы приходим к выводу о том, что любой источник поступления питьевой воды не гарантирует нам воду требуемого качества, оговоренную нормативными документами Республики Казахстан. Исходя из вышеизложенного, можно уверенно сказать о том, что питьевая вода перед употреблением должна быть обязательно очищена.

Сейчас можно встретить много неоднозначной информации о методах и системах, используемых для очистки воды. Мы попытались в этой статье дать обзор современных методов очистки воды для домашнего использования, а также проанализировать некоторые вопросы относительно эффективности каждого из методов.

Начнем анализ с угольных фильтров. Такие фильтры отлично удаляют пестициды и хлор, недороги и относительно просты по конструкции.

Фильтры бывают всех форм и размеров. Это один из самых старых и самых дешевых способов очистки воды. В большинстве угольных фильтров используется активированный уголь. Вода легко проходит через фильтр с активированным углем, который обладает большой площадью поверхности пор (до 1000 м<sup>2</sup>/г), в которых происходит адсорбция загрязняющих веществ. Активированный уголь используется как в форме твердых блоков, так и в гранулированной форме. Через твердый блок вода проходит дольше, что делает подобные фильтры более эффективными в поглощении загрязнений. Фильтры с активированным углем лучше всего подходят для удаления таких загрязнителей, как инсектициды, гербициды и полихлоринатные бифенилы. Они могут также удалять многие промышленные химикаты и хлор. Но активированный уголь не удаляет большинство неорганических химических веществ, растворенных тяжелых металлов (например, свинец) или биологические загрязнения. К основным недостаткам этих фильтров следует отнести невозможность удаления

ими бактерий. Кроме того, конструкция фильтров не гарантирует их долговечную работу и такие фильтры приходится часто менять. Угольные фильтры представляют собой отличную среду для размножения бактерий. Если вода не подвергалась обработке хлором, озоном или другим способам бактерицидной защиты перед фильтрацией, то бактерии из воды осядут в фильтре и будут там размножаться, загрязняя проходящую через него воду. По этой причине не рекомендуется использовать угольный фильтр в том случае, когда вода поступает напрямую из природного источника. Некоторые производители утверждают, что проблема решается при помощи добавления серебра. К сожалению, эта технология работает недостаточно эффективно. Вода должна оставаться в контакте с серебром гораздо дольше, чтобы появился существенный эффект. Также со временем угольные фильтры начинают терять свою эффективность. Постепенно фильтр теряет способность задерживать загрязнения и все больше и больше примесей попадает в отфильтрованную воду. При этом вода продолжает протекать через фильтр с легкостью, и узнать насколько эффективно работает фильтр можно только при помощи анализа качества воды, но не у всех дома есть лаборатория. Поэтому фильтр необходимо заменять через определенный промежуток времени или после фильтрации определенного объема воды [3].

Следующий способ очистки - керамические фильтры. Такие фильтры хорошо очищают воду от паразитов и физических примесей. Они могут легко чиститься и потом снова продолжать работать, что удлиняет срок их службы. К сожалению, и эти фильтры имеют определенные недостатки. Керамические фильтры неэффективны при удалении органических загрязнителей или пестицидов. Так что эти фильтры не рекомендуется использовать для очищения воды в домашних условиях. Дома их стоит использовать в паре с угольным фильтром. [3].

Очередной способ - озонирование воды. В чем достоинство этого способа? Озонирование удаляет бактерии, вирусы, грибки, водоросли и паразиты. Озон отличается от обычного кислорода тем, что он содержит три атома кислорода вместо двух. Этот дополнительный атом кислорода делает озон сильным окислителем. Когда пузырьки озона проходят через воду, озон быстро и очень эффективно убивает бактерии, вирусы, водоросли и паразитов. Этот способ не только в тысячи раз более эффективный по сравнению с хлорированием, но при этом он еще и не производит любых вредных побочных продуктов, которые появляются при хлорировании. По этим причинам этот метод очистки применяется при обработке воды в бассейнах. К сожалению, и он имеет свои недостатки. Этот метод не позволяет удалять тяжелые металлы, минералы и пестициды. Озон быстро распадается на кислород и теряет свою эффективность. Кроме того, озон является



очень ядовитым веществом, поэтому работа системы должна тщательно контролироваться датчиками. В отличие от хлора, который, оставаясь в воде, продолжает выполнять свою функцию, озон имеет очень короткий срок действия. Он распадается почти мгновенно и не имеет остаточного эффекта очистки. Дополнительная проблема в озонировании воды - стоимость. Использовать озонирование в домашних условиях получается слишком дорого. [3].

Очередной способ очистки воды - ультрафиолетовое излучение. Этот способ хорошо убивает бактерии и вирусы. Когда микроорганизмы, такие как бактерии и вирусы, поглощают ультрафиолетовое излучение, то начинают происходить определенные реакции, вызывающие их гибель. Это делает ультрафиолетовое излучение очень эффективным методом уничтожения патогенных микроорганизмов, таких как кишечная палочка и сальмонелла, без добавления химических веществ, например, хлора. Такое излучение является одним из немногих способов очистки, позволяющим уничтожать вирусы, что особенно важно в сельской местности, где нет других способов получения качественной воды. Недостатки ультрафиолетового излучения заключаются в том, что оно неэффективно против всех организмов. Кроме того, оно неспособно удалять тяжелые металлы, пестициды, другие физические загрязнители. Хотя оно способно разрушать хлорсодержащие соединения. Чтобы излучение стало эффективным, вода должна подвергаться воздействию источника света в течение достаточного периода времени. Наконец, вода должна быть относительно прозрачной, чтобы излучение могло проникнуть через нее. Как и большинство других методов очистки воды, одного ультрафиолетового излучения недостаточно, стоит рассмотреть его применение в комплексе с другими [4].

Еще один способ - медно-цинковые системы очистки воды. Эти системы эффективно удаляют хлор и тяжелые металлы. Подобные фильтры для воды продаются под названием KDF. В них используется запатентованный медно-цинковый сплав, который содержится в фильтре в виде гранул. Молекулы меди и цинка действуют как различные полюса в батарее. При прохождении загрязненной воды через гранулы одна часть примесей направляется в сторону цинка, другая часть примесей с противоположным зарядом направляется в сторону меди. При этом происходят окислительно-восстановительные реакции, при которых обезвреживаются потенциально опасные химические вещества. В результате обработки хлорированной воды образуется хлористый цинк. Также подобные фильтры снижают содержание ртути, мышьяка, железа и свинца. При прохождении через фильтр в воде уничтожаются бактерии и другие организмы. Основным недостатком медно-цинковых системы очистки является их неэффективность против пестицидов и органических загрязнителей [5].

На сегодняшний день, одним из самых современных систем очистки являются системы обратного осмоса. Они хорошо очищают воду от металлов, бактерий, вирусов, микроорганизмов, а также органических и неорганических химических веществ. Первоначально система обратного осмоса использовалась для опреснения морской воды. В процессе очистки вода под давлением проходит через полупроницаемую синтетическую мембрану. При благоприятных условиях данный способ фильтрации позволяет удалять от 90% до 98% тяжелых металлов, вирусов, бактерий и других организмов, органических и неорганических химических веществ.

Несмотря на свои достоинства системы обратного осмоса, обладают существенными недостатками. Для начала, они чрезвычайно ресурсоемки; для получения одного литра чистой воды в канализацию смывается 3-8 л загрязненной воды. Факт, что эта сливаемая вода содержит концентрированные загрязняющие вещества, вынудил некоторые сообщества, страдающие от недостатка воды, полностью запретить подобные системы очистки. Эти системы для должной работы также требуют минимального давления воды - 2,7 атм. Необходимо принимать меры по поддержанию целостности мембраны, которую надо заменять каждые несколько лет. Мембрана ухудшает свои свойства в присутствии хлора и при очистке мутной воды. Поэтому системы обратного осмоса требуют предварительную очистку воды угольным фильтром. Системы обратного осмоса также являются хорошей средой для размножения бактерий, что может потребовать установки угольного фильтра между блоком обратного осмоса и резервуаром для хранения воды и еще одного фильтра между накопительным баком и краном, из которого сливается вода. И, наконец, если вода достаточно жесткая, то может потребоваться дополнительная система смягчения воды. Учитывая перечисленные недостатки, действительно трудно рассматривать эти системы в качестве лучшего способа очистки воды [6].

Анализ всех вышеприведенных способов очистки питьевой воды показывает, что все способы имеют определенные недостатки и наибольший эффект при очистке мы можем достигнуть при комбинировании нескольких систем.

Авторами был проведен анализ всех применяемых у нас в Казахстане типов бытовых фильтров, и мы пришли к однозначному выводу. На сегодняшний день, самым эффективным устройством для очистки воды в домашних условиях является система eSpring.

В 2012 году исследовательская компания Verify Markets, которая специализируется на анализе рынков промышленного оборудования, назвала eSpring брендом № 1 в мире в категории систем очистки воды для домашнего использования.

В системе применяется прессованный активированный уголь из кокосовой стружки. В отличие от гранулированного угля (фильтры

кувшинного типа) вода в этих фильтрах не образует «каналы», снижающие эффективность очистки.

eSpring удаляет более 140 загрязняющих веществ (свинец, ртуть, радон). В отличие от фильтров обратного осмоса, питательные вещества остаются в воде (кальций, магний, фтор).

Наличие в фильтре ультрафиолетовой лампы позволяет удалять из воды все вирусы и бактерии. Это лучше, чем кипячение, потому что кипячение уничтожает бактерии, при условии, что вода кипятится не менее 20 минут. Такая лампа уничтожает 99,99% вирусов, бактерий и микроорганизмов. Она обеспечивает полную безопасность на всем сроке использования. Дополнительным плюсом этой системы является наличие в ней электронного модуля. Легко понятные символы отражают статус системы. Уникальная и современная технология обеспечивает удобство и простоту в эксплуатации. Модуль отслеживает как срок использования, так и количество литров очищенной воды, чтобы предоставить пользователю точную информацию о времени, оставшемся до окончания срока эксплуатации фильтра, что предоставляет возможность спокойно пользоваться фильтром. Система имеет небольшой и хорошо оформленный корпус и позволяет легко заменить отслуживший фильтрующий элемент самому владельцу этой системы [6].

Система очистки eSpring обладает золотой печатью ассоциации Water Quality Association (WQA). Это единственная система, получившая сертификат, подтверждающий удаление свинца, ТГМ и более 140 примесей. Это первая система в мире, соответствующая стандартам NSF/ANSI 42, 53, 55 – трем признанным во всем мире стандартам качества воды. eSpring имеет сертификат NSF International, подтверждающий, что она удаляет больше загрязняющих веществ, чем какая-либо другая система на основе угольного фильтра и УФ-излучения. eSpring имеет более 270 патентов.

Чтобы дать объективную информацию, нужно перечислить не только плюсы, но и минусы. Система очистки воды eSpring имеет два минуса:

1. Изначально высокая стоимость системы, около 1250\$.
2. Необходимость периодической замены картриджа стоимостью около 280\$.

Так ли это дорого будет стоить вода, очищенная этой системой? Наверное, самым объективным показателем будет стоимость одного литра очищенной воды.

Итак, вы приобрели систему eSpring. Картридж рассчитан на очистку 5000 литров воды, а это значит, что в первый год один литр будет стоить 0,25\$ ( $1250/5000=0,25$ \$).

Второй и последующие годы. Вы меняете картридж, и стоимость воды получается 0,056\$ ( $280/5000=0,056$ \$), что значительно дешевле,

удобней и качественней, чем бутилированная вода, которая стоит минимум 0,12\$.

Если и это вас не убеждает, подсчитайте, сколько будет стоить лечение вашего естественного фильтра (ваших почек). Сколько вы затратите на операции по «ремонту» почек. Попробуйте представить себе жизнь человека с больными почками. Думаем, что вывод очевиден. Скупой платит дважды, а в нашем случае и гораздо больше.

#### **Список литературы:**

1. Экология и экономика природопользования. / Э.В. Гирусов, С.Н. Бабылов, А.А. Новоселов, Н.В. Чепурных. – М. 2014 - 78 с.
2. Юрий Ежелин. Как прожить до 100 на все 100. - Киев, 2017 - 97 с.
3. Кожин В.Ф. Очистка питьевой и технической воды. М.: Издательство литературы по строительству, 2014. - 273 с.
4. Алимбаев Т.А. Экологические проблемы в Казахстане: История, опыт и уроки (1970-1990 гг.) - Алматы, 2011 - 96 с.
5. ГОСТ 13273-88 «Воды минеральные питьевые лечебные и лечебно-столовые. Технические условия. Межгосударственный стандарт» (Drinking Medicinal and Medicinal Table Mineral Water. Specifications).
6. ГОСТ Р 51871-2002 - "Устройства водоочистные. Общие требования к эффективности и методы ее определения".
7. Шабанова С.В., Голофаева А.С., Сердюкова Е.А. Недостатки современных систем очистки питьевой воды. Оренбург, 2016 - 68 с.

#### **4.10. Проблемы утилизации твердых бытовых отходов в Казахстане**

##### **Николай Николаевич Годына**

Кандидат технических наук, и.о. профессора кафедры «Промышленный инжиниринг и дизайн». Инновационный Евразийский Университет (г. Павлодар, Казахстан)

##### **Ахат Манарханович Омаров**

магистрант. Инновационный Евразийский Университет (г. Павлодар, Казахстан)

Рост экономики и продолжающаяся урбанизация в Казахстане являются причинами ежегодного повышения объемов твердых бытовых отходов. Сегодня это одна из самых острых экологических проблем в стране. Согласно концепции по переходу Казахстана к «зеленой» экономике, переработка отходов должна к 2030 году составлять до 40 процентов [1]

Сфера обращения с твердыми бытовыми отходами (ТБО) в Республике Казахстан (РК) признана актуальной на всех уровнях. Так, Глава государства, на расширенном заседании Правительства Республики Казахстан от 27 января 2012 года поручил разработать комплекс мер по развитию системы переработки ТБО. В соответствии с поручением Главы государства МООС РК разрабатывает стратегию перехода страны к зеленой экономике, одним из основных направлений которой обозначено совершенствование сферы управления ТБО. [1]

В настоящее время на территории Казахстана все отходы свозятся на мусорные свалки для захоронения, при этом ни одна свалка ТБО не соответствует санитарным нормам и экологическим стандартам захоронения. Общий объем накопленных ТБО в Казахстане составляет более 100 млн. тонн. Ежегодно образуется порядка четырех млн. тонн ТБО. К 2030 году эта цифра может вырасти до семи млн. тонн, при этом образующиеся отходы сваливаются на полигоны без предварительной сортировки и обезвреживания. Практически все полигоны РК исчерпали свой срок действия, требуется их рекультивация, сбор свалочного газа, при условии экономической целесообразности, а также строительство новых региональных инженерных полигонов. [1]

При таких колоссальных объемах мусора у мусороперерабатывающих заводов не хватает сырья для переработки, поскольку в стране отсутствует культура раздельного сбора отходов. Если продолжать просто свозить его на полигоны или свалки, нашим потомкам негде будет строить дома: земли имеют свойство заканчиваться, а некоторые отходы, к примеру, полиэтилен, начинают разлагаться только спустя столетия.

В Астане стартовал пилотный проект по раздельному сбору ТБО в жилом фонде. Столичные жители 36 домов при выносе мусора должны отдельно складировать бумагу, пластик и смешанные отходы. Более 50 контейнерных площадок уже оснастили разноцветными ящиками. Помимо этого, с начала марта совместно с Программой развития ООН реализуется пилотный проект по раздельному сбору электронных отходов. В рамках проекта на территории кондоминиумов (КСК) установлены специальные экокбоксы. [2].

Говорить о каких-либо результатах пока рано, но то, что от слов, наконец, перешли к реальным делам, безусловно, радует. В истории казахстанской мусоропереработки уже есть такой печальный факт. Алматинский мусороперерабатывающий завод, считавшийся одним из крупнейших в СНГ, просуществовал всего два года. Оказалось, что без финансовых вливаний предприятие существовать не может. Владельцы предлагали два выхода: возобновить дотации или повысить тарифы на вывоз и переработку бытовых отходов. Ни один вариант не претворился в жизнь. Завод встал. А между тем проблем в этой сфере предостаточно. Мусороперерабатывающих предприятий в стране катастрофически не хватает.

Более четырех млн. тонн мусора в год производится по всему Казахстану. В одном только Алматы ежегодный его объем составляет примерно миллион тонн, в столице – 300 тысяч. Сегодня в стране только пять процентов ТБО идет на переработку, остальное отправляется на захоронение. Это в лучшем случае. Чаше значительная часть отходов просто сбрасывается на стихийные свалки, потому как вместимость официальных полигонов недостаточна для растущих в геометрической прогрессии объемов мусора. Такими темпами нам действительно в недалеком будущем грозит безрадостная перспектива «задохнуться от собственных отходов», как прогнозировал датский физик Нильс Бор.

К тому же не все полигоны имеют соответствующее изоляционное покрытие и систему сбора и переработки сточных вод, и вредные вещества проникают в почву и грунтовые воды. А ведь чаще всего такие полигоны, а по сути открытые свалки, находятся в непосредственной близости к жилым массивам крупных городов [2].

Многие зарубежные страны уже давно перешли на отдельный сбор мусора и его дальнейшую переработку во вторсырье. Более того, эта сфера приносит реальный доход, и немалый. Почему же в нашей стране развитие по такому сценарию не становится возможным, несмотря на неоднократные попытки.

Почему мы сегодня перерабатываем только пять процентов ТБО? Во-первых, существующая в Казахстане система обращения с ТБО сложилась еще во времена СССР, и в основном она базировалась на полигонном захоронении. Во-вторых, существует проблема отсутствия культуры отдельного сбора мусора среди населения страны. И самое главное – отрасль переработки ТБО в стране находится на начальном этапе становления, и её эффективность крайне мала. По стране не хватает мусороперерабатывающих предприятий, а действующие не загружены на полную мощность по причине ненадежности взаимодействия между местными властями, коммунальными службами и соответственно самими учреждениями [2].

Большой проблемой для мусороперерабатывающих компаний, являются высокие тарифы на железнодорожные перевозки, которые необходимы для транспортировки отходов из различных регионов Казахстана к местам их переработки. Кроме того, в Казахстане отсутствует понятие «зеленые» закупки, которые предполагают приоритет продукции, выпущенной с использованием отходов, при закупках. Поэтому многие предприятия, которые выпускают такую продукцию, сталкиваются с трудностями при ее реализации.

Решить все эти проблемы без помощи государства просто невозможно. Хотя сказать, что госорганы бездействуют, тоже нельзя. Как известно, сейчас в Казахстане готовятся поправки к закону по вопросам перехода к «зеленой» экономике. Разработчики законопроекта предлагают ввести норму о расширенной

ответственности производителя (РОП), которая обязывает производителя (или поставщика, или импортера) продукции обеспечить сбор, утилизацию и переработку отходов после использования выпущенной ими или реализованной на рынке продукции [3]

По данным комитета по статистике, в Казахстане зарегистрировано около 500 специализированных компаний в области обращения с отходами. Точное число предприятий, занимающихся переработкой, неизвестно – примерно оно составляет около половины из общего числа компаний. Крупных заводов в Казахстане очень мало. Самый большой из них – комплекс «Алтын - ТЕТ», который функционирует в Астане и занимается сортировкой и переработкой совместно собранных твердых бытовых отходов. Также можно назвать «Kazakhstan Waste Recycling» (бумага и картон), «SAF» (стекло), «Каз Каучук» (шины и резиновые отходы), West Dala (нефтесодержащие отходы, комплексное управление отходами), «ПромТехноРесурс KZ» и «Промотход» (электронные отходы) [4].

На сегодняшний день данные предприятия существуют без поддержки со стороны государства и производителей продукции. Практически все компании работают с привлечением только собственных средств без всякой инвестиционной поддержки. Это ограничивает возможности привлечения новых и инновационных технологий в отрасль, обуславливает низкую мощность предприятий, снижает эффективность производства. Тарифы, к примеру, в соседней России такому же заводу в Сочи за переработку тонны мусора платят 100 долларов, а у нас – 1700 тенге, то есть всего 9 долларов. Именно поэтому их условия привлекательны для инвесторов, а наши – нет. У нас нет сейчас нормальной инвестиционной платформы. А она появится только тогда, когда у нас примут специальные законы для поддержки именно новых предпринимателей. Сейчас есть преференции, какие-то другие меры поддержки, но законов нет. Приход инвесторов для строительства новых перерабатывающих заводов был бы сейчас очень кстати. Постоянно растущие объемы мусора требуют скорейшего решения вопроса утилизации, поскольку захоронение бытовых отходов, практикуемое почти повсеместно, кажется самым простым способом лишь на первый взгляд: свалки имеют обыкновение заканчиваться.

Мусор – это деньги. Гораздо важнее не сколько мусора вывозится, а какой объем идет на переработку и какой объем – на захоронение. Ведь мусор – это, по сути, ценные ресурсы, вовлечение которых в хозяйственный оборот вместо использования первичных материалов позволило экономить немалые средства и предотвратить экологические проблемы. По информации Министерства энергетики РК, количество вторичных ресурсов, содержащихся в образующемся объеме ТБО, составляет ежегодно около 500 тыс. тонн бумаги и картона, 300 тыс. тонн стекла, 200 тыс. тонн металлов, 500 тыс. тонн

пластмассы, что свидетельствует о большом потенциале вторичного использования этих ресурсов [4]

В связи с отсутствием отдельного сбора отходов, качество поступающего сырья низкое из-за загрязнения пищевыми отходами, количества его недостаточно для полной загрузки предприятий, они работают не в полную мощность. При этом международный опыт и казахстанская практика показывают, что отходы должны быть сортированы в момент образования, «у источника». Это позволяет увеличить объем отходов, направляемых на переработку, а также улучшить качество сырья, получаемого из них.

Для того чтобы наладить систему сбора и переработки отходов в Казахстане, прежде всего, необходимо относиться к отходам, как к ценному вторичному сырью. В таком случае рентабельность переработки ТБО может превышать 50 процентов,

Деятельность по сбору, транспортировке является высоко затратной, и поэтому рентабельность данной отрасли на сегодняшний день очень низкая. На данном этапе развития системы управления в Казахстане необходимо оказать поддержку специализированным предприятиям по утилизации и переработке отходов. В связи с отсутствием преференций и субсидий для специализированных учреждений зачастую предприниматели выбирают дешевые и низкоэффективные технологии. Без экономического стимулирования деятельности данных предприятий будет трудно изменить сложившуюся ситуацию и выйти на новый уровень управления отходами.

За годы независимости в Казахстане так и не удалось возвести ни одного крупного мусороперерабатывающего завода. Во всей Центральной Азии работает только одно такое предприятие - в Астане, на котором осуществляются сортировка отходов и переработка пластика и бумаги на оборудовании испанского, итальянского, австрийского и финского производства. Проект стоимостью 36 миллионов евро рассчитан на переработку 250 тысяч тонн твердых бытовых отходов в год. Но, как говорят эксперты, на сегодняшний день загруженность предприятия составляет 30 процентов [5].

В скором времени в Астане намерены перерабатывать мусор по американским технологиям. Уже в июне этого года обещают запустить новый цех, где из пластика и пакетов будет производиться бытовое печное топливо, которое станут использовать для функционирования самого предприятия — отопления и получения производственного пара. Излишки планируется продавать другим организациям.

Исследования фракционного состава отходов показали, что на полигоне ТБО основная часть отходов имеет размер частиц менее 150 мм (90-95 % пищевых отходов, более 50% всей бумаги, 95% общего содержания стекла, металла, камней). Они включают бытовые отходы,



отходы, образующиеся в садах, парках, от торговой и прочей коммерческой деятельности. [5]

В республике не функционируют мусороперегрузочные (сортировочные) станции, где можно было проводить глубокую сортировку отходов, используемых в качестве вторичных материальных ресурсов и биоразлагаемых отходов с производством энергии и компоста. Не проведен анализ увеличивающихся объемов упаковочных материалов, которые являются потенциальным сырьем для производства продукции на их основе, а также не рассчитаны потребности внутреннего и внешнего рынков в товарах, произведенных из вторичного сырья.

Для решения проблем с твердыми бытовыми отходами необходима реализация следующих аспектов;

- проведение тщательного аудита по всем большим свалкам ТБО и определение мер по их рекультивации;

- разработка государственной программы по переработке и утилизации ТБО;

- обновление стандартов переработки и хранения ТБО с использованием новых технологий, таких как анаэробика, компостинг или биогаз;

- создание нормативно-правовой базы для контроля за сбором, транспортировкой, переработкой, утилизацией и хранением ТБО до 2018 г.;

- совершенствование сбора, обработки и представления статистической информации для мониторинга достижения целевых показателей в сфере обращения ТБО. [6]

Опираясь на опыт зарубежных стран нам следует внедрить ряд мероприятий по управлению утилизации ТБО. Известно, что территория Японии слишком мала, чтобы использовать ее под мусорные полигоны. Поэтому на сегодняшний день в Японии подвергается вторичной переработки около 45% всех отходов, сжиганию - 37%, а вывоз мусора на полигон и последующее его хранение занимает всего лишь 18%. И они постоянно стремятся свести последний показатель к нулю. Здесь перерабатывается все, что можно переработать. Закон о рециклировании упаковок и банок действует в Японии с 1995г. В соответствии с ним, каждый житель Японии обязан сортировать и выкидывать упаковки строго в отведенные для определенного материала контейнеры. Мы считаем что, данный закон является более перспективным по отношению к утилизации ТБО в Республике Казахстан. [7]

Так же образцовым примером является, шведский подход, к утилизации ТБО. В Швеции широко применяется система, так называемых, “депозитов”, когда в цену продукции входит стоимость ее утилизации. Поэтому в этой стране повсеместно принято не выкидывать пластиковые и стеклянные бутылки или упаковку, а

сдавать в специальные пункты приема, возмещая себе часть потраченных средств. За пивную бутылку можно получить пол кроны, за пластиковую - четыре.

Еще более выгодно сдавать бытовую технику и автомобили. Все, что может нанести вред экологии: вывоз мусора, его утилизация или хранение строго контролируется государством. За незаконный вывоз мусора налагается огромный штраф. А на всех предприятиях переработки вторсырья установлены датчики по контролю за предельно допустимой концентрацией вредных веществ. Информация с этих датчиков постоянно поступает в государственные органы надзора за экологией.

Необходимо также международное экономические сотрудничество с лидирующими странами в этой области. Благодаря такому сотрудничеству, будут внедряться высокотехнические комплексы оборудования и систем вторичной переработки сырья. Это позволит открыть двери в рынок трудоустройства. Немало важным проектом является популяризация сортировки мусора в РК. Данный механизм позволит повысить уровень осведомлённости общества о важности экологического поведения и увеличения лояльности населения к разделению мусора. [7].

### **Список литературы:**

1. Методические указания по расчёту выбросов парниковых газов в атмосферу от полигонов твёрдых бытовых отходов, Алматы, 2010 - 136 с.
2. Методика обращения с коммунальными твёрдыми бытовыми отходами при отдельном сборе, Астана, 2014 - 86 с.
3. Экологические основы экологии: Учебник / В.В. Глухов, Т.В. Лисочкина, Т.П. Некрасова. – СПб, Специальная литература, 2012 – 280 с.
4. Кодекс Республики Казахстан от 9 января 2007 года N 212.
5. «Общий классификатор видов экономической деятельности», Агентство Республики Казахстан по статистике. 2010 г, стр. 15-20.
6. Закон Республики Казахстан "Об охране окружающей среды" по вопросам отходов производства и потребления. 2010 г. Глава 7 "Экономические механизмы охраны окружающей среды", Глава 10-1 "Экологические требования по обращению с отходами".
7. Об утверждении Методики расчета тарифа на сбор, вывоз, утилизацию, переработку и захоронение твердых бытовых отходов. Приказ Министра энергетики Республики Казахстан от 1 сентября 2016 года № 404. Зарегистрирован в Министерстве юстиции Республики Казахстан 4 октября 2016 года № 14285.

#### 4.11. Жамбыл облысының су көздерінің экологиялық жағдайы

**Анар Каратаевна Жумадилова**

техн. ғылд. канд., доцент М.Х. Дулати атындағы ТарМУ  
(Тараз, Қазақстан)

*Мақалада Жамбыл облысының су ресурстарының қазіргі жағдайы талданған. Су ресурстарының ластану көздері мен оларды жақсарту жолдары қарастырылған.*

**Түйінді сөздер:** ағынды су, су ресурстары, деградация, сүзгіш, техногенез.

*В статье проанализировано современное состояние водных ресурсов Жамбылской области. Рассмотрены пути улучшения источников загрязнения водных ресурсов.*

**Ключевые слова:** сточная вода, водные ресурсы, деградация, фильтр, техногенез.

Ғылыми-техникалық прогресте таза су мәселесі және су экожүйесін қорғау қоғамның даму тарихында күрделіге айналып келе жатыр, табиғатқа әсер ету ықпалдары жылдан жылға артып отыр.

Қазақстандағы су мәселесі жыл өткен сайын артып бара жатқандығы белгілі. Ел басшысы Нұрсұлтан Назарбаев былтырғы жылдың желтоқсан айындағы «Қазақстан-2050» Стратегиясы – қалыптасқан мемлекеттің жаңа саяси бағыты» атты Жолдауында да осы мәселеге арнайы тоқталған еді. Елбасы осы тарихи Жолдауында жаһан жұртшылығының алдындағы су тапшылығының сын-қатерін ерекше атап көрсеткен болатын. «Су - барынша шектеулі ресурс және оның көздерін иелену үшін күрес жер бетіндегі шиеленіс пен жанжалдар себептерінің бірі ретінде, қазірдің өзінде геосаясаттың аса маңызды факторына айналып отыр. Сумен қамтамасыз ету проблемасы біздің елімізде де өткір болып отыр. Бізге сапалы ауыз су жетіспейді. Бірқатар өңірлер оның зардабын қатты тартуда. Бұл проблеманың геосаяси астары да жоқ емес. Қазірдің өзінде біз трансшекаралық өзендердің су ресурстарын пайдалануда бірқатар мәселелермен бетпе-бет келдік. Аталған мәселенің күрделілігіне қарамастан, біз оны саясаттандыруға жол бермеуге тиіспіз», - деген болатын елбасы Н. Назарбаев.

Қазақстанның ғана емес жер шарының көптеген елдерінде судың ластануы мен оны тиімсіз пайдалануы және сумен қамтамасыз ету мен суды пайдалануда үлкен қиындықтар туғызып отырғаны белгілі.

Судың ластану процесі өндірістік, тұрмыстық және ауылшаруашылық қалдықтардың тасталынуынан орын алатындығы белгілі. Көптеген су қоймаларында ластану мөлшерінің артқаны соншалық, сумен қамтамасыз ету көздері толықтай деградацияға ұшырап отыр.

Аз мөлшердегі ластану көрсеткіші су қоймаларының жағдайын төмендете алмайды, өйткені олар биологиялық тазалау қабілеті

арқылы іске асады, ал мәселе ластаушы заттардың суға тасталынатын заттардың санының артуынан орын алып, олардың мөлшері артқан сайын залалсыздандыру процесін игеру қиындатылады [1].

Негізінен Республиканың су ресурстарының жалпы қоры жер үсті және жер асты көздерінде орын алған. Жалпы алғанда Қазақстанның су ресурстары өңірлер бойынша әртүрлі болып қалыптасқан. Су қорларын пайдаланудың жыл сайын өсуіне байланысты оларды ұтымды пайдалану, ластанудан қорғаудың маңызы зор.

Қазақстан су ресурстарының тапшылығы жоғары категориялы елге жатады. Сондықтан, Жамбыл облысының халық шаруашылығы үшін ішкі су қорларын тиімді пайдалану аса қажет екендігі белгілі.

Біздің елімізде өзен-көл суларының сапалылығын, ластану деңгейін анықтау жұмыстарын «Казгидромет» Республикалық Мемлекеттік Кәсіпорны жүргізеді.

Жамбыл облысында орналасқан Билікөл көлі айрықша экологиялық, ғылыми, мәдени, рекреациялық және эстетикалық құндылығы бар көл. Көл Тараз қаласынан оңтүстік-шығысқа қарай 75 шақырым жерде, Билікөл ауданында орналасқан. Бұл Жамбыл облысындағы ең терең, ірі су айдыны. Бұл табиғат су айдыны өте көне болып саналады, оның қашан пайда болғаны күні бүгінге дейін талас тудырып келеді. Көлдің қазіргі көрінісі 8 тәрізді формада, солтүстіктен оңтүстікке қарай созылып жатыр. Солтүстіктен оңтүстікке дейінгі ұзындығы – 18 километрге жуық, батыстан шығысқа дейінгі ұзындығы - 7,5 км. Максималды тереңдігі 8 м. Көлде 1,4 млрд. текше метрге жуық су жиналады. Желді күндері судың бетін ақ бұйра толқындар жауып, оның шуылы нағыз теңізді еске түсіреді. Билікөл көлінің суы тұзды сульфатты минералды су типіне жатады. Су құрамында тұз қышқылы, кальций гидрокарбонат, магний және өмірге қажетті басқа да минералды элементтер бар. Көлге шығыс жағынан Аса өзен құяды. Билікөл көлінде Қазақ Балық шаруашылығы ғылыми-зерттеу институтының 2005 жылғы мәліметі бойынша Билікөл көлінде балықтардың 13 ден астам түрі мекендеген: күміс мөңке, тұқы-карп, торта, көксерке, жыланбас, ақ амур, ақ дөңмаңдай, білеубалық (востробрюшка), тарғақ балық (елец), бұзаубас балық (бычок), медака, Амур шабағы (Амурский чебачок). Соңғы кездері балықтардың түрлері күрт төмендеп кеткен.

Билікөл көлінен 2 рет қатарласа барлығы 10 сынама алып, анықтау - талдау жұмыстарын «Экология» департамент мамандары жүргізді.

Зертхана мамандарының Билікөл көлінен алынған сынама үлгілеріне сәйкес талдау қорытындысы бойынша:

Фторидтердің:

Үлкен айдынның сол жағалауында 0,91 мг/л болғанын яғни рұқсат берілер шектен - 1,3 есе, оң жағалауында - 0,86 мг/л болып 1,23 есе рұқсат берілер шектен асқаны тіркелінді. Сонымен қатар Кіші айдынның

оң жағалауында фторидтер 0,91мг/л анықталса сол жағалауда - 0,82 мг/л құрады. Яғни рұқсат берілер шектен 1,3 есе және 1,17 есе асты.

Мыс иондары көлдің Кіші айдынында рұқсат берілер шектен аспаса, Үлкен айдында рұқсат берілер шектен 1,9-2,1 есе асқаны тіркелді. Марганец иондары Кіші айдында 1,17 мг/л болып рұқсат берілер шектен 1,2 есе асса, Үлкен айдында 2,33 мг/л болып рұқсат берілер шектен 2,3 есе асты.

Мышьяк иондары Үлкен айдында да Кіші айдында 1,09 мг/л болып рұқсат берілер шектен 1,8 есе асты.

Ауыр металдардың рұқсат берілер шектен асуы, көл суына жан-жақты тексерулерді көл суы шөгінділерінің сынама талдауларымен байланыстыра жүргізілуі қажеттілігін нақтылайды.

Тағы бір алаңдатарлық жайт мұнай өнімдерінің Үлкен айдында да Кіші айдында 0,01 мг/л-ден 0,05мг/л дейінгі мөлшерде анықталуы. Жыл мезгіліне байланысты су көлемі қысқа мерзімде азаятын көл тіршілігі үшін бұл апатты жағдай.

Бүгінгі күні Билікөл жан-жақты, тиянақты зерттеліп бітті деп айта алмаймыз. Сондықтан көл суының сапасының өзгеруіне мониторинг жүргізу қажет болып табылады [2].

Жамбыл облысынада ластаушы заттарды талдағанда 2015 жыл бойынша 4,6737 мың тоннаны немесе 74,6% құрап отыр (1-кесте). Ағынды суларда ластаушы заттардың төмендеуінің себебінің бірі өндірістік және басқа мекемелердің өнімділігінің төмендігімен негізделеді.

1-кесте – Тасталынатын заттардың нақты көлемі туралы ақпарат

Тасталынатын заттардың нақты көлемі		2015 жыл	2014 жыл
Өндірістік Тастандылар	Ағынды сулардың көлемі мың.м <sup>3</sup>	1070,863	1380,831
	Ластаушы заттардың көлемі, мың. тонна	1,7903	0,6817
Шаруашылық-тұрмыстық ағынды сулар	Ағынды сулардың көлемі мың.м <sup>3</sup>	2240,123	16190,833
	Ластаушы заттардың көлемі, мың. тонна	8,6884	17,2634
Төтенше және рұқсат етілмеген тастандылар	Ағынды сулардың көлемі мың.м <sup>3</sup>	8,7355	6,126
	Ластаушы заттардың көлемі, мың. тонна	2,8787	0,08601
Барлығы (барлық жоғарыда аталған тастандылар)	Ағынды сулардың көлемі мың.м <sup>3</sup>	3319,722	17577,79
	Ластаушы заттардың көлемі, мың. тонна	13,3574	18,0311

2015 жылы ағынды сулардың көлемі 3319,722 мың. м<sup>3</sup> құрады, ал 2014 жыл тастандылардың көлемі 17577,79 мың. м<sup>3</sup> құрады, тастанды ағынды сулардың көлемінің 14258,068 мың. м<sup>3</sup> азайғандығын байқауымызға болады. Тараз қаласында суды пайдаланудың көлемінің мекемелер мен ұйымдарда - 99%, тұрғындарда - 100% азаюы суды

есепке алу құралының орналастыруымен байланысты болып отыр. Соған сәйкес шаруашылық-тұрмыстық ағындарға ластаушы заттардың тасталынуы 5,78245 мың. тоннаға дейін төмендеген.

Талас өзенінің су нысанына тастандылар шартты түрде таза ағындылар «Батуров атындағы Жамбыл ГРЭС» АҚ арқылы іске асып отырады. Ай сайын кестеге сәйкес бақылау жұмыстары бойынша Талас өзенінің суына және ағындыларды тазалайтын құралдарға талдаулар экология департаменті арқылы іске асып отырады. Температура мен ШРК нормативтерінің жоғарлауы тіркелмеген.

Қазіргі уақытта қаладағы ағынды суларды қабылдайтын танаптың сүзінді жағдайы төтенше деңгейде орын алып тұр. Ағынды суларды қабылдайтын алаңдардың жетіспеушілігі соңғы жылдары, тоғандар және танаптық сүзгілер гидравликалық жүктемемен жұмыс жасауда. 2015 жылы қаладағы тұрмыстық-шаруашылық және өнеркәсіптік ағындар 102 мың. м<sup>3</sup> тәуліктік көлемде ешқандайда тазалаусыз танап сүзгісінде жүргізілген. «Тараз су» МКМ 92 карталық танаптық сүзгінің 46-ы 96%, 22 картасы 85%-ға толған. Құрғатылуда 17 карта, 7 картасы резервта, яғни қосымша қорда.

Жамбыл облысы аймағының жер беті суларының ластануын бақылау жұмысын «Қазгидромет» РММ-і жүргізеді, олар 10 нысанда бақылау жұмысын орындайды (Талас, Аса, Берікқара, Шу, Ақсу, Қарабалта, Тоқташ, Сарықау өзендерімен Билікөл көліне және Тасөткел су қоймасына)

Жамбыл облысы аймағының су нысандарының сапасы «орташа ластану деңгейімен» бағаланады.

2014 жылғы су сапасымен салыстырғанда Талас, Аса, Берікқара, Шу, Ақсу, Қарабалта, Тоқташ, Сарықау өзендері мен Тасөткел су қоймасы өзгермеген. Билікөл көлінің суының сапасы биохимиялық көмірқышқылын 5 тәулікте пайдалануда «төтенше жоғары ластану деңгейі мен», ал басқа параметрлер бойынша «әлсіз ластану деңгейі» көрсеткішімен жіктелінеді.

Облыста қоршаған ортаға басты техногендік әсерді көбінесе Тараз-Жаңатас-Қаратау жер асты сулары және аз деңгейде белгілі аудандарды қамтитын өндірістік және ауыл шаруашылығы дамыған өндірістік аудандардың бірі Шу-Новотроицк жатады.

Облыс аймағында ірі фосфорлы бассейн кешені орналасқан (Қаратау тауында). Фосфор өнімдерін өндіру Тараз қаласында Жаңа Жамбыл суперфосфат зауыты, Жамбыл суперфосфат зауыты мен Жамбыл «Химпром» өндірістік мекемедерде іске асады. Бұл мекемелерде жоғары құрамда фтор мен фосфордың өндірістік ағындары қалыптасады. Облыс аймағында көрсетілген нысандардан басқа құрылыс материалдарын өндіретін зауыттар, ірі СЭС, жеңіл және тағамдық өндірістердің бірқатары жұмыс жасайды.

Жалпы ауданда (табиғи жағдайда) жер беті және жер асты суларында фтордың құрамының жоғары болуымен сипатталады.

Шамамен өндірістік мекемелерде 8 шлам жинақтағыш, 9 қосымша және 6 буландырғыш тоғандар, 5 жинақтағыш мұнда 2 млн. м<sup>3</sup>/жылына жоғары құрамды фтормен, қарапайым фосфор, полифосфаттар және басқа да компоненттер тасталынады.

Мекемеге жақын жерде «Қалалық суканалымен» басқарылатын сүзгіш танап орналасқан, ол да жер асты суының ластануының негізгі көзі болып саналады. Фосфор өндірістік мекемесінің ауданың бақылау бойынша жер асты суларының ластану ағымының жалпы ареалы 30x15 км құрайды.

Талас өзенінің орта ағысындағы жазықтықта «Былғары аяқ киім» АҚ сүзгі танаптары орналасқан, онда мекеменің өндірістік ағынды сулары мен Тараз қаласының солтүстік-шығысының бөлігінің тұрмыстық-коммуналдық шаруашылық қалдық сулары тасталынады. Тазалау құрылғыларының жоқтығынан түгелдей қаладағы мекемелердің ағынды сулары тазаланбаған күйде тасталынады. Жер асты суының ластануын бұрғылау тереңдігі 30-дан 100 м-ге дейінгі тереңдікте белгіленеді. Облыста іріден басқа 20 шағынды жер асты суының ластану көздері тіркелген. Оларға Шу қант зауыты, май зауытының сүзгі танаптары, кешенді мал шаруашылығының сүзгі танаптары (Меркі, Луговой, Ровный т.б. елді мекендері), Жаңатас қаласының тоған-жинақтағышы. Мұнда негізгі ластанушы компоненттерге фенолдар, майлар, мұнай өнімдері.

Жер асты суының белгілі дәрежеде ластану көрсеткіші Талас-Аса өзендерінің аралығында, яғни негізгі өндірістік мекемелер орналасқан жерлерде байқалады. Жер асты суының негізгі ластанушы көздеріне мұнай өнімдері, марганец, фтор жатады [3, 4, 5].

Елімізде су тазалау құрылғылары жұмыстарының нашарлауына қарай экологиялық жағдайлар да арта түсіп отырғаны белгілі. Көріздік тазалау құрылғылары экологиялық қауіпсіздікті қамтамасыз ету жүйесіндегі маңызды құрамдас болып саналғанымен, ағынды суларды тазалау технологиясы деңгейінің төмен болуы суды қайта пайдалану жүйесін жандандыруға мүмкіндік бермейтіні тағы бар.

Қазірден бұл мәселені қолға алып қарамасақ, болашақ ұрпаққа судың антропогендік ластануы өз зардабын тигізуі әбден мүмкін. Сондықтан суды ластанудан қорғаудың мәселесін жаңа инновациялық технологияларға сәйкес қолға алып тиімді пайдаланудың негізін қарастыру керек.

#### **Пайдаланылған әдебиеттер:**

1. Жамбыл облысы «Экология» департаментінің есебі мәліметтерінен, 2015 ж.
2. Жумадилова А.К., Назарбеков Ж., Сапарбекова А.Б. «Су – тіршілік көзі» Материали XI международно научно практична конеренция «DNY VEDY-2015» Praha Publishing «Education and Science», s.r.o, 2015.

3. Табиғи ресустар және табиғатты реттеу департаменті есебінің материалынан, 2014 ж.

4. «Қазақстан өңірлері», ҚР ҰЭМ Статистика комитетінің 2015 жылға арналған жыл сайынғы жинағы, Астана, 2.06.2015 ж.

5. «2011-2015 жылдарға арналған Жамбыл облысының даму бағдарламасы», 08.01.11 ж.

#### **4.12. Фильтроциклон для очистки коллекторно-дренажных вод**

##### **Гульмира Дженисовна Койшыбаева**

старший преподаватель, магистр наук. Таразский  
государственный университет им. М.Х. Дулати, (г. Тараз, Казахстан)

##### **Мадина Торехановна Байжигитова**

старший преподаватель, магистр наук. Таразский  
государственный университет им. М.Х. Дулати, (г. Тараз, Казахстан)

Гидроциклоны относятся к устройствам для очистки сточных вод и может найти применение в сельском хозяйстве для очистки животноводческих стоков. Оно может найти применение также в пищевой, химической промышленности, в практике очистки бытовых сточных вод и ряде других технологических процессов со значительным содержанием загрязнений, имеющих удельный вес менее единицы, которые, находясь во взвешенном состоянии, выносятся из гидроциклона через сливную трубу.

Анализ причин, обуславливающих отрицательный эффект выноса, изучение достоинств и недостатков известных технических решений, а также проведенные исследования показали, что для интенсификации процесса разделения в гидроциклоне, надо объединит в одном компактном узле двух процессов: центробежного разделения (для отделения оседающих примесей), и учитывая эксплуатацию фильтрующего элемента в условиях нестационарного процесса со случайным характером загрязнения рабочей поверхности, зависящей от концентрации твердого наносов в сливе гидроциклона, необходимость повышения надежности работы аппарата путем предотвращения засорения фильтрующего элемента, облегчения доступа к последнему, обеспечив надежную регенерацию фильтрующей поверхности, беспрепятственный отвод уловленных загрязнений – безнапорное фильтрование (для отделения плавающих примесей).

Реализация этой положительной предпосылки в конструктивное решение позволила разработать на основе стандартных цилиндрических гидроциклонов применительно к механико-физическим особенностям скопа (совокупности частиц загрязнений,



вынесенных в слив гидроциклона и задержанных фильтрующим элементом), новые конструкции гидроциклонов для очистки коллекторно-дренажных вод, снабженных камерой дополнительной очистки слива.

Предполагаемое изобретение относится к области сельского коммунального хозяйства, гидротехники и строительства.

Известен гидроциклон [2] содержащий цилиндрический корпус, шламовый патрубок, сливную камеру с патрубками отвода фильтрата и сгущенной фракции, сливной патрубок, вставленный в полость направляющего усеченного конуса прикреплен большим основанием к крышке сливной камеры. Направляющий конус меньшим основанием опирается на струенаправляющие ребра фильтрующего элемента, прикрепленного к сливному патрубку разжимными болтами. Внутренняя полость цилиндра, крышка корпуса гидроциклона и фильтрующий элемент образуют камеру сбора фильтрата, а снаружи – круговой приемник, ограниченный внутренней поверхностью сливной камеры и ее дном, имеющим по периметру уклон в сторону патрубка отвода сгущенной фракции.

Недостаток конструкции сложность и очистка происходит в над крышечном устройстве, а не внутри самой гидроциклонной камеры.

Известен фильтроциклон [3] состоящий из гидроциклонной камеры, входного, сливной и пескового патрубков. Вода с наносами и взвешенными частицами входит в гидроциклонную камеру входной патрубок. Взвешенные частицы удерживаются фильтром, а очищенная вода выходит через сливной патрубок.

Технический результат достигается тем, что в гидроциклоне одновременно осуществляется процессы гидроциклонирования и фильтрования коллекторно-дренажных вод. Для этого сливной патрубок гидроциклона выполнен из затопленной и незатопленной частей, причем затопленная часть выполнена в виде фильтра цилиндрической формы пропорционально повторяющий геометрические размеры гидроциклона малых размеров и внутри фильтра установлен съемный тонкий прочный матерчатый материал для удержания мелких и твердых частиц и солей, что способствует более рациональному фильтрованию коллекторно-дренажных сточных вод.

Для детального изложения сущности изобретения ниже приводим поперечный разрез фильтроциклона [4] для очистки коллекторно-дренажных вод (рис. 1).



Рисунок 1 – Фильтроциклон

Фильтроциклон для очистки коллекторно-дренажных вод состоит из гидроциклонной камеры 1, входного 2, пескового 3 и сливного 4 патрубков, фильтра 5 и съемного тонкого прочного матерчатого материала 6.

Фильтроциклон работает следующим образом.

Сточная вода коллекторно-дренажных систем с наносами и солесодержащими мелкими частицами входит гидроциклонную камеру 1 через входной патрубок 2. Крупные наносы в процессе гидроциклонирования направляется в песковой патрубок 3. Солесодержащие мелкие частицы удерживаются фильтром 5 и тонким прочным матерчатым материалом 6 фильтруются до оптимального состояния, пригодного для орошения сельхозкультур, а очищенная вода выходит через сливной патрубок 4.

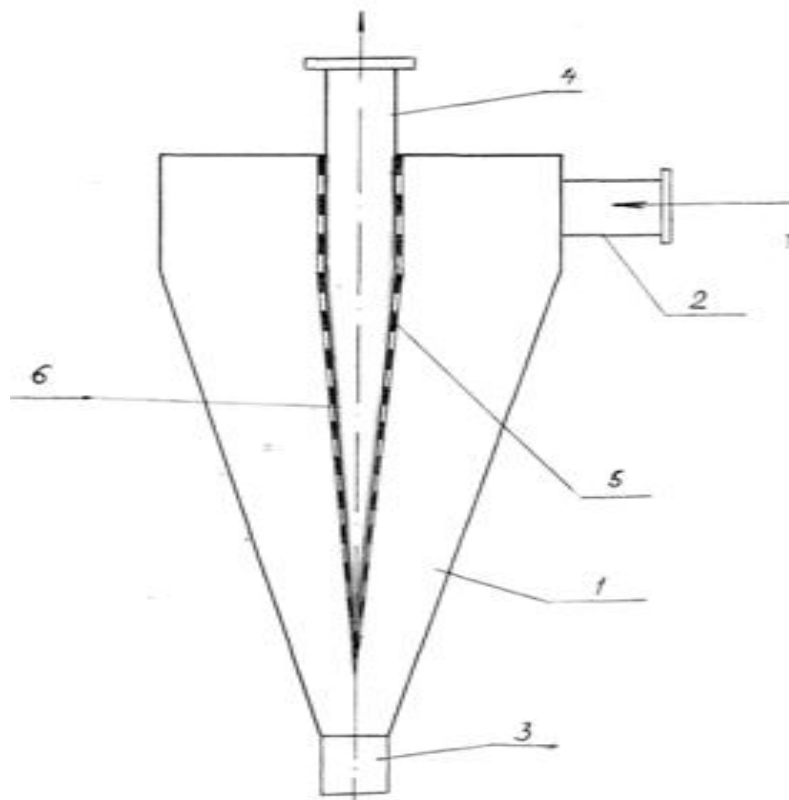
В комплексе мер по охране водоемов от загрязнения и одновременно повышению продуктивности кормовых угодий, все возрастающее значение имеет использование сточных вод коллекторно-дренажных систем для орошения сельхозугодий, сенокосов и пастбищ.

Оросительная система, работающая на сточных водах, отличается от обычной наличием сооружений по подготовке, накоплению и регулированию расходов сточных вод. При этом одним из направлений научного поиска, является исследование и разработка высокоэффективных компактных сооружений по подготовке сточных вод, которые позволяют расширить использование ирригационного оборудования при удобрительном орошении сельхозугодий.

Несомненный интерес для решения этих задач представляют напорные гидроциклоны. Кроме этого, как показали исследования отечественных и зарубежных ученых, исключительно широкие перспективы применения гидроциклонов связаны с технологией очистки коллекторно-дренажных вод. Однако, большинство работ посвященных гидроциклонной очистке, относятся к области разделения двухкомпонентной жидкости, содержащей примеси с плотностью намного большей, чем плотность обрабатываемой среды. При этом отмечается высокая эффективность работы этих аппаратов. При разделении трехкомпонентных жидкостей, содержащих примеси с плотностью как большей, так и меньшей плотности обрабатываемой среды, 50 и более процентов общего содержания загрязнений, главным образом плавающих, выносятся из аппарата с осветленной водой.

Известны конструкции гидроциклонов с фильтрующими элементами, предназначенные для интенсификации процесса разделения. Однако работа фильтрующих элементов этих аппаратов предусмотрена в напорном режиме, что при значительных скоростях выхода жидкости из сливного патрубка гидроциклона и недостаточно эффективной их регенерации приводит к ряду существенных недостатков.

Недостаточная изученность особенностей разделения сточных вод, загрязненных примесями различной плотности в напорных гидроциклонах, приводящая к отрицательному эффекту выноса загрязнений в верхний слив гидроциклона, необходимость включения в технологические линии дополнительных сооружений для отделения плавающих примесей или применения многоступенных установок усложняет эксплуатацию технологических линий, требует повышенных энергозатрат, что, в конечном счете, сдерживает широкое использование гидроциклонов в области очистки сточных вод коллекторно-дренажных систем, а в некоторых случаях приводит к полной замене технологии очистки.

Известен гидроциклон [3] для очистки сточной воды содержащий цилиндрический корпус, шламовый патрубок, сливную камеру с патрубками отвода фильтрата и сгущенной фракции, сливной патрубком, вставленный в полость направляющего усеченного конуса прикреплен большим основанием к крышке сливной камеры. Направляющий конус меньшим основанием опирается на струенаправляющие ребра фильтрующего элемента, прикрепленного к сливному патрубку разжимными болтами. Внутренняя полость цилиндра, крышка корпуса гидроциклона и фильтрующий элемент образуют камеру сбора фильтрата, а снаружи – круговой приемник, ограниченный внутренней поверхностью сливной камеры и ее дном, имеющим по периметру уклон в сторону патрубка отвода сгущенной фракции.

Недостаток способа очистки в сложности конструкции и очистка происходит в надкрышечном устройстве, а не внутри самой гидроциклонной камеры.

Известен фильтроциклон [4], состоящий из гидроциклонной камеры, входного, сливной и пескового патрубков. Вода с наносами и взвешенными частицами входит в гидроциклонную камеру входной патрубок. Взвешенные частицы удерживаются фильтром, а очищенная вода выходит через сливной патрубок. Недостаток способа заключается в том, что фильтроциклоном удерживаются только взвешенные частицы, а коллекторно-дренажные воды в основном состоят из сильно засоленной воды. И почти все виды солей выходит вместе с очищенной водой.

И нами было поставлена задача в гидроциклонной камере очистить коллекторно-дренажные воды, содержащие большое количество разных солевых соединений. Технический результат достигается тем, что в гидроциклоне одновременно осуществляется процессы гидроциклонирования и фильтрования коллекторно-дренажных вод. Фильтроциклон для очистки коллекторно-дренажных вод [5], состоящей из гидроциклонной камеры, входного и сливного патрубков, съемной крышки, фильтра и пескового патрубка, закрытого заглушкой, верхняя крышка фильтроциклона выполнена съемной, для добавления к воде угольного сорбента с увеличением вихревого движения из-за пескового патрубка закрытой заглушкой.

Способ фильтроциклонной очистки коллекторно-дренажной воды выглядит так. Сточная вода коллекторно-дренажных систем с солесодержащими мелкими частицами входит гидроциклонную камеру через входной патрубок. Солесодержащие мелкие частицы удерживаются фильтром, для этого через съемную крышку перед началом очистки к воде добавляется угольный сорбент. Угольный сорбент обеззараживает сточные воды с большим содержанием соли. Количество угольного сорбента определяется химическим составом коллекторно-дренажных вод. Так как очищается только солесодержащие мелкие частицы, песковый патрубок гидроциклона закрыта заглушкой, чтобы вода фильтровалась до оптимального состояния, пригодного для орошения сельхозкультур. Очищенная вода выходит через сливной патрубок. После каждой серии очистки, открывают съемную крышку фильтроциклона и снимают фильтр, очищают и ставят обратно для повторного использования.

Предлагаемая конструкция фильтроциклона для очистки коллекторно-дренажных вод прост в изготовлении и эффективно очищает сточные воды коллекторно-дренажных систем.

Вышеприведенные конструкции являются результатами усовершенствования и создания качественно новых конструкции гидроциклонных насосных установок. Поставленные задачи успешно решены путем применения эффекта центробежного разделения фаз

при вращательном движении двух и трехфазной жидкостей в аппаратах гидроциклонного типа. Благодаря простоте конструкции, удобству компоновки в различных технологических системах (устройствах) они обязательно найдут широкое применение в различных отраслях народного хозяйства.

#### **Литература:**

1. Абдураманов А. Гидравлика гидроциклонов и гидроциклонных установок. – Тараз: «Сенім», 2011. – 296 с.
2. А.с. 887000, СССР, МКИ 3B04C 5/12. Гидроциклон для очистки сточной воды // Абдураманов А.А., Жангужинов Е.М., Бюл. № 45, 1981.
3. Предпатент №21102 KZ, Бюл. № 4, 15.04.2009 // Абдураманов А., Джолдасов С.К., Жоламанов Н.Ж.
4. Авторское свидетельство № 76335, 24.02.2012. Фильтроциклон для очистки коллекторно-дренажных вод. Авторы: Джолдасов С.К., Даулетбаев Б.У., Жоламанов Н.Ж.
5. Авторское свидетельство №76997, 24.02.2012. Фильтроциклон для очистки коллекторно-дренажных вод. Авторы: Джолдасов С.К., Даулетбаев Б.У., Жакыпова Г.

#### **4.13. Сарқынды суларды тазалайтын қондырғыларды ауылшаруашылығында пайдалану**

##### **Гулмира Азимбаевна Сарбасова**

М.Х. Дулати атындағы Тараз мемлекеттік университеті  
(Тараз қ., Қазақстан)

##### **Фариза Кенжебековна Тулендиева**

Р. Смаилов атындағы орта мектебі  
(Т. Рысқұлов ауданы, Жамбыл облысы, Қазақстан)

##### **Заурби Рестемович Кудаев**

М.Х. Дулати атындағы Тараз мемлекеттік университеті, студент  
(Тараз қ., Қазақстан)

Әлемдегі су проблемаларының өсуіне байланысты, қазіргі уақытта мемлекеттерді сумен тұрақты қамтамасыз ету мәселелері ұлттық қауіпсіздік проблемалары шегінде қарастырылады. Қазақстанды сумен қамтамасыз етудің өзектілігі, су қоры ресурстарының шектеулігімен, олардың аумақ бойынша әркелкі таралуымен, уақыт шегіндегі елеулі өзгеріспен, трансшекаралық өзендердің сулары ластануының жоғары деңгейімен сипатталады. Келешекте шекаралас мемлекеттер аумағынан өзен ағысының қысқаруына, сондай-ақ климаттық тұрғыда орай жергілікті ағыс ресурстарының азаюына байланысты, республиканы сумен қамтамасыз ету жағдайының шиеленісуі мүмкін. Өзен ағысының ресурстары өзгеруінің мүмкін салдары Қазақстанның

орнықты әлеуметтік-экономикалық дамуына және экономикалық қауіпсіздігіне елеулі қауіп төндіреді. Елімізде экономиканы, оның ішінде су шаруашылығы саласын түбегейлі реформалау тұрақты сумен қамтамасыз ету проблемаларын шешуге ерекше талаптар қояды.

Республикамыздың халық шаруашылығында, ауыл және коммуналды шаруашылық облысында, гидротехника мен құрылыста қазіргі уақытта гидроциклонды қондырғылардың алуан түрі қолданылады.

Гидроциклонды камералы аппаратта бір мезгілде сұйықты бөлу және сүзгілеу мәселесі көптен бері шешімін таппай келе жатқан. Осы мәселені шешу мақсатында М.Х. Дулати атындағы Тараз мемлекеттік университетінің гидротехникалық лабораториясында орналасқан тәжірибелік қондырғыда лабораториялық зерттеу жұмыстары жүргізіліп, Қазақстан Республикасы Әділет министрлігінің интеллектуалды меншік құқықтары комитетіне өнертабысқа өтініш жіберілген болатын (авторлары т.ғ.д., профессор Ә. Әбдіраманов, т.ғ.к., доцент Жолдасов С.Қ., магистрант Жоламанов Н.Ж.). Сол өтінішке 15.04.2009 ж. №21102 ҚР [1] инновациялық патенті алынып, сол патент негізінде экспериментальдық қондырғы жасалынды.

Осы уақытқа дейін инновациялық патентке ұқсас гидроциклон (887000 авторлық куәлік, КСРО, МКИ 3В04С 5/12. Ақаба суды тазалауға арналған гидроциклон // Әбдіраманов Ә.Ә., Жангужинов Е.М., Бюл. № 45, 1981) [2] белгілі, ол цилиндрлі конусты корпуста, фильтрация заты мен қою фракцияны алып кететін қондырмалы ағызу камерасынан, бағыттаушы қиылған конус қуысына қойылған ағызу қондырмасынан тұрады. Бағыттаушы конус кіші табанымен, ағызу қондырмасына қысу болттарымен бекітілген, сүзгілеу элементінің ақпа бағыттаушы қабырғасына сүйенеді. Цилиндрдің ішкі қуысы, гидроциклон корпусының қақпағы және сүзгілеу элементі сүзгі заттарын жинау камерасын, ал сырт жағынан – қойытылған фракцияны бұру қондырмасы жағына периметрі бойынша еңістігі бар, ағызу камерасы және оның түбінің ішкі жағымен шектелген шеңберлі қабылдағыш түзеді.

Мұндай гидроциклонның конструкциясы өте күрделі және тазалау гидроциклонды камераның ішінде емес, қақпақ астындағы құрылғыда жүреді.

Одан басқа полифилтровоциклон белгілі (Прототип, алдын-ала патент 7107 KZ, Бюл. №33, 1999 // Әбдіраманов Ә.Ә. және Донис К.Д.) [3], ол корпуста, сақиналы су ағызғыштан тұратын сыртқы гидроциклоннан, және де тангенциал кіретін кіру және құм шығу қондырмаларынан, ағызу камерасынан, бөлінетін сұйықты енгізу үшін әрбір кезектегі гидроциклонда кіші болып сығылатын, тиісті саңылау тәрізді ішкі гидроциклондардан тұрады.

Полифилтровоциклон конструкциясы жағынан айтарлықтай көлемді және дайындау кезінде үлкен дәлдікті қажет етеді. Жаңа

фильтроциклон жасау кезінде төмендегідей мәселелер қойылды: гидроциклонды камерада тек түпкі тасындыларды ғана емес, сонымен бірге ілеспе бөлшектерді де тұтып қалу қажет болды.

Мақсатқа қол жеткізу үшін, бір аппаратта, гидроциклонды камерада, гидроциклондау мен сүзгілеуді бір мезгілде жүргізу процесін іске асыруға қол жеткізіледі. Бұған қол жеткізу үшін гидроциклонның ағызу қондырмасы көмілген және көмілмеген бөліктерден орындалады, сонымен бірге көмілген бөлік цилиндрлі-конусты пішінді сүзгі түрінде орындалады.

Гидроциклонды камерадан, кіру, ағызу және құм шығару қондырмаларынан тұратын фильтроциклон, ағызу қондырмасының көмілген бөлігі цилиндрлі-конусты пішінді түрде орындалуымен ерекшеленеді. Төменде 1-суретте фильтоциклонның көлденең қимасы келтірілген.

Фильтроциклон гидроциклонды камерадан 1, кіру 2, құм шығару 3 және ағызу 4 қондырмалары мен сүзгіден 5 тұрады.

Жаңа конструкциялы фильтроциклон жұмыс істеу процесі төмендегідей. Құрамында тасындылар мен ілеспе заттары бар су қондырма 2 арқылы гидроциклонды камераға кіреді. Ірі түйіршікті тасындылар гидроциклондау процесінде құм шығару қондырмасына 3 бағытталады. Ілеспе бөлшектер сүзгімен 5 тұтылады, ал тазаланған су ағызу қондырмасы 4 арқылы сыртқа шығады. Ауыл және коммуналды шаруашылықта, гидротехника мен құрылыста қолданылатын фильтроциклон, конструкциясы мен дайындалуы жағынан өте қарапайым және тасындылы-лайлы суларды тиімді тазалайды.

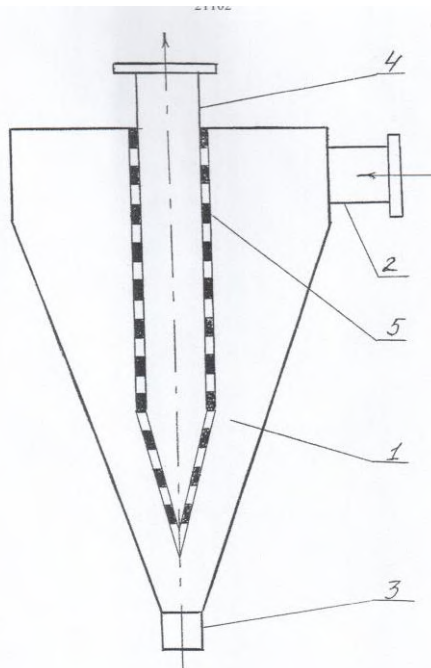

Сурет 1 – Фильтроциклонды қондырғы

$\rho_{\text{ағызу}} / \rho_{\text{қыру}} = f(P)$  байланыс графигінен көріп отырғанымыздай, екі сүзгілі тормен жұмыс істегенде фильтроциклон қондырғысы тиімді жұмыс істейді. Бұрындары фильтроциклонды қондырғылар ауыл шаруашылығында пайдаланылмайтын. Қазіргі нарықтық экономикалық заманында үнемді, су сақтайтын, су қорларын қайтара пайдалануды іске асыратын құрылғыларды жасау – бүгінгі күннің талабы болып отыр. Біздің, М.Х. Дулати атындағы ТарМУ, «Су ресурстары» кафедрасына қарасты «Гидравлика» лабораториясында жүргізілген экспериментальдық тәжірибелер фильтроциклонды қондырғының коллекторлы-кәріздік суларды тиімді тазалайтынын көрсетіп отыр.

Бізбенен жасалып отырған фильтроциклонның басқа салыстырмалы түрде бұрындары жасалған әртүрлі гидроциклондардан артықшылығы: гидроциклонды камерада тек түпкі тасындыларды ғана емес, сонымен бірге ілеспе бөлшектерді де тұтып қалады. Фильтроциклонда гидроциклондау (екі фазалы сұйықты бөлу) мен сүзгілеу процесі бір мезгілде жүреді.

#### **Әдебиет:**

1. Предпатент № 21102 РК. В04С5/22. 2006.01. Фильтроциклон / А. Абдураманов, С.К. Жолдасов, Н.Ж. Жоламанов.
2. АС 887000 СССР. МКИ 3В04С 5/12. Гидроциклон для очистки сточной воды / А.А. Абдураманов, Е.М. Жангужинов. Бюл. № 45. - 1981.
3. Предпатент РК 7107 КЗ. Полифильтроциклон. / А.А. Абдураманов, К.Д. Донис. Бюл. № 33. - 1999.

#### **4.14. Шығыс Мақат кен орны ауданындағы бұрғылау жұмыстарының топырақ қабатына әсері**

##### **Нурсауле Рауловна Тауова**

Магистр, аға оқытушы. Х. Досмұхамедов атындағы Атырау мемлекеттік университеті (Қазақстан, Атырау)

##### **Фарида Найденовна Абишева**

Магистр, аға оқытушы. Прикаспийский современный колледж (Қазақстан, Атырау)

Шығыс Мақат кен орнында жүргізілетін бұрғылау жұмыстары яғни жобалық тереңдігі 900м №95, 96, 97 ылди-бағытты тұтынушылық ұңғымаларды бұрғылау көзделінеді. Қысқа мерзімді жер кесіп берудің жалпы ауданы бір ұңғымаға есептегенде 2,5га құрайды.

Ұңғымаларды бұрғылау келесідей сатылардан тұрады:

- құрылыс-монтаждық жұмыстар;
- дайындық жұмыстары (бұрғылау қондырғы құрылысы мен монтаж);
- ұңғымаларды бұрғылау және бекіту (кондуктор);



- мұнарадағы ұңғыманы сынау.

Ұңғымаларды бұрғылау және іріктендіру, құрал-жабдықтарды монтаждау және тасымалдау жұмыстарын бітірген соң, жер бетіне техникалық қалпына келтіру шараларын жүргізген жөн болады. Бейорганикалық тозаң қалдығы түзілетін, бұл шараның негізгі сатылары мынадай:

- территорияны тегістеу және топырақ қабаттарын қопсыту;
- тегістелген территориядағы учаскенің жоғары бетіндегі топырақтың құнарлы қабатын түсіру.

Құрылыс-монтаждық жұмыстары мыналарды құрайды:

- Алаңды бұрғылауыш құрал-жабдықтарына орналастыру;
- Бұрғылауыш құрал-жабдықтары мен монтаждауға, бұрғы қалдықтарын жинау үшін арналған құрылғылар мен сыйымдылықтар құрылысына іргетасын қалау жұмыстары.

Бұрғылау жұмыстары жүргізілетін ауданды құрал-жабдық тораптарын жөндеу үшін арналған алаңмен жабдықтайды, құбырлар үшін дайын сөрелер жиналады, олар болт және гайкамен бекітіледі. Нұсқалған жұмыстарды орындаған соң, трактор және кран транспорттарымен механизмдерді, құрал-жабдықтарды, құрылыс және монтаж материалдарын тасымалдайды.

Дайындық жұмыстары келесідей түрлерден құралады:

- технологиялық желілерді түйістіру;
- құрал-жабдықтың жұмыс қабілетін тексеру.

*Ұңғымаларды бұрғылау және бекіту.* Ұңғымаларды бұрғылау, бұрғыланған жынысты химиялық тұрғыда өңделген бұрғы ерітіндісімен жоғары қабатқа тасымалдаумен, жыныс бұзатын құралдың көмегімен тау жыныстарын бұзу жолымен жүзеге асырылады. Жобалық деректерге сай ұңғымаларды айналма мұнараларымен бекіту «Мұнай және газ ұңғымаларын бекіту нұсқаулығы» және «Ұңғымаларды бітеулігіне сынау нұсқаулығына» сәйкес жүргізу қажет. Бір ұңғыманың аяқталу уақыты жалпы алғанда 42 тәулікті құрайды. Дайындық, монтаж және демонтаж жұмыстарын жүргізген кезде 39 адамнан құралған бұрғылау тобы қызмет етеді, ал бұрғылау жұмыстарында осы бұрғылау тобы да қатысады. Бір ұңғымадағы жұмыстарды жүргізудің жалпы ұзақтылығы – 42 тәулік, ал жалпы алғанда  $42 \times 3$  ұңғыма = 126 тәулік.

Мұнайды өңдеу саласының қазіргі даму деңгейінде бұрғы ерітіндісін дайындау мен оны іріктеу технологиясын жаңарту мәселесі маңызы зор мәнге ие болады. Ұңғымаларды барлау және бұрғылау жұмыстары кезінде келесідей сапасы бар бұрғы ерітінділеріне айрықша көңіл бөлінеді:

- материалдардың шағын бөлігін пайдалану;
- ластанбайтын өнімді жер қабаты;
- сақиналы кеңістікте сұйықтықтың шағын жылдамдығы кезіндегі бұрғыланған жынысты тасымалдау қабілеті бар;

- қатты заттардың шағын көлемі;
- діңгегінің толықтылығына әкелетін;
- қоршаған орта үшін зиянсыз.

Шығыс Мақат кен орнында ұңғымаларды бұрғылау кезінде өнімді жер қабаттарынан өткен жағдайда жоғары тиімді ингибиторлы бұрғы ерітінділері қолданылатын болады. Бұрғы ерітіндісінің құрамдас бөліктері жер қабатының коллекторлық қасиеттерін нашарлатпайды және қоршаған ортаға ешқандай зияны жоқ, өйткені олар судан, биополимер мен инертті материалдарынан құралады.

1-Кесте. Бұрғы ерітіндісінің құрамдас бөліктерінің құрамы, кг/м<sup>3</sup>

Бентонит	60
Рас R	3,0
Рас L	6,0
Xanthan Gum	2,0
NaOH	3,0
Na <sub>2</sub> CO <sub>3</sub>	2,0
CaCO <sub>3</sub>	68
KCl	50,0
Dextrid	13,0
New Drill Plus	3,0
техникалық H <sub>2</sub> O	960

2-Кесте. Бұрғы ерітіндісінің қасиеті

Тығыздығы	1,10-1,24 г/см <sup>3</sup>
Шартты жабысқақтылығы	35-50 сек
Фильтрация	<80 см <sup>3</sup> / 30 мин
Қыртысы	0,5-1,0 мм
pH	9-9,5
Динамикалық жылжу қуаты	25-30 дПа
Қатты фазасының құрамы %: коллоидты бөлігі	3-4

Жоғары жиектерді бұрғылау үшін құрамы жағынан минералды топырақ қабаттарынан ажыратылатын «Uni Cal-1», «X-cide», «OM seal» типтес экологиялық зиянсыз реагенттер қолданылады. Бұрғы қоқысы (БҚ) – ұңғымадан тазартылатын бұрғыланған жыныс, олар ұңғыманың бұрғылануы соңынан өнеркәсіптік қалдықтары үшін арналған полигондарына шығарылады. Өңделген бұрғы ерітіндісі (ӨБЕ) – бұрғыланған жыныста сорбцияланады, өйткені ӨБЕ шағын көлемде түзіледі және бұрғы қоқыстарымен бірге шығарылады.

Тазалау жүйесі төрт сатылы кешенінен тұрады:

- виброелек;
- центрифуга;
- құм айырғыш;
- тұнба айырғыш.

Бір ұңғыма территориясында жүргізілетін жұмыстардың барысында келесідей заттар түзіледі:

- өңделген бұрғы ерітіндісі 59,6 м<sup>3</sup>;
- бұрғы қоқысы (БҚ) 66,62 м<sup>3</sup>.

Жобамен көзделінген қоймасыз бұрғылау технологиясы бұрғы ағынды суларының қалдық түзілуін естен шығарады, өйткені бұрғы ерітіндісінің циркуляциясы тұйықталған жүйе бойынша жүзеге асырылады, яғни бұрғы ерітіндісі бұрғыланған жыныспен бірге тазалауыш блоктары арқылы механикалық тораптары бойымен ұңғымадан металлдық сыйымдылықтарына келіп түседі, одан шығып насостардың көмегімен ұңғымада қайта тасымалданады.

Бұрғы ерітіндісі металлдық сыйымдылықтарда сақталады, бұл осы ерітіндінің жер бетіне төгілуін алдын алады. Ұңғыма құрылысының аяқталуы соңында, қалдық болып қалған бұрғы ерітіндісі қайта тұтыныс мақсатында келесі бір ұңғымаға тасымалданады. Бұрғы ерітіндісі бұл ерітіндіні дайындайтын арнайы блокта жүргізіледі, және арнайы металлдық сыйымдылықта сақталады. Бұрғы ерітіндісінің циркуляциясы тұйық жүйесі бойымен жүзеге асырылады, яғни ұңғымадан металлдық тораптары арқылы тазалау блогымен металлдық сыйымдылықтарына тасымалданады, одан шығып, сорғылармен ұңғымада келіп түседі. Жобамен ұңғымадан шыққан бұрғы ерітіндісін қатты заттарды бөлуден тазалау жүйесі көзделінеді, оны қайта пайдаланудың мақсаты: виброелектен кейінгі қоқыс тұнбалары, құм ажыратқыштар мен тұнба ажыратқыштары. Химиялық реагенттерді тасымалдау буландырғыш қорапта көзделінеді.

Ұшқынды химиялық реагенттері арнайы бөлмеде сақталады. Бұрғы ерітіндісінің құрамындағы барлық химиялық реагенттері тәжірибелік жүзінде қауіпсіз немесе шағын қауіпті. Бұрғы ерітіндісі техникалық суды пайдаланумен су негізінде қолданылады. Химиялық және сапалық көрсеткіштері бойынша су мыналарға жатады:

- әлсіз минералданған (2472 мг/л);
- кальций-магний-карбонатты-хлоридты;
- бейтарапсыз (рН=6,89);
- мұнай өнімдері мен ауыр металлдардың құрамы нормадан төмен.

#### *Шығыс Мақат ауданындағы топырақ қабатының жағдайы*

11.04.2016 ж. №332/10 келісімге сәйкес, «СБП ҚазМұнайГаз бұрғылау» ЖШС территориясында 31 тамыз айында топырақ қабатына мониторинг жұмыстары жүргізілген. Бұл мониторинг іріктеу жұмыстары Мақат ауданындағы 1 нүктесінен жүргізілген:

- Шығыс Мақат.

Осы жұмыстардың мақсаты мұнай кен орнын тұтыну кезінде әсер ету аумағындағы қоршаған ортаны талдау және бағалау болып табылады, бұл оның жағдайын қадағалауға, сондай-ақ табиғатқа зиянды әсерін алдын алу шараларын өз уақытында жүзеге асыруға

және де оны қорғауға мүмкіндік береді. Топырақ қабатынан 1 үлгісі іріктелді. Келесідей талдау жұмыстары жүргізілді:

1. рН, хлоридтер, сульфаттар.
2. Мұнай өнімдері (м/ө).
3. Ауыр металлдарды анықтау: мыс (Cu), мырыш (Zn), қорғасын (Pb), кадмий (Cd). Нәтижелері 3-кестеде көрсетілген.

3-Кесте. Топырақ қабатын талдау нәтижелері

№	Топырақ үлгісін іріктеу объектілері	Үлгінің көлемі	рН	хлоридтер	сульфаттар	Мұнай өнімдері	Cd	Pb	Zn	Cu
				%						
1	Шығыс Мақат	500 гр	8,0	0,14	0,0	668	0	0	6,5	1,9

Үлгілерді іріктеу 8 ингредиенттері бойынша жүргізілген: рН, хлоридтер, сульфаттар, мұнай өнімдері, мыс (Cu), мырыш (Zn), қорғасын (Pb), кадмий (Cd). «СПБ ҚазМұнайГазбұрғылау» ЖШС территориясындағы топырақ сапасына жүргізілген экологиялық мониторинг анализі көрсеткендей, барлық топырақ үлгілерінде Pb, Cd жоқ. Қалған металлдардың құрамы жеткілікті шамада болады.

Cu мөлшері 1,9 мг/кг. Zn мөлшері 6,5 мг/кг. Хлоридтердің құрамы 0,14%. Сульфаттардың 0,0004%. Мұнай өнімдерінің құрамы 668 мг/кг. м/ө ШРМ жоқ. Тәжірибе жүзінде (экологиялық талдау жұмыстары мен олардың нәтижелерін бағалау кезінде) топырақтағы мұнай өнімдерінің (м/ө) жалпы құрамы үшін ресми түрде белгіленген ШРМ мөлшері жоқтығынан, топырақтағы МӨ үшін мақсатты түрде қабылданған, 1000мг/кг тең шекті мөлшері қолданылады.

#### Пайдаланылған әдебиеттер:

1. Булатов А.И., Макаренко П.Т., Шеметов В.Ю. Охрана окружающей среды в нефтегазовой промышленности. – М.: Недра, 1997
2. Сапаров А.С., Файсов К.Ш., Асанбаев И.К. Почвенно-экологическое состояние Прикаспийского нефтегазового региона и пути их улучшения. - Алматы, 2006
3. Атырау облысының табиғатын қорғау. О.М. Грищенко, Атырау қ., 1997 ж.
4. Экология және мұнай-газ кешені. М.Д.Диаров, Алматы қ., 2003ж.

#### 4.15. Оңтүстік Қазақстан облысында баламалы энергетиканы дамытудың мүмкіндіктері

**Ұлмекен Айдарқызы Өтел**

1-курс магистранты, М. Әуезов атындағы Оңтүстік Қазақстан Мемлекеттік университеті (Шымкент қ., Қазақстан)

**Рабиға Нөкербекқызы Кенжебай**

«Жалпы тарих және мұражай ісі» кафедрасының аға оқытушысы, п.ф.к. М. Әуезов атындағы Оңтүстік Қазақстан Мемлекеттік университеті (Шымкент қ., Қазақстан)

**Ақсұлу Қалдыбекқызы Ибраимова**

«Жалпы тарих және мұражай ісі» кафедрасының аға оқытушысы, М. Әуезов атындағы Оңтүстік Қазақстан Мемлекеттік университеті (Шымкент қ., Қазақстан)

**Айман Адирбайқызы Бальчикова**

Оңтүстік Қазақстан облыстық мамандандырылған үш тілде оқытатын № 1 дарын мектебінің мұғалімі (Шымкент қ., Қазақстан)

##### **Түйін**

*Мақалада Оңтүстік Қазақстан облысында баламалы энергетиканы дамытудың табиғи-географиялық мүмкіндіктері қарастырылған. Күн, жел және су электр стансаларын салудағы өңірдің географиялық орны мен физикалық-географиялық жағдайы талданған. ҚР «Қазақстанда баламалы және жаңартылған энергияны дамыту жөніндегі 2013-2020 жж. арналған іс-шаралар жоспарына сәйкес Оңтүстік Қазақстан облысында баламалы энергия көздерінің даму бағыты мен деңгейі сараланған. Қазіргі таңда жұмыс жасап жатқан су, күн электр стансаларының өңірдің әлеуметтік-экономикалық дамуындағы маңызы қарастырылған.*

***Кілттік сөздер:** баламалы энергетика, күн, жел, су электр стансалары, биоэнергетика, геотермальді энергетика.*

ҚР-ның Президенті Н.Ә. Назарбаев: «Қазірдің өзінде жаңғырмалы энергия көзін өндіретін жиынтық қуаты 300 мВт-қа тең 50 кәсіпорын бар. Соңғы он жылдың ішінде табиғатты қорғау шараларын жүзеге асыру есебінен ауаны ластайтын заттар шығарындысы 13%-ға, ілеспе мұнай газының шығарындысы 70%-ға қысқарды» [1] деген сөздері, елімізде баламалы энергияға бетбұрыстың жоғары деңгейде екендігін айқындайды. Республиканың басқа өңірлерімен салыстырғанда, халық тығыз қоныстанған облысымызда энергия тапшылығы анық байқалады. Дегенмен өлкеміз баламалы күн, жел, су электр энергияларын өндіруде әлеуетті күшке ие. Оған географиялық орны мен физикалық-географиялық жағдайлары оң әсер етеді.

Оңтүстік Қазақстан облысы республика территориясының оңтүстігінде орналасқан. Облыс солтүстігінде Бетпақдаламен, оңтүстік-шығысында Шатқал жотасымен, солтүстік-шығысында Мойынқұммен, батысында Қызылордамен, шығыс-солтүстігінде Қырғыз жотасымен

шектеседі. Жер бедерінің көп бөлігі жазықты және солтүстік және қиыр оңтүстік бөліктерінен өзгесі шөл зонасында орналасқан.

Табиғат жағдайлары сан түрлі. Мұнда құмды шөлдер мен шөлейттер төбелер, тау жоталары мен қыраттар кездеседі. Жер бедері бойынша үш ауданға бөлуге болады: таулы, төбелі және жазық дала.

Климатына келсек, шұғыл континентті. Бұл температураның тез өзгеруіне әкеліп соғады. Күн мен түнгі, қыс пен жазғы ауа-райлары әртүрлі болып келеді. Барлық жерінде ыстық болып, құрғақ әрі ұзақ тұрады. Шілде айының температурасы  $+21^{\circ}+29^{\circ}\text{C}$ .

Облыс ыстық та ұзақ жазымен ерекшеленді: шілде айының орташа температурасы  $20-30^{\circ}\text{C}$ . Абсолютті максимум Шардара ауданында ( $47^{\circ}\text{C}$ ) тіркелген. Вегетациялық кезеңнің ұзақтығы 230-320 тәулікке жетеді.

Өңіріміз жылдық жауын-шашын мөлшерінің аздығымен де көзге түседі. Жеріміздің шөлді аумақтарында жылдық жауынның мөлшері 100-170 мм-ді ғана құраса, тау етектерінде 300-450 мм, ал биік тауларда 1000 мм-ге дейін өзгереді. Жауын-шашын көбінесе көктем мен күз айларында көп жауады. Қардың орташа қалыңдығы 20-40 см. Жазық аймақтарда 2 ай, таулы жерлерде 5 айға дейін қар басады. Қар қарашаның соңы мен желтоқсан айларының басында түсіп, ақпан-наурыз айларында еріп кетеді. Күздік егін егуде қар жамылғысы маңызы роль атқарады. Себебі ерте көктем мен жаз айларында жауын аса көп бола бермейді.

Еуразия құрлығының Орта Азия бөлігін табиғи-географиялық тұрғыдан зерттеуші-ғалымдар В.М. Четыркин (1960 ж.), Л.Н. Бабушкин (1961-1964 жж.), Н.А. Когай (1969 ж.) облыстың жерін Тұран жазығына қосса, Е.П. Коровин пен А.Н. Розановтар (1938 ж.) «субтропикалық облыс» деп атаған.

ҚР «Қазақстанда баламалы және жаңартылған энергияны дамыту жөніндегі 2013-2020 жж. арналған іс-шаралар жоспары үкіметтің №43 Қаулысымен 2013 жылдың 25-қаңтарында бекітілген болатын. Осы жоспарға сәйкес ОҚО-да баламалы энергия көздерін дамытудың жоспарлары жасалынған [2].

Бүгінгі күнде осы жоспар аясында облысымызда баламалы энергия көздерінің 21 жобасы жүзеге асырылуда. Оны «Жасыл экономика» бағдарламасы шеңберінде көптеген инвестор компаниялар мен кәсіпорындар салады деп жоспарлаған. Олар «Советик Қазақстан» ЖШС, «Южшахтострой» ЖШС, «SB Capital» ЖШС, «Discovery Energy» ЖШС, «Ақсу-Энерго» ЖШС, «Әділхан» ШҚ, «Келесгидрострой» ЖШС, «Seikhun» ЖШС, «Arman engineering» ЖШС, «Промондис-Казахстан» ЖШС, «ДСТО Солар» ЖШС т.б.

Өңірдің табиғи-географиялық ерекшелігі мен әлеуметтік-экономикалық жағдайына орай баламалы энергия көздерін салу жоспарға сәйкес қолға алынған. Сонымен атар ОҚО республика бойынша баламалы энергия көздеріне бай аймақ болып есептелінеді.

Өңірдің табиғи-географиялық мүмкіндіктерін сараптау үшін алдын-ала техникалық-экономикалық негіздеу жұмыстары жүргізілді. Бұл туралы Ғ. Елшібайдың «Егемен Қазақстан» газетіне жариялаған мақаласында жарияланған. Онда: облыс аумағында 122 өзен, 41 су қоймасы бар делінген. Нәтижесінде ОҚО аумағында жиынтық қуаты 120 МВт-ты құрайтын тиімді гидрроэнергетикалық әлеуеті бар нүкте анықталған.

Бүгінгі таңда облысымыздағы кәсіпорындар мен тұрғындардың электр энергиясын жылдық тұтынуы шамамен алғанда айына 400 МВт-ы құрайды. Оның 114 МВт-ы (29%) ішкі қуат есебінен өндірілсе, 286 МВт (71%) еліміздің өзге өңірлері мен көрші елдерден сатып алынады. Ал бұл тікелей электр энергиясының бағасына әсер етеді [1].

Шағын су электр стансаларын салу ОҚО-да көбінесе тау өзендері мен су қоймалары бар аудандарда жоспарланған. Олар:

1. Төлеби ауданы; Ақсу, Сайрамсу, Бадам.
2. Сайрам ауданы; Арыс, Ақсу, Сайрамсу, Бадам.
3. Ордабасы ауданы; Арыс, Боралдай, Бөржар, Бадам, Шұбарсу.
4. Сарыағаш ауданы; Келес, Сырдария, Құркелес, Ащысай.
5. Түлкібас ауданы: Арыс, Жабағылы, Дауылбаба, Манат, Құлан.

Аудандар бойынша тоқталсақ, 2014 жылы Төлеби ауданындағы Ақсу өзеніне қуаты 10 МВт «Ақсу» СЭС салынды. Сайрам ауданы өзеніне қуаты 2,5 МВт «Манкент» СЭС 2014 жылы жоспарланды. Ал Сарыағаш ауданындағы Келес өзенінің бойында бірнеше шағын су электр стансаларын салу жоспарға сәйкес кезең-кезеңімен жүзеге асырылуда. Атап айтсақ, 2015 жылдары қуаттары 2 МВт «Рысжан», «Дархан» шағын СЭС-ы, 2016 жылы қуаты 3 МВт «Азамат» шағын СЭС-ы, 2017 жылы қуаты 3 МВт «Шанышқалы» шағын СЭС-ы, 2018 жылы қуаты 1,8 МВт «Мамыт» шағын СЭС-ы, 2019 жылы қуаты 1,5 МВт «Қият» шағын СЭС-ын салу жоспарланған.

Біздің зерттеуіміз бойынша жоғарыдағы аудандардың өзендерімен қоса, жоспарға енбей қалған бірнеше өзендерге де шағын су электр стансаларын салуға болады. Аудандар бойынша бірнеше өзендер, су қоймалары, каналдар кездеседі. Олар:

6. Түркістан қаласы: Сырдария, Үшөзен, Ақтөбе, Көксарай, Бестоғай, Ермексу, Баялдыр, Хантағы, Ыққансу, Қандыкөл, Шүйнеккөл, Қамыстықақ, Құмкөл, Соркөл және Арыс-Түркістан каналы.

7. Бәйдібек ауданы: Шаян, Арыс, Бөген, Боралдай, Бестоғай, Сасықөзен.

8. Қазығұрт ауданы: Келес, Өгем, Қаржансай, Мұғалысай.

9. Отырар ауданы: Сырдария Арыс саласымен, Арыс каналы.

10. Созақ ауданы: Үшбас, Үштөбе, Торлан, Балдысу, Жылыбұлақ. Көлдері: Қызылкөл, Ақжайқын, Айдын.

11. Шардара ауданы: Шардара су қоймасы, Сырдария, Қызылқұм каналы.

Түлкібас ауданында шағын су электр стансаларын салу 2019 жылға қарай жоспарланған. Олар Машат өзеніне 2019 жылы салынатын

қуаты 3МВт «Келте Машат» шағын СЭС-ы мен Сайрамсу өзенінде осы жылы бой көтеретін қуаты 6 МВт «Сайрамсу» шағын СЭС-ы. Өңірлік бұхаралық ақпарат мәліметтері бойынша бірқатар шағын су электр стансалары бүгінгі таңда іске қосылған.

Ақсу өзеніне салынатын шағын СЭС-ы жер бедерінің ерекшелігіне байланысты 63 метрлік су құлайтын биіктікке салынған. Онда әрқайсысы 1250 КВт-тан тұратын шағын су электр стансаларынан қуаты 2,5 МВт өндіріледі. Мұндағы артықшылық шағын СЭС-ы судың бағыты мен көлеміне әсер етпейді. Экологиялық тұрғыдан зиянсыз [3].

Облыста гидроэнергетикалық жобалардың біршамасын «Келесгидрострой» ЖШС жүзеге асыруда. Қуаты 1,3 МВт болатын алғашқы шағын су электр стансасын бұл кәсіпорын 2001 жылы ел игілігіне ұсынған. Ал бұл өз кезегінде жергілікті халықтың энергияға деген сұранысын қамтамасыз етіп келеді. Сонымен қатар қуаттары 3 және 2 МВт-ты құрайтын «Дархан», «Азамат» шағын СЭС-ын салу қолған алынған. Сарыағаш ауданында мұнымен қоса қуаты 2 МВт «Рысжан» шағын СЭС-ы да салынған. Қазіргі таңда облыс бойынша Сайрам ауданындағы қуаты 2,5 МВт болатын «Манкент» шағын СЭС-ы жұмыс жасауда. 2017 жылдың соңына қарай Қазығұрт ауданында қуаты 0,975 МВт «Достық» шағын СЭС-ы іске қосылды [1].

Сонымен қатар Шардара су электр стансасында да көптеген жаңғырту жұмыстары жүргізілуде. Осы жұмыстар толық аяқталғаннан кейін бұл стансаның қуаты 100 МВт-тан 126 МВт-қа артады. Бұл энергияға деген ішкі тұтынушылықтың қажетін арттырады.

Мысалы, Төлеби ауданында 10 шағын су электр стансасы салынады деп жоспарланған. Оның қуаты 20 МВт болады. 2017 жылы осы ауданда Ақсу мен Сайрам өзендерінің бойында қуаты 5 МВт болатын шағын СЭС-ы салынып, пайдалануға берілген.

Қазақстан Республикасының 2013-2020 жж жоспарына сәйкес облысымызда бірнеше жел электр стансаларын салу жоспарланған. Ол Арыстанды-Қарабас секілді жел түрлеріне негізделген. Бәйдібек, Отырар т.б. аудандарында салу қолға алынған. Мысалы, 2017 ж. Бәйдібек ауданында қуаттылығы 50 МВт, Кентау қаласында қуаты 60 МВт және Сарыағаш ауданында қуаттылығы 100 МВт болатын ЖЭС салу жоспарланған.

Бәйдібек ауданы Жүзімдік ауылында 50-ге жуық жел диірмендері орнатылып, осы жылы қуаттылығы 40 МВт болатын жел электр стансасының жобасы іске асырылуда. «Ветропарк Жүзімдік» ЖШС-не бұл үшін 700 га жер телімі бөлінген. Сонымен қатар өлкемізде жел күші мен жылдамдығы үнемі байқалып тұратын аудандар кездеседі. Атап айтсақ, Ордабасы ауданында желдің басым бөлігі шығыс, оңтүстік-шығыс бағыттан соғып, орташа жылдамдығы 3-5 м/сек. болады. Желдің әсерінен жазда ауданның гидротермиялық көрсеткіші төмендеп (0,3-0,4), ылғалдылық мөлшері кемиді де, аңызақ, құрғақ және ыстық кезең қалыптасады. Отырар ауданындағы желдің басым бөлігі оңтүстік және



оңтүстік-шығыс бағыттан соғады. Оның жылдық орташа жылдамдығы 4-6 м/сек. Аудан жерінде бірнеше күнге созылатын Арыстанды-Қарабас желі тұрады.

Күн электр стансалары. Оңтүстік Қазақстан облысы республика бойынша күн сәулесі мол түсетін аймағы. Мұнда ашық және ыстық күндер саны өте көп. Сол себепті өлкемізде күн электр стансаларын көптеп салуға мүмкіндік береді. Сонымен қатар күн батареяларымен де тиімді жұмыстар атқарылуда. Бағдарлама негізінде олыста бірнеше жобалар жүзеге асырылуда. Атап айтсақ, Ордабасы ауданы, Бадам ауылының маңындағы қуаттылығы 15 МВт (2016 ж.), ОҚО, Жұлдыз ауылының жанындағы қуаттылығы 28 МВт (2016 ж.), Бәйдібек ауданындағы қуаты 10 МВт (2015 ж.), Отырар ауданындағы қуаты 20 МВт (2016 ж.), Төлеби ауданындағы қуаттылығы 10 МВт (2015 ж.), Отырар ауданы қуаты 15 МВт (2017 ж.) салу жоспарланған.

Осы жоспарға сәйкес Отырар ауданындағы «Промондис» ЖШС қуаты 35 МВт күн электр стансасының жұмысы кезең-кезеңімен жүзеге асырылуда. Ал Шымкент қаласында қуаты 1 МВт-тан «Очистой» және «Ағбай» екі күн стансалары іске қосылған. Жоғарыдағы аудандармен қоса біз бұл тізімге Мақтаарал, Сарыағаш, Созақ аудандарымен қоса Түркістан және Кентау қалаларында да күн электр стансаларын салуды ұсынар едік.

Қорыта айтқанда, Оңтүстік Қазақстан облысында баламалы энергия көздерін дамытуға бағытталған іс-шаралар жоспарға сәйкес жүзеге асырылуда. Оның басты себебі облыстың осы энергия қорларына деген әлеуетінің молдығы мен ыңғайлы географиялық орны. Құрылыстары 2014-жылдан басталған түрлі энергия стансалары ел игілігіне беріліп, облыс тұтынушылығының қажетін қамтамасыз етуде. Жоғарыда айтылған энергия көздерінен басқа, облыс территориясында геотермальді және биоэнергетика саласын дамытуды да қолға алуымыз қажет. Мұның бәрі болашақтың ісі екені даусыз, алда әлі де атқарылар тірліктер жетерлік.

### **Пайдаланылған әдебиеттер:**

1. <https://egemen.kz/article/157066-onhtustikte-balamaly-quat-koezderin-damytugha-mumkindik-mol>.
2. Қазақстанда баламалы және жаңартылатын энергетиканы дамыту жөніндегі 2013 - 2020 жылдарға арналған іс-шаралар жоспарын бекіту туралы Қазақстан Республикасының Үкіметінің 2013 жылғы 25 қаңтардағы № 43 Қаулысы.
3. <http://khabar.kz/archive/kz/ekonomika/item/23274-biyl-oko-nyn-3-audanyda-kun-elektr-stansasy-paidalanuga-beriledi>.

#### 4.16. Денсаулық – бұл біртұтас 6 аспект

##### Орал Матжановна Ташмуханова

«Өрлеу» біліктілікті арттыру ұлттық орталығы» АҚ филиалы Атырау облысы бойынша педагог қызметкерлердің біліктілігін арттыру институты Инновациялық технологиялар және ғылыми – жаратылыс (гуманитарлық) пәндерді оқыту әдістемесі кафедрасының аға оқытушысы, ҚР білім беру ісінің үздігі (Атырау, Қазақстан)

*«XXI ғасырдағы дамыған ел дегеніміз – белсенді, білімді және денсаулығы мықты азаматтар»*  
Н.Ә. Назарбаев

Жалпы денсаулық дегеніміз жан мен тәннің саулығы ғана деп қарауға болмайды. Денсаулық туралы төмендегі анықтамаларды зерделеп көрсек оған әбден көзіміз жетеді.

Дүние жүзілік денсаулық сақтау ұйымы: «Денсаулық дегеніміз–бұл аурудың немесе дене кемтарлығының жай ғана жоқ болуы емес, денелік, психикалық және әлеуметтік тұрғыдан ойдағыдай толық жүйе» - деп анықтама берген.

Сібірлік денсаулық туралы ғылыми мекеме; «Денсаулық дегеніміз - физиологиялық қасиеттерді сақтап дамыту процесі, психологиялық әлеуметтік әлеуеттер, қолайлы еңбекке жарамдылық және әлеуметтік белсенділік кезінде салауатты өмірдің барынша ұзаққа созылу процесі» десе, тағы бір деректе «Денсаулық–адамның ең ұзақ ғұмыры бойындағы әлеуметтік белсенділігі мен тиімді еңбекке қабілеттілік дәрежесін, биологиялық, физиологиялық және психологиялық қызметін сақтауы мен дамыту үрдісі» деген анықтаманы ұсынады.

Адам денсаулығы оның белсенді өмір сүруі мен шығармашылық әлеуетіне тығыз байланысты. Егер де әр адам алдына белгілі бір мақсат қойып, оның нәтижесін көру үшін тынбай еңбектенсе, яғни өзінің психологиялық, физиологиялық болмысын бір арнаға тоғыстырса, адам баласы алмайтын қамал жоқ. Адамға жаратушы зор әлеуеттер берген. Егер адам баласы өз әлеуетін толық пайдаланса, шешілмейтін проблема болмас еді. Ал әлеуетті толық пайдаланған адамның дені де сау болар еді.

Шын мәнінде адам белгілі бір мақсатты алдына қойып, оны мінсіз орындау керектігін шынайы түсініп, жүзеге асыру жоспарын құру керек. Мысалы, сіз балаңыздың той қамына кірістіңіз. Уақыт өлшеулі бәрін үлгеру керек. Бірінші кезекте жоспар құрасыз, енді сол жоспарды жүзеге асыру мақсатында бойыңыздағы бар әлеуетті жұмылдырып, іс-әрекеттеріңізді жүзеге асыра бастайсыз. Той жобасын жасаудың барлық кезеңдерін жүзеге асырып, сіз оның тұсаукесерін, яғни тойды

жасадыңыз. Іс біткеннен кейін арқаны кеңге салып, демаласыз, осы кезде өзіңізбен мынадай диалогты жүргізесіз.

- О, тәуба, ешкімге күлкі болмай той жақсы өтті-ау деймін;
- Балам да, ағайындар да риза болған сияқты;
- Енді жақсылап демалайын, той деп ауруымды да ұмытып кеттім ғой;

Тойға дайындық кезінде сіз барлық әлеуетті: физиологиялық қасиеттеріңіз бен психологиялық болмысыңызды, әлеуметтік белсенді ойлау мен еңбекке қабілеттілік дәрежеңізді бір ортаға шоғырландырдыңыз, нәтижесінде сіз талай проблемаларды шешіп, белгілі бір жетістікке жеттіңіз, ауруды да ұмыттыңыз. Міне, адам денсаулығының 49-53 пайызы өмір салты мен әлеуметтік белсенді өмір сүруге байланысты екеніне көз жеткіздік.

Жоғарыда аталған балалар денсаулығының күрт төмендеуі, мектеп оқушыларының денсаулығына ерекше көңіл бөлуді талап етіп отыр. Осы тұрғыда оқушы денсаулығының анықтамасы төмендегідей тұжырымдалады: «Оқушы денсаулығы дегеніміз – ағзада аурудың, не болмаса физикалық кемістіктің жоқтығы ғана емес, ол табиғи (физикалық) рухани және әлеуметтік, моральдық және материалдық жағынан толыққандылық».

Денсаулық – бұл біртұтас 6 негізгі аспект. Адамның денсаулығы бір-біріне тәуелді бөліктерден тұрады. Әр адам ағзаға ненің қажет, ненің қажет емес екенін білуі керек. Денсаулық аспектілері :әлеуметтік, жеке бас, рухани, физиологиялық, сезім, ой.

6 негізгі аспектіге жеке тоқталсақ:

1. Денсаулықтың **әлеуметтік аспектісі** – әркім өзін әйел немесе ер жынысты екенін ұғынуымен түсіндіріледі. Әр адамның достарымен, туыстарымен, сүйіктілерімен, айналасындағы басқа адамдармен қарым-қатынас жасаудағы мәдениеттілік дәрежесі, қоршаған ортаның жеке адамдардың зардап шегуіне жол бермеуі. Әлеуметтік ортаның жайлылығы

2. Адамның **жеке басының аспектісі**. Өзімізді жеке тұлға ретінде қалай дамытуымыз керек? Біз қандай мақсатқа жеткіміз келеді және әркім табыс табуды қалай түсінеді? Әр адам өз білгенінше әрекет етеді, мақсатын орындайды және орындау барысында өзінің қоғамда қандай орын алғысы келетінін ойлайды. Біреулер мақсатын жүзеге асыру амалын жеке тұрмысынан, мансабынан табады. Басқалар өз отбасынан, басқаның игілігі үшін еңбектенуден табады.

3. Денсаулықтың **физикалық аспектісі**. Адам ағзасы қалай жұмыс істейтіні және ондағы жеке мүшелердің бір-біріне әсерін әр адам жақсы білуі тиіс. Жиі кездесетін аурулардың белгілерін білу, олардың алдын алу, оларды болдырмау шараларын үйрену.

Адам дене жұмысымен аз шұғылданса, оның ішкі мүшелерінің жұмысы дұрыс дамымайды. Оның әсерінен жүрек пен өкпе қызметі нашарлайды. Дене еңбегімен, спортпен, дене шынықтыру

жаттығуларымен үнемі шұғылдану– адамның денсаулығын сақтайды, оның еңбек етуге төзімділігін арттырады.

4. **Сезім әрекетімен байланысты** аспекті–өзіңнің сезіміңді түсіну және оны айтып жеткізе білу. Өзінің және айналадағы қоршаған адамдардың жеке басына қарым-қатынасын білу өз сезіміңді басқаларға түсінікті етіп айтып беруге көмектеседі.

Ол адамның отанға деген махаббаты, туған-туысқан мен бауырға деген, бір-біріне деген сезімі. Әйелге қызмет көрсету, оған ізет білдіру– халқымыздың ежелден келе жатқан дәстүрі.

5. Денсаулықтың **ой мүддесімен байланысты** аспектісі дегеніміз–алған мәліметтерімізді біз қалай игереміз, керекті мәліметті қайдан алуға болатынын, қабылдап алған мәліметті пайдалану ретін білу. Білімді түрлі көздерден ала білу және оны өзінің дене құрылысы, рухани қажеттілігіне қарай пайдалану мүмкіндігі. Егер баланың ойлау қабілеті жетілмесе, онда ол арнайы мектептерде тәрбиеленеді.

Жеделдік, шапшаңдық, тапқырлық бойкүйездіктен аулақтатады. Баланың ұзақ ойлануы, ә дегеннен тура жауап бере алмауы енжарлыққа апарады. Оны болдырмау үшін әуелі оңай жұмбақтарды, біртіндеп сөзтізбектерді шештіріп, шапшаң шешім қабылдауға ыңғайлау керек.

6. **Денсаулықтың рухани** аспектісі–өміріміздің орталығы. Біздің адамдық жеке басымызды қамтамасыз ететін, денсаулықтың қалған 5 аспектісін дұрыс түсінуге мүмкіндік беретін және оларға байланысты біздің қарым-қатынасымызды үйлестіретін орталық. Денсаулықтың 6 аспектісінің бесеуін гүл күлтесіне теңесек, рухани аспект өсімдік сабағы тәрізді нәр беруші болып табылады.

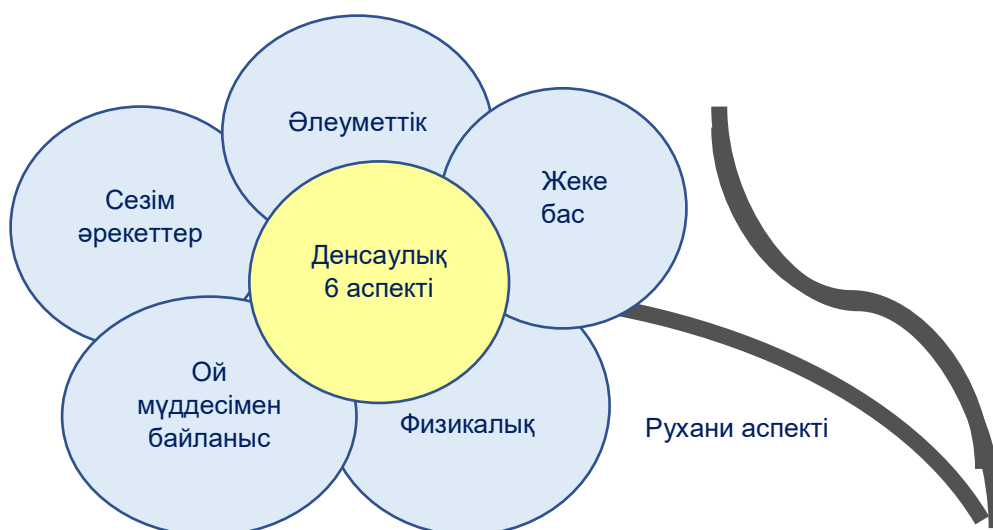

1 – сурет

Денсаулықтың 6 аспектісінің әрқайсысы маңызды және өзара бір-біріне әсер етеді, ал рухани аспект өсімдік сабағы іспетті барлық аспектілердің орталығы.

Денсаулық – адамның дене және рухани қасиеттерінің жиынтығы. Бұл қасиеттер–адамның өмір сүруінің және шығармашылық жоспарларының жүзеге асуының, қоғам игілігі үшін өнімді еңбек етуінің, мықты да тату отбасы құруының, балалы болып оны тәрбиелеуінің негізі.

«Саулық – байлық негізі», сондықтан әр адам өз денсаулығына жауапкершілікпен қарауы тиіс. Салауатты өмір салтын ұстанып, аурудың алдын алу және оны болдырмау мақсатында сақтық шараларын берік ұстау – әр адамның міндеті. Осы мәселеге байланысты білім беруде оқушы денсаулығын сақтап, нығайтудың маңызды қажеттілік екені айқындалды. Заман талабының қажеттілігінен педагогикаға «Денсаулық педагогикасы» термині енді.

Денсаулық педагогикасы – денсаулықты жоғалтпай білім беру, тәрбиелеу, дамыту жұмыстарына арналған педагогикалық ғылымның жаңа деңгейі. Негізгі басты міндеттері:

- Оқыту процесін басқарудың сапалы жүйесін қалыптастыру;
- Денсаулықты сақтайтын оқу-тәрбиелеу процесін ұйымдастыру;
- Мектептің әдістемелік бірлестіктерінің жұмысын пәндік курстар арқылы денсаулық сақтау ортасын қалыптастыру жұмыстарына бағыттау;
- Оқушылардың жас ерекшеліктерін ескере отырып, мектептегі әр оқушыға физиологиялық және психологиялық жайлылық жасай білу;

Оқушының отбасымен қарым-қатынас қалыптастырудың кешенді бағдарламасын жасау және жүзеге асыру, отбасына консультативті-диагностикалық, әдістемелік, коррекциялық-педагогикалық көмек көрсету.

Денсаулық туралы халық мәтелінде денсаулықтың маңыздылығы былай сипатталады: «Ақша жоғалтсаң ештеңе де жоғалтпағаның, уақыт жоғалтсаң көп нәрсені жоғалтқаның, ал денсаулығыңды жоғалтсаң бәрін жоғалтқаның».

Сондықтан, білім беруде оқушы денсаулығының өрескел бұзылмау факторларына бірінші кезекте көңіл бөлу қоғамның басты міндеті.

### **Қолданылған әдебиет:**

1. Ташмуханова О.М. «Білім беру ұйымдарында денсаулық сақтау ортасын дамыту әдістемесі» әдістемелік құрал, 2015.

## 4.17. Организация оказания медицинской помощи больным кардиологического профиля

### **Есбол Тынысбекұлы Төлеу**

PhD-докторант, Казахстанский медицинский университет «Высшая школа общественного здравоохранения», (г. Алматы, Казахстан)

### **Ардақ Нұрбақытқызы Нұрбақыт**

кандидат медицинских наук, ассоциированный профессор. «Казахский Национальный медицинский университет имени С.Д. Асфендиярова» (г. Алматы, Казахстан)

### **Галина Калиевна Каусова**

доктор медицинских наук, профессор. Казахстанский медицинский университет «Высшая школа общественного здравоохранения», (г. Алматы, Казахстан)

### **Ақерке Алибекқызы Төлеу**

Врач-эксперт. Центральная городская клиническая больница (г. Алматы, Казахстан)

*В статье представлены результаты деятельности стационарной помощи ГКП на ПХВ «Городского кардиологического центра» г. Алматы.*

*Ключевые слова: организация, медицинская помощь, кардиология.*

**Введение.** Социальная значимость болезней органов кровообращения обусловлена целым рядом причин. БСК занимают лидирующее положение в формировании причин смертности и инвалидности взрослого населения, как и в экономически развитых странах (США), так и в странах с низким и средним уровнем доходов как в Кения [1-2]. Казахстан, как страна с переходной экономикой, тоже не исключение. Несмотря на постоянное совершенствование методов диагностики и лечения кардиологических больных, разработку руководств и методологических указаний по снижению рисков и случаев, сердечно-сосудистые заболевания являются основной причиной ранней инвалидизации населения [3-5].

**Цель исследования.** Изучить организацию оказания медицинской помощи больным кардиологического профиля

**Материалы и методы.** Базой исследования выбрана ГКП на ПХВ Городской кардиологический центр (далее-ГКЦ) оперативные данные по стационарной помощи с 01.01-31.12.2013/2014 гг.; Введенные в базу данных материалы обработаны с применением программного обеспечения MS Excel версии 7.0.

**Результаты и обсуждения.** ГКЦ оказывает экстренную круглосуточную кардиологическую, в том числе экстренную специализированную и высокоспециализированную кардиохирургическую помощь населению. В результате проводимых профилактических осмотров населения значительно улучшилась

выявляемость заболеваний. За 2012 год первичная заболеваемость АГ (2506,6) увеличилась на 45% (в 2011 году - 1727,9). В то же время первичная заболеваемость БСК по сравнению с прошлым годом остается практически на одном уровне 3815,1 в 2011 году; 3799,8 в 2012 г. на 100 тыс. нас.

Анализ отчетных данных свидетельствует, о том, что обратилось –12 129 человек, что наблюдается уменьшение численности поступивших больных по сравнению с 2014 годом на 4 518 чел.

В результате проводимых исследований было выяснено, что 2013 году пролеченных больные (10701) увеличилась на 21,5% (в 2014 году - 8393 на 100 тыс. нас.) (Рисунок 1).



Рисунок 1 - По стационару всего пролечено



Рисунок 2 - Динамика показателей работы за 2013-2014 гг.

Изучение показателей центра показало, что число поступивших и выписанных больных за изучаемый период была неоднозначной. Так, как число умерших в 2013 г. составило - 405 пациентов, по сравнению с прошлым годом сократилось число умерших (в 2014 г.-305). Таким

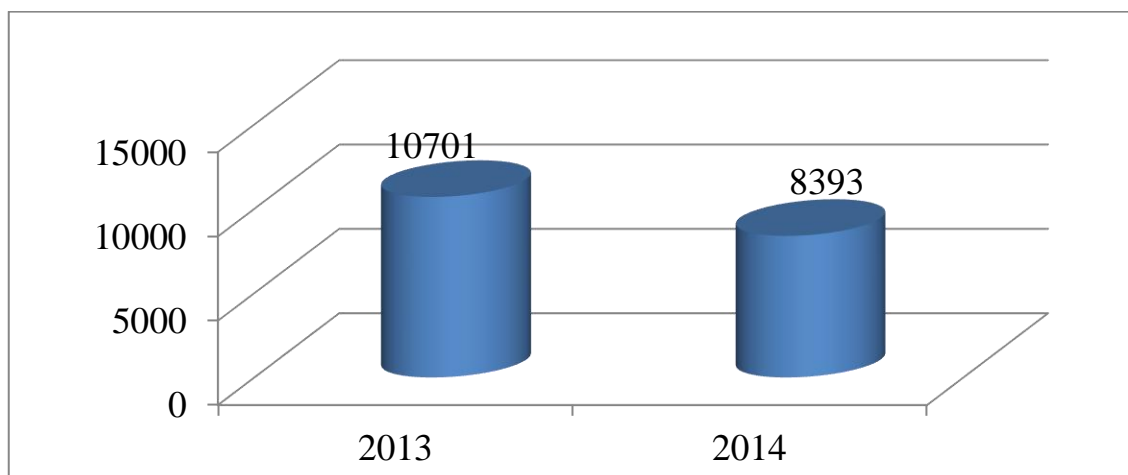
образом, работа койки снизилась на 13,3, в то время как оборот койки уменьшилось по сравнению с предыдущим годом на 2,3 (Рисунок 2).

**Выводы:**

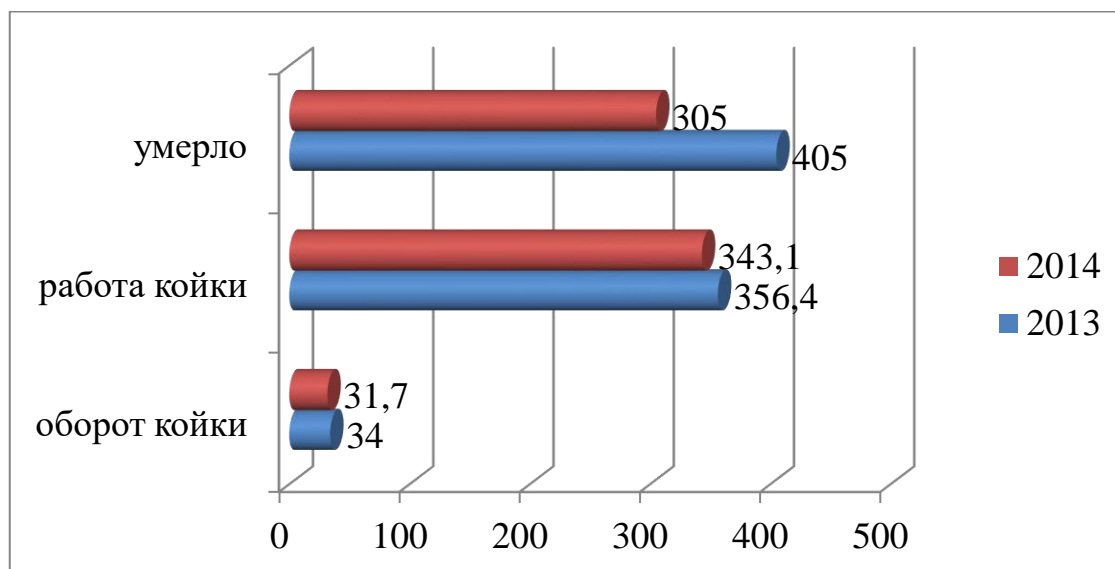
1. Количество обращаемости по сравнению с аналогичным периодом 2013 года уменьшилась на 4518 (16647 в 2013 году и 12129 в 2014 году), в связи с чем, уменьшилась и количество госпитализированных больных на 2341 (11196 в 2013 году и 8855 в 2014 году);

2. Количество отказов по сравнению с прошлым годом и в количественном и в процентном соотношении уменьшилось что, говорит об улучшении работы центра.

**Список литературы:**

1. Cardiovascular Care Facts; A Report From the National Cardiovascular Data Registry: 2011; Frederick A. Masoudi, MD, MSPH, Angelo Ponirakis Journal of the American College of Cardiology; Vol. 62, No. 21; ISSN 0735-1097; 2013 by the American College of Cardiology Foundation; Published by Elsevier Inc. <http://dx.doi.org/10.1016/j.jacc.2013.05.099>.

2. Cardiovascular disease burden: evolving knowledge of risk factors in myocardial infarction and stroke through population-based research and perspectives in global prevention; Gustavo B. F. Oliveira, Alvaro Avezum and Leonardo Roever; Research Division, Dante Pazzanese Institute of Cardiology, São Paulo, Brazil, Clinical Research Center, Federal University of Uberlândia, Minas Gerais, Brazil Perspective published: 13 August 2015 doi: 10.3389/fcvm.2015.00032; Frontiers in Cardiovascular Medicine [www.frontiersin.org](http://www.frontiersin.org) August 2015 | Volume 2 | Article 32.

3. Qingdao Port Cardiovascular Health. Study: a prospective cohort study; Erica S Spatz, Xianyan Jiang, Jiapeng Lu, Frederick A Masoudi, John A Spertus, Yongfei Wang, Xi Li, Nicholas S Downing, Hurrain Nasir, Xue Du, Jing Li, Harlan M Krumholz, Xiancheng Liu, Lixin Jiang, Spatz ES; et al. BMJ Open 2015; 5:e008403. doi:10.1136/bmjopen-2015-008403.

4. Joint British societies' guidelines on prevention of cardiovascular disease in clinical practice. Prepared by: British Cardiac Society; British Hypertension Society; Diabetes UK; HEART UK; Primary Care Cardiovascular Society; The Stroke Association; Formerly British Heart journal, December 2005, volume 91 supplement.

5. Распространенность болезней системы кровообращения в РК; М.Г. Ногаева, С.А. Тулеутаева; Medicine, № 10, 2014, с. 26



#### **4.18. Структура изолированной травмы головы у пациентов, получивших амбулаторную медицинскую помощь в стационарах г. Алматы за 2012-2015 гг.**

**Гани Жайшылыкович Аханов**

докторант, Казахстанский медицинский университет (ВШОЗ)  
(г. Алматы, Казахстан)

**Ермек Кавтаевич Дюсембеков**

доктор медицинских наук, заведующий кафедрой нейрохирургии,  
Казахский медицинский университет непрерывного образования  
(г. Алматы, Казахстан)

**Ардак Нурбакыткызы Нурбакыт**

кандидат медицинских наук, ассоциированный профессор  
(доцент) кафедры общественного здравоохранения, Казахский  
национальный медицинский университет им. С.Д. Асфендиярова  
(г. Алматы, Казахстан)

**Карина Керимжановна Гаитова**

резидент кафедры нейрохирургии, Казахский медицинский  
университет непрерывного образования (г. Алматы, Казахстан)

##### **Аннотация**

*В работе произведен статистический анализ больных, получивших амбулаторную помощь в стационарах г. Алматы. Материалом для исследования явились медицинские карты зарегистрированных больных, получивших амбулаторную помощь в пределах приемного покоя. Особенности полученных результатов необходимо учитывать при организации амбулаторной и стационарной медицинской помощи больным с черепно-мозговой травмой.*

**Ключевые слова:** черепно-мозговая травма (ЧМТ), сотрясение головного мозга (СГМ), ушиб головного мозга (УГМ).

**Актуальность.** Черепно-мозговая травма (ЧМТ) – собирательное понятие, которое включает в себя различные виды и степени тяжести механического повреждения как самого черепа, так и внутричерепных образований: мозговых оболочек, тканей мозга, церебральных сосудов, черепных нервов.

В США затраты только на первичное лечение в госпиталях одного пострадавшего с тяжелой ЧМТ превышают 150 тыс. долларов. С учетом реабилитации и других необходимых социальных затрат ежегодные расходы в течение 5-10 лет на одного больного с последствиями тяжелой ЧМТ достигают 2 млн. долларов [1, 2]. Черепно-мозговые травмы (ЧМТ), полученные в результате дорожно-транспортных происшествий (ДТП), остаются основной причиной смертности и инвалидизации людей молодого и среднего трудоспособного возраста [3,4]. Это объясняется современными темпами, насыщенностью транспортом и увеличением скорости движения.

По данным Турапова А.А. и соавт. [5] сочетанная ЧМТ и скелетная травма при ДТП в г. Ташкенте более чем в половине случаев получена в состоянии алкогольного опьянения. Большая часть внечерепных повреждений пришлось на пешеходов — 136 (66,3%) случаев. Число пострадавших в ДТП пассажиров и водителей в совокупности было в 2 раза меньше, чем пешеходов, составляя 27 (15,4%) и 32 (18,3%) случая соответственно [5].

По данным других авторов [6] доля травм в алкогольном опьянении составила от 33,9 – до 30,3%. Причем чаще встречается при легкой ЧМТ, чем при тяжелой.

Основная масса травм в алкогольном опьянении - бытовые умышленные травмы (58,2%). Более 2/3 (75,7%) пострадавших в алкогольном опьянении – рабочие [7].

Последнее исследование по изучению черепно-мозговой травмы в г. Алматы проведено в 1995 г. Акшулаковым С.К. (Клинико-эпидемиологическое исследование острой черепно-мозговой травмы и ее последствий в Республике Казахстан (на модели г. Алматы), Москва 1995 г.). В исследовании указывается, что частота ЧМТ будет увеличиваться на 2 % в год, при этом установлено, что чаще всего распространенной формой легкой нейротравмы является сотрясение головного мозга (СГМ), составляющее до 70% всех ЧМТ. По данным проф. Акшулакова С.К. (1996 г.) в 1991 году в г. Алматы средняя частота ЧМТ составляла 2,4 случая (мужчин и женщин) на 1000 взрослого населения. Причем у мужчин в 3 раз выше, чем у женщин и составлял 3,8 и 1,2 на 1000 соответствующего населения [8]. По данным Коновалова А.Н. около 80% всех госпитализированных по поводу нейротравмы – это пострадавшие с СГМ.

Самой частой причиной ЧМТ в РФ является падение с высоты (в т.ч. с высоты собственного роста), которое составляет 28% всех таких повреждений; ДТП составляют 20%, тогда как вооруженные нападения, включая огнестрельное оружие, составляют 11% всех ЧМТ [7].

Всего же за период 1990-2014 гг. в 16 европейских странах проведено 28 эпидемиологических исследований по черепно-мозговой травме [9]. Падения и дорожно-транспортные происшествия (ДТП) были двумя наиболее частыми причинами ЧМТ, причем падения отмечались чаще, чем ДТП. В большинстве исследований максимальное количество получивших ЧМТ наблюдался в самых старших возрастных группах. При метаанализе была получена общая частота получивших ЧМТ- 262 на 100 000 населения [9].

В Восточном Китае эпидемиологические исследования за 2004 г. из 77 больниц выявило различия по полу при ЧМТ: 76,6 % мужчин и 25,4 % женщин. Основные причины: дорожно-транспортные происшествия (60,9 %), депрессия (13,4%), падения (13,1%) [10].

В развитых странах травматизм в структуре причин смерти населения следует за сердечно-сосудистыми и онкологическими

заболеваниями, а по наносимому обществу суммарному экономическому и медико-социальному ущербу ЧМТ занимает первое место [11, 12, 13].

**Цель исследования** — изучение структуры и частоты встречаемости изолированной черепно-мозговой травмы у пострадавших, получивших амбулаторную помощь в пределах приемного покоя специализированных стационаров по г. Алматы.

**Материалы и методы.** Материалом для исследования архивные данные специализированных стационаров г. Алматы, журналы учета и регистрации больных стационаров г. Алматы за период 2012 – 2015 гг. № 001/у, утвержденная приказом Министра здравоохранения РК от «23» ноября 2010 года № 907 за период 2012 – 2015 гг.

Проанализированные случаи: в 2012 г. – 13 953 амбулаторных пациентов, в 2013 г. – 12 660, 2014 г. – 11 657, 2015 г. – 11 321.

#### **Результаты и обсуждение.**

Всего исследовано 49 591 случаев обращения с изолированной острой черепно-мозговой травмой.

На представленной диаграмме (рис.1) видно соотношение больных по полу.



Рисунок 1 – Распределение больных по полу

Общее отношение количества пострадавших мужчин к женщинам – 41% к 59%. Эти неожиданные данные свидетельствуют, что лица женского пола получают легкую изолированную травму головы чаще, чем мужчины и соответственно медицинскую помощь получают амбулаторно.

На рисунке 2 представлено распределение пострадавших по возрастам. Анализ данных показывает, что большинство пострадавших молодого возраста 18-44 лет получали амбулаторную помощь (73,1 %). В совокупности с средним возрастом (45-59 лет) они составляют 87,8%, т.е. наиболее трудоспособная часть населения.

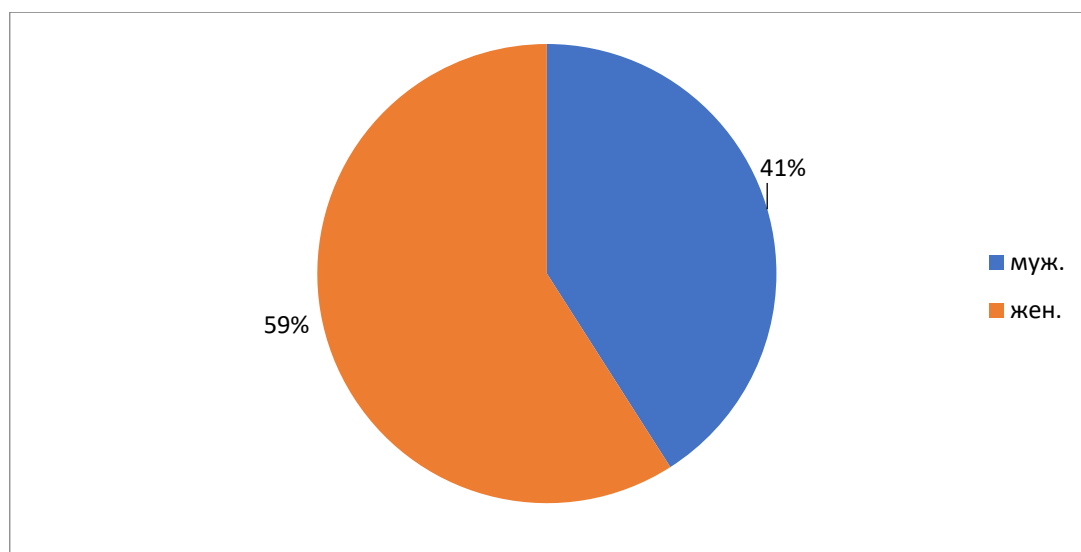

Рисунок 2 - Распределение респондентов по возрастам (%)

Распределение пострадавших по механизму травмы представлено в табл. 1, где видно, что частой причиной травмы головы у амбулаторно обслуженных респондентов с изолированной травмой головы является падение с высоты собственного роста (39,7 %) и избиение (33,9%). ДТП составило 13,9 %.

Таблица 1. Распределение респондентов по обстоятельствам травмы

	2012		2013		2014		2015		Всего	
	Абс. число	$\bar{X} \pm \sigma_x$	Абс. число	$\bar{X} \pm \sigma_x$	Абс. число	$\bar{X} \pm \sigma_x$	Абс. число	$\bar{X} \pm \sigma_x$	Абс. число	$\bar{X} \pm \sigma_x$
ДТП	2 038	14,7 ± 0,3	1 816	14,4 ± 0,3	1 564	13,4 ± 0,3	1 468	13,0 ± 0,3	6 886	13,9 ± 0,2
Производственная	159	1,2 ± 0,1	115	0,9 ± 0,1	171	1,5 ± 0,1	66	0,6 ± 0,1	511	1,0 ± 0,0
Семейно-бытовой конфликт	799	5,8 ± 0,2	603	4,8 ± 0,2	630	5,4 ± 0,2	783	6,9 ± 0,2	2 815	5,7 ± 0,1
Избит	4 924	35,4 ± 0,4	4 330	34,2 ± 0,4	3 872	33,2 ± 0,4	3 702	32,7 ± 0,4	16 828	33,9 ± 0,2
Падение	5 284	38,0 ± 0,4	5 053	39,9 ± 0,4	4 758	40,7 ± 0,5	4 568	40,4 ± 0,5	19 663	39,7 ± 0,2
Спортивная травма	214	1,6 ± 0,1	384	3,0 ± 0,2	392	3,4 ± 0,2	382	3,1 ± 0,2	1 472	3,0 ± 0,1
Несчастный случай	258	1,9 ± 0,1	168	1,3 ± 0,1	113	1,0 ± 0,1	223	2,0 ± 0,1	762	1,5 ± 0,1
Другие и судороги	110	0,8 ± 0,1	129	1,0 ± 0,1	127	1,1 ± 0,1	102	0,9 ± 0,1	468	0,9 ± 0,1
Высотная	67	0,6 ± 0,1	62	0,5 ± 0,1	30	0,3 ± 0,1	27	0,2 ± 0,0	186	0,4 ± 0,0
Всего	13953	100 ± 0,0	12660	100 ± 0,0	11657	100 ± 0,0	11321	100 ± 0,0	49591	100 ± 0,0

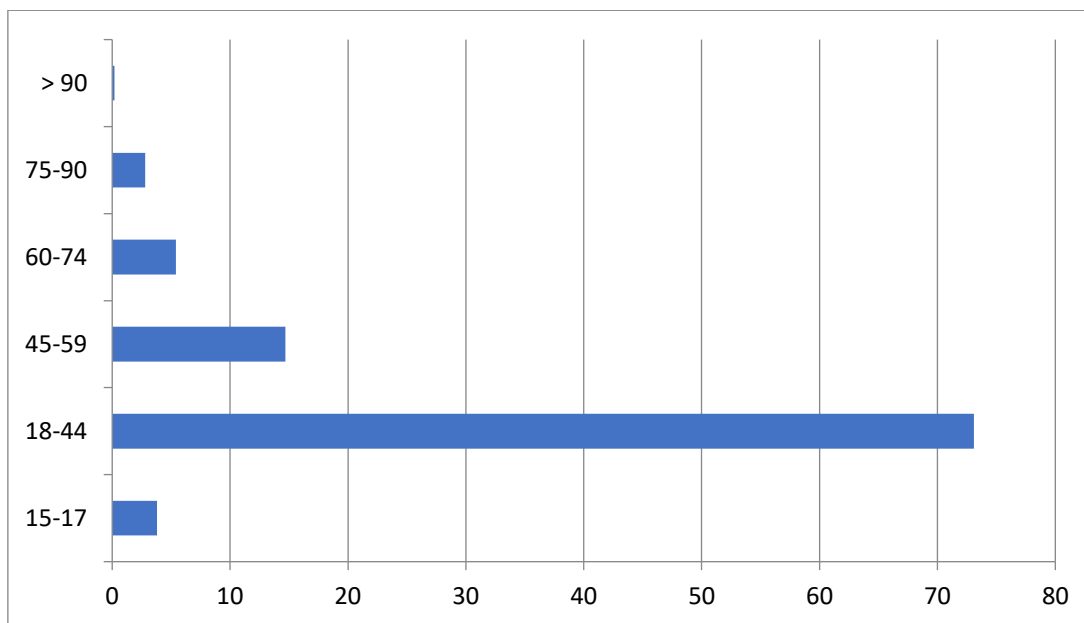
Больные с поверхностным ушибом мягких тканей головы и сотрясением головного мозга составляют 99,6 % как видно из рисунка 3. 0,4 % приходится на более тяжелые травмы головы, такие как

размозжение головы или ушибы головного мозга со сдавливанием и без сдавливания (больные доставлены в состоянии клинической смерти, вывести из которого не удалось или же больные в состоянии алкогольного опьянения покинули приемный покой). Высокий процент (16,2%) составляют больные с сотрясением головного мозга отказавшиеся от госпитализации и направленные на амбулаторное лечение у невролога по месту жительства. Огнестрельные ранения составили за исследуемый период 0,1% (абсолютное количество 49). Большая их часть – огнестрельные непроникающие ранения травматическим оружием, которые также отказались от госпитализации после оказания медицинской помощи и покинули приемный покой.



Рисунок 3 - Распределение пострадавших по тяжести травмы (%)

**Заключение.** Изучение структуры изолированной острой черепно-мозговой травмы у пациентов, получивших амбулаторную помощь в приемном покое стационаров г. Алматы, выявило снижение абсолютного числа амбулаторных пациентов за исследуемый период более чем на 2500. Это не говорит о снижении травматизма. Это утверждает об увеличении количества больных с более тяжелой травмой, нуждающихся в госпитализации.

Неожиданный результат разницу полов: 40,96 % мужчин и 59,04 % женщин – свидетельствует, что женщины чаще получают легкую травму головы и обслуживаются в стационарах г. Алматы амбулаторно.

Наиболее чаще всего подвержены травмам люди молодого (18-44 лет) и среднего (45-59 лет) возраста.

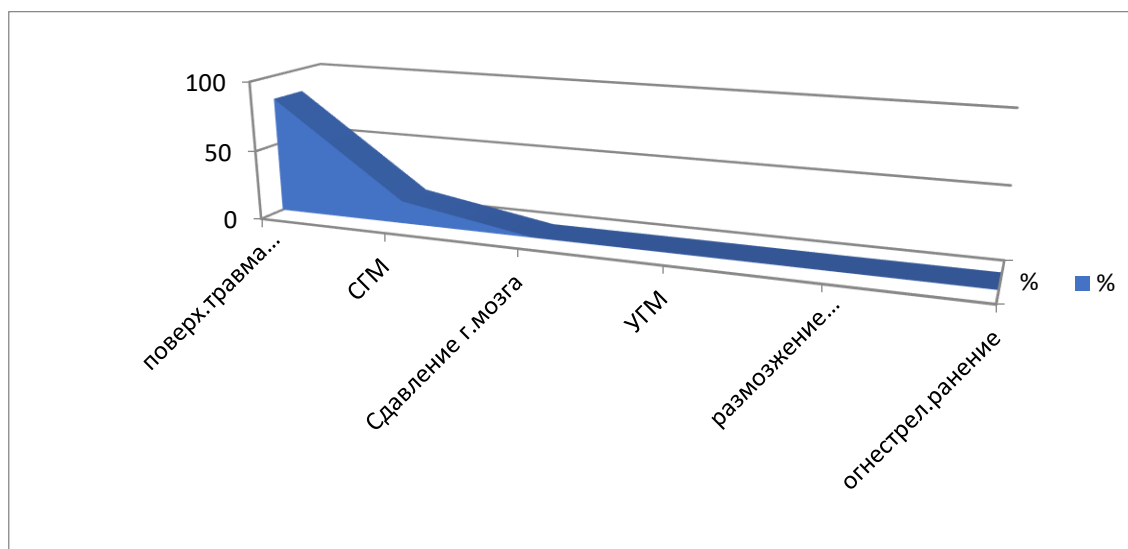
Частой причиной травм явились падения (39,7%), насильственные травмы (33,9%) и ДТП (13,9 %).

В структуре тяжести амбулаторных больных с изолированной травмой головы 99,6 % — это пострадавшие с поверхностным ушибом мягких тканей головы и сотрясением головного мозга.

## Литература:

1. Клиническое рук-во по черепно-мозговой травме [под ред. А.Н. Коновалова, Л.Б. Лихтермана, А. А. Потапова]. - М.: АНТИДОР, 1998-2001. - Загл. обл.: Черепномозговая травма: клин. рук-во. - Т. 1. - 1998. - 550 с.
2. Кондаков Е.Н., Кривецкий В.В. Черепно-мозговая травма: рук-во для врачей неспециализированных стационаров. - СПб.: СпецЛит, 2002. - 271 с.
3. Лебедев В.В., Крылов В.В. Неотложная нейрохирургия: рук-во для врачей. - М.: Медицина, 2000. - 567 с.
4. Rudel V., Leitgeb J., Janciak I. et al. Тяжелая черепно-мозговая травма в Австрии // Вестник интенсивной терапии. - 2008. - №1. - С. 41-46.
5. Турапов А.А., Рабинович С.С., Махкамов К.Э., Бурнашев М.Э., Валиев Э.Ю., Мусаев Т.С. Исходы сочетанной черепно-мозговой и скелетной травмы в г. Ташкенте // Материалы 5-й Международной научно-практической конференции «Актуальные вопросы неврологии». Бюллетень сибирской медицины, № 5, 2008.
6. Дзюба А.В., Шадымов А.Б., Назаренко Н.В. Черепно-мозговая травма в алкогольном опьянении (Анализ ЧМТ за 2008 год по г. Барнаулу). Актуальные вопросы судебной медицины и экспертной практики, вып.15, 2009
7. Коновалов А.Н., Лихтерман Л.Б. Основные итоги отраслевой научно-технической программы С.09 «Травма центральной нервной системы»//Материалы Всесоюзн. конф. нейрохирургов (29 сентября—1 октября 1991 г.). — Одесса. — С. 3—7
8. Акшулаков С.К. Клинико-эпидемиологическое исследование острой черепно-мозговой травмы и её последствий в Республике Казахстан (на модели г.Алматы). Диссертация на соискание ученой степени доктора медицинских наук по специальности 14.00.28 – Нейрохирургия, 1995 г., Москва.
9. Peeters W, van den Brande R, Polinder S, Brazinova A, Steyerberg EW, Lingsma HF, Maas AI. Epidemiology of traumatic brain injury in Europe. Acta Neurochir (Wien). 2015 Oct; 157(10):1683-96.
10. Wu X, Hu J, Zhuo L, Fu C, Hui G, Wang Y, Yang W, Teng L, Lu S, Xu G. Epidemiology of traumatic brain injury in eastern China, 2004: a prospective large case study. J Trauma. 2008 May; 64(5):1313-9.
11. Шумаускас Р К. Эпидемиология травмы черепа и головного мозга в г. Вильнюсе, организация медицинской помощи и совершенствование лечения данных больных: автореф. дис.. канд. мед. наук. СПб., 1998. 23 с.
12. Клиническое руководство по черепно-мозговой травме: / А. Н. Коновалов, Л. Б. Лихтерман, А. А. Потапов [и др.]. М.: Антидор, 2002. Т. 1. 550 с.

13. Крылов В. В., Талыпов А. Э., Пурас Ю. В. Выбор трепанации в хирургии тяжелой черепно-мозговой травмы // Вопросы нейрохирургии. 2007. № 1. С. 11-16.

#### **4.19. Особенности адаптации больных с артериальной гипертензией к метеорологическим условиям города Шымкента**

##### **Алия Кадыржановна Ботабекова**

магистр медицинских наук, ассистент кафедры Терапия бакалавриат.  
Южно-Казахстанская государственная фармацевтическая академия  
(г. Шымкент, Казахстан)

##### **Эльмира Куанышевна Бекмурзаева**

д.м.н., профессор, заведующая кафедрой Терапия бакалавриат.  
Южно-Казахстанская государственная фармацевтическая академия  
(г. Шымкент, Казахстан)

##### **Раушан Аманбаевна Сметова**

магистр медицинских наук, ассистент кафедры Терапия бакалавриат.  
Южно-Казахстанская государственная фармацевтическая академия  
(г. Шымкент, Казахстан)

##### **Жанар Маулешовна Абдукаримова**

магистр медицинских наук, ассистент кафедры Терапия бакалавриат.  
Южно-Казахстанская государственная фармацевтическая академия  
(г. Шымкент, Казахстан)

##### **Диларам Алимжановна Маметова**

магистр медицинских наук, ассистент кафедры Терапия бакалавриат.  
Южно-Казахстанская государственная фармацевтическая академия  
(г. Шымкент, Казахстан)

##### **Шахризада Сайфуддиновна Сакиева**

магистр медицинских наук, преподаватель кафедры Терапия бакалавриат. Южно-Казахстанская государственная фармацевтическая академия (г. Шымкент, Казахстан)

**Введение.** Как известно, погода и климат, являясь основными компонентами среды обитания человека, оказывают огромное влияние на организм человека, так как их взаимосвязь определенно присутствует. С древних времен сам человек замечал изменение самочувствия при переменах погоды, стараясь уберечь себя от неблагоприятного воздействия климатических факторов. Спустя несколько столетий изучение влияния погоды на организм человека, дало немало научных фактов в изменении адаптации человека на воздействие климата, однако, в настоящее время немного существуют в практическом применении профилактические мероприятия, предотвращающие патологическое влияние погоды на организм человека.

Реакции, возникающие в организме человека на действие МФ, не всегда одинаковы, так как зависят от индивидуальных особенностей нервной системы каждого человека, и ее адаптивные механизмы в одних случаях могут носить вполне адекватный физиологический ответ, а в других - патологическое воздействие. Высокая адаптационная возможность свойственна здоровому организму, а при наличии патологического процесса метеопатические реакции могут усугубить заболевание [1, 2].

Проявления метеопатических реакций обладают разнообразной характеристикой, однако, объединяет их свойства возникать одновременно, носят массовость характера развития, кратковременность и метеотропность [3]. Каждая географическая зона, обладая своими климатическими особенностями, обуславливает определенную связь [4]. Метеотропные реакции характерны для каждой местности и результаты исследований, описывающих один регион, не могут быть экстраполированы на другой [5, 6].

В связи с актуальностью этой проблемы посвящено исследование, проведенное на кафедре терапии бакалавриат Южно-Казахстанской государственной фармацевтической академии, являющееся частью НТП кафедры № 9027 «Разработка и научное обоснование превентивных мер по снижению сердечно-сосудистой заболеваемости и смертности в зависимости от изменений климата в южном регионе Казахстана».

**Цель.** Определить характер и степень выраженности влияния метеорологических факторов на обострение артериальной гипертензии у жителей города Шымкента в различные сезоны.

**Материалы и методы.** Материалом для исследования послужили данные городской станции скорой медицинской помощи (СМП) по обострению АГ у жителей Шымкента с 2011г. по 2013 г. За этот период зарегистрировано 122 455 случаев обострения данного заболевания, из них у женщин 93 290 (76,2%) случаев, у мужчин – 29 165 (23,8%).

С целью выявления зависимости обращаемости больных АГ за СМП от длительности воздействия МФ были проанализированы их сезонные и годовые значения. Информация о метеорологических показателях получена из архива погодных условий (<http://meteoblue.com>). МФ получены путем компьютерной обработки, поступающей с метеостанций. Методом анализа в данной работе является корреляционный анализ, позволяющий установить взаимосвязь между ГК и МФ. Выполнен корреляционный анализ на различных временных сдвигах с оценкой значимости результатов. Обработка данных проводилась многомерным регрессионным анализом, в пакете статистических программ STATA, версия 10.0.

**Результаты.** Благодаря модернизации наблюдательной гидрометеорологической сети и внедрению новых методов обработки



информации, были получены данные о метеорологических факторах по городу Шымкент за 2011-2013 гг. (среднемесячные показатели температуры воздуха, атмосферного давления и ветра). По силе влияния МФ на обращаемость больных АГ за СМП в городе Шымкенте по сезонным показателям обращаемости, конкурировали средняя температура воздуха и атмосферное давление. За период 2011-2013 гг. наблюдалось небольшое повышение среднегодовых количеств вызовов СМП по поводу АГ (диаграмма 1).

Диаграмма 1. Распределение среднегодовых количеств вызовов по поводу АГ с 2011-2013 гг.

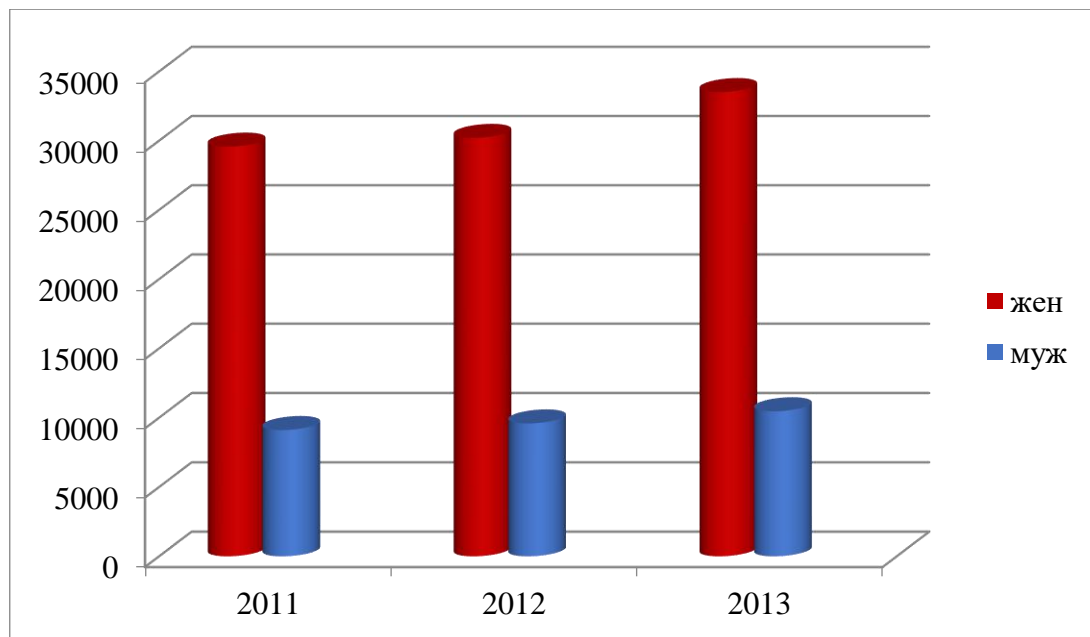

Корреляционный анализ показал статистически сильную, по характеру связи, обратную между среднегодовой длительностью средней температуры воздуха в городе Шымкенте и частотой обострений АГ за 2011 год ( $r = -0,863$ ,  $p < 0,01$ ), за 2012 год ( $r = -0,788$ ,  $p < 0,002$ ), а за 2013 год ( $r = -0,731$ ,  $p < 0,007$ ) (диаграмма 2).

Прямой характер зависимости между величиной атмосферного давления и обострениями АГ выражалась средней и слабой по силе корреляционной связью за 2011 год ( $r = 0,144$ ,  $p < 0,65$ ), за 2012 год ( $r = 0,695$ ,  $p < 0,012$ ), а за 2013 год ( $r = 0,073$ ,  $p < 0,82$ ).

Влияние ветра на течение АГ, методом корреляционного анализа, показал менее статистически значимую связь за 2011 год ( $r = 0,450$ ,  $p < 0,142$ ), за 2012 год ( $r = 0,461$ ,  $p < 0,131$ ), а за 2013 год ( $r = 0,464$ ,  $p < 0,128$ ).

Диаграмма 2. Влияние ср. темп. воздуха и атм. давления на количество вызовов СМП по поводу АГ за 2013 год

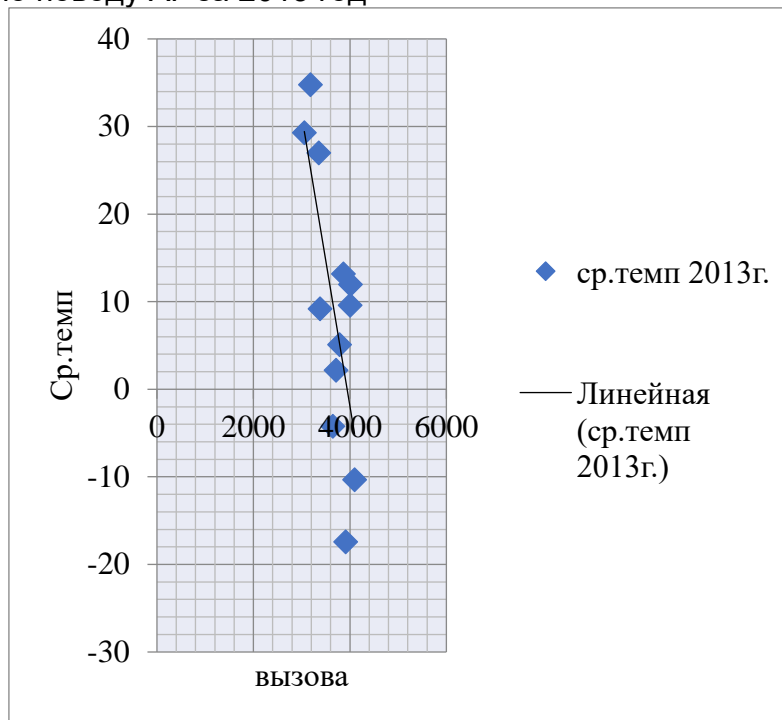

Таким образом, проведенный статистический анализ продемонстрировал достоверную связь между средней температурой воздуха, атмосферным давлением и частотой обращаемости больных АГ за СМП в городе Шымкенте.

### Заключение

1. Получение достоверно обработанной информации по метеорологическим факторам путем компьютерной обработки позволяет проводить корреляционные анализы связи между МФ и ГК при артериальной гипертензии.

2. Обострение АГ в значительной степени связаны с колебаниями метеорологических факторов. Наибольшее влияние на обострение АГ оказывают температура воздуха и атмосферное давление. Незначительно влияет на показатели гемодинамики направление ветра.

3. При снижении температуры атмосферного воздуха и увеличении атмосферного давления риск развития обострений АГ повышается.

4. Наиболее выраженная зависимость между средней температурой воздуха и количеством обострений АГ в городе Шымкенте наблюдалась в 2013 году.

### Список использованной литературы:

1. Никберг, И.И. Гелиометеотропные реакции человека / И.И. Никберг, Е.Л. Ревуцкий, Л.И. Сакали. - К.: Здоров'я, 1986. - 144 с.

2. Маныкина В.И., Самсонов С.Н., Скрябин Н.Г., Пальшина А.М. Влияние космической погоды на сердечно-сосудистую систему человека // Сборник статей второй международной научно-практической конференции «Высокие технологии, фундаментальные и прикладные исследования в физиологии и медицине», Россия, Санкт – Петербург, 26-28 октября 2011 г. Т. 1. С. 123-125. 2011.

3. Larcан А. Climatologieparameters and my ocardialin farction / А. Larcан, J.M. Gilgenkrantz, J.F. Atoltzetal. // Ann. Cardiol. Angeiol. Paris, 2005 - V. 32 (2). - P. 83-92.

4. N. Qizilbash et al. // Lancet. 2002. - V. 360. - P. 1903-1913.

5. Щербань Э. А. Влияние метеорологической и геомагнитной активности на гемодинамику больных артериальной гипертензией и ишемической болезнью сердца и пути фармакологической защиты: диссертация ... доктора медицинских наук: 14.01.05 / Э. А. Щербань; Москва, 2013. - 265 с.

6. Karaslavova, E., Dimitrova, T., Donchev, N., Teneva, B. Influence of some meteorological factors on mortality from cardio-vascular diseases in the city and in the region of Plovdiv // Journal of environmental protection and ecology. 2013. – V. 14 (1). - P. 323-334.

#### **4.20. Влияние сгонов и нагонов морской воды на уровенный режим казахстанского побережья Каспийского моря**

**Ерлан Сырымович Кабиев**

докторант Евразийского национального университета  
им. Л.Н. Гумилева (г. Астана, Казахстан)

Сгонно-нагонные колебания уровня моря представляют собой кратковременные непериодические изменения морского уровня под воздействием ветра и атмосферного давления. В результате этого воздействия в поверхностном слое моря возникает поступательное движение воды, вызывающее перемещение водных масс, что приводит к кратковременным колебаниям уровня моря у берега. Обширные мелководья, малые уклоны дна и суши, конфигурация береговой черты, активная деятельность ветра создают благоприятные условия для развития в Северном Каспии значительных сгонно-нагонных колебаний уровня воды.

В прибрежной зоне Прикаспийской низменности из-за сгонно-нагонных колебаний уровня моря происходят существенные изменения гидролого-морфологических, гидрохимических и экологических процессов. Здесь, вследствие сгонно-нагонных явлений, 80...85 % времени в безледный период береговая черта у восточного побережья северной части Каспия неустойчива и постоянно мигрирует. При

средних ветровых условиях размах этой миграции составляет 3...5 км, в экстремальных (при сгоне) - величина осушки достигает 8... 12 км.

Для северо-восточного района Северного Каспия сгонными ветрами являются ветры северо-восточного и восточного направлений, имеющие четко выраженный сезонный ход [1, 2], который обуславливает особенности внутригодового распределения сгонов воды в данном районе. Максимальная повторяемость сгонных ветров отмечается в октябре-ноябре. Статистический анализ колебаний уровня моря показывает, что сильные сгоны у северо-восточного побережья Северного Каспия отмечаются чаще всего в марте и ноябре.

При сильных северо-восточных и восточных ветрах сгоны в данном районе достигают максимального развития. Уровень моря понижается резко и менее чем за три часа может достигнуть своего минимального положения. Анализ графиков хода уровня моря и ветра показал, что высота сгона будет иметь большую величину, если усиление ветра идет очень быстро и меньшую, если его скорость возрастает медленно [3]. При шквалистых ветрах во время прохождения холодных фронтов отмечается небольшая скорость спада уровня воды - 30 см/ч. Продолжительность отдельных сгонов уровня в среднем составляет 2...3 суток, а наибольшая 8... 10 суток.

Восточное побережье Северного Каспия освещено данными гидрометеорологических наблюдений, выполняемых на станциях МГ Зюйдвестовая Шалыга и М Пешной. Репрезентативной гидрометеорологической станцией для данного района является МГ Зюйдвестовая Шалыга. Статистика наблюдений за ветром и уровнем за безледный период по водпосту Зюйдвестовая Шалыга показывает, что здесь отмечается 52% сгонного ветра [4]. Для участка берега в районе островов Зюйдвестовая Шалыга и Большой Пешной наиболее эффективными сгонными ветрами являются ветры северных и северо-восточных румбов. Здесь во все сезоны ветры восточных румбов являются преобладающими.

Статистический анализ сгонных ситуаций показал, что в районе острова Б. Пешной за анализируемый период на осень приходится наибольшее число случаев (97) со сгонами, вызывающими спад уровня в 40 см и более. Чаще всего сгоны наблюдаются в ноябре месяце с повторяемостью 18%. Из этого количества высоту 100 см и более имели 10 сгонов, из которых по два случая наблюдались в апреле, сентябре, октябре, ноябре и по одному в марте и июле.

Наибольшее количество случаев со сгонами приходится на интервал 40...59 см - 54%, сгоны с величиной спада уровня, равной 80 см и более за период наблюдений составили 15%.

Как показывает анализ сгонных ситуаций, продолжительность сгонов воды изменяется в широких пределах - от нескольких часов до нескольких суток. Наибольший период спада уровня составляет 10

суток, минимальный период спада уровня моря - 6 часов. Наиболее часто падение уровня происходит в течение 1-2 суток.

Величина падения уровня при сгоне в анализируемом районе колебалась от 40 до 160 см, а в многолетнем разрезе, в среднем, изменяется от 42...48 см (январь-февраль) и до 59...73 см (в остальные месяцы). За весь период наблюдений средняя величина падения уровня составила 60 см. Оказалось, что весной наиболее распространенная дата начала сгона - 15.04, летом - 24.07, осенью - 20.10, зимой - 24.12.

Обычно крупные нагоны у северного побережья Северного Каспия отмечаются, когда глубокий циклон перемещается с запада на восток и располагается над южной частью междуречья рек Волги и Урала, а над южной частью Каспия располагается область повышенного давления.

В соответствии с характером ветров на Северном Каспии четко прослеживается сезонность проявления наибольших величин нагонов. Исследования Н.Д. Герштанского [1,5] показывают, что наибольшую повторяемость и высоту нагоны имеют осенью (октябрь-ноябрь) и весной (апрель-май). В оставшиеся месяцы года их повторяемость колеблется в пределах 5... 10 %.

Повышение уровня воды при нагонах для районов побережья, высотные отметки которого незначительно превышают отметку среднего уровня моря, представляет иногда катастрофическое бедствие. Особенно это относится к северо-восточной мелководной части Каспийского моря с очень пологими берегами Прикаспийской низменности. Характерная особенность сгонно-нагонных колебаний уровня состоит в их быстрой изменчивости во времени и по акватории моря.

Проведенный анализ полученных результатов позволил установить случай подъема уровня для различных частей северо-восточного Каспия (таблица 1) и определить эффективные нагонные направления при наиболее вероятных скоростях ветра [7].

Таблица 1. Максимально возможная высота нагона (м) в зависимости от эффективного направления ветра, его скорости и продолжительности

Район	Эффективное направление ветра	Величина нагона, относительно фонового уровня					
		V = 10 м/с			У = 20 м/с		
		Продолжительность					
		24	48	72	24	48	72
Восточная часть дельты р. Волга	ЮВ, Ю	0,6	0,7	0,8	2,0	2,0	2,2
Междуречье Волги и Урала	ЮЮВ, ЮВ, Ю	0,8	0,9	1,0	2,4	2,6	2,8
Дельта р. Урал	ЮЮЗ, Ю	0,4	0,6	0,8	1,3	1,7	2,0
Междуречье Урала и Эмбы	ЮЮЗ	0,6	0,8	1,0	1,6	2,2	2,5
Мелководье от р. Эмбы до промысла Прорва	ЮЗ	0,7	1,1	1,2	2,0	2,9	3,2
Залив Комсомолец	З, ЗЮЗ	0,8	1,1	1,2	2,2	3,0	3,2

Район	Эффективное направление ветра	Величина нагона, относительно фонового уровня					
		V = 10 м/с			У = 20 м/с		
		Продолжительность					
		24	48	72	24	48	72
Полуостров Бузачи	ЗСЗ, СЗ	0,6	0,6	0,6	0,2	0,2	0,2

Общепринятых прогнозных расчетов о перспективном уровне моря в литературных источниках не встречается. По имеющимся отрывочным данным, среднегодовые значения уровня моря в последние годы находятся в пределах отметок - 27-28 абс. Следовательно, наступила относительная стабилизация уровня моря, при незначительных межгодовых изменениях. По данным 2014 г. Филиала РГП "Казгидромет" по Атырауской области, при нагонном ветре скоростью 6 м/сек, с порывами до 12 м/сек., уровень моря в районе Пешного (близ устья Урала) вопреки прогнозу не достиг критического. Уровень воды в Каспийском море поднялся на метр. В этом районе критическим считается повышение уровня воды на 120 см, или до уровня – 26,80 м ниже уровня океана, опасным – подъем на 140, особо опасным – на 160 см. выше нормы.

Согласно прогнозным расчетам КазНИГМИ до 2015 г. в условиях современного климата, водопотребления (40-45 км<sup>3</sup>/год) и стока в залив Кара-Богаз-Гол уровень моря будет находиться на отметке около - 28,5м.

Согласно исследованиям Т.В. Колча [6], гидрологический режим Каспийского моря представляет собой чрезвычайно сложную результирующую многих компонентов общей увлажненности Северного полушария. Колебания уровня Каспийского моря (УКМ), как установлено, обуславливаются главным образом изменениями климата и общей увлажненностью Северной Атлантики и Арктики, а также Северной и Восточной Европы. Роль геотектоники в пределах послеледникового, а тем более исторического времени в общем процессе колебаний уровня Каспия в целом ничтожна, и при изучении его режима она может не приниматься во внимание.

В последние много лет наблюдались следующие фазы колебаний уровня моря Каспия: 1854-1867 гг. - некоторая стабилизация уровня на отметке «минус» 26,30 м. абс, 1867-1882 гг. - повышение уровня до отметки «минус» 23,40 м. абс, 1882-1933 гг. - медленное понижение уровня до отметки «минус» 26,13 м. абс., 1933-1977 гг. - резкое понижение до отметки «минус» 29,00 м. абс, 1977-1995 гг. - повышение до «минус» 26,62 м. абс, 1995-2002 гг. - понижение («минус» 27,15 м. абс).

Было дано много прогнозов колебаний уровня Каспия, причем, как правило, долгосрочные прогнозы не оправдались. В Технико-экономическом докладе (ТЭД) по Каспию рассмотрены

существовавшие на то время прогнозы долговременных изменений уровня моря и сделан вывод, что наиболее вероятным сценарием будет рост уровня до 2010 г., а затем - его снижение. Однако, высшего уровня Каспий достиг в 1995 г., а с 1996 г. началось его снижение. Мы считаем, что это и есть начало предсказанного снижения многолетнего уровня Каспия. Вопрос в том, как будет снижаться уровень в последующие десятилетия.

Для прогноза хода детерминированной составляющей уровня использован метод периода-аналога. В течение 170-летнего отрезка времени выделяются два периода спада уровня: 1890-1929 гг. и 1930-1960 гг., причем интенсивность спада в эти два периода различна. Используя их в качестве периодов-аналогов, получаем два равновероятных варианта хода детерминированной составляющей, отличающихся разной интенсивностью спада уровня.

По первому периоду-аналогу средний уровень воды Каспийского моря к 2020 г. достигнет отметки «минус» 26,85 м. абс, в 2030 г. - «минус» 27,10 м. абс.

По второму периоду-аналогу значения уровня будут следующие: 2020 г. - «минус» 27,05 м. абс, 2030 г. - «минус» 27,85 м. абс.

В целом зависимость сгонно-нагонных колебаний от направления ветра в Каспийском море можно охарактеризовать так. Ветры от N и NW в северной части моря вызывают сгоны, наиболее сильно проявляющиеся у западного берега. В средней части Каспийского моря при этом наблюдаются нагоны, величина которых возрастает с севера на юг. Однако на отдельных участках в средней и особенно в южной части моря ветры от N могут вызвать сгоны.

Ветры от E и NE вызывают нагоны воды в западной части моря и сгоны в восточной, а ветры от W, наоборот, нагоны в восточной части и сгоны в западной. При ветрах от S наблюдаются сгоны в западной части моря и нагоны в восточной. Следует отметить, что сочетания ветров различных направлений в отдельных частях моря создают более сложное распределение сгонов и нагонов. Средняя продолжительность сгонов и нагонов в описываемом районе составляет преимущественно 10-12 ч, наибольшая достигает 24 ч, а в очень редких случаях может превышать двое суток. В Каспийском море отмечаются также сейшевые колебания уровня, величина которых не превышает 0,5 м, а период изменяется от 10 мин до нескольких часов.

### **Список литературы:**

1. Герштанский Н.Д. Некоторые особенности рельефа водной поверхности при нагонах и сгонах в отдельных районах моря (на примере Северного Каспия) // Тр. ГОИН. - 1971. - Вып. 104. С. 82-95. Гидрометеорология и гидрохимия морей, том IV. Каспийское море, вып. 1.

2. Мурадов М.А. Условия возникновения сильных ветров на Северном Каспии // Гидрометеорология и экология. - 1997. - № 2 - С. 15-22.

3. Скриптунов Н.А., Герштанский Н.Д. Некоторые черты современной прибрежной зоны восточной части Северного Каспия // Сб. работ Астраханской ГМО. - 1970 - Вып. 1.

4. Шиварева С.П., Соколова Л.М. Особенности ветровых сгонов морской воды на казахстанском побережье Каспийского моря // Гидрометеорология и экология. 2002. - № 4 - С. 91- 101.

5. Герштанский Н.Д., Казаков О.В. Типизация нагонов у западного побережья Северного Каспия и возможность ее применения для прогнозирования уровня и затопления берега // Сб. работ Астраханск. ГМО. - 1980. – Т. 2. - С. 93-100.

6. Колча Т.В. Экологические аспекты многолетних колебаний уровня воды Каспийского моря // Материалы международн. научно-практической конф. «Перспективы устойчивого развития экосистем Прикаспийского региона». Алматы. 2004. - С. 25-27.

7. Амиргалиев Н.А. Материалы по проекту «КаспЭко». Алматы. 2011. - С. 7-12.



## SECTION V / СЕКЦИЯ V

### LANGUAGE AND CULTURE IN THE ERA OF GLOBALIZATION / ЯЗЫК И КУЛЬТУРА В ЭПОХУ ГЛОБАЛИЗАЦИИ

#### 5.1. Philological Requirements to the Classification of Phraseological Units

**Lyudmila V. Volkova**

Candidate of Pedagogical Science, docent,  
Eurasian Humanities Institute (Astana, Kazakhstan)

**Natalya L. Sulyatetskaya**

Master of Pedagogical Science, senior teacher, Kazakhstan  
Branch of Lomonosov Moscow State University (Astana, Kazakhstan)

In any language there are word-groups in which the component members seem to possess semantic and structural independence: e.g. *a week ago, man of wisdom, sometime later*. **Such word-groups** are called free. But there is another group of words in which the component members seem to be fundamentally inseparable, e.g.: *at least, point of view, by means of...* Such word-groups are usually described as non-free word-groups or set-expressions, phraseological units. A proper study of phraseological units is impossible without a preliminary thorough investigation of free word-groups and the lexical and grammatical valence.

It is indisputable fact that words are connected according to the collocations they share. Words are used in certain lexical contexts, i.e. in combination with other words. For example, the noun 'question' is often combined with some adjectives such as: 'vital', 'urgent', 'delicate'. This noun is a component of a number of other word-groups, e.g.: 'to raise a question', 'a question of great importance', etc. The aptness of a word to appear in various combinations is called lexical valence and any departure from this norm is felt as a literary or rather stylistic device. The range of the lexical valence of words is linguistically delimited by the inner structure of the English word-stock. This can be easily observed in the choice of synonyms, found in different word-groups. The verbs 'lift' and 'raise' are usually treated as synonyms but it is only the latter that is collocated with the noun 'question'. Words are also used in grammatical contexts. The aptness of a word to appear in specific grammatical structures is termed grammatical valence that may be different and depends on the part of speech the word belongs to and on the inner structure of the language, e.g.: the adjectives 'clever' and 'intelligent' are used in different grammatical structures: 'to be clever at' and the word 'intelligent' is not used in this structure. Thus, the lexical and grammatical valence of words is the primary linguistic factors in uniting words into word-groups.

A free word-group permits substitution of any of its elements without semantic change in the other elements. For example, the word 'red' in the free word-group 'red tape' may be substituted by any other adjective denoting color: blue, white, brown, grey, etc. without changing the meaning of the word-group (a tape of a certain color). In the phraseological unit 'red tape' (the meaning is: 'bureaucratic methods') no such substitution is possible, because the change of the adjective would involve a complete change in the meaning of the whole group. It means that this group of words exists as a ready-made linguistic unit which is a specific type of linguistic units generally known as phraseology.

Free word groups are habitually studied in syntax; phraseological units are set expressions studied in lexicology or in its branch – phraseology.

Phraseological units are habitually defined as non-motivated word-groups that cannot be freely made up in speech but can be reproduced ready-made units.

There are several criteria to differentiate between free word-groups and non-free word-groups:

1. Stability.

Phraseological units possess stability, free word-groups - do not.

Stability is the impossibility to substitute in a phraseological unit any of its members for any other word without destroying the meaning of the whole: c.f.: small boy (a free word-group); small hours (a phraseological unit meaning: 'early').

2. Idiomaticity or lack of motivation that is proper to phraseological units and is not proper to free word-groups: *Dutch fist* – a party where a host is drunk first, *it rains cats and dogs* – it rains heavily;

3. Phraseological units exist in the language ready-made, free word-groups are created according to the laws of the language.

One of the ways to describe non-free phraseological word-groups is to classify them. Any classification must have the following requirements:

1) there must be a single principle of classification;

2) the classification must reflect the main features of the elements described;

3) it must cover all the elements of the same order;

4) it must have objective criteria for singling out the basic properties of the described elements.

Let us consider V.V. Vinogradov's classification of phraseological units whether it corresponds to these requirements. His classification is based on motivation and is divided into three main groups[1]:

1) phraseological fusions;

2) phraseological unities;

3) phraseological collocations.

Phraseological fusions are completely non-motivated: *to kick the bucket*

(to die); to spill the beans (to get into trouble); to face the music (to pay the shot, to face difficulties), a blue stocking (an intelligent woman) – the meaning of the whole is not deduced from the meaning of its components.

Phraseological unities are clearly motivated: *to know the way the wind blows; to turn over a new leaf; to dance on a tight rope; to go on the war path; to wash one's dirty linen in public, etc.*

Phraseological collocations are not only motivated but contain one component used in its direct meaning while the other is used metaphorically: *to make money, to break a promise, to set a task, to take an exam, to fall in love, put on weight, etc.*

V.V. Vinogradov's classification has the following shortcomings:

- 1) it is based mainly on the intuition of the researcher because very often it is difficult to judge where this or that phraseological unit belongs;
- 2) V.V. Vinogradov's classification is not based on the single principle;
- 3) V.V. Vinogradov's classification does not reflect such important features of phraseological units as stability and their inner structure.

N.N. Amosova worked out the contextual approach to the study of phraseological units [2]. She suggested the procedure of contextual analysis as the most objective way of separating phraseological units from free word-groups. She defined phraseological units as units of a fixed context. A fixed context is an unchangeable combination of words in which variations of components are not possible or extremely limited within one and the same meaning of the whole of the word-combination. In the following fixed contexts of the type: *blank verse, blue funk, old salt* N.N. Amosova singled out two constituents:

- 1) semantically realized words, e.g.: *blank, blue, salt*;
- 2) the determining contexts, e.g.: *verse, funk, old*.

N.N. Amosova singled out two units of the fixed context: 1) phrasemes and 2) idioms.

Phrasemes are units of the fixed context consisting of two lexemes, one of which is a semantically realized word with a phraseologically-bound meaning and the other is its determining context: *small talk, white lie*.

Idioms cannot be separated into a determining context and a semantically realized word. The meaning of an idiom is created by the unit as a whole irrespective of the meaning of its components, e.g.: *a mare's nest, to pay through the nose, etc.*

The advantages of N.N. Amosova's classification are as follows:

- 1) It is based on one principle – the principle of a fixed context;
- 2) The criteria of classification are more objective.

But N.N. Amosova excluded proverbs from her phraseology, but as a whole, her classification is an important stage in the development of English phraseology [3].

Thus, the development of objective requirements to the classification of phraseological units helps to identify different properties of the words of

the phraseological units and the classifications of V.V. Vinogradov and N.N. Amosova set goals for further investigations in the sphere of phraseology.

### References:

1. Виноградов В.В. Избранные труды. – М., 1977. – 312 с.
2. Амосова Н.Н. Основы английской фразеологии. – Л.: ЛГУ. – 1963. – 208 с.
3. Zyкова I.V. A practical Course in English Lexicology. – М.: Academy. – 2006. – 288 p.

## 5.2. Practical Ideas for Project Work in High School

### Olga Dyachenko

a Senior Teacher of the Department of Foreign Languages.  
The Eurasian Humanities Institute (Astana, Kazakhstan)

### Natalya Nikulshina

a Senior Teacher of the Department of Foreign Languages.  
The Eurasian Humanities Institute (Astana, Kazakhstan)

In the Presidential address to people of the Republic of Kazakhstan "Course towards the future: modernization of Kazakhstan's identify" in 2017, it was stated that "... each person in Kazakhstan and the nation in general should possess a set of qualities that fit the bill for the 21st century. Among those qualities are computer literacy, foreign language proficiency and cultural openness". The world example proves that the investigations to education from early to adult ages bring significant changes to economy and social life. In that way of course, the role of the high school is particular, because the problem of forming the competent specialist is the main aim of the State program. Thus, the higher educational establishments must choose the interactive methods as the main method of learning and teaching.

The project method is an educational enterprise in which students solve a practical problem over a period of several days or weeks. It may involve presentations, role-playing, acting or publishing a class newspaper and other activities. The projects may be suggested by the teacher, but they are planned and executed as far as possible by the students themselves, individually or in groups. Project work focuses on applying, not imparting, specific knowledge or skills, and on improving student involvement and motivation in order to foster independent thinking, self-confidence, and social responsibility.

The history of the method is rich. From the sixteenth century this method was used in Rome and Paris at the academies of architecture. Later in the eighteenth-nineteenth centuries this method was used in France, Germany, and Switzerland in schools of engineering. At the beginning of the twentieth century it was adopted to schoolwork by Calvin M. Woodward. In

the middle of the twentieth century it lost its attraction in the US, but in the 1970s under the influence of British primary school education the project method became viewed as an important supplement to the traditional teacher-oriented, subject-centered curriculum.

According to the meanings of the word “project”, “making project” in the dictionaries, project teaching is a plan, an idea, an activity directed to change the form of something, to develop it, to complete [1, p.84].

There are two basic approaches for implementing the project method. According to the historically older approach, the students take two steps: initially, they are taught in a systematic course of study certain skills and facts, then they apply these skills and knowledge, creatively and self-directed to suitable projects. According to the second approach, the instruction by the teacher does not precede the project but is integrated in it. In other words, the students first choose the project, then they discuss what they need to know for solving the problem and learn the required techniques and concepts. Finally, they execute the chosen project by themselves. In both approaches, time for reflection should be provided during all phases of project learning, giving students the opportunity to evaluate their progress.

In order to organize the project teaching technology well it is very important to know the types of it. The types of project are grouped: 1) on the activity type (researching, role-play, and applied, mono project, inter subject); 2) on the subject-content character (mono project, inter subject); 3) on the relation ways (direct relation, communication technology); 4) on the compatibility character (direct, indirect); 5) on the linking character ( regional, at the educational establishment, and international); 6) on the number of participants ( individual, pair, group); 7) on the time of fulfillment (short time, mid time, long time) [2, p.441].

Let us exemplify the using of project method in our Institute:

PROJECT on the theme "Corruption widespread all over the world"

1. **Suitability:** 3rd year students

2. **End product:** The material displayed on a wall-newspaper or the students may choose variant of the computer presentation. The material contains completed questionnaires (statistics) and suggestions how to fight corruption.

3. **Stages:**

Stages	Main Activities	Outcome	Time (lessons)
1	Class discussion	Idea of scope of the project	1/2
2	Group discussion	Plans/aspects of the project	1/2
3	Writing	Suggestions made on cards	at home
4	Group work	Questions for the interview	1/2
5	Interviewing	Collection of data	outdoor
6	Processing of information	Summaries of data collected	1/2
7	Group discussion	Choosing the best suggestions	1/2
8	Displaying the material	Making the display	1/2

Stages	Main Activities	Outcome	Time (lessons)
9	Reporting/discussion	Conclusions, survey	1
			Total 4

#### 4. Resources:

- pens, paper, display boards, pins, markers
- people willing to be interviewed

#### 5. Location:

- stages 1, 2, 4, 6, 7, 9 - lecture room
- stage 3, 8 - home
- stage 5 - lecture rooms, libraries, institute yard.

#### 6. Description:

##### Stage 1.

The students are divided in pairs.

a) The teacher asks students to look in their dictionaries / computers to find collocates, other meanings, information, synonyms ... for the words 'rich' and 'poor'.

Teachers task: (The teacher can write the aspects on the blackboard)

- share your findings with your partners;
- make questions using the words you found;
- ask your partner your questions.

b) In pairs / groups, decide which of these topics or words are most interesting and which are most boring.

*Corruption / watchdogs / transparency / rich countries / world countries / poverty / misery / theft / lip service / accountability / Kazakhstan*

Have a chat about the topics you liked. Make notes for every topic. For more conversation, change topics and partners frequently.

c) The teacher gives the students the idea of the work they are going to do: "We've spoken a lot about corruption already. Would you like to give your group mates a chance to know what you think about the causes of corruption, different types and examples of corruption? You can make a display board with all your ideas and suggestions, work in pairs:

<b>Ideas of scope of the project</b>	<b>Guiding questions</b>
What are the causes of poverty?	What it must be like to live in extreme poverty. What do poor people do every day? How often are they happy? What do they think about their future? What can they do to escape poverty?
What people do you normally associate with corruption?	Talk about how corrupt you think the following people might be: (A country's leader; Police officers; Journalists; Local government officials; Doctors; Customs officers; Sports officials; Election officials) What kinds of corrupt practices could they engage in? What damage could they do? Who suffers from their corruption? Are these people corrupt in your country?

How about in other countries?
-------------------------------

d) Students discuss the question "What are the causes of corruption in your country?" and decide whether they can give some suggestions to change the situation with corruption in the country for the better.

*Stage 2.*

The students are divided in groups. In groups:

a) The students choose the captain responsible for the outcome of every stage of work and the "English captain" seeing that everybody speaks only English;

b) The teacher offers the situation students can discuss in their groups.

*Poverty stricken:* You have suddenly become poverty stricken. In groups students talk to other "poverty stricken" students about their plight.

c) What are the causes of poverty? Talk about the following with your partner(s). Put next words in order of most probable reason for poverty.

*Laziness Corruption Natural disasters War Geography Globalization History*

d) Students are offered different types of corruption:

*bribery extortion nepotism embezzlement conflict of interest fraud illegal monetary contributions to political parties*

They think of a title of their project and choose the aspects they'd like to work at.

e) Each member of the group chooses the type of corruption he will write his suggestions about.

*Stage 3. (at home)*

Students write their suggestions on cards and find or draw illustrations to them or find some photos from the Internet or different newspapers and journals. Students can find different articles according to the chosen type of corruption.

*Stage 4.*

The teacher explains to the students that in their projects they can give not only their points of view but the opinions of their group- and institute mates as well. They can find out other people's points of view through the interviews.

In groups students make questionnaires (about 5 questions) concerning the aspects of different types of corruption they are working at in their projects.

*Stage 5.*

a) Each student interviews other students of the institute making notes of the answers. The teacher offers some potential questions:

<ul style="list-style-type: none"><li>a. What do you think of corruption?</li><li>b. Do you think you are corruptible or incorruptible?</li><li>c. If you were in a position of great power, would you be tempted to illegally direct money into your bank account?</li><li>d. What kinds of corruption exist in your country?</li><li>e. What's the biggest corruption scandal you can remember?</li><li>f. Do you think the world is becoming a more or a less corrupt place?</li><li>g. How serious is corruption?</li><li>h. Do you think your country's leader has ever abused his/her power?</li></ul>	<ul style="list-style-type: none"><li>a. What do you think causes corruption?</li><li>b. Why do you think corruption is rising in countries like Canada and Ireland?</li><li>c. How can the world stop corrupt leaders from pocketing money aimed at reducing poverty?</li><li>d. How important is transparency in government?</li><li>e. Do you think corruption that results in an increase in poverty should be made a crime against humanity?</li><li>f. Do your country's leaders ever pay lip service to the people?</li><li>g. Do you think the world can halve extreme poverty by the nearest future?</li><li>h. What can be done to stamp out corruption?</li></ul>
--	--

b) Extra questions for interviewing:

- Decide whether the following are examples of petty or grand corruption.

- How would you punish the offenders?

- a. Giving a policemen money to escape a motoring fine.
- b. A construction company boss rewarding a politician to win a big contract.
- c. A cousin is hired for a job for which he is less qualified than other candidates.
- d. A country's leader misdirects aid into his own bank account.
- e. A company employee finds a way to secretly receive two salaries a month.
- f. A tobacco company illegally contributes money to a political party.
- g. A customs official allows a flu-infected chicken into the country for \$100.
- h. A company CEO fakes accounts, which causes the company's collapse.

*Stage 6.*

a) Students work in groups making summary of the data they've collected;

b) Groups inform each other of the results of the interviews;

c) The captains decide who will be responsible for writing the summary for the project.

*Stage 7.*

In groups students choose the best suggestions and illustrations for the display.



### Stage 8.

The groups display the material on the board or wall-newspaper (title, suggestions, illustrations, summaries of the interviews, the names of the students of the group) and present their projects.

### Stage 9.

Group discussions of the work they've done: what they liked best, what was the most difficult, what mistakes they've made and how to correct them in their further work, whether they would like to work on projects again or not and why, etc.

PROJECT on the theme "World problems"

1. **Suitability:** 2nd year students
2. **End product:** presentation (the material displayed on the board)
3. **Stages:**

Main activities	Outcome
1. Group discussion	Plans / aspects of the project. Choosing the title for the future project.
2. Individual work	Searching and choosing the proper information
3. Individual work	Choosing the suitable way of presentation
4. Displaying the material	Making the display
5. Group discussion	Conclusions

### 4. Resources:

- computers, display board, markers

### 5. Location:

- stages 1, 4, 5 – lecture room
- stages 2, 3 – home

### 6. Description:

#### Stage 1.

a) the teacher gives the students the idea of the work they are going to do: "We've spoken a lot about world problems. In order to summarise the obtained information you are going to make a project work";

b) the teacher asks the students to think what aspects they consider the most interesting and important for being represented;

c) the students should think of the titles of their projects and choose the aspects they'd like to work at.

#### The titles of the projects:

1) "Air pollution»; 2) "Water pollution"; 3) "Soil contamination"; 4) "The destruction of rain forests"; 5) "The depletion of the ozone layer"; 6) "Endangered species"; 7) "Famine"; 8) "Global warming"; 9) "AIDS"; 10) "Drug trafficking"; 11) "Poverty"; 12) "Overpopulation".

#### Stage 2 (at home).

The students work individually. They are looking for the proper information in the Internet trying to get thesis, definitions as well as pictures, schemes, photos, etc. concerning their problem.

### *Stage 3 (at home).*

The next step of students' work is to choose the best material and to arrange it in the proper way.

**Note:** the students should not only describe the problem but also give their own way of solution of the problem.

### *Stage 4.*

Each student displays his presentation on the board and speaks on the theme of the project.

### *Stage 5 (group discussion).*

The students characterize the work they've done (including what presentation they like most of all, what was the most difficult for them to do, what mistakes they've made and how to correct them in their further work, whether they would like to work on projects again or not and why, etc.).

### **Literature:**

1. Abdieva Sh. Increase the students' language learning interests using the project method. The method of Kazakh language teaching at high schools. - Almaty, 2009. - p. 84/
2. Satbekova A. The quality teaching technology through the project method. Materials of the scientific-theoretical conference "Academician Serik Kirabayev and literature study science in the 20th century". - Almaty, 2007. - p. 441.

### **5.3. Саяси коммуникация теориясын қалыптастырудағы гуманитарлық ғылымдар мен бұқаралық коммуникацияның ықпалдасуы**

#### **Ұлбосын Мейірбекқызы Есенбекова**

филология ғылымдарының кандидаты,  
қауымдастырылған профессор,

Л.Н. Гумилев атындағы Еуразия ұлттық университетінің  
Телерадио және қоғаммен байланыс кафедрасының доценті  
(Астана, Қазақстан)

#### **Түйін**

*Бұл мақалада саяси коммуникацияның теориясын қалыптастырудағы гуманитарлық ғылымдар мен бұқаралық коммуникацияның ықпалдасуы талданған.*

*Ежелгі ойшылдардан бастап бүгінгі ғалымдардың еңбектері арқылы саясат пен коммуникацияның теориялық негіздерінің эволюциясы қаралған.*

*Саяси коммуникация ұғымына берілген анықтамалар келтіріліп, жасанды интеллекттуалды жүйелердің болашақтағы рөлі туралы айтылады.*

**Кілтті сөздер:** *бұқаралық коммуникацияның эволюциясы, саяси коммуникация, ақпараттық қоғамның сипаттары, жасанды интеллект.*

## Interaction of the Humanities and Mass Communications in the Process of Formation of the Theory of Political Communication

**Ulbossyn M. Yessenbekova**

Cand. Sci (Phil.), Assoc. Prof.

Assoc. Prof. Department of Teleradio and Public Relations

L.N. Gumilyov Eurasian National University

(Astana, Kazakhstan)

### **Abstract**

*«The development of political communication at the intersection of the humanities and mass communication».*

*Article analyzes the development of political communication at the intersection of the humanities and mass communication. Evolution of the theoretical foundations of political communication in the writings of philosophers and today's scientists. Given the definition of the political communication, projected future role of artificial intelligence.*

**Keywords:** *the evolution of mass communication, political communication, signs of information societies, artificial intelligence.*

## Взаимодействие гуманитарных наук и массовых коммуникаций в процессе формирования теории политической коммуникации

**Есенбекова Улбосын Меирбековна,**

кандидат филологических наук, ассоциированный профессор,

доцент кафедры Телерадио и связи с общественностью

Евразийского национального университета им. Л.Н. Гумилева

(Астана, Казахстан)

### **Аннотация**

*«Взаимодействие гуманитарных наук и массовых коммуникаций в процессе формирования теории политической коммуникации»*

*В статье анализируется развитие политической коммуникации, формирование ее теории во взаимодействии гуманитарных наук и массовых коммуникаций.*

*Представлена эволюция теоретических основ политических коммуникаций в трудах древних философов до современных ученых.*

*Даны дефиниции на политическую коммуникацию, прогнозируется будущая роль искусственных интеллектов.*

**Ключевые слова:** *эволюция массовых коммуникаций, политическая коммуникация, признаки информационных обществ, искусственный интеллект.*

Саяси коммуникацияның теориялық негіздері саясаттану мен әлеуметтану ғылымдары, коммуникация теориясы, саясат тарихы, саяси философия, саяси әлеуметтану және саяси антропология сияқты ғылыми салаларға сүйеніп тұжырымдалған. Неміс зерттеушілері Отфрид Яррен мен Патрик Донгестің еңбектерінде «саяси коммуникация» ұғымына анықтама берудің қиындығы «саясат» пен

«коммуникация» ұғымдарына берілетін дефиницияның (анықтаманың) күрделілігінен деген ой айтылады.

Орыс зерттеушісі М.Н. Грачевтің «Саяси коммуникация: теориялық-әдістемелік сараптама» тақырыбындағы докторлық диссертациясында «саяси коммуникация» ұғымы 1940-жылдарда ғылыми айналымға енгізілгені және саяси коммуникациялық процестер мен көріністер жүйелі түрде анықталып зерттелгені Гарольд Дуайт Лассуэл есімімен байланыстырылады. Америкалық саясаттанушы, әлеуметтанудың чикаголық мектебінің негізін қалаушы Гарольд Лассуэл ақпараттың адам санасына әсерін, қоғамдық пікірді қалай қалыптастыруға болатынын зерттеген алғашқы ғалымдардың бірі болған. Ол АҚШ-ты «санасы төтенше бұрмаланған қоғам» деп атаған болатын. Биліктегі адамдар «телевизия мен радионы, баспасөзді қолданып, адамның еркінен тыс, оның түйсігі арқылы бағындыра алады» деген гипотезаны дәлелдеп шыққан да Гарольд Лассуэл.

Гарольд Лассуэл 2-ші дүниежүзілік соғыс жылдарында АҚШ-тағы насихаттың қалай жүргізілгенін зерттей келе, саяси коммуникацияның маңызды ғылыми бағыт екенін көрсетіп, ғалымдардың арасында саяси коммуникацияның теориялық фундаментін жүйелі түрде қалай бастады [1, с. 15].

1970-жылдардан бастап саяси коммуникация жеке ғылыми бағыт болып рәсімделді. XX-ғасырдың соңғы 20 жылында ақпараттық-коммуникациялық технологиялар жылдам дами бастады. Олар адам өмірінің барлық салаларына кірігіп, әлеуметтік және қоғамдық қатынастарда маңызын күшейтіп келеді.

Индустриалды қоғам толық ақпараттық қоғамға ауысып үлгермесе де, бұқаралық коммуникацияның ықпалы жылдам өсуде. Ежелгі замандардан бері грекиялық пен римдік дерекнамаларында коммуникация элементтері саяси ықпал ету құралы болғанын білеміз. Платон өзінің «идеалды мемлекет» туралы ой-толғамдарында ежелгі мифтерді қайта жазу керектігін айтқан екен. Сол мифтердегі өздері табынған «құдайлардың» жаман қылықтарын алып тастап, адамдарға оларды тек жақсы жағынан көрсетіп, тәрбиелеу керектігін жазған. Аристотель болса саяси қызметтегі коммуникациялық аспектіге «ортақ игілік үшін» аса қажет деген баға берген. Цицеронның да еңбектерінде саяси қарым-қатынаста өзара байланыс, яғни, коммуникация «жалпыға бірдей тәртіп» орнатуға қызмет ететінін жазған. Орта ғасырдағы батысеуропаның ойшылдары Фома Аквинский мен Августин де өздерінің діни-философиялық жұмыстарында адамдардың арасындағы өзара қарым-қатынас Жаратушы берген қасиет екеніне назар аударған. Жаңару дәуірінде Николо Макиавеллидің туындыларында адамдардың көңіл күйін, мінез-құлқын өзгерту үшін олардың саяси санасына әсер ету мәселелері қаралған [2, с. 125].

Біздің дәуірде баспа ісінің дамуы арқасында ғалымдар арасында саяси коммуникация құбылысын, оның адам өміріндегі, мемлекет пен

қоғам дамуындағы орнына байланысты түрлі пікірлер мен ғылыми тұжырымдардың тартысын қыздыра түскен. Мысалы, XVI-ғасырда өмір сүрген ағылшын философы, материалист Томас Гоббс баспа ісін «көтеріліске шақыратын у» десе, XVII-ғасырда ағылшын поэты, ойшылы, саяси қайраткер Джон Мильтон, француздың атақты философы, жазушы Шарль Луи Монтескье бұқаралық ақпарат құралдарын билік органдарының, монархтардың қызметіне «қоғамдық бақылау орнату үшін өте қажетті құрал» деп санаған [3, с. 46].

XIX-ғасырдың ортасынан бастап саяси коммуникация марксистік идеология тұрғысынан қарастырыла бастайды. Бұл тұжырым бойынша баспа бетінде жарияланған әрбір материал түрлі құндылықтар мен идеяларды бұқараға жеткізу үшін қажет деп түсіндірілді. Маркстік тұжырым бойынша коммуникация тек құрал ретінде қаралып, оның табиғатына саяси рөліне онша мән берілмеді.

Бұдан кейінгі кезеңдерде немістің атақты әлеуметтанушысы, философы, тарихшысы Макс Вебер, неміс және британ философы, шыққан тегі еврей Карл Маннгейм саяси коммуникацияны мемлекет пен қоғамның арасындағы қатынастарға байланысты, саяси биліктің табиғаты мен жұмыс істеу механизмдеріне қатысты зерттей бастады. Олардың еңбектерінің басты нәтижесі – бұдан былай саяси коммуникацияға деген біржақты, қарапайым көзқарас жойылды. Саяси коммуникация күрделі, қоғамдық қатынастарда маңызды рөл атқаратын құбылыс екені дәлелденді. Бұдан былайғы ғалымдар Гарольд Лассуэл, Пауль Лазарсфельд пен Бернард Берельсонның еңбектерінде саяси коммуникацияның теориялық негіздері қаланып, саяси коммуникация өздігінше ғылыми бағыт ретінде жүйелі зерттеле бастады.

1940-жылдардың ортасында П. Лазарсфельд, Б. Берельсон мен Х. Годэ бірігіп «Халық таңдауы» атты азаматтық қоғамдардағы сайлау процестеріне арналған ғылыми еңбектерін жариялады.

1950-60 жылдары П. Лазарсфельд, Б. Берельсон мен Дж. Гербнердің қатысуымен электораттың сайлау процесіндегі мінез-құлқының өзгеруіне бұқаралық медианың әсерін зерттеген ғылыми еңбегі шықты [4, с. 156].

Қазіргі ғылыми ізденістің басты нысаны – саясаттағы, саяси акторлардың, билік пен қоғамның арасындағы процестер мен құбылыстардың жиынтығын зерттеуге қарай бұрыла бастады. Олардың тақырыбы – саяси коммуникация тұжырымдарының тарихи хронологиялық дамуы, жалпы ғылыми қағидалардың қалыптасуы және ғылыми ізденістердің әдістемелерінің даму тенденциялары.

Осындай тарихы тереңге жалғасатын ізденістер бүгінге дейін жалғасып келеді. Алайда, көптеген ғалымдардың зерттеулерінің басты тақырыбы бола тұра қазіргі дейін саяси коммуникацияның кешенді теориялық және әдістемелік негізі қаланды деп айтуға болмайды.

Жаңа дәуірдің дамуын сипаттайтын постиндустриалды қоғам, ақпаратты қоғам деген ұғымдар жай ғана метафора немесе

мегатенденция болудан қалды. ХХ-ғасырдың соңғы 20-30 жылында бірқатар дамыған елдердің экономикалары терең құрылымдық өзгерістер мен жаңарудан өте бастады.

Ауыр еңбекті қажет ететін өнеркәсіпті ғылымға, жаңа технологияға негізделген өндіріс алмастырды. «Білім индустриясы» деген атпен ақпаратты тарататын және өңдейтін, ғаламдық компьютерлендіру мен күрделі ақпараттық жүйелер жаңа қарқынмен дами бастады.

Бүкіләлемдік Интернет желісі жасалған соң адамзат өркениеті өзгеше даму фазасына көшті. Киберкеңістік, яғни, интеллектуалды машиналар кеңістігі пайда болды. Осы үрдістердің барлығы әлеуметтік және саяси, мәдени және рухани, жалпы гуманитарлық дәстүрлерді түбегейлі өзгерістерге ұшыратты.

Ақпарат – гуманитарлық прогрестің шешуші факторына айналды.

ХХ-шы және ХХІ-ші ғасырлардың тоғысында коммуникациялық технологиялардың жаңаша дамуы өнеркәсіпті едәуір жеңілдетті, әлеуметтік мәнді ақпаратты таратудың көпарналы болуының әсерінен ғаламдық ақпараттық кеңістік пайда болды. Экономикада жаңа ақпараттық сегмент дүниеге келді және ол тұтастай қоғамдық қатынастардың табиғатына әсер етті. Саяси-экономикалық, діни және мәдени қауымдастықтар бұл процестің белсенді қатысушыларына айналды. Жаңа замандағы коммуникацияның техникалық құралдары бұрын ойымызға келмеген ақпарат массивтерін жүздеген миллион адамдарға таратып қана қоймай, олардың еңбек етуіне, тұрмысы мен демалу индустриясына, қоғамдық және саяси өміріне ықпал етуде [5, с. 223].

Бүгінгі қоғамдар қазіргі бұқаралық коммуникация құралдарының (БКҚ) қуатты және жойқын әсерлі күшке айналғанын мойындауда. Ғылымның гуманитарлық салаларындағы мамандар – философтар, саясаттанушылар мен әлеуметтанушылар, заңгерлер мен психологтар және ақпараттық технологиялық саланың мамандары бұқаралық ақпараттың күшін жақсы түсінеді. Соңғы кездері бұқаралық коммуникация құралдары жасаған «виртуалды шынайылық» пен нақты айналадағы өмірдің арасы алыстап, бір-біріне сәйкес келмейтіні жиі айтылуда. Бұқаралық коммуникация құралдары (БКҚ) объективті ақпаратты бұрмалап, өздеріне қажетті қоғамдық пікір қалыптастырудың технологиясын әбден меңгерген.

Гуманитарлық ғылым саласының беделді мамандары ақпараттың мазмұнын сәл ғана өзгертудің өзі қоғам үшін қатерлі салдарларға алып келетінін ескертуде. Жаңа технологиялық құралдарды қолданудың арқасында Интернеттің көмегімен ақпарат тарату өзінің табиғаты бойынша қоғамның, мемлекеттің демократиялық жолмен дамуының кепілі болуға тиіс еді. Алайда, өмірде бұлай болмай тұр. Ақпарат тарататын арналарды бақылауында ұстайтын топ түрлі PR-технологиялар арқылы қоғамдық пікірді басқа жаққа бұрып, басқаларды өздерінің ықпалында ұстай алады. Өйткені, шынайы ақпаратқа жетуге

көпшіліктің мүмкіндігі жоқ. Ақпарат теңсіздігі бұған кедергі келтіреді. Қазақстанда ақпараттық теңсіздікті жоюға бағытталған арнайы мемлекеттік бағдарламаның қабылдануы да осындай себептерден туындаған [6, с. 19].

Қоғамдағы барлық адамдардың шынайы ақпаратқа қол жеткізуі, олардың ақпарат таратуға және алуға бірдей мүмкіндіктерінің болуы, олардың өз бетінше, ешкімнің сыртқы ықпалынсыз шешім қабылдауына жол ашады. Бұл – нағыз демократиялық құндылық. Қоғамның алға дамуының алғышарттарының қатарында ақпараттық теңсіздікке қол жеткізуі тұратыны кездейсоқтық емес. Осы мағынада саясаттану ғылымының саяси коммуникацияға деген қызығушылығы өте түсінікті. Өйткені, билікке қол жеткізу үшін коммуникацияның феноменін дұрыс бағалау қажет. Ақпараттық қоғамда билікке жетудің міндетті шарттарының бірі – ақпарат тарату процесін бақылауда ұстау және ақпараттың мазмұнын саяси билікке жету үшін өз қажетіне сай өзгерту мүмкіндігі.

Ақпараттық қоғамдар деп Жапония, АҚШ және Батыс Еуропаның көшбасшылары аталады. Бұлардың қатарына Оңтүстік Корея да қосылады. Ақпараттық қоғамдарға берілетін анықтамалар көп. Бірақ, олардың ерекшелік белгілері мен оларға тән басты сипаттар мыналар:

**1. Технологиялық:** шешуші фактор – ақпараттық технологиялардың барлық салаларда кең қолданылуы, ақпараттық технологиялар өндірісте, білім жүйесінде және барлық мекемелерде қолданылады.

**2. Әлеуметтік:** ақпарат қоғам өміріне сапалық өзгерістер әкеледі. Ақпарат әрбір адамның өмірін сапалы өзгертетін стимулға айналады, қоғамның ақпарат алуға мол мүмкіндіктері пайда болады.

**3. Экономикалық:** ақпарат экономиканың басты қозғаушы күші, қызмет көрсету, тауар мен қосымша құн жасауда, жұмыспен қамтуда ақпараттың орны ерекше. Ақпараттың құны өседі, ол тауарға, қызметке, ресурсқа айналады.

**4. Саяси:** ақпарат еркіндігі түрлі әлеуметтік топтар мен таптардың арасындағы саяси процестерге, келісімге үлкен мүмкіндіктер ашады. Ақпарат еркіндігі, оны тарату мен қолдану саяси процестер үшін маңызды рөл атқарады, билік пен қоғамның, әртүрлі топтардың мүдделерін ескеру үшін өмірлік қажеттілікке ие механизмге айналады.

**5. Мәдени:** ақпараттың мәдени құндылығы өседі, жеке индивид пен қоғамның рухани дамуындағы рөлі артады. Оны ескерусіз қалдыруға болмайды. Қоғамның әрбір мүшесінің рухани дамуы үшін, өсуі үшін ақпараттың маңызы еселенеді.

Қоғамдағы прогрессивті рөлімен қатар ақпараттың еркін таратылуы демократияның салтанат құруына ғана емес, биліктің әрбір адамның іс-қимылын толық бақылауға жол ашты. Қазірдің өзінде АҚШ билігі Apple, Microsoft, Google, Facebook сияқты технологиялық алпауыттардың қызметі мен өнімдері арқылы өз азаматтары мен

шетелдік азаматтарды, тіпті, Ұлыбритания, Германия, Франция, Ресей сияқты мемлекеттердің басшыларының телефондарын тыңдап, электронды жәшіктерін бұзуға әрекет жасағаны мәлім болды.

Гуманитарлық ғылымдар мен техникалық ғылымдардың тоғысында дамып жатқан саяси коммуникация жүйесі үшін тағы бір басты мәселе бар. Бұл мәселе адамның физиологиялық мүмкіндіктеріне тікелей қатысты.

Ғылыми-техникалық революцияның нәтижесінде ақпаратты жасау мен таратудың құны төмендеп келеді. Күнделікті таратылатын ақпараттың көптігі соншалықты әрқайсымыз олардың азғантай бөлігін ғана қабылдап, қорытып үлгереміз. Өйткені, адамның физиологиялық мүмкіндіктері шектеулі. 5-6 сағаттың көлемінде біз бірнеше мегабайт қана ақпаратты қабылдап, өңдей аламыз. Голландиялық Й. Ван Квиленбургтың зеттеулерінде, жыл сайын өндірілетін және ұсынылатын ақпараттың көлемі 8-10% артуда. Оны қабылдау мен тұтынудың өсу қарқыны төмен [7, с. 164].

Осындай жағдайда «жасанды интеллект» жүйелерінің болашақта қаншалықты сұранысқа ие болатынын болжау қиын емес. Бүгінгі фундаменталды ғылымдар үшін техникалық мүмкіндіктері өте жоғары супер-компьютерлер ауадай қажет болса, ертең жүздеген терабайт ақпаратты өңдеп, мамандарға ұсыныс әзірлей алатын «жасанды интеллектуалды» жүйелермен қаруланған қоғамдар әлемдік биліктің тұтқасын ешкімге бермейтін дәрежеге көтеріледі. Сондықтан да, ғаламдық деңгейдегі мемлекеттік қауіпсіздік мәселесі киберкеңістікке көтеріліп, ақпараттық жүйелердің соғысына ауысуда.

Біздің елдің технологиялық әлеуетінің жоғары болуы, ертеңгі Қазақ елінде «Мәңгілік Ел» идеясының салтанат құруы үшін маңызды алғышарт болып қала береді. Жастардың техникалық білімге құштарлығын оятып, қазақ қоғамының технологиялық көкжиегін кеңейту үшін де ұлтымыздың әрбір азаматы өз үлесін қосуы тиіс.

### **Қолданылған әдебиеттер:**

1. Lasswell H.D. The Structure and Function of Communication in Society. / Ed.: L. Bryson. New York: Harper and Brothers, 1948. – 15 б.
2. Мифологический словарь. М.: Сов. Энциклопедия, 1991. The Cambridge encyclopedia of language / David Crystal – 2nd ed. Cambridge University Press, 1997. – 125 б.
3. Монтескье Ш.Л. О духе законов. М.: Мысль, 1999. – 46 б.
4. Lazarsfeld P., Berelson B., Gaudet H. The People's Choice. New York: Free Press, 1944. – 156 б.
5. Бочаров Т., Бочарова И. Глобальное коммуникативное пространство: проблемы безопасности общения // Национальная безопасность / Nota Bene. – 2012. – 223 б.



6. Қазақстан Республикасында ақпараттық теңсіздікті төмендетудің 2007-2009 жылдарға арналған бағдарламасы / <http://adilet.zan.kz> – 19 б.

7. Perloff R.M. Political communication: politics, press and public in America. Mahwah, NJ: Lawrence Erlbaum Associates, 1998. – 164 б.

#### **5.4. Социокультурный потенциал телевидения в деле духовного возрождения народа**

**Улбосын Меирбековна Есенбекова**

кандидат филологических наук, ассоциированный профессор,  
доцент кафедры Телерадио и связи с общественностью  
Евразийского национального университета им. Л.Н. Гумилева  
(Астана, Казахстан)

##### **Аннотация**

*В статье уделяется пристальное внимание проблеме национально-идеологического воспитания и эстетического воздействия телевидения на личность в условиях процессов глобализации и европеизации общественных отношений. По результатам исследования были определены социокультурный потенциал современного телевидения и специфические качественные характеристики телепрограмм, которые играют огромную роль в формировании историко-познавательной системы ценностей личности и свидетельствуют о развитой духовной культуре общества.*

*Ключевые слова:* средства массовой информации, телевидение, национальные традиции, идеология, культурные ценности.

#### **Sociocultural Potential of Television in the Matter of Spiritual Revival of the People**

**Ulbossyn M. Yessenbekova,**

Cand. Sci (Phil.), Assoc. Prof.

Assoc. Prof. Department of Teleradio and Public Relations

L.N. Gumilyov Eurasian National University

(Astana, Kazakhstan)

##### **Abstract**

*The article pays close attention to the issues of national-ideological education and an aesthetic impact of television upon personality in terms of globalization and Europeanization of public relations. As its objective, the research aimed at a search for quality characteristics for some broadcasts selected from TV broadcasts of the nowadays time, for various reasons almost unknown for the foreign viewers.*

*Key words:* mass media, TV, national traditions, ideology, cultural values.

История человечества не знает таких ярких примеров, когда определенный способ коммуникации имел столь сильное влияние на жизнь людей, общества или государства. Появившись относительно недавно, телевидение превратилось в уникальный и оригинальный способ распространения информации, которое сочетает в себе технологию видео и аудио вещания. Благодаря этому свойству визуализации и аудирования телевидение стало занимать ведущее место по популярности среди средств массовых коммуникаций.

Современный мир невозможно представить без телевидения, имеющий громадный потенциал. Благодаря телевидению любая информация, показанная в эфире, сразу приобретает значимый статус и становится популярным [1, с. 125].

Человечество привыкает жить в условиях информационного общества. Как известно, в документах Всемирного саммита, где обсуждались вопросы информационного общества, были сформулированы новые требования к средствам массовых коммуникаций. В том числе к телевидению, как самому популярному институту массовой информации. Все это было сформулировано как «глобальная задача в новом тысячелетии» [2, с. 96].

При осмыслении роли и значения национальных традиций в истории человечества как единого социума следует помнить о ценности достижений культуры каждого этноса, их изучении и сохранении. Следует избегать опасности смешения, подмены ценностей и понятий, что особенно важно в процессах глобализации, централизации, миграции, создания крупных геополитических объединений. Их следствием являются процессы ассимиляции или диссимиляции.

Общественная ценность национальных культур не требует доказательства. Об этом говорит, например, поддержка культур малых народов как со стороны государств, так и со стороны крупных институтов, которые посредством грантов и иной поддержки сохраняют в национальном наследии память культурных обычаев, норм поведения и межличностного общения. Наглядно на это указывают слова Л.Я. Штейнберга о том, что в эпоху общинно-родового строя не было людей или племен, которые бы не пользовались названиями, не строили отдельных домов, не имели традиций и обычаев [3, с. 140]. Подобные культурные различия между этносами присущи человечеству со времен зарождения человеческого общества. Поэтому они имеют непреходящую ценность, подлежат пропаганде и развитию, изучению и сохранению как гарант будущего страны. Без них невозможна всесторонне развитая культура, они являются ее потенциальной силой, в конечном счете – силой государства [4, с. 95].

В этой связи можно обратиться к трудам искусствоведа Д. Авдеева, который изучал древние традиции, их педагогическое, воспитательное значение. По его мнению, они способствовали объединению людей на одной территории, их выживанию, помогали

боротся за ресурсы, формировали личные качества человека. Традиционные виды искусства складывались из наблюдений за природой на основе повседневного опыта, имели ритуальное, символическое значение, позволяли почувствовать принадлежность к социуму, защищенность перед силами природы или врагами, ознаменовать переход из одной возрастной или социальной группы в другую [5, с. 26].

В 1960-1970-е годы своего рода идеологом нации стал О. Жанибеков, привлекавший молодежь к литературе и искусству. Он был новатором в целом ряде проектов, сыгравших значимую роль в истории нации. Например, восстановил забытый за 60 лет национальный праздник Наурыз и способствовал его превращению в общую народную традицию. Относительно идеологии О. Жанибеков, после обретения независимости республикой, высказался так, проанализировав причины проблем в области двуязычия и двойного гражданства: «Мы не могли полностью реализовать свои экономические, производственно-технические, духовно-нравственные возможности, поскольку в царскую эпоху зависели от метрополии, а в советское время – от Центра. Нам была нужна национальная идеология, учитывающая интересы казахской нации, которая по различным причинам не могла главенствовать в республике в течение многих лет» [6, с. 359].

О. Жанибеков собрал научные доказательства того, что казахский народ мало изучен как нация, что по итогам небольшого числа исследовательских и аналитических проектов, которые все-таки имели место, не принимались соответствующие меры, не формировались возможности для дальнейшего развития именно национального аспекта. В этой связи ученый указал на значительную роль национальных программ и стратегий государства. Он подчеркивал, что Казахстану необходима идеология, которая может и должна быть только национальной.

Собственный вклад внесло и телевидение Казахстана, история которого насчитывает пятьдесят четыре года. Деятели культуры давно оценили роль телевизионных технологий в продвижении национальных ценностей, формирования уважения к историческому прошлому не только в аспекте движения к независимости, но и в аспекте создания на их основе новых ценностей культуры, в нашем случае – телевизионной культуры.

Тем самым, они реализовывали воспитательную и обучающую функцию телевидения, уже отмеченную нами выше, телевидения, которое вносит вклад в укрепления единства нации и сохранения национальных ценностей [7, с. 75].

Созданные на казахстанском телевидении К. Игисиновым, Ф. Бегембаевой, С. Оразалином и К. Корганом программы отвечали актуальным вопросам времени, способствовали созданию новых форм

будущей телепублицистики, представляли социально-психологические качества общества и опирались на достижения технического прогресса.

В. Саппак и другие отмечали, что ценность телепередачи зависит от длительности «жизни» программы на экране, мастерства автора и дальновидности режиссера [8, с. 143]. Успех «Кокпар» со временем доказал верность этих слов. «Кокпар» стала одной из тех телепрограмм, в которых преобладает национальный окрас. Сегодня среди множества аналогичных передач «Кокпар» выделяется оригинальностью и с каждым годом ее ценность осознается острее. С. Муса писал, что зрители, наверняка, не забыли передачу «Кокпар», в рамках которой в конкурирующие команды были собраны в начале восьмидесятых годов самые талантливые студенты вузов Алматы [9, с. 3-4].

Тесная тематическая связь телепередачи «Кокпар» с различными формами народной традиции позволила вернуть того зрителя, который в силу разных причин отдалился от национальных ценностей. Среди зрителей в годы выхода передачи в эфир едва ли были такие, кто не прислушивался или не проявлял интереса к «Кокпар». Подтверждением тому стали 3859 писем зрителей, поступивших в редакцию «Кокпар» в 1983-1984 годах. В студии ставились вопросы литературы, культуры, науки, искусства, подталкивая каждого к размышлениям и творческому поиску. Участники проявляли грамотность, здравомыслие, широкий кругозор и находчивость.

Известный общественный деятель и публицист К. Смаилов отмечал, что «Кокпар» создавался нелегко. Например, создатели растерялись, когда увидели, что студенты затрудняются с поиском верного и быстрого ответа. Затем ситуация изменилась. Начальный этап истории передачи показал, что упрощенность сценария, проявленная в эфире ограниченность кругозора и засоренность языка, «штампованные» мысли – это не мастерство, а недостатки, с которыми надо бороться [10, с. 3].

Отличительная черта телепередачи «Кокпар» – это ее создание на национальной основе по сравнению с другими проектами на основе принципа состязательности. Успех «Кокпар» заключается в том, что создателям удалось донести до нынешнего поколения бессмертное наследие народа. Они научили молодых думать и прогнозировать, развили навыки логического мышления, умение владеть, быть, сознательными, рассудительными, проявлять решимость и осмотрительность.

Казахстан пока не стал полноправным участником мирового информационного пространства. Поэтому создателям телевизионной продукции следует помнить обо всех опасностях, угрожающих им в эпоху рыночной экономики и глобализации, когда так велик риск для страны стать лишь потребителем экспортируемой телевизионной продукции [11, с. 146].

В этой связи на современном этапе авторам телепрограмм придется проявить весь свой талант и творческий подход, а также гибкость и понимание ситуации, чтобы сохранить и преумножить лучшие традиции телевидения Казахстана.

В ходе своего развития за более чем пятьдесят лет истории Казахское телевидение развивалось технологически. Это привело к расширению жанровой системы, с одной стороны, и проявлению тенденций к межжанровой синкретичности, с другой, в русле общемировых тенденций. Это привело и к расширению функций телевидения (например, появились функции рекреативная и гедонистическая) и эстетическому обогащению содержательной части телепередач.

В силу демографических, политических, географических и иных факторов, специфика казахского телевидения не является достаточно изученной. В этой связи весьма перспективными представляются дальнейшие исследования качественных характеристик телепрограмм с дифференциацией по выбранной нами тематике. То есть представляется оправданным дальнейшее изучение телепередач национальной и военно-исторической тематики по группам с целью выявления их классификации, жанровых, художественных и композиционных особенностей, обобщенных по каждой группе, а также тех трудностей, что стоят перед их создателями в аспекте сохранения и продвижения национальных традиций и воздействие телевидения на зрителя.

### **Список литературы:**

1. Егоров В. В. Телевидение между прошлым и будущим. М.: Воскресенье, 2002. – с.125.
2. Дюмазедье Ж. На пути к цивилизации досуга // Вестник МГУ. Серия 12. Социально-политические исследования. – 2003. – с. 96.
3. Штейнберг Л.Я. Первобытная религия в свете этнографии. – Л.: Аврора. – 1936. – с. 140.
4. Чернявская Ю.В. Народная культура и национальные традиции: Учебно-методическое пособие. – Минск. – 1998. – с. 95.
5. Авдеев Д.А. Происхождение театра. – Л-М.: Советский писатель. – 1954. – с.26.
6. Абдакимов А. История Казахстана с древних времен до сегодняшних дней. – Алматы: Дауир. – 1994. – с. 359.
7. Кочеткова А.В. Роль радио и телевидения в разрешении социально-экономических проблем современного общества: (на примере США): автореф. дис. канд. социол. – М., Моск. гос. акад. приборостроения и информатики. – 1997. – с. 75.
8. Саппак Вл. Телевидение и мы. – М.: Искусство. – 1976. – с. 143.
9. Муса С. Жизнь - состязание, попробуй участвовать // Егемен Казахстан, 1 мая. – 1998. – с. 3-4.

10. Смаилов К. Размышления вокруг программы «Кокпар» // Егемен Казахстан, 1 августа. – 1998. – с. 3.

11. Шорохов Д. Литература и телевидение // Массовая коммуникация. – Алматы: Кафедра ЮНЕСКО КазНУ. – [Электронный ресурс]. – Режим доступа: [http://www.unesco.kz/massmedia/pages/12\\_5.htm](http://www.unesco.kz/massmedia/pages/12_5.htm). 2001-2002. – с. 146.

## 5.5. Социально-психологические функции журналистики

### Айсулу Тлеубековна Матаева

старший преподаватель кафедры печати и издательского дела факультета журналистики и политологии. Евразийский национальный университет им. Л.Н. Гумилева (Астана, Казахстан)

Прежде чем рассматривать психологическую компоненту деятельности СМИ как отдельную категорию, нужно разобраться в самом понятии, что же такое «медиапсихология» и степень научной разработанности этого вопроса. Преподаватель факультета журналистики МГУ им. М. Ломоносова, кандидат психологических и доктор филологических наук Е.Е. Пронина, посвятившая свою профессиональную жизнь, в том числе, изучению этого понятия, характеризует медиапсихологию как науку «о формах осуществления нелокальных психических процессов в пространстве массовой коммуникации» [1, с. 113].

Другой термин предлагает кандидат педагогических наук, преподаватель психологии СГУ им. Чернышевского М.В. Жижина, рассматривающая «медиапсихологию», предметом которой является «личность в свете современной медиакультуры». Согласно автору, «медиапсихология - отрасль психологической науки, рассматривающая личность в контексте взаимодействия с современными средствами коммуникации как индивидуальными, так и массовыми. Выявляет и описывает основные компоненты медиакультуры, психологические закономерности отношений и поведения людей в медиапространствах, изучает феномены и механизмы восприятия медиакультуры человеком, взаимодействие личности и массмедиа в современной культуре информационно-коммуникационных технологий» [2, с. 45].

В эпоху цифровых технологий, когда гаджеты становятся продолжением нервной системы, стоит обозначить медиапсихологию «отражением нового витка развития информационных технологий массовой коммуникации и формирования новой парадигмы науки» [3, с. 338]. С другой стороны, понятие «медиапсихология» в большей степени характеризует «инструментальную» составляющую информационной деятельности, в то время как «психология

журналистики» является расширенным термином, если рассматривать последнюю как развивающийся социальный институт.

Рассматривая функции СМИ, которые традиционно называются основными «пятью китами» массовой коммуникации, можно проследить психологическую доминанту каждой из них.

1. Коммуникативная функция. Если психология - наука, изучающая закономерности функционирования психической деятельности человека и групп людей, а, следовательно, результат их взаимодействия между собой, коммуникативная функция СМИ несет в себе прямую отсылку к социальной психологии и косвенную - к психологии личности. Информация передается от человека к человеку путем прямого общения в невербальной и вербальной форме, где каналом передачи этой информации выступают СМИ.

Кроме того, для того чтобы чувствовать себя уверенным, человек должен сравнивать свою точку зрения с позициями других людей, обращаясь к своеобразной общественной «камере эталонов» (иначе - оценку происходящего). И этой «камерой» все чаще становится медиаконтент. СМИ сегодня являются одним из удобных каналов осуществления разных видов дистанционной коммуникации. По такому типу коммуникации построена, например, телепередача «Жди меня».

Однако коммуникативная функция журналистики, имеет негативный аспект, когда становится компенсацией невозможности реальной общения с людьми. В этом ключе телевизионный персонаж (будь то герой художественного фильма или телеведущий) становится потребителю важнее настоящего взаимодействия с людьми.

Это дегенеративное состояние психики точное показано в картине Даррена Аронофски «Реквием по мечте». Героиня актрисы Эллен Берстин — страдающая от одиночества и пребывающая в панической зависимости от виртуальной реальности домохозяйка Сара Голдфарб заплатила сумасшествием в погоне за своей мечтой - стать участницей любимого телешоу, где кому-нибудь она по-настоящему будет нужна. Стоит отметить, что кинолента попала в соискатели премии «Сатурн» как лучший фильм ужасов, настолько мрачным и пугающим показался тот мир, что был воссоздан на экране.

2. Идеологическая функция. От констатации фактов до глубинного воздействия на сознание аудитории.

Журналистика является идеологическим инструментом и позволяет укрепить в сознании общества определенный тип поведения и действий. В ее реализации журналисты, безусловно, опираются на знания психологии. Учитываются достижения различных направлений и школ, теории влияния. Идеологическая составляющая личности оказывает активное воздействие на психическое состояние человека, а потому и в осуществлении этой функции психологический компонент очевиден.

3. Культурно-просветительская функция. Для ее проявления в системе журналистики потребовалась определенная база – накопление человечеством знаний. Существует обоснованное мнение, одним из основных грехов теории журналистики является ее оторванность от истории. Без исторической опоры сегодня создаются целые научные направления, фундаментом которых служат другие теории, опирающиеся уже на обобщение современной практики.

Такой теоретический подход может быть непродуктивен. Здесь СМИ выступают, в том числе, каналом передачи сообщения от одного поколения к другому за счет устоявшихся формы поведения людей. Тут же появляется множество психологических проблем («не сотвори себе кумира», «отцы и дети» и другие).

4. Информационная функция также связана с психологией человека. Клинически доказано, что полный информационный вакуум в зависимости от продолжительности приводит к серьезным нарушениям психики. А такие категории, как информационный голод или информационное отравление, генерируемые СМИ, сегодня изучаются уже в рамках психиатрии.

5. Рекреативная (развлекательная) функция. В непрерывно сменяющемся потоке срежиссированных ток-шоу и интеллектуальных игр, заполнивших телевизионный эфир, теряются рассуждения теоретиков о том, что в широком понимании рекреативная функция должна быть «всепроникающей». Это значит, что реализация прочих функций возможна только в том случае, если материалы воспринимаются аудиторией «с удовольствием», заинтересовывают, приносят эстетическое наслаждение, радость познания нового. Психологическая безопасность такого агрессивного способа «релаксации» неоднозначна. Однако зрители осуществляют «эмоциональную разгрузку» при просмотре позитивных телепередач, где не требуется способности мозга к активному анализу и размышлениям.

Однако в массово-информационном процессе действует еще один вид социальных субъектов, о которых нередко забывают — это сами журналисты. Для них журналистика выполняет служебно-профессиональную функцию, с которой связана реализация их знаний и навыков, исполнение должностных обязательств, обеспечение средствами к существованию; и творческую функцию - самореализацию и саморазвитие в процессе создания журналистских произведений.

В этом моменте нужно сделать отсылку на любопытный факт - трансформации массового сознания, равно как и разновидности функций массовой коммуникации, особенное внимание уделяют эксперты психологии и даже психиатрии, в то время как в современных трудах зачинщиков торжества - журналистов все труднее сыскать рассуждений на эту тему. Так, доктор психологических наук,



социальный психолог Ю.А. Шерковин в книге «Психологические проблемы массовых информационных процессов» выделяет отдельную категорию: социально-психологические функции массовой коммуникации [4, с. 79].

Автор рассматривает эту классификацию как манипуляцию, строгий расчет СМИ на «объективные психологические потребности» человека, а также аспекты тех изменений, которые принесла с собой научно-техническая революция. В противном случае, сообщения, катализируемые СМИ, могут быть не поняты и не приняты аудиторией, что не иначе как предложение, которое породил всеобщий спрос. Для полноты картины исследуем еще «пять китов», необходимых для погружения в мир синтеза телевизора и человеческого мозга.

1. Функция социальной ориентировки. Эта функция имеет прямое отношение к многогранному процессу социализации и основана на потребности людей не только пассивно получать информацию, но и самим быть активными участниками информационного поля. Отдельный человек усваивает опыт социума и транслирует его в собственные ценности и установки.

2. Функция контакта. Здесь есть существенное отличие от коммуникативной функции. Одновременное восприятие огромной аудитории сообщений СМИ создает некую информационную общность, что облегчает установление контакта с незнакомыми людьми и закрепление связей со знакомыми. Проявляется, когда человек не может проявить себя в непосредственном общении. Способность «держат руку на информационном пульсе» компенсирует человеку собственную невостребованность.

3. Функция социальной идентификации. Как ни странно, то же самое, что потребность человека в защите путем причастности к одним социальным группам и отмежеванию от других. Порождает уверенность в своих силах. Системой отсчета для себя и других является здесь референтная группа, в которую попадает человек, выбравший тот или иной «клуб по интересам».

4. Утилитарная функция. С помощью СМИ человек находит информацию с практической направленностью, заимствует эффективные модели поведения.

5. Функция эмоциональной разрядки. Осуществляется через публикации развлекательного характера. В определенном ключе может оказывать своего рода наркотическое воздействие, уводя реципиентов в мир иллюзий, отгораживая их от реальных и повседневных забот.

Как видим, все функции нашего мастерства в той или иной степени сводятся к запуску ответа на психологические потребности человека в глобальном масштабе. Для одних людей СМИ выступает в роли «окна» в тот мир, где по какой-либо причине у них нет возможности оказаться, а, следовательно, и полной мере оценить происходящее. Это и является топливом, на базе которого и полыхает

огонь информационных войн между агентами информации разных стран. Для других - способ поддержания активной жизнедеятельности в условиях непрерывно меняющихся событий во всех сферах общества.

Человеку становится стыдно: не знать о глобальных перестановках в политической среде, причинах и следствиях кризиса экономики, о криминогенной обстановке в собственном городе. Обе ситуации вполне нормальны для классической цепочки «отправитель информации-канал передачи-реципиент (получатель информации)». Но современные реалии всеобщего равнодушия к СМИ рисуют в воображении скорее треугольник, в котором канал передачи является отдельным субъектом процесса, имеет право голоса и способен менять концепцию и направление своей «посылки».

Метафора, которая имеет смысл, по большому счету, только для самих журналистов звучит как «четвертая власть». Через призму этого понятия журналистика рассматривается в качестве независимого, автономного социального института, вовлеченного в управление обществом. Агенты этой корпорации осуществляют свою работу в рамках системы сдержек и противовесов всех ветвей власти.

Такая власть не избирается согласно демократическими процедурами и никем не контролируется, кроме соответствующего законодательства и потребительского спроса. Она действительно является относительно самостоятельным источником властных полномочий, осуществляя прямое или косвенное влияние на состояние общественного мнения в процессе восприятия и оценки этим мнением акций законодательных и исполнительных органов власти, конкретных представителей власти, а также воздействуя на итоги выборов.

Иногда медиакратии придают буквальный смысл сами слушатели, читатели и зрители, которые воспринимают mass media либо как прямого партнера государственной власти, либо как «противовес», орудие борьбы с ней. Медиакратия (от англ. mass media - СМИ и др.-греч. κράτος - власть) — влияние, власть СМИ. Термин означает явление, когда политические решения и дискуссии, а также политическая коммуникация в современных демократиях происходят не в первичной политической плоскости, а в интересах СМИ. Немецкий политолог Томас Мейер (англ. Thomas Meyer) посвятил много работ толкованию этого термина [5].

С другой стороны, СМИ могут также выступать в роли медиатора, посредника и несут в себе «площадку», на которой организуется и поддерживается постоянный общественный диалог для достижения баланса сил в обществе. Это реалистическая и взвешенная концепция, в которой СМИ не претендуют на власть над обществом, но в то же время оказываются важным и необходимым элементом общественного процесса.

Личность как потребитель массовой информации. Типология аудитории СМИ. Деятельность журналиста в основном может быть творчески стимулированной (воплощение креативных, идейных возможностей для оригинального поворота темы и всесторонней ее разработки) и утилитарно-прагматической (анализ, систематизация уже известной информации, декодируемость текста, понятие релевантности сведений). Однако, эта деятельность, может быть усилена некоторыми обстоятельствами индивидуально-личного и социально-культурного характера.

Аудитория - временная, относительно устойчивая общность людей, возникающая в связи с конкретным источником информации [6].

Прежде всего, говоря об аудитории, следует понимать то состояние общества, когда в нем есть люди, которые могут и хотят купить продукт массовой информации. Так, рыночные отношения между информационным продуктом и потребителем возникло только в ходе технологических революций XVIII-XIX вв. В процессе этой эволюции менялось и само понятие жизненно необходимых благ.

Конвейеризация и стандартизация труда на производстве привели к возникновению необходимости той самой «эмоциональной» разрядки, о которой уже упоминалось выше. Увеличение количества свободного время у большинства членов общества западной цивилизации появилось лишь в конце XIX в., когда в промышленности произошло сокращение рабочих часов. В дальнейшем время, затрачиваемое на досуг, в среднем стало увеличиваться, чем время, отводимое потребностям первой необходимости, что впоследствии привело к образованию системы ценностей, которая оказала влияние на образ жизни и культуру людей [7, с. 98].

Можно также охарактеризовать аудиторию, как подвижное, быстро меняющееся образование, которые имеет две основные характеристики: пассивная и активная часть (взаимодействие со СМИ, обратная связь, все, кто пишут письма в редакцию). Аудитория также может быть первичной и вторичной.

Первичная аудитория - непосредственно люди, которые сами получили информацию от СМИ. Большой пласт составляет вторичная аудитория, которая получает информацию от первичной, со всеми возможными искажениями в процессе ее. Глазами СМИ аудиторию классифицируется, как расчетная (предполагаемая) - фокус-группа, на которую направлена информация; реальная (уникальная) - аудитория конкретного источника информации; потенциальная - часть аудитории, которая впоследствии может приобщиться к источнику информации.

1. Первая группа характеристик аудитории: качественно-количественные признаки, с помощью которых описывается внутренняя структура аудитории, относительно независимая от системы СМИ. Выделяются: социально-демографические (пол, возраст, уровень образования, социальное положение), социально-

психологические характеристики (потребности, установки, мотивы) и информационные потребности (субъективные склонности, стремления, пожелания). Исследования показывают, что учет коммуникатором информационных потребностей аудитории - один из основных факторов эффективной работы средств массовой информации в диалоге со зрителями, слушателями, читателями.

2. Вторая группа характеристик аудитории: процесс потребления массовой информации. Включает в себя:

- характеристики условий (экономические, географические, временные), при которых происходит подключение аудитории к потреблению информации;

- характеристики «включенности» аудитории в процесс потребления массовой информации. Подписка на периодические издания или регулярность их приобретения, наличие теле-радиоаппаратуры;

- характеристики отношения аудиторий к материалам СМИ. Общее отношение аудитории к программе, передаче, материалу, так и оценка их отдельных сторон. Оценка оперативности, уровня критичности, объективности материалов;

- характеристики информированности аудитории о деятельности самих СМИ;

- характеристики, связанные с участием аудитории в производстве и ретрансляции информации, (в том числе обсуждение, использование полученной информации в различных сферах деятельности респондентов, обращение в СМИ, нештатное сотрудничество).

3. Третья группа характеристик аудитории: изучение воздействия сообщений масс-медиа на сознание аудитории. Социологами, психологами, политологами (в ходе комплексного анализа деятельности не только СМИ, но и всей системы жизнедеятельности аудитории) фиксируются изменения, происходящие в сознании и поведении зрителей, слушателей, читателей.

### **Список литературы:**

1. Пронина Е.Е. Категории медиапсихологии: факты, феномены, фантомы // Человек как субъект и объект медиапсихологии / Отв. ред. Е. Л. Вартанова, Ю. П. Зинченко, В. В. Миронов. М.: Изд-во Моск, ун-та; Ин-т человека, 2011.

2. Жижина М.В. Курс «Основы медиапсихологии»: Учебно-методическое пособие. - Саратов: ИЦ «Наука», 2008.

3. Человек как субъект и объект медиапсихологии. – М.: МГУ имени М. В. Ломоносова / Ин-т человека; Изд-во Моск. ун-та, 2011.

4. Шерковин Ю.А. «Психологические проблемы массовых информационных процессов». М., 2007.

5. Thomas Meyer: Mediokratie, Suhrkamp, Frankfurt, 2001.

6. Олешко В.Ф. «Психология журналистики». Изд-во Михайлова В.А. Санкт-Петербург. 2006 г.

7. Федотова Л.В. «Социология массовой коммуникации». М., 2003 г.

## **5.6. Работа с текстом по специальности при обучении русскому языку**

### **Сауле Хамзеевна Амандыкова**

кандидат филологических наук, доцент кафедры «Казахского, русского и латинского языков» (г. Шымкент, Казахстан)

### **Роза Бердалиевна Абишева**

старший преподаватель Южно-Казахстанской государственной фармацевтической академии (г. Шымкент, Казахстан)

### **Роза Кайшибековна Кальменова**

старший преподаватель Южно-Казахстанской государственной фармацевтической академии (г. Шымкент, Казахстан)

### **Гульхан Мейманкуловна Кемелова**

преподаватель Южно-Казахстанской государственной фармацевтической академии (г. Шымкент, Казахстан)

### **Мадина Адильбековна Умаралиева**

старший преподаватель Южно-Казахстанской государственной фармацевтической академии (г. Шымкент, Казахстан)

#### **Резюме**

*Данная статья посвящена демонстрации позитивного опыта применения инновационных методов работы со студентами при изучении русского языка.*

#### **Abstract**

*Given article is devoted demonstration of positive experience primeneniya active methods of work with students at studying of Russian disciplines.*

Образование в нашей республике находится в условиях кардинальных перемен – реформирования. Цель реформы – интеграция Казахстана в мировое образовательное пространство, смена парадигмы образования и формирование его новой национальной модели. В данных условиях радикальному изменению подвергаются цели, задачи образования, его структура и содержание. Главной задачей сегодняшнего дня становится повышение качества подготовки будущих специалистов, способных вести бизнес в различных отраслях экономики.

Развитие у студентов способности логического мышления и умения творчески применять полученные в процессе обучения объем знаний при самостоятельном принятии решений на поставленную перед ним задачу – одна из главных целей обучения на занятиях

русского языка. Хорошая методика преподавания обеспечивает единство интересов преподавателя и студентов. В этом отношении инновационные методы активного обучения в работе с текстами по специальности являются одним из наиболее перспективных путей совершенствования профессиональной подготовки будущих специалистов.

Необходимо, чтобы материал, подобранный для изучения русского языка, характеризовался следующими признаками: актуальность содержания, информативность, соответствие тематике общения, мотивированность профессиональной деятельностью будущих специалистов.

Следует отметить, что отбор текстов должен не просто носить профессионально-ориентированный характер, но и учитывать узкую специализацию студентов.

Но порой тексты по специальности, используемые при обучению русскому языку бывают сложными для восприятия в национальной аудитории, особенно если это тексты научного стиля. Они насыщены отвлеченными понятиями, имеют обобщенный смысл. Тексты часто бывают объемными, предложения занимают несколько строк. Студентам слабо владеющим русским языком, имеющим ограниченный запас слов, бывает трудно сразу уловить основную мысль текста. В связи с этим серьезное внимание в процессе обучения русскому языку на неязыковых факультетах должно уделяться повышению эффективности обучения чтению текста и работе по усвоению и умению использовать терминологию.

Как известно, для текстов характерна логическая связанность всех частей, что позволяет строить процесс обучения русскому языку в виде системы: определение термина, введение термина, отнесение предмета к классу (типу), анализ его структурного и количественного состава, происхождение предмета или явления и т.д.

Логическая последовательность в процессе обучения чтению научного текста и восприятию научной информации может стать определенной схемой изложения, благодаря которой обучающимся будет легче понимать текст и воспроизводить его.

Занятие, посвященное заданиям с текстами, можно определить, как «коммуникационное занятие», он позволяет формировать коммуникативные умения студентов, отрабатывать навыки как устной, так и письменной речи. На таких занятиях дается возможность студентам:

- думать свободно
- говорить непринужденно, эмоционально
- читать внимательно, по желанию
- осознавать, как сделаны тексты
- писать свободно, эмоционально.

Говорить о методах работы с текстом сложно. В первую очередь это связано с тем, что тексты бывают разных типов, сложности и т.д. Важное значение имеет и то, насколько подробно надо запомнить текст, на какое время это надо сделать, достаточно ли просто только понять текст и выделить основные мысли. Имеет значение и то, в каком виде представлен текст — в письменном, когда можно несколько развернуться к нему, или устном, когда Вы можете прослушать текст только один раз. Конечно, в основном Вы будете работать с текстами, к которым можно неоднократно возвращаться.

Существует несколько методов работы с текстами, позволяющими хорошо их усвоить. Методы основаны на повторном чтении, но не бессистемном, когда текст читается много раз подряд, а на осмысленной работе с текстом.

#### 1. Метод ОВОД

Метод ОВОД позволяет усвоить текст за 4 повторения. Расшифруем название метода ОВОД – Основные мысли, Внимательное чтение, Обзор, Доводка.

##### 1) Основные мысли.

Прочитайте текст с целью восприятия основных мыслей и их взаимосвязи. Если необходимо — выпишите или выделите основные мысли. Не подглядывая в текст, ответьте себе на вопрос, каковы основные мысли текста.

##### 2) Внимательное чтение.

Прочитайте текст еще раз, но только внимательно, обращая внимание на подробности. Читайте не торопясь.

Ваша основная задача на этот раз увязать подробности с основными мыслями. На этом этапе можете использовать известные Вам техники запоминания.

##### 3) Обзор.

Теперь просмотрите текст бегло, особенно не углубляясь в него. На этот раз начните просмотр текста с конца. Просмотрите, насколько верно Вы связали основные мысли с подробностями. Проведите параллели с уже имеющимися у Вас знаниями. Составьте приблизительный план текста. Если текст большой, можете использовать сетку.

##### 4) Доводка.

Повторите по памяти текст. Начинайте рассказ с существенных моментов, постепенно вспоминая все подробности, к ним относящиеся. Перечитайте текст еще раз, посмотрите, что Вы упустили, подумайте, почему это произошло. Обязательно повторите материал через пару часов, а затем используйте уже известный Вам график повторения материала. Стремитесь запомнить немного больше того, что Вам необходимо.

## 2. Метод ОЧОГ.

Эта формула работы с текстом немного отличается от метода ОВОД.

Название составлено тоже по первым буквам названий этапов работы с текстом. ОЧОГ - Ориентировка в тексте с целью выделения основной мысли, повторное и внимательное Чтение, Обзор текста с целью его более глубокого осмысления, осознания главного и второстепенного, мысленный пересказ с выделением главной мысли.

Эти формулы (ОВОД и ОЧОГ) очень похожи между собой. И обе они дают прекрасный результат по сравнению с обычным заучиванием. А какой метод применять - решать Вам.

## 3. Метод «ИНСЕРТ»

«ИНСЕРТ»- интерактивная система заметок для эффективного чтения и размышления прием маркировки текста: - знак «галочка» (V) – отметьте в тексте уже известную информацию; - знак «плюс» (+) – отметьте новую информацию; - знак «минус» (-) – отмечается то, что идет вразрез с имеющимися у представлениями, то, о чем думали иначе; - знак «вопрос» (?) – отмечается то, что осталось непонятным и требует дополнительного изучения и понимания, то, о чем хотелось узнать подробнее. - знак «восклицательный знак» (!) – отмечается то, что вызвало интерес и желание узнать об этом больше. При чтении удобно заполнять таблицу: V уже знал - новое или противоречащее прежним знаниям + интерес но ? неясно, есть вопросы ! хочу узнать больше.

Иногда возникают ситуации, когда нужно сначала максимально близко к оригиналу запомнить текст, а уж потом разбираться с его содержанием и пониманием. Методы такой работы с текстом есть. О так называемой фотографической памяти, когда можно просто как бы мысленно сфотографировать текст, а затем его при необходимости «вызвать» и считать с образа информацию, мы поговорим в другой книге, специально посвященной этому вопросу.

Суть его заключается в выделении сразу по ходу текста ключевых слов с большей или меньшей степенью подробности и прочном их увязывании с сеткой.

Особенно это применимо при запоминании текста на слух. Если текст можно прочесть, то можно использовать и метод последовательных ассоциаций.

В тексте могут встречаться абстрактные понятия, их сразу же надо превращать в конкретные слова-образы и уже из них строить сюжет или располагать их по методу путешествий. В каждом конкретном случае решайте, какую тактику Вам применить.

## 4. Метод пиктограмм.

Этот метод особенно хорош для людей так называемого «зрительного» типа. Человек получает информацию по разным каналам - зрительный, слуховой, кинестетический, вкусовой,



тактильный и т.д. Как правило, один из каналов у человека является доминирующим. В мире примерно 40% «зрителей», 40% «слушачей» и 20% кинестетиков (все остальные каналы).

Пиктограмма — это рисуночное письмо, совокупность графических образов, которые человек придумывает сам с целью запоминания и последующего воспроизведения каких-либо слов и выражений.

С пиктограммами человек сталкивается очень часто. Например, перечеркнутое изображение сигареты является пиктограммой, заменяющей текст «У нас не курят». Знаки дорожного движения - яркий пример пиктограмм, когда одним практически символом выражается довольно длинное выражение.

Метод пиктограмм очень хорошо работает при запоминании текстов, в том числе и стихотворных. Вот примерный план использования пиктограмм при работе с текстом.

- В тексте выделяются ключевые слова или короткие выражения (подчеркиваются или выписываются).

- К каждому выделенному слову или выражению рисуется пиктограмма. Можно сказать, что это зрительная ассоциация. Картинка не должна быть ни слишком схематичной, ни слишком подробной. Она не обязательно должна быть произведением искусства, требующей художественных навыков, не должна содержать букв или цифр. Например, для слова «праздник» можно нарисовать флажок, салют или. Для слова «спорт» нарисовать мяч, бегуна или что-то другое.

Пиктограмма не может быть правильной или неправильной, Она должна просто Вам моментально напомнить слово или выражение, которое Вы выразили пиктограммой.

Вы можете потренироваться в рисовании пиктограмм. Придумайте пиктограммы на слова магнитофон, журнал, лимонад, узор, галерея, порядок, анекдот, а потом через пару часов взгляните на рисунки и вспомните, что Вы «закодировали» пиктограммами. Кстати, это довольно веселое занятие и навыки рисования пиктограмм очень даже пригодятся при составлении карт памяти.

А теперь перейдем к работе с текстом. Составьте пиктограммы по ходу текста. Теперь попробуйте воспроизвести текст, глядя на пиктограммы, как можно подробнее. Затем, если Вы довольны результатами воспроизведения (если не очень - потренируйтесь еще в рисовании пиктограмм), попробуйте воспроизвести текст, вспоминая свои картинки мысленно. Возможен и промежуточный вариант - подглядывать иногда в картинки. Чем точнее пиктограммы — тем легче вспомнить текст. Пиктограммы можно увязать в сюжет любым известным Вам способом.

Листочки с пиктограммами - отличная шпаргалка. Раскидайте якобы хаотично листки с рисунками, причем не бойтесь делать это на

глазах у преподавателя, ведь он может и не понять смысла Ваших пиктограмм. Мало ли что Вы чертите на листке бумаги.

Работа с текстами помимо своей основной цели является великолепной тренировкой памяти. Используя методы работы с текстом, Вы через какое-то непродолжительное время убедитесь, что Ваша естественная, то есть природная память стала значительно лучше. Причем настолько, что многое Вы сможете запоминать и без применения методов мнемоники. Правда, мнемоника все равно пригодится в жизни.

5. Метод «Знаю, хочу узнать, узнал».

Составляется таблица из трех колонок: «Знаю», «Хочу узнать», «Узнал». Этапы работы:

1) До знакомства с текстом заполняете первый и второй столбики таблицы «Знаю», «Хочу узнать».

2) По ходу знакомства с текстом, заполняется графа «Узнал».

3) Подведение итогов, сопоставление содержания граф.

Дополнительные графы: «источники информации» и «что осталось нераскрытым?» Этот способ:

- графической организации и логико-смыслового структурирования материала;

- предусматривает комплексный подход к содержанию материала;

- позволяет проводить сравнительный анализ различных явлений и понятий;

- может стать основанием для будущей дискуссии;

Инновационная методика позволяет нам подходить к каждому студенту как к личности с особыми возможностями: интерес к условиям его обучения порождает добровольное движение обучаемого к заинтересованному познанию содержания, к процессу выполнения учебных действий.

В работу должны быть включены задания, стимулирующие интерес к чтению и изучению текстов по специальности для последующего воспроизведения информации в аудитории. Это может быть постановка проблемных вопросов, коллективное обсуждение какой-либо научной проблемы, проведение дебатов и другие.

В инновационном обучении принято активно использовать различные виды деятельности: познавательная, предметно-практическая, игра, обучение, художественная деятельность. При этом элемент творческой активности может дополнять деятельность как подражательную, так и продуктивную.

В итоге источником развития в инновационной методике преподавания русского языка в национальной аудитории является познавательный интерес студента, взаимодействующий с устойчивыми практическими способами его деятельности.

### **Литература:**

1. Григорьева В.П., Зимняя И.А., Мерзлякова В.А. и др. Взаимосвязанное обучение видам речевой деятельности. – М.: Русский язык, 1985.
2. Зимняя И.А. Психология обучения неродному языку. – М.: Русский язык, 1989.
3. Клычникова З.И. Психологические особенности обучения чтению на иностранном языке. – М., 1973.
4. Митрофанова О.Д., Костомаров В.Г. Методика преподавания русского языка как иностранного. – М.: Русский язык, 1990.
5. Хрестоматия по методике преподавания русского языка как иностранного / Сост. Л.В. Московкин, А.Н. Щукин. – М.: Русский язык. Курсы, 2010.
6. Ергазиева Н.И., Низамова М.Н., Даркембаева Р.Д., Сейденова С.Д., Таирова Н.А. Русский язык для студентов неязыковых вузов (бакалавриат). – Алматы, 2008.

## **5.7. Қазіргі жаңа педагогикалық парадигма**

### **Сәрсекүл Молдабекқызы Исматова**

Филология ғылымдарының кандидаты, «Қазақ филологиясы және латын графикасын оқыту әдістемесі» кафедрасының доценті.  
Тараз Мемлекеттік педагогикалық университеті  
(Тараз қ., Қазақстан)

Біз – үлкен болайық, кіші болайық, бәріміз де талай-талай тәлімнің тәліміз, әр түрлі арнамен кеп тоғысқан тәрбиенің жемісіміз. Осы жолда ата-ананың берген тәрбиесімен қатар ұстаз тәрбиесінің алар орны ерекше. «Ұстазы жақсының ұстамы жақсы», – деп халық тектен текке айтпаса керек. Олай болса білікті тұлға ретінде қалыптасқан ұстаз әрбір баланың жан дүниесінің инженеріне айналары сөзсіз.

Үздіксіз білім беру жүйесінде жоғары оқу орындарында білім беру мәселесінде оның басқа сатыларындағы сияқты өзгерістер мен жаңартулар, байытулар мен толықтырулар үнемі жүріп отырады. Қазіргі жаңа педагогикалық парадигма білім беруді жеке тұлғаның таңдауына бұруды және оның жеке интеллектуалды талаптарын қанағаттандырып отыруды талап етеді. Ал болашақ мұғалімдерді дайындауда бұл мәселе аса өзекті болып табылады.

Тіршілікте адам баласы тегінде екі тұлға алдында қарыздар. Бірінші – ата-ана болса, екіншісі – ұстазы. Жақсы ұстаз берген тағылым ұмытылмайды, ізсіз қалмайды. Небір қиын сәтте, не қуанышты кезде адамның ең алдымен жақсы көретін ұстазы есіне түседі.

Ы. Алтынсарин: «Қазір жақсы мұғалімді дүниедегі пенденің бәрінен де қымбат көремін» – дей келіп, – мұғалімнің жұмысы – балалар

[1, 63 б]. Педагогтық жұмыста бар іс мұғалімнің оқытудың ең жақсы тәсілдерін табуында, баламен дұрыс сөйлей білуінде. Үлгілі жолға қойылған, дұрыс тәртібі бар жаңа тұрпаттағы мектеп пен жақсы ұстаз оқушыны қызықтырып, оларды мәдениетке, еңбекке және ой жұмысына үйретуге тиіс деген. Бір кезде Ыбырай арман еткен осындай жақсы мектеп пен үлгілі ұстаз қарыштап дамыған ХХІ білім ғасырының табалдырығын аттап отыр. «Егер де бір бала жыласа, оған күллі әлем кінәлі», – деп Ф. Достоевский айтқандай, ғылым мен білімнің қарыштап дамуына қызмет ету, жеткіншек жас ұрпаққа терең де тиянақты білім беруден басталады [2, 76 б.]. Сонымен қатар тәуелсіз Қазақстанның әр жас жеткіншегінің санасында, жүрегінде Отанына, туған жеріне, Көк байрағына, Елтаңбасына, Әнұранына деген ыстық сезім, шынайы сүйіспеншілік ұялата білу – тағы да ұстаздар қауымының мойнындағы үлкен парыздың бірі. Өз ұлтының ерекшелігін тани отырып, халқының салт-дәстүрін меңгеріп, ибалы, ұлтжанды, мейірімді, иманды болуға тәрбиелеу де әрбір ұстаздың міндетіне жатады. Тізе берсек, қолында билігі, астында жұмсақ орындығы, айналасында майлы қолы жоқ ұстазға қойылатын талап пен міндет өте жоғары. Себебі әрбір ата-ана мен қоғам өздерінің болашақтарын сеніп, ұстаздың қолына тапсырады. Адам жанының бағбаны ұстаздан бұл еңбек үлкен жауапкершілікті, ыждағаттылықты талап етсе де, өзін бақытты сездіретін кездері де аз емес. Академик З. Қабдоловтың сөзімен айтсақ: «Ұстаздық ету – өзінің бақытын аямау, өзгенің бақытын аялау» [3, 124 б.].

Ғылымның қай саласынан болмасын білім беруде жаңа тұрпаттағы ұстаздың мамандық шеберлігіне психологиялық, педагогикалық, әдістемелік жоғары әзірлігі мен білімдарлығына тығыз байланысты.

Қисыны табылып айтылған әр сөз – құдірет демекші, ұстаздарымызды құрметтей отырып, сараланған қоғамдық үрдісте жалпы білім мен ғылымның алдына қойылған міндеті жоғары екенін ескереміз. Жалпы білімнің жүйесі – қоғамдық дамумен бірге дамып, онымен бірге үнемі өзгеріп отырады. Ол әр елдің өзіне тән экономикалық, тарихи, әлеуметтік ерекшеліктеріне қарай қалыптасып, жетіледі, уақыт өткен сайын күрделене береді. Осыған орай жалпы білімнің атқаратын міндеті – жас ұрпақтың дүниетанымын, жалпы дамуын қамтамасыз ету және білім алушыға бір мамандықты меңгеруіне іргелі негіз болатын жалпы білім беру.

Нәтижесінде жаңа Қазақстанның өзінің дербес даму жолын таңдап, жылдан жылға әлемдік қоғамдастықта зор құрмет пен беделге қол жеткізуі үшін, еліміздің әлемдегі бәсекеге қабілетті елу елдің қатарына қосылуы үшін білімді ұрпақ пен дәстүрлік қағидаларды берік ұстанатын азаматтарды тәрбиелеу қажеттігі тұрғандығы айқындалды. Ұстаздар қауымының алдындағы кезек күттірмейтін мәселеге айналып отыр.

Ал бұл міндеттерді жүзеге асыру үшін біз армандаған типтік мектептер мен оқу базасы толық жетілдірілген жоғары оқу орындары, оқытудың жаңа технологиясын ақпараттық жүйе арқылы оқытуды жүзеге асыру керек. Тізе берсек, ойда көп нәрсе бар.

Жоғары оқу орындарындағы инновациялық білім беру үдерістерін басқаруды кәсіби қалыптастырудың тиімділігі теориялық тұрғыда негізделіп, оны пайдаланудың ғылыми-әдістемелік жүйесі жасалып, олардың кәсіби қалыптастыру деңгейі жоғарылауда. Жоғары оқу орындарының мамандарының білім беруге деген қызығушылығы артып, бағдарлылық, жүйелілік, инновациялық және іс-әрекеттік аспектілерін жүзеге асырады.

Инновациялық білім беру – іскерліктің жаңа түрі. Инновациялық қызмет оқу ісін дамытуға, пәндердің мәнін тереңдетуге, оқытушының кәсіптік шеберлігін арттыруға басқа жаңа технологияларды енгізуге, пайдалануға және шығармашылық жұмыстар жүргізуге бағытталған.

Жоғары оқу орындарында білім мазмұнын жергілікті материалдармен толықтыру қазіргі білім беруді гуманизациялау жағдайында маңызды деталь болып табылады. Себебі жергілікті ақындардың шығармаларында халықтың тұрмыс-салты, менталитеттік ерекшеліктері, тілі басымды орында тұратын ерекшелік болып табылады. Ал олар білімгердің яғни болашақ мұғалімнің жеке тұлғасын тәрбиелейтін маңызды фактордың бірі. Қазақ мектебіне баратын болашақ мұғалімнің жергілікті әдебиет материалдары арқылы қазақы менталитеті толығымен түседі.

Жергілікті ақындар шығармашылығын оқытуды түрлі бағытта енгізуге болады:

- білімгердің таңдауы бойынша ұйымдастырылған арнайы курстар жүйесінде оқытуды тәжірибелеуге болады.

- бағдарламаның материалды оқыту барысында белгілі бір дәуірдің кезеңдеріне сай қазақ әдебиетінің дамуының сипатын көрсете алатын жергілікті материалдарды қосып оқытуға болады. Олар: Тарихи- хронологиялық негізге немесе жанрлық негізге немесе жанрлық негізде ендірілуі мүмкін.

Білім мазмұнын жергілікті материалдармен байыту түптеп келгенде білім беруді гуманизациялау тенденциясының құраушылық қызметін атқара алады. Осы орайда Тараз мемлекеттік педагогикалық институтында қазақ тілі мен әдебиеті мамандарын дайындауда жергілікті ақын-жазушылардың шығармаларын негізгі оқу материалдарымен сәйкестендіре оқыту қалыптасқан. Осындай бағытты енгізуді ұсыныс жасап, тәжірибеден өткізген белгілі ғалым, Абайтанушы Мекемтас Мырзахметов болды. Кафедра ұжымы Жамбыл облысынан шыққан барлық ақын-жазушылардың шығармашылықтарын жинақтады. Осының негізінде үлкен бір лаборатория пайда болды.

Білімгерлерді оқыту барысында зерттеліп жүйеге келтірілген қосымша материалдарға көбірек көңіл бөлінеді. Соның бірі ежелден

бері ақындық дәстүрі қалыптасып, елге танымал болған «Ашаның алты салы» атаған Шу өңірінің ақындарының шығармалары.

Солардың ірі өкілдерінің бірі – Сауытбек Ұсаұлы, Қылышбай Ержанұлы, Орақбай Қабақұлы, Бармақ Мықамбайұлы. Бұл ақындар туралы көптеген ғалымдардың, әдебиет зерттеушілерінің зерттеулері бар: М. Жолдасбеков, М. Мырзахметов, А. Затаевич, У. Асатов т.б. [4, 96 б.].

Жергілікті ақындар туралы әр жылдары, әр кезеңдерде шыққан зерттеулер, ғылыми пікірлер, өздерінің шығармалары негізге алына отырып, олардың көтерген тақырыптары мен мәселелеріне, жанрлық ерекшеліктеріне және әдеби дәстүрлеріне назар аударылады.

Мысалы, Сауытбек Ұсаұлының шығармалары негізінде бүкіл Шудағы ақындық мектептің үлгілерін тануға болады.

Сауытбектің шығармалары бірнеше жанрды қамтиды. Негізінен ауыз әдебиетіндегі халықтық дәстүрді қолданған және оған жаңаша сипат қосқан. Ақынның мұрасын төмендегідей жанрлық түрлерге бөліп оқытуға болады: дастан, айтыс, жоқтау, сәлемхат, сықақ, саяси-элеуметтік лирика, көңіл-күй лирикасы, арнау. Оларда мол халықтық салт-дәстүр, көркем тіл бар.

Ақындар айтысының ішкі мазмұнында қайбір ақындар жеке дастандық сюжетке жақын бөліктер қосып отырады. Бұл тәсілді айтыс мектебінде Жамбыл ұтымды пайдаланған. Мысалы, Құлманбетпен айтысында Сұраншы, Сыпатай сияқты батырлар ерлігі дастан деңгейінде берілген. Міне осындай дәстүр Сауытбектің «Ақбөпе» дастанында орын алған. Автор өзінің идеясын, сюжеттік дамытуларын қыз бен жігіт арасындағы айтысты өрбіте отырып құрған [5, 82 б.]. Жергілікті ақындардың шығармашылығының жалпы қазақ әдебиетінің дәстүрімен үндестігіне көңіл бөліп, білімгерлерге ұғындырып отыру, біріншіден, әдебиеттің дәстүр байлығын білуін байыта түссе, екіншіден әдебиеттің рухани адамгершілік құндылықтарын меңгеруді арттыра түседі және оқытуды гуманизациялауды тереңдете түседі. Сондай-ақ болашақ ұстаздардың қазақ халқының менталитетін жан-жақты тануына, оның тілін біле түсуіне, ұлттық тарихи санасының дамуына ықпал етеді. Оның өзі үздіксіз білім үрдісінде мектеппен сабақтастықты жалғастыра түседі. Сондықтан мектептен кейінгі білім беру сатыларында да оны зерделеу жоғары оқу орындарында өзінің өзектілігін жоғалтпайды.

Қорыта айтқанда жоғары оқу орындарындағы басты проблемалардың бірі - республика мектептерін білікті әрі ұлттық тұлға деңгейіндегі ұстаздармен қамтамасыз ету болса, бұл орайда болашақ ұстаздың ұлттық тұлғасын қалыптастыруда жергілікті ақын-жазушылардың шығармашылығымен, өз өлкесінің байлығымен, табиғи ерекшелігімен таныта оқыту оң тәжірибе болып табылады.

Көрсетілген жаңалық элементтері білімнің жоғары сапасын қамтамасыз етуге бағытталған жоғары оқу орындарындағы

инновациялық білім беру үдерістерін басқаруда кәсіби қалыптастырудың үлгісін құрайды.

#### **Пайдаланылған әдебиеттер тізімі:**

1. Алтынсарин Ы. Таза бұлақ. - Алматы: Жазушы, 1988.
2. Әлімқұлов Т. Жемісті жолда: Әдеби-сын мақалалар. А: ҚМКӘБ, 1958.
3. Жолдасбеков М. Ел тағдыры-ер тағдыры. – Алматы: Санат, 1997.
4. Төрешұл Н. Алатау асқарынан жыр асырған. – Алматы: Ғылым, 1966.
5. Оспанұлы Ә. Қаратау шайырлары. – Алматы: Қазақ университеті, 1991.

### **5.8. Пестрота топонимии Центральной Азии**

#### **Дина Сагымбековна Ержигитова**

Преподаватель географии. Казахская головная архитектурно-строительная академия (г. Алматы, Казахстан)

#### **Зейне Киргизбаевна Урустемова**

Преподаватель казахского языка и литературы. Казахская головная архитектурно-строительная академия (г. Алматы, Казахстан)

Научный подход к топонимическим данным Азии еще прослеживается со средневекового Востока в трудах армянского ученого Мовсеса Хоренаци (VII в), среднеазиатского ученого-энциклопедиста Абу-Рейхана аль-Бируни (X-XI в.), тюркского географа и лингвиста Махмуда аль-Кашгари (XI в.)

В частности, последний из названных ученых специально занимался научным толкованием этимологии топонимов и оставил ряд интересных объяснений гидронимов Азии.

В наше время, в последние четыре десятка лет исследования топонимии в странах СНГ, получили широкий размах в лингвистической науке, включая казахское языкознание. Однако ономастическому анализу, еще не в полном объеме, подверглись топонимы Центральной Азии.

В истории казахской ономастики определенное место занимают исследования таких известных тюркологов, как В.В. Радлова, В.В. Бартольда, А.Н. Кононова, Н.А. Баскакова и др.

Ценный фактический материал и сведения, этимологического изыскания в топонимике можно найти в трудах С.А. Аманжолова, Э.М. Мурзаева, Г.К. Конкашпаев, К.Д. Каймулдинова.

Возрастает важность анализа географических названий различных языков с применением лингвистических и историко-

этнографических данных, с выявлением морфологической структуры, лексического состава и основных структурно-словообразовательных моделей для определения ономов по всей территории Азии.

Система географических названий Азии имеет многовековую историю. Азия топоним в форме Асия упоминается в «Илиаде» Гомера (около VIII в. до н. э.) В научный оборот данный термин был введен авторами милетской школы Фалесом, Анаксимандром, Гекатеем (VI в. до н.э.) Изначально топоним относился к восточному побережью Эгейского моря. Позднее Азией римляне называли Пергамское царство, которое было расположено в этих пределах. С 133 г. до н. э. так стала называться образованная на захваченных землях Пергама римская провинция. Известны две трактовки этого топонима. По одной из них, в основе названия лежит финикийские (либо ассирийское) слово асу – «восток». [1, с. 112].

Топонимия каждого макрорегиона уникальна в силу специфического сочетания географических, исторических и лингвистических условий и факторов её формирования.

В Азии основным топонимическим пластом является тюркский, характерная черта тюркской топонимии – господство названий, образованных географическими терминами. Многие названия географических объектов имеют повторяющую часть как топонимический формант. Топоформант это повторяющаяся часть ойконима, обычно суффикс или совокупность суффикса и грамматического окончания.

Для каждого региона характерен свой топонимический формант, который является элементом основ ойконимов как например: тюркский, иранский, кыпчакский и т.д.

**Тюркские:** сарай (тюрк. saray) — дворец (Бахчисарай)

- юрт (тюрк. yurt) — страна, край, родина (Хасавюрт)

- кёй (тур. köy) — деревня (Ешилкёй)

- шехир (тур. şehir) — город (Невшехир, Эскишехир)

- даг/-тау (тур. dağ, каз. tau) — гора (Атырау, Саратов),

**Кыпчакские:** тау - гора (Саратов через Сарытау, Актау, Темиртау)

Коми -кар (коми кар) — город (Сыктывкар, Кудымкар)

- дынь (коми дін) — поселение (Чердынь)

- ва (коми ва) — вода (от названий рек) (Емба, Москва)

**Иранские:** - стан (перс. استان) — место, страна (Зимстан, Гюлистан)

Как правило, термин сочетается с прилагательным, числительным, антропонимом, этнонимом, либо с другим термином. Единичны славянские, монгольские и некоторые другие элементы.

Формирование монгольских топонимов на народных, географических терминах. Гол – река, даба («асу»), мурэн («много воды, большая река»), нур, нор («озеро»), ула («гора»), хамар («мыс»), хото («город») много терминов сформированы этими словами.



Ландшафтный термин - *гоби* (говь) входит в состав многих названий: Гоби, Дундговь, Умнеговь, Дорноговь, Мандалговь. [2, с. 145].

Часто названия исторический связаны с тюркскими словами: тунгус-маньчжурский, тюркский, южно-сибирский, индоевропейский и тибетский:

1) географические термины: *Гоби, Мурэн, Цаган-Нур* («белое озеро»), *Улан Бургасы* («белая ветвь»), *Харгол* («черное озеро»), *Баян-ула* («богатая гора»);

2) Топонимы, связанные с числительными словами: *Дзун-Мод* («сто дерев»), *Табын-Богдо-Ола* («пять священных гор»), *Долон-Даван* («семиречье»);

3) Сложные названия, состоящие из нескольких слов: *Дэлгэр-Мурэн* («просторный, река с обильной водой»), *Улан-Батор* («красный богатырь»).

4) Антропонимы и этнонимы: горы - *Чойболсан*, город - *Сухэ-Батор*, горы *Чингис Ула*, озеро - *Хиргис-Нур*, река *Уйгар*;

5) В связи с поклонением природе в названия топонимов связаны со словами: *баян* (богатство), *сайхан* (красивый), *мунх* (вечный), *алтан* (золото), *эрдэни* (драгоценный), *богда* (священный), *цаган* (чистый, белый), *джаргалан* (счастливый) [2, с.87-98].

Примеры некоторых тюркских терминов, формирующие топонимы Центральной Азии и Казахстана.

Таблица № 1. Термины, формирующие топонимы Центральной Азии и Казахстана

Языки	Туркменский	Узбекский	Казахский	Киргизский
Вода	сув	сув	су	уу
Реки	чай	дарйо	жылга	жылга
Озеро	кёль	куль	коль	куль
Песок	гум	кум	кум	кум
Гора	даг	тог	тау	тоо
Город	кала	шахар	кала	шаар

Пестрота и мозаичность топонимии Азии отчетливо прослеживается на примере стратиграфической колонки, составленной Э. М. Мурзаевым.

Первым из опознаваемых пластов является **древнеиранский**. Он относится к языкам хорезмийцев, бактрийцев, согдийцев (согдов) – земледельческих иранских народов, некогда заселявших этот край. (Хорезм, Вахш, Балхан.)

Второй пласт значительно моложе по возрасту и легко распознаваем по причине этимологической иранский (таджико-памирский прозрачности (Сурхоб, Душанбе, Фергана и др.) Такие географические термины, как дарья – «большая река» реки Сырдарья, Амударья, город Ашхабад, абад – «город» прочно вошли в топонимию региона. [3, 124 с. 2 часть].

Следующий пласт топонимов – **арабский** и связан с приходом арабских завоевателей в период Халифата (Джелалабад, Джебел, Гиссарский хребет, Зиярат). Далее следует монгольский пласт, который четко проявляется в Кыргызстане, (Джумгал, Дабан, Улан, Улакол, Эмел). Последний пласт – **славянский**, который к настоящему времени исчезает ввиду национальных топонимических переименований.

Самый мощный пласт географических названий в Центральной Азии - тюркский. *Подобных топонимов очень много*: Каракуль – «черное озеро», Кызылкум – «красные пески», Чарджоу – «четыре русла», Музтау – «ледяная гора», Копетдаг – «много гор», Карагие – «черный косогор», Янгибазар – «новый базар», и т.д. [3, 123 с. 2 часть].

Интересной чертой тюркской топонимии являются глагольные названия (топонимы полного предложения): Барсакельмес – «пойдешь – не вернешься», Ишек – Анкеркыр – «плато – ишак околел». Многие тюркские географические термины вошли в фонд научной литературы (такыр, сырт, шор, тугай и др.)

В Азербайджане древнейший топонимический пласт – иранский, в названиях страны часто встречаются иранские термины аб – «вода», абад – «город». В основе собственно азербайджанских названий лежат тюркские географические термины – «вода», чай – «река», гель – «озеро», даг – «гора», буз – «лед», кала – «крепость, город», кара – «черный», ак – «белый», демир – «железо». [3, с. 125 2 часть].

Природные ландшафты, их компоненты были точно детализированы кочевыми народами в географических названиях в результате многовековых наблюдений за природными явлениями и процессами.

Пласт топонимов, отражающих природные явления – один из самых широко распространенных на Земле. Среди данной категории географических названий наиболее значительными являются топонимы, отражающие рельеф (оронимические), погоду и климат, воды (гидронимические), почвы и грунты, растительность (фитотопонимы) и животный мир (зоотопонимы).

Оронимические топонимы - эта группа географических названий отражающие специфические черты рельефа. Со спецификой рельефа связаны многие известные названия горных хребтов, массивов и вершин

Абсолютное большинство топонимов Казахстана включает в свой состав народный географический термин, отражающий какую-либо особенность природной среды, то есть рельефа, гидрографии, климата, растительного покрова, пустынных, степных и горных ландшафтов.

Для обозначения разного рода возвышенностей в казахском языке имеется около 40 терминов; для обозначения горного склона применяется 13 терминов, из которых каждый имеет свой оттенок значения (бет, беткей, боктер, жанбас, турме, тоскей и т.д.).

Видовые орографические номены Алатау, Каратау, музтау, сандықтау, балақтау, касқыртау, тазтау, в составе которых родовой орографический термин -топонимический формант «тау» - гора, обозначают различные типы гор, что говорит о чрезвычайной разработанности казахской орографической терминологии. Все эти народные географические термины функционируют в топонимии Казахстана.

Раскрывая основные понятия названий рельефа Казахстана в своих научных трудах профессор К.Д. Каймулдинова оронимы поделила на пять основных групп. [3, 18 с. 1 часть].

**1) По общему сходству очертания человека, животных:** Айғыржал (горы, Караганд. обл.), Балашоқы (высшая точка, Вос Каз обл.), Итжон (горы, Алмат обл.), Келіншектас (горы, Қараганд обл.), Тышқанқұм (пески, Мангист обл.); Домбыралытау, Дөңгелектау, Жалтау, Жатықтау, Жуантау, Найзатау.

**2) По сходству с частями тела человека и зверей:** Түлкібас (выс точка, Жамбыл обл.), Қабақ (выс. точка, Караганды обл.), Мұрын (горы, Павлодар обл.), Тұмсық (в.т, Жамбыл обл.), Мойынқұм (пески, Алмат обл.), Кіндіктас (горы, Жамбыл обл.), Бауыр Бүйрек(горы, Караганд обл.), Қарын (высота, Мангыстау обл.), Жамбас (горы, Алматы обл.).

**3) По сходству с частями дома, вещами обихода:** Асутер (асу, Алматы обл.), Бесік (асу, Алматы обл.), Босаға (тау, Южн Қазақстан обл.), Қақпақ (горы, Алматы обл.), Құлақшын (горы, Жамбыл обл.), Саты (Алматы обл.), Шаңырақтас (тау, Караган-я обл.), Шоқпартас (горы, В.К обл)

**4) Название отражающие движение, действие:** Адамшықпас, Балажетпес (выс точка В.К. обл.), Оқжетпес (горы, Акмол обл.), Талмас (горы, Ю.К. обл.).

**5) Мифические названия:** Әулие (горы, Жамбыл обл.), Әулиетөбе (горы Қарағанд обл.), Әулиешоқы (горы Алмат обл.), Шайтансай (обрыв, Актюб обл.) и т.д. [3, с. 126 1 часть].

В данной таблице приведены примеры оронимов, широко распространенные в Казахстане.

Таблица № 2. Группы оронимов Казахстана на термин «горы- тау»

№	Группы	Оронимы
1	По форме и очертанию	Айыртау, Бестау, Биіктау, Бүгілтау, Домбыралытау, Дөңгелектау, Жалтау, Жатықтау, Жуантау, Найзатау, Өркешқыртау, Текшетау, Ұзынтау, Шаңырақтау, Шолақтау
2	По количеству и размещению	Аралтау, Балақтау, Бастау, Бестау, Белектау, Егізтау, Екітау, Жантау, Көптау, Қисықтау, Мұрынтау, Ортатау, Сиректау, Іргетау
3	По особенности и по цвету пород	Айтау, Ақтау, Ақшатау, Алатау, Бассарытау, Борлытау, Бұжыртау, Көктау, Қаратау, Қоңыртау, Қызылтау, Лайлытау, Сарытау, Сортау, Тастау, Шақпақтау.

№	Группы	Оронимы
4	Водные объекты	Арасантау, Белсутау, Бұлақтау, Желтау, Жылытау, Мұзқантау, Мұнартау, Сусызтау, Суықтау
5	По органическому миру	Арқарлытау, Ешкілітау, Жылантау, Қарлығаштау, Құлантау, Түлкілітау, Тышқантау, Шұбартау
6	По хозяйственной значимости	Асутау, Белгілітау, Жауыртау, Жындытау, Күздіктау, Өгізтау, Өртеңтау, Таптатау

Высокогорное место Джайлау Асы (Асының, жайлауы), на всем своем протяжении имеющее крутые склоны хребтов, труднопроходимые скаты, осмысливается казахами как Асу ('переход') [4, с. 20].

Таким образом, переход древнего -ту в -ты и -су в -си, а в зависимости от звуков последних слогов предыдущих компонентов в -ті и сі вполне реален, поэтому неизвестные -ты (ті) и сы (сі) вполне могут считаться формами ту (тұ) 'гора' и су 'вода, река'. Следовательно, мы имеем следующие географические названия, оканчивающиеся на форманты -ты (-ті) в значении 'гора' и -сы (-сі) в значении 'река': Алматы 'яблонева гора'; Архарты 'архаровая гора'; Аршаты 'можжевельная или арчевая гора'; Бугуты 'оленья гора'; Есикті 'дверь-гора'; Карагайты 'сосновая гора'; Моинты 'шееобразная гора'; Жаманты 'пологая гора'; Өленті 'луговая гора'; Тобылгыты 'таволожная гора', Сөгет 'ивовая гора' [5, с. 69].

В Азии огромное количество озер связаны с терминами **куль, коль, гель – «озеро», например, озеро Иссык-Куль («горячее озеро», по другой версии «священное озеро»), Алаколь («пестрое озеро»), Каракуль («черное озеро»), Гек-Гель («синее озеро») и др.**

Многие большие озера в силу своей величины ассоциировались у некоторых народов с морями. Так, озеро **Байкал** у эвенков называлось **Ламу – «Море», крупнейшее озеро Монголии Хубсугул** иногда называют **Далай - «море, океан»** также называет морями (например, хорошо нам известное Аральское море). В Узбекистане Минбулак означает (тысяча родников), Сарыбулак (желтый источник), Карабулак (черный источник), Талдыбулак (тальниковый источник), Сасыкбулак (вонючий источник) и др. [1, с. 58].

Интересным, на наш взгляд, является существование в гидротопонимах Казахстана ряда названий, в составе которых имеется лексема май: Майбасар, Майбұлақ., Майжырабұлақ., Майқапшағай. Майлысай., Майшілік., Майшат., Майбас. Как отмечает исследователь казахского языка Х. Жубанов, слово май стало господствовать в связи с культом божества «Умай» покровительницы женщины у тюркских народов, фонетическим вариантом которого (утратившим начальный узкий гласный) и является слово май «масло», «жир». Такое невероятное отождествление названия женского божества со словом, означающим «масло», «жир» оправдывается тем, что почитание культа «Умай» «Май» с выпадением начального гласного у, как элемент

ранних религиозных верований нашло свое отражение в названиях рек и местностей на территории Казахстана, а также в сопредельной области Горного Алтая. [5, с. 9]

На языке казахского эпоса «Қозы Көрпеш-Баян сұлу», где около 30 топонимов разного характера являются этногеографическими объектами, объясняемыми по принципу народной этимологии как, например, оронимы: Қарқаралы, Сандықтас, Моншақты, Моншақтау, Жалаулы, Ақшатау, Алтынсандық, Баянауыл и т.д. ). [6, с. 85- 97].

Многие из этих объектов и по сей день реально бытуют на карте Казахстана. Лишь некоторые из них переименованы, иные же названия перенесены на населенные пункты. Соответствие между эпическими этнотопонимами и современными географическими объектами свидетельствует о некой «привязанности» эпоса к данному региону и придает всему повествованию, в том числе сюжетно-этнографическому толкованию географических объектов, хотя варианты и версии этого же эпоса, бытующие у других тюркских народов и народностей (алтайцев, башкир, узбеков, уйгур и др.) трактуются на иных географических ареалах и соответственно отражают другие топонимические объекты. [7, с. 153-155].

Таким образом географические названия тесно связаны с народами населявшие эти регионы. Изменения топонимических пластов связаны с историческими, политическими, природно-климатическими, этнографическими условиями.

Изучение топонимии Казахстана в настоящее время в период перехода на латиницу стало более актуальным, о чем свидетельствуют исследования лингвистов, историков и других ученых различных регионов Азии.

Для комплексного исследования топонимов необходимым условием, является создание единой топонимической картотеки с последующим глубоким лингвистическим анализом, для выявления особенностей и закономерностей формирования топонимической системы стран Центральной Азии, связанной с культурой, духовной жизнью тюркских народов, с историей развития их языка и становления как этносов.

Системное изучение топонимических пластов каждого отдельного региона Азии позволит в дальнейшем составить целостную картину топонимической системы, и будет бесценным материалом в изучении истории заселения территории, истории языка и культуры народов.

### **Список литературы:**

1. Басик С.Н. Общая топонимика: Учебное пособие для студентов географического факультета. – Мн.: БГУ, 2006. – 200 с.
2. Камолитдин Ш.С Древнетюркская топонимия Средней Азии. – Ташкент: Шарк, 2006. – 192 с.

3. Каймулдинова К.Д. «Топонимика» Оқулық. - Алматы: ЖШС РПБК «Дәуір», 2011. - 336 с.
4. Ержигитова Д.С. «Увлекательная топонимика». Алматы, 2016 г. 120 с.
5. Рысбергенова К. Историко-лингвистическое исследование топонимов Южного Казахстана. – Алматы: Ғылым, 2000. – 153 с. 9.
6. Конкашпаев Г.К. Географические названия монгольского происхождения. – Изд. АН. КазССР, серия филологии и искусствоведения. – Вып. 1/11. – Алма-Ата, 1959. – с. 85-97.
7. Мухатаева А.Ж. К вопросу об этимологии этнографических топонимов // Успехи современного естествознания. – 2014. – № 7. – с. 153-155.

### 5.9. Қазақ мақал-мәтелдерінің паремиологиялық жүйесі

#### **Акмарал Осеровна Нуртазина**

Старший преподаватель Центра развития языков.  
Алматы Менеджмент Университет (г. Алматы, Казахстан)

#### **Гульнара Джулашевна Джубанова**

Старший преподаватель Центра развития языков.  
Алматы Менеджмент Университет (г. Алматы, Казахстан)

#### **Түйіндеме**

*Мақалада қазақ мақал-мәтелдерінің табиғатына қатысты зерттеулерге қысқаша шолу жасалады. Түркі тілдерінде мәні мен мағынасы жағынан жақын паремиологиялық бірліктер көп. Мақалада осы ұқсастықтың себептері көрсетіледі және антропоцентристік паремияларда мәдени кодтың бейнелерін бірнеше тип белгілеріне бөліп қарастырылатыны айтылады.*

**Тірек сөздер:** мақал-мәтелдер, паремиология, фразеологизм, концепт, антропоцентристік бағыт, мәдени код.

#### **Аннотация**

*В статье речь идет об исследовательских работах по паремиологии.*

*В тюркских языках много паремиологических единиц, близких по значению и по смыслу.*

*В статье рассматривается причина этих сходств, и также отмечается разделение в антропоцентрических паремиях культурного кода по нескольким типовым признакам.*

**Ключевые слова:** пословицы, паремиология, фразеологизм, концепт, антропоцентрическое направление, культурный код.

#### **Abstract**

*The article focuses on research work on paremiology. In many Turkic languages paremiological units close in value and meaning. The article discusses the reason for these similarities. Their separation anthropocentric proverbs cultural code in several standard features.*

**Key Words:** *proverbs, paremiology, idiom, concept, anthropocentric direction cultural code.*

Тіл халықтың қоғамдық, әлеуметтік өмірімен тығыз байланыста дамиды, кемелденеді. Сондықтан да қоғам өмірінің даму қарқыны түрлі тарихи дәуірде түрліше деңгейде көрініс табатын болғандықтан, әдеби тілдің де даму деңгейі кеңейіп, толығып отырады. Бұл заңды өзгерістер тілдің барлық деңгейінде болады. Бірақ қандай өзгеріс болмасын ол өзінің адамдар арасындағы қатынас құралы ретіндегі қызметін атқара береді. Әсіресе, қазақ әдеби тілінің бүгінгі кемелденген кезеңінде тілдің атқаратын қызметі орасан зор, себебі тіл неғұрлым кемелденген сайын, тіл мәдениеті, сол тілдің иесі халық менталитеті де соғұрлым жоғары болмақ. Ал бұл әдеби тілдің мәдениетін, байлығын, көркемділігін, бейнелілігін арттыратын лексикалық категория – мақал-мәтелдерге (ММ) де байланысты. Тілдің лексикалық құрамының бөлінбес бір саласы саналатын ММ-дер де ұлт тілінің ғана емес, ұлт мәдениетінің де көрсеткіші болып табылады.

Фразеологиялық тіркестер мен афоризмдердің тілдік образдылық қасиетіне қашаннан бері көңіл аударылып келеді. XI ғасырда жазылған Махмұд Қашқаридың «Диуани лұғаты» – түркі тілдері сөздігінде де мақал-мәтелдер кездеседі. Қазақ мақал-мәтелдерінің табиғатына қатысты зерттеулерді қысқаша шолып өту артық емес. Бұл құбылысты арнайы зерттеуге байланысты ғылымда қалыптасқан саланы *паремиология* деп атайды. Бұл нысанды зерттеу тіл біліміне қатысты тұрақты тіркестерге жатады. Басқа саланың мамандары да (педагогика, этнография, философия т.б.) бұл саламен шұғылданады. Сондықтан да паремиологиялық зерттеулердің ішінде әсіресе тілтанымдық зерттеулер мен ізденістер басым. Қай салада болмасын, мақал-мәтелдер (ММ) жеке тіл, не тіл топтары және жалпы түрде зерттелініп, әрбір саланың өз мүддесіне сәйкес заңдылықтары мен ерекшеліктері прагматикалық және теориялық тұрғыдан қарастырылуда. Қазіргі тіл біліміндегі зерттеулердің бағыттары жаңа тұрғыда қарастыруға когнитивтік тұрғыдан зерделеуге басым мән берілуде. Түркітануда және қазақ тіл білімінде ММ-дерінің тілдік табиғатын, мағына-мәнін, көркемдік ерекшеліктерін, логика-семантикалық, заттық-тақырыптық топтарға жіктелу заңдылықтарын, т.б. ерекшеліктерін салыстыра-салғастыра қарап, жалпы паремиология теориясына үлес қосқан тілші ғалымдар баршылық. І. Кеңесбаев, Ә. Қайдар, Ғ. Мұсабаев, Ғ. Қалиев, Р. Сыздық, К. Хұсайын, Н. Уәли, Ж. Манкеева, Ғ. Смағұлова, Б. Қасым, М. Атабаева т.б. ғалымдардың зерттеу қағидалары теориялық-әдіснамалық тұрғыдан басшылыққа алынып, мақалаға ғылыми негіз болды. Сонымен бірге түркітанудағы С.Е. Малов, В.В. Радлов, А.Н. Кононов, Н.А. Баскаков, А.М. Щербак, Б.М. Юнусалиев, Г. Азымов, Д.С. Насыров т.б. сияқты ғалымдардың еңбектері мен тұжырымдары негіз болды.

Мәдени-ұлттық дүниетанымның сыры мен ерекшеліктері ұлт тілі арқылы жетіп танылады. Қазақ ұлтының мәдени өмірінің көрінісі – ММ-дер қорынан ерекше байқалады. Өйткені қазақ фразеологизмдері – халық өмірінің айнасы. Бұл айнада ұлт менталитеті көрінісі тұтастай қамтылады десек, асыра айтпағандық болар. Қазақ тіліндегі мақал-мәтелдер тек сан жағынан ғана емес, сапа, мазмұн тұрғысынан алғанда да алуан түрлі. Оның басты себебі: ұлттық менталитеттің тілдегі ерекше мәнді де маңызды өрнегі болып саналатын ММ-дер қазақ ұлтына тән дүниетаным мен тарихи сананың айқын айғағы, халық даналығы мен философиялық толғанысының, эстетикалық танымы мен тағлым-тәлімнің, өркениетінің, мәдениетінің – барша болмысының қайнар көзі. ММ-дер сан ғасырлар бойы екшеленіп, қырланған мазмұны түрліше сан түрлі тақырыпты қамтумен қатар, адам өмірінде, тұрмыс-тіршілікте, әр қилы қоғамдық жағдайларда кездесетін құбылыстарға, тарихи мәні бар оқиғаларға берілген даналық баға. Жаңа кезеңде қазақ тіл білімінде, түркітануда, ММ-дердің лексикалық, семантикалық және синтаксистік жақтары ғана емес, сонымен бірге *когнитивтік, прагматикалық, функционалдық*, олардың тіларалық ұқсастық деңгейлерін, тілдердегі өзіндік айырмашылықтары мен ұқсастықтары қарастырыла бастады. Көптеген зерттеуші ғалымдардың осы уақытқа дейін айтып келгеніндей, түркі халықтарының ерте заманнан бері жасап келе жатқан сөз өрнегінде ұқсастық басым. Соның ішінде, ортақ мақал-мәтелдер көптеп кездеседі. Жеке тілдердегі ММ-дерге бағышталған паремиологиялық зерттеулерді қарастырсақ, олар әр деңгейде әр түрлі мақсатқа, ММ-дер жинағын, не сөздігін жасауға, бұл құбылыстың жеке аспектілерін айқындауға бағытталған.

Мақал-мәтелдердегі түркі әлеміне тән даналықтың ұйытқысы болып саналатын мақал-мәтелдердің шығу төркінін, қалыптасу заңдылығын, жіктелуіндегі, ой-толғанысындағы, қолданысындағы ортақтық пен ұқсастықты айқындауда қажет мағлұматтар. Алдымен қазақ мақал-мәтелдерінің топтастырылып, жинақ ретінде жарияланғандар: паремиологиялық деректерге қарағанда қазақ мақал-мәтелдерін халық арасынан толық болмаса да жинап, әр түрлі басылымдарда жариялау ХІХ ғасырда көріне бастайды. 1879 ж. алғаш қазақ ММ-дерін жариялаған (Хрестоматия, Орынбор) және 1906 ж. толықтырып, ең таңдаулыларын қайта жариялаған қазақ ағартушысы Ы. Алтынсарин болатын. Одан соң, 1899 ж. өзіне дейінгі жарияланған ММ-ді жинақтап, «Сборник киргизских пословиц» (Оренбург) деген атпенен қазақ тілін алғаш зерттеуші түркологтардың бірі В.В. Катаринский жариялайды.

Тілшілердің бір тобы түркі мақал-мәтелдеріндегі ұқсастықты халықтың этникалық және тілдік туыстығы ретінде түсіндірсе, екінші топ – шаруашылық, мәдени қарым-қатынас негізінде пайда болған десе, үшіншілері – тарихи тәжірибенің ортақтығымен және қоғамдық дамудың бірдей сатысындағы *рухани бірліктің нәтижесі* деп ұғындырады.



Мысалы, *Атаңның* баласы болма, адамның баласы бол (Қазақтың мақалдары мен мәтелдері), *Жігіттің* құны жүз жылқы, Ары мың жылқы (Қазақтың мақалдары мен мәтелдері), *Ер* бақыттың қонғанын білмейді, Ұшқанын біледі (Қазақтың мақалдары мен мәтелдері), *Отызында* орда бұзбасаң, *Қырқында* қырып келдім дегеніне, Ешкім сенбейді (Қазақтың мақалдары мен мәтелдері), *Ердің* күйін сұрама, *Жұрттан* сауын сауған соң. *Малдың* күйін сұрама, *Қонысынан* ауған соң (Қазақтың мақалдары мен мәтелдері) т.б.

Академик Ә. Қайдар түркі халықтарына тән ортақ мақал-мәтелдердің де әр түрлі арна бойынша қалыптасқандығын айтады. Оның бір арнасы түркі халықтарының генеологиялық шығу тегі мен тарихына, *дуниетаным*, сезім, кабілетіне, өмір сүрген ортасы мен тіршілік-кәсібіне, тілінің жақындығына байланысты қалыптасқан ортақ халық даналығы болса, мәтел арнасына ғасырлар бойы жиі араласу, өзара етене сіңісу нәтижесінде жүзеге асқан рухани ауыс-түйістер жататындығын және әрбір түркі тілдес халық *түркі әлеміне* ортақ даналығын да, өзіне ғана тән даналық ұйытқысы мақал-мәтелдерде де өз тілінің ерекшелігіне сәйкес қалыптастырып, баршасын болмаса да, көпшілігін бірдей түсініп, өз тілінде сөйлетіп келетіндігін атап өтеді [1, 98].

«Тіл төңірегіндегі адам» ұстаным, я болмаса антропоцентристік бағыт шетелдік тіл білімінде бұрыннан қалыптасқан. XIX ғасырдың соңында И.А. Бодуэн де Куртенэ «Фонология» (1899) атты еңбегінде антропофониканы ғылым ретінде атап көрсеткен. Соңғы кезеңде бұл ұстаным Н.Д. Арутюнова, А. Вежбицкая, Ю.Д. Апресян, В.М. Алпатова және т.б. тілшілердің еңбектерінде негізгі бағыт ретінде ұстанып, когнитивті семантикалық еңбектерінен көрініс тапқан. Антропоцентристік қағидаларын қолдануы когнитивті семантикада аса ерекше маңыздылыққа ие. Антропоцентрикалық парадигманың тұрғысынан адам әлемді өзін жете түсіну арқылы таниды. Әлемді адамның призмасы арқылы көруді түрлі тілдік дәлелдер келтіруге болады. Ол мақал-мәтелдердегі метафоралар: *Қылышын сүйреп қыс келеді; Ауру батпандап кіреді, мысқылдап шығады; Бас ауырса жан қорқады; Өр көкірек күліп отырып өледі; Қорқақ қол бастай алмайды; Ер жолдасы – тәуекел; Еңбек – адамның екінші анасы; Көр көрмей көңіл сенбес; Арзан алдайды; Ынтымақтың иығы биік.* Мінеки, бұл мақалдарда заттардың жандандыруы, оларға адамның бейнесінің берілуі бізге антропоцентрикалық мәселесін, негізін көрсетеді. Когнитивтік лингвистикада *білім* ұғымымен бірге *таным, ақпарат, сана, ойлау* тәрізді ұғымдық категориялар жиі қолданылады. Аса маңызды, мәнді деген деректер жинақталып, концептілік жүйеге түседі [2]. Тіл мен таным процестерінің арақатынасын көрсету тіл қолданысының когнитивтік жүйесіне сүйенеді. Тіл мен ойлаудың, тіл мен танымның арақатынасы адам баласының интеллектуалды өміріне (оған тіл де кіреді) құндылықтар қанша рөл атқаратынын белгілеп береді. Тіл мен

танымның ара қатысын сипаттайтын ұғымдар белгілі бір құрылымға түседі. Концептінің жасалуына ұғым емес, заттық бейнелер (заттың образы) негіз болады. Мысалы, *Ер қанаты – ат, Ер қаруы – бес қару* → дегенде ер азаматқа тән құрал, қарулар жігіттің *батырлық* қасиеттерін көрсететін негізгі көрсеткіші ақиқат өмірден алынған бейнелер негіз болып тұр. Антропоцентристік паремиологияның маңызды міндеті тілдік бірліктер мәнінің лингвистикалық және экстралингвистикалық ара қатысының зерттелуі болып табылады. Өйткені паремиологиялық мағынада ойландыратын мәліметтің бір бөлігі ғана кодпен жазылады, ал сол уақытта оның басқа бөлігі адамның психикасында ойлағыштық бейнелер мен және экстралингвистикалық өзгешелік көрініс алады. «Тіл төңірегіндегі адам» деген принципіне негізделген паремиологияның зерттелуі жаңа бағыттың дамуына әкелді, яғни антропоцентристік паремиология. Бұл жерде лингвистиканың антропоцентристік парадигманың негізінде жазылған «антропоцентрикалық» «тіл төңірегіндегі адам» зерттеуінің ұстанымдары қолданылады, тірек – паремиологиядағы адам. Мысалы, «Малы жоқ» деп *Ерден* түңілме. Егіні жоқ деп *Жерден* түңілме. Ел үмітін *ер* ақтар, *Ер* атағын ел сақтар. *Ер* – намысының құлы. *Ерлік* білекте емес, жүректе. *Ер* қартайса, қазаншы болады, *Бүркіт* қартайса, тышқаншы болады. *Ер жігіт* ел үшін туады, Ел үшін өледі. *Батыр* туса – ел ырысы, *Шын ер* – жеңсе, тасымас, *Жеңілсе*, жасымас. *Жаңбыр жауса* – жер ырысы (Қазақ мақал-мәтелдері. Ө. Тұрманжанов). *Жігіттің* түрлі қасиеті: *батырлығы, жомарттығы, ерлігі, мергендігі, сабырлығы, абыройы, намысы, дәрежесі, кедейлігі* т.б. қасиеттері осылайша тілдік ұжымның когнитивтік санасында мағыналар кеңістігі, яғни дүние туралы тілде бекітілген дәстүрлі білімдер түрлері (типi) пайда болады. Әр халық дүние алуандығын өз таным-түсінігінше таптастырып, топтастырады, дүниенің үзіктерін өздерінше атайды. Дүниенің өзіндік жүйеленген бейнесінде жекелік, топтық және ұлттық тәжірибенің белгісі, табы жатады.

Антропоцентристік паремиялардың зерттелуіне орай А.А. Потенция берген ұғым өте мәнді және орынды: «В слове мы различаем: внешнюю форму, то есть членораздельный звук, содержание, объективизируемое посредством звука, и внутреннюю форму, или ближайшее этимологическое значение слова, тот способ, каким выражается содержание. При некотором внимании нет возможности смешать содержание с внутренней формой» [3]. Қазақ тіліндегі антропоцентристік паремияларының ішкі формасының зерттелуіне этимологиялық аспектісі негіз ретінде алынған.

ММ-дерді қазақ тіл білімінің жеке-дербес жаңа бір саласы – паремиологияның нақты зерттеу нысаны ету, оларды ұлттың рухани мәдениетімен, тұрмыс-тіршілігімен, дүниетанымымен, ділімен сабақтастықта жаңа бағытта қарастыру қолға алынуда. ММ-дерін когнитивтік, семантикалық, прагматикалық, этнолингвистикалық және

этномәдени бірлікте, тұтастықта қарастыру – лингвистканың жаңа бағыттарына жатады. Мысалы, Ел күйінгенде күйінген *батыр*. Ел сүйінгенде сүйінген *батыр*. Ерегiсте мыңға татыр. *Ер жігіттің* екі сөйлегені – өлгені. Еменнің иілгені – сынғаны (Қазақ мақал-мәтелдері. Ө. Тұрманжанов). Мәлелен, Е.С. Кубрякова когнитивті лингвистика саласын, оның ішінде когниция туралы: «В когнитивной науке было сформулировано понятие "когниция". Этот термин достаточно трудно перевести на русский язык, так как с его помощью обозначается как процесс *приобретения знаний и опыта* ("познание"), так и результат этого процесса, а также мышление как таковое. что "термин "когниция" относится ко всем процессам, в ходе которых сенсорные данные, выступающие в качестве сигналов информации, данные "на входе", трансформируются, поступая для их переработки центральной нервной системой, мозгом, преобразуются в виде ментальных репрезентаций разного типа» - дейді [4].

Мақал-мәтелдердің құрамындағы көмескі сөздердің төркінін ашуда ұстанатын қағида ретінде академик Ө. Қайдардың тұжырымы: «Бүгінгі танда бізге беймәлім мағынасы күңгірттенген, қолданылуы шектелген сөздердің бірқатарын ғасырлар бойы қалыптасып, тұрақтанып, біртұтас болып құрылған фразеологизмдер құрамынан іздегеніміз абзал. Біле-білсек, бұл тәрізді сөздердің мағыналарының күңгірттенуіне де және сол сөздердің құпия-сырын ашып беруге де себебші болатын фразеологизмдердің өздері болмақшы» [5, 295]. Осы ой тұжырымдамасынан ерте замандарда тілдік қолданыста белсенді қолданылған сөздердің сан-қилы замандардан өтсе де, бүгінде белгілі қолданыста пайдалану – тілдің өміршеңдігінің куәсі.

Қорытындылай келе, тілдің антропоцентристік паремия бейнелерін талдау бізге бейнелер әлемнің көрінісі екенін көрсетеді. Өрі олар мәдени код аясы, шеңберінде талдана-саралана алады. ММ-дегі өзіне тән антропоцентристік паремияларының бейнелерін атап айтуға болады. Паремияларды рухани құндылық деп есептей отырып, зерттелген антропоцентристік паремияларда мәдени кодтың бейнелерін бірнеше тип белгілеріне бөлуге болады: 1) биоморфті мәдени код, жануардың, құстың т.б. бейнелерін көрсететін; 2) аңызды мәдени код, адам туралы діни көріністер, ертегілердегі кейіпкерлердің т.б. бейнелерін көрсетеді. Қазақ тіліндегі антропоцентристік паремиялар бейнесінің коды әнбебеп және олардың ММ-де қолданысы ұлттық мәдени тілдік бірліктер арқылы жүзеге асады.

### Пайдаланылған әдебиеттер:

1. Қайдар Ө. Халық даналығы. – Алматы: Тоғанай Т, 2004. – 560 б.
2. Уәли Н. Қазақ сөз мәдениетінің теориялық негіздері. Филол. ғыл. докт. ... авторефераты. – Алматы, 2007. – 56 б.
3. Потебня А.А. Из записок по теории словесности. – М., 1988. – 140 с.

4. Кубрякова Е.С. и др. Краткий словарь когнитивных терминов. – М.: МГУ, 1996. – 245 с.

5. Қайдар Ә. Қазақ тілінің өзекті мәселелері // Актуальные вопросы казахского языка. – Алматы: Ана тіл, 1998. – 304 б.

### 5.10. Мағыналық және формалдық құрылым (қазақ тіліндегі жай сөйлем)

#### Гүлбағиза Әбіласымқызы Мұсаева

филология ғылымдарының кандидаты, доцент м.а., Әл-Фараби атындағы Қазақ ұлттық университеті шетелдіктердің тілдік және жалпы білім беру дайындығы кафедрасы (Алматы қ., Қазақстан)

#### Райхан Исатайқызы Дүйсенбаева

әл-Фараби атындағы Қазақ ұлттық университеті шетелдіктердің тілдік және жалпы білім беру дайындығы кафедрасының аға оқытушысы (Алматы қ., Қазақстан)

*В статье приводятся структурные модели простых предложений в целях интенсификации усвоения второго языка. Для этого при помощи структурного метода были выделены из бесконечного множества однообразных конкретных воплощений основные унифицированные структурные типы простого предложения, которыми может воспользоваться инофон для наилучшего понимания глубинной сущности изучаемого языка.*

**Ключевые слова:** *структурная лингвистика, состав простого предложения, алгоритм усвоения, виртуальная стемма.*

*Structural models of simple sentences for an intensification of assimilation of the second language are given in article. For this purpose, by means of a structural method the main unified structural types of the simple sentence which can be used by inofons for the best understanding of deep nature of the target language were allocated from an infinite set of monotonous concrete embodiments.*

**Key words:** *structural linguistics, composition of a simple sentence, algorithm of assimilation, virtual stemma.*

Тікелей құрастырушылар және бағыныңқылар немесе сатылы тілдік құрылымдар туралы алғаш рет американдық дескриптивтік лингвистика мектебінің өкілдері сөз еткен.

Тікелей құрастырушылар әдісімен талдау сөйлем ішіндегі синтаксистік құрылымдардың сатылы қарым-қатынасын тануға көмектесті. 60-шы жылдары тікелей құрастырушылар әдісінің жаңа трансформациялық әдісі ойлап табылды. Тікелей құрастырушылар әдісі бойынша сөйлем қандай синтаксистік құрылымдардың көмегімен құралғаны талданса, трансформациялық әдіс бойынша сөйлем өз ішінде қандай құрылымдық өзгерістер арқылы жасалып тұрғанын зерттеу болды. Бұл әдістердің әрі қарай дамуы арқасында 60-жылдары американдық структурализм тіл біліміне *туындаушы грамматика*

(генеративная грамматика) (Лат. generative – туындаушы (порождающая), өзгеріс тудырушы грамматика (трансформационная) [1, 75 б., 386 б.; 2, 45 б.]) терминдерін енгізді. Бұл теориялардың негізін қалаушы – Н. Хомский болды.

Л. Теньердің құрылымдық синтаксисінің американдық құрылымдық синтаксистен, яғни конституенттік синтаксистен айырмашылығы – сөйлемнің құрылымын емес, сөйлемді құрайтын түрлі құрылымдарды зерттеуінде болды [3]. Автор синтаксистің төрт түрлі аспектісін белгілейді: құрылымдық, тізбектік (линейный), категориялық, функционалдық. Құрылымдық аспект сөйлемнің сатылы синтаксистік байланыстарын қарастырады; тізбектік (линейный) аспект сөйлемнің тізбектеле орналасу тәртібін қарастырады. Бұл екі аспект, Теньердің пікірінше, структуралық синтаксисте негізгі орынды алады; категориялық аспект сөйлем құрайтын синтаксистік бірліктердің категориялық (сөз табы) табиғатын бейнелейді; функционалдық аспект бұл бірліктерді сөйлемдегі қызметіне қарай сипаттайды; категориялық аспект пен функционалдық аспект те бір-бірімен тығыз байланысты.

«Л. Теньердің концепциясы коммуникативтік үрдісті бейнелейді: сөйлеу – құрылымдық тәртіпті тізбектік тәртіпке айналдыру (иллокуция), сөйлеуді түсіну – керісінше үрдіс, (перлокуция), тізбектік (формалды) тәртіпті құрылымдық тәртіпке айналдыру, құрылымдық тәртіп сөздердің өзара қарым-қатынасы мен байланысын анықтайды. Мұнда тізбектік тәртіп бір жақты, ал құрылымдық тәртіп көп жақты» [3, 31 б.].

Қазақ тілін зертеуші ғалым Қ. Жұбанов сөйлем мүшелерін орын тәртібі жағынан және олардың жасалуы жағынан қарастырады [4; 5, 126-140 бб.]. Бұлар қазақ сөйлемдерінің синтаксистік модельдерінің алғашқы үлгілері болып табылады. Сондай-ақ ХХ ғасырдың 60-шы жылдарынан бастап жүйелі, ғылыми тұрғыда қолданыла бастаған статистикалық әдістің алғашқы бастамасы Қ. Жұбанов еңбектерінде кездеседі.

С. Аманжолов өзінің 1936 жылдардағы еңбектерінде сөйлем мүшелерін «жаңаша жіктеу» деп атап, сөйлем мүшелері бар болғаны үшеу: бастауыш, баяндауыш, анықтауыш дей келе, бірнеше сөйлемдердің құрылысын көрсетеді [6, 243 б.]. Мұнда автор схеманы сөйлем мүшелерін ажыратып және қазақ тіл білімінде алғаш рет сөйлемнің мағыналық құрылымын көрсету мақсатында қолданады. Бұл схемадан сөйлем мүшелерінің орны арқылы сөйлемнің жасалу құрылымын анық көруге болады. Мысалы: *Біз бірінші қазақстандық университетке жүзден аса адамды таңдап алғалы отырмыз* деген сөйлемінің схемасын төмендегідей көрсетеді (1-сурет).

Х. Арғынов бастауышы бар жақты сөйлем мен бастауышы түсіп айтылған жақты сөйлемдерді ажыратып көрсету мақсатында сөйлемдерді схема түрінде берген [7, 100 б.]. Аталған схемалардан сөйлем құрамындағы басты мүшелердің, бастауыш пен баяндауыштың

қиысуын, сондай-ақ баяндауыш сөйлемнің басқа мүшелерін өзі жағына топтастырып, меңгеріп тұрғанын анық көре аламыз.

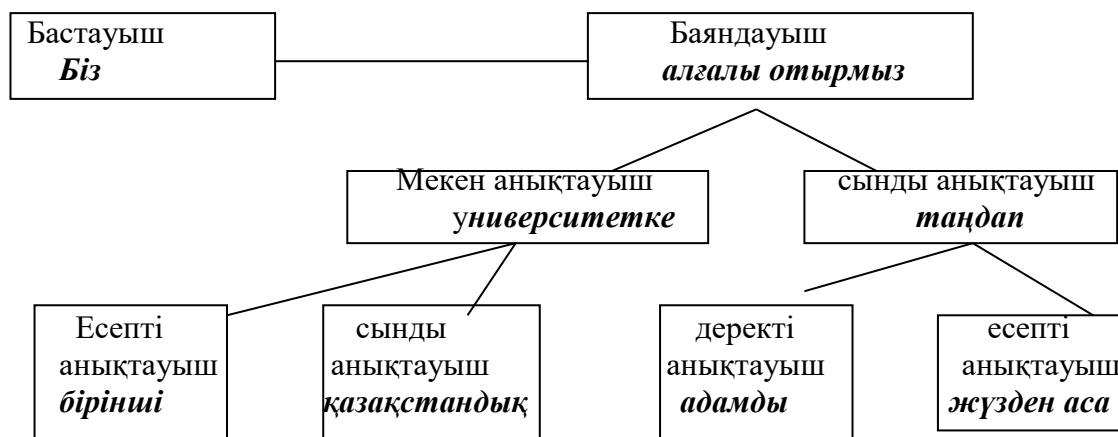

1-сурет. Сөйлем құрылымының С. Аманжолов жасаған кестесі

Сөйлемдердің осыған ұқсас схемаларын, сөйлем мүшелерінің орнын көрсететін кестелерді М. Балақаев, Т. Қордабаев [8, 173 б.], Т. Сайрамбаевтың [9, 206 б.] еңбектерінен де көруге болады. Қалай болғанда да, авторлар бұл схемаларды оқушылардың қазақ тілі сөйлемдерінің табиғатын нақты көрнекті жағдайда терең түсінуі үшін пайдаланғаны анық. Бұл жерде қазақ тіліндегі сөйлемдер формализацияланған түрде беріле отырып, оның құрылымын модельдеудің алғышарттары жасалған. Ж. Сәдуақасұлы сөйлемнің құрылымдық модельдерін беруде Б-бас мүше, Т-толықтауыш, Т<sub>ж</sub>-жанама толықтауыш, А-анықтауыш, З<sub>1234567</sub> – септік тұлғалары, А.Б. Қайыров N-кез келген есім сөз, S-зат есім, Adj.-сын есім, Num-сан есім, Pron.-есімдік, Adv.-үстеу, Inf.-тұйық етістік, Adv<sub>lok.</sub>, Adv<sub>temp.</sub>, Adv<sub>mod.</sub>, – үстеудің мағыналық түрлері, N<sub>1234567</sub> – есімді компоненттің септік тұлғалары, V-етістік т.с.с шартты таңбаларды пайдаланған [10; 11]. Аталған авторлар сөйлемнің құрылымдық және мағыналық сипаттарын бірлікте қарастырып, бір құрамды және екі құрамды хабарлы жай сөйлемдерді формализациялау арқылы олардың типтерін анықтаған.

Тіл меңгеру саласы бойынша, қазақ тіліндегі мәтіндердің тууы мен жасалуының негізгі формалдық, семантикалық ұстанымдарын тану мақсатында А. Жұбановтың «Основные принципы формализации содержания казахского текста» және тілдің синтаксистік, семантикалық, статистикалық модельдерін құрастыру мен қолданбалы лингвистиканың фонетикалық аспектілері мен терминтанудың негізгі бағыттары жөнінде баяндалған «Қолданбалы лингвистика: формалды модельдер» атты еңбектері жарық көрді. Бұл еңбектер қазақ тілін қолданысқа белсенді түрде енгізуде жоғарғы және орта оқу орындарында оқытудың автоматтандырылған жүйелерін пайдалану

және қолданбалы лингвистика мамандығын даярлау мәселелеріне арналған [12; 5].

Кез келген шет тілін үйрене отырып, оның сөздік қорын меңгерудің қиын емес екендігін аңғаруға болады, бірақ үйренушілердің көбі тілдің сөздік қорын меңгеруден қорқады. Алайда екінші тіл меңгерушіге ең қиын соғатын нәрсе – сол тілдің айтылымдық және мазмұндық құрылымын меңгеру болып табылады. Тіл үйренуге көмектесетін нәрсе – тіл құрылымының негізгі ұстанымдарын түсіну [13, 5 б]. Тіл үйренуші коммуникативтік акт кезінде сөйлемдерді еркін құрастырып, сол тілде еркін сөйлеу үшін сөйлем компоненттерінің байланыс жүйелерін нақты білуі тиіс.

Синтаксистік материяның негізгі белгісі сөйлем мүшелерінің немесе сөз тіркесінің арасындағы байланыс пен қарым-қатынас екені белгілі. Бір-бірімен шартты қатынаста тұратын бұл екі фактор – сөйлемнің компоненттері мен олардың арасындағы синтаксистік байланысты – сөйлемнің құрылымы деген ұғымға сыйғызып, модельдеу әдісінің көмегімен қазақ тілін екінші тіл ретінде меңгеруді жетілдіру мақсатында жай сөйлем құрылымының стеммасын ұсынамыз.

Қазақ және шетел ғалымдарының құрылымдық лингвистика саласында зерттелген еңбектерін, сондай-ақ Н. Хомскийдің туындаушы грамматика теориясын, Л. Теньердің құрылымдық синтаксисін және осы аталған ғылыми теориялар негізінде Ж. Нұршайықова [14] жасаған орыс тілінің алгоритмделген синтаксис теориясын негізге ала отырып, қазақ тілін екінші тіл ретінде меңгеру мақсатында жасалған жай сөйлемдердің интегралды стеммасы алдымен сөйлемнің терең құрылымын түзуден басталады (2-сурет).

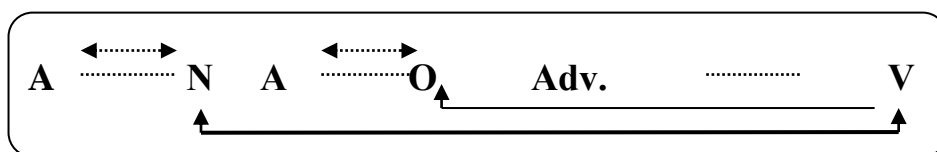

2-сурет – Сөйлемнің терең құрылымының виртуалды стеммасы

Сөйлемнің терең құрылымы – сөйлемнің негізгі құрылымдық және мазмұндық тірегі. 2-суретте N – сөйлемнің субъектісі, V – сөйлемнің предикаты, A – сөйлемнің анықтауышы, O – сөйлемнің объектісі, Adv. – сөйлемнің пысықтауышы. Бұл сөйлем мүшелерін бір-бірімен байланыстырып тұратын синтаксистік байланыстар стеммада барлық сөйлемге ортақ сызықтар арқылы беріледі. Үзік сызық сөйлемнің субъектісі мен объектісінің анықтауышпен қабыса байланысқанын, ал екі жақты бағыты бар үзік сызық матаса байланысуды, субъекті мен предикат арасындағы екі жақты бағыты бар түзу сызық екі мүшенің бір-бірімен қиыса байланысқанын, сөйлемнің предикаты мен объектісі арасындағы объектіге бағытталған түзу сызық предикаттың объектіні меңгеретінін білдіреді. Өзгеріс тудырушы грамматика теориясына

сүйене отырып, сөйлемнің терең құрылымын өзгермелі компоненттердің көмегімен түрлендіріп, сөйлемнің үстірт құрылымын аламыз. (3-сурет)

Өзгермелі компоненттер:  $A_1$  – сөйлемде объекті мен субъектіні анықтап тұратын, сын есімнен, есептік, реттік сан есімнен, сілтеу есімдігінен болған анықтауыштар;  $A_2(O_2)$  – сөйлемнің субъектісі мен объектісін анықтап тұратын, ілік септікті анықтауыштар;  $O_{34567}$  – сөйлемнің объектілері ( $O_3$  – барыс,  $O_4$  – табыс,  $O_5$  – жатыс,  $O_6$  – шығыс,  $O_7$  – көмектес септіктер); Adv. – сөйлемнің предикатын сипаттап тұратын нақтылауыш-пысықтауыш мүше.

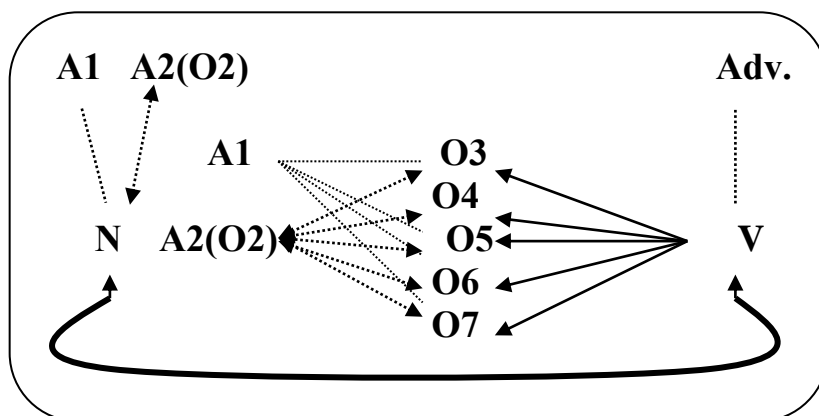

3-сурет. Қазақ тіліндегі жай сөйлемнің үстірт құрылымы

Сөйлемдердің терең құрылымы арқылы жай сөйлемнің негізгі базалық конструкциясы анықталып, өзгермелі компоненттердің көмегімен сөйлемнің үстірт құрылымының моделі жасалынады. Сөйлем жасауға негіз болатын сөйлем мүшелерінің атқаратын қызметі, бір-бірімен синтаксистік байланысқа түсуі мен олардың сөйлем ішіндегі орны стеммалар жүйесінде анықталады. Сөйлемнің үстірт құрылымында олардың өзгермелі компоненттер арқылы сөйлемнің түрленуі көрсетіледі. Сондай-ақ грамматикалық материалдарды берудің алгоритмін жасау арқылы қазақ тілін меңгеруде жетекші болатын қазақ жай сөйлемінің мүмкін болатын толық интегралды стеммасын ала аламыз. Әрине, қазақ сөйлемдерін, оның ішінде жай сөйлемдер құрылымын қарастырсақ, оның табиғатының күрделілігі мен түрлену мүмкіндіктерінің орасан зор екендігін көреміз. Алайда күрделі нәрседен қарапайым нәрсе жасау үшін оны бөлшектеу керек. Тілдің атомдық құрылымы оны үйренуде қолдану үшін бірқалыпқа түсіруге (унификациялауға) мүмкіндік береді. Осыған орай меңгеру мақсатында тіл құрылымын бірқалыпқа түсірудегі міндетіміз агглютинативтіліктің бөлшектерге бөлінуін пайдалануымызда деп ойлаймыз. Агглютинативті тілдерде грамматикалық мағыналар түбірге аффикстердің жалғануы арқылы беріледі. Тілдердің бұл түрінде аффикстердің әрқайсысы



көбінесе бір ғана грамматикалық мағынаны білдіреді де, олар бірінің үстіне бірі жалғана береді. Агглютинативті тілдерде сөздерге аффикстер жалғанып, сөздің морфологиялық құрамы күрделенгенмен, сөз түбірінің дыбыстық құрамы, негізінен алғанда, өзгермей, сол күйінде қалады [15, 492 б.]. Қазақ тілінің агглютинативті қасиеті оның құрылымдарын модельдеуде басқа типті тілдерге қарағанда, өзгешелеп тұрады.

Кесте 1 – Жай сөйлемдерді меңгеру алгоритмі

	Сөйлем түрлері	Сөйлемнің стеммасы
1	Бір негізді субстантивті жай сөйлем Сөйлем (S) сөйлемнің субъектісімен (N) сәйкес	$S = N$
2	Бір негізді күрделі субстантивті сөйлем	$S = A_1N$
3	Сөйлемнің анықтауышы қызметін атқаратын ілік септікті бір негізді сөйлем	$S = A_2(O_2) N$
4	Екі негізді жай сөйлем, баяндауышы зат есімнен, есімдіктен (N N) немесе сын есімнен, сан есімнен болған сөйлемдер (NA)	$S = N V = S = N N$ $S = N A_1$ $S = A_2(O_2) N N,$ $S = N A_2(O_2) N$
5	Баяндауышы жатыс септік тұлғалы зат есімнен, сан есімнен болған екі негізді жалаң және жайылма жай сөйлемдер	$S = N O_5$ $S = A_1/A_2(O_2) N O_5$
6	Баяндауышы шығыс септік тұлғалы екі негізді жалаң және жайылма жай сөйлемдер	$S = N O_6$ $S = A_1/A_2(O_2) N O_6$
7	Баяндауышы етістіктен болған, екі негізді жай сөйлем, ядролық түйіні N V	$S = N V$
8	Екі негізді бір тұрлаусыз Adv. мүшесі бар етістік негізді жай сөйлем	$S = N Adv. V$
9	Объектісі жатыс септік тұлғалы екі негізді жайылма жай сөйлем	$S = N O_5 V$
10	Екі негізді тура объектілі жайылма жай сөйлем	$S = N O_4 V$
11	Объектісі барыс септік тұлғалы екі негізді жайылма жай сөйлем	$S = N O_3 V$
12	Объектісі шығыс септік тұлғалы екі негізді жайылма жай сөйлемдер	$S = N O_6 V.$
13	Объектісі көмектес септік тұлғалы екі негізді жайылма жай сөйлем	$S = N O_7 V$

Сөйлем құрамындағы компоненттердің бөлшектерге бөлінуі және аффикстерінің жалғану жүйесінің бірқалыптылығы ең қарапайым атаулы сөйлемнен сөйлемнің тұрлаулы, тұрлаусыз мүшелері түгелдей қатысқан жайылма жай сөйлемнің терең құрылымы мен өзгермелі компоненттері түгелдей дерлік қатысқан құрылымның моделін, яғни интегралды стеммасын жасап шығуға септігін тигізді.

Сөйлемнің моделі көзге көрінбейтін, анық емес пропозиция кезінде пайда болады да, прагматикалық мақсатта синтаксистік құрылымдармен анықталады. Біз ұсынып отырған қазақ тілі жай

сөйлемдерінің стеммалары мен сөйлемдерге жасалған синтаксистік талдау үлгілері арқылы тіл үйренушілер қазақ тілі грамматикалық жүйесінің жұмыс істеу ұстанымдарын тереңірек түсінуіне ықпал жасап, қазақ тілін меңгеруді әрі қарқындытып, әрі жеңілдетеді деп сенеміз. Қазақ сөйлемінің құрылымдық жүйесін, ондағы сөйлем мүшелерінің бір-бірімен байланысу тәртібін неғұрлым қарапайым түрде белгілі бір модельге түсіріп, ол жүйенің жұмыс істеу алгоритмін көрсету арқылы тілді үйренушіге қазақ тілі туралы анықтама беру ғана емес, оның алғашқы кезеңдегі қорқыныш сезімін, психологиялық тосқауылын шектеуге болатыны анық. Сөйлеу әрекетін жасаушы, яғни коммуникант үшін сөйлемнің моделі жол сілтеуші жетекші құрал болып саналады.

### **Пайдаланылған әдебиеттер:**

1. Словарь по языкознанию. Тіл білімі сөздігі / Под ред. Э. Сулейменовой. – Алматы, 1998. – 540 с.
2. Салқынбай А., Абақан Е. Лингвистикалық түсіндірме сөздік. – Алматы: Сөздік-словарь, 1998. – 330 б.
3. Теньер Л. Основы структурного синтаксиса. – М.: Прогресс, 1988. – 656.
4. Жұбанов Қ. Қазақ тілі жөніндегі зерттеулер. – Алматы: Ғылым, 1999. – 581 б.
5. Жұбанов А.Қ. Қолданбалы лингвистика: формалды модельдер. – Алматы: Қазақ университеті, 2006. – 280 б.
6. Гак В.Г. Проблемы структурной лингвистики. – М., 1972. – 599 с.
7. Арутюнова Н.Д. Предложение и его смысл. Логико-семантические проблемы. – М.: Наука, 1976. – 383 с.
8. Аманжолов С. Қазақ тілі теориясының негіздері. – Алматы: Ғылым, 2002. – 366 б.
9. Арғынов Х. Жай сөйлем синтаксисінің методикасы. – Алматы: Мектеп, 1967. – 112 б.
10. Балақаев М. Қордабаев. Қазіргі қазақ тілі. Синтаксис. – Алматы: Мектеп, 1971. – 339 б.
11. Балақаев М., Сайрамбаев Т. Қазіргі қазақ тілі. – Алматы: Санат, 1997. – 240 б.
12. Садуақасұлы Ж. Қазақ тіліндегі бір құрамды сөйлемдердің құрылымдық типтері: филол. ғыл. д-ры дис. – Алматы, 1997. – 305 б.
13. Қайыров А.Б. Қазіргі қазақ тіліндегі екі құрамды хабарлы жай сөйлемдердің құрылымдық-мағыналық модельдері: филол. ғыл. канд. дис. – Алматы, 1999. – 121 б.
14. Нуршаихова Ж.А. Алгоритмизированный синтаксис. – Алматы: Қазақ университеті, 2002. – 294 с.
15. Аханов К. Тіл білімі негіздері. – Алматы: Санат, 2003. – 496 б.

## 5.11. Викторина по мировой литературе и культуре

### **Рахима Махмудовна Абдугаппарова**

магистр педагогических наук, старший преподаватель кафедры казахского, русского и латинского языков Южно-Казахстанской государственной фармацевтической академии (г. Шымкент, Казахстан)

### **Сауле Хамзеевна Амандыкова**

Кандидат филологических наук, доцент кафедры казахского, русского и латинского языков Южно-Казахстанской государственной фармацевтической академии (г. Шымкент, Казахстан)

### **Назгуль Алдияровна Адырбекова**

магистр педагогических наук, старший преподаватель кафедры казахского, русского и латинского языков Южно-Казахстанской государственной фармацевтической академии (г. Шымкент, Казахстан)

### **Жумагуль Токтасыновна Кысмуратова**

магистр филологии, магистр гуманитарных наук, старший преподаватель кафедры казахского, русского и латинского языков Южно-Казахстанской государственной фармацевтической академии (г. Шымкент, Казахстан)

### **Сауле Намазбаевна Кожахметова**

магистр гуманитарных наук, преподаватель кафедры казахского, русского и латинского языков Южно-Казахстанской государственной фармацевтической академии (г. Шымкент, Казахстан)

### **Мира Базарбаевна Кыркинбаева**

магистр педагогических наук, старший преподаватель кафедры казахского, русского и латинского языков Южно-Казахстанской государственной фармацевтической академии (г. Шымкент, Казахстан)

***Аннотация:** в данной статье дана викторина по мировой литературе и культуре, которую можно использовать на занятиях русского языка и литературы.*

***Ключевые слова:** викторина, игра, литература, культура, искусство, культурология, филология.*

Новая организация общества, новое отношение к жизни предъявляют и новые требования к образованию. Сегодня основная цель обучения – это не только накопление студентом определенной суммы знаний, умений, навыков, но и подготовка его как самостоятельного субъекта образовательной деятельности. В основе современного образования лежит активность и преподавателя, и, что не менее важно, студента. Именно этой цели – воспитанию творческой, активной личности, умеющей учиться, совершенствоваться самостоятельно, и подчиняются основные задачи современного образования.

Викторина – это игра в вопросы и ответы. Ценность викторин состоит в том, что они расширяют кругозор студентов, помогают выявить их знания, смекалку, содействуют развитию познавательных интересов, интеллектуальных способностей, активизация мышления, они заставляют студента обобщать, систематизировать материал по теме, ведь ответы студентами запомнятся надолго и послужат стимулом для приобретения более глубоких знаний позже.

Предлагаем вашему вниманию викторины по мировой литературе и культуре.

Вопросы данной викторины подобраны на широкую тематику, охвачен целый пласт тем по русской, зарубежной литературе, музыка и живопись, то есть затронуты проблемы культурологии, филологии и искусства.

### **1 тур «Зарубежная литература»**

1. Богословы и философы того времени придерживались мнения, что вечную жизнь и блаженство можно найти только после смерти. Все это нашло отражение в творчестве поэта. Однако он также любил и реальную жизнь, протестовал против ее несовершенства и взывал наслаждаться каждым ее мигот. Любое его четверостишие – это маленькая поэма. Он ограничил форму четверостишия, подобно драгоценному камню, утвердил внутренние законы рубаи, и в этой области ему нет равных.

Знает твердо мудрец: не бывает чудес,  
Он не спорит – там семь или восемь небес.  
Раз пылающий разум навеки погаснет,  
Не равно ль муравей или волк тебя съест? (Омар Хайям)

2. Жизнь его была нелегкой. Хотя он получил неплохое гуманитарное образование, найти применение своим знаниям и способностям долгое время не мог. Он вошел в писательскую среду, но настоящего признания своего творчества при жизни так и не получил.

Всю силу своего гениального дарования он обнаружил лишь на склоне лет, когда создал знаменитый роман-эпопею о Рыцаре печального образа и его верном оруженосце. (Мигель Сервантес де Сааведра)

3. Родившись в семье обедневшего фермера, с детства начал работать продавцом газет, рабочим консервной фабрики, исходил немало дорог в поисках заработка. «Заболев» так называемой «золотой лихорадкой», в 1897 г. поехал на Аляску, где незадолго до этого обнаружили золото. Ему не удалось разбогатеть, но полученные на Аляске впечатления послужили ему материалом для первых увлекательных рассказов о борьбе человека с суровой северной природой.

Автор произведений: рассказы «Северная Одиссея», «Сказки южных морей», «Белое безмолвие». «Любовь к жизни». У писателя есть немало произведений («Белый клык», «Зов предков», «Майкл, брат

Джерри»), где он с глубоким знанием и теплотой изображает животных. (Джек Лондон)

4. Этот итальянский поэт жил и творил в средние века. Образ Беатриче, предельно идеализированный, стоит в центре творчества этого поэта - он поклонялся ей в духе возвышенной любви, отчасти похожую на рыцарскую. Образ этой девушки появляется и в его величайшем создании о загробном мире – "Божественной комедии". (Данте)

5. Родился в небольшом провинциальном городке Стратфорде. В Лондоне поступил в техническую работу в театр, позднее перешел в труппу театра актером. С 1599 года эта труппа выступает в новом большом публичном театре "Глобус". Он служит актером на небольших ролях. Позднее он начинает самостоятельно писать пьесы для театра, в которых достиг величайшей для своего времени глубины в изображении больших исторических и человеческих противоречий. Как зовут этого величайшего драматурга-гуманиста эпохи Возрождения? (Шекспир)

6. Героя этой трагедии - мавра - полководца республики Венеции, полюбила белая девушка, дочь венецианского сенатора. Мужественная и любящая, Дездемона, несмотря на различия в национальности и воспитании, становится его женой. Одному из приближенных – Яго, тайно его ненавидящему, удастся опутать его ложью – уверить в измене Дездемоны. Потрясенный страшным разочарованием в самом дорогом существе, он решается покарать за обман - задушить ее. Уже после гибели он узнает всю правду. Как называется эта трагедия, главный герой которого является синонимом понятия "ревнивый"? (Отелло)

7. Герой романа Д. Дефо заброшен на необитаемый остров. Он оказывается один на один с природой. Он строит хижину, расширяет пещеру, возводит стены на случай обороны от дикарей, приручает коз, возделывает землю. Он не падает духом, одинокий человек на одиноком острове, и словно повторяет путь человечества: охотник, скотовод, земледелец, позднее рабовладелец (хозяин Пятницы), и наконец, хозяин маленькой колонии. (Робинзон Крузо)

8. Автор знаменитых романов "Страдания молодого Вертера", "Фауст", выдающийся представитель Просвещения в Германии, великий поэт и мыслитель. (Гете)

9. Маленькая Дания внесла заметный вклад в европейскую культуру. Этот датчанин в молодости не очень отчетливо представлял, в чем его призвание, но был убежден, что ему есть что сказать людям. Он пробовал стать актером, писал стихи, сочинил романтическую трагедию, которую ему вернули. Первую литературную известность принесли ему путевые очерки и романы. И когда начиная с 1835 года стали появляться его сказки, соотечественники не сразу догадались,

что именно в этом жанре ему дано сказать новое слово. (Ганс Христиан Андерсен)

**10.** Крупнейший представитель критического реализма в западноевропейской литературе, который наиболее полно отразил жизнь французского общества первой половины 19 в., автор романов "Шагреновая кожа", "Гобсек", "Евгения Гранде", "Отец Горио", "Утраченные иллюзии". (Оноре де Бальзак)

**11.** Автор пьес «Марион Делорм», «Эрнани, романа «Собор Парижской Богоматери», «Король забавляется», «Лукреция Борджиа», «Мария Тюдор», «Анджело», «Рюи Блаз», «Бургграфы», «Отверженные». Опубликовал трактат «Уильям Шекспир», сборник стихотворений «Песни улиц и лесов», а также два романа – «Труженики моря» и «Человек, который смеется». (Виктор Гюго)

**12.** Он нашел свое место в жизни без особых трудностей. В отличие от Сервантеса признание своего творчества он получил при жизни. Количество его пьес превышает 800, однако некоторые исследователи называют цифру в 1800. Кроме того, будучи человеком разносторонних дарований, работал и в других литературных жанрах: писал поэмы, романсы, новеллы. Им написаны знаменитые комедии «Собака на сене» и «Глупая для других и умная для себя». Большинство его пьес строятся по единой сюжетной схеме – воссоединение влюбленных, преодолевающих самые разные препятствия. (Лопе де Вега)

## **2 тур «Русская литература»**

**1.** Прожил недолгую, трудную жизнь, хорошо видел беды и несчастья своего народа и пылливо вглядывался в его будущее. Он был убежден, что Россия – «в дороге». С неотразимой мощью этот мотив всепобеждающего движения вперед выражен в первом томе «Мертвых душ»: «Чудным звоном заливаются колокольчик; гремит и становится ветром разорванный в куски воздух; летит мимо все, что ни есть на земле, и, косясь, посторониваются и дают ей дорогу другие народы и государства». (Н. Гоголь)

**2.** Тяжелые воспоминания детства всю жизнь будут преследовать писателя. Образ крутой и властной барыни встречается во многих его рассказах. То это «пухляя, чувствительная и злая» госпожа Зверкова, запретившая горничной Арине выйти замуж за любимого человека («Ермолай и мельничиха»); то капризная барыня, разбившая счастье простодушного глухонемого дворника Герасима («Муму»); Все эти, как и многие другие страшные истории не вымышлены писателем, а разыгрывались на его глазах, мучили и возмущали его своей жестокой несправедливостью. (И. Тургенев)

**3.** Изумителен реализм его басен. Своим зверям, действующим в баснях, сумел придать не только национальный характер, но и жизненную верность. Белинский говорил, что «у него всякое животное имеет свой, индивидуальный характер ... лисица у него везде хитрая,

уклончивая, бессовестная и более похожа на человека, чем на лисицу, «с пушком на рыльце», и косолапый мишка везде добродушно-честный, неповоротливо-сильный, лев – грозно-могучий, величественно-страшный. Столкновение этих существ всегда образует маленькую драму». Недаром Пушкин назвал его «истинно русским поэтом». (Крылов)

4. Почти каждое из его больших произведений не только великое чудо искусства, но и новая ступень в развитии русской литературы. Кроме крупных, монументальных созданий, поэтом написано множество мелких стихотворений. По своей натуре был глубоко непосредствен, жизнерадостен, исключительно отзывчив, исполнен горячего сочувствия ко всему талантливому, благородному. Эти прекрасные черты духовного облика ярко отразились в его лучших лирических стихотворениях, в особенности в стихах о дружбе и любви (стихотворения, посвященные годовщинам со дня основания лицея; послание в Сибирь сосланным на каторгу декабристам; такие жемчужины мировой поэзии, как «На холмах Грузии ночная мгла...», «Я вас любил...», «Зимнее утро», стихотворные обращения к няне и др.). (Пушкин)

5. А.П. Чехов сказал, что ему среди великих деятелей русского искусства принадлежит особое место. Он – наш общий учитель», - утверждал выдающийся французский писатель Анатоль Франс. Больше века прошло после смерти великого русского художника слова, но всемирная слава его продолжает расти. Замечательные рассказы, повести, драмы, и три гениальных романа - «Война и мир», «Анна Каренина», «Воскресение» - никогда не перестанут волновать человеческие умы и сердца. (Толстой)

6. Выдающийся русский писатель, общепризнанный классик мировой литературы. По профессии врач. Почётный академик Императорской Академии наук по Разряду изящной словесности. Один из самых известных драматургов мира. Его произведения переведены на более 100 языков. Его пьесы, в особенности «Чайка», «Три сестры» и «Вишнёвый сад», на протяжении более ста лет ставятся во многих театрах мира. За 26 лет творчества создал около 900 различных произведений (коротких юмористических рассказов, серьёзных повестей, пьес), многие из которых стали классикой мировой литературы. (А.П. Чехов)

7. Я памятник воздвиг себе нерукотворный,  
К нему не зарастет народная тропа,  
Вознесся выше он главою непокорной  
Александрийского столпа.  
Нет, весь я не умру- душа в заветной лире  
Мой прах переживет и тленья убежит-  
И славен буду я, доколь в подлунном мире  
Жив будет хоть один пиит.

Кто автор этих строк? (А.С. Пушкин)

### **3 тур «Музыка и живопись»**

**1.** Австрийский композитор, капельмейстер, скрипач-виртуоз, клавесинист, органист. По свидетельству современников, обладал феноменальным музыкальным слухом, памятью и способностью к импровизации. Он широко признан одним из величайших композиторов. Наряду с Гайдном и Бетховеном, принадлежит к наиболее значительным представителям Венской классической школы. Уникальность его творчества состоит в том, что он не только писал во всех существовавших в его эпоху формах и жанрах, но и в каждом из них оставил произведения непреходящего значения. Произведения: оперы «Свадьба Фигаро», «Дон Жуан» и «Волшебная флейта», симфонии – № 39, № 40 и № 41 («Юпитер») и мн. других. Существует версия, что его отравил Сальери (версия спорная). (Вольфганг Амадей Моцарт)

**2.** Немецкий композитор и пианист, представитель «венской классической школы». Он – ключевая фигура западной классической музыки в период между классицизмом и романтизмом, один из наиболее уважаемых и исполняемых композиторов в мире. Писал во всех существовавших в его время жанрах, включая оперу, музыку к драматическим спектаклям, хоровые сочинения. Когда ему было 34 года, Наполеон отказался от идеалов Великой французской революции и объявил себя императором. Поэтому он отказался от намерений посвятить ему свою Третью симфонию: «Этот Наполеон тоже обыкновенный человек. Теперь он будет топтать ногами все человеческие права и сделается тираном». Из-за глухоты редко выходит из дома, лишается звукового восприятия. Он становится угрюм, замкнут. Именно в эти годы композитор одно за другим создаёт свои самые известные произведения. (Бетховен)

**3.** Великий итальянский скульптор, живописец, архитектор, поэт, мыслитель, один из величайших мастеров эпохи Ренессанса. По характеру своего дарования он был, прежде всего, скульптор. Это ощущается и в живописных работах мастера, необычайно богатых пластичностью движений, сложных поз, отчётливой и мощной лепкой объёмов. Во Флоренции создал бессмертные образцы Высокого Возрождения – статую «Давид», «Пьетá». Он выполнил роспись потолка Сикстинской капеллы, представляющую библейскую историю от сотворения мира до потопа, роспись «Страшный суд». Поражают своей красотой и величиём архитектурные работы – ансамбль площади Капитолия и купол Ватиканского собора в Риме. (Микеланджело Буонарроти)

**4.** Крупнейшая фигура итальянского Высокого Возрождения – прекрасный пример универсального человека, обладателя многоликого таланта: он был не только великим представителем искусства – живописцем, скульптором, музыкантом, писателем, но и ученым,



архитектором, техником, инженером, изобретателем. Появился на свет он неподалеку от Флоренции, в небольшом городке Винчи, где он заявил о себе как великий живописец, а дальнейшее творчество лишь увеличивало его славу. (Леонардо да Винчи)

5. Один из крупнейших музеев в мире. Находится этот замечательный музей в Санкт-Петербурге. Основан был в тысяча семьсот шестьдесят четвертом году. В нем собраны бесценные творения рук человеческих всех народов и времен. Это и картины, и скульптуры, и предметы обихода древних народов, и национальная одежда, и украшения, и мебель, и многое другое. Почти три миллиона памятников культуры и искусства хранятся в нем. (Эрмитаж)

6. Русский художник-живописец и архитектор, мастер исторической и фольклорной живописи, действительный член Академии Художеств. В его творчестве ярко представлены разные жанры: бытописание, сказки, стиль модерн. Главное направление – былинно-историческое – «Витязь на распутье», «После побоища Игоря Святославича с половцами», «Алёнушка», «Иван-Царевич на Сером Волке», «Богатыри», «Царь Иван Васильевич Грозный». Работал над народными сказочными темами, создавая полотна «Бой Добрыни Никитича с семиглавым Змеем Горынычем»; «Кощей Бессмертный». (В. Васнецов)

7. Известный казахстанский скрипач и дирижер. Родился 15 марта 1962 года в Алма-Ате. Дебютировал в 9-летнем возрасте. Лауреат многих премий, включая "Платиновый Тарлан", которую он получил в 2000 году. Большую часть времени живет и работает в Великобритании. The Times назвала казахстанского скрипача "brilliant violin soloist", что в переводе означает "выдающийся скрипичный солист". Заслуженный деятель РК, профессор Бирмингемской консерватории, один из директоров Альянса оркестров Азиатско-тихоокеанского региона AAPRO. (Марат Саметович Бисенгалиев).

8. Русский композитор, дирижёр, педагог, музыкально-общественный деятель, музыкальный журналист, считается одним из величайших композиторов в истории музыки. Автор более 80 произведений, в том числе десяти опер и трёх балетов. Его концерты и другие произведения для фортепиано, семь симфоний (шесть пронумерованных и симфония «Манфред»), четыре сюиты, программная симфоническая музыка, балеты «Лебединое озеро», «Спящая красавица», «Щелкунчик», более 100 романсов представляют чрезвычайно ценный вклад в мировую музыкальную культуру. (Пётр Ильич Чайковский)

9. Казахский живописец и акварелист, народный художник Казахской ССР, основоположник казахского изобразительного искусства. Лауреат премии имени Чокана Валиханова, премии имени Ван Гога. Его именем назван Государственный музей искусств Республики Казахстан, а также улицы в нескольких городах Казахстана,

художественный колледж в городе Шымкент (Казахстан), в 2009 году перед колледжем был открыт памятник художнику. (Абильхан Кастеев)

**10.** Популярный казахский композитор, «король казахского вальса». Является автором многих лирических песен «Ақ сұңқарым», «Қара көз», «Қайықта», «Ақ бантик», «Ақ маңдайлым». Многие песни «Ақ ерке — Ақ жайық», «Сыр сұлуы», «Арыс жағасында», «Арайлым ақ Келес» – родились после поездок по стране. Много популярных его песен было написано на мелодию вальса: «Қуаныш вальсі», «Қайдасын», «Бақыт қушағында». Звание народного артиста республики ему присвоили за два месяца до кончины. (Шамши Калдаяков)

Проектирование ситуации успеха позволяет не только усилить мотивацию обучения, но и увеличивает эффективность образовательного процесса, помогает раскрыть и развить личность, сформировать такие качества личности, как креативность, компетентность, любовь к профессии, открытость к новым знаниям, формирует умение проектировать жизненные ситуации в будущем.

#### **Список литературы:**

1. Грожан Д. В. История мировой культуры. Ростов-на-Дону, 2005.
2. Громов П. Т. История мировой и отечественной культуры. Избранные лекции. В 4-х т. Балашов, 2002.
3. Литературный энциклопедический словарь / Под общ. ред. В.М. Кожевникова, П.А. Николаева. Редкол.: Л.Г. Андреев, Н.И. Балашов, А.Г. Бочаров и др. - М.: Сов. энциклопедия, 1987 г.
4. В.Г. Маранцман, С.В. Федоров, Н.М. Свирина. Литература второй половины XIX века. М., Просвещение, 1996 г.
5. М.Г. Качурин, Д.К. Матальская. Изучение русской литературы. М., Просвещение, 1997 г.

### **5.12. Тілдік сана және тілдік тұлға**

#### **Гаухар Тилеукабуловна Ерсұлтанова**

Абай атындағы Қазақ Ұлттық Педагогикалық Университеті  
2 курс «Лингвистика» докторанты  
(Алматы, Қазақстан)

Жаңа лингвистикалық парадигмада алдыңғы қатарға семантикалық тіл кеңістігін айқындайтын «тілдік тұлға» ұғымы басты орынға шықты. Тіл табиғатын зерттеудің кешенді сипатының тиімділігі мәтін және дискурс тілін зерттеуде көрінеді. Мәтін мен дискурс лингвистиканың негізгі нысаны. Ал мәтін авторының тілдік тұлғасын анықтауға септігін тигізетін тіл мен сана сабақтастығы тіл иесіне қатысты біртұтастықта алынған зерттеу. Бұл зерттеу “тілдік тұлға”

мәселесімен тығыз байланысты, ал тілдік тұлға өз кезегінде “әлемнің тілдік бейнесі” теориясымен сабақтасады. Тілдік тұлға өз кезегінде тілдік санамен бір тұтас қарастырудың мәнісі зор.

Тілдік сана: 1) тілдік сана адаммен (қоғаммен) тілдің сыртқы әлеммен әрі «сөйлеушінің дүниетанымы мен рухының көшірме бейнесі ретінде» органикалық тұтастығын көрсетеді; 2) тілдік сана диалектикалық құбылыс, ол дамуға және өздігінен жетілуге қабілетті; ол о бастан түйсікпен сипатталады, өмірдің бейсаналық түрі, тілдің жетілу деңгейі адамның (қоғамның) даму деңгейіне, яғни тілдік санаға байланысты; 3) тілдік сана тілдің жетілуін алдын ала анықтайтын ішкі импульс ретінде әрекет етеді; 4) тілдік санада диалектикалық түрде жеке әрі ұжымдық сана біріктірілген; «ұжымдық сана тілдік емес бейнелеулерді тілдік бейнелеумен беру жолдарын және тәсілдерін рефлекстеуге (сыртқы әсерге қарсы тұруға) қабілетті және тілге әсер етудің жеке түріне ие» [1. 52].

Бұрыннан «сана мен тіл арасындағы байланыс идеясын» Гегель терең зерттеген болатын. Оның баяндауы бойынша, «сана табиғи ортадан субъектіні дара бөліп алатын тәсіл және ол сөз арқылы бекітіледі» деп санаған. Әрі қарай бұл идеяны Л.С. Выготский жалғастырып, ол сананы «... белгілі бір адамдар қауымының әлеуметтік және мәдени-тарихи тәжірибесінің жиынтығы» [2. 15] ретінде қарастырады.

Тілдік тұлға «тілдік ортада өмір сүрушінің қарым-қатынас жасауда әрі қалыптасқан мінез-құлықтарына байланысты тілде, тілдік бірліктерде және мәтіндердің мағынасында көрініс тапқан» сананы тасымалдаушы болып табылады. Соңғы айтылған ой тілдік қабілет (адамның психикалық ерекшеліктері), коммуникативтік қажеттілік (адрестік) және сөйлеу әрекеті (адамның мінез-құлқын айқындайтын саналы немесе санасыз түрдегі іс-әрекеттері) сияқты құрамдас бөліктермен қатар «адамның сөйлеу әрекетін ұйымдастыру» болып табылады.

М.М. Бахтиннің пікірі бойынша, нақты тілдік сана әлеуметтік анықталған құбылыс. М.М. Бахтин былай деп жазады: «Сана-ұйымдасқан ұжымның арасындағы әлеуметтік қарым-қатынас процесінде пайда болатын және жүзеге асырылатын таңбалар белгісі» [3. 17]. Индивид өз санасының мазмұнының иесі ретінде, ойы мен тілектерінің авторы ретінде таза идеологиялық құбылыс болып табылады [4. 21].

Бүгінгі заманауи зерттеулер негізінде, олардың ішінде Л.С. Выготский, А.Н. Леонтьев, Ю.Н. Караулов, В.И. Карасик, И.А. Стернин сияқты және т.б. ғалымдарды бөліп атауға болады, лингвистикалық аспектіде тілдік сана тұжырымдамасын сипаттайтын бірқатар қағидаларды атап көрсетуге болады. Бұл қағидалар авторлардың, адресаттар мен оқырмандардың және БАҚ мәтіндері

адресаттарының тілдік санасына беру тұрғысынан алғанда да өзекті болып саналады.

Сананың лингвистикалық түсіну негізін осы санат туралы қалыптасқан психологиялық ұғымдар құрайды (Л.С. Выготский, А.Н. Леонтьев, С.Л. Рубинштейн және т.б еңбектерінде). Адамның санасы - адамға тән психикалық дамудың ең жоғары нысаны, ол қоғамдық- мәдени және тарихи тұрғыдан анықталған күрделі көп өлшемді құрылым болып табылады, ол адамның ынталану саласына қажеттілігімен байланысты. Мәселен, Л.С. Выготский үшін сананың мәдени-тарихи жанамалық идеясы негізгі болып табылады, өйткені бұл жағдайда тәжірибенің табиғи бірліктерін мағына жүйелерін меңгеру арқылы қайта жүзеге асырады. С.Л. Рубинштейннің айтуы бойынша, мінез-құлықты және ақыл-ой процестерін реттеуге мүмкіндік беретін арнайы ынталандыру құралы ретінде белгіні игеру идеясы « сана мен әрекет тұтастығы» [5. 65] қағидасына негізделген.

А.Н. Леонтьев сананы уәждемелік - қажеттілік және эмоциялық аямен байланысты деп санайды, «сана өзінің табиғилығымен субъектіге ерекше дүниетаным есігін ашатын, сол әлемге оның өзі де, әрекеттері де, сезімдері де кіреді» [6. 47]. Бұл құрылымға тікелей әлемге қатысы бар тіршілік иесі ретінде адамның сана-сезімін сипаттайтын философиялық ұғымдар кіреді. Адам санасы өзгеріп отыруға және бейнеленуге бағытталған іс-әрекеттің мінсіз түрі ретінде қарастырылады.

Сана бірнеше түр мен формаға бөлінеді, ол дерексіз түсінікке, зияткерлік әрекетіне және оның қалыптасу деңгейіне байланысты. Бұқаралық коммуникация саласына қатысты сананың мына түрлері маңызды болып саналады, олар былай топтастырылған:

- ойлау қызметіне қатысты (саяси, қоғамдық, жеке , топтық және т.б.),
- сана субъектісіне қатысты (әлеуметтік, қоғамдық, жеке, топтық және т.б.),
- санаға негіз болып табылатын басым қағидаға байланысты (жаһандық, демократиялық, озық, кертартпа ) [7.35]

Гегельдің ойы бойынша, тілдік сананы тіл арқылы адамның әлеммен қатынастарын реттейтін тетігі деп қарастыруға болады.

Ю.Н. Карауловтың пікірі бойынша, тілдік тұлға құрылымының вербалды бөлігі тілдік сана аясына жатады және «нақты вербалды мағлұматтарды зерттей отырып, оның ауқымын, көрініс табу мен таралу жолдарын анықтауға болады» [8. 75]. Әрі тілдік сана әлеуметтілік ( жеке тәжірибенің әлеуметтікпен сәйкес келуі) сипатқа ие күрделі құрылымдық ұйым ретінде қарастырылады; диалогтық (басқаға бағытталған Мен, бұл бұқаралық коммуникация саласында адресат факторы аспектісінде маңызды); тарихи және мәдени шарттылық; креативтілік; дуалистік (тілдік және менталды, жеке және ұжымдық,

саналы және бейсаналық өзара сіңісу); адамға және оның ішкі әлеміне қатысты сыртқы тараптан анықталуы [9. 25].

Сананың негізі болып білім түрлері және сыртқы әлемді тану түрлерімен белгіленетін рефлексия немесе рефлексивті қызмет қарастырылады.

Тілдік сана тілді бейнелеудің бір тәсілі, тіл, сонымен қатар - жүйе, мәтіндер топтамасы, ассоциалық вербальді желі, себебі тілдің анықтауыш ретіндегі рөлі мынада: «бір тілде сөйлейтін адамдардың белгілі бір қауымдастығының танымдық тәжірибесін бейнелейтін сөздің мағынасы, ол адамға әлемде шартты бағытты табуға мүмкіндік береді» [10. 14].

Тілдік сана қоғамдық сана формасы. «Адам өз табиғатында қоғамдық, әлеуметтік жаратылыс, адамның адамшылығы қоғамда, адамзаттың жасаған мәдениет ортасында қалыптасады», олай болса, адамның санасы « шынайы өмірдің бейнесі, қоғамда өңдеуге ұшыраған тілдік мағына мен түсініктер кездеседі». В.В. Красныхтың пікірі бойынша, жеке адамның санасы тек қоғамдық [10. 17] сана болғанда ғана мүмкін жағдай, олар ментальді бейнелер мен әрекеттер түрінде кездеседі, мұнда сана субъектісі сол бейнелерді іске асыры отырады.

М.Н. Володинаның пікіріне сәйкес «қоршаған орта жайындағы өз көргендерін ерекше таңбалар жүйесі ретінде бекіте отырып, *адам тілді қоғамдағы шартты және тұжырымдамалық құралға айналдырады* ». Демек, нақты тіл - .... өзінше адамның, тілді қолданушының әлеуметтік дамуын реттейтін құрал» [11. 21] .

Тілдік сана - тілдік тұлғаның міндетті сипаттамасы болып есептелетіндіктен және тілді практика жүзінде білуіне негізделгендіктен, ол жанамалау түрінде «барлық нақты нәрсені, материалдық және мінсіз, шынайы нәрсе мен қиялдағыны» (яғни өмір шындығын) өңдеу арқылы бейнелейді деп санауға болады. Ол «ақпаратты қабылдау процесін бір мезгілде когнитивті өңдеуден өткізеді. ... Қандай да бір зат (дерек, оқиға) туралы ақпаратты қабылдай отырып, адам оны анықтайды, қандай да бір жолмен жіктейді және оны өзінде қалыптасқан әлем бейнесінің белгілі бір жеріне «орналастырады»» [11. 24]

Тілдік тұлғаның құрылымдық вариативтік компоненттері, көбіне, бұқаралық ақпарат құралдарына бағытталған белгілі бір топтың тілдік сана арқылы өмір шындығын бейнелеуінде өзіндік табиғаты мен тәсілдерін қолданумен байланысты, ең алдымен, аталмыш қауымның мүшелеріне ойлау әрекетіне қарай (саяси, ғылыми, тұрмыстық, таптық сана); сана субъектісіне қатыстығына қарай (әлеуметтік, қоғамдық, жеке, топтық); санаға негіз болатын басымдық қағидасына қарай (жаһандық, демократиялық, прогрессивті / озық, кертартпа) сананың қандай түрлері тән екенін атап кету керек.

Аталмыш зерттеудің аясында тілдік тұлғаны бұқаралық ақпарат құралдарында публицистикалық дискурс шеңберінде берілетін нақты

бір тіл өкілінің ұлттық дүниетанымында пайда болатын белгілі бір концептер тұрғысынан қарастыру қажет деп санаймыз.

### **Пайдаланылған әдебиеттер тізімі:**

1. Виноградов В.В. О художественной прозе. М., 1930.
2. Караулов Ю.Н. Русский язык и языковая личность. М., 2006, С. 27.
3. Воробьев В.В. Языковая личность и национальная идея // Народное образование. № 5, 1998.
4. Воркачев С.Г. Лингвокультурология, языковая личность, концепт: становление антропоцентрической парадигмы в языкознании // Филологические науки, № 1, 2001.
5. Красных В.В. «Свой» среди «чужих»: миф или реальность? М., 2003.
6. Есенова Қ. Қазіргі қазақ медиа-мәтіннің прагматикасы – Алматы, 2007. 432 б.
7. Караулов Ю.Н. Предисловие. Русская языковая личность и задачи ее изучения. Язык и личность. – М.: Наука, 1989. – 263 с.
8. Мұратова Г. Абайдың тілдік тұлғасы: филол. ғыл. док. ... автореф: 10.02.02. – Алматы, 2009. 303 б.
9. Маслова В.А. Лингвокультурология: учебное пособие. – М.: Академия, 2001. 208 с.
10. Величковский Б.М. Современная когнитивная психология. М., 1983, с. 23.
11. Карасик В.И. Языковой круг: личность, концепты, дискурс. М., 2004, с. 22.

### **5.13. Мультимедиялық технологиялардың қазақ тілін оқытудағы тиімділігі**

#### **Ляззат Бегалиевна Бегалиева**

ф.ғ.к., доцент. Алматы менеджмент университеті  
(Алматы қ., Қазақстан)

#### **Шолпан Кадировна Акимкожаева**

аға оқытушы. Алматы менеджмент университеті  
(Алматы қ., Қазақстан)

#### **Галия Алишевна Байтилеуова**

аға оқытушы. Алматы менеджмент университеті  
(Алматы қ., Қазақстан)

*В данной статье рассматриваются путь повышения качества национального образования посредством создания единой информационной образовательной среды на основе использования современных мультимедийных технологии.*

*In the article the ways of national education refinement is considered by means of unified informational learning environment on the basis of modern technologies usage.*

Елімізде соңғы кездері білім берудегі негізгі мақсат – бұл қазіргі мультимедиялық технологияларды тиімді пайдалана отырып, біртұтас біліми ақпараттық орта құру арқылы ұлттық білім санасын арттыру. XX ғасырдың аяғы мен XXI ғасырдың басы қоғамның дамуының объективті заңдылығы оның индустриалды қоғамнан ақпараттық қоғамға өтуін айқын көруге болады. Бүгінгі таңда әлемнің бірқатар елдерінде қоғамның әр мүшесі жеке тұлға ретінде қалыптасуы үшін қажетті шарттарды қамтамасыз ететін ақпараттық қоғам құруға ұмтылуда. Бұл ауқымды өзгерістердің негізі компьютерлік және ақпараттық-телекоммуникациялық технологиялардың белсенді дамуы мен дамыған ақпараттық білімдік ортаның құрылуында болып отыр.

Қазіргі таңда қазақ тілін оқытудың барысында мультимедиялық технологияларды оқыту үдерісіне енгізу – қазақ тілін жаңа тұрғыдан меңгерту болмақ. Тілді оқытуда әдістемелік тәсілдерді түрлендіруге және көбейтуге мүмкіндік беретін ақпараттық-коммуникациялық технологиялар айрықша орын алуында. Осы орайда ақпараттық-коммуникациялық технологиялардың түрлі есту және көріп есту көрнекіліктерімен техникалық құралдарының көмегімен шынайы тілдесім жағдаяттарын құру, тіл үйренушілердің сөйлеу, ойлау қызметін белсенді етудің қызықты тәсілдері, тілдік және сөйлеу дағдыларын, дамытуға бағытталған жаттығулар, оқуға деген қызығушылығын арттыру, меңгертіліп жатқан тілдегі бай елтанушылық материалдар мен көркем әдебиетті, аутенттік мәтіндерді енгізу, топтағы әрбір тіл үйренушінің өзіндік жұмыстарын ұйымдастыру мүмкіндіктері сияқты артықшылықтарын тиімді пайдалану қажет.

Мультимедиялық технологиялар – бейнелік және аудиоэффектілік, әртүрлі мультибағдарламалық мүмкіндіктерді интербелсенді бағдарламалық жабдықтың басқаруымен орындата алатын электрондық құжаттарды дайындау тәсілдердің бірі болғандықтан, оқыту үрдісін оңтайландыру, соның ішінде тілді оқыту жұмыстарын жандандыру тек бір күннің ісі ғана емес, үнемі жалғасын тауып, дамып отыратын әрекет. Қазіргі кезде ақпараттандыру саласы бойынша артта қалудың кез-келген елдің, қоғамның даму қарқынына кері әсерін тигізетінін білеміз. Кейінгі кезде ақпараттардың жаңа рөліне байланысты қоғамды ақпараттандыру үрдісі әлемдік ғылыми–техникалық прогрестің маңызды бағыттарының біріне айналып отыр.

Адамзаттың жинаған ғылыми білімін, белгілі бір біліктер мен дағдыларды әрі қарай маңызды міндеттер мен функцияларды атқару үшін меңгерту үрдісі білім беру ісі арқылы қамтамасыз етіледі. Ақпараттар компьютерлік жүйелердің қызмет етуін жүзеге асырады, компьютерлік жүйелер арқылы өңделген ақпарат адамға қайта оралып, одан жаңа білімнің алынуына ықпал жасайды. Қоғамды ақпараттандыру

үрдісінің даму жағдайында білім берудің рөлі де күшейе түседі. Білім берудің әлеуметтік және экономикалық қызметтері қоғамның әлеуметтік және кәсіби құрылымын қалыптастырудан тұрады.

Білім беру – адамның өмір сүруінің объективті қажеттілігі. Қоғамдағы адамзат өркениетінің барлық тарихи эволюциялық даму кезеңдерінде білім беру тұлғаны, эстетикалық дүниетанымын дамытуға, шығармашылық қабілеттерін, адамдық рухани келбетін қалыптастыруға бағытталған. Сондықтан әлемнің бірқатар елдерінде болып жатқан ақпараттық қоғамға көшу үрдісі қазіргі заманғы күрделі де ауқымды мәселенің бірі болып саналады. Ақпараттық қоғамда болып жатқан көптеген өзгерістер, ғылыми-техникалық прогрестің белсенді дамуы, ұлттық білім беру жүйесіндегі тоқырау тілдерді оқыту мәселелерін де қайта қарастыруды талап етеді. Осыған орай тілдерді ақпараттандыру мәселесі ғылыми зерттеулерде кеңінен қарастырыла басталды.

Шетелдік және отандық тәжірибелер компьютердің осы бағытта тиімді құрал бола алатындығын көрсетіп отыр, дегенмен компьютердің оқыту үрдісін оңтайлы етудегі барлық мүмкіндіктері зерттеліп, толық жүйеленіп болмаған. Шетел ғалымдары мультимедиаға атап айтқанда, төмендегідей түсініктер беріп отыр.

Мультимедия – әртүрлі типті ақпараттарды компьютердің ұсыну мүмкіндігін дамытатын және адамның мультисенсорлық табиғатына негізделген технология (D. Little) [1] деп берсе, екіншісінде мультимедия – екі не одан да көп типті ақпараттарды интерактивті формада біріктіру (Д.Х. Жонассен) (D.H. Jonassen) [2] жағын қарастырған, үшінші берілген анықтамада мультимедия – әртүрлі формада ұсынылған ақпараттарды біріктіруге мүмкіндік беретін компьютердің ақпараттық және бағдарламалық құралдарының кешені (И.И. Косенко) [3] екенін көрсетеді. Дегенмен, бұл бағытта жүргізілген ғылыми–әдістемелік зерттеулерде электрондық оқу басылымдарының бірнеше түрлері айтылып жүр. Солардың негізгілеріне тоқталып өтсек, «Информатика және компьютерлік техника» деп аталатын қазақ тілі терминдерінің салалық ғылыми түсіндірме сөздігінде мультимедия ұғымына мынадай түсіндірме берілген: «мультимедия компьютерде дыбысты, ақпаратты тұрақты және қозғалыстағы бейнелерді біріктіріп көрсету үшін жинақталған компьютерлік технология». Ол ақпаратты кешенді түрде бейнелеуді, мәліметтерді мәтіндік, графикалық, бейне, аудио және мультипликациялық түрде шығаруды жүзеге асырады. Мәтін түрлі–түсті графика, дыбыс, сөз бен кескін синтезін жасап, ақпараттың өте көлемді мөлшерін жадында сақтап, диалогтік түрде жұмыс істейді. Мультимедия элементтерімен еркін интербелсенді түрде қазақ тілінде қарым-қатынас құруға, дыбыспен сүйемелденетін бейнекөріністерді компьютер экранында көрсетуге, тілдік құрылыммен танысуға, аудиомәтіндерді тыңдап түсінуге толық мүмкіндік береді. Сонымен қатар, мультимедиялық бағдарламалар сөйлейтін энциклопедиядан бастап, бейнеклиптік мәліметтер базасын жасау жұмыстарына негіз бола



отырып, тіл үйренушілерге қажетті ақпараттық материалдармен толық қамти алады. Мультимедия технологиялары кешенді болғандықтан, бұл технологиялардың жекеленген элементтері өз бетімен терминдермен белгілене бастады, мұндағы «мультимедия» сөзі бастауыш ретінде қолданылады: мультимедия – процестер, мультимедия – жүйелер, мультимедия бағдарламалар, мультимедия – өнімдер, мультимедия – қызметтер.

Мультимедиялық технологиялар – әртүрлі типті мәліметтерді дайындау, өңдеу, біріктіру, ұсыну әрекетерін ақпараттық және бағдарламалық жабдықтарды пайдалану арқылы жүзеге асыратын құралдар, әдістер мен тәсілдер жиынтығы. Ал, білім берудегі мультимедия – таным процесінің жоғарылауына септігін тигізетін, білім беру мазмұнын интербелсенді формада ұсынатын, дидактикалық ақпараттық-бағдарламалық құрал болып табылады.

Мультимедияның бағдарламалық құралдары – интербелсенді режимде әртүрлі типті ақпараттарды дайындау, өңдеу, ұсыну, жүйелеу, біріктіру, талдау, салыстыру, реттеу секілді іс-әрекеттерді жүзеге асыруға әрі заман талабына сай тіл үйренушіге сапалы білім беруде электрондық оқу құралдарын оқу үрдісінде пайдалану оқытушылардың білім беру ұстанымын қалыптастыруға, жинақтаған әдістемелерін түрлендіруге, тіл үйренушілермен кері байланыс жасауға және жаһандық білім кеңістігіне еркін енуіне, желілік шығармашылық қоғам арқылы тәжірибе алмасуға мүмкіндік береді. Тілді меңгеруге арналып жасалатын компьютерлік оқу бағдарламалары меңгертілетін тілдің типіне, жүйесіне, құрылымына және оқу курсының мақсаты мен қазақ тілін оқытудың озық әдістемелеріне сай келуі тиіс деп есептейміз. Компьютерлік оқу бағдарламаларының тілдік мәліметтердің көлемді қоры, әрқилы түрдегі және типтегі тілдік ақпарат, тілдік әрекет түрлерін қарқынды ету – бұл технологиялар меңгертіп жатқан тілде вербалды және бейвербалды тілдесімге үйретеді әрі тілдік коммуникацияны имитациялауды, ақпараттық мәліметтерді жан-жақты түсіндіру мен көрнекі түрде ұсынуды толық және тиімді жүзеге асыруға мүмкіндік береді. Түрлі оқу жағдаяттары немесе кейстер арқылы қалыптастырылған дағдылар әрі қарай нақты тілдесімдік жағдаяттарға сабақтаса келіп, тіл үйренушілердің ынтасын арттыруға мүмкіндік туғызады.

Мультимедиялық технологияларды оқытуда пайдаланудың теориялық және практикалық аспектілерін Ю.Н. Егорова [4], дидактикалық аспектілерін Н.В. Клемешова, тұжырымдамалық аспектілерін О.Г. Смолянинова, орта мектептің информатика, математика пәндерін оқытуда мультимедияны пайдалану әдістемесін С.С. Кравцов, Т.Г. Пискунова, жоғары оқу орындарында студенттердің өзіндік жұмыстарын дамытудағы мультимедияның мүмкіндіктерін Д.Э. Френки, студенттердің болашақ кәсіби іс-әрекетінде мультимедиялық технологияларды пайдалану даярлығын

қалыптастыру мәселелерін О.Г. Смолянинова, О.В. Лобач, А.И. Гридюшко, Е.Я. Шипнягова, жоғары оқу орындары оқытушыларының оқу-әдістемелік іс-әрекетінде мультимедианы пайдалану әдістемесін Т.Ю. Волошинова, В.Г. Казаков, мультимедиалық оқыту кешендерін бағдарламалық жабдықтау жолдарын И.В. Голубятников сияқты ғалымдар өз еңбектерінде терең зерттеген.

Білім беру жүйесінің жаңа талаптары мен жоғарыдағы ғалымдардың зерттеу еңбектерінің нәтижелеріне сүйене отырып, мынадай қорытындыға келуге болады: үздіксіз білім беру жүйесін жетілдірудің негізгі бағыттарының бірі ретінде мультимедиялық технологияларды қолдану бүгінгі күннің басты талабы. Демек, оның техникалық және дидактикалық мүмкіндіктерін дамыту, онан әрі зерттеу маңыздырақ екенін уақыттың өзі көрсетуде. Бүгінгі таңда мультимедия графика, гипермәтін, дыбыс, анимация, бейнемәліметтерді пайдалануға мүмкіндік туғызатын аппараттық-бағдарламалық құралға айналды. Мультимедиалық технологиялар – әртүрлі типті мәліметтерді дайындау, өңдеу, біріктіру, ұсыну әрекеттерін аппараттық және бағдарламалық жабдықтарды пайдалану арқылы жүзеге асыратын технологиялар (әдістер мен тәсілдер) жиынтығы болғандықтан, білім берудегі мультимедия – біріншіден, таным үдерісінің жоғарылауына септігін тигізетін, екіншіден, білім беру мазмұнын интербелсенді формада ұсынатын дидактикалық аппараттық-бағдарламалық құрал бола алады. Тәжірибеміз көрсетіп отырғандай, сабақ барысында мультимедияның бағдарламалық құралдарын кез келген типті ақпаратты интербелсенді режимде пайдалануға мүмкіндік беретін компьютердің бағдарламалық жабдықтары ретінде пайдалануымызға болады. Сонымен қатар мультимедиялық құралдар және арнайы бағдарламалық жабдықтар көмегімен дайындалған ақпараттық өнімдерді тиімді пайдалансақ, тіл үйренушілердің тілге қызығушылығын арттыруға бірден бір жағдай жасаймыз. Қазіргі таңда мультимедияның дамуы бейнетехникалық және дербес компьютерлік технологиялардың өркендеуі нәтижесінде жүзеге асуда. Мультимедиа статикалық (мәтіндік, кестелік, графиктік), динамикалық (анимациялық, бейнелік) және дыбыстық ақпараттарды талапқа сай дәрежеде ұсынуды іске асырады. Сол себепті, мультимедиялық технологияларды пайдалану негізінде жүргізілетін оқыту әдісі оқытудың теориясы мен технологиясын бір-бірімен байланыстырып отыруды үнемі қажет етеді.

Әрбір оқытушы өзінің педагогикалық қызметін жоғары деңгейде көрсетуі үшін мультимедиалық технологияларды пайдалана білуімен қатар, сол аталған технологияларды тікелей оқыту процесінде қолданудың қажеттіліктерін анықтай білуі керек. Бірінші қажеттілік – дәстүрлі оқыту әдісінде тәжірибелік дәлелдеулері жүзеге асырылуы мүмкін емес заңдылықтар мен теорияларды, ұғымдарды, макро және

микроәлем жөніндегі түсініктерді, пәнаралық байланыс сипатындағы күрделі оқу материалдарын оқыту үшін тіл үйренушілер, соның ішінде студенттер мен оқушыларда қажетті білім жүйесінің болуы шарт. Екінші қажеттілік – студенттер мен оқушыларда репродуктивті дағдының қалыптасуы. Мұндай қажеттілік оқу экспериментін жобалау, оқу мазмұнына қатысты мәліметтерді жинақтау, жүйелеу, жіктеу, талдау секілді іс-әрекеттер кезінде байқалады. Үшінші қажеттілік – студенттерде, тіл үйренушілерде шығармашалық (креативтілік) дағдының қалыптасуы. Бұл қажеттілік күрделі есептерді шешу, зертханалық эксперименттерді жүргізу, объектіні модельдеу, қандай да бір процестің өтуіне әсер етуші факторларды анықтау кезінде байқалады. Төртінші қажеттілік – студенттер мен оқушыларда белгілі бір тұлғалық сапаның қалыптасуы. Бұл қажеттілік әлеуметтік мәселелерді шешу арқылы жас жеткіншектерді адамгершілікке, ізгілікке тәрбиелеу кезінде айқын көрініс береді. Жастарда тұлғалық сапаның болуы оның қоғам алдында жауапкершілігін күшейтеді.

Білім беруде қолданылатын тиімді әдістердің бірі – ақпарат берудің сөздік-логикалық және көрнекілік тәсілдерінің үйлесуі, яғни, оқытушының сөзбен түсіндіруінің сәйкесті көрнекі құралдармен бекітілуі қашанда қолданыста болғаны бәрімізге анық, дегенмен, мультимедиялық кешенді бағдарламаларды ұтымды пайдаланудың қажеттілігіне көзіміз жетуде.

Көптеген зерттеушілердік айтулары бойынша, үздіксіз монотонды әңгіме тыңдап отырған адамның назары тітіркендіргіштің біркелкілігінен сөйлеушінің даусынан 20 минуттан кейін-ақ басқа жаққа ауа бастайды екен. Егер, әңгіме қандай да бір объектілерді көрсетумен қатар жүрсе, естумен қатар көру анализаторы да жұмыс жасайды. Адамның көз алдына көрнекі образдың пайда болуы ұсынылған материалды толықтай меңгеруге септігін тигізеді. Көрнекілік әдіс «жүз рет естігеннен, бір рет көрген артық» деген нақылдың бекер айтылмағандығын айқындайды. Мультимедияны пайдаланудың артықшылығы мынада: мысалы, кескін немесе сурет – адамның ой-санасында белгілі бір бейнені, ұғым-түсінікті қалыптастыруға, мәтін және дыбыс қозғалыстағы бейнелік әрекетті онан әрі дамыту негізінде образдың ішкі болмысын аша түсуге, эмоционалдық көңіл-күйдің көтерілуіне әсер етеді.

Қорыта айтқанда, шетелдік және отандық әдістемелік, педагогикалық тәжірибелер көрсеткендей, компьютерді қазақ тілін оқытуда қолдану тіл үйренушілердің тілді үйренуге деген қызығушылығын, құштарлығын арттыра отырып, психологиялық және танымдық жағынан ерекше жағдай туғызады. Оқытуда компьютерді қолдану дидактиканың негізгі қағидаларын кешенді түрде іске асыру үшін өте қолайлы деп санаймыз. Бұның өзі экрандағы сөздердің қимыл-қозғалысы, түрлі-түсті графикалық бейнелер, тіл үйренушінің белсенділігі, жоғары мотивациялық қызығушылығы, саналы түрде, өз

бетінше еш кедергісіз еркін жұмыс істеуінің өзі оқу үрдісінің тиімді ұйымдастырылуына жағымды әсер ететінін көрсетеді. Қазақ тілін оқытуда үйреніп жатқан тілдің фонетикасын, интонациясы мен әуезділігін, ырғағын, т.б. дыбыстық ерекшеліктерін меңгертуде мультимедиялық бағдарламамен оқыту өте ыңғайлы әрі тиімді болмақ.

#### **Пайдаланылған әдебиеттер:**

1. Little D. Interactive video and the control of learning. Educational technology. 1991. P. 7-15.
2. Jonassen D.H. Computer in the classroom. Englewood cliffs: Prentice Hall. 1996.
3. Косенко И.И. Изучение мультимедиа в процессе подготовки учителя информатики: дисс. канд. пед. наук. - Москва, 1999, - 119 с.
4. Егорова Ю.Н. Теоретические и практические аспекты мультимедиа-технологий: монография. - Ч.: НАНИ ЧР, 2000. - 189 с.

#### **5.14. Мәдениетаралық қатысым шеттілдік білім берудің нәтижесі**

##### **Гульмайра Абеновна Болтаева**

педагогика ғылымының магистрі, аға оқытушы  
Қазақ Ұлттық Аграрлық Университеті шетел тілдері кафедрасы  
(Алматы, Қазақстан)

##### **Жанат Сабыровна Тулябаева**

аға оқытушы. Академия «Кайнар»  
(Алматы, Қазақстан)

XX-ғасырдың соңы тілді меңгеру сапасына қойылған әлеуметтік талаптарға жауап бере алатын ұтымды әдістемені іздеу тұйыққа тірелу дегенді көрсетпейді. Бұл бүгінгі әлеуметтік тарихи жағдайлармен негізделген шетел тілін оқыту әдістемесінің алға дамуын көрсетеді. Өткен ғасырдың 90- жылдарында тілді мәдениетаралық қатысым құралы ретінде оқытуды талап ету, қатысымдық әдістеменің қалыптасып болмастан жаңа әдіске орын беруі, әдістеме эволюциясында мәдениетаралық қатысымдық кезеңнің басталуына себепкер болды. Шетел тілін оқыту әдістемесінің даму тарихы қалыптасқан объективтік жағдайлардың жаңа әдістемелік теориялары мен мүмкіндіктерін дамуына түрткі болғанын көрсетеді; оқыту практикасы оқытушылардың шығармашылықтары мен жаңаша ізденулері олардың ғылыми негіздемесін басып озатынын көрсетеді.

Осылайша, ғасырлар тоғысында шетел тілін оқыту сапасына деген әлеуметтік сұраныс білімінің ұсынылып отырған сапасынан асып түсті. Халықаралық ынтымқастықтың шетел тілін әлеуметтік маңыздылығының артуы, миграциясының күшеюі шетел тілін оқыту

үрдісінің дамуына түрткі болды. Қарым қатынасқа түсуші әріптестердің әлеуметтік – рухани және ұлтық ерекшеліктердің мәнін білудің маңызды екеніне дау жоқ, осы этнос мәдениетіндегі қайталанбас ерекшеліктердің тіл өкілінің сөзінде бейнеленуі тілді мәдениетаралық қарым қатынас құралы ретінде қолдануы мүмкіндік береді және ол мәдениет өкілдері мен қоғамның бірін - бірі түсінуінің алғышарттары болып табылады. Бұдан шығатын нәрсе, тілге, тілдің мағаналық мазмұнына үйрету керек деген пікірмен келіспеуге болмайды, тіл мәдениетті толық түрде көрсететін бірден – бір құбылыс. Тілдер мен мәдениеттер арасында қаншалықты айырмашылық болса, шетел тілін қарым – қатынас құралы ретінде меңгеру соншалықты күрделі екені аян. Өртүрлі мәдени – тарихи бірліктерге тән болудың әсері оқыту ерекшеліктерін де анықтайды, сондай - ақ ол шетелдік ғылым мен тәжірибеде жаңа әдістемелік бағыттық кескініне ие болып отырған, сонғы уақытта өз үстемдігін ала бастаған шетел тілін оқытудағы мәдениетаралық әдіс деп аталатын дидактикалық тұғырнаманы тандауда да өз септігін тигізеді [1, 49 б.].

Жоғарыда аталған ғылым – дидактикалық мүдделермен бірге қоғам мен мәдениеттің өзара қарым - қатынасы соңғы жүзжылдықта философиялық, тарихи – мәдениеттанушылық, әлеуметтік және этнолингвистикалық, антропологиялық тіл білімі және т.б ғылымдар саласының назарында болды. Олар ұсынған талдаулар біркелкі емес онда шешімін таппаған мәселелер көп, әсіресе мәдениетаралық қатысым аспектінің қолданбалы саласында өз шешімін күтетін сұрақтар бар. «Қарым - қатынас» ұғымы онтогонезінде тарихи тұрғыдан мәдениетаралық қатысым теориясында мәдениетаралық қарым – қатынас құралы ретінде өзінің ғылыми интерпретациялық анықтамасына кеш қол жеткізді, өйткені мәдениетаралық қатысым теориясы дербес ғылыми сала ретінде Америкада ХХ – ғасырдың ортасында ғана көрсетіле бастады. «Мәдениетаралық қатысым» деп аталатын білім аспектісінің пайда болуы мемлекеттер арасындағы байланыстың артуына, көші - қон қатарының ұлғаюына байланысты әлеуметтік - тарихи тұрғыдан негізделеді. Аталған пәннің бүгінгі күннің жағдайына байланысты зерттеушілер келесідей факторларды атап көрсетеді:

- әлеуметтік байланыстар және түрлі мәдени өкілдер мен кең қарым қатынастың қажеттігі;
- антропологиялық зерттеулердегі жинақталған бай ғылыми негіздер, тіл мен мәдениеттің, тұлға мен мәдениеттің қарым қатынас теорияларындағы мәліметтер;
- негіздердің концептуалдық – теориялық тұрғыдан дайындығы және аталған пәннің пәндік - мазмұндық шегі (ХХ ғ.,40-50-ж) - мәдениетаралық қарым қатынасты өзінің зерттеу пәні мен әдістерінің негізі бар қалыптасқан пән деп тану (ХХ – 90жылдарынан осы күнге дейін)

- «қарым қатынас» пен «мәдениетті» біріктірудің өзі мәдениет мен қатысымды байланыстыра отырып зерттеуді терендетудің бимәдени қатысымдық үрдістерді ізденудің қажеттігін көрсетті [2, 25 б].

Мәдениетаралық зерттеулердің әлеуметтік – тарихи аспектілері этностар мен халықтар қатысуымен зерттеу әдісі ретінде осы ғылыми саланың психологиялық және мәдени тұрғыдан бейімделуін психоәлеуметтік - мәдени мәселерін алға тартады. Тілдік санаға тән этномәдени ерекшеліктерді зерттеу және олардың ұлтық - мәдени ерекшеліктерін салыстыра отырып зерттеу отандық психолінгвистикадағы басты бағыт болды. Бұл салада мәдениетаралық қарым - қатынасты менгерудегі психолінгвистикалық әдістің концептуалды теориясы жасалды. Е.Ф. Тарасовтың мәдениетаралық қарым – қатынас теориясы сана теориясының жаңа онтологиясы ретінде деген ұсынысы қалады [3, 51 б]. Осы теорияға сәйкес мәдениетаралық қарым қатынас 1) тілдік қарым – қатынас теориясының дербес құрамдас бөліктері бола отырып; 2) тілдік саламен бірлікте зерттелді; 3) мәдениетаралық қарым - қатынаста қатысымдық акт өзара біріккен әрекеттегі тұлғалардың белсенділік үрдісінде менталдық білім бейнесі ретінде сипатқа ие болады; 4) ал, зерттеу нысаны ұлттық мәдениетке тән жағдайлар мен оның сапалы жағы және мәдениет өкілдері ерекшеліктерінің бейнесі болып табылады.

XX-ғасырдың соңғы жылында қарым – қатынасты әлемдік деңгейде көтеру нәтижесі білім беруде де маңызды сипатқа ие болды. 70- жылдары, әсіресе шетелдік ғылым дәстүрінде мәдениетаралық қатысым мәселелері әлеуметтік мәдениеттану салаларында өзекті болып табылады.

«Мәдениетаралық қатысымның» ұғым ретінде ғылыми теориялық қолданбалы саласы жоқ, оның көп қырлылығы мен аралас ғылымдармен байланыстылығы бүгінгі оның бір ғана классификациясының барлығын көрсетеді, ол қатысым мен мәдениетті зерттеудегі амалдардың типологиясы.

- дәстүрлі әдіс – мәдениетаралық қатысымды зерттейтін әлеуметтік ғылым;

- интерпретативтік әдіс – талдаудың сапалы әдісі бар зерттеудің этнографиялық негіздері;

- мәдениетаралық қатысымның дамуына әсер ететін компоненттер(тарих, мәнмәтін ролі, қалыптасу хронологиясы, коммуниканттардың көзқарастары);

- диалектикалық әдіс – ғылымның өзара байланысты аспектілерінің дамуын диалектикалық тұрғыдан қарастыру болып табылады.

Мәдениетаралық қатысым теориясы шеттілдік білім берудің қазіргі парадигмасын жүзеге асырушы концептуалды практикалық тұғырнама ретінде когнитивтік – лингвомәдени әдіснамаға негізделеді, түрлі кәсіби шынайы жағдаяттарда мәдениетаралық қатысымды қамтамасыз ете

алатын мәдениетаралық қатысым субъектісін қалыптастыратын әдіснамалық теория сипатына ие болады [4, 58 б.].

Мәдениетаралық қатысымдық қабілеттердің компоненттік векторы мәдениетаралық қатысым субъектінің мәдениетаралық – қатысымдық әрекетіндегі құрылымының негізгі өзегі болып табылады, ол тұлғаның білім, іскерлік үлгісінің компоненттік үлгісіне ауысуын қамтамасыз етеді.

Мәдениетаралық қатысымдық компетенциясы жеткілікті деңгейде қалыптасқан мәдениет диалогының шарттарына лайықты мәдениетаралық қатысымдық мінез құлығы бар бимәдени тұлға секілді «мәдениетаралық қатысымның субъектін» дайындауға бағдарланған қазіргі қоғамның тапсырысы бойынша дәстүрлі түрде социализациялаушы негізі – болашақ «мәдениетаралық қатысымның субъектісінің» мәдениеті мен тұлғасы болып табылады, оның деңгейін шеттілдік білім беру деңгейіне дейін кеңейтіп соған сәйкес шетел тілі пәндік нысандық саланы шетел тілінің пәндік саласының оқыту шеңберінен базалық категория ретінде біртұтас кешен « басқа тіл - басқа мәдениет - тұлға» жеткізетін «лингвомәдениет» деңгейіне шығу қажеттігін негіздейді.

Шетел тілін оқыту әдістемесі лингвистердің тілді оқшауланған жүйе ретінде емес адам қарым - қатынасының құралы ретінде қарастыруына негізделеді. Білім беру мақсаттары сөз әрекеттерінің процессуалдық - әрекеттік қабілетіне өзгеріп жатса да, репродуктивтік сөзде және берілген тілдік актілерде қолданылатын тілдік дағдылар қол жеткізілген нәтижелер ретіндесипатталады.

Өткен ғасырдың 70-80 жылдарында халықаралық байланыстардың артуына байланысты шетел тілінің практикалық тұрғыдан шынайы менгеру туралы туындаған әлеуметтік сұранысы шетел тілін оқытуда белсенді қатысымдылыққа бағдарланған әдіс – тәсілдерді іздеу қажеттігін көрсетті. Лингводидакттер атап көрсеткендей шетел тілін өткен ғасырдың 80-жылдарында–ақ көпкомпоненттік құрылым ретінде танылды. Шетел тілін менгеру нысаны ретінде келесідей компетенциялар қатары ұсынылалы: лингвистикалық, қатысымдық этномәдени лингвоелтанымдық және т.б. Ол әдістеме алдында өзекті мәселені қоя білді, яғни қатысымдық деген ұғымды көрсететін оқыту мазмұнының біртұтастығын және біртектілігін, оның құрамдас бөліктерінің дискреттілігін жеңе білу, оқыту мазмұны мен оқыту бірлігіне сәйкес ұғымдарды анықтау қажет болды.

Шетел тілін менгеру деңгейінде қатысымдық нәтижені қамтамасыз етудің әлеуметтік тұрғыдан қажеттігі, шетел тілінің тілдік қарым - қатынас құралы ретінде мақсаттық міндетін ұғыну және негізгі функцияларын нысан ретінде қалыптастыру өткен ғасырдың 70-80 жылдарындағы зерттеудегі тілдік қарым – қатынастың психологиялық – дидактикалық негізін вербалдық қарым – қатынастың функционалды – әрекеттік құрылымдық үрдістерін, ойлау – сөйлеу және ақпараттардың қатысым үрдісінде функционалды – кодталу тұрғыда тасымалдануын,

қайта өңделуін және т.б жеделдетілген түрде жасауға алып келеді. Вербалды қатысымның кешендік құрылымдық мәні оның жүйелі – функционалдық тұрғыдан зерттелуін және шетел тілін оқыту әдістемесі үшін төмендегідей екі бағытта сипатталуын талап етеді:

- вербалдық қарым – қатынастың функционалдық реализациялық регистрі;

- қарым қатынас құралы ретінде тіл функциясының ойлау – сөйлеу үрдістерін дәлелдейтін когнитивті механизмдер.

Әрекет ұғымын тілдік қарым – қатынас туралы теориялық түсінікке енгізу тілдік қарым - қатынастың функционалды үлгісінің пайда болу бағытында дамыды, ол шынайы қатысым жағдаятында сөздің қалыптасуы мен оның функциясының заңдылықтарын ескеретін психолингвистиканың үшінші даму кезеңі (Дж. Серл, Д. Вундерлих және т.б) деп аталатын сөз әрекетінің отандық теориясында бастау алады.

Мәдениет әр аталған қызметі адам тұлғасы мен қоғамға біртұтас әсер етеді. Мәселен танымдық қызмет әр түрлі білім көмегімен әлемнің толық суретін болжауға мүмкіндік береді. Ақпараттық қызмет бір халық ішінде, де, ұлттар арасында да ұрпақтардың әлеуметтік тәжірибесін жеткізуді іске асырады. [5, 112 б.] Мәдениеттің ақпараттық қызметімен тікелей байланысты коммуникативтік қызмет көмегімен өз елінде басқа адамдар мен басқа ел өкілдерімен қарым-қатынас жасай алады. Мәдениеттің тағы бір қызметі реттеуіштік. Ол адам қызметінің барлық түрінің талаптар мен ережелер жүйесін орнату міндеттерін шешеді. Қоғам тапсырыс берген тұлға үлгісін қалыптастыратын мәдениеттің негізгі қызметі гуманистік қызметі болып табылады. Аталған қызмет тұлғаның өзін-өзі дамыту, өзін-өзі ұйымдастыру мен өзін-өзі жүзеге асыру тәжірибесін қалыптастыру басты орын алатын шет тілін оқытудың тұлғалық - бағытталған тәсілмен үндеседі. Көрсетілген қызметтер адам іс-әрекетінің әр алуан аумағы мен жағдайларында жүзеге асып жатады, сол кезде мәдениеттің осы қызметтеріне тұлғаның белгілі бір қатынасы көрініс табады. Мәдениет қызметі аумақтарын белгілеудің шет тілін оқыту мазмұны туралы мәселені шешуге және де осы мазмұнды құрайтын компоненттердің бөлшектердің сапалық сипаттамасына тікелей қатынасы бар.

### **Қолданылған әдебиеттер тізімі:**

1. Құнанбаева С.С. Қазіргі шеттілдік білім берудің теориясы мен практикасы. – Алматы, 2011. – 323 б.

2. Привалова И.В. Разнообразие подходов в развитии теоретических основ межкультурного общения. Вестник МГУ. Сер.19. Лингвистика и межкультурная коммуникация. - 2004. – № 3.

3. Тарасов Е.Ф. Межкультурное общение – новая онтология анализа языкового сознания. Этнокультурная специфика языкового сознания. – Москва, 1996.



4. Құнанбаева С.С. Қазіргі шеттілдік білім берудің теориясы мен практикасы.

5. Ғабитов Т.Х., Мүтәліпов Ж.М., Құлсариева А.Т. Мәдениеттану. - Алматы: Раритет, 2005. - 412 б.

### **5.15. Қазақтың тұңғыш «Ақан–Зайра» операсының шығарылу үрдісі: алыптардың шығармашылық қызметтестігі**

#### **Ақлима Қайырденқызы Омарова**

өнертану ғылымдарының кандидаты, Құрманғазы атындағы Қазақ ұлттық консерваториясының профессоры (Алматы қ., Қазақстан)

1936 жылы (алты ай арақашықтықты сала) баспасөз беттерінде, ішінара «Казахстанская правда» газетінде «Қазақтың тұңғыш операсы» деген атпен мақала жарияланған болатын [1]. Бұл мақалаларда екі бөлек опералардың туындау барысындағы қызу жұмыстың жүргізілуі туралы ой айтылған. Режиссер және композитор – Қ. Жандарбеков пен Брусиловскийдің жариялымы, «Ер Тарғын» қойылымының алданда (15 қаңтар 1937 ж.) алғашқы көрсетілімді құлақтандыру масатында жазылған; бұл спектакль өнертану әдебиеттерінде егжей-тегжейлі көрініс тапқан. Ал, либретто авторларының бірі С. Мұқанов бастамасының ұсыныстары соңына дейін жүзеге асырылмады, оның үстіне жылдар өткен сайын «ұмытылып» та кеткендей болды. Оған қосатынымыз, алғашында екі жоба да «Қыз Жібек» танымалдылық алған кезде (еске түсірсек: бұл музыкалық драманың алғашқы көрсетілімі 1934 жылы 7 қарашада өткен) және мәскеулік декадамен қисынды байланыста қабылданған (1936 жыл) еді.

*...«1936 жыл. Майдың 17 күні Үлкен театрда Қазақ өнерінің онкүндігі ашылып, сахнада “Қыз Жібек” операсы жүріп жатқан. Алдыңғы орындардың бірінде менімен қатар советтік музыка тану ғылымының алыбының бірі, академик Б.В. Асафьев отырды. Ол аса бір назармен спектакльді қарап отыр. Қасындағыларға үн қатпайды. Қазақ халқының өнерін, оның ішінде “Қыз Жібек” сияқты лиро-эпостың шынайы үлгісі бойынша жазылған музыкалы пьесаны бірінші рет көріп отырған болу керек. Құлағы өткір адам қазақтың не бір семіз-семіз әндерін тыңдап, қаластырған мозаикалық музыка суретін, бір нотасын қалт жібермей қарап-тыңдап отыр» [2].*

Ақпараттар шегінде, бұл үзінді қазіргі заман тәжірибесінде өзектілігін жоғалтпаған. Ең алдымен, белсенді сілтеме жасалатын Б.В. Асафьевтің қазақ музыкасы туралы мақалаларына және көпшілік біле бермейтін оның А.В. Затаевичке жазған хаттарына қатысты болады [4]. Фактологиялық материалдың контекстінде олардың ғылыми арнаға тартылғаны қосымша мазмұнды ашып, дәлелдеме ретінде ұғынылады, себебі мәртебелі ғалымның жанама сипаттама ретінде

айрықша назар аударылған реакциясы (келешекте мәтін және ілікпе сөз бойынша) немесе халықтық-кәсіби дәстүрлі орындаушылыққа тереңнен әсері ғана емес, оның үстіне беделді музыкатанушының нақтылы шығармашылық кезеңдегі баспасөз қызметі Қазақстан мәдениетімен соңғы және басты «кездесуі» ғана емес екендігін көрсетеді.

Нұсқалған үрдіске басқада сілтеме жасап өтейік<sup>2</sup>:

<p>«Спектакли театра вызвали восторженные отзывы А.Н. Толстого, Б.В. Асафьева и многих других крупных деятелей литературы и искусства. Б.В. Асафьев выразил желание написать казахскую оперу. Либретто будущей оперы уже было написано, но болезнь помешала композитору осуществить свое намерение» (Е.Г. Брусиловский, 1964)</p>	<p>«Театр спектаклдері А.Н. Толстой, Б.В. Асафьев және басқа да әдебиет және өнердің ірі өкілдерінің таңқаларлық пікірін айтқызды. Б.В. Асафьевтің қазақ операсын жазуға құштарлығын оятты. Келешек операның либреттосы жазылып біткен еді, бірақ композитор дертінің салдарынан ниеті жүзеге аспады» (Е.Г. Брусиловский, 1964).</p>
<p>«Сборник “1000 песен”, названный А. Римским-Корсаковым “громким гимном русской революции”, имел необыкновенный успех. До сих пор не сосчитано, сколько записей этого сборника сейчас же было пущено в обиход концертной и педагогической музыки. Более того, Б.В. Асафьев намеревался на основе записей Затаевича писать оперу. Известно его письмо, где о будущей опере упоминается как о деле решенном, безусловном, имеющем свершиться в скором будущем» (В.П. Дернова, 1983).</p>	<p>А. Римский-Корсаков «орыс төңкерісін жаңғыртқан гимн» деп айтқандай, «1000 ән» жинағы үлкен жетістікке жетті. Әлі күнге дейін, бұл жинақ жазбаларының концерттік және педагогикалық музыка қолданысына енгізілмегенін санап бола алмай жатырмын. Оның үстіне, Б.В. Асафьев Затаевичтің жазбаларының негізінде опера жазуды ниеттенген. Келешек опера туралы, сөзсіз шешілген жұмыс ретінде жақын арада орындалатыны ескертілген хат белгілі. (В.П. Дернова, 1983)<sup>3</sup>.</p>

Ұлттық мәдениеттің жетекші өкілдерінің жеке инициативасымен, «ақпараттық қолдау» сапасымен қатар сол кезеңде ұйымдастыру шараларының әрекет деңгейі тиісті бағасын алмай, сол сияқты жоспарланған басқаларының қатарында, бірақ жүзеге асырылмаған немесе шындыққа келгенде жүзеге аспағанның арасында бұл бастама жоғалтып алу қиынға түспейді.<sup>4</sup>

Бірақ Б.В. Асафьев-композитордың Қазақтанның жазушы-либреттистерімен қызметтестігі туралы сақталған және қолжетімді құжаттардың және куәліктер (тек жанама ғана емес) ауқымы мақсаттың

<sup>2</sup> Мақала қазақ тілінде болғандықтан орыс тіліндегі дәйексөздерді қазақ тіліне аудармасымен бірге келтірдік.

<sup>3</sup> Екі дәйексөз – баспасөз беттерінің ұстамымен жазылған: «Простор» журналы мен «Ленинская смена» газетінен. Екі жағдайда да ақпараттар көпшілік оқырманға бағдарлана нақтылы тарихи дистанцияда берілген.

<sup>4</sup> Мысалы, мәліметтер бойынша, баспасөздегі көп тиражирдылығы, «Абай» операсы бойынша жұмыс істеуге (либреттосын жазған М.Әуезов) РФСКР еңбек сіңірген өнер қайраткері, Кеңес Одағының ірі композиторларының бірі орденді профессор М.Штейнберг шақырылған. [...] «Ақ көл» операсының жазылуын (либреттосын жазған Ә.Тажібаев) біліктілігі жоғары көрнекті ленинградтық композиторларының бірі орденді-композитор Олеся Чишкоға тапсырған. [...] Д.Шостакович пен [...] И.Держинский екеуінің арасындағы жұмыс туралы қазақ театры үшін келесім-шарт болған». (Е.Брусиловский, 1941) [5].

шығайы уақиғасын және олардың маңызына сәйкес талдау үшін қалпына келтіруге жеткілікті. Бірақ арнайы мамандандырылған басылымдарда және ғылыми-зерттеу еңбектерде бұл деректер аталып та өтпеген.<sup>5</sup>

Істі жүргізуге қосылған тұлғалардың беделі, онжылдықтар арасында жоғары кәсіби белсенділігі, олардың тұлғасына және мұрасына зерттеушілердің қызығушылығының тұрақтылығы, олардың шығармашылығын бағалауда тенденциялық орын алған, жоспарланған түпкі ой төңірегіндегі жағдайды өзіндік астарлы мағынасымен қабылдануы қосымша негіздеме берді. Олардың кейбір тұстарын белгілеп көрейік.

Келешек операның либретто авторларының қатарында С. Мұқановпен бірге М. Әуезов болды. Оның 20-томдық шығармалар жинағында пьесаның қазақ тіліндегі прозаикалық мәтіні мазмұндалған, жаңасында, яғни 50-томдықта – ол орыс тіліндегі аудармамен сондай-ақ екі тілдегі поэтикалық мәтіндермен толықтырылған [7]. Бұл ретте, әртүрлі аттарының сақталғаны аңғарылады.

Қосымша деректерді пайдаланған сайын олардың саны күшейюде. Негізгі нұсқаларды атап өтейік (шартты, қолданыстағы, бұрмаланған):

«Ақан сері»	«Певцы степи»
«Дала дастаны»	«Степные были» или «Песни степи»
«Ақан – Зәйра»	«Ахан и Зейра»
«Ақан мен Зайра»	«Ахан и Заира».

Бұл шығарма туралы газета жарияланымдарының хронологиялық тізімдік құрылымы мынадай:

- *Затаевич А.В.* [«Қазақ музыкасы жайында»]<sup>6</sup> (9 ноябрь 1935 г.);
- [«Музыка театрының өсу жолы туралы»] (9 декабрь 1935 г.);
- «Певцы степи» (15 декабрь 1935 г.);
- «Работа над созданием казахской оперы» (18 январь 1936 г.);
- «Певцы степи» (9 апрель 1936 г.);
- «“Ахан и Заира”. Композитор Б.В. Асафьев о своей работе над казахской оперой» (10 апрель 1936 г.);
- *Муканов С.* «Первая казахская опера» (12 апрель 1936 г.);
- «Певцы степи». «Ахан и Зейра». 1 акт. (перевод Вс. Рождественского) (12 апрель 1936 г.);
- «Ақан мен Зайра» (12 апрель 1936 г.);
- «Асафьев жолдас “Ақан мен Зайра” туралы» (12 апрель 1936 г.);<sup>7</sup>

<sup>5</sup> Бұл ретте осы опера либреттосының шығармашылық тарихына қатысты бірін-саран мақалаларды белгілеуге болады [6].

<sup>6</sup> Жариялымның аты жақшаға берілді, келешек операның аталып өткені ғана мазмұндалған.

<sup>7</sup> Қазақ тіліндегі осы және алдындағы мақала (авторы көрсетілмеген) орыс тілінен аударма емес: мұнда өзіне тән сипаттамалар кездеседі.

- Әуезов М. [«Қазақтың халық музыкасы мен музыка театры»] (5 мая 1936 г.);
- Әуезов М., Мұқанов С. «Ақан – Зайра» (17 мая 1936 г.).

Оған келесі еңбектер қосылады:

- Ауэзов М. «Музыка Казахстана» (21 мая 1936 г.);
- Асафьев Б. «Музыка Казахстана» (27 мая 1936 г.);
- Асафьев Б. «Қазақстанның музыкасы» (10 июня 1936 г.).<sup>8</sup>

Мәтіндерді салыстырып қарастырғанда тұңғыш операны шығару жоспарының мерзімі және нақтылы атқарылған жұмыс кезеңі анықталады. Жарияланған материалдар арасынан осыған сәйкес үзінділерді келтірейік (мерзімді көрсетіп):

9 қараша 1936 ж.: «Оның үстіне Ленинградтағы атақты көркем өнер шебері Б.В. Асафьевке қазақ тұрмысына арнап музыка жазуға Қазақстан оқу комиссариаты заказ беріп отыр»;

15.12 .1935	«Либретто оперы написал драматург Мухтар Ауэзов. [...] Сабит Муканов начал работу над казакским <sup>9</sup> стихотворным текстом оперы, перевод которого на русский язык делает Всеволод Рождественский»	«Опера либреттосын М. Әуезов жазған. [...] Сәбит Мұқанов операның қазақ тіліндегі өлең тармақтарының мәтінімен жұмысты бастап кетті, оны орыс тіліне Всеволод Рождественский аударды»
18.01 .1936	«На днях в Ленинград выезжают казакские писатели Сабит Муканов и Мухтар Ауэзов. Цель их поездки – совместная творческая работа с заслуженным деятелем искусств композитором Борисом Асафьевым по созданию первой казакской оперы. Тема и сюжетно-драматическая основа будущей казакской оперы предварительно оформлены в либретто М. Ауэзова и С. Муканова и уже приняты к работе заслуженным деятелем искусств композитором Асафьевым»	«Жуырда қазақ жазушылары Сәбит Мұқанов пен Мұхтар Әуезов Ленинградқа шығады. Бұл сапардың мақсаты – қазақтың тұңғыш операсын шығару үшін өнерге еңбегі сіңген қайраткер композитор Борис Асафьевпен шығармашылық жұмыс бірлестігі болып табылады. Келешек қазақ операсының тақырыбы мен сюжеттік-драмалық негізін алдын-ала М. Әуезов пен С. Мұқанов дайындалған және өнерге еңбегі сіңген композитор Асафьевпен іске асыруға қабылданды»
09.04 .1936	«На днях из Ленинграда вернулись в Алма-Ата писатель Мухтар Ауэзов и поэт Сабит Муканов. Вместе с заслуженным деятелем искусств композитором Б.В. Асафьевым и поэтом Всеволодом Рождественским т.т. Ауэзов и Муканов в течение двух месяцев работали над оперой “Певцы степи”. [...] Сейчас казакский	«Жуырда жазушылар Мұхтар Әуезов пен ақын Сәбит Мұқанов Ленинградтан Алматыға оралды. Өнерге еңбегі сіңген қайраткер композитор Б.В. Асафьев және Всеволод Рождественскиймен бірге ж.ж. Әуезов пен Мұқанов екі ай бойын «Дала әншілері» операсын жазу жұмысын жүргізді. [...] Қазір операның қазақша өлең жолдары

<sup>8</sup> Осы авторлар дайындаға «Қыз Жібек» және «Ер Тарғын» туралы жариялымдарды осы қатармен салыстыру ескерлік жағдай.

<sup>9</sup> Мұнда және келешекте келтірілетін дәйексөздерде орфография сақталады.

	стихотворный текст оперы (4 действия, 6 картин) закончен. [...] К моменту отъезда т.т. Ауэзова и Муканова из Ленинграда Вс. Рождественский перевел первое действие. [...] В начале июня автор музыки собирается приехать в Алма-Ата»	(4 бөлім, 6 сурет) бітті. [...] Ж.ж. Әуезов пен Мұқановтың Ленинградтан кетер алдында Вс. Рождественский бірінші бөлімді аударды. Маусымның басында музыка авторы Алма-Атыға келмекші»
12.04 .1936	«Полностью литературная обработка в русском тексте будет закончена Вс. Рождественским к 1 мая. Работа композитора будет завершена к осени. Можно надеяться, что в зимнем театральном сезоне казахские трудящиеся будут видеть и слышать свою первую оперу».	Вс. Рождественский тұтасымен әдеби өңдеуді орыс тіліне 1 мамырда бітіреді. Композитордың жұмысы күзде аяқталады. Театрдың қысқы сезонында еңбекші қазақ өздерінің тұңғыш операсын көріп және тыңдайды деп үміттенуге болады.

Ұлттық құндылықтарды игеру үрдісіне зер салынған назардың болуы заңды.

15.12 .1935	«Далее композитор сообщает, что он изучает по произведениям казахских писателей быт дореволюционного казахского аула [...] и просит прислать ему нотные записи казахских народных песен и мелодий» (о письме, полученном авторами либретто);	«Кейін, композитор қазақ жазушы шығармаларынан қазақ ауылының көтеріліске дейінгі тұрмысын игеретінін мәлімдейді [...] және оған қазақтың халық әндері мен сарындарының ноталық жазбасын жіберуін өтінеді (либретто авторлары алған хат туралы);
09.04 .1936	«Композитор Б.В. Асафьев занят сейчас изучением казахской народной музыки, на которой будет построена опера. Во время предстоящего декадника казахского искусства в Москве композитор прослушает народные песни в исполнении оркестра и солистов Казахской государственной филармонии. В начале июня автор музыки собирается приехать в Алма-Ата» (из публикации по возвращении М. Ауэзова и С. Муканова из Ленинграда)	«Б.В. Асафьев операға негіз болатын қазақтың халық музыкасын игерумен айналысуда. Мәскеудегі қазақ өнері декада кезінде композитор Қазақтың мемлекеттік филармониясының оркестрі мен солистерінің орындауында халық әндерін тыңдайды. Маусымның басында музыка авторы Алматыға келуді жоспарлауда (М. Әуезов пен С. Мұқановтың Ленинград сарпарынан оралғаннан кейінгі жариялым)»
10.04 .1936	«Сейчас я продолжаю изучать поэзию, быт и фольклорные материалы казахского народа по грамофонным пластинкам и напевам моих друзей-казахов. Продолжаю также знакомиться с казахскими народными песнями. Я с нетерпением жду приезда в Ленинград участников декадника	«Қазір мен қазақ халқының поэзиясын, тұрмысын мн фольклор материалдарын грамофондық пластинкалардан және қазақ-достарымның әндеуін естіп, ізденіс үстіндемін. Қазақтың халық әндерімен танысуды жалғастырудамын. Ленинградқа қазақ өнерінің декадасына

<p>казахского искусства, казахских певцов и музыкантов. Непосредственное знакомство с постановками Казмузтеатра и репертуаром казахской филармонии значительно облегчит мне работу над оперой. В июле я собираюсь приехать в Алма-Ата для изучения фольклора на месте с тем, чтобы уже к зиме закончить оперу» (из беседы со специальным корреспондентом «Казахстанской правды»).</p>	<p>қатысатын әншілер мен күйшілердің келгенін тағаттана күтедемін. Қазақ музыка театры қойылымдарымен және қазақ филармония репертуарымен таныстық маған операмен жұмыс жүргізуді жеңілдетеді. Шілде айында мен Алматыға барып, сол жерде фольклор үлгілерімен танысып, қысқа таман операны аяқтауды жоспарлаймын» («Казахстанская правда» газетінің арнайы корреспондент сұхбатынан)</p>
---	---

Кейіпкерлер жүйесінде ортаға тартылған либретттоны ұсынамыз:

Кесте 1.

Кейіпкерлер	
А қ а н С е р і – Ақын және әнші.	Р а м а з а н – көпес, Байсалбай байдың ұлы.
З ә й р а – Керей руынан шыққан, мұсылманша сауатты, шағатай ақындарының өлеңдерін оқитын қыз.	Ә л и м а – Рамазанның бәйбішесі.
А л т ы н – қыздың анасы.	А й ш а – Оның тәтесі.
Ш а й м а р д а қамқоршысы, туысқаны.	Б а к е н – Байсалбайдың кіші ұлы, жуас, ынжық.
н –	Т ө р е – Абылайханның ұрпағы,
Б і р ж а н } ақындар,	бұрынғы офицер,
Ы б р а й } – суырып-салма әншілер.	уезд басшысының
Ш о л а қ } Биржан – олардың үлкені.	аудармашысы.
Н ұ р ж а н } Қалғандары – жастар.	У е з д – басшысы,
– } Кітаби білімді, жанкүйер	көпестердің досы.
Б а й с а л б а й ірі бай, жартылай қала	Б о т п а й – Байсалбайдың
– үлгісінде тұрады,	кеңесшісі және
саудагер.	туысқаны.
Жартылай сайқымазақ, жартылай күлдіргіш және, Байсалбай ауылының есігінде күн көргендер, оның көңілін көтеретіндері. Әйелдер, қыздар, нөкерлер, күзетшілер.	Д о с а н – Кітаби білімді,
	Көпес балаларының
	малайы жанкүйер
	ақын.

Басты кейіпкерлер (әйел – ер) мен қарсыластың (Зәйра – Ақан – Рамазан) және басты кейіпкерлер (әйел – ер) мен күндестің (Зәйра – Ақан – Айша) байланысындағы екі негізгі «махаббат үшбұрышына» зер салсақ, жаңа кейіпкерлер Шолақ, Ыбрай мен Досанның қатысуымен байытылған:



Схема 1. «Махаббат үшбұрышы».

«Мінездеmelerдің даму желісі», сондай-ақ либреттоның «драмалық жағдай жиынтығы», арнай түсініктемені талап ететіні сөзсіз. «Тарихи кейіпкерлер оқиғасынан» келешекте зерттелуі де маңыздылығы кем емес. Аталмыш тараптарға тоқталмай, «Ақан-Зәйраның» кейбір композициялық аспектілерден және «қазақтың бірінші операсының» авторлардың қарама-қарсы пікірлерін ұсынамыз.

Кесте 2.

«Ақан – Зәйраның» композициялық ерекшелігі					
I акт	II акт		III акт	IV акт	
	2 сурет			2 сурет	
Шаймардан ауылы	Шаймарданауылы		Шаймардан ауылы	Байсалбай ауылы	
Айлы түн		Түн			
Дала	Алтынның үлкен киіз үйі	Көл жағасында	Үлкен киіз үй	Үлкен жәе кіші киіз үй	Дала
«Серек құлақ» (ойын)	Айтыс		«Байқау»	«Айтыс»	Бәйге

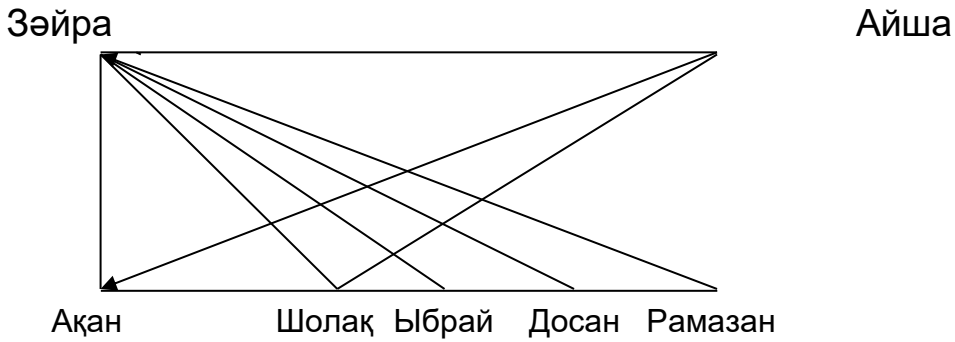
Либретто жазушылары ағартушы Халықкомиссариат Т. Жүргеновке жазылған хатта композитордан күтілетін жұмыс және қызметтестік үрдіс жайында түсіндірілген болатын. Музыка құрамына қатысты мәселелер ерекше қызығушылықты танытады. Келесі үш тезис ескерерлік жағдай:

Композитордың алдын-ала жұмысына қазақтың тарихи және сол кезеңдегі ән және күйлерін Қазақстанның барлық аймақтарынан, әсіресе либреттодағы негізгі кейіпкер болып отырған әнші-ақындардың музыкалық туындыларымен байытумен жинақтау туралы: *«К той же стадии предварительной работы композитора относится [...] обогащение его [...] накопленными видами казахской исторической и современной инструментальной и вокальной музыки всех областей Казахстана и в особенности музыкальными произведениями тех певцов-поэтов, которые фигурируют в либретто как основные действующие лица»;*

Ария, дуэт немесе хор негізіне қазақтың сазды әндерінен немесе операдағы әнші-ақындардың репертуарынан, немесе жалпы қазақ халқының музыкалық мұрасынан алу қажеттігі жайында: «[...] мы считали бы необходимым в основу отдельных арий, дуэтов или хора брать по выбору наиболее полноценные казахские песни или из репертуара действующих в опере певцов-поэтов, или же вообще из всего музыкального наследия казахского народа. [...] в возможных случаях и речитативную музыку давать с большим включением в нее характерной речитативной свадебно-ритуальной, мелодекламационной музыки и инструментальных мелодий-кюев казахов»;

Увертюра, балет музыкасының соңы, көпшілік көрінісіндегі музыканы шығарған кезде композиторға шығармашылық еркіндіктің керектігі тарапынан: «Тем более творчески свободным должен быть композитор в создании увертюры, концевок, балетной музыки, музыки массового действия – игр, музыкальных пауз, музыкальных фраз, кратких диалогов, помня только необходимость их органической связи с основными ведущими линиями произведения и использованием их хотя бы в отрывках из кюев».

Композитор Б. Асафьевтің «Ақан – Зәйра» либреттосына байланысты толғанысы 1935 жылы 17 қазан күні жазылған хатта көрініс тапқан. Жекелеген үзінділерді дәйексз ретінде келтіре кетейік:

<p>«И сюжетно-драматическая основа, и лиризм, и весь ход действия в смысле его эмоциональной насыщенности и глубокой поэзии мне очень и очень по душе. Здесь много простору для музыки, имеются <u>красивые образы и яркие характеры</u>. Словом, как материал для оперы – я не хочу искать другого»;</p>	<p>«Сюжеттік-драматургиялық негізі, және лиризм, және эмоционалдық қанықтығы мен терең поэзияның көріністер желісі жанымға өте жақын. Мұнда музыка үшін кеңістік жеткілікті, мұнда сұлу бейнелер мен ашық мінездемелер бар. Бір сөзбен айтқанда, операға материал ретінде – басқасын іздегім де келмейді»;</p>
<p>«Вообще хотелось бы не только словами, но и действием, сценическими фактами, ярче оттенить противоречие между торговцами и певцами, а среди последних, в свою очередь, более выпукло расчлнить характеры»;</p>	<p>Саудагер мен әншілердің арасындағы қарама-қарсылықты жалпы айтқанда, тек сөзбен ғана емес, сондай-ақ, көріністермен, сахналық деректермен анығырақ қоюландырып, ал соңына қарай мінездемелерді айқын даралау керек сияқты.</p>
<p>«Очень прошу авторов при переработке текста все время стараться представлять себе, что каждое данное лицо в данный момент делает на сцене»;</p> <p>«[...] не начать ли оперу с какой-то песни одного Ахана среди степной лунной ночи, чтобы сразу стал понятен его величавый образ, его</p>	<p>«Мәтінді өңдеу барысында авторлардан сахнадағы кейіпкер сол сәтте не жасап тұратынын елестетуді сұраймын»;</p> <p>«[...]Ақанның <u>айбынды бейнесі, оның құштарлығы, сонымен қатар, оның жалғыздығы</u> түсінікті болу үшін операны айлы түн даласында Ақанның бір әнімен бастасақ жөн болар ме ед,»</p>



<i>страсть и в то же время его одиночество».</i>	
--	--

Қандай да бір кейіпкердің даму желісінің өзіндік баяндалуында композитордың бірізділігін баса айту маңызды. Оны Айша образының мінездемесіне байланысты хат ескертпелер мәтіні бойынша сұрыптап дәлелдеуге болады.

Кесте 3.

<b>Б. Асафьевтің ұсынысынан</b>		
I акт	«Затем хотелось бы под влияние Айши выдумать – драматургически ярче (может быть, это другая картина), а то простой вход, ничем действительно не мотивированный, удлиняет сцену».	«Сонан соң, Айшаның әсерінен драматургиялық айқындықты ойлап тапқым келді (мүмкін бұл басқа сурет шығар), әйтпесе қарапайым басталуы, шындыққа келгенде дәлелсіз, көріністі созып жіберді».
II акт, 1 сурет	«Перелом во взаимоотношениях З. и Ах. надо подать темпераментнее. Айшу тоже усилить»..	З. мен Ақ. қарым-қатынасындағы өзгерісті қажырлы көрсету қажет. Айшаны да күшейту керек.
IV акт, 2 сурет	«Айшу – не расширить ли? Не должна ли она что-то спеть (мольба к Ахану), перед словами «Ах, так, ну пусть» – чтобы ярче оттенить перелом?»	Айшаны – кеңейтсек ше? «Солай ма, жарайды» деген сөздердің алдында – өзгерісті қоюландыру үшін оның ән айтуы қажет емес пе (Ақанға өтініш)?
	«Далее: надо непременно найти место для столкновения двух героинь Зейры и Айши на почве ли ревности или издевательства. Это можно сделать либо в сцене состязания, либо в пятой картине, перед тем как Айша уговаривает Торсана выдать Зейру за Бекена. Словом, необходим драматический женский дуэт. Тогда образ Айши будет доработанным».	«Әрі қарай: екі кейіпкер Зәйра мен Айша арасындағы қызғаныш пен келемеждеу негізіндегі қақтығысқа орын табу қажет. Оны айтыс көрінісінде немесе бесінші суретте, Зәйраны Бекенге тұрмысқа беру үшін Айша Торсанды көрдіру сәтінің алдында жасауға болады. Бір сөзбен айтқанда, драматикалық әйелдер дуэті қажет. Сонда Айша бейнесі толық біткен болады»
		II акт, 1 сурет IV акт, 1 сурет

Қосарымыз, либреттоны түзету барысында қазақтың прозалық мәтін түпнұсқасынан – оның орыс тіліндегі өлең жолдарына өтпелі кезең арқылы – орыс прозалық және қазақша поэтикалық мәтіннің аудармасынан «жетістіктермен» қатар «кемітулер» болды. Екі поэтикалық мәтіннің шумақтық және өлшем-ырғақтық сәйкестіктерде –

қазақ және орыс тілдерінде – (еске сала кетсек, мәтіннің аудармасы өлшем, ырғақ, буын дәлдігі қатаң сақталған себебі, яғни музыканың «екеуіне бірдей етіп» келетіндей жасалған болатын) – мазмұндық ауытқулар аңғарылады. Мысал ретінде либреттоның қорытынды көрінісіндегі соңғы шумақтарды келтіруге болады (Зәйреге қаратылып айтылған Айшаның сөзі):

*Өмір мұз, мұқыл болдың басар тағаң, Не дала тебе я помощи в пути,  
Жолыңда тәлтіректеп тайғанаған, Помешала верный путь во тьме  
Сүйемей сүріндірген қылмысым бар, найти.  
Имандай сырым бұным, емес табам! Виновата я, о Зейра, пред тобой –  
Я молю тебя – прости меня, прости!  
[7].*

*Жизнь – лед (льдина, айсберг), подкова твоя протерта,  
По дороге, по которой ты ковыляешь, скользкой,  
Имею преступление – вину, я не поддержала.  
Это – чистая правда, признаюсь, не вымысел (не наговор).<sup>10</sup>*

Композитор аяқтап болмаған шығармалар туралы (мақала) жазудың қажеттілі және мұндай іс бос әрекет сынды, музыкатанушылық құмарлықтың «кабинеттік» шабыты жайында сұрақ көтерген М. Сабинина: «А стоит ли вообще писать (статьи) о произведении, которого композитор не написал? Ведь такая затея на первый взгляд кажется праздной, вдохновленной чисто «кабинетным» музыковедческим азартом...» – деген. Бұл саулға жауапты: «иә, қажет» дейсің, өйткені кейде жүзеге асырылмаған шығармалардың нобайында суретшінің ізденіс жолдары жайында соншалықты танымымызды кеңейтетін соншалықты қызықты, батыл және ерекше ойдардың болатыны туралы: «порой черты замысла, которые вырисовываются в набросках неосуществленного сочинения, настолько интересны, смелы и необычны, настолько расширяют наше представление о путях искания художника [...]» – деп түйіндейсің.

«Ақан – Зәйраға» қатысты композиторлық тәжірибе контексінде зерттеу немесе Б.В. Асафьевтің шығармашылық лабораториясы тұрғысынан ғана емес, либреттист ретінде М. Әуезов, С. Мұқанов есімдері, аудармашы В. Рождественскийдің есімдері басқа да опера жоспарлары, ішінара толыққанды жүзеге асырылғандардың қатарында байланысты қарастыру әділетті дейміз.

<sup>10</sup> Мағыналық аударманы өзіміз ұсынамыз. – А.О.



Схема 2.

1930 жылдары қазақтың тұңғыш операсы мәртебесіне үміттенген шығармалармен салыстырғанда аталмыш туынды ерекше қызығушылықты танытады:



Схема 3.

Аяқталмаған «жобаның» қыруар «вертикалды» және «горизонталды» байланыста әрқилы зерттелуі, әр түрлі көзқарастарды дәлелдей ұлттық өнердің даму жолында, тарихи-мәдени үрдісіндегі бұлыңғыр беттерді айқындауға жол салады.

### Пайдаланылған әдебиеттер:

1. Казахстанская правда. 1936. № 236; Казахстанская правда. 1936. № 85.
2. **Жұбанов А.** Замана бұлбұлдары. – Алматы: Жазушы, 1975.
3. **Жубанов А.** Соловьи столетий. – Алматы: Дайк-Пресс, 2002.
4. Музыкальная культура Казахстана. – Алма-Ата: Казгосиздат, 1955; Затаевич А.В. Исследования. Воспоминания. Письма и документы. – Алма-Ата: КГИХЛ, 1958.
5. Казахстанская правда. 1941. № 13.
6. **Омарова А.** Из истории казахской оперы // Вопросы литературы и искусства. – Алматы: Каганат-КС, 1999.

## 5.16. Қазақ сыбызғысын Қытайда жаңғыртқан күйші

### Айнұр Жасанбергенқызы Қазтуғанова

өнертану ғылымдарының кандидаты, М. Әуезов атындағы  
Әдебиет және өнер институтының аға ғылыми қызметкері  
(Алматы қ., Қазақстан)

Қандай шетел болмасын отаннан алыс тұрудың өзі оңайға соқпайды. Ал, жат елде тұратын қандастарымыздың ішінде ең көп тағдыр тәлкегін тартқан Қытай Халық Республикасында тұратын қазақтар десек қателеспейміз. Себебі олар ежелден ата-қонысы атанған Шығыс Түркістанда<sup>1</sup> өмір сүре отырып ғасырлар бойы саяси-әскери қыспақты көріп келген<sup>2</sup>. Тарихи деректерге тоқталсақ бұл өңірде қазақтар екі түрлі жағдайға байланысты қоныстанған. Бірінші жағдайда шекара бөлінген кезде қалып қойған қазақтар болса, екінші жағдайда қазақ жерінде болған тарихи уақиғалар кезінде қудалауға алынған қазақтардың қоныс аударуына тура келген. Бірінші жағдай туралы зерттеушілердің еңбектерінде: «1881 жылы Қытай мен Россия арасындағы келісім бойынша екі елдің шекарасы ажыратылды да, көшіп-қонып жүрген қазақ елі еріксіз екіге жарылып, бөлініп қалды. Шекараның арғы жағында қалған қазақтардың мәдениеті, өнері, тұрмыс-салты бергі жақтағы қазақтарға байланыссыз, өз бетімен дами берді» [1, 12 б.] – деген болса, екінші жағдай туралы академик Р. Бердібай: «Патшалық Ресей 1860 жылдары қазақ жерін тұтастай өз иелігіне алғанда халық ішінде мұндай әділетсіздікке төтеп бере алмай қарсы шыққан Саурық, Тазабек, Шалтабай, Іліпбай, Қожеке секілді батырлар орыс отарлаушыларының жазасына ілікті. Саурық, Тазабектер түрмеде өлтірілді. Қожекелер зорлық-зомбылық, қуғын-сүргінге бой бермей, ел-жұртын орыс бұғауынан құтқармақ болып, өзіне ілескен жиырма бес үймен бірге Алтай, Іле, Тарбағатай өңірлеріне өтіп, ақыры Іле өлкесіне тоқталған соң, артынан ел-жұртынан төрт жүз үйді көшіріп алды» [2, Б. 3-4] – дейді.

Бұл тарихи жағдайлар халықтың рухани мұрасы ән мен күйінде көрініс тапты. Әсіресе, сөзсіз айтылатын аспаптық музыканың дамуы белең алды. Сондықтап тап осы өлке күйшілерінің шығармашылығында тарихи-өмірбаяндық күйлердің, оның ішінде «зарлы» күйлердің басым болуы кездейсоқ емес. Атап айтатын болсақ, «Аңшының зары», «Аққудың зары», «Кемпірдің зары», «Ана зары», «Кедей зары», «Самырықтың зары», «Зар күйі» т.с.с. Қазіргі кезде Қытай Халық

<sup>1</sup> Шығыс Түркістанды «Шыңжаң өлкесі» деп 1760 жылы Қытайдың империялық уәкілдігіне бағынатын аймақ ретінде атаған екен. Қазіргі уақытта Шыңжаң-Ұйғыр автономиялық аудан (ШҰАА) болып есептеледі Оның құрамына Іле қазақ автономиялық облыс кіреді. Бұл облыс Іле, Алтай, Тарбағатай атты үш аймақтан тұрады. Қазір бұл өлкеде бір жарымға жуық миллионға жуық қазақ бар.

<sup>2</sup> Бұл саяси-әскери жағдайлар кейбір қандастарымыздың Қытайдан асып, одан да әрі Түркияға, Моңғолияға, Ресейге көшіп қоныстауын мәжбүр етті.

Республикасында тұратын қазақтардың аспаптық музыкасы қазақтың күй өнеріндегі стильдік жүйенің бір бұтағын құрайды.

Қытай қазақтарының аспаптық музыкасының зерттелуі Кеңес кезеңінде басталды. Қазақ жерінде заманның даму үрдісінде басқа бағыттар қолдауға алынып жатқанына қарамастан, оның үстіне Қытай жерінде «мәдени төңкерістің» қыза түскендігін елеместен Қытайда тұрып жатқан қазақ күйшілерінің шығармашылығына тұңғыш назар аударған күйші әрі зерттеуші Уәли Бекенов болды. Ол өзінің «Күй табиғаты» атты еңбегінде бүкіл Шығыс Түркістанға белгілі болған күйші Раздық туралы жазып, оның тап сол өлкеде туып-өскендігі, өмір сүргендігі жөнінде астарлап қана жазып: «Тау қойнауындағы сарқырып аққан өзеннің жағасында қарағайдан тұрғызған шағын үйшікте Тянь-Шань тауының шатқалынан балапан кезінен қолда өсірген қыран бүркіт саңқылдап отыратын еді. Міне, осы құс баптайтын үйшіктің қасынан кең бір бөлмелі, қарағайдан қаланған шеберхананың ішінде күйші Раздық ала жаздай тыным таппайды» [3, 52 б.] – деген. Оның астарлап жазу себебі, бұл еңбекке дейін 1973 жылы У. Бекеновтің шертпе күй туралы жазған мақаласы үлкен пікірталас тудырған екен. Бұл туралы Т. Әсемқұлов: «Сол жылдың (1973 жылы – А.Қ.) күзінде «Жалын» альманахында Уәли Бекеновтің шертпе күй жайында үлкен зерттеу еңбегі жарық көрді. Бұл мақала Алматының мәдени өмірінде үлкен пікірталас тудырған. Себебі бұл – қазақ саз өнерінің үлкен бір қапталы – шертпе күй жайында жазылған, сол кездегі қалыптасқан дәстүр талаптарына сай, ғылыми тұрғыдан жан-жақты жарақталған, ал ең бастысы – бұрын зерттелмей көлеңкеде қалып келген үлкен өнер мектебі турасында жазылған алғашқы еңбек еді» [4, 13 б.] – дейді.

Қытай қазақтарының күйшілік өнерін ғылыми, әрі тәжірибелік тұрғыдан игеріліп, жарыққа шығарылуы тәуелсіздікті алғаннан кейінгі жылдары басталды. Бұл ретте ең алғашқы күй жинақтары Д. Бекеновтың «Іле қазақтарының күйлері» мен Б. Мүптекеев пен С. Медеубекұлының «Жетісудың күйлерін» айтамыз<sup>3</sup>. Бұл еңбектердің маңызы зор. Себебі олар келесі шыққан жинақтарға мұрындық болып отырғанын байқаймыз. Мәселен Дархан Бекенов «Іле қазақтарының күйлері» атты күй жинағына тарихи-теориялық тарау берген. Онда Шыңжаң қазақтарының тарихы, этнографиясы, күйшілері және олардың туындыларын жан-жақты қарастырып, сонымен қатар күйлердің көркемдік ерекшелігін талдаған. Бұл жинаққа Қожеке Назарұлының, Әшім Дүңшеұлының, Қамал Мақайұлының, Мәсғұт Тәтеновтің және Уәли Бекеновтың күйлері берілген [1]. Ал «Жетісу күйлері» атты жинақ академик Рахманқұл Бердібаев пен күйтанушы Г. Омарованың кіріспе сөздерімен басталған. Мұнда құрастырушылар күйшілердің

---

<sup>3</sup> Бұл жинақтарға дейін 1984 жылы «Шыңжаң» баспасынан «Күй толқыны» деген еңбек жарыққа шыққан болатын. Мұнда Қожеке күйлерінің біршамасы цифрлық-ноталық нұсқамен берілген.

шығармашылығын үш күйшілік мектепке бөліп, яғни Қожеке, Мергенбай, Сыбанқұл және олардың ізбасарларының күйлерін берген [5].

Кейінгі жылдары бұл жинақтардан басқа осы өлкеде тұратын күйшілердің туындыларына арналған аймақтық және авторлық кітаптардың белсенді шығарылғаны белгілі<sup>4</sup>. Соның нәтижесінде соңғы кездері кандидаттық және әсіресе магистрлық диссертациялар қорғалып жатыр. Бұл еңбектер қазақтың күй өнеріне кіретін үлкен күйшілік мектептің бар екендігін дәлелдейді. Оны қалыптастырған атақты күйшілер Бейсембі, Қожеке, Сыбанқұл, Мергенбай, Қайрақбай, Әшім, Бәзғалам, Раздық және т.б.

Болса, аға буын күйшілердің ізін жалғастырып, дамытқан Кәсімбай Құсайынұлы, Тайыр Белгібайұлы, Әліпбек Мәлікұлы, Рақыш Қожекеұлы, Таңғыт Мұқатұлы, Сетерхан Нұрмұратұлы, Қамал Мақайұлы, Дәулет Халықұлы, Ғизат Сейітқазин сынды т.б. өрелі өнерпаздар болды. Уақыт өткен сайын бұл күйшілердің қатарына жаңа есімдер мен жас толқын домбырашылар қосылуда. Соны ескерген М.О. Әуезов атындағы Әдебиет және өнер институтының қызметкерлері бұл аймаққа екі топқа бөлініп экспедициялық іссапармен барып қайтты. Бұр ретте әкелінген материалдарды айтып өту маңызды себебі, олар бірін-бірі қайталамайды. Мәселен бірінші болып барған А. Тойшан мен Н. Набиолла баспада жарыққа шыққан материалдарды жинақтап әкелген болса, екінші топпен барған музыкатану бөлімінің ғылыми қызметкері З. Қасимова жеке өнер иелерімен кездесіп, олардың туындыларын ұнтаспаға басып әкелген<sup>5</sup>. Бұл ретте жарыққа шыққан жинақтарды сілтемеде айтып өттік, ал ұнтаспаға басып әкелген жадғаттарға тоқталмағандықтан оларға шолу жасап өтейік. Мәселен, Іле аймағының астанасы Құлжа қаласында белгілі күйші Қамал Мақайұлымен<sup>6</sup> кездесіп, оның төл туындыларымен қатар, ұстазы Әшімнің күйлерін жазып алғанн. Ал Тарбағатай аймағы Дәрбілжің ауданының тұрғыны Асылхан Наурызханұлы Сейфіловтен<sup>7</sup> атасы Сейфілдің тартқан «Зарлық» күйін (авторлығы жөнінде мәлімент жоқ), Шәуешекте тұратын күйші, жазушы Базарбек Ибраһимнен<sup>8</sup> Толы ауданында өмір сүрген Бағай Бөтекеұлының «Заман-ай» күйін,

<sup>4</sup> Осы ретте қытай қазақтарының күй жинақтарын атап өтейік: «Іле қазақтың күйлері» (1998), «Жетісу күйлері» (1998), «Кенес» (2000), «Бейсембі күйлері» (2006), «Кәсімбай ән-күйлері» (2008), «Әшім және Іле аймағының күйлері» (2008), «Алтай-Тарбағатай өңірінің домбыра күйлері» (2009), «Алыстағы шұғыла» (2011), «Кәсімбай шығармалары» (2010), «Шығыстың шыңырау күйлері» (2010), «Жәйсаң» (2010), «Шежірелі шертпе күй» (2013).

<sup>5</sup> Осы ретте жас зерттеуші З.Қасимова ШҰАА-нің Іле және Тарбағатай аймағының аудандарында тұратын күйшілермен кездескен.

<sup>6</sup> Камал Мақайұлы (1926 жылы туылған) – күйші-композитор, Шығыс Қазақстан облысының күйшілік дәстүрінің өкілі. «Іле бойында», «Менің домбырам», «Көркем Тянь-Шань», «Шопан жыры», «Жасыл алқап», «Шат дәурен» және т.б. күйлердің авторы.

<sup>7</sup> Асылхан Наурызханұлы күйші, Дәрбілжің ауданының Желәғаш ауылында 1949 жылы дүниеге келген. Атасы күйші, әкесі ақын, анасы әнші болған, ол өнерге жақын болып өскен.

<sup>8</sup> Базарбек Ибраһимнен – күйші-композитор, Толы ауданының Майлы тауында 18.10.1942 жылы дүниеге келген. Шәуешек қаласының тұрғыны. Бағай күйшінің «Заман-ай» күйін осы күнге жеткізген. Өзі де «Татар қыз», «Көш», «Қош бол, ана», «Кенере», «Біздің бала» атты күйлердің авторы.

Ақымжанның «Құр ойнақ», «Алмажай» атты халық күйлерімен қатар, оның тырнақалды туындылары «Балалық шақ», «Кенере», «Көш», «Қош бол, ана», «Біздің дала» күйлерін, Физат Сейітқазиннің<sup>9</sup> орындауында Бәзғаламның «Жолаушы» күйін, өзінің шығармасы «Дауылпаз» күйін ұнтаспаға түсірген. Ал осы аймақтың Шағантоғай ауданынан Қозыбек Сүлейменұлының<sup>10</sup> орындауында Қайрақбайдың «Майдақоңыр», Тайыр Белгібайұлының «Ақарал», Еркін Еркінұлының «Қоңыр ала саз» күйлерін, сондай-ақ Толы ауданының тұрғыны Айткен Бейісбайұлы<sup>11</sup> Қайрақбай Шәлекенұлының «Болғауыр», Жұмажан Садықұлының «Арманда», Бейісбай Шалғынбайұлының «Шыңырау» күйлерін жазып алған. Бұл іссапарда қалың домбырашылардың арасында сыбызғышылар да кездескен. Осы ретте атақты сыбызғышы Бейілхан Қалиақпарұлы мен оның ұлы Жұмағазы Бейілханұлының орындауында да күйлер жазылып алынған. Осы материалдың негізінде ғылыми зерттеу жұмысымызда қытайдағы қазақ сыбызғышы Бейілхан Қалиақпарұлының шығармашылығына тоқталамыз.

Қытай қазақтарының сыбызғы өнеріне келетін болсақ, Моңғолиядағы Баян-Өлгей аймағындағыдай көп болмағанымен, атағы шыққан сыбызғышылар аз емес. Оның үстіне Моңғолияға қазақтардың Қытай ақылы өткенін ескерсек бұл жерде сыбызғышылардың болмауы мүмкін емес дейміз. Бұл ретте ең алдымен сыбызғы үнімен бір топ жылқыны үйретін Ақымжан Болдырғанұлы<sup>12</sup> ойға оралады. Бүгін қытайдағы қандастарымыздың арасында сыбызғының аманатын арқалап жүрген өнерпаздардың арасынан Бейілхан Қалиақпарұлын ерекше атаймыз. Себебі оның сыбызғышылық өнері қытай жерінде ғана емес, отанымызда да танымалдылығын алды. Бейілханның орындауында қытай қазақтарының арасында кең таралған бірнеше халық күйлері мен белгілі сыбызғышылардың күйлері «Қазақтың 1000 күйі» CD топтамасына енді (2010). Сонымен қатар, Бейілханның төл туындылары да өзінің және оның шәкірті Талғат Мұқыштың

---

<sup>9</sup> Физат Сейітқазин – күйші-композитор, Толы ауданында 1942 жылы дүниеге келген. Бәзғалам күйшінің туындыларын композиторлық шығармашылығында негізге алған әрі сол күйшінің күйлерін бүгінге жалғастырған шебер орындаушы. Оның «Көркем Жәйір», «Ардагер», «Тоғысқан тілек», «Дауылпаз» сынды т.б. күйлердің авторы.

<sup>10</sup> Қозыбек Сүлейменұлы – күйші-орындаушы, шамамен 1980 жылы дүниеге келген.

<sup>11</sup> Айткен Бейісбайұлы – күйші-орындаушы, Толы ауданында 1942 жылы дүниеге келген. Оның әкесі атақты күйші Бейісбай болған, бірақ ол ерте қайтыс болғандықтан, одан дәріс алып үлгірмеген.

<sup>12</sup> Ақымжан Болдырғанұлы – Алтай, Қобда, жалпы Іле өңіріне әйгілі сыбызғышы. Ақымжан Тарбағатай аймағының Толы ауданына қарасты Барлық тауының Алтын Еміл деген жерінде 1964 жылы дүниеге келген. Ақымжанның шәкірті Жұмақан бір әңгімесінде: «Ақымжан «Айрауықтың ащы күйін» сыбызғыда орындағанда ботасы өлген інгендер сыбызғыға қосыла боздап, көзінің жасы моншақтап тамып-тамып кетуші еді» дейді. Бұл оқиғадан басқа Жұмақан ақсақал Ақымжанның сыбызғыны қалай үйренгені, Мамырбек үкірдайдың ордасында тұрғаны, моңғолдың 30 сыбызғышысымен тартысқа түсіп, олардың арасында моңғолдың әйгілі сыбызғышысы Байынмүшірді жеңгені, т.с.с туралы өмір деректерді баяндап берген. Ақымжан қазақтың «Емен толқыны», «Ертіс толқыны» деген күйлерімен қатар, моңғолдың «Домбыржай», «Доланбүлгін», «Әрбиянның ащы күйі» атты халық күйлерін де орындаған. Ақымжан «Құр ойнақ», «Алмажай». «Сыбызғының қоңыр күйі», «Алтайға сапар шеккенде», «Елмен қоштасу», «Бай екен Алтай қайран жер», «Зар жалған», «Құрбы-құрдас жайда екен», «Сағыныш», «Мамырбектің жол үстінде жылауы», «Жалғыздықтың жаманы-ай», «Қарабас айғыр», «Жылжып өткен дүние», «Таңғыттың қызының көрісі», «Ақтабан шұбырынды» және т.б. күйлердің авторы.

орындауында кірді. Одан басқа Бейілхан 2007-2008 жылдары Қазақстанға барып «Мәңгілік сарын» жобасына қатысып, Шымкенттегі «Айғақ» телеарнасында бір сағат бойы сұхбат берген. Осы ретте оның өмір жолына тоқталғанды жөн көріп отырмыз.

Бейілхан Қалиақпарұлы ҚХР ШҰАР аймағында 1952 дүниге келген. Қазір Үрімжі қаласының Саялы ауылында тұрады. Сыбызғышылық өнер ата-бабасынан жалғасып келе жатқан мұра. Ол сыбызғы аспабын атасы Бөленханнан 8 жасымнан бастап үйренген. Жеті атасы қалдырған дәстүрді берік ұстана өзінің ұлы Жұмағазыға<sup>13</sup> үйретті. Жұмағазыдан басқа ол сол аймақта 7-8 шәкірт тәрбиелеп келеді. Оның үстіне сыбызғы аспабын толық меңгеру үшін Бейілханды түкпір-түкпірден іздеп баратындар да аз емес екен. Олардың қатарында Қазақстаннан арнайы барған Талғат Мұқышұлы мен Еділ Құсайынов та бар. Сыбызғыны үйретудің өзі жеңіл шаруа емес екендігіне көзі жеткен Бейілхан: «Сыбызғыны екінің бірі шерте бермейді. Ол таңдаулы адамдарға қонады. Сыбызғыны орындағанда көмекей, тіл, тіс үлкен міндет атқарады. Оңайлықпен тартылмайтын аспап. Кейде орыдаушылар қоңыр, тәтті үн шығара алмайды. Ысқыра бастайтындар бар. Күйді тартатын қуаты болмайды. Ысырып, ысқырып жалыққаннан кейін аспапты қояды, яғни тастап кетеді. Аспапта шертудің өзі дарып, қонаты өнер» – дейді.

Бейілхан күйлері әртүрлі жағдайға байланысты шығарылғанымен тақырыбы жағынан көне аңыз күйлерге тән аталған. Мәселен күйлердің арасында «Айдандағы аққу» киелі құс аққудың бейнесін суреттейді. Бұл ретте күйдің аты тақырыптық анықтама ретінде шығарманың атында және музыкалық ерекшелігінде өз көрінісін тапқан. Домбыра және қобыз аспабында кең таралған «Аққу» аттас күйлерді зерттеген С.Аманова: «Если соотнести анализ кюев “Аққу” с вышеприведенным анализом кобызовых кюев, то сходство формообразующих принципов домбровых кюев “Аққу” и кобызовых оказывается очевидным. Этот факт позволяет выдвинуть следующий тезис: кюи с названием “Аққу” функционировали в историческом прошлом как культовая музыка. Они относятся к периоду, когда одной из социальных функций искусства была производственная магия, и являются образцами ранних пластов казахской народной инструментальной музыки» [6, 21 б.], – дейді.

Сондай-ақ Бейілханның күйлерінің тақырыбында «Ауылдағы кешкі әуен», «Боғда бұлттары», «Көктегі серуен», «Көлге түскен сағым», «Қоңыраулы көш», «Толқыныдағы желкен» және т.б. кездеседі. Кейбір күйінің тақырыбы астарлап берілгені аңғарылады. Мұндай шығармаға «Боғда бұлттары» атты күйі жатады. Негізінде бұл туындыны Бейілхан

---

<sup>13</sup> Жұмағазы Бейілханұлы – әке жолын жалғастырған сыбызғышы. ҚХР ШҰАР аймағында 1971 жылы дүниге келген. Жұмағазының орындауында халық күйі «Ертіс толқыны», Ақымжанның «Қоңыр», Бейілханның «Көктегі серуен», «Толқындаған желкен» «Боғда бұлттары», Кәлектің «Арман» күйлері жазылып алынған. Өзінің «Жаңа дәуір шаттығы» атты күйі бар.



«Бұлтсыз тау болмайды, мұңсыз адам болмайды» деп, 1971 жылы қайтыс болған әкесіне арнап шығарған екен.

Бейілхан күйлерінің музыкалық ерекшелігіне келетін болсақ, күйлердің әуені табиғи обертондық құрылыстағы дыбыс тізбегіне негізделген. Күйлердің басым көпшілігі орташа және жай екпінде жүреді. Ырғақ және өмшем бірлігі ауыспалы болып келеді. Әуені барлық сыбызғы күйлеріне тән квинталық секірмеден басталады. Күйдің интонациялық құрылысында қайталанатын дыбыстар, секірмелер, әсіресе мелизм түрлері жиі кездеседі. Бейілханның күйлерінің ішінде тек жоғарғы регистрде тартылатын күйлермен қатар, жоғарғы және төменгі регистрде қатар жүретін күйлер кездеседі.

Жоғары регистрдегі жүретін күйлердің музыкалық ерекшелігі көне халық үлгілерге ұқсас болып келеді. Олардың қатарына «Айдындағы аққу», «Көктегі серуен», «Ауылдағы кешкі әуен» және т.б. жатады. Ойымызды дәлелдеу үшін, «Қоңыраулы көш» атты күйді талдап көрсетейік. Күй квинталық секірмеден басталады. 2/4 ауыспалы өлшемде жүретін күйдің әуендік диапазоны шағын, төменгі субквартаға түсетін дыбысты ескермегенде терция аралығын қамтиды. Әуенінде кездесетін қайталамалы дыбыс арқылы субквартаға түсу тәсілі күйдің тақырыбында берілген «Қоңыраулы көшті» бейнелейді. Жалпы күйдің құрылысы қысқа мақамның қайталануына негізделген.

## Қоңыраулы көш

Бейілхан Қалиақпарұлы

Орындаған: Талғат Мұқышев  
Нотаға түсірген: А. Қазтуғанова

С=Н  
Ойнақы

Ал жоғарғы және төменгі регистрде қатар жүретін күйлердің қатарына «Боғда бұлттары», «Көлге түскен сағым», «Қайран шешем» және т.б. жатады. Мысал ретінде «Қайран шешем» күйіне тоқталып өтейік. Бұл туындыны Бейілхан әкесі қайтыс болғаннан кейін бүкіл тағдырдың ауыртпалығын көтерген анасына арнаған екен. Асықпай жүретін күй 2/4 өлшемінде жүреді. Кей тұстарында 3/4 өлшемі кездеседі. Күй әдеттегі квинталық секірмеден басталады. Күйдің диапазоны ауқымды. Жоғарғы және төменгі регистрде жүретінін ескерсек IV және VII дыбыстары түсіп қалған квартдецима аралығын қамтиды. Күй бірнеше әуен жиынтығынан тұрады. Кейде негізгі әуеннің варианты кездеседі. Негізгі әуен III басқыштан басталып, VI басқышқа өріле шығып, V-ге келіп тоқталады. Одан кейін III басқыштан төмен бағытталған әуен төменгі III басқышқа секіреді. Негізгі тақырыптың соңында III басқыштан басталатын толқынды каденцялық қайырым беріліп, негізгі «с» дыбысына келіп тоқтайды. Екінші әуендік желіс III басқыштан субкварта арқылы төменгі III басқысшқа түседі. Бұл ретте төменгі регистр алдыға шығады. Құрылымы жағынан күйді А В А<sub>1</sub> А<sub>2</sub> А<sub>1</sub> В С А<sub>3</sub> А<sub>2</sub> В А<sub>3</sub> С<sub>1</sub>.

## Қайран шешем

Бейілхан  
С=D  
Асықпай

Орындаған Бейілхан  
Нотаға түсірген А.Қазтуғанова

Бейілханның шығармашылығындағы жоғарғы және төменгі регистрде тең дәреже әуеннің жалғасуы оның қолтаңбалық жаңашылдығын көрсетеді. төменгі регистрдегі әуен мелизмдер ретінде қабылдауға болады.

Қорыта айтқанда қазақтың күй жанрында қытайдағы қазақтарының дәстүрлі аспапты музыкасы ерекше орынға ие. Бұл аймақтағы күйлер

бір жағынан дәстүр жалғастығын көрсетсе, екінші жағынан жаңа леп әкелген. Мұндағы домбыра және сыбызғы күйлерінің ХХІ ғасырда қарқынды дамып жатқаны қазақтарының қазақтың күй жанрының жаңа қырынан танылуына мүмкіндік береді әрі ол күй өнерінің даму үстіндегі құбылыс екендігін дәлелдей түседі. Осы ретте жарыққа шығып жатқан күй жинақтарының, іссапарлар барысында кездескен жаңа тұлғалардың, күй өнеріне қосылған жаңа ағымдардың, домбыра және сыбызғы күйлерінде пайдаланылған жаңа әдіс-тәсілдердің тиянақталуы келешекте тарихи-теориялық тараптан игерілген іргелі ғылыми еңбектің шығарылуын талап етеді.

#### **Пайдаланылған әдебиеттер:**

1. Бекенов Д. Іле қазақтарының күйлері. – Алматы: Өнер, 1998. – 142 б.
2. Бердібай Р. Өнер мұхитына құйылар өзен // Жетісудың күйлері. – Алматы: Өнер, 1998. – Б.3-6.
3. Бекенов У. Күй табиғаты. – Алматы: Өнер, 1980. – 180 б.
4. Әсемқұлов Т. Күйші Уәли // Дидар. 26.12.2013. – 16 б.
5. Мүптекеев Б., Медеубекұлы С. Жетісу күйлері. – Алматы. Өнер, 1998. – 352 б.
6. Аманова С.Ш. Древние кюи “Аққу” (структура и семантика) // Инструментальная музыка казахского народа. – Алма-Ата: Өнер, 1985. – С. 15-24.

#### **5.17. Дирижерский жест как коммуникативный навык (гендерный аспект)**

##### **Лаура Шариповна Какимова**

Кандидат педагогических наук, доцент. Казахский национальный педагогический университет имени Абая (г. Алматы, Казахстан)

##### **Жанна Зейнуровна Кусенова**

Концертмейстер. Музыкальный колледж имени П.И. Чайковского (г. Алматы, Казахстан)

*Знание о человеке – область, в которой никогда  
нельзя достичь совершенства, и даже опытный  
человек все снова и снова попадает на ошибках.*

А. Шопенгауэр

Результаты социальных, экономических, технологических тенденций развития современного общества позволяет направить изменения гендерной политики в русло положительных преобразований. Стереотипы женского образа, заложенные патриархальным укладом общества того времени и историческими

предпосылками, возродились в культурной модернизации и своеобразным подходом к данному аспекту. Различия между интересами, социальным статусом, иерархией власти, культурными традициями и национальным менталитетом, и другими факторами отразились не только на уровне мировоззрения женщины, положения в обществе, но и на слагаемом, состоящем из ее духовного роста и культурного потенциала.

В научно-исследовательской литературе последних лет прослеживается тенденция обращение к гендерному аспекту посредством профессиональной деятельности. Исследования в области гендерного равенства между мужчинами и женщинами предполагает о возможном равенстве в сравнении с возможностями и потенциалом женщины вести одинаковую роль и значение в социальной, политической, экономической, административной, культурной, образовательной и других сферах, где проявляется ее талант, миссия и характер. Характер, указывается в словаре, это проявление индивидуальности и особенности личности, сложенный из совокупности деятельности и общения, обусловленные способом поведения и назначением в социуме [1]. Поэтому долгое время бытовало мнение, что дирижерская профессия не привилегия женщины. А именно в этой профессии проявляются черты ее характера и неповторимая индивидуальность: личностный смысл, ответственность, реализация своего потенциала, самоуверенность и самокритичность, объективная оценка успешности, признание неудач и прочее.

Исследователи утверждают, что характер определяется от уровня мировоззрения, где на первый план выступают убеждения, моральные принципы, гуманность, честность, открытость. Все вышесказанное имеет место быть в процессе общения с людьми, в процессе коммуникации за дирижерским пультом. Так как личность дирижера – это и наставник, учитель, воспитатель, педагог, организатор, который должен обладать к тому же недюжинным талантом психолога. «Дирижер – это и актер, и режиссер исполнения; он также обучает и воспитывает исполнительский коллектив» [2, с.18]. Важным условием развития своего профессионального мастерства является способность к собственной оценке различных музыкальных явлений, умение критически относиться к воплощению музыкального образа посредством жеста. Деятельность дирижера, - отмечает Л. Безбородова, - заключается еще и в том, что «он способен увлечь исполнителей своей идеей и может создать все условия для творческой работы» [2, с. 18]. Несомненно, в этом проявляется гибкость женского ума и интеллекта, ее артистичность и такт человеческого общения.

В процессе общения, по мнению психологов, если слова могут нести до 10% информации, то в 55% случаев информация поступает через жесты, мимику, а в 38% - через интонацию, высказывается

Франсуа Сюджа, автор книги «Правда жестов». Следовательно, в исполнительстве, как и в любом виде искусства, художественная сторона (замысел исполняемого произведения искусства) и техническая (звучание самого произведения) непосредственно связаны с друг с другом. Об этой тесной связи между художественной и технической стороной музыкального исполнительства указывали выдающиеся музыканты эпохи классицизма, романтизма, представители отечественного и зарубежного музыкального искусства и исполнительства (В.А. Моцарт, Л.В. Бетховен, Г.М. Цыпин и другие).

Исторически сложилось так, что все средства информации можно было разделить на два вида: **акустические** и **визуальные**. С исторической тенденцией развития дирижерского искусства акустические средства постепенно были вытеснены визуальными (стали не использоваться, либо применяться как вспомогательный способ в процессе репетиционной работы). Исполнительская деятельность дирижера, художественно-интерпретационная природа его творчества являются не только содержанием и структурой дирижерской деятельности как таковой, но и параметром профессионального мастерства дирижера. Теоретические изыскания природы дирижерского жеста, как основы всей дирижерской техники, по словам знаменитого дирижера-хормейстера К.А. Ольхова, красной нитью проходит мысль о том, что дирижирование есть искусство общения людей с помощью музыки. Дирижер указывал, что «ведущими средствами управления коллективом исполнителей становятся визуальные способы информации – как **жест** и **мимика**». «Жест намного удобнее показать наглядно, на фоне музыки..., чем описать его словами», - добавлял он [3, с.10]. Но самое главное в специфике дирижерского жеста – это «опережение отражения», предшествование звучанию. Особую важность при этом приобретают средства информации, коим является жест, своего рода «язык», на котором дирижер «говорит» с исполнителями». Так, в своей работе ученый писал: «В основе выразительности дирижерского жеста лежит его ассоциативная связь с выразительностью исполняемой музыки, с одной стороны, и с жизненными движениями – с другой. Жесты обладают огромным диапазоном эмоционально-образной выразительности...», выбор которого «определяется постижением образно-эмоциональной сущности исполняемой музыки» [3, с. 31-32].

Небезызвестно, что музыка активизирует моторно-мышечные ощущения, воздействует на нервные рецепторы, управляющие двигательными реакциями. Наиболее наглядно это проявляется во взаимосвязи музыки и танца: «поток звуков» в «потоке движений», т.е. своеобразного «перевода» языка музыки на язык жестов, где жест – это эмоциональный отклик, выражающий различного рода ассоциации и характер музыки; поэтому жест определяет фразу. Ведущие музыканты в области дирижерской подготовки, указывали, что дирижерские жесты

должны характеризоваться «относительной, а не абсолютной характеристикой жеста» [3]. Жесты должны обладать такими основными свойствами, как сила, размах, скорость /тмп /, пластичность и координированность, гибкость и выразительность; должно быть «соотношение зрительного и слухового образов» [4; 5]. В передаче информации исполнителям в процессе исполнения произведения амплитуда дирижерского жеста также имеет не маловажную роль. Переменность физического напряжения с чередованием напряжения мышц и их расслаблением позволит не напрягать, быть сдержанным, а дирижерский жест – выразительным. В свою очередь, жест как главное средство выражения музыки должен передавать все технические и художественно-выразительные стороны: темп, счетные доли, динамику, характер музыки и прочее [5, с. 12].

Таким образом, дирижерский жест стал языком мимики и жестов. Он визуально отражает движения, передающее информацию об элементах музыкального языка, акустически – передает эмоциональное состояние и переживание музыкой, вызывая различного рода ассоциации на музыку того или иного характера. Метод ассоциаграммы, отражающийся на рисунке 1 позволяет убедиться в том, что информация, идущая от дирижера к исполнителям, касается различных сторон исполнения. Это и понимание нотного текста, знание закономерностей построения музыкального произведения, показ дирижером-хормейстером определенных дирижерских жестов, штрихов, амплитуды и т.п. То есть все три стадии дирижерского замысла, по словам К. Ольхова – информирование, контролирование и корректирование – посредством жеста, передают исполнителям представление о звучании и полноценное воплощение [3, с. 26].

Женщина по природе своей чувственной натуры возможно уже изначально предрасположена к чувственно-эмоциональной стороне искусства. Вспомнить хотя бы первые колыбельные песни для детей или традиционно-обрядовые песнопения в культуре любого народа. Следовательно, можно предположить, что в передаче эмоционально-образного содержания произведения не последнюю роль играет предназначение женщины как дирижера коллектива.



Рисунок 1 – Ассоциограмма дирижерского жеста.

От пластической выразительности дирижера зависит прямая связь исполнителей со слушателями, осуществляемая через звучание хора или оркестра. Известны имена, с которыми связывается статус женщины в музыкально-исполнительской практике, как организатора и руководителя. По этому поводу Т.Н. Бабич [6] в статье, поднимая проблему гендерного подхода к дирижерской профессии и феномену – «женщина-дирижер», отмечает, что: «Женщина, управляющая симфоническим оркестром или хоровым коллективом исполнителей, становится реальностью современного мира... Дирижер становится профессией не мужской и не женской, а профессией характера». Проведя историческую ретроспективу становления женщины как дирижера и руководителя коллектива, она приводит положительные отзывы именитых дирижеров-музыкантов по поводу того, что несмотря на столь порой негативные и предвзятые мнения мужского общества, женщина-дирижер утвердила себя в этой позиции. Стоит отметить имена, стоявшие за дирижерским пультом разных музыкальных направлений и стилей, значимые и известные в области исполнительского искусства, из разных стран XX-го и XI-го веков: Альма Розе, Джейн Еврар, Этель Легинска, Антиониа Брико, Надя Буланже, Сара Колдуэлл, Шин Эдуардс, Мэрин Элсоп, Симона Янг, Сусанна Мялки, Анна Гулишамбарова, Вероника Дударова и многие другие.

Среди женщин, которые практически занимались изучением дирижерского жеста и подготовкой кадров, пожалуй, можно назвать лишь единичные имена: Л. Андреева, Л. Безбородова и другие, исполнительское творчество и педагогическая деятельность которых оставили заметный след в хоровом искусстве и хормейстерской



подготовке. Многие их работы стали настольной книгой в методике преподавания, в котором освещаются тонкости дирижерского искусства, постановка дирижерского аппарата, специфика и индивидуальность дирижерских жестов, но нигде не упоминается вопрос – сколь значима эта профессия для женщины и какова ее роль в современном музыкальном мире [7; 2].

Исполнительское искусство и педагогическая наука Казахстана в области хормейстерской и дирижерской подготовки, где профессия дирижера, как «профессия характер», представлены яркими именами, внесшие значительный вклад в историю развития суверенной республики:

- Гульжазирой Ахметовой – женщиной-хормейстером и дирижером Государственной хоровой капеллы им. Б. Байкадамова;



Рисунок 2 – Дирижер академического фольклорно-этнографического оркестра «Отрар сазы» Д. Тлендиева (<http://ehistory.kazakh.ru/upload/blog/c86/1.jpg>).



Рисунок 3 – Дирижер-хормейстер детского хора «Елім-ай» Л. Романовская (<http://www.np.kz/images/2010/17/cu1.jpg>).

- Динарой Тлендиевой – дирижером академического фольклорно-этнографического оркестра «Отрар сазы» (рисунок 2);
- Ларисой Романовской – дирижером детского хорового коллектива «Елім-ай» (рисунок 3);
- К.К. Мусиной, Л.А. Айдарбековой, Б.Ж. Туякбаевой, С.А. Жакаевой и другими, женщинами педагогами и дирижерами различных хоровых коллективов [8; 9].

Женщине дирижеру, как руководителю и организатору музыкального коллектива, важно наличие не только профессиональных навыков. Это и эрудиция, эмпатия, рефлексия. Такие качества, как мастерство, компетентность, коммуникативность, организаторские способности и другие позволило им утвердиться в мире исполнительского искусства и педагогике музыкального образования, стать неотъемлемой частью общей национальной культуры и достоянием отечественного и мирового искусства. Так как успехи в области музыкального воспитания и образования во многом зависят от музыкально-исполнительского уровня, знаний, педагогического и творческого опыта, внимательного отношения к процессу музыкального обучения, распространения музыкальной культуры.

Что же является движущей силой к профессии дирижера? В чем кроется загадка в стремлении женщины быть лидером? Наверное, это изначально берется в генетическом коде предназначении женщины быть матерью, соратницей, наставницей. Эволюция становления женщины претерпело много изменений. Реформирование социального статуса восточной женщины на протяжении веков стало достижением в вопросе гендерного равенства. Современная женщина взяла лидерство в принятии экономических и политических реформ страны, где ее роль усилилась в социально-общественной, административной системе и, в частности, в образовании, искусстве и культурной среде.

С выдвиганием женщины на главные роли в исполнительском искусстве все отчетливее обозначается ее непосредственная функция как выдающегося организатора и руководителя. Но, к большому сожалению, еще существует тенденция, что подрастающая молодежь в лице молодых девушек неохотно идут к избранной профессии, быть руководителем и дирижером. Нести большую профессиональную и моральную ответственность – это не только человеческий фактор, но гражданская позиция. Считаем, что через коммуникативные навыки, в общении с искусством, и непосредственно, правильная постановка дирижерского жеста, проявляется профессиональная компетенция, исполнительское мастерство. Лидерские качества, быть руководителем и организатором большого музыкального коллектива – это проявление гендерного аспекта в избранной профессии, когда ее возможности и потенциал позволяют даже лидировать в некоторых вопросах общественной и социальной значимости, роли и месте

современной женщины-дирижера. Умение взаимодействовать с окружающим миром посредством коммуникативных действий, находиться в контакте, умение общаться с людьми, управлять музыкальным коллективом является одним из характерных показателей дирижерской профессии. Общение посредством дирижерского жеста – специфика именно этой профессиональной работы. И роль женщины-дирижера, как руководителя и организатора творческого коллектива занимает не последнюю роль. Необходимо, что подготовка будущих хормейстеров целенаправленно было направлено на данный аспект: открывать студии, учиться искусству дирижирования, посещать мастер классы выдающихся мастеров. Надеемся, что представления и идеалы для последующих поколений молодых девушек будут реализовываться ярким проявлением их творчества, таланта лидера, стремлением к постижению музыкального языка. Умение дирижерским жестом управлять коллективом во все времена был искусством, искусством коммуникации и общения с музыкой.

#### **Список литературы:**

1. Краткий психологический словарь/ Сост. Л.А. Карпенко; Под общ. ред. А.В. Петровского, М.Г. Ярошевского. – М.: Политиздат, 1985. – С. 384.
2. Безбородова Л.П. Дирижирование: Учебное пособие. – М., Флинт, 2000.
3. Ольхов К.А. О «языке» дирижера // Вопросы теории дирижерской техники и обучения хоровых дирижеров. - М-Л., 1979 г. – 200 с.
4. Медынь Я.Г. Методика преподавания дирижерско-хоровых дисциплин. – М., 1978.
5. Маталаев Л.Н. Основы дирижерской техники. – М., 1986.
6. Бабич Т.Н. Гендерный подход к профессии дирижера: женщина за оркестровым пультом – миф или реальность? // Электронный научно-образовательный журнал ВГПУ «Грани познания», №3 (4), октябрь 2009. [Электронный ресурс]: режим доступа: [www.grani.vspu.ru](http://www.grani.vspu.ru)
7. Андреева Л. Методика преподавания хорового дирижирования. — М., 1969.
8. Айдарбекова Л., Абишев А. Хор пәндерін оқыту әдістемесі. Қысқаша дәрістер жинағы. – Алматы, «Елтаным баспасы», 2012. – 56 с.
9. Мусина К. Техника дирижирования. – Алматы, 1967.

## 5.18. Қыл қобыз аспабының заманауи кеңістіктегі сұранысы

### Аяулым Алтынбекқызы Жетпісбаева

Құрманғазы атындағы Қазақ Ұлттық консерваториясының 2 курс магистранты (Алматы, Қазақстан)

Қазіргі таңда қоршаған ортаға көз жүгіртсек, ақпарат, техника мен инновацияның дамыған заманы дер едік. Күн санап түрлі жаңалықтар мен ашылулардың куәсі болып келеміз. Күнделікті өмір салтымыздың қолайлығын туындататын, әр түрлі техникалық жеңілдіктер ойлап табылуда. Бұны заманның талабы, яғни заманауи адамның талабы десек болады. Бастысы, ортақ қоғамның мүшесі болғандықтан заман талабына сай заманауи адам болуымыз заңды. «Заманға қарап бөрік ки», «заманың түлкі болса, тазы болып қу» деген сөз қазақта тегін емес.

Елбасымыздың «Болашаққа бағдар: Рухани жаңғыру» атты мақаласында: «Мемлекет пен ұлт құрыштан құйылып, қатып қалған дүние емес, үнемі дамып отыратын тірі ағза іспетті. Ол өмір сүру үшін заман ағымына саналы түрде бейімделуге қабілетті болуы керек» – деген [1].

Заманға адам да, қоғам да, тіпті дәстүр де икемделеді. Өз уақытында жаңалық болған дүниені болашақта басқа да жаңалықтар орнын басатыны сөзсіз. Сол сияқты уақыт пен кеңістіктің өнерге де тигізген әсерін байқаймыз. Мысалы 1934 жылы А.Қ. Жұбанов бастауымен алғашқы ұлт аспаптар оркестры құрылып дәстүрлі өнерімізге жаңалық болса, бүгінгі таңда қоғамның талғамына сәйкес оның талабы да жаңаруда.

Еш нәрсе өзінің бастапқыдағы қаз қалпында қалмаған. Аз болса да өзгеріске ұшырап отырған.

Қыл қобыз аспабының бастапқыда атқарған қызметі көпшілікке мәлім. Алайда қазіргі таңда аспаптың өнерімізде алатын орны мен қызметі мүлдем басқа. Осыған орай арнайы хронологиялық статистика құруды жөн көрдік.

#### Аспаптың даму хронологиясы:

Кезеңдер	Қызметі
<b>VII-IX ғ. шамасы</b>	Аспаптың пайда болу кезеңі. Деректерде сақталған Қорқыт аңыздары.
<b>IX-XII ғ. шамасы</b>	Аспаптың тарих сахнасындағы бақсылық қызметін атқарған кезеңі (Қорқыт VII-IX ғ., Көкаман бақсы XI ғ., Домбауыл XII ғ т.б.).
<b>XII-XIX ғ. шамасы</b>	Аспаптың жыр сүйемелдеу қызметін атқарған кезеңі. (Кетбұға жырау (13 ғ.), Сыпыра жырау (14 ғ.), Асанқайғы (15 ғ.), Қазтуған (15 ғ.), Жиёмбет жырау (17 ғ.), Марқасқа жырау (17 ғ.), Үмбетей жырау (18 ғ.), Бұқар жырау (18 ғ.) т.б.).
<b>XIX ғ.</b>	Жеке орындаушы күйшілер кезеңі. (Жанақ ақын (19 ғ.), Дүкен, Ықылас, Түсіпбек, Сағынтай Елепанов т.б.).

<b>Кезеңдер</b>	<b>Қызметі</b>
<b>1933 ж.</b>	Насихатталу кезеңі. Дәулет Мықтыбаеың Қарағандының облыстық радиокомитетіндегі қызметі.
<b>1934 ж.</b>	Жетілдіріп, сақтап қалу кезеңі. А. Жұбанов бастаған оркестр құрылып, қыл-қобыз аспабы оркестр құрамына енгізілді. Алматыда өткен халық өнерпаздарының 1 – ші слеті.
<b>1934 ж.</b>	Қайта жабдықталу кезеңі. <sup>11</sup>
<b>1968 ж.</b>	Алматы мемлекеттік консерваториясында қыл – қобыз класы ашылып, білім беру жүйесіне енгізілу кезеңі. Жаппас Қаламбаев, Дәулет Мықтыбаев алғашқы ұстаздық етті.
<b>1971 ж.</b>	Қобыз үнінің көркемдік құндылығының бағаланған кезеңі. «Қыз Жібек» фильмінде шықты.

Хронологияға қарай отырып, қобыз аспабының қандай эволюциядан өткенін байқаймыз. Бастапқы қызметінде қалмай, уақыт өте аспаптың басқа да қызметте сұранысына орай икемделгенін көреміз. Алайда заман талабына сай аспап жаңа қызметке ие болса да, атқарып келген қызметінен айырылмаған. Бұл дегеніміз аспап бақсының қолында емдік қызметін атқарса, бүгінгі заманда да қобызбен емдейтін емшілерді кездестіруге болады. Сол сияқты ХІХ ғасырда жеке орындаушылардың шарықтаған шегі болғанымен, кей өлкелерде аспаптың алғашқы қызметі бақсылықтың сақталғанын жоққа шығармаймыз.

Аспаптың сонша ғасыр бойы сақталып, бойына синкреттік қасиетін жинағаны таңғалдырмай қоймайды. Алайда барлық кезеңде де сондай жоғарғы сұранысқа ие болды дей алмаймыз. Деректерге сүйенсек аспапқа тарих сахнасынан мүлдем жоғалып кету қауіпі де болғанын көреміз.

Бір деректерде: «Қазақ даласына VIII ғасырда-ақ тарай бастаған ислам дінінің ең алғашқы қарсыласы да қобыз аспабы болыпты деген болжам бар. Бел алған ислам дінінің өкілдері ең алдымен Тәңірдің жердегі елшісі – бақсыларды қудалаған.

Соның нәтижесінде ХХ ғасырға қобызда тартылған санаулы бақсы сарындары ғана жетіп, қалғандары жойыла түсті. Бұл туралы белгілі ғалым – фольклоршы А.В. Затаевич үлкен өкінішпен жазған» делінсе [2].

Бірінде: «Октябрь революциясынан кейін бақсылар біржолата жойылды. А. Затаевич 1920 жылдары қазақтың халық әндері мен күйлерін жинау сапарынан кейін, «қазір бақсылар біржола жойылуға бет алды» дей келе, олармен бірге олардың сарындары да жойылғандығына өкініш білдірді» [3, 130-131 б.]

<sup>11</sup> Ұлы Октябрь Социалистік революциясынан кейін Қазақстандағы мәдениет пен өнердің өркендеуіне орай қобыз да қайта туды. Қобыз 1934 жылы тұңғыш рет халық аспаптары құрамына енді. Осыған байланысты қобыз қайта жабдықталды. [3, 131 б.]

Бұл дегеніміз әр заманда қоғамның ой санасы, идеологиясы, қызығушылықтары мен сұранысы ауысып, үнемі өзгеріп тұратының тағы көрсетеді.

Мақаланың тақырыбы қобыз аспабының заманауи кеңістіктегі сұранысы болып белгіленгендіктен, бұл мәселені анықтау үшін келесі сұрақтардың басы ашылды: Аспаптағы жеке орындаушыға деген сұраныс қаншалықты? Қобыздың ансамбль мен оркестрде атқаратын міндеті, алатын орны қандай? Қобыздың дыбыстық бояуын заманауи шығармашылықтағы сұранысы бар ма? Оқу үрдісіндегі қобыз аспабында үйрену сұранысы қаншалықты жоғары? Бұл сұрақтарға жауап іздеу нәтижесі мақаланың негізгі мазмұнын құрады.

Бүгінде аспапта жеке орындаушы түсінігі кең етек жайған. Өзіндік ойнау мәнерімен, стилімен, репертуарымен ерекшеленетін орындаушылар қатары бар. Осы қатардан халықтың сұранысына ие болып жүрген белгілі орындаушыларды атап өткенді жөн көрдік. Олар – Үмбетбаев Сматай, Қосбасаров Базархан, Оразбаева Раушан, Ақмолда Саян, Жүзбаев Сәрсенғали, Жұмабеков Жанқаш Ықыласұлы, Қазақбай Әлқуат Дотаұлы, Сайжан Алмат, Нығметбекұлы Қазбек, Мырзалиев Ерболат, Тәжібаева Ақерке, Қарсақбаева Айгерім, Медеубек Мақсат және т.б.

Әр орындаушы өзінің ерекше стилімен көзге түскен. Жоғарыда көрсетіліп кеткен хронологиялық эволюцияның барлық тараптарын қамтыған десе болады. Бұл дегеніміз, бірі қобыздың дәстүрлі күйлерін шебер орындаса, бірі заманауи эстрада өнеріне де қобыз үнін үйлестіре алған.

Осыған байланысты музыкатанушылардың пікірін келтіруге болады мәселен, Г. Абдырахман: «Содержание музыкального языка, охватываемый им круг музыкально – выразительных средств – это специфический продукт каждой эпохи, общества, этноса, отражающий в конечном итоге особенности выработанных в данной социальной среде культурных форм общения людей с участием музыки. Поэтому в зависимости от типа, состояния, этнического состава в обществе могут реально функционировать и сосуществовать в едином времени несколько музыкальных языков, и каждый из них будет иметь, соответственно, своего носителя, исполнителя, слушателя» – деген [4, 175 б.]

Бүгінгі таңда қобыз өнері үлкен талқыға түскен. Бірі қобыздың дәстүрлі үнін жоғалтпай, консервативті түрде сақтау керек деп жар салса, бірі аспаптың ары қарай дамып, жаңа дүние енгізу керек деп есептейді. Дегенмен екі ойдын да өмір сүруіне хақы бар. Бастысы таңдалып отырған екі бағыттың да өз тыңдаушылары мен жақтастары бар.

Бұл мәселеге тығыз жақындау үшін басты сұраққа жауап іздеуді жөн көрдік. Бүгінгі қоғамның аспапқа деген қызығушылығы неде?

Ең бастысы - өзіндік ерекше үнінде. Үні арқылы ансамбль мен оркестрлерде өзінің алатын орны қалыптасқан. Ешбір оркестр құрамын қыл қобыз аспабысыз елестете алмайсыз. Көптеген фальклорлық немесе эстрадалық та ансамбльдерде қыл қобыз аспабының маңызды дыбыстық рөл беретінің көреміз.

Қобыздың дыбыстық бояуы заманауи эстрадада да сұранысқа ие. Эстрада жұлдыздарының репертуарында қобыз сүйемелдеуімен жазылған әндер аз емес. Қобыз үні ұлыған қасқырдың, ұшқан аққудың, ысқырған желдің дыбысын салатыны тағы рас. Бұл басқа аспаптар қатарынан қобызды алға шығарар ерекшелігінің бірі болып табылады. Осының септігінен кинематография өнері де қобыз үніне жүгінетінін көреміз. Және осы пікір соны растайтын секілді: «Ориентация на новый тип культуры качественно меняет и музыкально-языковые ориентиры во всех формах творческого самовыражения». [4, 178 б.]

Бұл да өз алдына аспаптың ұмыт қалуынан сақтайтын жарнамаларының бірі іспетті. Осы арқылы да болар жыл сайын қобыз аспабын үйренгісі келетіндер қатары артып келеді. Оны жыл сайын көбейе түскен түлектер санынан байқаса болады. Алайда қобыз үйрететін оқу орындарында басты факторды ескермейді деп есептеймін. Себебі оқу бағдарламасында белгілі бір жүйе қалыптасқан. Ол жүйенің мақсаты жоғарғы білікті ұстаз, оркестрант және орындаушы дайындау болып табылады. Бірақ артып жатқан түлектер қатарынан бұл өлшемшартқа сәйкес келері аз. Барлығынан бірдей білікті ұстаз, оркестр, ансамбль орындаушысы шыға бермейді. Себебі түлектердің алдынан заманауи қоғамның сұрайтын өз талаптары болады. Тек нота үйретумен шектеліп қана қоймай, басқа да әдіс - тәсілдерді қарастыру біздің міндетіміз болып табылады.

Ә.И. Мұхамбетованың осы оқыту жүйесіне қатысты ой-пікіріне жүгінсек: «Нотное обучение служит устранению импровизации и композиции, высших форм творчества, обуславливающих жизнь восточной традиции. Оркестровая игра как основной фактор обучения – продолжает стирание импровизационных навыков, упрощает ритмического мышления.

В итоге, годы учения уходят на формирование очень узкого специалиста, не знающего глубоко ни европейскую, ни казахскую музыку и способного исключительно к репродуктивной деятельности» [5, 200 б.]. Алдағы уақытта да осындай мәселеге тап болмас үшін қазіргі кезден ақ қолға алынуы керек деп есептейміз.

Себебі: «Современный мир не замкнут только на европейской классике и на том, что похоже на нее. Многообразие традиций и культур – реальность современного мира. И в этом мире каждая традиция имеет свою нишу, своего слушателя, свои ритуалы слушания и восприятия, свои каналы распространения... Время создания новой системы образования настало» [5, 203 б.] дей отырған

А.И. Мухамбетованың пікіріне құлақ ассақ, әлбетте өнеріміздің дамуына әлдеқайда септігі тиеді деп санаймыз.

Қорытындылай келе, мақаланың басты мақсаты қыл қобыз аспабының заманауи кеңістіктегі сұранысын анықтау мәселесіне жақындаған сияқтымыз. Аспап та адам секілді, қоғам секілді заман талап ететін өзгерістерге дайын болу керек деп есептейміз. «Өзіміздікі ғана таңсық, өзгенікі - қаңсық» деп кері тартпай, ашық болу, басқалардың ең озық жетістіктерін қабылдай білу, бұл – табыстың кілті, әрі ашық зерденің басты көрсеткіштерінің бірі» [1]. Жаңа дүниеге есік ашу арқылы өзіміздің де үлесімізді қоса білу керек. Мемлекет басшысының «Болашаққа бағдар: рухани жаңғыру» атты мақаласында: «Күн санап өзгеріп жатқан дүбірлі дүниеде сана-сезіміміз бен дүниетанымымызға әбден сіңіп қалған таптаурын қағидалардан арылмасақ, көш басындағы елдермен тереземізді теңеп, иық түйістіру мүмкін емес. Өзгеру үшін өзімізді мықтап қолға алып, заман ағымына икемделу арқылы жаңа дәуірдің жағымды жақтарын бойға сіңіруіміз керек» [1] дегендей, тарихымызды, салтымызды, дінімізді, өнерімізді ұмытпастан заманмен бірге қадам басуымыз қажет.

#### **Пайдаланған әдебиеттер:**

1. Назарбаев Н. Болашаққа бағдар: рухани жаңғыру // Егемен Қазақстан. – № 70 (29051).

2. <http://malimetter.kz/kobyz-onerinin-tarixi-bastauy-zhane-damu-kezenderi/>.

3. Сарыбаев Б. Қазақтың музыкалық аспаптары. – Алматы: Өнер, 1980. – 208 бет. – С. 222.

4. Абдрахман Г. Современное массовое музыкальное мышление казахов в эволюционном аспекте // Курмангазы и традиционная музыка на рубеже тысячелетий: Мат: Междунар. конф., посвящ. 175-летию Курмангазы. – Алматы: Дайк-Пресс, 1998. – С. 240 с.

5. Мухамбетова А.И. Культурологические парадигмы конца века и система образования музыкантов – народников // Курмангазы и традиционная музыка на рубеже тысячелетий: Мат: Междунар. конф., посвящ. 175-летию Курмангазы. – Алматы: Дайк-Пресс, 1998. – С. 197-203.



## 5.19. Художественно-творческая деятельность педагога-музыканта как фактор развития его креативности

**Роза Шаймардановна Сыдыкова**

доктор педагогических наук, профессор. Международный казахско-турецкий университет имени Х.А. Ясави. (г. Туркестан, Казахстан)

### **Summary**

*In this article are studying problems of developing of creative personality.*

Модернизация национальной модели образования должна соответствовать современным требованиям мировых стандартов, где определяющие приоритеты отдаются воспитанию креативной (нестандартно мыслящей) личности. В статье Президента Казахстана Н.А. Назарбаева «Рухани Жанғыру» акцентируется особое внимание на образование и воспитание требует нового подхода к осмыслению модернизации отечественного образования в контексте социально-ориентированная.

Образование во всем современном мире рассматривается как главный фактор экономического и социального прогресса, в котором основное место отводится человеку, способному усвоить новые знания и трансформировать их в достижении успеха в конкурентной среде и развитию ее внутренней творческого потенциала.

Примечательно, что превращение системы образования из репродуктивной в непрерывно развивающуюся, открытую, включение обучающихся в решение собственных образовательных и социокультурных проблем требуют как реформирования системы вузовского образования, так и изменения отношения к своей деятельности главных действующих лиц образовательной системы – преподавателя и студента: с субъект-объектных на субъект-субъектные. Характер этих субъектно-субъектных и субъектно-объектных педагогических отношений, эмоциональная среда их проявления, условия оптимальной взаимодействия педагогов и обучающихся, как и всех других непосредственных и опосредованных участников образовательной деятельности, требуют глубокого философско-образовательного осмысления с позиции личностно-ориентированного образования, где главная доминанта отводится креативной личности, способной к самосовершенствованию, саморазвитию и самореализации.

С этой позиции феномен «личность» обозначает целостного человека в единстве его индивидуальных способностей и выполняемых им социальных ролей (функции). Личность – это человек со своими прежде всего социально обусловленными, индивидуально выраженными качествами: интеллектуальными, эмоциональными, волевыми и т.д. В.Н. Калмыков отмечает, что «личность – понятие

конкретно-историческое. Личность формируется под воздействием социальной среды и собственных усилий человека». «Каждое общество формирует присущий ему тип личности, действующий в определенных социально-экономических, социокультурных и психологических ситуациях». По мнению автора, человек не рождается личностью, а становится ею в процессе социализации, которая, с одной стороны, понимается, как «освоение им (человеком) системы социальных норм и ценностей, социальных потребностей», с другой – «реальное включение индивида в общественную жизнь, процесс наделения людей социальными свойствами» [2, 287].

«Социализация, - по К. Марксу, - не есть механическое наложение на индивида готовой социальной формы. Индивид, выступающий как объект социализации, является в то же время субъектом общественной активности, творцом общественных форм» [3, 119]. С позиции общей психологии под личностью подразумевается некоторое ядро, интегрирующее начало, связывающее воедино различные психические процессы индивида и сообщающее его поведению. По мнению К.К. Платонова, «личность – это человек как носитель сознания, при этом сознание понимается как активный компонент человеческой психики, проявляющийся в деятельности» [4, 194].

Часть ученых в определении личности видят ее индивидуальную неповторимость и уникальность. Д. Гилфорд отмечает, что личность индивида есть специфическое созвездие черт. Этот подход характеризуется тем, что личность есть источник креативности (творчества), так как уникальность личности делает ее носителем уникального опыта и потенциальным творцом нового, оригинального в культуре.

Таким образом, термин «личность» используется в психологии с одной стороны как «совокупность психологических качеств, которые характеризуют каждого отдельного человека». С другой – «личность включает в себя такие понятия как характер, темперамент и способности» [5, 197].

В отечественной педагогике советского периода личность рассматривалась преимущественно как предмет проектирования и направленного формирования. «Последствия такого одностороннего технократического подхода еще не полностью определены в отечественной школе», - отмечает Д.И. Смирнов, - «но тенденции к пониманию учебно-воспитательного процесса как сотрудничества, взаимодействия личностей педагога и учащегося получают все большее распространение» [6, 83].

В данном направлении важна мысль Б.Г. Ананьева о том, что «...человеческое развитие обусловлено взаимодействием многих факторов: наследственности, среды (социальной, биогенной, абиогенной), воспитания (многих видов направленного взаимодействия

общества на формирование личности), собственной практической деятельности человека» [8, 15].

Понятие «формирование и развитие личности», по мнению М. Кудайкулова, Ж. Джанабаевой, «представляется в интегрированной форме... и отождествляется с определениями, принятыми в других науках. Фактически, по мнению авторов, педагогика рассматривает личность как цель, объект, субъект и результат воспитания» [9, 53].

Мы исходим из следующего принципа: стратегический смысл образования в XXI веке заключается в том, чтобы взрастить креативную личность с личным суверенитетом, свободную и творческую, способную непрерывно самоопределяться не только в рамках сферы профессиональной деятельности, сколько в усвоении и интерпретации, в целом, общечеловеческих ценностей.

Несомненно, развитие и совершенствование современного образования в условиях глобализации, информатизации не представляется возможным без внедрения различного рода инноваций, пересмотра целого ряда принципиальных позиций в отношении того, чему и как учить сегодняшнего специалиста. Вместе с тем не меньшую, а возможно, и большую роль необходимо отвести рассмотрению проблемы развивающихся инновационных образовательных систем, и в первую очередь творческих способностей, творческого потенциала, творческого саморазвития, творческой индивидуальности креативной личности.

Не претендуя в данной работе на полное и исчерпывающее раскрытие этой проблемы, предпримем попытку изучить научные основы проблемы креативности, применительные к преподавателю современной высшей школы, которому предстоит готовить в будущем к жизни креативных личностей, в том числе и педагогов-музыкантов.

С точки зрения философии понятие «креативность» актуализируется в личности творца, в процессе и результате создания нового продукта.

Психологи к признакам креативности как личностной категории относят интеллектуально-творческую инициативу, творческий потенциал, творческую активность, творческую индивидуальность, способность к взаиморазвитию и самоактуализации, которая, включаясь в креативный процесс, дает и креативный результат.

В настоящее время обозначилось несколько основных аспектов исследования креативности: личностный (особенности креативной личности); предметно-процессуальный и рефлексивный (процесс решения творческих задач); продуктивно-результативный и социально-управленческий (условия креативного развития, самовыражения и косвенного управления сотворческим процессом обучения и воспитания).

Исследуя проблемы формирования креативности специалиста, Б.А. Оспанова выделяет креативность как «интегративное

многостороннее явление, обеспечивающее любой деятельности индивидуальный своеобразный стиль ее осуществления, в зависимости от степени понимания и осмысления нетипичной ситуации, выбора источников и уровня устойчивости мотивов, способов включения и реализации собственных потенциалов». [12, 22].

А. Алданазарова считает, что «в формировании креативности центральными являются компоненты инновационной деятельности, которые выражаются в способности «видения» проблемы, генерировании идей, критического мышления» [13, 49].

Все сказанное, в полной мере относится к деятельности учителей музыки. О необходимости широкой многоплановой подготовки и многогранной деятельности учителя музыки общеобразовательной школы отмечали такие исследователи музыкальной педагогики – Б.В. Асафьев, В.Н. Шацкая, О.А. Апраксина, Н.В. Ветлугина, Л.Г. Арчажникова, Д.Б. Кабалевский, Э.Б. Абдуллин и др. ученые нашей республики: А.А. Калыбекова, С.А. Узакбаева, М.Х. Балтабаев, Р.Р. Джердималиева, и др., считая, что его работа связана с решением множества задач, требующих активизации творческих умений и навыков.

В этом плане чрезвычайно важно подчеркнуть мысль о том, что впервые в истории отечественной науки в области теории и практики педагогики музыкального образования д.п.н., профессором, Академиком РАН МАНПО Р.Р. Джердималиевой и последователями ее научной школы Б.М. Бекмухамедовым, Т.Ш. Ахметовой, К.К. Досановой, А.К. Ахметовой и др. предпринимается попытка комплексного подхода к изучению и раскрытию различных аспектов понятия творчества и ее трансформации сквозь призму развития креативной личности педагога-музыканта, реализующуюся в творческой музыкально-педагогической деятельности с позиции фундаментальной науки психологии творчества.

В этой связи особый интерес представляет собой исследование Т.Ш. Ахметовой, которая рассматривает проблемы креативности с позиции формирования творческой деятельности будущих учителей музыки, в задачи которых входит умение зажечь в ребенке творческое начало, интерес к процессу собственной музыкальной творческой деятельности, открыть творческую миссию музыки на пути духовного развития обучающегося. Учитывая специфику работы педагога-музыканта, автор отмечает, что «музыкальное образование способно создать креативную среду, важнейшей составляющей которой является направленность обучения – главное условие развития творческих способностей..., где взаимосвязь всех компонентов творческого процесса при оптимальных условиях способствует самовыражению творческого потенциала и самоактуализации креативной индивидуальности личности» [15, 100-108].

В контексте нашего исследования созвучно обращение Р.Р. Джердималиевой, Е.Х. Рысметова к проблемам изучения творческой индивидуальности личности педагога-музыканта. В частности, авторы считают, что «в новых условиях свободного выбора имеющихся музыкально-педагогических концепций, программ по музыке, систем и методов обучения, методик и др., решающим фактором профессиональной жизнедеятельности педагога-музыканта является наличие «стратегии жизни», свобода и адекватность самовыражения» [17, 13].

С точки зрения нормативности и соотношения сознательных и бессознательных компонентов креативности привлекает внимание исследование Б.М. Бекмухамедова. Изучая проблемы музыкально-творческой деятельности педагога-музыканта, автор отмечает, что «творческая деятельность педагога-музыканта должна рассматриваться в соответствии: со степенью включенности субъекта обучения в общечеловеческую культуру; с достижением определенных педагогических результатов, с использованием соответствующих видов педагогической техники и профессионального мастерства» [18, 25], которые, по его мнению, реализуются в определенной степени осознанности личности педагога-музыканта в производимой им деятельности и ее активности. При этом активность, составляющая основу творческой деятельности, трактуется с двух сторон: осознанной и неосознанной, которая в синтезе обеспечивает успешность и продуктивность музыкально-педагогической деятельности.

Резюмируя вышесказанное, отметим, что мнения исследователей, констатируя важность проблемы развития творческой деятельности педагога-музыканта, ориентирующую на процесс формирования и развития креативной личности педагога-музыканта, его преобразовательной деятельности, направленной на познание музыкального искусства через многообразные психические, психофизиологические, качественные процессы эмоциональности, восприимчивости, сопереживания, потребности в музыкальном самовыражении и т.д., создают благоприятные условия для развития творческого потенциала учащихся.

### **Литература:**

1. Калмыков В.И. Философия: учебное пособие. – Мн.: Высшая школа, 2006. – 431 с.
2. Маркс К., Энгельс Ф. Соч., 2-ое изд., том 42. – М., 1974. с. 118-120.
3. Платонов К.К. Структура и развитие личности. М., 1986, с. 194.
4. Смирнов Д.И. Педагогика и психология высшего образования: От деятельности к личности: Учеб. пособие для студ. высш. учеб. заведений / С.Д. Смирнов – 2-е изд. перераб. и доп. – М.: Изд. центр «Академия», 2005 – 400 с.

5. Ананьев Б.Г. О человеке как объекте и субъекте воспитания // Избр. псих. тр. В 2 т. Т. 2. – М., 1992. с.15.

6. Кудайкулов М., Джанабаева Ж. О развитии понятия «личность».

## 5.20. Қазақ күйшісі Әліпбек Мәлікұлының тағдыры

### Мұрал Бимұрат

Құрманғазы атындағы Қазақ ұлттық консерваториясының  
II курс магистрі (Алматы қ., Қазақстан)

Елеулі еңбегімен, даңсалы күйшілігімен жұрт жүрегінен орын алған Әліпбек Мәлікұлының есімі Қытай қазақтарына әбден таныс.

Іле қазақтар күйлерінің қазақтың музыка мәдениетінде өзіндік орны бар. Іледен Әшім Дүңшіұлы, Әліпбек Мәлікұлы, Камал Мақайұлы секілді күйшілер шыққан. Осы күйшілердің арасында өзіндің үлес қосқан майталман күйші Әліппектің еңбегі орасан зор. Оның он саусағынан «Іле тұлпары», «Көктем шуағы», «жеңіспер алға» тб, бұл күйлер Іле қазақтарының арасында кең танылып, шертіліп жүр. Ал Қазақстанда оның бірен-саран күйі белгілі және ол туралы бүгінгі күнге дейін ақпараттардың жетпегенін байқаймыз. Сондықтан жұмысымыздың бұл тарауында Әліппек Мәлікұлының шығармашылығын зерттеуді мақсат етіп қойдық.

Қазіргі кезде Әліппектің шығармашылығына арналған бір ғана ән-күй жинағы шыққан, оның үстіне бұл еңбек төте жазумен жазылған алғы сөзі мен цифрмен берілген нота материалдары

Әйгілі музыкант, халық композитор Әліпбек Мәлікұлы 1928 жылы қазан айында Іле өзеніне қарай көсілген, күнгей баурайында Құлысты деген ауылда дүниеге келген. Көнелердің айтуынша, Әліпбектің ата-туыстары бәрі көк қамыр болған. Шешесікүші Досеттің немересі Жамалқан мен әжесі өнерлі ауылдың қызы Нұша Әліпбекді әнмен әлдилеп, күймен тербетіп өсірді. Ажесі Нұрша Әліпбек деген немересі туылғанына қуанып құлағына домбыра тартып береді. Үлкейген соң артынан тастамай домбыра үйретіп жүрді. Астайынан ұлттық өнерге қығығушылық танытқан Әліппек өнер ордасының табалдырығын кеш аттаған. Атасы Нәсілбек 1938 жылы ауылында еуропа үлгісінде мектеп салып, “Нәсілбек Мектебі” деп атаған. Әліпбектің алғашқы оқу сапарын осында басталады.

Бұл туралы “Көктем шуағы” деген кітапта: «Халық ән-күйіне жаны құмар, жалынды азамат 21 жасында Іле аймақтық ойын-сауық үйрмесіне келген кезінің өзінде халық күйлерін нақышына келтіре шерте білетін еді. Әліпбектің нағыз көркем өнерлік өмірі осы үйірменің құшағында басталады».

Әліпбек 1928 жылы Іле аймағы Құлжа ауданның Құлысты қыстағында дүниеге келген. Халық ән-күйіне жаны құмар, жалынды

азамат 21 жасында Іле аймақтық ойын-сауық үйрмесіне келген кезінің өзінде халық күйлерін нашына келтіре шерте білетін еді. Әліпбектің нағыз көркем өнерлік өмірі осы үйірменің құшағында басталады. Ол домбырадан басқа қобыз, скрипка сяқты музыка аспатарын ойнауды үйрене жүріп, драмаларда ролға шығып, актерлік өнерін тез жетілдіреді.

1954 жылы күзде Іле қазақ автономиялы обылыс құрылғанан кейін, үш аймақтың көркем өнер саңылақтары сараланып, оған Сиандағы музыка мектебінен оқып келген бір топ жас талант қосылып, обылыстық көркем өнер үйірмесі ұйымдастырылады да, Әліпбек оркестр бастығы болады. Ол қажырлылық пен үйреніп туысқан ұлттар музыкалық шығармаларын домбыра мен орындауға жаттығады. Әліпбек басқарған домбыра оркестрі қазақ халық күйлерін биік белеске көтере орындаудан тыс, Қытайдың әйгілі композиторы Сен Си хайдың «Сары өзен» күйін және туысқан ұйғыр халқының күйлерін шебер орындап, 1956 жылы қазан айында автономиялы район бойынша өткізілген өнер жарысында жүлде алады.

Көркем шығарма өмірден терең толғансынан туады. Әліпбектің алғашқы сүбелі туындысы «көктем шуағы» күйі мынадай жан тебіренерлік жағдайда жасалған еді: көктем гүлдеріне бөленген Күнес ауданының Аралтөбе алқабындағы Еңбекші халық қытай коммунистік партиясының құрылған күнін құттықтап, салтанатты сауық сайран өткізіп жатты. Түкті кілем жайылғандай құлпырған көк майсада ат жарысы, қыз қуар, балуан күресі сяқты қазақтың дәстүрлі ойындары көрсетіле бастады. Әсем киінген ауыл адамдарының өң шырайына шатық лебі еседі. Қытай комнистық партиясын басшылығында алға қарай аршынды қадам тастаған қазақ халқы мерекені жалынды мерей мен шат-шадыман тойлауда еді. Бұрынғы халық күйлерінде көбінесе күйзелген елдің күйкі тұрмысын, арманды жардың сыңсыған жылауы, табиғаттың сүреңсіз бейнесі суреттелетінді. Әліпбек өзі жаңа туынды жасауға талпынғанда азаттықтан кейінгі қазақ еңбекшілерінің қуанышты көңіл күйін суреттеуді армандайтын. Осынау шадыман көрніс азамат ойын биікке шалқытып шалқар өріске беттетті. Қазақ даласының көрікті көрнісі мен халықтың шат-шадыман өмірі композитор сезімінде күй болып күмбірлей басталады. Сол күннің кешіндегі шабытты толғанудан «Көктем шуағы» күйі туады. Бұл 1957 жылы еді. «Көктем шуағы» жаңа өмірге ыстық махаббаттан, терең толғанып еңбектелуден туған өресі биік туынды. Толқын атқан думанды күй халық жаттығының ашықты образы.

1958 жылдың күзінде Әліпбек Шыңжанда жаңа құрылған өнеркәсіп орталығынан енді ғана ірге қалаған Шыхызы қаласы және Қарамайлы мұнайлығын аралап, еңбекшілердің құдіретті сотцолистік мемілекет құру жолындағы ерлің еңбегін өз көзі мен көреді, Шыңжаңның өнер кәсіптену жолына тастаған алғашқы сәтті қадам мен танысады. Сол жолғы сапарының олжасы ретінде «Екпін» атты күй шығарып, халқтың

сол сияқты құрлыс жолындағы ерлік жігерін, берік сенімін музыка тілі мен бейнелейді.

1960 жылы Әліпбектің өмірінде елеулі өзгеріс туылған жыл болады. Ол Қытай астанасы Бейжинді, төңкеріс бесігі Ян-Анды аралайды. Қытай музыканттар қоғамының мүшелігіне қабылданады. Бұл сапарда Әліпбек «Әсер» атты күй шығарады. Сол жылы ол қытай мәденет өкілдер үйірмесінің мүшесі құрамында Азиядағы, Африкадағы кейбір елдерде достық сапарда болып, «Әсер» күйін домбыра мен орындап, шетел халықтарына танылады.

«Мәденет төңкерісі» кезінде қысымға ұшырап, азап шеккен Әліпбек халық тілегін бейнелеп, болашаққа деген үміткерлік рухқа толы «Жеңіс пен алға» атты әйгілі күйін шығарады. «Жеңіс пен алғы» аты затына сай образды, ойлы шығарма. Күйді тыңдағанда жер қайысқан халық қолдық шытырман бөгеттері бұзылып, аршындай алға басып бара жатқанын көріп отырғандай болысыз да, сол бір жойқын күш легіне өзіңіз де ере жөнелердей елігесіз. Күй күшті екпінмен басталып шалдықпаған бетінде тыңдауші сезіміне қанат бітіріп, жігеріне дем беріп, шұғылалы болашақты меңзегендей болады.

Әліпбек еңбекші халықпен етене, олардың көңіл күйін терең ұғынған, оны өз шығарма ларында бейнелейтін композитор. 1972 жылы Борсталаны қыстап, малын көктеулікке көшіріп келе жатқан Қорғас, Құлжа аудандарының малшылары Сайрам бойында қарлы боранға тап болады. Обылыстық хал сұрау үйірмесінің құрамындағы Әліпбек сондай қиын қыстау жағдайда бір қолына домбырасын ұстап, бір қолына таяқ ала жүріп малшылар мен бірге апатқа қарысы шайқасқа қатынасып оларға шабыт береді, сол жолы «Айқас» атты күйін шығарады.

Әліпбек тыңдаушіның айызын қандыратын талай-талай ән жазады. Оның әндеріне халық әндерінің әсем ырғақтары мен нақышты бояулары сіңірілген.

Жасампаздық қуаты толып, кемеліне келген шағында аяулы өнерпазды ауыру айналдырады.

*Қондырса әр пернеге тоты бұлбұл,  
Жүгірткен қос ішек пен тұлпар дүлдүл,  
Аунатқан көк шалғынға адам жанын,  
Апаңды қайткелі жүр науқас құрғыр!*

– деп, замандас досы, халық ақыны Баратбайдың секем алғандай, қатігіз ауыру оның асыл жанын мазалай береді. Өзінде барын халқына арнауға бел байлаған Әліпбек ауыру мен кетіп жүрген жылдарда да қаламын тоқтатпай, «Іле тұлпары», «Малды ауыл», «Қас толқыны», «Өмір толғауы» қатарлы күйлерін, «ауылым» сияқты асқақ сезімді әндерін жазады. Бұлардың ішінен «Іле тұлпары» күйін атай кетуге болады. Бұл күй іле жылқысының адуынды шабысын тайпалған жорғасын, боз боран желісін, лыпыл даған жүрісі ғана емес, тұтас іле өзендерінің болашаққа жол тартқан айбынды қатарының аршында аяқ алдында аңғартады.



Әліпбек дарынды композитор ғана емес, ысылған әктер, шебер орындаушы еді. Ол «Тян Шан қызыл гүлі» киносындағы тартымды ақыл иесі, жұрт ағасы Омар Қарттың ролын алып, бұл образды тамаша бейнелейді.

Әліпбектің майда қоңыр, кішіпейыл мінезі, атақ абройға бой ұрмайтын, басқаларға көмек тесуді даңық деп білетін ізгі қасиеті, қарапайым қажырлы қызымет стиль замандастарын дән риза еткен еді.

Әліпбек Мәлікұлы 1975 жылы 20 маусымда 47 жасында дүниеден озды. Әліпбек күйші артына өшпес мұра қалтырды. Қытай композиторларының ұжымдық жинағына күйшінің 11 күйі, 23 әні енгізілді. Көзінің тірісінде оның шығармалары толық жарық көре алмады. Кейбір әндердің сөзі бүгінгі күннің талабына үйлеспегендіктен қайтадан жазылды. М: «Ауыл әні», «Жұлыз», «Іле», «Ата мекен», «Ақ шоқы» т.б. Кейбір әндердің сөзіне аздап өзгеріс те енгізілді.

Қазақтың аспапты музыкасында Әліпбек Мәлікұлының есімі қалып, үлкен күйшілердің қатарында айтылуы қажет деп, оның туындыларын зерттеуге келешектегі ғылыми-ізденістеріміз арналмақ.

## **5.21. Шора Үмбетәлиевтің өнері мен өмірінің ұштасуы**

### **Бактыгуль Уалиевна Бисембаева**

Құрманғазы атындағы Қазақ Ұлттық консерваториясының  
II курс магистрі (Алматы, Қазақстан)

Шора Үмбетәлиев 1941 жылы 16-шы маусымда Астрахань облысы Марфин ауданы Тюрин ауылында дүниеге келді. Шораның өмірге келгеннен кейін бес күннен соң сұрапыл соғыста басталды. Елдің ер жеткен азаматтарының барлығы соғысқа аттанды. Солардың қатарында Шораның әкесі Бисемәлі де бар еді. Әке мейірімін көрмей өскен Шора да басқалардай жетім өсті. Шора 1959 жылы орта мектепті жақсы үлгімен бітіріп, сол жылы Астрахандағы теңіз – кеме жүзу мамандығы бойынша училищеге түседі. Бұл оқуды таңдау себебі анасына ауыртпалық түспеу жағын қарастырып Шора осы училищені таңдайды. Себебі оқу орнында жеңілдіктер барлық жағынан ойластырылған яғни киімін, тамағын, толық қамтамасыз етеді. Ал келесі жағынан қарасақ бұл мамандық кеме капитаны үшін болашағынан зор үміт күттіретін таптырмас кәсіп еді.

Училищеде оқып жүрген Шора өнерпаздардың жетекшісі үшін таптырмайтын шәкірт болды. Дара жігіттің бойындағы актер шеберлігі, әншілік өнері бір бірін толықтырып тұратын. Шора училищенің барлық концерттік кештеріне қатысып әнші жігіт танылады. Ол өзіндік сахналық образында жасап үлгерген болатын. Сол сәтті көріп жас таланттың болашағынан үміт күттірерін байқаған ұстаздар Шораға сенің өмірің тек сахна болу керек деп айтудан жалықпады. Солай өнер жолына сілтеу

берген ұстаздардың себебімен Шора Алматы қаласындағы өнер институтына түседі.

Туа біткен таланттың іште ұмыта алмасының себебі болар, оның оқуға түсуіде талапкерлерді қабылдап жатқан күннің соңғы күніне ілігеді. Қазақтың әншісі Бекен Бекенұлы Жылысбаевтың алдында өз өнерін жоғары деңгейде көрсеткен Шора аз ғана уақыт ішінде институттың студенті атанады. Жолы жеңіл болғын әнші жігіттің даусының әдемілігі, қоюлығы және сирек кездесетін бас болып келуі, ерекше төменгі үні бар осының барлығы комиссия мүшелерін таңғалдырды.

Осылайша бала арманның орындалуына үлкен жол ашылады. Әншілік өмірдің барлық сырын консерваторияда оқып жүріп кафедраның деканы, ұстаз профессор Надия Әбдірахманова Шәріповадан үйренеді. Осы орындаушылық шеберлік пен әншілік өнердің қыр – сырын үйренуде ол екі жыл дайындық курсына бес жыл негізгі курсты толықтай бір кластан оқып бітіріп шығады. Ол оқуға келген кезден бастап әнді терең сезініп, шығарманың образын ашып, интонациясын сезініп айтуды ұстазынан үйренеді. Шора - өте еңбекқор, ізденгіш, алғыр, айтқанды қалт жібермей қағып алатын шәкірттердің қатарынан екенін дәлелдейді. Осындай талантымен ол әр қашан ерекшеленіп көзге түсті. Ұстазынан алған тәлім – тәрбиесін, өнер жолына берген барлық білімін ол келешек өзі ұстаз болған кезде де еш мүдірместен шаршамай, бар күш жігерімен пайдалана білген керемет ұстаз. Сонымен қатар ұстаз болыпта жүріп ізденуден жалықпады. Ұстаздық еткен жылдары оның Т. Қожанұлы және Д. Дәулетбақова сынды шәкірттері ұстазының еңбегін ақтап тез танымал болып ұстаз ізін үлкен сахыналарда жалғастырған шәкірттері еді.

Әншінің театрдағы бастаған өнер жолын да ерекше атап айтуға болады. Себебі ол өзі ойнаған әр партиялардың тұсауын кесіп, екінші жағынан бұрыннан келе жатырған партиялардың жаңа нұсқасын жаңашалап жасап отырды. Ол партияларды атап айтсақ болсақ «Ер Тарғыннан» - Қарт Қожақ, «Жалбырдан» - Сайым, «Жұмбақ қыздан» - Абылай хан, «Абайдан» - Сырттан, «Қамар сұлудан» - Нұрым, «Алпамыстан» - Тайшық хан, «Еңлік-Кебектен» - Кеңгірбай, «Біржан мен Сарадан» - Молда, «Евгений Онегиннен» - Гремин, «Рихард Зоргеде» - Намура, «Дон Жуаннан» - Лепорелла, «Айдадан» - Рамфис және Патша, «Мария Стюарттан» - Босуэль, және т.б.

Театр сахнасында өзіндік орнын тауып жұлдыздай жарқырай түскен Шораның орындауындағы партияларды айтар болсақ оның өзі бір төбе. Е. Брусиловскийдің «Қыз Жібек» операсында Төлегеннің әкесі Базарбайды сомдап оның ел жұртты қол астында ұстап, өз билігіне бағындырғанын көрсетіп ал сахнадағы Сансызбай, Қарлығаш, Төлегеннің өзіндік бір орны болса, жәйбасар маңғаз жүрісімен бәрінің мысын басқан салмақты шығатын Базарбай өзі бір төбе екенін айрықша көрініп тұратын. «Әй Төлеген, сені мына төлеңгіт билегелі жүр ме?»

деген Базарбайдың ролі Шора Үмбетәлиевтің дауысының ырғағының дауыс күшінің салмағын көрсетіп дауысын аша түседі. Шораның өз айтуы бойынша консерватория қабырғасында оқып жүргенде де бітіргеннен кейін де дауыс диапазоны үлкен болмағанын айтады. Ал дәл осындай үлкен дауысқа ол өзінің тынымсыз еңбегінің арқасында жеткенін айтады. Алғашқы кездері оның дауысы төменгі бас партияларын орындауға ғана арналса кейін бас-баритон дауысты партияларды орындауға дейін шарықтайды. Мысалы айта кетсек А. Бородиннің «Князь Игорь» операсындағы Бас дауысты Галицкийді орындаса кейін бас-баритон Кончак ханды орындайды, Мұқан Төлебаевтың «Біржан-Сарасынан» алғашында Молданы сомдаса кейін Жанботаны, Е. Брусиловскийдің «Қыз Жібегінен» Базарбайды кейін Бекежанды ойнайды. Осы партияларды орындай келе ол өзінің дауыс диапазонының кеңдігін және осы партиялар қиын роль болса да ол өзінің шебер әнші екенін дүйім жұртқа дәлелдеді. Бұл роль әншінің сүйікті партияларының бірі еді. Бұл партия Шораның орындаушылығына, Бекежанның рольндегі батырлық тапқырлық қызуқандылық барлығы тура Шораның табиғатына сайма сай келетіндігін көрсеткен партия еді. Шораның Бекежаны Жібек үшін бәрін аянбай жасайтын шынайы ғашық жан. Әншінің сахнадағы ір бір сөзі, әр бір образы барлық бейнесін аша отырып және психологиялық иірімге толы Бекежанның ролын айқындады. Алдыңғы буын – Құрманбек Жандарбеков Кәукен Кенжетәев сомдаған бұл партияны ерекшелендіре түсіп галерияға айналдырған шынайылығымен толықтырған осы Шора Үмбетәлиев еді. Тек сахна үшін жаратылған Шора өнерге келгенде қомағайлыққа тән мінез көрсететін. Бүкіл әлемдік опера тарихында танымал композиторлар жазған опера партияларын өз дәрежесіне келтіре орындайтын әншілер өте көп. Ал Шораның сомдаған партияларының тұтастығы бірден көрініп тұратын.

Шора Умбетәлиев бас дауысының каролі десекте артық емес еді.

Әнші ұзақ жылдар бойы сахна төрінде көптеген басты партияларды орындап, оларға ұмытылмастай өзіндік мінездемелер берді. Өнер жолын мұрат етіп ұстаған Шораның қазақ өнері мен мәдениетіне қосқан үлесін, алатын орынын елеп - екшеу, оған толық баға беру келешектің үлесінде деп білеміз. Әлемнің алдыңғы қатарлы 24 елінде (Англия, Италия, Германия, Финляндия, Швейцария т.б.) болып ұлттық орындаушылық мәдениетімізді насихаттаған, Қазақстан Республикасы халық әртісі, сахнада елуге жуық қайталанбас күрделі образдар галериясын жасаған талантты әнші-актер, ұстаз-педагог қазақ опера сахнасына берген Алла Тағаланың сыйы болатын. Әншінің өзі болмаса да, бейнетаспаға түсірілген спектакльдері, концерттік бағдарламалары театр архивіндегі фотоматериалдары қалды.

## **5.22. Народные исполнительские традиции в создании национального стиля академической музыки Казахстана**

**Светлана Николаевна Задорожная**

магистр, старший преподаватель Костанайского государственного педагогического института (г. Костанай, Казахстан)

**Земфира Гаджимахмудкызы Кабдоллаева**

преподаватель Костанайского государственного педагогического института (г. Костанай, Казахстан)

Сочетание народного и композиторского творчества как двух принципиально различных систем художественного мышления имеет применительно к казахстанской академической музыке свои особенности. Традиционное музыкальное искусство в том виде, в котором оно существовало в предшествующие эпохи, не могло полностью удовлетворять требования времени. Естественным решением проблемы явилось органичное сочетание народной музыки с лучшими достижениями европейской, в первую очередь русской музыкальной культуры. Огромную роль сыграли представители этой культуры, приехавшие в республику для оказания практической помощи казахстанским музыкальным кадрам.

Традиционная музыка казахского народа – богатейшая сокровищница духовного наследия, выдержавшая испытание временем и воплотившая в себе всю творческую одаренность и мудрость народа. В третьем тысячелетии она приобрела особую историческую значимость и ценность в художественном и культурном аспекте.

На протяжении столетий главным хранителем и популяризатором произведений музыкального искусства был сам народ. Бережно сохраняя и активно развивая музыкальное искусство, он передавал его из поколения в поколение. Не зря в народе существует пословица: «Бог вложил в душу каждого казаха частицу кюя с момента его рождения».

Многие собиратели фольклора, будучи представителями другой культуры, наблюдавшие за жизнью и бытом казахов в 18-19 веках, не переставали удивляться и восторгаться необычным поэтическим, прозаическим и музыкальным талантом народа, его способностью к творчеству, музыкально-поэтической импровизации, широкому охвату музыкальным творчеством всего народа.

О талантливости казахского народа сказал великий русский ученый А.И. Левшин: «Казахи представляют новое доказательство того, что человек рождается поэтом или музыкантом». Известный русский ученый Г. Потанин также был в восторге от песенных традиций казахского народа и в связи с этим говорил: «Мне чудится, что вся степь казахская поет».

За период своей уникальной истории казахский народ создал бесценный пласт богатой музыкальной культуры. Далекие предки казахов создали богатый инструментарий, инструментальную музыку, самобытные музыкально-поэтические традиции, которые нашли достойное продолжение на современном этапе.

Примечательным фактом для всей казахской культуры является то, что, существуя исключительно в устном виде, она занимала большое место в духовной, общественной и бытовой жизни народа. Практически все, что наполняло его жизнь, находило свое отражение в музыке. Благодаря песням и кюям из поколения в поколение передавались традиции семейного уклада, общественные устои, эпические сказания и исторические события.

Создание национального стиля академической музыки объединяет творчество всех композиторов Казахстана. Опора на культурное наследие в виде фольклора является одной из важных особенностей творчества композиторов 20 столетия. Используя народные источники и традиции, композиторская школа приобретала устойчивые признаки, но одновременно с этим находила возможности их переосмысления и интерпретации. Фольклорное и народно – песенное творчество устной традиции в Казахстане существовало до наступления современного этапа. Ему была свойственна импровизационность, синкретичность, звуковой способ передачи. Эти качества сохранили и позже свое значение, несмотря на изменившиеся культурные и социальные условия. [1, с. 168]

Фундаментальные позиции фольклорного направления 20 века в некоторой степени зависели от идеологической составляющей и создавали представление о современной национальной культуре. С самого начала существования композиторской школы республики была принята национальная стилевая ориентация. В истории развития камерно – инструментальной музыки в Казахстане это проявилось в обозначении двух направлений в работе композиторов: использование фольклорных первоисточников для создания их обработок и введение композиторами фольклорных элементов, взятых из народных жанров.

Как одно из проявлений повседневной жизни человека фольклор всегда выступал в качестве художественной традиции и наследия прошлого, представляя обрядовые формы художественного общения. Он был сосредоточен в сфере быта, труда, обрядов. Исполнители и слушатели постепенно приобщались к существованию новых форм концертного и инструментального исполнительства. Но, несмотря на это традиционные виды творчества продолжали оставаться не только как форма исполнительского искусства, но и как способ освоения новых инструментальных жанров. Сочинение произведений в традициях жанра кюя и песни продолжают в творчестве казахстанских композиторов и сегодня, обретая новые стилистические и жанровые особенности.

Обобщение фольклорного материала в области гармонии, метроритма, формообразования служило отправным моментом для утверждения национального стиля профессиональной академической музыки. Обращение композиторов к народному наследию было не столько поиском материала для создания музыкальной формы, сколько мотивом поиска содержания. В работе с народными образцами именно образное переосмысление составляло основу творческого замысла композиторов. Черты национального стиля в области драматургии и формы устанавливались на основе закономерностей фольклора и народно – песенного искусства.

Начиная с 20-х годов в музыкальном искусстве появились виды творчества, основанные на европейском опыте. Это композиторское, исполнительское, массовое творчество. Новые виды творчества стремились к новым формам существования: в концертной жизни, точных формах передачи, способах, жанрах. Инструментальное исполнительство значительно обогатилось новыми инструментами, возможностью их сочетания, новыми методами игры. [2, с. 62]

В период между тридцатыми и пятидесятыми годами, преобладающим в творчестве композиторов было обращение к фольклору в виде обработок народных песен и инструментальных сочинений. Обращение к традиционному песенному и инструментальному искусству постепенно закладывало основу для взаимных культурных контактов казахского и других народов, живущих на территории Казахстана. Это – переложения кюев, неизменных в отношении мелодии и принципов формообразования, авторские обработки народных песен. Сюда же относятся обработки отдельных фрагментов народных мелодий и их эпизодическое использование в оригинальных сочинениях.

Плодотворна связь инструментальных жанров казахской музыки с инструментальной и вокальной культурой народа. В историческом аспекте развитие обработок народных источников для фортепиано и различных камерных составов являются первыми образцами камерно-инструментального жанра в казахстанском музыкальном искусстве. С точки зрения профессионального музыкального мышления первые обработки трактуются как инструментальные пьесы.

Наряду с цитатным методом у композиторов Казахстана наблюдается стремление углубиться во внутреннюю структуру традиционного языка, его образную сферу, музыкальную эстетику, в ладовые, гармонические и колористические особенности народной музыки, народных инструментов. Этим видом творчества занимались композиторы: А. Затаевич (песни «Харарау», «Буран бель», «Кок майса»), Е. Брусиловский («Гакку», «Алатау»), А. Жубанов («Ак каин» («Белая береза»), «Карлыгаш» («Ласточка»), М. Тулебаев (песня «Утебай»), Л. Хамиди (песни «Елигай», «Кызыл бидай» («Красная пшеница»), Б. Ерзакович (песня «Камажай»), В. Пирогова (песня «Ахау

Бикем» («Ох, красавица») и Г. Шабельский (песня Жаяу Мусы «Ак сиса» («Белый ситец») и другие. Композиторами делались обработки и на основе авторских текстов – например, работы Л. Афанасьева (кюй Курмангазы «Сары-Арка», «Адай»).

С 40-х годов композиторы республики, продолжая обращаться к методу цитирования подлинно народных источников, создают и оригинальные произведения с опорой на интонационно-ладовые, ритмические особенности музыкального фольклора. В числе начинающих авторов, работающих в жанре малой формы, представители разных национальностей: М. Тулебаев, К. Мусин, Г. Жубанова, К. Кужамьяров, В. Великанов, которые связали свою жизнь с национальной культурой Казахстана.

Композиторское мастерство 50 – 60 годов воплощало качественно новый тип музыкальной культуры и позиционировалось как эволюционная вершина своего развития. Однако обращение к народным первоисточникам по-прежнему имело большое значение и было характерно для композиторского творчества послевоенных лет. Так, в пьесе «Жез киик» А. Жубанов использовал одноименный кюй Ыхласа для кобыза; Вариации Г. Жубановой написаны на тему песни Абая «Кор болдым жаным» («Скорбит душа»); в основе пьесы «Импровизация» В. Великанова лежит мелодия на слова Абая Кунанбаева «Карашада омир тур» («Вот и осень пришла»); в пьесе «Лантырлан» композитор Б. Баяхунов использует одноименную шуточную народную песню и старинную дунганскую «Нанчер дан фи» («За водой к Южному мосту»); в пьесе М. Тулебаева «Размышление» звучит мелодия народной песни «Гульдарай».

В основе понимания отношения к национальным музыкальным традициям 70 – х годов лежит стилевое и жанровое воплощение. В этот период проявляются стилевые различия казахской музыки в творчестве композиторов Г. Жубановой, С. Мухамеджанова, Е. Рахмадиева, М. Сагатова, различные трактовки жанров (эпический и драматический тип драматургии). Но именно в эти годы композиторов Казахстана привлекали конкретные исторические факты. Изменения произошли и в использовании народных традиций. Ранее использовавшиеся основы народного музыкального языка широко применялись композиторами, но они уже не являлись самостоятельной задачей в создании произведений. Формообразующие принципы и средства выразительности народной инструментальной музыки вошли в общие стилевые нормы наряду с другими средствами и стали осмысливаться вне их конкретного содержания. [3, с. 102]

Идеологический рубеж, обозначившийся в конце 1980-х годов XX столетия, изменил жизнь общества и внес новые штрихи в создаваемую им культуру, отражая сложную картину художественного мира и напряженный пульс современной действительности. В академических инструментальных произведениях этого периода

находит убедительное применение современная стилистика композиторского письма, включая наиболее сложные технические приёмы. Индивидуальная трактовка содержания и языка жанров особенностей формообразования привели к изменению некоторых жанровых признаков. Изменившиеся во времени признаки вывели камерно-инструментальный жанр на новые позиции.

Расширение жанрового диапазона, философские аспекты, напряженные образы характеризуют камерные произведения казахстанских композиторов этого периода. Каждому из них свойственны определенные приёмы, стремление найти индивидуальное решение важнейших вопросов жизни и раскрыть их под новым, индивидуальным углом зрения. Это камерно-инструментальные произведения В. Новикова, Б. Баяхунова, Г. Жубановой, А. Абдинурова, А. Сагатова. В академическом инструментальном жанре наметились новые стилистические преобразования, связанные, в основном, с коренным обновлением музыкально-выразительных средств, свободным оперированием различными стилями и иным, опосредованным отношением к народной традиции. Таков, например, Фортепианный концерт Г. Жубановой (1986) и, в особенности, 2-й фортепианный концерт Т. Кажгалиева.

Однако, стремление к сквозному, драматургически активному вплетению звучания народного инструмента в художественный организм сочинения встречается у композиторов республики нечасто из-за трудности стилевого совмещения разноплановых тембровых сфер. Органичному вплетению звучания домбры в целостную художественную систему произведения способствует продуманное распределение оркестровых средств. Оно наглядно просматривается в сочинениях Б. Баяхунова, он автор самых разнообразных музыкальных произведений различных жанров. Его «Кюй» для симфонического оркестра с солирующей домброй (1965) – один из первых примеров удачного соединения казахского инструмента с симфоническим оркестром. Это первое произведение Б. Баяхунова, где автор пытается осваивать сонатный жанр. После этого последовали Соната для фортепиано «Отзвуки мукама» (1990), Соната для фортепиано №2 (1991), Соната для фортепиано и литавр «Два портрета Бетховена» (1993), Соната для скрипки и фортепиано «Образы мукама» (1993), Соната для фортепиано «Казахская бахиана» (1996).

В целом, тенденция «цитирования тембров» отличается от сложившегося мнения о том, что процесс сочетания восточных музыкальных культур с симфоническим оркестром одинаково направлен от подражательности к более опосредованному претворению национального начала средствами классического оркестра. В симфонической музыке Казахстана произошло обратное явление: от общей ориентации на звучание симфонического оркестра



в начальный период становления – к опытам с народными инструментами в современной творческой практике. [4, с. 218]

На современном этапе развития музыкальной культуры исследователи отмечают качественно новый уровень развития академического музыкального искусства и считают, что народные исполнительские традиции открыли перед композиторами многообразие возможностей художественного воплощения музыкальных жанров, а также обозначили приоритеты в жанровых направлениях. Теперь композиторы не стремятся охватить в своём творчестве как можно больше жанров. Главный акцент делается на поиске своего собственного стиля и манеры письма, наблюдается расширение образного и стилистического диапазона академической инструментальной музыки. Композиторы обращаются к приёмам алеаторики, сонорного письма, не изменяя природе сложившегося национального мышления.

Приметой нового времени является поиск нового видения музыкального времени, и в опоре на базовые признаки жанра, камерно-инструментальный жанр сохраняет связь со своими предшественниками. Обращение к камерным жанрам, потребность в индивидуальном высказывании увеличилась, и это закономерно, так как вытекает из общей исторической атмосферы. Подъём академической музыки происходит в связи с активным развитием всех видов профессиональной музыки, а также ростом исполнительской культуры в стране. Эти годы стали временем рождения талантов, появлением новой волны казахстанских исполнителей. Степень функционирования исполнительской базы и сферы музыкального образования являются решающим фактором для создания многих сочинений на современном этапе развития музыкальной культуры. Приметой современного мышления композиторов стал поиск нового ощущения музыкального пространства и опора на базовые признаки академического инструментального жанра, который на сегодняшний день сохраняет связь со своими предшественниками и демонстрирует большое разнообразие трактовок в индивидуальном прочтении.

Таким образом, академическая инструментальная музыка композиторов Казахстана – это самобытное явление, вобравшее в себя различные художественно-эстетические тенденции традиционного и современного профессионального музыкального искусства. Для нее характерен активный интерес к новым художественным направлениям, к применению различных средств музыкальной выразительности в освоении современных композиционных техник, наряду с бережным использованием национальных фольклорных традиций Казахстана.

### **Список литературы:**

1. Жумабекова Д.Ж. Скрипичная культура Казахстана: исполнительство и композиторское творчество автореф. дис. канд. пед. наук: 17.00.02 / Жумабекова Д. Ж. Москва, 2015. – 168 с.
2. Акпарова Г.Т. Камерно-инструментальное творчество композиторов Казахстана рубежа 1920-2000-х годов. Музыкальное искусство: наука и образование. Сб. научных трудов. – Астана: КазНАМ, 2006. Выпуск II, с.62
3. Кишкашбаев Т.А. Казахстан: традиции и современность // Традиционная культура кочевников. Учебное пособие для студентов гуманитарных факультетов университетов, вузов культуры и искусства. - Алматы: КазНАИ им. Т. Жургенова, 2002.
4. Акпарова Г.Т. Соната в камерно - инструментальном творчестве композиторов Казахстана Астана, 2013, ТОО "Tengri ltd", 218 с.

### **5.23. Қазақтың музыкасында меццо-сопрано дауысын қалыптастырған тұлға**

#### **Айжан Маратқызы Жолымбекова**

Құрманғазы атындағы Қазақ ұлттық консерваториясының  
II курс магистрі (Алматы қ., Қазақстан)

Қазақ мәдениетіндегі кәсіби жазба музыка өнердің қалыптасуы ХХ-ғасырдың 20-30 жылдарына түскені көпшілікке мәлім. Әрине бір қарағанда ол кезеңнің музыкасы тұтасымен зерттеліп, игеріліп болғандай көрінеді. Дегенмен, уақыт өткен сайын одан бері бір ғасырдың артта қалғанын білеміз. Және оның қалыптастырған тұлғалардың есімдері күннен-күнге ұмыт болып бара жатқаны көрінеді. Сондай тұлғалардың қатарында Үрия Тұрдықұлованы айтуға болады. Бүгін оның есімін опера сахнасындағы «меццо-сопрано» мектетемінің қалыптастырған әнші ретінде айтсақ қателеспейміз. Сондықтан мақаланың мақсаты Үрия Тұрдықұлованың шығармашылығын қарастырып, оның қазақ музыка мәдениетіне қосқан үлесін анықтау болды.

Үрия Тұрдықұлова өз заманында кәсіби мамандардың бағасын алған: соның біріне тоқталсақ, Н. Львов: «Иначе относится к Тулегену его мать. Узнав, что сын, вопреки воле отца, все же уезжает к своей возлюбленной, она с глубокой тоской провожает его, как будто предчувствуя недобрую развязку. Урия Турдукулова с большим чувством передавала материнскую тревогу в проникновенной песне, построенной как старинное причитание казахской женщины» [1] – деген жолдардан Үрияның қаншалықты сезімталдықпен Е. Брусиловскийдің «Қыз Жібек» операсындағы ананың бейнесін сомдағаны жеткізілген.

Сол кезеңде «меццо-сопрано» дауысына ие болған әншілер санаулылығы Үрия Тұрдықұлованың бірегейлігін көрсетті. Осы ретте «Меццо-сопрано» анықтамасына тоқталып өтсек, меццо-сопрано – итатльян тілінен *mezzo-soprano* деген сөзден шыққан, *mezzo* – жартылай, ортасы және *soprano* – жоғарғы деген мағынаны береді. Кіші октаваның ля дыбысынан бастап екінші октаваның ля дыбысын қамтыған әйелдер дауысы. Энциклопедиялық сөздікте: «Характерным признаком этого типа голоса является насыщенность, полнота его звучания в «середине» и мягкость, объёмность звучания низких (грудных) нот» [2] – делінген. Меццо-сопрано дауысын иеленген тұлға контральт, кейде сопрано партияларын айтқан.

Жоғарыдағы анықтамаға лайықты дауыстың иесіне арнайы шығармалар жазылып, тап осы дауысты Үрия Тұрдықұлова орындайтыны туралы А. Мұқан: «Ал «Ер Тарғын» жырын театр сахнасына ыңғайлап жаза бастағанда композитор ерке де өр мінезді, ханның қызы Ақжүніске келгенде ойланады. Партия қайсы әншіге қолайлы болады дегенде композитор дауыс ерекшелігіне сай келетін әнші Ү. Тұрдықұлованы таңдайды. Ер Тарғынның сүйіктісі Данаға жоғары сопрано дауысты бере отырып, Ақжүніс партиясын әу бастан өзіндік бояуы мол Үрияға арнап жазады» [3] – дейді.

Әншінің өмірбаянына тоқталатын болсақ, Үрия Тұрдықұлова 1911 жылы Ташкент облысы Сарағаш районы, Қапланбек ауылында дүниеге келді. 1926 жылы орта мектебін бітірді. 1926-1930 - жылдары Мәскеуде Сталиннің Шығыс еңбекші Коммунистік университетінде оқыған. 1931-1933-жылдары Москва консерваториясында ән класында оқыды. 1933-жылы Қазақ Наркомпрос ССР-дің шақыруы бойынша Алматы қаласына келіп Республикамыздағы музыкалық–драматикалық театрында әнші актриса ретінде жұмыс жасады. Өртістік жұмысын Радиокomiteет жұмысымен бірге алып жүрді. Үрия Тұрдықұлова өзінің алғашқы шығармашылық қызметін Абай атындағы опера және балет театрында бастады.

Үрия Тұрдықұлова өзінің естелігінде: «Біздің үй осы күнгі Шымкент облысы, Сарағаш ауданы, Коммунизм кеңшарының Мәтібұлақ шағын ауылында тұратынбыз. Әкей де, шешей де қой аузынан шөп алмайтын момын адамдар еді. Кедей, кембағал болсақ та әкей марқұм қыз деп кемсітіп, мені бетімнен қаққан жан емес еді» – деп келіп, «Әкеден ерте жетім қалған мен 1922 жылы Ташкент қаласынан бір-ақ шықтым. Ол кез тұрмыстың ең ауыр жылы болатын. Аштық, жалаңаштықтың кең етек алған кезі. «Киркизинпрос» деп аталатын оқу орнының даярлық курсында оқимын. Оқудан қол босай қалса, ойын-сауықтан қалмаймын. Мақтанғаным емес, кемеліме келмесем де әндерді бір сыдырғы жақсы айтушы едім. Менің өнерге деген ынталығымды бірден байқаған ақын Өтебай Тұманжанов, Жүсіпбек Арыстанов, әсіресе Қазақ совет өнерінің іргетасын қалаушылардың бірі, жезтаңдай әнші Құрманбек Жандарбеков институт жанындағы ұйымдастырылған хорға бірден

қабылдады. Шіркін жастық шақтың қызығы біткен бе, мен осы хордың белді мүшесі болдым да қалдым», – дейді.

Ұрия Тұрдықұлованың өнер жолында қалыптасуына ірі тұлғалардың әсері тиген. Солардың қатарында, Ғани Мұратбаев, Құрманбек Жандарбеков, Әміре Қашаубаев болған екен. Бұл жайында әнші: «1925 жылдың жаз айы еді. Париж сапарынан қайтып келе жатқан Әміре Қашаубаев менің әндерімді тыңдап отырды да: - Қарағым табиғи даусың көрікті, сәнді екен. Менің ағалық ақылым, осы табиғат берген дауысты әлі де болса шыңдай түсу керек, ол үшін оқу, үйрену керек», - деген екен. Сонда Ү. Тұрдықұлова: «Жақсы, абзал ағаның осы сөзі менің өміріме үлкен жолдама болды. Қалған өмірімді совет өнеріне қалқадерімше толық бағыштадым» – дейді.

Ұрия Тұрдықұлова Абаи атындағы Мемлекеттік Академиялық опера және балет театрында 1933-жылдан 1950-жылдары жетекші әнші меццо- сопрано болып қазақ труппасында жұмыс жасады. Театрда жұмыс жасап жүргенінде ол жетекші партияларды айтты: «Ер Тарғын» операсында Ақжүніс; «Кармен» операсында Кармен; «Евгений Онегин» операсында күтуші; «Даиси» операсында Нано; «Чио-чио-сан» операсында Судзуки; «Жаңбыр» операсында Қамқаны; «Қыз-Жібек» операсында Аналықты, Жібектің жеңгесі, Дүрияны; «Золотое зерно» Тана; «Гвардия алға» операсында Ажар; «Бекет» операсында Шын-Асылды; «Терең-көл» операсында Наташа және де басқалар. 1960-1972 жылдары Қазақ концертінде солистка болып жұмыс жасап, бауырлас республикаларға концерттік сапармен шығып, арнайы бағдарлама бағдарлама бойынша ән айтып жүрді. Ол қазақ әндерімен қатар, көршілес қырғыз, түркімен, өзбек, тәжік, орыс, татар, украин, т.б. халықтарының әндерін өз репертуарына енгізді.

Оның дауысы кеінгі жылдары да өз бояуын жоғалтпағаны көрінеді. Оны 1968 жылғы «Қыз Жібек» операсының мыңыншы қойылымын тойлау кезінде, театр сахнасында үш буын өкілдері өнер көрсеткен. Бұл жайлы Қ.Байсейітов: «Қыз Жібекті» алғаш қойғандар түгел бас қостық, тек арамызда Күләш пен Манарбек қана жоқ. ... Көбіміз ән айтудан алыстап кеткеміз, дауыс қалай болады деп қорқып та жүрміз. Әсіресе, Қапиза мен Ұрия көбірек қорқыңқырады. Мен де елуінші жылдардан кейін ән салмай, тек режиссерлықпен кеткем, дей келе: «Екінші актіде Ұрия шықты. Дауысы да әдемі сақталған екен, Төлегеннің анасы болып аңырағанда, залда жыламаған адам қалмады. Залдағы мың түрлі адам мың түрлі мұңын, мың қуанышын еске алып отырған болуы керек. Бірі күліп отырса, бірі жылайды, бірі қол соғады, той дастарқанында отырған секілді мәре-сәре» [4] – деп жазған.

Ұрия Тұрдықұлова 1920 жылдан бастап зейнеткерлікке шыққанға дейін қазақ сахнасына еңбек етті. Сөйтіп, 1973 жылы еңбек сіңірген құрметті демалысқа шығып, республика деңгейіндегі зейнеткер болды. 1936 жылы өзінің ең нәтижелі республикалық маңызды көрсеткіштері бойынша өнер саласындағы көрнекті жетістіктері үшін Қазақстанның

халық әртісі атағына ие болды. Ұлы отан соғысы кезіндегі кеңес одағының жауынгерлеріне мәдениет қызметкерлігі үшін, айбынды еңбегіне «Құрмет белгісі» орденімен және медалімен марапатталды. Ол, өмірінің соңғы жылдары Алматы қаласында тұрып, 1992 жылы осы жерде дүниеден озды.

Мақаланың соңында, А. Мұқанның Үрия Тұрдықұлова туралы: «шығармашылығы театрда жарқырай ашылған, жетекші партияларымен көрінген талантты әншінің қырыққа енді толған шағында өмірінің күрт өзгеріске ұшырауы әліге дейін жұмбақ болып келеді. Бүгінде біледі деген замандастары азайып, көзі тірілері ашып ештеңе айта алған жоқ. Әнші 1950 жылы Қарағанды музыкалық-драма театрына, екі жылдан кейін Жамбыл атындағы мемлекеттік филармонияға ауысыпты. Демек, әншінің өмірі мен шығармашылығына байланысты көптеген деректерді, даталарды нақтылай түсу қажет. Оның театрдан кетуі, кезінде зор мақтанышпен табысталған «халық әртісі» атағын мемлекеттің қайтарып алуы сияқты, т.б. жеке басының мәселелерін үйіп-төгіп шығармашылық жолының болмай қалғанына тели салу бар да, кейбір фактілер жайлы үнсіз қала беру әншінің аруағына, тарихқа қиянат болмақ. Шындықты ашып талантты әншінің өмірі мен толық шығармашылық келбетін орнына келтіру тәуелсіз елдің келешек ұрпағына қажет дүние» [3] – деген жолдары ойландырмай қоймады.

Келешекте, Үрия Тұрдықұлованың жоғарыда айтылған өмірбаян тұстарымен қатар, дауыс бояу ерекшелігі, сахналық ұстанымы, қоршаған ортасы контекстінде қарастырып, Қазақ музыка мәдениетіндегі орнын белгілеп, оның сомдаған кейіпкерлері тереңінен игеріліп зерттеледі деп ойлаймыз.

#### **Пайдаланылған әдебиеттер:**

1. Львов Н. Казахский театр. – Москва: Искусство, – 1961. – 191.
2. <https://ru.wikipedia.org/wiki/Меццо-сопрано>.
3. Мұқан А. Үні сұлу Үрия қазақтың алғашқы кәсіби әншісі еді // <https://egemen.kz/article/uni-sulu-uriya-kazaktyn-algashky-kasibi-anshisi-edi>.
4. Қ. Байсейітов. Құштар көңіл. Алматы, «Жазушы», 1977. – 224 б.

## 5.24. Чулочный трикотаж: история возникновения и развития, особенность, художественное оформление

**Борижан Полатович Торобаев**

старший преподаватель. Южно-Казахстанский государственный университет им. М. Ауэзова (г. Шымкент, Казахстан)

**Айнур Кенесбековна Бектурсунова**

докторант. Южно-Казахстанский государственный университет им. М. Ауэзова. (г. Шымкент, Казахстан)

**Нуржан Еркебаевич Ботабаев**

PhD. Южно-Казахстанский государственный университет им. М. Ауэзова. (г. Шымкент, Казахстан)

Вязание как ремесло возникло в давние времена. Это свидетельствуют не только легенды, но и реальные археологические находки. Так, например, первые вязаные носки, сделанные из окрашенной шерсти, были найдены в коптских гробницах, относящихся к V веку до н. э. В Перу был обнаружен декоративный вязаный пояс с очень сложным рисунком, изображающим колибри, датированный III веком н. э. Однако производство трикотажа получило развитие в промышленном масштабе лишь в начале XX века [1, с.1].

В трикотаже в процессе вязания можно получить характерную структуру и свойства. Хотя это отличает его от тканого полотна, орнамент на нем сродни орнаменту на ткани. Это и цветные узоры строгой геометрической формы, и сложные абстрактные пятна, и композиции из стилизованных растений, животного мира, и даже целые пейзажи. Однако трикотаж имеет свою особенность, которая связана с расположением петель в структуре переплетения. По сравнению с тканью, в которой орнамент создается путем переплетения двух нитей – основы и утка, в трикотаже орнамент создается путем расположения петель того или иного цвета нити с лицевой стороны переплетения, а с изнаночной стороны – продольных или поперечных полос или протяжек петель.

Прием вязания двухцветного и многоцветного орнамента известен уже более двух тысяч лет. Ученые считают, что придумали его арабы. Затем орнаментировать трикотаж стали во всех странах, где его вяжут. И так, веками создавались и со временем совершенствовались национальные орнаменты разных стран, бережно сохраняемые талантливыми мастерами [2, с. 84].

Особое место в ассортименте трикотажных изделий занимает чулочно-носочная группа. Это довольно большой объем товаров на рынке, а также область моделирования и проектирования, вызывающая все больший интерес дизайнеров.

В чулочном трикотаже можно выделить несколько основных групп. Это чулки, носки, гольфы, колготки, гетры и лосины. Женские

чулки появились еще в XVI в., но долгое время популярностью не пользовались. Стоит отметить, что в прошлые века чулки являлись неизменным элементом гардероба кавалеров. Светло-синие и красные чулки из шелка и бархата, особо популярные при дворе Людовика XIV, потеснили чулки, связанные на станке. У элегантных последовательниц маркизы де Помпадур в моде были чулки кружевные. XIX столетие – переломный век в жизни чулочных изделий. С появлением длинных трубообразных брюк значение мужских чулок утрачивается, и они, укорачиваясь, превращаются в носки. Женские же юбки становились все короче и короче. Таким образом, они превращали ноги женщин в объект пристального внимания мужчин, а чулки – в важный элемент моды. Чулочные изделия становятся незаменимым предметом женского гардероба, а изобретение вискозы, которую называли «искусственным шелком», сделало гладкие, относительно прозрачные чулки доступными даже для покупателей со скромным доходом. Это стало возможно с изобретением полиамида более эластичного, чем других искусственных материалов [3, с.2]. Вскоре, в 1959 г. житель Северной Каролины придумал колготки. А слову «колготки» в нашем языке всего полвека. По-чешски оно дословно и переводится как «штаны» (Мода на эти женские нейлоновые изделия пришла когда-то в СССР именно из Чехословакии. На упаковках значилось «kalhoty»).

Сегодня среди молодежи очень популярны колготки с цветочными, геометрическими, стилизованными зооморфными орнаментами и сказочными персонажами, а также более распространенные модели в клетку и полоску (дольчики).

За минувшие столетия прекрасные дамы присвоили себе множество «мужских вещей». Исключительно военные кавалерийские обтягивающие брюки из кожи лося или других видов оленя – лосины, некогда подчеркивающие ту мужскую статью, которая ниже пояса, превратились в трикотажные синтетические женские брючки. Сегодня колготки и лосины – обязательная часть женского туалета.

Никогда не выходящие из моды чулки и колготки, в новом веке неоднократно и стремительно сменяли друг друга. И конечно, современные чулки, и колготы продублировали многие тенденции предыдущих десятилетий. На них-то появлялись, то исчезали шов сзади, бантик на лодыжке, рисунок, охватывающий ногу браслетом [3]. Они были гладкими, ажурными, плотными, тончайшими, словно паутинка, и со сложными рисунками плетения, и даже с печатными орнаментами, например, в «период звериного стиля» колготы покрывались леопардовыми пятнами или тигровыми полосами.

В последнее время становятся популярными гольфы. Причем в их оформлении прочитываются идеи тридцатилетней давности: ромбовидный орнамент, узкий ластик по верхнему краю.

Самые, казалось бы, примитивные среди чулочных изделий – всем привычные носки, да не тут-то было. На этих маленьких изделиях можно крупно развернуться. Начать хотя бы с того, что самые красивые, красочные, яркие и необычные носочки для самых маленьких детей, несмотря на крошечные размеры, представляют большое поле для фантазии. Даже давно привычные полоски могут смотреться весьма необычно благодаря неиссякаемому количеству вариантов цветовых сочетаний, но помимо полос и образуемых пересечением клеток носок может оформляться множеством различных рисунков.

#### **Использованная литература:**

1. Б.П. Торебаев, Н.Е. Ботабаев Трикотаж: краткая история, современное представление. Science and world. 2014. № 6.
2. Малахова С.А. Журавлева Т.А. и другие. «Художественное оформление текстильных изделий». М.: «Легпромбытиздат», 1988.
3. Горохова О. Из истории трикотажа. // «Ателье», № 12, 2009.



## **ПРЕЗИДИУМ РЕГИОНАЛЬНОЙ АКАДЕМИИ МЕНЕДЖМЕНТА**

приглашает научных работников, ученых, исследователей,  
преподавателей вузов, руководителей и специалистов  
образования, науки, производства и бизнеса  
пройти независимую аттестацию с присвоением академических званий  
ассоциированного профессора (доцента) и профессора РАМ

### **Квалификационные требования к соискателям академического звания ассоциированного профессора (доцента):**

- ученая степень доктора или кандидата наук или академическая степень доктора PhD (в виде исключения звание ассоциированного профессора может присуждаться крупным специалистам образования, науки, производства и бизнеса, имеющим квалификацию специалиста или академическую степень магистра);
- стаж научно-педагогической, научной или административно-управленческой деятельности не менее 5 (пяти) лет;
- не менее 5 (пяти) научных трудов, опубликованных после присуждения ученой или академической степени.

### **Квалификационные требования к соискателям академического звания профессора:**

- ученая степень доктора или кандидата наук;
- ученое звание доцента (ВАК) или старшего научного сотрудника;
- стаж научно-педагогической, научной или административно-управленческой деятельности не менее 7 (семи) лет;
- не менее 5 (пяти) научных трудов (в том числе — как минимум 1 монография, или учебник, или учебное пособие), опубликованные после присвоения ученого звания.

**Соискатель академического звания представляет на E-mail:  
[inf.academ@gmail.com](mailto:inf.academ@gmail.com) следующие документы в электронном виде:**

- заявление (образец см. на сайте);
- анкета ученого (образец см. на сайте);
- автобиография, в которой должна быть отражена научно-педагогическая, научная или административно-управленческая деятельность соискателя;
- копия трудовой книжки или выписка из трудовой книжки о работе на научно-педагогических, научных или административно-управленческих должностях;
- копии дипломов и аттестатов о наличии ученых (академических) званий и степеней;
- список научных трудов, с выделением работ, опубликованных после присуждения ученой (академической) степени или присвоения ученого звания;
- оттиски 3 (трех) наиболее значимых опубликованных научных работ (если работы большие, то – первые и последние страницы с выходными данными);
- фотографию 3 x 4;
- копию удостоверения личности;
- копию квитанции об оплате организационного взноса.

**Подробности на нашем сайте: [www.regionacadem.org](http://www.regionacadem.org) в разделе  
«Аттестация кадров»**

**ПРЕЗИДИУМ РЕГИОНАЛЬНОЙ АКАДЕМИИ МЕНЕДЖМЕНТА**  
объявляет конкурс среди докторов и кандидатов наук, докторов PhD  
на избрание членов-корреспондентов и действительных членов (академиков) РАМ

**Квалификационные требования, предъявляемые к участникам конкурса**

**Для действительных членов (академиков):**

- ученая степень доктора наук;
- ученое звание профессора (ВАК) или академическое звание члена-корреспондента РАМ;
- стаж научной, научно-педагогической или административно- управленческой деятельности не менее 10 (десяти) лет;
- не менее 3 (трех) значительных научных трудов (монографий, учебников, учебных пособий), опубликованных после присвоения ученого звания профессора или избрания членом-корреспондентом РАМ.

**Для членов-корреспондентов:**

- ученая степень (доктора или кандидата наук, доктора PhD);
- ученое звание доцента (ВАК) или академическое звание ассоциированного профессора РАМ;
- стаж научной, научно-педагогической или административно-управленческой деятельности не менее 10 (десяти) лет;
- не менее 5 (пяти) научных трудов (в том числе — как минимум 1 монография, или учебник, или учебное пособие), опубликованные после присвоения ученого или академического звания.

**Для участия в конкурсе представляются следующие документы  
в электронном виде на E-mail: [inf.academ@gmail.com](mailto:inf.academ@gmail.com):**

- заявление (образец см. на сайте);
- анкета ученого (образец см. на сайте);
- автобиография, в которой должна быть отражена научная, научно-педагогическая или административно-управленческая деятельность соискателя;
- копия трудовой книжки или выписка из трудовой книжки о работе на научных, научно-педагогических или административно- управленческих должностях;
- копии дипломов и аттестатов о наличии ученых (академических) званий и степеней;
- список научных трудов, с выделением работ, опубликованных после присуждения ученой степени и присвоения ученого (академического) звания;
- оттиски 3 (трех) наиболее значимых опубликованных научных работ (если работы большие, то – первые и последние страницы с выходными данными);
- цифровая фотография 3 x 4 см;
- копия удостоверения личности;
- копия квитанции об оплате организационного взноса.

**Подробности на нашем сайте: [www.regionacadem.org](http://www.regionacadem.org) в разделе «Членство в Академии»**

## РЕГИОНАЛЬНАЯ АКАДЕМИЯ МЕНЕДЖМЕНТА

объявляет конкурс по награждению наиболее выдающихся научных работников, ученых, исследователей, преподавателей, успешных руководителей, управленцев, инженеров и предпринимателей-инноваторов

**Вы можете быть удостоены следующих наград:**



### **Золотая медаль им. Ф. Тейлора**

#### **«За заслуги в развитии управленческой мысли»**

Награждение Золотой медалью им. Ф. Тейлора «За заслуги в развитии управленческой мысли» производится, прежде всего, за последовательную деятельность по развитию системы образования, науки, культуры, здравоохранения, государственной службы, внедрение новых технологий и инновационных методов управления в бизнесе, вклад в поддержку позитивного имиджа своей страны, отечественной управленческой науки и практики на международной арене. Для награждения рассматриваются кандидатуры наиболее выдающихся ученых, преподавателей, руководителей организаций образования, науки, здравоохранения и культуры, общественных деятелей и бизнесменов-инноваторов. Основными принципами отбора кандидатов для награждения являются: инновационность, профессионализм, общественная репутация, академическая репутация и эффективность управленческой деятельности.



### **Золотая медаль им. Яна Амоса Коменского**

#### **«За вклад в развитие педагогической науки»**

Золотой медалью им. Яна Амоса Коменского «За вклад в развитие педагогической науки» награждаются руководители организаций образования, профессорско-преподавательский состав высших учебных заведений, педагогические работники организаций повышения квалификации педагогических кадров, а также ветераны педагогического труда:

- за заслуги в области педагогической науки;
  - за решение важных научно-педагогических задач или разработку новых направлений в педагогике;
  - за подготовку высококвалифицированных научно-педагогических кадров (докторов и кандидатов наук, докторов Ph.D.);
  - за выдающиеся достижения в научно-педагогической деятельности.
- К награждению Золотой медалью им. Яна Амоса Коменского «За вклад в развитие педагогической науки» могут быть представлены авторы значимых научных работ по педагогике:
- статей, опубликованных в сборниках материалов зарубежных международных научно-практических конференций;
  - статей, опубликованных в международных рецензируемых научных журналах с ненулевым импакт-фактором (входящих в базы Скопус, Томсон Рейтер);
  - монографий, учебников или учебных пособий, изданных в любом отечественном или зарубежном издательстве, или размещенных на постоянной основе в открытом доступе в сети Интернет.



### **Золотая медаль им. А. Маслоу**

#### **«За вклад в развитие гуманитарных наук»**

Золотая медаль им. А. Маслоу «За вклад в развитие гуманитарных наук» учреждена в целях признания заслуг ученых в области гуманитарных наук (07.00.00 - исторических, 08.00.00 – экономических, 09.00.00 - философских, 10.00.00 - филологических, 12.00.00 - юридических, 13.00.00 - педагогических, 17.00.00 – искусствоведения, 19.00.00 - психологических, 22.00.00 - социологических, 23.00.00 - политических, 24.00.00 - культурологии). Основными принципами отбора кандидатов для награждения являются: инновационность, профессионализм, общественная репутация, академическая репутация и приверженность идеалам гуманизма.



### **Золотая медаль им. Н. Тесла**

#### **«За вклад в развитие техники и технологии»**

Золотая медаль им. Н. Тесла «За вклад в развитие техники и технологии» учреждена в целях поощрения наиболее выдающихся ученых в области инженерно-технических, физико-математических и других точных наук; успешных предпринимателей, внедряющих инновационные производственные технологии; а также передовых руководителей производства, инженеров, изобретателей и рационализаторов-практиков.

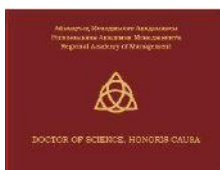

### **Диплом Почётного доктора наук (Doctor of Science, Honoris Causa)**

Академическая степень Почётного доктора наук (Doctor of Science, Honoris Causa) присваивается ученым, достигшим больших успехов и получившим известность в какой-либо области научных знаний, без прохождения курса обучения в докторантуре и без защиты докторской диссертации.

Почётные доктора наук привлекаются к научной и преподавательской деятельности и читают лекции в лучших вузах многих стран мира.



### **Нагрудный знак «Почетный доктор наук (Doctor of Science, Honoris Causa)»**

С целью возрождения академических традиций и повышения авторитета ученых и преподавателей, внесших значительный вклад в науку, и удостоенных академической степени Почетного доктора наук (Doctor of Science, Honoris Causa), учрежден нагрудный знак «Почетный доктор наук (Doctor of Science, Honoris Causa)», изготовленный из драгоценных металлов: золота и серебра. Он предназначен для ношения на правой стороне груди.



### **Нагрудный знак «Профессор»**

С целью возрождения университетских традиций и повышения авторитета ученых и преподавателей, имеющих ученые или академические звания ассоциированного профессора (доцента) или профессора, учрежден почётный нагрудный знак «Профессор», изготовленный из драгоценных металлов: золота и серебра. Он предназначен для ношения на правой стороне груди.



### **Нагрудный знак «Доцент»**

С целью возрождения университетских традиций и повышения авторитета ученых и преподавателей, имеющих ученое или академическое звание доцента, учрежден почётный нагрудный знак «Доцент», изготовленный из драгоценного металла: серебра с позолотой. Он предназначен для ношения на правой стороне груди.

**Подробности на нашем сайте: [www.regionacadem.org](http://www.regionacadem.org) в разделе «Награды Академии»**

Regional Academy of Management  
European Scientific Foundation Institute of Innovation  
Regional Center for European Integration  
National Institute of Economic Research  
Sokhumi State University  
Ukrainian Assembly of Doctors of Sciences in Public Administration  
East European Institute  
International University in Jalal-Abad  
Taraz Innovation and Humanities University

Materials of the III International  
Scientific-Practical Conference  
«QUALITY MANAGEMENT:  
SEARCH AND SOLUTIONS»

November 27-29, 2017,  
Kuala Lumpur, Malaysia

Volume II

Kuala Lumpur, 2017

All materials are published in author's edition.

The authors are responsible for the content of articles and for possible spelling and punctuation errors.

Все материалы опубликованы в авторской редакции.

Ответственность за содержание статей и за возможные орфографические и пунктуационные ошибки несут авторы.

© Regional Academy of Management, 2017