



International Science Group

ISG-KONF.COM

IX

**INTERNATIONAL SCIENTIFIC
AND PRACTICAL CONFERENCE
"ADVANCING IN RESEARCH, PRACTICE AND
EDUCATION"**

**Florence, Italy
March 08-11, 2022**

ISBN 979-8-88526-745-8

DOI 10.46299/ISG.2022.I.IX

ADVANCING IN RESEARCH, PRACTICE AND EDUCATION

Proceedings of the IX International Scientific and Practical Conference

Florence, Italy
March 08 – 11, 2022

Library of Congress Cataloging-in-Publication Data

UDC 01.1

The IX International Scientific and Practical Conference «Advancing in research, practice and education», March 08 – 11, 2022, Florence, Italy. 208 p.

ISBN - 979-8-88526-745-8

DOI - 10.46299/ISG.2022.I.IX

EDITORIAL BOARD

<u>Pluzhnik Elena</u>	Professor of the Department of Criminal Law and Criminology Odessa State University of Internal Affairs Candidate of Law, Associate Professor
<u>Liubchych Anna</u>	Scientific and Research Institute of Providing Legal Framework for the Innovative Development National Academy of Law Sciences of Ukraine, Kharkiv, Ukraine, Scientific secretary of Institute
<u>Liudmyla Polyvana</u>	Department of Accounting and Auditing Kharkiv National Technical University of Agriculture named after Petr Vasilenko, Ukraine
<u>Mushenyk Iryna</u>	Candidate of Economic Sciences, Associate Professor of Mathematical Disciplines, Informatics and Modeling. Podolsk State Agrarian Technical University
<u>Oleksandra Kovalevska</u>	Dnipropetrovsk State University of Internal Affairs Dnipro, Ukraine
<u>Prudka Liudmyla</u>	Odessa State University of Internal Affairs, Associate Professor of Criminology and Psychology Department
<u>Slabkyi Hennadii</u>	Doctor of Medical Sciences, Head of the Department of Health Sciences, Uzhhorod National University.
<u>Marchenko Dmytro</u>	PhD, Associate Professor, Lecturer, Deputy Dean on Academic Affairs Faculty of Engineering and Energy
<u>Harchenko Roman</u>	Candidate of Technical Sciences, specialty 05.22.20 - operation and repair of vehicles.
<u>Belei Svitlana</u>	Ph.D., Associate Professor, Department of Economics and Security of Enterprise
<u>Lidiya Parashchuk</u>	PhD in specialty 05.17.11 "Technology of refractory non-metallic materials"
<u>Kanyovska Lyudmila Volodymyrivna</u>	Associate Professor of the Department of Internal Medicine
Levon Mariia	Candidate of Medical Sciences, Associate Professor, Scientific direction - morphology of the human digestive system
Hubal Halyna Mykolaiivna	Ph.D. in Physical and Mathematical Sciences, Associate Professor

TABLE OF CONTENTS

BIOLOGICAL SCIENCES		
1.	Malikova T. BIOECOLOGICAL FEATURES OF SOME LEGUMINOUS PLANTS FOUND IN DESERT AND SEMI-DESERT PLANTS OF ABSHERON PENINSULA	9
2.	Yessimsiitova Z., Tileshova M. HISTOLOGICAL STUDY OF THE LIVER OF RATS AGAINST THE BACKGROUND OF MILK THISTLE CORRECTION	12
3.	Алиева С. ИЗУЧЕНИЕ ПРОТЕОЛИТНЫХ БАКТЕРИЙ В РИЗОСФЕРЕ ЛЕКАРСТВЕННЫХ РАСТЕНИЙ ГОРОДА ШАРУР	14
CHEMICAL SCIENCES		
4.	Eminova A. KERAMİKA TULLANTILARDAN İSTİYƏ DAVAMLI BETONUN HAZIRLANMASININ PERSPEKTİV İMKANLARI	16
5.	Zeynalov N.A., Mammadova S.M., Rahimli N.T., Aslanova H.F., Rajabli A.R. SYNTHESIS AND STABILIZATION OF COPPER NANOPARTICLES IN CHITOSAN CONDITIONS	19
CULTUROLOGY		
6.	Новрузова Н.А.Г. КУЛЬТУРА ТАЛЫШСКОГО НАРОДА В КОНТЕКСТЕ МУЛЬТИКУЛЬТУРАЛИЗМА В АЗЕРБАЙДЖАНЕ	22
ECONOMIC SCIENCES		
7.	Гусенко О.С., Гараев А.Г. СУТНІСТЬ ТА ОСОБЛИВОСТІ ДОСЛІДЖЕННЯ СТРАТЕГІЇ ВИХОДУ ПРОМИСЛОВИХ ПІДПРИЄМСТВ НА ЗОВНІШНІ РИНКИ	27
8.	Трушкіна Н.В. ЗЕЛЕНА ЕКОНОМІКА ЯК КЛЮЧОВИЙ ВЕКТОР ТРАНСФОРМАЦІЇ ЛОГІСТИЧНОЇ СИСТЕМИ ІТАЛІЇ	35

9.	Шкиря А.С., Крупка М.І. СУТНІСТЬ ТА ОСНОВНІ ЗАВДАННЯ ПРОВЕДЕННЯ КОМПЛЕКСНОЇ ОЦІНКИ ФІНАНСОВОГО СТАНУ НА ПІДПРИЄМСТВІ	41
10.	Mazur Y.V. INFLUENCE OF EDUCATION ON THE ECONOMY AND WELFARE OF THE STATE POPULATION	44
LEGAL SCIENCES		
11.	Холиков З.Қ. КОНСТИТУЦИЯ ФУҚАРОЛАРНИНГ АСОСИЙ ҲУҚУҚ ВА ЭРКИНЛИКЛАРИ АСОСИЙ КАФОЛАТИ СИФАТИДА	48
MANAGEMENT, MARKETING		
12.	Мармаза О.І., Парасюк С.В. СОЦІАЛЬНО-ПСИХОЛОГІЧНИЙ КЛІМАТ КОЛЕКТИВУ ЯК ОБ'ЄКТ УПРАВЛІННЯ	51
MEDICAL SCIENCES		
13.	Bobokhonova M.M., Muminova Z.A. PREDICTION OF PREMATURE OVARIAN INSUFFICIENCY BASED ON SOME BIOCHEMICAL PARAMETERS	55
14.	Ismailov S.I., Muminova S.U. FUNCTIONAL STATE OF THE KIDNEYS IN PATIENTS WITH TYPE 2 DIABETES	59
15.	Близнюк М.В., Тимків І.В., Ромаш Н.І., Венгрович О.З., Тимків І.С. ОСОБЛИВОСТІ ПАТОГЕНЕЗУ ТА ПЕРЕБІГУ НІЗП-ІНДУКОВАНИХ ГАСТРОПАТІЙ	60
PEDAGOGICAL SCIENCES		
16.	Vozhbanova T. DIGITAL CLASS IS THE REQUIREMENT OF A NEW ERA	64
17.	Chernyukh O. ORGANIZATION AND FEATURES OF ONLINE EDUCATIONAL PROCESS FOR STUDENTS	70

18.	Espergenov A., Makhayeva A. CASE STUDY PROBLEM IN EDUCATION	72
19.	Gachechiladze L., Samkharadze R. DEVELOP OF A TRAINING SYSTEM FOR TEACHING MATRIX INVERSION	78
20.	Karbozova G., Toktarbekkyzy K. USING WEB QUESTS IN HIGHER EDUCATION	82
21.	Samarkhan A.S. CONCEPTUAL APPROACHES TO PREPARING FUTURE TEACHERS TO WORK WITH CHILDREN WITH DISABILITIES	86
22.	Андрейко О.І. МЕТОДИКА ПРОФЕСІЙНОЇ РЕЛАКСАЦІЇ ЯК ОСНОВА УДОСКОНОАЛЕННЯ МУЗИЧНО-ВИКОНАВСЬКОЇ ДІЯЛЬНОСТІ	90
23.	Замрозович-Шадріна С.Р. ОСОБЛИВОСТІ КОРЕКЦІЇ ПОРУШЕНЬ ПОСТАВИ В ДІТЕЙ МОЛОДШОГО ШКІЛЬНОГО ВІКУ	94
24.	Кабдыкалымкызы А., Нуралинова Д.К., Ерданкызы Д. ЛИНГВИСТИЧЕСКИЙ СТАТУС СКАЗУЕМОГО С ФАЗОВЫМ ГЛАГОЛОМ	97
25.	Суліцький В.В., Кобець М.О. ПІДГОТОВКА ДІТЕЙ СИРИТ І ПОЗБАВЛЕНИХ БАТЬКІВСЬКОГО ПІКЛУВАННЯ ДО САМОСТІЙНОГО ЖИТТЯ В СУСПІЛЬСТВІ	100
26.	Чубенко В.А., Маслюк О.О. ПЕДАГОГІЧНИЙ ІМІДЖ ЯК УМОВА ПРОДУКТИВНОЇ ПРОФЕСІОНАЛЬНОЇ ДІЯЛЬНОСТІ ВИКЛАДАЧА	105
27.	Шепітько В.І., Борута Н.В., Стецук Є.В., Якушко О.С., Данилів О.Д., Левченко О.А. РОБОТА В СТУДЕНТСЬКІЙ НАУКОВІЙ ГРУПІ - ВАЖЛИВИЙ ЕТАП У СТАНОВЛЕННІ МОЛОДОГО НАУКОВЦЯ	110

PHILOLOGICAL SCIENCES		
28.	Odinaeva N. USING FLASHCARDS IN THE TEACHING ENGLISH COMPLEX VOCABULARY	115
29.	Атамова С.М., Мамаджанова Х.К. ГЛАГОЛЫ С СЕМАНТИКОЙ «ЗНАТЬ» И «ВЕДАТЬ» (ЗНАТЬ) В РУССКИХ ПОСЛОВИЦАХ И ПОГОВОРКАХ	119
30.	Борщ К.А., Утешов Н.С. ИСПОЛЬЗОВАНИЕ ВИДЕМАТЕРИАЛОВ ДЛЯ РАЗВИТИЯ НАВЫКОВ УСТНОЙ РЕЧИ НА НАЧАЛЬНОМ ЭТАПЕ ОБУЧЕНИЯ ВТОРОМУ ИНОСТРАННОМУ ЯЗЫКУ В ВУЗЕ	124
31.	Демченко Н.С. АБРЕВІАТУРИ ЯК СПОСІБ УТВОРЕННЯ НЕОЛОГІЗМІВ В СУЧАСНІЙ АНГЛІЙСЬКІЙ МОВІ	131
32.	Кадырманова А.К., Изатова А.Б. МЕТОДИКА РАБОТЫ С КИНОФИЛЬМОМ В ПРЕПОДАВАНИИ ИНОСТРАННОГО ЯЗЫКА	133
33.	Калдыбаева Д.О., Саяпина А.И. ФОЛЬКЛОРНАЯ ТРАДИЦИЯ В ПОЭЗИИ С. ЕСЕНИНА	138
34.	Калдыбаева Д.О., Каландарова А.В. МАССОВАЯ ЛИТЕРАТУРА КАК КОММЕРЧЕСКОЕ ИСКУССТВО	142
35.	Калдыбаева Д.О., Каландарова А.В. РАЗВИТИЕ И ЖАНРОВОЕ РАЗНООБРАЗИЕ МАССОВОЙ ЛИТЕРАТУРЫ XX-XXI ВЕКА	145
36.	Калдыбаева Д.О., Асанова А.Э. ЖАНРОВОЕ СВОЕОБРАЗИЕ ПОВЕСТИ И. С. ТУРГЕНЕВА «ПРИЗРАКИ»	148
37.	Калдыбаева Д.О., Воитова О.Н. СВОЕОБРАЗИЕ ТВОРЧЕСКОГО СТИЛЯ Т. ТОЛСТОЙ	151

38.	Ли Т.Г. ТРАГЕДИЯ ГЕРОЕВ «ПЛАХИ» ЧИНГИЗА АЙТМАТОВА КАК ПРЕДОСТЕРЕЖЕНИЕ БУДУЩИМ ПОКОЛЕНИЯМ	155
39.	Наргис Ф.Ш., Серикбаева М.Ш. ИСТОРИЯ СТАНОВЛЕНИЯ РУССКОЯЗЫЧНОЙ ЛИТЕРАТУРЫ УЗБЕКИСТАНА	161
40.	Ниятова Ш.С., Ноғайбаева Ж.А., Тунгушбаева Ғ.Ж. МАХАМБЕТТИҢ КОНЦЕПТУАЛДЫ ҒАЛАМ БЕЙНЕСИНИҢ ПРАГМАТИКАЛЫҚ СИПАТЫ	164
PHILOSOPHICAL SCIENCES		
41.	Khakimov D.A. SOCIO-MORAL ASPECTS OF ALIENATION OF A PERSON	170
42.	Toshpulatov I.I. SCIENTIFIC AND THEORETICAL BASIS OF HUMAN CAPITAL EFFICIENCY	174
PHYSICAL AND MATHEMATICAL SCIENCES		
43.	Саъдуллаев А.Б., Шодиев Б.Т.Ў. ОБ ОДНИМ ОСОБЕННОСТИ СОЗДАНИЯ ВЫСОКОЧУВСТВИ- ТЕЛЬНЫХ МНОГОФУНКЦИОНАЛЬНЫХ ДАТЧИКОВ НА ОСНОВЕ КРЕМНИЯ С НАНОКЛАСТЕРАМИ ЦИНКА	177
POLITICAL SCIENCE		
44.	Тухтаева Р.Н. ОСОБЕННОСТИ ФИНАНСОВОЙ ПОЛИТИКИ БУХАРСКОЙ РЕСПУБЛИКИ	179
TECHNICAL SCIENCES		
45.	Abdurakhmanova S.R. OGEN TO PROTECT THE POPULATION FROM NATURAL AND TECHNOLOGICAL EMERGENCIES	182
46.	Atajonova O.I. ACCIDENTS AND INCIDENTS ON TRANSPORT	185

47.	Usmonov S.Y., Sultonov R.A., Xalilov A.A. NONLINEAR FEEDBACK CONTROL IN INTELLIGENT AC MOTOR CONTROL	188
48.	Жапахова А.У., Шаршабек Н.Б., Қонысбай А.Қ. ӨНЕРКӘСІПТІК ҒИМАРАТТАРДЫҢ ҚҰРЫЛЫС ҚҰРЫЛЫМДАРЫН ҰЗАҚ МЕРЗІМДІЛІККЕ ҚАМТАМАСЫЗ ЕТУ ШАРАЛАРЫ	194
49.	Одосій Л., Парашук Л., Міщенко В., Солонський І., Шпанчук С. ПЕРСПЕКТИВИ ФОТОЕЛЕКТРИЧНИХ СИСТЕМ ТА РОЗВИТОК ЗАСОБІВ НОВІТНЬОГО ОЗБРОСННЯ (БПЛА) У ВІЙСЬКОВІЙ СФЕРІ	199
50.	Қақарова Д.Е. ИНТЕГРАЛДЫ МЕТАЛЛ ПЛЕНКАЛЫ ТЕНЗОРЕЗИСТИВТІ ҚЫСЫМ ДАТЧИКТЕРІНДЕ ТЕМПЕРАТУРАЛЫҚ ҚАТЕЛІКТЕРДІҢ ПАЙДА БОЛУ МЕХАНИЗМДЕРІ	202

BIOECOLOGICAL FEATURES OF SOME LEGUMINOUS PLANTS FOUND IN DESERT AND SEMI-DESERT PLANTS OF ABSHERON PENINSULA

Malikova Turrakhanim

Master student's (Botany)
Baku State University, Department of Botany and
Plant physiology

The Republic of Azerbaijan has a rich flora, there are different types of vegetation here, and one of these types is desert and semi-desert vegetation. One of the areas of this type of vegetation in Azerbaijan is the Absheron Peninsula. In recent years, it has become relevant to provide the population with valuable food products, and one of the ways to solve this issue is to expand the cultivation areas and increase productivity of plants rich in valuable proteins, their protection is [1,2]. Among such valuable plants, rich in proteins, are also leguminous plants. In this regard, study of bioecological features of leguminous plants found in desert and semi-desert plants of Absheron Peninsula is also relevant.

The material of the study was the study of bioecological features of some leguminous plant species found in desert and semi-desert plants of Absheron Peninsula. In the course of the study, the formations, their vital forms, geographical and areal types formed at the same time, the bioecological features of the studied species were determined, and the geobotanical methods adopted by the general rule were used during the field research works[3,4,5].

During the research work, up to 300 herbarium materials were collected and their flora consortium was compiled. Though the desert and semi-desert vegetation of Absheron Peninsula is sparse, it has quite different composition. From legumes during the research Vicia (L.), Alhagi(L.), Astragalus(L.), Medicago(L.), Onobrychis(Mill.), Trifolium(L.), Glycyrrhizia(L.) and so on. Bioecological features of some species belonging to such breeds have been studied by us. Of such varieties Alhagi pseudalhagi(Bieb.)Fisch, Astragalus bakuense(Bunge.), Astragalus igniarius(M.Pop), Astragalus caspica(Bieb.), Medicago minima(L.Bartalini), Medicago sativa (L.), Glycyrrhizia glabra(L.) and so on. It can be noted.

Of the bioecologically studied species, alfalfa (Medicago sativa L.) is an annual herb. The beans are small-seeded, sickle or kidney-shaped, spiral-shaped, usually thorny. The flowers are purple. It usually blooms in may-june. It is a valuable fodder plant and has astringent properties.

Alhagi maurorum (Alhagi pseudalhagi (Bieb.)) This is a perennial herbaceous plant with a height of 30-70 sm. Its trunk is branched open, the branches are naked, thin, green, pointed upwards at a sharp angle. The following Thorns are pressed

1-2 cm long, others soft elastic, hardens a bit in late summer and it reaches 2-3 cm. The length of their leaves is 5-28 mm, width 1-8 mm, oblong lancet-shaped or oval-shaped. Flowers, having a number of 3-8, open above the thorns, the crown is pink. Beans are naked, curved or flat; each contains 1-10 seeds. It blossoms and fructifies in June-July. The plant contains flavonoids, saponins, sugar, vaccine substances, vitamins of Group C, K and B, carotene, ursolic acid, etc. items are available.

Liquorice (*Glycyrrhiza glabra* L.). The herbaceous perennial, with stem 0.5–1.5 m high, woody at base, densely scaly glandular punctate with stoloniferous roots. Leaves imparipinnate, 7–15 cm long with 9–17 ovate-oblong, oblong-lanceolate, or elliptic leaflets 1.7–4.0 by 0.8–2.0 cm, abaxially densely scaly glandular punctate and pubescent on veins. Stipules caducous, linear, 1–2 mm. Inflorescence open, racemose, many flowered. Flowers are 0.8–1.2 cm long. Fruit is oblong, flat, glabrous or sparsely hairy legume, 2–3 cm long, containing 2–8, dark green, smooth seeds, and 2 mm across. It has a complex biochemical composition and is grown for various purposes. In recent years, it has shown good results in the treatment of diseases that are difficult to treat, such as immunodeficiency. The root is mainly used.

When researching the bioecological features of some bean plants found in the desert and semi-desert vegetation of the Absheron Peninsula, the formations in which they form in area, their life forms, geographical and areal types, as well as the impact of ecological and climate changes on them have been identified. The study of the bioecological characteristics of beans, which are quite drought-resistant compared to other plants, is relevant in terms of their preservation and protection.



Picture- Alhagi pseudalhagi (Bieb.)

References:

1. Red Book of the Republic of Azerbaijan (rare and endangered species of plants and mushrooms). Baku / East-West. 2013:1-676
2. A.M. Askerov plant world of Azerbaijan (higher plants-Embryophyta). Baku / TEAS Press. 2016:1-444
3. Z.C. Mammadova, E.M. Qurbanov. Phytocenoses with advantage of leguminous plants in semi-desert and saline desert types. Azerbaijan agrarian science. Scientific - theoretical journal of the Ministry of Agriculture of the Republic of Azerbaijan. № 1. Publishing house of progress. Baku. 2016: 67-72
4. Field geobotany / Edited by B.M. Lavrenko and A.A. Korchagin., vol. I-V. M.L. / Nauka. 1959-1976.
5. Flora of Azerbaijan - vol. I-VIII. Baku / Publishing House of the Academy of Sciences of Azerbaijan SSR. 1950-1961.

HISTOLOGICAL STUDY OF THE LIVER OF RATS AGAINST THE BACKGROUND OF MILK THISTLE CORRECTION

Yessimsitova Zura,
c.b.n., Associate Professor,
al Farabi Kazakh National University

Tilshova Moldir
Doctoral student
al Farabi Kazakh National University

Abstract. The data on the efficacy and safety of the use of milk thistle - *Silybum marianum* on the liver of rats are presented. Morphological study of the liver of rats in the experiment showed that the use of milk thistle improves compensatory-adaptive reactions, helps to restore and normalize liver function, and improve metabolic processes[1-5].

Key words: *Silybum marianum* (L) milk thistle, liver, intoxication.

Introduction. The liver is one of the vital organs of the human body, responsible for the destruction and neutralization of poisons and toxic substances, purifying the blood from harmful impurities. The uniqueness of milk thistle lies in the content of silymarin with pronounced hepatoprotective properties. In this regard, the main goal of our work was the histological study of milk thistle *Silybum marianum*, the effectiveness of the action on the structure of the liver of rats in the experiment[6-9].

Aim. To study the histological study of the liver of rats against the background of correction of milk thistle spotted.

Material and research methods. A histological study of the liver of rats was carried out on the basis of the laboratory of evolutionary and ecological morphology of the Kazakh National University named after Al- Farabi according to the generally accepted method. The experiment lasted 30 days. The first control group of 10 rats received the usual basic diet, the second group of 10 rats was injected in the morning with a 40% aqueous solution of ethanol at a dose of 0.2 ml/kg, 10 times diluted with water daily by oral administration for 30 days, the third group of 10 rats a 40% aqueous solution of ethanol at a dose of 0.2 ml/kg, diluted 10 times with water and a decoction of milk thistle seed powder - *Silybum marianum*, 0.25 g each, were introduced into the composition. once a day 30 minutes before meals. The object was the liver of rats. Photographs were taken using a Leica DMLS light microscope with a Leica DFS 280 digital camera. Processed on a Pentium 4 computer[10-12].

Results. The results of histological preparations of control rats showed that the structure was preserved, no pathological and physiological changes were found. In rats of the second group, after poisoning with a 40% aqueous solution of ethanol at a dose of 0.2 ml/kg, 10 times diluted with water, dystrophic and necrobiotic processes are observed on liver preparations, areas of hepatocyte necrosis appear in the form of chains, vascular plethora, and edema. Poisoning of rats led to functional pathomorphological

changes in the structure of the liver, and in rats of the third group, when using an aqueous solution of ethanol in combination with milk thistle seed powder, it contributed to liver regeneration, elimination of destructive changes and restoration of compensatory-adaptive reactions, partial cell destruction was noted, slight edema was noted and vascular deformity. Therefore, the use of *Silybum marianum* spotted milk thistle has a stimulating effect on liver cells, helps to restore their structure, normalizes the main functions of the liver and protects hepatocytes from pathogenic effects[13-14].

Conclusion. It has been established that *Silybum marianum* spotted milk thistle has versatile biological activity, restorative effect, antioxidant, hepatoprotective properties.

Findings: *Silybum marianum* has a beneficial effect on the functioning of the liver, in particular in inflammatory processes, poisoning, increases adaptive capacity, neutralizes free radicals that destroy biological structures.

References

1. Astafev V.A. Fundamentals of pharmacology with the formulation. Tutorial - M.: KnoRus, 2015. - 595 p.
2. Batyan A. N. Basics of general and ecological toxicology. - M.: Spec, Lit, 2009. - 352 p.
3. G.P. Yakovleva Medicinal raw materials of plant and animal origin. Pharmacognosy: a tutorial. - SPb.: SpecLit, 2006. - 845 p.
4. V.P. Bulatov, T.P. Makarova, I.N. Tcherezov Clinical pharmacology in pediatrics. - M.: Phoenix, 2006. - 240 p.
5. Krepkova L.V. Experimental and clinical study of phytopreparations from milk thistle // Questions of biological, medical and pharmaceutical chemistry. - 2008. - №4. - 306 p.
6. V.P. Kurchenko., A.S. Shchekatihin Content of flavolignan milk thistle in fruits and hepatoprotective preparations // Health of Ukraine. – 2011. - №4. – P. 38-39.
7. Weber V. R. Clinical pharmacology. – M.: IL, 2009. - 448 p.
8. Grossman V.A. Pharmaceutical technology. - M.: GEOTAR-Media, 2013. - 320 p.
9. Abzalova Sh. R. Morphofunctional changes in the liver in experimental ischemic brain damage // Young Scientist. - 2015. - №90. - P. 375– 379.
10. S.V. Lutsenko, M.V. Dmitrieva N.B. Feldman. Problems of development and safety testing of nanofithopreparations // Biomedicine. - №3.
 - a. 2011. – P. 101-103.
11. Corchete P. *Silybum marianum* (L.) Gaertn: the source of silymarin // Bioactive molecules and plants. – Berlin: Springer, 2008. - P. 123- 148.
12. Smrcka M., Otevrel F., Kuchtickova S., Horky M., Juran V., Duba M., Graterol I. Experimental model of reversible focal ischemia in the rat // Scripta Medica. - 2001. - №74. - P. 391–398.
13. Krasovsky G. N. Extrapolation of toxicological data from animals to humans. - M.: Medicine, 2009. - 208 p.
14. Volkova O.V., Yeletsky Yu.K. Basics of histology with histological technique. - M.: Medicine, 1982. - 272 p.

ИЗУЧЕНИЕ ПРОТЕОЛИТНЫХ БАКТЕРИЙ В РИЗОСФЕРЕ ЛЕКАРСТВЕННЫХ РАСТЕНИЙ ГОРОДА ШАРУР

Алиева Сабуха

Магистр, Бакинский Государственный
Университет, Азербайджан

Лекарственные растения - это группа растений, используемых для лечения и профилактики различных заболеваний. Лечебные свойства лекарственных растений обусловлены наличием в растении физиологически активных веществ. Лекарственные растения очень широко распространены во всем мире.

Протеолитические бактерии - микроорганизмы, способные расщеплять белки, пептиды и аминокислоты с помощью протеолитических ферментов (пептидгидролаз). Бактерии, не содержащие магния, не обладают протеолитическими свойствами. Протеолитические свойства бактерий изучают на питательных средах, содержащих белок, особенно на молочных средах.

Объектом исследования были пробы почвы, взятые из корней ежевики, щавелья, малины, гандалаша, мальвы распространенных в селах Ханлыглар и Тананам города Шарур. Образцы почвы доставлены в лабораторию в течение 8 часов, разбавлены стерильной водой и после третьего разведения высаживаны на молочно-агаровые питательные среды в чашки Петри по три раза в каждую. Чашки Петри помещали в термостат при 28°C на 4 дня для инкубации. После инкубации наблюдали, как колонии бактерий образуют прозрачную зону на питательной среде.

Бактериальные колонии формировались на питательных средах, высеянных путем разбавления образцов почвы, взятых с корней растений эвелиг, листьев мяты, малины и горечавки, а на питательных средах, высаженных путем разбавления образцов почвы, взятых с корней ежевики и мальвы, бактериальные колонии не обнаружены. В то же время колония, взятая из пробы почвы, взятой с корня эвелиг, образовала красный пигмент. В остальных случаях образования пигмента не наблюдалось.

Для выделения колонии в чистую культуру берем стерильным бактериологическим кольцом небольшое количество бактериальной культуры и вносим в пробирку со стерильной водой. Перемешиваем до помутнения воды, разбавляя каждую бактериальную культуру отдельно. Стерильной пипеткой из 3-го разведения добавляем по три капли в молочно-агаровую среду в чашки Петри по три раза в каждую и распределяем шпателем. Помещаем чашки Петри в термостат при 28°C на 4 дня для инкубации. Бактериальные колонии наблюдали в чистой культуре после инкубации. 3 штамма (AK1, AK2, AK3) были получены из растения авалик, 3 штамма (MQ1, MQ2, MQ3) из растения малины, 2 штамма (YZ1, YZ2) из листового растения и 1 штамм (GS1) из растения гандалаш. Из колоний бактерий, выделенных из чистой культуры,

готовили препараты и под микроскопом наблюдали морфокультуральные признаки образовавшихся бактерий.

Литература

1. Али Абдуллаев. Терапевтическое и токсикологическое значение растений. Чудодейственные растения. Баку, 2009.
2. Литусов Н.В. Физиология бактерий. Иллюстрированное учебное пособие. – Екатеринбург: Изд-во УГМУ, 2015. – 43 с.
3. Госманов Р.Г., Галиуллин А.К., Волков А.Х., Ибрагимова А.И. Микробиология: Учебное пособие. — 2-е изд., стер. - СПб.: Издательство «Лань», 2017. — 496 с.

KERAMİKA TULLANTILARDAN İSTİYƏ DAVAMLI BETONUN HAZIRLANMASININ PERSPEKTİV İMKANLARI

Eminova Arzu,
Master, *Azerbaijan State Oil And Industry University*

Beton yüksək sıxılma müqaviməti və davamlılıq kimi bir çox üstünlüklərinə görə ən məşhur tikinti materiallarından biridir [1]. Yüksək temperaturlara məruz qalan konstruksiyalarda (məsələn, əritmə qablarının divarları, metal əritmə döşəmələri və bacalar) betondan geniş istifadə edildiyini nəzərə alaraq odadavamlı və ya istiliyədavamlı betonun istehsalına təcili ehtiyac var [2]. Betonun yüksək temperaturlara davamlılığı onun qarışığının dizaynından, istifadə olunan aqreqlərdən, su/sement nisbətindən, sərtləşmə şəraitindən və yükləmə parametrlərindən asılıdır.



Şəkil 1. Keramika tullantısı

Yüksək temperaturda betonda möhkəmliyin itirilməsinə səbəb olan fiziki-kimyəvi dəyişikliklər suyun buxarlanması, sementin və aqreqlərin parçalanması, çatlamlar və dağılmalar nəticəsində baş verir [4]. Sement pastasında olan iki əsas birləşmə adi portland sementinin hidratasiyası nəticəsində əmələ gələn hidratlı kalsium silikat (C-S-H) və kalsium hidroksid Ca(OH)_2 -dir. Sement pastasının əsas hissəsini təşkil edən kalsium hidroksid təqribən 400 C-dən yuxarı temperaturda parçalanır, CSH geli isə 600 C-dən yuxarı temperaturda betona möhkəmlik vermək üçün sement pastasının inqrediyentlərinin birləşdirilməsində böyük rol oynayır [1,3]. Təxminən 800 C-də həm kalsium hidroksidin, həm də C-S-H-nin parçalanması güclənir və beton sonda öz gücünü itirir. Bundan əlavə, kalsium hidroksid Tənzimliyə uyğun olaraq sönməmiş əhəngə çevrilir. (1) aşağıda:

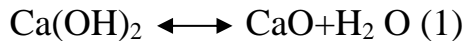

Bu reaksiya geri çevrilir, beləliklə, yaranan əhəng nəmlə təmasda olduqda kalsium hidroksid yenidən formalaşır. Bu geri dönən reaksiyanın təkrar baş verməsi betonun çatlmasına səbəb olur [4].

İstiliyə kifayət qədər davamlı aqreqlər kimi müxtəlif növ keramika materialları da istifadə edilmişdir [5-7]. Keşavarz və Mostofinejad [7] çini tullantılarından betonda qaba aqreqlər kimi istifadə etmişlər və müəyyən etmişlər ki, onların tərkibində əzilmiş çini aqreqləri olan və 850 C temperatura məruz qalmış nümunələrinin sıxılma müqaviməti normal aqreqlər olan nümunələrdən 20% yüksəkdir. İstifadə olunan keramika tullantıları betonun mexaniki xassələrini yaxşılaşdırmaqla yanaşı, onun istiliyə davamlılığını da artırır. Bu tədqiqatda yalnız qaba aqreqlər çini aqreqləri ilə əvəz edilmişdir, adi aqreqlər isə incə doldurucular kimi istifadə edilmişdir; lakin hazırkı tədqiqatda çini aqreqlər həm qaba, həm də incə doldurucular kimi istifadə edilmişdir ki, bu da betonun istiliyə davamlılığını artırmışdır.

Yüksək temperaturalara məruz qalan beton elementlərdə ən çox müşahidə olunan problem onların qızdırma hadisəsindən sonrakı günlər və həftələr ərzində xarab olmasıdır. Bu, adətən yüksək temperaturalara məruz qalan betonun qeyri-sabit strukturu səbəbindən baş verir. İstiliyə məruz qalan beton havanın nəmliyi ilə reaksiya verir və betonun bəzi hissələrinin və ya bütövlüyünün məhvinə səbəb olur. Əhəngdaşı və adi sementdən hazırlanmış beton soyuduqdan sonra həqiqətən belə ciddi zədələnir. Əhəngli aqreqlər yüksək temperatura məruz qaldıqdan sonra parçalanır və öz karbon qazını itirərək əhəngə (CaO) çevrilir ki, bu da öz növbəsində yüksək reaktivliyə görə havanın nəmliyi ilə reaksiyaya girərək aqreqlərin genişlənməsinə və çatlamasına səbəb olur. Bir neçə gündən sonra çatlama güclənir və beton xarab olur.

Yüksək temperaturda (1000 C) betonun yüklənməsi zamanı odadavamlı keramika aqreqlərindən və yüksək temperatura davamlı sementlərdən istifadə edilməsinə baxmayaraq, materialın konstruksiyasında su buxarının təzyiqinin artması nəticəsində istilik sıçraması baş verə bilər.

Keramika aqreqlərindən və alüminium sementdən hazırlanmış betonun konstruksiyasına aerasiya və ya məsamələrin daxil edilməsi materialın yüksək rütubətli olduğu şəraitdə belə sıçrayışdan effektiv qorunma üsuludur.

Keramika aqreqlərinin məsaməli strukturu sement pastasından su buxarının aqreqlər taxılının daxili hissəsinə yayılmasını asanlaşdırır ki, bu da parçalanmanın baş vermə ehtimalını azaldır.

Ədəbiyyat:

[1] J. Newman, B.S. Choo, *Advanced Concrete Technology 3: Processes*, Elsevier, Butterworth Heinemann, 2003.

[2] J. Novák, A. Kohoutková, Fire response of hybrid fiber reinforced concrete to high temperature, *Procedia Eng.* 172 (2017) 784–790, <https://doi.org/10.1016/j.proeng.2017.02.123>.

[3] B. Zegardło, M. Szelaç, P. Ogródnik, Concrete resistant to spalling made with recycled aggregate from sanitary ceramic wastes – the effect of moisture and porosity on destructive processes occurring in fire conditions, *Constr. Build. Mater.* 173 (2018) 58–68, <https://doi.org/10.1016/j.conbuildmat.2018.04.030>.

[4] Q. Ma, R. Guo, Z. Zhao, Z. Lin, K. He, Mechanical properties of concrete at high temperature—a review, *Constr. Build. Mater.* 93 (2015) 371–383, <https://doi.org/10.1016/j.conbuildmat.2015.05.131>.

[5] A. Halicka, P. Ogrodnik, B. Zegardlo, Using ceramic sanitary ware waste as concrete aggregate, *Constr. Build. Mater.* 48 (2013) 295–305, <https://doi.org/10.1016/j.conbuildmat.2013.06.063>.

[6] M. Canbaz, The effect of high temperature on concrete with waste ceramic aggregate, *Iran. J. Sci. Technol. Trans. Civ. Eng.* 40 (1) (2016) 41–48, <https://doi.org/10.1007/s40996-016-0002-7>.

[7] Z. Keshavarz, D. Mostofinejad, Effects of high-temperature exposure on concrete containing waste porcelain coarse aggregates and steel chips, *J. Build. Eng.* 29 (2020) 101211

SYNTHESIS AND STABILIZATION OF COPPER NANOPARTICLES IN CHITOSAN CONDITIONS

Zeynalov Nizami Allahverdi

Doctor of chemistry, professor of the laboratory of “nanostructured metal-polymer catalysts”, National Academy of Sciences of Azerbaijan «Institute of Catalysis and Inorganic Chemistry named by academician of M.Nagiev», ANAS

Mammadova Samira Mirali

PhD, associate professor National Academy of Sciences of Azerbaijan «Institute of Catalysis and Inorganic Chemistry named by academician of M.Nagiev», ANAS

Rahimli Nargiz Tahmasib

PhD candidate, National Academy of Sciences of Azerbaijan «Institute of Catalysis and Inorganic Chemistry named by academician of M.Nagiev», ANAS

Aslanova Hecer Fikret

Junior researcher, National Academy of Sciences of Azerbaijan «Institute of Catalysis and Inorganic Chemistry named by academician of M.Nagiev», ANAS

Rajabli Aytaj Rahib

Master student National Academy of Sciences of Azerbaijan «Institute of Catalysis and Inorganic Chemistry named by academician of M.Nagiev», ANAS

Due to the fact that nanomaterials have unique and more useful physical, chemical and biological properties than their macro compounds, metal nanoparticles have a wide range of applications in recent years. Thus, scientists are interested in it because the synthesis of metal nanoparticles stabilized in the natural polymer environment and their application in medicine, catalysis and many other fields. Chitosan, which belongs to the group of natural polymers and distinguished by its superior properties, has been studied in depth. These advantages include unique properties such as non-toxicity, biocompatibility, antibacterial and antifungal activity [1,2].

Consider all these, in the study biocomposites with metal nanoparticles were obtained using chitosan.

Copper metal nanoparticles are immobilized in a natural polymer chitosan. For this purpose, firstly, chitosan, a natural polymer, was quaternized with benzyl chloride in an acidic environment [3]. Immobilization of copper metal nanoparticles to the obtained compound was carried out as follows.

At this time, the quaternized chitosan is mixed in 0.3 ml of acetic acid until it is completely dissolved. When the solution was homogeneous, 0.58 g of $\text{CuSO}_4 \cdot 5\text{H}_2\text{O}$ (30% of the polymer) was added to the solution and left overnight after mixing. In 30% of the metal, 0.62 g of reducing agent NaBH_4 is added to the Blue solution, and reduce

Cu²⁺ ions to Cu⁰. In this case, the color changes from blue to black. After the reduction process is completed, the cross-linking agent N, N'-methylene bis-acrylamide is added to the solution. The resulting product is dried, washed several times with distilled water, removed of additives and then it was cross-link by UV rays at 90 °C for 3-4 hours.

The obtained product was studied by IR spectroscopy.

The result obtained were studied by IR spectroscopy method and determined that the instead of the 567 cm⁻¹ absorbtion band in the pure chitosan (Fig. a) a 649 cm⁻¹ absorbtion band is formed in the spectrum of the copper immobilized chitosan (Fig. b)

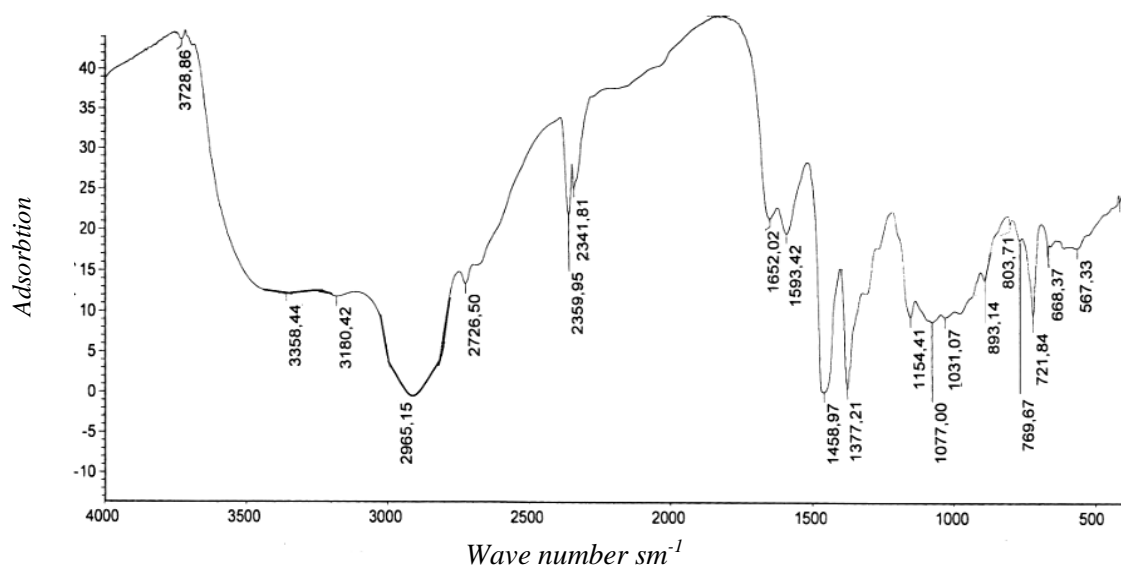
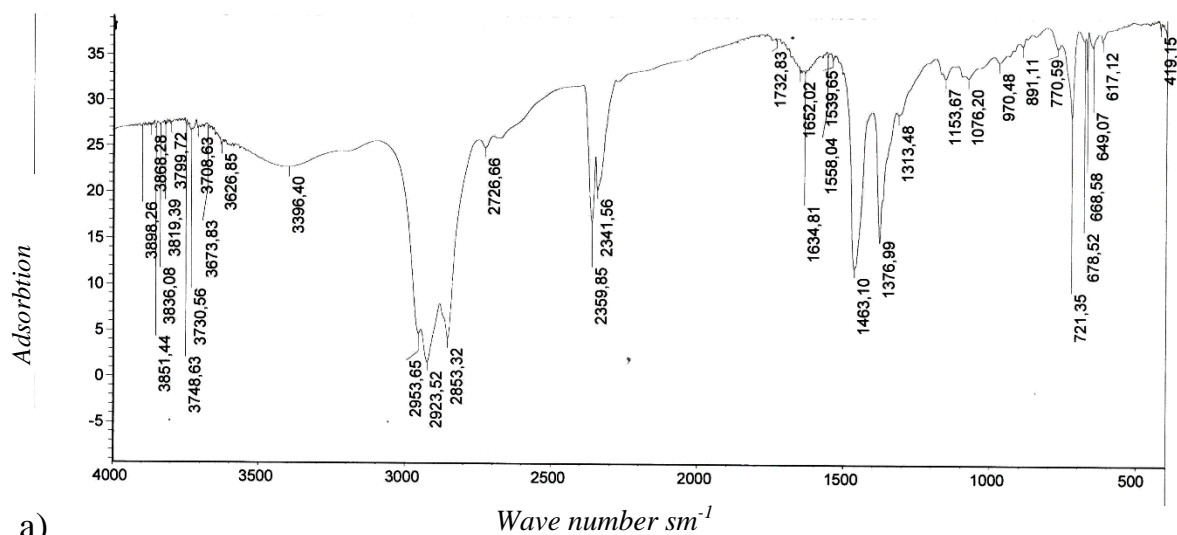

Fig. a) FTIR spectrum of the chitosan, **b)** FTIR spectrum of chitosan-based composite

References

1. Koukaras E.N., Papadimitriou S.A., Bikiaris D.N., Froudakis G.E. Insight on the formation of chitosan nanoparticles through ionotropic gelation with tripolyphosphate//Molecular Pharmaceutics. – 2014. – N 9. – P. 2856-2862.
2. Jang M.K., Nah J.W. Characterization and Modification of Low Molecular Water Soluble Chitosan for Pharmaceutical Application//Bulletin of the Korean Chemical Society. – 2003. – 9. – Vol. 24. – P. 1303.
3. N.A.Zeynalov, U.A.Mammadova, S.M.Mammadova, A.R.Rajabli, N.T.Rahimli, H.F.Aslanova, Ch.M.Seidova//Quartenization Of Chitosan With Benzyl Chloride And Study Of Its Structure By Physical Method, Proceedings of the 5th International Scientific and Practical Conference №82, Denmark 2021,188-190

КУЛЬТУРА ТАЛЫШСКОГО НАРОДА В КОНТЕКСТЕ МУЛЬТИКУЛЬТУРАЛИЗМА В АЗЕРБАЙДЖАНЕ

Новрузова Нурангиз Али гызы

Бакинский славянский университет,
Азербайджан, город Баку

Аннотация: В статье говорится о мультикультурализме в Азербайджане, о политике, проводимой АР в отношении национальных меньшинств, а именно в отношении талышей. Также указывается, что талышский народ прочно интегрирован в азербайджанское общество, и представлен во всех сферах общественной жизни страны. Особо отмечается интерес русских ученых-востоковедов к истории и культуре талышского этноса, приводятся примеры исследований в указанной области. Параллельно даётся информация о деятельности талышей-переводчиков в художественной литературе.

Ключевые слова: *талыш, мультикультурализм, этнос, ираноязычный, культурный «код», интеграция*

Термин «мультикультурализм» начал применяться сравнительно недавно, и этот термин имеет несколько толкований. Например, в некоторых случаях мультикультурализм рассматривается как «политика, направленная на сохранение и развитие в отдельно взятой стране и в мире в целом культурных различий, и теория или идеология, обосновывающая такую политику» (3, 86). В других случаях мультикультурализм трактуется как один из аспектов толерантности, который заключается в требовании развития культур в целях их взаимного проникновения, обогащения и развития в русле общечеловеческой, массовой культуры. Согласно другой трактовке.

«Мультикультурализм – комплекс разнообразных процессов развития, в ходе которых раскрываются многие культуры» (3, 81). Наконец, по мнению многих специалистов, мультикультурализм – это форма этнополитики, при которой нетитульному населению нет необходимости идти на вынужденные культурные потери (ассимиляцию) во избежание дискриминации, для бесконфликтного сосуществования с большинством и для сохранения собственной групповой идентичности. Мультикультурная ориентация закреплена в Рамочной конвенции «О защите национальных меньшинств (1995), в Лундских рекомендациях Совета Европы (1999) и других международных документах. Согласно Стэнфордской философской энциклопедии, мультикультурализм – это политика, направленная на сохранение и развитие в отдельно взятой стране культурных различий, т.е. в широком смысле мультикультурализм – это интеграция без ассимиляции. Это значит, что в одном государстве могут свободно сосуществовать разные культуры, религиозные конфессии, языки, образуя общество, в котором каждый человек может жить и свободно развиваться. Наконец, в буквальном переводе с английского языка «мультикультурализм» означает «много культур». Именно

эта последняя формулировка отражает суть мультикультурализма, существующего в настоящее время в Азербайджане.

Азербайджан, расположенный на стыке различных цивилизаций, на пересечении Востока и Запада, веками славился как край, где сформировалась особая атмосфера национально-культурного многообразия, где представители различных национальностей и религиозных конфессий проживают в атмосфере мира и благополучия, взаимопонимания и культурного диалога. Мультикультурализм и толерантность, исторически присущие мировоззрению и образу жизни азербайджанцев, сегодня стали неотъемлемыми чертами повседневной жизни каждого гражданина Азербайджанского государства, независимо от национальной принадлежности, языка и религии. О богатом мультикультуральном прошлом азербайджанского народа свидетельствуют не только сегодняшний толерантный образ жизни нашего народа, но и созданные нашим народом литературно-художественные произведения, научно-философские, политико-правовые источники и документы. Мультикультурализм направлен на сохранение, развитие и гармонизацию культурного разнообразия представителей различных религий и национальностей в отдельно взятой стране и в мире в целом, на интеграцию малочисленных народов в национальную культуру государств.

Под моделью мультикультурализма подразумевается мирное сосуществование различных этнокультурных сообществ в пределах границ одного государства. Мультикультурализм представляет собой необходимый инструмент диалога культур и цивилизаций и мультикультуральные и толерантные ценности носят общечеловеческий характер. С этой точки зрения Азербайджан является феноменом достойным самого пристального внимания, серьёзного изучения и высокой оценки. Азербайджан – страна, расположенная на стыке Востока и Запада, что способствовало развитию здесь неповторимой культуры, творчески воспринявшей лучшие традиции мировой культуры и созданию на этой территории благоприятных условий для проживания самых различных этносов и народов, развития их национальной культуры. Талышский народ является одним из таких этносов.

Азербайджан во все времена отличался «пестрым» составом населения. Кроме азербайджанцев здесь проживали и ныне проживают представители многих малочисленных народов, национальных меньшинств и этнических групп, с которыми азербайджанцы жили и живут в мире и согласии. Что касается талышского народа, то талыши являются одним из самых древних этносов, населяющих Азербайджан. Талыши компактно проживают преимущественно юго-востоке Азербайджана, а именно в таких районах как Астара, Ленкорань, Масаллы, Ярдымлы, Билясувар, Лерик, Джалилабад. Сами талыши называют себя «толыш», в русских источниках они названы «талыши» или «талишинуи» (4, 92). Здесь необходимо отметить, что талыши как самостоятельный этнос упоминаются во многих исторических источниках и научных исследованиях.

Выдающийся востоковед, кавказовед, академик Н.Я.Мартр неоднократно предпринимал попытки выяснить этимологию и значение слова «талыш». В частности в своей книге «Талыши» Н.Я.Мартр указывает, что среди

географических названий Кавказа «Талыш» является одним из наиболее распространенных. Ученый также приводит интересные данные о территориях, на которых распространен этот топоним и о численности здешнего населения (6, 131).

Научно обоснованное, серьёзное изучение талышского языка началось в основном в XIX столетии. Известны исследования талышского языка, проведенные А.Ходзко, И.Н.Березиным, Б.А.Дорном, В.Хейгером, Дж. де Морганом. Вместе с тем, первая научная грамматика талышского языка была написана академиком Б.В.Миллером. (Б.В.Миллер «Талышский язык». Москва, 1953).

В Азербайджане во все времена проводились научные исследования этногенеза, истории, культуры и языка талышского народа. С обретением независимости эта работа была усилена и особое внимание уделялось изучению талышского языка (2, 4). Это было закономерно, поскольку именно язык народа является тем культурным «кодом», который позволяет глубоко проникнуться духом народа, прочувствовать его культуру, понять менталитет и оценить его достижения. И именно поэтому, изучение талышского языка является показателем того внимания, которое уделяется всем народам, проживающим в Азербайджане. Так, в 2005 году представители талышской интеллигенции обратились с просьбой к Президенту Азербайджанской Республики Ильхаму Алиеву о переиздании учебников талышского языка и подготовке новых учебных пособий на талышском языке. Обращение к главе государства с открытым письмом принесло свои плоды. По указанию Президента Азербайджана Ильхама Алиева Министерством Образования республики в течение года были переработаны и переизданы учебники для I-IV классов общеобразовательных школ с образованием на талышском языке. В настоящее время в Азербайджане функционирует 250 школ с образованием на талышском языке. С 1996 года издается «Азбука» на талышском языке. В 2006 году был издан Талышско-русско-азербайджанский словарь (Баку, «Нурлан», 2006, составитель Н.Мамедов).

Работа по развитию культуры малочисленных народов продолжает оставаться в центре внимания политики мультикультурализма и культура талышского народа не является исключением. Культура, история талышского народа является неотъемлемой частью культуры современного Азербайджана. Талыши веками создавали свою, уникальную, самобытную культуру. Талыши всегда славились своим мастерством в самых различных видах декоративно-прикладного искусства, таких как резьба по дереву, художественные плетение и других. Особо следует отметить ковроткачество талышских женщин, создавших уникальные образцы этого древнего вида искусства. Талышский народ имеет древний, очень богатый фольклор, отличающийся красочностью и многообразием. Древние дастаны, предания, сказки, песни, баяты, передаваясь в устной форме дошли до наших дней и отражают всю мудрость древнего народа. Говоря о литературных традициях талышей необходимо отметить, что многие писатели и поэты-талыши обращались к самым разным литературным жанрам в своем творчестве и создали очень значимые художественные произведения. В

связи с этим следует остановиться также на деятельности переводчиков-талышей. Талышский язык относится к индоевропейской группе языков, Азербайджан – страна тюркоязычная, т.е. переводческая деятельность в этом случае обретает особую значимость и ведется в нескольких направлениях, т.е. переводчики талыши, с одной стороны, переводят на талышский язык азербайджанскую литературу, с другой – произведения мировой классики, в том числе и русской литературы. Во многих случаях имеет место так называемый «двойной» перевод, т.е. «перевод с перевода, с языка-посредника». Такая работа требует большого мастерства и существует много образцов переводной литературы, в которых талыши-переводчики проявили высокий профессионализм. Переводческая деятельность талышей может послужить темой отдельного, очень интересного научного исследования. В целом талыши прочно интегрированы в азербайджанское общество и этот народ представлен во всех сферах культурной, социальной жизни Азербайджанской Республики. Этот факт был подтвержден многими международными документами. В частности, в 2010 году, 11-12 сентября представители Косультационного Совета Рамочной Конвенции ЕС «О защите национальных меньшинств» – Жозеф Марк (Австрия), Далибор Жилек (Чехия), Бугомила Феретсонова (Словакия) и Франсуа Кемпт (Франция) посетили Ленкоранский район Азербайджана с целью изучения доклада, представленного Азербайджаном ЕС в связи с национальными меньшинствами, проживающими в Азербайджанские Республики. Члены делегации с чувством удовлетворения отметили высокий уровень преподавания талышского языка, обеспечение школьников-талышей бесплатными учебниками, высоко оценили деятельность Ленкоранского Гуманитарного Колледжа, издание газеты «Талыши садо». Было особо отмечено, что талыши составляют 95% работающих в местных органах самоуправления и представителям талышского народа предоставлены все необходимые условия для сохранения своей этнической идентичности и развития национальной культуры, т.е. талыши являются полноправными гражданами Азербайджана и развиваются наравне со всеми другими проживающими здесь народами.

Литература

1. Гусейнзаде М.Г., Мамедов А.А. Талыши: история и культура: (Хрестоматия) М., 2009. 192 с.
2. Мамедов А.А., Оришев А.Б. Язык и искусство талышей: история вопроса и диалектическая связь понятий // Бизнес и дизайн ревю. 2020, № 4 (20), с. 6.
3. Нагдалиева Ш.А. Азербайджанская модель мультикультурализма в межкультурной коммуникации: проблемы и решения // Философская мысль. 2017, №10, с. 83-98.
4. Очерки общей этнографии: Азиатская часть СССР. М.: Изд-во Академии наук СССР, 1960, с. 92.
5. Токарев С. А. Этнография народов СССР: исторические основы быта и культуры. М., Изд-во Московского университета, 1958, с. 301.

6. Умняшкин А.А. Иранские языки Кавказа: история изучения талышского языка // Вестник Челябинского государственного университета, 2011, № 14 (229); Политические науки. Востоковедение. Вып. 10, с. 135–142.

СУТНІСТЬ ТА ОСОБЛИВОСТІ ДОСЛІДЖЕННЯ СТРАТЕГІЇ ВИХОДУ ПРОМИСЛОВИХ ПІДПРИЄМСТВ НА ЗОВНІШНІ РИНКИ

Гусенко Ольга Сергіївна,

старший викладач

Одеський національний економічний університет

Гараєв Анар Гуммет-Огли,

студент IV курсу,

Одеський національний економічний університет

В умовах глобалізації високотехнологічні промислові підприємства прагнуть не тільки забезпечити свою конкурентоспроможність на внутрішньому ринку, але й освоїти зовнішні ринки продукції та інженерно-технічних послуг. Однак незважаючи на прагнення багатьох країн бути більш відкритими і скорочувати бар'єри для іноземних компаній при виході на ринок, багато промислових підприємств відчувають суттєві труднощі при організації зовнішньоекономічної діяльності та не досягають бажаних результатів у цій галузі.

Вихід промислового підприємства на зовнішні ринки є досить тривалим і складним процесом, який під силу не кожному суб'єкту господарювання, тому часто зовнішньоекономічну діяльність починають ті промислові компанії, у яких вже є велика мережа на внутрішньому ринку. На міжнародній арені обсяги пропозиції значно вищі, як і рівні інших бар'єрів, крім того кожна країна має свою специфіку, свої потреби та свої вимоги до промислової продукції, тому дуже важливо не тільки відповідати вимогам міжнародних стандартів, але також і локальним стандартам конкретної країни, і навіть мати переваги проти місцевих виробників.

У зв'язку з цим, як відзначають вчені П. П. Пушкарьова, Г. В. Захаров та А. О. Клименко, сьогодні особливо важливими стають питання обґрунтування та раціонального вибору стратегії виходу промислових підприємств на зовнішні ринки з урахуванням організаційно-економічних характеристик їх діяльності, видів та номенклатури продукції, що випускається, та послуг, які надаються [1, с. 123].

Для дослідження сутності та видів стратегії виходу підприємства на зовнішні ринки, на нашу думку, першочергово слід з'ясувати зміст терміну «стратегія підприємства» (табл. 1.).

Таблиця 1.

Наукові підходи до визначення поняття «стратегія підприємства»

Автор	Визначення
І. Ансофф	Це набір правил для прийняття рішень, якими організація керується у своїй діяльності.
Б. Карлоф	Це узагальнена модель дій, необхідних для досягнення поставленої мети шляхом координації та розподілу ресурсів компанії.
М. Портер	Це метод розподілу ресурсів підприємства у ті сфери, які забезпечують найбільш оптимальні умови для розвитку, прибутковості та зміцнення конкурентних переваг у довгостроковому періоді.
П. Дойль	Це напрямок, у якому рухається компанія, виконуючи поставлені завдання; комплекс прийнятих менеджментом рішень щодо розміщення ресурсів підприємства та досягнення довгострокових переваг на цільових ринках.
А. П. Градов	Це сукупність раціональних прийомів досягнення довготривалих цілей в умовах зовнішньої нестабільності середовища. Стратегія виробляє правила та прийоми, що забезпечують економічно ефективно досягнення стратегічних цілей.
Р. А. Фатхудинов	Це програма, план, генеральний курс суб'єкта управління з досягнення ним стратегічних цілей у відповідній сфері діяльності. Стратегія стосується питань підвищення якості товарів, ресурсозбереження, розширення ринків збуту, розвитку виробництва, інформаційного забезпечення, вибору управлінських рішень, маркетингу тощо.
О. С. Віханський	Це довгостроковий якісно визначений напрямок розвитку організації, що стосується сфери, засобів та форм її діяльності, системи взаємовідносин всередині організації, а також позиції організації у навколишньому середовищі, що приводить організацію до поставлених цілей.
М. И. Круглов	Це прийняті вищим керівництвом підприємства напрями або способи діяльності для досягнення важливого результату, що має довгострокові наслідки.
В. А. Винокуров	Це система управлінських рішень, що визначає перспективні напрями розвитку організації, сфери, форми та способи її діяльності в умовах навколишнього середовища та порядок розподілу ресурсів для досягнення поставленої мети.
Є. А. Уткін	Це сукупність глобальних ідей розвитку підприємства. Вона визначає напрями його розвитку і є реакцією на зовнішні та внутрішні обставини діяльності підприємства.

Джерело: систематизовано автором за [2, с. 68; 3, с. 29; 4, с. 51; 5, с. 25; 6, с. 38; 7, с. 147; 8, с. 88; 9, с. 39; 10, с. 18; 11, с. 52]

Отже, якщо узагальнити, то стратегія підприємства представляє собою сукупність дій, які необхідні для досягнення цілей суб'єкта господарювання шляхом раціонального використання ресурсів. Це визначення можна покласти в основу поняття стратегії виходу підприємства на зовнішні ринки.

Так, наприклад, А. С. Морозова під стратегією виходу підприємства на зовнішній ринок розуміє «інституційну форму присутності та функціонування компанії на певному зарубіжному ринку, що створюється для досягнення її стратегічних цілей» [12, с. 72].

З точки зору М. С. Агабаєва та З. В. Нестерової, міжнародна стратегія виходу підприємства на зовнішній ринок – це «комплекс інституційних заходів,

спрямованих на забезпечення проникнення на закордонний ринок товарів, технологій та людського капіталу компанії» [13, с. 41].

Далі розглянемо основні види стратегій виходу підприємства на зовнішні ринки (рис. 1.).



Рис. 1. Основні стратегії виходу підприємства на зовнішні ринки
Джерело: складено автором за [13, с. 44]

Коротко охарактеризуємо кожен із вказаних стратегій виходу підприємства на зовнішні ринки. Так, за умови реалізації експортної стратегії підприємство виробляє продукт на внутрішньому ринку або в третій країні, а потім постачає його самостійно або через посередників на іноземний ринок. Експортування зазвичай використовується на початковій стадії проникнення і веде до поступового перенесення всієї діяльності на зарубіжні ринки.

Виділяють три основні типи стратегій експорту:

1. Стратегія непрямого експорту. Вона передбачає використання виробником-експортером послуг незалежної організації, розташованої в країні виробника. При цьому процес реалізації товару відбувається приблизно так само, як і на внутрішньому ринку. Насправді фірма залишається поза заходами міжнародного маркетингу, оскільки інші організації займаються постачанням її продукції за кордон. Подібний

підхід до організації експорту представляється найбільш придатним для фірми з обмеженими цілями діяльності на міжнародному ринку (реалізація надлишку продукції, отримання додаткового прибутку).

2. Стратегія прямого експорту. Вона має місце, коли виробник чи експортер продає товар безпосередньо імпортеру чи покупцю на закордонному ринку. Стратегія прямого експорту передбачає експортування через закордонних агентів та дистриб'юторів (незалежних посередників).
3. Стратегія спільного експорту. За нею експорт здійснюється за рахунок кооперації з іншими компаніями на внутрішньому ринку, з метою організації прямих поставок на цільовий зовнішній ринок. Цей спосіб підходить для невеликих компаній, що не мають достатніх ресурсів і масштабу виробництва для виходу на зарубіжні ринки. Кооперація дозволяє їм заповнити недостатню прогалину в ресурсах [14, с. 23].

Далі розглянемо контрактні стратегії виходу підприємства на зовнішні ринки. Слід відзначити, що, як правило, контрактні стратегії мають місце в тому випадку, коли підприємство, що володіє певною конкурентною перевагою, не здатне нею скористатися (наприклад, через обмеженість ресурсів), але може передати цю перевагу іншій стороні. Подібні стратегічні угоди часто припускають довгостроковий характер відносин між фірмами-партнерами, які розташовані в різних країнах, і служать зазвичай для переміщення знань та (або) практичного досвіду.

Контрактні стратегії виходу підприємства на зовнішні ринки включають різноманітні форми організації співробітництва:

1. Стратегія контрактного виробництва. Контрактне виробництво дозволяє підприємству організувати випуск продукцію за кордоном, не вдаючись до остаточного переміщення ресурсів на місцевий ринок. Також воно дозволяє підприємству розвивати та контролювати дослідницьку та дослідно-конструкторську, маркетингову, розподільну та збутову діяльність, а також сервісне обслуговування на зовнішніх ринках, поклавши відповідальність за організацію виробництва на місцеву фірму.
2. Стратегія ліцензування. Ліцензування – це угода, відповідно до умов якої підприємство (ліцензіар) продає іншій компанії (ліцензіату) право на використання своєї інтелектуальної власності в обмін на виплату роялті. Ліцензування доцільно використовувати у ситуаціях, коли в країнах, куди планує проникнути підприємство, введено високі тарифні та нетарифні обмеження, а також існують обмеження на прямі іноземні інвестиції або на репатріацію прибутків. Ліцензування недоцільно використовувати у країнах, які не забезпечують захист прав інтелектуальної власності.
3. Стратегія франчайзингу. Франчайзинг – це ринково орієнтований метод продажу ділових послуг, часто – незалежним інвесторам, які володіють оборотним капіталом, але не мають необхідного досвіду ведення бізнесу. Ця форма співробітництва передбачає встановлення постійних договірних відносин між франчайзером та франчайзі. Так, франчайзер надає ліцензію на право ведення діяльності, допомогу в організації, навчанні персоналу, мерчендайзингу, менеджменту та інших сферах, а франчайзі в обмін на це

виплачує певну винагороду. Винагорода складається з початкового платежу та відрахувань, що розраховуються від обсягу продажів, та виплачується за право продажу товарів та послуг добре відомої марки та періодичне отримання допоміжних послуг від франчайзера.

4. Стратегія організації спільного підприємства або стратегічного союзу. Це форми організації партнерських відносин між двома чи декількома сторонами. Під час заснування міжнародного спільного підприємства його учасниками стають представники різних країн, що, безумовно, ускладнює процес управління подібним утворенням. Формальна відмінність між спільним підприємством і стратегічним союзом полягає в тому, що стратегічний союз зазвичай не пов'язаний з об'єднанням власності, тобто не передбачає пайову участь або капіталовкладень з боку партнерів. Спільне підприємство може організовуватись як у формі контрактного спільного підприємства без пайової участі, так і у формі спільного підприємства з частковою власністю. Організація контрактного спільного підприємства не передбачає створення окремої юридичної особи. Дві чи кілька компаній укладають угоду про співпрацю для спільної участі в інвестуванні, розподілі ризику та довгострокового прибутку. Організація спільного підприємства з пайовою власністю передбачає створення нової компанії, власність якої розподілена між закордонними та місцевими інвесторами, які здійснюють спільне управління підприємством [13, с. 47].

Окремим різновидом стратегій виходу підприємства на зовнішні ринки є інвестиційні стратегії. Це найповніша форма залучення у діяльність на зарубіжному ринку. Її суть полягає в інвестуванні капіталу в створення за кордоном власних складальних або виробничих підприємств. Можна виділити декілька інвестиційних стратегій виходу підприємства на зовнішні ринки.

1. Стратегія злиття чи придбання. Придбання вже готового бізнесу на цільовому зовнішньому ринку може бути досягнуто через процес злиття чи купівлю контрольного пакета акцій компанії. Придбання існуючої компанії дозволяє повністю використовувати її інфраструктуру, клієнтів, виробничі та інші потужності і ресурси. Все це дає можливість іноземній фірмі швидко вийти на ринок та відшкодувати витрати, пов'язані з придбанням. Такий метод є менш витратним, ніж побудова аналогічного бізнесу з нуля і може одразу забезпечити компанії певну частку цільовому ринку. Придбання бізнесу також знижує майбутню конкуренцію, тому що купується зазвичай потенційний конкурент. Купуючи готовий бізнес, необхідно знати всі законодавчі обмеження та правила даного процесу; мати хороший штат фахівців, який правильно проведе злиття та організує інтеграційні процеси між компаніями; провести повний аналіз об'єкту, що придбається.
2. Стратегія інвестування з нуля. Проблеми, пов'язані з покупкою готового підприємства, можуть спонукати фірму до побудови власного виробничого об'єкта. Такий шлях дає можливість організувати нову компанію у «оптимальному» формат з використанням сучасних технологій, але є дуже витратним та тривалим за часом способом виходу

на зовнішній ринок.

У табл. 2 представлений порівняльний аналіз розглянутих стратегій виходу підприємства на міжнародний ринок.

Таблиця 2.

Порівняльний аналіз стратегій виходу підприємства на зовнішній ринок

Стратегії	Сутність	Особливості реалізації
Експортні стратегії	Можливість виходу на зовнішній ринок за допомогою прямого або непрямого експорту здійснюється через: вітчизняних експортерів або агентів з експорту; власний експортний відділ; закордонних дистриб'юторів чи агентів.	Ці стратегії можуть бути реалізовані національними підприємствами середнього та великого бізнесу, які керують не тільки виробництвом, але й мають достатній досвід в управлінні розподілом продукту.
Контрактні стратегії	Вихід на зовнішній ринок шляхом спільної підприємницької діяльності може здійснюватися шляхом: ліцензування; франчайзингу; прямого виробництва; управління за контрактом.	Ці стратегії найбільш привабливі для компаній малого та середнього бізнесу, оскільки дозволяють з мінімальними капіталовкладеннями та управлінським досвідом вийти на міжнародний ринок у найкоротші терміни.
Інвестиційні стратегії	Вихід на зовнішній ринок шляхом здійснення прямого інвестування передбачає створення: виробничих потужностей; розгорнуту мережу складських приміщень; збутову мережу.	Ці стратегії є найбільш капіталомісткими способами виходу на міжнародний ринок, прийнятні переважно для великого бізнесу, що вимагають як значного обсягу інвестицій, так і необхідного управлінського досвіду

Джерело: складено автором за [15, с. 116]

Вчені Д. В. Аксенова та Р. Н. Шматков відзначають, що компанія, яка розроблює стратегію виходу на зовнішній ринок, має вибрати конкретний ринок, на якому зосередить усі свої маркетингові та виробничі зусилля. Обґрунтуванням цього вибору є сукупність трьох параметрів:

- Умови та потенціал ринку. Так, потенціал конкретного ринку визначається його ємністю – обсягом товарообігу. Основними перешкодами на шляху підприємства, що планує вихід на зовнішній ринок, є митні бар'єри, нетарифні обмеження; юридичні перешкоди.

- Другим параметром при виборі зовнішніх ринків є вивчення інтенсивності та практичних прийомів конкурентів. Конкуренція має вивчатися у таких напрямках: виявлення ефективно діючих конкурентів; визначення структури конкуренції; встановлення критеріїв конкурентоспроможності (цін, технічних нововведень і т. п.).

- Третій параметр пов'язаний з визначенням цілей та можливостей підприємства. Так, має бути проведений аналіз фактичного стану підприємства на зовнішньому ринку, що дозволить дізнатися про слабкі та сильні сторони його діяльності, визначити можливості підприємства, які можна успішно використовувати на внутрішньому та зовнішньому ринках [16, с. 235].

Отже, підсумовуючи, можна зазначити, що вибір промисловим підприємством стратегії виходу на міжнародні ринки може бути обумовлений багатьма чинниками впливу, які можна розділити на дві великі групи: внутрішні чинники (розмір підприємства, досвід діяльності на зовнішньому ринку, фінансова спроможність підприємства, рівень НДДКР, особливості продукту та ін.) і зовнішні чинники (соціокультурні відмінності між країною експортера та країною перебування, ризик ведення бізнесу у чужій країні, розмір та темпи зростання ринку, прямі та непрямі торгові бар'єри, інтенсивність конкуренції, наявність відповідних експортних посередників та ін.).

Список літератури:

1. Пушкарева П. П., Захаров Г. В., Клименко А. О. Обзор и классификация методов и стратегий выхода промышленных компаний на внешние рынки. Гуманитарный научный вестник. 2020. №7. С. 122-130.
2. Ансофф И. Стратегическое управление: учебник. Москва: Экономика, 2014. 519 с.
3. Карлофф Б. Деловая стратегия: Концепция, содержание, символы. Москва: Экономика, 2011. 238 с.
4. Портер М. Конкурентная стратегия: Методика анализа отраслей и конкурентов. Москва: Альбина Бизнес Бук, 2015. 454 с.
5. Дойль П. Менеджмент. Стратегия и тактика. Санкт-Петербург: Питер, 2009. 560 с.
6. Градов А. П. Экономическая стратегия фирмы: учебное пособие. Санкт-Петербург: Специальная литература, 2009. 589 с.
7. Фатхутдинов Р. А. Стратегический менеджмент. Москва: Юнити-Дана, 2016. 513 с.
8. Виханский О. С. Стратегическое управление: Учебник. Москва: Гардарика, 2009. 296 с.
9. Краснокутська Н. С., Кабанець І. А. Стратегічне управління: навчальний посібник. Харків: НТУ «ХП», 2017. 460 с.
10. Винокуров В. А. Организация стратегического управления на предприятии. Москва: Центр экономики и маркетинга, 2006. 160 с.
11. Уткин Э. А. Стратегическое планирование: учебник. Москва: Экмос, 2009. 440 с.
12. Морозова А. С. Сравнительная характеристика стратегий выхода на внешние рынки. Вестник Белорусского национального технического университета. 2009. № 3. С. 72-78.
13. Агагабаев М. С., Нестерова З. В., Жадько Е. А. Международный менеджмент: учебное пособие. Екатеринбург: Издательство Уральского государственного экономического университета, 2018. 118 с.
14. Карагулян Е. А. Работа предприятия по выходу на внешний рынок. Маркетинговые исследования. Стратегии выхода компании на внешние рынки. Екатеринбург: ООО «Пресс групп», 2015. 40 с.
15. Громіліна А. А. Стратегія виходу підприємства на зовнішній ринок за допомогою ліцензування: ключові проблеми та шляхи їх вирішення. 2018. № 2. – С. 115-120.

16. Аксенова Д. В., Шматков Р. Н. Сущность и содержание возможных стратегий выхода на внешний рынок. Сфера знаний в вопросах культуры, науки и образования. сборник научных трудов. 2018. №1. С. 234-238.

ЗЕЛЕНА ЕКОНОМІКА ЯК КЛЮЧОВИЙ ВЕКТОР ТРАНСФОРМАЦІЇ ЛОГІСТИЧНОЇ СИСТЕМИ ІТАЛІЇ

Трушкіна Наталія Валеріївна

к.е.н., старший дослідник

Інститут економіки промисловості НАН України (м. Київ)

Ключовим вектором сучасного економічного розвитку більшості країн ЄС є реалізація концепцій «зеленого» зростання і циркулярної економіки [1-6], інноваційних підходів до державної екологічної політики, модернізація транспортної інфраструктури у контексті Європейського Зеленого Курсу [7-14], трансформація логістичних систем і транспортних мереж на засадах зеленої логістики [15-19] і з використанням механізму зеленого інвестування [20-21].

Італія не є винятком. Розглядаючи історію формування еколого-правового регулювання з метою реалізації концепції «зеленої» економіки в Італії, варто насамперед звернути увагу на законопроект 204 року про стабільність (Legge di stabilita'). У ньому перед парламентом було поставлено завдання із складання та затвердження додатку до основної частини документа, що містить правотворчі акти з довілля та сталого розвитку, так званого Додатка з навколишнього середовища (Collegato ambientale). Парламентом Італії було схвалено ефективний законопроект про розвиток концепції «зеленої» економіки – Закон № 221 від 28 грудня 2015 р. Особливе значення даного законопроекту полягає не лише в масштабі сфер, які він охоплює, а й в інноваційному підході, а також об'єднанні різних областей діяльності. «Додаток з навколишнього середовища» містить заходи щодо втілення в життя ідей «зеленої» економіки та різні обмеження на надмірне використання натуральних ресурсів. Важливо, що саме в ньому вперше в історії італійського законодавства використовується термін «зелена» економіка,

Розвиток «зеленої» економіки у різних видах економічної діяльності докладно відображено у доповіді «Green Italy 2015». Необхідно відзначити значне зростання додаткової вартості 102 млрд євро. Понад 327 тис. приватних компаній, що становить чверть від загальної кількості італійських фірм, зробили ставку на «зелену» економіку, розуміючи у ній вихід з економічної кризи. Ці компанії, починаючи з 2008 р., інвестували кошти у розвиток «зелених» технологій для скорочення негативного впливу на довкілля, зменшення витрат на електроенергію і кількості викидів вуглекислого газу в атмосферу. Але найголовніше те, що «зелена» економіка продемонструвала високий потенціал у боротьбі з однією з найголовніших проблем глобального світу – тотальним безробіттям. «Green Italy 2015» продемонструвало такі результати: кількість робочих місць у секторах «зеленої» економіки збільшилася до 3 млн, що склало 10,3% від усієї національної економіки. Приблизно 300 тис. робочих місць пов'язано із «зеленими» компетенціями, тобто понад 59% загального попиту робочої сили. Доповідь наочно демонструє, що «зелена» економіка є перспективною парадигмою, популярність якої зростає щороку.

Незважаючи на присутність низки проблем в італійській економіці, на яку значно вплинула світова фінансова криза, практично кожна четверта фірма почала дотримуватися принципів «зеленої» економіки. Ця тенденція поширилася майже в усі сектори економіки – від традиційних до нових технологічних, утворюючи при цьому 32% загальної кількості італійських підприємств. І цей вибір дає істотні результати.

Італійські фірми, що працюють за принципами «зеленої» економіки, демонструють більшу динаміку зростання на іноземних ринках порівняно з компаніями, що працюють за традиційною схемою – 18,9% порівняно з 10,7%. Ці компанії мають значні конкурентні позиції на загальноєвропейському ринку. Перехід на екологічне виробництво також позитивно впливає на зростання кількості робочих місць. Загальна кількість нових робочих місць у «зелених» сферах, за прогнозами експертів, зростатиме щороку на 14%, а у сфері науково-дослідницької діяльності це значення досягатиме 67%. Саме інноваційний розвиток є запорукою успішного переходу до економічної моделі багатообігового використання матеріальних ресурсів і концепції економіки замкнутого циклу. І, що цікаво, подібні високі результати досягаються не лише за рахунок великих монополій, а й малого й середнього бізнесу. Як мінімум 51% малих підприємств Італії мають у своєму складі щонайменше одного співробітника, який відповідає за екологічний напрям виробництва, тоді як у таких розвинених економіках, як британська або французька, цей показник приблизно дорівнює 32%, а у Німеччині – 29%.

У роки світової кризи Італія зробила розумний вибір, задумавшись про довгострокові перспективи, підвищуючи економічний потенціал і конкурентоспроможність в умовах глобалізації. Країна звернула особливу увагу на «зелені» тенденції. Показово, що, незважаючи на досить невисокі позиції у світових рейтингах з досягнення традиційної економічної моделі, Італія посідала перші місця за інноваційними перспективними показниками, активно розвиваючись у бік екологічних економік майбутнього. Досвід Італії демонструє, що за допомогою вкладення інвестицій, державної підтримки на законодавчому рівні та активного інноваційного розвитку можливий перехід на зелену й циркулярну економіку.

«Зелена» економічна модель є фундаментальною альтернативою для лінійної моделі «бери → роби → споживай → викидай». Модель економіки з багатообіговим використанням продукції мінімізує потреби у нових матеріальних та енергетичних ресурсах, у той час як традиційна лінійна може призвести до зникнення природних ресурсів унаслідок їх надмірного використання, шкідливих викидів і забруднення територій.

Економіка замкнутого циклу (циркулярна економіка, циклічна економіка) передбачає багаторазове використання ресурсів шляхом рециклінгу відходів. В основі кругообігу знаходяться матеріали, за ними йде екодизайн, тобто розроблення екологічної продукції, потім виробництво та розповсюдження продукції, далі споживання й накопичення. Ключова відмінна ланка цієї економічної моделі: на місці утилізації відходів, що є заключною ланкою у сучасній лінійній економічній моделі, знаходиться переробка відходів. Ця

заклучна операція дозволяє повернути матеріали виробництва шляхом їх переробки, створюючи кругову (циклічну) економічну схему.

Таким чином, дана економічна модель вирішує одразу дві проблеми: рециклінг відходів і надмірне використання природних ресурсів. Вона точно повторює природний цикл круговороту речовин. Циркулярна економіка дозволить підвищити якість життя населення та рівня зайнятості нарівні зі зниженням екологічного тиску на довкілля. Існує ряд обов'язкових показників і чинників економіки з багатообіговим використанням ресурсів. Так, зменшення витрат і використання натуральних ресурсів вимагають мінімізації видобутку сировини нарівні із отриманням максимальної користі з рідкісних матеріалів, знижену залежність від імпорту природних ресурсів, а також мінімізацію використання електроенергії та водних ресурсів у виробництві.

Реалізація ідей «зеленої» економіки передбачає глибинну реструктуризацію усіх сфер життя суспільства та економічної діяльності. На фоні міжнародної політики та економіки соціальний аспект даної проблеми найчастіше необґрунтовано залишається у тіні, і даремно, оскільки основний поштовх до переходу на нову економічну модель може дати лише суспільство.

Багато в чому успіхи Італії у трансформації економічної моделі на користь «зеленої» економіки обумовлено широкою підтримкою населення. Згідно з опитуванням, 54% італійців підтримують рішення уряду щодо «зеленого» переходу до модернізації національної економіки. Світова економічна криза значно позначилася на добробуті італійців, що спонукало їх до пошуків нових економічних моделей. Перспектива зростання кількості робочих місць, і навіть поліпшення добробуту населення як ніколи актуальні в Італії. Особливу роль відіграє і державне устрій із високим ступенем автономії провінцій. Найчастіше екологічна активність здійснюється силами місцевих громад. Не дивно, що і держава як основна стратегія перетворень обрала волю уряду, що не нав'язується «зверху», а, навпаки, мають широку підтримку локальних утворень, так званих зелених громад.

У сучасних умовах італійський уряд вирішив поставити боротьбу із забрудненням планети у центр своєї політичної програми. Так, на «озеленення» національної економіки передбачається витратити 55 млрд євро. Мета уряду Італії полягає у тому, щоб за наступні 15 років зробити країну найекологічнішою європейською державою. Тому поточні й майбутні економічні реформи будуть «зеленими» і матимуть екологічний вектор розвитку.

З огляду на те, що щорічно у Середземному морі виявляється понад 500 тис. т сміття, боротьба із пластиковими відходами стане першочерговим напрямом. Рішення уряду спричинило найбільші розбіжності, а саме так званий податок на пластик. Початковий план полягає у тому, щоб боротися із пластиковим забрудненням, пропонуючи компаніям платити по 1 євро за кожен кілограм виробленої пластмаси, включаючи кришки, пляшки, ємності для молока та миючих засобів і будь-яку іншу упаковку та етикетки на продуктах. Нещодавно влада взяла на себе зобов'язання переглянути цей захід – після того, як кілька організацій поскаржилися на те, що пластик може завдати шкоди секторам, покладаючи величезні витрати на споживачів. Крім цього, Італія взяла на себе

зобов'язання ООН щодо нульового скорочення викидів в атмосферу до 2050 року.

Виходячи з вищевикладеного можна зробити такий висновок. В Італії спостерігається найефективніший процес переходу до нової економічної моделі шляхом приватної ініціативи, якою надається активна державна підтримка, наприклад, пільгове оподаткування і навіть фінансування найбільш успішних екологічних проєктів.

На прикладі Італії можна простежити ключові особливості процесу переходу до нової моделі «зеленої» економіки та реалізації концепції циркулярної економіки. Насамперед варто визначити чітке розмежування між поняттями «зелена економіка» і «сталий розвиток», незважаючи на їх безперечний взаємозв'язок. Нова економічна модель має насамперед розглядатися як інноваційний майданчик для бізнес-середовища. Компанії, що демонструють високі показники екологічності виробленої продукції, мають заохочуватися економічно підвищеним попитом на неї.

У подальших наукових дослідженнях планується проаналізувати й узагальнити європейський досвід зеленої трансформації логістичних систем і розробити рекомендації щодо можливостей його застосування в умовах України.

Список літератури:

1. Трушкіна Н.В. Генезис теоретичних підходів до визначення категорії «циркулярна економіка». *Циркулярна економіка як новий спосіб господарювання в умовах цифрової трансформації*: колективна монографія / за наук. ред. І.Л. Татомир, Л.Г. Квасній; Прикарпатський ін-т імені Михайла Грушевського ПрАТ ВНЗ «МАУП». Трускавець: ПОСВІТ, 2021. С. 5-18.
2. Трушкіна Н.В. Циркулярна економіка: становлення концепції, еволюція розвитку, бар'єри, проблеми і перспективи. *Вісник економічної науки України*. 2021. № 1(40). С. 9-20. [https://doi.org/10.37405/1729-7206.2021.1\(40\).9-20](https://doi.org/10.37405/1729-7206.2021.1(40).9-20).
3. Трушкіна Н.В. Розвиток концепції циркулярної економіки в умовах глобальних трансформацій. *Управління соціально-економічними трансформаціями господарських процесів: реалії і виклики*: зб. тез доповідей III Міжнар. наук.-практ. конф. (м. Мукачєво, 6-7 квітня 2021 р.). Мукачєво: МДУ, 2021. С. 37-40.
4. Григорак М.Ю., Трушкіна Н.В. Особливості реалізації концепції циркулярної економіки в Європейському Союзі. *The World During a Pandemic: New Challenges and Threats: Abstracts of the 22th International scientific and practical conference* (Berlin, Germany, August 9-10, 2021). Berlin: Littera Verlag, 2021. P. 23-28.
5. Трушкіна Н.В. Реализация циркулярных бизнес-моделей как ключевой приоритет национальной экономики Японии. *Science, innovations and education: problems and prospects: Proceedings of the 1st International scientific and practical conference* (Tokyo, Japan, August 18-20, 2021). Tokyo: CPN Publishing Group, 2021. P. 509-517.

6. Trushkina N., Prokopyshyn O. Circular economy as a new way of managing in the conditions of digital transformations. *Green, Blue & Digital Economy Journal*. 2021. Vol. 2. No. 3. P. 64-71. <https://doi.org/10.30525/2661-5169/2021-3-10>.
7. Hryhorak M. Yu., Trushkina N. V. Development of the logistics system of the economic region “Polissya” in the context of the green economy: ecological problems and perspectives”. *Intellectualization of logistics and Supply Chain Management*. 2020. No. 4. P. 27-40. <https://doi.org/10.46783/smart-scm/2020-4-3>.
8. Drachuk Yu., Trushkina N., Serhieieva O., Snitko Ye., Belyaeva G. Standardization of Business Processes in the Transportation Sector. *Open Journal of Business and Management*. 2021. Vol. 9. P. 2312-2328. <https://doi.org/10.4236/ojbm.2021.95125>.
9. Hryhorak M. Yu., Dzwigol H., Kwilinski A., Trushkina N., Ovdiienko O.V. On the Application of the Concept of Circular Economy to Ensure Balanced Sustainable Development of the National Logistics System in Ukraine. *Intellectualization of Logistics and Supply Chain Management*. 2021. № 7(8). P. 6-25. [https://doi.org/10.46783/smart-scm/2021-7\(8\)-1](https://doi.org/10.46783/smart-scm/2021-7(8)-1).
10. Трушкіна Н.В. Еколого-економічні аспекти розвитку транспортно-логістичної системи економічного району «Полісся» в умовах зеленої економіки. *Стратегії сталого розвитку територій в умовах посткризового відновлення: монографія / під заг. ред. д.е.н., проф. Храпкіної В.В., д.ю.н., проф. Устименка В.А. Київ: Інтерсервіс, 2021. С. 350-364.*
11. Ляшенко В.І., Цвірко О.О., Трушкіна Н.В. Зелена трансформація транспортно-логістичної системи Причорноморського регіону в контексті Європейського Зеленого Курсу. *Причорноморські економічні студії*. 2021. Вип. 68. С. 64-76. <https://doi.org/10.32843/bses.68-10>.
12. Liashenko V., Trushkina N., Dzwigol H., Kwilinski A. Operation of the transport and logistics system of “Podillia” economic and geographical region in the context of green economics. *Journal of European Economy*. 2021. Vol. 20. No. 3(78). P. 461-487. <https://doi.org/10.35774/jee2021.03.456>
13. Трушкіна Н.В. Організаційно-економічний механізм забезпечення розвитку транспортно-логістичної системи Київської області у контексті зеленої економіки. *Зелена економіка та низьковуглецевий розвиток: міжнародний та національний вимір: матеріали II Міжнар. наук.-практ. конф. (м. Київ, 10 грудня 2021 р.)*. Київ: Державна екологічна академія післядипломної освіти та управління, 2021. С. 48-53.
14. Трушкіна Н.В. Зелена економіка як стратегічний напрям розвитку транспортної системи Болгарії. *Modern trends in development science and practice: Abstracts of VII International Scientific and Practical Conference (Bulgaria, Varna, November, 2– 5, 2021)*. Varna: International Science Group, 2021. P. 120-126. <https://doi.org/10.46299/ISG.2021.II.VII>.
15. Trushkina N. Green logistics as a tool to improve the quality of life in conditions of globalization. *Contemporary Problems of Improve Living Standards in a Globalized World: Volume of Scientific Papers*. Opole: Publishing House WSZiA, 2018. P. 147-152.

16. Трушкіна Н.В. Зелена логістика як концепція сталого розвитку транспортно-логістичної системи в Україні. *Детермінанти сталого розвитку економіки: монографія* / під заг. ред. В.В. Храпкіної, В.А. Устименка; ІЕПД НАН України, НУ «Києво-Могилянська Академія», Комратський державний університет. Київ: Інтерсервіс, 2019. С. 232-241.
17. Dźwigoł H., Kwilinski A., Trushkina N. Green Logistics as a Sustainable Development Concept of Logistics Systems in a Circular Economy. *Proceedings of the 37th International Business Information Management Association (IBIMA)*, 1-2 April 2021. Cordoba, Spain: IBIMA Publishing, 2021. P. 10862-10874.
18. Dzwigoł H., Trushkina N., Kwilinski A. The Organizational and Economic Mechanism of Implementing the Concept of Green Logistics. *Virtual Economics*. 2021. Vol. 4. No. 2. P. 74-108. [https://doi.org/10.34021/ve.2021.04.02\(3\)](https://doi.org/10.34021/ve.2021.04.02(3)).
19. Dźwigoł H., Kwilinski A., Trushkina N. Green Logistics as a Modern Paradigm of Balanced Sustainable Development of the National Transport and Logistics System in Ukraine. *Green and Blue Economy on the Threshold of Digital Change: Textbook* / Edited by I. Tatomyr, L. Kvasnii. Praha: OKTAN PRINT s.r.o., 2021. P. 188-205.
20. Trushkina N., Krylova O., Serhieieva O. Green Investments as a Tool for Financial Support of the Regional Transport and Logistics System. *Green and Blue Economy on the Threshold of Digital Change: Textbook* / Edited by I. Tatomyr, L. Kvasnii. Praha: OKTAN PRINT s.r.o., 2021. P. 205-218.
21. Trushkina N. Green investments as a non-traditional source of financing the development of the Czech national logistics system. *Moderní aspekty vědy: XVI. Díl mezinárodní kolektivní monografie*. Česká republika: Mezinárodní Ekonomický Institut s.r.o., 2022. Str. 453-466.

СУТНІСТЬ ТА ОСНОВНІ ЗАВДАННЯ ПРОВЕДЕННЯ КОМПЛЕКСНОЇ ОЦІНКИ ФІНАНСОВОГО СТАНУ НА ПІДПРИЄМСТВІ

Шкиря Анастасія Сергіївна

Студентка 6 курсу
Львівський національний університет ім.І.Франка

Крупка Михайло Іванович

Д-р екон. наук, професор
Завідувач кафедри фінансів, грошового обігу та кредиту
Львівський національний університет ім.І.Франка

У ринкових умовах діяльності, суб'єкти господарювання спрямовують свої зусилля на залучення фінансових ресурсів з метою максимізації фінансових результатів. При цьому потрібно досліджувати дотримання оптимальної структури капіталу та забезпечення достатнього рівня платоспроможності та ліквідності, адже, попри те, що підприємства є самостійними суб'єктами господарювання, вони несуть відповідальність за результати власної господарської діяльності перед позикодавцями, власниками, працівниками та ін. Таким чином, ефективне управління фінансовими ресурсами (їх залучення та використання) набуває важливого значення.

Враховуючи вищеперелічене, аналіз фінансового стану підприємств в умовах ринкової економіки загалом, та на сучасному етапі розвитку ринкових відносин в Україні зокрема, не втрачає свою актуальність та потребує повсякчасного удосконалення методики такого аналізу відповідно до ринкових тенденцій. Тож не дивно, що протягом тривалого часу проблема дослідження суті фінансового стану, його оцінки та управління фінансовим станом суб'єктів господарювання є однією з ключових тем сучасних наукових досліджень.

Проблеми фінансового стану підприємств, окремі його аспекти та інструментарій висвітлено в працях зарубіжних і вітчизняних учених, а саме: Шеремет А.Д., Бланк І.А., Павловська О.В., Фролова Т.О., Притуляк Н.М., Савицька Г.В., Прокопенко І.Ф., Крамаренко Г.О., Костирко Р.О., Білик М.Д., Коробов М.Я., Базилінська О.Я., Крейнина М.Н., Цал-Цалко Ю.С., Поддєрьогін А.М., Крухмаль О.В., Олійник Л.В., Бодруг Т.М., Іщенко Н.А., Гриценко Т.В., Чемчикаленко Р.А., Карачарова, К.А., Костирко Р.О.

Фінансовий стан підприємства – це комплексний показник, який залежить від результатів виробничої, фінансово-господарської та комерційної діяльності. Дане поняття є досить неоднозначним. Тому необхідно детальніше зупинитись на сутності терміну «фінансовий стан підприємства».

Проаналізувавши різні літературні джерела, бачимо неоднозначність трактування даного поняття. О.В. Павловська, Н.М. Притуляк [1] описують фінансовий стан як найважливіша характеристика економічної діяльності підприємств, бо визначає його конкурентоспроможність та потенціал у ділового

співробітництві. Такої ж думки притримуються Р.С. Сайфулін, Е.В. Негашев [2] Р.О. Костирко [3].

О.Я. Базілінська у своїй праці сформувала наступну думку, що фінансовий стан підприємства розглядається як сукупність показників, що характеризують наявність, розміщення та використання фінансових ресурсів підприємства [4].

Г.В. Савицька [5] у свою чергу притримується думки, що фінансовий стан підприємства – це складна економічна категорія, що відображає на певний момент стан капіталу в процесі його кругообігу і здатність суб'єкта господарювання до саморозвитку.

Необхідно зазначити, що в чинному законодавстві також не існує єдиного підходу до визначення суті даного поняття. Відповідно до Наказу Міністерства фінансів України та Фонду державного майна України "Про затвердження Положення про порядок здійснення аналізу фінансового стану підприємств, що підлягають приватизації", фінансовий стан — це сукупність показників, що відображають наявність, розміщення і використання ресурсів

Неефективне використання фінансових ресурсів спричиняє низьку платоспроможність підприємства і, в результаті, можливі перебої у виробництві, постачанні, реалізації товарів (послуг); до недоотримання прибутку, зниження рентабельності установи, до загрози економічних санкцій.

Головні завдання оцінки фінансового стану представлені в рис.1.



Рис.1. Завдання комплексного показника «фінансовий стан» підприємства
Аналіз фінансового стану компанії є необхідним етапом в процесі розробки планів, стратегій та прогнозів фінансового оздоровлення підприємства.

Інвестори та кредитори аналізують фінансовий стан, щоб мінімізувати свої ризики за вкладеними внесками та позиками, також для диференціювання відсоткових ставок.

В результаті аналізу менеджер отримує певну кількість головних, найбільш інформативних показників, які дають об'єктивну та максимально точно наближену картину фінансового стану фірми.

Список літератури

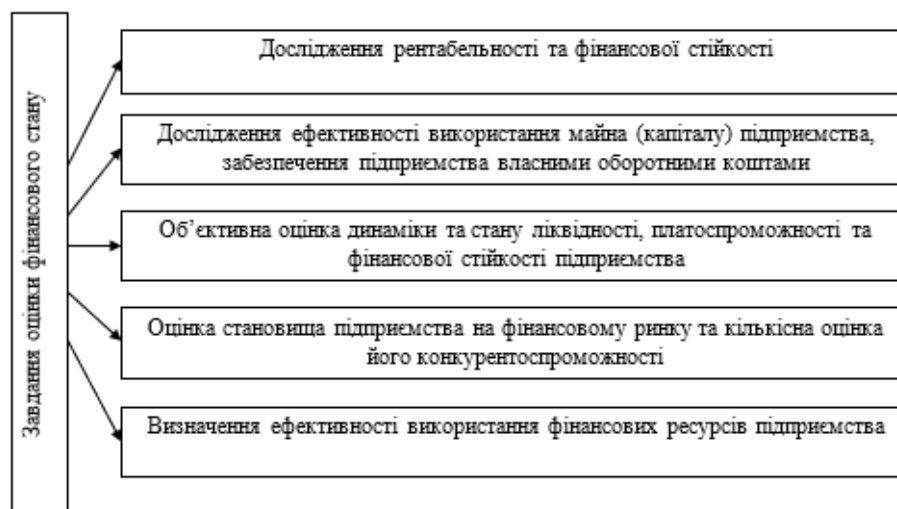
1.Фінансовий аналіз: [навч. посіб.] / М.Д. Білик, О.В. Павловська, Н.М. Притуляк, Н.Ю. Невмержицька; вид. 2е, без змін. — К.: КНЕУ, 2009. — 592 с..

2. Шеремет А.Д. Методика финансового анализа / А.Д. Шеремет, Р.С. Сайфулин, Е.В. Негашев. — М.: ИНФРА — М, 2000. — 208 с.

3. Костирко Р.О. Фінансовий аналіз: [навч. посіб.] / Р.О. Костирко. — Х.: Фактор, 2007. — 784 с.

4. Базілінська О.Я. Фінансовий аналіз: теорія та практика : [навч. посіб. для студ. вищ. навч. закл.] / О.Я. Базілінська. — Київ : Центр учбової літератури, 2009. — 328 с.

5. Савицкая Г.В. Экономический анализ : [учебник] / Г.В. Савицкая ; 11-е изд., испр. и доп. — М. : Новое знание, 2005. — 651 с.

INFLUENCE OF EDUCATION ON THE ECONOMY AND WELFARE OF THE STATE POPULATION

Mazur Yuliia V.

Ph.D., Dean of in-patient and distance learning
Educational and Scientific Institute of Management, Economics and Business,
Associate Professor of Marketing,
Interregional Academy of Personnel Management

With the formation of the knowledge economy in Ukraine, the status of the educational component of human capital in any region and the country as a whole increases. In the conditions of innovative development the educational branch occupies a special place in preparation of the person for its labor activity. Increasing the level of education of a person increases his human capital, which leads to increased competitiveness in the labor market and increase labor income, a person becomes more independent and confident. Countries with more educated populations have advantages over other countries due to the possibility of introducing more innovations, information and communication technologies, other modern approaches and mechanisms to improve the production of goods and services to their citizens.

Financial investments in education are beneficial both for the individual and for the whole country, as the rate of return on these investments is quite high. The GDP of these countries, which invest a lot in education, is greater than the GDP of other countries, although this fact is not always taken into account when making management decisions by the leadership of our state. Residual funding for education and the periodic reduction of its volume have led to the fact that education is currently in a deplorable state. Insufficient material support, relatively low salaries of educators, especially in higher education, inability of educational institutions to repay some financial obligations and other reasons sometimes lead to low levels of educational services, although in general in Ukraine the level of education of its citizens is quite high,

However, due to the high level of poverty in our country, an educated person is not guaranteed a prosperous life and a corresponding level of well-being. Outdated equipment, low level of innovation, too slow introduction of computer equipment and information and communication technologies, other reasons led to the inability of some highly qualified specialists to apply their knowledge and competencies in the country's economy, forcing them to move to low-paid jobs in their specialty or go abroad in search of a better job.

These problems in the field of national education and the system of economic well-being of the population of the country determine the relevance of this research.

Ukrainian scientists such as O.A. Grishnova, N.L. Guberska, S.M. Dombrovska, IG Karzun, N.I. Konstantyuk, I.I. Musienko, V.M. Novikov, Kh.V. Rybchanska, V.D. Filippova, T.L. Shestakovskaya and many others. In particular, O.A. Grishnova proves the economic feasibility of investing in education and their importance and necessity for economic growth. N.L. Guberskaya considers the main tasks and principles of state

policy in the field of higher education, and T.L. Shestakovskaya - features of the functioning of education in modern market conditions. In the scientific works of O. Melnychenko and N. Konstantyuk highlighted the impact of education on the welfare of the population. However, in the scientific literature there are no studies of the impact of education on the level of welfare in our country, the development of measures, the implementation of which will help eliminate shortcomings in regulating the development of education in Ukraine.

In the context of a knowledge-based economy, higher education can help the national economy build a solid foundation for a technologically advanced society. Interest in the role of higher education in the development of national economies is not new, but has grown significantly in recent years. This is due to technological revolutions and the expansion of the knowledge economy, which creates and transforms knowledge into innovation. Economic efficiency, social and individual benefits of investing in higher education have been proven by many scholars. The role of higher education in the development of the economy of the country and individual regions is considered. In addition, short-term benefits from investments in higher education in the form of increased employment and long-term benefits, which are manifested through the growth of professionalism and competence of individuals, which is reflected in the growth of household incomes. Rising incomes can in turn generate more tax revenue, increase savings and investment, which ultimately improves the well-being of society as a whole. In addition, higher education can significantly improve the health of the nation, reduce the crime situation in society. Higher education is the key to high competitiveness and a strong economy.

The importance of investing in the national higher education system today is not fully appreciated by statesmen at both the state and regional levels. Unfortunately, in most cases this is perceived as state or local budget expenditures, which can be revised downwards every year. However, investment in education is justified because it has a positive effect: where it is significant, it is these countries that lead in terms of GDP. In other words, investment in education pays off for both the country and the individual, and the rates of return are different for different countries. It should be noted that the rate of return on investment in education is quite high for both the state and the individual. The Organization for Economic Cooperation and Development has set a rate of return for people with higher education. According to these estimates, investments in education return from 6% to 24%, depending on the country and age of those receiving higher education. In some cases, it exceeds the average rate of return for manufacturing enterprises. This type of investment is appropriate in all aspects, as it always brings economic and social benefits.

In the short term, investment in higher education brings employment growth, which is manifested in the creation of new jobs in those sectors of the economy that are designed to ensure the normal functioning of the student. That is, investment in higher education leads to a revival of economic activity in such areas as the purchase and rental of housing, trade in food and industrial goods, service (cooking, transportation, communications, household services), banking and more. Rising employment and job creation lead to the recirculation of income from these jobs. Such a stimulating effect on the economy of the state and the individual region is similar to

what can often be achieved through private investment, but the differences are significant, especially in terms of

In the long run, investment in higher education allows the formation of a highly skilled workforce that is able to produce competitive products and provide quality services, thus ensuring economic growth. Well-educated workers try to find better and better-paying jobs. As a result, we have an increase in household incomes, which leads to an increase in taxes at the local and state levels. High incomes are the basis for increasing consumption, which is an indirect investment for the real sector of the economy.

Another important advantage for the state and its welfare is that the unemployment rate is much lower among citizens with a high level of education, which saves public funds for the payment of various unemployment benefits and other social programs.

There is a close relationship between the level of education and the level of unemployment. Workers with the highest level of education have the lowest unemployment rate, and conversely, the highest level of unemployment is typical of workers without higher education.

Higher education is an important mechanism for individual socio-economic progress and an important driver of economic mobility. In addition, a well-educated workforce is vital to the country's future economic growth. Today, more and more companies are demanding a highly skilled workforce to meet the modern needs of the global economy.

In OECD countries, the adult population with secondary special education earns 20% more income than the population with secondary education, which in turn earns 10% more than the population with lower secondary education. People who have received higher education receive 60% more income than those who do not. Individuals who receive doctorates earn twice as much as those who have only completed secondary education. About 25% of people with higher education receive incomes that are twice as high as the average.

The financial benefits of investing in higher education for each person during his or her lifetime are quite significant, the lowest in Korea, at \$ 83,200. US or 6.2%. The highest financial benefits from investments in higher education in Hungary are \$ 315,600. US or 25.4% and Poland - 338,200 dollars. USA or 29.2%. The average net financial return on investment in higher education in OECD countries is \$ 229,000. US or 14.0%, among EU countries this figure is slightly different and is 222,000 dollars. US or 15.5%. Such a financial return on investment in one's own education deserves attention, and the results show that higher education pays off fairly quickly.

The population with a higher level of education is also characterized by better health and a greater tendency to lead a healthier lifestyle, which is reflected in lower mortality rates. Some studies also point to lower crime rates among the educated population. The benefits of a more educated population remain not only at the present stage for the workers themselves, but also for future generations and society as a whole.

Studies have shown that increasing the average duration of education of the country's population improves its economic well-being. Increasing the level of education of an individual leads to an increase in his individual income and improved

personal well-being. Despite the high average level of education of Ukrainians, their economic well-being is rather low compared to the population of other countries. The reasons for this discrepancy between these factors in our country are underfunding of the education sector, imperfect legislation in the field of education, periodic changes in its management system and so on. The implementation of the measures considered in the work to improve the management of the education system will contribute to the development of education in Ukraine, increase the level of competitiveness in the labor market of its citizens and improve their economic well-being. So,

References

1. Konstantyuk NI The mechanism of financial support for human capital development and its impact on the competitiveness of the state economy // Bulletin of the Odessa National University. Мечникова. Series: Economics, Vol. 19. Issue 3/4, - 2014. - P.37-41.
2. Vynnyk T. Significance of educational outcomes for society [Electronic resource] / Tetiana Vynnyk, Nataliia Konstantiuk // Socio-economic problems and the state. - 2015. - Vol. 1 (12). - P. 67-73.
3. Education at a Glance 2014: OECD Indicators, OECD Publishing [Electronic resource] / Access' regime:http://www.oecd-ilibrary.org/education/education-at-a-glance-2014_eag-2014-en; jsessionid = 1vq3qgkpmv9h.x-oecd-live-03

КОНСТИТУЦИЯ ФУҚАРОЛАРНИНГ АСОСИЙ ҲУҚУҚ ВА ЭРКИНЛИКЛАРИ АСОСИЙ КАФОЛАТИ СИФАТИДА

Холиқов Завқиддин Қаршиевич

ўқитувчи

Ўзбекистон Республикаси Ички ишлар вазирлиги Бухоро академик лицейи
Ўзбекистон

Калит сўзлар: Инсон ҳуқуқлари умумжаҳон декларацияси, БМТ Бош Ассамблеяси, шахсий ҳуқуқ ва эркинликлар, «Хабеас корпус» институти, Фуқароларнинг шахсий ҳуқуқ ва эркинликлари.

Аннотация: Мақолада Ўзбекистон Республикаси Конституцияси давлат ва жамият ҳаётининг барча қирраларини ўзида мажассам этган, ундаги турли ижтимоий-иқтисодий, сиёсий-ҳуқуқий муносабатларни адолатли тамойиллар асосида тартибга солиши тўғрисида фикр-мулоҳазалар илгари сурилган.

Ўзбекистон Республикаси мустақиллиги ўзбек халқига ўз ҳуқуқини ўзи белгилаш, инсон ҳуқуқлари кафолатланган ҳуқуқий демократик давлаттузиш имкониятларини яратиб берди. Ўзбекистон Республикасининг 1991 йил 31 августда қабул қилган «Давлат мустақиллиги асослари тўғрисида»ги конституциявий қонуни инсон ҳуқуқлари масаласига алоҳида аҳамият қаратиб, халқ давлат ҳокимиятининг бирдан-бир манбаи эканлиги белгиланди (2-модда). 1948 йил 10 декабрдаги БМТ Бош Ассамблеясининг учинчи сессиясида қабул қилинган Инсон ҳуқуқлари умумжаҳон декларациясига асосан мамлакатда Ўзбекистон Республикаси фуқаролигини жорий этди. Мамлакатнинг барча фуқароларига миллати, элати, ижтимоий келиб чиқиши, дини ва эътиқодидан қатъи назар, бир хилда фуқаролик ҳуқуқлари берилди.

Фуқароларнинг шахсий ҳуқуқ ва эркинликлари:

– мамлакатда яшаш, бир жойдан иккинчи жойга кўчиш, Ўзбекистон Республикасига келиш ва ундан чиқиб кетиш, эркинлик ва шахсий дахлсизлик ҳуқуқи;

– барча давлат органлари, жамоат бирлашмалари ва мансабдор шахслари ўз ҳуқуқ ва манфаатларига дахлдор бўлган ҳужжатлар, қарорлар ва бошқа материаллар билан танишиб чиқиш;

– фикрлаш, фикр юритиш ва уни ифодалаш сўз ва эътиқод эркинлиги ҳуқуқига эга. Фақат давлат сирини ва бошқа сирларга тааллуқли бўлган тақдирдагина қонун билан чекланиши мумкин;

– виждон эркинлиги, динга эътиқод қилиш ёки ҳеч қайси динга эътиқод қилмаслик ҳуқуқи;

– суд қарорисиз бировнинг турар жойига кириш, тинтув ўтказиш ёки уни кўздан кечириш, ёзишмалар ва телефонда сўзлашувлар сирини ошкор қилиш мумкин эмас;

– фуқарони қонунга асосланмаган ҳолда ҳибсга олиниши ёки қамоқдасакланиши, қийноққа солиниши, зўравонликка, шафқатсиз ёки инсон кадр-қимматини камситувчи бошқа тарздаги тазйиққа дучор этилиши мумкин эмас;

– жиноят содир этганликда айбланаётган ҳар бир шахснинг иши суда қонуний тартибда, ошқора кўриб чиқилиб, унинг айби аниқланмагунча у айбдор ҳисобланмайди. Судда айбланаётган шахсга ўзини ҳимоя қилиш учун барча шароитлар таъминлаб берилади;

– инсон ҳаётига суиқасд қилиш энг оғир жиноятдир;

– инсоннинг розилигисиз тиббий ёки илмий тажрибалар ўтказилиши мумкин эмас;

– ҳар ким ўз шаъни ва обрўсига қилинган тажовузулардан, шахсий ҳаётига аралашидан ҳимояланиш ва турар жойи дахлсизлиги ҳуқуқига эга.

Сиёсий эркинликлари:

– Ўзбекистон Республикасининг фуқаролари жамият ва давлат ишларини бошқаришда бевосита ҳамда ўз вакиллари орқали иштирок этиш ҳуқуқига эгадирлар. Бундай иштирок этиш ўзини ўзи бошқариш, референдумлар ўтказиш ва давлат органларини демократик тарзда ташкил этиш йўли билан амалга оширилади;

– фуқаролар ўз ижтимоий фаолликларини Ўзбекистон Республикаси қонунларига мувофиқ митинглар, йиғилишлар ва намойишлар шаклида амалга ошириш ҳуқуқига эгадирлар. Ҳокимият органлари фақат хавфсизлик нуқтаи назаридангина бундай тадбирлар ўтказилишини тўхтатиш ёки тақиқлаш ҳуқуқига эга;

– фуқаролар касаба уюшмаларига, сиёсий партияларга ва бошқа жамоат бирлашмаларига уюшиш, оммавий ҳаракатларда иштирок этиш ҳуқуқига эгадирлар. Сиёсий муҳолифатчи шахсларнинг ҳуқуқлари, эркинликлари ва кадр-қимматини ҳеч ким камситиши мумкин эмас;

– фуқаро ўзи ва бошқалар билан биргаликда ваколатли давлат органларига, муассасаларига ёки халқ вакилларига ариза, таклиф ва шикоятлар билан мурожаат қилиш ҳуқуқига эга.

Иқтисодий ва ижтимоий ҳуқуқлар:

– ҳар бир шахс мулкдор бўлишга ҳақли;

– фуқароларнинг банкка қўйилган омонатлар сир тутилиши ва мерос ҳуқуқи қонун билан кафолатланади;

– ҳар бир шахс меҳнат қилиш, эркин касб танлаш, ишсизликдан ҳимояланиш, дам олиш, ҳақ тўланадиган меҳнат таътили олиш ҳуқуқига эга;

– суд ҳукми билан тайинланган жазони ўташ тартибидан ёки қонунда кўрсатилган бошқа ҳоллардан ташқари мажбурий меҳнат тақиқланади;

– фуқаро қариганда, меҳнат лаёқатини йўқотганда, шунингдек боқувчисидан маҳрум бўлганда ва қонунда назарда тутилган бошқа ҳолларда ижтимоий таъминот олиш ҳуқуқига эга.

– фуқароларга малакали тиббий хизматдан фойдаланиш, бепул умумий таълим олиши давлат томонидан кафолатланади;

– ҳар кимга илмий ва техникавий ижод эркинлиги, маданият ютуқларидан фойдаланиш ҳуқуқи кафолатланади;

Ўзбекистон Республикаси Конституцияси ва қонунлари асосида инсон ҳуқуқлари ва эркинликлари кафолатланади. Фуқароларга ҳуқуқлари бузилганда суд орқали ҳимоя қилиш ҳуқуқи кафолатланади.

Сўнгги йилларда давлат ҳокимият органлари тизимида Олий Мажлиснинг роли ва аҳамиятини сезиларли даражада кучайди, ички ва ташқи сиёсатини шакллантириш ва амалга оширишда Олий Мажлис имкониятлари кенгайди. Шу билан бирга, Вазирлар Маҳкамаси, ижро ҳокимияти органлари фаолиятини ташкил этишнинг принцип ва тартиби ўзгартирилди, ҳукуматнинг ваколатлари янада кенгайтирилди, унинг парламент олдида, жойлардаги давлат бошқаруви органларининг Халқ депутатлари кенгашлари олдидаги масъулияти оширилди.

Судда жинсий ишларни кўриб чиқишда қонунийлик, адолатни таъминлашнинг ушбу самарали механизмини изчил ривожлантирган ҳолда, «Хабеас корпус» институтини қўллаш доираси кенгайтирилди. Ахборот соҳасини ислоҳ қилиш, сўз ва ахборот эркинлигини таъминлаш бўйича амалга оширилган демократик ўзгаришлар фуқароларнинг ахборот олиш ва уни тарқатиш борасидаги ҳуқуқ ва эркинликларини таъминлаш, оммавий ахборот воситаларининг мустақиллигини мустаҳкамлашга, мамлакатни демократлаштириш жараёнларида уларнинг ролини оширишга хизмат қилмоқда.

Хулоса сифатида айтиш мумкинки, Ўзбекистон Республикаси Конституцияси мустақиллигимиз таянчи, фуқароларининг ҳуқуқ ва эркинликларикафолати сифатида нафақат мамлакатимизда, балки бутун жаҳонда тан олинди.

Фойдаланилган адабиётлар:

1. Ўзбекистон Республикасининг Конституцияси. – Т., 2016. – Б.56.
2. Ўзбекистон Республикаси ва инсон ҳуқуқлари бўйича халқаро шартномалар. Масъул муҳаррир А.Х.Саидов. – Т., 2002. – Б.61.
3. *Каримов И.А.* Демократик ислохотларни янада чуқурлаштириш ва фуқаролик жамиятини шакллантириш – мамлакатимиз тараққиётининг асосий мезонидир. Т.19. – Т., 2011. – Б.53.
4. Жамиятда ҳуқуқий маданиятни юксалтириш Миллий дастури // Ўзбекистон Республикаси Олий Мажлиснинг ахборотномаси. – 1997. – № 9.
5. Farhodjonovna F. N. Spiritual education of young in the context of globalization // Мир науки и образования. – 2017. – №. 1 (9).
6. Numonjonov S. D. Innovative methods of professional training // ISJ Theoretical & Applied Science, 01 (81). – 2020. – С. 747-750.

СОЦІАЛЬНО-ПСИХОЛОГІЧНИЙ КЛІМАТ КОЛЕКТИВУ ЯК ОБ'ЄКТ УПРАВЛІННЯ

Мармаза Олександра Іванівна,
кандидат педагогічних наук, професор
Харківський національний педагогічний
університет імені Г. С. Сковороди

Парасюк Сергій Володимирович,
здобувач другого (магістерського) рівня
вищої освіти зі спеціальності 073 «Менеджмент»
Харківський національний педагогічний
університет імені Г. С. Сковороди

Тенденції демократизації та гуманізації сучасного суспільства знаходять відображення у діяльності усіх організацій та колективів. Колектив є ланкою, яка інтегрує особистість у соціум. З огляду на це, управління колективом стає пріоритетним у діяльності керівника нової генерації з новою філософією мислення.

Соціально-психологічний клімат колективу впливає як на професійну діяльність, так і на її результати. Він виконує консолідуючу функцію, що передбачає згуртування колективу, об'єднання зусиль для вирішення спільних завдань; він стабілізує колектив, забезпечує утвердження норм взаємин та оцінювання поведінки індивідів; найважливішим його показником є продуктивність праці. З огляду на це, до пріоритетних завдань керівника доцільно віднести постійну турботу про вдосконалення соціально-психологічного клімату в колективі.

З огляду на багатоаспектність поняття «соціально-психологічний клімат» у соціологічних, психолого-педагогічних джерелах спостерігаються різні підходи щодо його трактувань (І. Волков, Л. Зорін, Л. Карамушка, А. Лутошкін, Р. Немов, Б. Паригін, К. Платонов, В. Шепель та ін.).

Хоча беззаперечно соціально-психологічний клімат є вагомим важелем управління, його роль все ще недооцінена практикуючими керівниками. До даного складного феномену вони іноді ставляться дещо легковажно, перебільшуючи свій вплив на колектив, нехтуючи науково-методичними засадами формування сприятливого соціально-психологічного клімату в колективі.

Актуальність даної проблеми зумовила вибір *теми* наукового дослідження: «Формування соціально-психологічного клімату в колективі». Метою дослідження є розроблення комплексу дієвих заходів щодо створення позитивного соціально-психологічного клімату в колективі на основі визначення й наукового обґрунтування потреб колективу, умов роботи та можливостей цілеспрямованого впливу керівника.

На основі аналізу джерельної бази з означеної проблеми встановлено, що серед численних дефініцій, які позначають даний феномен («психологічний клімат», «емоційний клімат», «соціальний клімат», «морально-психологічний клімат», «моральна атмосфера»), найбільш точним, є поняття «соціально-психологічний клімат», яке охоплює соціальні, психологічні та соціально-психологічні аспекти групової взаємодії у всій своїй складності та різноманітності взаємовідношень.

Соціальний аспект відображає міру репрезентації у кліматі соціальних вимог на даний період розвитку суспільства: політичних, моральних, естетичних та ін. Психологічний аспект характеризує інтелектуальний, емоційний, вольовий стан колективу. Психологічний стан колективу показує ступінь психологічної готовності людей вирішувати ті чи інші завдання, відповідність поведінки. Соціально-психологічний аспект показує, що є ціннісним, значущим для функціонування колективу як самостійного об'єднання людей: згуртованість, взаємодопомога, єдність, схожість поглядів, думок, інтересів тощо.

Розуміння соціально-психологічного клімату у взаємозв'язку його проявів у конкретній соціальній групі дає змогу розглядати *соціально-психологічний клімат* як складну інтегративну характеристику колективу, яка емпірично виявляється в домінуючому відносно стійкому груповому настрої, який є результатом відображення членами колективу міжособистісних взаємин, які опосередковані цілями й змістом професійної діяльності та специфікою роботи організації [1].

Клімат слід розглядати в єдності когнітивної, емоційної і поведінкової сторін функціонування колективу та діяльності окремих його членів.

Когнітивна компонента – це: усвідомлення цілей і завдань діяльності; виявлення професійної концепції та міра її узгодженості з поглядами колег; поінформованість про колектив та його членів.

Емоційна компонента – це: задоволеність членством у колективі та характером міжособистісних взаємин у ньому; прийняття стилю керівництва й професійного спілкування.

Поведінкова компонента – це: спосіб професійної самореалізації; активність у професійному та соціальному житті колективу.

Соціально-психологічний клімат в колективі може різнитися за своїм змістом та спрямуванням. З огляду на це виокремлюють три основних *види соціально-психологічного клімату*: з позитивною спрямованістю (сприятливий, або здоровий клімат), з негативною спрямованістю (несприятливий, або нездоровий), спрямованість якого чітко не визначена (нейтральний клімат).

Об'єктивними показниками сприятливого соціально-психологічного клімату є: високі результати діяльності освітніх установ; міцна трудова дисципліна; низька плинність кадрів; відсутність напруженості, конфліктності у колективі (як між членами колективу, так і між керівником та підлеглими).

Несприятливий психологічний клімат у колективі характеризується протилежними ознаками: складається нездорова атмосфера; напруженість людських відносин; знижується продуктивність спільної діяльності. В умовах несприятливого психологічного клімату негативні емоції набувають стійкого

характеру, переходять у стан нервово-психологічного напруження, що призводить до незадовільної дисципліни, напруженості в особистих стосунках, конфліктності, зниження працездатності.

Нейтральний психологічний клімат характеризується нестійкістю суб'єктивних та об'єктивних ознак і в будь-який момент може переходити на ту чи іншу сторону.

Серед головних *структурних компонентів* соціально-психологічного клімату колективу є система ставлень його членів: до виконання професійно-рольових функцій; до колег і керівництва; до світу в цілому і самого себе.

Соціально-психологічний клімат не виникає без підстави, він є наслідком зусиль окремих керівників або спільноти, результатом системної виховної роботи з членами колективу, здійснення планомірних заходів, спрямованих на організацію відносин між керівником та працівниками. Формування та удосконалення соціально-психологічного клімату колективу – важливе завдання керівника.

Основними напрямками удосконалення соціально-психологічного клімату та стилю взаємовідносин керівників та підлеглих є: додержання на всіх рівнях керівництва вимог чинного законодавства; поліпшення аналізу стану справ у колективах з метою його реалістичної оцінки; цілеспрямована робота з кадрами, вдосконалення їх добору, розстановки, навчання, стимулювання до праці; обґрунтований розподіл функціональних обов'язків персоналу; створення й підвищення ефективності системи контролю й оцінки праці; забезпечення гласності в роботі колективу, взаємне інформування персоналу і керівництва з усіх значущих питань; вивчення й поширення вітчизняного і зарубіжного досвіду раціональної організації управління [2].

Соціально-психологічний клімат колективу тісно пов'язаний із особливостями стилю керівництва, а найбільш з двома його рисами – відношенням керівника до людей і колеґіальністю в роботі. Стиль керівництва опосередкований індивідуальними властивостями керівника та перебуває у взаємодії з методами управління. Демократичний стиль керівництва розвиває довіру у взаємовідносинах, дружелюбність, при цьому відсутнє почуття нав'язування рішень ззовні, зверху. Широке залучення членів колективу до співуправління, що властиве цьому стилю керівництва, сприяє оптимізації соціально-психологічного клімату. Керівник повинен регулювати демографічну структуру підколективу: склад його членів за віком, статтю, сімейним станом, освітою, кваліфікацією, виходячи з потреб організації. Чим різноманітніший буде склад колективу, тим оптимальніше розподілятиметься робота з урахуванням індивідуальних особливостей персоналу.

Важливим є вміння керівника берегти і підтримувати добре ім'я працівника в очах колективу шляхом доброзичливої оцінки його роботи, прислухатись до критичних зауважень і пропозицій, спиратись на колектив при стимулюванні активності особистості. Особливо негативно впливають на взаємовідносини такі риси керівника, як зарозумілість, зверхність, грубість, некомпетентність, підозрілість. Повага до людей, тактовність, витриманість, простота, товариськість, справедливість – усе це сприяє згуртуванню членів колективу

навколо керівника, виникненню почуття довіри до нього. У тій же мірі згуртованість залежить від діловитості, від уміння керівника запропонувати працівникам конкретну дієву допомогу, дати ясні, чіткі рекомендації та поради [3].

Найважливішим показником соціально-психологічного клімату є продуктивність праці. З огляду на це, до пріоритетних завдань керівника доцільно віднести постійну турботу про вдосконалення соціально-психологічного клімату в колективі.

Проблеми вивчення стану соціально-психологічного клімату та оптимізації соціально-психологічних методів управління, підвищення психологічної культури керівника залишаються відкритими для подальших теоретико-прикладних досліджень.

Список літератури:

1. Карамушка Л. М. Психологія управління: навч. посіб. Київ : Міленіум, 2003. 344 с.
2. Мармаза О. І. Інновації в менеджменті освіти : монографія. Харків : Основа, 2019. 128 с.
3. Бакаленко О. А. Психологія управління: навч. посіб. Харків : ХНУРЕ, 2020. 120 с.

PREDICTION OF PREMATURE OVARIAN INSUFFICIENCY BASED ON SOME BIOCHEMICAL PARAMETERS

Bobokhonova Muhayyoxon Muminjonovna,
Assistant

Muminova Z.A.,
associate professor
Fergana Public Health Medical Institute
Uzbekistan, Fergana

Annotation: The pathophysiology of the POI is now considered as a continuum, which is a gradual extinction of ovarian function. In the development of the POI, the so-called "occult" stage is distinguished, which is manifested by a violation of the ovarian response to exogenous or endogenous stimulation with gonadotropins, despite the presence of regular ovulatory menstrual cycles. The manifest form of the POI is verified on the basis of the occurrence of menstrual irregularities in a young woman, an increase in the concentration of gonadotropins in the blood serum and a decrease in fertility.

Key words: Premature ovarian insufficiency (POI), medicine, woman, diagnostic, clinical and biochemical parameters.

Premature ovarian insufficiency (POI) is understood as the development of hypergonadotropic hypogonadism in women under the age of 40. Clinical manifestations of POI resemble menopausal symptoms. Previously, this disease was designated by the term "premature menopause", but it was revised due to differences between physiological menopause and POI. The prevalence of POI is about 1 case per 250 women aged 35 years and 1 case per 100 - at the age of 40 years. The manifest form of POI is characterized by the development of oligo- or amenorrhea, symptoms of estrogen deficiency and gonadotropin levels characteristic of the postmenopausal period, at the age of 40 years.

Natural menopause is defined as the permanent cessation of menstruation, which is stated retrospectively after 12 months of amenorrhea without any other pathological or physiological cause. In healthy women, the average age of menopause is 51.4 years. Menopause is a consequence of complete or almost complete depletion of the ovarian follicular apparatus, which leads to a decrease in the level of estrogen in the body and an increase in the concentration of follicle-stimulating hormone (FSH). Menopause before the age of 40 is considered a pathological condition and is designated as a POI.

Unlike postmenopausal women, many patients with POI periodically experience ovulation, in some cases there is a resumption of regular menstruation, and in 5-10%

spontaneous pregnancy is possible. This can be observed many years after the diagnosis of "POI".

It is necessary to distinguish the concept of "reduction of ovarian reserve", which is not synonymous with "POI", and is used exclusively in the context of evaluating the effectiveness of treatment of female infertility using in vitro fertilization.

Clinically, the POI is manifested by a change in menstrual function of the type of oligomenorrhea and / or amenorrhea, symptoms of estrogen deficiency (hot flashes, vaginal dryness, and others). Laboratory signs of POI include an increase in gonadotropin levels and a low concentration of estradiol in the blood serum. Due to the fact that in 5-75% of women with POI, the functioning of the ovaries may temporarily resume, the absence of vasomotor symptoms or vaginal dryness does not exclude the diagnosis of "POI" in a woman with oligo- or amenorrhea. Some women may have problems with conception as the only manifestation of the POI.

Women with a POI and a normal karyotype 46, XX in most cases have absolutely physiological puberty and a regular menstrual cycle until the first signs of a POI appear. Menstrual cycle disorders with POI are the most common symptom, but there are no strictly pathognomonic characteristics of menstrual cycle disorders indicating the possibility of developing POI in the future in women with karyotype 46, XX. The variants of menstrual cycle disorders with POI vary in the range from spontaneous amenorrhea to prolonged oligomenorrhea.

Sometimes the POI first appears after the cancellation of combined oral contraceptives (COC) or after childbirth, when there is no resumption of the next menstruation. In such clinical situations, COCs "mask" the development of the POI, so menstrual disorders, vasomotor manifestations and an increase in gonadotropin levels appear only after the end of taking contraceptives.

The leading sign of POI is vasomotor symptoms, which in some women are first recorded long before menstrual disorders, more often occurring immediately before menstruation, when the level of estrogen is at the lowest level. In addition, some women taking COCs may experience hot flashes while taking inactive pills.

Another manifestation of progressive estrogen deficiency in POI is vaginal dryness and associated dyspareunia.

The most significant consequence of a POI, especially for young women, is certainly considered to be osteoporosis, leading to a higher incidence of osteoporotic fractures.

In a study involving young women with karyotype 46, XX and spontaneous POI, a decrease in bone mineral density (BMD) was shown by an average of 2-3% compared to healthy women. Approximately 50% of women with normal karyotype and spontaneous POI had signs of vitamin D deficiency, as well as insufficient calcium intake.

In the long term, the development of POI is associated with increased risks of cardiovascular morbidity and mortality, probably associated with endothelial dysfunction.

In addition, it has been shown that the development of a POI may be associated with a slight increase in the risk of overall mortality and mortality due to coronary heart disease, as well as possibly ischemic stroke. However, there is currently insufficient

data to recommend hormone replacement therapy (HRT) for STD only to prevent cardiovascular disease or stroke.

BIOCHEMICAL FEATURES

Typical biochemical features of POI include low estradiol levels and elevated serum concentrations of FSH, similar to those observed during physiological menopause. However, as already noted, in many women, even with a preserved menstrual cycle, normal laboratory parameters can be determined

Transvaginal ultrasound

Antral follicles can be found in the ovaries of almost 75% of the POI. The development of autoimmune oophoritis is confirmed by the detection of luteal cysts and enlarged ovaries with a large number of cystic formations.

Laboratory examinations required after POI verification:

1. Test for antiadrenal antibodies, because young women with POI have an increased risk of developing autoimmune adrenal insufficiency - a potentially fatal disease. As a rule, the development of menstrual cycle disorders associated with POI is several years ahead of the development of manifest adrenal insufficiency. With timely screening, approximately 3% of women with spontaneous STD will be found to have asymptomatic autoimmune adrenal insufficiency.

Women with autoantibodies to the adrenal glands have a risk of developing adrenal insufficiency in 50% of cases. Women with the presence of autoantibodies to the adrenal glands should be examined for the presence of adrenal insufficiency using cortisol in the blood serum and ACTH in the morning blood sample (at 8 am).

Testing for antibodies to 21-hydroxylase may indicate not only the presence of adrenal insufficiency, but also be an additional laboratory criterion for the diagnosis of autoimmune oophoritis. However, in rare cases, antibodies to 21-hydroxylase may be negative due to the presence of antibodies to other enzymes, such as 17-hydroxylase.

Even if the initial examination found that the function of the adrenal glands is normal, women with a positive test for autoantibodies to the adrenal glands should be tested annually.

2. Young women with spontaneous POI should be examined to rule out autoimmune thyroiditis. The examination should include the determination of autoantibodies to thyroperoxidase.

Ovarian biopsy to detect autoimmune oophoritis is not recommended.

3. Karyotyping should be carried out as part of the basic examination of all women with a POI. In general, in patients who had normal puberty before the development of the POI, an abnormal karyotype explains the disorder in a small percentage of cases. In women with X-chromosome abnormalities, the POI develops after the birth of healthy children. Women with a POI and the presence of Y-chromosome material require an ovariectomy due to an increased risk of developing malignant ovarian diseases.

4. Determination of FMR1 premutation. There is an association between POI and FMR1 premutation associated with X-chromosome breakage syndrome. In cases of familial POI, approximately 14% have FMR1 premutation. In sporadic cases, the prevalence of this premutation is approximately 2%. FMR1 premutation determines the gradual development of the POI from the "occult" stage to amenorrhea.

There are a large number of genetic mutations that cause POIs. Currently, testing for rare genetic diseases is not recommended, except for patients with phenotypic manifestations.

5. Assessment of BMD using dual-energy X-ray absorptiometry is necessary for women with POI, because POI is the cause of osteoporosis. Women with a POI are more likely to have osteoporotic fractures.

Further management of women diagnosed with POI takes into account a wide range of important aspects of health, including emotional health, fertility, sexual function, bone health, cardiovascular system and the risk of developing adrenal insufficiency.

References:

1. Nelson LM, Anasti JN, Kimzey LM, et al. Development of luteinized graafian follicles in patients with karyotypically normal spontaneous premature ovarian failure. *J Clin Endocrinol Metab* 1994; 79:1470.

2. Taylor AE, Adams JM, Mulder JE, et al. A randomized, controlled trial of estradiol replacement therapy in women with hypergonadotropic amenorrhea. *J Endocrinol Metab* 1996; 81:3615.

3. Hubayter ZR, Popat V, Vanderhoof VH, et al. A prospective evaluation of antral follicle function in women with 46,XX spontaneous primary ovarian insufficiency. *Fertil Steril* 2010; 94:1769.

4. Mondul AM, Rodriguez C, Jacobs EJ, Calle EE. Age at natural menopause and cause-specific mortality. *Am J Epidemiol* 2005; 162:1089.

5. Howard BV, Kuller L, Langer R, et al. Risk of cardiovascular disease by hysterectomy status, with and without oophorectomy: the Women's Health Initiative Observational Study. *Circulation* 2005; 111:1462.

6. Ostberg JE, Storry C, Donald AE, et al. A dose-response study of hormone replacement in young hypogonadal women: effects on intima media thickness and metabolism. *Clin Endocrinol (Oxf)* 2007; 66:557.

7. Sherman S, Pletcher BA, Driscoll DA. Fragile X syndrome: diagnostic and carrier testing. *Genet Med* 2005; 7:584.

8. McConkie-Rosell A, Finucane B, Cronister A, et al. Genetic counseling for fragile x syndrome: updated recommendations of the national society of genetic counselors. *J Genet Couns* 2005; 14:249.

FUNCTIONAL STATE OF THE KIDNEYS IN PATIENTS WITH TYPE 2 DIABETES

Ismailov S.I.

MD.Ds., Professor
Tashkent Pediatric Medical Institute

Muminova S.U.

Tashkent Pediatric Medical Institute

Actuality: Kidney damage in type 2 diabetes mellitus (DM) is one of the significant complications of this disease. According to statistics, CKD develops in approximately 15% of individuals in the general population and in every second patient with arterial hypertension (AH) and diabetes mellitus (DM). Determining the level of cystatin C in diabetic nephropathy in the initial stages of the disease will allow early diagnosis and timely therapy, delay the development of the terminal stage of CKD, and generally improve the prognosis.

Aim of the work: To study the effect of cystatin C on the functional state kidneys in patients with diabetic nephropathy.

Materials and methods: 120 patients with type 2 diabetes were under observation, which were divided into two groups depending on the stage of DN. A1. Group 2 consisted of patients with diabetic nephropathy with microalbuminuria and impaired renal function DN C2, A2. Average GFR cr. amounted to 73.5 ± 10.81 ml/min/1.73 m², albuminuria - 36.50 ± 3.4 mg/g, mean age 59.3 ± 6.5 years, HbA1C- $9.3 \pm 1.82\%$, type 2 diabetes experience – 7 ± 3.16 years.

Results: The results of our study showed that in patients with type 2 DM, in general, eGFR calculated from the level of serum creatinine and cystatin C is lower compared to control indicators. In the first group, the decrease in eGFR was 7.1%, although the average was within the reference values. At the same time, the level of serum cystatin C and the calculated eGFR_{cys} in this group significantly differed from the control. The serum concentration of cystatin C was significantly higher (0.64 ± 0.09 mg/ml versus 1.07 ± 0.08 mg, $p < 0.05$), and the eGFR_{cis} was significantly lower (81.32 ± 6.31 ml/min versus 96.60 ± 5.22 ml/min, $p < 0.05$) in healthy individuals. These results indicate an initial impairment of the filtration function of the kidneys in patients with normoalbuminuria. In the second group of patients, there is a significant decrease in the glomerular filtration rate for both markers compared with the control and the first group. Thus, in patients with DN C2, A2, compared with the control and the first group of patients, the eGFR index was reduced by 24.2% and 18.3%, respectively ($p < 0.01$ and $p < 0.05$), which indicates a pronounced decrease in kidney function in this category of patients with type 2 diabetes.

Conclusion: Thus, the results obtained showed that in patients with subclinical course of diabetic nephropathy, there is a decrease in glomerular filtration rate, determined by the level of cystatin C. Therefore, eGFR_{cis} is a more accurate indicator of a latent impairment of the filtration function of the kidneys compared to eGFR_{cr}.

ОСОБЛИВОСТІ ПАТОГЕНЕЗУ ТА ПЕРЕБІГУ НПЗП-ІНДУКОВАНИХ ГАСТРОПАТІЙ

Близнюк Марія Володимирівна

к.мед.н., доцент кафедри пропедевтики внутрішньої медицини
Івано-Франківський національний медичний університет

Тимків Ірина Володимирівна

к.мед.н., доцент кафедри пропедевтики внутрішньої медицини
Івано-Франківський національний медичний університет

Ромаш Надія Іванівна

к.мед.н., доцент кафедри пропедевтики внутрішньої медицини
Івано-Франківський національний медичний університет

Венгрович Оксана Зіновіївна

к.мед.н., доцент кафедри загальної практики (сімейної медицини)
Івано-Франківський національний медичний університет

Тимків Ігор Степанович

к.мед.н., доцент кафедри акушерства та гінекології
Івано-Франківський національний медичний університет

Історія застосування нестероїдних протизапальних препаратів (НПЗП) має понад 100 років, а сучасний арсенал налічує близько 350 препаратів, і сьогодні вони посідають провідне місце в фармакотерапії багатьох ревматичних захворювань, особливо остеоартрозу та ревматоїдного артрити. Ці препарати широко застосовуються також в травматологічній, неврологічній, гінекологічній і онкологічній практиці. Так, у світі щоденно понад 30 млн людей приймають НПЗП, серед них кількість людей похилого віку становить 40–60 % [1, 2, 3, 4, 5]. Тому проблема безпеки НПЗП як класу набуває ще більшої актуальності.

До найчастіших побічних ефектів, спричинених застосуванням нестероїдних протизапальних препаратів, належать НПЗП-гастропатія. (Ding C., 2002; Pincus T., Sokka T., 2005). Термін «НПЗП-гастропатії» був запропонований Н. Roth у 1986 р. для визначення специфічного ураження слизової оболонки шлунку, що виникає при тривалому вживанні НПЗП [6, 7, 8].

На фоні прийому НПЗП може виникнути ураження будь-якого відділу шлунково-кишкового тракту: від нижньої третини стравоходу (гастроезофагеальний рефлюкс) до дистальних відділів товстої кишки. Найчастіше патологічні зміни спостерігаються в антральному відділі шлунка, дещо рідше — у цибулині дванадцятипалої кишки [9, 10].

Протягом перших днів НПЗП-терапії значну роль відіграють місцеві ушкоджуючі впливи цих ліків. Вже через короткий час після введення НПЗП

спостерігається підвищення проникності слизової оболонки для іонів водню й натрію. Безпосередньо, або через прозапальні цитокіни, викликають апоптоз епітеліальних клітин. Як похідні слабких органічних кислот більшість НПЗП у кислому середовищі шлунка знаходяться в неіонізованій формі, тому здатні проникати через клітинні мембрани епітеліоцитів та викликати появу ерозій чи виразок. Водночас, слизова оболонка шлунка пристосовується до пошкоджуючої дії НПЗП — феномен адаптації описаний для засобів із коротким періодом напіввиведення. Він опосередкований ростовими факторами та проявляється загоєнням поверхневих ерозій при продовженні застосування НПЗП [11]. У пацієнтів із відсутністю звикання шлунка до місцевих впливів цих препаратів, варто припустити високий ризик виникнення кровотеч надалі. Пацієнти, які вперше розпочали приймання НПЗП, потребують особливої уваги для своєчасної діагностики ускладнень з боку ШКТ.

Однак основний механізм розвитку НПЗП-гастропатій зумовлений блокуванням ЦОГ-1 і пов'язаним із ним порушенням синтезу гастропротекторних простагландинів у слизовій оболонці. Дефіцит простагландину призводить до погіршення кровотоку в стінці шлунка. Через зниження вмісту простагландину E_1 відбувається зниження секреції бікарбонатів і слизу та посилення кислотопродукції. Це посилює дисбаланс факторів захисту та агресії, сприяє утворенню виразок і пояснює певний профілактичний ефект потужних антисекреторних і гастропротекторних засобів. Гальмування синтезу простагландинів призводить до сповільнення клітинної проліферації та іонного транспорту, інгібування синтезу поверхнево-активних фосфоліпідів і цАМФ, дестабілізації сульфгідрильних компонентів, мембран клітин і лізосом, активації нейтрофілів. Ці процеси відбуваються в усіх ділянках гастродуоденальної зони, але найбільш виражені вони в антральному відділі шлунка, де є найбільше рецепторів простагландинів. Через 3–4 місяці прийому препаратів відбувається так звана вторинна адаптація гастродуоденальної зони до НПЗП — феномен простагландинової гастропротекції, коли ризик виникнення гастропатій стає значно нижчим [12].

Значення інфекції *H. pylori* як фактора ризику для розвитку ерозивно-виразкових уражень шлунку і ДПК при прийманні НПЗП неоднозначне. Частота інфікування *H. pylori* дорослої популяції дуже висока (перевищує 80 %), тому виділити групу *H. pylori* -негативних хворих, які приймають НПЗП, досить важко [12, 13, 14, 15].

Види ушкоджень слизової оболонки гастродуоденальної зони на фоні приймання НПЗП неоднакові й залежать від статі й віку пацієнтів, способу приймання й дози препарату, способу життя і шкідливих звичок, одночасного використання з іншими лікарськими засобами [16]. Дискутабельним залишається питання про вплив способів введення препаратів — парентерально, у свічках або всередину. З огляду на системну дію НПЗП істотної залежності між шляхом введення і ураженням слизової оболонки ШКТ бути не повинне. Однак парентеральне введення препаратів при дії інших серйозних факторів ризику дає більш виражений ушкоджуючий ефект.

При НПЗП-гастропатії часто відсутня суб'єктивна симптоматика («німі» виразки). Даний феномен часто визначається не істинною відсутністю симптоматики, а її помірною вираженістю (анальгетичний ефект НПЗП) або тим, що скарги, пов'язані з основною хворобою, турбують пацієнта суттєво більше, ніж скарги з боку ШКТ.

Іноді НПЗП-гастропатії проявляються нудотою, блюванням, почуттям важкості в епігастрії, здуттям живота, анорексією та іншими диспептичними розладами. Навіть повна відсутність скарг не дозволяє виключити наявність серйозної патології [17].

Список літератури

1. Свінцицький А.С., Яременко О.Б., Пузанова О.Г., Хомченкова Н.І. Ревматичні хвороби і синдроми. — К.: Книга плюс, 2009. — 680 с.
2. Ткач С.М., Середа М.П. Современные подходы к профилактике и лечению НПВП-гастропатий // Сучасна гастроентерологія. — 2005. — № 3(23). — С. 66-71.
3. Шварц Г.Я. Анализ основных факторов риска гастротоксичности современных противовоспалительных препаратов // Укр. ревматол. журн. — 2007. — № 3. — С. 52-57.
4. Яременко О.Б. Рациональное применение НПВП с учетом желудочно-кишечного и сердечно-сосудистого рисков // Здоров'я України. — 2012. — № 8. — С. 37-38.
5. Aceclofenac. Almirall Prodespharma S.A. Barselona, 2013. — 120 p.
6. Быков В.Л., Исеева Е.А. Защитные механизмы покровного эпителия слизистой оболочки пищевода человека // Морфология.— 2006.— № 6. — С. 12-24.
7. Заячківська О.С. Значення NO-опосередкованого механізму у резистентності слизової оболонки стравоходу // Укр. мед. альманах. — 2016. — Т. 9, № 6. — С. 48-49.
8. Pilotto A., Franceschi N., Vitale D. et al. NSAID and coxib use by the elderly in general practice: effect on upper gastrointestinal symptoms and therapies // Gut. — 2014. — Vol. 53, Suppl. 6. — P. 119.
9. Дзяк Г.В., Степанов Ю.М., Гриценко В.І. Сучасний погляд на гастропатії, викликані нестероїдними протизапальними препаратами. Целекоксиб і стан секреторної функції шлунка // Сучасна гастроентерологія. — 2003. — № 1(11). — С. 4-10.
10. Ивашкин В.Т., Шептулин А.А. Эрозивно-язвенные поражения желудка и двенадцатиперстной кишки, обусловленные нестероидными противовоспалительными препаратами // Врач. — 2001. — № 4. — С. 22-23
11. Gastroenterologia i hepatologia kliniczna / Pod red S.J. Konturka. — Warszawa: Wydawnictwo Lekarskie PZWL, 2006. — 852
12. Шуба Н.М., Воронова Т.Д., Тарасенко Т.М. та ін. (2012) Нові аспекти патогенезу остеоартрозу та шляхи корекції. Укр. ревматол. журн., 47(1): 51–58.
13. Perry L.A., Mosler C., Atkins A. et al. (2014) Cardiovascular risk associated with NSAIDs and COX-2 inhibitors. US Pharm., 39(3): 35–38.

14. Asaka M., Kato M., Graham D.Y. Prevention of Gastric Cancer by Helicobacter pylori Eradication // Internal Medicine.— 2010.— Vol. 49, N 7.— S. 633—636.
15. Helin-Salmivaara A., Huupponen R., Virtanen A. Frequent prescribing of drugs with potential gastrointestinal toxicity among continuous users of non-steroidal anti-inflammatory drugs // Eur. J. Clin. Pharmacol. — 2015.— Vol. 61, № 5–6. — P. 425-431.
16. Hawkey C. Cyclooxygenase inhibition: between the devil and deep blue sea // Gut. — 2012. — Vol. 50. —P. 1125-1130
17. Свінцицький А.С., Яременко О.Б., Пузанова О.Г., Хомченкова Н.І. Ревматичні хвороби і синдроми. — К.: Книга плюс, 2006.

DIGITAL CLASS IS THE REQUIREMENT OF A NEW ERA

Bozhbanova Tolganay

Master of Pedagogic sciences
Teacher of Cambridge Line school
Shymkent, Kazakhstan

Many of us have witnessed the evolution of technology in today's classrooms throughout the years. There's been a lot written about digital classrooms and how schools are shifting from chalk-and-talk to click-and-learn.

Setting up a fun-filled yet well-organized virtual classroom as an online English teacher might be challenging. We may have a goldmine of ideas on how to prepare for classes and engage kids, but we're not sure which online products are right for the job.

When it comes to teaching English online, technology is critical to completing teachers' jobs, from class scheduling to storing materials to providing tests to students. Fortunately, today's online teachers have access to a wide range of tools, apps, and platforms.

Fortunately, there is now a wealth of software, apps, and platforms available to help online teachers improve their students' experiences while also making their jobs easier in the long term.

Every online teacher will want software that allows them to easily and rapidly communicate with their online students. Online teachers' software should incorporate video, the ability to share screens and use a whiteboard for education, as well as the ability to talk with their students. There are many software applications available, but some stand out for their quality, stability, and ease of use.

Below are some resources that teachers may find useful while striving to integrate technology into their classrooms, which are divided into five categories that are becoming increasingly relevant:

- You may use free software to run your online classes;
- Resources that increase involvement that are completely free;
- Tools that help you keep organized and productive for free;
- The most effective online evaluation tools;
- The best apps for designing and developing material;

We'll go through each one in detail and show you how it may benefit you as a teacher.

To run your online classes, you might use free software.

Every online teacher requires software that allows them to effortlessly and rapidly communicate with their online students. Online teachers' software should incorporate video, the ability to share screens and use a whiteboard for education, as well as the ability to talk with their students. Although there are many software applications available, several stand out for their quality, stability, and ease of use.

Google Classroom is a free online learning environment.

You can simply share and grade the assignments you provide your students using Google Classroom. Plus, because of their convenient connection system, if you currently use other Google services like Docs, Drive, or Calendar, everything will be linked.

Edmodo

Edmodo is a classroom management tool with lots of features. You can use their system to share content, provide real-time feedback, communicate with your students, and offer homework. Edmodo also allows teachers to contact with their students' parents, which is quite beneficial if you're teaching small children. You may also communicate with other teachers and share resources — a win-win situation!

WizIQ

Do you want to create your own online courses that students can take? This is the one for you: WizIQ! WizIQ not only provides a virtual classroom, but it also allows teachers to design their own professional-looking online courses, which they may then promote and sell — a win-win!

LearnCube

LearnCube is a user-friendly virtual classroom that includes a variety of essential features like virtual whiteboards, video recording, and personalized branding. You can also upload resources and lesson materials for your students.

Meet Google

Because of its interaction with Google's suite of other programs, such as Google Classroom and Google Drive, Google Meet for teachers is another popular software application for online teachers, virtual professors, and anyone conducting classes online.

- Google Drive is a cloud-based storage service;
- Users of Google Meet can take advantage of the following free services;
- Share your computer screen with your classmates;
- Make changes to your layouts;
- Up to one hour of group lessons;

In the chatbox, you can converse with other students. Also included are the standard capabilities of a virtual video conferencing platform. For free, anyone with a Google account can host a video meeting or virtual class with up to 100 students (participants) for up to 60 minutes. You may spend up to 24 hours with a student in one-on-one tutoring sessions.

GoToMeeting

According to its website, GoToMeeting "puts the class in online classrooms." Because of how they tailor their functions to suit teachers and students in an online class, they are an up-and-coming competitor to some of the larger video platforms.

- You can expect the following with their free account;
- Students' personal URLs for joining the class;
- Instant messaging, file sharing, and screen sharing are all available;
- Students have access to powerful mobile capabilities;
- The UI is clean and straightforward, but it has a lot of power;

Regrettably, their free version is fairly limited, but it will allow you to hold 40-minute classes/meetings with a maximum of three people. Independent teachers with

1-3 students and classes under 40 minutes would benefit from GoToMeeting free. Free resources to help you increase student engagement in your online classes. There are a plethora of free internet resources that can help you increase the interest in your online classes. However, the vast bulk of information is in the form of PDF worksheets, text-heavy documents, and antiquated javascript and HTML webpages.

Look no further than Boom Cards and Nearpod for strong and interactive resources that will help you create engaging lessons for your pupils.

Cards with a Big Bang

Boom Cards are interactive self-checking activities that provide students with immediate feedback on their responses.

This is how it works:

- You can either make your own Boom Cards or use pre-made decks from other teachers.
- You use the free fast play option and receive a URL to deliver to your students.
- Your students are presented with one question at a time and receive immediate feedback on their responses. They can correct their answers or simply toss the card.
- You may also use Boom Cards to differentiate instruction by assigning specific cards to specific students.

With the free version, you can only utilize the fast play option and you won't be able to track your progress, but you may upgrade at any moment to different price packages. The fundamental idea of Boom Cards is to come up with a unique technique to assess students while they are studying!

Nearpod

Teachers can use Nearpod to make every class interactive. Make those dull workbooks interesting and enjoyable. Alternatively, you can incorporate videos and other interactive content into your Nearpod lecture.

Let's take a look at how it functions:

- Go to Nearpod and sign up for a free account.
- Browse the Nearpod Library for thousands of classes or build your own.
- You simply add slides to your course as you would in any presentation program once you've created it.

Instead of merely posting text or images (which you can still do), Nearpod offers a variety of interactive features such as quizzes, polls, and games. After that, you simply give your pupils a code to enter and you're ready to start! The amount of storage and the number of students that can join at once change between the free and premium versions of Nearpod.

Tools that help you keep organized and productive for free

Look no farther than programs like Asana and Trello if you're a teacher seeking to keep organized with your students and the numerous tasks that come with teaching.

Asana

Asana is a powerful program that acts as your personal teaching secretary, allowing you to keep track of your activities, projects, and to-do lists in one place. Asana is a task management tool for teams, individuals, and anybody else who requires more control. Asana will appeal to teachers for a variety of reasons. To begin with, this software will take care of all of the numerous to-do and tasks that teachers must

manage. Teachers can employ Asana in a variety of ways in their classrooms, including:

- Creating lesson plan tasks with deadlines and reasonable subtasks.
- Keeping track of students' information, progress, and other vital aspects assisting teams of teachers in the management of projects that must be accomplished
- Create an online lesson plan that allows teachers to see which sections of the lesson have been finished and which have not .

This program is ideal for both traditional and online teachers who want to take control of their schedules by focusing on what matters most each day. Furthermore, if you are a teacherpreneur starting your own online teaching business, Asana will be your go-to spot to ensure that everything runs smoothly. Teachers will be able to create projects and tasks using a number of layouts with the free account.

Trello

Trello is a comparable online productivity program to Asana, however it has some differences. Trello is a project management solution that divides your projects into boards. It can tell you what's being worked on and where you stand in the completion process for your projects. Of course, you can use Asana to create to-do lists, tasks, and other similar capabilities.

The most effective online evaluation tools

Quizlet

Quizlet is a free platform that allows teachers to create flashcards, study materials, and interactive quiz games for their students. Quizlet is unique in that it may be used at any grade level and by anyone of any age! Quizlet's game-based feature is a hit with students, and you're helping them study for exams without even realizing it.

Let's take a look at how it functions:

- Study sets are created by you, the teachers, for your students.
- These study sets can be used as review tasks or as a quiz game to aid students in their test preparation.
- The student can log on and select a suitable study set, which may have been produced by the teacher or others.

That concludes our discussion. That is simple.

Quizlet, in my opinion, is beneficial to students since it allows teachers to:

- Differentiate instruction through the activities they develop. Because students will be working together, teach collaborative skills.
- Assist students in preparing for examinations and tests.

While Quizlet is a terrific free tool for teachers, it does have limitations and should be used as one of many resources available in your classroom.

Kahoot

Kahoot! is a game-based learning platform that allows teachers to design and share learning games or quizzes with their students in a matter of minutes. After you've created a Kahoot quiz or game, you'll share a simple access code with students so they can log in and play. Teachers can develop their own assessment games or use readymade lessons in the Kahoot library created by other teachers.

The following are the stages to creating magic in your virtual or online classroom:

Create - You can create your own Kahoot with photos and diagrams to make your questions more engaging and to help all players.

Play — Once the Kahoot has been created, teachers distribute the unique PIN to their students, who can then join using their own device from wherever they are. It's better to play it in a classroom or a virtual classroom with a group of people. Teachers can, however, give assignments that students can do at their own pace (i.e: homework or remote learning) Kahoots can be shared with the Kahoot community, allowing others to access your Kahoots.

Best apps for designing and creating content

As teachers, we are constantly in need of new ideas for our students, and it can be tough to find free tools that allow us to create high-quality content for our classrooms. Look no further than Canva and Google Slides for fantastic teaching tools.

Canva is a free application, with premium capabilities available for a fee, that allows you to design almost anything for your classroom. You may use Canva's free account to create and design all forms of content that looks professional and can be shared with your students in your virtual or physical classroom. Consider Canva to be your plug-and-play design assistant.

Is it required for you to do a presentation? Do you require a cover slide for a presentation?

Let's take a look at how teachers can utilize Canva to create lessons for their students for free.

Teachers might use Canva to create:

- Worksheets
- Plans for lessons
- Presentations
- Posters
- Backgrounds that are not real (for Zoom, etc.)
- Documents
- Resume for a teacher
- Infographics...and a whole lot more!

You don't need to look any further than Canva to design just about anything.

Google Slides is a presentation software.

While more limited than Canva, Google Slides is a simple, free application that instructors may use to create lessons, presentations, and content for their school.

Google Slides, which is part of the Google Suite of products, is a web-based presentation tool akin to PowerPoint or Keynote. You can use Google Slides for free and create unlimited presentations to use in your classroom with a free Google account. Simply create a new Google Slide presentation on Google Drive. You have the option of using one of their pre-made templates or creating your own.

After you've created your presentation template, you can add the following:

- Images
- Text\Audio\Video\Shapes
- Tables
- Charts

-Diagrams

Color, typeface, and all of the other aspects of a presentation program can be customized. You can have students develop their own presentations collectively or individually because it is part of the Google Apps package.

Google Slides could also be easily shared with others, or you can download them as PDF files.

While there are hundreds of free teaching tools for teachers available online, here are some of them to get you started and help you create compelling lessons, organize your busy teacher life, and running your online and virtual classes.

To summarize, every online teacher requires software that allows them to effortlessly and rapidly communicate with their online students. Online teachers' software should incorporate video, the ability to share screens and use a whiteboard for education, as well as the ability to talk with their students. There are many software applications available, but some stand out for their quality, stability, and ease of use.

We recognize the importance of using modern digital technologies to support teaching and learning, so that you may provide better learning experiences while also managing your classroom to save time and effort. You can now pick how you wish to integrate digital resources into your classroom to assist learning, administer your classroom, or facilitate online practice.

References:

1. Liguori, E. W., Winkler, C. (2020). From offline to online: Challenges and opportunities for entrepreneurship education following the COVID-19 pandemic. *Entrepreneurship Education and Pedagogy*. <https://doi.org/10.1177/2515127420916738>
2. Gregory, S. (2007). Virtual classrooms: learning in a virtual environment. Retrieved from <http://www.virtualclassrooms.info>
3. Dennen, V. P., & Hoadley, C. (2013). Technology and collaborative learning. In C. Hmelo-Silver, C. Chinn, C. Chan, & A. O'Donnell (Eds.), *The international handbook of collaborative learning* (pp. 389–402). New York: Routledge.
4. Larry Ferlazzo November 08, 2020. 10 Favorite Online Teaching Tools Used by Educators This Year <https://www.edweek.org/teaching-learning/opinion-10-favorite-online-teaching-tools-used-by-educators-this-year/2020/11>
5. Tim Gascoigne , March 16, 2021, 11 free teaching tools for online teachers <https://www.edweek.org/teaching-learning/opinion-10-favorite-online-teaching-tools-used-by-educators-this-year/2020/11>

ORGANIZATION AND FEATURES OF ONLINE EDUCATIONAL PROCESS FOR STUDENTS

Chernyukh Oksana

Ph.D., Associate Professor
Department of Bioorganic and
Biological Chemistry and Clinical Biochemistry
Bukovynian State Medical University
Chernivtsi, Ukraine

The educational process of today is provided by a symbiotic combination of online and classical learning process in classrooms. The effectiveness of such a combination is important not only during the quarantine, but also during the usual present mode and is the key to a quality educational process. Modern digital transformation of education and science requires comprehensive development and communication of numerous resources and competencies of teachers who ensure the conduct and quality control of education [1, 2].

The following elements should be noted in the structure of distance learning:

- work with the Moodle distance learning server of the university;
- tools for video conferences;
- distance learning courses via the Internet;
- additional links and information about web pages and sites;
- scientific and educational forums and blogs;
- e-mail of teachers and students to obtain and agree on the necessary information.

It is advisable to conduct an introductory information plan to get acquainted with the work in the university Moodle system in the first practical lesson for first-year students. This should be the first information regarding the space of segments of disciplines, searching for courses and registering for them, information on request, working with various test systems. This will not be difficult for the generation of young people who feel confident in the Internet, but need a skilled vertical and centripetal areas of work, both for the successful development of each student and their collective community [3].

Each teacher can get acquainted with the structure of the course in 10-15 minutes on a personal computer within their subject, give important advice and tips for successful and good work, advise electronic textbooks and additional sources of information.

This approach is necessary to build the self-education and independent learning process outside the university, which is an important step, that carry a significant percentage in the educational process. The student has the opportunity to select and determine the amount of material needed for self-preparation, the ability to review video and file materials him/herself.

Moodle is the basis of successful independent work of students, where in a certain sequence of created courses and subjects you can choose electronic textbooks and

applications, lecture courses with various formats of visualization of material to improve comprehension and perception, video simulation courses.

Students have the opportunity to deepen the study of topics, to obtain additional information on a particular issue, to work on selected topics in different formats.

In the modern educational process, final testing is a mandatory segment of successful completion of the course. A special place in the electronic network is occupied by preparation for training testing, which is the basis for the trial and final test of acquired knowledge. The structure of each topic contains the questions for self-control and test thematic tasks that allow the students assess the level of acquired knowledge themselves.

In addition to tests designed to assess the level of knowledge in one subject, an important role for training of specialists play integrated tests such as "Krok-1" and "Krok-2" that show the results of achievement of theoretical and practical levels of training in accordance to the SSQE system (single state qualification exam). Also the test tasks of professional orientation in English for the specialties "Medicine", "Dentistry" and "Pharmacy, Industrial Pharmacy"; "Step M" and "Step B" for the training of specialists "Nursing" and "Technologies of medical diagnostics and treatment" should be mentioned.

It should be noted that the structure of the tests complies with the requirements of the European educational standards. After the successful completion of studies and return to their home countries, students will have another final exam as a confirmation of the diploma and recognition at the state level of the title of specialist with higher education.

Such a conceptual structural approach and changes in the educational process create opportunities not only for the acquisition of theoretical and practical knowledge and skills, but also develop creative thinking to build a general competence approach and attitude to the educational process both in the presence mode and online learning.

References:

1. Dushchenko O. Distance course: features of development and use / Olha Dushchenko // Ukr. J. of Educ. Stud. and Inf. Technol. – 2020, Vol. 8(4), p.1-12. doi: 10.32919/uesit.2020.04.01
2. Golovchenko O. I. Integration of education and information resources of higher education when organizing self-study work of the future pharmacists in organic chemistry / O.I. Golovchenko // National Aviation University Series: Pedagogy, Psychology. 2020, №16. P. 44-53
3. Hantimurova I.N. Professional training of foreign students in the medical universities of Ukraine / N. I. Hantimurova, N. O. Fedchyshyn, Yu. A. Rudyak // Medical Education. 2019, 4. P.5-9.

CASE STUDY PROBLEM IN EDUCATION

Espergenov Aspandiyar

Student of Faculty of Economics, Management and Entrepreneurship
Karaganda University of Kazpotrebsoyuz

Makhayeva Assel

Master of Pedagogics
Karaganda University of Kazpotrebsoyuz

In order to reach professional heights in any activity today, it is necessary not only to have impeccable professional skills, but also to have competent speech, be able to manage the communication process and direct it in the right direction, think outside the box, be able to work and make decisions in critical situations, have the ability to comprehensively analyze the situation, have a baggage of ready-made solutions and methods of action. Most of these skills are included in the concept of communicative competence. The process of its formation in the conditions of real reality is irreversible, because all the changes taking place at the global level are connected with communication. Communicative competence is a key factor of professional success, which is above the professional quality in demand in the labor market, since it allows you to build interaction with communication partners at a qualitatively new civilizational level, which, in turn, affects the effectiveness of improving the results.

The purpose of this article is to prove that the active use of discussion methods contributes to the formation of communicative competence, but at the same time the sequence of their application should be taken into account, the task of this article is to determine at what stage of training the case study method should be applied.

The study of the case study method as a tool for the development of the students' value system, professional and life positions, accumulation of acquired knowledge and skills, for the self-development of students are engaged in S.Yu. Mychka and M.A. Shatalov, S.S. Hasanov, M.A. Dolgorukov, etc. [2]. According to S.S. Hasanov, the educational role of case technology is that by providing an ideological understanding of a particular reality, this technology will allow you to objectively assess the real situation, highlight the problem, take into account the interests of other people, establish contact with them, and influence their activities. This contributes to the formation of students' ethical and value-based attitude to the world, to people, to themselves. Working with the case allows updating existing knowledge and activating research activities [3]. M.A. Dolgorukov notes that the use of the method allows to increase cognitive interest in the studied disciplines, promotes the development of research, communicative and creative decision-making skills [4].

Based on the experience of his practice, Peter Exman, a lecturer at the American Institute of Business and Economics in Moscow, concludes that one cannot spend all his time just analyzing concrete examples, because this forms a stereotypical, biased approach to solving similar problems, and the student will not be able to rise to a higher

level of generalization. The cases show how economic theories are applied in practice; the value of such exercises, if they do not have a theoretical “filling”, is small [5].

V.I. Timokhov studies the problem of “learning” of the situation and changes in the teacher’s function. Despite the fact that the situation is real, students consider it in a different context, in a different time frame, resource constraints, and in a different measure of responsibility for the proposed solutions. And the teacher, instead of a transmitter of information, becomes an expert, a consultant in this field, and this imposes higher requirements on professional qualities [6]. Also he believes that the disadvantage of the method is the lack of professional cases, as a result of which there are difficulties in finding a suitable case on the subject. There is also a need to spend a lot of time on solving tasks.

The researchers note both the advantages and disadvantages of this method. As positive results of using this method are noted:

- development of value orientations and strengthening of life and professional position;
- development of the ability to adequately assess the current situation, determine range of problems;
- formation of ethical attitude towards the world, people and ourselves;
- improving the development of acquired knowledge in practice;
- increasing interest in the material being studied.

Negative results include:

- despite the truthfulness of the situation, it is educational;
- formation of a stereotypical solution to the proposed problems;
- the difficulty of finding a case suitable for the subject.

In our opinion, the concept of discussion, which underlies this method, determines its pros and cons of use in the educational process.

The discussion method is a type of group methods of active learning based on communication or organizational communication of participants in the process of solving educational, educational and professional tasks, therefore they are studied both in psychology, pedagogy and sociology. The main feature of discussion methods is organization, they cannot be spontaneous [7].

Discussion (from lat. *discussion* – consideration, research) - discussion of a controversial issue, problem. An important characteristic of a discussion that distinguishes it from other types of dispute is reasonableness. Discussing a controversial (debatable) problem, each side, opposing the opinion of the interlocutor, argues its position. A discussion on the definition of Paul L. Soper is an exchange of views on an issue in accordance with more or less defined rules of procedure and with the participation of all or only some of those present at the meeting [8]. According to Alexander Ivin, a discussion is a dispute aimed at achieving the truth and using only correct methods of conducting a dispute. Discussion - discussion by competent persons of any controversial problem at a meeting, symposium, in print, in conversation, in the classroom of a seminar, in order to establish ways of its reliable solution. Today, various discussion methods are often used in the educational process.

Discussion methods of teaching give opportunity to overcome stereotypes of thinking and behavior. They form the speed, accuracy and originality of thought. They

create a rich imagination, train self-control, mobility, innovation and self-confidence. Such classes in the content aspect complement the knowledge of the disciplines of the university, they contribute to improving the effectiveness of the learning process, escalating students' interest in the course content.

Let's consider the features of the application and the history of the emergence of such a debatable method as a case study. The case study method is referred to as debatable teaching methods, since there is a moment of discussion when solving tasks.

Cases most fully help in the formation of the practical component of the worldview and communicative competence. The term "case study" literally translates from English as the study of a case. The International Dictionary of M. Webster gives the following definition of a case study: a published report about a person, group or situation that has been studied over time; a situation in real life that can be considered or studied to learn about something.

Case study (case method) - an example taken from business, is not just a true description of events, but a single information complex that allows you to understand the situation. The purpose of the method is to force participants to try probable and acceptable solutions in the proposed specific situations and choose an appropriate form of behavior [9].

Foreign scientists identify three key approaches to the application of the case study method.

The Harvard Approach

The history of the case study method began with Harvard Law School, and Christopher Columbus Langdell is considered a pioneer in its use. Langdell was a graduate, and later dean, of the Harvard Law School. He was the first to introduce the method of case studies in the classroom, and also released a collection of educational materials - case studies.

Now there are three schools at Harvard that actively build their learning process on the case method: law, medical and business. The university is considered a propagandist of the case study. Basically, practical classes are the solution of cases. On average, a student analyzes about 700 of these tasks during his studies. About 350 new cases are developed at Harvard every year.

Case characteristics:

- the case consists of 10-25 pages of text and 5-10 pages of additional information;
- describes real organizations and their real problems;
- the student becomes the main character in the situation;
- the case does not contain the full amount of information.

As an example, we can consider a case that tells about the problem of reducing the number of customers at chain stores due to the appearance of online stores.

The case is based on a real situation. The problem is described on behalf of the daughter of the founder of this chain of stores Bertice. The case allows you to fully immerse yourself in the problem and feel like the main character of the events. The student has no specific data about the company, about sales, there are no statistics. The case seems to push the student not to approach the problem in a standard way.

European approach

In 1947, Max Gluckman used the case method for the first time at the University of Manchester. In 1965, a business school was opened at the University of Manchester, where the case method was used. In these cases, the description of the situation is more concise, and the decision is made during a group discussion. Also, university students are arranged to practice in firms that have encountered any problem. Young specialists are invited to find a solution to the problem and achieve the implementation of the solution they found.

The example of the case tells about the crisis in the opera house. The smaller volume is the only difference between the European case and the Harvard case.

The Chicago Approach

In parallel with Harvard, the Chicago School of Sociology developed the method of studying the situation. Robert Ezra Park (Robert Ezra Par) in 1916 began to study the city as a social environment, where he applied the case study method. Methodically, a feature of the Chicago School was the attraction to empiricism. Its representatives [N. Andersen, R. Mackenzie, E. Hughes, W. Thomas, F. Znanetsky, etc.] defined case studies as non-quantitative studies focusing on the history and context of events, avoiding generalizations and focused on understanding social life through the representations of actors. The key methodological point of the case study was the reliance on qualitative methods of collecting and analyzing empirical material. Ernest Watson Burgess, one of the founders of the Chicago School, ranked the case method among the main strategies of empirical research. The Chicago case tells about the Organic Valley, which is engaged in the production of various dairy products and organic products. The case is significantly different from the previous ones. The document describes the detailed history of the valley's development, strategic goals, mission, valley structure, performance indicators, standards and certification, customer feedback, job building, statistics. A complete analysis of the enterprise is given. This case can be called a mini-study.

Today, business case solving championships are held in Kazakhstan, case clubs are organized. Recently, teachers have begun to introduce interactive teaching methods, including case studies, into practical classes.

A distinctive feature of the use of the case method in Kazakhstan is that this method is not used systematically, but on a case-by-case basis. If at Harvard school most of the practical training is based on this method, then in Russian universities the use of a case study depends on the desire of the teacher.

The necessity of using the case study method is not in doubt today. It is an effective method of education, but only if its application is a system of practical training. In Russia, there is a positive trend in the situation with the use of the case method. But, unfortunately, the technology is not applied systematically. And, as a result, it often does not bring the expected result. At the same time, the method itself is an effective tool for the formation of students' communicative competence. However, the use of this method in junior courses significantly reduces its effectiveness due to the fact that students of 1-2 courses are just learning:

- express your thoughts clearly;

- feel confident in any communication: making a presentation, a report, during debates, disputes, exams, etc.;
- be able to speak eloquently, fascinatingly;
- own your voice;
- have public speaking skills.

Thus, they are not yet ready for independent competent presentation of the material, their knowledge in the subject area is not yet deep and systematic, students do not yet have a clearly formed professional position.

In the senior undergraduate courses, the use of the case study method is possible, but with certain limitations. For example, only on a specific topic of the lesson. The second stage (3rd-4th year-bachelor's degree) includes the possession of the following competencies:

- ability to structure speeches;
- the ability to effectively use the technology of transmission of content and sequence of presentation:
 - knowledge of the characteristics of the audience;
 - knowledge of the interests of the audience and the ability to speak its language;
 - knowledge of the features of visual perception (techniques for working with slides);
- knowledge of the technique of answering questions: determining the listener's intention, methods of avoiding conflict.

The use of the case study method in group classes in the master's degree, in our opinion, is the most productive. This is due to the fact that in the master's program, the student already acquires the following competencies:

- ability to identify and overcome communication barriers;
- business communication skills: techniques and techniques of effective communication;
- knowledge of logical and psychological techniques of polemical communication;
- the ability to recognize aggressive, passive and manipulative behaviors and successfully counteract them;
- the ability to defend their interests without conflict.

This is exactly the set of communicative competencies that allow us to talk about the formation of communicative competence as the ability of a specialist to solve a certain class of professional tasks.

According to E.E. Chepurnaya, a case study is the best method of teaching students, which contributes to the expansion of horizons and the level of education at the master's degree stage, since when solving cases, students can develop the most important skills necessary to resolve various issues related to future work and communication with people.

In the modern educational process, postgraduate studies are also a stage of study, but this is a stage at which a bias towards self-education is made. At the end of this stage, a graduate student should have such competencies as situational analysis, which is aimed at developing critical thinking, forming the interest of students in the very process of acquiring knowledge in problematic situations. The use of the case study method at this stage is already redundant and will no longer bring the expected results,

we can only say that a graduate student can prepare cases himself in the field of his subject activity.

So, the analysis of the content features of the use of the case study method in Kazakhstan and abroad gives us an idea that this method is mandatory for use in the educational process, but provided that it is used primarily when studying in a master's degree. In our opinion, the most effective use of the case study method can be achieved at the third stage, the master's degree stage, since the student already has the necessary communicative competencies and professional skills to solve cases in his specialty. This stage, as a rule - is a stage of professional certainty, the student knows the "rules of the game". The formed competencies allow you to work professionally and, most importantly, creatively to gain knowledge and meet your personal goals.

Since case studies are real cases from the life of any companies, it will be interesting and useful for a person who already has professional skills and abilities to "hone" them in practice.

References

1. Lukyanova N.A. Formation of communicative competence in the context of the globalization of the professional field // Russian School of Public Relations. - 2018. - № 2. - P. 190-193.
2. Mychka S.Yu., Shatalov M.A. The use of the "case study" method in the system of secondary vocational education // Smalt. - 2014. - № 5. - P. 113-114.
3. Hasanova S.S. Case technology in the practice of higher education // Innovation management: theory, methodology, practice. - 2019. - № 7. - P. 153-157.
4. Dolgorukov M.A. The case-study method as a modern technology of professionally-oriented training. URL: <http://www.evolkov.net/case/case.study.html> (accessed: 02/03/2022).
5. Bagirova I.H., Burykhin B.S. Case study as an interactive method in the education of economics students in the process of studying the discipline "personnel management" // Bulletin of Tomsk State University. Economy. - 2012. - № 3. - P. 118-129.
6. Timokhov V.I. Case: a means of mass education. URL: <http://www.trizland.ru/trizba/articles> (accessed date: 02.03.2022).
7. Kilpikova O.V., Ovcharenko V.A. Discussion methods of active learning // Problems and prospects of education development in higher education. - 2020. - № 16. - P. 22-25.
8. Soper P.L. Fundamentals of the art of speech. - M.: Phoenix, 2013- 448 p.
9. Adonina N.P. Case study: History and modernity // Higher education today. – 2012. – № 11. – P. 43–48.

DEVELOP OF A TRAINING SYSTEM FOR TEACHING MATRIX INVERSION

Gachechiladze Lia

Ph.D., Associate Professor
 Georgian Technical University

Samkharadze Roman

D.Sc., Professor
 Georgian Technical University

Abstract. *The article proposes the training system, developed for the improvement of the teaching process of the topics of higher mathematics, in particular, for the teaching of matrix inversion. The use of a training system considerably increases the quality of the higher mathematics training processes and makes it easier for the students to learn of the mentioned topic.*

Keywords: *computer training, inverse matrix.*

INTRODUCTION

Inverse matrices, like determinants, are generally used for solving systems of mathematical equations involving several variables [1,2]. It is known that the product of a matrix A and its inverse A^{-1} is the identity matrix E :

$$AA^{-1} = A^{-1}A = E$$

As an example of how a 2x2 matrix is calculated, suppose that it contains the letters a, b, c, d:

$$\begin{pmatrix} a & b \\ c & d \end{pmatrix}.$$

Table 1 shows the inverse of the 2x2 matrix.

Table 1. The inverse of the 2x2 matrix.

	Column 1	Column 2
Row 1	$d / (a * d - b * c)$	$b / (b * c - a * d)$
Row 2	$c / (b * c - a * d)$	$a / (a * d - b * c)$

Let us give a few examples for the 2x2 matrix, which are used in the training system:

a) $\begin{pmatrix} 3 & 5 \\ -6 & 2 \end{pmatrix}$, b) $\begin{pmatrix} -9 & 5 \\ 7 & 8 \end{pmatrix}$, c) $\begin{pmatrix} 1 & -9 \\ -3 & 7 \end{pmatrix}$.

Solve the first example:

a) $d / (a * d - b * c) = 2 / (3 * 2 - 5 * -6) = 0,056$;

$b / (b * c - a * d) = 5 / (5 * -6 - 3 * 2) = -0,139$;

$c / (b * c - a * d) = -6 / (5 * -6 - 3 * 2) = 0,167$;

$a / (a * d - b * c) = 3 / (3 * 2 - 5 * -6) = 0,083$.

We got an inverse matrix:

$$\begin{pmatrix} 0,056 & -0,139 \\ 0,167 & 0,083 \end{pmatrix}.$$

The product of this matrix and its original matrix gives the identity matrix:

$$\begin{pmatrix} 1 & -5,55 \\ 0 & 1 \end{pmatrix}.$$

Now let's give some examples for the 3x3 matrix, which are used in the training system:

$$a) \begin{pmatrix} -2 & 3 & 4 \\ 7 & 5 & 8 \\ 1 & 1 & 9 \end{pmatrix}, b) \begin{pmatrix} 4 & -5 & -7 \\ 5 & 8 & 1 \\ 4 & 3 & 2 \end{pmatrix}, c) \begin{pmatrix} -9 & 6 & 6 \\ 1 & 2 & -4 \\ 0 & 1 & -5 \end{pmatrix}.$$

Solve the first example. We got an inverse matrix:

$$\begin{pmatrix} -0,16 & 0,099 & -0,017 \\ 0,238 & 0,095 & -0,19 \\ -0,009 & -0,022 & 0,134 \end{pmatrix}.$$

Product of this matrix and its original matrix gives the identity matrix:

$$\begin{pmatrix} 1 & -1,25 & 1,11 \\ 8,327 & 1 & 0 \\ -1,388 & 2,776 & 1 \end{pmatrix}.$$

Now let's give some examples for the 4x4 matrix, which are used in the training system:

$$a) \begin{pmatrix} 3 & 4 & 1 & -5 \\ 8 & -8 & 7 & 8 \\ 9 & 0 & 1 & 3 \\ -9 & 0 & 6 & 7 \end{pmatrix}, b) \begin{pmatrix} -7 & 1 & 6 & 0 \\ 6 & 6 & -8 & 0 \\ 3 & -3 & 1 & 5 \\ 11 & 13 & -14 & 18 \end{pmatrix}, c) \begin{pmatrix} 4 & -5 & -7 & -10 \\ 6 & 8 & 1 & 12 \\ -5 & 3 & 2 & 14 \\ -4 & -19 & -3 & 17 \end{pmatrix}.$$

Solve the first example. We got an inverse matrix:

$$\begin{pmatrix} 0,20 & 0,01 & 0,06 & -0,02 \\ 0,04 & -0,10 & 0,15 & 0,08 \\ 0,16 & -0,08 & -0,07 & 0,05 \\ -0,11 & -0,05 & 0,15 & 0,06 \end{pmatrix}.$$

Product of this matrix and its original matrix gives the identity matrix:

$$\begin{pmatrix} 1 & 5,55 & 1,11 & -5,55 \\ 1,11 & 1 & 0 & 0 \\ 0 & 0 & 1 & 2,77 \\ 3,33 & 1,66 & 0 & 1 \end{pmatrix}.$$

A training system has been developed to facilitate the teaching process of matrix inversion. Tasks are divided into three levels according to difficulty. The first level involves calculating the inverse matrices for 2x2 matrices. The second level involves calculating the inverse matrices for 3x3 matrices, and the third level - for 4x4 matrices.

The first window of the developed training system is shown in Fig. 1. At the first level, the student is given four tasks to solve. To move to the next level he must solve any - three. The number of tasks at each level and the number of tasks required to move to the next level may be different and pre-determined by the course's lead professor. The computer uses a random number generator to generate a matrix. The corresponding numbers will appear on the screen.

The student chooses one of the tasks, solves it, and enters the result of the

calculation in the "Answer" field of this task. To check the correctness of these results, he clicks the "Calculate" button. If the answer is correct, the corresponding message will appear on the screen, the number of correctly solved tasks will be displayed and the student will start solving another task. The corresponding message will appear on the screen if the answer is incorrect. In this case, the student clicks the "Correct answer" button to see the correct result or can resolve this task, or solve another task, and then returns to solve this task again. At each level of difficulty, the student can change the values of matrix elements of any task and resolve it, if desired he can solve all tasks.

The software system counts the number of correctly solved tasks, and as soon as it equals the number needed to move to the next level, the "Next Level" button is activated. Clicking on it opens the next level window, which displays the corresponding tasks for that level.

The learning process ends when the student solves the required number of final-level tasks. As a result, it will be considered that he has mastered the issues to be studied well.

The first level
There are 4 tasks on these level

0 tasks solved To move to the next level, you need to solve 3 tasks

Matrix	Enter the answer	Reverse matrix	Matrix	Enter the answer	Reverse matrix
3 5	<input type="text"/> <input type="text"/>	<input type="text"/> <input type="text"/>	-9 5	<input type="text"/> <input type="text"/>	<input type="text"/> <input type="text"/>
-6 2	<input type="text"/> <input type="text"/>	<input type="text"/> <input type="text"/>	7 8	<input type="text"/> <input type="text"/>	<input type="text"/> <input type="text"/>
<input type="button" value="Calculate"/>			<input type="button" value="Correct answer"/>		
Matrix	Enter the answer	Reverse matrix	Matrix	Enter the answer	Reverse matrix
1 -9	<input type="text"/> <input type="text"/>	<input type="text"/> <input type="text"/>	2 -3	<input type="text"/> <input type="text"/>	<input type="text"/> <input type="text"/>
-3 7	<input type="text"/> <input type="text"/>	<input type="text"/> <input type="text"/>	8 6	<input type="text"/> <input type="text"/>	<input type="text"/> <input type="text"/>
<input type="button" value="Calculate"/>			<input type="button" value="Correct answer"/>		
					<input type="button" value="Next level"/>

Fig.1. The first window of the training system.

Thus, a training system has been developed that will enable students with a variety of intellectual abilities to maximize their potential in the process of studying the issue of finding an inverse matrix. This, in turn, will refine the process of teaching higher mathematics and increase students' interest in this discipline.

References:

1. R. Samkharadze, L. Gachechiladze. DEVELOPMENT OF A TRAINING SYSTEM FOR TEACHING THE CALCULATING OF THE INDEFINITE INTEGRAL. International Scientific Conferences. Research and Practice. 25.06.2021. Conference proceedings. Lardy Publishing House Paris, France, 2021. P. 145-148.
2. Samkharadze R., Gachechiladze L. DEVELOPMENT A TRAINING SYSTEM FOR TEACHING THE CALCULATING OF A FUNCTION'S DERIVATIVE. International Scientific Conferences. Research and Innovation. 26.03.2021. Conference proceedings. Yunona Publishing. New York, USA. 2021. – P. 198-202.

USING WEB QUESTS IN HIGHER EDUCATION

Gulnara Karbozova

Ph.D. Associate Professor

Head of the Department of English Linguistics

South Kazakhstan University named after M.Auezov

Shymkent, Kazakhstan

Kuralay Toktarbekkyzy

Master student

South Kazakhstan State Pedagogical University

Shymkent, Kazakhstan

ABSTRACT

This paper describes how to incorporate WebQuest technology into the process of completing assignments in a high school English lesson. The purpose of this article is to investigate language learners' perceptions of the WebQuest website design, project stages, and general thoughts about the impact on learning outcomes and motivation. This article will present information about the participants, tools, research model, and assumptions.

Keywords: WebQuest, computer-mediated communication, the Internet, distance learning.

To begin, what exactly is WebQuest technology? Literacy is simply not enough in today's world, as we all know. As a result, in an era of increasing information flow, shaping mental abilities and developing students' abilities and talents have become the primary task of our modern teacher. Nowadays, the goals of education compel us to select teaching methods and forms of work organization that promote active learning. They develop the ability to learn: to find necessary information, to use various information sources, to memorize, to think, to evaluate, to make decisions, and to self-organize in the workplace. As a result, the use of computer technology in education opens up new possibilities in both teaching methodology and knowledge development and improvement.

WebQuest in Pedagogy (WebQuest) is a problem task with role-playing elements that use Internet information resources to complete. This means that the teacher compiles the tasks, selects the information they can find on the Internet, and provides relevant links to the students. All of this is saved in any web resource that has been created and structured as a web quest. Students complete the web quest tasks, which can be completed in groups or individually, and then present their web pages or other creative work on the topic in electronic, printed, or oral form.

WebQuests can be used for both short-term and long-term projects. The goal of short-term projects is to gain knowledge and integrate it into one's knowledge system. A short-term WebQuest can be completed in one to three sessions. Long-term WebQuests aims to broaden and clarify concepts. At the end of a long-term WebQuest, the student should be able to analyze their knowledge in depth, transform it, and be

familiar enough with the material to create tasks to work on the topic. Work on a long-term WebQuest can last anywhere from a week to a month (a maximum of two).

The WebQuest was used as the main assignment for second-year students specialising in two foreign languages during their master's research internship at M.Auezov South Kazakhstan University. The participants in the study were with a low Intermediate level of English. Only three students considered their level of language to be Upper-Intermediate.

We decided to create a short WebQuest on the topic of "The History of Famous Entrepreneurs" as an additional task to help students improve their grammar, listening, reading, and speaking skills.

The task we created included the following elements, as with other web quests:

An introduction that clearly describes the main roles of the participants or the scenario of the quest, a preliminary work plan, and an overview of the entire quest.

A central task that is clear, interesting, and workable. A well-defined self-study outcome.

A description of the work procedure to be followed by each quest participant when completing the task independently (steps).

A description of the evaluation criteria and parameters for WebQuest. The evaluation criteria are determined by the type of learning tasks that are completed in the quest.

It is critical to provide rubrics for evaluation so that students can self-assess their results as well as understand how the teacher did it.

Guidelines for an action show how to organize and present the information gathered. These can be guiding questions for organizing learning activities.

Conclusion, which summarizes the experience gained by the participants as a result of their independent work on the web quest.

In developing the evaluation form, the most relevant evaluation criteria that are appropriate to the type of task, objectives, and activities and equally take into account: achievement of the stated objective; quality of work; quality of work process; content; task complexity. Grading scales, such as three-point, four-point, and five-point scales, were established in accordance with the tasks. The assessment parameters were also prepared, beginning with a description of the ideal variant of the task and progressing to a description of potential deficiencies in the performance of each criterion.

The following studies were carried out to complete the assignment. First and foremost, the students thoroughly enjoyed participating in WebQuest. This increased the learners' enthusiasm in learning a foreign language by making the exercises more intriguing and varied. The study used a descriptive survey strategy since the individuals were easily accessible to the researcher. This study can be defined to obtain extensive information and to indicate what areas of future research should be investigated. The questionnaire 'Effectiveness of the WebQuest Project' and nine open-ended questions were used in the quantitative section of the study. The open-ended questions were also used in focus group interviews to gather detailed information. The questionnaire was adapted from Köse (2007). Some changes were made to meet the needs of the study. These modifications centered on the perception of the WebQuest project's contribution to the language learning process.

In addition, the quantitative method was used to answer research questions about learners' perceptions of the WebQuest website design, the stages of the WebQuest project, working together in a group or individually, and the impact on language learning achievement. The first section of the questionnaire included ten items designed to collect demographic information from participants. The second section of the questionnaire included 10 items relating to overall design and grammar, four items relating to navigation and user-friendliness, and five items relating to technical issues. The third section of the questionnaire also had ten items, including an introduction, a task, a process, three items for resources, three items for evaluation, and three items for the conclusion. The final section of the questionnaire included five items about working together in a group or individually, and six about their accomplishments in learning a foreign language. The items in this study were coded as "strongly agree" (5), "agree" (4), "neutral" (3), "disagree" (2), and "strongly disagree" (1).

In order to collect detailed information in the qualitative section, the participants were asked eight open-ended questions. These questions primarily focused on the students' suggestions for improving the WebQuest application.

The platform *grammar.ly* was chosen as the development environment for the WebQuest application by its ease of use and accessibility. This WebQuest aimed to improve students' reading and listening skills in terms of language learning. Furthermore, learners were introduced to new vocabulary through the use of authentic web materials and had the opportunity to practice grammar rules and vocabulary that they had already learned. The application could be accessed by two types of users: administrators/teachers and students. The teacher had the ability to create and add new users to the system, also assign different roles to students, and switch students' groups and roles. She could also see each student's results at different stages of the process or as a whole on one page. Students could use their names as usernames and passwords to access the site. If they wanted, they could change the passwords later. Students could save their responses, participate in an online discussion, post messages, and write paragraphs on the website. They could also see the posts and paragraphs of other members of the group. The researcher/teacher established a Facebook group to provide students with immediate assistance and guidance. Before WebQuest started, the teacher and nearly all of the students had Facebook accounts. The students had the opportunity to discuss each step of the process as well as ask the teacher and their peers any questions they had about the research's specifics. As a result, there was almost no time for the project in class. As long as they have basic computer literacy, any teacher whose goals and student profile meet the requirements can use this web quest in their language classes. Using the model presented, similar sites can be created.

The use of non-standard forms of work in foreign language classes has been shown to help solve problems in the process of teaching intercultural professional communication. The incorporation of modern pedagogical technology into the educational process, as well as the refusal of traditional forms of control, allowed for the diversification of the educational process, making it not only more lively and interesting, but also forming in students a positive emotional attitude toward the learning process.

Quest technology allows us to assess not only the volume of material mastered by students in foreign language classes, but also their ability to apply that material to achieve the set goal in the process of intercultural professional communication. Changing habitual activities through the incorporation of modern technologies in the educational process contributes to the acquisition of solid knowledge, allows students to demonstrate initiative and self-confidence, as well as develop positive inner motivation to learn a foreign language and the formation of future professionals' professional culture.

Throughout the world, educational institution is not the primary source of information for students. At best, it assists the learner in locating the knowledge in which he or she is interested. We truly think that this technology can be used in any lesson in any discipline because WebQuest is a wonderful stimulus for creativity and development, for discovering new ideas and inspiration for further exploration and experimentation, not only for students but also for teachers. Nowadays, educational goals force us to choose educational methods and forms of work organization that promote an active learning process, which develops the ability to learn: to search for necessary information, to use various information sources, to remember, to think, to judge, to solve, and to organize oneself for work. This is why the use of computer technology in education opens up new possibilities for educational methods as well as mastering and improving knowledge.

References

1. Быховский Я. С. Образовательные веб-квесты // Материалы международной конференции "Информационные технологии в образовании. ИТО-99". - <http://ito.bitpro.ru/1999>
2. Николаева Н. В. Образовательные квест-проекты как метод и средство развития навыков информационной деятельности учащихся // Вопросы Интернет-образования. 2002, № 7. - http://vio.fio.ru/vio_07
3. Dodge B. Some Thoughts About WebQuests. 1995-1997. - http://webquest.sdsu.edu/about_webquests.html
4. March T. What's on the Web? Sorting Strands of the World Wide Web for Educators. 1995-2001. - <http://www.ozline.com/learning/webtypes.html>
5. March T. Working the Web for Education. Theory and Practice on Integrating the Web for Learning. 1997- 2001. - <http://www.ozline.com/learning/theory.html>
6. The WebQuest Page. Reading and Training Materials. 1998-2005. <http://webquest.sdsu.edu/materials.htm>
7. Prapinwong, M. (2008). Constructivist Language Learning through WebQuests in the EFL Context. Available online at: <http://i3.makcdn.com/wp-content/blogs.dir//121285/files//2011/05/cnostructivismnwebquest.pdf>
8. Puthikanon, N. (2009). Examining Critical Thinking and Language Use through the Use of WebQuests in an EFL Reading Class. Available online at: <http://gradworks.umi.com/33/90/3390298.html>

CONCEPTUAL APPROACHES TO PREPARING FUTURE TEACHERS TO WORK WITH CHILDREN WITH DISABILITIES

Samarkhan Ayazhan Samarkhankyzy,

Master student

"7M01101-Pedagogy and psychology"

Ablaikhan

Kaz UIR and WL, Almaty, Kazakhstan

Abstract: The article examines the conceptual approaches (competence, activity, acmeological approach) used as necessary conditions in the formation of the readiness of future teachers to implement inclusive education, reveals the essence of the concept of "social activity", in relation to student youth, describes the student age, which is characterized by the highest social activity and a fairly harmonious combination of intellectual and social maturity, it talks about the importance of the acmeological approach in the process of preparing a future teacher to work with children with disabilities, as well as a number of indicators of social maturity of a young man within the framework of acmeology and the role of social practice carried out by students in the development of an educational program.

Keywords: inclusive education, "social activity", children with disabilities, children with special needs, acmeological approach.

In Kazakhstan, inclusive education is regulated by the Constitution of the Republic of Kazakhstan, the law "on education", the law "on social protection of persons with disabilities in the Republic of Kazakhstan", as well as the Convention on the rights of the child and Protocol No. 1 of the European Convention for the protection of Human Rights and fundamental freedoms".

State normative legal documents (Law No. 345-II dated 08.08.2002" on the rights of the child in the Republic of Kazakhstan"; Law No. 39-III Sam dated April 13, 2005" on social protection of disabled people in the Republic of Kazakhstan"; state program for the development of education of the Republic of Kazakhstan for 2011-2020). Approved by the decree of the president of the Republic of Kazakhstan dated December 7, 2010 No. 1118; "On amendments and additions to the order of the Acting Minister of Education and science of the Republic of Kazakhstan dated December 29, 2003 No. 787 "on approval of the list of types and types of special educational organizations, the required number of places in educational organizations for persons in need of special education"; Law No. 343 of July 11, 2002" on social and medical-pedagogical Correctional support for people with disabilities") sets the task of modern Kazakh education to create a school capable of full implementation of inclusive education, to train teachers who have deep knowledge of medical-biological and psychological-pedagogical knowledge and understand the specifics of education, as well as to solve the problems of developing children with disabilities who are professionals who are ready and capable of implementing inclusive education [1].

Inclusive education (Fr. *inclusif-lat.* include-summarize, add, draw) is one of the processes of transformation of general education in modern society, based on the understanding that disabled people can (and should) be involved in society. This transformation is aimed at creating conditions for access to education for all people, including ensuring access to education for children with disabilities. Inclusive education is aimed at developing a methodology that is aimed at Children and recognizes that all children are people with different learning needs. Inclusive Education strives to develop an approach to teaching and learning that is flexible enough to meet different learning needs.

Today, it is particularly important to encourage future teachers to work with disabled children. Obstacles to the formation of this process are objective factors, such as the incorrect attitude of a significant part of society to patients with physical disabilities and the lack of kindness and tolerant attitude to children with disabilities among the younger generation.

According to experts, children with disabilities often experience a reassessment of their abilities, abilities, knowledge and position in the group, which is expressed in an insufficiently high level of requirements. With this group of children, a teacher is needed:

- creating an atmosphere of safe self-knowledge;
- formation of a clear attitude to your health;
- help the child determine the limits of permissible psychophysiological costs;
- teach to ask for help if necessary, do not feel false shame;
- formation of a compensatory mechanism in the child that allows him to successfully overcome the difficulties of socialization [2].

In this case, it is necessary to take into account the role of the child's family, which can be a powerful factor in the development of the personality of a disabled child and emotional and psychological support, as well as an additional source of mental trauma and related various personality disorders: neuroses, psychoses, psychosomatic diseases and behavioral abnormalities. This is due to the system of pedagogical education, which is due to the fact that a person working in an educational organization and a future teacher will receive timely and high-quality assistance in organizing work with children with disabilities. Special attention should be paid to the deontological training of the future teacher, which contributes to the formation of a system of socio-moral norms that determine personal and professional (for teachers) values (legal, ethical, aesthetic, etc.) and behavior.

Based on the fact that readiness for action is related to such a characteristic of a specialist as competence, a necessary condition for the formation of readiness for the implementation of inclusive education in the future is the use of a number of conceptual approaches: competence, activity and acmeological.

State educational standards of Higher Education justify the need to implement a competence approach in the system of Professional Training. According to N. A. Selezneva, the use of a competency-based approach "contributes to overcoming traditional cognitive orientations of higher education and leads to a new approach to the content of education, its methods and technologies" [3]. This approach can preserve cultural, historical, and ethnosocial values if the competencies underlying it are

considered as a complex individual, including intellectual, emotional, and moral components.

It should be noted that the mechanism of competence formation differs from the formation of academic knowledge, so the peculiarity of the competence approach is mainly the organization of the educational process aimed at teaching, active and independent assimilation of theoretical and applied knowledge by students. This, in turn, contributes to the personal significance of education for the future teacher. It is impossible to "give" it, they must receive it in the process of active cognitive independent activity: educational, "quasi-professional" and professional [4].

The foundations of the method of activity in the psychology of personality are laid in the works of a number of scientists (B. G. Ananyev, L. S. Vygotsky, A. N. Leontiev, S. L. Rubinstein), who consider the individual as a subject of activity formed in the process of activity, determining the further nature of this activity.

The essence of the method of action lies in the following rules:

- activity is the main source of personality formation and a factor of its development;
- in the course of active activity, a person learns the content of social and professional experience accumulated by humanity;
- provides an opportunity to consider the specifics of the activity of teachers and students in interaction in education.

The formation of readiness of future teachers-students to implement inclusive education is dialectically connected with their social activity. Social activity in pedagogy is associated with the concept of "social activity".

In the pedagogical dictionary, social activity is "an active attitude of a person to the life of society, in which he acts as the initiator and guide of the norms, principles and ideals of this society or a certain class; a complex moral volitional quality of the individual" [5]. Social activity in relation to student youth is associated with many scientists (G. P. Ivanova and E. F. Shakirova, G. N. Penin, I. N. Hafizullina, etc.). B.) is understood as a stable integrative quality, the formation of which in the process of interaction of a person with the social environment in social activity, as a result of the assimilation and application of social experience in practice and socialization of the subject with the social environment in social activity; changes in the social environment and the subject of interaction (their acceptance of responsibility); the property of the social subject (integrative, moral-will quality); mastering the laws of society, culture, social experience and their use in practice; the manner of behavior of the social subject; internal readiness for action (socially useful activities); the subject's manifestation of non-standard activity (energetic initiative, initiative); the active attitude of a person to life in society, etc.

Student age, according to B. G. Ananyev, is a sensitive period for the development of the main sociogenic potential of a person. At this age, a person is characterized by the highest social activity and a harmonious combination of intellectual and social maturity. Therefore, in the process of preparing a future teacher for work with children with disabilities, there is an acmeological approach. Within the framework of acmeology, the social maturity of a young person is represented by such indicators as a system of knowledge about the world, the integrity of the worldview; stable

professional choice and high motivation for achieving life success; self-regulation of behavior, the ability to adapt to society; readiness to self-preserve their health in intensive conditions of study and work, to create a healthy family; stability of social and moral orientations, civic position, high spiritual and moral potential for personal development [6]. However, such indicators of social maturity of a young person are not always achieved in specific cases. According to several scientists (S. K. Bondyрева, N. I. Gutkina, V. S. Mukhina, V. V. The formation of moral consciousness in students is very intensive, the development and formation of value orientations and ideals, civic qualities of the individual, and a stable Worldview are carried out. A special role here is played by the social experience of students, which they implement in mastering the basic educational program.

Social practice is a type of activity in which a student receives positive social experience, acquires skills of social competence and real activity in a social (educational) environment. The activity of students as subjects of the formation of readiness for the implementation of inclusive education is achieved through such conditions as involvement in project-innovative, volunteer work [7].

Thus, based on the above, it can be said that the solution of the problem of forming a teacher's readiness to implement inclusive education at the stage of professional training will allow updating the problem of inclusive education in our country; it will increase the level of professional training of graduates, meet all the needs of consumers of educational services – the individual, society, and the state.

References:

1. Uzakbayeva S., Beisembayeva A., Sarkanbayeva G. inclusive education: educational and methodological support / Almaty, 2019 – - 280s.
2. Golikov N. A. child-disabled: education, improvement, development: monograph / Ed. "I Don't Know," He Said. Tyumen: Vector Buk, 2006– - 216 P.
3. Selezneva N. A. The quality of higher education as an object of systematic research. The lecture is a docket. Nodded. 4-e, stereotypical. Moscow: Research Center problem of quality training of specialists, 2004. - 95 P.
4. Elagina V. S. competence approach to the organization of training of students in the Pedagogical University / fundamental research. - 2012. - No. 3 (Part 3). - Pp. 571-575.
5. Kozhaspirova G. M., Higher School of Pedagogy: educational address / Moscow, 2021. – 512c.
6. Ivanova G. P., Shakirova E. F. pedagogical conditions of formation of socially active personality of a student / Acmeology. – 2012. - No. 3. - pp. 51-55.
7. Uzakbaeva S. A. the current state of Inclusive Education and ways to improve it: scientific article / Bulletin of kaznpu im. Abaya, series "Pedagogical Sciences", No2(66), 2020

МЕТОДИКА ПРОФЕСІЙНОЇ РЕЛАКСАЦІЇ ЯК ОСНОВА УДОСКОНОАЛЕННЯ МУЗИЧНО- ВИКОНАВСЬКОЇ ДІЯЛЬНОСТІ

Андрейко Оксана Іванівна

доктор педагогічних наук, професор,
професор кафедри скрипки

Львівської національної музичної академії ім.М.В.Лисенка

Методика релаксації містить комплекс методів, що спрямовуються на зняття психічної та фізичної напруги в процесі фахової діяльності інструменталіста і використовується на всіх етапах формування виконавської культури, та в ситуаціях особливої технічної чи художньої складності опанування виконавськими вміннями, а також як профілактичний засіб між реалізацією завдань кожного з етапів навчально-виконавського процесу.

В процесі характеристики методів контролю та регуляції м'язових станів рук виконавця у надбанні технічних навичок та умінь, у роботі над твором, моделюванні передконцертної поведінки та концертної ситуації, необхідно вказати на тісний взаємозв'язок між станами центральної нервової системи і тонусом м'язової системи [1]. Через центральну нервову систему, нашу свідомість, ми можемо змінювати тонус м'язової системи (напружувати, розслабляти). З іншого боку, стан м'язової системи впливає на тонус центральної нервової системи. Такий взаємозв'язок дає можливість свідомої регуляції однієї системи через другу [2].

В даному випадку, музикант повинен навчатися через свідомість контролювати і керувати м'язовою системою свого організму, спочатку на простих вправах, далі в професійних умовах гри. Надбання навичок регуляції м'язової системи через свідомий контроль у всіх процесах – навчальному та концертно-виконавському дає можливість постійно контролювати і відповідно настроювати, в залежності від вимог, м'язи рук, тобто зберігати їх в професійних умовах в оптимально гармонійному стані [3]. Якщо набуття і подальше вдосконалення постановки та всіх професійних рухів інструменталіста здійснюється на рівні такого стану, тобто в умовах відносної рівноваги напруження та розслаблення, то техніка інструменталіста є природною для організму музиканта і легко піддається для відображення різних художньо-стильових характеристик форми (композиції) та драматургії (змісту) музичного твору [4].

Методика м'язової релаксації організму музиканта ґрунтується на методах регуляції м'язових станів, тобто чергуванні відчуттями напруженого та розслабленого стану, і на цьому ґрунті оволодіння оптимальним для виконавської ситуації м'язовим станом.

Для опанування методом м'язової релаксації – довільного м'язового розслаблення рук та всього організму музиканта-виконавця, необхідним є здійснити диференціацію м'язової системи музиканта для виявлення причин

м'язових відхилень - сильної напруги чи розслабленості, з метою правильного вибору методів їх усунень.

Причинами набутого напруження м'язів може бути фізична або психічна затисненість музиканта-виконавця.

Фізична затисненість виникає від неправильної постановки, нераціонально сформованих прийомів виконавця-інструменталіста та від неправильних методів роботи. Це, насамперед, постановка без попередньої регуляції м'язової системи виконавця, без контролю м'язових відчуттів у напрацьованих технічних стереотипах та в набутті нових прийомів гри. Наслідком фізичної напруженості інструменталіста є його психічна скутість.

Таким чином, фізична затисненість гальмує технічний розвиток музиканта, що, в свою чергу, не дає можливості для повноцінного художнього втілення музичного образу твору. Звідси виникає невідповідність між: 1) емоційно-інтелектуальним та технічним розвитком виконавця, у випадку, коли низький технічний розвиток музиканта не дає можливості виявити його емоційно-інтелектуальний розвиток (*внутрішнє протиріччя*); 2) технічно-художнім розвитком виконавця та вимогами композиторського задуму, драматургії твору (*зовнішнє протиріччя*). Наслідком таких протиріч є психічна затисненість виконавця.

У свою чергу, психічна напруженість виникає у випадку невідповідності: емоційно-інтелектуального розвитку технічному, у випадку, коли – технічний розвиток музиканта в нормі, а емоційно-інтелектуальний низький. Внаслідок цього виникає гальмування загального художнього та технічного розвитку музиканта (*внутрішнє протиріччя*). Ця невідповідність спричиняє появу іншої невідповідності між художньо-технічним рівнем виконання та потребами адекватної передачі змісту музичного твору (*зовнішнє протиріччя*). Наслідком психічної напруженості є фізична затисненість.

Для визначення спрямованості методів релаксації на зняття фізичної чи психічної затисненості музиканта, як першопричини, пропонується використати *метод диференціації ігрової готовності виконавця*. Метод полягає у доборі двох п'єс для виконавця – однієї, що легко виконується ним технічно та художньо, другої, що важко виконується ним як технічно, так і художньо. Перед виконанням п'єс музикант повинен виконати вправи на регуляцію власного м'язового фону, тобто виконати вправи на чергування напруженого та розслабленого м'язових станів (методи регуляції). Після цього виконавець грає спочатку легку для нього п'єсу, далі важку. Якщо при виконання першої п'єси м'язи рук не затискаються, а при виконанні другої сильно затискаються – технічна та художня складність веде до перенапруження центральної нервової системи, що в свою чергу викликає перенапруження м'язової системи, то причиною затисненості м'язів є *психічна скутість, затисненість музиканта-виконавця*. Якщо при виконанні першої та другої п'єс м'язи рук однаково затискаються, причиною застисненості є *фізична затисненість музиканта-виконавця*. Для перевірки можна ще раз повторити виконання п'єс, починаючи з важкої, а далі з легкої.

На основі методу диференціації готовності ігрової готовності інструменталіста, який виявляє першопричину його фахової скутості, здійснюється доцільне застосування інших релаксаційних методів, серед яких важливим є *метод керування диханням*.

Метод керування диханням є одним із дієвих чинників впливу на психофізичний та художньо-творчий стан музиканта-виконавця. Відомо, що дихальні вправи успішно використовуються з метою регуляції нервових процесів, що досягається свідомим та вільним регулюванням ритму дихальних рухів в стані повного спокою. Цикл дихання включає фази вдиху, видиху та паузи (затримки дихання).

Тип дихання з затримкою на видиху сприяє загальному заспокоєнню організму виконавця. Для здійснення вправи необхідно прийняти зручну позу (сидячи або лежачи), щоб м'язи не напружувались, закрити очі і подумки уявити собі, що все в організмі відбувається ритмічно, рівномірно чергуючись в часі. Зосередитись необхідно на тому, що вдих, видих та пауза постійно чергуються. При затримці дихання на видиху необхідно слідкувати, щоб не було намагання утримувати її (затримку на видиху) м'язами носоглотки та гортані. Видихати повітря перед затримкою необхідно до тих пір поки тиск в легенях та атмосферний тиск не зрівноважаться. В такому стані необхідно здійснювати затримку дихання на видиху. Затримка дихання на видиху (апноє) не потребує вольових зусиль і має сприйматися виконавцем як приємне відчуття, в жодному випадку не викликаючи задишку.

Як правило затримка дихання на видиху заспокоює емоції та думку музиканта і є профілактично необхідним засобом для усунення психофізичної нестабільності, художньо-творчої розбалансованості (підвищеної емоційності, стурбованості, неспокою, надмірної м'язової напруженості, відсутності адекватної самооцінки) на всіх етапах розвитку виконавської культури.

У випадках домінування пасивного характеру перебігу музично-виконавської діяльності необхідно вправлятися на затримці дихання на вдиханні. Такий тип дихання активізує сприйняття, уяву, мислення, переживання, піднімає м'язовий тонус виконавця. Затримку на вдосі доцільно уявляти собі як часткове продовження вдихання, при цьому м'язи легенів якби продовжують в незначній мірі розширюватися, без зайвих напружень. Виконувати затримку на вдиханні значно складніше, ніж на видиху. Найкращим критерієм довжини затримки (паузи) є внутрішнє відчуття гармонії (приємність, легкість).

Дихання виступає регулятором врівноваження мотиваційних пізнавальних, емоційних, творчих та комунікативних процесів музично-виконавської діяльності, що сприяє поглибленню самоусвідомленості, самоадаптації та самореалізації музиканта-виконавця на будь-якому етапі формування його виконавської культури.

Методи застосування регуляції дихання у процесі роботи над твором, у моделюванні передконцертної поведінки та концертної ситуації мають велике значення і залежать від періоду опрацювання змісту навчання.

Таким чином, різні методи керування диханням застосовуються у процесі поточної роботи над виконанням музичного твору, над напрацюванням раціонального чи художнього технічного прийому, в залежності який стан активності чи пасивності м'язової та інтелектуально-емоційної сфери є необхідним для поточного відпрацювання даних фахових завдань.

У передконцертно-репетиційному періоді найдоцільніше використовувати заспокійливий тип дихання для спрямованості свідомості, впорядкування емоцій, збереження еластичності, оперативності технічних прийомів виконавця.

Перед виходом на сцену і безпосередньо в процесі концертного виступу свідомість концентрується виключно на основних ключових завданнях художньо-творчої самореалізації (втілення) виконавської проект-концепції. Вона виступає контролером художньо-творчого самопочуття та вільного стану технічного апарату інструменталіста.

Післяконцертний період характерний домінантністю сильної емоційно та фізичної перенапруги. У зв'язку з цим, дуже важливим на даному етапі для виходу з концертної ситуації використовувати методику загальної релаксації організму музиканта у супроводі заспокійливого дихання. Така постконцертна реабілітація необхідна для гармонійного встановлення режиму звичайного функціонування організму музиканта. Тривалість постконцертної адаптації залежить від глибини персоналізації – занурення виконавця в ідейно-образний зміст твору та адекватності (рівня об'єктивності) самооцінки виконавцем власного виступу.

Отже, методика керування диханням, яка має безпосередній вплив на психомоторні, емоційно-когнітивні, творчо-регулятивні процеси, повинна активно застосовуватися у різних формах навчання музиканта-виконавця з метою самостійного досягнення самобалансу всіх компонентів його виконавської діяльності у різних формах її виявлення – поточне опрацювання музичного твору, репетиційний, концертний та післяконцертний періоди.

Список використаних джерел

1. Андрейко О.І. Формування творчої виконавської особистості скрипаля в контексті педагогічних інновацій / О.І.Андрейко// Науковий часопис Національного педагогічного університету ім.М.П.Драгоманова, вип. 16 (26). – Київ, 2012. С.3-6.
2. Гримак Л.П.Резервы человеческой психики / Л.П.Гримак. – М.: Политиздат, 1989. – 286 с.
3. Подуровский В.М., Сулова Н.В. Психологическая коррекция музыкально-педагогической деятельности / В.М.Подуровский, Н.В. Сулова Н.В.. – М.: Владос, 2001. – 318 с.
4. Цагарелли Ю.А. Психология музыкально-исполнительской деятельности : дис. ...доктора психол наук. : 19.00.03/ Цагарелли Ю.А. – Казань, 1989. – 425 с .

ОСОБЛИВОСТІ КОРЕКЦІЇ ПОРУШЕНЬ ПОСТАВИ В ДІТЕЙ МОЛОДШОГО ШКІЛЬНОГО ВІКУ

Замрозович-Шадріна Світлана Романівна,

доктор педагогічних наук, доцент,
доцент кафедри фахових методик
і технологій початкової освіти
ДВНЗ «Прикарпатський національний
університет імені Василя Стефаника»

У процесі морфологічного розвитку період життя людини від шести років є найвизначнішим у формуванні правильної постави. У стадії активного росту дітей шести і підлітків дванадцяти-чотирнадцяти років можуть з'явитися дефекти постави. На ріст, розвиток, зміцнення здоров'я і формування постави здійснюють вплив умови довкілля та умови, в яких розвивається дитина.

Аналіз останніх наукових досліджень свідчить, що порушення постави молодших школярів залишається серйозною проблемою в усіх регіонах України. За статистичними даними, така патологія виявлена майже у 94% дітей. При порушенні постави виникають і розвиваються зумовлені патологічним викривленням хребта негативні функціональні зміни у внутрішніх органах, серцево-судинній і дихальній системах [2; 5; 6].

У сучасній теорії та практиці фізичної реабілітації існують різні підходи до вибору методів і засобів реабілітації дітей з порушеннями постави та функціональними сколіотичними деформаціями. Наукові дослідження таких вчених, як Матвійчук В.М., (2010 р.), Прихода І.В. (2007 р.), свідчать, що найефективнішими серед них є лікувальна фізична культура, масаж, електроміостимуляція, раціональний режим дня.

Фізичні вправи активізують центральну нервову систему, стимулюють обмінні процеси, сприяють виникненню та закріпленню нових умовних рефлексів. У лікувальну гімнастику включають розвиваючі та спеціальні вправи. Перші спрямовані на вдосконалення фізичного розвитку, другі на виправлення дефекту постави. Спеціальні вправи сприяють виправленню порушених фізіологічних вигинів хребта, нормалізації кута нахилу таза, положення та форми грудної клітки, положення плечового пояса.

Корекційні вправи необхідно підбирати залежно від виду патологічної постави. Так, при збільшенні фізіологічних вигинів хребта вправи спрямовані на збільшення його рухливості, м'язів верхніх і нижніх кінцівок, спини. У випадках зменшення фізіологічних вигинів хребта, спеціальні вправи впливають на зміцнення м'язів спини, живота, збільшення кута нахилу таза, зміцнення м'язів згиначів стегон та розгиначів спини [1].

Для лікування порушень постави з давнини медики застосовували лікувальну фізкультуру. Цим методом лікування практично неможливо травмувати хребет, тому він більш гнучкий. Даний метод рекомендується використовувати для лікування з метою виправлення постави, і навіть як засіб,

який зміцнює організм пацієнтів загалом [4]. Проте лікарі намагаються вдосконалити методики лікувальної фізкультури, адаптувати їх для виправлення порушень постави. Тут слід відзначити роботи В. А. Шкляренка (2003), проте найбільш вдалим варіантом можна визнати роботу В. А. Богданова (2002).

Фізичні вправи здійснюють стабілізуючий вплив на хребет, зміцнюючи м'язи тулуба, здійснюють коригуючі дії на деформацію, покращення постави, функцію зовнішнього дихання, дають загальнозміцнюючий ефект [3].

Комплекс методів, які використовують при лікуванні порушень постави включає: лікувальну гімнастику, плавання, масаж і фізіолікування. Вправи лікувальної гімнастики повинні сприяти зміцненню основних м'язових груп, що підтримують хребет – м'язів, які випрямляють хребет, косих м'язів живота, квадратних м'язів попереку, клубово-поперекових м'язів та ін. З числа вправ, які сприяють виробленню правильної постави, використовуються вправи на рівновагу, балансування, з посиленням зорового контролю та інші.

На думку Андрєєва Ю. А. одним із засобів лікувальної гімнастики є рухливі ігри [4]. Протипоказані фізичні вправи, які збільшують гнучкість хребта і в результаті приводять його до його перерозтяжки. Також корисно приймати ванни з морською або океанічною сіллю по 20 хвилин.

З метою корекції постави лікарі почали використовувати корсети ще в середні віки. Ідея зміцнення провідної здатності хребта при сколіозі за рахунок створення зовнішніх опорних конструкцій є актуальною й досі. Роботи зі створення нових типів корсетів із нових матеріалів велися і ведуться дуже активно. Академік В. Д. Чаклін зазначав, що корекція порушення постави, що досягається при використанні корсетів, є тимчасовою і зникає вже через 14 днів після закінчення лікування [7]. Після цього йде подальше прогресування захворювання. На думку І. Г. Алексеєнко (2003) корсетування в реабілітації хворих з порушенням постави є одним з основних компонентів, проте тривале використання корсету посилює і так значний дефіцит функції паравертебральних м'язів [2].

Отже, питання збереження та відновлення здоров'я підростаючого покоління завжди були і будуть предметом всебічної уваги спеціалістів різних спеціальностей. На сьогоднішній день вони набувають особливої актуальності, оскільки в останні роки у зв'язку з постійно змінними умовами екології, зростаючою гіпокінезією та прогресуючою гіподинамією все більша кількість дітей страждають різними захворюваннями. Разом з тим, аналіз наукових праць дає можливість констатувати недостатню розробленість комплексних методик корекції порушень постави та функціональних сколіотичних деформацій у дітей молодшого шкільного віку, що зумовлює необхідність додаткових досліджень у цьому напрямі.

Список літератури:

1. Велитченко В.К. Физкультура для ослабленных детей Москва: ФиС, 1989. 109 с.

2. Гришин Т.В. Методы профилактики нарушений осанки у детей в общеобразовательных школах Вестник гильдии протезистов-ортопедов, 2000. № 3, С. 38-42.
3. Мухин, В.М. Физическая реабилитация. Киев: Олимпийская литература, 2007. 424 с.
4. Рыжова С.П. Оздоровительная гимнастика для детей с нарушениям осанки с использованием гимнастических мечей, разработанных Джоан Познер-Мейер Москва: «Советский спорт», 2004. 126с.
5. Саломаха О.Є. Використання засобів фізичної реабілітації при порушенні постави. Науковий часопис НПУ імені М.П. Драгоманова. Випуск 3 К (84). 2017. С. 424-428.
6. Філак Я. Засоби фізичної реабілітації дітей молодшого шкільного віку з кіфотичним порушенням постави. Фізичне виховання, спорт і культура здоров'я у сучасному суспільстві: збірник наукових праць. № 2 (34). 2016. С. 76-81.
7. Чаклин В.Д., Абальмасова Е.А. Сколиоз и кифозы. Москва: Медицина,1989. 255 с.

ЛИНГВИСТИЧЕСКИЙ СТАТУС СКАЗУЕМОГО С ФАЗОВЫМ ГЛАГОЛОМ

Кабдыкалымкызы А.

Магистр гуманитарных наук,
УО «Alikhan Bokeikhan University»
Казахстан, г. Семей

Нуралинова Д.К.

Магистр гуманитарных наук,
УО «Alikhan Bokeikhan University»
Казахстан, г. Семей

Ерданқызы Диана

Студентка 1курса, группа АЯ-101

Один из интереснейших вопросов теоретического синтаксиса - вопрос о границах члена предложения. Нередко трудно бывает определить, является ли сочетание знаменательных слов одним членом предложения или несколькими членами предложения. Прежде всего, это касается сочетаний с так называемыми глаголами неполной предикации. Такие глаголы не способны передавать информацию о субъекте, они нуждаются в некотором восполнении. В лингвистике нет единого мнения о том, какие глаголы в английском языке относятся к глаголам неполной предикации. Большинство исследователей причисляют к ним связочные глаголы (*be, become* и др.), модальные (*may, must, can* и др.) и фазовые (*begin, continue* и др.) глаголы. Все эти глаголы характеризуются общим синтаксическим свойством: вместе со своим восполнением они образуют единый член предложения. Обычно этот член предложения называют составным сказуемым.

В лингвистической литературе ведется дискуссия по поводу того, какова лексическая нагрузка глаголов *begin, start, continue* и других в структуре такого сказуемого. Некоторые исследователи относят фазовые глаголы к разряду глаголов-связок в связи с невозможностью преобразования их в пассивную форму. Глаголы с содержанием, отражающим разные моменты в развитии деятельности, такие как *begin, start, continue* и другие, имеют ослабленное лексическое значение. Они могут сочетаться с именными формами семантически более сильных глаголов. При этом служебный элемент выступает в качестве показателя синтаксической функции целого, в то время как ведущий элемент является главным носителем смысла. Переход первого компонента предикативного выражения в служебный синтаксический формат не проходит бесследно для его формообразовательных возможностей. Глаголы типа *stop, cease*, в служебной функции не способны иметь пассивные формы и поэтому для образования пассивных конструкций подобного сложного сказуемого

приходится прибегать к соответствующему изменению семантически ведущего компонента: *He ceased to be heard of (I.L.). She ceased to be invited to. (I.L.135).*

Глагол – связка в сочетаниях такого типа может быть охарактеризован как знаменательная связка, а составное глагольное сказуемое этого типа в целом менее грамматикализовано, чем именное. Глаголы, указывающие на начало и конец процесса-*begin-finish*, при сочетании с инфинитивом или герундием образуют процессное составное сказуемое и несут второстепенную нагрузку. Так, в предложении *He began to shout, begin* – это глагол неполной предикации. Основное содержание сказуемого заключается в глаголе *to shout*. При сопоставлении предложения *He began to shout* с русским *Он закричал*, можно заключить, что *begin* вносит в содержание предложения настолько второстепенный оттенок начала действия, что он скорее может быть выражен префиксом, а не глаголом. В то же время сочетание «начну писать» менее грамматикализовано по сравнению с выражением «буду писать», начинательный глагол сохраняет в нем лексическое значение. Знаменательность каждого элемента отличает данную структуру от аналитической формы глагола, в которой один или более компонентов лишены знаменательности. Поэтому существует иная точка зрения, согласно которой глаголы, обозначающие одну из фаз протекания действия, являются полнозначными глаголами.

Фазовые глаголы имеют совершенно определенное, хотя иногда и очень абстрактное значение, их роль в предложении не ограничивается только передачей некоторых отношений. Утраты собственно лексического значения и грамматикализации фазовых глаголов ни в одном структурном типе предложения не происходит. Опускание фазового глагола неизбежно приводит к искажению семантической структуры предложения [Станкевич 1985:85]. Кроме того, в рамках составного глагольного сказуемого, фазовые глаголы могут сочетаться друг с другом, что лишний раз доказывает сохранение ими лексического значения.

Г. Г. Почепцов трактует сказуемое *began to laugh* как усложненное. Усложнение – синтаксический процесс изменения структуры синтаксической единицы, сущность которого заключается в том, что структура из простой превращается в сложную. Процесс усложнения, несмотря на распространенность явления, изучен мало. Усложняющий элемент обозначает стадию развития действия (начало, продолжение, конец), его регулярность: *begin, commence, start, continue, go on, keep on*. Второй элемент усложненного сказуемого-инфинитив или герундий. Идентичные по своему синтаксическому статусу *laughed* и *began to laugh* различаются своим составом. Для второго построения, в отличие от первого, характерна, во – первых, сложность конструкции, во- вторых, специфика характера синтаксической связи между составляющими. Между элементами члена предложения, находящимися в отношениях усложнения, имеется формальная зависимость, которая заключается в том, что-либо усложняющий элемент определяет форму основной составляющей синтаксической единицы (*began* определяет обязательность формы инфинитива или герундия основной части сказуемого), либо сам он должен иметь определенную форму.

Необходимым условием признания за сочетанием двух или более полнозначных глаголов статуса усложненного члена предложения является общая для всех их соотнесенность с некоторым элементом предложения как единым для всех субъектом. Поскольку для личной формы такая отнесенность к подлежащему предложения является единственно возможной, условие это, будучи более конкретно сформулировано для построений типа *He began to laugh*, заключается в обязательности субъектно-процессных отношений между элементом предложения, являющимся субъектом личной формы и неличной формой.

Существует иная интерпретация конструкций с усложнением, предложенная З.Хэррисом. Он трактует подобные построения как трансформы с операторами предложений. Оператором он называет глагол, прилагательное, существительное, которые имеют предложение в качестве дополнения или подлежащего. Конструкция типа *He began to laugh* рассматривается как принципиально однотипная с предложением *I know that he came (I know of his coming)*. Специфика *He began to laugh* усматривается в том, что здесь подлежащее, соотносимое с *to laugh* опущено по причине его идентичности с подлежащим глагола *began*. Однако возможность восстановления подлежащего для инфинитива в предложении *He began to laugh* представляется сомнительной. Представление об отдельном подлежащем, пусть даже опущенном, - это процедура необходимая только для того, чтобы провести аналогию между предложениями *He began to laugh* и *I know of his coming*. Думается, что описание сказуемого с фазовым глаголом, предложенное З.Хэррисом, отличается неоправданной сложностью. На современном этапе развития лингвистической науки структуру с фазовым глаголом квалифицируют как составное (сложное) сказуемое, в котором дается видовая характеристика действия. Фазовый глагол обозначает стадию развития действия (начало, продолжение, конец).

Список литературы

- 1.Алещенко 1987-Л.К.Алещенко. Основной тип глагольного сказуемого в современном английском языке. М.,1987.
- 2.Бондарко 1985-А. В Бондарко. Фазисность//Функциональная грамматика. Л.,1985.с.157.
- 3.Бондарко1985-А.В.Бондарко. Фазовые значения и их характеристика//Функциональная грамматика. Л.,1985.с.159.
- 4.Блох 2006 –М.Я.Блох. Грамматика английского языка. М.,2006.
- 5.Оглобин 1985-А.К.Оглобин. Фазисные конструкции//Типология конструкций с предикатными актантами. Л.,1985.с.79-132.
- 6.Почепцов1981-Г.Г.Почепцов, И.П.Иванова, В.В.Бурлакова. Предложение// Конструктивный анализ структуры предложения. Киев,1981.с.131.
- 7.Рачков1985-Г.Е.Рачков. Фазисность и фазисные конструкции//Типология конструкций с предикатными актантами. М.,1985.с.58.
- 8.Станкевич 1985-Н.В.Станкевич. Фазисные конструкции//Типология конструкций с предикатными актантами. М.,1985.с.85.

ПІДГОТОВКА ДІТЕЙ СИРИТ І ПОЗБАВЛЕНИХ БАТЬКІВСЬКОГО ПІКЛУВАННЯ ДО САМОСТІЙНОГО ЖИТТЯ В СУСПІЛЬСТВІ

Суліцький Вадим Володимирович

кандидат психологічних наук, доцент
Інститут людини Київського університету імені Бориса Грінченка

Кобець Михайло Олександрович

студент 2 курсу освітньої програми «Соціальна робота»
Інститут людини Київський університет імені Бориса Грінченка

За офіційними даними [1], в середньому, за рік в Україні сиротіє біля 10 тисяч дітей. Зараз у державі зареєстровано майже 69 тисяч дітей сиріт і позбавлених батьківського піклування. З них понад 63,5 тисячі дітей перебувають у закладах сімейної типу; близько 4 тисяч – проживають в інтернатних закладах, а ще більше тисячі – навчаються у закладах професійно-технічної освіти.

Кількість дітей після закінчення навчання в інтернатному закладі, які перебувають у складних життєвих обставинах, величезна. Більшість із них продовжують навчання у професійно-технічних училищах, а після або під час навчання йдуть працювати на підсобні роботи. Це відбувається тому, що в нашій країні зараз немає «інститутів» (програм) щодо підготовки дітей, які перебувають в інтернатах, до самостійного життя в соціумі, а діяльність у цьому напрямку вихователів, педагогів і психологів цих закладів заангажована та носить формальний поверховий характер. Наразі, цим займаються лише волонтери громадських організацій.

Окрім перелічених причин, ми можемо виділити такі: низький рівень спроможності інтернатних закладів реалізовувати діяльність, яка спрямована соціалізацію дітей сиріт і позбавлених батьківського піклування; недостатній дидактичний потенціал інтернатних закладів щодо професійної (спеціальної) підготовки психологів і вихователів з питань підготовки випускників до життя в соціумі; недостатній рівень соціально-правової та психологічної обізнаності дітей сиріт і позбавлених батьківського піклування через їх низький освітній рівень базової середньої освіти.

Як наслідок, існуючої проблеми, за нашим досвідом роботи в пенітенціарній установі, серед засуджених за кримінальні правопорушення майже 60% – це колишні випускники інтернатних закладів, 20% із них мають позитивний ВІЛ-статус, а серед схильних до вживання психоактивних речовин цей показник складає 70%. Майже одна чверть із тих, хто отримав житло від держави втрачають право на її власність впродовж перших двох років (продається або відбирається за борги).

Якщо не почати вирішувати проблему соціалізації дітей сиріт і позбавлених батьківського піклування під час навчання, негативні тенденції будуть продовжувати зростати. Це головний ризик для державної політики, що

стосується соціального захисту, соціального забезпечення та соціального супроводу даної категорії громадян України.

Засоби вирішення існуючої проблеми висвітлюються не тільки в наукових статтях (О. Жук, К. Обертун, І. Олійник, С. Курінна та інші), але й були спроби працювати у напрямку соціалізації дітей сиріт і позбавлених батьківського піклування (Благодійний фонд «Супутник Щастя»).

Із метою з'ясувати який стан справ щодо соціалізації дітей, які перебувають в інтернатних закладах, нами було організовано та проведено онлайн дослідження. Ми розробили анкету, яку розмістили в Інтернет мережах, щоб визначити актуальність і потребу в наданні освітніх послуг щодо підготовки дітей сиріт і позбавлених батьківського піклування до самостійного життя у суспільстві (громадах).

Анонімне опитування тривало з 01 до 20 лютого 2022 року. За цей період у дослідженні взяли участь 10 осіб. Це були випускники інтернатних закладів, серед яких: чотири дівчини та шість хлопців. Середній вік респондентів склав 16,5 років. Ми розуміємо, що репрезентативність вибірки не дає нам підстав робити глобальні висновки, але результати онлайн опитування допоможуть нам визначити проблеми соціалізації дітей сиріт і позбавлених батьківського піклування на які треба звернути першочергову увагу.

Серед досліджуваних чотири особи, які є дітьми сиротами; шість осіб мають статус дітей, які позбавлені батьківського піклування.

Щодо освіти респондентів, ми отримали такі дані: сім респондентів мають загальну середню освіту; два – середньо-технічну освіту; один – вищу освіту.

Половина респондентів, які взяли участь у дослідженні, закінчили навчання в інтернатному закладі у 2021 році (п'ять осіб), інша половина досліджуваних (п'ять осіб) у період з 2014 року до 2020 року.

На питання: «З якими труднощами Ви зіштовхнулись після закінчення навчання в інтернатному закладі?», ми отримали данні, що наводиться у табл. 1. (респонденти мали змогу надати декілька відповідей).

Таблиця 1.

Складнощі, з якими зіштовхнулись випускники інтернатних закладів

№	З якими складнощами ви зіштовхнулись у перші місяці після завершення перебування у закладі інтернатного типу?	Кількість відповідей
1	Борги	7
2	Їли тільки макарони. Іноді, буханку хліба в день, бо до соціальної стипендії залишалося ще довго.	6
3	Моральні труднощі (внутрішні переживання)	10
4	Відсутність підтримки (моральна підтримка з боку оточуючих)	9
5	Не вмів правильно користуватися грошима, «витрачав гроші направо й наліво, після чого було погане самопочуття»	6

Продовження таблиці 1

6	Були труднощі з працевлаштуванням: «Складно було знайти хорошу роботу»	8
7	Побутові труднощі: «Було складно та важко робити щось самостійно»	8

П'ять респондентів оцінили рівень знань і навичок щодо поведження у побуті, самостійного життя, які вони отримали під час навчання в інтернатному закладі, як «низький» (щось проводилося, але тільки для звітності). Чотири респондента оцінили рівень підготовки як «середній» (недостатня кількість занять і роз'яснень; майже нічого, щоб було корисним у житті та побуті). Один респондент написав, що навчання побутовим навичкам загалом на проводилося.

Середня оцінка рівня отриманих правових знань респондентами складає – 2, 4 бали.

Прикрими є результати опитування респондентів щодо ролі психологів інтернатних закладів у житті дітей сиріт і позбавлених батьківського піклування. Дев'ять осіб зазначили, що психологічна допомога з боку психолога була відсутня. Один із респондентів надав «брутальну» характеристику психологу.

Кращими є оцінки роботи вихователів інтернатного закладу. Три особи оцінили її на «добре» чотири респондента – «задовільно»; три особи визнали її «незадовільною» та поставили відповідно 1 і 2 бали.

Дев'ять респондентів зазначили позитивну роль волонтерських організацій щодо адаптації дітей сиріт і позбавлених батьківського піклування до самостійного життя у суспільстві та лише один – як негативну.

Дев'ять респондентів зазначили, що вони залюбки взяли б участь у заняттях із підготовки до життя у соціумі, якщо б їм запропонували. І тільки один виказав зацікавленість, але не зміг впевнено відповісти на це питання.

На підставі отриманих даних, ми можемо зробити попередні висновки:

- в інтернатних закладах не надають необхідних знань і навичок, щодо самостійного адаптування випускників до життя в суспільстві;
- випускники інтернатних закладів здебільшого не вміють користуватися та розпоряджатися власними грошима, планувати бюджет;
- уся їх мотивація до навчання – це їх пільги й отримання грошової допомоги від держави;
- випускники інтернатних закладів не завжди знають свої юридичні та соціальні права;
- випускники інтернатних закладів, здебільшого не вміють самостійно вести власний побут, готувати їжу, тримати своє місце проживання в санітарних нормах;
- працівники інтернатних закладів формально ставляться до виконання своїх посадових обов'язків стосовно діяльності щодо соціалізації дітей сиріт та тих, хто позбавлений батьківського піклування.

Таким чином постає потреба у підвищенні рівня підготовленості дітей сиріт і позбавлених батьківського піклування віком від 14 до 16 років, які навчаються

в інтернатних закладах, до самостійного життя в громадах. Її вирішення можливо через:

- підвищення рівня професійних (спеціальних) компетентностей працівників соціально-психологічних служб і вихователів з питань підготовки дітей сиріт і позбавлених батьківського піклування до самостійного життя в соціумі за допомогою проведення тренінгів, майстер-класів, стажування тощо;
- покращення обізнаності щодо різних аспектів життя у громадах дітей сиріт і позбавлених батьківського піклування під час їх навчання на факультативних курсах «Життя в соціумі»;
- постійне супроводження дітей сиріт і позбавлених батьківського піклування після закінчення навчання в інтернатному закладі, надання їм практичної допомоги у вирішенні соціально-психологічних проблем.

Реалізація підготовки дітей сиріт і позбавлених батьківського піклування, на наш погляд, повинна передбачати декілька етапів.

Етап 1. Організація навчання працівників соціально-психологічних служб і вихователів інтернатних закладів засобами тренінгу, майстер-класів тощо.

Етап 2. Розробка й адаптація робочої програми навчального курсу «Підготовка дітей сиріт та позбавлених батьківського піклування до самостійного життя в громадах» (4 модулі, 120 годин) для працівників інтернатних закладів, які будуть проводити заняття з даною категорією дітей.

Етап 3. Реалізація навчання. Проведення занять за програмою навчального курсу «Підготовка дітей сиріт та позбавлених батьківського піклування до самостійного життя в громадах» (4 модулі, 120 годин).

Етап 4. Проведення екзамену для працівників інтернатних закладів за програмою навчального курсу «Підготовка дітей сиріт та позбавлених батьківського піклування до самостійного життя в громадах».

Етап 5. Адаптація навчальної програми «Набуття життєвих навичок для успішної соціалізації» (4 модулі, 120 годин) для дітей сиріт і позбавлених батьківського піклування, як навчаються у випускних класах інтернатного закладу.

Етап 6. Проведення занять з даною категорією дітей.

Етап 7. Оцінювання ступеня підготовленості дітей сиріт і позбавлених батьківського піклування до самостійного життя у громадах.

Етап 8. Збір і узагальнення інформації про вирішення соціально-побутових питань дітей сиріт і позбавлених батьківського піклування після закінчення навчання в інтернатному закладі через листування з громадами в яких будуть вони мешкати.

Етап 9. Надання практичної допомоги дітям сиротам і позбавленим батьківського піклування після закінчення навчання в інтернатному закладі (отримання документів; отримання житла; реєстрація за місцем проживання; навчання; працевлаштування; соціальна адвокація тощо).

Етап 10. Проведення моніторингу й аналізу ефективності діяльності щодо супроводження дітей сиріт і позбавлених батьківського піклування після закінчення навчання в інтернатному закладі.

Таким чином, в інтернатних закладах на постійній основі будуть працювати

факультативи щодо підготовки дітей сиріт і позбавлених батьківського піклування до самостійного життя в громадах.

Реалізація запропонованих заходів буде мати позитивні результати як короткострокові, так і довгострокові у двох галузях діяльності громад – економічній та соціальній:

короткотривалі економічні:

- зменшаться на третину грошові витрати громад на соціалізацію випускників інтернатних закладів;

довгострокові економічні:

- впровадження даного проекту на постійній основі буде мати вагомий економічний ефект для України;

короткотривалі соціальні:

- підвищиться рівень професійних (спеціальних) знань працівників соціально-психологічних відділів з питань підготовки дітей сиріт і позбавлених батьківського піклування до самостійного життя в соціумі під час проведення тренінгів тощо;

- покращиться рівень ознайомленості дітей сиріт і позбавлених батьківського піклування про самостійне життя у соціумі під час їх навчання на факультативних курсах «Життя в соціумі»;

- випускники інтернатних закладів отримують практичну допомогу у вирішенні соціально-психологічних і побутових проблем.

довготривалі соціальні:

- в інтернатних закладах будуть працювати на постійній основі факультативи щодо підготовки дітей сиріт і позбавлених батьківського піклування до самостійного життя в громадах;

- даний алгоритм роботи щодо підготовки до життя в громадах дітей сиріт і позбавлених батьківського піклування, за нашими підрахунками, дозволить зменшити: на 40% кількість випадків кримінальних правопорушень, на 25% вживання даною категорією психоактивних речовин і алкоголю; на 45% збільшить прихильність до ARV- терапії серед тих, хто має ВІЛ-позитивний статус.

Залишається зазначити, що проблема соціалізації дітей, які перебувають в інтернатних закладах, потребує подальшого ретельного вивчення та проведення більш повномасштабного дослідження в межах України.

Список літератури:

1. Електронний ресурс. UKRINFORM. URL: <https://www.ukrinform.ua/rubric-society/3324750-v-ukraini-majze-69-tisac-ditej-pozbavleni-batkivskogo-pikluvanna.html> (дата звернення 23.02.2022 року).

ПЕДАГОГІЧНИЙ ІМІДЖ ЯК УМОВА ПРОДУКТИВНОЇ ПРОФЕСІОНАЛЬНОЇ ДІЯЛЬНОСТІ ВИКЛАДАЧА

Чубенко Валентина Анатоліївна

викладач
Черкаська медична академія

Маслюк Олена Олегівна

викладач
Черкаська медична академія

Актуальність дослідження поняття іміджу викладача вищої школи зумовлена переосмисленням підходів до конструювання змісту освітнього процесу. Від особистісно-індивідуальних особливостей, ціннісних педагогічних установок, готовності викладача до творчого пошуку у процесі реалізації нововведень у сфері вищої освіти залежить атмосфера, в якій протікає педагогічна взаємодія, отже, успіх підготовки висококваліфікованих фахівців відповідно до вимог роботодавців.

Крім того, у сучасному освітньому середовищі підвищується рівень комунікативної взаємодії, внаслідок чого особистісний фактор набуває великого значення. Викладач ВНЗ представляє в очах студентів професійне середовище, формує ставлення до майбутньої професії, мотивацію до навчання. Отже, особистий образ викладача є частиною його професійної культури.

Концептуальною основою проблеми педагогічного іміджу викладача ВНЗ є праці, присвячені соціально-психологічним, культурологічним аспектам формування іміджу (Т. Демчук, Т. Довгої, В. Зінченко, І. Ковальової, А. Кононенко, Л. Мартинець); питанням індивідуального професійного іміджу педагога (М. Навроцької, О. Нуйкіна, О. Попової, Н. Савченко).

Вивчення змісту наукових дефініцій дослідників показало, що імідж викладача є образ, який створюється внаслідок втілення його зовнішніх та внутрішніх характеристик у взаємодії з учасниками освітнього процесу, трансформується у процесі якісних змін відповідно до соціально актуальних вимог професії, показує ступінь професійної успішності, виступає умовою професійної самореалізації, досягнення професійних вершин.

Аналіз сутнісних характеристик професійного іміджу педагога дозволив визначити педагогічний імідж як складне педагогічне явище як «специфічний інструмент, що допомагає вибудувувати відносини з оточенням» [1, с. 12].

Ми вважаємо, що педагогічний імідж викладача, який виступає складовою професійного іміджу, є інтегральною, динамічною характеристикою, що відбиває взаємозалежні зовнішні та внутрішні індивідуальні, особистісні, професійно-значущі якості педагога, покликаний забезпечити гармонійну взаємодію його з самим собою та учасниками освітнього процесу через формування позитивної думки.

Педагогічний імідж ґрунтується на внутрішніх та зовнішніх характеристиках, зміст яких відповідає запитам часу суспільства. Імідж педагога формується у взаємодії з учасниками освітнього процесу, показує сукупність загальнонаукових, психолого-педагогічних та предметних знань, умінь та навичок гнучкої реалізації інноваційних педагогічних технологій, що забезпечують досягнення високих результатів у процесі освітньої взаємодії студентів з урахуванням їх професійних потреб та інтересів. Формування педагогічного іміджу викладача – «складний і тривалий процес, успішність якого залежить від того, наскільки вдається створити образ, відповідний очікуванням інших людей» [2, с. 107].

Це образ професійної ролі, який конструюється суспільством і самим викладачем, доповнюється індивідуальним іміджем в процесі взаємодії зі студентами, колегами, адміністрацією та суспільством. Імідж контролюється як самим викладачем, так і громадськістю відповідно до вимог професії [3, с. 207].

Спираючись на сутнісні характеристики педагогічного іміджу, можна визначити його структурні компоненти:

– індивідуально-особистісний компонент (сукупність габітарних, кінетичних характеристик, особистісних та професійних якостей викладача, що виражаються в індивідуальному стилі педагогічної діяльності викладача);

- мотиваційний компонент (мотивація створення позитивного педагогічного іміджу викладача);

- когнітивний компонент (знання, що лежать в основі розуміння змісту педагогічної діяльності та вибору способів її реалізації);

- діяльнісний компонент (уміння, навички, досвід успішного здійснення педагогічних дій);

– аксіологічний компонент (ціннісно-сміслові установки та відношення до змісту та результату діяльності).

Усі компоненти педагогічного іміджу як системного явища взаємозалежні та взаємопов'язані між собою.

Індивідуально-особистісний компонент педагогічного іміджу утворює фундамент формування та розвитку вищезгаданих компонентів іміджу викладача. Даний компонент не лише зображає особистісні характеристики педагога, а й забезпечує самопрезентацію його габітарних, кінетичних, інтелектуальних, емоційно-вольових та професійних характеристик. Габітарними характеристиками є фізичні дані тіла, особливості голосу, одяг, взуття, аксесуари, зачіска, макіяж, манікюр. Атрибути зовнішнього вигляду свідчать про смаки людини, її ставлення до зовнішньої культури свого образу. Розумне поєднання вимог моди із зовнішнім виглядом, привабливість та адекватність зовнішнього вигляду ситуації педагогічної взаємодії дозволяє привернути до себе увагу, створити позитивний настрій на себе. Стилістичне оформлення одягу сприймається оточенням на підсвідомому рівні, воно передає інформацію про стан людини, її характер, освіченість, становище в суспільстві, ставлення до інших людей. Кінетичні та проксемічні характеристики включають погляд, міміку, жести, пози, рукостискання, просторово-часову організацію спілкування. Інтелектуальна та емоційно-вольова складова особистості

визначають індивідуальний стиль педагога, забезпечуючи ефективність професійної діяльності. Найбільш значущими індивідуально-особистісними якостями є доброзичливість, врівноваженість, чуйність, уважність, турботливість, терпіння, педагогічна винахідливість, педагогічне передбачення та педагогічна рефлексія. Професійні якості викладача є джерелом його саморозвитку, дозволяють йому вносити коригування у способи досягнення запланованого результату, аналізувати та оцінювати свої дії, мислити з позиції того, хто навчається, враховуючи те, як студенти сприймають його як викладача.

Таким чином, індивідуально-особистісний компонент педагогічного іміджу є основою створення образу викладача, здатного демонструвати індивідуальну непересічність, привабливість, яскравість і цим привернути до себе учасників освітнього процесу, встановити з ними доброзичливі відносини.

Мотиваційний компонент педагогічного іміджу виступає як фактор, що визначає, по-перше, ціннісно-сміслову спрямованість (інтереси, мотиви, потреби, бажання) використання індивідуально-особистісних ресурсів у вдосконаленні професійної позиції викладача; по-друге, орієнтацію педагога на подолання виникаючих, що виникають при досягненні позитивних результатів діяльності; по-третє, прагнення педагога до саморозвитку, самовдосконалення та самоосвіти.

Успішність формування позитивного іміджу викладача залежить від урахування сукупності внутрішніх та зовнішніх складових елементів, що спонукають викладача досягати поставленої мети.

Внутрішньою складовою мотивації є особистісні мотиви. Дані мотиви виникають із потреби викладача зрозуміти реальний імідж, порівняти його з ідеальним бажаним, виявити розбіжності та визначити шляхи їх вирішення.

Зовнішня складова мотивації включає професійні мотиви та визначається прагненням викладача досягти успіху в освітній взаємодії з студентами, зацікавленістю та активністю, високими результатами роботи, співпрацею з колегами, повагою, визнанням усіма суб'єктами освітнього процесу.

Мотиваційний компонент педагогічного іміджу проявляється через усвідомлення значущості педагогічного іміджу як фактора успішної професійної діяльності, задоволеність результатами діяльності, усвідомлення потреби самореалізації. В результаті, даний компонент визначає рівень професіоналізму викладача, а, отже, і якість освітніх послуг, що їм надаються.

Когнітивний компонент педагогічного іміджу показує єдність змісту діяльності викладача та зовнішнього вираження його образу. Основу когнітивного компонента становлять пізнання, мислення, що забезпечують процес опанування професійними знаннями. Професійні знання становлять основу реалізації творчого потенціалу викладача у його педагогічній діяльності відповідно до прийнятих у суспільстві професійних та соціальних стандартів, норм, вимог. Вміле оперування системою професійних знань є механізмом, завдяки якому формується у свідомості суб'єктів освітнього процесу привабливість образу особистості викладача як фактор мотивації вибудовування продуктивних міжособистісних відносин, створення сприятливої психологічної атмосфери педагогічної взаємодії.

Діяльнісний компонент педагогічного іміджу визначається змістом, структурою та функціями педагогічної діяльності, а також нормативними вимогами, що висуваються до викладача відповідно до соціального замовлення на підготовку конкурентоспроможних фахівців. Цей компонент включає сукупність цінностей, знань, умінь, навичок, готовність та здатність їх реалізації у педагогічній діяльності з метою досягнення високих результатів професійної підготовки студентів. Основна мета педагогічної діяльності викладача – формування соціально-професійних компетенцій здатних забезпечити надалі їх успішну адаптацію і конкурентоспроможність в умовах ринкової економіки. Застосування інноваційних технологій у професійній підготовці, інформатизація педагогічного процесу в умовах сучасного цифрового освітнього середовища вишу дозволяють визначити сукупність компетенцій викладача, що становлять ядро його педагогічного іміджу.

Діяльнісний компонент педагогічного іміджу дозволяє транслювати свою неповторну особистість, робити її оригінальною на кожному етапі педагогічного процесу, а також у стилі спілкування з усіма учасниками освітнього процесу, в емоційній реакції на поведінку студентів, у дозволеному ступені свободи педагогічної імпровізації.

Аксіологічний компонент педагогічного іміджу є педагогічні цінності освітнього процесу. Цінності визначають цілісність особистості викладача, його активну професійну та соціальну позицію. Від індивідуально-особистісних та професійних педагогічних цінностей залежить багатство внутрішнього світу викладача, його ставлення до своєї професійної діяльності, самого себе як людини й педагога. Спираючись на дослідження М. М. Навроцької щодо проблеми професійно-педагогічної культури педагога, до таких цінностей ми відносимо «цінності-цілі, цінності-засоби, цінності-відносини, цінності-якості, цінності-знання» [5, с. 9]. Змістові характеристики системи цінностей є змістовним ядром вищезгаданих структурних компонент педагогічного іміджу. Так, ціннісне наповнення мети педагогічної діяльності співвідноситься з мотиваційним компонентом і полягає в усвідомленні значення формування педагогічного іміджу. Засоби пов'язані з розумінням та прийняттям інноваційних способів та із засобами здійснення педагогічної діяльності, впливають на вибудовування відносин до власної професійної діяльності, до власного іміджу, до себе як особистості, до учасників освітнього процесу. Засоби та відносини лежать в основі діяльнісного компонента педагогічного іміджу. Цінності-якості виявляються в індивідуально-особистісних та професійних характеристиках викладача. Такі якості як вимогливість, доброзичливість, почуття гумору, енергійність, врівноваженість, високий рівень володіння предметом, що викладається, педагогічна ерудиція, прагнення до самовдосконалення, особиста чарівність позитивно впливають на формування особистісно-індивідуального компонента педагогічного іміджу. Цінність психолого-педагогічних та методичних, предметних знань, ступінь їх усвідомлення, вміння здійснювати їхній відбір та актуалізувати надає значущості когнітивному компоненту педагогічного іміджу.

Аксіологічний компонент педагогічного іміджу забезпечує викладачеві прийняття педагогічних цінностей, готовність їх реалізації в діяльності, вселяє довіру до свого життєвого досвіду та інтуїції, дозволяє зрозуміти своє призначення як педагога здатного впоратися з будь-яким педагогічним завданням.

На думку Н. О. Прус, при побудові професійного іміджу викладача слід зробити акцент на трьох основних якостях: знання своєї справи (професійна компетентність); зрозумілість; позитивність [4, с. 136]. При досягненні такого «триєдиного» ефекту системно підвищується задоволеність студентів не лише конкретним викладачем, а й освітнім закладом загалом, що, своєю чергою, призводить до підвищення його рейтингу. Саме тому ми можемо стверджувати, що індивідуальний професійний імідж викладача вищого навчального закладу – це імідж конструйований викладачем в орієнтації на власне розуміння вимог освітньої взаємодії у ВНЗ, індивідуальну професійну компетенцію, кар'єрні амбіції та самооцінку, що презентується студентам у певному стильовому оформленні, та контрольований ними у ході безпосередньої соціальної взаємодії. Індивідуальний професійний імідж є продуктом конструювання – реагування особистості на нормативний професійний імідж.

Педагогічний імідж у сукупності його структурних компонентів є «інструментом педагогічного впливу та умовою ефективною та продуктивною освітньої діяльності педагога» [6, с. 29], спонукає його до самовдосконалення та актуалізації творчого потенціалу у педагогічній діяльності.

Таким чином, знання педагогом основних структурних компонентів педагогічного іміджу та прагнення їх постійного вдосконалення дає можливість ефективно виконувати основні функції вищої освіти: гуманістичну, аксіологічну, соціокультурну, соціально-адаптивну, інноваційну, соціально-інтегративну, прогностичну, що у сучасних умовах інноваційного розвитку суспільства та освіти дозволяє забезпечити необхідний рівень професійної підготовки майбутніх спеціалістів.

Список літератури

1. Маценко В. В. Технологія іміджу: психол. інструментарій. Київ : Главник, 2005. 96 с.
2. Отич О. М. Основи педагогічної майстерності викладача професійної школи: підручник. Кіровоград : Імекс-ЛТД, 2014. 208 с.
3. Палеха Ю. І. Іміджологія: навч. посіб. для студ. вищ. навч. закл. Київ : Видавництво Європейського університету, 2005. 323 с.
4. Прус Н. О. Значення педагогічних умов при формуванні професійного іміджу майбутнього викладача. Сучасний вимір психології та педагогіки: Збірник тез наукових робіт учасників міжнародної науково-практичної конференції, м. Львів, 26-27 травня 2017 р. Львів: ГО «Львівська педагогічна спільнота», 2017. С. 136-137
5. Навроцька М. М. Імідж педагога в освітньому просторі. Наука і освіта. Таврійський вісник освіти. 2014. № 1 (45). Частина I. С. 8-12
6. Нуйкін О. М. Імідж педагога як запорука професійного успіху. Педагогічна майстерня: Науково-методичний журнал. 2012. № 9. С. 28-32.

РОБОТА В СТУДЕНТСЬКІЙ НАУКОВІЙ ГРУПІ - ВАЖЛИВИЙ ЕТАП У СТАНОВЛЕННІ МОЛОДОГО НАУКОВЦЯ

Шепітько Володимир Іванович

Доктор медичних наук, професор закладу вищої освіти, завідувач кафедри гістології, цитології та ембріології Полтавського державного медичного університету

Борута Наталія Володимирівна

Кандидат біологічних наук, доцент закладу вищої освіти кафедри гістології, цитології та ембріології Полтавського державного медичного університету

Стецук Євгеній Валерійович

Кандидат медичних наук, доцент закладу вищої освіти кафедри гістології, цитології та ембріології Полтавського державного медичного університету

Якушко Олена Святославівна

Кандидат медичних наук, доцент закладу вищої освіти кафедри гістології, цитології та ембріології Полтавського державного медичного університету

Данилів Оксана Дмитрівна

Викладач закладу вищої освіти кафедри гістології, цитології та ембріології Полтавського державного медичного університету

Левченко Ольга Анатоліївна

Викладач закладу вищої освіти кафедри гістології, цитології та ембріології Полтавського державного медичного університету

Сучасне суспільство характеризується стрімкими змінами та інтенсивним впровадженням прогресивних технологій в усі сфери життя людей, що сприяє безупинному вдосконаленню її діяльності. Такий інтенсивний розвиток людства проявляється в зростанні потреби в нових формах освіти, навчанні, набутті практичних навичок.

Перед науково-педагогічними працівниками вищих навчальних закладів постає завдання організувати впровадження інновацій в навчально-виховний процес з метою формування у молодого науковця тих компетентностей, що з часом сформують з нього всебічно розвинену особистість [2].

Науково-дослідна робота студентів в умовах сьогодення є важливим складником університетської освіти. Вона сприяє формуванню наукового

світогляду та особистісному професійному становленню, розвиває творче мислення та індивідуальні здібності, формує навички самостійної науково-дослідної роботи, залучає талановиту молодь до науково-дослідної роботи кафедр, сприяє вихованню та підготовці молодих учених.

Робота студентів у вищих навчальних закладах розпочинається на першому курсі. В подальшому дослідництво проводиться в інших формах, хоча й гурткова робота не припиняється. А от на першому курсі гурткова робота – якщо й не єдина форма співвиконання фрагменту науково-дослідної роботи кафедри, то її питома вага найвища серед інших форм. Мета роботи в науковій групі полягає в тому, щоб запалити в студента вогник творчості, залучити до дослідницького підходу в усіх сферах його діяльності.

Становлення і розвиток студентської наукової групи та робота в ній молодого покоління, має допомогти дослідникам оволодіти методикою наукових досліджень, розвинути навички самостійної пошукової роботи, розвинути творчу ініціативу та здібності до теоретичного аналізу

Навчально-дослідницька робота студентів спрямована на те, щоб підготувати соціального працівника-дослідника нової генерації, якому притаманне високий динамізм та культ пошуку. Крім того, у процесі навчально-дослідницької роботи студенти повинні набути вмінь користуватися науковою, довідниковою, методичною літературою, методами інформаційного пошуку та навичками комп'ютерної обробки даних. Маємо констатувати, що на сучасному етапі залучення студентів до науково-дослідницької діяльності (особливо на молодших курсах) не підкріплене чіткими зв'язками з майбутньою професією і недостатньо мотивоване.

Формування мотивів успішного оволодіння студентами знаннями можуть впливати підкріплення словами та оцінювання викладачем. Але слід зазначити, що цими інструментами (впливами) слід користуватися обережно, з урахуванням індивідуальних і вікових особливостей студента, бо вони формують його самооцінку та інші особливості.

Провідна роль належить саме керівнику студентської наукової групи, саме від його досвіду, таланту залежить, чи змінить початковий інтерес молодих дослідників робота в науковій групі, чи все так і залишиться в зародковій стадії. Керівникові гуртка необхідно спостерігати за кожним студентом, намагатися прогнозувати проблеми, що можуть виникнути у нього в процесі роботи. Сформувати в студентів, перш за все, усвідомлення важливості та престижності професії лікаря, упевненість у правильності вибору та невідповідності вступу до університету. Треба дати їм зрозуміти, що медичний університет є найкращим місцем, де вони можуть багато чому навчитись, повною мірою реалізувати свій потенціал і набути одну з найкращих у світі професій [1].

Досвідчені викладачі надають значення вивченню та формуванню внутрішньої мотивації. Це може бути прагнення до компетентності, цікавість, внутрішній мотив.

На кафедрі гістології, цитології та ембріології Полтавського державного медичного університету багато років діє студентська наукова група, де студенти

кожного другого четверга збираються на засіданнях, згідно з планом на навчальній базі кафедри чи лабораторії. На чолі із його координатором, розглядаються останні дослідження та відкриття в сфері гістології, цитології та ембріології, а також більш детально розглядаються особливості функціонування систем організму на тканинному та клітинному рівні.

При моделюванні експериментального дослідження студенти мають змогу здійснювати забір матеріалу дослідження з наступним виготовленням парафінових та епонових блоків. Наступним етапом роботи студентського наукового гуртка є отримання зрізів та забарвлення мікропрепаратів, а забарвлені мікропрепарати будуть вивчатися за допомогою світлового мікроскопу та за допомогою цифрової камери, яка приєднується до окуляра мікроскопу, проводиться оцифрування отриманих зразків Рис.1.



Рис. 1 Робота студентів наукової групи кафедри гістології, цитології та ембріології з піддослідними тваринами у віварії ПДМУ.

Далі за допомогою математичних програм проводяться морфологічні та морфометричні дослідження отриманих мікропрепаратів. Після отримання усіх необхідних даних дослідження всі розрахунки заносяться в Excel таблиці, після детального їх аналізу будуються необхідні графіки, діаграми, гістограми на основі яких і формуються висновки щодо проведеного експериментального дослідження.

Така робота дозволяє кожному студенту наукового гуртка реалізувати себе, в першу чергу, як особистість, проявити свої найкращі розумові здібності, збагатити свої знання та оволодіти новими практичними навичками Рис. 2.



Консультація студента наукової групи із доцентом кафедри гістології, цитології та ембріології

Результати своїх наукових досліджень студенти демонструють під час участі у конференціях, симпозіумах та форумах. Молоді дослідники отримують можливість виступити зі своєю роботою перед широкою аудиторією. Це змушує студентів ретельніше проробляти майбутній виступ, а керівник гуртка повинен звернути увагу на ораторські здібності студента, спланувати подачу його результатів дослідження [1, 4].

Такий досвід участі є безцінним – він розвиває у молодого науковця такі важливі якості, як творче мислення, відповідальність і уміння відстоювати свою точку зору, спілкуватися з аудиторією, проводити просвітницьку роботу у різних колективах, виступів у засобах масової інформації [3].

Отже, робота в студентській науковій групі надає можливість молодому поколінню отримати практичні навички самостійної науково-дослідницької роботи, підвищити якість засвоєння знань, отримати необхідні навички роботи, що має велике значення для формування професійних якостей у майбутнього медика.

Список літератури

1. М'ясоєдов В.В. Сучасні концепції викладання природничих дисциплін у медичних освітніх закладах: матеріали XII Міжнародної науково-методичної інтернетконференції, м. Харків, 5-6 грудня 2019 року. – Харків: ХНМУ, 2019. – 116 с.

2. Шепітько В.І. Вплив студентських наукових гуртків вищої школи на процес становлення та формування молодого науковця / Шепітько В.І., Борута Н.В., Стецук Є.В., Вільхова О.В., Скоатренко Т.А.// III Міжнародна науково-практична конференція «Priority directions of Science and technology development». – Kyiv, Ukraine, 2020. – С. 719-723.
3. Шепітько В.І. Організація науково-дослідної роботи здобувачів вищої освіти у студентському науковому гуртку кафедри гістології, цитології та ембріології / Шепітько В.І., Борута Н.В., Стецук Є.В. // Матеріали III національної науково-практичної конференції «Сучасні виклики науки і практики», - Варна, Болгарія, 2022. - С. 444-446.
4. Шепітько В.І. Досвід роботи студентської наукової групи на кафедрі гістології, цитології та ембріології / Шепітько В.І., Борута Н.В., Стецук Є.В., Якушко О.С., Данилів О.Д., Дубінін Д.С.// Матеріали VIII Міжнародної науково-практичної інтернет-конференції «Сучасні тенденції та концептуальні шляхи розвитку освіти і педагогіки», - Київ, 2022. – С. 45-49.

USING FLASHCARDS IN THE TEACHING ENGLISH COMPLEX VOCABULARY

Odinaeva Nilufar,
teacher
Bukhara state university
Uzbekistan

Annotation: Learning English consists of several interrelated processes. Namely: the knowledge of grammar, the development of auditory perception, the development of the skill of fluent pronunciation and, of course, a set of vocabulary. Today's material is devoted to classes with vocabulary, and specifically acquaintance with such a method of work as flashcards for learning English words.

Key words: English language, innovation, flashcard, vocabulary, education quality, teaching English.

Many people use this popular technique, and almost everyone has heard about it at all. In the article we will analyze various methods of memorizing words by cards, learn how to make lexical selections independently and talk about how effective this method of learning is for teaching English to student. So, let's get started!

The ultimate goal of learning a language is the ability to speak it fluently. Therefore, it is important to constantly practice the construction of phrases and sentences, for which you need to have a wide vocabulary. That's just how to actively develop vocabulary and help thematic cards with English words. They are small double-sided plates. The English term is written on the first side, and the transcription and Uzbek translation are given on the back. There are also options with one-sided design, but they are less convenient for learning English.

Why should I prefer this particular way of learning? The fact is that cards with words have a number of advantages. Among the most important advantages of the technique, we note the following:

Accessibility - flashcards for learning English expressions and words can be easily made by yourself or downloaded on the Internet. And ready-made sets are sold in any bookstore.

Variability – the topics of classes can be constantly changed and even combined. For example, at the initial stage, learn vocabulary on the topic of "Food", and at an advanced level, return to these cards, only already composing speech phrases from words.

Multitasking - cards in English with transcription give an idea not only about the translation of a word, but also about its correct spelling and pronunciation.

Visibility - the card can always be accompanied by a thematic picture that helps to memorize a difficult word or expression faster and better.

Versatility – educational material is easy to take with you to work, on a trip to the country or on a long trip. In addition, standard paper cards for English can be replaced with a modern virtual version resembling an entertaining flash game.

In training, it is not so much the regularity of classes that is important, as their proper organization. There are several ways to learn English using flashcards.

Absolutely all beginners start learning English by mastering the alphabet and the simplest words. And English flashcards help beginners to quickly master these basic stages of knowledge. At the first acquaintance with the language, it is better to conduct classes in this format.

Carefully work with the first side of the map, trying to read the word correctly on your own and clearly remember its spelling.

Turn over the map and study the meaning and transcription of the expression. Try to work in such a way that a clear logical connection between the spelling, transcription and translation of a word is built in memory. About 1 minute of time should be given to each card.

Using the methods described in the first paragraphs, you study about 20-25 words per lesson on any topic you like: food, sports, verbs, pronouns, weather, people, etc. Work not only visually – be sure to pronounce aloud both English pronunciation and Uzbek translation.

After learning the planned amount of material, take a short break for 10 minutes. Then you go back to work, but now you are trying to correctly guess the translation of English words. You put the guessed transfers aside, and shuffle the remaining deck after each pass. The work continues until absolutely all expressions fall into memory.

This completes the first day of study with English language cards. The next lesson is recommended to be conducted in the same format, but working out the reverse order: according to the Uzbek translation, it is necessary to accurately name the English word.

According to this method, 2 classes are given on one topic. But do not forget to repeat the material covered. The frequency of repetition depends on the quality of memorization. In the average version, you can use the following scheme: repeat the deck in 3 days, 5 days, 10 days, 2 weeks and, finally, a month.

Mnemonics. This method is based on the peculiarities of information perception and memory work. The point is to create such a vivid image for every foreign word that the expression will instantly be imprinted in memory.

For example, you are studying the "Clothes" cards in English and you need to remember the word T-shirt - T-shirt. To memorize an expression, you need to create an associative series that will easily sink into memory.

Despite the long description, our brain comes up with associations and images literally in seconds. The student's task is to consolidate this association by working out a clear connection between the English word, the Uzbek sound and the "picture" with the designation of the translation.

This method is one of the 5 best ways to improve memory. But we would recommend using this technique to study only the most difficult words that do not want to fall into memory in any way. Because, composing Uzbek image for each word, firstly, you do not get involved in understanding someone else's language, and secondly, you risk soon getting confused in your own associations, because so Combined approach

By this term we mean a combination of the traditional method with various techniques to facilitate memorization. Here, for example, you can include cards for

learning English with pictures. If your visual memory is more developed, then you are unlikely to find anything more effective than them.

Audials can be advised to record their own reading of cards with translation on a dictaphone, and listen to these recordings in their free time. To be able to guess the translation, pause 10-15 seconds between the English term and the Uzbek meaning.

If you are strong in analytics, then try to make logical chains. For example, combine words from different cards. So, studying the topic "Food" and the word "Apple" [Apple] – apple, you can put together an associative relationship between color, shape and object. In other words, it is better for analysts to learn not one word, but combinations at once: for example, round red apple – round red apple. Or even more difficult, "I eat a round red apple" — I eat a round red apple.

To adapt traditional learning schemes to your capabilities and interests is the most effective approach to foreign language classes. So you will take into account the long-term experience of linguists, and you will bring individuality into your classes, which will help to include the best qualities of intelligence in your work.

Where to look for words and how to make cards. Having decided to study English with cards, the student faces such problems: where to find the words and how to make the cards themselves. These difficulties can be solved in two counts.

For beginners in English, we recommend buying ready-made vocabulary sets on entry-level topics: greetings, food, numbers, clothing, colors, etc. Purchased sets contain the most common vocabulary of the language and will be a good help in mastering the basics. And having gained a certain knowledge base, you can switch to the independent production of educational materials.

It will not be difficult to create cards. It is enough to take a sheet of cardboard / paper, bend it several times and cut it into equal parts. Vocabulary for studying can be taken from lists of common words, thematic collections, as well as from our own teaching materials: textbooks, films, audio lectures, etc. In principle, any information that we teach in our foreign language classes will be suitable for cards. Some words are similar.

That's how diverse the method of learning English by cards is. Do not be afraid to experiment with techniques, choosing the best option specifically for your interests and capabilities. Good luck in improving knowledge and see you again!

References:

1. Odinaeva N. L. THE METHOD OF TEACHING OF LANGUAGE MATERIALS AT VOCATIONAL SCHOOLS //Міжнародний науковий журнал. – 2016. – №. 4-2. – С. 52-54.
2. Farxodjonqizi F. N., Dilshodjonugli N. S. Innovative processes and trends in the educational process in Uzbekistan //ACADEMICIA: An International Multidisciplinary Research Journal. – 2020. – Т. 10. – №. 4. – С. 621-626.
3. Odinaeva N. L. Implementation of the learning styles in teaching process //International scientific journal. – 2016. – №. 4 (2). – С. 50-51.
4. Nilufar O. THE ROLE OF LEARNING GRAMMAR IN ESL //Интернаука. – 2017. – №. 9-2. – С. 64-66.

5. Farhodjonova N.F. MODERNIZATION AND INTEGRATION: SOCIAL-PHILOSOPHICAL ANALYSIS //Роль науки в формировании современной виртуальной реальности. – 2019. – С. 10-12.
6. Nilufar O. DEDUCTIVE AND INDUCTIVE METHODS OF TEACHING //Интернаука. – 2017. – №. 9-2. – С. 61-64.
7. Lukmanovna O. N. et al. The Description of Social Issues “in Thousands Splendid //International Journal on Integrated Education. – Т. 3. – №. 1. – С. 180-181.
8. Odinaeva N. L. Kasb-hunar kollejarida til materialini o’rgatish metodikasi //International scientific journal. – 2016. – №. 4 (2). – С. 52-54.
9. Numonjonov S. D. Innovative methods of professional training //ISJ Theoretical & Applied Science, 01 (81). – 2020. – С. 747-750.
10. Muminjon N., Dilshodjonugli N. S. Improvement of transformer protection elements //ACADEMICIA: An International Multidisciplinary Research Journal. – 2020. – Т. 10. – №. 6. – С. 394-398.
11. Одинаева Н. Л. МЕТОДИКА ПРЕПОДАВАНИЯ ЯЗЫКОВЫХ МАТЕРИАЛОВ В ПРОФЕССИОНАЛЬНЫХ КОЛЛЕДЖАХ.

ГЛАГОЛЫ С СЕМАНТИКОЙ «ЗНАТЬ» И «ВЕДАТЬ» (ЗНАТЬ) В РУССКИХ ПОСЛОВИЦАХ И ПОГОВОРКАХ

Атамова Саидахон Мирзожановна

кандидат филологических наук, доцент
ГОУ «Худжандский государственный университет
имени академика Б.Гафурова»
факультет русской филологии
Республика Таджикистан

Мамаджанова Хилола Камолидиновна

преподаватель
ГОУ «Худжандский государственный университет
имени академика Б.Гафурова»
факультет русской филологии
Республика Таджикистан

Обширный и богатый семантический класс в современном русском языке составляют глаголы знания. Они обозначают результат мыслительной, чувственной и волевой деятельности человека или приобретение знаний в процессе такой деятельности. [2, 134]

Глаголы знания - важнейшая органическая часть лексики и грамматики существующих развитых языков, занимающая достаточно высокое положение в пространстве любого национального языка наряду с их кодифицированными формами и играющая важнейшую роль в коммуникации и придающая ей определенную тональность и достоверность.

Словесное и знаковое лексическое обозначение, представление интеллектуального знания - есть генетически запрограммированное природой в человеке естественное стремление к познанию реалий действительности

Степень необходимости распространения зависимым компонентом в глаголах знания может быть различной.

На наш взгляд, выделяются две основные критерии:

1. Распространяемый доминантный компонент (глагол знания) обязателен: *обладать умением, знанием // владеть знанием, познать радость, интересоваться проблемой, умудриться, усвоить, просвещать, приобщать к знанию, сообщать знания, хранить в памяти, быть знатоком, ориентироваться в чем-либо и мн. др.*

2. Доминантный компонент (глагол знания) факультативен: *Он имеет опыт. Он знаток этого дела. Он опытен. Он опытен в этом деле.*

Рекомендуемая форма абстрактных или конкретных существительных, примыкающих к глаголам знания (предмет, относящийся к такому-то глаголу) раскрывает специфически лексическое значение глагола знания, поскольку содержит в себе какую-либо конкретную характеристику, примыкающую к реальному глагольному значению (*знать материал, вопрос, своё дело, правду,*

тебя, всех и т. д.). Значение этих слов передается лишь такими определениями, которые непосредственно фиксируют и сохраняют все их (глаголов знания) основные семантические оттенки и проявляют подчас заметную структурную особенность.

Значительная группа словосочетаний и выражений с глаголами знания в русском языке получила широкий доступ в контексты общелитературной речи в качестве средств усиления значимости высказывания, поскольку в него втягиваются новые лексические средства, примыкающие к глаголам знания, расширяется сфера их применения, так как они обладают положительно оценочной отмеченностью, квалифицируя обозначаемое как предопределяющие номинативно-оценочную значимость, стимулируемые оценку этих объектов. Они активно и широко включаются в контекст как слова и выражения, обозначающие экспрессивные реалии. Новое выражение достигает эффекта меткостью содержания, способностью к обобщению и назидательно-оценочной интерпретацией явления. Целостность их в речи, поэзии и, вообще, в контексте скрепляется расстановкой слов, придающих выражению ритмичность и рифмовую огласку.

Встречаясь с новой для нас конструкцией (устойчивой), мы руководствуемся в смысловой её расшифровке не столько денотативным значением компонентов, выводимым из семантики соответствующих лексем, а из семантики всей модели. В связи с этим возникает вопрос о лингвистическом статусе этого своеобразно специфического класса единиц (пословиц, поговорок, фразеологических единств).

В нашу задачу входит рассмотрение глаголов знания в русских пословицах и поговорках.

Пословицы и поговорки в русском языке не всегда поддаются четкому разграничению, поэтому значительный слой обобщенно-назидательных, образно-иносказательных речений целесообразно рассматривать в русском языке как социально-стимулируемое явление и относить к разряду пословично-поговорочных выражений, как разновидности устойчивых фраз, фразеологических выражений. Колоритны пословично-поговорочные речения в русском языке, мотивируемые экспрессивной значимостью образных сравнений. В.И. Даль называл пословицы и поговорки «сводом народной премудрости и суетумудрия», «цветом народного ума». [3]

Структура традиционных пословиц и поговорок со «знать» распространялась лексическим комментарием, объединившим привычные, обобщенно-характеристические и оценочно-комментирующие отрезки текста в симметричные звенья ритмико-синтаксического и содержательно-выразительного единства.

Пословицы в русском языке – это устойчивые в речевом обиходе ритмически и грамматически организованные изречения, в которых зафиксирован практический опыт народа и его оценка определенных жизненных явлений, которые выступают в речи как самостоятельные суждения:

Знать не знаю, ведать не ведаю, а дело мое.

Не чаяно, не ведано, а беда на дворе.

Что сам ведал, то и тебе поведал.

Кабы я ведал, где ты ныне обедал, знал бы чью ты песню поёшь.

Дедушка и не ведает, где внучек обедает.

Хозяин не ведал, что гость не обедал. [3]

Основными семантическими параметрами и секторами поля «знать» и «ведать» в этих пословицах являются:

а) познание;

б) сохранение познанного;

в) выявление причинно-следственных связей;

г) временной аспект.

Друга в черный день узнаешь.

Доживи до ста лет - знай сто ремесел.

Знай больше, говори меньше.

Язык ворона ворон знает.

Знал бы, где упасть, так одеяло бы подстелил.

Что знает зажиточный о положении разоренного?

Сытый голодного не разумет.

Вор вора и темной ночью узнает.

Знай много слов, а говори мало, одно сто раз не повторяй, сто слов сумеи сказать одним словом.

Пока не наступит разлука, как узнает друг цену своего друга. [3]

Минимальными проявлениями парадигматических отношений «знать» и «ведать» в контексте пословиц признаются словесные оппозиции, являющиеся парой слов, сходных друг с другом по тем или иным компонентам и в то же время различающихся некоторыми оттенками семантики. Словарный состав пословиц здесь рассматривается как система лексических единиц. В системных отношениях «знать» и «ведать» можно выделить особый тип отношений, под которыми понимается их способность, благодаря словообразованию и процессам семантического развития, входить одновременно в различные лексико-синтагматические группировки, поскольку наличие системности глаголов «знать» и «ведать» проявляется в их способности объединяться в различные классы, а основанием для их группировки служит сходство или соотношенность по основному значению.

Лексико-семантическая структура единиц с участием «знать» и «ведать», т.е. пословиц и поговорок – это класс слов одной части речи (глаголов знания), имеющих в своих значениях достаточно общий интегральный семантический компонент (или компоненты) и типовые уточняющие (дифференциальные) знаки, а также характеризующиеся неким сходством сочетаемости и порою широким развитием функциональной эквивалентности.

Основой устойчивости и широкого употребления этих пословиц и поговорок в русском языке является их многофункциональность. Содержащиеся в них информации могут быть применены по аналогии для характеристики многоуровневых ситуаций, самых различных сторон жизни. Отражая разные стороны действительности, они характеризуют человека, общественные отношения, мировоззрение, природу. Образность их, как убеждают примеры,

часто связана со специфическими реалиями. В них используются самые разнообразные средства художественной образности: сравнение, олицетворение, синекдоха, метафора.

Линейная последовательность синтаксических компонентов «знать» и «ведать» в пословицах является формальным средством, выполняющим различные функции, отношения между собственно грамматическими значениями. Однако размещение слов в них не свободно. Отличительным качеством пословиц с участием «знать» является особая эстетическая функция наряду с коммуникативной. В результате особого отбора и организации общеязыковых средств в русском языке достигается художественная мотивированность всех глагольных элементов пословиц. Эти параметры относятся к способу осуществления речевой деятельности и вытекают из субъективности, конкретности и ситуативной обусловленности их употребления. В пословицах со «знать» и «ведать» не допустимы речевая импровизация, варьирование форм, закрепленных системой их языка.

Поскольку пословицы регулярно используются в разных социальных сферах, они приспособляются к задачам и условиям своего функционирования в соответствующих контекстах. Они типизируются, образуя относительно самостоятельные системы, которые характеризуются и модификациями самой системы языка (его лексики и в меньшей степени грамматики, степенью смысловой полноты, информативностью, обработанностью, использованием образных средств выражения, недопустимостью разных интерпретаций). Возможности субъективного варьирования пословиц со «знать» и «ведать» не беспредельны. Они состоят из отдельных актов речи, являющихся её (речи) динамическими единицами. Среди этих коммуникативных установок в пословицах главенствует задача информирования, в которой коммуникативные установки играют важную роль в их употреблении, связность которых обеспечивается согласованностью стимулов и реакций. Индивидуальный характер пословиц со «знать» и «ведать» - один из основных их признаков.

Реализуясь в речи, пословицы со «знать» и «ведать» в известном смысле являются реализацией знания, ибо они имеют своим объектом все те типизированные явления, процессы речеобразования, коммуникативные установки, вызванные прагматическими условиями, факторами, обеспечивающими эффективность речевого акта с их использованием. Статическая система пословиц соответствует действию (знать, ведать), взятому во всей полноте своих характеристик, и выделенному из их действий и зафиксированному тем или иным способом в речевом произведении (тексте, дискурсе, смысле), обеспечивая эффективность речевого акта. Пословицы со «знать» и «ведать» всегда бывают связаны с выражением различных эмоционально-экспрессивных значений. Их основой является то, что в них возникают всегда условия для противодействия (*Знать не знаю, ведать не ведаю, а дело моё.*) - эмоциональная реакция. Поэтому для них характерно также противоречие между формой и содержанием по признаку «утвердительность» (а дело моё) и «отрицательность» (знать не знаю, ведать не ведаю). От них производно значение предикативного признака. Функция

необходимой информативно восполняющей формы у пословиц не изолирована от общей системы их значений.

Список литературы

1. Бондарко А.В. Очерки по семантике русского глагола. - Уфа, 1971.
2. Васильев Л.М. Семантика русского глагола. - М.: Высшая школа, 1981 .
3. Даль В.И. Пословицы русского народа в 2-х томах. – М., Художественная литература, 1984.
4. Калонтаров Я. М. Таджикские пословицы и поговорки в аналогии с русскими. – Душанбе: Ирфон.- 1965.- 536 с.

ИСПОЛЬЗОВАНИЕ ВИДЕМАТЕРИАЛОВ ДЛЯ РАЗВИТИЯ НАВЫКОВ УСТНОЙ РЕЧИ НА НАЧАЛЬНОМ ЭТАПЕ ОБУЧЕНИЯ ВТОРОМУ ИНОСТРАННОМУ ЯЗЫКУ В ВУЗЕ

Борщ Ксения Александровна

магистр гуманитарных наук, старший преподаватель
УО «Alikhan Bokeikhan University»

Утешов Н.С.

к.ф.н., старший преподаватель
УО «Alikhan Bokeikhan University»

Основная задача преподавания иностранных языков в Казахстане в настоящее время – это обучение языку как реальному и полноценному средству общения. Для этого нужно создать обстановку реального общения, наладить связь преподавания иностранных языков с жизнью, активно использовать иностранный язык в живых естественных ситуациях. Максимальное развитие коммуникативных способностей, овладение межкультурной коммуникацией на иностранном языке – вот цель, стоящая перед преподавателем. Поэтому проблеме развития устной речи учащихся на занятиях иностранного языка придается большое значение. А перед преподавателем второго иностранного языка (в нашем случае – немецкого) актуальной становится еще одна проблема – повышение мотивации обучающихся к изучению своего предмета.

Существует много способов сделать процесс изучения второго иностранного языка интересным и эффективным. Одним из них является обучение учащихся общению на иностранном языке в условиях, приближенных к реальным, а наиболее эффективным путем для достижения данной цели является использование аутентичных аудио и видео-материалов в процессе обучения иноязычному общению.

В последние годы использование и применение видеоматериалов становится очень востребованным и эффективным приемом в обучении учащихся иностранному языку, а в нашем случае второму иностранному языку.

Под термином «видео» (от лат. video - смотрю, вижу) понимают широкий спектр технологий записи, обработки, передачи, хранения и воспроизведения визуального и аудиовизуального материала на мониторах. Когда в быту говорят «видео», то обычно имеют в виду видеоматериал, телесигнал или кинофильм, записанный на физическом носителе (видеокассете, видеодиске и т. п.).

В данной работе видеоматериалы понимаются как один из видов технических средств обучения, обеспечивающий функцию передачи информации, а также получения обратной связи в процессе ее восприятия и усвоения с целью последующего развития у учащихся тех или иных навыков на занятиях иностранного языка (в том числе – и навыков говорения). Видеоматериалы,

применяемые на занятиях второго иностранного языка, должны быть аутентичными, т.е. созданными носителями языка, при этом они зачастую могут не носить обучающего характера, не иметь отношения к процессу обучения.

«Использование видеозаписей на уроках иностранного языка способствует индивидуализации обучения и развитию мотивированности речевой деятельности обучающихся» [1]. Специфика видеоматериалов как средства обучения второму иностранному языку для студентов языковых специальностей обеспечивает общение с реальными предметами, стимулирующими почти подлинную коммуникацию: учащиеся как бы становятся участниками всех обыгрываемых с их помощью ситуаций, играют определенные роли, решают «настоящие», жизненные проблемы. Создаваемый при этом эффект участия в повседневной жизни страны изучаемого языка не только способствует обучению естественному, живому языку, но и служит мощным стимулом для повышения мотивации учащихся. При использовании видеороликов на уроках второго иностранного языка развиваются два вида мотивации: самомотивация, когда фильм интересен сам по себе, и мотивация, которая достигается тем, что студенту будет показано, что он может понять язык, который изучает. Это приносит удовлетворение и придает веру в свои силы и желание к дальнейшему совершенствованию.

Видеотекст, как подчеркивает Т. П. Леонтьева, «имеет то преимущество, что соединяет в себе различные аспекты акта речевого взаимодействия. Помимо содержательной стороны общения, видео содержит визуальную информацию о месте события, внешнем виде и невербальном поведении участников общения в конкретной ситуации, обусловленных зачастую спецификой возраста, пола и психологическими особенностями личности говорящих» [2].

Безусловно, это очень сложная задача для преподавателя – подобрать видеоматериал к уроку иностранного языка, так как существует множество критерий отбора видео. Но все-таки выделим основные требования к видео, которые обеспечат достижение цели его демонстрации: оно должно быть качественным, соответствующим уровню знаний студентов и теме урока, и вызывающим интерес у учащихся.

Процесс работы с видеоматериалами методисты разбивают на этапы. Так, Ю.А. Комарова выделяет четыре основных этапа [3]:

1. Подготовительный или преддемонстрационный этап;
2. Восприятие фильма или демонстрационный этап;
3. Контроль понимания основного содержания или последемонстрационный этап;
4. Развитие языковых навыков и умений устной речи или творческий этап.

Такие методисты, как Allan M., Коджаспирова Т.М., Петров К.В. [4] выделяют три этапа работы с видеоматериалом:

1. предфильмовый;
2. прифильмовый;
3. послефильмовый.

В нашем исследовании при работе с видео мы придерживались трехэтапной классификации, т.е. разрабатывали задания для преддемонстрационного, демонстрационного и последедемонстрационного этапов.

На начальном этапе обучения немецкому как второму иностранному языку студентов языковых специальностей интересными, доступными для понимания и актуальными мы считаем видеоматериалы к учебнику Menschen A1 [5]. Но видеоролики, предлагаемые к изучаемым темам, сопровождаются всего лишь одним заданием. В связи с этим перед нами открывалось широкое поле деятельности по разработке комплекса упражнений к ним.

Видеоролики отличаются от обычного видео тем, что являются, в основном, тематическими, привязываются к определенной лексико-грамматической теме. Содержание видео не выходит за пределы изучаемой темы, а эмоционально окрашенные визуальные образы героев в видеоролике дают лучшее представление о том, как использовать ту или иную лексику в реальной речи.

Рассмотрим этапы работы над видео и разработанные нами упражнения к каждому этапу, на примере видеоролика «Mein Hobby ist Inlineskaten» [6].

Тема урока: Freizeit und Hobby (Свободное время и хобби)

1 этап: преддемонстрационный

Цель: создать мотивацию для просмотра видео, снять лексико-грамматические трудности.

Übung 1. Aktive Lexik zum Thema und zum Video:

- die Freizeit – свободное время
- in der Freizeit – в свободное время
- das Hobby, -s – хобби
- können – мочь, уметь
- Inlineskaten – кататься на роликах
- Schauspielerin – актриса
- gern – охотно, с удовольствием
- Das macht mir (keinen) Spaß. – Это (не) доставляет мне удовольствие.
- üben – тренироваться
- zweimal/dreimal im Monat – два раза/ три раза в месяц
- wirklich toll – действительно круто, классно
- super – супер, здорово, классно
- versuchen – пробовать (что-то сделать), пытаться
- sicher – точно

Konjugation des Modalverbs „können“.

KÖNNEN	
ICH	KANN
DU	KANNST
ER, SIE, ES	KANN

Übung 2. Beantworten Sie die Fragen.

1. Hast du viel Freizeit?
2. Was machst du in der Freizeit?
3. Was machst du gern?

4. Was machst du nicht gern?
5. Hast du ein Hobby?
6. Was ist Inlineskaten? Kannst du es zeigen?
7. Kannst du inlineskaten?

Übung 3. Sehen Sie das Bild an. Beantworten Sie die Fragen. Vermuten Sie. Besprechen Sie in der Gruppe.



1. Wie viele Personen sind auf dem Bild?
2. Wie alt ist die Frau? Wie alt ist der Mann?
3. Sind die Personen Freunde? Kollegen? Geschwister? Ehepartner?
4. Wo sind die Personen?
5. Was machen sie?
6. Kann die Frau gut inlineskaten? Und der Mann?
7. Machen sie das gern?

2 этап: демонстрационный

Цель: уяснение и усвоение учащимися содержания темы фильма; активизация речемыслительной деятельности учащихся.

*Übung 4. Sehen Sie die Teile vom Video und beschreiben Sie die Bilder aus dem Video.
Teil 1 (0:00 – 0:31)*



Teil 2 (0:31 – 1:30)



Teil 3 (1:31 – 2:00)



Übung 5. Worum geht es im Video? Beantworten Sie die Fragen. Vergleichen Sie mit Ihren Vermutungen aus der Übung 3.

1. Wie heißt die Frau?
2. Wie alt ist sie?
3. Wo wohnt sie?
4. Arbeitet sie?
5. Hat die Frau ein Hobby?
6. Kann sie gut inlineskateten?
7. Wie oft macht sie das?
8. Kann der Mann inlineskateten?
9. Macht das Inlineskateten der Frau Spaß?
10. Macht das Inlineskateten dem Mann Spaß?
11. Wo üben sie?

Übung 6. Finden Sie Fehler und korrigieren Sie.

A	LILIAN IST 37 JAHRE ALT.	
B	SIE WOHT IN WIEN.	
C	SIE IST FRISEURIN VON BERUF.	
D	IN DER FREIZEIT SKATET LILIAN NICHT GERN.	

E	LILIAN SKATET SCHON VIER JAHRE.	
F	LILIAN ÜBT SEHR OFT.	
G	OLIVER MACHT DAS SKATEN KEINEN SPAß.	

Übung 7. Kommentieren Sie, was auf dem Video passiert (ohne Ton).

3 этап: последемонстрационный

Цель: организация речевой творческой деятельности учащихся.

Übung 8. Paarbeit.

Die Studenten teilen sich in Paaren und spielen einen Dialog. Einer spielt die Rolle von der Frau (Lilian), der andere – die Rolle von dem Mann (Oliver).

Übung 9. Rollenspiel.

Ein Student geht vorne und setzt sich auf den Stuhl vor der Gruppe. Dieser Student spielt die Rolle von Lilian. Er beantwortet die Fragen.

Die anderen Studenten stellen Lilian Fragen. Sie müssen so viele Informationen wie möglich über Lilian erfahren.

Übung 10. Erzählen Sie den Inhalt des Videos:

- a) in Lilians Namen,
- b) in Olivers Namen.

Übung 11. Erzählen Sie kurz über Ihr Hobby.

Übung 12. Machen Sie eine Präsentation oder nehmen Sie ein Video auf zum Thema „Mein Hobby“.

Таким образом, применение видеоматериалов на занятиях второго иностранного языка способствует ускорению процесса обучения, росту интереса учащихся к предмету, улучшению качества усвоения материала, позволяет индивидуализировать процесс обучения, что повышает его эффективность.

Эффективность работы с видеоматериалами на уроках второго иностранного языка во многом зависит от качества подготовки к ней преподавателя, от систематического и рационального использования видео.

Видеоролик является дополнением к изучаемой теме, и правильное его применение способствует лучшему усвоению лексики, грамматических структур и помогает поддерживать мотивацию.

Уровень речевых навыков у большинства студентов начального звена можно определить как средний. С целью развития навыков устной речи на занятиях по второму иностранному языку, мы стремились создавать атмосферу, в которой учащиеся чувствовали себя комфортно и свободно.

Задания к видеороликам составлялись с учетом того, чтобы вызвать у учащихся желание практического применения немецкого языка, чтобы затронуть их личность и вовлечь в учебный процесс, затронуть их эмоции и чувства.

Мы старались предусмотреть различные формы работы: индивидуальную, групповую, коллективную, чтобы активизировать каждого студента, делая его

главным действующим лицом в учебном процессе, который активно взаимодействует с другими участниками процесса.

Таким образом, видео является великолепным дополнительным материалом при изучении второго иностранного языка, так как оно максимально приближено к языковой реальности. В результате использования видеороликов у учащихся заметно возрос интерес к изучаемому материалу и к изучению второго иностранного языка в целом, повысилось качество усвоения лексики. Студенты более активно выполняли задания, требующие знания новых слов и использование их при описании увиденных фрагментов. Конечно, не обошлось без ошибок, но главное, у учащихся появилось желание практического применения изучаемого языка.

Список литературы:

1. Каджаспирова Г.М., Петров К.В. Технические средства обучения и методика их использования. – М.: Академия ИЦ, 2008. – 351 с.
2. Леонтьева Т.П. Опыт и перспективы применения видео в обучении иностранным языкам / Т.П. Леонтьева // Нетрадиционные методы обучения иностранным языкам в вузе: мат-лы респ. конференции. – Минск, 1995.
3. Комарова Ю.А. О способах комплексного формирования монологических и профессионально-педагогических умений при помощи видеоматериала на I курсе языкового факультета // Новые направления в методике преподавания иностранных языков: Межвуз. сб. научн. тр. – С.Петербург: Образование, 1992.
4. Коджаспирова Г.М., Петров К.В. Технические средства обучения и методика их использования. - М.: Академия, 2003.
5. Menschen A1.1. Deutsch als Fremdsprache. Kursbuch. S.Evans, A.Pude, F.Specht. – Hueber Verlag, 2016.
6. <https://www.youtube.com/watch?v=dnSqWvphN9U>

АБРЕВІАТУРИ ЯК СПОСІБ УТВОРЕННЯ НЕОЛОГІЗМІВ В СУЧАСНІЙ АНГЛІЙСЬКІЙ МОВІ

Демченко Наталія Сергіївна

асистент кафедри романо-германської філології та перекладу
Білоцерківський національний аграрний університет

Словниковий склад мови, її лексико-семантична система перебувають у стані постійних змін. Варто відзначити, що нових слів та нових значень слів з'являється значно більше, ніж зникає з активного вживання. Процес оновлення словникового складу мови є безперервним, тому що лексична система реагує на всі зміни у позамовній дійсності.

В останні десятиліття в англійській мові все більше звертається увага на способи словотворення нових слів, в тому числі на створення англійських неологізмів шляхом аббревіації.

Абревіація є одним із продуктивних способів словотворення в даний час, про що свідчить наявність безлічі неологізмів, ще не зафіксованих спеціальними словниками.

Нові терміни, які є ознаками вторинної культури, вживаються в мові для того, щоб замінити довгі описові конструкції на більш короткі та нейтральні в емоційному відношенні. Аббревіатури стали зручним засобом для позначення різноманітних термінів без потреби їх розгорнутого пояснення, тут спостерігається не лише важливість мовної та часової економії, але й значною мірою творчий аспект та авторський стиль. Таким чином, аббревіатура служить незамінним засобом передачі та зберігання інформації та дуже важливим засобом компресії. Враховуючи схильність англійської мови до компресії, спрощення граматичних конструкцій, економії мовних засобів, утворилася досить розвинена система аббревіатур та перспективи для її подальшого розвитку [2].

На процес аббревіації впливають кілька причин, а саме позамовні та внутрішньомовні. Серед них – це: збільшення швидкості та потоку інформації, формування нових об'єктів навколишньої дійсності, з яких кожному треба дати назву, визначення, термін.

Абревіатури можна поділити на: – ініціалізми (представлені початковими буквами скорочуваних компонентів словосполучень чи складних слів); – акроніми (послідовність звуків, позначених початковими літерами, які читаються як звичайне слово); – фонетичні аббревіації (у котрих семантика об'єкта, чия назва скорочується, закладена в самій формі) [1].

Найбільш продуктивним способом аббревіації виявився ініціальний (коли аббревіатура складається з початкових звуків або літер слів, що входять до словосполуки). Розглянемо детальніше неологізми утворенні шляхом аббревіації на матеріалі електронного словника Cambridge Dictionary.

FORO (fear of running out) – тривожне відчуття, яке виникає, коли закінчується певний продукт [3].

HILIT (high-intensity low-impact training) – фізичне тренування, яке складається з коротких періодів інтенсивних вправ з короткими періодами відпочинку між ними, але не включає вправи, які завдають шкоди суглобам, наприклад, стрибки [3].

NFT (non-fungible token) – запис у цифровій базі даних, який показує, кому належить відео, ілюстрація, пісня тощо в Інтернеті [3].

STEAM (Science, Technology, Engineering, the Arts, and Mathematics) – наука, техніка, інженерія, мистецтво та математика (як предмети навчання) [3].

HIIPA (high-intensity incidental physical activity) – фізична активність, яка виконується як частина звичайного повсякденного життя, а не як частина вправ або фітнес-програми [3].

FONC (fear of not chilling) – тривожне відчуття, що ви можете упустити можливість залишитися вдома і розслабитися, тому що ви занадто зайняті та багато часу проводите не вдома [3].

WASPI (Women Against State Pension Inequality) – організація жінок, народжених у 1950-х роках, на пенсії яких вплинуло рішення уряду підвищити пенсійний вік для жінок з 60 до 65 років [3].

DAO (decentralized autonomous organization) – організація або компанія, яка існує в Інтернеті та керується правилами, які існують у формі комп'ютерного коду, при цьому фінансові транзакції здійснюються людьми за допомогою криптовалюти [3].

Таким чином, аббревіатури стають дуже важливою частиною мови, що постійно поповнюють її лексичний склад новими словами, при цьому полегшуючи вживання складних та довгих найменувань. Аббревіатури функціонують у багатьох сферах сучасного життя, але найбільше поширені в інформаційно-технологічній, суспільній, спортивній, освітній сферах, оскільки саме в цих сферах в останній час відбувається найбільше змін. Використання аббревіатур мотивується їхньою компактністю та лаконічністю. Особливістю аббревіації як способу словотворення є те, що вона направлена на утворення значно коротших у порівнянні з вихідними структурами (словосполуками або реченнями) номінацій-синонімів.

Список літератури

1. Дзюбіна О. І. Скорочення як спосіб утворення неологізмів в сучасній англійській мові (на матеріалі англійських Інтернет-видань та форумів в молодіжних соціальних мережах) *Вісник Житомирського державного університету імені Івана Франка*. 2014. Вип. 3. С. 309-312.
2. Керпатенко Ю. В., Щербина О.О. Аббревіація як спосіб економії мовних засобів у підготовці слухачів мовних курсів до комунікації у суспільно-політичному полі. *Наукові записки: [збірник наукових статей]*. 2015. Вип. СХХVI (126). С. 70–77.
3. Cambridge Dictionary. About words. [Електронний ресурс]. Режим доступу: <https://dictionaryblog.cambridge.org> (дата звернення 04.03.2022)

МЕТОДИКА РАБОТЫ С КИНОФИЛЬМОМ В ПРЕПОДАВАНИИ ИНОСТРАННОГО ЯЗЫКА

Кадырманова Алтыншаш Курманбековна
магистр гуманитарных наук, старший преподаватель
Alikhan Bokeikhan University

Изатова Альмира Бекетаевна
магистр гуманитарных наук, старший преподаватель
Alikhan Bokeikhan University

В процессе преподавания иностранного языка на современном этапе использование мультимедийных технологий, в число которых входит работа с аутентичным художественным фильмом, становится необходимой составляющей, поскольку в целях развития иноязычной коммуникативной компетенции, компонентами которой являются межкультурная и социокультурная компетенции, художественный фильм выступает вспомогательным средством ввиду его динамичности, ситуативности, аудиовизуального потенциала. В статье рассматривается трехчастная технология работы с художественным фильмом. В статье представлены задания, составленные в соответствии с принципом поэтапной работы с аутентичным текстом. Материалом послужил фильм Стивена Спилберга «Список Шиндлера», который обладает большим лингвометодическим потенциалом.

При изучении иностранных языков для обучения аудированию, для создания динамической наглядности в ходе обучения, а также практики иноязычного общения и создания ситуаций такого общения на занятиях используется **кинофильм**. Кинофильм помогает формировать аудиовизуальную сферу изучения иностранного языка.

В справочном пособии «Настольная книга преподавателя иностранного языка» дается подробное описание работы с кинофильмом. В данном научном труде говорится, что «работа с кинофильмом включает три этапа: преддемонстрационный, демонстрационный и последедемонстрационный» [1; 289]

Рассмотрим подробно каждый этап работы с кинофильмом.

Преддемонстрационный этап

Как говорится в справочном пособии, на данном этапе «снимаются языковые трудности восприятия текста к кинофильму и трудности понимания его содержания, вводятся и закрепляются новые слова, анализируются функциональные типы используемых в тексте высказываний» [1; 289]. Также можно отметить, что на преддемонстрационном этапе работы с кинофильмом можно произвести проверку понимания изученного ранее лексического и грамматического материала, проанализировать непривычные для студентов аутентичные разговорные формулы, лингвострановедческие реалии, сформировать социально-психологический фон и ориентиры содержания

фильма для последующего понимания формы и содержания кинофильма. Также на данном этапе можно устранить возможные сложности восприятия материала с помощью использования приемов отработки техники чтения и выборочного аудирования разных фрагментов звукового сопровождения кинофильма.

Перед тем как показать кинофильм студентам может быть предложено несколько видов заданий: например, ответить на вопросы по содержанию фильма (вопросы и варианты ответов к ним для выбора); задания для пересказа содержания; задания для определения хода и динамики поведения и взаимодействия главных героев фильма; а также задания для оценки и описания содержательной стороны фильма.

Демонстрационный этап

Демонстрацию фильма можно сопроводить активными учебными действиями зрителей-студентов на занятии. Студентам может быть предложен ход управления изучением и пониманием фильма в виде аннотации, опорной схемы сценария, тезисов, плана, опорных фраз и слов. В справочном пособии говорится, что «рабочие места обучаемых должны быть оборудованы специальной подсветкой. Обучаемые могут также делать записи в опорном конспекте к тексту фильма» [1; 290].

Кроме вышесказанного на данном этапе работы с текстом студентам могут быть рекомендованы задания для изучения способов сочетания звукового и зрительного ряда. К подобным заданиям можно отнести определения высказываний, звучащих на фоне демонстрации различных событий в кадре, а также определения показываемых в кинофильме реалий и подходящих им речевых высказываний.

Последемонстрационный этап

На последемонстрационном этапе работы с кинофильмом можно проверить эффективность использования в процессе просмотра фильма предложенных на данном этапе направлений восприятия фильма обучаемыми, производится контроль понимания содержания и примененных в кинофильме языковых и речевых средств. Необходимо уделить главное внимание разным видам пересказа, таким как сжатого, избирательного, дифференцированного, пословного, коммуникативно ориентированного.

На данном этапе также важно использовать вопросно-ответную работу, драматизацию, ролевое воспроизведение текста, последующее озвучивание фильма, воспроизведение и реализацию показанных в фильме ситуаций обыденной жизни обучаемых.

Ниже представлена система заданий, разработанных в соответствии с принципом поэтапной работы с художественным фильмом на занятиях английского языка. В качестве материала для работы на занятии был взят фильм Стивена Спилберга «Список Шиндлера». Выбор данного фильма обусловлен его художественной, содержательной и смысловой ценностью. Фильм включает в себе большой дидактический потенциал, и его социокультурную значимость трудно переоценить.

Before-watching

1. Look at the poster and write down six words (more if you like) that you think of as you look at it. Share the words with your partner(s). Why did you choose them? [2]

2. Talk with your partner(s) about whether the poster and movie title are good and make you want to see the movie [2].

3. Look at the photograph. Answer the questions.

1) Who do you think the man and woman are?

2) Where do you think they are?

3) What film do you think was being made?

4) What do you think is happening? [3, 91]

4. Listen to the first part of an interview with Dagmara and check your answers to Ex. 3.

5. Listen again and answer these questions.

1) Where does Dagmara live?

2) What was she doing before the shooting of the film started?

3) Was that her real job?

4) Where did she meet Spielberg?

5) What did she have to do there? Why?

6) How well did she do it?

7) What happened afterwards? [3, 91]

6. Now listen to the second part of the interview and then make notes under the headings below.

What she had to do during the film

The most difficult thing about the job

The worst moment

What it was like to work with Spielberg

Her opinion of the film

How she feels when she watches the film [3, 91]

7. Listen to a talk and fill in the gaps in the text.

SHINDLER'S LIST

Schindler's List is a 1993 film about Oskar Schindler, a German businessman who (1) _____ more than a thousand (2) _____ in Poland during the Holocaust by employing them in his factories. The film was directed by Steven Spielberg, and is (3) _____ Schindler's Ark by Australian novelist Thomas Keneally. It stars Liam Neeson as Schindler, Ralph Fiennes as SS officer Amon Göth, and Ben Kingsley as Schindler's Jewish accountant. The film was (4) _____ success and won seven Academy Awards, including Best Picture, Best Director, and Best Original Score. In 2007, the American Film Institute (5) _____ on its list of the 100 best American (6) _____.

Schindler's List (7) _____ from many of Spielberg's peers. Filmmaker Billy Wilder reportedly wrote a long letter of thanks to Spielberg in which he said: "They couldn't have (8) _____. This movie is absolutely perfection." Filmmaker Quentin Tarantino commented that *Schindler's List* left him "shaken" and that "(9) _____ seen many films about the Holocaust,

none (10) _____ had managed to get at the feeling of what it was like to be in the inside of (11) _____." The film was well received in Israel, where it is aired on public television every year on Holocaust Memorial Day, (12) _____ and without commercial breaks [2].

While-watching

Read the script along with the speech and fill in the blanks.

The unconditional 1. _____ of Germany has just been announced. At midnight tonight, the war is over. Tomorrow, you'll begin the 2. _____ of looking for survivors of your families. In most cases, you won't find them. After six long years of murder, 3. _____ are being mourned throughout the world. We've survived. Many of you have come up to me and thanked me. Thank yourselves. Thank your 4. _____ Stern, and others among you who worried about you and faced death at every moment. I'm a member of the Nazi party. I'm a munitions manufacturer. I'm a 5. _____ of slave labor. I am a criminal. At midnight, you'll be free and I'll be 6. _____. I shall remain with you until five minutes after midnight. After which time, and I hope you'll forgive me, I have to 7. _____. I know you have received 8. _____ from our Commandant, which he has received from his superiors, to 9. _____ of the population of this camp. Now would be the time to do it. Here they are, they're all here. This is your opportunity. Or, you could leave, and return to your families as men instead of 10. _____. In memory of the 11. _____ victims among your people, I ask us to 12. _____ three minutes of silence [4].

After-watching

Answer the following questions below.

1) Schindler risked his life in order to save Jews. It was a time when terror reigned. The Jews had been dehumanized in non-Jewish eyes by Nazi propaganda and brutality. Tom Keneally, the author of the book *Schindler's List*, quotes Schindler as having said that "A life is not worth a pack of cigarettes." Yet Schindler risked his own life. Why do you think he did this based on what you saw in the film?

2) In making *Schindler's List*, Spielberg says he tried to be "more of a reporter than a passionate, involved filmmaker – because I wanted to *communicate* information more than I needed to proselytize and convert. The information is so compelling because it wasn't written by Hollywood authors. It comes out of the human experience...[but] out of history." That vision influenced many of his decisions as the film's director. **Identify and describe 3 scenes** that reflect Spielberg's desire to place the viewer "inside the experiences of Holocaust survivors and actual victims as close as a movie can." Describe the effect these scenes had on you as a viewer.

3) Schindler went from being an "antihero" to a hero. What specific events did he experience and realizations did he have to create this transformation? [5]

Список использованной литературы

1. Маслыко Е.А., Бабинская П.К., Будько А.Ф., Петрова С.И. Настольная книга преподавателя иностранного - Минск: Высшая школа, 1999.
2. https://lessonsonmovies.com/schindlers_list.html

3. Clive Oxenden, Christina Latham-Koenig New English File. - Oxford University Press, 2006.
4. <https://www.youtube.com/watch?v=20hURdMSwiM>
5. [https://www.scott.k12.ky.us/userfiles/1736/Classes/38252/ Schindler List Viewing Guide. pdf](https://www.scott.k12.ky.us/userfiles/1736/Classes/38252/Schindler%20List%20Viewing%20Guide.pdf)

ФОЛЬКЛОРНАЯ ТРАДИЦИЯ В ПОЭЗИИ С. ЕСЕНИНА

Калдыбаева Д.О.,
Преподаватель

Саяпина А.И.,
Студентка 4 курса
Чирчикский государственный
Педагогический институт Ташкентской области
Чирчик, Республика Узбекистан

Аннотация. Статья посвящена изучению фольклорной традиции в поэзии С.Есенина. Изучается влияние фольклора на творчество поэта в целом и на примере отдельных произведений.

Ключевые слова: национальные традиции, традиционный сюжет, фольклор, лирическая интонация, лирическое действие, фольклорный стиль, фольклорный сюжет.

Творчество Сергея Есенина неотделимо от духовной жизни русского народа, ее богатой национальными традициями песенной культуры. Его природный талант с поразительной естественностью соединил в себе высокую поэзию и живую действительность, фольклорно-песенное начало и глубокую индивидуальность.

К вершинам художественного мастерства Есенин поднялся из глубин народной жизни, что и определило весь характер его поэзии. Он родился в селе Константинове Рязанской губернии. В одном из своих стихотворений он писал:

У меня отец — крестьянин,
Ну, а я — крестьянский сын.

Вырос Есенин в атмосфере народной поэзии. Его бабка и дед были знатоками народного творчества. Бабушка рассказывала внуку сказки, пела песни. Дедушка знал кроме духовных стихов множество народных песен.

В народных сказаниях, поговорках, загадках поэт находил для себя образы, сюжеты, обороты речи.

Любовь к деревенской России, к природе, быту, устной поэзии Есенин пронес через все свое творчество. Фольклорное начало отчетливо просматривается уже в первых стихах поэта. Некоторые из них целиком построены на традиционно-песенном материале. Правда, мотивы и образы устной лирики несколько изменялись под пером стихотворца: в тексте возникали новые содержательные подробности, строгие ритмические очертания принимали поэтические строки.

Поэта привлекали главным образом любовные ситуации: приглашение невесты на свидание, измена милой и вызванные этим событием переживания юноши, размышления молодой девушки о своей нерадостной судьбе, которую ей предсказывают приметы природы, и так далее. Выдвигая в своих стихах на

первый план элемент занимательности, Есенин обычно ставил перед собой две задачи: во-первых, он стремился сохранить в сюжете его изначальный традиционный дух, а во-вторых, прилагал все усилия к тому, чтобы сочинение его прозвучало как можно оригинальнее. Преобразования, которые он делал в том или ином тексте, принимали различные формы.

Раньше всего в творческой практике Есенина выработался способ, связанный с введением собственного лирического героя в традиционную сюжетную схему. Что представляет собой эта художественная операция, можно увидеть на примере стихотворения «Под венком лесной ромашки...» (1911). Материалом для него послужила народная песня, в которой говорится о девушке, потерявшей колечко и вместе с ним надежду на счастье:

Потеряла я колечко,
Потеряла я любовь.
А по этому колечку
Буду плакать день и ночь.

Есенин изложил данное поэтическое событие следующим образом. Он сделал главным героем не девушку, мечтающую о замужестве, а деревенского плотника: тот чинит лодку на берегу реки и нечаянно роняет «кольцо милашки в струи пенистой волны». Кольцо уносит щука, а потом выяснилось, что любимая девушка нашла себе нового друга. Поэт, пересказывая фольклорный сюжет, конкретизирует его, вследствие чего возникают новые, авторские образы:

Не нашлось мое колечко,
Я пошел с тоски на луг,
Мне вдогон смеялась речка:
У милашки новый друг.

Новые образы оживили лирическое действие, придавая ему тем самым оттенок реальности. Это, собственно, и отвечало задаче поэта на первом этапе его работы с фольклором. В дальнейшем Есенин стал придерживаться иных правил, создавая произведения с устно-художественной основой. Он стал стремиться к тому, чтобы, не теряя связи с традиционным текстом в его узловых моментах, отойти от него в подборе поэтических образов и деталей. В данном случае появлялись вариативно-новые стихи, лишь отдаленно напоминающие собой оригинал. Контакт их с песенным образом выражался только в одном-двух общих сюжетных витках, в то время как лексика, синтаксические фразы, сама система изобразительных средств не имели в своей совокупности определенного адресата.

Иллюстрацией такого приема может служить стихотворение «Зашумели над затоном тростники...» (1914). Оно перекликается с известной народной песней «Помню, я еще молодухой была...». Однако отдельными штрихами сюжета есенинские стихи близки к другому народно-лирическому тексту. В частности, они схожи с песней «Грушица, грушица моя...»:

Пойду в зеленый сад гулять,
Сорву с грушицы цветок,
Совью на голову венок...
Брошу венок мой я в реку,

Погляжу в ту сторонку:
Тонет ли, тонет ли венок?
Тужит ли, тужит ли дружок?

Есенин свел данный текст к одному запевному штриху. Венок в его стихотворении — лишь одна из примет, «предсказывающих» молодой девушке ее судьбу:

Погадала красна девица в семик.
Расплела волна венок из повилик.

К этой примете поэт присоединил множество других, которых в песне «Грушица, грушица моя...» нет, но которые искусно выдержаны в фольклорном стиле, отражая собой истинный характер народных поверий и воссоздавая вследствие этого реальную процедуру гадания.

На фольклорной основе Есенин создал и панорамную лирическую зарисовку, наполнив ее различными образными подробностями, собранными из многих фольклорных текстов:

А у наших у ворот
Пляшет девок хоровод.
Ой, купало, ой, купало,
Пляшет девок хоровод.
Кому горе, кому грех,
А нам радость, а нам смех.
Ой, купало, ой, купало,
А нам радость, а нам смех.

Восторженная мажорная интонация свойственна многим есенинским произведениям фольклорного происхождения. В такой лирической манере написаны «Темна ноченька, не спится...», «Заиграй, сыграй, тальяночка, малиновы меха...», «Выткался на озере алый цвет зари...». Тут сказался особый характер мироощущения молодого поэта, воспитанного в семье, где веселье, шутка, поговорка, частушка были обыденным явлением.

По своей смысловой и эстетической значимости сочинения Есенина порой не уступали традиционно-песенным. Их лексика, синтаксис, образы, ритмы казались настолько точными и выразительными, как если бы все это было подобрано самими народными певцами. Разумеется, подобная атмосфера в стиле устанавливалась ценой неустанного творческого труда.

Случалось, что написанное стихотворение чем-то не удовлетворяло поэта, и тогда он принимался переделывать весь текст, намечая в нем то один, то другой мотив, пока не добивался наиболее полного воплощения темы. В итоге возникали совершенно новые произведения — в целом их можно рассматривать как однотемные образно-психологические циклы стихов, напоминающие собой аналогичные жанровые образования в устной поэзии.

Велико значение фольклора в становлении поэтического таланта Есенина. В сущности, все творчество его выросло на народно-песенной основе. Этим прежде всего обусловлены оригинальность и многообразие лирических интонаций в сочинениях поэта.

Поэт был прав, сказав: «Моя лирика жива одной большой любовью, любовью к родине. Чувство родины — основное в моем творчестве». Это чувство связывает воедино все лирические произведения Есенина: стихи с отчетливо выраженной общественно-политической тематикой, любовную лирику и стихи о природе, лирический цикл произведений, обращенных к сестре и матери, лирику философских раздумий. В этом заключалась своеобразная цельность поэта, сохранившаяся, несмотря на те внутренние противоречия, которые не покидали его до конца жизни.

Библиография

1. Аникин В. П. Теория фольклора: курс лекций. – М.: Университет, 2004.
2. Аникин В. П. Русское устное народное творчество: учебник для студентов вузов, обуч. по спец. «Русский язык и литература». – М.: Высшая школа, 2009.
3. Афанасьев А. Н. Поэтические воззрения славян на природу: В 3 т. М., 1994 (репринт).
4. Демин А.С. Художественные миры древнерусской литературы. – М.: Наследие, 1993.
5. Древнерусская литература в исследованиях: Хрестоматия. – М.: Высшая школа, 1986.
6. Древняя русская литература. Хрестоматия. /Сост. Н.И.Прокофьев. – М.: Просвещение, 1988.
7. Иванов Вяч. Вс., Топоров В. Н. Славянские языковые моделирующие семиотические системы. М., 1965.
8. История русской литературы X—XVII вв. /Под ред. Д.С. Лихачева. –М.: Просвещение, 1979.
9. Карпухин И.Е. Русское устное народное творчество: учебно-метод. пособие. – М.: Высшая школа, 2005.
10. Кравцов Н. И. Система жанров русского фольклора; Фольклор и мифология // Кравцов Н. И. Проблемы славянского фольклора. М., 1972. С. 83-103; 113-143.
11. Кусков В.В. История древнерусской литературы. – М.: Высшая школа, 2003.
12. Лихачев Д. С. Поэтика древнерусской литературы. – М.: Наука, 1979.
13. Пропп В. Я. Фольклор и действительность. Избранные статьи. М., 1976.
14. Путилов Б. Н. Фольклор и народная культура. СПб., 1994.
15. Смирнов И. П. Система фольклорных жанров // Лотмановский сборник. Т. 2. М., 1997. С. 14-39.
16. Специфика фольклорных жанров / Отв. ред. Б. В. Кирдан. М., 1973.
17. Трубачев О. Н. Этногенез и культура древнейших славян. Лингвистические исследования. М., 1991.
18. Фольклор. Поэтическая система / Отв. ред. А. И. Баландин, В. М. Гацак. М., 1977.

МАССОВАЯ ЛИТЕРАТУРА КАК КОММЕРЧЕСКОЕ ИСКУССТВО

Калдыбаева Джулдызай Орынбасаровна,
Преподаватель

Каландарова Александра Викторовна,
Студентка 4 курса
Чирчикский государственный педагогический институт
Ташкентской области
Республика Узбекистан

Аннотация: Массовая литература создаётся по запросам читателей, далёких от культурного процесса, но её существование свидетельствует о социальных и политических изменениях в обществе. Выявить отличительные особенности масс- литературы, понять природу её поэтики означает не только познать смысл существования данного культурного явления, но и показать разницу между «высокой» и «второсортной» литературой, оценить внутренний мир наших современников. В связи с этим в данной статье предоставляется краткое исследование феномена «популярной литературы».

Ключевые слова: массовая литература, искусство, культура, общество, «формульная» литература, книга, ценности, поэтика, стилистический штамп, современность, массовый читатель, художественный вкус.

До конца XIX столетия искусство делилось на «высокое» и «низкое», но в конце XIX - начале XX века «низкое» искусство начало активно заявлять о себе, о своём существовании. Повышается уровень грамотности народа, но вместе с тем растёт его полуобразованность, что приводит к ослаблению эстетических требований публики. «Низкое» искусство преодолевает противостояние «высокому», маскируется под него и начинает пользоваться всё большей популярностью и спросом, становится массовым. По словам Х. Ортеги-и-Гассета, представитель массы – это «всякий и каждый, кто ни в добре, ни в зле не мерит себя особой мерой, а ощущает таким же, «как все», и не только не удручен, но доволен собственной неотличимостью».

«Массовая литература – это совокупность популярных произведений, которые рассчитаны на читателя, не приобщенного (или мало приобщенного) к художественной культуре, невзыскательного, не обладающего развитым вкусом, не желающего либо не способного самостоятельно мыслить и по достоинству оценивать произведения, ищущего в печатной продукции главным образом развлечения.»

Зарождение массовой литературы произошло в конце XIX века в Америке в виде комиксов на газетных страницах. Это была серия рисунков, расположенных в определенном порядке и раскрывающих какой-либо фантастический, или юмористический сюжет, с максимально сжатыми текстами. Они имели только

развлекательную цель и были созданы для детей и подростков. Со временем их сюжет охватил не только юмористические ситуации, но и исторические, мистические, а также многие другие. Популярность комиксов с течением времени не иссякает. Создаются сериалы, мультипликации, многие из которых существуют на протяжении десятилетий, а их персонажи являются символами американской культуры.

В 1920-е годы появляются дайджесты (англ. digest — краткое изложение). Это книги с кратким содержанием известных литературных произведений, позволяющие за 10-15 страниц ознакомиться с их сюжетами и быть в курсе ключевых событий.

С быстрым развитием кино, радио и многих периодических изданий в Америке устанавливается прочная система образов, идей и средства их внедрения в умы аудитории. Вкусы публики становятся максимально низкими, и под влиянием массовой культуры большое количество людей приобретает упрощённое мировосприятие, а также создаётся иллюзия общественного идеала.

Интересный факт: в государствах с тоталитарным политическим режимом масс-культура практически отсутствует, несмотря на то, что любой вид искусства преподносится как массовое, общенародное явление.

Популярная литература вызывает чаще всего негативные впечатления у представителей высшего, образованного слоя общества, но некоторые исследователи подчёркивают её достоинства, и даже преимущества перед классической литературой. Например, американский ученый Дж. Кавелти в одной из своих монографий называет массовую литературу «формульной» и утверждает, что она отвечает потребностям людей в развлечении в связи с однообразием и скукой жизни, и указывает: «её основу составляют устойчивые, «базовые модели» сознания, присущие всем людям. За структурами «формульных произведений» — «изначальные интенции», понятные и привлекательные для огромного большинства населения.»

Также Кавелти говорит о том, что высокая литература крайне узкая и ограниченная и выражает только «интересы и отношения читающей их элитной аудитории», таким образом возвышая массовую литературу над элитарной.

Популярные рассказы строятся на основе реалистического описания, они жизнеподобные и злободневные; в них социальные персонажи действуют в знакомых социальных ситуациях и привычных обстоятельствах, сталкиваются с вызовами и задачами, знакомыми и актуальными для многих читателей. (Фантастические времена и внеземные пространства представлены теми же выразительными средствами реалистической и психологической прозы). Именно это является одной из наиболее привлекательных для читателя черт массовой литературы.

Соответственно, герои произведений данного вида литературы лишены индивидуальных черт характера и не имеют ничего оригинального. Они являются не образами, а скорее, некими символами, поэтому часто авторы популярных книг используют для своих героев фамилии-маски. Но отсутствие характера героя компенсируется множеством удивительных, фантастических и почти сказочных событий и ярким, динамичным сюжетом. Например, серия книг

о приключениях Анжелики; иногда герой выступает только в облики Супермена, лишённого человеческого лица.

Таким образом, масс-литературные персонажи отличаются от героев высокой литературы тем, что они являются средством развития сюжета, а не полноценными личностями.

Если говорить о поэтике повествований в массовой литературе, то она имеет «закрытый» тип, то есть соответствует установленным требованиям композиции произведения.

Однако, каждому жанрово-тематическому повествованию в массовой литературе присущ свой язык и стиль. Множество описаний, четкий перечень географических и исторических реалий страны, планеты или звездной системы, быт и обычаи жителей чужих земель – эти «излишества» не подходят для детективов. Также, разговорная, грубая, просторечная лексика— неотъемлемый спутник боевиков— недопустима для розовых (женских, сентиментальных) романов.

В заключение данного обзора необходимо подчеркнуть то, что неотъемлемой частью популярной литературы является позитивная идеология духовных ценностей и норм определённого общества. Здесь присутствует подчеркнутая ясность моральной стороны повествования: зло наказывается, добро вознаграждается.

Литература:

1. Ортега-и-Гассет Х. Восстание I Ортега-и-Гассет Х. Эстетика. Философия культуры. С. 310.
2. Хализев В. Е. Теория литературы. М., 1999. С. 127.
3. Основы литературоведения под общей редакцией В. П. Мещерякова. М., 2003. С. 349
4. Кавелти Дж. Г. Изучение литературных формул//Новое лит. обозрение. М., 1996. № 22. С. 44-45.
5. Актуальная словесность XXI века: Приглашение к диалогу: учеб. пособие / М.А. Черняк. — 2-е изд., стер. — М.: ФЛИНТА, 2015. — 232 с.

РАЗВИТИЕ И ЖАНРОВОЕ РАЗНООБРАЗИЕ МАССОВОЙ ЛИТЕРАТУРЫ XX-XXI ВЕКА

Калдыбаева Джулдызай Орынбасаровна,
Преподаватель

Каландарова Александра Викторовна,
Студентка 4 курса
Чирчикский государственный педагогический институт
Ташкентской области
Республика Узбекистан

Аннотация: Рубеж XX – XXI вв. является новым этапом литературного процесса во всём мире, он означает движение литературы к поиску гибкого языка, способного включить в себя все средства, выработанные современной культурой. Но данный процесс не будет считаться полноценным без включения в него потока массовой литературы. В.М.Жирмунский в 1924 г. заметил, что «вопросы литературной традиции требуют широкого изучения массовой литературы эпохи». В статье описывается роль массовой литературы в современном литературном процессе и её жанры.

Ключевые слова: популярная литература, литературный текст, культура, публика, детектив, роман, триллер, научная фантастика, стилизация, боевик, потребитель, современность.

В 1840-1850 началось распространение «мелкой буржуазии», «мещанских вкусов» и т. д. В России в это время сложилась традиция воспринимать литературу не только как развлечение, но и как средство поднятия морального духа и просвещения народа. Но противоречие в развитии культуры выразилось в том, массовый читатель имея доступ к образованию и к классическим произведениям, не перестал читать «глупых книжек». Соответствующие вкусам публики исторические, приключенческие и «мещанские» романы просвещению явно не способствовали, а напротив, как считалось, ухудшали эстетические вкусы читательской публики. Процесс этот ускорялся по мере совершенствования издательского дела и книгораспространения.

Массовая культура окончательно сформировалась в XIX–XX веках под влиянием социальных процессов, науки и техники; возникает феномен массового общества. Представители данного общества не связаны единой жизненной целью, но имеют более или менее единую систему ценностей: им свойственны инерция, неприятие всего, что обесценивает их личные представления о мире. Литературный текст, начиная с данного периода, и в течение последующих веков, становится объектом «культурного соглашения» между производителем и массовым потребителем.

В начале XX века в обществе существовала строгая система ценностей, включая эстетические и культурные. В этот же период началось широкое

распространение «низовой» (массовой) литературы. Этот процесс можно проследить по спискам вышедших книг, по откликам критиков, по воспоминаниям тогдашних читателей.

К середине XX века создание жанров массовой литературы задерживалось, исключение составляла детская литература, но она была строго идеологической или научно-популярной.

Массовая литература конца XX века становится фактором, оказывающим обратное влияние на «высокую» литературу: авторитетные писатели широко использовали приемы и стилистические штампы массовой литературы в своей интерпретации.

Литературный процесс начала XXI века открывает для читателей широкий спектр отечественной массовой литературы: женский (иронический) детектив (Д. Донцова, А. Маринина, Г. Куликова и др.); «мужской» боевик (Ч. Абдуллаев, Д. Доценко и др.); исторические романы, стилизованные под старину (Б. Акунин, Л. Юзефович, А. Бушков и др.); русское фэнтези (М. Успенский, М. Семенова, Н. Перумов, С. Лукьяненко и др.). Такое разнообразие массовой литературы связано с важными социокультурными процессами, при которых общество, в силу разных причин, не довольствуется только образцами высокой культуры, а нередко и принципиально дистанцируется от элитарной литературы.

В детективах традиционно описывается история совершения и раскрытия преступления, выявления личности преступника. С начала XXI века широко издаются детективы. Сначала это были в основном переводные произведения или тексты, опубликованные отечественными авторами под иностранными псевдонимами. С середины 1990-х российские авторы, пишущие детективы на отечественном материале завоевали большую популярность у аудитории. Переводчик и преподаватель иностранных языков Д. Донцова сыграла большую роль в развитии направления «иронический детектив»; в 1998 г. востоковед и литературовед Г. Чхартишвили начал развивать жанр «исторических» детективных романов; сотрудник МВД М. Алексеева (Александра Маринина) разрабатывает «серийный» тип полицейского детектива с главной героиней Анастасией Каменской.

Боевик — разновидность приключенческого романа, в которой главное — изображение максимально агрессивного характера действия, отсюда и название данного жанра. Является одним из самых популярных жанров отечественной массовой литературы. Популярность этих жанров часто объясняется потребностью публики в оправдании преступлений.

Фантастическая литература — это литература о сверхъестественном, рассказ о вещах, почти невозможных. Наиболее популярными жанрами художественной литературы являются научно-фантастический роман и фэнтези. Под влиянием жанра фэнтези молодёжь создаёт «ролевые» игры по мотивам романов. В этом можно увидеть желание читателей сбежать от повседневности в сказку (характерная черта произведений массовой литературы) и стремление оказаться в образе, нереальном в действительности.

Популярным жанром современной масс-литературы является историко-приключенческий роман. В произведениях данного направления исторические

события играют роль лишь фона действия, а сюжет составляют приключения героев и их врагов, преодоление трудностей, путешествия, выполнение опасных заданий и так далее. Роман основан на традициях русской и зарубежной приключенческой литературы. Историко-приключенческий роман характеризуется быстротой действия, быстрой сменой событий, сюжета и напряженностью обстановки. В его композиции присутствуют такие события, как преследование, воровство, борьба со скрытым врагом, сокрытие/раскрытие секретов.

В качестве исторического фона в современном историко-литературном романе избираются события разных эпох.

Главный герой романа обладает такими качествами, как бесстрашие, верность долгу, благородство. Он легко преодолевает встречающиеся на пути трудности, разоблачает уловки и козни врага, влияет на судьбу государства.

В настоящее время в жанрах популярной литературы происходят некоторые изменения: в композиции одного произведения можно сочетать схемы разных жанров. Например, текст в стиле фэнтези может содержать элементы романтического или детективного романа; исторические романы часто включают элементы мелодрамы, детективного романа или романа-рассказа. Однако эти «компоненты» обычно легко узнаваемы читателем, потому что они производны от жанров всё той же масс-литературы.

Литература:

1. Наталия Александровна Купина, Мария Аркадьевна Литовская, Наталия Анатольевна Николина Массовая литература сегодня. – М.: Флинта, 2010 г., С. 3
2. Черняк М.А. Ч-49 актуальная словесность XXI века: Приглашение к диалогу: учеб. пособие / М.А. Черняк. — 2-е изд., стер. — М. : ФЛИНТА, 2015 С. 168
3. Основы литературоведения под общей редакцией В. П. Мещерякова. М., 2003. С. 349
4. Лотман Ю.М. О русской литературе. СПб., 1997. С. 819.
5. Рейтблат А. Русский извод массовой литературы: непрочитанная страница // НЛО. №77. 2006. С. 405.

ЖАНРОВОЕ СВОЕОБРАЗИЕ ПОВЕСТИ И. С. ТУРГЕНЕВА «ПРИЗРАКИ»

Калдыбаева Джулдызай Орынбасаровна
Преподаватель

Асанова Алиме Эмралиевна
Студентка 4 курса
Чирчикский государственный педагогический институт
Ташкентской области
Республики Узбекистан

Аннотация: В статье рассматриваются основные линии взаимодействия жанров в творчестве И. С. Тургенева. В литературе появилось множество новых жанровых видов: драма, трагедия, комедия, повесть, роман, баллада, рассказ, поэма и т.д. Одной из новых жанровых разновидностей в русской литературе является возникновение смешанного жанрообразования, т.е. произведения, сочетающие в себе признаки лирики и драмы, лирики и эпоса, комедии и трагедии, лирики и прозы и т.д., и русские поэты, в частности, Тургенев успешно использовал синтез жанров.

Ключевые слова: жанр, синтез, реализм, романтизм, «таинственная» проза, жанр путешествия, «фантазия».

Изучение специфики жанра, по мнению исследователей, является новым подходом к изучению не только развития жанра, но и самого процесс синтеза жанров.

Одним из таких писателей, в творчестве, которого наиболее ярко отражены процессы синтеза жанра, был Иван Сергеевич Тургенев, живший в XIX веке (1818-1883). Творчество Тургенева повлияло на нравственную и духовную жизнь людей, поскольку в его произведениях отражалась жизнь русских людей XIX столетия.

Особое внимание изучению специфике жанровой системы уделяли такие исследователи, как М. М. Бахтин, В. Кожин, Г. Н. Пospelов, Д. С. Лихачев. «Жанр, - писал М. Бахтин, - представитель творческой памяти в процессе литературного развития. Именно поэтому жанр способен обеспечить единство и непрерывность этого развития».

И. С. Тургенев жил и творил в эпоху реализма, но «таинственная» проза не вписывалась в рамки реализма. Произведения имели связь с романтизмом. По большей части основу их составляли таинственные происшествя, сновидения, необъяснимые поступки героев.

В 1864 году Тургенев опубликовал первое произведение цикла - "Призраки". «Призраки» – является сложным и загадочным произведением И. С. Тургенева. Известно, что Тургенев приступил к написанию повести в 1850

году, но, однако повесть была закончена лишь восемь лет спустя. Жанр произведения на сегодняшний день до сих пор не определён.

Сам Тургенев затруднялся в жанровом определении этого произведения, называя то повестью, то фантазией. В окончательном варианте текста после названия «Призраки» стоит подзаголовок "фантазия", чем, видимо, автор хотел обозначить жанр своего произведения. А.Б.Муратов в своей монографии «И.С.Тургенев после «Отцов и детей» (60-е годы)» проводит параллель «Призраков» со сценой классической Вальпургиевой ночи во второй части «Фауста» Гёте. Образ Эрихто и ситуация, изображенная Гёте, во многом напоминают «Призраки».

Рассматриваемое нами произведение строится как совокупность видений и картин, открывшихся взору носящегося над миром героя. Призрак носит повествователя по всему полуночному миру. Англия, Франция, Германия, Италия, Россия - любая страна по желанию. Мало того, из XIX века Эллис переносит его в I век до н. э., позволяет увидеть Цезаря с его легионами, в XVII век на берег Волги к Разину. Происходит не только расширение пространства, но исчезают и временные границы - между настоящим и прошлым. Форма, в которой представлены эти картины, выражена с помощью путешествия. Поэтому мы можем говорить об использовании такого литературного жанра, как путешествие.

В «Призраках» это неизведанное, трагическое становится центральной темой: оно и в страшных видениях прошлого, и в отвратительной картине настоящего, и в природе, и в красоте, созданной человеком, и в образе смерти, венчающем всё произведение. Итак, «Призраки» Тургенева представляют собой, по нашему мнению, выражение эстетической программы писателя, т. е. по жанру является эстетическим манифестом.

«Призраки» Тургенева насыщены не только широкими литературными и жизненными ассоциациями, но и философскими размышлениями, вводящими в жанровую структуру начало философского очерка.

Надо отметить, что философия пронизывает всё творчество писателя и во многом определяет его содержание. Обычно все исследователи соотносят «Призраки» с шопенгауэрской философией пессимизма, и это, безусловно, небезосновательно. Более точным нам кажется сближение идей Тургенева и Гёте, исповедовавшего философию природоцентризма.

Итак, повесть «Призраки» соединил такие жанры как «фантазии», путешествия, очерка (философского), эстетического манифеста.

Литература:

1. Андреева А. «Призраки», как исповедь Тургенева. // Вестник Европы. - 1904. №9.
2. Афанасьев В., Боголепов П. Тропа к Тургеневу. - М., 1983.
3. Бахтин М.М. Вопросы литературы и эстетики. - М., 1975.
4. Муратов А.Б. И.С.Тургенев после «Отцов и детей» (60е годы). - Л.,1972.
5. Муратов А.Б. Повести и рассказы 60х годов. // И.С. Тургенев. Собр. Соч.: в 12ти томах. - М.,1978. - т.7.

6. Никитина Н.С. «Призраки». Неоконченная статья М.М. Ковалевского. \\
Тургеневский сб., вып.2. - М.,1966.
7. Осьмакова Л.Н. «Таинственные» повести и рассказы И.С. Тургенева в
контексте естественнонаучных открытий второй половины XIX века. \\
Научн. Докл. Высш.шк. Филологич. Науки. - 1984. №1.
8. Пумпянский Л.В. Тургенев - новеллист. - М.Л.,1929.
9. Тургенев И.С. Полное собрание сочинений и писем: В 28ми т. Сочинения.
В 15ти т. - М.Л.,1965.
10. Тургенев И.С. Полное собрание сочинений и писем: В 28ми т. Письма. В
13ти т. - М.Л.,1965.

СВОЕОБРАЗИЕ ТВОРЧЕСКОГО СТИЛЯ Т. ТОЛСТОЙ

Калдыбаева Джулдызай Орынбасаровна
Преподаватель

Воитова Оксана Николаевна
Студентка 3 курса
Чирчикский государственный педагогический институт
Ташкентской области
Республики Узбекистан

Аннотация: в данной статье рассматриваются своеобразие творческого стиля Т. Толстой: становление личности писательницы, первые пробы пера в журнале "Аврора". "Река Оккервиль" - сборник писательницы, вобравший традиции русской прозы. Своеобразие трактовки времени в судьбах героев и их личных черт.

Ключевые слова: «новая волна», постмодернизм, «связь времен», «темные стороны» жизни, "Река Оккервиль"

Исходя из всех исторических, политических и общественных факторов которое произошли за последние тридцать лет, в литературе так же появились новые направления и имена. Эти годы получили свое название "новая волна", написанные произведения в те годы, рассказывают нам о литературном подъёме, появлении новых течений.

Произведения, отличались тем, что авторы стремились искать новые художественные формы, а это в свою очередь помогало читателям, которые еще не до конца разобрались и поняли новую жизнь, ответить на многочисленные вопросы. Нелегкие отношения в семье между супругами, конфликты между родителями и детьми, противоречие внутри развивающейся личности и это лишь небольшая часть тех тем, которые поднимались в литературных произведениях. Но основной упор конечно делался на бытовые темы, которые на протяжении многих лет были просто забыты литераторами. Все новое, в свою очередь всегда интересно и поэтому читателю не приходилось задумываться над вопросом, что читать.

Литературе "новой волны" было свойственно постмодернистское направление, оно по своему развивала и понимала все культурные, общественные и литературные ценности. Это новый этап изображения действительности.

При новых взглядах, активно начала печататься и Татьяна Толстая. Ее первая публикация это рассказ "На золотом крыльце сидели..." увидел свет в 1983 году в журнале "Аврора", и в том же году она показала себя как критик выпустив статью "Клеем и ножницам"

Сборник Т.Толстой под названием "Река Оккервиль" дал огромный толчок в ее литературной карьере, сделал ее знаменитой в 80-е годы.

Ее стиль очень легко узнать и он настолько четкий, что отделяет Т. Толстую от других современных писателей. Т. Толстая пишет жёстко и скупно. Ее главной задачей, как автора заключается в том, чтоб выговариваться своему читателю, то есть сказать что-то своё и при этом нести полную ответственность за все сказанные мысли. Чувство достоинство собственного слова, эта и есть главная черта литературного стиля Татьяны Толстой. Кроме того, проза Толстой характеризуется яркостью, изощренностью повествовательной манеры, своеобразной сказочностью поэтики, праздничностью стиля, выражающейся в неожиданных сравнениях и метафорах. Творчество Толстой впитало в себя традиции русской прозы, поэзии, песен и фольклора, что заставляет читателя подключить к пониманию текстов весь диапазон своего охвата русской культуры. Другое удивительное качество прозы Т. Толстой - это удивительное ощущение времени как чего-то материального, осязаемого, густого. Это ощущение и в образах, и в деталях, показывающих «связь времён». Временным пространством у неё могут быть целая жизнь, несколько месяцев или очень короткие отрезки времени. И время неразрывно связано с героями: оно средство раскрытия образа, показатель духовного и нравственного уровня персонажа. Творчество Татьяны Толстой это яркий пример, того как критики поделились на два лагеря. Одни утверждали, что пишет она очень "сумбурно и густо", "много в один присест не прочтешь". Вторые говорили, что ее произведение схожи друг с другом, нет никакой новизны, хотя читается очень легко и быстро. В кругах литературоведов Татьяну Толстую знали, как одну из самых оригинальных и независимых писателей. В основном ее героями произведения становились, простые "городские чудики", живущие и погибающие в жёсткой и тупой мещанской среде. Стилиевой аспект творчества Толстой, отличающийся изобилием метафор и тропов, сказочным и поэтическим повествованием, также подвергается противоположным оценкам. Стилиевые приёмы Толстой определяются то как оригинальные и продуктивные, то как поверхностные, неспособные раскрыть психологическую глубину героев.

Критики нашли еще одну закономерность в творчестве Толстой, герои ее рассказов оказываются неудачливыми, беззащитными, нелюбимыми одинокими людьми, мечтателями, которые являются «добавочными, не вписанными в окоем, не взятыми на праздник». Писатель будто умеет описывать только «темные стороны» жизни - «болезни, уродства, ненормальности»

Конфликтом рассказов Толстой часто является столкновение героев с самими собой, с собственным существованием в его проблемах и противоречиях. «Мир конечен, мир искривлен, мир замкнут, и замкнут он на Василии Михайловиче» («Круг»). «Время течет и колышет на спине лодку милой Шуры, и плещет морщинами в ее неповторимое лицо» («Ми - лая Шура»). «... Запертые в его груди, ворочались сады, моря, города, хозяином их был Игнатьев...» («Чистый лист»). Привлекает внимание особый интерес автора к образам детей и стариков, поскольку и те, и другие не ощущают времени, живут в своем особом замкнутом мире. При этом душа ребенка ближе к сказке, душа старика -- к вечности. Поэтому проблема времени, его замкнутости, закольцованности,

субъективности или вообще полного его отсутствия здесь обозначена очень четко и является одной из главных.

В 2000-2001 выходит новый роман Толстой «Кысь» - о мутирующей после ядерного взрыва России. Страна, согласно роману, полностью деградировала: язык почти утрачен, мегаполисы превращены в убогие деревни, где люди живут по правилам игры в «кошки - мышки». Критики к новому роману Т. Толстой отнесли так же неоднозначно, особое внимание критики уделяли проблематике романа, художественному изображению истории и реалиям русского общества, вопросам морали и духовности, отношениям между властью и народом, властью и интеллигенцией. Многие критики определяют жанр романа как антиутопию, считают его романом - предсказанием. В качестве основной стилевой особенности романа называют интертекстуальность, которая воплощается как в сюжетном, так и в формально - языковом плане.

Например, один из критиков, Б. Парамонов, сравнивал творчество Толстой, с литературной судьбой Набокова, называет этот роман " ударом крыла ангела". А другой критик Б. Акунин, высказался так: "Язык Толстой вкусный, пальчики оближешь". Несмотря на то, что взгляды критиков расходились, но в той или иной степени они признавали мастерство Татьяны Толстой.

Эпоха, в которую живёт и пишет Т Толстая, позволяет ассоциировать ее прозу с такими литературными явлениями, как постмодернизм и «женская» проза. Её творчество носит черты перечисленных форм идеологического и художественного существования, но полностью не может быть вписано ни в одну из них. На наш взгляд, если женская проза повествует сугубо о семейных ценностях, о женской судьбе, то произведения Т Толстой в какой-то мере можно отнести к этой категории. Однако, если оценивать ее творчество в целом, то данное определение выглядит слишком узким. Что касается связи эстетики Т. Толстой с постмодернизмом, то по нашему мнению, постмодернистские черты в прозе писателя сопряжены с традициями реалистического искусства Т. Толстая является писателем - реалистом с постмодернистским настроением.

Т. Толстая - писательница, владеющая неповторимым узнаваемым стилем. Ее проза характеризуется яркостью, изощренностью повествовательной манеры, своеобразной сказочностью поэтики, праздничностью стиля, выражающейся в неожиданных сравнениях и метафорах. Творчество Толстой впитало в себя традиции русской прозы, поэзии, песен и фольклора, что заставляет читателя подключить к пониманию текстов весь диапазон своего охвата русской культуры.

Использованная литература:

- 1 Гоцило Е. Взрывоопасный мир Т. Толстой. Екатеринбург, 2000.
2. Жолковский А. В минус первом и минус втором зеркале: Т. Толстая, В. Ерофеев - ахматовиана // Литературное обозрение. 1995. №6.
3. Кожин В.В. Голос автора и голоса персонажей / В.В. Кожин // Статьи о современной литературе. - М., 1982.
4. Левидов А.М. Процесс объективации действительности и автор / А.М. Левидов // Автор - образ - читатель. - Л., 1977.

5. Липовецкий М. «Свободы чёрная работа»: (об «артистической прозе» нового поколения) // Вопросы литературы.- М., 1989.- № 9.

6. Михайлов А. О рассказах Т. Толстой // Толстая Т. На золотом крыльце сидели... М.: Молодая гвардия, 1987.

7. Смирнова Н.А. Интертекст в художественном и публицистическом дискурсе. - Магнитогорск: Изд-во МаГУ, 2003.

8. Спивак П. Во сне и наяву // Октябрь.- М., 1988.- №2.

9. Толстая Т.Н Река Оккервиль.- М., 2002.

Интернет ресурсы

1 ru.wikipedia.org/wiki/Толстая,_Татьяна_Никитична

2 vuzlit.ru/591540/svoeobrazie_tvorcheskogo_stilya_tolstoy

ТРАГЕДИЯ ГЕРОЕВ «ПЛАХИ» ЧИНГИЗА АЙТМАТОВА КАК ПРЕДОСТЕРЕЖЕНИЕ БУДУЩИМ ПОКОЛЕНИЯМ

Ли Татьяна Геннадьевна
Преподаватель кафедры русского
и литературы Чирчикского
государственного педагогического
института. Узбекистан

Аннотация: В данной статье рассматриваются идеи нравственных и моральных ценностей человека и личности. Поиски просвещённого правителя, принимающей на себя бремя ответственности за Человечество.

Ключевые слова: пространственное мышление, человек и вера, прототип, стереотип, притязания, искушение, расплата, миссионер.

Есть много писателей, получивших всемирную известность в 20 веке. Однако и среди них Чингиз Айтматов сумел смело обличить недостатки, мешающие развитию пространственного мышления, совершенствованию и развитию человека, и в то же время смело внедрил передовые традиции мировой литературы, как в национальную, так и в общетюркскую литературу. Умел самые болезненные, самые насущные вопросы, касающиеся планеты Земля, человеческого рода, превращать в художественно-философские наблюдения в литературе.

В тюркской литературе мы не находим другого писателя, признанного во всем мире на уровне Чингиза Айтматова. Не затмевая светский размах других писателей, следует отметить, что творчество любого представителя тюркской литературы, как, например, Айтматова, до сих пор не переведено более чем на 180 языков. Чингиз Айтматов – единственный в мире турецкий писатель. Сегодня исследователи признают, что произведения автора изданы тиражом более 80 миллионов экземпляров на языках мира. Этот факт означает, что имя автора занимает место среди самых обсуждаемых творческих людей XX века, таких как Жан-Поль Сартр, Альбер Камю, Макс Фриш, Фридрих Дюрренматт, Габриэль Гарсиа Маркес, Варгас Лоса, Карлос Фуэнтес, Кендзабуро. Проблемы, поднятые в творчестве Чингиза Айтматова, соответствовали проблемам, поднимаемым и анализируемым вышеперечисленными писателями, а также литературному ритму того времени, и в своих произведениях он выражал свои мечты о человеке и человеческих качествах. Великие писатели двадцатого века, такие как Франц Кафка, Джеймс Джойс, Альбер Камю, Уильям Фолкнер, Марсель Пруст, Эрнест Хемингуэй, Томас Элиот, защищали Человеческое Сердце, которому грозит немощь, осуждение и ничтожество, анализируя его внешние и внутреннюю агрессию, угрозы и преследования, таким образом, обоснованы.

В романе Чингиза Айтматова «Плаха» изображено состояние добра и благородства, добра и справедливости, правдивости, опускающееся до уровня конца света, отражающее проблемы природы, общества, человека и веры. В романе можно часами анализировать каждое из событий, умело связанных между собой и при этом происходящих в совершенно разном времени и месте.

«Плаха» — это череда не связанных между собой событий. В повести есть только одна пара волков - Акбара и Тошчайнар. История основана на горькой судьбе волков.

Судьбы главных героев каждого сюжета романа заканчиваются трагедией: события вокруг трудолюбивого пастуха Бостона, когда он неожиданно стреляет в своего сына, а затем в порыве ярости стреляет алкоголика Базарбоя и заканчивает свою жизнь самоубийством, судьба Авдия Каллистратова, рассказанная в одном из сюжетов, и еще один самостоятельный сюжет в произведении – все закончилось трагически в виде Плахи.

По мере того как писатель повествует произведение, он настолько искусно и плавно переходит от одного сюжета к другому, от одного времени и места к другому времени и месту, что такие переходы не доставляют читателю никаких неудобств. Это, безусловно, свидетельствует о высоком мастерстве писателя.

С точки зрения пространства действие романа происходит в Киргизии и Казахстане в широком смысле, а также в узких пустынях Мойынкума, вокруг Иссык-Куля и в горах Ола-Мангу.

Первые действующие лица произведения – Авдий Каллистратов, который по совету отца-священника начал свое образование в духовном училище и был исключен из семинарии за свой новый образ жизни, Бостон Уркунчиев – искусный колхозный пастух, познавший истину и который умел смело выражать свои мысли. Добродушный Авдий видит в ответ на добрые дела злые намерения.

Главный герой в первых двух эпизодах романа Авдий уступает место новому типу — Бостону — в третьем эпизоде. Бостон — это прототип людей, живущих по стереотипам советской власти. Примечательны его критические взгляды на советский режим.

Следующие главные герои – Акбара и Тошчайнар, волки, объединяющие весь роман в единую сюжетную систему. Роман фокусируется на психическом состоянии и характере Акбары. Сцену расстрела детей Акбары и Тошчайнар на охоте автор изображает с сильным художественным лиризмом.

Между тем в романе Гулимхан, вышедшая замуж за Бостона после смерти мужа и родившая сына по имени Кенжаш, бывший муж Гульнихан – Эрназар, Виктор Никифорович, уговоривший Авдий написать статью о похищении, возлюбленная Авдия – Инга Федоровна, казахский врач, познакомивший ее с Авдий, Бозорбой, считавший Бостона врагом, его жена Кок Турсун, Кепа, Мишаш, занимавшийся охотой на сайгаков, Гамлет Галкин, Кандалов, Узукбой, Лёнка, их начальник Гришан и его помощники Коля и Максач, много положительных и отрицательных персонажей.

Роман состоит из трех глав и четырех основных сюжетных реалий. В первой сюжетной линии связаны с волками Акбарой и Тошчайнаром, во второй — с ушедшим из семинарии Авдием Каллистратовым, в третьей — с Иисусом и,

наконец, с честным и трудолюбивым пастухом Бостоном. Начало произведения рассказано с точки зрения Акбары, волчицы, а затем с точки зрения Авди, а конец с точки зрения, как Акбары, так и Бостона.

Спокойную жизнь вокруг Иссык-Куля однажды нарушит ужасающий шум вертолета. Вертолет для определения местонахождения стада сайгаков положит конец спокойной жизни тварей в Мойынкумах. Беременная волчица Акбара в панике убегает. Через 10–15 дней, не подозревая о будущем, у Акбары рождаются три волчонка. Акбара пытается вырастить из них опытных охотников. Волчата были более игривыми. Вот почему они не боятся первой встречи с человеком, а хотят с ним поиграть. Следующим, кто столкнулся с волками, был Абди, главный герой следующих событий. Неожиданная встреча с человеческим родом угрожает волчице-матери, и она вынуждена сменить среду обитания. Но от вооруженных до зубов охотников на сайгаков не уйти.

Акбара и Тошчайнар, которые привели своих детенышей, чтобы научить их охотиться, внезапно обнаруживают, что сами и их детеныши смешиваются с волной охоты на сайгаков, инициированной людьми. Вырваться из этого ужасного положения было невозможно. Только опытные Акбара и Тошчайнар едва переживают бойню. Все трое детей погибают. Измученные Акбара и Тошчайнар уезжают как можно дальше.

В центре следующих событий Авди оказывается, как главный герой произведения. Он был одним из шести человек, приехавших на охоту на сайгака. Лежа со связанными руками, он вспоминает свое прошлое. Авди был исключен из духовной семинарии за свои новые идеи. Он зарабатывал на жизнь репортером. Он приехал в Мойынкум с группой разбойников перед охотой на сайгака, чтобы написать о массовом уголовном деле и разоблачить его. Авди жалеет молодых, юных, но духовно обедневших юношей в группе воров, которых он сопровождает, и призывает их вернуться на правильный путь. Действия Авди доходят до Гришана, лидера группы, и он предупреждает Авди, что, если он не передумает, это плохо кончится. Слепленный каннабисом, Авди был избит, как собака, и сброшен с мчащегося поезда. Он долго лежал без сознания, наконец приходя в сознание, он уподоблял себя Иисусу Христу, распятому почти двадцать веков назад. Одно за другим он начинает вспоминать события, окружавшие его. Он вспоминает напряженный разговор Иисуса с Понтием Пилатом, римским наместником. В этом разговоре, наполненном религиозными воззрениями, наместник Понтий Пилат пытается разубедить Иисуса. Но Иисус, не отрекшийся от своих пророческих притязаний и оставшийся верным собственным идеям, был побит камнями и распят людьми, верившими в его защиту. Авдий думает о том, как ему помочь, но, к сожалению, ничего не может сделать, кроме как пожалеть Иисуса.

Казахская семья, которая переходит дорогу, приводит Авдия на станцию Жалпоксоз. На вокзале лейтенант милиции, подозреваемый в растрепанности Авдия, ведет его на блокпост. Здесь Авдий видит своих товарищей-воров за решеткой. Несмотря на то, что он сказал полиции: «Я один из них»¹, ему никто

¹ Айтматов Ч., «Плаха» - журнал «Новый мир», 1986

не поверил, и Авдий был отпущен. Его состояние ухудшилось, и с помощью доброжелателей его госпитализировали. Авдий лечит в больнице казахский врач Алия Исмаиловна, и у него начинается роман с ее подружкой Ингой.

Вернувшейся в Москву Авдий продолжает переписываться с Ингой. Не имея возможности опубликовать свою статью, Авдий уволился из редакции и начал работать в вечернюю смену в другом месте, что поставило его в тяжелое финансовое положение. Получив письмо-приглашение от Инги, он купил свои книги, купил билет и вернулся в Джалпоксоз.

Придя по адресу, Авдий читает очередное письмо, оставленное Инге. В письме Инга написала бывшему мужу, что оставила ключи от дома Авдий, чтобы решить вопрос с сыном и побыстрее вернуться. Сбитый с толку Авдий встречает Обера Кандалова, планирующего охоту на сайгака, и присоединяется к ним в поисках денег. Напуганный расправой над сайгаками, Авдий потребовал, чтобы группа немедленно остановилась. После этого события в произведении возвращаются к текущей ситуации. Он был жестоко избит обычными охотниками и повешен как Иисус на дереве саксаул. Делая последний вздох, она просит помощи у матери-волчицы, и Акбара появляется, как будто она его слышит. Когда Авдий видит волчицу, он покидает этот светлый мир.

Акбара и Тошчайнар проживут здесь еще год, и их следующие попытки произвести потомство снова будут безрезультатными. Камыш поджигают, чтобы освободить место для горной шахты. Вместе с тростником в небо развеивается прах пяти волчат. Теперь Акбара и Тошчайнар уходят далеко в труднодоступные горы. Это был их последний шанс размножиться.

Следующая история начинается с того, что Базарбой Нойгутов, возвращаясь на место с группой геологов, неожиданно встречает четырех волчат и крадет их из гнезд, чтобы заработать денег. Это были дети Акбары и Тошчайнара. Когда волки возвращаются в свои гнезда и видят, что у них нет детей, они отчаянно преследуют Базарбоя. Когда волки добрались до него, Базарбой проник в дом Бостона, известного в округе пастуха, и убежал от волков. Бостона в то время не было дома. Через некоторое время Базарбой забирает волков домой. Акбара и Тошчайнар, к сожалению, этого не замечают и не задумываясь разыскивают своих детей и ломятся в дом Бостона. Когда на следующий день Бостон вернулся домой, он пошел к Базарбою и попросил его вернуть волчат в его гнездо. Но движение тщетно. Акбара и Тошчайнар, потерявшие своих детей, внезапно появляются и приобретают привычку бросаться на людей. Они воют вокруг дома день и ночь.

При этом разъяренный Бостон стал истреблять волков и однажды застрелил Тошчайнара, который кинулся на овец. Акбара, сбежавшая, но потерявшая детей и мужа, опустошена. Однажды Акбара видит, как Бостон и двухлетний сын Гулимхана Кенджаш играют во дворе, кусает мальчика за плечо и убегает с ним. Узнав об этом, Бостон выстрелил в волка. Волк бросает ребенка и продолжает бежать. Когда Бостон прибыл, его сын Кенджаш лежал на земле с пулей в груди. Думая, что причиной трагедии стал Базарбой, Бостон застрелил его, и на обратном пути он погиб у озера.

Работа Чингиза Айтматова, получившая признание критиков, посвящена религиозным убеждениям. Не только в России, но и в ряде мусульманских стран произведение подверглось значительной критике. Предметом критики было «почему в пьесе так много внимания уделяется христианству, а не исламу». Некоторые даже критиковали автора как христианского миссионера. Но эти критические замечания были абсолютно необоснованными. В первую очередь анализ произведения должен ориентироваться на мир воображения писателя и географию, в которой он жил, и писатель не должен ограничивать мир воображения и мир мысли главного героя в каждом произведении. Кроме того, ставить под сомнение религиозные убеждения писателя — грубое нарушение правил анализа художественной литературы.

В «Плахе» автор акцентирует внимание на железных дорогах, составной части советской экономики. Место железной дороги и поездов не обойдено ни в одном из романов автора. Когда мы читаем романы, железные дороги и поезда играют большую роль, как будто они являются неотъемлемым символом жизни страны без границ.

В последнем десятилетии XX века на нынешнем постсоветском пространстве идеи самоценности человека и личности стали особенно актуальны. Обществу была необходима личность, принимающий на себя бремя ответственности за Человечество, просвещенный правитель. Такого лидера ждало общество, и в романе проявляется общественно-политическая концепция именно такой личности. Подытоживая анализ художественного произведения, нужно отметить, что в философском романе «Плаха» Ч. Айтматова проявляется концепция социально активной, мыслящей масштабно личности, утверждаются общие гуманистические ценности человечества.

Использованная литература:

1. Айтматов Ч. Плаха // Полное собрание сочинений, М., 2008
2. Бикбулатова С. Ф. Ч. Айтматов // Русская литература XX века. Прозаики, поэты, драматурги. Биобиблиографический словарь. М., 1996.
3. Гачев Г. О том, как жить и умирать // Айтматов Ч. Когда падают горы. СПб, 2006
4. Жиглий Ю. В. Проблемы творчества и назначения искусства в интерпретации Ч. Айтматова // Филология и культура, 2013. № 4.
5. Рычкова О. Чингиз Айтматов: русский язык для меня — это дар судьбы // газета «Труд» № 225, 5.12. 2006
6. Цурганова Е. А. Миф в романе Чингиза Айтматова «Плаха» и проблемы нового мышления // Современный роман. М., 1990
7. Айтматов Ч., «Плаха» - журнал «Новый мир», 1986
8. Айтматов Ч. «Белый пароход» - журнал «Новый мир», 1970.
9. Айтматов Ч. «На реке Байдамтал» - Киргизское государственное издательство. 1962г

Интернет-ресурсы:

www.norma.uz/novoe_v_zakonodatelstve/v_uzbekistane_otmetyat_90_let_so_dnya_rojdeniya_chingiza_aytmatova

<https://zen.yandex.ru/media/id/5fe8ec32a3ba8a7dd46e37e4/chingiz-aitmatov-jizn-i-bezumnaia-liubov-vopreki-60811562b981b87951bb6e1c>
<https://ru.m.wikipedia.org>

ИСТОРИЯ СТАНОВЛЕНИЯ РУССКОЯЗЫЧНОЙ ЛИТЕРАТУРЫ УЗБЕКИСТАНА

Наргис Фагимовна Шагиева

Научный руководитель
Преподаватель Чирчикского государственного
педагогического института Ташкентской области
Узбекистан

Серикбаева Малика Шахидиновна

студент 3-курса бакалавра
Чирчикский государственный педагогический институт
Ташкентской области
Узбекистан

Аннотация: в данной статье рассматривается история и условия становления русскоязычной литературы Узбекистана, отмечаются важные моменты данного процесса.

Ключевые слова: русскоязычные писатели, современная литература, “Звезда Востока”, узбекская культура.

Abstract: в данной статье рассматривается история и условия становления русскоязычной литературы Узбекистана, отмечаются важные моменты данного процесса.

Key words: Russian-speaking writers, modern literature, “Star of the East”, Uzbek culture.

В Узбекистане русскоязычная литература появилась с момента начала проживания русского народа в Узбекистане. Писатель и художник Николай Карзин был пионером тематики Туркестана и его произведения были знамениты в 19 веке. В 10-20-е гг. 20 века друг Есенина, поэт, который долгое время жил в Ташкенте, Александр Ширяевец тоже пользовался некой популярностью. В 1921 году Сергей Есенин приехал в Ташкент к своему другу-единомышленнику А. Ширяевцу. В Ташкенте Есенин выступал на литературных вечерах «студии искусств» в Туркестанской библиотеке, в синематографах «Туран» и «Зимняя Хива». Этот визит Есенина было запечатлено в цикле «Персидские мотивы», где сам поэт представляется учеником великих восточных поэтов. Это воспоминание встречи друзей сохранилось благодаря дочери Есенина, которая приехала в Ташкент в 1942 году и жила здесь до конца своих дней.

Также для местной русскоязычной литературы сильно повлияла эвакуация Анны Ахматовой, Алексея Толстого, Владимира Луговского в Ташкент в 40-х гг. 20 века. Степень их влияния на местную литературу невозможно измерить в количествах книг, но данная эвакуация создала новую прочную почву для

здешней литературы. До нынешних дней музеи Есенина и Ахматовой, которые находятся в Ташкенте, служат основой русской культуры.

В Союзе писателей Узбекистана есть отдельная секция, предназначенная для русских писателей, куда входит около 30 членов. Секцию русских писателей возглавляет поэт Раим Фархади. Эта секция сотрудничает с журналом «Звезда Востока» и участвует в общественных проектах, которые осуществляются со стороны союза. Помимо этого, данная секция занимается переводческой деятельностью. Для исполнения меморандумов о сотрудничестве с такими странами как Казахстан, Белорусия, Азербайджан и др., производится обмен произведениями для печати. Большинство международных публикаций было посвящено юбилею Победы во Второй мировой войне.

Организация Союза писателей Узбекистана проводит различные литературные, просветительские работы в учебном Центре русского языка, руководителем которого является профессор Н. Петрухина. В этом Центре есть неповторимая библиотека, включающая в себя электронные и печатные варианты российских книг. Здесь проводятся разные интересные литературные вечера, отмечаются важные литературные даты.

Временами русская секция Союза сотрудничает с Российским центром культуры и науки. Здесь за последнее время проводились мероприятия, которые были посвящены жизни и творчеству М. Лермонтова, М. Ломоносова, О. Мандельштама, А. Ахматовой и др.

Русскоязычную литературу на фоне общего литературного процесса в Узбекистане невозможно охарактеризовать без информирования о работе литературных изданий страны.

Самым знаменитым среди ведущих изданий выступает журнал «Звезда Востока», главным редактором русской версии которого является К. Панченко. Русская версия журнала демонстрирует русскоязычных поэтов и писателей Узбекистана, а иногда и всей Центральной Азии. Помимо произведений, написанных на русском языке, журнал публикует переводы с узбекского языка, так как этот процесс тоже является проявлением кропотливой работы русскоязычных авторов. Лучшими переводчиками в данной области можно отметить Шахло Касымову, Саодат Камиллову, Динору Азим и др.

Также, как и многие журналы, в том числе и Российские, журнал нашей страны «Звезда Востока» встречалась со многими трудностями. На одном из собраний Президент нашей страны высказал свое мнение о том, что необходимо пополнить полки библиотек школ и ВУЗов главными литературными журналами страны. Эта мысль дала поддержку и надежду на дальнейшее совершенствование деятельности изданий журналов.

Помимо Журнала «Звезда Востока» стоит отметить журнал «Восток свыше» Ташкентской и Узбекистанской епархии русской православной церкви. Главным редактором этого журнала является писатель Сухбат Афлатуни. Этот журнал уделяет внимание как к специфическому церковному материалу, так и литературно-художественным публикациям.

Также существует научно-методический журнал «Преподавание языка и литературы», который предназначен для передачи информации по

литературоведению и методологии. Главным редактором журнала является Б. Жовлиев.

В настоящее время актуальна задача развития электронных ресурсов публикации и распространения литературных произведений этим способом. Русская секция Союза писателей стала инициатором создания альманаха «Слово». Главным редактором является Раим Фархади. Именно первый выпуск этого журнала был выставлен на просторах интернета. В этом журнале представляются труды передовых писателей страны, которые пишут на русском языке, а также произведения, которые были переведены с узбекского языка.

Если говорить о литературной жизни Узбекистана, то важно отметить деятельность общественных организаций, которые осуществляют и организуют различные литературные вечера и встречи с литераторами. Это такие проекты, как «Вечера в пятницу» (организаторами являются Бах Ахмедов и Н. Ильин), «Город» на базе Государственного музея С. Есенина (организатором выступает А. Кирдянов) и «Мангалочий дворик» в музее А. Ахматовой (организатор – А. Маркевич.), поэтический клуб «Истоки» (руководителем является А. Слоним), клуб бардовской песни «Арча» (руководителем является Т. Валитов). В клубе бардовской песни «Арча» проводятся международные фестивали «Чимганское эхо» и «Осенний аккорд», которые включаются в конкурсы поэтических номинаций. А также коллектив данного клуба часто выступает на различных фестивалях, которые проводятся в Казахстане и Киргизстане. Каждый год организуются литературные вечера в честь В.Высоцкого и Б.Окуджавы.

А.Горохов выступает модератором семинара для молодых русскоязычных писателей. Данный семинар функционирует под руководством Союза писателей Узбекистана. Под присмотром более опытных литературоведов через интернет рассылаются поэтические и прозаические произведения молодых авторов. Помимо этого, также анализируется творчество лучших русских писателей в учебных целях.

На государственном информационном телеканале «Узбекистон-24» есть программа «Литературная страница». В эту программу имеют возможность попасть известные русскоязычные авторы и одаренные переводчики.

Для того, чтобы развивалась русскоязычная литература стране нужны талантливые писатели, которые не просто пишут на русском языке, но и могут чувствовать связь с местным колоритом, менталитетом. Произведения, пропитанные только русским менталитетом, здесь не примут.

Использованная литература:

1. Средняя Азия в творчестве русских современных писателей. – Ташкент: Фан, 1977.
2. Гарипова Г. Концептуальные тенденции развития узбекской литературы конца 20 – начал 21 вв. // Звезда Востока, 2012, №2.
3. Каюмов Л. Вступительная статья. Писатели современного Узбекистана. // Т.: Издание имени Г. Гуляма, 1977.
4. Лихачев Д. Историческая поэтика русской литературы. // 1999.

МАХАМБЕТТІҢ КОНЦЕПТУАЛДЫ ҒАЛАМ БЕЙНЕСІНІҢ ПРАГМАТИКАЛЫҚ СИПАТЫ

Ниятова Шарипа Сериковна

Фил.ғыл.канд., қауымдастырылған профессор.
Алматы қ-сы, Каспий қоғамдық университеті

Ноғайбаева Жибек Абдыбековна

пед.ғыл.канд., қауымдастырылған профессор
Алматы қ-сы, Каспий қоғамдық университеті

Тунгушбаева Ғалия Жетписбаевна

педагогика ғылымдарының магистрі
Алматы қ-сы, Каспий қоғамдық университеті

Аңдатпа. Махамбет өлеңдерінің мәтіндері бойынша жасалған авторлық-индивидуалды көркемтілдік ғалам бейнесінің іргетасын немесе тұрақты бір бөлігін Ұлттық Ғалам бейнесі құраса, екінші өзгермелі, қайталанбас бөлігі оның төл туындылары мен өзі сомдаған тың образдардан жасалады. Осы өзгермелі бөлікті таңдап алып талдау – осы мақаланың міндеті болды.

Антропоцентристік бағытта жүргізілетін зерттеулерде ең басты мәселе – тілді адам психикасы мен менталитетінің феномені ретінде қарастыру болып отыр.

Сөз мағынасының құрамындағы мәдени бөлшек (компонент) кез келген ұлт тіліндегі барлық лексикалық бірліктердің негізгі қасиеті деп саналады. Суреткердің өз ой-ниетін сыртқа шығару үшін іріктеп, таңдап алатын сөз формаларынан да дүниені қабылдаудың этникалық индивидуалдық сипаты байқалады. Халық менталитетін, сол халықтың тіліндегі пресуппозицияларды түсінуде Ғаламның Тілдік Бейнесі ерекше рөл атқарады.

Біз Ғаламның Тілдік Бейнесін Тілдік Тұлға проблемасына қатысты қырынан қарастырамыз. Махамбеттің көркем тіліне жасалған концептілік талдау (немесе ақын тілінің концептілік өрісі) оның ішкі дүниесіне тән ғалам бейнесін сипаттап көрсететін бір үзінді деуге болады. Мұны Тілдік Тұлғаның семантикалық және сөзжұмсамдық деңгейіне жатқызуға болады. Тілдік Тұлғаның лингво-когнитивтік деңгейінде сөздердің семантикасы емес, білімдер бірінші орынға шығатыны, яғни басымдыққа ие болатыны белгілі.

Сонымен концепті мен концептілік өрісті (концептосфера) – бір мәнділіктің ұқсас, өзара барабар, тепе-тең екі жағы – тіл мен сөзжұмсам – ретінде қарастырсақ, прототип те, жеке концепті де, олардың жиынтығы да өз бастауын белгілі бір Тілдік Тұлғаға тән Ғаламның Тілдік Бейнесінен алатынын мойындауымыз қажет.

Махамбет өлеңдеріндегі Жаратушы – Тәңірі оның жаратқан пендесі. Оның тағдыры (жазмыш, жалған т.б.).

Адам өмірінің мәні – еркіндік – десек, оған қол жеткізу үшін жүзеге асыруды қажет ететін күрес, ал оның ар жағында соғыс ұғымы тұр. Соғыстың ең басты қозғаушы күші – Батыр!

Халықтың рухани өмірімен, мифологиямен және тарихымен тығыз байланысты болатын Тіл – ежелгі ғалам бейнесін және адамның рухани өмірін көрсететін дүниенің тілдік бейнесін қалпына келтіру үшін пайдаланылатын маңызды құралдардың бірі. Адамзат қоғамы эволюциясының жемісі бола отырып, ол (тіл) – ұлттар мен олардың мәдениетінің тарихи дамуының барлық кезеңдерін өзінде айшықтап, сақтай алды.

Ақын менталдығында оның халық тарихына, еркіндік мәселесіне деген қызығушылығы, адами мүддесі үлкен орын алады. Еркіндікке апаратын бірден-бір, сара жол күрес жолы екенін терең ұғынған батырдың әрбір өлеңі, әрбір жолы сол күреске үндейді.

Күрес сандаған мың адамдардың жаппай қатысуымен жүзеге асырылатын стихиялық процесс болғанымен оның қайнар (көш) басында жеке тұлға тұрады. Қалың көпшілікті (он мың сан қолды) соңынан ертіп, басқара білу үшін, керекті жеріне керекті күшті дұрыс бағыттап, дер кезінде орынды шешім, қабылдай білу – ол тұлғадан жаужүректік, батылдық, білек күшімен қатар асқан көрегендікті де талап етеді. Қазіргі әскери іс терминімен айтқанда ол қолбасы үлкен стратег және аналитик болуы тиіс, оның интуициясы (түйсігі) жоғары деңгейде болуы керек.

Осы тұста “Исатай – басшы, Мен-қосшы” деп түйінделетін Исатай батыр бейнесіне кеңінен тоқталу керек

Исатайдың жеңілісіне бір себеп болған, қателігі - жалпы батыр атаулыға тән мінез белгісі – аңғалдық.

Ақын өзі туралы: Аңқау өскен ер едім,

Бұла болып жасымда- дейді,

Әй, Махамбет, жолдасым,

Аш арыстан жолбарысым,

Ісімнің білдім оңбасын...

Оңбаған емей немене,

Өтірік сөзге алданып,

Бақытым ауып басымнан,

Әскерім кетіп қасымнан,

Жапанда жалғыз қалғасын...

Хан сөзіне сенгенім,

Он күн срок бергенім,... - деп өз қателігін “құдайдың тас төбеден ұруы” деп бағалауы осы “жазмыштан озмыш” болмайтынын көрсететін қателік екенін білдіреді. Махамбеттің бүкіл шығармаларын сол қателікке дейінгі және кейінгі кезеңде жазылған деп екіге бөлуге болады:

1. Асау дарияның арынын тоқтатып, кері ағызуға дайын болған, соған қатты сенген ер де өр Махамбет өмірінің жаймашуақ кезеңі;

2. Көзден бұл-бұл ұшқан... қайран ел мен жерді аңсап жүрген, түздегі өмірі.

Осы тұста «Бақыт» концептісін арнайы зерттеген С.Воркачевтің «Этимон счастья – это благая судьба» деген сөзін еске түсіргеніміз жөн².

Ақынның «басынан бақыты ауып, ... жапанда жалғыз қалуы» қазақ танымында «сор маңдай» ұғымымен таңбаланады.

Махамбет тұлғасы - қайталанбас өзіндік бет-бедері бар айрықша құбылыс. Оның өмірі де, шығармашылығы да қайшылыққа толы – сайма-сай батырлығы, ержүректігі, сауаттылығы т.б. көптеген қасиеттерге бойы толы бірегей тұлға ақын батыр немесе батыр ақын қандай күресте болсын жеңіске жетуі керек еді ғой. Іс жүзінде бәрі де керісінше болды: сөйтсем, сөйтем, сөйту керек дегендерін бәрі «сөйткенде ғой»..., «сөйтуші едім»... деген сияқты өкініш пен аңсауға ауысып кетеді. Бұл парадокстың себебін ақын жазмыштан, Алла бұйрығы деп түсінеді. Қалай болғанда да, Махамбет тұлғасы уақыттың өзі тудырған айрықша құбылыс!

Махамбет айналасында болып жатқан әрбір оқиғаны, адамдардың кескін-келбетін, түр-тұрпатын, әрбір қимыл-әрекетін табиғаттағы өзге де құбылыстарға, құстар мен аңдардың айрықша белгілері мен әрекет-қылықтарына, әсіресе мінез-кұлқына ұқсата отырып, дәл бейнелейді және дөп басып тауып айтатын шеберлігінің арқасында оның аузынан шыққан әрбір сөз (метафора) кесек қолданыс ретінде жалпы халықтық тіліміздегі образдар әлеміне еркін еніп, біржолата тұрақтаған. Күні бүгінге дейін өзін нағыз қазақпын деп санайтын қандастарымыздың ішінде Махамбеттің Жәңгірге айтқан әйгілі өлең жолдарын жатқа білмейтін жан жоқ десек қателеспейміз: Хан емессің қасқырсың, Қас албасты басқырсың!

Осы тұста орақ тілді ақынның от аузынан шығып, дүйім жұрттың жадында сақталып, ұрпақ санасына берік орныққан осы бір өлең жолдарының халқымыздың тарихында қыруар игілікті істер атқарған, ақылы мен білімі, асқан ғалымдық қабілеті орыс патшасы тарапынан айрықша бағаланып, қазақ топырағында тұңғыш генерал атағын алған Жәңгір Бөкейұлының өмірі мен жеке тұлғасына, елі үшін еткен еңбегіне оң баға берілуіне күні кешеге дейін үлкен кедергі болып келгенін айтуымыз керек.

Махамбет көзіне түскен заттар мен құбылыстарды (адамдардың әрекетін - әсіресе қантөгіс-соғыс кезіндегі батырдың (оның атының да) әрбір қимыл-қозғалысын қалт жібермей, дөп басып оған дүниедегі өзге тіршілік иелер әрекетін (ең болмағанда мінез-кұлқын, сырт белгілерінің бірін) ұқсатады.

Батырға байланысты ең жиі кездесетін теңеу мен балау – арыстан- аң патшасы, аса қарулы жыртқыш. Бұл ең алдымен, адресатқа (яғни тыңдаушының) эмоционалдық әсер ету! Тыңдаушының (немесе оқырманның) көңіл-күйіне әсер ету үшін оған етене таныс бейнелерді пайдалану беймәлім құбылысты немесе белгісіз нәрсені айтқаннан аса тиімді тәсіл. Сөйлеуші (немесе ақын) өзінің прагматикалық мақсатына жету үшін тыңдаушыға әсер ете алуы керек. Айтылған сөз әсер еткенде ғана оны қандай да бір іс-әрекетке ынталандырады (күреске итермелейді, құлшындырады, түрткі болады) қысқасы, оның санасына қозғау салады. Яғни метафоралардың эмоциялық әсері ерекше күрделі де күшті.

Мыс.: Мұнар да мұнар, мұнар күн,
Бұлттан шыққан шұбар күн.
Буыршын мұзға тайған күн,
Бура атанға шөккен күн.
Бұлықсып жүрген мырзадан

Бұрынғы дәулет тайған күн, - деген өлең жолдарын оқыған оқырман санасында сәуле беретін әр алуан ассоциациялардың тобы (топтамасы) – осылайша әсер етудің жемісі деуге болады. Ең алдымен, күнге қатысты қолданылатын эпитеттердің ішінде бұрын-соңды шұбар сөзінің болмауы аталмыш лексеманың қазақ санасында туындататын ассоциациясы негізінен жағымсыз сипатта болатынын айтуымыз керек. Бұған “шұбар” деген атаудың өзі ала, ақ пен сұр, қара – бәрі аралас келетін, біртекті емес, түсті білдіретінін қосыңыз. Қазақ ұғымында опасыз перзентке қатысты айтылатын “іштен шыққан шұбар жылан” деген қолданыстың орныққаны, оның эмоционалдық әсері теріс болатыны белгілі. Осы “шұбар” сөзінің ғана семантикалық аясы адам жанын күйзелтетін, жабықтыратын, өкініш пен жабығуды, торығу мен қапалануды, ыза мен ашуды аңғартатын күйге толы екені.

Зерттеуші А.Исламның «Мифологияда көрініс тапқан дүниетанымдық құндылықтар» деп аталатын мақаласында «ат» (жылқы) образына қатысты мынадай қызықты дерек келтірілген: «Жақұт (якут) эпосында ат образы «жоғарғы», ал сиыр, өгіз т.б. с.с. «төменгі» әлем ассоциациясымен байланысты... Қазақтарда да жылқы малы «ақ», ал сиыр т.б. малдар «қара мал» деп есептелетіні белгілі»³. Халық аңыздарындағы «қанатты арғымақ» (Пегас) образы да осымен байланысты қалыптасса керек.

“Жаяудың шаңы шықпас, жалғыздың үні шықпас” деген халық даналығын қашан да естен шығармаған батыр күрес тек халық жаппай қатысқанда ғана жемісті болатынын (да) түсінеді. Өйткені қазақ ұғымында қанша жаужүрек болса да “Батыр- бір оқтық” екені белгілі:

Айтып, айтпай немене,
Халық қозғалса
Тұра алмайды хан тағында-ай...

Махамбет қолға алған іс – ұлы мұрат – елге еркіндік әперіп, “Қой үстіне бозторғай жұмыртқалаған заман орнату” - ұлы арманға айналды.

Бұл оңай жүзеге асырылатын іс емес еді. Оған тартылатын адамның күші мен ақылы, төзімділігі мен шеберлігі қатар дамыған болуымен қатар, осы ұлы істің мән-маңызын терең ұғынып, болашақ ұрпақ бақыты үшін еңбек ететінін саналы түрде түсінетін, білек күші мен жүрек қағысы үндескен – ер азамат болуы тиіс.

Күреске бел байлаған ерді алдынан не күтіп тұрғаны белгісіз, ол жеңіс жолында жанын қиюға тәуекел еткен жанкешті болуы тиіс. Махамбеттің сөзімен айтқанда:

Қабырғасын қаусатып,
Бір-біріндеп сөксе де,
Қабағын шытпас ер керек

Біздің бүйткен бұл іске.

Батыр тәуекел еткен “бұл істің” қан-төгіссіз бітпейтіні белгілі еді. Алайда жеңіске деген құштарлық пен ұмтылыс, құлшыныс, ел еркіндігінің жолында жанын қиюға даяр болу – нағыз ерге тән ерліктің бір қыры болса, басын қатерге байлаған азаматтың шейіт болуы шарт (міндетті) емес екенін де ақын үнемі есте ұстайды. Өмірдің де, өлімнің де бір ғана жаратушы әмірімен болатынын жақсы білетін Махамбет артынан ерген жолдастарына үнемі осы туралы айтып отырады. Жұмыр бас пенденің басына түскен қандай да бір тауқыметке немесе қиындыққа көну, жеңу бір Алланың ғана қолында екенін ақын бір сәтке де естен шығармаған. Алғаш ер-азаматты жиып, әскер жасақтауға кіріскен сәттен-ақ Махамбеттің әрбір өлеңіне құдіреті күшті жаратқан иеге деген сенім арқау (тін) болып отырады: Бұл ой Алла, Тәңірі, Жазмыш//тағдыр, Дүние//жалған, Өмір//өлім концептілері арқылы негізделеді.

“Жазмыштан озмыш жоқ” екені, дүниенің бес күндік жалған екені – жалпы дүние жүзі халықтарының көпшілігіне тән философия. Әсіресе қазақ танымында бұл ұғым ерекше орын алып, санасына берік орныққан.

Жай ақын емес, батыр ақынға керегі – айналасындағы серіктерінің қолдауы мен (қолпаштауы) қошеметі. Жер бетіндегі мың сан ұлттың ішінен қазақ пен араб бәдәулеріне ғана тарту етілген жаратқанның ғажап сыйы – суырып салма ақындық өнері десек, оның тек дуылдаған көпшілік ішінде ғана жанданатыны белгілі. Қазақ ақыны қошеметшіл көптің ортасына түскенде айрықша шабыттанып, арқаланып кетеді. Семсер жырдың төгілетін шағы да, өткір ойлардың тоқтаусыз айтылып, талай құпияның беті ашылатыны да осындай дудуға толы думандарда болатын жағдайлар. Қазақтың дәстүрлі өнері – айтысқа қатысты осы қалыпты жағдай соғыс ісіне де тән. Айырмашылығы – айтыста жиналған көпшілік ақынға рух беріп, шабыттандырса соғыста ақын жауынгер көпке рух беріп, арқаландырады.

Мұндағы прагматикалық мақсат біреу – адресатқа айрықша эмоционалдық әсер етіп (туындату) оны белгілі бір әрекетке итермелеу, ынталандыру т.б. Тек аталған екі жағдайда адресант пен адресат рөлдері өзара алмасады:

Махамбет сынды тарихи тұлғаның «тыңдаушысын» (адресатын) үлкен үш топқа бөлуге болады:

1) Шайқаста, көтеріліске дайындық барысында, күреске байланысты ситуацияларда өлең туған сәтте ақынның жанында болған серіктері: бұларды нақты, тікелей адресат деп атауға болады.

2) Ақынның біреуге арналған өлең-жырларын естіп, тыңдауға мәжбүр болған адамдар. Бұларды жанама, пассив адресат дегеніміз жөн.

3) Ақын жырларымен қағаз бетінен ғана танысып отырған бүгінгі оқырман (тарихи адресат).

Соңғы топты алғашқы екеуінен кеңістік пен уақыт категориялары бөліп тұр.

Тағы бір айырмашылық алғашқы екі топқа жататын адресаттың ақынмен бір мезгілде, бір жерде қатар тұрғандықтан, оған (оның әрбір сөзіне) қандай да бір жауап қайыра алады. Сол тыңдаушылардың жауап әрекеті (реакциясы) ақынның кестелі сөзді шебер қиюластыра өрнектеуіне, тамаша поэтикалық қолданыстар туындауына себеп болды.

Махамбеттің “жүрегі сөйлеуге талпынады”. Махамбет поэтикалық жүйесінің концептуалдық құрылымына жасалған талдау нәтижесінде оның ақындық шабытын шақыратын да, өміріндегі басты стимулы да туған елі мен өскен жеріне деген терең сүйіспеншілік сезімі екені анықталады. Сол ел-жұртына деген перзенттік махаббаты оның бұғаудағы күйін көргенде халқын тәуелсіздігінен айырған жауға деген ашу-ызаға айналады;

Азамат ердің баласы
Аз ұйықтар да көп жортар –
Дұшпанға кеткен ары мен
Барымтаға түскен малы бар

Махамбеттей ақынды туған халық - “Малым – жанымның садағасы, жаным – арымның садағасы” дейтін қазақ! Қазақтың ұғымында малын барымталау – дұшпанның қорлығы, яғни азаматтың арына тию деп қабылданған. Арына түскен дақ жігіттің жанын жаралайды. Батыр-бабаларымыз кір шалған ары мен жаралы жанымен өмір сүргенше, басты өлімге тігіп, намысына тиген жаумен жағаласып, кескілестен шайқаста өлгенді артық көреді.

Махамбет Тілдік тұлғасының концептілік өрісіндегі “Туған жер, Отан» образы жалпы адамзаттық құндылықтардың ата-ана, Жан жар, бауыр еті – бала, қара шаңырақ, туған ауыл, ел тарихы, халықтың дәстүрлері мен мәдениеті, шешендік өнері, музыкасы, қол өнері, өскен ортасы, туған жер табиғаты, өсімдіктер мен жануарлар дүниесі тағы басқалар арқылы репрезентацияланады. Осы аталғандардың мотивациялық деңгейдегі көрінісі. Махамбетті - “өмірдегі қасіреттің синониміне, өнердегі қасиеттің символына айналған аса аяулы әрі ардақты” (З.Қабдолов) азамат, тілдік тұлға ретінде сипаттайды”.

Қолданылған әдебиеттер:

1. Караулов Ю.Н. Русский язык и языковая личность / Отв.ред. Д.Н.Шмелев. –М.: Наука, 1987. –261 с.
- 2.Мұратова Г.Ә. Абайдың тілдік тұлғасы: дискурстық талдау мен концептуалды жүйесі. Алматы, 2009.
- 3.Ислам А. Мифологияда көрініс тапқан дүниетанымдық құндылықтар // Республика Казахстан в глобальном межкультурном пространстве. Материалы международной научно-практической конф-ции. Алматы: КазУМОиМЯ им. Абылай хана, 2003. –56-60б.
- 4.С. Воркачев. Счастье как лингвокультурный концепт. Монография. –М.: ИТДК, «Гнозис».–С. 2004 – 236.
- 5.Карасик В.И. Одиночные доминанты в языковой картине мира // Единство системного и функционального анализа языковых едениц. Белгород, 1999. –С. 39-40.

SOCIO-MORAL ASPECTS OF ALIENATION OF A PERSON

Khakimov Dilmurod Abdulboqievich,

Base doctorate
National University of Uzbekistan

Annotation:

The article is devoted to the analysis of the moral component of the most general concept of alienation of personality, characterized by phenomena brought to life by the person himself, but enslaving him. Attention is drawn to the fact that moral alienation, which appears from the moment of the origin of morality, intensifies in the crucial epochs in the development of society, to which the authors also include the modern period.

Keywords: alienation, spirituality, moral values, society, dissociation, unification, social phenomenon, person.

The modern era from the beginning of the 90s of the last century to the present can be characterized as a period of some historical duality, when for some time there is a certain semantic interval between cultures. The previous culture is outliving itself, its ideals are criticized (not always fairly), and the reality that is replacing it with newly emerging meanings has not yet fully formed. In this regard, the ancient Chinese wisdom comes to mind that living in an era of change is, in fact, a punishment. In the same vein, at the beginning of the last century, Oswald Spengler expressed himself, who believes that in such periods there is a rethinking of values, which begins "by remarking all forms of the previous culture, interprets them differently, uses them differently."

There is a spiritual and moral turning point in the public moral consciousness, a premonition of inevitable changes, a premonition of radical shifts in the life of society as a whole and in the fate of each individual. On the one hand, such transitional epochs are inevitably accompanied by a significant rise in ideas, emotions, goals, expectations, which, as it turns out, are not always justified. On the other hand, a person gets lost in this changing world, feels lonely and helpless. "The lack of connection with any values, symbols, foundations, we can call moral loneliness. And we can say that moral loneliness is just as unbearable as physical loneliness; moreover, physical loneliness becomes unbearable only if it entails moral loneliness," Erich Fromm notes. Further, he gives paradoxical examples of a religious hermit and a political prisoner in solitary confinement, who, due to the fact that they feel connected in the first case with God, and in the second with like-minded people, do not experience moral disconnection with the world.

Moral loneliness is one of the manifestations of an individual's alienation. The latter is also commonly associated with such phenomena as disunity, loss of values, disorientation, unification, internal devastation, hopelessness, confusion and others like them.

The disappearance of the existing system of values has become painful for the individual in the modern situation in society, in which self-interest and selfishness serve as the main spring of people's relationships. One of the unavoidable attributes of private property is the antagonism of interests, subordination of people's life to market transactions of purchase and sale, forming a constant desire to possess money or things. In accordance with this, the personal ties between the subjects of market relations also change greatly - people acquire the status of competitors, at best, at worst - enemies, some "business sharks" who pose a real threat. The other part of people is considered only as a means by which you can make a profit. Such an attitude contradicts the categorical imperative inherent in traditional culture and Kant, who calls for acting in such a way that your attitude to people (both to others and to yourself) would become obvious, not only as a means to achieve any goals, but also, in fact, as goals themselves. Thus, the self-worth of each person is emphasized, regardless of the role he plays in the life of an individual.

So, undoubtedly, the system of values in which material benefit becomes the main guideline inevitably deforms the area of personal relationships with other people and the entire moral and psychological world of a person. If people lose the moral foundations of their existence, then no expected material well-being will save society from destruction.

The standards of market relations acquire a total character, are reproduced in the moral sphere, and bring to life specific personality characteristics aimed exclusively at consumerism. There is even a term reflecting this reality - "consumer society", in which man-made things are alienated from him and dominate him. Unbridled consumption, which becomes absolute thanks to various technologies of manipulating mass consciousness (mainly through mass communications), is no longer a means to satisfy needs, but the main goal of life. Things are purchased not because they are needed, but because they are branded, raising the status of their owner. In the hierarchy of values, comfort is placed above personal growth. "There are no more values, but there are interests. Many in the world are confidently ready to give up imaginary freedoms in exchange for comfort, security and prosperity."

As for individuals who are aware of this situation and do not want to, but are forced to live in such a society, their existence is sometimes filled with a sense of disturbing meaninglessness, even absurdity.

Modern moral and psychological devastation in human relations acquires not only an unprecedented scale, but also a new quality, posing a danger directly to the moral health of people. Human existence appears as totally open by mutual understanding and indifference. The theme of loneliness has become extremely relevant for the modern worldview, for ideas about the meaning of human life, and therefore analyzed by philosophers, sociologists, psychologists, ethicists.

In the conditions of pragmatic-functional, narrow-role contacts, when it is considered normal and typical to use some people by others for their own profit, it is difficult for disinterested feelings and attachments to arise. There is a so-called "crisis of intimacy". This means that moral principles lose personal, intimate contacts with the inner spiritual life of the individual. The requirements of morality become not immanent attitudes of the individual, but imposed on her by some external

prescriptions. A person acts in a morally approved way, not because he simply cannot do otherwise, but because it is "necessary" according to the laws of the society in which he lives.

That is, norms, rules, prohibitions and moral requirements become exogenous, as if imposed on a person from the outside. Moral obligation in this case does not come from personal conviction, but from external pressure. A person fulfills moral requirements purely formally, for show. It should be noted that such a somewhat hypocritical position of a person in relation to the moral norm is a consequence of moral immaturity, inferiority of the individual, "which is reinforced by the crisis state of modern society, characterized by the transformation of fundamental value orientations."

Another facet of moral alienation is the process of bifurcation into true and untrue moral essence, as if the rejection of the individual's own moral essence. At the same time, there is such a transformation in the understanding of morally significant norms and lofty ideals, in which they begin to seem untrue, far-fetched, high-flown. At the same time, superficial, transient addictions, on the contrary, seem to be true. As, for example, the number of "likes" received for shooting a fire on a social network with people rushing in flames, no matter how monstrous, turned out to be more important for the shooters than the value of the lives of those who needed help.

Another facet of moral alienation is the rejection of the very possibility of creative generation of moral values from a person. That is, the process of creating moral norms, principles, prohibitions, etc. acquires an impersonal character, since it occurs not within a person, but in some abstract society for her. The moral consciousness of a person is deprived of its creative component. Rejected from the personality, the metaphysical construction of moral values is felt by a person as a continuous formation of new taboos, chains, burdensome duties that destroy his ease, identity and independence.

At the same time, there is alienation from the individual not only the possibility of creating new moral values, norms, prohibitions, but also the creative application in various life circumstances of those that already exist. Without an element of creativity, moral norms will at best be carried out indifferently-mechanically, like a chain of learned actions.

Thus, alienation can be characterized as a complex socio-cultural phenomenon, which reflects objective and subjective aspects associated with changes at the level of individual and social consciousness and deformation of the spiritual and moral foundations of the individual. Cultural alienation (alienation in culture) It can manifest itself both in the activities of cultural subjects aimed at the need to preserve their former existence and functioning, and in activities focused on achieving new vectors of cultural development. Overcoming alienation is a complex dramatic process, the basis of which is ethical reflection and the formation of an inner moral culture in a person.

References:

1. SHpengler O. Zakat Evropy. Ocherki morfologii mirovoj istorii. Geshtal't i dejstvitel'nost' [Dawn Of Europe. Essays on morphology of world history. Gestalt and reality]. M. 1993. P. 538.
2. Erich Fromm. Escape from Freedom / transl. by A. Laktionov. M. LTD Publishing house "AST MOSKVA". 2009. P. 9.
3. Numonjonov S. D. Innovative methods of professional training //ISJ Theoretical & Applied Science, 01 (81). – 2020. – С. 747-750.
4. Кант И. Критика практического разума / пер. с нем. СПб.: Наука, 1995.
5. Isroilovich I. M. et al. PHILOSOPHICAL IDEAS AND VIEWS OF NATIONAL CULTURE IN THE CONDITION OF GLOBALIZATION //PalArch's Journal of Archaeology of Egypt/Egyptology. – 2020. – Т. 17. – №. 7. – С. 14289-14295.
6. Farxodjonova N. F. Modernization Of Uzbek Language And National-Spiritual Heritage In National Culture". The American Journal of Social Science and Education //Innovations. – 2021. – Т. 3. – №. 01. – С. 585.
7. Diebold J. Information Technology in the 21st Century, Management Science Publishing Co. N. Y., 1998. P. 23.
8. Ergashev I., Farxodjonova N. Integration of national culture in the process of globalization //Journal of Critical Reviews. – 2020. – Т. 7. – №. 2. – С. 477-479.
9. Farxodjonqizi F. N., Dilshodjonugli N. S. Innovative processes and trends in the educational process in Uzbekistan //ACADEMICIA: An International Multidisciplinary Research Journal. – 2020. – Т. 10. – №. 4. – С. 621-626.
10. Xakimov A. PROBLEM OF GENDER IN THE PHILOSOPHY //Theoretical & Applied Science. – 2019. – №. 11. – С. 641-643.
11. Abdulahadovich X. A., Egamberdiyevna D. S., Tuxliboyevich J. R. H. INNOVATIVE APPROACH TO IMPROVING THE EFFECTIVENESS OF HIGHER EDUCATION //Journal of Critical Reviews. – 2020. – Т. 7. – №. 7. – С. 1074-1076.

SCIENTIFIC AND THEORETICAL BASIS OF HUMAN CAPITAL EFFICIENCY

Toshpulatov Isroyiljon Ismoilovich

Leading specialist of the department of organization
of educational process of Fergana region
Uzbekistan, Fergana

ANNOTATION

This article reveals the scientific and philosophical aspects of the effectiveness of human capital in the development of society. The scientific and theoretical basis of the importance of human capital efficiency in the development of society is studied. The level of competitiveness of human capital is scientifically based.

Keywords: society, man, capital, society development, human capital, competitiveness, economic stability, national capital.

Human capital is determined by the continuity of the development of society. By the 21st century, national capital is an integral part of national wealth. National capital is also the sum of national production capital, national natural capital, national human capital and national financial capital. National human capital is social, political capital, priority national intellectual directions, national combines competitiveness and the nation's natural potential. Based on the above considerations, the experience of developed countries shows that human capital is recognized as a sign of efficiency in the development of society. As the century of the intellectual generation, we see that the XXI century has been shaped by the modernization of society and the need for human capital through the effective application of creativity to the development of society. This can be seen in the way people relate their intellectual potential to changing the face of society. The development of new information and communication in society is a priority in the implementation of scientific research on intangible investments in human capital. From this point of view, the effectiveness of the socio-philosophical aspects of human capital is directly related to the change in the individual's worldview. That is, the initial view that the strategic goal of human capital is the basis of the stages of development in society is partially reflected in the works of Eastern and Western thinkers.

Abu Ali ibn Sina states, "A person becomes a human being only because he satisfies the needs of others, and so do others. One sows a crop, another makes bread, a third sews clothes, a fourth makes needles, and everyone gathers to meet each other's needs "[1.120.]. For a long time, economic thinking was influenced by the processes taking place in the field of material wealth. Material factors are considered only as a universal and decisive tool. The great thinkers of the Uzbek people praised the role of man in society, its great potential, and the importance of human development in all its aspects. In particular, Alisher Navoi revealed in his works that a person can solve any task with his own mind. Uzbek scientists have studied human capital from an economic

point of view, in particular, the issues of improving human capital have been partially studied.

Modern approaches to human capital have been developed by philosophers U. As “the sum of knowledge, skills, motivations, and energies that human capital is given to human beings and can be used to produce goods and services over a period of time” [2.362], F. Mahlup, on the other hand, expressed the view that “the separation of imperfect labor from perfect labor, that is, perfection, which is more productive as a result of investments which increase man's physical and mental abilities, constitutes human capital” [3.419.]. In recent decades, the idea that capital consists only of tangible (physical) assets has lost its validity. It is now being assumed that any tangible or human asset that can provide future income flows is capital. The importance of human intellectual and practical potential as well the first cornerstones in the emergence of the concept of human capital political economist, philosopher A. It was Smith. In his view, man is part of social wealth and the end of production purpose [4.]. At the end of the 19th century, another thinker, A. Marshall, on the other hand, directly linked wealth accumulation to human development He explained, “It is the production of material wealth only to ensure human life, to meet his needs and his to increase their physical, mental and spiritual capabilities. Ammo man himself is the main means of producing this wealth, that is The ultimate goal of wealth is man.”[6] By the twentieth century, this concept was called "human capital." began to take the form of universal and universal economic value. Because of the industrial revolution and development that spread to Europe and other parts of the world The acceleration of output is the driving force of these processes - human economy, production, management and technology increased its role in the processes dramatically. The traditional “human-worker The idea of "power" is gradually being replaced by "working man – capital (capital) ”[7.10].

In conclusion, the study of the strategic goals of society as a socio-philosophical phenomenon stems from the interdependent unity of the concept of human capital and the factors of its development in a renewed society. It is important to justify that this is an ongoing event.

References

1. Raximov S.R. Psychological and pedagogical views of Abu Ali ibn Siny. - Tashkent .: Teacher, 1979.
2. Bowen H. Investment in learning - San Francisco 1978.
3. Machlup F. The Economics of Information and Human Capital. –Princeton, - 1984.
4. Veryaskina V. Dynamics of human development potential i priorityty vysshego obrazovaniya, Vysshee obrazovanie v Rossii. 2005. №2.
5. Marshall A. Principles of Economics. - London, 1983.
6. Crawford R. In the Era of Human capital. N.Y .: Harper Business, 1991.
7. Economics of national education. Uchebnik dlya studentov pedvuzov. Pod. ed. Kostanyana S. L. 2 - e edition. Moscow. 1986.
8. Yuldashev, S. U. (2019). TECHNOLOGY OF SOCIAL AND CULTURAL PROJECTION IN SCIENTIFIC MANAGEMENT OF SOCIETY. *Theoretical & Applied Science*, (11), 621-623.

9. Mamatov, M., Isomiddinov, A., & Yuldashev, S. (2019). Factors of Developing the Intellectual Abilities of the Youth. *International Journal of Progressive Sciences and Technologies*, 16(2), 311-313.

10. Yuldashev, S. U. (2019). THE ROLE OF THE FUNCTION OF STABILIZATION AND DEVELOPMENT OF SOCIETY IN SCIENTIFIC MANAGEMENT (AS SOCIO-CULTURAL TECHNOLOGY). *Scientific Bulletin of Namangan State University*, 1(6), 255-259.

11. Yuldashev, S. (2020). Socio-Cultural Technologies in Uzbekistan: History and Now. *International Journal of Progressive Sciences and Technologies*, 18(1), 171-173.

12. Yuldashev, S. U. (2019). THE ROLE OF SOCIO-CULTURAL TECHNOLOGIES IN SOCIETY. *Scientific Bulletin of Namangan State University*, 1(10), 187-192.

13. Юлдашев С. У. Давлат ва жамият бошқарувида кадрлар инновацион фаолиятини юксалтиришнинг ижтимоий-маданий хусусиятлари. НамДУ илмий ахборотномаси - Научный вестник НамГУ. 2021 (9) Б-236-244.

14. Urmonalievich Yuldashev Serobjon THE ESSENCE OF SOCIO-CULTURAL DESIGN IN THE PROCESS OF SCIENTIFIC MANAGEMENT OF THE SOCIETY. *ACADEMICIA: An International Multidisciplinary Research Journal*. 2021 (11) 236-243.

15. БС Ганиев, СУ Юлдашев. Приоритеты социальной политики Узбекистана. Современные проблемы социальной психологии и социальной работы: XIV Всероссийская научно-практическая конференция с международным участием, 20 марта 2019 г./науч. ред.

16. СЎ Юлдашев. Жамиятни инновацион бошқаришда илмий ёндашув. *Scientific progress*, 2022 (3) 22-25.

17. Kakhharova, M. (2018). Question of Studying Personal Spiritual and Moral Development. *Eastern European Scientific Journal*, (6).

18. Qaxharova, M., & Tuychieva, H. (2019). Spiritual-moral environment and its basic indicators. *The Light of Islam*, 2019(4), 24.

19. Qaxharova, M., & Absattorov, B. M. (2020). Evolution of views on ethics, ethical criteria and ethical standards. *The Light of Islam*, 2020(1), 110-115.

20. Qaxharova, M., & Raximshikova, M. (2020). MORAL CONTINUITY IS A SOCIAL-PHILOSOPHICAL, HISTORICAL PHENOMENON. *The Light of Islam*, 2020(3), 103-112.

21. Kakhkharova, M. M. (2019). СОЦИАЛЬНО-ФИЛОСОФСКИЕ ОСНОВЫ ФОРМИРОВАНИЯ ДУХОВНО-ПРАВСТВЕННОЙ ОБЩЕСТВЕННОЙ СРЕДЫ. *Theoretical & Applied Science*, (10), 682-687.

ОБ ОДИНМ ОСОБЕННОСТИ СОЗДАНИЯ ВЫСОКОЧУВСТВИТЕЛЬНЫХ МНОГОФУНКЦИОНАЛЬНЫХ ДАТЧИКОВ НА ОСНОВЕ КРЕМНИЯ С НАНОКЛАСТЕРАМИ ЦИНКА

Саъдуллаев Аловиддин Бобакулович,
к.ф.-м.н., доцент кафедры «Электроэнергетики»
Каршинского инженерно-экономического института

Шодиев Бобир Тойир ўғли,
ассистент кафедры «Электроэнергетики»
Каршинского инженерно-экономического института.
Бобакулов Завкиддин Аловиддин ўғли,
студент Каршинского инженерно-экономического института

Исследование электрофизических, гальваномагнитных и фотоэлектрических свойств кремния с максимальными электроактивными концентрациями примесей нанокластеров цинка в условиях сильной компенсации представляет большой научный и практический интерес [1-3].

В связи с этим нами исследовано электрофизические, гальваномагнитные и фотоэлектрические свойства кремния с нанокластерами примесей цинка при большом интервале температуре $T=77 \div 270$ К в крайне неравновесном состоянии. На основе разработанной технологии в нашей научной лаборатории был изготовлен сильнокомпенсированный кремний с удельными сопротивлениями $\rho = 10^2 \div 2 \cdot 10^5$ Ом·см (при температуре $T=300$ К). При этом в качестве исходного материала был использован монокристаллический кремний марки КЭФ-1, где концентрация исходного фосфора составляла $n_p = 2,5 \cdot 10^{15}$ см⁻³.

Образцы сильнокомпенсированного кремния с максимальными концентрациями примесей нанокластеров цинка Si<P,Zn> были получены термодиффузионным методом в широком интервале температуры диффузии $T_d = 950 \div 1100$ °С.

На основе полученных новых экспериментальных результатов нами показаны возможности управления формой и параметрами автоколебаний тока типа температурно-электрической неустойчивости тока (ТЭН) и создания нового класса более чувствительных многофункциональных датчиков с уникальными электрофизическими, гальваномагнитными и фотоэлектрическими свойствами.

Установлено, что условия возбуждения и параметры автоколебания тока типа ТЭН очень чувствительны к влиянию внешних воздействий (электрического и магнитная поля, освещённости, температуры).

Характеристики многофункциональных датчиков созданные на основе сильнокомпенсированного кремния с нанокластерами цинка Si<P,Zn> приведено в таблице-1.

Таблица-1.

Характеристики многофункциональных датчиков

Область применения	Коэффициент чувствительности			
	По пороговому электрическому полю	По пороговой частоте	По амплитуде колебаний	По частоте колебаний
Магнито-датчик	$(4 \div 6) \cdot 10^{-3} \frac{\text{В}}{\text{см}} \text{Эрс}$	$(7 \div 8) \cdot 10^3 \frac{\text{Гц}}{\text{Эрс}}$	$(3 \div 4) \cdot 10^{-11} \frac{\text{А}}{\text{Эрс}}$	$(6 \div 7) \cdot 10^{-2} \frac{\text{Гц}}{\text{Эрс}}$
Фото-Датчик	$(3 \div 4) \frac{\text{В}}{\text{см}} \text{Лк}$	$(4 \div 5) \cdot 10^2 \frac{\text{Гц}}{\text{Лк}}$	$(5 \div 6) \cdot 10^{-6} \frac{\text{А}}{\text{Лк}}$	$(2 \div 3) \frac{\text{Гц}}{\text{Лк}}$
Термо-Датчик	$(2 \div 3) \frac{\text{В}}{\text{см}} \text{К}$	$(1 \div 2) \cdot 10^2 \frac{\text{Гц}}{\text{К}}$	$(3 \div 4) \cdot 10^{-6} \frac{\text{А}}{\text{К}}$	$(5 \div 6) \cdot 10^2 \frac{\text{Гц}}{\text{К}}$

Из таблицы следует, что такие датчики обладают достаточно высокой чувствительностью, а также являются многофункциональными из-за модулированного выходного сигнала по частоте и амплитуде, что даёт дополнительную возможность работы с датчиком в дистанционном режиме.

Литературы

1. М.К.Бахадирханов, Н.Ф.Зикриллаев, Н.Норкулов. О концентрации электроактивных атомов элементов переходных групп в кремнии. Электронная обработка материалов. 2005, №2, с.86-88.
2. А.Б.Саъдуллаев. Особенности комплексообразования между примесными атомами марганца и кислорода в кремнии. Молодой учёный. №12, 2014, с.50-52.
3. Zikrillaev N.F., Sadullaev A.B. Power spectra of impurity in semiconductors in the condition of strong compensation. //SSP-2004. 8-th International Conference SOLED STATE PHYSICS, August 23-26, 2004, Almaty, Kazakhstan Abstracts Almaty-2004, pp-254-255.

ОСОБЕННОСТИ ФИНАНСОВОЙ ПОЛИТИКИ БУХАРСКОЙ РЕСПУБЛИКИ

Тухтаева Р.Н.,
PhD.

Каршинский Государственный Университет
Узбекистан

Аннотация: В данной статье обобщены сведения о финансовой политике в Бухарской Народной Республике, в частности о налоговых поступлениях, денежном обращении.

Ключевые слова: Бухара, финансы, экономика, налоги, банковское дело, внешняя торговля, рынок, кредитные билеты, хлопок.

Стабильность и экономическое развитие политической жизни всех государств в истории были тесно связаны с их фискальной политикой и денежным обращением. Каждая страна имеет определенную фискальную политику. В частности, Бухара имеет уникальную историю республиканской финансовой политики и денежного обращения.

Хотя до установления советской власти в Бухаре использовалось 14 видов валюты, в обращении находились два вида монет⁴. Первая была высоковероятной «золотой», а вторая — серебряной «монетой». Особой популярностью в массах пользовались «монетки». 1 монета равнялась 15 копейкам⁵.

В ноябре 1918 г. начальник Бухарского отделения Государственного банка Туркестана направил в Туркестанский ХКС извещение о том, что бухарское правительство запретило использование туркестанских облигаций на рынках, а Бухарский банк выпустил облигацию, одобренную его партнером.

В Бухарской области было семь отделений Государственного банка Туркестана, которые контролировали всю торговлю и промышленное производство в эмирате. Эти отделения смогли организовать свободное передвижение тюркбанов на рынках Бухары. Но отделения банка не хотели подчиняться Госбанку и пытались выпустить собственные облигации. Эти попытки имели место не только в Бухаре и Чарджоу, но и в отделениях городских банков, таких как Термез и Керки.

На рынках Бухары туркбоны стоили в десять раз дешевле монет кэрэнке и николай. 100 рублей керенки равнялись 1200 рублям туркбона. В 1920-е годы курс турбонов поднялся до 1000 рублей, а керенков — до 7300 рублей.

На территории Бухарского эмирата тюркбаны ценились недостаточно. Это связано с тем, что совзнаки и туркбоны официально не допускались к обращению на рынках Бухарского эмирата. Бухарский эмир даже издал указ о запрете использования временных кредитных билетов на рынках Туркестанской

⁴ Ўз МА, 37-фонд, 1-рўйхат, 233-йигма жилд, 1-7 варақлар.

⁵ Ўз МА, 9-фонд, 1-рўйхат, 3219-йигма жилд, 10- варақ.

области. Туркестан был заинтересован в установлении экономических связей с Бухарой в то время, когда Автономная Республика теряла все связи с центром.

После свержения Бухарского эмирата и образования Бухарской Народной Советской Республики Центральный Революционный Комитет (ЦРВ) СССР принял ряд законов, касающихся бумажных денег и их применения на территории республики⁶. Этими законами установлено, что на территории Бухарской Республики в обращении находились бумажные деньги, отчеканенные Бухарским эмиром в 1918 году, бумажные деньги, называемые «монетами», туркестанские бумажные деньги и советские деньги, отчеканенные в 1919 году. В Бухаре денежное обращение контролировалось финансовыми ведомствами. Департамент финансового контроля издал специальный приказ о бумажных деньгах, в котором говорится, что незапечатанные денежные знаки Бухарского эмирата будут переданы финансовому контролю в кратчайшие сроки, а лица, использующие эти фальшивые денежные знаки в торговле, будут наказаны. Причиной такой меры стала неспособность нового правительства Бухарской Республики учредить монетный двор и чеканить деньги. Поэтому печать бухарского эмира на бумажных деньгах была снята и напечатана печать нового правительства.

1 января 1922 года правительство Бухарской Республики выпустило в обращение бумажные деньги в печатной форме, которую также называли «танге». Хотя их цена была установлена на уровне 270 000 червонцев, курс монеты вырос до 500 000 червонцев в апреле и 850 000 червонцев в ноябре в связи с активизацией процесса девальвации. В декабре 1922 года в Бухаре были выпущены банкноты номиналом 1000, 2500, 5000 сумов, которые назывались «сумами»⁷.

Россия, как и в Туркестане, вмешивалась во внутренние дела Бухарской Республики и пыталась взять под свой контроль ее экономическую сферу, в частности, ее рынки. Например, РСФСР пыталась постоянно вмешиваться в торговые отношения Республики Бухара с Афганистаном. Представитель России по внешней торговле И. Лавров заявил на первом совещании среднеазиатских республик по экономическим вопросам: «Интересы РСФСР на бухарско-афганской границе перевешивают интересы СССР. Доля СССР в торговле 9 940 000 золотых рублей на бухарско-афганской границе составляет менее 1 миллиона. Я. Лавров подчеркнул необходимость создания на бухарско-афганской границе отдела с участием представителя Наркомата внешней торговли РСФСР по экспорту и импорту товаров в Средней Азии»⁸. Вмешательство России в экономическую жизнь Республики Бухара оказало значительное влияние на деятельность финансового сектора. В частности, внешнеторговый оборот Бухары уменьшился. Например, в 1914 г. из Бухары было вывезено 900 000 шт. черной кожи, в 1919 г. — 30 000 шт., в 1920 г. — 50 000 шт. черной кожи. Пятьдесят процентов, экспортируемых черных озерных

⁶ Бухоро ахбори, 1920, 21 ноябрь. №8.

⁷ Ўша жойда.

⁸ Бюллетень. Первой экономической конференции Средне-Азиатских Республик. (Туркестанской, Бухарской и Хоразмской). Т., 7 март, 1923, № 3-4, с.20.

шкур, было отправлено в Афганистан и Иран. Это также имеет место при анализе количества хлопка-сырца, экспортированного за эти годы. Например, Бухара экспортировала 2 млн пудов хлопка в 1914 г., 200 000 пудов в 1918 г. и 800 000 пудов в 1922 г⁹.

Среднеазиатские республики, особенно Бухара, не могли молчать, когда золотые монеты текли в Афганистан и Иран. Этот вопрос открыто провозглашался на первой конференции среднеазиатских республик, и подчеркивалась необходимость быстрого перехода к единой денежной системе и использования в обращении преимущественно советских бумажных денег.

Таким образом, анализ показывает, что экономическая стабильность в хозяйственной жизни Республики Бухара среди республик Центральной Азии оказала положительное влияние на укрепление денежной массы. Серебряные и золотые монеты Бухары высоко ценились не только на рынках среднеазиатских республик, но и на рынках соседних стран, таких как Иран и Афганистан.

Список использованной литературы:

1. Бухоро ахбори, 1920, 21 ноябрь. №8.
2. Бюллетень. Первой экономической конференции Средне-Азиатских Республик. (Туркестанской, Бухарской и Хоразмской). Т.,7 март, 1923, № 3-4, с.20.
3. НА Уз, фонд. 37, оп. 1, дел. 233, с.1-7.
4. НА Уз, фонд. 9, оп. 1, дел. 3219, с.10.

⁹ Бюллетень. Первой экономической конференции Средне-Азиатских Республик. (Туркестанской, Бухарской и Хоразмской). Т.,6 март, 1923, №2, с.2-3.

COGNITIVE TECHNOLOGIES TO PROTECT THE POPULATION FROM NATURAL AND TECHNOLOGICAL EMERGENCIES

Abdurakhmanova Sayyorakhon Ruzaliyevna,

teacher

Fergana Region Emergency Situations
Department Life Safety Training Center,
Uzbekistan

Annotation: In this article, information such as informing the population about emergency situations, warning the population about the occurrence or risks of natural and technologicalogen featured emergencies, as well as the need to conduct public behavior and protection measures during the conduct of military actions or as a result of these actions, and the delivery of emergency information signals are covered.

Key words: natural climate, natural and techno distinctive trait, danger, warning, natural disaster, civil defense system.

At the present stage, the main goal of the state policy in the field of protection of the population and territories from emergency situations is to ensure a guaranteed level of security of the individual, society and the state within the scientifically based criteria of acceptable risk.

Measures to prepare for protection are carried out in advance, taking into account possible dangers and threats. They are planned and implemented differentially, taking into account the peculiarities of human settlement, natural-climatic and other local conditions.

Measures to protect the population from emergencies are carried out by the forces and means of enterprises, institutions, organizations, local self-government bodies, executive authorities on the territory of which an emergency situation is possible or has developed.

Also, one of the main measures to protect the population from natural and man-made emergencies is its timely notification and informing about the occurrence or threat of any danger.

The ancient Greeks said: “Forewarned means armed”. An alert is a warning about a possible impending natural disaster or the occurrence of a man – made danger.

All means of wired, radio, mobile communication and sound broadcasting are used for notification. The population is obliged to know about dangerous events taking place in the world, in the country or in your city, especially if it is connected with the impending danger. If a person is warned in a timely manner, then he has the opportunity to meet and repel a threat to his life and health. In the civil defense system, there is an alert service for this.

During the Great Patriotic War, people knew that if a siren sounded, it was an “Air alert!” signal. At the end of 1988, the notification procedure was revised and changed. Now the wailing of sirens, intermittent beeps mean the signal of civil defense: “Attention everyone!”. Your actions at this signal: after hearing the siren, you must immediately turn on the radio, TV and listen to the messages of the authorities or the

Ministry of Emergency Situations and immediately follow their orders. The transmission of warning signals is carried out out of any queue by all communication and broadcasting services. After receiving the signal “Attention everyone!” all radio points, televisions must remain on for further receipt of new messages. Timely notification of danger is very important both in peacetime and in wartime.

In the event of wartime emergencies, the State emergency management bodies should immediately inform the population of the following signals and orders as soon as possible:

- about radioactive, chemical and bacteriological contamination;
- about the readiness of the GO system;
- In peacetime, it is also urgently necessary to notify the population about the threat of the following emergencies:
- about the threat of natural disasters (natural emergencies – floods, earthquakes, hurricanes);
- about major industrial accidents and catastrophes (man-made emergencies – explosions, fires, gas leaks at production facilities of the economy and other facilities).

When receiving warning signals, all the headquarters of the State Emergency Service facilities and the commanders of civil defense organizations are required to duplicate the signals they received.

The main way to alert the population in an emergency is considered to be the transmission of speech information using state and local networks of wired broadcasting, radio broadcasting and television. At the alert signal, relay nodes, broadcasting and television stations are immediately put on alert, and outdoor audio broadcasting networks are also switched on. In all cases, due to the operation of the GSCHS warning system, electric sirens are switched on; relevant messages are brought to the public via existing means of wired, radio and television broadcasting.

References:

1. Yormatov G'.YO. va boshqalar. Hayot faoliyati xavfsizligi. –T.: “Aloqachi”, 2009 yil. – 348 b
2. Nigmatov I., Tojiev M. X. "Favqulodda vaziyatlar va fuqaro muhofazasi" Darslik.-T.: Iqtisod-moliya. 2011. -260 b
3. Tojiev M. X., Nigmatov I., Ixomov M. X. «Favqulodda vaziyatlar va fuqaro muhofazasi» O'quv qo'llanma. –T.: “Iqtisod-moliya”, 2005. -195 b.
4. Тожиев М.Х., Нигматов И ва Ъ. "Фавқулудда вазиятлар ва фуқаро муҳофазаси". Ўқув қўлланма. –Т.: МЧЖ., Таълим манбаи, 2002. -224 б
5. Gaziyeva M. The pragmatics of the prosodic means// International Scientific Journal ISJ Theoretical & Applied Science Philadelphia, USA. – 2021. Volume – 7. Issue – 5. May 30. P. 229-234
6. Gaziyeva M. The Scientific Paradigm Of Acoustic Phonetics// Academic Leadership (Online Journal) ISSN: 1533-7812, Vol-21-Issue-05-May-2020, 137-143 page

7. Gaziyeva M. On the Matters of the Phonosyntactics//Anglisticum- International Journal of Literature, Linguistics and Interdisciplinary Studies. Volume 7, Issue 5. – Kosovo (Macedonia), 2018
8. Gaziyeva M., Jonridova S. ON THE CONTENT STRUCTURE OF THE TEXT// International Scientific Journal ISJ Theoretical & Applied Science Philadelphia, USA. – 2021. Volume – 104. Issue – 12. December 30. P. 487-490
9. Gaziyeva M., Burxanova M. About Innovative Methodology In Mother Tongue Lessons.//International Scientific Journal ISJ Theoretical & Applied Science Philadelphia, USA. – 2021. Volume – 104. Issue – 12. December 30. P. 501-504
10. Gaziyeva M., Burxanova M. Урғу – просодиканинг асосий элементи// Сўз санъати халқаро журнали, 2020, 1-сон, 2 жилд, 200-206.
11. Kimsanboyeva B. N. STUDY OF QUANTITATIVITY IN WORLD LINGUISTICS. – 2021.
12. Nabievna K. B. MANIFESTATION OF QUANTITATIVELY AT THE LEXICAL LEVEL. – 2022.
13. Nabievna K. B. The study of quantitatively in linguistics //ACADEMICIA: An International Multidisciplinary Research Journal. – 2021. – Т. 11. – №. 3. – С. 1848-1854.
14. Кучкарова Д. Т. ЭНЕРГОСБЕРЕГАЮЩИЕ СИСТЕМЫ УПРАВЛЕНИЯ МАШИН И АГРЕГАТОВ ШЕЛКОМОТАНИЯ //ББК 1 Р76. – 2021. – С. 92.
15. Кучкарова Д. Т. Анализ энергосберегающих режимов перекачивающих машин и агрегатов на промышленных предприятиях //Проблемы современной науки и образования. – 2020. – №. 1 (146).
16. Зулайпоева Г. O'zbek badiiy matnida "bog'lovchisizlik" poetik figurasining qo'llanilishi //Общество и инновации. – 2021. – Т. 2. – №. 5/S. – С. 234-238.
17. Zulaypoyeva G. METHODS OF FORMATION AND IMPROVEMENT OF LITERARY ANALYSIS SKILLS IN PRIMARY SCHOOL STUDENTS //Archive of Conferences. – 2021. – Т. 15. – №. 1. – С. 70-72.
18. Ubaydulloyevna Z. G. Antithesis-contradiction of meanings //ACADEMICIA: An International Multidisciplinary Research Journal. – 2021. – Т. 11. – №. 6. – С. 693-697.
19. Белов С. В. и др. "Безопасность жизнедеятельности", "Высшая школа" , -М.: 1999.
20. www.mchs.gov.uz.
21. www.uznature.uz.

ACCIDENTS AND INCIDENTS ON TRANSPORT

Atajonova Odina Ikromjonovna,
Senior Lecturer
Fergana Region Emergency Situations
Department Life Safety Training Center,
UZBEKISTAN

Annotation: This article covers the causes of major problems such as air traffic accident, railway accident, auto accident and accidents and the consequences of explosions and fires that occur in road traffic accidents, the effects on people.

Key words: motor transport, transport, measures, accidents, disruptions, railway, protection measures, plan – prophylactic

The appearance of accidents and disruptions in the airspace, together with itself, leads to the destruction of passengers, crew members, causes the airspace to explode, burn, collapse, while remaining a state that requires the carrying out of rescue, search and operational work at different levels, resulting in the destruction of buildings and other public facilities on the surface of the Earth.

Measures to prevent airborne accidents and incidents:

Timely conduct of plan – prophylactic inspection and repair work, compliance with the requirements of the rules of service life, improving the quality of work of management and communication systems, in addition to increasing the knowledge and experience of employees.

Protection measures: according to the resolution 515 of the Cabinet of Ministers of the Republic of Uzbekistan, the national aviation company “Uzbekistan airlines” and its subordinates “accident – rescue and search services” organize and carry out activities on the use of aviation equipment without accident and the safety of gases are assigned. In addition, guarantees of protection of employees of the sphere are also made on the basis of law.

The appearance of accidents and accidents on the railway:

If the emergency situations encountered in this type of transport remain fires-explosions, disruption of wagons on the route, the destruction of morality, passengers (the destruction of State Wealth loaded on cargo wagons), the damage to a different extent of the population and territories in the places where it was committed, especially the destruction of wagons loaded with various poisonous substances, the situation that.

Measures for the Prevention of accidents and accidents on the railway: timely conduct of plan – prophylactic examination and technical repair work, compliance with the requirements of the rules for the period of use of the type of transport, improving the quality of work of management and communication systems, improving the dispatching service, in addition, increasing the knowledge and experience of employees, etc.

“Training and retraining of managers and specialists in the field of citizen protection is carried out in professional development institutions, special educational and methodological centers, courses, as well as in the workplace”.

Protection measures:

In accordance with the resolution 515 of the Cabinet of Ministers of the Republic of Uzbekistan, the state-owned company “Uzbek Railways” is entrusted with the tasks “organization and implementation of measures to ensure safety of explosive, fire – risk cargo during transportation, use of railway vehicles without accident”.

Motor transport accidents and accidents (including road traffic accidents.) appearance:

Transport leads its citizens to destruction, explosion and fire exits. In the event of an accident in the cargo transportations, the distribution of various oil, explosive or poisonous substances in the places where the accident occurred, as well as the destruction, poisoning of the population of this territory, the violation of buildings and structures.

Motor transport accidents and accidents (including road traffic accidents.) measures for prevention:

Timely conduct of plan – prophylactic examinations and technical repair work, failure to use technical defective vehicles, compliance with all types of traffic rules, improvement of knowledge and skills of State vehicle control employees, drivers, residents of for the provision of first medical care, maintenance of road networks at the level of normative requirements, effective use of multi-level roads, pedestrian underground corridors in cities, etc.

References:

1. Yormatov G.YO. va boshqalar. Hayot faoliyati xavfsizligi. –T.: “Aloqachi”, 2009 yil. – 348 b
2. Nigmatov I., Tojiev M. X. "Favqulodda vaziyatlar va fuqaro muhofazasi" Darslik.-T.: Iqtisod-moliya. 2011. -260 b
3. Tojiev M. X., Nigmatov I., Ixomov M. X. «Favqulodda vaziyatlar va fuqaro muhofazasi» O'quv qo'llanma. –T.: “Iqtisod-moliya”, 2005. -195 b.
4. Тожиев М.Х., Нигматов И ва б. "Фавқулудда вазиятлар ва фуқаро муҳофазаси". Ўқув қўлланма. –Т.: МЧЖ., Таълим манбаи, 2002. -224 б
5. Gaziyeva M. The pragmatics of the prosodic means// International Scientific Journal ISJ Theoretical & Applied Science Philadelphia, USA. – 2021. Volume – 7. Issue – 5. May 30. P. 229-234
6. Gaziyeva M. The Scientific Paradigm Of Acoustic Phonetics// Academic Leadership (Online Journal) ISSN: 1533-7812, Vol-21-Issue-05-May-2020, 137-143 page
7. Gaziyeva M. On the Matters of the Phonosyntactics//Anglisticum- International Journal of Literature, Linguistics and Interdisciplinary Studies. Volume 7, Issue 5. – Kosovo (Macedonia), 2018
8. Gaziyeva M., Jonridova S. ON THE CONTENT STRUCTURE OF THE TEXT// International Scientific Journal ISJ Theoretical & Applied Science Philadelphia, USA. – 2021. Volume – 104. Issue – 12. December 30. P. 487-490

9. Gaziyeva M., Burxanova M. About Innovative Methodology In Mother Tongue Lessons.//International Scientific Journal ISJ Theoretical & Applied Science Philadelphia, USA. – 2021. Volume – 104. Issue – 12. December 30. P. 501-504
10. Gaziyeva M., Burxanova M. Урғу – просодиканинг асосий элементи// Сўз санъати халқаро журнали, 2020, 1-сон, 2 жилд, 200-206.
11. Kimsanboyeva B. N. STUDY OF QUANTITATIVITY IN WORLD LINGUISTICS. – 2021.
12. Nabievna K. B. MANIFESTATION OF QUANTITATIVELY AT THE LEXICAL LEVEL. – 2022.
13. Nabievna K. B. The study of quantitatively in linguistics //ACADEMICIA: An International Multidisciplinary Research Journal. – 2021. – Т. 11. – №. 3. – С. 1848-1854.
14. Кучкарова Д. Т. ЭНЕРГОСБЕРЕГАЮЩИЕ СИСТЕМЫ УПРАВЛЕНИЯ МАШИН И АГРЕГАТОВ ШЕЛКОМОТАНИЯ //ББК 1 Р76. – 2021. – С. 92.
15. Кучкарова Д. Т. Анализ энергосберегающих режимов перекачивающих машин и агрегатов на промышленных предприятиях //Проблемы современной науки и образования. – 2020. – №. 1 (146).
16. Зулайпоева Г. O'zbek badiiy matnida "bog'lovchisizlik" poetik figurasining qo'llanilishi //Общество и инновации. – 2021. – Т. 2. – №. 5/S. – С. 234-238.
17. Zulaypoyeva G. METHODS OF FORMATION AND IMPROVEMENT OF LITERARY ANALYSIS SKILLS IN PRIMARY SCHOOL STUDENTS //Archive of Conferences. – 2021. – Т. 15. – №. 1. – С. 70-72.
18. Ubaydulloyevna Z. G. Antithesis-contradiction of meanings //ACADEMICIA: An International Multidisciplinary Research Journal. – 2021. – Т. 11. – №. 6. – С. 693-697.
19. Белов С. В. и др. "Безопасность жизнедеятельности", "Высшая школа" , -М.: 1999.
20. www.mchs.gov.uz.
21. www.uznature.uz.

NONLINEAR FEEDBACK CONTROL IN INTELLIGENT AC MOTOR CONTROL

Usmonov Sh. Yu.,
PhD.

Sultonov R. A.,
doctoral student

Xalilov A. A.,
master student
Fergana Polytechnic Institute
Uzbekistan, Fergana

Annotation: the article is based on the theory of intelligent control and the theory of electric drive using exact mathematical models of an AC motor. The control of AC motors in the artificial intelligence system is carried out through neural networks, resulting in a nonlinear feedback control, which significantly increases the dynamic changes in the system's electric drives. The analysis of such a system is characterized by the manifestation of variable parameters using a mathematical model. Reliable operation of the electric drive and constant monitoring of energy consumption is carried out through the control system, and data processing is carried out through a neural network. The failure of the electric drive is eliminated on the basis of the data entered in the associative memory.

Key words: power system, equivalent circuit, scalar control, vector control, intelligent control, self-regulation, neural network, associative memory.

Electric drive control systems are directly represented by the electric motors available in them and require control as a result of a sharp increase in their dynamic processes. The calculations of the parameters in the stator of an electric motor are represented by its equivalent circuit. The asynchronous motor model (1.1) based on the equivalent circuit "G" in the stator system can be represented as a fifth-order equation.

$$\begin{cases} \frac{d\omega_0}{dt} = \frac{2p}{32J} (\lambda_{d\mu}^s i_{qs}^s - \lambda_{q\mu}^s i_{ds}^s) \\ \frac{d\lambda_{d\mu}^s}{dt} = -R_s i_{ds}^s + V_{ds}^s \\ \frac{d\lambda_{q\mu}^s}{dt} = -R_s i_{qs}^s + V_{qs}^s \\ \frac{di_{ds}^s}{dt} = -k_g (L_\mu R_R + L_R R_s) i_{ds}^s + \frac{p}{2} \omega_0 i_{qs}^s + k_g R_R \lambda_{d\mu}^s + \frac{p}{2} k_g \omega_0 \lambda_{q\mu}^s + k_g L_R V_{ds}^s \\ \frac{di_{qs}^s}{dt} = -k_g (L_\mu R_R + L_R R_s) i_{qs}^s + \frac{p}{2} \omega_0 i_{ds}^s + k_g R_R \lambda_{q\mu}^s + \frac{p}{2} k_g \omega_0 \lambda_{d\mu}^s + k_g L_R V_{qs}^s \end{cases} \quad (1.1)$$

Here

$$k_g = \frac{1}{L_\mu^2 - L_\mu R_R} - \text{coefficient}$$

$$T = \frac{2p}{32J} (\lambda_{d\mu}^s i_{qs}^s - \lambda_{q\mu}^s i_{ds}^s) - \text{electromagnetic moment}$$

Due to the use of knowledge included in the control system, it will be possible to significantly increase the speed of calculation of the control law, because the required results are not calculated in the control process, but are taken from the knowledge base. For example, unlike adaptive control systems where the parameters of the rectifier with a certain trajectory of the electric drive must be calculated during operation, in intelligent systems a set of adjustment settings can be entered into the knowledge base and this information can be used in the control process. The general principle of operation of all methods of implementation of intelligent control systems is to classify the state of the system and to form management actions based on the knowledge embedded in them.

Intelligent management systems can vary significantly depending on how mechanisms are put in place to implement knowledge in their implementation.

During the software installation phase, the arrays are filled with the information needed to calculate the control signal. In other words, this process can be called the process of learning associative memory.

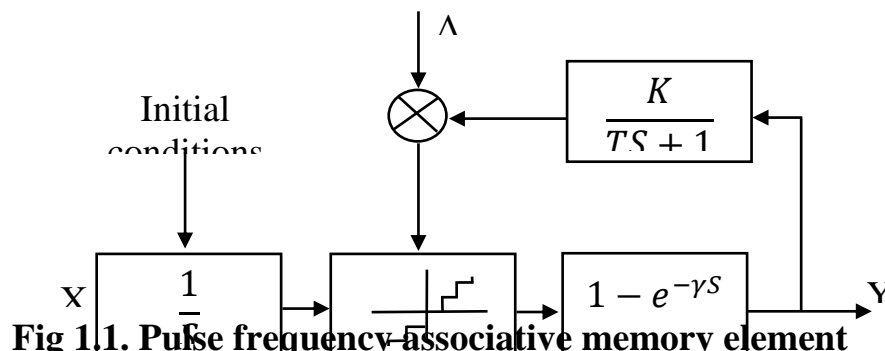

Fig 1.1. Pulse frequency associative memory element

$$F_{1,2} = \frac{\Delta}{2K\delta_u\gamma} \pm \sqrt{\frac{\Delta^2}{(2K\delta_u\gamma)^2} - x}$$

Here

K- low frequency filter gain;

Δ - the limit for quantization of growth;
 δ_u, γ - amplitude and duration of the pulse.

Based on the equations, we can construct an analytical functional scheme of direct self-regulation in the control system of an electric drive.

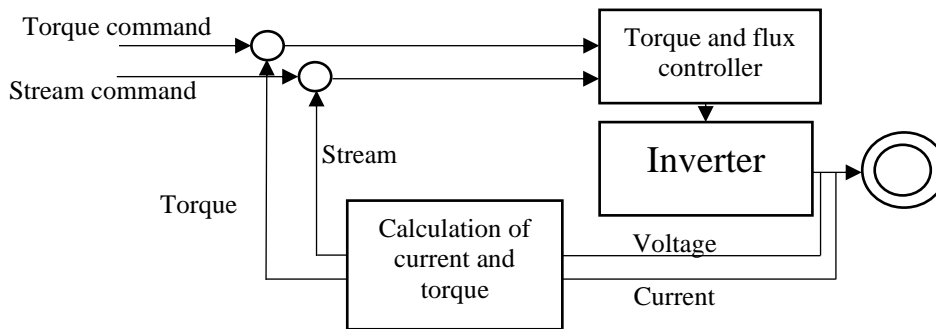

Fig 1.2 Direct self-management system.

Using one of the last two equations (1.1) and (1.2), we can estimate the rotor speed by measuring voltage and current along with current. A schematic of direct self-regulation with speed assessment is shown in Figure 1.2.

A distinctive feature of memory on self-organizing structures is the storage of information in the desired form, for example, in vibrating neural networks, depending on the state of the input vector, the system enters one of the equations, and the more complex the system, the more, the frequency pulse element [9], it has two steady states and a memory duration equal to T , depending on the initial conditions.

With the help of software implementation it is possible to implement associative memory technology on any algorithm. However, in order to use such associative memory in a real control system, it must be taken into account that the processing speed of the data stored in the associative memory is limited by the speed of access to the operative memory cell.

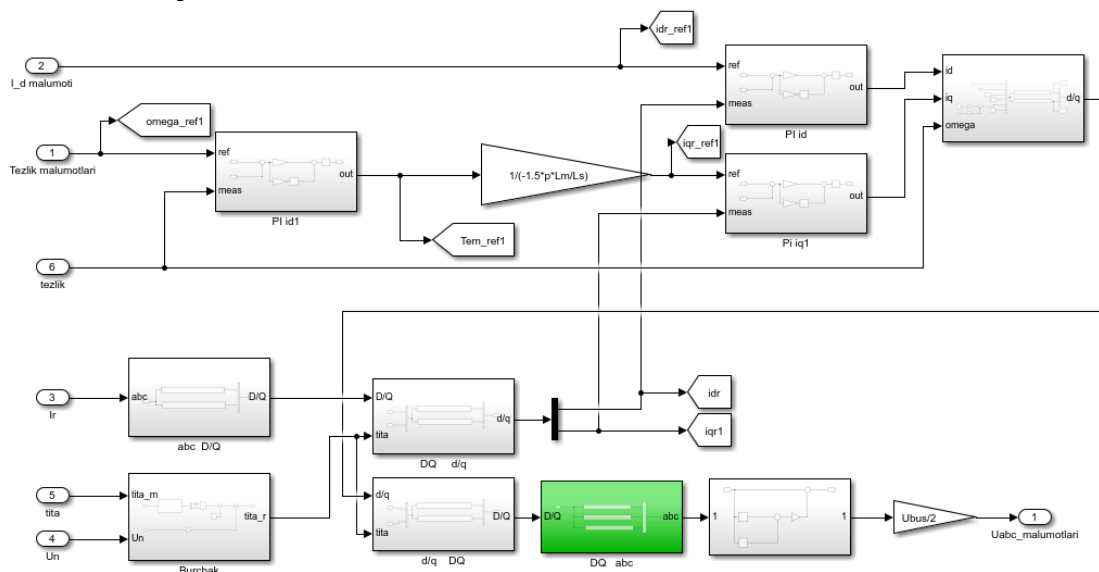

Fig.1.3 Model of nonlinear feedback control of speed control

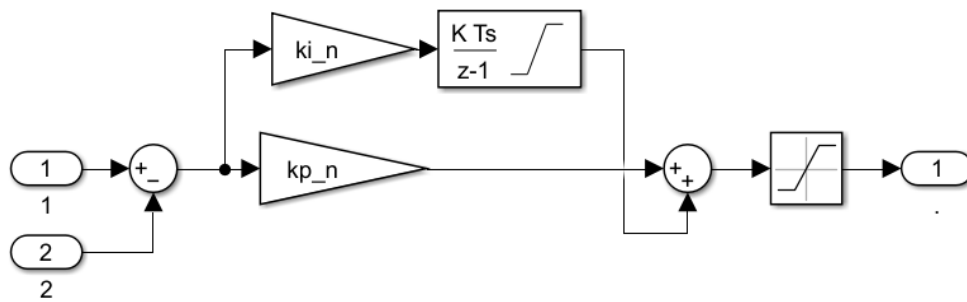

Fig. 1.4. Speed data processing block model

Processes in a control system with discrete variable parameters tuned by the method of electric drive and inverse problems of dynamics with a variable moment of inertia of the actuator are absolutely stable when the following condition is met:

$$K_{1min}K_{1max}(|W_{\pi}(j\omega)|^2 + \beta_2 ReW_{\pi}(j\omega) + \omega^2 + \omega ImW_{\pi}(j\omega)(K_{1min} + K_{1max}) \neq 0, \\ (-\infty < \omega < \infty),$$

$$W_{\pi}(j\omega) = \frac{-(T_M T_{\theta} T_e T_m + K_{2min} R T_{\theta} T_p) \omega^2 + (T_M T_e T_m + T_p T_e T_m + K_{2min} R T_p) j\omega + K_e K_m}{-T_p R T_{\theta} j\omega^2 + R T_p j\omega}$$

The application of compensation algorithms in intelligent control systems requires the constant exchange of information between managers of separate mobility levels, which is carried out through a high-level computing device. The interaction of the upper and lower levels of control takes place at frequencies lower than the frequency of the electric drives at the individual mobility level, which results in incomplete compensation for the interaction.

Calculating the coefficients of the dynamic equations requires a very large number of arithmetic operations. Therefore, the use of such a dynamic model to synthesize a control system operating in real time is only appropriate if special technologies are found to organize computational processes when receiving a control signal.

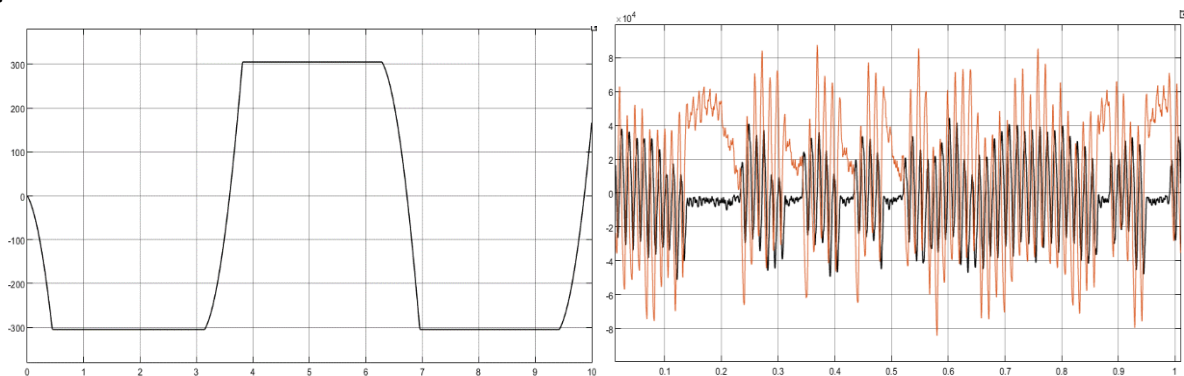

Fig. 1.5. Analytical value of the return process as a result of processing speed data.

Since the complexity of adaptive algorithms and special algorithms to compensate for the interaction of drives did not allow them to be implemented in the computational tools used in electric drives, there is a need to develop new principles for creating control systems and algorithms. The accuracy and stability of real-time

operation of high-speed electric drives is in line with the time of control of the drives in the change of moments of inertia and external loads on the shafts of the actuator motors.

Nonlinear feedback control is performed as a result of speed and torque processing. The processed information performs the work of adjusting and changing the desired value in the neural network. In the comprehensive management of existing electric drives in manufacturing enterprises, it will be possible to increase energy efficiency through the correct choice of control system and the implementation of artificial self-axis control. As a result of the analysis, it is possible to reduce the energy consumption of the electric drive by 10-25% depending on the workload.

References:

1. Арипов Н. М., Усмонов Ш. Ю. Разработка энергосберегающего частотно-регулируемого асинхронного электропривода с вентиляторной нагрузкой //Электрика. – 2011. – №. 4. – С. 26-28.

2. Арипов Н.М., Усмонов Ш Ю., Кучкарова Д.Т. Основные технические требования по диапазону и точности регулирования скорости перематки шелка-сырца с применением интеллектуального электропривода // Вестник «Проблемы энергетики». – Казанский государственный энергетический университет, 2021. – № 1. – С. 218–225.

3. Арипов Н.М., Усмонов Ш.Ю., Кучкарова Д.Т. Влияние изменения скоростных режимов переработки полуфабриката на энергоемкость шелкоматания // Текстильный журнал Узбекистана. – Ташкент, 2021. – № 2.

4. Арипов Н.М., Усмонов Ш.Ю., Кучкарова Д.Т. Определение максимально допустимого значения и диапазона регулирования скорости в процессе перематки шелка-сырца с применением интеллектуального электропривода // Проблемы информатики и энергетики. – Ташкент, 2020. – № 2. – С. 59–65

5. Султанов Р. А. У. Рекомендации по выработке электроэнергии и компенсации потерянной энергии с помощью системы охлаждения электродвигателей //Вестник науки и образования. – 2019. – №. 19-3 (73).

6. Усмонов Ш. Ю. Частотно-регулируемый электропривод для вентиляторной нагрузки //Электронный периодический рецензируемый научный журнал «SCI-ARTICLE. RU». – 2018. – С. 15.

7. Mukaramovich A. N., Yulbarsovich U. S. CALCULATION OF THE SPEED CONTROL RANGE OF AN INTELLIGENT ASYNCHRONOUS ELECTRIC DRIVE DURING REWINDING RAW SILK //ЭЛЕКТРИКА. – 2011. – №. 4. – С. 26-28.

8. Jaloliddinova N. D., Sulstonov R. A. Renewable sources of energy: advantages and disadvantages //Достижения науки и образования. – 2019. – №. 8-3. – С. 49.

9. Усмонов Ш. Ю., Кучкарова Д. Т. СИНТЕЗ АЛГОРИТМОВ ИНТЕЛЛЕКТУАЛЬНОЙ СИСТЕМЫ УПРАВЛЕНИЯ МНОГОСВЯЗНЫМИ ЭЛЕКТРОПРИВОДАМИ //Главный редактор: Ахметов Сайранбек Махсутович, д-р техн. наук; Заместитель главного редактора: Ахмеднабиев Расул Магомедович, канд. техн. наук; Члены редакционной коллегии. – 2022. – С. 50.

10. Арипов Н. М. и др. ОПТИМИЗАЦИЯ ТЕХНОЛОГИЧЕСКИХ РЕЖИМОВ КОКОНОМОТАЛЬНОГО АВТОМАТА С РЕГУЛИРУЕМОМ АСИНХРОННОМ ЭЛЕКТРОПРИВОДАМ //Главный редактор: Ахметов Сайранбек Махсутович, д-р техн. наук; Заместитель главного редактора: Ахмеднабиев Расул Магомедович, канд. техн. наук; Члены редакционной коллегии. – 2021. – С. 11.

11. Султонов Р. А. У., Кодиров Х. М. У., Мирзалиев Б. Б. Выбор механических двигателей электрического тока, используемых в системе электропривода //Проблемы современной науки и образования. – 2019. – №. 11-2 (144). – С. 26-29.

12. Yulbarsovich U. S., O'G'Li S. R. A., Toptievna K. D. Research potential of energy saving pump unit and hydraulic network //Проблемы современной науки и образования. – 2019. – №. 12-1 (145). – С. 38-40.

13. Султанов Р. А. У. Рекомендации по выработке электроэнергии и компенсации потерянной энергии с помощью системы охлаждения электродвигателей //Вестник науки и образования. – 2019. – №. 19-3 (73). – С. 18-21.

14. Усмонов Ш. Ю., Кучкарова Д. Т., Султонов Р. А. АВТОМАТИЧЕСКИЕ СИСТЕМЫ УПРАВЛЕНИЯ МАШИН И АГРЕГАТОВ ШЕЛКОМОТАНИЯ НА ОСНОВЕ ЭНЕРГОСБЕРЕГАЮЩЕГО ЭЛЕКТРОПРИВОДА //Главный редактор: Ахметов Сайранбек Махсутович, д-р техн. наук; Заместитель главного редактора: Ахмеднабиев Расул Магомедович, канд. техн. наук; Члены редакционной коллегии. – 2021. – Т. 93. – №. 12. – С. 37.

15. Sultonov R. MATHEMATICAL MODELLING TAKING INTO ACCOUNT PECULIARITIES OF DIFFERENT STATES OF ACTUATION OF ELECTRIC DRIVE SYSTEMS OF PUMP STATIONS //Збірник наукових праць ЛОГОΣ. – 2020. – С. 54-59.

16. Усмонов Ш. Ю., Кучкарова Д. Т. СИНТЕЗ АЛГОРИТМОВ ИНТЕЛЛЕКТУАЛЬНОЙ СИСТЕМЫ УПРАВЛЕНИЯ МНОГОСВЯЗНЫМИ ЭЛЕКТРОПРИВОДАМИ //Главный редактор: Ахметов Сайранбек Махсутович, д-р техн. наук; Заместитель главного редактора: Ахмеднабиев Расул Магомедович, канд. техн. наук; Члены редакционной коллегии. – 2022. – С. 50.

ӨНЕРКӘСІПТІК ҒИМАРАТТАРДЫҢ ҚҰРЫЛЫС ҚҰРЫЛЫМДАРЫН ҰЗАҚ МЕРЗІМДІЛІККЕ ҚАМТАМАСЫЗ ЕТУ ШАРАЛАРЫ

Жапахова Акмарал Утешевна,

т.ғ.к., аға оқытушы
«Сәулет және құрылыс өндірісі» кафедрасы
Қорқыт ата атындағы Қызылорда университеті
Қызылорда қ., Қазақстан Республикасы

Шаршабек Нұрбек Бердібекұлы

2 курс магистранты
Қорқыт ата атындағы Қызылорда университеті
Қызылорда қ., Қазақстан Республикасы

Қонысбай Ақерке Қонысбайқызы

3 курс студенті
Қорқыт ата атындағы Қызылорда университеті
Қызылорда қ., Қазақстан Республикасы

Материалдар мен бұйымдардың экономикалық тиімділігінің маңызды көрсеткіші олардың құрылыс құрылымдарында қызмет ету мерзімі болып табылады, ол ең алдымен төзімділік пен сенімділік сияқты күрделі қасиеттермен анықталады. Өз кезегінде, материалдар мен бұйымдардың қызмет ету мерзімі құрылымдарды күрделі жөндеуге және қалпына келтіруге және ғимараттар мен құрылыстарды безендіруге байланысты негізгі шығындарды анықтайды.

Анықталған [1] барлық зақымдардың 42% құрылыс жұмыстары басталғанға дейін (алдын ала іздестіру жұмыстарының жеткіліксіздігі немесе жобалық қателіктер салдарынан); барлық зақымданулардың 58% - ы құрылыс кезінде пайда болады (қанағаттанарлықсыз орнату және құрылыс жұмыстарын жүргізу технологиясының бұзылуы 26 %; инженерлік желілердің жұмыс жобасымен байланысының жоқтығы 11%; бас жобалаушы мен мердігерлердің әрекеттерінің сәйкессіздігін қамтитын басқа да ықтимал себептер бойынша, конструкциялық емес материалдар мен физикалық-механикалық қасиеттерінің үлкен гетерогенділігі 21% болатын материалдарды пайдалану).

Құрылыс жұмыстары аяқталғаннан кейін жаңа ғимараттардағы ықтимал бастапқы зақымданудың 80% шамамен алғашқы бес жылда, қалған 20% зақым құрылыс аяқталған күннен бастап бес жылдан кейін болады. Жоғарыда аталған себептерді жою үшін ғимараттар мен құрылыстардың сенімділігін қамтамасыз ететін шараларды әзірлеу қажет.

Орташа жылдық пайдалану шығындары қолданылатын материалдар мен бұйымдардың функционалдық (пайдалану-техникалық) қасиеттеріне байланысты, оларға ағымдағы жөндеу бойынша барлық шығыстар жатады, ал күрделі жөндеуге және қалпына келтіруге (реновацияға) арналған аударымдар

конструкциялардың қызмет ету мерзімі коэффициентімен толық келтірілген шығындарды есептеу кезінде ескеріледі.

Өндірістік ғимараттардың ұзақ мерзімділігін қамтамасыз ету жөніндегі шаралар кешеніне мыналар жатады:

1. Шамадан тыс жүктемеден қорғау. Құрылыс құрылымдарын шамадан тыс жүктемеден қорғау үшін мыналарға жол берілмейді:

- жобада көзделмеген технологиялық жабдықты, цехішілік көліктік-транспорттық құрылғылардың (көтергіштер, крандар, құбырлар және т.б.) әртүрлі түрлерін орнату, ілу және бекіту. Қажет болған жағдайда, өндіріс талаптарына байланысты мұндай қосымша жүктемелерге құрылыс құрылымдарының есебін тексергеннен кейін және қажет болған жағдайда оларды күшейткеннен кейін ғана рұқсат етіледі. Барлық жағдайларда құрылыс құрылымдарын қосымша жүктеуге кәсіпорынның құрылыс-пайдалану қызметі басшысының жазбаша рұқсатымен ғана рұқсат етіледі;

- барлық өндірістік, қойма және өзге де мақсаттағы үй-жайлардағы едендерге, қабатаралық жабындарға, мезаниндерге және аландарға шекті жүктемеден арту; қабырғаларда, бағандарда және ғимараттардың басқа да айқын көрінетін элементтерінде рұқсат етілген шекті жүктемелердің мөлшерін көрсететін тиісті жазулар жасалып, үнемі сақталуы керек;

- жұмыс істеп тұрған цехтарда құрылыс және монтаждау жұмыстарын жүргізу кезінде қажеттілігі туындайтын уақытша құрылғылар мен құрылғылардың кез келген түріне байланысты құрылыс құрылымдарына шамадан тыс жүктеме;

- цех ішіндегі көлік қозғалысының рұқсат етілген жылдамдығының артуы және оның күрт тежелуі; бұл туралы ескерту жазбалары көрінетін жерлерде жасалуы тиіс.

2. Механикалық зақымданудан қорғау. Ғимарат құрылымдары мен ғимараттардың элементтері әр түрлі әсерлерден механикалық зақымданудан барлық мүмкін түрде қорғалуы керек. Оларға мыналар жатады:

- аспалы крандардан, рельссіз (электромобильдер, автовагондар, автокөліктер) немесе теміржол көлігінен соққылар;

- материалдарды ұқыпсыз немесе абайсызда түсіру, лақтыру бөлшектерінен, ауыр заттарды, жабдықты және ауыр бөлшектерді сүйреу арқылы жылжытқанда және т.б. әсер ету;

- құрылыс-монтаждау жұмыстары (жөндеу, реконструкциялау, жабдықты қайта жоспарлау және т.б.) кезіндегі соққылар және басқа да механикалық зақымданулар.

Мұндай әсерлердің алдын алу үшін өндірістік процестерді дұрыс ұйымдастыру қажет. Алайда, егер өндірістік процестер кезінде құрылыс конструкцияларына соққы әсерлері сөзсіз болса, онда конструкциялардың әсер ету орындары арнайы қорғаныс құралдарымен қорғалуы керек.

3. Жоғары температурадан қорғау. Құрылыс конструкциялары мен құрылыс элементтері жоғары жұмыс температурасының әсерінен қорғалуы керек:

- әдетте, құрылыс конструкцияларына сұйық металдың түсуі, олармен ыстық

бөліктердің жанасуы және жоғары температураның басқа әсерлері жоққа шығарылады; мұндай әсерлердің сөзсіз болуы жағдайында құрылыс конструкциялары (едендер, бағаналар, фермалар және т.б.) тиісті жылу оқшаулағыш киіммен сенімді қорғалуы керек;

- технологиялық жабдықтың дұрыс жұмыс істемеуінен немесе мұндай әсерді дұрыс бағаламаудан (жылыту пештеріндегі, күмбездегі, мартендік пештердегі және басқа қондырғылардағы жылу оқшаулаудың дұрыс жұмыс істемеуі немесе жеткіліксіздігі) құрылыс құрылымдарына сәулелену энергиясының әсер етуін жою немесе әлсірету қажет; ең алдымен, технологиялық процесті ретке келтіру және жылу жабдықтарын оқшаулаудағы кемшіліктерді түзету арқылы; сәулелену энергиясы құрылыс құрылымдарына сөзсіз әсер ететін жерлерде, соңғысы жылу оқшаулағыш киіммен (кірпіш, асбест және т.б.) қорғалуы керек.

4.Өндірістік ортаның агрессивті әсерінен қорғау. Құрылыс конструкциялары мен ғимараттардың элементтері қышқылдардың, сілтілердің, тұздардың, шаң мен химиялық заттардың газдарының агрессивті әсерінен қорғалуы тиіс. Барлық қышқылдар мен сілтілер, тіпті шағын концентрацияларда, сондай-ақ көптеген тұздар болатқа, бетонға, кірпішке және құрылыс конструкцияларының басқа материалдарына, әсіресе өзгермелі әсерде және жоғары температурада деструктивті әсер етеді. Күйдіргіш сілтілер құрылымдардың негіздерінің топырағына еніп, оны бұзады, негіздердің шөгуін және құрылымдардың қауіпті деформациясын тудырады. Агрессивті химиялық заттардың құрылыс құрылымдарына әсері екі түрде болуы мүмкін:

- қышқылдар, сілтілер, тұздар, булар және басқа да химиялық өнімдерді абайсыз ұстау және технологиялық процесті дұрыс немесе ұйымдаспау (аппараттармен шашу, төгу және булану) салдарынан тікелей әсер ету;

- суспензиядағы кейбір химиялық өнімдері бар газдардың әсері.

Бұл жағдайларда алдын алу шаралары өндірістік процестерді дұрыс ұйымдастыру және жүргізу, технологиялық жабдықтарды, аппараттарды, құбырларды және желдету жүйелерін жарамды күйде ұстаудан, химиялық өнімдердің ағып кетуін, төгілуін және булануын жоюдан тұрады [2].

Егер мұның бәрі құрылыс конструкцияларына химиялық заттардың агрессивті әсерін жоймаса, онда құрылымдарды коррозиядан қорғау үшін арнайы шаралар қабылдау қажет. Мұндай қорғау әдістерін әзірлеуге және жетілдіруге кәсіпорындардың зертханалары, сондай-ақ мамандандырылған жобалау және ғылыми-зерттеу ұйымдары тартылуы керек.

Коррозияға қарсы жабындардың ақаулары мен тозуын уақытылы анықтау және оларды жаңарту үшін пайдалану кезінде химиялық заттардың зиянды әсеріне ұшырайтын құрылыс конструкциялары мен ғимараттар мен құрылыстардың элементтері тұрақты және мұқият бақылауда болуы керек.

5.Өндірістік үй-жайларда жобалық температуралық-ылғалдылық режимін ұстау. Ауада әрқашан бу түріндегі біраз ылғал болады. Сондықтан қоршаулардың ішкі беттерінде су буының конденсациялануын болдырмау үшін олардың температурасы шық нүктесінен жоғары болуы керек және үй-жайлардың ішіндегі температурадан айтарлықтай ерекшеленбеуі керек. Суық мезгілде үй-жайлардың ылғалдылық режимі ауаның салыстырмалы

ылғалдылығына байланысты құрғақ, қалыпты, ылғалды және сулы болып бөлінеді. Мұнда салыстырмалы ылғалдылықтың көрсетілген мәндеріне сәйкес келетін абсолютті ылғалдылық мәндері шартты тұрақты ішкі температураға (+18°C) жатады.

Өнеркәсіптік ғимараттарда жобаланғанға сәйкес келетін ылғалдылық режимін сақтау жөніндегі алдын алу іс-шаралары қоршау конструкцияларының жарамдылығын қамтамасыз етуден, Үй-жайлар ішіндегі тиісті температураны ұстап тұрудан және олардың жеткілікті желдетілуінен тұрады.

6. Климаттық факторлардың әсерінен қорғау. Құрылыс құрылымдары климаттық факторлардың зиянды әсерінен (жаңбыр мен қар, ауыспалы ылғалдандыру және кептіру, мұздату және еріту) қорғалуы керек. Осы мақсатта келесі іс-шараларды жүзеге асыру қажет [2]:

- шатырлардың, сылақтардың, төсемдердің, лак-бояу материалдарының және басқа да жабындардың аязды жабу қабаттарын ылғалданудан және одан әрі бұзылудан сақтайтын қорғанысты жақсы жағдайда ұстауға және уақтылы жаңартуға; аяздың басталуына дейін және көктемгі қар ерігенге дейін осы құрылыстардың барлығын мұқият тексеру керек; олардан табылған ақауларды дереу жою;

- аязды ауа райында 20 см-ден жоғары және еріген кезде 5-10 см-ден жоғары шатырға оның қабатының жиналуын болдырмай, ғимараттардың жабындарынан қарды уақтылы шығару; әрбір қатты жауған қардан және қарлы бораннан кейін шатырлардағы қардың мөлшерін тексеру керек және егер жоғарыда көрсетілген қабаттардың қалыңдығынан асып кетсе, шатырларды қардан тазарту керек; рулонды материалдардан жасалған шатырлардан гидроқшаулағыш кілемге зақым келтірмеу үшін қарды ағаш күректермен немесе еріту арқылы алып тастау керек; көктемгі қар еруінің басталуымен шатырдың гидроқшаулағыш қабатын зақымдамау үшін шатырларды қардан толығымен тазарту керек, ал нәтижесінде пайда болған мұзды бұзбау керек.

7. Техникалық қадағалау және күту. Технологиялық процестің өзгеруінен туындаған қолданыстағы цехтардағы әртүрлі Құрылыс және монтаждау жұмыстары (жабдықтарды, құбырларды, Көлік және т.б. құрылыстарды демонтаждау және монтаждау бойынша жұмыстар) жобада көзделген ғимараттың құрылыс сапасын бұзбай жүргізілуі тиіс [3].

Осылайша, ғимараттардың және олардың құрылымдық элементтерінің жай-күйін тұрақты бақылау пайдалану кезінде пайда болған немесе объектілерді салу кезінде жасалған және олар пайдалануға берілгенге дейін жойылмаған ұсақ бұзылулар мен ақауларды уақтылы анықтау және жою үшін қажет, құрылымдарға үлкен зақым келтірмеу үшін. Мұндай бұзылулар мен ақауларды жою жұмыстары, әдетте, анықталған кезде дереу жүргізіледі. Анықталғаннан кейін бірден жоюға болмайтын барлық азды-көпті ірі зақымдар мен ақауларды жою сипаты мен көлеміне қарай не авариялық жөндеу ретінде жүргізіледі, не жоспарлы жөндеудің немесе күрделі жөндеудің кезеңіне жатады.

Әдебиеттер тізімі

1. Жапахова А.У., Жапахова Г.У., Шаршабек Н.Б. Жабын тақтайшасының геометриялық параметрлерін зерттеу//Қорқыт Ата атындағы ҚУ. Хабаршы журналы. – 2021. - № 4. – С.151-162

2. Жапахова Г., Рустемов И.А. Особенности оценки снижения несущей способности конструкций зданий и сооружений //Автомобильные дороги и транспортная техника: проблемы и перспективы развития: Сб. науч. трудов 7-ой междунар. науч.-практ. конф., (г. Алматы, 8 фев. 2019 г.) - Алматы: Изд-во КазАДИ им. Л.Б. Гончарова, 2019. – С.49-53

3. Комков В.А. Техническая эксплуатация зданий и сооружений: учеб. пособие - М.: РИОР, 2007.-248 С

ПЕРСПЕКТИВИ ФОТОЕЛЕКТРИЧНИХ СИСТЕМ ТА РОЗВИТОК ЗАСОБІВ НОВІТНЬОГО ОЗБРОЄННЯ (БПЛА) У ВІЙСЬКОВІЙ СФЕРІ

Одосій Любомира,

к.х.н., доцент, професор кафедри електромеханіки та електроніки
Національної академії сухопутних військ імені гетьмана П. Сагайдачного

Парашук Лідія

к.т.н., доцент, доцент кафедри електромеханіки та електроніки
Національної академії сухопутних військ імені гетьмана П. Сагайдачного

Міщенко Вадим

курсант групи 252-АР Національної академії сухопутних військ
імені гетьмана П. Сагайдачного

Солонський Ігор

курсант групи 251-АР Національної академії сухопутних військ
імені гетьмана П. Сагайдачного

Шпанчук Сергій

курсант групи 251-РВ Національної академії сухопутних військ
імені гетьмана П. Сагайдачного

Тенденції розвитку збройної боротьби передбачають підвищення рівня надійності військової техніки та їх технічно-експлуатаційного забезпечення.

На сьогодні широкого та всебічного використання отримала новітня зброя - безпілотні літальні апарати (БПЛА). Даними безпілотними апаратами можна не тільки інформувати про стихійні лиха, непередбачувані природні явища, вони також ефективні під час рятувальних місій і військових операцій [1].

За технічними характеристиками літальні апарати (ЛА) літакового типу (або з нерухомим крилом) можуть облетіти за один політ територію, приблизно вдесятеро більшу, ніж «коптери». Втім, вища швидкість погіршує якість знімків. Приміром, безпілотники літакового типу нездатні проводити детальну тривимірну топографічну зйомку, дані якої використовуються для рекогносцировки та саперних операцій [2].

Для виявлення нерозірваних боєприпасів, розроблені спеціальні магнітометричні датчики, які монтуються на безпілотний літальний апарат типу «коптер». Такий ЛА здатен виконати обліт необхідної ділянки місцевості на висоті 5-10 метрів і визначити не лише місця перебування вибухонебезпечних предметів, а і їхні контури.

Розробники дрона стверджують, що така модель у майбутньому цілком може замінити супутники. Апарати можуть забезпечувати зв'язок для літаків дальньої

авіації та кораблів. Застосування такої техніки значно економить час розвідувальних підрозділів, зменшує кількість особового складу, та підвищує точність визначення небезпечних предметів і усуває фактори ризику для життя.

Засоби новітнього озброєння характеризуються набором льотно-технічних характеристик. Одним з головних вузлів БПЛА є силова установка, яка забезпечує його основні експлуатаційні характеристики, які визначають дальність польоту, корисну вантажопідйомність, масо-габаритні показники та практичну стелю, що в свою чергу дозволяє визначити галузь та напрям застосування [3].

На даний час в якості силових установок використовують : електричні, поршневі, роторні, газотурбінні двигуни, використання яких диктуються рядом конструктивних особливостей, технічних характеристик і функціонального призначення БПЛА.

Електросилова установка має ряд значних позитивних переваг: а саме

- простота обслуговування;
- надійний запуск без додаткових засобів;
- стабільна робота на перехідних режимах;
- відсутність холостого ходу;
- легкість в автоматизації управління і контролю основних параметрів електросилової установки;
- заправка акумуляторів за рахунок сонячних батарей;

Зважаючи на вищесказане, використання вітчизняних легких та середніх БПЛА тактичного та оперативно-тактичного призначення, які оснащені електричними авіаційними двигунами із живленням акумуляторних батарей (АКБ), збільшується [4].

Зокрема, використання альтернативних джерел електроенергії, а саме сонячних електроустановок, для енергозабезпечення автономних джерел живлення засобів новітнього озброєння, незважаючи на відносно велику вартість, може бути доцільним у військовій сфері, особливо в зоні проведення ООС.

Результати проведеного аналізу свідчать, що одним із найважливіших параметрів, який безпосередньо пов'язаний з ефективністю фотоелектричної системи який розглядається в першу чергу при оцінці ефективності установки є вольт-амперна характеристика (ВАХ) сонячної панелі (СП).

Крім того, важливим параметром є розмір кожного осередку СП, що повинен бути ідентичних розмірам всіх інших ефективних комірок які зв'язуються в загальний послідовний або паралельний електричний ланцюг.

Для сонячних електростанцій вироблені і стандартизовані нормальні показники вольт-амперної характеристики, які враховуються також при проектуванні моделей, та забезпечення необхідних потужностей [5].

Авторами запропоновано метод математичного моделювання швидкого розрахунку габаритних параметрів СП, які забезпечують необхідні потужності, що в свою чергу сприяють максимально швидкому заряджанню АКБ певної ємності.

Література:

1. Паращук Л. Модернізація засобів військової техніки відносно потреб сучасності. *Спільні дії військових формувань і правоохоронних органів держави: проблеми та перспективи*. Збірник тез доповідей III Міжнародної науково-практичної конференції. м. Одеса, 22 жовтня 2021 р. м. Одеса: Військова академія. 2021. С.93-94.

2. Шаповалов О., Колесник Д., Болотов Г., Журахов О. Аналіз конструктивних особливостей і технічних характеристик основних типів силових установок для безпілотних літальних апаратів / О. Шаповалов, Д. Колесник, Г. Болотов, О. Журахов // *Технічні науки та технології*. – 2017. – № 2 (8). – С. 57-65.

3. С. В. Губин, М. Г. Гонтарь. Динамическое моделирование уравнения работы фотоэлектрической батареи с учетом изменении температуры панели / Губин С. В., Гонтарь М. Г. // *Відновлювана енергетика*. – 2016. – №1. – С. 28-33.

4. Одосій Л.І., Паращук Л.Я., Міхалєва М.С., Коськовецький О.В. Розвиток та перспективи фотокаталізу в військовій сфері. *Проблеми оперативного та логістичного забезпечення складових сектору безпеки та оборони України*. Збірник тез доповідей Всеукраїнської науково-технічної конференції. м.Харків, 9 лютого 2021 р м. Харків: Національна Академія національної гвардії України. 2021. С.226-227.

5. Харченко Н.В. Индивидуальные солнечные установки. –М.: Энерготомиздат, 1991 – 208с.

ИНТЕГРАЛДЫ МЕТАЛЛ ПЛЕНКАЛЫ ТЕНЗОРЕЗИСТИВТІ ҚЫСЫМ ДАТЧИКТЕРІНДЕ ТЕМПЕРАТУРАЛЫҚ ҚАТЕЛІКТЕРДІҢ ПАЙДА БОЛУ МЕХАНИЗМДЕРІ

Қақарова Дәния Ержанқызы

Магистрант

Казахский национальный исследовательский
технический университет им. К.И. Сатпаева

Андатпа. Интегралды металл пленкалы тензорезистивті қысым датчиктерінің (ИМТҚД) тұрақсыздықтың себептерін зерттеу жұмыс кезінде сезімтал элементтің жұқа қабаттарында пайда болатын деградация процестері олардың құрылымы мен фазалық құрамын бұзатын негізгі факторлар болып табылады, нәтижесінде электр параметрлері өзгереді. Тензорезистордың орналасқан аймақтағы дененің үстіндегі температуралық өрістің біркелкі еместігінен басқа, температуралық өрістің біркелкі болмауына байланысты пайда болатын температуралық деформациялардың біркелкі еместігі де ИМТҚД температуралық қателіктеріне әсер етеді. Сондықтан ұсынылған мақалада интегралды металл пленкалы тензорезистивті қысым датчиктерінде температуралық қателіктердің пайда болуы қарастырылды.

Температура ең күшті тұрақсыздандыратын фактор болып табылады, сондықтан да әзірленген датчиктердің техникалық сипаттамалары мен талаптар арасындағы сәйкессіздік ең алдымен термиялық тұрақтылыққа байланысты болады. Қазіргі уақытта температура қателері жұмыс кезіндегі барлық әсер ететін жағдайлардан жалпы қосымша қатенің 60% және одан да көп бөлігін құрайды. Сонымен қатар, температура жұқа қабықшалы гетерогенді құрылымдардың деградациясына әкелетін негізгі фактор екенін атап өткен жөн.

ИМТҚД сезімтал элемент (СЭ) температуралық қателігін сандық бағалауды температуралық сезімталдық өрнектері негізінде жасауға болады:

$$S_{0t} = \frac{\partial b}{\partial T} \cdot \frac{1}{N_y} \quad \text{и} \quad S_{0k} = \frac{\partial k/k_n}{\partial T} \quad (1)$$

мұндағы S_{0t} және S_{0k} сәйкесінше ИМТҚД салыстырмалы қосымша және көбейткіш аддитивтік температуралық сезімталдықтары;

b - ИМТҚД шығыс параметрінің бастапқы деңгейі;

T –ИМТҚД бойынша әсер етуші фактор ретіндегі температура;

$N_y = k_n \cdot N$ – ИМТҚД шығыс сигналының нормаланған мәні;

N – ИМТҚД кіріс сигналының нормаланған мәні;

K және K_n сәйкесінше түрлендіру коэффициенті және ИМТҚД түрлендіру коэффициентінің нормаланған мәні;

$\frac{\partial b}{\partial T}$ және $\frac{\partial k}{k_n}$ сәйкесінше ИМТҚД-нің абсолютті аддитивті және мультипликативті температуралық сезімталдығы болып табылады.

ИМТҚД СЭ температуралық қателіктердің пайда болу механизмдері өлшеу жолына енгізілген барлық элементтердің қадамдық әсер етуіне негізделген.

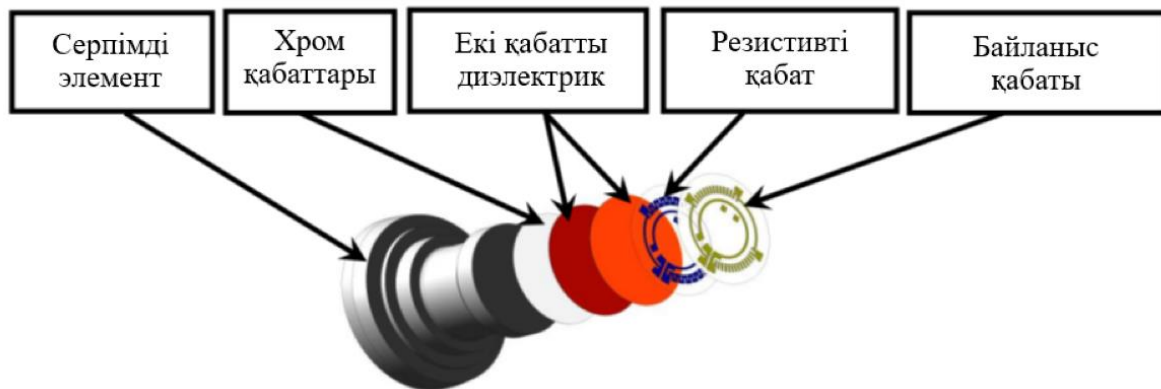

1-сурет – ИМТҚД СЭ жұқа қабықшалы гетерогенді құрылымы

1-суретте температураның түзілген жұқа қабықшалы гетерогенді құрылымдардың қасиеттеріне де, серпімді элементіне де жеке әсер ететіні және осы құрылымдар мен элементтердің өзара әсері болатыны көрсетілген. Сонымен бірге ИМТҚД СЭ конструкциясы және оны жасау технологиясы температуралық қателіктерге өз үлесін қосады.

Температурамен геометриялық өлшемдердің өзгеруі температураның өзгеруімен өткізгіш материалдардың кристалдық торының атом аралық қашықтықтарының өзгеруіне негізделген, кристалдық тордың параметрі (r) өзгереді. Математикалық тұрғыдан сызықтық кеңеюдің температуралық коэффициенті (СКТК) α_n с мен r арасындағы байланыс түрінде болады:

$$\alpha_n = \frac{1}{r} \cdot \frac{\partial r}{\partial T} \quad (2)$$

Температурамен меншікті кедергінің өзгеруі негізінен кристалдық тордың термиялық тербелістерінен туындаған біртекті еместігімен электрондардың шашырауымен байланысты болып келеді. Бұл жағдайда температураға қарсы кедергінің салыстырмалы өзгеруі келесі түрге ие болады :

$$\varepsilon_{rt} = \frac{R_t - R_0}{R_0} = \frac{\alpha_\rho - \alpha_n}{1 + \alpha_n \Delta T} \cdot \Delta T = S_n \cdot \Delta T \quad (3)$$

Мұндағы $\alpha_\rho = \frac{1}{\rho_0} \cdot \frac{d\rho}{dT}$ – тензорезистор (ТР) материалының шектеулі кедергісінің температуралық коэффициенті;

$\alpha_n = \frac{1}{l} \cdot \frac{dl}{dT} = \frac{1}{r} \cdot \frac{dr}{dT}$ – ТР материалының сызықтық кеңеюдің температуралық коэффициенті (СКТК);

$S_{rt} = \frac{\alpha_\rho - \alpha_n}{1 + \alpha_n \Delta T}$ – ТР-дың температураға сезімталдығы;

$R_t - T$ температурасындағы ТР кедергісі.

Температура да деформацияларға қатысты ТР сезімталдығына әсер етеді. Бұл туралы ең толық түсінікті (материалдың физикалық параметрлері арқылы ТС сезімталдығына температуралық әсер ету тұрғысынан) Грюнайзен берді. Бұл ұсынуды пайдалана отырып, ТР температуралық сезімталдық коэффициенті (КТК) келесі түрде ұсынылуы мүмкін :

$$\alpha_k = \frac{1,6\alpha_c - 10,2\alpha_n}{1 - 25\alpha_n \cdot \Delta T} , \quad (4)$$

Мұндағы $\alpha_c = \frac{1}{c_v} \cdot \frac{dc_v}{dT}$ – материалдың жылу сыйымдылығының температуралық коэффициенті ТР c_v .

Нәтижесінде, қосымша аддитивтік және көбейткіш мультипликативтік температуралық қателіктердің бір мезгілде өзін-өзі өтеу шартын $\alpha_p = \alpha_k = 0,16\alpha_c$ түрінде жазуға болады. Тәжірибеде жағдайға СЭ күйдіру режимдері және ТР-ға қоспаларды енгізу арқылы қол жеткізіледі.

СЭ бөлігі ретінде, яғни серпімді элементінде ТР түзілгенде, соңғысы оның кристалдық торының энергетикалық күйінің өзгеруіне байланысты оның температуралық қателеріне әсер етеді. Оқшаулағыш және өткізгіш қабаттардың қасиеттерінің әсерін серпімді элементімен салыстырғанда олардың аздығына байланысты елемеуге болады. Сонда температураның өзгеруімен ТР кедергісінің нәтижесіндегі өзгеріс формуласымен сипатталады:

$$\Delta R_t = R_0 [\alpha_r + K_t \cdot (\alpha_3 - \alpha_n)] \cdot \Delta T , \quad (5)$$

мұндағы $\Delta R = R_t - R_0$ – температура әсерінен ТР кедергісінің өсуі;

$R_0 - T_0$ бастапқы температурадағы ТР кедергісі;

α_3 – ТЭ материалының СКТК-і.

Серпімді элементінде орнатылған ТР КТК арқылы сомасын квадратты жақшамен белгілей отырып $\alpha_{\text{общ}}$ былай жазылады:

$$\alpha_{\text{общ}} = \alpha_r + K_0 \cdot (1 + \alpha_k \cdot \Delta t) \cdot (\alpha_n - \alpha_3). \quad (6)$$

(6) Серпімді элементінде орналастырылған ТР КТК (кедергінің температуралық коэффициенті), СКТК және ТР мен серпімді элемент материалына, ТР СТК (сезімталдықтың температуралық коэффициент) тәуелді деп қорытынды жасауға болады. Өзін-өзі өтеу үшін СКТК-не ($\alpha_n = \alpha_3$) жақын ТР және серпімді элемент материалдары арқылы таңдалады, ал күйдіру есебінен ар мәні α_n - ге жақынын алуға тырысады.

сәйкес, серпімді элементте орнатылған ТР СТК келесі пішінге ие:

$$\alpha_{\text{общ}} = \frac{1}{K_0} \cdot \frac{dK}{dT} = \alpha_k - \eta_3 , \quad (7)$$

мұндағы η_3 – серпімді элемент материалының тығыздық модулінің температуралық коэффициенті (ТМТК).

СТК-ін азайту үшін $\alpha_k = \eta_3$ шартын орындау қажет.

ИМТҚД өлшеу тізбегінің түрлендіру функциясы негізінде температура деформацияланған күйсіз $\Delta T = T - T_0$ өзгерген кезде жинақталған және теңгерілген ИМ-тің U_0 өзгеруі келесі түрде жазылады:

$$\alpha_{gen} = 1/K_0 \cdot dK/dT = \alpha_k - \eta_e, \quad (8)$$

Мұндағы $\eta_e - T_0$.

$$\Delta U_{0t} = U_{пит} \cdot \frac{k}{(k+1)^2} \cdot \Delta \alpha \cdot \Delta T, \quad (9)$$

Мұндағы $\Delta \alpha = (\alpha_1 + \alpha_4) - (\alpha_2 + \alpha_3)$ – серпімді элементінде орнатылған және көпір тізбегіне жиналған ТР КТК (кедергінің тем. Коэф.) арасындағы айырмашылық;

$U_{пит}$ – көпір тізбегінің қоректену кернеуі;

$k = R_1/R_2 = R_3/R_4$ – интегралды тензосхема симметриясының коэффициенті.

Осыған сүйене отырып, егер (1) өрнегін қолдансақ, онда ИМТҚД аддитивтік қосымша температуралық сезімталдығы келесі түрге ие болады:

$$S_{0t} = \frac{1}{N_y} \cdot \frac{db}{dT} = \frac{1}{U_H} \cdot \frac{\Delta U_{0t}}{\Delta T} = \frac{\Delta \alpha}{\sum_{i=1}^4 \varepsilon_{ri}}, \quad (10)$$

$$M_{y} = N_y = U_H = U_{пит} \cdot \frac{k}{(k+1)^2} \cdot \sum_{i=1}^4 \varepsilon_{ri};$$

U_{xx} – номиналды кіріс сигналындағы көпірдің өлшеу тізбегінің нормаланған шығыс сигналы;

$\frac{db}{dT} = \frac{\Delta U_{0t}}{\Delta T}$ – өлшеу тізбегінің шығыс сигналының нөлдік деңгейіне температуралық әсер ету коэффициенті;

$\sum_{i=1}^4 \varepsilon_{ri}$ – номиналды өлшенген параметрден көпір тізбегі ТР кедергісінің жалпы салыстырмалы өзгерісі

Температура өзгерген кезде интегралды металл пленкада жиналған ИМТҚД СЭ (сезімталдық элементі) сезімталдығы өзгереді, яғни оның бөлшектенген сипаттамасының еңісі өзгереді. Бұл жағдайда бөлшектену сипаттамасының көлбеуінің өзгеруінен шығыс сигналының өсімі өрнекпен анықталады:

$$\Delta U_{выхt} = U_{пит} \cdot \frac{k}{(k+1)^2} \cdot \sum_{i=1}^4 \varepsilon_{ri} \cdot (\alpha_k - \eta_3) \cdot \Delta T. \quad (11)$$

(11) өрнегі температураның әсерінен ИМТҚД мультипликативті қателігін анықтауға арналған негізгі теңдеу болып табылады. Осыған сүйене отырып, (1) өрнекті ескере отырып, мультипликативті температуралық сезімталдықты келесі түрде көрсетуге болады:

$$S_{kt} = \frac{dK/K_B}{dT} = \frac{\Delta U_{\text{Выхт}}}{U_H \cdot \Delta T} = \alpha_k - \eta_{\text{э}} \quad (12)$$

ИМТҚД СЭ-ін (сезімталдық элементі) жобалаудағы негізгі әсер ететін факторлары серпімді элемент пішіні ретінде датчик пен топологияның жекелеген құрылымдық элементтерінің салыстырмалы орналасуын да қате таңдау нәтижесінде пайда болған температура өрістерінің біркелкі еместігі және серпімді элементтегі ТР орналасу аймағындағы температуралық деформация өрістері болып табылады.

ТР орналасқан аймақтағы дененің үстіндегі температуралық өрістің біркелкі еместігінен басқа, температуралық өрістің біркелкі болмауына байланысты пайда болатын температуралық деформациялардың біркелкі еместігі де ИМТҚД температуралық қателіктеріне әсер етеді.

ИМТҚД СЭ-нің жұқа қабықшалы гетерогенді құрылымын алу технологиясы ТР сипаттамаларында белгілі бір таралумен орындалады. Таралулар қосымша температуралық қателердің пайда болуына әкеледі.

Пайдаланылған әдебиеттер:

1. Тихоненков В.А. Минимизация температурных погрешностей тензорезисторных и виброчастотных датчиков механических величин: учебное пособие / В.А. Тихоненков. – Ульяновск: УлГТУ, 2008. – 276 с.
2. Мокров Е.А., Волохов И.В., Герасимов О.Н., Крысин Ю.М. Проектирование датчиков на основе тонкопленочных технологий: учебное пособие. – Пенза: ПГУ, 2007. – 79 с.
3. Корляков А.В. Ростовые фазовые политипные превращения при эпитаксии карбида кремния и нитрида алюминия. : дисс. на соиск. уч. степ. канд. физ. – мат. наук: 05.27.06 / Корляков Андрей Владимирович. – Л., 1989. – С. 142.
4. Миллер Ю.Г. Физические основы надежности интегральных схем. – М., Сов. радио, 1976. – 318 с.
5. А.С. №1221512 СССР, МКИ⁵ G 01L 9/04. Датчик давления / В.А. Тихоненков, А.И. Тихонов, А.И. Жучков, В.А. Семенов. – Оpubл. 01.12.1985. – Бюл. №34.
6. А.С. №1337691 СССР, МКИ⁴ G 01L 9/10. Датчик давления / В.А. Тихоненков, А.И. Тихонов, А.И. Жучков, В.А. Васильев. – Оpubл. 15.09.1987. – Бюл. №34.

The authors of the IX International Scientific and Practical Conference «Advancing in research, practice and education» were representatives of the following educational institutions:

Baku State University; Al Farabi Kazakh National University, Azerbaijan State Oil And Industry University; Institute of Catalysis and Inorganic Chemistry named by academician of M.Nagiev; Odessa National Economic University; Institute of Industrial Economics; Ivan Franko National University of Lviv; Interregional Academy of Personnel Management; Bukhoro Lyceum Academician; Kharkiv National Pedagogical University named after G.S. Skovoroda; Fergana Public Health Medical Institute; Uzbekistan Tashkent Pediatric Medical Institute; Ivano-Frankivsk National Medical University; Cambridge Line school Shymkent; Bukovynian State Medical University; Karaganda University of Kazpotrebsoyuz; Georgian Technical University; South Kazakhstan University named after M.Auezov; Kaz UIR and WL; Lysenko Lviv National Academy of Music; Vasyl Stefanyk Precarpathian National University; Alikhan Bokeikhan University; Borys Hrinchenko University of Kyiv; Cherkasy Medical Academy; Poltava State Medical University; Bukhara State University; Khujand State University; Alikhan Bokeikhan University; Bila Tserkva National Agrarian University; Chirchik State Pedagogical Institute; Caspian Public University; National University of Uzbekistan; Karshi Engineering and Economic Institute; Karshi State University; Fergana Region Emergency Situations; Department of Life Safety Training Center Fergana Polytechnic Institute; Korkyt Ata Kyzylorda University; Hetman P. Sagaidachny National Academy of Land Forces; Kazakh National Research Technical University K.I. Satpaeva; Poltava State Medical University; Bukhara state university; Alikhan Bokeikhan University; Bila Tserkva National Agrarian University; Fergana Region Emergency Situations; Department of Life Safety Training Center Fergana Polytechnic Institute; National Academy of Land Forces named after Hetman P. Sagaidachny.

ADVANCING IN RESEARCH, PRACTICE AND EDUCATION

Scientific publications

Proceedings of the IX International Scientific and Practical Conference «Advancing in research, practice and education», Florence, Italy. 208 p.
(March 08 – 11, 2022)

UDC 01.1

ISBN – 979-8-88526-745-8

DOI – 10.46299/ISG.2022.I.IX

Text Copyright © 2022 by the International Science Group (isg-konf.com).

Illustrations © 2022 by the International Science Group.

Cover design: International Science Group (isg-konf.com)©

Cover art: International Science Group (isg-konf.com)©

All rights reserved. Printed in the United States of America.

No part of this publication may be reproduced, distributed, or transmitted, in any form or by any means, or stored in a data base or retrieval system, without the prior written permission of the publisher.

The content and reliability of the articles are the responsibility of the authors. When using and borrowing materials reference to the publication is required. Collection of scientific articles published is the scientific and practical publication, which contains scientific articles of students, graduate students, Candidates and Doctors of Sciences, research workers and practitioners from Europe, Ukraine, Russia and from neighboring countries and beyond. The articles contain the study, reflecting the processes and changes in the structure of modern science. The collection of scientific articles is for students, postgraduate students, doctoral candidates, teachers, researchers, practitioners and people interested in the trends of modern science development.

The recommended citation for this publication is: Malikova T. Bioecological features of some leguminous plants found in desert and semi-desert plants of absheron peninsula // Advancing in research, practice and education. Proceedings of the IX International Scientific and Practical Conference. Florence, Italy. 2022. Pp. 9-11.

URL: <https://isg-konf.com/advancing-in-research-practice-and-education/>