

**«XXI ҒАСЫРДАҒЫ ҒЫЛЫМ ЖӘНЕ БІЛІМ»** атты III Халықаралық  
ғылыми-тәжірибелік интернет конференция

**ЖИНАҒЫ**

**МАТЕРИАЛЫ**

III Международной научно-практической интернет-конференции **«НАУКА  
И ОБРАЗОВАНИЕ В XXI ВЕКЕ»**

**«BILIM-ORKENIETU» ҰЛТТЫҚ ИННОВАЦИЯЛЫҚ ҒЫЛЫМИ-  
ЗЕРТТЕУ ОРТАЛЫҒЫ**

**НАЦИОНАЛЬНЫЙ ИННОВАЦИОННЫЙ НАУЧНО-  
ИССЛЕДОВАТЕЛЬСКИЙ ЦЕНТР «BILIM-ORKENIETU»**



**«XXI ҒАСЫРДАҒЫ ҒЫЛЫМ ЖӘНЕ БІЛІМ»** атты III Халықаралық  
ғылыми-тәжірибелік интернет конференция

**ЖИНАҒЫ**

**МАТЕРИАЛЫ**

III Международной научно-практической интернет-конференции **«НАУКА  
И ОБРАЗОВАНИЕ В XXI ВЕКЕ»**

**АСТАНА – 2019**

**УДК 001 (063)**  
**ББК 72.3**  
**Ж 66**

**Жауапты редактор:** Саят Талғатұлы Нәбиев  
**Ответственный редактор:** Набиев Саят Талгатович

**Редакциялық алқа:** Е. Ешим, Ә. Сатылғанов  
**Редакционный совет:** Ешим Е., Сатылғанов А.

**ISBN 978 – 601 – 301 – 389 – 3**

**«XXI ҒАСЫРДАҒЫ ҒЫЛЫМ ЖӘНЕ БІЛІМ»** атты III Халықар. ғыл.-тәж. интернет конф. материалдары/ Құраст.: Е. Ешим, Ә. Сатылғанов, т.б.– Астана, 2018 – 390 б.

**«XXI ҒАСЫРДАҒЫ ҒЫЛЫМ ЖӘНЕ БІЛІМ»** атты III Халықаралық ғылыми-тәжірибелік интернет конференция материалдары жинағына Қазақстан, Ресей, Қырғызстан, Өзбекстан, Әзірбайжан жоғары оқу орындары мен ғылыми мекемелердің қызметкерлері мен ұстаздары, магистранттары, студенттері және мектеп мұғалімдерінің баяндамалары енгізілді.

Жинақтың материалдары жоғары оқу орнындары мен ғылыми мекемелердегі қызметкерлерге, оқытушыларға, мектеп және колледж мұғалімдеріне, магистранттар мен студенттерге арналған.

Сборник III Международной научно-практической интернет-конференции **«НАУКА И ОБРАЗОВАНИЕ В XXI ВЕКЕ»** включают доклады ученых, студентов, магистрантов и учителей школ из разных стран (Казахстан, Россия, Киргизстан, Узбекистан, Азербайджан).

Материалы сборника будут интересны научным сотрудникам, преподавателям, учителям средних школ, колледжей, магистрантам, студентам учебных и научных учреждений, специализирующихся в области гуманитарных наук.

## РУМИЙ ҲИКОЯЛАРИДА ИЖОДКОР ЗИЁЛИЛАР ТАСВИРИ

Мавлоно Жалолоддин Румий дунё адабиётининг буюк сиймоси, мутаффакири, тасаввуф билимдони; ўзининг шеърлари орқали илоҳий ишқни тараннум этган хассос ижодкор, фалсафий қарашлари асарларига жо бўлган файласуфдир. Румий ўзидан бой мерос қолдирган. “Девони кабир”, “Ичингдаги ичингдаир”, “Мактубот” ва бошқалар шулар жумласидандир. Айниқса, унинг “Маснавийи маънавий” асари мана бир неча асрдирки, адабиёт ихлосмандларининг қалб кўридан муқим жой эгаллаб келмоқда. Асар исломий қарашлар, ранг-баранг инсоний туйғулар, ҳаёт ҳақидаги фалсафий мушоҳадалар билан йўғрилган. Балки шунинг учундир ҳаммага бирдай манзур. Севиб мутолаа қилинади, инсоннинг ҳаётга бўлган муносабатини ўзгартиради: “Хўш, мен бу дунёга нима учун келдим, деган сўроққа жавоб излашга ундайди. Шунинг учун ҳам асар кўп тилларга таржима қилинган.

Румий маснавийси юзлаб ҳикоят, ривоятлардан ташкил топган бўлиб, Қуръон ва минглаб ҳадисларга таяниб ёзилган.

“Маснавийи маънавий” олти дафтардан иборат. Ундаги ҳикоятлар халқ турмушининг турли жабҳаларини акс эттирган. Ҳикоятлардаги қаҳрамонлар у файласуф, муршид, шайх ёки оддий меҳнаткаш аҳоли бўлсин, инсонга ибрат бўла олади, тўғри йўл танлашга ёрдам беради. Маснавийнинг айрим жиҳатларига назар соладиган бўлсак, “Тилшунос ва қайикчи” ҳикоятида тилшунос олим тимсолида кибр-ҳавога берилган инсон тасвирланган.

Деди: ҳеч наҳв ўқидингму? Деди: ло.

Деди: умринг ярми топмишдир фано [1, б. 269]

Тилшуноснинг ушбу сўроғи орқали кемачининг қалби ўксиди. Ҳақиқий илмга эга бўлган инсон ҳаволанмайди. Такаббурлик қилмайди. Ўз сўзимизнинг исботи сифатида “Маснавий 40 ривоятига шарҳ” китобида берилган қуйидаги фикрни ҳукмингизга ҳавола этмоқчимиз: “Мавлоно Жалолоддин Румий илми билан мағрурланган одамни ҳажв қиладилар. Тилшунослик (наҳв, грамматика) тўғри фикрлаш, тўғри тушуниш ва тўғри ёзиб, гапириш учун, шубҳасиз, ниҳоятда керакли илм соҳасидир. Бироқ илм назарияда қолиб, амалиётга тадбиқ қилинмаса фойдасиз.[5, б.62]

Ҳикоятдаги тилшунос образини олайлик, бир қараганда у ўқимишли шахс бўлиб кўринади. Наҳв илмини пухта эгаллаган. Билими ўзга кишиларникидан юқори. Шу ўринда бир савол туғулади. “У оддий инсон сифатида қандай? Хўш, эгаллаган илми унинг ҳаётини сақлаб қолишга ёрдам берадими?” Жавоб эса аниқ.

Ҳар нафас денгизда сузмоклик хатар,  
Бетиним денгизда сузган ғарқ бўлар.  
Кўй бу сузмоғингни тарк эт кибру кийн,  
Денгиз ул дарё эмасдир, ўйлагин.[5, б.96]

Инсон дунёга келади, яшайди ва охири вафот этади. Бу янгилик эмас. Инсон ҳаётида наҳв илмидан кўра маҳв илми катта рол ўйнайди. Гап хотимада. “Маҳв” илмининг охири Аллоҳнинг амри, севгиси олдида ҳар нарсани ортга сура оладиган етукликка эришмоқдир. [5, b.63]

“Бир шоир қиссаси” ҳикояти ҳам анча фалсафий мушоҳадаларга бой. Шоир мақтов эшитиш учун подшога атаб шеър ёзди. Ҳасан отлиғ вазир сабабли керагидан ортиқ мукофотга эга бўлди. Бироқ йиллар ўтиб, муҳтож аҳволга тушганда яна подшони таърифлаб шеър ёзади. Алал оқибат янги вазир туфайли ҳеч вақога эришмайди.

Дарҳақиқат, инсон хоҳ яхши, хоҳ ёмон кунда бўлсин, энг аввало, Аллоҳга суянмоғи лозим. Ҳикоят қаҳрамони бандадан эмас, Яратгандан сўраши ва бунга ўзи ҳаракат қилиши керак эди. Мушкулларимизни осон қилгучи фақат ўзи. Аллоҳ инсонни яратди. Уни улуғлади. Жаннатга киритди. Осонликча эришилган бахтни қадрига етмагач, мукофотдан маҳрум бўлди, яъни жаннатдан чиқариб юборилди. Лекин шундай бўлса ҳам ҳамиша Аллоҳ Одам авлодларини мушкулани осон қилган, кечирган, оддий амаллар билан ҳам кўплаб савобларга эга бўлишимизни таъминлаб келган. Инсонни хом сут эмган банда деймиз. Гоҳида нажотни нажот берувчидан эмас, балки бандалардан сўраймиз. Аслида бу тўғри эмас. Бизни бекаму кўст бахтга етказувчи, ризқимизни берувчи, фалокатлардан асровчи фақат Аллоҳдир.

Шу ўринда вазир тимсоллари ҳам эътиборимизни тортади. Иккиси ҳам Ҳасан. Исм бир, амал бир, аммо юрак бошқа. Бу исмнинг маъноси “чиройли, “гўзал”, “аъло” демақдир. Биринчи вазир илм аҳлини ҳурмат қиладиган, уларга кўмак берувчи, қўллаб-қувватловчи шахс. Иккинчиси эса бунинг акси. Зикна, илм нелигин англамайдиган, меҳнатни кадрламайдиган кимса. Бу ўринда адиб таъмагир, лаганбардор, нафс бандаси бўлган ижодкорларни қораламоқда.

Ахир азалдан давлат бошқарувида вазир ҳукмдор билан ёнма-ён қўйилган. Подшо бош бўлса, вазир бўйин бўлган. Бошни ҳаракатга келтириш бўйиннинг вазифаси. XI асрда яшаб ижод етган шоир, мутафаккир, давлат арбоби Юсуф Хос Ҳожиб ҳам ўзининг “Қутадғу билиг” асарида Давлат рамзини ҳукмдор тимсоли билан ифодаламасдан, вазир - Ойтўлди орқали очиб берган. Доно вазирлар туфайли мамлакат гуллаб-яшнайди. Агар подшонинг суянган тоғи иккиюзаламачи, жоҳил, илм-маърифатдан йироқ шахс бўлса, давлат таназзулга юз тутаяди, халқ қашшоқ, маърифатдан йироқ бўлади.

Шунингдек, шоир “Фирдавсий Тусий” ҳикоятида жуда катта илмий-фалсафий фикрни илгари суради. Ривоятлардан маълумки, Фирдавсий вафотидан сўнг, уни зардуштийликни таърифлаган деб шайхулислом мусулмонлар қабристонига дафн етишга рухсат бермайди. Дўстлари ва фарзандлари шоирни ўз боғига кўядилар. Кунлардан бир кун шайхулислом туш кўради. Фирдавсий жаннатда хуру ғилмонлар қуршовида юрганмиш. Шайхулислом унинг бу мартабага қандай эришганлигини сўрайди. Шунда шоир халқ қалбини шеърят нури билан ёритгани, халққа маърифат улашгани учун Аллоҳ таоло сийлаганини айтади. Фирдавсийнинг жавобидан кейин шайхулислом пушаймон бўлади.

Ҳикоят охирида Румий Аллоҳга мурожаат қилиб, мени ҳам Фирдавсий сингари ўз меҳрингдан бенасиб етмагин. Зеро мен ҳам халқим қалбига шеърим билан маърифат нуруни жо қилишга интилиб юраман, деб илтижо қилади.

Шоир фикрича, илм-фанни, маънавият ва маърифатни инсон дўстлик, ватанпарварлик, халқ тарихи, қаҳрамонлигини васф этиш, таъриф, тавсиф этиш жуда катта савоб ишдир. Фирдавсий ҳам ана шу ватанпарварлик, инсоннинг инсонга, ҳаётга меҳр-муҳаббатини тараннум этгани учун жаннатий бўлган.

Мавлоно асарлари юксак бадиияти билан ажралиб туради. Унинг ҳикоятларини бир ўқишда тушуниш мушкул. Фалсафий қарашларга бой бўлган асар мағзини чақиш учун чуқур билимга эга бўлиш зарур. Биз диний ва дунёвий илмдан хабардор бўлсак, мажозий ва тасаввуфий рамзларни қандай маънода қўлланганини англаб етамиз. Ҳаётда кўплаб қарама-қаршиликларнинг бўлиши, умримизнинг абадий эмаслиги, инсон, унинг руҳий олами, коинот, сўнги кун бўлмиш - ўлим, шоир ҳикоятларида ранг-баранг кўринишларда тасвирланган.

Шуни таъкидлаш зарурки, башарият томонидан “Маснавийи маънавий” асари юксак эътироф этиб келинмоқда. Румий ижоди замирида Аллоҳга бўлган муҳаббат, илм-маърифатга ошнолик инсон ва унинг ўзига бўлган ишончи ётади. Улар улкан тарбиявий, таълимий моҳиятга эга. Биз уларни қанча кўп ўқисак, шунча маърифат оламиз.

#### **Фойдаланилган адабиётлар:**

1. Мавлоно Жалолоддин Румий “Маснавийи маънавий” Биринчи китоб.- Тошкент: Ҳикоят журнали таҳририяти, 2005.

2. Изабуллаева Г.В. ”Маснавийи маънавий”дан ҳикоялар, масаллар, ҳикматлар”. – Тошкент: “Наврўз”, 2015.

3. Мавлоно Жалолоддин Румий “Маснавийи маънавий” Тўртинчи китоб. Тошкент-Техрон: Fan, 2003.

4. Жалолоддин Румий “Маснавий 40 ривоятига шарҳ”. Иккинчи нашр. – Тошкент: “Наврўз” нашриёти, 2016

5. Маснавий 40 ривоятига шарҳ. Наврўз: Тошкент, 2016.

Илмий раҳбар: Аҳмедов Ҳошим Ҳакимович.

ТошДЎТАЎ ўзбек тили ва адабиёти ни ўқитиш методикасининг катта ўқитувчиси, филология фанлари номзоди.

## **THEORETICAL BACKGROUND OF COMMUNICATIVE LANGUAGE TEACHING METHOD**

Foreign language teaching is developing globally, as well as in our country. The effectiveness and efficiency of teaching the target language is demanded immensely. Therefore, teaching English language is an artistic talent for all pedagogues in the world and the demand for fast and creative techniques to utilize in the classroom increased tremendously in every society.

Communicative language teaching (CLT) is described as a method that promotes language acquisition and encourages expression, interpretation and negotiation of meaning [1,p. 12-21]. So, the application of such method can help students acquire the language easily and motivate them to find out the exact meaning rather than the form. Within the last quarter century, communicative language teaching (CLT) has been put forth around the world as the “new”, or “innovative”, way to teach English as a second or foreign language. Teaching materials, course descriptions, and curriculum guidelines proclaim a goal of communicative competence[2,p.34] . CLT seeks to develop students’ communicative competence, sufficiently that they will be able to use a language outside the classroom. This is to say that everything is made for understanding and taking part in communication, which is vital in communicative language teaching method. All exercises, activities are implemented to make learners communicatively competency. In this approach the teacher is seen as facilitators of his students learning. Communicative approach is based on the idea that the aim of learning second language is to gain communicative competence in the target language. The communicative approach is a learner centered approach. Students play an important role in this method, since they themselves try and act accurately according to given task. This approach gives the learner not only grammatical competence but also a social skill as to what to say, how to say, when to say and where, in order to satisfy his daily needs as a larger aim. In this approach, apart from fluency, accuracy and appropriateness are equally important. The Communicative Language Teaching, also called the Notional or Functional Approach, is seen rather as an approach than a method in language teaching that aims to make the communicative competence the objective of language teaching and to develop procedures for the teaching of the four skills that acknowledge the interdependence of language and communication[3,p.53] . Communicative language teaching makes use of real life situations that necessitate communication. The teacher sets up a situation that students are likely to encounter in real life. Unlike the audio-lingual method of language teaching, which relies on repetition and drills, the communicative approach can leave students in suspense as to the outcome of a class exercise, which will vary according to their reactions and responses. The real life simulations change from day to day. Students’ motivation to learn comes from their desire to communicate in meaningful ways about meaningful topics. Teachers use this method when developing the language skills of a learner. Productive skills

speaking and writing; receptive skills listening and reading are integrated during the lesson to make the whole class communicate. The Communicative Language Teaching is more comprehensive than any other approaches or methods; it is different in form and status. There is no single or authority on it, nor any single model that is universally accepted as authoritative. Communicative language teaching and learning puts emphasis on „meaning” rather than „form”. „Meaning” is defined as what the speaker wants to say or what message s/he wants to convey. In other words, the responsibility to speak in the target language is significant, therefore teacher does not hurry up to correct their mistakes in the form. In CLT, learners are first exposed to new language in a comprehensible context, so that they are able to understand its function and meaning. Only then is their attention turned to examining the grammatical forms that have been used to convey that meaning. Basically, teacher prefers how meaningful the correct response is, how critically they approached to the task and how they could make one clear answer of the whole group members (when worked as a group).

CLT focuses on fluency, many teachers are under the mistaken belief that accuracy is ignored in CLT, and wrongly infer that grammar teaching has no place in the process. In fact, the exclusion of explicit attention to grammar is never a necessary part of CLT[4,p.p. 40-44.] . A communicative approach emphasizes the purposes of language – what we use the language for – over detailed knowledge of formal grammar, thus, language is seen as a tool of communication rather than as a subject for academic study. We learn to communicate in a language by actually communicating in that language. Communicative language teaching is an approach to language teaching that points up interaction as both the means and the ultimate goal of study. Language learners in environments utilizing CLT techniques learn and practice the target language through interaction with one another and the instructor, study of “authentic texts” (those written in the target language for purposes other than language learning), and use of the language in class combined with use of the language outside of class. Learners converse about personal experiences with partners, and instructors teach topics outside of the realm of traditional grammar in order to promote language skills in all types of situations. This method also claims to encourage learners to incorporate their personal experiences into their language learning environment and focus on the learning experience in addition to the learning of the target language[5,p.p. 279-295]. As different types activities are held during the lesson, students can have a chance of talking about their own experience or dealing with the task by their experience. One of the most characteristic features of communicative language teaching is that it pays systematic attention to functional as well as structural aspects of language, combining these into a more fully communicative view. Teachers in communicative classrooms act as guides, rather than as lecturers and create maximum opportunities for students to practice language.

The tasks in a CLT classroom are designed to use the language in purposeful and meaningful ways and thus a communicative syllabus emphasizes the functions of language rather than the rules. Since CLT is not limited to any one textbook or a set of curricular materials, only using the prescribed texts cannot ensure the attainment of the aims of it. That is to say, input materials are important in language learning and



their implementation supports the target language classroom to communicatively organize and control efficiently. Teachers should not be addicted to the course book rather they have to bring new sources to the lesson, broadening student's outlook. Krashen and Terrell's (1983) natural approach, for example, stressed that if second language acquisition is sought, it is important that the teacher provides learners with sufficient comprehensible input and natural communication opportunities in a psychologically non-threatening environment. Communicative Language Teaching, CLT, facilitates and fulfills the learning process to improve the spoken skill when done with various activities, even though the teachers face many challenges, while teaching the course. Throughout more than twenty years, this method has been confirmed and spread widely. CLT is the innovation of the foreign language teaching not only does it improve students' communicative competence effectively, but also carries out the quality education in languages. The communicative approach emphasizes that the ability to use language appropriately is another essential aspect of communicative competence.

Generally, the language learners find themselves with multiple demands, as they learn to communicate and meet the need for learning that language. Their demands are always focused on accuracy, fluency, appropriateness and flexibility. The four skills of language listening, speaking, reading and writing are interdependent to each other and it is felt that there is an inadequacy of a four skill model of language. But within the last quarter century, communicative language teaching has been put around the world as the "new" or "innovative" approach to teach English as a second language. Broadly speaking, the best approach to teach people to use a language is to move from communication to language and then from language to communication. Communication is an important part of the goal of language teaching. People learn English for some reason, in some way; they want to communicate in English. A vital part of learning a language involves the act of communication itself. Another main feature of the communicative language teaching approach is that language teaching begins with the spoken language, the material being presented orally before being presented in the written form. The target language is the language of the classroom and the new language items are introduced and practiced accordingly. Through communicative approach, the learner learn target language as he learns mother tongue. It means that the atmosphere of English language is created so that student could learn English directly. In communicative approach everywhere, in schools, classroom, on stages, and seminars, we can say that the learner are taught as a native person learn his language. The students should be provided real life situations. Creativeness of role play, simulation, project should be produced in students so that they could connect these all with real life situation.

Classroom goals are not restricted to grammatical or linguistic competence. Fluency and accuracy are seen as complementary principles underlying communicative techniques. At times fluency may have to take on more importance than accuracy in order to keep learners meaningfully engaged in language use.

Speaking without hesitation and pauses is considered as fluently speaking, on the other hand making mistakes in the speech shows that it is accurately spoken. However, when implementing communicative language method there are no special

rules like grammatically correct speaking or structurally speaking according to some forms of the language system. As a result, students enjoy practicing the language and never feel afraid of making errors in communication. In communicative language teaching second language learning is facilitated when learners are engaged in interaction and meaningful communication. Meaningful communication results from students processing content that is relevant, purposeful, interesting and engaging. Communication is a holistic process that often calls upon the use of several language skills or modalities. Language learning is facilitated both by activities that involve inductive or discovery learning of underlying rules of language use and organization, as well as by those involving language analysis and reflection. Language learning is a gradual process that involves creative use of language and trial and error. Although errors are a normal produce of learning the ultimate goal of learning is to be able to use the new language both accurately and fluently. Learners develop their own routes to language learning, progress at different rates, and have different needs and motivations for language learning. Successful language learning involves the use of effective learning and communication.

## **BIBLIOGRAPHY**

1. Kumaravadivelu, B. Maximizing learning potential in the communicative classroom. *ELT Journal*, 1993, 47(1), p. 12-21.
2. Bala Nagendra Prasad Assistant Professor of English. *Communicative Language Teaching in 21st Century ESL Classroom*. Annamacharya Institute of Technology and Sciences. p. 34.
3. Marius Narcis Manoliu. Prof., PhD, *A communicative approach to language teaching – origins and development*. High school, Romania. p.53
4. Yi-Chun Pan. *A Closer Examination of Communicative Language Teaching Studies in Literature and Language* Vol. 6, No. 2, 2013, pp. 40-44.
5. Nunan, David (1991). *Communicative Tasks and the Language Curriculum*. *TESOL Quarterly*. 25 (2): 279-295.

**GOZIYEVA N.R.**  
**(TASHKENT, UZBEKISTAN)**

## **THEORETICAL BACKGROUND OF COMMUNICATIVE LANGUAGE TEACHING METHOD**

Nowadays, every teacher is trying to find their own approach of teaching. You can find different activities, tasks or exercises easily from the any source like the internet, methodology books, and articles. However you cannot use them easily because the most important thing is to adapting them into your classroom. The most essential things to choose them are:

- 1) Curriculum of the school
- 2) Lesson plan of the teacher

- 3) Aim and theme of the lesson
- 4) Level and age of the students.

What is the definition of activity, task and exercise? Exercises are adopted for learning and checking what students have learned. Exercise is the process that helps to practice a particular skill. And also exercise is the activity or situation that has a particular quality and result and it is the set of questions in a book that test a students' knowledge or skill. They can be different according to the features of the lesson and level of the students. Whilst in solitude we use each in day to day practice, however placing the three in juxtaposition may raise issues of definition and use. In attempting to distinguish the each of the terms, difficulties were encountered; the distinctiveness of each being difficult to place as we admittedly use these interchangeably in practice. We opted rather to place these on a scale, all possessing similar traits but on varying levels. Whilst we believed that exercises were very controlled and structured, tasks were often less so and activities even less. Exercises resonate with a feeling of form and precision, their aim for ELT teachers seemingly to practice the correct production of the lesson target, whereas activities connote less structure, placing a focus on fluency and communication instead. We also believed that exercises were predominantly written, whereas tasks could be written, spoken, kinesthetic, or a take a multitude of various forms, and activities are typically active and physical.

Jack Richards describes the three as follows: An exercise is a controlled and guided practice of a particular language aspect such as a reading comprehension. An activity describes any procedures in which learners work towards a goal such as play a game or engaging in a discussion. Finally, a task is something undergone by students using pre-existing or scaffold language resources. In our initial understanding of the terms, I believe that we were accurate in some aspects such as the decline in control; however it's apparent they cannot be placed neatly on such a continuum for all aspects. My basic understanding of task comes from that of task-based learning, a teaching procedure I have both researched and implemented in practice.

The fundamental of such is that aspects of language or vocabulary are provided to or elicited from students in the pre-task stage which they then use during the task stage in which they are to complete a task with the end goal being non-language related. For instance, students will prepare a presentation or construct a model. Richards lays out the following criteria for a task: Students use existing language resources or those introduced pre-task The outcome is not language orientated Is relevant to learners' needs The focus is upon meaning Affords chances to reflect on language use Depends upon students' communication and interaction skills Ellis similarly proposed the following criteria:

- A primary focus on meaning
- There needs to be a 'gap'
- Learners use own resources
- Clear outcome that is not language based Activities used very common in ESL classrooms. It is called activity based method or Task based method.

Activity method is a way of teaching adopted by a teacher to emphasize his or her method of teaching through activity in which the students participate rigorously and bring about efficient learning experiences. It is a child centered approach. It is a method in which the child is actively involved in participating mentally and physically. Learning by doing is the main focus in this method. Learning by doing is imperative in successful learning since it is well proved that more the senses are stimulated, more a person learns and longer he or she retains. Pine .G said that in an activity based teaching, learners willingly with enthusiasm internalize and implement concepts relevant to their needs. Activity-based teaching strategies imply active learning on the part of the learner. Strategies include cooperative learning, simulations and games, problem-based learning, and self-learning modules—all requires that the learner do more than just listen and study. Learners are engaged in creating and storing up knowledge for themselves. So our understanding on the activity method by now should mean any learning that is carried out with a purpose in a social environment, involving physical and mental action, stimulating for creative action or expression.

Steps required for Effective Organization of Activities.

- Planning.
- Involving children in the learning process.
- Each child is made an active learner.
- For each activity ensure you follow the principles of:
  - ⊞ What?
  - ⊞ How? Work directions step by step, including:
  - ⊞ With whom? Where? How long?
  - ⊞ What after?
- Role of a Teacher in an Activity Based Method
  - ⊞ A planner, an organizer and evaluator.
  - ⊞ Facilitator
  - ⊞ Decision maker.
  - ⊞ Knowledge imparter.

The information processing theory in psychology views learners as active investigators of their environment. This theory is found in the premise that people innately strive to make sense of the world around them. In the process of learning, they experience, memorize and understand. Students need to be provided with data and materials necessary to focus their thinking and interaction in the lesson for the process of analyzing the information. Teachers need to be actively involved in directing and guiding the students' analysis of the information. It requires active problem solving by students in finding patterns in the information through their own investigation and analysis. With continued practice in these processes, students learn not only the content of the lesson but also develop their many other skills.

It enhances creative aspect of experience. Builds the student's self-confidence and helps to develop understanding through work in their group. Gets experiences, develop interest, enriches vocabulary and provides stimulus for reading.

Develops happy relationship between students and students, teachers and students. The main form of activity organization at the lesson is an exercise as repetition of the same typical operations and actions many times. Using exercises at the lesson demands understanding the types and kinds of exercises and their purpose, what place an exercise occurs in the system of exercises and what results can be achieved doing a certain exercise. Exercises must be created as a system. By the system of exercises we understand organization of teaching actions in algorithm (logical consecutive) in accordance with increasing of language and operational difficulties. It was mentioned, that the system of exercises includes itself tasks and activities. Van-de Branden defines a task as "... activity in which a person engages in order to attain an objective and which necessitates the use of language"[1,p.67] .

That is, by understanding language input and by producing language output; better still, by interacting with other people in real-life situations through the use of EL, the goal that the learner had in mind could be better achieved.[2,p.90]

### **BIBLIOGRAPHY**

1. Van de Branded K. Task-based language education: From theory to practice. -Cambridge: CUP, 2007. 67-p
2. Jalolov J. J. and others English Language Teaching Methodology (theory and practice). – Tashkent: Uzbekistan, 2014. 90-p
3. Kumaravadivelu, B. Maximizing learning potential in the communicative classroom. *ELT Journal*, 1993. 47(1).
4. Larsen-Freeman D. "Techniques and principles in language teaching". – Oxford University Press, 1986.
5. Lee, W.R. Language teaching games and contests. Oxford University Press, 2000.
6. Littlewood, William. Communicative language teaching: An introduction. – Cambridge University Press, 1981.
7. Lonergan, Jack. Video in Language Teaching. Cambridge: Cambridge University Press, 1992.

**JASILIQOVA A.S.**  
**(NÓKIS, ÓZBEKSTAN)**

### **A.ABDIEVTIŃ "JIN-JÍPÍRLAR UYASI" ROMANÍDA INSAN FILOSOFIYASI**

Óárezsilik dáwiriniń dáslepki jıllarınan baslap-aq qaraqalpaq ádebiyatında ásirese proza tarawındaǵı izlenisler tez pát penen rawajlandı. Bul tarawda bir qata kórneklı jazıwshılarımız jemisli miynetler etti. Solar qatarında talantlı proziklerdiń biri Allanazar Abdievtiń shıǵarmaların ayrıqsha atap ótiw orınlı. Onıń dóretpeleri tiykarınan óárezsiliktiń sharapatlı kúnlerin sezindire alıwshı ideyalar menen boyaldı. Atap aytasaq "Jin-jıpırlar uyası" romanı óárezsizlik dáwirinde jazılǵan romanlarınıń biri. Romannıń teması kitap oqıwshısın ózine tartpay qoymaydı. Qanday da bir sırlı

tereń máni júklengendey seziledi. Shıǵarmada sovetlik dáwirindegi insanlardıń azatlıǵı, erkinliginiń ayaq astı etiliwi, jámiyettegi bolıp atırǵan nákas adamlardıń jamanlıqları, adamgershilikke tán bolmaǵan qásiyetler, adalat hám adalatsızlıq arasındaqı mángi gúres ashkaralanıp ótkir sınaǵa alınadı. Ápiwayı adamlardıń gúnasız bolsada gúnalı bolıwı, jamiyet basshılarınıń paraxorlıq islerine kóz jumıw halatları roman qaharmanlarınıń obrazları arqalı tereń bayanlap beriledi. Roman syjeti eki baǵdarda parallel alıp barıladı. Qayıp hámde Sayımbet obrazları salıstırılmalı túrde bayanlanadı. Haqlıq, adalatlıqtı súyiwshı Sayımbet haqıyqatlıq ushın gúresemen dep aqırında jinlige aylanadı. Hadal júrek Qayıp bolsa bul dúnyanıń jamanlıqlarına shıday almay, ol da urlıq jolın tutadı. Bulardıń usınday halatqa túsiw sebeplerin avtor isenimli túrde sheber súwretleydi. Turmıs haqıyqatlıǵın anıq ashıp beriwege urınadı.

Shıǵarmanıń tiykarǵı qaharmanı Sayımbet haqıyqatshıl adam, ápiwayı mektep muǵallımı. Bıraq ol jumıs barısında alıp barılıp atırǵan adalatsızlıqlarǵa kóz jumǵısı kelmeydi. Balalarǵa tereń bilim beriwdi oylap, paraxorlıq, sawatsızlıqqa qarsı gúresedi. Onıń bul jan kúyerligi mektep direktorı Mırzamurat Fazilovqa jaqqaydı. Sayımbettiń hadal kewlin, haqıyqatshıl minezin sındırıwǵa urınadı. Mırzamurat hám Sayımbet ekewi eki álemnıń adamları. Biri adalatsızlıqtı aqlaydı, biri qaralaydı. Mısalı:

“-Mırzamurat, -dedi sonda, -bul ne degen ádilsizlik! Usı ma balalarǵa kórsetetuǵın órneǵin?! Óziń pedagogsań...Birewdiń miynetin zayalawǵa qalay hújdanıń baradı-áy, túsinbeymen?!...-Basın shayqaydı.-Men hesh qanday da ózgeretpeymen! Dosmuratov tariyx sabaǵınan anıq “bes” ke bilse qalay “tört” qoya alaman. Oǵan hújdanım erk bermeydi.

-Sayımbet seniń bárhá tirsekligiń qalmaydı. Ne qıladı ózgerتكende? Dosmuratovtıń ózi qayıp bolıp turǵoy. Sonda nesine tartısań? Men de saǵan túsinbeymen,-dedi Mırzamuratta iynin qısıp, basın shayqap.” [1.15]

Sayımbet insan sıpatında insaniylik páziyetlerdi ózine sińdire almaǵan Mırzamuratıń hiylekerligine jeńiledi. Mırzamurat pulı kópligi, óz baylıǵına isengenligi sónsheli Sayımbetti aqırında jinlige aylandıradı. Bıraq Sayımbet qansha jinli bolǵan menen óz insan sıpatında taniy aladı. Kewliniń tazalıǵı, pákligi joǵalıp ketpeydi. Jinli bolsada jan dunyasınıń tazalıǵı, adamgershiligi menen Mırzamuratınan ústin turadı. Sayımbet obrazın jasaw arqalı avtor jámiyettegi ayırım adamlardıń adamgershiligi jinli Sayımbetten tómenligin kórsetip beriwege háreket etedi. Sayımbet ilimdi qádirlewshı insan. Ilimdi súyiwshı insanlardı ardaqlaydı. Ol qansha jinli bolsa da óziniń dóretken dissertatsiya jumısın jaqsı insanlar qolında dawam etiwın qáliydi. Ilimniń shamshıraǵınıń óshpewi ushın, insanlar arasınan mángi ilim shamshıraǵın jaǵıwshı adamlardı izleydi. Mısalı: - Há, xalayıq! Arańızda tariyxshı muǵallım bar ma?-dep jar saladı papakanı ashıp atırıp. Onıń ishindegi qaǵazlarǵa jazıw mashinkası menen bir nárseler basılǵan eken. Al, usı betlerindegi ústindegisine avtorushka menen “Kóktekerek” orta mektebiniń tariyx pániniń muǵallımı Jáliev Sayımbet Omarovichtiń “XIX ásir hám XX ásirdegi basındaǵı qaraqalpaqlardıń milliy azatlıq gúresleri” temasında islengen kandidatlıq jumısınıń avtorefaratı” dep jazılıpı. –Mine, mınaw meniń kandidatlıq jumısım.-Oǵan hesh kim qarap turmasa da tap birewge kórsetip atırǵanday usılay dedi. –“Siyasiy qáteler, ideyalar bar” degen siltaw menen jaqlattırmaı, qorqaq simsikler! Bolmasa meniń jazıp qoyǵanlarım ádil

nárseler-aq... Usını endi bir kúshli sawatlı, aqtı aqtay, qaranı qaraday kórsetetuğın haq bir tariyxshıǵa inam etpekshimen.[1.35]

Sayimbettiń perzentlerinen ayrılıwı, hayalı Aqsungúldiń opasızlıq etiwi, xalıq arasındǵı insapsızlıq penen alıp barılıp atırǵan ayırım islerdi kórip belı búgiledi. Turmıstıń ashshı demleri onı óz qushaǵına alıp ketedi. Jámiyet qansha jawız, ádilsiz bolsa da, Sayımbet siyaqlı haqiyqatlıq tárepdarlıǵı bolǵan Qayıptı da, Ayap Túrdievishti da biratala sındırıp taslay almadı. Qayıp májbúriy urı, ol jaman jolǵa tússe de, kewil pákligi sónbey, urlaǵanda da xalıqtı zar jılatqan, paraxor, insapsız adamlardıń zatların urlaydı. Qayıp ta dáslebinde kewil dunyası keń insan edi. Ómirindegi bolǵan adalatsızlıq onı usı jolǵa baǵdarladı. Ol jasalyınan qara miynet kóredi. Mektepte jaqsı bahalarǵa oqısa da, mektep direktorı onı ádil bahalamaydı. Qayıp ustazların jaqsı kórip siylaydı, húrmet etedi. Onıń balalıq jılları usınday haqiyqatsızlıq penen baslanadı. Turmıs onı qara teńiz túbine shóktiredi. Temir torlar arqasına ılaqtıradı. Ómirlik joldasınan, perzentlerine ayra jasawǵa alıp keledi. Biraq Qayıptıń haqiyqatshılıǵı sónbeydi. Romannıń jáne bir qaharmanı Ayap Túrdievishte sonsha waqıttan berli nápáklık jolǵa túsip, para bermegen adamlardı nahaqtan sotlatıp júrgen bolsa da, Qayıp penen sóyleskennen keyin ondaǵı adamgershilik sezimleriniń biratala sónip qalamaganlıǵın kóremiz.

Avtor jámiyet bılgansıqların ashıp beriwde Qayıptıń kelinsheğine aytıp bergen gúrrińinde de berilgen. Tiykarınan insannıń on janı bolıp, sonıń birewi qalsa da balaları ushın sarıplaydı eken. Bul insandaǵı sónbes insaniylıq qasiyetlerdiń bir bólegi sanaladı. Mısalı gúrriń qaharmanı balalarınıń ash qalmawı ushın óziniń barlıq dene aǵzaların shıpkakerlerge satıp perzentlerin saqlap qalıwǵa urınadı.

“Ol bir tanıslarınan hár qıylı tájiriybeler islew ushın jasırın túrde adamdı tiriley satıp alatuğın professor ma, doktor ma, qullası, áytewir, bir ilimpazdıń barın esitken edi. Sol shıpkaker kelisetuǵında bolsa, balalarımıdı qunım menen ózleriniń tamaqların ózleri tawıp alatuğın dárejege jetkenshe asırawǵa kelisim dúzisiwim lazım”- Spok balaların birme-bir kóterip, bawırına basıp, miyri qanǵansha aymaladı. Kózinen aqqan jası betin juwıp ketti. Soń qolayı kelse ózin turısı menen satıw ushın áste-aqırın jaman shatpasınan sırtqa betledi.” [1.26]

Juwmaqlap aytqanda A.Ábdievtiń “Jin-jıpırlar uyası” romanındaǵı waqiyalarda turmstıń ashshı haqiyqatlıǵı ashıp berilip, adalatsızlıqqa qarsı gúres ideyası keń mánide bayanlangan. Insanlardıń kewil keshirmeleri, páklikke baǵdarlawshı niyetler shıǵarma qaharmanları obrazları arqalı tereń súwretlengen, sonday-aq roman tarbiyalıq xarakteri kúshliligi menen kitap oqıwshısına ruwxıy azıq boları sózsiz.

### **Ádebiyatlar:**

1. Ábdiev A. Jin-jıpırlar uyası. Nókis: “Qaraqalpaqstan”. 2004-jıl.
2. Paxratdinov A., Allembergenov K., Bekbergenova M. XX ásir qaraqalpaq ádebiyatı tariyxı. Nókis: “Qaraqalpaqstan”, 2011-jıl.

## **BOSHLANG'ICH SINFLARDA MATEMATIKA FANI TARIXIGA NAZAR**

Matematika fani tarixi ham barcha fanlar tarixi kabi chinakam fuqorolik xulq atvori va olimlarning yuksak vatanparvarlik harakatlariga doir misollarga nihoyatda boy. Bolalarni o'zligini anglash va vatanparvarlik ruhida tarbiyalashda matematika tarixiga doir ilmiy-nazariy ma'lumotlar katta ahamiyatga ega.

Matematika so'zi grekcha - bilish, fan so'zidan olingan bo'lib, bizga qadimgi Yunonistondan yetib kelgan. Bu fan o'z rivojlanish davri mobaynida quyidagi davrlarni bosib o'tgan:

1) Matematikaning paydo bo'lish davri - amaliy hisoblashlar va o'lchashlar, son va figura tushunchalari shakllanishi bilan belgilanadi. Bu davrda arifmetika va geometriya kabi matematikaning bo'limlari o'z boshlang'ich asoslariga ega bo'ldi.

2) O'zgarmas miqdorlar davri – eramizgacha VI-V asrlardan boshlanib, bu davrda matematika fani tadqiqot tushunchalariga (son va shakl), usullariga ega bo'lgan mustaqil fan sifatida shakllandi. Bu davrda matematikaning yangi sohasi – algebra fani paydo bo'ldi va rivojlandi. Bunda buyuk vatandoshlarimiz Muhammad Al-Xorazmiy, Abu Rayhon Beruniy, Umar Hayyom, Abu Ali Ibn Sino, Ulug'bek, Al-Farg'oniylarning xizmati katta bo'lgan.

3) O'zgaruvchi miqdorlar davri XVII asrdan boshlanib XIX asr birinchi yarmigacha bo'lgan davrni o'z ichiga olib, matematikaning tadbqiq qilish sohalari ko'paydi, funksiya va u bilan bog'liq, uzluksizlik va harakat g'oyalari asosiy o'rinni egalladi. Matematik analiz tarkib topdi va takomillashtirildi.

4) O'zgaruvchi munosabatlar davrida abstrakt nazariyalar, matematik tuzilmalarning roli oshdi va modellashtirish usuli keng qo'llanila boshlandi. Bu davr XIX asr ikkinchi yarmidan boshlanib to hozirgacha bo'lgan davrni qamrab olib, fanda algebraik strukturalar, yangi nazariya va yo'nalishlarning paydo bo'lishi va rivojlantirilishi bilan xarakterlanadi.

Hozirgi paytda matematika yanada taraqqiy etib, turli nazariy kashfiyotlar bilan birgalikda uning amaliy tadbqiqatlari ko'payib bormoqda. Matematika fan sifatida ham, o'quv predmeti sifatida ham yosh avlodga o'rgatilishi talab etiladi. Bunga sabablar quyidagilar: Matematika fan sifatida: moddiy borliqning fazoviy va miqdoriy munosabatlarini aks ettiruvchi qonunlarni to'la va chuqur o'rganish, targ'ib etishni talab etadi; o'rganilayotgan qonuniyatlarning qanday mazmunga egaligi va ularning qanday usul bilan asoslanganligi rivojlanish darajasi bilan hisoblashmaydi; unda tadqiqotchining shaxsiy fazilatlarini, u yoki bu matematik qonunning qanday kashf etilganligi muhim emas; matematika fani ma'lum tizimda yaratiladi va rivojlanadi, u bir –biriga bog'liq qat'iy ketma–ket keluvchi qonunlarni ochib beradi. fanda asosiy tushunchalar, qabul qilingan aksiomalar uning boshlang'ich asosi bo'lib hisoblanadi. Matematika o'quv predmeti sifatida: o'quvchilarga matematikadan bilim, ko'nikma va malakalar beriladi; matematik bilimlar berishda o'quvchilar yosh xususiyatlari hisobga olinadi; yangi matematik tushuncha yoki qonun kiritishga yondashish muhim



ahamiyatga ega va shu asosda uni bayon etish usuli tanlanadi; abstrakt tushunchalar izohlar va misollar bilan beriladi; o'qitishda takrorlash ham amalga oshiriladi; o'quv predmeti fan tizimini qisqartirishi va buzishi mumkin emas. Insoniyat o'z rivoji davrida yosh avlodga bilimlar berar ekan asosiy e'tiborini o'z faoliyati va taraqqiyot talablarini hisobga olib, fanlar asoslarini o'rgatishga harakat qiladi. Shu sababli o'quvchilarga barcha bilimlar qatori matematikadan chuqur bilimlar berish vazifasi va uni ilmiy amalga oshirish asosiy masalalardan hisoblanadi. Bunda matematika tarixi va metodologiyasi asosiy o'rinlardan birida turadi.

"Metodika" so'zi yunoncha "metod" yoki "usul" so'zidan olingan. Matematika o'qitish metodikasi (uslubiyati) fani deb jamiyat tomonidan qo'yilgan ta'lim maqsadlarga mos ravishda matematika o'qitish usullarini, qonuniyatlarini uning ma'lum rivojlanish darajasida o'rganadigan va tadqiq etadigan pedagogikaning bo'limiga aytiladi. Matematika tarixi "matematika falsafasi" sifatida ta'limning umumiy qonuniyatlarining matematika sohasida namoyon bo'lish xususiyatlarini o'rganadi.

Matematika tarixi avvalo o'zaro bir-biriga bog'lik to'rtta savolga javob berishi lozim.

Birinchisi –matematika tarixi taraqqiyoti qanday bo'lgan? Bu savolga javobni ta'lim va tarbiya umumiy vazifalariga asoslanib topish mumkin, o'z navbatida bu vazifalar jamiyat rivojining ma'lum bir bosqichida uning oldida turgan umumbashariy maqsad va vazifalar bilan aniqlanadi.

Ikkinchisi – matematika qanday ilmiy metodlarni qo'llaydi? Bir tomondan bu savol yosh haqida bo'lib, qachondan boshlab bolalarni matematikaga o'rgatish maqsadga muvofiq va qachon barcha uchun majburiy dastur o'rnatishni tugatish zarurligini ifoda etadi. Ikkinchi tomondan, maktabdan keyingi matematik ta'limning uzviyligini ifodalaydi.

Uchinchisi–matematika fani va falsafa masalalari orasida qanday bog'lanish mavjud? Bu savolga javob Matematika tarixi maqsadlari haqidagi savol bilan mustahkam bog'liq. Matematika tarixi uni o'qitish va o'rgatish uchun qanday hajmda va qanday ma'lumotlar olish masalasi bahsli masalalardan hisoblanadi.

To'rtinchisi – Matematika tarixini qanday o'rgatish kerak? Bu savolga javobni Matematika tarixi eng harakatchan, eng ilg'or va eng qulay o'qitish usullari bilan birga ijodiy yondashishni talab etadigan usullar tizimini asoslash va targ'ib qilish talab etiladi. Matematika tarixining asosiy vazifalari quyidagilar: matematikani o'rganishning maqsadlari va o'quv predmeti mazmunini aniqlash; qo'yilgan masalalarni amalga oshirish uchun eng qulay usullar va asosiy o'qitish shakllarini yaratish.

Matematika tarixi ikkita bo'limdan iborat: matematika tarixi; matematika metodologiyasi. Matematika tarixi fani o'z oldida turgan vazifalar ko'lamiga ko'ra boshqa fanlar bilan uzviy aloqada. Avvalo matematikaning o'zi bilan mustahkam bog'liq bo'lib, shu asosda o'qitishning mazmuni va usullari takomillashib boradi. Matematika tarixi pedagogik fan bo'lganligi uchun tabiiy ravishda pedagogika fani yutuqlariga tayanadi. Bundan tashkari u psixologiya qonuniyatlari asosida matematika o'qitish konuniyatlarini ochib beradi, chunki ta'lim jarayonida o'quvchilarning ma'lum guruhi(sinf) va hatto ayrim o'quvchilar xususiyatlariga

e'tibor berish, ularning qiziqish va diqqat-e'tiborlari, xotiralarini hisobga olish, o'zlashtirish bosqichlari, aql, xulqi xususiyatlari va h.k.larni hisobga olish talab etiladi. Matematika tarixi mantiqqa ham tayanadi. Bunga sabab bir tomondan matematika o'qitish bir vaqtning o'zida mantiqiy matematik tilga o'rgatish hisoblansa, ikkinchi tomondan, fan sifatida matematikaning o'zi mantiq qonunlari asosida qurilgan. Matematika tarixini o'qitishda asosiy narsa o'qituvchining pedagogik mahorati bo'lib, u hech qanday ta'rif va tavsifga muhtoj emas, chunki bu san'atdir.

Metodist pedagoglar turli davrlarda matematika o'qitishni uning tarix bilan bog'lash va uni o'qitishni u yoki bu davlatning ijtimoiy tuzumi va maktablarning umumiy vazifalariga qarab belgilaganlar. Ularning ilmiy yo'nalishlarida: - o'quvchilarning matematika fanini o'rganishga qiziqishini oshirish va o'qitilayotgan materialni ularning tushunib olishlari chuqurlashtirgan: - O'quvchilarning aqliy faoliyati va dunyokarashini boyitish va ularning umumiy madaniyatini yuksaltirishga e'tibor berilgan: - matematika tarixi haqidagi birgina ma'lumot bilan yuqorida aytilgandek, hamisha ham maqsadga erishib bo'lmaydi. O'quvchilarning matematika tarixi bilan tanishuvi darslarda fan tarixidagi dalillardan puxta o'ylangan xolda foydalanish va ularning dasturdagi barcha materiallar bilan izchil bog'lanib ketishini anglatadi. Faqat shunday uzviylikkina ko'zlangan maqsadga erishishga yordam bera oladi. - O'quvchilarning matematika tarixi bilan tanishuvi faqat uni yaxshi tushunib olishlariga yordam berib qolmasdan, balki ularning dunyoqarashiga ham katta ta'sir ko'rsatadi, ularni o'zlikni anglash, o'z boy merosini qadrlashga o'rgatadi.

Boshlang'ich sinf o'quvchilarini komil inson qilib tarbiyalashda matematika fanining o'rni, uning ahamiyati, bu Didaktik shart-sharoitlarni aniqlash quyidagicha guruxlanadi:

Birinchi guruxga oid shart-sharoitlarga amal qilish faoliyat motivini shakllantirishni ta'minlaydi:

- a) bilish ehtiyojini shakllantirish;
- b) ustivor bilishga qiziqishini tarbiyalash.

Ikkinchi guruxga amal qilishda ta'lim jarayonini o'z-o'zini boshqarish asosida bilimlar tizimini muvaffaqiyatli shakllantirishni ta'minlashdan iborat o'z etakchi maqsadga ega:

a) o'zlashtiriluvchi axborotni qayga ishlash bilan bog'liq intellektual o'quvni shakllantirish;

b) ta'lim jarayonida rejalashtirish, o'z-o'zini tashkil etish va o'z-o'zini nazorat qilishni amalga oshirish uquvini shakllantirish.

Uchinchi guruxga faol o'quv jarayoniga ham bir o'quvchini olib kirishni ko'zda tutadi:

- a) ommaviy ishlarda individual yondashuvni amalga oshirish;
- b) O'quvchilarning o'quv, bilish faoliyatini nazorat etish.

Shunday qilib, matematika darslarida tarixiy materiallardan foydalanib dars o'tish O'quvchilar bilish faoliyatining barcha bosqichlarida bilimlari qiziqishlarni kuchaytiradi. O'tmish tariximizda buyuk mutafakkir olimlar juda katta ilmiy - didaktik meros qoldirganlar.

Tarix xalqning haqiqiy tarbiyachisidir. Ulug' ajdodlarimizning ishlari va jasorati tarixiy xotiralarni jonlantiradi, yangicha dunyoqarashni shakllantiradi, tarixiy-axloqiy tarbiya va saboq olishning manbaiga aylanadi. Markaziy Osiyo tarixida, o'zlarida siyosiy ong, ahloqiy jasoratni, diniy dunyoqarash va qomusiy bilimlarni mujassamlashtirgan buyuk siymolar juda ko'p bo'lgan. Didaktika pedagogikaning - o'qitish nazariyasini ishlab chiqqan tarmog'idir. Didaktika yunoncha "didaktikos" so'zidan olingan bo'lib, o'qitish, o'rganish ma'nolarini bildiradi. Yaqin va O'rta Sharqda Al-Xorazmiy, Al-Forobiy, Abu Rayxon Beruniy, Ibn Sino, Umar Hayyom, Tusiy kabi mutaffakkirlar ilmiy didaktika asoschilaridir. Ularning izdoshlari qarashlarining muhim xususiyati shundan iborat ediki, mazkur olimlar doimo predmetning qiyofasi inson ongida mavhumlashuvi jarayoniga, mana shu predmetning mohiyati va o'ziga xosligini tushunish, sodir bo'lishi hamda shakllanishiga e'tibor berganlar. Ular bilishning predmeti va manbalariga, bilish jarayoni qanday bosqichlardan tarkib topishiga, bilish faoliyati bilan amaliy faoliyat o'rtasidagi munosabatlarga qiziqqanlar. Al-Xorazmiy shaxsning uzluksiz kamol topishi nazariyasini rivojlantirish borasida muhim xizmat qildi, induktiv va deduktiv tafakkurdagi alohidalik hamda umumiylikning birligi prinsipini muayyanlashtirdi. Al-Forobiy o'qitish usullarining tasnifini ishlab chiqqan. Ularni amaliy va nazariy metodlarga ajratgan, shu tariqa o'qitishning amaliy yo'nalishi va kishilarning hayoti hamda kundalik faoliyati bilan bog'liqlik g'oyalari ilgari surgan. Olim o'qitishning tajriba va ko'rgazmali, induktiv va deduktiv, amaliy metodlariga alohida e'tibor beradi. Barcha metodlarni o'quvchining hayotiy tajribasiga, mantiqiy tafakkuriga tayangan holda birlashtiradi. O'quv jarayonini tashkil etishga qo'yiladigan talablarni ishlab chiqishda deduktiv metodni ustun qo'yib, O'quvchilarga materialni tushuntirishda nimalarga alohida e'tibor berish haqida, eng muhim narsalarni ishonchli bilim beradigan va shubhalantirmaydigan dalillar bilan yoritish va h.k. ga oid qimmatli tavsiyalarini bayon qiladi.

Al-Forobiy matematika fani misollari asosida o'qitishning ilmiylik, ko'rgazmalilik, tushunarlik va izchilik prinsiplarini ishlab chiqdi. Bilish jarayonining va fandagi bilim shakllarini mohiyatini yoritadi. Uning fikricha, ana shu jarayonlar qonunlar sifatida shakllanadi va ularga rioya qilish fikrlashni takomillashtiradi hamda murakkab bilish jarayonida qo'pol xatolarning oldini oladi. Bilish jarayoni fikrlash mantiqi orqali o'tishi kerak. Mantiq obektini anglashga qaratilgan va aql etadigan mohiyatlar tahlil etiladigan fikrlash jarayonining to'g'riligini belgilashga xizmat qiladi. Mantiq quroldir va u narsalarni aniq bilishga yordam beradi. Al - Forobiy bilish faoliyatini tashkil etish masalalariga oid ham anchagina mufassal tavsiyalarni ishlab chiqadi.

Uning yozishicha, yaxshi nazariyotchi bo'lish uchun nazariya qaysi fanga taalluqli bo'lsa-da, quyidagi uchta shartga rioya qilish shart:

- 1) mazkur fan asosidagi barcha prinsiplarni to'liq bilish;
- 2) mana shu prinsiplardan va mazkur fanga doir ma'lumotlardan tegishli xulosalar chiqara bilish;
- 3) noto'g'ri nazariyani rad eta bilish va haqiqatni yolg'ondan farqlash, xatoni to'g'rilash uchun boshqa mualliflarning fikrlarini taxlil qila bilish; Ibn Sinoning bilim orqali erishiladigan natijalar haqidagi ta'limoti o'qitish nazariyasida alohida o'rin

egallaydi. Uning fikricha, buyumlarni chinakam bilishga tashqi ko'rinishini taxlil qilish, sabablarini aniqlash asosida aql bilan erishiladi.

Ibn Sino aqlning rivojlanish bosqichlarini ishlab chiqadi. Mushoxada bilan idrok qilishning birinchi bosqichi aqliy kategoriyalarni tushuntirishdan iborat. Ikkinchi bosqichi ikki xil fikrni idrok etishdir. Aqliy rivojlanishning uchinchi bosqichiga o'zlashtirilgan fikrlarni idrok etish bilan erishiladi. Shunda uni haqiqiy aql deyiladi. Matematikani o'qitish jarayonida tarixiy materiallardan foydalanishni tashkil etish, o'zining tizimiga asosan, ikki maqsadni parallel ravishda amalga oshiradi. Birinchidan, matematik qonuniyat, dalil, formulalarni, matematik talqinini amalga oshirsa, ikkinchi tomondan, bu qonuniyat, dalil, formulalarning nafaqat matematikada, balki boshqa fanlarda ham undan foydalanish uslublarini ko'rsatishadi, natijada shu soxada o'quvchilar bilimi chuqurlashadi. Shuning uchun ham matematikani o'rta maktabda, ayniqsa boshlang'ich sinflarda O'quvchilarga tarixiy materiallar bilan qo'shib o'qitishda o'zini pedagogik va psixologik jihatlari bilan farq qilishi bilan birga o'qitish jarayonida ishlatiladigan metodlarni o'zaro uzviylik didaktik ketma-ketligi bilan ham farq qiladi.

Ma'lumki, pedagogikada o'qitish metodlari, o'rgatish metodlari bilan birgalikda dars berish metodlari ham mavjud. Ayniqsa, dars berish metodlari o'zining tuzilish jihatidan o'qitish yoki o'rgatish metodlarining samarali ketma-ketligining yig'indisi sifatida yuzaga kelishi sababli, u har bir o'qituvchida alohida shakllanadi, yuzaga keladi. Shu bois har bir o'qituvchining dars berish metodi o'ziga xos bo'lganligi sababli ham ikkita bir xil, masalan, muommali metodda dars berayotgan o'qituvchilarning usullardan ketma-ket foydalanishi va dars orasida o'rgatish usullaridan foydalanish uslub Boshlang'ich sinflarda tarixiy materiallarni o'qitish jarayonida metodlar majmuasidan to'g'ri foydalanish O'quvchilarni yaxshi o'zlashtirishiga muhim omil bo'la oladi. Har bir fan tarixiy materiallarga oid tushunchalar tizimini tashkil qiladi. Tushuncha esa narsalarning mohiyatini anglash imkonini beradi va fanlarga oid umumiy muhim xususiyatlar, belgilar va bog'lanishlarni aks ettiradi.

### **Foydalanilgan adabiyotlar**

1. Ostonov Q., Mardonov E.M., Toshqulov H. Matematika tarixi Samarqand, 2015y., 5 bet
2. Ahadova M. O'rta Osiyolik matematik olimlarning ishlari. – Toshkent, 1983.
3. Nazarov X., Ostonov Q. Matematika tarixi. – Toshkent, O'qituvchi, 1996.
4. Gleyzer G.I. Istoriya matematiki v shkole 7-8 klass. – M., Prosveshenie, 1982.
5. Mardonov M. Matematika tarixi ma'ruzalar matni. – Samarqand, 2003.
6. Mardonov M., Ostonov Q. Matematika. 1-2 qism. – Samarqand, 2005.

## **USE OF THE NAME OF SOME ANIMALS IN PHRASEOLOGICAL UNITS OF THE KARAKALPAK LANGUAGE**

The special section of a present Karakalpak lexicology is phraseological units. If to consider researches about phraseological units, then it is possible to note the following scientific works: Zh.Eshbayev's "Qaraqalpaq tilinid qisqasha frazeologiyalıq sózligi" (1985), E.Berdimuratov's "Házirgi zaman qaraqalpaq tilinid leksikologiyası" (1968), S.Nauryzbayeva's "Фразеологические единицы в каракалпакско-русском словаре" (1972), N.Zhumamuratov's "Русско-каракалпакский фразеологический словарь для школьников" (1988), G.Aynazarova's "Qaraqalpaq tilinde tedleseki komponentli frazeologizmler" (2005), B.Yusupova's "Qaraqalpaq tilinid frazeologiyası" (2014). Follows, various phrases and their uses in the Karakalpak language, feature of their contents, diversity of their structure were versatily studied.

In our article we will tell about use of names of animals and their values as a part of phraseological units. Fauna, their distinctions, are generally versatily studied in zoology. Also, a special role of animals in formation of informal conversation of the people. For example, names of animals are widely used in proverbs and sayings: *Eshek awnağan jerde tük qalar; At aynalıp qazıǵın tabar; Iyt opa, qatın japa; Bóri arıǵın bildirmes*. In oral speech, that is in a vulgarism by means of such phrases as *iyttiń balası, malday awnap, shoshqaday semirip* critically are considered actions of the person.

They can also be met in phraseological phrases. For example, the horse, and his different breeds, is one of those animals which the Karakalpak people used as transport. Therefore, the people in phraseological units widely use such phrases as *at basınday* (big, huge, special), *at keynine saldı* (to humiliate), *atqa mindi* (to be in the first row), *atqa shıqqan* (dear, known), *at quyırǵın kesti* (to offend), *erden túspedi* (to be stubborn), *at terletti* (to pass long distance), *at shaptırım jer* (the long distance, far away). In above-mentioned phrases it is possible to learn about appearance and use of this animal that by it there went official people, shortened a long distance. In the following phrases where names of animals are often used by people: *awızın buwǵan ógizdey* (to be silent, not to speak), *ayaǵın ógiz basqanday* (to shout loudly), *ayaǵı kúygen tawıqtay* (to be restless). At the same time, still in the Karakalpak speech it is possible to hear phraseological units with use of names of such animals as donkey, a dog, a snake.

For example, the common livestock people when transporting goods or a harvest used a donkey as labor. This species of an animal also used as a transport. Now generally it is used in rural areas. In the Karakalpak language such phrases as *eshegi jorǵaladı* (lucky) or *eshegi jorǵalamadı* (unlucky) meet, *eshekke teris mingizdi* (to slander), *eshekke waz oqıǵanday* (do not understand), *eshekke aytqanday* (does not understand, not to explain), *eshek qılıp mindi* (to slander).

Also phraseological units are used for increase in sensitivity and to transfer a general meaning in a word. For example, phraseological units which are expressed with the help of a word “a dog” are listed below:

*Iyt azabi* (very difficult, suffering), *iyt azabın berdi* (to suffer), *iyt áwere* (to fuss), *iyt boldı* (to humiliate), *iyt emgen* (immoral, dissolute), *iyt janlı* (nobody needs), *iytine deyin bileđi* (all know, well known), *iyt otladı* (affairs go well), *iytke teńgermedi* (neglect, to ignore), *iyt kúnin basın saldı* (tormented), *iytli-pıshıqlı boldı* (to swear), *iyt masqara boldı* (was dishonored, felt ashamed), *iyt minez* (angry), *iyt mutı* (very cheap), *iyt ólgen jer* (far), *iyt penen qus* (everyone), *iyt tiydi* (to overlook) *iytten bir súyek qarızdar* (to be in debt).

Means, about existence of a dog in human life since early time and the fact that this animal is tamed for the first time, testifies not only historical scientific materials, but also lexical units.

Also, the animal which is often used in phrases is reptiles animal - a snake. There are such phrases which are formed by means of the name of this animal as *jılan jalaganday* (very clean, smooth), *jılan jutıp otırdı* (to worry, be anxious), *jılanniń mayın jalaganday* (dual, cunning). Phraseological units as *qara qumırsqaday* (the set, is plentiful), *pıshıq murnı batpaytuǵın* (thick), *toyǵan qozıday* (quiet, silent, it do not care with anything), *túyeden postın taslaganday* (it is inappropriate, inopportunist), *túyeni túgi menen jutadı* (insatiable, the glutton), *tıshqan tesigi miń teńge boldı* (to be nervous), *tayaǵın iyt ǵayzap júr* (the idler) popularly were often used in.

Thus, above-mentioned phraseological units show the way of life of people, together with determination of social level they designate a rich lexicon. And use of names of animals in such phraseological units confirm continuous interaction of the person with the nature.

#### References:

1. Qaraqalpaq folklorı 88-100:N.Bilim, 2015
2. Paxratdinov.Q, Bekniyazov.Q. Qaraqalpaq tiliniń frazeologizmler sózligi. Nókis. Qaraqalpaqstan. 2018

SAIPNAZAROV J.M., RO'ZIMURODOV.I.N.,  
HAYITOV.B.Y., MUSURMONOVA.SH.G'

#### MURAKKAB FUNKSIYANING DIFFERENSIALI

**Teorema.** (Murakkab funksiyanı differensiallash qoidasi).  $G \subset \mathbb{R}^n$ ,  $\tilde{G} \subset \mathbb{R}^m$  ochiq to'plamlar,  $f: G \rightarrow \mathbb{R}^m$  funksiya  $a$  nuqtada  $g: \tilde{G} \rightarrow \mathbb{R}^p$ ,  $f(G) \subset \tilde{G}$ , funksiya esa  $b = f(a)$  nuqtada differensiallanuvchi bo'lsin. U holda ularning kompozitsiyasi  $g \circ f: G \rightarrow \mathbb{R}^p$  ham  $a$  nuqtada differensiallanuvchi va

$$D(g \circ f)(a) = Dg(b) \circ Df(a) \quad (1)$$

bo'ladi.

**Isbot.** Qisqalik uchun  $L=Df(a)$ ,  $M=Dg(b)=Dg(f(a))$  belgilashlarni kiritaylik. Teoremaning shartlariga ko'ra

$$f(a+h)-f(a)=Lh+\alpha(h), \quad \alpha=o(|h|), \quad h \rightarrow 0 \quad (2)$$

$$g(b+k)-g(b)=Mk+\beta(k), \quad \beta=o(|k|), \quad k \rightarrow 0 \quad (3)$$

(2) va (3) ga ko'ra quyidagilarni yozamiz:

$$(g \circ f)(a+h)-(g \circ f)(a)=g(f(a+h))-g(f(a))=g(b+Lh+\alpha(h))-g(b)= \\ =M(Lh+\alpha(h))+\beta(Lh+\alpha(h))=MLh+M(\alpha(h))+\beta(Lh+\alpha(h)) \quad (4)$$

(1) ni isbot qilish uchun (4) dagi  $\gamma(h)=M(\alpha(h))+\beta(Lh+\alpha(h))$  yig'indining  $h \rightarrow 0$  da  $o(|h|)$  ekanligini ko'rsatish kerak.  $M$  va  $L$  chiziqli akslantirishlar bo'lgani uchun

$$|M(\alpha(h))| \leq |M| \cdot |\alpha(h)| = |M| \cdot o(|h|) = o(|h|), \quad h \rightarrow 0;$$

$$|Lh+\alpha(h)| \leq |Lh|+|\alpha(h)| \leq |L| \cdot |h|+|h| \cdot \varepsilon(h) = |h| \cdot (|L|+\varepsilon(h)) \leq C \cdot |h|, \quad h \rightarrow 0.$$

$$(\varepsilon(h) \rightarrow 0), \quad C - \text{const}.$$

Demak,  $h \rightarrow 0$  da  $|\beta(Lh+\alpha(h))| = o(C \cdot |h|) = o(|h|)$ . Shunday qilib,

$$\gamma(h) = o(h) + o(h) = o(h), \quad h \rightarrow 0.$$

Murakkab funksiyaning differensialini hisoblash formulasi (1) ni koordinatalarda yozaylik.

$$Df(a) = \begin{pmatrix} D_1 f^1(a) \dots D_n f^1(a) \\ \dots \\ D_1 f^m(a) \dots D_n f^m(a) \end{pmatrix} = \|D_j f^i\|_{(m \times n)}$$

$$Dg(b) = \|D_j g^i(b)\|_{(p \times n)}, \quad b = f(a)$$

bo'lgani uchun

$$D(g \circ f)(a) = \begin{pmatrix} D_1(g^1 \circ f)(a) \dots D_n(g^1 \circ f)(a) \\ \dots \\ D_1(g^p \circ f)(a) \dots D_n(g^p \circ f)(a) \end{pmatrix} =$$

$$= \begin{pmatrix} D_1 g^1(b) \dots D_m g^1(b) \\ \dots \\ D_1 g^p(b) \dots D_m g^p(b) \end{pmatrix} \cdot \begin{pmatrix} D_1 f^1(a) \dots D_n f^1(a) \\ \dots \\ D_1 f^m(a) \dots D_n f^m(a) \end{pmatrix} = \left\| \sum_{l=1}^m D_l g^i(b) \cdot D_j f^l(a) \right\|_{(p \times n)}$$

Shunday qilib, murakkab funksiyaning xususiylar hosilalari quyidagi formulalar bilan hisoblanadi:

$$D_j (g \circ f)^i(a) = D_j (g^i \circ f)(a) = \sum_{l=1}^m D_l g^i(b) D_j f^l(a)$$

$$i = \overline{1, p}; \quad j = \overline{1, n}, \quad b = f(a)$$

**Natija.** Teoremaning shartlarida  $m=p=n$  va  $a=x$  bo'lsin. U holda

$$\frac{\partial(h^1, h^2, \dots, h^n)}{\partial(x^1, x^2, \dots, x^n)} = \frac{\partial(g^1, \dots, g^n)}{\partial(y^1, \dots, y^n)} \cdot \frac{\partial(y^1, \dots, y^n)}{\partial(x^1, \dots, x^n)}$$

bo'ladi. Bu yerda

$$h = (g \circ f)(x) = ((g^1 \circ f)(x), \dots, (g^n \circ f)(x))^t,$$

$$g(y) = (g^1(y), \dots, g^n(y))^t, \quad y = f(x) = (f^1(x), \dots, f^n(x))^t.$$

Bu formula – matritsalar ko'paytirilganda ularning determinantlarining ham ko'paytirilishi va (1) formuladan kelib chiqadi.

Ushbu  $f: \mathbb{R}^n \times \mathbb{R}^m \rightarrow \mathbb{R}^p$  funksiya berilgan bo'lsin. Agar  $\forall \{x, x_1, x_2\} \subset \mathbb{R}^n$ ,  $\forall \{y, y_1, y_2\} \subset \mathbb{R}^m$  va  $\forall \lambda \in \mathbb{R}$  uchun

$$f(\lambda x, y) = \lambda f(x, y) = f(x, \lambda y)$$

$$f(x_1 + x_2, y) = f(x_1, y) + f(x_2, y)$$

$$f(x, y_1 + y_2) = f(x, y_1) + f(x, y_2)$$

bo'lsa, u holda  $f$  ga **bichiziqli** funksiya deyiladi.

**Jumla 1.** Ixtiyoriy  $f: \mathbb{R}^n \times \mathbb{R}^m \rightarrow \mathbb{R}^p$  bichiziqli funksiya uchun shunday konstanta  $C > 0$  topiladiki, uning uchun

$$|f(x, y)| \leq C|x| \cdot |y|, \quad x \in \mathbb{R}^n, \quad y \in \mathbb{R}^m \quad (5)$$

tengsizlik o'rinli bo'ladi.

**Isbot.**  $\mathbb{R}^n$  dagi standart bazisni  $e_1, \dots, e_n$  bilan  $\mathbb{R}^m$  dagisini esa  $e_1, \dots, e_m$  bilan belgilaylik. U holda

$$x = \sum_{i=1}^n x^i e_i, \quad y = \sum_{j=1}^m y^j e_j, \quad f(e_i, e_j) = a_{ij} \in \mathbb{R}^p$$

deb  $f$  ning bichiziqiligidan quyidagilarni yozamiz:

$$|f(x, y)| = \left| f\left(\sum_{i=1}^n x^i e_i, \sum_{j=1}^m y^j e_j\right) \right| = \left| \sum_{i=1}^n \sum_{j=1}^m x^i y^j f(e_i, e_j) \right| \leq$$

$$\leq \sum_{i=1}^n \sum_{j=1}^m |x^i| \cdot |y^j| \cdot |a_{ij}| \leq C_1 \sum_{i=1}^n \sum_{j=1}^m |x^i| \cdot |y^j| =$$

$$= C_1 \sum_{i=1}^n |x^i| \cdot \sum_{j=1}^m |y^j| \leq C_1 \cdot \sqrt{n}|x| \cdot \sqrt{m}|y| = C|x| \cdot |y|,$$

$$(C_1 = \max_{i,j} |a_{ij}|, \quad C = \sqrt{nm}C_1),$$

Biz bu yerda Koshi-Bunyakovskiy tengsizligiga ko'ra  $\sum_{i=1}^n |x_i| \leq \sqrt{n}|x|$  bo'lishini hisobga oldik.

**Jumla 2.** Bichiziqli funksiya  $f$  ixtiyoriy  $(a, b) \in \mathbb{R}^n \times \mathbb{R}^m$  nuqtada differensiallanuvchi va

$$Df(a, b)(h, k) = f(a, k) + f(h, b), \quad (h, k) \in \mathbb{R}^n \times \mathbb{R}^m \quad (6)$$

bo'ladi.

**Isbot.** Funksiyaning orttirmasini quyidagicha yozamiz:

$$f(a+h, b+k) - f(a, b) = f(a, k) + f(h, b) + f(h, k). \quad (7)$$

Bu yerda  $Df(f, b)(h, k) = f(a, k) + f(h, b)$  chiziqli operatorni ifodalaydi. Haqiqatan ham,

$$Df(a, b)(h_1 + h_2, k_1 + k_2) = f(a, k_1 + k_2) + f(h_1 + h_2, b) =$$

$$= f(a, k_1) + f(a, k_2) + f(h_1, b) + f(h_2, b) = Df(a, b)(h_1, k_1) + Df(a, b)(h_2, k_2)$$



(7) tenglikda  $f(h,k) = o(|(h,k)|)$ ,  $(h,k) \rightarrow 0$ . Haqiqatan ham, qisqalik uchun  $\ell = (h,k)$  deb, (5) tengsizlikka ko'ra

$$|f(\ell)| = |f(h,k)| \leq C|h| \cdot |k| \leq C \cdot \frac{1}{2}(|h|^2 + |k|^2) = \frac{C}{2}|\ell|^2 = o(|\ell|), \quad \ell \rightarrow 0$$

ekanligini topamiz. Endi (7) formula (6) tenglikni isbotlaydi.

### **Adabiyotlar ro'yxati**

1. J. Milnor. Analytic proof of the hairy ball theorem and the Brouwer fixed point theorem. Am. Math. Mon., 85, 521-524.
2. Н. Дилмуродов. Кўпхилликларда математик анализ. Қарши, 2003.
3. Ж.-П. Обен, И. Экланд. Прикладной нестандартный анализ. М.: Мир, 1988.
4. V.A. Trenogin: „Funksionalniy analiz”. -M.: Nauka, 1980.
5. Колмогоров А. Н., Фомин С. В. Элементы теории функций и функционального анализа, 5 изд., М., 1981

**SHOYIMOVA K.U., NIZAMOVA M.M.  
(TASHKENT, UZBEKISTAN)**

## **BENEFITS OF USING ROLE PLAYS IN TEACHING ENGLISH AT SCHOOLS**

Since the independence of Uzbekistan, our country has developed significantly in a short period of time. The independence gave the opportunity to spread the improvement to every field in our country, not only quantitatively but also qualitatively. The changes and facilities which are put into practice can be seen in educational, economic, political, agricultural and social spheres. Nowadays it is leading us to the greatest achievements and victories. The first president of Uzbekistan Islam Karimov started to transfer the system of education from the old system to the new and modern one which is spread around the world. He put the aim to distribute the youth of our country with a higher and up-to-date educational system and modern buildings that are supplied with all conveniences. From the initial days of our independence, in order to give proper education and to see the goals while teaching process, a new educational system was established which was concentrated on firstly dividing the learners into the right class forms, for instance, pre-school education, primary school education, secondary school education, secondary specialized and professional education and higher education.

Nowadays teaching and learning foreign languages is getting more and more essential, and the newest and up-to-date methods, technologies and ways are being found in order to achieve the goals. One of the most common learned languages is the English language. The reason is that it is considered as world language. Teaching English properly and accurately is very important task of every teacher. The teacher should utilize the most effective, interesting and professional methods and

approaches in order to make the eagerness to study between learners. Different ways and approaches are usually chosen according to the level and ages of learners. Some of them are suitable for all levels of learners. One of them is the role-play. What does the concept of role-play mean? Teachers can utilize role-plays as very successful tools during classes. Teachers ought to remember about integrating such speaking activities to reverberate pupils' theoretical knowledge of a language in daily practice since they help to achieve primary goals to increase learners' interaction in the classroom. Role-plays are usually used in the classroom like the motivation to students which gives simulation both social and intellectual. There is not any exact definition of roleplay, and several professors see them in various ways. One of the accurate definitions is given by Porter-Ladousse in 1987. Porter Ladousse said that role-play activities extend from extremely-governed leaded conversations, to extemporized drama activities, and from easy practiced dialogue action, to exceedingly compound modeled scenarios.<sup>2</sup> Giving such definition he puts much emphasis to the number of role-play activities. Such kind of speaking activity can be restricted by time and helped by the cues which are prepared. Mostly in role-plays students do more improvisation than retelling learned dialogue or conversations. Porter Ladousse also indicates that role-play may be different in complication, and some playing might be very brief and simple, while on the contrary some speeches may be very structured and complex. So the difficulty of each activity relies on the level of the language. <sup>3</sup> Role-play is an effectual technique to enliven the atmosphere of the teaching and learning process, awaken learners' interests, and make the language accession effecting. There are four main factors for the success of role-plays: the topic which is selected ought to be natural and proper; the teacher should observe students' actions carefully, and correct mistakes in an accurate way. Implementing role-play in the classroom may add diversity, a variation of pace and chances for a wide scope of language usage. According to John Scrivener, we can give another definition in order to clarify the concept of role-play. Students are usually given some data about a „role“, for instance, a person or other characters in the role-play, and this information is frequently printed on small cards. Learners prepare in some minutes, and when they become ready, they act out small performances with other students using the ideas of their own, and they also use the information which is given in the cards. In most cases, simple role cards consist of only very short information, such as names of roles like pilot, passenger and so on. Also there can be only some guidance in order to inform what to do, like buy a bouquet of flowers from the flower shop and so on. So from the given definitions we can know that students are given particular roles to play in role-plays. The cards on which written the information is very essential, with the help of it the students who are going to act can get a clear instruction what to do and how to act in performances. Using such role-cards during organizing role-plays will help students feel confidence and inspire them. As we know, students differ with each other, and their language levels are not the same. So some weak students act their role only relying on the cards but clever ones use them like reminders. Role cards are prepared so that students own different roles and play their role with agreement. Before acting roles, student should be given some amount of time to prepare their speech and to get ready for their roles.

In addition to this, students also add their own ideas and feelings to their roles except the cards. It helps the role to seem much more real and natural in the performances and students also feel courage during their roles. Role-play is any kind of activity which requires speaking, and students will put themselves into someone else, or they will stay as they are but imagine themselves in some kind of situation. When it comes to be an imaginary person, they will become another person who they like or asked to be for some time. They can pretend like the King, the Princess, or film stars, a cartoon hero, the choices which will be played are endless. Students may also choose somebody else which they prefer. If students are asked to play roles in imaginary situations, they will be given some type of situations or scenarios to play in role-plays, for instance, the scene at the restaurant, the scene at the shopping center, or at the doctor and so on. They may also change or add any changings or some addition to the given scenario in the role-plays.

Role-plays give students a great opportunity to work together and corporate in different problematic situations. A role play is a learning construction which lets learners to directly apply contentment as they are asked to put themselves into the character of a resolution maker who should make a resolution concerning a policy, source allotment, or another event. This kind of method is an admirable instrument for motivating learners and permitting them to cooperate with their friends as they attempt to accomplish the exercise appointed to them in their particular roles. Such type of works can be done in competitive groups or learners may assert the individual of their role through the studying period. Learners are more motivated since they attempt to reply to the stuff from the position of their character, and play their roles with their friends or classmates.

A role-play is a kind of communication that give chances studentsto have real life situations on which they will be able to practice more on their speaking skills than grammar rules. The focus is given to put in practice the rules which they learn at classes. The interaction between students also may be improved since they work together in several situations. It is obvious that a role-play simulates a friendly and encouraging atmosphere at the classroom. Learners can collect a deeper comprehension of various standpoints which helps them to feel confident among audiences. In order to make effective and interesting role-play activities, and achieve goals in speaking skills using them, it is important to know the organization of them, and how to organize properly role-plays. As every activity owns its own structure and rules in order to organize, such things can be found in role-plays also. Every successful teacher should know about its rules and follow them during the usage of role-play activities. Some basic principles are used so that role-plays result successfully in speaking abilities. First of all, it is very essential to note that if a teacher is not aware about the efficacy of using role-play activities; such activities themselves will not show any successful and expected goals at lessons.Educator should consider about how roleplays are exciting techniques to utilize and have many advantages. Students will be interested in playing role-plays if their teacher is enthusiastic about organizing such activities during lessons. Teacher's mood, attention and behavior also affect to students personal traits at classes. They pay attention to every minor detail which is happening in the classroom so teachers ought

to be very careful and attentive while establishing activities. Every teaching succession demands three significant components: the stage of engaging, the stage of studying and the stage of activating. These major elements are considered to be so important and indispensable.<sup>4</sup> The achievement of goals which are planned by teachers can be accomplished with the help of them. In the first step – the stage of engaging, the educator's task is to engage and keep students' focus and pleased attention in the lessons. It is believed one of the most crucial tasks of each teacher at the beginning of each lesson. Besides, learners' brains have to be implied and linked with a lesson in an emotional manner, for instance by a delightful situation or a pleasant picture. After that, students need to learn the new or unknown language; it might be grammar rules or vocabulary tasks. Without studying them, learners may face with different misapprehension in the period of playing role-plays. After having been familiar with unknown items, learners are given an opportunity to practice both the new learned vocabulary and the language they have already learned. Students do this when they talk in a free manner. It helps to consolidate new knowledge and repeat the oldest one at the same time. After having been engaged and attracted, being introduced the new vocabulary and having drilled it, students attempt to actuate it. Then teachers can see the waited goals and students can have a proper and strong knowledge. In the end, learners try to bring out the new vocabulary or any kind of language. Additionally, playing role-plays is a worthy of a great praise technique to practice the language in the lifelike situation. If students do any mistake while using new language, the teacher will be able to correct them in that lesson, and at the result students can improve themselves faster than usual. It will work only when teachers pay their all attention to the works of their students. If their teacher do not remove errors on time and do not observe students carefully, students' eagerness to do activities and to study will be declined immediately. The main factor which can affect students greatly is their teacher and his or her attention to the students. So correcting the mistakes on time will help students to develop their knowledge properly. If role-plays are not based upon a conversation or dialogue in a course book or a text on the book, learners themselves have to make a decision on what language to apply and how a dialogue or conversation ought to evolve.<sup>5</sup> Hence, in order to make role plays advantageous activities, accurate preparation will be highly vital. Before giving the role cards, the educator may tell students to do brainstorming at the lesson on what the students may speak.

#### **REFERENCES:**

1. Brown. H. Douglas. Teaching by principles an interactive approach to language pedagogy. – Longman, Pearson Education. 1982. P. 223-491.
2. Budden, Joanna. "Role play", British Council. 2004. P. 23-96.
3. Byram Michael. Encyclopaedia of Language Teaching and Learning. London: Routledge, 2000. P. 356-736.
4. Byram Michael. Teaching and Assessing Intercultural Communicative Competence. Clevedon,: Multilingual Matters Ltd. 1997. P. 68-136.

**UMIROVA M.T.**  
**(SIRDARYA, UZBEKISTAN)**

## **BOSHLANG'ICH SINFLAR O'QUVCHILARIGA SAVOD O'RGATISH JARAYONIDA UNLI VA UNDOSSH TOVUSHLARNI TO'G'RI TALAFFUZ QILISH VA O'QISHGA O'RGATISH USULLARI**

Savod o'rgatish jarayonida o'quvchilarni unli va undosh tovushlarni to'g'ri talaffuz qilish va o'qishga o'rgatish usullari Ma'lumki, savod o'rgatish jarayonidagi o'qish darslarining asosiy vazifasi o'quvchilarga tovush va harfni tanishtirish, ularning to'g'ri talaffuzini o'rgatish orqali bolalarda to'g'ri, ongli, ifodali o'qish ko'nikmalarini shakllantirishdan iborat. Shuningdek, o'quvchilar lug'atini boyitish, bog'lanishli nutqini o'stirish, bilimni boyitish, tafakkurini shakllantirish, eshitish, qabul qilish sezgisini o'stirishda ham bu davr mas'uliyatlilik bilan alohida o'rin tutadi. Tayyorgarlik davri o'qishga o'rgatish uchun zamin hozirlaydi. O'qishga o'rgatish uchun, avvalo, o'quvchi tovush va harf bilan yaxshi tanishtirilishi lozim. Tovush va harf bilan tanishtirishda bo'g'indan tovushni ajratish tamoyiliga rioya qilinadi. Harf bilan tanishtirish bir necha xil yo'nalishda amalga oshirilishi mumkin:

1. Mazmunli rasm yuzasidan savol-javob usuli bilan bog'lanishli hikoya tuzdiriladi. Undan kerakli gap, so'ng kerakli so'z ajratib olinadi, so'ngra so'z ustida yuqoridagi kabi tahlil ishlari uyushtiriladi.

2. So'z asos qilinib, analitik mashqlar yordamida o'rganiladigan tovush ajratib olinadi. Masalan: oy. O'qituvchi oy rasmini ko'rsatadi, o'quvchilar uning nomini - so'zni aytadi. O'qituvchi o tovushini cho'zib (o-o-o-y) aytadi va qaysi tovushni cho'zib aytayotganini o'quvchilardan so'raydi. O'quvchilar o tovushini aytgach, uning xususiyatlari haqida savol-javob o'tkaziladi. O tovushli so'zlar o'ylab toptiriladi. Shundan so'ng o harfi kesma harfdan yoki rasmi alifbodan ko'rsatiladi. Bunda o harfining shaklini esda olib qolishlariga alohida e'tibor qaratiladi.

3. O'rganilgan harflar ichiga bugun o'rganiladigan harf aralashtirib qo'yiladi, bolalar uning ichidan notanish harfni ajratadilar, so'ng o'qituvchi bu harf ifodalaydigan tovushni aytadi. O'quvchilar tovushning xususiyatlarini aytadilar. Shu harfni kesma harflar ichidan topib, kitob sahifasidan, rasmi alifbodan ko'rsatadilar. Shu tariqa tovush-harf bilan tanishtirilgach, o'qishga o'rgatish ustida ishlanadi. O'qishga o'rgatishda bo'g'in asos qilib olinadi. Buning uchun o'qituvchida bo'g'in jadvali bo'lishi lozim.

Bo'g'in jadvali asosida o'qish namunasi ko'rsatiladi, ya'ni harflab emas, ichida, birinchi harfni ko'z bilan ko'rib, uning nomini dilda saqlab, ikkinchi harfni ko'rish va ikkalasini bog'lab, unlini mo'ljallab ulab aytish tushuntiriladi. Bo'g'in o'qish o'qituvchining namunasi asosida doimiy ravishda har bir darsda izchil olib boriladi. Bunda "Alifbe" sahifalaridagi so'zlarni oldin bo'g'inga bo'lish, so'ng o'qishni mashq qilish yaxshi samara beradi.

O'qituvchining namunali o'qishidan so'ng birgalikda ovoz chiqarib o'qish, yakka-yakka o'qish, shivirlab o'qishdan foydalaniladi. Ayniqsa, sekin o'qiydigan o'quvchilar bo'lgan sinflarda xo'r bilan o'qitish o'qishni tezlashtirishga yordam beradi. Sinf o'quvchilarining o'qish ko'nikmalaridan kelib chiqib, matndagi so'zlarni

xattaxtada bo'g'inlarga bo'lib yozish, o'rganilgan harflarni hisobga olgan holda qo'shimcha so'z birikmalari, gaplar tuzib yozish va o'qitish usulidan ham foydalaniladi. Ma'lumki, "Alifbe" sahifalarida bo'g'in tuzilishi murakkablashib boradi. Shuning uchun o'qituvchi har bir bo'g'in tuzilishining murakkabligiga qarab ish usullarni belgilab olishi zarur. Masalan, uch tovushdan tuzilgan, to'rt tovushdan tuzilgan bo'g'inlarni o'qishga o'rgatish ham o'ziga xos qiyinchiliklarni keltirib chiqaradi. Bunda o-lov, Man-non tipidagi bo'g'inlarda o-lo:v, Ma:n-no:n tarzidagi qo'shimcha chiziqdan, bodring, do'st tipidagi bo'g'inlarda bo:d-ri:ng, to':r:t tarzidagi qo'shimcha chiziqlardan foydalaniladi.

So'zlarni o'qishga o'rgatishda bilib o'qitishdan tashqari jadvallar ham yaxshi samara beradi: - Ki tob lar

Umuman olganda, har bir o'qish darsida, albatta, bo'g'in tuzilishi murakkab bo'lgan so'zlarni o'qish mashqi o'tkazilishi lozim. Bu usul o'quvchilarda o'qish malakasining takomillashuviga yordam beradi. O'qishga o'rgatishda so'zlarni va gaplarni to'ldirib o'qish ko'nikmalarini hosil qilish o'quvchini gap tuzishga, tez fikrlashga yo'naltiradi. O'quvchi tushirib qoldirilgan harf va so'zni rasmga qarab topadi, uning gap mazmuniga mos yoki mos emasligiga e'tibor beradi, o'rtoqlariga nisbatan tez topib, o'qituvchining raxmatiga sazovor bo'lishga intiladi.

"Alifbe" darsligidagi matnlarda turli tinish belgilari ishlatilgan. O'quvchilar shularga mos ohang tanlashni, to'xtam (pauza) qilish o'rinlarini belgilab olishi zarur. Bunda ham o'qituvchining tushuntirishi (birinchi uchragan tinish belgini izohlashi) va ifodali o'qish namunasini ko'rsatishi katta ahamiyat kasb etadi. Ifodali o'qilgan matngina tushunarli tuziladi. Har bir predmetda bo'lgani kabi o'qish darslarida ham ta'lim-tarbiya birligiga e'tibor beriladi. O'qish darslarida tarbiya o'qilgan matnning ongli o'zlashtirilishiga bog'liq.

Birinchiidan, o'quvchi matnda fikr nima haqida borayotganini anglasagina, o'zida shunday xislatlarni shakllantirishga harakat qiladi.

Ikkinchiidan, yaxshi inson bo'lish uchun o'qishning zarurligini anglaydi. Shuning uchun ongli o'qishni ta'minlashda matn bilan unga ishlangan mazmunli rasmlar o'rtasidagi bog'lanishlarni aniqlashtirishga, matn yuzasidan savollar berishga diqqatni qaratish lozim. Bunda quyidagicha savol va topshiriqlardan foydalanish mumkin:

1. Rasmni kuzating, matnda nima haqida gap boradi?
2. Rasmda nima tasvirlangan? Ular orasida bog'lanish bormi?
3. Matn mazmunini rasmga qarab so'zlab bering.
4. Bolalar qayerga bordilar? Qizning ismi nima? Bolaning ismi-chi?
5. Ali, Lola nima qildi? Ular qanday lolalar terdilar?

Demak, o'qish o'qilganlarni o'zlashtirishga yo'naltirilgan bo'lishi lozim, shundagina matndagi asosiy fikr, ilgari surilayotgan g'oya o'quvchilar tomonidan o'zlashtiriladi, so'z va matnlar yod olingan taqdirda ham o'quvchining bo'lib qoladi. Savod o'rgatishning birinchi kunlaridanoq o'qish ongli bo'lishi, bolalarni ongli o'qishga o'rgatish juda muhim. So'roqlar yordamida o'qilganlarni bola qanday tushungani aniqlanadi, tekshiriladi. O'qishdan oldin o'tkazilgan tayyorlov suhbat ham, o'qilgan matn yuzasidan o'tkazilgan suhbat ham shu maqsadga ongli o'qishga xizmat qiladi. Sharoitga qarab, bolalarga nimanidir o'qishni talab qiladigan

muammoli holatni yaratish ham zarur. Bunday holat “Alifbe”dan yoki harf terish matosidan o’qiladigan topishmoqdan foydalanib yoki muammoli savolni keltirib chiqaradigan taxminiy suhbat yordamida hosil qilinishi mumkin. Masalan, “qishda qushlar qayerga uchib ketadilar?” (harf terish matosida: “Issiq o’lkalarga uchib ketadilar”). Mana shu kabi tayyorlov mashg’ulotlari o’qishning yuqori darajada ongli bo’lishini ta’minlaydi.

Ongli o’qishni ifodali o’qishdan ajratib bo’lmaydi. Ammo analitik o’qishning birinchi bosqichida ifodali o’qish mumkin emas, chunki bolalar so’zda urg’uli bo’g’inni ajrata olmaydilar, tugallangan intonatsiyani, so’roq ohangini, hatto, orfoepik to’g’ri o’qishni ham bilmaydilar. Shuning uchun analitik o’qish bosqichida so’zni yaxlit, orfoepik qayta o’qish tavsiya qilinadi. Bunday qayta o’qish to’g’ri intonatsiyaga, ifodalilikka rioya qilib o’qishga o’rgatibgina qolmay, o’qishning ongli bo’lishiga ham yordam beradi.

Savod o’rgatishning birinchi darslaridayoq o’quvchilarga tabaqalashtirib (differentsial) yondashish (bunda o’quvchilarning o’qishga tayyorgarliklaridagi fikrlar hisobga olinadi) amalga oshiriladi. O’qishning ongliligini va ta’sirchanligini ta’minlash uchun matn mazmunini o’quvchilarning ko’rgan-kechirganlari, taassurotlari bilan bog’lash lozim. Shunda o’quvchida o’qishga, o’rganishga qiziqish ortadi. Ongli o’zlashtirishni amalga oshirishda lug’at ustida ishlash ham muhim ahamiyat kasb etadi. So’zlarning ma’nosi ustida to’xtalish, birinchidan, fikrni oydinlashtirsa, ikkinchi tomondan matnni tushunishga ham yordam beradi. She’r, tez aytish, topishmoq, qo’shiq, maqol, hikmatli so’zlardan o’qitish, yod oldirish ham o’quvchilarning o’qishga qiziqishini oshiradi, o’qish malakasini shakllantiradi, xotirasini mustahkamlaydi.

Boshlang’ich sinflarda o’qish darslarining uchdan ikki qismi o’qishni mashq qilishga ajratilishi lozim. Yangi material o’rganiladigan o’qish darsida asosiy ish turlari quyi - dagilardir:

1. O’rganiladigan yangi tovushli so’zni (shu tovush so’z boshida, o’rtasida, oxirida kelgan so’zni) bo’g’in-tovush tomonidan tahlil qilish bilan ajratish. Bunda yangi tovush ajratiladigan so’zni o’quvchilar rasm asosida o’zlari tuzgan gaplar ichidan oladilar. Tovushni ajratishda shu so’zning chizmasi-modeliga asoslanadilar. Tovushlarni eshitish, talaffuz qilish, ularning artikulyatsiyasi (nutq organlarining tovush chiqarishdagi ishi) ustida mashq qilinadi.

2. Kichik va bosh harflar bilan tanishtiriladi. Bo’g’inlar o’qitiladi.

3. So’zlarni avval xattaxtadan, keyin “Alifbe”dan o’qish. Harf bo’g’inlaridan harf terish kartonida so’z, so’z birikmasi, gap tuzish va ularni o’qish, so’z ma’nosi ustida ishlash.

4. Matnni o’qish va tahlil qilish, uni qayta o’qish, rasmning matnga bog’liqligini belgilash.

5. Nutq o’stirish: Lug’atni boyitish, so’z birikmasi, gap, bog’lanishli hikoya tuzish.

6. Umumlashtirish: yangi harfni jadvalga qo’yish, yangi o’rganilgan tovushning unli yoki undosh ekanligini aniqlash, yangi harfni ilgari o’rganilganlar bilan qiyoslash, tovush va harfning ahamiyatini takrorlash va hokazo.

7. O'rganilganlarni mustahkamlash darsida yangi tovush ajratiladi, yangi harf bilan tanishtirish mashqidan tashqari barcha ish turlaridan foydalaniladi, shuningdek, qo'shimcha so'zlar va matnlar bilan ishlanadi; matnni o'qish va tahlil qilishga, ko'rgazma vositalar bilan ishlashga (harfni terish kartoni, magnit doskasi, sirli mato, rasmlar va boshq.) nutq o'stirishga, o'yinlar va qiziqarli materiallarga, ilgari o'rganilgan tovushlar va harflarni takrorlab mustahkamlashga alohida ahamiyat beriladi, tarqatma materiallardan ham foydalaniladi.

8. Birinchi uchragan so'zlar bilan ishlash: ochiq bo'g'inda dastlab undosh, keyin esa unli o'qiladi, yopiq bo'g'inda esa unli bilan tugagan ochiq bo'g'inni o'qib, keyingi undosh o'qiladi va so'zni yaxlit o'qishga o'rgatiladi. Yangi so'z urg'usi qo'yilgan holda beriladi, bu uni o'qishga, bo'g'inlab o'qishdek sintetik o'qishga (so'zni butunligicha o'qishga) yordam beradi. Bunda yangi so'zni xattaxtada katta bosma harflar bilan yozish, o'quvchilarga o'qitish tavsiya qilinadi. So'z shivirlash bilan o'qiladi, kesma harf bo'g'in bilan yoziladi.

9. Syujetli (rasmning asosiy mazmunini aks ettiradigan) rasmga qarab o'qituvchi yordamida, uning yo'llovchi savollari asosida hikoya tuzish, undan gapni ajratish va analiz qilish. Yangi bo'g'in, so'z tuzishda harf terish matosi, magnit doskasi, sirli mato kabilarning va yangi so'zni xattaxtada va daftarda "yasash"ning ahamiyati juda katta.

O'qish uchun xilma-xil bosma materiallardan qanchalik ko'p bo'lsa, ulardan turli xil mashqlar tuzishda foydalanilsa, o'qish shunchalik ongli, qiziqarli bo'ladi, malaka puxta shakllantiriladi. Bola endigina o'qiy boshlagan bosqichda ularni qatorni yo'qotmaslikka, shuningdek, so'zdagi keyingi harfni, keyingi so'zni yo'qotmaslikka o'rgatish juda muhimdir. Bu vazifani savod o'rgatishning boshlang'ich bosqichida xatcho'p (o'qiyotgan betni belgilab qo'yish uchun kitob ichiga solib qo'yiladigan qog'oz yoki lentacha) va tayoqcha bajaradi.

O'qilayotgan qatorni kuzatib borish ko'nikmasiga sinf o'quvchilaridan o'rtoq'ining xatosini to'g'rilashni talab qilish yo'li bilan ham erishiladi. O'quvchilar bu talabni qiziqib bajaradilar, shu yo'l bilan ularning darsga, o'qishga e'tibori jalb etiladi. Sintez mashqlari o'quvchilarning o'qish ko'nikmalarini shakllantirishga katta yordam beradi. Sintez mashqlari quyidagicha tashkil etiladi:

1. Tovush tomonidan analiz qilingan so'zni yoki bo'g'inni talaffuz qilish va uni kesma harfdan tuzish (yozish); shu so'z yoki bo'g'inni o'qish.

2. O'rganilgan undosh yoki unli bilan (na, ni, no; la, lo, li; ay, uy, oy, ...) bo'g'in jadvalini tuzish; bo'g'in jadvalini kitobdan yoki matndan o'qish; kesma harflardan bo'g'in jadvalini tuzish.

3. Bola-lola-tola, boy-soy-loy, baxt-taxt, ona-ota, mosh-bosh kabi bir undosh harf bilan farqlanadigan yoki ona-ana, ukki-ikki, osh-ish kabi bir unli harf bilan farqlanadigan so'zlarni o'qish (bunday so'zlarni o'quvchilarning o'zlari topib o'qishlari mumkin).

4. So'zning boshiga yoki oxiriga bir harf qo'shib, yangi so'z hosil qilib o'qish: ola-lola, osh-bosh, oy-toy, boy, soy, loy; o'roq-so'roq; ol-xol, sol; savasavat; son-son; ayiq-qayiq; olti-oltin.

5. So'z o'rtasiga harf qo'shib, yangi so'z hosil qilib o'qish: ko'mak-ko'lmak, zirak-ziryak, tana-tashna, sila-siyla kabi.



6. Bo'g'inlarni almashtirib yangi so'z hosil qilish va o'qish: Gulnor-Norgul, asil-sila kabi.

7. Tovushlarning o'rnini almashtirib yangi so'zni hosil qilish va o'qish: somon-osmon, tilak-kalit, qo'y- yo'q.

8. Tovushni yoki bo'g'inni tushirib qoldirib, yangi so'z hosil qilish va o'qish: anor-nor, gulnor-gul, yelkan-yelka, bog'la-bola.

9. Bo'g'in qo'shib yangi so'z hosil qilish va o'qish: bog'-bog'bon, gulgulzor, paxta-paxtakor.

Sintetik ishlarning bu usullari tovush ustida ishlashni harf ustida ishlash bilan birga qo'shib olib borishni talab qiladi. Bu ish usullari qiziqarli bo'lib, darsda yarim o'yin holatini vujudga keltirishga imkon yaratadi. Diktsiya ustida ishlash ham o'quvchilarning o'qish ko'nikmalarini egallashlarida muhimdir. Diktsiya ustida ishlash o'quvchilar nutqini tushunarli, sof, tiniq, jarangdor bo'lishiga erishishdir. U savod o'rgatish uchun ham, ifodali o'qish, orfoepik va orfografik malakani, xushovozlik ko'nikmasini o'stirish uchun ham juda muhimdir. Yaxshi diktsiya tovush hosil qiluvchi apparatning egiluvchanligiga bog'liq, shuning uchun diktsiyani o'stirish mashqlari tovush hosil qiluvchi apparatning egiluvchanligini oshirishga qaratiladi.

Diktsiya ustida ishlashda quyidagicha mashq turlaridan foydalanish mumkin:

1. Baland talaffuzni mashq qilish: Masalan, sara-shira-sara-shira kabi so'zlarni ovozni to qichqiriqqacha balandlatib, so'ngra esa ovozni to shivirlashgacha pasaytirib talaffuz qilish.

2. Talaffuz tempini mashq qilish. Shu sara-shira kabi so'zlarni sekin talaffuz qilib, tempni asta tezlashtira borish.

3. Ayrim undosh tovushlarni, ayniqsa, o'quvchilar qiyinchilik bilan yoki noto'g'ri talaffuz qiladigan so'zlarni qayta talaffuz qilish mashqi.

4. Murakkab tovush birikmalarini talaffuz qilishni mashq qilish. Buning uchun tez aytishlardan foydalaniladi. Misol: qishda kishmish pishmash, pishsa kishmish qishmash.

Bolalarni so'zlayotganda to'g'ri nafas olishga, tovushlarni to'g'ri talaffuz qilishga o'rgatish zarur. Ba'zi tortinchoq bolalar tovushni talaffuz qilishga uyaladilar. Bunday vaqtda tovushni, so'zni xo'r bilan talaffuz qildirish, xo'r bilan o'qitish, tez aytishlarni xo'r bilan aytirish foydalidir. Demak, o'quvchilarni o'qishga o'rgatish, ularning o'qish sur'atini oshirish, ifodali va ongli o'qish elementlarini shakllantirish, tarbiyalash o'qish darslarining muhim vazifalari hisoblanadi.

### **Foydalanilgan adabiyotlar**

1. Abdullayev Y. Hamrohim. - Toshkent: O'qituvchi , 1996 yil.
2. bdullayeva Q. va boshqalar. Savod o'rgatish darslari. -T.:O'qituvchi , 2012 y.
3. Fuzailov S., Xudoyberganova M. Ona tili. 3-sinf darsligi. Toshkent:O'qituvchi , 2017 y

## **O‘ZBEK ADABIYOTIDA YANGICHA SALBIY QAHRAMON**

Roman epik hodisa bo‘lgani holda undagi biz uchun eng muhim jihatlardan biri subyektiv ibtido (ya’ni, asarda tasvirlangan narsaning o‘zigina emas)dir desak, yanglishmagan bo‘lamiz. Zero, roman ijodkor tomonidan ko‘rilgan, idrok etilgan va qayta yaratilgan borliqdirki, unda muallifning o‘zi yashagan yoki asarda aks ettirilgan davr (jamiyat va inson)ni qanday tushungani-yu baholagani – dunyo-yu davr konsepsiyasi o‘z ifodasini topadi. Klassik tushunchadagi roman ijtimoiy-shaxsiy ehtiyoj mahsulidir. Bu ehtiyoj esa ijodkor shaxsning jamiyat bilan ziddiyatidan yuzaga keladi, ya’ni roman o‘z hayot yo‘lida chigal muammolarga duch kelgan ijodkorning "ziddiyatli holatni adabiy yo‘l bilan yechishga urinishi"dir. [4,b.168-169]

“Tushda kechgan umrlar” sujetiga nazar tashlasak, asar boshlanishidanoq tugundan boshlanadi, ya’ni roman voqealari Rustamning oxirgi kundaligidan boshlanib, asta sekin Qurbonoy xolaning har kungi yumushlariga o‘z o‘rnini bo‘shatib beradi. Romanning asosiy voqealari to‘rt oy ichida bo‘lib o‘tadi. Ya’ni Rustamning vafotidan uning o‘limi haqidagi ish yopilguncha. Qisirma epizodlarda romanning asosiy voqealariga qahramonlarning kundaligi, xotiralari, xatti – harakatlari, o‘y –fikrlari, ustaliklari tarzida mohirlik bilan singdirib yuboriladi. Bosh qahramon Rustamning fojeaviy qismati orqali Afg‘on urushining ma’nosiz mohiyatini, te‘ran va ta’sirchanligini anglab yetamiz. Asar strukturadagi har qaysi obrazning muayyan roli bo‘ladi. Zero, dunyo obrazi shu katta-kichik obrazlar tashkil qilayotgan butunlikdir. “Tushda kechgan umrlar”dagi obrazlar tizimining tashkillanishini, bizningcha, Quyosh sistemasiga mengzagan holda tushunishimiz qulayroq ko‘rinadi. Quyosh sistemasi markazida Quyoshning o‘zi turishi hamda o‘z atrofidagi sayyoralar-u ularning tegrasidagi yo‘ldoshlarining joylashishi-yu harakatini belgilashi bizga ma’lum. Shunga o‘xshash, romandagi obrazlar tizimi markazida ham dunyo haqida o‘zida muayyan konsepsiyani hosil qilish va uni ifodalashga intilayotgan shaxs – muallif turadi.

Roman yaratilgandan keyingi aks-sadoni adabiyotshunos olim Matyoqub Qo‘shjonov shunday bayon etadi: “Romon katta shovshuvga sabab bo‘ldi”. ”Nahotki bu sirli muammoni ochiqdan- ochiq bayon qilish mumkin bo‘lsa”,- deb o‘yladilar ba’zilar. O‘. Hoshimovning qismati endi qay yo‘sinda borar ekan, deguvchilar ham bo‘ldi. Bugun shu narsa aniq bo‘lyapdiki, “Tushda kechgan umrlar” romanining yaratilishi faqat O‘ Hoshimovning emas, balki kitobxon, adabiyot qolaversa, umum ijodkorlar yutug‘i ekan.

Roman bosh qahramoni Rustam oliygoh talabasi, sovuq urush tufayli yuzaga kelgan Afg‘on urushi qatnashchisi, ayni chog‘da jabrlanuvchisi. U afg‘on urushidan majruh bo‘lib uyiga qaytadi. Yozuvchi Rustamning kundaliklari orqali afg‘on urushi jangohlarini tasvirlar ekan, bu ma’nisiz urushning mohiyatini mohirlik bilan ochadi. Urushdan qaytgan Rustam, o‘z hayotini izga tushirishga urinadi. Taassufki, Rustamning hayoti endi o‘nglanmaydi. U tirik o‘likka aylangan

edi. Bunday holatda, ruhiy azoblardan o‘lib quritishdan boshqa chora qolmagandek go‘yo. Rustam - mard, olijanob, xalqning g‘am tashvishi bilan yonib yashaydigan inson. U otasining raisligidan foydalanib urushdan qolsa ham bo‘lardi, ammo u bu imkoniyatdan foydalanmay, o‘z xohishi bilan urushga borishga qaror qiladi. Urushning mashaqqatli bo‘ronlari, to‘fonlari ostidan tirik qaytgan bo‘lsada, Rustam hayot po‘rtanalari ichida bir xas kabi yo‘qoldi. Zero, Rauf Parfi aytganidek:

**Yoshlik –zangor fasl kechdi, sargaydi,**

**To‘kildi u – shavqat bilmas, bargrezon.**

**Qora sovuqlarga otib yubordi,**

**Shamollar poyida sinmoqda xazon,**

**Yoshlik –zangor fasl kechdi, sargaydi.**

Asarda roman voqealarini harakatga keltiruvchi obraz komissar obrazi kiritiladi. Komissar obrazi orqali adib o‘ttizinchi yillar qatag‘onlarining butun dahshatini , urush davri va urushdan keyingi qatag‘onlarning mohiyatini ochib beradi. Aytish kerakki, Kamissar yig‘ma obraz Mustabid tuzumning alg‘ov – dalg‘ov yillarida davr talato‘plaridan o‘z manfaati yo‘lida foydalangan qabih kimsalar, mustabid tuzumnining hukmronlik yillarida shakllantirilgan partiyaning “chast berib turuvchi sodiq askarlari” ( Abdulla Qahhor), shuningdek , dohiyning har bir gapini partiyaning yo‘lini eng to‘g‘ri yo‘l deb biluvchi chekistlarning tipik vakili . Kamissar SSSR ning timsoli bu narsa muallifning kamissarga bergan tarifi ham o‘z aksini topadi. Mana o‘sha tarifi: “G‘aniyev Soat G‘aniyevich 75 yoshda. Ittifoq miqiyosaidagi pentsioner millati – yo‘q . So‘qqa bosh. Avval sudlanmagan”. [3,b.24] Endi sobiq ittifoqning holatiga ham razm solamiz. SSSR davlati ham qariyb yetmish besh yil umr ko‘rdi. Bu davlatning ham millati yo‘q. Millatchilar uning dushmani. Sobiq ittifoq ham xuddi komissar kabi yoshligida odamlarning yuragiga qo‘rquv, oyog‘iga titiroq, qo‘liga kishan soldi. O‘z tarixining yemirilish pallasiga kelganda xuddi Komissardek ora yo‘lda so‘qqabosh, ichdan chirigan holga kelib qoldi. Asardagi Komissar, Soat G‘aniyev necha minglab halol odamlar dilini jarohatlab, qanchasining yostig‘ini quritgan. Bu kimsaning fojeasi o‘zi olib borayotgan qora ishlarni haq deb bilganligidadir . Bu obraz haqida adabiyotshunos U.Normatov shunday yozadi: « Komissar – mustabid tuzumning hukmron mafkuraning qilich va qalqoni, tuzum yetishtirgan siyosiy hushyorlik yovuzlik, shafqatsizlik timsol”. Yozuvchi bu qahramonning yoshlik paytlaridagi noqobil ishlarini shunday ko‘rsatib beradiki, xalqimiz boshiga tushgan kulfatlar va shu kulfatlarni battar og‘irlashtirgan o‘z ichimizda chiqqan manqurtlar ekanligiga o‘quvchining ishonchi komil bo‘ladi. Soat G‘aniyev otasining izidan borib, otasining inqilobioy faoliyatini ko‘rib ulg‘aygan va “o‘n besh yoshidanoq komissar bo‘lgan”. U o‘sha kezlardayoq qo‘shnisining devori nima uchun o‘zlarinikidan balandligini so‘raydi. Otasi qo‘shnisi eshonning sinfiy dushmanligini, sirlarini odamlardan yashirmoq uchun devori baland ekanligini aytadi. Soatning tafakkuri birinchi qadamlardayoq ana shunday egri yo‘ldan ketadi. Asta-sekin o‘z tamoyillarini ishlab chiqadi. U hammaga dushman ko‘zi bilan qaraydi, hammadan gumonsirashni o‘zining oliy burchi deb biladi. “Yuz foiz hammadan hatto o‘zining xotinidan, bolasidan gumon qilmagan kishidan haqiqiy chekist chiqmaydi.” Bu uning hayotdagi amoli.

Bu obraz orqali yozuvchi e’tiqodsiz, imonsiz kishi, faravonlikka, baxt –saodatga

erishishning yakka–yu yagona yo‘li sotqinlik, josuslik deb bilishini aniq hayotiy lavhalarda ko‘rsatadi. Sotqinlik dardiga girifdor bo‘lgan bunday kimsalar pul berilsa bas, hamma narsani, hatto padari buzrukvori-yu, oq sut bergan onasidan ham tonadi. E‘zozlaydigan, sajda qiladigan g‘oyasining bo‘lmasligi insonni oddiy ijrochiga aylantirib qo‘yadi. Komissarning falsafasi

quyidagicha: “Ofitser deganning bitta-yu bitta huquqi bor: u ham bo‘lsa buyruqni bajarish!”.

Oллоh shunday saxovatliki, bosh egib xatosini tushungan bandalarini kechiradi. Lekin dunyoda shunday insonlar borki, o‘z xatosini anglay olmaydi va ollohning kechirishlik muruvvatiga Musharraf bo‘lmaydi. Soat G‘aniyev ham shunday insonlardan biridir. U ham yaxshi inson bo‘lishi mumkin edi. Komissarni bu holatga tushishiga o‘sha davr tuzumi, jamiyati aybdor ekanligiga guvoh bo‘lamiz. Hech kim dunyoga jinoyatchi yoki olim bo‘lib kelmaganiday, Komissar ham yoshligida beg‘ubor bir bola edi. Keyingi hayoti davomida esa, onasining yolvorishiga qaramasdan, otasining yo‘lini tutadi. Ammo umrining oxirida o‘zining qilgan “savobli ishlari” uchun mukofotini oldi. Muallif: “Oxir oqibatda bunday sotqin qonxo‘r kishilar xalqning, yurtning nafratiga uchraydigan, odamlarning yuziga tik qarolmaydilar, to‘y-hashamlarga kela olmaydilar, ular tirik murdaga aylanib qoladilar”,- degan g‘oyani ilgari suradi. Soat G‘aniyevning e‘tiqodsizligi shu darajadaki, u hatto musulmon olamining muqaddas sanalmish “Qur‘oni Karim”ni topib olib burda-burda qilib tashlaydi. Raxbarlik Kamissar uchun, dushmanlardan qasos olish quroli, u o‘z xohlagan ishini qiladi. Lekin u o‘zining asl basharasi ochilayotganidan bexabar. Islom Karimov aytganlaridek: “Dunyoda inson irodasini sinaydigan vositalar ko‘p. Ammo ularning birontasi ham amal, lavozim, mansab kabi odamlarning kimligini, asl basharasini yaqqol ochib berolmaydi. [2, b. 62]

Qurbonoy xola- Qurbonoy xola obrazi ham asar badiiy to‘qimasida yetakchi o‘rin tutadi. U oddiygina farrosh bo‘lsa-da, o‘z oilasini halol mehnat bilan topgan mablag‘ hisobiga tebratar, ba‘zan esa mashaqqatli hayot qurboniga aylanganligini o‘zi ham sezardi. Asar boshidan qismatning achchiq zarbasiga uchraydi. Ota-onasidan erta yetim qoladi. Keying hayoti ham silliq kechmaydi. Bir so‘z bilan aytganda taqdirning zarbalari oldida o‘zini hayotini qurbon qiladi. . Ismi jismiga monand obrazda o‘zbek ayoliga xos xususiyatlar mujassam.

Ko‘rinadiki, O‘tkir Hoshimov ham biror voqeani tasvirlashi uchun ,albatta, o‘sha voqeada o‘zi bevosita ishtirok etishi shart emasligini ta‘kidlaydi. Bu o‘rinda tasavvur ishga tushadi, so‘ng qalamga olinayotgan voqeani o‘qib o‘rganish yozuvchiga quvvat beradi. Adibning kuchi uning hayolotida, mantiqiy fikrlashida va syujet yo‘nalishini hayot haqiqati asosida olib borishdadir.

### **Foydalanilgan adabiyotlar:**

1. Normatov U. Umidbaxsh tamoyillar. –T.: Ma‘naviyat, 2000.
2. Karimov I. O‘zbekistonning siyosiy-ijtimoiy, iqtisodiy istiqbolining asosiy tamoyillari. –T.: O‘zbekiston, 1995.
3. O‘tkir Hosimov. Saylanma IV tom. – T.: Sharq , 2011.
4. Mirzayev S. XX asr o‘zbek adabiyoti. – T.: Yangi asr avlodi , 2005.
5. O‘tkir Hosimov. Ikki eshik orasi. – T.: O‘qituvchi,2017.

6. Hamdamov U. Yangilanish ehtiyoji. –Т.: Fan, 2007.
7. “Ozbekiston milliy ensiklopediyasi ” 3-tom Т.: Ma’naviyat, 2000.
8. Щелухов А. А. Афганский транзит. – Веге, 2006, 384с.
9. O‘tkir Hosimov. Tushda kechgan umrlar. – Т.:O‘qituvchi,2018.
10. Днынин.И. После Афганистана. – Грофиздат,1990,143с

*Ilmiy rahbar: Ahmedov Hoshim Hakimovich*

**АБДИГАПБАРОВА У.М., ДОСАЙ А.К.  
(АЛМАТЫ, КАЗАХСТАН)**

## **ОСОБЕННОСТИ И СОДЕРЖАНИЕ САМОСТОЯТЕЛЬНОЙ УЧЕБНОЙ ДЕЯТЕЛЬНОСТИ СТАРШЕКЛАССНИКОВ**

В соответствии со стратегическими направлениями социально-экономического развития страны основной ориентир для интеграции в мировое образовательное пространство, развивая систему образования – это создание условий для развития духовной души, высокого уровня развития взглядов и творческого потенциала, познавательных умений и культурных ценностей, становления личности человека.

В законах образования и образовательных стандартах Казахстана отмечено, что каждый гражданин имеет большое значение для получения качественного образования и достижения поставленной перед собой цели самостоятельно работать.

Во всех областях науки содержание и объем знаний напрямую связаны с этой целью в условиях современной мировой глобализации, которая стремительно растет, и с эффективной организацией самостоятельной учебной деятельности. Исходя из этого, актуальный характер приобретает поиск оптимальных методов и способов организации самостоятельной учебной деятельности учащихся, форм обучения. Поэтому педагогическая система самостоятельной работы учащихся является основным условием совершенствования специального организационно-учебного процесса в учебной деятельности [1].

В Республике Казахстан современной системе образования существенно влияют не только педагогические и философские идеалы, но и социальные и политические идеи и преобразования. Одним из них является повышение актуальности проблем воспитания духовно-нравственной, поликультурной личности, рассматривая самостоятельную исследовательскую работу как проблему организации.

В настоящее время в образовании предусматривается формирование ученику не только знаний, умений и навыков, но и научить использовать полученные знания на жизненные нужды, освоить пути их творческой реализации, повысить познавательный интерес к учебе, научить осознавать необходимость постоянного расширения своих знаний.

В настоящее время в школьной практике помимо традиционных форм занятий, появляются и нетрадиционные формы. Она, конечно, тесно связана с реформированием сферы образования в условиях модернизации и модернизации общества. Такие нетрадиционные формы организации учебной работы зачастую формируются на основе его индивидуальных методов.

Организация учебной работы невозможно только через занятия. Основной недостаток классно - образовательной системы - отсутствие достаточных возможностей для развития индивидуальных особенностей учащихся - послужило причиной поиска других путей организации обучения. Поэтому в целях развития, восполнения познавательной деятельности учащихся и повышения творческой активности, способностей учащихся используются дополнительные формы организации учебной работы. К их числу можно отнести семинары, экскурсии, факультативные, дополнительные, конференции, домашняя учебная работа, опытно - лабораторные и предметные кружковые работы, Олимпиады, зачеты и экзамены и конечно самостоятельная работа [2, с.95].

Самостоятельная работа осуществляется через самостоятельную деятельность. Самостоятельная учебная деятельность - это дидактическое понятие, интегрированное образование личности, сформированное во взаимодействии участников педагогического процесса на основе самоконтроля, самооценки. В процессе самостоятельной работы учащихся учитель требует от учителя знать основные черты развития ребенка, такие как самостоятельная творческая деятельность, логическое мышление, индивидуальная работа с учащимися.

Самостоятельная работа школьников, рассматриваемая как общая деятельность, является многогранным, многофункциональным явлением. Он имеет не только учебную, но и личностную и общественную значимость. Будучи сложным и многозначным по общему признанию, самостоятельная работа терминологически еще не определена, но ее содержание в одностороннем порядке объясняется со стороны всех исследователей и практиков обучения в значении целенаправленной, активной и сравнительно свободной деятельности ученика. Самостоятельная работа в определении деятельности – это работа ученика школы в силу своих внутренних познавательных побуждений, которая, с его точки зрения, в более удобное, рациональное время, контролируется сам во время организуемого процесса и контролируется учителем на основе внешкольного косвенного системного управления (обучающая программа, дисплейная техника) по результатам деятельности.

Важно отметить, что М.Фридман открыл понятие самого управления в контексте его психологической модели и был им выстроен. Он основан на выводах о субъектном (не объектном) характере, структуре управления деятельностью ученика, о динамичности, жесткости или склонности этого управления, о личностном участии учащегося (обязательности его целевого определения), личностной ответственности учителя и обязательности форм коллективности работы.

Важным для определения характера внешнего управления самостоятельной работой школьника является вывод автора о степени риска такого управления. По Л. М. Фридману, последовательность действий ученика более велика «... чем выше система внешнего управления, тем жестче будет управлять. Чем больше будет выбрана и определена данная последовательность со стороны ученика по содержанию, тем больше будет управлять учеником... жесткость управления должна быть уменьшена по мере роста учащихся» [3, с.55]. Управление в период окончания среднего образования и перехода в высшее учебное заведение должно быть полностью удовлетворенным. Таким образом, недостаток управления самостоятельной работой школьников является индивидуальной методической проблемой организации этой работы в отношении каналов, осуществляющих данное управление, т. е. учителя, программы, содержания учебного материала как системы задач.

Таким образом, самостоятельная учебная деятельность, являясь самой высокой формой учебной деятельности, обусловлена личностно-психологическими и личностными особенностями обучающегося как субъекта. К таким психологическим детерминантам относятся, прежде всего, саморегулирование. Психологические особенности саморегуляции был основан П. Павловым, Н. А. Бернштейном, П. П. Анохиным, то есть по их пониманию человек – саморазвивающаяся, саморегулируемая система. В общем контексте были определены этапы предметного саморегуляции, идентифицируемые организацией самостоятельной работы.

Принимая во внимание психологическую характеристику самостоятельной учебной деятельности как учебной деятельности, можно дать более полное описание данного явления с точки зрения субъекта деятельности. Самостоятельная учебная деятельность по данному подходу может определяться как целенаправленная, внутренне мотивированная, структурированная и корректируемая по процессу и результатам деятельности работа, выполненная субъектом в совокупности действий. Его выполнение требует достаточного высокого уровня самосознания, рефлексии, самооценки, личностной ответственности, дает учащимся удовлетворение, как процесс самосовершенствования и самопознания [4, с.50].

Все сказанное специально, с учетом психологической природы данного явления, подчеркивает необходимость самоорганизации самостоятельной работы учителя и ученика. В таком организационном процессе должны приниматься во внимание особенности учебной дисциплины: математика, история, иностранный язык и т. д. Вместе с тем, организация самостоятельной учебной деятельности поднимает ряд вопросов, которые свидетельствуют о готовности ученика как субъекта этой формы деятельности.

Первый вопрос – может ли большая часть старшеклассников работать самостоятельно? Материалы многих исследований показали, что на этот вопрос получен общий отрицательный ответ, не говоря о учениках, сами студенты не могут самостоятельно работать. Например, по обобщенным данным М. И. П. Дьяченко и Л. А. Кандыбовича, 45,5% студентов признают, что они не могут организовать самостоятельную работу; 65,8% вообще не умеют правильно

распределять и использовать свое время; 85% вообще не думают, что можно правильно распределять и использовать его.

Даже при незначительной самостоятельной работе студенты говорят, что они медленно воспринимают учебный материал по слуху и при чтении и конспектировании учебных текстов. Принятие, смысл, переработка, интерпретация и обозначение необходимой учебной информации создают у них серьезные трудности. Таким образом, можно сказать, что у учащихся не сложилась психологическая подготовка к самостоятельной работе, что они не могут осуществлять предпринятые действия. Если включить в это недостаточный познавательный интерес к ряду учебных дисциплин с высоким уровнем познавательного интереса, то очевидно, что мы получим отрицательный ответ на первый вопрос. Здесь возникает второй вопрос: Можно ли эффективно подготовиться к самостоятельной работе, а затем способность определять не только способ выполнения домашнего задания, но и новую форму деятельности? На него получим положительный, но двусторонний ответ. Так как, во-первых, формирование таких способностей предполагает целенаправленное определение, самосознание, рефлексификацию мышления, самостоятельную дисциплину, развитие личности как субъекта как субъекта общей деятельности (например, умения различать, ставить и реализовывать цели, выработать обобщенные приемы деятельности, формировать соответствующие оценочные умения).

Во-вторых, эта способность эффективна и формируется самостоятельно только у тех учащихся, которые заинтересованы в учебной мотивации и учебе. Результаты исследований показали, что даже у самих студентов (77% студентов первого курса и 12,8% студентов второго курса) отрицательный подход к обучению.

Конечно, проблема формирования у учащихся способности к самостоятельной работе (особенно внутренняя мотивация к процессу и результатам деятельности), опережающего повышения учебной мотивации, воспитания интереса к учебе. Исследователи отмечают, что «при формировании цели... все побуждения, связанные с познавательной активностью, становятся более подсчитанными и действенными, усиливается их превентивная, регулирующая роль в учебной деятельности, повышается активность учащихся в преобразовании мотивационной сферы, активные попытки поставят самостоятельные и разумные цели учебной работы, наблюдается доминирование внутренних побуждений над внешними побуждениями».

Вместе с тем, исследователи отмечают, что позитивные мотивационные изменения в обучении, формирование интереса к обучению происходят в результате изменения и совершенствования целостной личности школьника.

Таким образом, как мы видим, проблема возникает для всего педагогического коллектива в выполнении задачи формирования способностей учащихся к самостоятельной работе. Он является целенаправленным обучением учащихся, особенно учащихся средних и старших классов, студентов к данному содержанию работы. Такое обучение включает в себя



формирование собственных методов моделирования учебной деятельности, определение наиболее благоприятной повестки дня учащихся, осознанное определение рациональных способов работы с учебным материалом и последующую его обработку, освоение глубоких, а также быстрых учебных приемов, составление плана различных действий, конспектов, постановки и решения учебно-практических задач.

Отметим, что в целом самостоятельная учебная деятельность учащихся базируется на правильной организации классной учебной деятельности с точки зрения учебной деятельности. В частности, это касается внешнего наблюдения учителя к самоконтролю ученика, а также внешнего оценивания к формированию его самооценки и связи с ними, что, в свою очередь, предполагает совершенствование учителем контроля и оценки. В соответствии с этим, ответ на вопрос, может ли у школьника быть сформирована настоящая самостоятельная работоспособность, зависит от совместной деятельности педагога и обучающегося, осознанного осмысления специфики этой работы как особой формы деятельности, которая предъявляет особые требования к его субъекту и дает чувство интеллектуальной удовлетворенности.

Влияние самостоятельной деятельности на развитие и становление личности ученика является общепризнанным фактом в современной педагогической науке.

### **Литература:**

1. Коноводова Ю. А. Сущность понятия «самостоятельная деятельность учащихся» при обучении школьников // Актуальные вопросы современной педагогики: материалы II Междунар. науч. конф. (г. Уфа, июль 2012 г.). — Уфа: Лето, 2012. — URL <https://moluch.ru/conf/ped/archive/60/2536/> (дата обращения: 11.02.2019).
2. Леонтьев А.Н. Деятельность. Сознание. Личность / Алексей Николаевич Леонтьев. – 2-е изд., стер. – М.: Смысл; Изд. Центр «Академия», 2005 – 352 с.
3. Фридман Л.М. Как предотвратить неуспеваемость учащихся? / Научно-практический журнал «Завуч».- 1999.- №7.- С. 54-85.
4. Пидкасистый П.И. Самостоятельная познавательная деятельность школьников в обучении. – М, 1980.-240 с.

**АБДУГУЛОВА Ж.К., КУРМАНГАЗИЕВ А.С.  
(АСТАНА, КАЗАХСТАН)**

### **АҚПАРАТТЫҢ ТОЛЫҚ ЕМЕСТІГІ ШАРТЫНДА НЫСАНДАРДЫ БАСҚАРУ ҮШІН КЕДЕРГІГЕ ТӨЗІМДІ КОНТРОЛЛЕРДІ ЗЕРТТЕУ**

Бүгінгі күні Қазақстанның индустриясы өнеркәсіптік процестерді автоматтандыру жүйелерін дамытуда маңызды рөл атқарады. Бұл кез келген мемлекеттің басты міндеті, себебі өнім сапасын жақсарту, өнімділікті арттыру,

сенімділікті арттыру және шығындарды азайту қажет болады. Қазіргі заманғы автоматтандыру жүйелерінің маңызды көрсеткіші - бұл сенімділік. Күтпеген жағдайлар туындаған кезде жүйенің сенімділігі: ауытқулардың кең ауқымымен жүйенің тұрақты күйін қамтамасыз ету қабілеті, маңызды көрсеткіштерді қолайлы шектерде сақтау.

Автоматтандырылған басқарудың технологиялық тұрғыдан күрделі объектілерін модельдеу және автоматтандыру кезінде, жүйе әртүрлі сыртқы және ішкі жағдайлардың әсерінен, әсер етудің бұзылу жағдайында жұмыс істегенде нысан туралы алдын ала ақпараттың болмауы, анықталмауы немесе дұрыс емес болуы кезінде робастылық әдісі қолданылады.

Жоғары өнімді есептеуіш жүйелердің пайда болуынан туындаған автоматты басқару жүйелерінің автоматтандырылған үдерістерін қарқынды дамыту, конструкциялық процесстің аппараттық қамтамасыз етуінен алгоритмдік және бағдарламалық қамтамасыз етудің ауырлық орталығына жылжу жаңа есептеу әдістерін, соның ішінде жаңа есептеу техникасын дамытуға әкелді. Автоматты басқару жүйесі - бұл өнімділікті арттыру, мерзімін қысқарту және кез-келген өндірістік процесстің сапасын жоғарылатудың ең тиімді құралдарының бірі болып табылады. Бірақ көбінесе нақты физикалық жүйелер мен олар жұмыс істейтін шарттары абсолютті модельденген болуы мүмкін емес немесе нысан туралы, мүмкін тұтас жүйе туралы кез-келген ақпарат болмаған кезде болжанбаған барлық жағдайларды алдын ала болжауға болмайды. Бұл жүйелер күтпеген түрде өзгеруі және әртүрлі ауытқуларға ұшырауы мүмкін, сондай-ақ әртүрлі белгісіздіктер болуы мүмкін. Сондықтан кез-келген ауытқулар мен белгісіздіктерді ескере отырып, жүйені басқаруға мүмкіндік беретін әмбебап әдісті табу қажет болды. Қазіргі уақытта осы әдістердің бірі робастты басқару, бірақ синтездің классикалық әдістері тіпті робастты басқару жүйелерін құруға әкелуі мүмкін [1, с. 119].

Нысанның толық емес математикалық моделі жағдайында күшейтілген бақылау әдістерін іс жүзінде іске асыру мақсатында әртүрлі күрделі нысандарға арналған робастты контроллерлерді зерттеу және енгізу.

Робасттық жүйелер – басқару нысанының параметрлік, сигналдық, функционалдық немесе құрылымдық белгісіздіктерінде қолайлы (кейбір белгілер бойынша) сапада қамтамасыз ететін басқару жүйесі. Бұл ретте әдеттегідей реттегіш коэффициенті жүйесінің жұмысы жұмыс жасау жүрісіне икемделмейді.

Нысанның математикалық модельдерінің әр түрлі әсерлері мен вариацияларына аз сезгіштік немесе робастылық синтез жолымен және реттегіш құрылымын таңдаумен жетеді. Нысанды басқару жүйесін синтездеу арқылы өтпелі үрдістердің оптимальды сапасын, белгіленген дәлдігін және толық емес немесе белгісіз математикалық моделімен робастылығын осындай басқару жүйесін құрумен түсінуге болады.

Математикалық модельдің белгілі параметрлерінде ғана емес нысанмен орнықты басқаруды қамтамасыз ететін, бірақ сонымен бірге нысан туралы толық емес мәліметтер бар болуында несесе жоқ болуында және оның барлық

ықтимал өзгерістерінде реттегішті жобалау қажет немесе әмбебап алгоритмді жасау керек .

Басқарудың робасттық жүйелерін жобалауда  $H_{\infty}$  пен  $H_2$  кеңістігінде контроллерлер синтезі, LMN-контроллерлері,  $\mu$ -контроллерлері синтездің әртүрлі робастты және оптимальды әдістерімен қолданылады

Бұл ретте модуль интегралы немесе қателік квадраты, қайта реттеу, алдынала берілген қателіктің аз өлшеміне жету үшін өтпелі процесстің ұзақтығы, сондай-ақ өлшенген көбейткішпен осы шаманың интегралы сияқты өтпелі процесстердің белгілі сапалық өлшемдері қолданылуы мүмкін. Ары қарай сандық әдістермен номинальды және ең жаман ауытқитын беріліс функциясы үшін қанағаттанарлық өтпелі процесстерді қамтамасыз ететін реттегішті оңтайландыру орындалуы мүмкін.

Басқарудың робасттық жүйесін жобалаудың басты міндеті болып басқару контурында нысан туралы мәліметтердің жеткіліксіздігін және ауытқу бар болуы шартында берілген мүмкін шектерде қателер сигналдары мен жүйенің шығыс жауап қайтуын реттеген басқарудың оптимальды заңын іздеу болып табылады. Өте кең таралған ауытқулар болып шулар, басқару нысанында математикалық нысанды білудегі бейсызықтығы мен дәлсіздігі болып табылады.

Зерттелетін жүйеге барлық талаптар уақытша сонымен бірге жиілік облыстарда тұжырымдала алады. Сипаттамалық полином (тұйықталған жүйенің беріліс функциясының полюстері) түбірінің түрі мен орналасуы өтпелі процесстің сипаттамасын анықтайды. Сондықтан өтпелі процесстің қисықтарын қарамай, жылдамдылық пен орнықтылық қорына талаптарды сипаттамалық полином түбірлеріне шектеулер қоя отырып тұжырамдауға болады. Осылайша сипаттамалық полином түбірінің түрі мен орналасуына шектеу бере отырып, біз өтпелі процесс түрінің уақытша облысына шектеулер береміз, анығында реттелетін шаманың максимал мәндеріне, қайта реттеу мәндеріне, өтпелі процесс уақыттарына .

Робасттылық қасиетіне ие жүйелер робастты жүйелер деп аталады. Автоматтандырылған басқару құрылғысы (реттегіш) және АБЖ-нің жұмысына әсер ететін автоматтандырылған басқару жүйесінің (АБЖ) құрылымын басқару объектісінің жиынтығы түрінде елестетіп көрейік:  $g$  кіріс, басқарушы әсер  $U$ , ауытқу (Сурет 1). Мұнда кері байланыс датчигі КБД және тапсырғыш құрылғы ТҚ көрсетілген. Басқару нысанының ішкі қасиеттерінің өзгеруі мен ауытқу әсерлері  $Y$  мәнінің шамасына айтарлықтай әсер етпесе немесе нысанның ішкі қасиеттерінің өзгеру сипаты алдын ала белгілі болса, сонымен бірге бақылау заңында ескерілуі мүмкін болса, бақылау ешқандай қиындық туғызбайды.

Сонымен қатар дұрыс ойластырылған жүйе сапа мен тұрақтылық сияқты қасиеттерге ие болады. Бұл жүйенің сипаты ауытқу әсерін жойғаннан кейін бастапқы күйіне оралуын білдіреді.

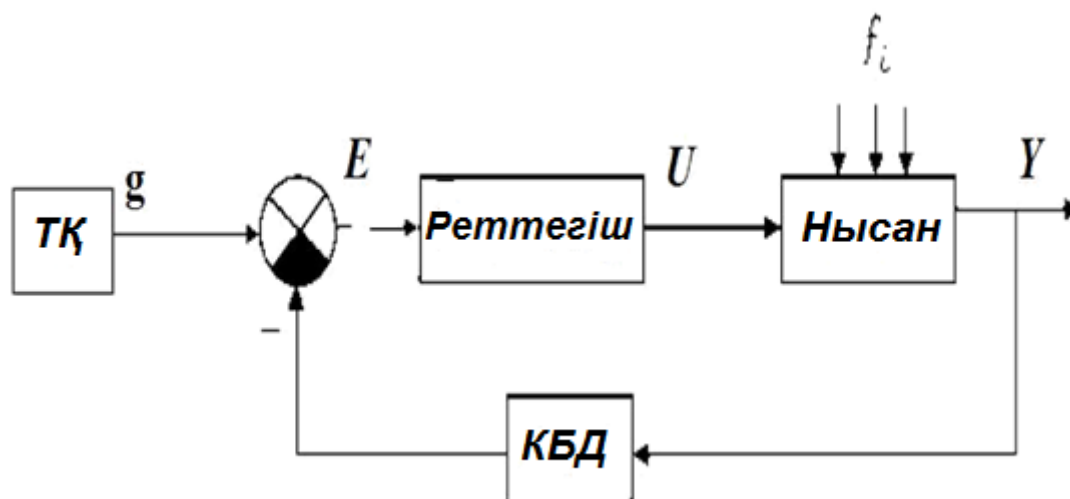

Сурет 1. АБЖ-нің құрылымдық сұлбасы.

Бүгінгі күні үш негізгі бағытқа негізделген робасттылық мәселесін зерттеудің классикалық тәсілдері бөлініп шықты:

- робастты басқару;
- $\mu$ - талдау және синтез;
- сызықтық матрица теңсіздігінің әдісі.

Бірінші әдіс математикалық есептеулерге негізделген әртүрлі бағдарламалық пакеттерді қолдана отырып жүргізіледі. Екінші тәсіл құрылымдық  $\mu$  сингулярлы сандық терминге, талдауға және жүйені белгілі бір құрылымға келтіру негізделеді. Үшінші бағыт матрицалық теңсіздікті қолданумен байланысты, яғни сызықты, жүйе матрицалық түрде кеңістікте сипатталуы мүмкін. Толық түсінігімізде олардың фундаментал негіздері жүйенің белгілі бір қасиеттерін қолайлы шектерде сақтауға, оның кейбір сипаттамалары, параметрлері немесе жұмыс істеу шарттары мүмкін болатын өзгерістері бар екенін зерттеуде жатыр. Белгісіздіктерден тұратын күрделі жүйелердің тұрақтылығын анықтау, кейде бүкіл отбасылық жүйені тұрақтылыққа тексеруге әкеледі.

Робастты басқару теориясының негізгі тұжырымдамасы - нысанның сипаттамасы, олардың құрылымына қатысты белгісіздіктерді қамтитын жүйелер. Нысанның объектілі моделінің белгісіздігі білместікті, параметрлік және құрылымдық ақпараттың жетіспеушілігін көрсетеді. Басқару нысаны мен реттегіштің тұтастай жүйесіне әрекет ететін белгісіздік көрсеткіштері сыртқы факторлардың әр түрлі сипатын көрсетеді [2, с. 220].

Белгісіз нысан объектілер жиынтығы ретінде қарастырылуы мүмкін. Егер басқару жүйесі, мысалы, беріктік сияқты кейбір сипаттамаларын таңдау үшін контроллер бұл функцияға қатысты сенімді болып табылады, егер көптеген объектілердің кез-келгені белгісіздікпен анықталса. Сондықтан тұрақтылық тұжырымдамасы реттегіштің, объектілердің жиынтығының және жүйенің белгілі бір сипаттамаларының бекітілуін білдіреді. Жүйенің робасттылығын зерттегенде нысан моделінің белгісіздігінен туындайтын ықтимал модельдеу қатесін анықтау қажет.

Ол түрлі жолдармен белгіленуі мүмкін. Робастты басқаруда екі түрлі белгісіздік қарастырылады: құрылымдық және параметрлік.

Нысанның толық емес математикалық моделі шартында робастты басқару әдістерін іс жүзінде іске асыру мақсатымен әр түрлі күрделілік объектілеріне арналған робастты контроллерді зерттеу және енгізу. Осы жұмыстың нәтижесі бір, екі немесе одан да көп бақыланбайтын параметрлері бар робастты контроллердің басқару әрекеттерінің тәуелділіктерінің математикалық сипаттамасын жасау, бір, екі немесе одан да көп бақыланбайтын параметрлермен робастты контроллер үшін алгоритмдер мен бағдарламалық қамтамасыздандырылуын жасау, белгісіз немесе толық емес математикалық модельге ие технологиялық объектімен оны пайдалану мысалында робастты контроллер бағдарламалық қамтамасыз етуін зерттеу нәтижелері бойынша практикалық ұсыныстарды әзірлеу [3, 832].

Робастты контроллерлерді құру мәселесінің математикалық тұжырымдамасын зерттеу мәселелерін шешуде ПИД реттегішінің робасттылық қасиеттері TIA Portal бағдарламалық пакетінің CONT\_C функционалдық блогы арқылы зерттелді. Бүгінгі күні Simatic S7-1200 ПЛК жаңа буын контроллері болып табылады, ол оның бұрынғы түрлерінен жинақы дизайнымен, арзан бағасымен, қосалқы құралдардың үлкен таңдауымен, өнімділігімен, қуаттылығымен және кең ауқымды тапсырмалармен ерекшеленеді.

Робастты басқару жүйелерін жобалаудағы басты міндет - бақылаудың циклындағы нысан туралы ауытқулар мен жеткіліксіз ақпарат болған жағдайда жүйенің шығыс мәндерін және қателік сигналдарын рұқсат етілген шектерде реттейтін оңтайлы басқару заңын іздеу. Яғни бір, екі немесе одан да көп бақыланбайтын параметрлердің толық емес математикалық моделінің немесе шарттарының жағдайларын ескеретін робастты контроллердің әмбебап алгоритмін әзірлеу қажет. Siemens фирмасы өзінің TIA Portal өнімінде Simatic S7-1200 контроллерлер сериясы технологиялық процестерді үздіксіз кіріс және шығыс айнымалы мәндерімен басқаруға арналған PID\_Compact ең соңғы ПИД реттегішін ұсынады.

Жүйені стандартты емес технологиялық жағдайлардың түрлі күрделілігін имитациялайтын, бір мезгілде реттелетін технологиялық объектіге бірнеше ауытқу әсерін жасауға мүмкіндік беретін эксперименталды стендпен бірге мысал ретінде пайдаланып, робастты контроллер негізінде іске асыру және CONT\_C және PID\_Compact функционалдық бірліктерінің беріктігі дәрежесін зерттеу үшін бірқатар эксперименттер жүргізу. Тәжірибелердің нәтижелері бақылаушы және ауытқушы әсерлер бойынша реттегіштердің робасттылығын тексеру үшін тәжірибе нәтижелерінің өтпелі процестерінің графиктері түрінде көрініс табады, кейіннен өңдеу үшін деректердің мұрағаттары түрінде сақталады.

Осылайша, робастты өндірістік контроллерді зерттеу нәтижесінде, Қазақстанда танымал және Қазақстан Республикасының автоматтандырылған жүйелерінің 40 %-дан астамы пайдаланатын Siemens компаниясының Tia Portal бағдарламалық кешенінің PID\_Compact стандартты 12 функционалдық блогына негізделген. Робасттылық пен робастты жүйелерді зерттеу және белгісіздіктің

болуына байланысты белгісіздіктің болуын ескере отырып, робасттылықты қамтамасыз етудің негізгі мәселелерін зерттеу, белгісіздіктің түрлері және олардың басқару жүйесіне әсер етуі, күшті жүйелердің нәтижелерін синтездеудің қолданыстағы әдістерін зерттеу. Бақыланбайтын параметрлер бар болғанда робастты контроллер алгоритмдерін және бағдарламалық жасақтамасын зерттеу үшін робастты контроллердің бағдарламалық қамтамасыз етуді зерттеудің нәтижелеріне негізделе отырып, оның белгісіз немесе толық емес математикалық модельге ие технологиялық объектімен пайдалану мысалында практикалық ұсыныстар жасалды [4, с. 516].

#### **Әдебиеттер тізімі:**

1. Бахилина И.М., Степанов С.А. Синтез робастных линейных регуляторов при параметрической неопределенности модели и объекта. // Автоматика и телемеханика. 2001. № 1. С. 118-121.
2. Королева О.И., Никифоров В.О. Нелинейное робастное управление линейным объектом. // Автоматика и телемеханика. 2000. № 4. С. 117-128.
3. Дорф, Р. Современные системы управления / Р. Дорф, Р. Бишоп. – М.: Лаборатория базовых знаний, 2002. – 832 с.
4. Парр Э. «Программируемые контроллеры»: руководство для инженера. – М.: БИНОМ. Лаборатория знаний, 2007. – 516 с.

Ғылыми жетекші: Абдугулова Жанат Капаровна, г. Астана,  
ул. Сатпаева 11/4, кв.91, 7172, 8-708-752688, [janat\\_6767@mail.ru](mailto:janat_6767@mail.ru)

Л.Н. Гумилев атындағы Еуразия ұлттық университеті, к.э.н., доцент

**АБИЛОВА Г.Ж.  
(АТЫРАУ, ҚАЗАҚСТАН)**

### **СЫНИ ТҰРҒЫДА ОЙЛАУ – ЗАМАН ТАЛАБЫ**

Бүгінгі күні әлемдік ақпараттық білім деңгейін көтерудің тиімді жолы – білім беру саласын толықтай ақпараттандыру. Елбасы Н.Ә.Назарбаев «Болашақта еңбек етіп, өмір сүретіндер – бүгінгі мектеп оқушылары, мұғалім оларды қалай тәрбиелесе, Қазақстан сол деңгейде болады. Сондықтан ұстазға жүктелетін міндет ауыр» деген болатын. Ұстаздың ең басты міндеті оқушыларға кез-келген білім саласын меңгертудің тиімді жеңіл жолдарын қарастырып, шығармашылық жұмыс істеуге дағдыландыру. Білім дайын қалпында қабылдамай, өздігімен құрастырылған білімнің ұзақ есте сақталатындығы бүгінгі күні дәлелденіп отырғаны белгілі. Болашақта өркениетті дамыған елдер қатарына ену үшін заман талабына сай білім қажет. Өйткені, тәуелсіз Қазақстанды дамыған бәсекеге қабілетті елу елдің қатарында, терезесін тең ететін – білім. Бүгінгі таңда жас ұрпаққа пәнді тиімді ұғымдырудың бірі – жаңа технология негіздері болып табылады. Сыни тұрғыдан ойлау – Қазақстандағы білім беруді дамыту үшін маңызды болып

табылатын қазіргі ең басты педагогикалық түсінік. Бұл модуль оқушылардың да, мұғалімдердің де сыни тұрғыдан ойлауды дамытуды саналы және оймен қабылдауын көздейді. Сын тұрғысынан ойлау дегеніміз-сабақта оқушылардың қызығушылығын арттыра отырып, өз ойын еркін айтуға және зерттеуге талпындырып, тұжырым жасауға үйрету. Сын тұрғысынан ойлау — ой қозғай отырып, оқушының өз ойымен өзгелердің ойына сыни қарап, естіген, білгенін талдап, салыстырып, реттеп, сұрыптап, жүйелеп, білмегенін өзі зерттеп, дәлелдеп, тұжырым жасауға бағыттау. Өз бетімен және бірлесіп шығармашылық жұмыс жасау. Оқу мен жазуды дамыту бағдарламасы – бұл сын тұрғысынан ойлау. Оқушыны сыныптастарымен, мұғаліммен еркін сөйлесуге, пікір алмасуға, бір-бірінің ойын тыңдауға, құрметтеуге, өзекті мәселені шешу жолдарын іздей отырып, қиындықты жеңуге баулитын бағдарлама. Оқушы — ізденуші, ойланушы, өз ойын дәлелдеуші. Ал мұғалім — әрекетке бағыттаушы, ұйымдастырушы. Сын тұрғысынан ойлауды дамыту бағдарламасы – әлемнің түкпір-түкпірінен жиылған білім берушілердің бірлескен еңбегі. Тәжірибені жүйеге келтірген Джинни Л.Стил, Куртис С.Мереди, Чарльз Тэмпл. Жобаның негізі Ж.Пиаже, Л.С.Выготский теорияларын басшылыққа алады. Мақсаты барлық жастағы оқушыларға кез-келген мазмұнға сыни тұрғыдан қарап, екі ұғарым бір пікірдің біреуін таңдауға саналы шешім қабылдауға сабақтарда үйрету.

Сын тұрғысынан ойлау үш бөліктен тұрады: Біріншіден, сын тұрғысынан ойлау өзіндік және жеке ойлау болып табылады. Екіншіден, сын тұрғысынан оқыту жаттанды қағидаларды дәлелдеп айта беру емес, керсінше терең ойлау арқылы ескіге жаңаша көзқарас қалыптастыру мүмкін, тың идеялар ойлап табуы мүмкін. Үшіншіден, сын тұрғысынан ойлау сұрақтар қойып, шешімін табуды қарастырады. Сын тұрғысынан ойлау бағдарламасы қызығушылықты ояту, мағынаны ашу, ой толғаныс кезеңдерінен түзіледі. Қызығушылықты ояту оқушылар үшін сабаққа қатысудағы алғашқы қадам. Бұл кезеңде оқушының тақырып туралы не білетіндігі анықталады, белсенділігі артады, оқушыларды сабаққа психологиялық тұрғыдан дайындай отырып, қызығушылықтарын ояту стратегияларының бірін қолданып, қызықты сұрақтар қою арқылы оқушыларды жаңа сабаққа тарту. Бұл қызығушылықты ояту кезеңі – «жаңа білімге көпір салу». Бұл кезең оқушылардың білетін білімдерін еске түсіріп отырып, жаңа білімге көпір салу болып табылады. Физика сабақтарында сын тұрғысынан ойлау стратегияларын оқыту мен оқудағы жаңа тәсілдерді, дидактикалық ойындарды, интербелсенді тақтаның мүмкіндіктерін пайдалану оқушылардың физика пәніне деген қызығушылығын оятуға, белсенділігін арттыруға мүмкіндік беріп отыр. Тәжірибе барысында оқытудың жаңа технологияларын қолдануымыз теориялық кезеңде алған біліміміздің нәтижесі кілті десекте болады. Мысалы: «бос орынды толтыр», «ой қозғау», «жұбыңмен ақылдас», «ойлан бөліс» т.б. беру арқылы оқушылардың қызығушылығын оятып, сыни тұрғыдан ойланып, жұмыстануына жағдай жасауға болады. Күш тақырыбын өткенде жеңілден күрделіге қарай өтіп, төмендегідей сұрақтар қою арқылы, оқушыларды сыни тұрғысынан ойландыруға болады. Мысалы: үйкеліс не себептен пайда болады? Горизонталь және көлбеу бетте тыныштықта тұрған

денелердің үйкеліс күштерінің айырмашылықтары барма? т.с.с. сұрақтар болды. Сабақты қорытындылау кезеңінде «жуан-жіңішке» сұрақтар арқылы, «ыстық орындық» т.с.с. әдістері арқылы алған білімдерін тексеруге болады. Сыни ойлауына мүмкіндік туады. Сұрақтар нақты анықтамалармен формулалардан ғана емес, күнделікті өмірдегі құбылыстарға байланысты болды. Мысалы, жеңіл сұрақты күш тақырыбы бойынша «сыныптас досына үйкеліс күшінің қандай өлшем бірлікпен өлшенетін туралы ақыл бер. Неліктен олай?», кеңейтілген сұрақты «білмеске үйрет. Үйкелісті арттырудың немесе кемітудің қандай тәсілдері бар?» күрделенген сұрақты «екінші сынып оқушысы, мұз қатқан жолмен автомашина жүргізу неткен қауіпті? жаяу адам мұндай жағдайда қандай сақтық жасауы қажет сен қандай ақыл берер едің?» деген сияқты ойландыратын сұрақтар беруге болады. Сонымен қатар оқушыларға күнделікті өмірден сұрақтар қойып

отырса аса қызығушылықпен орындайтын болады.

1. Қыздыру шамы жанған кезде қыл қысымы күйіп кететіні неліктен?

2. Аспазшы азықты алюминий табадан гөрі шойын табаға дайындауды жөн көретіні неліктен?

3. Еріннің бірдей қозғалысымен ауаны шығарып қолды жылытуға, ал шайды

салқындатуға болатыны неліктен?

4. Асханада екі кісі шай алды. Бірінші кісі стақанға қантты бірден салып ертті, ал екінші кісі тамағын жеп болған соң стақанға қантты салып ертті. Қайсы ыстық шай ішеді? Қант ерігенде жылу жұтады?

Сыни ойлауға мүмкіндік беретін сұрақтарды қою мақсат, сыни көзқараспен сыни тұрғыдан ойлауға үйрету және өз бетімен ізденуге, өз бетімен түйін шығарып, дағдылануға үйрету. Мұғалім бірінші өзі сыни тұрғыдан ойлай алса, оқушыларында сыни тұрғыдан ойлаттыруға мүмкін береді және ойын мен тілдік қорын дамыта алады. Болашақтың бәсекесіне қабілетті ХХІ ғасыр шәкіртін тәрбиелеу білім беру саласының еш назарынан тыс қалған емес. Соған сай ұстаз - ізденімпаз ғалым, нәзік психолог, тынымсыз еңбеккер, ортаның ұйтқысы, жан-жақты шебер, терең қазыналы білімпаз, гуманист, белсенді патриот болғанда ғана қоғамның мықты да білікті, жоғарғы мәдениетті, жан-жақты дамыған, шығармашылығы жоғары жеке тұлғаны қалыптастырып, тәрбиелейтінімізге нық сенімдімін. Менің басты мақсатым-сол шәкірттерімді жетелей жүріп өзім де жетілу. Жалпы физика – күрделі пән. Оны жаттап алу мүмкін емес, түсініп оқуды қажет етеді. Егер физика сабағына деген оқушының қызығушылығы болмаса, мұғалім не істеуі керек? Міне, осындай әр түрлі ойлардан кейін бала жүрегіне жол тауып, білімге жетелеу үшін мұғалім оқушыларды қызықтыратындай әр түрлі әдіс-тәсілдерді қолдануы тиі. Сабақты сыни тұрғысынан ойлау – сынау емес, шындалған ойлау. Оған қадағалау, талдау қорытынды жасау, бағалау, түсіндіру метатану жатады. Сыни тұрғыдан ойлау негізінде адамның өз ойын бағалауы, оны жүзеге асыруы, өз мен өзінің пікіріне сеніммен қарауы, және шешім қабылдауы қажет екенін түсінді. Әрине, оқушының дербес іс-әрекеті білімді өз ізденістерімен алу қажеттілігін түсіндім. Сабақтарда мына талаптарды ескерілуіне толық қосыламын.



Сабақмақсатының түгел орындалуы, сабақтың ұтымдылығы, пән аралық байланыстың болуы, сабақта туындайтын проблемалар, оқушының танымдық дамуы, оқушының жеке ерекшелік қасиетін ескеру, өз беттерімен орындайтын тапсырмаларды ұғындыру, білімді бағалау жинақтау қажеттілігі ескеріледі. ХХІ ғасыр мұғалімі – ХХІ ғасырдың дағдыларына қарай икемделген проблемаларды шеше білетін, ізенімпаз, сын тұрғысынан ойлауды, іскерлікті бағалай алатын болуы керек(Б.Обама). Оқыту арқылы жеке тұлғаны қалыптастыру, жеке тұлғаның сапалық қасиетін дамытатын рухани құндылықтарды игерудің бірден-бір жолы – Блум таксономиясы. Осы әдісті қолдана отырып үлкен нәтижелерге жетуге болады деген сенімдемін. Сонымен сөзімді қорытындылай келе, тамыры тереңге кеткен ұстанымдар мұғалімнің жаңашыл идеяларды қабылдау қабілетін шектеуі мүмкін. Ең бастысы оқу үрдісін жаңаша ұйымдастыру, ойлау дағдыларын жетілдіру, өз бетінше білім алу, әрекет ету, мақсатқа жету оқушының өзі арқылы іске асады

### **Пайдаланған әдебиеттер:**

1. «Оқушылардың сыни тұрғыдан ойлауын дамыту нысандары мен әдістері» С. Мирсеитова, 2011 жыл.
2. «Қазіргі кездегі оқытудың педагогикалық технологиялары», Н. Қошқарбаев, 2010 жыл.
3. «Интерактивті оқыту әдісін қолданып, сабақты жоспарлау және басқару», Ж.А. Жартынова, В.Н. Ким, Н.О. Қойлық, А.Ш. Орақова, 2009 жыл.

**АБИТОВА Г.Т.  
(АЛМАТЫ, КАЗАХСТАН)**

### **СОЦИАЛЬНО-КУЛЬТУРНАЯ СРЕДА КАК УСЛОВИЕ ЛИЧНОСТНОГО СТАНОВЛЕНИЯ МОЛОДЕЖИ**

Как известно, главной содержательной составляющей государственной политики в сфере культуры является формирование социально активной личности, что особенно важно в становлении гражданской и духовно-нравственной позиции молодежи.

Актуальность изучения темы обусловлена возрастанием интереса к молодежи как особой социальной группе общества, которая более гибко адаптируется к изменяющимся социально-культурным условиям, активно включается в культурные процессы и является наиболее мобильной. Вместе с тем молодое поколение проявляет свое индивидуальное отношение ко всему и имеет свою личную социальную позицию.

Следовательно, становление молодежи в социально позитивном ключе – это непрерывный поступательный процесс значимого самоизменения, в пределах которого под влиянием как внутренних, так и внешних факторов вырабатываются субъектные взгляды личности на деятельность и общение,

осознание потребности в саморазвитии и самосовершенствовании с учетом исполнения жизненных планов как поиска себя, гармонизации образа жизни. При этом объективным критерием эффективности организации жизнедеятельности молодежи, согласно мнению многих ученых и практиков, может и должен считаться творческий продукт, личностные и социокультурные достижения молодых людей. Соответственно, духовное совершенствование молодых людей, формирование индивидуального и общественного мировоззрения, самореализация, становление творческого потенциала личности, поведенческих стереотипов и конкретных поступков возможны лишь через социокультурное развитие. Важным компонентом и механизмом реализации социокультурного развития и личностного становления молодежи выступает социально-культурная деятельность.

Известно, что понятие социокультурная деятельность охватывает три важных составляющих: социум, культура и деятельность. По мнению ученых А.П. Маркова и Г.М. Бирженюка, «в точке пересечения культурного и социального рождается новый смысл и новое качество, которое не содержится в каждом из этих понятий и явлений, рассматриваемых изолированно друг от друга. Культура в контексте социума понимается не только как объективность «исторически застывшего», но и субъективность актуально воспринимаемого и практически осуществляемого, т. е. как персоналистическая реальность» [1, с. 5].

Анализ научной литературы по данному вопросу показал, что категория «социально-культурная деятельность» наиболее актуальна в педагогическом и социальном аспектах. Исследование сущности понятия «социально-культурная деятельность» началось в 50-х гг. XX столетия. Социолог Ж.Р. Дюмазедье определил ее как «сознательную, преднамеренную, организованную, даже планируемую аккультурацию, противостоящую методам слепой и анархичной социально-культурной обусловленности», как эффективное средство воспитания молодежи. Основной целью социально-культурной деятельности мыслилось создание условий для приобщения молодых людей к культуре, адаптации к научно-техническим изменениям [5, 19].

Так, известный ученый М.С. Каган считает, что понятие «социально-культурная деятельность» следует рассматривать в широком аспекте - как всякую «деятельность человека как общественного существа» в отличие от биологической жизнедеятельности человека. «...У человека биологическая жизнедеятельность остается материальной базой, на которой выстраивается здание социокультурной деятельности, но это последнее вбирает в себя свой биологический фундамент, не позволяя ему функционировать в чистом виде» [3, с5].

Узкое и более прагматичное понимание социально-культурной деятельности находим в работе Н.Н. Ярошенко: «Социально-культурная деятельность должна быть понята как совокупность педагогических технологий, которые обеспечивают превращение культурных ценностей в регулятив социального взаимодействия, а также технологично определяют социализирующие воспитательные процессы» [5, с39].

Отражением диалектики развития общества как социально-культурной системы является формулировка Т.Г. Киселевой и Ю.Д. Красильникова: «Социально-культурная деятельность – исторически обусловленный, педагогически направленный и социально востребованный процесс преобразования культуры и культурных ценностей в объект взаимодействия личности и социальных групп в интересах развития каждого члена общества» [3, с49], в которой, на наш взгляд, содержится возможность отобразить изменение духовных ценностей и потребностей молодых людей, осуществить педагогическое обобщение и осмыслить технологический опыт, имеющийся в социально-культурной сфере.

Следует отметить, что у каждого молодого человека существуют свои аргументы приобщения к социально-культурной деятельности, поэтому возникает необходимость анализа основных принципов данного процесса. Так среди главных принципов личностного становления молодежи в системе социально-культурной деятельности следует выделить следующие:

- демократизма, означающего не только развития молодого поколения, способного эффективно осуществлять жизнедеятельность в условиях демократических реформ, но и демократизацию самой сферы социально-культурной деятельности, основанной на принципе взаимоуважения и сотрудничества;

- гуманизма к субъектам социально-культурной деятельности, предполагающего отношение к личности молодого человека как к самоценности, направленной на формирование целостной личности, способной к саморазвитию и успешной реализации своих интересов и цели в жизни;

- духовности, проявляющейся в формировании у молодого человека смысло-жизненных духовных ориентаций, потребностей к освоению и производству ценностей культуры;

- патриотизма, включающего формирование национального сознания у молодежи как одного из основных условий жизнеспособности молодого поколения и обеспечивающего связь между поколениями, освоение и приумножение национальной культуры во всех ее проявлениях;

- конкурентоспособности, означающего формирование молодого поколения, способного к динамичной социальной мобильности, смены деятельности, нахождение эффективных решений в сложных условиях конкурентной борьбы во всех сферах жизнедеятельности;

- толерантности, являющегося одним из основных принципов воспитания молодежи, предполагающего наличие различных подходов для решения одних и тех же проблем, терпимости к мнению других людей, учет их интересов, терпимости к другим культурам, образу жизни, поведению людей;

- индивидуализации, заключается в том, что процесс социально-культурной деятельности способствует проявлению индивидуальных особенностей, ориентации на собственные интересы и способности;

- вариативности, включающего разнообразие типов социально-культурных учреждений, а также различные инновационные технологии социокультурной деятельности.

Объектом социокультурной деятельности является содержание, формы, средства, методы и инструменты интеллектуального и эмоционального воздействия на группу или массу людей, молодежь, стабильную и нестабильную аудиторию, разные социальные общности.

Социальная обусловленность социокультурной деятельности тесно связана с жизнедеятельностью отдельного индивида, с личностным смыслом его бытия. Именно на основе раскрытия диалектики социального и индивидуального в систему социокультурной деятельности включаются все учреждения образования, культуры, средства массовой информации и инструменты, обеспечивающие условия формирования молодежи. Социокультурную деятельность можно представить как взаимодействие двух тенденций: социализации и индивидуализации. Если первая состоит в присвоении индивидом своей социальной сущности, то вторая – в выработке у него индивидуального способа жизнедеятельности, благодаря которому он получает возможность развиваться согласно собственным природным задаткам и потребностям. В процессе социализации личностью осваиваются социальные ценности, происходит ее интеграция в социальную среду и осуществляется перерастание социального в индивидуальное. Социализация становится универсальным средством адаптации молодежи к изменяющимся условиям общественной среды.

Другой стороной является индивидуализация, в процессе которой личность приобретает качественную определенность и неповторимое своеобразие. Уникальность личности молодого человека проявляется в возможности реализовать творческие способности в различных видах деятельности. Взаимопересечение данных процессов предполагает их взаимовлияние и взаимообогащение личности молодого человека.

Результатом процесса социализации и индивидуализации является личность, которая сочетает в себе исполнительность с инициативой и творчеством, обладает способностью развивать свою индивидуальность и успешно адаптироваться к изменяющимся социальным условиям.

Целостную систему социокультурной деятельности следует рассматривать как педагогический процесс постоянного развития в неразрывном единстве теории, организации и методики. В этой системе следует различать не только четкую структуру, совокупность взаимосвязанных и взаимодействующих элементов, зафиксированных на какой-либо определенный момент, но и ее ярко выраженный динамизм развития и совершенствования каждого элемента на что указывают ее содержательный аспект и функциональные особенности этого вида деятельности.

Все это обуславливает необходимость определить содержание педагогического потенциала социально-культурной деятельности в личностном становлении молодежи. Во-первых, это смена среды деятельности и одновременно смена ролевого статуса молодых людей. Во-вторых, это свободная деятельность, которая основывается на различные интересы и потребности молодежи. Поэтому сфера досуга, свободного выбора предмета и способов деятельности оказывается педагогически предпочтительной перед

семьей, учебным заведением, трудовым коллективом, где свобода выбора ограничена волей родителей, образовательной программой. В-третьих, эта деятельность становится самодеятельностью, участие в которой формирует социальную активность молодых людей, способствует самоорганизации и включенности механизмов самоуправления. В-четвертых, эта деятельность является фактором, позволяющим воздействовать на поведение молодежи и управлять им. В-пятых, эта деятельность организует то пространство, которое гармонизирует личность молодых людей и ее отношения. Смена среды общения и свобода выбора видов деятельности серьезно способствует гармонизации развития молодого поколения.

Приоритетной функцией социально-культурной деятельности является создание культурной, пространственно-временной, развивающей среды для личностного становления молодежи. Ее социальная функция предполагает усилия по социализации личности молодых людей посредством создания отношений опосредованных культурными компонентами. В рамках этой функции реализуется воспитательные функции социально-культурной деятельности. Социально-культурная деятельность имеет ценностно-ориентированную, практически-преобразующую, творческую направленность, что обеспечивает ее высокий педагогический потенциал. Таким образом, социально-культурная деятельность непосредственно соприкасается с духовными и нравственными сферами молодежи. Поэтому представляется необходимым широкое использование воспитательного потенциала данного вида деятельности, включенность ее ресурсов в систему условий для формирования личностных качеств молодого поколения.

#### **Список литературы:**

1. Марков А.П., Бирженюк Г. М. Основы социокультурного проектирования. СПб., 1997.
2. Каган М.С. Человеческая деятельность (Опыт системного анализа). – М.: Политиздат, 1974.
3. Киселева Т.Г., Красильников Ю.Д. Социально-культурная деятельность. Учебник: М.:МГУКИ, 2004.
4. Туев В. В. Социально-культурная деятельность как понятие (включение в дискуссию) // Вестн. Моск. ун- та культуры и искусства. Вып. 23. М, 2006. С. 30.
5. Ярошенко Н.Н. Социально-культурная деятельность в контексте формирования новых качеств социального взаимодействия // Вестн. Моск. ун- та культуры и искусства. Вып. 13. М., 2001.

## БОШЛАНҒИЧ СИНФ ЎҚУВЧИЛАРИДА СОҒЛОМ ТУРМУШ ТАРЗИГА ИНТИЛИШНИ ШАКЛЛАНТИРИШ ТЕХНОЛОГИЯСИ

Ҳар бир фан ўтилишидан мақсад табиат ва жамият ҳақидаги умумий билимларни динамик асосда бериб борилишини кўзда тутди. Шунингдек, бошланғич синфлар ўқув предметлари қаторидан жой олган —Одобнома предмети кичик мактаб ёшидаги ўқувчиларда табиатга муҳаббат, саломатлик, шахсий гигиена, кун тартиби, одоб-ахлоқ қоидалари, ибодат ва ҳаёт тушунчалари, катталарга ҳурмат, кичикларга эътиборли бўлиш, Ватанни севиш, уни ютуқларидан фахрланиш каби туйғулар миллий-маънавий, экологик, сиёсий, ахлоқий тарбия борасидаги тушунчалар босқичма-босқич бериб борилади. Табиатни асраш, уни муҳофаза қилишга ўргатиш, умуман, ахлоқий, эстетик, экологик тарбия бериш бугунги куннинг долзарб масаласидир. Шу боис бошланғич синф ўқувчиларига барча предмет дарсларида ушбу тарбия элеменларини ўқувчиларга сингдириш орқали уларда соғлом турмуш тарзига интилиш ва экологик маданиятни шакллантириш мумкин. Бундай ўқитишда педагогик технологиялардан фойдаланиш яхши самара беради.

Ўқитувчи ўқувчиларнинг билиш фаолиятини ташкил этишда уларнинг хоҳишига кўра индивидуал тарзда, жуфтликда ёки кичик гуруҳларда ишлаш шаклларида фойдаланиш яхши самара беради. Шунингдек, уй вазифалари ҳам ҳамма учун ягона ва мажбурий бўлмасдан, бир неча вариантда тайёрланиши ва ўқувчилар ўз хоҳишига кўра танлашлари мумкин. Масалан, 1-вариантда янги мавзу юзасидан ўқув материални тайёрлаш, саволларга жавоб топиш, объектнинг расмини чизиш; 2-вариантда ўқув материали мазмунидаги атама ва тушунчалардан фойдаланиб кроссворд тузиш; 3- вариантда қўшимча адабиётлардан фойдаланиб, табиат ҳақида ҳикоя тайёрлаш.

Уй вазифаларининг бундай шаклда берилиши ўқувчиларга ўз имкониятларидан келиб чиққан ҳолда аввал уй вазифасининг енгилроқ вариантини, кейин мураккаброқ вариантини бажаришга ўтиш, ўз кучи ва билимини синаб кўриш имконини беради. Ўқувчининг бу борадаги ҳар бир ютуғи ўқитувчи томонидан ўз вақтида рағбатлантириб турилиши, ютуқ ва камчиликларнинг қайд этилиши, камчиликларни барҳам этиш мақсадида уюштирилган ёрдам ўз самарасини беради.

Таълим-тарбия соҳасида педагогик муносабатларни эркинлаштириш учун ўқитувчи: - ўқувчиларнинг билиш фаолиятини самарали ташкил этиш ва бошқариш усуллари; - ўрганиладиган мавзунинг дидактик мақсадидан келиб чиққан ҳолда турли қийинчиликдаги ўқув топшириқлари ва уларни бажариш юзасидан кўрсатмаларни тайёрлаш кўникмалари;

- ўқувчиларнинг ўқув-билиш фаолияти ва олинган натижаларни таҳлил этиш, тегишли ҳолларда зарур ўзгартиришлар киритиш усуллари;

- турли муаммоли вазиятларни таҳлил қилиш ва улардан энг оқилона усулларни эгаллаган бўлиши лозим.

Педагогик технология жараёнини ўрганишнинг соддалаштирилган тартибини куйидагича тушуниш мумкин:

- тушунтириш-ўқув материалнинг маъно-мазмунини, ундан фойдаланиш тартибини ўзи тушунган даражада бошқаларга етказиш фаолиятидан иборат жараён;

- тушуниш - ўқув материалнинг маъно-мазмунини идрок қилиш, ундан кўрсатилган тартибда мустақил фойдалана олиш;

- ўргатиш - ахборотдан фойдаланиш ва турли ҳаракатларни кўрсатилган тартибда мустақил бажариш кўникмаларини эгаллаш;

- ўзлаштириш - тушуниш, ўрганиш орқали ўқув материалнинг маъномазмунини, ундан фойдаланиш ёки ҳаракатларни бажариш тартиби тўғрисида билим ва кўникмалар ҳосил бўлиши.

Ўзлаштириш шартли равишда куйидаги учта даражага ажратилади:

1) ўргатилган билим, кўникмаларни тўғри такрорлаш.

2) уларни амалий фаолиятда қўллаш, улардан тегишли мақсадларда фойдаланиш имкониятига эга бўлиш;

3) уларни ижодий таҳлил қилиш, қиёслаш, умумлаштириш, хулосалар чиқариш асосида такомиллаштириш фаолиятини амалга ошириш имкониятига эга бўлиш;

Шу билан бирга, педагогик технологияларнинг ҳаммасида ҳам бирдек қўлланиладиган ва таълим-тарбия жараёнининг тарихий таркиб топишида ва ривожланиб боришида ҳал қилувчи аҳамиятга эга бўлган асосий таркибий элементлар сўзлаш, кўрсатиш ва машқлар бажаришдан иборат бўлиб, улар ўзаро куйидагича кетма-кетликда ва боғлиқликда амал қилади.

Ўқувчи фаолиятидаги асосий жараёнлар: тинглаш, кўриш, машқ бажариш. Ўқитувчи фаолиятидаги асосий жараёнлар: сўзлаш, кўрсатиш, вазифа топшириш, раҳбарлик, назорат. Педагогик технологиянинг асосий элементлари бўлган ушбу сўзлаш, кўрсатиш ва машқлар бажаришни технологик жараённинг учта таркибий бўлаги сифатида таҳлил қилиш мақсадга мувофиқ. Уларнинг ҳар бири жуда кенг кўламли бўлиб, батафсил таҳлил қилиш кўп вақт ва кучни талаб қилади. Ҳаракатларни ўрганиш машғулоти хамма фанлар билан бир қаторда Одобнома табиатшунослик, меҳнат, жисмоний тарбия, мусиқа каби дарсларда кўпроқ ўрин эгаллайди. Кўзгазмалиликда фақат кўриш эмас, ушлаб кўриш, ҳидлаш ёки таъм билиш орқали ҳам ўрганилаётган объектларнинг қаттиқ, юмшоқлиги, ҳарорати, ҳиди ва бошқа белгилари билан таништирилади. Машқлар бажариш ўзлаштиришни энг мустаҳкамлайдиган ўқув жараёни ҳисобланади. Бу машқлар ҳар бир фанда ўзига хос мазмунда бўлади.

Машқлар бажариш жараёнида, кўпинча, ўқувчининг ҳамма сезги аъзолари иштирок этиши билан унинг эслаб қолиш даражасини ошириш орқали педагогик имкониятлар янада кенгайди. Машқлар ўқиш, ёзиш, сўзлаш, фикрлаш, ҳисоблаш, турли ҳаракатлар бажариш, қуриш-ясаш, чизиш, бўяш, мусиқа чалиш, қўшиқ айтиш, мисол, масала, тестлар ечиш, компьютер билан ишлаш, асбоблар ва бошқа техника воситалари билан ишлаш, далада, фермада, уй-рўзғор ишларини бажариш, жисмоний ва спорт машқлари, ишчанлик ўйинлари, мусобақа, кўрик, танлов ва бошқалардан иборат. Машғулоти

вақтининг кўпроқ қисми машқлар бажаришга сарфланиши албатта яхши натижалар беради. Ўқитувчи фаолиятидаги раҳбарлик ва назорат алоҳида масалалар бўлиб, ҳар бир машғулотнинг мақсад ва мазмунига мувофиқ амалга оширилади. Назоратнинг энг ҳақиқий ва тўғри тури ўз-ўзини назорат қилиш ҳисобланади. Бу педагогик технологиянинг барча иштирокчилари, яъни ўқитувчи ва ўқувчиларга тегишли. Лекин маълумки, кўпинча одамларда ўз-ўзини қатъий назорат қилиш одатга айланмаган, бунинг учун кўп ҳолларда ирода етишмайди. Шунинг учун ўқувчи фаолиятини назорат қилиш ўқитувчи ва отаоналар томонидан ҳамкорликда олиб борилиши мақсадга мувофиқ. Бунда назорат учун ҳаддан ортиқ вақт сарфланмасликка эътибор бериш, ўқитувчининг асосий иш вақти назорат учун эмас, ўқувчиларга кўпроқ билимлар беришга сарфланишига эришиш лозим. Агар ўқувчиларнинг ўқиш мотивлари, машғулотларнинг бошидан охиригача диққатини жамлаши, эслаб қолиши, хотирада сақлаши ва ўрганганларини амалда мустақил қўллай олиши каби кўрсаткичлари мунтазам равишда масалан, 100 фоиз бўлганда эди, ана шундагина уларнинг ўзлаштиришларини назорат қилишга вақт сарфламаслик мумкин бўлар эди. Лекин амалда бундай эмаслиги ҳаммага маълум, шу сабабдан ҳозирда назоратнинг рейтинг усулини янада такомиллаштирган ҳолда амалга жорий қилинмоқда.

Мавжуд педагогик технологиялар аслида юқорида айтилган сўзлаш, кўрсатиш, машқдан иборат учта таркибий элементнинг ҳар турли комбинатсияларини ташкил қилади. Улар бир-биридан таълим-тарбиянинг айрим йўналишига, мазмунига ва усулларига алоҳида эътибор берилгани ҳамда унга мувофиқ мақсадларга қаратилгани билан фарқланади. Ҳар қандай тарбия тури сингари соғлом турмуш тарзига интилиш ва экологик тарбия ҳам болага даставвал оилада, сўнг мактаб партасига илк бора ўтиришни ўрганганиданок ўргатилиб боради.

Экологик тарбияни нафақат табиатшунослик ёки экология дарсларида, балки барча дарс соатларида амалга ошириш мумкин. Масалан: бошланғич синфларнинг она - тили дарсларида, биринчи синфда машқларни бажариш жараёнида бевосита кушлар, гуллар билан боғлиқ кичик ҳажмдаги содда матнларни ёздириш билан бирга уларнинг моҳиятини бола онгига тўғри етказиш орқали экологик тасаввурларини бойитиш мумкин.

Дарс лойиҳаларини қай тарзда тайёрлаш ўқитувчига боғлиқ. У ўқув материали ва ўқувчиларнинг ўзлаштириш имкониятларига қараб дарс лойиҳасини тайёрлайди. Масалан, 3-синфлар учун мўлжалланган ўқиш китоби дарслигида Г.Аъламнинг —Сой суви ҳақида эртақ номли ҳикояси ҳам ўқувчиларда табиатга муносабатни тарбиялашда катта аҳамиятга эга. Бунда воқеа қуйидагича ифода этилади:

- Бир бойнинг зулмидан қочган деҳқон ўз оиласи билан катта бир тоққа келиб жойлашибди. Тоғнинг усти кўм - кўк дарахтзор бўлиб, бир томондан зилол сой оқар экан. Деҳқон кўплаб дарахтларни кесиб ўзига уй қурибди. Дарахтлар экилган ерни ҳайдаб экин экиб, сой суви билан суғорибди. Қолган дарахтларни ҳам кесиб, бозорга пуллабди. Шу тарзда орадан бир йил ўтибди. Кейинги баҳорда ҳам деҳқон экин экмоқчи бўлиб эр ҳайдабди, лекин сойда сув



йўқ эмиш. - эй сой, менга сув бер, экинни суғорай - дебди дехқон сойга. - Мен сувни қаердан олай, яхшиси қор ва ёмғирдан сўра - деб жавоб беради сой. Ёмғир ҳам сув бермагач дехқон қордан сув сўрабди. Қорнинг эса аччиғи келиб дехқонга дебди: - Ёмғир ҳам, мен ҳам бу йил меъёрида ёғдик. Лекин сен нам ушлаб турадиган дарахтларни кесдинг. Қорларимни тақсимлаш - дарахтларнинг иши. Дарахт бўлмаса, ҳамма қор баҳорда эриб оқиб кетади. Сойда сув бўлмаса ўзинг айбдорсан. Дехқон ўйлаб қараса қорнинг гаплари тўғри экан. У тоққа қайтгач, бир талай кўчат экиб парваришлабди. Кўчатлар вояга этгач сойда яна сув тўлиб оқа бошлабди. Бундай ҳикоя ва эртақлардан шундай хулоса чиқадики, агар инсон табиатга нисбатан тўғри муносабатда бўлмас экан, ундан оқилона, тежамли фойдалана олмас экан бир кун келиб табиат ҳам ундан ўч олади, уни жазолайди. Табиатнинг бу ҳаётий қонунини эртақнинг ўқитиш жараёнида болага тўғри етказа олиш лозим. Токи ҳар бир болада ёшлигиданоқ табиатга, меҳр- муҳаббат уйғонсин. Уни севувчи, ардоқловчи бўлиб тарбиялансин. Ушбу эртақнинг хулоса қисмини халқ мақоллари билан ҳам боғлаб яқунлаш мумкин. Масалан: —Бирни кессанг ўнни эк!, —Бобонгнинг тол эккани ўзига нон эккани, —Бир йил тут эккан киши юз йил гавҳар теради, сингари мақолларни айтиб, ўқувчилар ўртасида табиатга доир мақол айтиш мусобақаси ўтказилса бундай дарслар ўқувчилар хотирасида узоқ сақланади.

Бундан ташқари 3 - синф ўқиш китобида бевосита ахлоқий, экологик тарбия билан боғлиқ —Қуёнча, —Очкўзлик, —Лочиннинг ўлими, —Чумчуқча номли ҳикоя ва масаллар ҳам берилганки, улар ёрдамида ўқиш дарсларида ҳам экологик тарбия бериш имкониятлари яратилади.

Бизнингча бошланғич синфларнинг ўқиш китоби дарсликларида қадимий меросимиз ҳисобланган ҳадиси шариф намуналаридан, буюк алломаларимизнинг асарларидан, иборатли ҳикоят - ривоят, турли афсоналаридан янада киритилса яхшироқ бўларди. Чунки қадимда ҳам гарчи экологик тарбия термини мавжуд бўлмасада, она табиатга муҳаббат руҳидаги тарбия жуда кучли бўлган ва бу болага гўдаклигиданоқ ўргатиб борилган. Сир эмаски, ўзбек халқи ўзининг бой тажрибаси, теран халқ оғзаки ижодиётига эга. Ҳозирги мактаб олдида турган долзарб муаммолардан бири таълим - тарбия мазмунини миллийлаштиришдир. Хўш, экологик тарбияни амалга оширишда миллий пойдевор мавжудми? - деган саволга ҳеч иккиланмасдан ҳа мавжуд дея жавоб беришга ишончли манба мавжуд.

Халқ тажрибаси - ёш авлодга экологик билим ва тарбия беришнинг асосидир. Доно ўзбек халқининг минг йиллик тарихи, барқарор шаклланган урф - одати, халқ мақоллари, миллий - маданий мероси юқоридаги фикрни яққол исботлаб беради. Бошланғич синфларда болалар табиатшунослик дарслари материални ўрганиш орқали табиатга, ватанга, она заминга қандай муносабатда бўлишни ўрганадилар. Бунда болаларни табиатни синчковлик билан кузатишга ўргатиш муҳим аҳамият касб этади. Ўзбек халқ мақоллари - —Табиат тўғрисида жавоҳирлар сандиғини экология хоналарида ташкил этиш ўқувчиларни ота - боболар тўплаган қимматбаҳо фикрлар билан қуроллантиришга уларда миллий ғурурни шакллантиришга, табиат берган ҳар бир инъомдан ўз ўрнида фойдаланишга, хуллас экологик миллий маданиятни

таркиб топтиришга ёрдам беради. Шарқ халқлари фалсафаси, миллий маданий мероси, илм хазинаси жаҳон халқлари тараққиётида етакчи омил эканлиги ҳеч кимга сир эмас. Инсон ва табиат ўртасидаги муносабатларнинг илдизи худди мана шу маконда сувга қонмоғи даркор. Биз педагоглар мана шу сарчашма сувидан ёш авлодни баҳраманд этишимиз ҳам қарз, ҳам фарздир. —Сув мавзусини ўтиш жараёнида ўқувчиларга сув бойликларини тежаш ва ифлослантормаслик ҳақида қуйидаги шеърый мисраларни келтириш мақсадга мувофиқдир: Бугун ташналиқдан тортиб кўп азоб, Олдимга сув сўраб келибсан шитоб. Чашмадан аввало ширин сув ичма, Ичдингми, устига тупроқни сочма. Бугун чашма сувини қилсанг агар хор, Бошқа ичолмассан бу сувдан зинҳор. (Фахриддин Гургоний). Ўлкамизнинг табиий ўсимликлар дунёси уларнинг фойдаси, бу бойликларни муҳофаза қилиш кераклиги ҳақидаги масалалар билан ёшларни мактаб партасидан кенг таништириб бориш ўз самарасини беради. Бунда экологиядан илмий тушунчалар мактабларда ўқитиладиган барча фанларда айниқса, бошланғич синфларда табиатшунослик, одобнома, экология, математика, она тили, ўқиш каби фанларни ўқитишда умумлаштирилади.

Математика фанида бериладиган экологик таълим-тарбия жараёнида ўқувчилар табиатдаги салбий ёки ижобий ўзгаришлар инсон соғлигига қандай таъсир қилиши ҳақида аниқ тасаввурга эга бўлишади. Масалан: Республикада 1200 га яқин саноат корхонаси борлиги, уларнинг ҳавога бир ярим минг тоннага яқин захарли моддаларни чиқараётганлиги, бундай ҳолат 10 йил, 20 йилдан кейин шу маромда кетаверса нималарга олиб келиши мумкинлиги каби мисоллар воситасида экологик фалокат оқибатлари болаларга тушунтирилади, ёки яна бир математика дарсларида ечиладиган оддий масалани олиб қарайлик. Рустам 4 та кўчат ўтказди, эртага яна 5 та кўчат ўтказди, икки кунда нечта кўчат ўтказди? Ушбу масала ҳам ахлоқий экологик тарбия беришга асос бўла олади. Масала орқали ўқувчиларни дарахтларни синдирмасликка, уларни янада кўпайтиришга ўргатиш мумкин.

### **Фойдаланилган адабиётлар**

1. Абдурахмонов А. Саодатга элтувчи билим. - Т.: «Мовароуннаҳр», 2001. - 696 б.
2. Абул Мухсин Мухаммад Бокир ибн Мухаммад Али. Баҳоуддин Балогардон. Т.: «Ёзувчи», 1993. -207 б.
3. Аждодлар ўғити. Ҳикоятлар, ҳикматлар, тимсоллар (тўпловчи ва изоҳлар муаллифи Б.Аҳмедов). - Т.: «Чўлпон», 1990. - 240 б.
4. Бозорова Н. Узлуксиз таълим жараёнида масофавий ўқитиш методи асосида талабаларда экологик маданиятни шакллантиришнинг аҳамияти. //Узлуксиз таълим ж.2006. № 3. 34-39 б.

## МУЗЕЙ - МУЗА МЕКЕНІНЕН МӘДЕНИ ОРТАЛЫҚҚА БАСТАУ РЕТІНДЕ

Заманауи музей дегеніміз не? Бұл ғибадатхана, «уақыт машинасы», «рухани қауіпсіздік кеңістігі», білім орталығы, мәдениет мекені, «жария жалғыздық кеңістігі» немесе Диснейленд? Бұл мәселе кәсіби мамандарды және музейге барлық музей жанашырларын толғандырады.

XXI ғасырдың екінші онжылдығындағы әлеуметтік-мәдени парадигмалардың шеңберінде заманауи адам көбінесе бұқаралық ақпарат құралдары мәдениетінің тұтынушысы ретінде сипатталады [1, 143 б.]. «Қазіргі-кешегі» дискурсының қарқынды ауысуы құбылысында ол хронологиялық толқын жағдайымен қайшылықты қатынаста: қазіргінің тез ауысуы соншалық, кешегі орын алған сансыз ақпараттық оқиғалар бүгін мүлдем маңызын жоғалтып отырады. Постмодернистік сана қисынындағы қазіргі өткеннен туындамайды және болашақпен етене жалғасып кетеді, ал, айталық, 30-40 жылдай ертеректегі тарихи оқиғалар жас ұрпақтың түйсігінде «біздің заманымызға дейін» болған тарих секілді көрініс табады. Бірақ, өз тарихын ұмыту неге әкеліп соғады, бұл белгілі жәйт, соған орай, өткен кезеңдегі музей ісін жаңаша қарқынмен жаңғыртып, оның жаңа мәдени толқынға ілесуәлеуетін, заманға сай маңызын арттыру мәселесін қарастыру қажет [2, 122 б.].

Бұл көзқарас философиялық тұрғыда белгілі бір уақыт аралығында тарихи-мәдени тәжірибені сақтау мен кейінгі ұрпаққа жеткізу арқылы жүріп отыратын заңдылықтарды ашуға бағытталған әдіске сілтеме беретін Э. Гуссерльдің феноменологиясында келтірілген. Бұл біздің қазіргі заманауи мәдениеттегі сабақтастық үрдісі, мәдени жады құбылысы немесе «ұлттың мәдени коды» дегенді білдіреді. Гуссерль тарихилық ұғымын бұрынғы өтіп кеткен ұрпақтың қазіргі кезде өмір сүріп жатқан адамдар мен қауымдастықтардың негізгі жүйесінің қалыптасуына тигізетін әсері, ықпалы ретінде бейнелейді. Басқалай айтқанда, бұл ұрпақтар арасындағы мәнді байланысты орнату мен алға жылжу үрдісі. Ол бұл байланысты «тіршілік әлемінің» тұрақтылығын сақтаудағы жүйе құрушы ретінде де түсіндіреді.

Біз өзіміз үшін құндылықтық мәні бар дүниелерді ғана мәдениеттің негізі деп санаймыз [3, 129 б.]. Өткеннің құндылықтық мәннің жоғалуы техногенді қоғамның дамуымен және инновациялық өзгерістер кезеңінің толқынымен байланысты. Мұндай беталыс бұрынғы этномәдени жадының келмеске кетіп, мәңгіге өшуіне алып келуі мүмкін. Постмодернистік мәдениет ұрпақтары әлемдік мәдениет мұраларын жай символдық тұрғыда, мифтік мазмұнда қабылдайды, оның басты себебі, қазіргі таңда сандық *action*(іс-әрекет) жанрының дамуымен байланысты. Осылайша, әр мәдениеттің түпкі дүниетанымдық мәні жүйе құрушы элемент, яғни, қоғамдық тұтастық пен этностың мәдени бірегейлігін қалыптастырып және ұстап тұрушы ретіндегі рөлін жоғалтады. Дәстүрлі мәдениет жиынтығы, әрі кетсе, рухани және

материалдық құндылықтарды білдіретін мемориалды білім ретінде көрініс табады, алайда, қазіргі жағдайдағы әлеуметтік-мәдени үрдіске ешқандай да ықпалын тигізе алмайды.

Мәдени-философиялық тұрғыдан алып қарасақ, тарихтың әр кезеңінде адам болмысының көріністерінің өзгерісін байқаймыз. Антика заманында «саяси жануар» (Плотон) деген ат алса, Жаңа заманда «ойлай алатын қамыс» (Б. Паскаль), ал, постмодернистік кезеңде оны «өлді» деп (М. Фуко) жариялайды [4, 173б.]. Жоғарыда келтірілген адамзат туралы пікірлерді салыстыра отырып, музейдің де адам болмысын ашушы мәдени институт ретіндегі рөлін тағы да айшықтай кетсек болады. Өйткені, адамзат өткенін музейде сақталған жәдігерлер арқылы таниды. Осы кезге дейін адам жануар жағдайында да, биологиялық жағдайында да «өлмей», тіршілігін жалғастыруы құндылықтық негізінің сақталуымен тікелей байланысты. Ал, сол негіздің жоғалмай келесі ұрпақта жалғасын табу мекені - музей екені айдан анық.

Музей - әсіресе, бүгінгі күні біздің ұрпақтар сабақтастығының ажырауы мәселесіне тап болған жағдайымызда, дамудың ең тиімді тәсілі болып табылады.

Көптеген мемлекеттер қаржының көп бөлігін білім саласына құйып, сәйкесінше мәдениеттің даму мәселелеріне аз көңіл бөледі. Бірақ, мәселенің экономикалық жағы - негізгі түйткіл емес, өйткені, мәдениет ұлттық құндылықтарға тікелей жауап беретін болғандықтан, оған мемлекеттік қолдау көрсетілуі шарт. 2014 жылғы «Музей және билік» атты форумда Халықаралық Музейлер Кеңесінің Португалиядағы экс-президенті Луиш Рапозу өзінің баяндамасында бір қызық статистика келтірген болатын. Оның айтуынша, әлемде 20 ең танымал тақырыптық саябақтар бар, соның екеуі ғана - еуропалық. Тақырыптық саябақтар - бір қарағанда, коммерциялық жоба болғанымен, қазіргі мәдениетке әсері өте үлкен екендігін атап көрсеткен. Өйткені, мұндай саябақтар елдің ең танымал белгісі, олар мемлекеттің экономикалық және саяси дамуының бірден-бір күші болып табылады. Мысалы, Ұлыбританиядағы әлемге әйгілі музейлердің қызметі ел қазынасына өндіріс пен жарнаманы қосқандағы табыстан әлдеқайда көп қаржы түсіреді. Әр бес туристің төртеуі музейді сол елге келгендегі ең басты себептерінің бірі ретінде көрсетеді. Мысалы, Америка Құрама Штаттарында ішкі жалпы өнімнің (ІЖӨ) 2% мәдениет өнімдері құрайды [5, 122 б.].

Сондай-ақ, мемлекеттен міндетті түрде қолдау көрсетілуі қажет мәдениет салалары бар екендігін ұмытпаған жөн. Жаһандану тұрғысында, ділге қысым жасалу қаупі жағдайында тек музей ғана қоғамдық зерденің кепілі бола алады. Бұл талаптың орындалуы үшін қала мен аймақтардағы, орталық пен шеткі аудандардағы музейлердің арасында байланысты орнату қажет.

Бірақ, мәдени сұхбаттың үлгісі жаңа заман талаптарына сай өзгеруі үшін жанашыл бағытқа, бастамаларға құрылған басқарудың жаңа түрін енгізу қажет. Нарықтық стратегияны қоғамдық қажеттілікпен біріктіру. Жеке және қоғамдық өмірдің қызығушылықтарын үйлестіру керек.

Михайл Пиотровский «Музей және билік» форумында айтып кеткендей: «Мәдениет пен биліктің басты мәселесі саясаттың қашан да мәдениеттен

жоғары тұруында. Мәдениет мемлекеттің бәсекеге қабілетті басым тұсы болуы қажет» [6, 49 б.]. Бүкіл әлемде мемлекеттен гөрі демеушілер мен меценаттар мәдениетке қолдау көрсетудің әлсіздерге көмектесу емес, табысы мол инвестиция екендігін ертерек ұғынды, өйткені бұл болашақтың инвестициясы.

Шартты түрде айтқанда, муза мекенінен Диснейлендке қарай жылжу керек. Музейдің ойын-сауықтық рөлі білім мен тәрбиенің бір бөлігі ретінде болуы шарт [7].

XX ғасыр бойы музейлердің статусы ұлғайып, басқа да әлеуметтік мәдени институттардың қызметтерін өзіне алуына байланысты мәдени ақпаратты трансляциялаудың негізгі құралына айналды [8]. Егер бұрындары музейлерге баратындардың негізгі легі жоғары білімді, оқыған адамдар және олардың ұрпақтары болса, қазірде музейлерге барушылардың әлеуметтік құрамы біршама кеңейген. Қазіргі әлеуметтік мәдени жағдай музейлерге жаңа идеялар, білімдер, рухани құндылықтар іздеуге итермелейді. Осылайша музейлер қоғамдық сананың дамуын белгілі деңгейін бейнелейтін институттан біртіндеп оған жаңаша серпін беретін институтқа айналуда. Осыдан біраз уақыт бұрын музей экспозицияларын орналастыруда ғылыми схемаларға сүйенушілік күшті болса, қазірде қойылған жәдігерлердің мағынасы мен мазмұнын жеткізу үшін түрлі әдіс-тәсілдер мен жаңашылдық таныту кеңейіп келеді. Яғни, ақпараттың аса мол уақытында, тек музей қабырғасында ала алатын әсерлер беруге бағытталған материалды келушілерге ұсынуда бірегейлік пен ерекшелік жасауға тырысушылық басым. Алайда адамдардың рухани, танымдық, рекреациялық қажеттіліктерін өтеу орындарының барған сайын молайып, өз қызметтерін жетілдіріп отыруы музейлер үшін жаппай бәсекелестік заманында үлкен сын болып отыр. Елдің әл-ауқаты жоғары болған жағдайда ол көп білінбесе, экономикалық дағдарыс кездерінде ол сұраныс тіптен түсіп кетуі мүмкін. Батыс елдерінде XX ғасыр бойы саны жағынан ұлғайып келген музейлердің көпшілігінің жағдайы қазірде мәз емес көрінеді. Германияда мәдени менеджмент саласының белді мамандары болып табылатын Дитер Хазельбах, Армин Кляйн, Пиус Кнюзель және Штефан Опиц елде мемлекет есебінен жұмыс істеп тұрған музейлер, кітапханалар мен театрлардың жартысынан артығын жауып тастауды ұсынды. Мәдени саясаттың елде сәтсіздікке ұшырағандығы туралы «Мәдени инфаркт: барлық жерде бір-біріне ұқсастық тым көп» деген кітапта жан-жақты ашылып жазылған [9, 118 б.].

Музей ісіндегі тағы бір тенденцияға арнайы мамандандырылған музейлердің, яғни белгілі бір топқа, аудиторияға арналған музейлердің ұлғаюы. Олардың қатарына балаларға арналған музейлерді немесе белгілі бір қоғамдық мәселеге арналған музейлерді жатқызуға болды. Балаларға арналған музейлердегі экспозициялар музейлік педагогика құрастырған әдістемелерге сәйкес балалардың жас ерекшеліктерін ескере отырып жасалған. 2004 жылы Израильдің Холон қаласында мүмкіндігі шектеулі адамдарға арналған бірінші қозғалмалы көрменің негізі қаланды. Музей ішіндегі «Түнектегі диалог» деп аталатын көрме келушілерді бір мезет көзі көрмейтін адамдардың әлемімен таныстырады. Келуші тастай қараңғыда көзі көрмейтін адамды жетектейтін таяқты ұстап, түрлі дыбыстарды, иістерді, машиналардың, қала көшелерінің

дыбыстарын айыруға үйренеді. Көрменің павильондары көшенің, парктің, порттың тіптің кафенің үстелдеріне дейін асқан шынайылықпен берілген. Музейде құлағы естімейтін адамдардың әлемімен танысуға арналған көрме де бар [10, 155 б.].

Цифрлы технологиялар мен IT саласының дамуы музейлік жәдігерлерді 3D моделдерін құру арқылы қайта қалпына келтіру ісін жаңа деңгейге көтерді. Қазірде дамыған батыс елдерінде осы технологиялар кеңінен етек жайған сала болып табылады. XX және XXI ғасырлар тоғысында пайда болған Digital Humanities деген пәнаралық бағыт қазірде гуманитарлық ғылымдардың барлығын дерлік өзіне қосады десек болады. Қазірде осы бағытта жұмыс жасайтын 100-ден астам ғылыми зерттеу орталықтары, университеттерде кафедралар белгілі. Олардың ішінде ең танымалы Лондон корольдық колледж (King's College London) Digital Humanities кафедрасы. Олардың жасаған жобаларына Британ музейінен цифрлау арқылы электрондық форматқа өткізілген 10000-ға жуық өнер туындыларының электрондық кітапханасы, 1550 жылға дейінгі ағылшын ортағасырлық музыкасының цифрлы архиві және тағы басқа тарихи мәліметтердің электрондық базалары жатады. Электрондық базалар қазірде одан ары толықтырылып, жетілдірілу үстінде [11, 54 б.]. Әрине, бұл технологияларды ұтымды және орынды пайдалану ғана қажетті нәтиже беретіндігі сөзсіз. Дегенмен, ақпараттық және коммуникациялық технологиялардың музей ісіне кіруін қайтымсыз үрдіс деуге болады. Бұл жерде қай музей осы технологияларды неғұрлым ерте және тиімді пайдалана алса сол ұтары анық. Осы тенденцияны түсінген біздің үкімет 2025 жылға дейін виртуалды мұражайлар желісін құру және барлық мұражай қорларын, концерттік жазбаларды, материалдық және материалдық емес тарихи-мәдени мұраның атаулы туындыларын электрондық форматқа көшіруді жоспарлауда.

Қазіргі заманғы музейлер, менің ойымша - әрқашан кішкене аттракцион-шытырман аралас экшн жанрында болғаны дұрыс. Эрмитаж экспозицияларындағы Манифест осының жарқын мысалы. Музейге ойын-сауық өндірісімен бәсекелестікке түсу шарт емес шығар, алайда, соннан қалайда өз орнын табуы керек .

Тағы бір өзекті мәселе – музей қорын электронды форматқа көшіру, іздеу жүйесіне ыңғайландырып жасақталған бірыңғай ақпараттық база жасақтау. Музейлер тек сақтау мен қалпына келтіру жұмыстарымен ғана айналыспайтынын есте сақтау керек, олар сондай-ақ, зерттеу, түсінік беру жұмыстарымен де шұғылданады. Ал, жәдігерлерді кең ауқымда зерделеу үшін жақсы мәліметтер базасы барлығына қолжетімді болуы керек. Осы үшін де IT-технологиялар болуы қажет. Виртуалды музей жасақтау арқылы шалғай аймақтарда тұратын немесе әлеуметтік мүмкіншілігі шектелуіне қарамастан үйде отырып-ақ қажет ақпараттарды оңай тауып, пайдалана алу мүмкіндігін туғызуға әбден болады [12, 33 б.].

Музей қорын цифрлық үлгіге көшіру - өте қиын, ұзақ уақытты алатын, әрі біліктілігі жоғары кәсіби мамандарды, заманауи жабдықтар мен қаржыны қажет ететін жұмыс. Бірақ, бұл жұмысты жақын арада қолға алу қажет.

Қазақтың төл туындылары әлемге паш етіп көрсетуге тұрарлық теңдесіз дүниелер екені сөзсіз.

Әйткенмен, Қазақстандағы музейлер - мәдени кірігудің көрінісі. Еуропалық типтегі музейлер жүйесі, негізінен, Ресей империясының құрамына енген кезеңнен бастап модернизация үрдісінің нәтижесі ретінде пайда болды.

Қазақстан музейлері 1991 жылы өз алдымызға егемен ел болып, тәуелсіздік алған кезеңнен бастап өзіндік даму бағыты айқындалып, құлашын кеңге жая бастады. Осы уақыттан бастап ғылыми зерттеу жұмыстарының өзіндік даму жолы басталды десек болады, музей желілерінің ауқымы кеңейіп, жана типтегі музейлер пайда болды. 2005 жылы тәуелсіз мемлекеттің қалыптасуының өтпелі кезеңі аяқталып, енді оның дамуының жаңа сатысы басталады. Қазақстан музейлері ұлттық нақышта сипат алып, басты бағыты дәстүрлі, ұлттық өнерді паш етумен байланысты болғандықтан, музейлердің техномәдени-ағартушылық құрылымына үлкен қолдау көрсетілу керектігі жөнінде мәселе түбегейлі көрініс тапты [13, 122 б.].

Келесі заманауи даму кезеңі 2011-2012 жылдардан басталып, оның негізгі сипатты белгісі мемлекеттік мекемелер тарапынан көрсетілген көмек пен қаржылық қолдау негізінде кәсіби музейлік іс-шаралардың ұйымдастырылуы болып табылады. Мысалы, «Музей түні» бүкілқазақстандық акция ретінде жарияланып, мәдениет және ақпараттар Комитетінің қолдауымен елімізде жыл сайын дәстүрлі түрде барлық музейлерде өткізілетін болды.

Жаһандық сипаты мәдениеттер арасындағы, соның ішінде музейлер арқылы жүзеге асатын диалогты қолдайды. Музей – көпір десек болады.

Музей тек қоғамға қызмет етіп қоймайды, оны біріктіреді. Жаһандану тұрғысында, ділге қысым жасалу қаупі жағдайында тек музей ғана қоғамдық зерденің кепілі бола алады. Бұл талаптың орындалуы үшін қала мен аймақтардағы, орталық пен шеткі аудандардағы музейлердің арасында байланысты орнату қажет.

Бірақ, мәдени сұхбаттың үлгісі жаңа заман талаптарына сай өзгеруі үшін жаңашыл бағытқа, бастамаларға құрылған басқарудың жаңа түрін енгізу қажет. Нарықтық стратегияны қоғамдық қажеттілікпен біріктіру. Жеке және қоғамдық өмірдің қызығушылықтарын үйлестіру қажет.

### **Пайдаланылған әдебиеттер тізімі:**

1. Кириллова Н. Медиакультура как объект исследования. – М., 2005.
2. Гуссерль, Э. Избранные работы / сост. В.А. Куренной. – М.: Издательский дом «Территориябудущего», 2005.
3. Вебер М. Избранные произведения. – М., 1990. Gbénahou Roch Alfred Amour Kiki. The museum: a social transformer // Proceedings in International conference “Museum and Politics”. St. Petersburg, Russia, September 9-12, 2014, P. 220-230.
4. Julie Black Museum PR: Investigating The Role of Public Relations in the MuseumCommunity, USA, American University, April 2011-<https://www.american.edu/soc/communication/upload/Julie-Black.pdf>.

5. Харрис Д. «Наша печаль, наше хрупкое мужество»: музеефикация и новая музеология.– Вопросы музееведения, 2011, №1. – С. 31-40.
6. Мастеница Е. Феномен музея: опыт музеологической рефлексии. - Вопросы музеологии, 2011, №1(3). – С.20-30.
7. Fiskesjo Magnus. The Global Repatriation Debate the New “Universal Museums.” P. 303-307.
8. Rapkiewicz C. Taking a Stand in a National Museum to Provoke Change in Society// Proceedings in International conference “Museum and Politics”. St. Petersburg, Russia, September 9-12, 2014, P. 171-178
9. Dr. Andrey Khazbulatov, Dr. Olga Baturina. Draft Concept of cultural policy of the Republic of Kazakhstan - first experience // Proceedings in International conference “Museum and Politics”. St. Petersburg, Russia, September 9-12, 2014, P. 418-422
10. Беззубова О. Музей как инстанция художественного, научного и идеологического дискурсов: автореферат дисс. на соиск. уч. степени канд. философ. наук. – Санкт-Петербург, 2003. <http://cheloveknauka.com>
11. Материалы международной конференции «Музеи и Власть». 9-12 сентября 2014 года, г. Санкт-Петербург / Выступление М.Б. Пиотровского.
12. National idea in the context of dialog of cultures , ТК (Gabitov, T. Kh.) VOPROSY FILOSOFII 2013, №3, P. 49-57
13. Асылбеков Қ. Музейлердің туризмде алатын орны // <http://kazmuseum.kz/maman-kenesi/item/1482-ltтыk-muzej>.

**АМАНТАЕВА З.Т., САДЫҚ Г.А.  
(АКТОБЕ, ҚАЗАҚСТАН)**

## **ЭЛЕМЕНТЫ КОММУНИКАТИВНОЙ МЕТОДИКИ ОБУЧЕНИЯ АНГЛИЙСКОМУ ЯЗЫКУ**

Коммуникативный подход к обучению иностранному языку (communicative approach), разработанный более 50 лет назад, и по сей день остаётся наиболее востребованным методом во всём мире. Этот метод отличается своей универсальностью, поскольку подходит каждому студенту.

**Цель коммуникативного метода** Коммуникативная методика, как следует уже из ее названия, направлена именно на возможность общения. Непринужденный разговор на иностранном языке чрезвычайно приятен собеседникам, вот почему всё больше образовательных учреждений отдают предпочтение этой методике, ведь она формирует навыки и умения, которые позволяют учащимся уверенно пользоваться иностранным языком в реальной жизни. Традиционная методика изжила себя, поскольку она формирует привычку к построению предложений на родном языке и дословному переводу. Это приводит к возникновению языкового барьера и употреблению неправильных фраз и выражений.



**Особенности коммуникативной методики.** Наибольшее внимание уделяется живому общению - практикуются навыки говорения и восприятия иностранной речи на слух, то есть основное - это разговорный иностранный язык. Особая роль при этом отведена преподавателю: он говорит меньше, больше слушает. Его основная функция заключается в том, чтобы нацелить слушателей на выполнение поставленной задачи и только после её выполнения сообщить свои комментарии, исправить ошибки. Преподаватель(обязательно носитель языка) поощряет слушателей задавать вопросы, высказывать свое мнение, говорить о своих потребностях и интересах.

Чтение и письмо также задействованы в реализации коммуникативного метода - таким образом, студенты тренируют все 4 языковые навыка.

Коммуникативный метод действует таким образом, что внимание уделяется каждому студенту - небольшой размер группы способствует максимальному взаимодействию преподавателя и ученика. Обычно занятия проходят в группах из 4–8 человек - работа осуществляется в парах или всей группой.

Эффективность занятий во многом обусловлена оригинальностью преподавателя, ведь процесс запоминания тем лучше, чем необычнее при этом обстановка. Вы сразу ощутите эту непринуждённую атмосферу в нашей школе, раскрепоститесь и научитесь мыслить на языке.

Главной целью обучения является коммуникативная компетенция учеников. Значение этого термина будет более ясным и понятным в сравнении с концептом грамматической компетенции. Грамматическая компетенция – это умение грамотно строить словосочетания и предложения, правильно использовать и согласовывать времена, это знание частей речи и знание того, как устроены предложения разного типа. Грамматическая компетенция, как правило, является центром внимания многих учебных пособий, в которых приводятся определенные грамматические правила и упражнения на отработку и закрепление этих правил.

Коммуникативная компетенция может включать в себя следующие аспекты:

- знание, как использовать язык для различных целей и функций,
- знание того, как меняется язык в зависимости от той или иной коммуникативной ситуации и самих участников этой ситуации (например, знание отличий формальной речи от неформальной, устной от письменной).
- умение создавать, читать и понимать тексты различного типа и характера (например, рассказы, интервью, диалоги, доклады).
- умение поддерживать разговор даже при ограниченной лексической и грамматической базе.

Учитель при использовании коммуникативного подхода, как правило, выступает в качестве:

- помощника,
- друга,
- советчика.

Основное внимание уделяется групповому обучению. Задача учителя и учеников – научиться работать сообща, отойти от индивидуализированного обучения. Ученик учится слушать своих товарищей, вести беседы и дискуссии в группе, работать над проектами вместе с другими участниками группы. Ученик больше ориентируется на своих товарищей по группе, чем на своего учителя как на модель.

### **Упражнения и задания**

Упражнения и задания, которые используются в обучении иностранным языкам по коммуникативной методике.

- проекты,
- коммуникативные игры,
- коммуникативные упражнения,
- театрализации,
- дискуссии.

Применение подобной системы требует от педагога высокой квалификации в преподавании данного языка как иностранного. Роль учителя в процессе обучения очень велика: он должен обладать навыками живого, не книжного языка, быть открытым для общения, располагать к беседе. Он обязан знать все оттенки значений слов и выражений изучаемого языка и уметь донести их до студентов. Чтобы сделать занятия действительно увлекательными, ему приходится постоянно применять максимально разнообразные виды учебной деятельности, брать на себя различные роли: учителя, организатора общения (аниматора), оратора, оппонента в дискуссиях и т. д.

Использование языка-посредника (родного языка) на таких занятиях как между учащимися, так в их общении с преподавателем нежелательно, а иногда даже запрещено. Для объяснения значения новых лексических конструкций обращаются к уже известным словам и выражениям, к фотографиям и рисункам, слайдам и видеофрагментам, жестам и мимике. Очень помогают песни, кинофильмы, телепередачи, газеты, журналы и даже комиксы, так что студенты постепенно погружаются в культуру той страны, язык которой они изучают, узнают интересные или просто важные факты из ее истории, знакомятся с ее географией. Эффективны обучающие игры, в том числе настольные. Благодаря такому обилию наглядного и занимательного материала обучение становится интересным.

Большое внимание на уроках уделяют работе в парах и мини-группах. Учащимся предлагают темы или вопросы для обсуждения, и они пробуют свои силы в реальном общении. Студенты должны внимательно воспринимать речь собеседника, самостоятельно исправлять его ошибки, стараться строить как можно более понятные и четкие фразы, помогать друг другу правильно выражать мысль. Важную роль здесь играют творческий подход к занятиям и самостоятельная познавательная деятельность учащихся. Не приветствуется использование готовых текстов — живая фантазия способствует лучшему усвоению.

В ролевых играх, сценках и даже небольших спектаклях обучаемые обыгрывают быденные ситуации, требующие применения языковых навыков. Это может быть покупка билетов в кассе метро или попытка отыскать дорогу в незнакомом городе. Главное — найти логическое решение поставленной задачи, пользуясь исключительно лексикой иностранного языка (и, разумеется, невербальными средствами общения). С помощью таких заданий преподаватель старается максимально приблизить участников занятий к условиям реального общения. Нередко на ранних этапах изучения языка, особенно в детских группах, успешно инсценируют хорошо известные сказки.

В процессе обучения велика роль коллективных дискуссий, или так называемых дискуссионных игр. Перед учениками ставят проблему, по поводу которой каждый из них должен высказать свое мнение. Преподаватель раскрывает тему все больше и больше, делится собственными соображениями, задает наводящие вопросы. Такого рода занятия позволяют аудитории раскрепоститься, преодолеть стеснение и говорить свободнее. Подобная форма общения снимает психологический страх, напряжение и застенчивость, учащиеся начинают выражать свои мысли яснее и грамотнее. Задания постепенно усложняются, темы для обсуждения требуют вдумчивости, игры — внимания к деталям. Однако и на начальных этапах все упражнения лишены примитивизма и упрощенности, которые характерны для низших уровней ряда других методик.

С первых дней работы я поняла, что важной частью обучения английскому языку является привитие интереса к предмету, ведь хорошо получается то, что любишь, чем увлекаешься. В своей преподавательской деятельности за основу я взяла коммуникативный подход обучения английскому языку, который, как следует из его названия, направлен на практику общения. Из четырех составляющих, на которых держится любой языковой тренинг (чтение, письмо, разговорная речь и восприятие речи на слух), повышенное внимание уделяется именно двум последним. В общих чертах коммуникативный подход представляет собой реализацию такого способа обучения, при котором осуществляется упорядоченное, систематизированное и взаимосоотнесённое обучение английскому языку как средству общения в условиях моделируемой (воспроизводимой) на учебных занятиях речевой деятельности – неотъемлемой и составной части общей (экстралингвистической) деятельности. Коммуникативный подход предполагает полную и оптимальную систематизацию взаимоотношений между компонентами содержания обучения. К ним относятся: система общей деятельности; система речевой деятельности; система речевого общения (коммуникации); система самого английского языка; системное соотнесение родного и английского языков (их сознательно-сопоставительный анализ); система речевых механизмов (речепорождение, речевосприятие, речевое взаимодействие и др.); текст как система речевых продуктов; система структурно-речевых образований (диалог, монолог, монолог в диалоге, разные типы речевых высказываний и сообщений и т. п.); система (процесс) овладения английским языком; система (структура) речевого поведения человека. В результате такого подхода в обучении формируется,

реализуется и действует система владения английским языком как средством общения в широком смысле этого слова.

### Литература

1. Мильруд Р. П., Максимова И. Р. Современные концептуальные принципы коммуникативного обучения иностранным языкам // Иностр. языки в школе. - 2000. - 4,5 с. 10-12 ( 4), с. 17-22 ( 5).
2. Улухина Н.В. и др. Контроль устного неофициального общения на иностранном языке. // Иностр. языки в школе. - 1998. - 2 с. 14-18.
3. Бим И.Л., Миролюбов А.А. К проблеме обученности иностранным языкам выпускников средней школы. // Иностр. языки в школе. - 2001. - 3 с. 3-10.
4. Hadfield Charles, Hadfield. Writing Games. Nelson, 1990.
5. Hadfield Jill. Communication Games, Nelson, 1990.
6. Уроки английского языка для преподавателей. - С-Пб, 2002. С. 32-57.
7. Альбуханова-Славская К.А. Личностный аспект проблемы общения // Проблемы общения в психологии. - М., 1981.
8. Балабайко М.С. Обучение моделирования диалогической речи // Иностр. языки в школе. - 1976. - 1.
9. Берман И.М., Бухбиндер В.А., Очкасова В.Н. Речевая ситуация и ситуативная направленность упражнений // Иностр. языки в высшей школе. 1964. - 5.
10. Берман И.М., Бухбиндер В.А., Очкасова В.Н. Речевая ситуация и ситуативная направленность упражнений // Иностр. языки в высшей школе. Вып. 10. - М., 1972.
11. Вайсбурд Л.М. Типология учебно-речевых ситуаций // Психолого-педагогические проблемы интенсивного обучения иностранным языкам. - М., 1981.
12. Гез Н.И. развитие коммуникативной компетенции в ситуациях ролевого обучения // тезисы докладов на всесоюзной научной конференции «Коммуникативные единицы языка». - М: МГПИИЯ им. М. Тореца. - 1984.

**АРТЫҚБАЕВА Ж.Ә., АЯПОВА Т.Т.  
(АЛМАТЫ, ҚАЗАҚСТАН)**

### **«МӘДЕНИЕТАРАЛЫҚ КОММУНИКАТИВТІ ҚҰЗЫРЕТ» ҰҒЫМЫ МЕН ОҒАН БАЙЛАНЫСТЫ ҰҒЫМДАРДЫҢ ЖІКТЕЛУІ**

Қазіргі уақытта әлемдік қоғамдастықта жаһандану және интеграция үдерістерімен байланысты елеулі өзгерістер орын алуда. Бұл өзгерістер көпмәдениетті қоғам жағдайында адамдар арасындағы қарым-қатынасты қамтамасыз ету қажеттілігін талап етеді. Қазақстанның әлемдік аренада нығаюы, еліміздің саяси, әлеуметтік және экономикалық байланыстарының

ұлғаюы, және де еуропалық білім беру кеңістігіне енуі басқа елдермен және халықтармен қарым-қатынастың дамуын анықтайды.

Жаңарту процестері, өз кезегінде, шеттілдік білім беруде сапалы жаңа тәсілдерді және шетел тілдерін оқытудың мақсаттары мен мазмұнын қайта қарауды талап етеді.

1980 жылдардың соңынан бастап белсенді түрде дамытылған жеке тұлғаға бағдарланған оқыту тұжырымдамасы (И.Л. Бим, Л.С. Выготский, И.А. Зимняя, А.А. Леонтьев және т.б.) студенттердің шетел тілін және оқылатын тіл елінің мәдениетін меңгеруге белсенді қатысуын қамтамасыз етеді. Оқыту мазмұнын мәдени-бағдарланған ақпаратпен толықтыру идеясы көптеген шетелдік зерттеушілердің (Г.В. Елизарова, В.В. Сафонова, П.В. Сысоев, С.Г. Тер - Минасова, М. Вуган және т.б.) еңбектерінде көрініс тауып, оқытудағы мәдениетаралық тәсілге айналды. Аталған тәсілдегі шеттілдік білім берудің мақсаты инофонмен мәдениетаралық өзара әрекеттесуді жүзеге асыруға дайын көпмәдениетті тілдік тұлғаны қалыптастыру болып табылады.

Осылайша, шеттілдік білім беру бүгінгі күні біріншіден, жеке тұлғалық, екіншіден, мәдениетаралық бағдарға ие. Шетел тілі – өзінің ұлттық-мәдени тиістілігін терең ұғыну, және де оқылатын тіл елінің мәдениетіне ену, оны өз мәдени құндылықтармен салыстыру құралы ретінде қарастырылады. Сонымен қатар, тіл, мәдениет және коммуникация концептілерін құзыреттілік тәсіл тұрғысынан қайта қарастыру жүреді. Еуропа Кеңесінің нормативтік құжаттарына сәйкес, оқытудың түпкілікті нәтижесі құзыреттер арқылы сипатталады. Қазақстанның бірыңғай еуропалық білім беру кеңістігіне енуі қазақстандық білім беру стандарттарының еуропалықпен келістілігін білім алушыларда жалпы мәдени, жалпы кәсіби және кәсіби құзыреттер кешенін қалыптастыру арқылы белгілейді [1, 102].

Шетел тілдерін оқытудағы элеуметтік-мәдени тәсілі тұжырымдамасының және жалпы теориялық негіздерінің құрастырушысы, ресейлік лингвист В.В. Сафонова шеттілдік білім берудің мәдени-бағдарланған парадигмасы шеңберінде, тілдік жоғары оқу орнында оқытудың түпкілікті нәтижесі ретінде студенттердің көпмәдени тұлғасын қалыптастырудың маңыздылығы мен қажеттілігін атап өтеді [2]. Құзыреттілік тәсілі тұрғысынан, аталған тұлға мәдениетаралық коммуникативтік құзыретке ие. Алайда, лингводидактикада аталған құбылысқа байланысты бірыңғай пікір мен түсінік жоқ, сондай-ақ, құзыреттің аталған түрімен іргелес түсініктер – шеттілдік коммуникативтік құзырет пен мәдениетаралық құзырет арасындағы байланыс пен арақатынастың да біркелкі түсіндірмесі жоқ. Мұндай келіспеушіліктер шеттілдік білім берудің түпкілікті нәтижесін анықтауда белгілі бір бытыраңқылық тудырады. Сондықтан, шеттілдік коммуникативтік құзырет, мәдениетаралық құзырет және мәдениетаралық коммуникативтік құзырет түсініктерінің ара-жігін ажыратып алу маңызды болып табылады.

1980-1990 жылдары үстемдік еткен коммуникативті тәсілдің мақсаты – білім алушыларда шеттілдік коммуникативтік құзыретті қалыптастыру екені жалпыға мәлім. Аталған құзырет білім алушылардың шетел тілінде ауызша және жазбаша тілдесу технологияларын игерулерін, «білім алушыларда болып

жатқан жағдайдың сұхбаттаспен ортақ мағынасын құру қабілетінің қалыптасуын» [3, 205], және де шетел тілінің әлеуметтік-мәдени құрамдас бөлігімен танысуын болжайды. Осыған байланысты, зерттеушілер лингвистикалық (тілдік және сөйлеу), прагматикалық, стратегиялық, дискурсивтік және әлеуметтік-мәдени субқұзыреттердің барына көзқарастардың бірлігін көрсете отырып, шеттілдік коммуникативтік құзыреттің, орта есеппен алғанда, төрттен алтыға дейін компоненттерін бөліп көрсетеді (J.A. van Ek, Д.И. Изаренков, И.Л. Бим, Common European Framework, В.В. Сафонова, С. Савиньон, Г.В. Елизарова, С.А. Строкова, Р.П. Мильруд, О.В. Кудряшова, Н.Л. Гончарова). Осылайша, шеттілдік коммуникативтік құзырет құрылымында тіл мен мәдениетті бірге оқу, оқылатын тіл елімен танысуды тұспалдайтын әлеуметтік-лингвистикалық және әлеуметтік-мәдени компоненттердің бар екендігі анық көрінеді. Осы құбылыстардың интеграциясы негізінде қалыптасатын тұлға «шетмәдени-бағытталған» болады.

Бұл ретте екінші реттік тілдік тұлға тұжырымдамасы өзінің қасиеттері мен сипатының өзге акцентуациясын талап етеді. Анықталғандай, оған көбінесе мәдениетаралық құзырет, нақтырақ айтқанда, адамның мәдениетаралық деңгейде тілдесу қабілеті тән болуы қажет [4, 68]. Бұл тұлғаның мәдени (шетмәдени) дамуының біржақты бағыттылығы, бұл үдерісте мәдениеттер диалогы (М.М. Бахтин бойынша), басқаша айтқанда, оның екіжақты (мәдениетаралық) дайындығының іске асуына орын беру керектілігін білдіреді.

Жоғарыда айтылғандар шеттілдік коммуникативтік құзырет шеттілдік білім берудің заманауи мақсатын қанағаттандырмайды деген қорытындыға әкеледі, себебі коммуникативтік қабілеттердің бар болуы мен әлеуметтік-мәдени мәнмәтінді білу мәдениетаралық диалог жағдайындағы табысты тілдесуді қамтамасыз ете алмайды. Бұл ғасырлар тоғысында коммуникативті білім беру парадигмасының мәдениетаралыққа ауыстыруына байланысты, шетел тілдерін оқытудың мақсаты ретінде мәдениетаралық/мәдениетаралық коммуникативтік құзырет категориясының бірінші шепке шығатынын білдіреді [5, 123].

Ендігі кезекте тіл мамандарын дайындаудың заманауи мақсатының шекаралары мен параметрлерін анықтау үшін мәдениетаралық құзырет және мәдениетаралық коммуникативті құзырет түсініктерінің ерекшеліктерін анықтау қажет.

Мәдениетаралық құзырет ұғымы ғылыми дискурста 1990-жылдары шетел тілдерін коммуникативті оқыту тұжырымдамасын қайта қарастыру нәтижесінде, біртұтас Еуропа мен шетел тілдерін оқытудың прагматикалық нұсқауларының алдында тұрған ғаламдық білім беру мақсаттарының арасындағы алшақтықты жою қажеттілігі негізінде енді. Жаңа ұғымның пайда болуы шетел тілін оқушының қабылдау ерекшелігін, оның туған мәдениеті шеңберіндегі лингво-мәдени тәжірибесін жете бағаламаумен шартталған коммуникативті әдістің ішіндегі қарама-қайшылықты шешу қажеттілігіне байланысты болды.

Мәдениетаралық құзыреттің когнитивтік аспектісінің рөліне байланысты ғалымдар оны мәдени фон ерекшеліктерін білу, сонымен қатар оқып жатқан тіл

елінің мәдениетін туған мәдениетпен салыстыру нәтижесінде шыққан мінез-құлықтың мәдени модусын білуді байланыстыра отырып бірауыздылық көрсетеді. Шетел тілін және өзге мәдениетті оқу тұлғаның белгілі бір қасиеттерінің дамуымен тығыз байланысты екендігін баса айта отырып, зерттеушілер рефлексия қабілеті, эмпатия, өзге мәдениетке және оның өкілдеріне қатысты толеранттылық, ашықтық және білуге құмарлық сияқты көрсеткіштердің ролін атап өтеді. Көптеген зерттеулердің нәтижелерін жалпылау мәдениетаралық құзыретті тұлғаның "мәдениеттер диалогы" шеңберінде өзін-өзі іске асыру қабілеті ретінде анықтауға мүмкіндік береді. Бұл түсіндірме тұлға қалыптасуының онтологиялық аспектісін қамтуға жол ашады: оның коммуникативтік және мәдени тәжірибесінің дамуы, қызметіндегі жеке позициясын машықтандыру. Аталған ұғымның елеулі нақтылауы болып, мәдениетаралық құзыретті өзара әрекеттесу бойынша серіктестердің, әр түрлі мәдени әлеумет өкілдерінің арасындағы мәдениетаралық коммуникацияны жүзеге асыру тәсілін игерудің жоғары дәрежесі ретінде анықтау болып табылады. Мұндай тәсіл мәдениетаралық құзыретті мәдениетаралық тілдесу/оқыту мәнмәтінінде жүзеге асатын және тұлғаның жалпы құзыреттеріне кірмейтін ерекше жүйелі құрылым ретінде қарастыруға мүмкіндік береді.

Мазмұндық тұрғыда мәдениетаралық құзырет қабілеттердің тұтас кешенін біріктіреді. Оған: коммуникация үдерісінде оқылатын тіл жүйесі туралы білімді, және де өз мәдениеті мен инофон мәдениетінің фондық білімін пайдалану қабілеті, өзге мәдениет құбылыстарын оның өкілдері тұрғысынан түсіну, өзге құндылық жүйесін қабылдау және түсіну қабілеттері, шетел тілі құралдарын қолданудағы жағдай, рөлдердің репертуары, қағидалар, шеттілдік сөйлеу мінез-құлығының салттары, мәдени дәстүрлердің ана тілі мен туған мәдениетпен салыстырғандағы айырмашылықтарын түсіне отырып, өзге тіл, өзге мәдениетті иеленушілермен тілдесе алу қабілеті кіреді [6, 492].

Мәдениетаралық құзыреттің құрамдас бөліктерін талдауды қарастыра отырып, оны шеттілдік коммуникативтік құзырет құрамымен салыстыруға болады. Екі құзыретті салыстыра отырып, Г.В. Елизарова мәдениетаралық құзыретті құрайтын білім, қабілеттер мен қатынастар шеттілдік коммуникативтік құзыреттің компоненттік құрамынан көрініс табады және оған сәйкес келеді деген қорытынды жасайды. Ғалым шеттілдік коммуникативтік құзыреттің әр компонентінде мәдениетаралық аспектіні бөліп алуда жұмыс жүргізді [7, 227-232].

Шеттілдік коммуникативтік құзырет пен мәдениетаралық құзырет арасындағы мұндай өзара байланысты В.В. Сафонова өз еңбектерінде де атап өткен. Ол мәдениетаралық құзыретті шеттілдік коммуникативтік құзыреттің құрамдас бөлігі ретінде қарастырады. Автордың пікірінше, мәдениетаралық құзыреттің шеттілдік коммуникативтік құзыреттің компоненттерімен үйлестікте қалыптасуы мәдениетаралық диалогтың нәтижелілігін, шетел тілінде тілдесуде өзара түсіністік пен ұлттық-мәдени ерекшеліктерді ескеруді қамтамасыз етеді [2, 62]. Осылайша, екі ғалым да мәдениетаралық құзыретті шеттілдік коммуникативтік құзыреттің дәстүрлі компоненттерін мәдениетаралық мазмұнмен толықтыру тұрғысынан талдайды.

Мәдениетаралық құзыреттің ерекше дербес орнын Н.Д. Гальскова және Н.И. Гез негіздейді, олар бойынша, коммуникативтік және мәдениетаралық құзыреттер, қосындысы білім алушылардың мәдениетаралық деңгейде өзара әрекеттесу қабілетін қамтамасыз ететін, бір бүтіннің екі жартысы болып табылады. Бұл жерде авторлардың мәдениетаралық құзыреттің өзіндік ерекшеліктері мәдениетаралық өзара әрекеттесудің психологиялық аспектісінде (атап айтқанда: саналылық, сұхбаттасты түсінуге деген ұмтылыс, эмпатия, және т.б.) ашылады деген пікірімен келіспеу мүмкін емес [4, 92].

Мәдениетаралық құзырет шеттілдік коммуникативтік құзыретке қарағанда кең мағыналы түсінік деген үшінші көзқарас та бар. Бұл жағдайда, коммуникативті компонент табиғи түрде мәдениетаралық құзыреттің құрылымына енеді. Осыған байланысты, авторлардың екі құзыреттің бірігуін, бітіп тұтасып кетуін баса айтуға ұмтылыстарын айта кету керек. Яғни, лингводиатикада соңғы жылдары салыстырмалы түрде жаңа құбылыс – мәдениетаралық коммуникативтік құзырет пайда болып, қарқынды зерттеліп жатыр.

Мәдениетаралық коммуникативтік құзырет ұғымы ғылыми дискурста екі негізгі мағынада қолданылады: "мәдениетаралық құзырет" лингводиатикалық терминінің синонимі ретінде және дербес ұғым ретінде. Мәдениетаралық коммуникативтік құзырет және мәдениетаралық құзырет ұғымдарының ара жігін ажырата отырып, бірқатар ғалымдар мәдениетаралық коммуникативтік құзыретті коммуникативтікке де, мәдениетаралық құзыретке де ұқсас емес деген пікір айтады: мәдениетаралық құзырет тілдер мен мәдениеттерді салыстыруға бағытталған және оның қалыптасуы ана тілінде жүргізілуі мүмкін, ал мәдениетаралық коммуникативтік құзыреттің дамуы шетел тілін оқуды талап етеді. Мұндай көзқараспен мәдениетаралық құзырет жалпы құзыреттерге теңестіріледі, ал мәдениетаралық коммуникативтік құзырет басқа мәдениет өкілдерімен қарым-қатынас құру қабілеті және дайындығы, мәдениетаралық байланыста вербалды және вербалсыз құралдармен түсіністікке қол жеткізу ниеті және қабілеті ретінде түсіндіріледі. Бұл тілдік тұлғаға өз мәдениетінің шегінен шығуға және өзінің мәдени сәйкестігін жоғалтпай-ақ мәдениет медиаторының қасиеттерін игеруге мүмкіндік беретін құзырет болып табылады [6, 493].

Қорытындылай келе, мәдениетаралық коммуникативтік құзырет берілген терминді құрайтын екі анықтаманың дағдылы түрде бірігуін болжамайды. Мәдениетаралық коммуникативтік құзырет оны иеленген тұлғаның ерекше қасиеттерін көрсетуді үндейді. Мәдениетаралық құзыретті тұлға тікелей тілдесу құралы ретінде шетел тілін меңгермеген тұлға болуы да мүмкін. Ондай адам медиатор ретінде мәдениетаралық қатынастың жүзеге асуына көмектесетін делдалдың (аудармашы) көмегіне жүгінуі мүмкін. Ал мәдениетаралық коммуникативтік құзырет тілдесу құралы ретіндегі шетел тілін айтарлықтай жоғары деңгейде меңгерген адамға ғана тән. Мәдениетаралық коммуникант болу үшін күрделі үлгі болып табылатын мәдениетаралық коммуникативтік құзыретті игеру қажет. Мәні өз туған тілінде тілдесе отырып, мәдени айырмашылықтарды жеңіп, басқа мәдениет өкілдерімен табысты қатынас құра



білу болып табылатын мәдениетаралық құзыретке қарағанда, мәдениетаралық коммуникативтік құзырет мәдениетаралық тілдесуді шетел тілінде жүргізе білуді болжайды.

Осылайша, шеттілдік білім беру саласында пайда болған жаңа жағдай басты сұрақты қойып, оны шешуге итермелейді, бұл сұрақ: болашақ тіл мамандарында мәдениетаралық коммуникативтік құзыреттің тиімді қалыптасуын қалай қамтамасыз етуге болады? Бұдан, бүгінгі күні тілдік жоғары оқу орнында оқытудың негізгі мақсаты – нақ осы мәдениетаралық коммуникативтік құзыретті қалыптастыру және нәтижесі – жаңа көзқарастың лингвист-маманы «мәдениетаралық коммуникант» (Г.В. Елизарова), мәдениетаралық деңгейдегі тілдесуге қатысуға қабілетті және дайын екінші реттік тілдік тұлға (И.И. Халеева) деп қорыта аламыз.

### **Әдебиеттер:**

1. Шимичев А.С. Современные подходы к определению понятий межкультурная компетенция и иноязычная коммуникативная компетенция. // Новая наука: стратегии и векторы развития. - №64. - Уфа, 2016. С. 102-105.
2. Сафонова В.В. Изучение языков международного общения в контексте диалога культур и цивилизаций. Воронеж: ИСТОКИ, 1996. 237с.
3. Елизарова Г.В. Формирование межкультурной компетенции студентов в процессе обучения иноязычному общению: Дисс. ... д - ра пед.наук. СПб., 2001. 371с.
4. Гальскова Н.Д., Гез Н.И. Теория обучения иностранным языкам. М : Академия, 2004. 336 с.
5. Анненкова А. В. Межкультурная коммуникативная компетенция как цель обучения иностранным языкам в языковом вузе // Известия Российского государственного педагогического университета им. А. И. Герцена. 2009. № 109. С. 121-125.
6. Психология общения. Энциклопедический словарь / Под общ. ред. А.А. Бодалева. - М. Изд-во «Когито-Центр», 2011. 962 с.
7. Елизарова Г.В. Культура и обучение иностранным языкам. — СПб.: КАРО, 2005. – 352 с.

**АУТОВА Г.М.  
(АЛМАТЫ, ҚАЗАҚСТАН)**

## **ДҮНИЕТАНУДЫҢ ФИЗИКАЛЫҚ КЕЛБЕТІН ОҚЫТУ БАРЫСЫНДА ОҚУШЫЛАРДЫҢ ТАНЫМДЫҚ ӘРЕКЕТІН ЖЕТІЛДІРУ ӘДІСТЕМЕСІ**

Білім беру сапасын дүниежүзілік деңгейге жеткізу төңірегіндегі Президент саясатына негізделіп еліміз білім беру саласын қайта құру жағдайын бастан өткізіп жатыр. Жалпы білім беретін мектептерде математикалық бағытта терең білім берудің күшеюіне байланысты физика курсының мазмұнын тереңдетіп

оқытуға және физикалық білімді саналы түрде меңгеруге қойылатын талаптар күшейтілді және оны жүзеге асыру мақсаттары айқындалды. Оның үстіне физика саласындағы ашылып жатқан жаңалықтар жыл сайын ұлғайып әлемді өзгертіп келеді, ал бұл өз кезегінде дүниетанудың физикалық келбетін оқып үйрену үшін оқушылардан танымдық әрекетті және белсенділікті талап етеді.

Дүниетанудың физикалық келбетінің негізгі компоненттері – материя, кеңістік, уақыт. Материя қозғалысының формалары және қоршаған әлемді танып білу деңгейінің тереңдігін ашу жаратылыстану ғылымдары жүйесіндегі теориялық физиканың басты мақсаты.

Ал, мектеп аясында оқушының бастапқы дүниетану философиясының қалыптасуы физика пәнін оқыту барысында қолға келтіріледі. Қазіргі физика пәнін оқыту бағдарламасына сәйкес, жалпы білім беретін мектептердің 7-9 сыныптарында физика курсының барлық бөлімдері оқытылады. Бұл этаптағы меңгерілетін материал біріншіден оқушылардың жас ерекшелігіне, екіншіден олардың математикалық дайындығына сәйкес берілген. Жоғары сыныптарда (10-11 сынып) болса, физика курсы әр түрлі мектептерде түрлі бағдарламалар бойынша оқытылады. Бұл жаратылыстану-математикалық бағыт және қоғамдық -гуманитарлық бағыттағы сыныптарға арналған физика курсы. Бұл этапта оқушылардың физика курсы бойынша алатын білімі олардың болашақ мамандығына тікелей байланысты. [1,18 бет]

Жаратылыстану-математикалық бағыттағы физиканы оқыту бағдарламасы үлкен қадамдар мен дамып келе жатқан ғылыми- техникалық прогресске өз ақыл ойы, және танымы мен ілесе алатын, технологиялық ортада жеке басы үшін маңызды мәселелерді шеше білетін, одан артық болса өз саласында зерттелмеген мәселелерді ашып, ғылым мен техникаға жаңалық енгізетін тұлғаның қалыптасуына барынша бағдар алу керек.

Өйткені, физикада әлі де дүниенің физикалық келбетін жасайтын кейбір философиялық түсініктер мен теориялар арасындағы елеулі зерттеулерді қажет ететін қарама-қайшылықтар, теория мен тәжірибе арасындағы алшақтық, кейбір теориялар шеңберінде түсіндіре алмайтын құбылыстар мен заңдылықтар жетіп жатыр.

Дүниенің физикалық келбетін айқындау барысында көптеген идеялар жүйесі, физикалық ұғымдар мен заңдар, физикалық теорияның теңдеулері мен олардың арасындағы байланыстар ашылды. Сонымен қатар кейбір теориялар шеңберінде түсіндіре алмайтын құбылыстар, заңдылықтар да пайда болды және ол қазіргі білім беру саласындағы физика курсына да кездеседі. [1,175 бет]

Демек, физика курсына дүниетанудың физикалық келбеті туралы нақты түсінік қалыптастыру үшін өзекті мәселе –ол осы қайшылықтарды айқындау барысында білім алушылардың ақыл-ойын, танымдық және шығармашылық қабілетін дамыту, Әлемге деген жаңаша ғылыми көз-қарасын қалыптастыру. Физикалық құбылыстарды, заңдарды, теория элементтерін, тәжірибеден алынған деректерді салыстырып, талдау жасау арқылы анықталған қарама қайшылықтарды түсіндіру барысында оқушылардың айналасындағы Әлемді тануын дамыту. Ол үшін ең алдымен түсініктер, заңдар, принциптер, физикадағы әлемнің физикалық көрінісі жайлы идеялар жүйесі, ғылыми білім

жүйесі және таным әдістері жүйелерінің өзара байланысы түріндегі теориялық қорытуларды қалыптастырудың мәселелерін көрсететін философиялық, ғылыми, әдебиеттерді саралау керек.

Физиканың дамуындағы барлық кезеңдер дүниенің физикалық келбетінің дамуы мен қалыптасуының үрдісі болып табылады. Оның алғашқысы – дүниенің механикалық бейнесі болса, соңғысы дүниенің кванттық-өрістік бейнесі.

Классикалық механикадан басталып, кванттық механикамен аяқталатын кейбір қайшылықтарға мысал келтірейік. Мысалы, металдар мен жартылай өткізгіштердің кедергісінің температура байланысын алайық. Бұл материал жаратылыстану-математикалық бағыттағы 10 сынып физика курсының «Әртүрлі ортадағы электр тогы» тарауында оқытылады. Классикалық электрондық теория металлдардың кедергісін, Ом және Джоуль-Ленц заңдарын жақсы түсіндіреді, меншікті электр өткізгіштікті металдың атомдық тұрақтылары арқылы өрнектеуді, электр өткізгіштіктің температураға тәуелділігін түсіндіре алады, жылу мен электр өткізгіштік арасындағы байланысты көрсетеді. Алайда, кейбір жағдайларда теория мен тәжірибелердің арасында алшақтық басталады. Мысалы, теория бойынша меншікті кедергі температура артқан кезде металдың меншікті кедергісі  $\rho \approx \sqrt{T}$  байланысына тәуелді арту керек. Ал тәжірибе нәтижесі  $\rho = \rho_0(1 + \alpha t)$  екендігін көрсетеді. Демек, классикалық электрондық теория жылу сыйымдылық және асқын өткізгіштік құбылысын мүлдем түсіндіре алмайды. Асқын өткізгіштік құбылысын заттың құрамына және құрылысына қарай, теориялық тұрғыдан түсіндіру керек. [1,163 бет]

Классикалық электрондық теорияның қыйыншылықтарының болуы: электрондардың бір-бірімен өзара әсерлесуі ескерілмейді, себебі кристалдық тордың периодты өрісіндегі электрондардың қозғалысы классикалық механика заңдарына емес, кванттық механика заңдарына бағынады.

Жартылай өткізгіштердің асқынөткізгіштігін түсіндіргенде коваленттік байланысты негізге алып, олардың өткізгіштігінің металдардікіне керісінше екенін ғана айтып өтеді. «Жартылай өткізгіштерде атомдардан электрондар бөлініп шығу үшін аз ғана энергия жұмсалады. Сол себепті жартылай өткізгіштер қызыған кезде еркін заряд тасымалдшылардың саны тез өседі де кедергі кемиді» деп түсіндіріледі. [2,308 бет]. Металдардағы сияқты кедергі мен температураның арасындағы байланыс формуласы немесе пропорционалдық байланыс келтірілмеген.

Келесі сұрақ электродинамика мен кванттық механика арасындағы қайшылық: «Электрон неге атом ядросына құламайды?». 1911 жылы Э. Резерфорд атомдың планетерлік моделін ұсынды. Бұл модель бойынша атомдың құрылысы Күн системасына ұқсас. Планеталар қозғалысы әлбетте, гравитация заңдарына, ал электрондардың қозғалысы Кулондың әсерлесу заңдарына бағынады.

Электрондың вакуумда тұрақты жылдамдық пен қозғалатыны белгілі, демек ол сәуле шығару арқылы энергия бөлмейді. Әдетте мұндай жағдайда оны түзу сызықты қозғалады деп қоса айтады.

Ал электрон атом ядросының айналасында орбита бойынша қозғалады, демек оның центре тартқыш үдеуі бар. Ал зарядталған бөлшектердің үдеумелі қозғалысы кезінде электромагниттік толқындың пайда болатыны туралы мәлімет белгілі. Ол туралы оқулықта да айтылады. [3,19 бет] Классикалық электродинамика бойынша үдеу мен қозғалған электрон, үздіксіз сәуле шығару салдарынан ядроға  $10^{-11}$  с уақыт аралығында құлауы керек. Бұл мәлімет, әлбетте оқулықта айтылмаған. Жоғары мектеп физика курсында осы теориялық қарама қайшылықты, яғни электрондың ядроға құламайтынын кванттық механика қағидалары және Гейзенбергтің анықталмағандықтар принципі бойынша түсіндіруге тырысады. Бірақ, кейбір зерттеушілер электрондың ядроға құламауын электрон орбитада қозғалмайды, тек «жағылып қозғалады» деп түсіндіруге тырысады. [5,18 бет]

Қарапайым Бор моделі электрондың ядроға құламауын кулондық тартылысы күшінің электрондың ядро айналасында қозғалуынан туындаған центрге тепкіш күшімен теңестірілуі мен түсіндіреді<sup>53</sup> (Электрон сәуле шығармайды, себебі бұл... кванттық механика!). Бор теориясы классикалық физика заңдылықтарын микроәлем физикасының құбылыстарына қолдануға жарамайтындығын айқын көрсетіп берді. Бірақ алғашқы жетістіктерден соң Бор теориясы көптеген қиындықтарға кездесті. Мысалы, ол сутегінен кейінгі ең қарапайым гелий атомының теориясын жасауда толық сәтсіздікке ұшырады. Сәтсіздіктің басты себебі теорияның ішкі логикалық қарама-қайшылығында еді, ол жартылай классикалық, жартылай кванттық көзқарастарға сүйенді. Қазіргі кезде Бор теориясы шешілмеген қайшылықтар теориясы ретінде қызығушылық туыдырады. [3, 253 бет]

Бұдан күрделі модельдерде бұл құбылыс электрондың толқындық функциясы мен байланысты. Кейінгі зерттеулер электрондардың шынымен атом ядросына құлайтынына көбірек сенеді, яғни ауыр элементтер электрондарының ядроға құлау ықтималдылығы жоғары. Бұл құбылыс К-түсу деп аталады. К- түсу бойынша ядроға ең жақын S-орбитадағы электрон ядроға құлайды да, бір протон нейтронға айналады және нейтрино бөлініп шығады. Бұл ядроның  $\beta$ -ыдырауның бір қызық варианты болады. [4, 23 бет]

Қысқасы, дүниетанудың механикалық бейнесінен бастап кванттық бейнесіне дейін әлі де зерттеуді талап ететін қайшылықтар толып тұр. Мұндай қарама қайшылықтарды анықтау 45 минуттық сабақ барысында қарастырылмасада, өз бетінше тапсырмаларда «Сен қалай ойлайсың? Неге осылай, басқаша емес» деген сұрақтармен танымдылығы жоғары дарынды балаларға бағытталса деп ойлаймын. Әлбетте, ондай шығармашылық төңірігінде жұмыс жасау үшін мұғалімнің білім деңгейіде жоғары болу керек, себебі болашақ физика мұғалімін дұрыс бағытта дайындау келешектегі білім алушылардың дүниетанымдық белсенділігіне оң ықпалын жеткізетіні айтпасада түсінікті. Ол үшін, физика бойынша ЖОО-ға арналып жасалған білім беру стандарттары, оқу жоспарлары, бағдарламалар, оқулықтар және әдістемелік құралдардың мазмұнына талдау жасалу керек.

Осы бағытта жүргізілген әдістемелік зерттеу нәтижелері әлем келбетін танудағы орын алатын физикалық құбылыстардың бұған дейінгі

оқулықтар мен зерттеу жұмыстарында толығымен қамтылмаған немесе көмескі түрде баяндалған көптеген күрделі мәселелерді физикалық концепциялардың теориялық және диалектологиялық әдіснамасын негізге алу арқылы, оларды осы бағаттағы заманауи көзқарастармен дәлелдеу нәтижесінде оқу үдерісін жүйелі түрде дайындылған жаңа пікірлермен толықтырады.

### Әдебиеттер тізімі:

1. Акитай Б.Е. Физиканы оқытудың теориясы мен әдістемелік негіздері. – Алматы 2017 ж. –275бет.

2.. Кронгарт Б., Кем В., Қойшыбаев Н. Физика. Жалпы білім беретін мектептің жаратылыстану-математика бағытындағы 10-сыныбына арналған оқулық. Алматы «Мектеп» 2017 ж.350 бет.

3. Туяқбаев С., Насохова Ш., Кронгарт Б., Кем В., Загайнова В. Физика. Жалпы білім беретін мектептің жаратылыстану-математика бағытындағы 11-сыныбына арналған оқулық Алматы «Мектеп» 2017 ж.435 бет.

4. Левитов Л. Научная статья «Почему электрон не падает на ядро атома» Журнал «Новости науки и техники».№ 5 2013 г. Стр 25-31.

5. Материал заимствован с интернет ресурса <http://vmanturov.ru/index.php/articles/2/19>. «Почему не излучает и не падает на ядро орбитальный электрон?» В.В. Мантуров. 4 стр.

*Ғылыми жетекші: ф.м.ғ докторы Мукашев К.М*

**АШИРОВА Ж. Б.  
(АЛМАТЫ, ҚАЗАҚСТАН)**

### **ЖЫЛЫЖАЙЛАРДАҒЫ КӨКӨНІС СҰРЫПТАРЫНЫҢ БИОЭКОЛОГИЯЛЫҚ ЕРЕКШЕЛІКТЕРІ**

Ас қызанақ (*Lycopersicon esculentum* Mill. - томат съедобный, помидор) алқалар тұқымдасына жататын бір және көп жылдық шөптесін өсімдік. Салмағы 25-500 г, кейде 800-900 г-ға дейін жетеді. Қызыл, сарғыш жемісінің құрамында 4,5-8,1% құрғақ зат, оның 3,5-8,5% органикалық қышқылдар, минералдық тұздар, В, РР тобының дәрумендері, каротин. Жемісін тамаққа пайдаланады, тұздайды, шырын алады. Қызанақты жеміске де, көкөніске де жатқызады. Өйткені, 1893 жылы АҚШ Жоғарғы Соты қызанақты көкөніс деп қабылдаса, 2001 жылы еуропалықтар оны жеміс деп шешті. Біздің елде қызанақ көкөніс болып саналады [1,2].

Қызанақтан ертерек өнім алу үшін жылыжайда немесе үй жағдайында наурыздың соңы, сәуір айында көшетін дайындайды. Мамырдың 10-нан кейін немесе үсік жүріп өткеннен кейін бақшаға егеді. Өнім алу мерзімі – шілде,

қыркүйек айлары аралығы. Қызанақ адам организміне пайдалы дәрумендерге бай, құрамында органикалық қышқыл, каротин бар [3].

Қызынақты жүрек-қан тамыр аурлары кезінде жеген пайдалы. Өйткені, қызанақтың сұрыптарынан ғалымдар 24 пайдалы химиялық элемент тапқан. Онда темір, мыс, калий тұздары көп. Бұлар жүректің жақсы жұмыс істеуіне көмектеседі, организмдегі артық сұйықтық, зиянды қалдықтарды сыртқа шығарады. Ал шырыны жүрек тамырлары мен қанайналым жұмысын жақсартады. Томат өт айдағыш, несеп айдағыш, микробтарға, қабынуға қарсы әсер ете алады. Зәрдің шығуын тездетеді, бұзылған зат алмасу процесін қалыпқа келтіреді [4].

Қызанақ асқазан мен ішектің сөл бөлу қызметі нашарлаған ішек жолдары сырқаттары кезінде аса пайдалы. Ас қорытуды жақсартады. Іштің қатуы мен қатар жүретін ішек қызметінің бұзылуы кезінде жеген дұрыс. Қантты диабетке және семіздікке шалдыққан науқастар үшін томат құнды азық. Сапасы жақсы, тұзы аз немесе мүлде жоқ томат шырынының құрамында хромопласт ликопин бар. Ғалымдар хромопласты дәрумен деп есептейді. Ол организмді зиянды ісік ауруларынан қорғайды. Қызанақ шырыны семіздікке жол бермейді. Ағылшын ғалымы К. Эзау (1980) адам организміндегі жаңа басталған кез келген ауруды емдейді деп көрсеткен [5]. Америка Құрама Штаттарында ликопин хромопласты 2,5 есе артық томат сұрыпын емдік мақсатта шығарған. Қызанақ иммунитетті де көтереді. Қызанақ пен бал қоспасының денсаулыққа пайдасы мол [6].

Ас қызанақ жылу сүйгіш және құрғақшылыққа төзімді. Өсуіне қолайлы температура 20 - 25°C, температура 15°C дейін төмендегенде гүлдеуін, ал 10°C-та өсуін тоқтатады. 1-2°C үсікке шалдығады. Жартылай түйіршікті, қарашірігі мол топырақта жақсы өседі [7].

### **Зерттеу нәтижелері**

Ас қызанақ жөніндегі ғылыми-зерттеу жұмыстарымен Қазақ картоп және көкөніс шаруашылығы ғылыми-зерттеу институты айналысады. Осы институттың жасаған жылыжайларда егуге арналған қызанақ сұрыптарының бірі –Дәмді (1-сурет). Бұл сұрып гибридті түрінен алынған. Негізгі сабағының ұзындығы – 150 см. Жапырақтары қанық жасыл, пісу уақыты 108-110 күн. Бір реттік терілімде 19,5-22,1кг/м жиналады. Жемісінің орташа салмағы 45-50г. Құрғақ органикалық затының салмағы 6,6%, қант – 4,5%, қышқылдылығы-0,65%, С дәрумені – 19,2 мг/100г. Қазақстанның барлық облыстарында 2013 жылдан бастап егіледі. Авторлары: Джантасов С.К., Айтбаев Т.Е., Мирманова Э.М.



**1-сурет. Дәмді сұрыпы**

Шетелдік селекцияның гибридтеуімен алынған F<sub>1</sub> (бірінші ұрпақ) сұрыпы – **Жалын**. Қазақ картоп және көкөніс шаруашылығы ғылыми-зерттеу институтында шығарылған қызанақ сұрыптарының бірі (2-сурет). Ең ұзын сабағының биіктігі – 200см. Жапырақтары орташа пішінді, ашық жасыл, бір түштегі жеміс саны 8-14 дана. Жемісінің пішіні дөңгелек ашық сары, сырты тегіс, 4 ұялы. Орташа пісу уақыты – 109-115 күн. Өнімділігі 20-25 кг/м<sup>2</sup>. Алматы облысында 2006 жылдан бастап егіледі. Авторлары: Джантасов С.К., Бабаев С.А., Искаков Н.С., Тарбенев К., Лигай Г.Л.

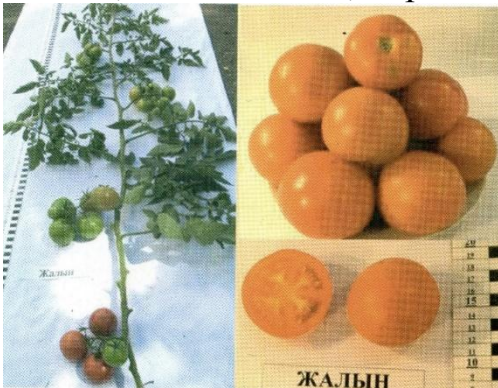

**2-сурет. Жалын сұрыпы**

Экологиялық бейімделу негізінде «Бүкіл әлемдік Көкөніс орталығы» (Всемирного Центра Овощеводства) үлгісіндегі әдіспен алынған сұрып - **Солнечная жемчужина**. Қыстық және көктемдік жылыжайларға ұсынылады (3-сурет). Пісу уақыты 110-114 күн. Өнімділігі -11-16кг/м<sup>2</sup>. Жемістері ұсақ -8-10г. Құрғақ органикалық затының салмағы 8,5%, қант –5,2%, қышқылдылығы-0,37%, С дәрумені – 14,0мг/%. Негізгі сабағының ұзындығы- 150см. Жемісі қанық жасыл, тегіс, дөңгелек пішінді. Піскен жемісі – қою сары. Қазақстанның барлық облыстарында 2013 жылдан бастап егіледі. Авторлары: Джантасов С.К., Айтбаев Т.Е., Мавлянова Р.Ф., Ien-Ire Chen, Peier Hanzon.

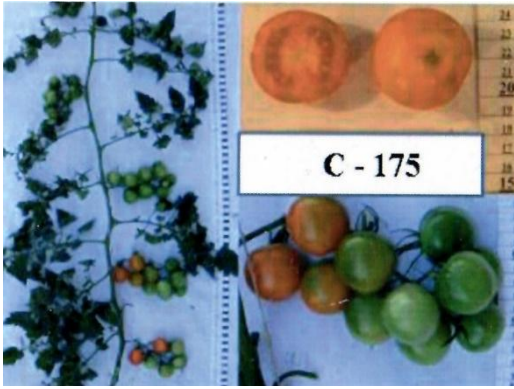

**3-сурет. Солнечная жемчужина**

Гибридтеу әдісімен алынған сұрып – **Малиновое чудо**. Пісу уақыты – 120-127 күн. Өнімділігі 25-30кг/м<sup>2</sup>. Жемістену уақыты 70 күн. Негізгі сабағының ұзындығы 180-195см-ден жоғары (4-сурет). Жемісінің салмағы-100-110г. Жемісінің орташа салмағы 45-50г. Құрғақ органикалық затының салмағы 5,8%, қант – 3,49%, қышқылдылығы-0,65%, С дәрумені – 12,5 мг/. Авторлары: Брюзгина В.В., Нурбаева Ә.А., Айтбаев Т.Е., Джантасов С.К.



**4-сурет. Малиновое чудо**

Экологиялық бейімделу негізінде «Бүкіл әлемдік Көкөніс орталығы» (Всемирного Центра Овощеводства) үлгісіндегі әдіспен алынған сұрып - **Сердце Астаны** (5-сурет). Жеміс беру уақыты -115-117күн. Өнімділігі 20,0-25,0 кг/м<sup>2</sup>, товарлық құндылығы 98%. Піспеген жемісінің түсі-сары жасыл, піскен жемісі қызыл. Жемісі етті, қатты, тауарлық түрі 15-20 күнге дейін сақталады. Жарылып кетпейді. Мемлекеттік сұрып бақылауында. Авторлары: Джантасов С.К., Айтбаев Т.Е., Нусупова А.О., Киселева Н.А., Hanson Peter, Мирманова Э.М.



**5-сурет. Сердце Астаны**



Экологиялық бейімделу негізінде «Бүкіл әлемдік Көкөніс орталығы» (Всемирного Центра Овощеводства) үлгісіндегі әдіспен алынған сұрып - **Керемет** (6-сурет). Жеміс беру уақыты -107-112күн. Өнімділігі 5,7-8,2кг/м<sup>2</sup>, товарлық құндылығы 98%. Піспеген жемісінің түсі-ашық жасыл, піскен жемісі қызыл. Жемісі етті, қатты, тауарлық түрі 15-20 күнге дейін сақталады. Жарылып кетпейді. Мемлекеттік сұрып бақылауында. Авторлары: Джантасов С.К., Мирманова Э.М., Нусупова А.О., Айтбаев Т.Е., Hanson Peter.



**6-сурет. Керемет**

Экологиялық бейімделу негізінде «Бүкіл әлемдік Көкөніс орталығы» (Всемирного Центра Овощеводства) үлгісіндегі әдіспен алынған сұрып - **Тепличный F<sub>1</sub>** (7-сурет). Жеміс беру уақыты -115-117күн. Өнімділігі 12,1-14,7 кг/м<sup>2</sup>, товарлық құндылығы 98%. Піспеген жемісінің түсі- ашық жасыл, піскен жемісі қызыл. Жемісі үлкен, тегіс, тауарлық түрі 15-20 күнге дейін сақталады. Жарылып кетпейді. Мемлекеттік сұрып бақылауында. Авторлары: Джантасов С.К., Мирманова Э.М., Нусупова А.О., Джаумутбаева Д.Е.



**7-сурет. Тепличный F<sub>1</sub>**

Жылыжайда өсетін гибриді түрінен алынған қияр сұрыптарының бірі – **Айбын** (8-сурет). Тұқымы өне бастағаннан соң 58-60 тәулікте алғашқы өнімі жинала бастайды. Жалпы вегетациялық кезеңі 65-70 күн. Өнімділігі 29-30 кг/м<sup>2</sup>. Жемісінің тауарлық құндылығы жоғары 80-85%. Ақ ұнтақ пен пероноспора саңырауқұлақ түрлеріне төзімді. Аналық гүлдері басым көп болып жетіледі. Жемістері ұзын цилиндр тәрізді, жасыл түсті, сыртындағы төмпешікті өсінділері сирек. Жидек тәрізді жемісінің ұзындығы 18-20см, орташа диаметрі 3-3,5см, тұқымы жетілетін эндокарпийі диаметрі салмағы 90-100г. Қабығы жұқа, нәзік, қытырлақ (хрустящая). Мемлекеттік сұрыптық бақылауда. Авторлары: Нусупова А.О., Айтбаева Т.Е., Джантасов С.К. [8].



**8-сурет. Айбын**

### **Қорытынды**

Қазақстандағы қолданыстағы көкөністік томаттың сұрыптары көп. Солардың ішінде Қазақстанның территориясында өсірілетін томаттың сұрыптарының шаруашылықта және медицинада маңызы жоғары. К. Эзаудың көрсетуі бойынша томаттың жемісі адам ағзасында кез келген басталып келе жатқан ауруларды қалпына келтіреді. Ал Америкада томаттың құрамындағы дәрумен болып есептелінетін хромопласттарының мөлшері 2,5 есе артық сұрыпын шығырып, дәрілік мақсатта қолданады. Келешек барлық облыстарда ауданның орталықтарында тіпті жеке үйлерде, жылыжайларда томаттың сорттарын өсіріп, құнды азық ретінде пайдаланудың маңызы зор.

### **ӘДЕБИЕТТЕР**

1. Da Silva Dias, J.C. Impact of improved vegetable cultivars in overcoming food insecurity. *Euphytica* 2010, 176, 125–136.

2. Pleshkov K.K. Vegetable growing of the open and closed ground. Kiev, 1991, 352 p.

3. Jeffree C.E. Structure and ontogeny of plant cuticles. In: Kerstiens G, ed. *Plant cuticles: an integrated functional approach*. Oxford: Bios Scientific, 33–82.

4. J. Agric. Food Chem., Publication Date (Web): April 17, 2002 pp 3010–3014 DOI:10.1021/jf0115589

5. Эзау К. «Анатомия семенных растений» Издательство Мир, Москва 1980 Т.1

6. Kulzhabayeva K. Educational-methodical complex "Plants world", Vegetables: Didactic material .- Almaty, 2011. P. 16.

7. Marcelis, L.F.M. and Baan Hofman-Eijer, L.R. (1995). Growth analysis of sweet pepper fruits (*capsicum annum L.*). *Acta Hortic.* 470-478 DOI:10.17660/ActaHortic.1995.412.56

<https://doi.org/10.17660/ActaHortic.1995.412.56>

8. Айтбаев Т.Е., Амиров Б.М., Джанабаева Т.Т «Қазақ картоп және көкөніс шаруашылығы ғылыми зерттеу институты каталогы» Алматы 2014 (129б.)

*Ғылыми жетекшісі: б.ғ.д., профессор Кужантаева Женис Жунисбековна*

## **ҚАЗАҚСТАН РЕСПУБЛИКАСЫНЫҢ АӨК КӘСІПОРЫНДАРЫН ҚАРЖЫЛЫҚ ҚАМТАМАСЫЗ ЕТУДІҢ ТҮРЛЕРІ**

Агроөнеркәсіптік кешен ірі экономикалық әлеует шоғырланған, өңдеу өнеркәсібі үшін азық-түлік және шикізат өндіретін Қазақстан экономикасының негізгі компоненті болып табылады. Ол материалдық өндіріс саласында жұмыс істейтіндердің 30% -ын құрайды, өндірістің бесінші бөлігі қорлар және жалпы ұлттық табыстың үштен бірін құрайды. Ауыл шаруашылығын дамыту деңгейі бүкіл ұлттық экономикалық әлеуеттің жай-күйін, мемлекеттің азық-түлік қауіпсіздігін және қоғамдағы әлеуметтік-экономикалық жағдайды анықтайды.

АӨК-нің маңызды буыны Ауыл шаруашылығы болып табылады. Ол тек қана АӨК-де ғана емес, барлық халық шаруашылығында да ерекше орын алады, ал халық тұтынатын тауарларға халықтың сұранысы 75% - ға дерлік ауыл шаруашылығы өндірісі есебінен жабылады. Агроөнеркәсіп кешенінің агроөнеркәсіптік кешені және осыған байланысты салалары кез келген аймақтың экономикасының маңызды құрамдас бөлігі болып табылады. Экономиканың тұрақтылығы мен әл-ауқаты, тұтастай алғанда, өңірдің аграрлық секторының тұрақты және гүлденгеніне байланысты. Аграрлық өндірістің тиімділігін кеңейту және арттыру үшін алынған пайда табу жеткіліксіз, ол үшін жаңа резервтерді іздестіру қажет, бірақ бұл бағытта агробизнестің қаржылық тұрақтылығының басты реттеушісі рөлін атқаратын мемлекеттік қолдау негіз болып табылады.

Агроөнеркәсіп кешені (АӨК) – бұл өндіріс бойынша экономикалық қатынастармен байланысты халық шаруашылығы салаларының жиынтығы, ауыл шаруашылығы өнімдерін бөлу, айырбастау және тұтыну. Оған ауыл шаруашылығы өнімдерін өндіруді, оны қайта өңдеуді қамтамасыз ететін салалар кіреді, АӨК үшін өндіріс құралдарын сақтау және өткізу, өндіру және оған қызмет көрсету. Агроөнеркәсіптік кешеннің құрылымы үш негізгі саланың жиынтығы болып табылады.

## Қор өндіруші салалар

- Тракторлық және ауыл шаруашылығы машиналарын жасау, минералдық тыңайтқыштар мен өсімдіктер мен жануарларды қорғаудың химиялық құралдарын өндіру, ауыл құрылысы, өнеркәсіптік жемшөп өндірісі және микробиология

*1 сурет-АӨК салалары*

## Ауыл шаруашылығы өндірісі:

- өсімдік шаруашылығы, мал шаруашылығы және ауыл шаруашылығы мал азығы өндірісі

## 

- Дайындау, сақтау, ауыл шаруашылығы шикізатын қайта өңдеу, сату.

Кез келген экономиканы дамыту үшін қаржылық қамтамасыз ету процесіне байланысты факторлар ерекше маңызға ие. Экономика мен әлеуметтік саланы дамытудың объективті қолда бар қажеттілігін іске асыру көп жағдайда өткізілетін іс-шаралардың ресурстық қамтамасыз етілуіне байланысты, соның салдарынан негізгі міндеттерді шешудің қажетті шарты мемлекеттік реттеу қаржылық қамтамасыз ету процесі болып табылады.

Ауыл шаруашылығы тауарларын өндірушілерді мемлекеттік қолдау - ауыл шаруашылығында кәсіпкерлік қызметтің барлық түрлерінің тиімді жұмыс істеуін қамтамасыз ететін теңдестірілген экономикалық қатынастарды қалыптастыру үшін кәсіпкерлік субъектісінің өтеусіз немесе жеңілдетілген мемлекеттік қаржыландырудың әртүрлі нысандары мен әдістерінің үйлесімі.

АӨК кәсіпорындарын қаржыландыру ерекшеліктері ауыл шаруашылығы өндірісінің ерекшелігімен айқындалады. Жоғарыда атап өткендей, Ауыл шаруашылығы өндірісінің маусымдылығы жыл кезеңдері бойынша айналымдық өндірістік қорлар көлемінде күрт ауытқулар тудырады, бұл қарыз қаражатын тарту қажеттілігін тудырады. Ауыл шаруашылығы, сондай-ақ өндіріс уақыты мен өндірістік циклдің едәуір ұзақтығымен айқын көрінетін жұмыс кезеңі.

Бұл ауыл шаруашылығы кәсіпорнындағы қаражат айналымының ерекшеліктерін, оның салыстырмалы бәсеңдеуін, айналым процесінде шығындардың біртіндеп өсуін, өнімнің шығуы мен сатылуы кезеңінде айналыстан қаражаттың босатылуын айқындайды.

Қаражаттың айналым айналымының ерекшеліктері өз шығындарын кірістермен өтейтін ауыл шаруашылығы кәсіпорындарының қаржыларын ұйымдастыруда ерекше нысандарға әкеп соғады. Алайда, бір жыл ішінде оларда шығындарды жүзеге асыру және кіріс алу мерзімдері арасында елеулі маусымдық алшақтық пайда болады, бұл айналым қаражатын ұйымдастыруға

әсер етеді, қарыз қаражатын тартуды талап етеді. Кірістер алынғанға дейін ауыл шаруашылығы кәсіпорындарының негізгі бөлігі кредиттік қаражат есебінен жұмыс істейді. Ауыл шаруашылығы тауарларын өндірушілерді қаржыландырудың пайда болған проблемаларын қосымша қаржы ресурстарын тарту арқылы ғана шешуге болады.

Жоғарыда айтылғандарды негізге ала отырып, табиғи және экономикалық жағдайлардың өрілуі: табиғи-климаттық жағдайлардың әсері, жұмыс кезеңі мен ауыл шаруашылығы өнімдерін өндіру уақытының сәйкес келмеуінен, қарыз қаражатына тәуелділігінен, айналым қаражатын біркелкі пайдаланбауынан және агроөнеркәсіптік кешен кірістерін алуынан көрінетін өндірістің маусымдылығы оны қаржылық қамтамасыз ету мен қаржылық реттеуге ерекше көзқарасты талап ететінін атап өтуге болады.

Қаржылық қамтамасыз етудің негізгі міндеті қаржыландыру көздерін таңдау, ақша қаражатын тарту және оларды пайдалану жолымен қаржы ресурстарын жұмылдыру болып табылады. Әр түрлі көздерден қалыптастырылатын қаржы ресурстары кәсіпорынға өз міндеттемелерін уақтылы өтеуге, қаражатты жаңа өндіріске инвестициялауға, қажет болған жағдайда оны кеңейту мен ақша қаражаты қорларын (қаржы ресурстарын) құру, бөлу және пайдалану бойынша қарым-қатынас жиынтығы болып табылатын ауыл шаруашылығы кәсіпорындарының қаржы ұйымындағы қаражат айналымының ерекшеліктері) аграрлық секторға қаржы қаражатының түсуінің негізгі көздерін іздестіруді алдын ала анықтады.

Нарық жағдайында шаруашылық жүргізуші субъектілердің қаржы ресурстарын қалыптастыру және пайдалану тетігін әзірлеу және енгізу неғұрлым өзекті және күрделі болып келеді. Сала қызметінің ерекшелігін ескере отырып, негізгі қаржы ресурстарын есептеудің негізгі кезеңдері:

- ішкі көздер есебінен меншікті қаржы ресурстарының шамасын анықтау (таза пайда, амортизациялық аударымдар));
- қарыздық қаржы ресурстарын анықтау.

Негізгі капиталды тұтыну (амортизациялық қор) және таза пайда-ЖӨӨ бөлігі болып табылатын және бөлу процесінде қосылған құн ретінде құрылатын кәсіпорындар мен ұйымдардың бастапқы кірістері және экономикалық қызмет субъектілерінде қалады. Ауыл шаруашылығы саласын қолдау, атап айтқанда, азық-түлік нарығы мемлекеттің маңызды міндеттерінің бірі болып табылады және отандық экономиканы тұрақтандыру мен сауықтыруды қамтамасыз етуге бағытталған шаралар қабылдануда.

2013-2017 жылдар аралығындағы кезеңде ауыл шаруашылығы өнімдерінің жалпы шығарылымы 1,4 есеге дерлік өсті (2-сурет).

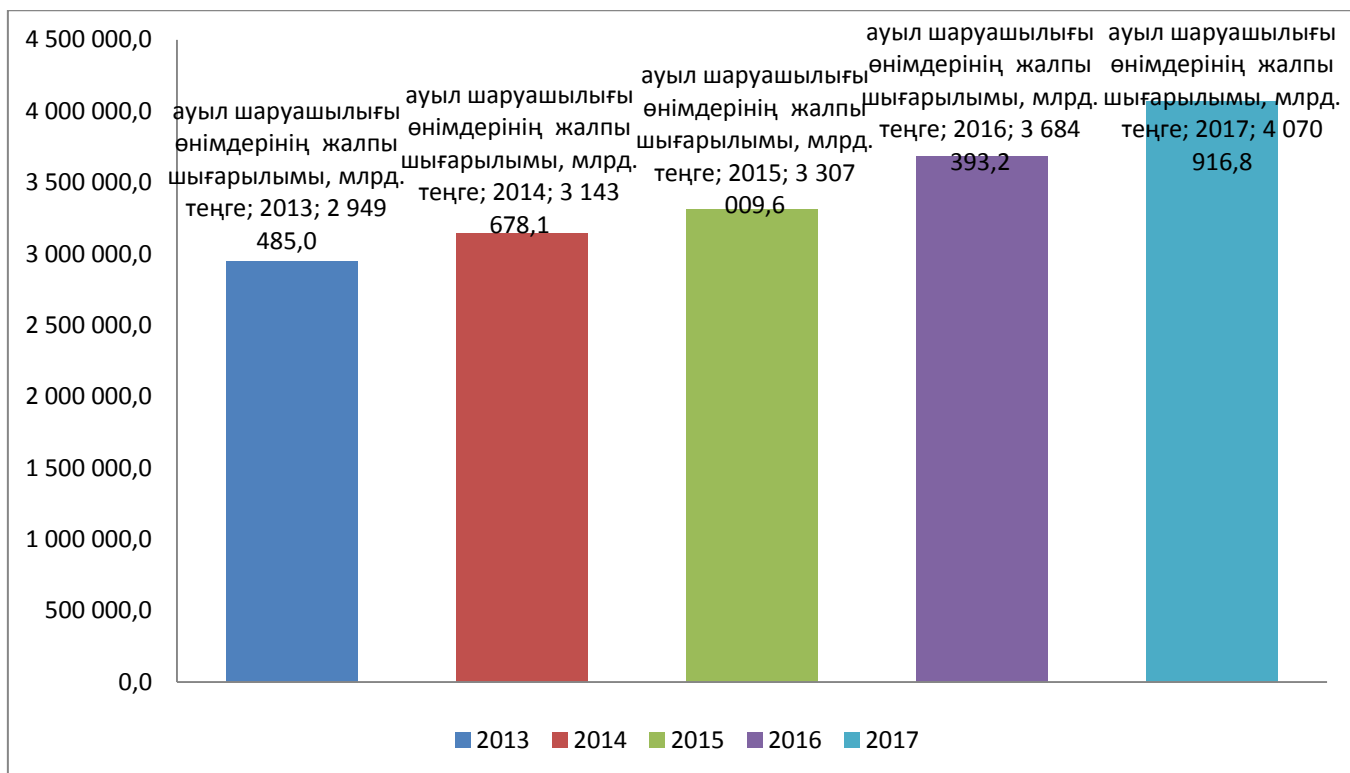

Сурет 2-ауыл шаруашылығы өнімдерінің (қызметтерінің) жалпы шығарылымы, млрд. теңге

Ауыл шаруашылығының жалпы өнімінің құрылымында ең үлкен үлес салмағын өсімдік шаруашылығы өнімі алады, оның мөлшері жалпы өндіріс көлемінде орташа есеппен талданып отырған кезеңде 55,0% - дан астам (3-сурет) құрайды.

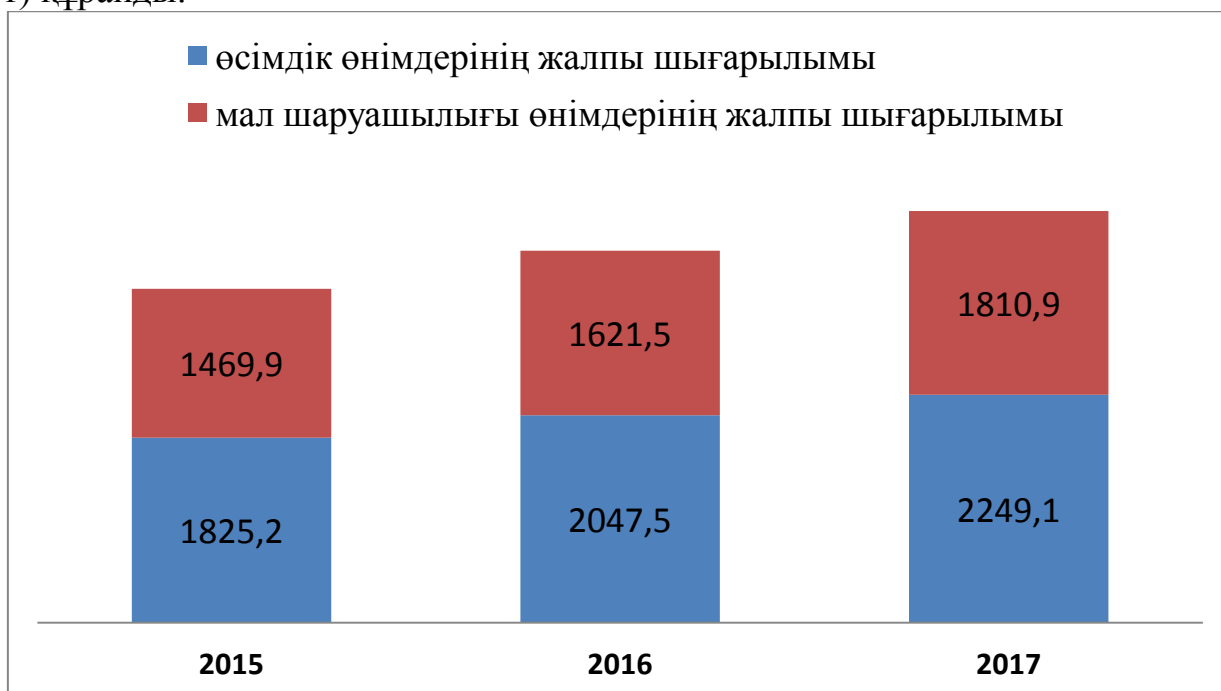

3-сурет-өсімдік және мал шаруашылығы өнімдерінің жалпы шығарылымы, млрд. Теңге

Дамыған мемлекеттердің тәжірибесі көрсеткендей, ауыл шаруашылығында одан әрі тұрақтандыру көбінесе оның қаржылық қамтамасыз етілу деңгейіне

байланысты. Институционалдық және өнеркәсіптік инфрақұрылымды, қаржы, сақтандыру, ақпараттық институттарды дамыту, сондай-ақ халықаралық стандарттарға сәйкес өнімнің қауіпсіздігі мен сапасын қамтамасыз ету арқылы өндірісті жаңғырту және қайта жарақтандыру қажет. Қазақстанда қолданылатын нысандар мен көріністер қаржы тетігінің тиімді құралдарымен белсенді толықтырылуы тиіс. Бюджеттік шығыстарды "жеңілдету" үшін мемлекеттік-жеке меншік әріптестік тетіктерін белсенді қолдану қажет.

Тәжірибе көрсетіп отырғандай, ауыл шаруашылығы кәсіпорындарын дамыту үшін өндіріске инновациялық технологиялар мен заманауи техниканы енгізудің маңызы зор. Қазіргі уақытта өнімсіз ескі техниканы пайдалану, агротехникалық іс-шараларды орындаудың ескірген тәсілдері мен тәсілдері, мал шаруашылығы мен өсімдік шаруашылығы өнімдерін өндірудің тиімсіз технологиялары, оны сақтау, тасымалдау, қайта өңдеу және сату негізінде рентабельді ауыл шаруашылығы өндірісін ұйымдастыру мүмкін емес. АӨК инновациялық даму тетігіне қажетті назар аударылуы тиіс, ол экономикалық, ұйымдастырушылық тәсілдердің жиынтығын білдіреді өзара іс-қимыл жасайтын объектілер мен басқару субъектілерінің мүдделерін келісуді қамтамасыз ететін шаруашылық жүргізу субъектілерінің мақсатты өзара іс-қимылы және олардың қызметіне ықпал ету. Осылайша, ауыл шаруашылығының стратегиялық маңызы мен ерекше ерекшеліктері осы саланы басқаруда, аймақтық деңгейде инвестициялауда ерекше тәсілдерді әзірлеуді талап етеді. АӨК инвестициялық дамуының қазіргі заманғы мемлекеттік саясаты өңірлік аспектіге бағытталуы тиіс. Мұндай тәжірибе аймақтың жеке қажеттіліктері мен табиғи-климаттық жағдайларына сүйене отырып, барынша тиімді әсер ету тетіктерін бейімдеуге мүмкіндік береді.

### **Әдебиеттер тізімі**

1 Кантарбаева Ш. М. ауыл шаруашылық өндірісінің қаржылық тұрақтылығы және азық-түлік қауіпсіздігі. ТМД елдерінің ұжымдық азық-түлік қауіпсіздігі: проблемалары мен жолдары

олардың шешімдері: халықаралық материалдар. Конф.. - Алматы: АӨК экономикасы және ауылдық аумақтарды дамыту ҒЗИ "ҚазАгроИнновация" АҚ, 2008. бет 481-бет 254

2 Статистика / / Қазақстан Республикасы Ұлттық экономика министрлігінің Статистика комитеті // [www.stat.kz](http://www.stat.kz) ескерту.

3 Қазақстан Республикасының Президенті Н. Ә. Назарбаевтың Қазақстан Халқына Жолдауы Қазақстан халқына Жолдауы // [www.esep.kz](http://www.esep.kz)

*ғылыми жетекшісі: Юсупова С.А.*

## XX ҒАСЫРДЫҢ 60-90 ЖЫЛДАРЫНДАҒЫ ҰЛЫБРИТАНИЯ ЖӘНЕ СОЛТҮСТІК ИРЛАНДИЯ АРАСЫНДАҒЫ ҚАРЫМ-ҚАТЫНАС

1921 жылы ағылшындық-ирландиялық келісім шарты бойынша Ирландияның оңтүстік бөлігі доминион құқығын алып, ал солтүстік-шығыс бөлігі Англия құрамында қалған кезден Солтүстік Ирландия мәселесі қарастырылып келеді.

1947 жылдан бастап құжаттарда, баспа және әдебиеттерде соғысқа дейін қолданылып жүрген "Британдық империя" термині (1926-1931 жылдардағы империялық конференцияларда) "Британдық ұлттар достастығы" атауына жол берді. "Доминионның" орнына "Достастық мүшесі" деп айтыла және жазыла бастады. Ньюфаундленд доминионы 1949 жылдың 31 наурызында референдум нәтижесінде Канадаға қосылды. 1949 жылы 18 сәуірде Ирландия Республикасы Достастықтан ресми түрде шықты. Доминион мәртебесін қабылдаған, бірақ өзінде республикалық басқару нысанын белгілеген колониялар үшін Достастық елдері премьер-министрлерінің конференциясы 1949 жылғы сәуірде "Достастық мүшелері тәжге ортақ сенімділікпен біріктірілді" деп жариялады. 1931 жылғы Вестминстерлік жарғысы формуласын алып тастау және ағылшын королі тек қана "тәуелсіз ұлттар қауымдастығының еркін нышаны — Достастыққа мүше және Достастық басшысы қасиетіне ие" деп санауға шешім қабылданды.

Солтүстік Ирландия тарихындағы мәселені талдаудың нәтижесі келесі кезеңдерден тұрды:

1. 1919-1923 жылдардағы ағылшындық-ирландтық және азамат соғысын, Республикалық қозғалыстың жеңілісі мен ел бөлімін түпкілікті рәсімделуін қарастырды;

2. 1923-1954 жылдардағы Солтүстік Ирландияда юнионистік режимді қалыптастыру, Ирландияның саяси және экономикалық дербестігін дамыту мен тәуелсіздікті алуынан, ИРА қызметін мерзімді жандандырудан, Солтүстік Ирландиялық мәселені бейбіт жолмен шешуге талпыныстардың болмауынан тұрды;

3. 1954-1968 жылдардағы «Шекарадағы науқан» – Ирландияны қарулы жолмен біріктіру мен Солтүстік Ирландияда католиктік азшылықты кемсitudiң күшеюінен және азаматтық құқық үшін күрес қауымдастығының рәсімделуі болып табылды;

4. 1968-1972 жылдардағы Ольстер дағдарысы, Британ әскерлерінің ірі контингентін енгізіп, репрессивті аппаратты күшейтті. ИРА қызметін жандандырып, оны бөлді. Юнионистік режимді жою – Ұлыбританияның тікелей басқаруын енгізді;

5. 1973-1990 жылдары Солтүстік Ирландияда реформалар жүргізу қажеттілігін көрсетті.



1960 жылы Біріккен Корольдіктегі саяси жағдай Солтүстік Ирландиядағы дағдарыс салдарынан күрт шиеленісіп кетті. Провинциядағы католиктік азшылық өздерінің азаматтық құқықтарын кеңейтуді талап етті. 1967 жылы Ольстердің католиктері азаматтық құқық үшін күрестің Солтүстік Ирландиялық қауымдастығын құрды, бірақ олардың бейбіт демонстрациясы 1968 жылы полиция тарапынан басып тасталды. Оған жауап ретінде 1795 жылы құрылған "оранжистер ордені" сияқты тым оңшыл протестанттық ұйымдар қарсы тұрды. 1969 жылы тамызда Солтүстік Ирландияға британдық әскерлер енгізіліп, бұл жағдайды одан әрі ушықтырды.

ИРА Солтүстік Ирландияға шабуыл жасады. 1956-1961 жылдары солтүстік графтықтарға қарсы ең маңызды жорық жасалды, бірақ ол халық арасында қолдау таппады [1, с. 3].

1969 жылдың жазында Дерри мен Белфастта католиктер мен протестанттар арасындағы жаппай көше қақтығыстары өріс алды. Ольстердің Британдық бөлігіне одан әрі қақтығыстардың алдын алу үшін ағылшын әскерлері енгізілді. Бастапқыда католиктер аймақта әскерлердің қатысуын қолдады, бірақ одан әрі олардың қақтығысқа деген көзқарастарына көңілі толмады. Армия протестанттарды қолдады [2, с. 3].

Осылайша ол Ольстер дағдарысының бастауына алып келді.

Католиктердің арасында бүкіл Ұлыбритания аумағындағы ағылшын билігі мен Ольстердегі ағылшын жауынгерлеріне қарсы террордың жорығы басталған Ирландияның республикалық әскери (ИРА) террористік ұйымы құрылды.

Лондондағы және басқа да ағылшын қалаларындағы ИРА террорлық актілері мен Ольстердегі діни қақтығыстар жыл сайын бейбіт тұрғындардың орасан зор мөлшердегі өмірін әкететін әлі күнге дейін ағылшын дипломатиясының шешілмеген мәселесі болып табылады.

Маргарет Тэтчер үкіметі елдегі жағдайды жақсарту үшін бірқатар іс-шаралар өткізді. Осы іс-шаралардың ішінде:

- инфляция тоқтатылды, оның күшеюі елдің шаруашылық өмірін бұзды;
- корпорациялардың кірістеріне және жеке кірістерге салынатын салықтар азайтылды, бұл ел экономикасына инвестициялауды ұлғайтуға мүмкіндік берді;
- түптің түбінде шаруашылық және әлеуметтік істерге мемлекеттік араласудың жазылуы, әлі күнге дейін экономиканың өсуіне кері әсерін тигізіп келді;
- кәсіподақтарға қатысты заңнама қайта қаралды, бұл бизнестің дамуына жол ашты;
- жекешелендіру жүргізілді.

Әлеуметтік шаралар арасында Тори үкіметі: «кім көп ақша табатын болса, оған оқу мен емделуге ештеңе тегін болмайды», - деген қағиданы қабылдады. Медицинада білім беру реформасы жүргізілді. Зейнетақы реформасы да қалыс қалмады. Жетістіктер халық табысының өсуіне ықпал етті. Еңбекақыда жыл сайынғы үстемеақы 7-8%-ды құрады. 80-ші жылдары Англиядағы акционерлер саны азайды. Әлеуметтік дарвинизмді уағыздап (әркім өзі үшін – мықтылар аман қалсын), консерваторлар ағылшындық ұлт иелерін жасауға ұмтылды. Осылайша, 70-80 жылдардың тоғысында Ұлыбританияда елді жаппай

дағдарыстан шығарған елеулі әлеуметтік-экономикалық өзгерістер орын алғанын айтуға болады.

Бұл ретте дінді құраушы тіпті террористік ұйымдардың іс-әрекетінде қадағалады. Кейбір топтардың жалауларында діни атрибуттар болды, ал көшедегі қақтығыстарда діни сипаттағы үндеулер айтылды.

1970 жылдың маусымында тәртіпсіздіктерге қатысқаны үшін Азаматтық құқық күресі одағының көшбасшысы Бернадет Девлин түрмеге қамалғаннан кейін бүліктің жаңа толқыны жүрді. Жаңа толқын сыни межеге жеткенде, Солтүстік Ирландия үкіметі Ұлыбритания көмегіне жүгінді және британдық әскерлер бейбітшілікті қалпына келтірді. Солтүстік Ирландия үкіметі Лондоннан қысым көргенде 1970 жылдың сәуірінде спецназды таратады және кейін қарусыздану жүрген корольдік Ольстерлік полициядағы Британдық бас инспектордың қызметіне рұқсат береді. Бұл шаралар протестанттар тарапынан жаңа зорлық-зомбылықтың тууына әкеледі [3, с. 115].

Солтүстік Ирландияда толқулар өршіп кетті. 1972 жылы жағдайды жеңуге әрекеттену кезінде британдық үкімет Лондоннан тікелей басқаруды енгізу арқылы аймақтық Парламентті және оның алдында жауапты кабинетті таратып жіберді. 1973 жылы жүргізілген плебисцит Құрама Корольдіктің құрамындағы провинцияны сақтау туралы жағдайды тыныштандыра алмады.

1979 жылы ИРА террористері II Елизавета патшайымының жақын туысы, жұбайы Ханзада Филипптің ағасы Лорд Луис Маунтбеттенді өлтіреді [1, с. 4].

1980 жылы ВИРА тактикасында елеулі өзгерістер болды. Республикашылардың дәстүрлерін қайта жандандырумен қатар Белфасттағы Лонгкеш түрмесінде наразылық аштығы орын алды. Аш тұтқындар - "уақытшалардың" әскери тұтқындармен қарым-қатынас жасау құқығын қорғады. Көп ұзамай соғыс науқаны күш алып, бірнеше жас ереуілшілердің өлімі қоғамға қатты әсер етті. Аштық кезінде жасырын күнделік жазған Бобби Сэндс ең танымал құрбандық иесі болды.

Егер ашығушылар Британ үкіметінің көңілін босатамыз деп санаса, олар қателеседі, өйткені премьер-министр Маргарет Тэтчер өлім үшін жауапкершілікті өзіне алудан немесе баруға көнуден біржолата бас тартты. Аштық еш жағдайда ИРА жауынгерлерінің зорлық-зомбылықтан бас тартқандығын білдірмеді. 1979 жыл қанды терактілермен белгілі: Уорренпойнтта он сегіз британдық сарбаз, ал Маунтбеттен граф серіктерімен бірге қайықпен сырғанау кезінде қаза тапты. 1981 жылы Британияда ИРА терроры қайта басталды, ал 1984 жылы жауынгерлер Маргарет Тэтчердің көзін құртуға аз-ақ қалды: олар бомбаны Тэтчер ханым Консервативті партияның съезді кезінде тоқтаған Брайтондағы қонақ үйге қойды.

Бұл қастандықтың әсерінен Маргарет Тэтчер Ирландия мәселесін қайта қарады. Ирландия мен Ұлыбритания үкіметтері жергілікті протестанттық және католиктік фракциялардың пікірін елемей, Солтүстік Ирландияда келісімге келуге қадам жасап, 1985 жылы ол Фицджеральдпен маңызды келісім жасасты. Ағылшын-ирланд келісімі қауіпсіздік, тұрақты мүшелері бар Британ-ирланд органын қалыптастыру және оны Белфастқа орналастырмау сияқты мәселелер бойынша бірлескен кеңестерді қарастырды. Соңғы шарт юнионистердің ызасын

келтірді: олар мұны Ольстердің ісіне шет мемлекеттің араласуы деп мәлімдеді. Юнионистермен шешілген және Корольдік Ольстер полициясымен қақтығысқа түскен келісімге қарсы соғыс науқаны айқай-шумен басталды. Олар 1985 жылдың қарашасында Ирландияның бірігуі тек Солтүстік Ирландияның тұрғындарының көпшілігі қалаған кезде ғана орын алуы тиіс деген уағдаластыққа келді және Ирландия үкіметі Солтүстік Ирландияның католиктерінің мүдделерін ұсынды [4, с. 51-53].

XX ғасырдың 80-90 жылдары Солтүстік Ирландия дағдарысын түрлі әдістермен Ұлыбританияның неоконсервативтік үкіметтері шешуге тырысты. Бұл қызметтің кезеңдерін, оның сипаты мен негізгі бағыттарын талдау тарихи ақиқатты анықтау тұрғысынан ғана емес, іс жүзінде прагматикалық тұрғыдан да маңызды болып табылады. Лондонның Солтүстік Ирландиядағы тікелей басқару кезеңі 1974 жылдан 1999 жылға дейінгі уақыт аралығын қамтиды, оның ішінде 18 жыл Ұлыбританияның осы аймақтағы саясатын М.Тэтчер және Дж.Мейджор неоконсервативтік үкіметтері жүзеге асырды. 80-90 жылдары дағдарыстан шығу үшін әлеуметтік-экономикалық және саяси негіздер қаланып, ағылшындық-ирландиялық өзара іс-қимыл процесі басталды және ол өзінің оң дамуына ие болды. Сондай-ақ Солтүстік Ирландияның ішінде партия аралық келісімге қол жеткізуге мүмкіндік берген негізгі уағдаластықтар жасалды. XX ғасырдың аяғында Солтүстік Ирландиялық саясаткерлердің консервативтік үкіметтерді зерттеуі осы аймақтағы Ұлыбританияның тікелей басқаруын талдау үшін ғана емес, сонымен қатар осы аймақтағы лейбористік үкіметтің саясатын талдау үшін де маңызды мәнге ие болды.

XX ғасырдың соңғы жылдарында Тони Блэрдің Британдық Үкіметінің белсенді қатысуымен екінші мыңжылдықтың қарсаңында бейбітшілікті Солтүстік Ирландия халқына қайтаруға және демократиялық өзін-өзі басқару құрылысына көшуге мүмкіндік беретін Солтүстік Ирландия партиялары, британдық және ирландтық үкіметтер арасында келісім жасалды.

1998 жылы сәуірде Солтүстік Ирландияның барлық жетекші партиялары мен Ұлыбритания және Ирландия Республикасының үкіметтері қол қойған көппартиялық "Еліктіргіш жұма" келісімі жасалды. Бұл құжат үш жақты өзара іс-қимылдың келісілген құрылымдарын құруға провинцияның барлық саяси күштерінің протестанттар мен католиктер арасындағы билікті жергілікті өзін-өзі басқару органдарына, атап айтқанда Солтүстік Ирландия Ассамблеясы мен тиісті Үкіметте бөлу келісімін бекітті.

Қарастырылып отырған мәселе бойынша британдық неоконсервативтік кабинеттердің саясатын зерттеу тағы бір көзқарас тұрғысынан маңызды болып табылады. Ол неоконсерватизмнің теория мен саясат ретіндегі маңызды аспектілерінің бірін түсінуге, оның екі құрамдас бөлігінің - экономикалық неолиберализм мен саяси консерватизмнің өзара іс-қимылының сипаты мен механизмін анықтауға көмектеседі. Соңғы уақытта неоконсервативтік теорияны неолиберализм идеологтары Хайек пен Фридманның экономикалық постулаттарымен теңестіру жиі кездесіп тұрады. Экономикалық тоқырау мен неолиберализмге қарсы күрес әдістерін пайдаланған батыс үкіметтерінің табыстарын кейде кез келген дағдарыстық жағдайға қатысты әмбебап, ұзаққа

созылған әлеуметтік-экономикалық мәселелері бар кез келген өңірде қабылданады. Тэтчер және Мейджор үкіметтерінің қызметін талдау екі аталған компоненттің шынайы диалектикасын анықтауға мүмкіндік береді.

Солтүстік Ирландияда саяси тұрақтылықты құру ниеті жергілікті өзін-өзі басқару элементтері мен қоғамдық қауіпсіздік саласындағы қатаң шараларды қамтитын "ольстерлеу" саясатында көрініс тапты. Алайда, Тэтчер кабинетінің жалпы қарым-қатынасты қалыпқа келтіру және өңір өмірі үшін жауапкершіліктің белгілі бір үлесін Солтүстік Ирландиялық партияларға аудару әрекеттері сәтсіз аяқталды. Британдық үкіметтің ашық одақтық позициясы протестанттық қауымға және католиктікті тыныштандыруға елеулі саяси әсер ете алмады.

Үкіметтің қоғамдық қауіпсіздіктің қолайлы деңгейін құру жөніндегі қатаң әрекеттері ақылға қонымды шаралардан өтті және көбінесе адам құқықтарының тікелей бұзылуына әкелді. Негізінен протестанттардан тұратын Ольстердің полиция санының көбеюі аймақтағы төтенше заңнаманы бұзды, арнайы әскери бөлімшелерді пайдалану дұшпан қауымдардың арасындағы бөліністі тереңдетті. Сонымен қатар, Тэтчер кабинеті провинциядағы ұлттық-діни белгісі бойынша кемсітушілік көріністерін қабылдамай, олармен күресу үшін айтарлықтай күш-жігер жұмсады. Бірақ бұл ұстаным экономикалық қатынастар саласында ғана іске асырылды және жұмыспен қамтудың бірыңғай нарығын құруға бағытталды. Католиктік азшылықтың азаматтық құқықтары саласында кабинеттің оң ниеті протестанттық тұрақсыздық алдында шегінгендігін көруімізге болады [2, с. 4].

#### **Әдебиеттер:**

1. Трухачев В. Ольстер: конфликт длиной в тысячу лет // Правда.Ру. 2008.
2. Коростелёв М., Вакарь Д., Вьюшин А. Конфликт в Северной Ирландии // М. 2011.
3. Бирюков И.Д. Ольстер – кризис британской империалистической политики. 1968-1984 гг. - М.: Мысль, 1985.
4. Невилл П. Ирландия. История страны – М.: Эксмо, 2009.

**ДЖАКСЫМУРАТОВ К.М., БАЗАРБАЕВ Б.А.  
(НУКУС, УЗБЕКИСТАН)**

#### **МЕЛИОРАТИВНЫЕ УСЛОВИЯ ПРИАРАЛЬЯ**

Изменение условий грунтовых вод изучаемой территории зависит от степени мелиорации. Орошаемая площадь в низовье р.Амударьи в последние годы составляет 498,76 тыс.га, а водоподача на поля около 5556,30 млн. м<sup>3</sup>. Объектом мелиорации Приаралья являются аллювиальные почво-грунты и подстилающие их мелкозернистые пески четвертичного возраста мощностью 50 м, до регионального водоупора сложенного глинами верхнего мела и верхне-среднего эоцена. В результате мелиоративных работ минерализация воды в

р.Амударья (период промывных поливов) достигает до 3,7 г/л, которая в свою очередь влияет на состояние подземных вод. На массивах хлопкового комплекса, максимальный уровень грунтовых вод отмечается в июле-августе месяце на 0,95-2,3 м от поверхности земли в период вегетационных поливов хлопчатника. На промывочные поливы подается вода с минерализацией 1,2-2,7 г/л, эти поливы не дают ожидаемого промывочного эффекта. Интенсивность соленакопления на 2014 год составляет 240 тыс.тн/год, что на 9,9 тыс.тн меньше по сравнению с 2016годом. Почво-грунты зоны аэрации до глубины 3,2 м чрезвычайно сильно засолены, на глубине 2,3 м сильно засолены, ниже залегают грунты слабо засоленные.

На массивах рисосеяния изменение режима грунтовых вод имеет определенную периодичность и стабильность.. Минерализация грунтовых вод на массивах рисосеяния составляет 1,5-2,5 г/л. В многолетнем разрезе влияние орошения происходило до глубины 7-8 м, но за последние годы увеличение минерализации отмечается до 20 м.

Существующая сеть коллекторов не обеспечивает полного отвода соленых дренажных вод, сбрасываемых в понижения рельефа за пределы освоенной зоны, способствуя заболачиванию и засолению площадей.

Анализируя материалы комплексных гидрогеологических и инженерно-геологических съемок по влиянию орошения на состояние грунтовых вод можно говорить, что:

1.Необходимо усилить работы по улучшению технического состояния существующей коллекторно-дренажной сети. По почвенно-гидрогеологическим условиям отдельных земель требуется проводить агротехнические мероприятия по борьбе с засолением почв. Соблюдать плановый режим орошения, а также перенести большую часть промывных поливов с весны на осень.



2. Мелиорация засоленных и заболоченных земель должна заключаться в снижении уровня грунтовых вод, рассолении грунтов. Дальнейшие исследования необходимо провести для выбора оптимальной конструкции

вертикальных и горизонтальных дренажей. Рекомендуется глубина дренажных скважин 30-35 м и горизонтальный дренаж.

3. Для ликвидации причин засоления почв, кроме вышеизложенных, необходим дренаж грунтовых вод с обязательным отводом за пределы орошаемой территории (в Аральское море, Сарыкамышскую впадину). Для обоснования выбора дренажных систем необходима постановка соответствующих гидрогеологических исследований. Часть дренажных вод (с минерализацией до 5 г/л) можно использовать для орошения с предварительным смешиванием с пресными грунтовыми водами.

Для улучшения в настоящее время мелиоративного состояния Приаралья необходимо строительство и реконструкция коллекторно-дренажной сетей с расширением посевных площадей для регулирования водно-солевого баланса путем отведения избыточных высокоминерализованных грунтовых вод за пределы орошаемых массивов дренажными сооружениями (КС-1, КС-2, КС-3, ГЛК, ККС и др.) в сторону Аральского моря (оз.Каратерень, оз.Судочьи и др.).

### **Список использованных литератур**

1. Раткович Д.Я. О проблеме водообеспечения бассейна Аральского моря с учетом требований по сохранению окружающей среды.
2. Крылов М.М. Основы мелиоративной гидрогеологии Узбекистана. Ташкент, 1977. 248 с.
3. [www.aralconf.uz](http://www.aralconf.uz).

**БАЗАРБАЕВ Б.А.  
(НУКУС, УЗБЕКИСТАН)**

## **АНТРОПОГЕННЫЕ ИЗМЕНЕНИЯ ПРИАРАЛЬЯ**

Современные физико-географические процессы и техногенно-антропогенные изменения довольно широко развиты на изучаемой территории, большинство из них характерно только для аридного климата. Антропогенные и техногенные изменения вызваны интенсивным использованием орошаемых земель, строительством новых коллекторно-дренажных сетей и использованием природных ресурсов. Еще в 70-е годы планирующим органам было ясно, что расширение орошаемых земель для возделывания хлопчатника и связанное с этим интенсивное потребление воды, отрицательно скажется на уровне моря. Однако экономические соображения получили приоритет над экологическими требованиями. Площадь орошаемых земель Приаралья в 1980 годы составляла 2,3 млн.га, а в настоящее время уже превышает 7,5 млн.га. Последствия этого фатального решения имели крайне отрицательное значение для населения и природы. Широкомасштабные мероприятия по орошению прилегающих к Аральскому морю территорий, привели к нарушению естественного водного баланса моря. В ходе постепенной интенсификации возделывания хлопчатника сокращается приток воды в Аральское море из рек Амударьи и Сырдарьи.

Следствием дефицита воды явилось необратимое нарушение всей экологической системы региона. В последние годы ежегодный приток рек в Аральское море в среднем снизился с  $55 \text{ км}^3$  до  $5 \text{ км}^3$ . Площадь водной поверхности в последние годы сократилась более чем на 50% (с  $69500 \text{ км}^2$  до  $33600 \text{ км}^2$ ), объем воды снизился с 1040 до  $231 \text{ км}^3$ , содержание солей в воде увеличилось до 230 г/л. На высохшем морском дне образовались солончаки, из которых ежегодно за счет дефляции в атмосферу поднимается около 185 млн. тонн соли и пыли, которые разносятся по экологически важным территориям дельт.

Рис.1. Соленая-песчанная буря в Приаральи (2018. 27-28 май)



Проследим прогнозируемый процесс высыхания Аральского моря при условии притока воды в объеме  $5 \text{ км}^3$  в год, где на долю грунтовых вод приходится в среднем в  $0,2 \text{ км}^3$  в год.

Качество поверхностных вод ухудшается из-за возврата в реку коллекторно-дренажных вод с повышенной минерализацией, загрязненными пестицидами, неорганическими удобрениями, а также сброса в нее неочищенных промышленных и хозяйственных стоков. Накопление осадков в надводной дельте идет непрерывно, временами чередуется с размывами. Поэтому одновременно с созидательной работой р.Амударья производит в своей дельте и большое разрушительное действие, уничтожая ею созданные берега. Размыв берегов - дейгиш, связан не только с изменением базиса эрозии (Аральского моря), но и в первую очередь, с горизонтальными смещениями русла р.Амударьи. В пределах региона дейгишразвит как вдоль правого, так и вдоль левого берегов.

Кроме эрозионно-аккумулятивной деятельности каналов и коллекторов, из современных физико-геологических процессов и явлений отмечаются оплывины бортов коллекторов, суффозионные воронки, засоление (вторичное засоление), такырообразование и эоловые процессы. Они проходят по извилистым руслам древних протоков и заключаются в подмыве берегов и накоплении наносов. С этой деятельностью ведется борьба путем чистки и спрямления русел водотоков. В местах пересечения коллекторами отложений

руслевой фации наблюдаются оплывины пород длиной 8-15 м, высотой равной глубине коллектора и мощностью до 0,5-1,5 м. Оплывины образуются за счет выноса грунтовыми водами нижнего слоя песка и обрушения верхнего слоистого комплекса глинистых осадков. В результате чего ширина коллектора увеличивается, глубина уменьшается. В дельте развиты такыровидные поверхности с нехарактерной для такыров трещиноватостью. На такырных участках вскрыты маломощным слоем глины, которые залегают на супесчаном и песчаном основаниях. Глинистый слой образовался в результате вымывания и сноса поверхностными водами мелких фракций в пониженные участки. Засоление грунтов развито в понижениях рельефа и местами вблизи оросительной сети за счет испарения близко залегающих грунтовых вод. В наиболее глубоких понижениях развиты процессы заболачивания дна и засоления бортов.

### Список использованных литератур

1. Валуконис Г.Ю., Мурадов Ш.О. Основы экологии. Том I. Общая экология, Ташкент, «Мехнат», 2001.
2. Горелов А.А. Экология. –М. «Центр», 1998.
3. Гладкий Ю.Н., Лавров С.Б. Глобальная география.- М. Дрофа, 2002.

3. [www. aralconf.uz](http://www.aralconf.uz).

*Научный руководитель к.г.м.н. К.М. Джаксымуратов*

**БАЛТАБЕКОВА ЗАРИНА  
(АЛМАТЫ, ҚАЗАҚСТАН)**

### АҚША ФИЛОСОФИЯСЫНЫҢ АКСИОЛОГИЯЛЫҚ АСПЕКТІСІ

Тамағы тоқтық,  
жұмысы жоқтық  
аздырар адам баласын...  
Абай Құнанбайұлы

Бүгінде енді ғана дамып келе жатқан еліміз үшін әлемнің қаржы тарихын білу маңызды болып табылмақ. Қазақстан мемлекетінің болашағы жастардың қолында, биылғы жылдың жастар жылы болып жариялануына, біз-жастардың ел мүддесіне, ұлт бірлігіне қарай талпына еңбек етуімізге үлкен мотивация берді. Бізге сенім білдіріп отырған еліміз қандай жас ұрпақты көргісі келеді? Әрине, бәсекеге қабілетті және кәсіби шеберлігі жоғары мамандар ретінде көргісі келеді. Бүгінгі таңда жаңа білім менгеру және жақсы мамандық алу бірінші орынға шықты. Жастарды жұмыспен қамту мәселесі елімізде басты назардағы мәселе екені белгілі. Осы мәселені шегіндіру үшін елімізде «Дипломмен ауылға», «Бизнестің жол картасы», «Жұмыспен қамту-2020», «Әрбір отбасына «7-20-25» бағдарламасы аясында баспана арудың жаңа



мүмкіндіктерін беру», «Жоғары білім алудың қолжетімділігі мен сапасын арттырып, студент жастардың жатақханадағы жағдайын жақсарту» т.б бағдарламалар қолға алынып, еліміздің түкпір-түкпірінде жүзеге асырылып жатыр. Иә, қазіргі әлемде құндылықтар айтарлықтай өзгерді. Кеңес үкіметі кезінде адамдарды ақшадан алшақтатуға, ақшаға қызығып құмар болмауға, еліпеуге ундесе, қазір ақшаны көбірек табуға талпындыратын идеология қалыптасқан. Ауа мен суды қаншалықты қажет ететін болсақ, ақша да адамға соншалықты қажет болып кетті. Біздің бірінші қажеттіліктеріміз – Құдайдың берген несібесі болса, ақшаны адам өзі қолдан жасайды, бірақ осы заманда маңызы олардан бір де кем емес болып отыр.

Ақша – осы заманғы адамның саяси және жалпы мәдениетінің бір бөлігіне айналды. Әлемнің қаржы тарихына көз жүгіртсек көне заманнан қазіргі күнге дейін күрделі жолдан өткенін байқауға болады.

Әлемде ақшаны әлеуметтік санат, адамдар арасындағы экономикалық қарым-қатынастың байланысын қамтамасыз етуші негізгі эквивалент ретінде қарастырамыз. Ежелден қаржы-қаражат, ақшаның философиясы бір-біріне қарама-қарсы екі пікірден тұрады. Ақша, адамды теріс жолға түсіріп, рухани аздыруға дейін апарады десе, енді бірі ақша бүкіл адамзат өркениетін қозғалысқа келтіретін ең негізгі тетік деп қарастырады. Елдің әл-әуқаты, экономикасы, қаланың көреюі де ақшаға келіп тіреледі. Екі пікірге жүгінсек те айтылар ойы ақиқат. Француз ойшылы ағартушы Жан Жак Руссоның: Сен ұстаған ақша-сенің бостандығыңның құралы, сен өзің қуған ақша-сенің құл болуыңның құралы, -деп айтқан сөзі күні бүгінге дейін өзекті болып тұр.

Өмір сүріп тіршілік ету үшін ақша өте маңызды рөл атқарады. Дін әлемінің пікірінше, оны жақсы көру – зұлымдықтың түп-тамыры. Әскери адамдар үшін ақша – соғыстың байланыс жібі.

Адам, күнкөрісін, тіршілігін дұрыстаймын деп жүріп, қажы-қайратын сарп етеді. Дәл осы себеппен жастар да отбасын құрмай жүр емеспе? Еліміздегі статистикалық мәліметке сүйенсек, 3 миллионнан астам жастар отбасын құрмағанекен. Әлеуметтік сауалнама жүргізілген кезінде үйленбеудің себебін материалдық жағдайға әкеп тірейді. Өзім қатарлас жастардың, достарымның арасында әлеуметтік сауалнама жүргізу барысында олардың ойынша отбасын құру үшін ең маңызды фактор не болып табылады деген сұраққа жауаптар алынды. Сауалнама нәтижесі мені айтарлықтай қуантты. Себебі, жастардың басым бөлігі, ақшаның маңызды рөл атқаратынын біле тұра, ақшаға өлшенбейтін құндылықтардың барын да айта өтті.

Ал ақша өмірдің мәні делік, неліктен жастар ақшаға мұқтаж? Ақшаның жетіспеушілігінің себебі неде? Мүмкін, жастардың ақшаға деген көзқарастарын өзгерту керек шығар немесе түрлі бағдарлама, жоба арқылы кәсіби біліктілікті, табысты қалай дұрыс жұмсау керектігін үйрету керек шығар. Биылғы Елбасының «Төртінші өнеркәсіптік революция жағдайындағы дамудың жаңа мүмкіндіктер» атты Жолдауында әлемнің төртінші өнеркәсіптік салалардағы терең және қарқынды өзгерістер кезеңіне қадам басып келе жатқандығы, оның негізгі бағыттарының бірі адами капитал екендігі айтылды. Сонымен қатар, жастардың бәсекеге қабілетті маман болуы үшін өнеркәсіптік, әлеуметтік

салалардың сұранысына жауап беретін екі жаңа негіздегі білім беру керектігі алға тартылды. «Серпін-2050» жобасы бойынша техникалық, ауыл шаруашылық, педагогикалық, медициналық сияқты дәстүрлі мамандықтарға даярлауда.

Біз, ақшаны, қазына мен байлықты неге өмірдің, тіршіліктің өзегі дейміз? Себебі, ақша-адамның күнделікті қорегінің эквиваленті. Ақшасыз әлемді көз алдыңызға елестетіп көріңізші. Себебі, адамзат мәдениеті мен өркениетінің даму логикасы осылай болды және осылай бола бермек. Ақша-зат емес, оқоғамдық қатынас. Карл Маркс пен Фридрих Энгельстің пікірінше, ақша-капиталистік қанаудың құралы, ол қатыгез «ақша қарым-қатынастарымен» барлық адами, оның ішінде отбасы ішіндегі де, қарым-қатынастарды алмастырады. Кейін, «Капитал» беттерінде Маркс – ақша қосылған құн өндіретін жұмыскерлердің иесіз қалған адал еңбегінен басқа ештеңе емес, бұл құнды кейін капиталистер иемденеді және өзінің байлық жинауға деген тойымсыз пиғылын қанағаттандыру мақсатымен «заттандырады» деп көрсетуге тырысты [1,29б.]. Ақшалар ертеден адамзаттың пайда болуымен қатар өмір сүріп келеді десе болады. Ақшаға дейін әр уақыттарда және дүниенің түрлі бөліктерінде адамдар айырбас құралы ретінде әр түрлі тауарларды – астық, мал, қымбат тастар және металдарды пайдаланды. Ұзақ уақыттар бойы ақшаның есебінде күміс пен алтын айналымда болды. Алғашқы монеталар біздің дәуірімізге дейінгі VII ғасырда Лидия мемлекетінде құйыла бастады, ал біздің дәуірімізге дейінгі 279-жылы Римде металдың стандартты бөліктері монета деп аталды [2,14б.].

Тауарлық өндіріс пен айналым көлемдерін кеңейту айырбас операцияларының өсуіне әкелді. Толыққұнды ақшалар шектеулі саны және жоғары шығындарына байланысты шаруашылықтың өскелең сұранысын қанағаттандыра алмайды. Алтын өндіру тауар өндірісін қуып жете алмады, ақшаға деген сұранысты қамтамасыз ете алмады, сонымен бірге жоғары құндылығы бар алтын ақшалар құны бойынша аз айналымды қамтамасыз ете алмады. Сондықтан оны өзінің орынбасарларымен (құн белгілері) алмастыру қажеттілігі туындады, олардың номиналды құны оларды өндіруге кеткен еңбектің шынайы құнынан жоғары болады [2,15-16б.]. Демек, тауармен салыстырғанда ақша айналыста тұрақты, мәңгілік болады, айналыс аясынан жүреді. Ақшаны өзен үстінен өткен көпірімен салыстыруға болады, оның әр түрлі жағалауларында сатушылар мен сатып алушылар, сұраныс пен ұсыныс, баға мен еңбекақы орналасқан [2,8б.].

Немістің философы және социологы Георг Зиммель ақшаны құнның нақты формасы ретінде қарастырды. Басқа деңгейде Зиммель мұны ақшаның өзінен емес, әрекет етушілердің «ішкі дүниесіне», жалпы объективті мәдениет сияқты құбылыстардың кең спектріне тигізген ақшаның әсерімен сипаттаған. Тағы бір деңгейде ол ақшаны «айырбас, жеке меншік, ашкөздік, экстраваганттық, арсыздық, жеке тәуелсіздік, өмір стилі, мәдениет, тұлғаның құндылықтары» сияқты өмірдің басқа компоненттерімен байланысқан ерекше құбылыс ретінде талдады. Жалпылай келе, Зиммель ақшаны «өмірдің бар жиынтығын түсінуге септігі бар ерекше компоненті» деп тұжырымдады.

Ақша философиясының Карл Маркс еңбектерімен ортақ тұстары көп. Маркс сияқты Зиммель де капитализмге, ақша экономикасы туындататын мәселелерге зейін қойды. Алайда осындай ортақ тұстарға қарамастан, бір-бірінен айырмашылықтары таңғаларлық. Мысалы, Зиммель өз заманының экономикалық мәселелерін жалпы мәдени мәселесінің ерекше көрінісі, объективті және субъективті мәдениеттің алшақтауы деп қарастырған. Маркс үшін бұл мәселелер капитализмге тән, бірақ Зиммель үшін олар тұлғаның объективті мәдениет алдындағы қауқарсыздығы-жалпыға ортақ трагедияның бір бөлшегі болған.

Маркс талдауы тарихи ерекшелікке ие болса, Зиммельдің талдауы адамзат тарихы ағымындағы мәңгілік шындықтарды айқындауға бағытталған. Фрисбидің айтуынша: «Оның «Ақша философиясында»...жетіспейтіні...бұл ақша қарым-қатынасының тарихи әлеуметтануы». Шын мәнінде, Зиммель социализм «Ақша философиясында» талқыланған мәселелерді шешудің орнына оларды өршітеді деп есептеген. Ақша философиясы ақшаның жалпы формаларын және құндылықтарды талқылаудан басталады. Кейін келе ақшаның әрекет етушілердің «ішкі әлемі» мен жалпы мәдениетке әсер етуіне ұласады [3,189б.].

Жер біздің әр нәрсеге байыппен қарап, саламатты өмір сүруімізді қалайды. Бірақ соған қарамастан материализмнің деңгейі артуда. Дегенмен дәулетті елдерде экономикалық өсудің адамдарды қанағаттандыра алмауы таңғаларлық. Тұтыну мүмкіндігінің көп болуы, шынымен, «жақсы өмір сүруге» ықпал ете ме? Материалдық әл-ауқатты жақсарту психологиялық әл-ауқатпен өзара байланысты ма?

Бір жүз отыз екі елде 136 000 адамға жүргізілген бір сауалнамада өмірге қанағаттанудың қаржылық табыспен бірге өзгеретіні анықталды. Көбірек табыс табатындар аз табыстыларға қарағанда өмірлеріне айтарлықтай қанағаттанатынын айтқан.

Алайда, қуаныш, бақыт және субъективті әл-ауқат секілді позитивті сезімдердің ақшаға тәуелділігі азырақ және өзін қадірлі сезіну, өз өміріне өзі ие болу, жақын достар мен отбасының болуы секілді факторларға тәуелділігі көбірек. Сауалнаманы жүргізген негізгі зерттеуші өз сұхбатында ақша туралы: «Ақша қанағаттандырады, бірақ өзінді жақсы сезінуге көмектесе алмайды. Позитивті сезімдерге ақшаның ықпалы аз, оған көбіне адамдардың күнделікті істейтін істері әсер етеді», -деген.

Бір зерттеуші адам материалдық мақсаттарды көбірек көздеген сайын, тіршілікте қанағаты мен бақыты азая түседі деген қорытындыға келген. Тағы бір зерттеу кірісі жоғары адамдардың өмірі қарбалас болып, демалуға аз уақыт бөлетінін анықтаған. Жоғары кірісті адамдар салыстырмалы түрде уақытының көп бөлігін бақытқа байланысты әрекеттерге емес, күйзелісі көп әрекеттерге бөледі [4,387-388б.].

Шын мәнінде, кәсіпорынның аман қалуы үшін капитал қажет; жеткілікті қаржыландыру болмауына байланысты бизнесте түрлі сәтсіздіктер болып жатады. Алайда ақша-сәтсіздіктен сақтайтын жалғыз қорған емес. Жеткілікті қаржыландырудың болмауы – көбінесе басқа мәселелердің: басқарушылық

қабілеттің, қаржылық сауаттың жетіспеуі, мардымсыз (жеткіліксіз) инвестиция, жоспарлаудың кемшіліктері және т.б көрсеткіші. Көптеген табысты кәсіпкерлер ақша жетіспеушілігін жеңіп шығып, венчур бастады. Ондай кәсіпкерлер үшін ақша-мақсат емес, ресурс қана.

XVI ғасырдың басында (1516 ж.) утопиялық социализмнің негізін қалаушы Томас Моор өзінің «Жаңа Утопия аралы және мемлекеттің үздік құрылымы туралы алтын кітап» деген еңбегінде: «Алдау, ұрлау, тонау...кісі өлтіру заң тәртібімен қатаң жазаланатынын кім білмейді, әйтсе де бұл жөнінде алдын ала ескертілмеу мүмкіндігі бар жерде алдымен ақша құрымай, олар да жоғалмайды, сонымен бірге, ақшаның жоғалуына байланысты адамдардың алаңдаушылығы, қайғысы, қиыншылықтары және ұйқысыз түндері де ұмтылар еді. Егер ақша адам өмірінен алыстатылатын болса, онда тіпті ақша қажеттілінен туған кедейліктің өзі де жойылар еді» деген болатын.

Ол аздай Т.Моор тағы былай деді: «Қай жерде болсын барлық нәрсені ақша өлшемімен өлшейтін болса, онда ол жерде мемлекеттік істердің табысты және дұрыс ағысының болуы мүмкін емес»

XIX ғ. Социал утопистері – Прудон, Оуэн, Грей және басқалар ақшаға теріс көзқараста болды. Прудон тауар өндірісін сақтай отырып, ақшаны жоюдың жобасын ұсынды және оны дәлелдемек болды.

Мұндай ойлар Ресейде де айтылды. Қазан революциясынан (1917) кейін, азамат соғысы жылдарында ақшаның құнсыздануы байқала бастаған кезде ақшаны жою сәті келеді, яғни тарихтың өзі осыған алып келді деген тұжырымдар пайда бола бастады. Керек десеңіз ауыл шаруашылық өнімдерін өнеркәсіп өнімдеріне тікелей айырбастауды ұйымдастыруға тырысты. Шындығында, оның бәрі сәтсіз аяқталды. С.Г. Струмилин ақшаның орнына еңбек бірліктері-тредаларды, ал ағылшын экономисі Смит Фальтнер энергетикалық бірліктерді –энедаларды пайдалануды ұсынды.

Осыған байланысты К.Маркс былай дейді: ақшаларды жоя отырып, біз қоғамдық дамудың ең жоғарғы сатысында (коммунизмде) болуымыз мүмкін немесе ең төменгі сатыға (алғашқы қауымдық құрылысқа) қайта оралар едік. Қанша дегенмен де коммунизм-ол қиял, сондықтан да ақша болған, олар бар және бола береді [5,12-13б.].

Расында ақша ең басты мақсатқа айналған қоғамда бірқатар теріс құбылыстар туындайды, солардың ішіндегі ең басты екеуі –арсыздық етек алып, әбден ығыр қылатын сүренсіз қарым-қатынастың пайда болуы. Әлеуметтік өмірдің ең жоғарғы және ең төменгі аспектілері сатылып, бәрі бір ортақ мән-ақшаға келіп тірелгенде, арсыздық өрши түседі. Барлығын осылай бір қорытындыға әкеп теңестіру «қарым-қабынастағы барлық нәрсенің құны бар, нарықта барлығын сатуға және сатып алуға болады» деген арсыздыққа әкеп соғады. Қысқаша айтқанда, ақша-эстетиканың абсолютті жауы, ол барлығын формасыздыққа және тек сандық құбылыстарға әкеп тірейді.

Осы тұста, Зиммель бөліп көрсеткен ақшаның жағымсыз әсерлерін ұсынсам:

1. Адамдар жеке тұлғамен қарым-қатынас құрғанның орнына, біз тек позициялармен қарым-қатынасқа түсеміз-тасымалдаушы, наубайханашы және

т.б –осы лауазымды кім атқаратыны ескерілмейді. Яғни, осыған байланысты мәселе-ақша экономикасының жеке еркіндікке әсер етуі. Ақша экономикасы жеке тұлғаны билеп-төстеуге барынша жол ашады.

2. Ақша экономикасының тағы бір ықпалы- ақшаның адам өмірінің стиліне әсері. Мысалы, ақша экономикасы басым қоғамда барлығын себеп-салдар байланысына әкеп тіреу үрдісі байқалады, олар эмоциялы емес, интеллектуалды қабылдануы мүмкін. Осыған байланысты Зиммель замануи әлемді «есептеуші кейіпкер» деп атаған. Ақша экономикасына сай келетін зияткерліктің ерекше формасы- математикалық ойлау әдісі. Бұл,өз кезегінде, әлеуметтік әлемдегі сапалық емес, сандық факторларға баса назар аудару үрдісімен байланысты.

Мұндай сәйкессіздік қарқынды өсуде. Күн сайын объективті мәдениет байлығы артып келеді, алайда жеке ақыл өзінің даму формасы мен мазмұнын тек сол мәдениеттен алшақтап, оны баяулату арқылы байыта алады. Барлығымыз байыған жақсы, бірақ Абай атамыз айтпақшы «Қалта байығаннан бұрын рухани байып жетілуді кемітіп алмайық жастар».

#### **Пайдаланған әдебиеттер тізімі:**

1. Ақша, несие, банктер: Оқулық / Жалпы редакциясын басқарған Ғ.С. Сейітқасымов. – Алматы: Экономика, 2001. -466 б.
2. Ритцер Д., Степницки Д. Әлеуметтану теориясы. 10-басылым.- Алматы: «Ұлттық аударма бюросы» қоғамдық қоры, 2018.-856б.
3. Шульц Д.П., Шульц С.Э. Қазіргі психология тарихы. 11-басылым. Алматы: Ұлттық аударма бюросы.-2018 жыл. 448 б.
4. Сейітқасымов Ғ.С. Ақша, несие, банктер: Оқулық. –Алматы: Экономика, 2005. -416б.

*Ғылыми жетекшіі: ф.ғ.к.,доцент Нұрмұхаметова К.Ш*

**БЕКТУРГАНОВА А.А.  
(ШЫМКЕНТ, ҚАЗАҚСТАН)**

### **ҚАЗАҚСТАН РЕСПУБЛИКАСЫНЫҢ ТҰҢҒЫШ ПРЕЗИДЕНТІ - ЕЛБАСЫ Н.Ә.НАЗАРБАЕВТЫҢ ҚҰҚЫҚТЫҚ МЕМЛЕКЕТТІ ҚАЛЫПТАСТЫРУ МЕН НЫҒАЙТУДАҒЫ РӨЛІ**

Қазақстан Республикасы өз тәуелсіздігіне ие болғанына көп уақыт болған жоқ. Дегенмен, осы қысқа мерзімді тарихи тұрғыдан алып қарағанда, елімізде болып жатқан түбегейлі өзгерістердің нәтижелері бәрімізге толық көрінеді деп айтуға болады.

Қазақ халқының сан ғасырлық тарихи және көп азап көрген тағдырында бірінші рет біздің атабабаларымыздың ғасырлар бойы армандаған ұлы мақсаты жүзеге асқан сияқты. Әлем картасында Қазақстан атты тәуелсіз мемлекет пайда болды. Мемлекеттіліктің барлық саяси институттары құрылып, экономика нарықтық жолға түсті. Осы жолда біз еркін демократиялық қоғамды

дамытудың жедел бағытын жария ете отырып, тәуелсіз Отанымызда батыстық өркениеттің жемісі болып табылатын құқықтық мемлекетті қалыптастыру қажеттілігін қолға алдық.

Қазіргі күнде баршамыз еліміздегі демократияландыруды жеделдету үшін тұрақтылықты, құқықтық мемлекетті және қоғамдық келісімді сақтаудың қаншалықты маңызды екенін жақсы түсінеміз. Қоғамдық тұрақтылық, заңның үстемдігі, ұлтаралық және конфессияаралық келісім, сондай-ақ Қазақстанның жаңа геосаяси рөлі мен жауапкершілігі демократиялық өзгерістердің тиімділігінің кепіліне, оның басты өлшемдеріне айналмақ. Осы тұрғыдан келгенде біздің мемлекетіміз өскелең уақыт талабын тереңнен ұғынып, демократиялық кезеңдердің жаңа көкжиектеріне зерделі таныммен бет бұрды деуге негіз бар. Оның белгілі көрсеткіштерінің бірі құқықтық мемлекет болып табылады.

Құқықтық мемлекеттің нақты-тарихи қалыптасу тәжірибесі мен дамуы әлеуметтік-экономикалық және саяси деңгейімен, қоғамдық құқық сезіне алушылығымен, ұлттық және тарихи салт-дәстүрлермен анықталады. Мұндай жағдайлардың бірі — аталған мемлекеттің бар болуы.

Құқықтық мемлекет саяси билікті ұйымдастырудың формасы ретінде қоғамдық өмірдің барлық салаларында құқықтың үстемдігі принципімен аса күрделі ұштасуына, биліктің бөлінуіне, бүкіл мемлекеттік механизмнің құқықпен байланыстылығына, заңдардың үстемдігіне, заңдылықтың жүзеге асуына, халық егемендігінің қамтамасыз етілуіне, азаматтардың құқықтыры мен бостандықтарының, ар-абыройларының сақталу кепілдігіне, қоғамның және мемлекеттің мүдделеріне, жалпы азаматтық құндылықтарды және әлемдік тәжірибені есепке алуға негізделеді.

Құқықтық мемлекет құру жолында Қазақстан Республикасының Президентінің 2007 жылғы Қазақстан халқына арнаған жолдауында жаңа кезеңнің ығына қарай саяси және әкімшілік жүйелерді дамыту қажеттілігі туралы айтылған. Мұнда саяси жүйені дамыту, жаңа кезеңдегі негізгі міндет жалпыға танылған демократиялық құндылықтар мен өзіміздің көп ұлтты және көп конфессиялы қоғамымыздың дәстүрлі үйлесімді ұштасатын ашық, демократиялық және құқықтық мемлекет негіздерін одан әрі нығайта беруі талап етіледі деп көрсетілген.

Осы мәселені ескере отырып, әлемдегі бәсекеге барынша қабілетті елу елдің қатарына кіру мақсатында, ұлттың ұлы идеясын ұстанып отырған мемлекетіміздің өмірінде, құқықтық мемлекетті құру жолында саяси реформалар ерекше орын алады деген пікір баршылық. Сонымен қатар құқықтық мемлекет проблемаларымен айналысып жүрген ғалымдар, мысалы, белгілі заңгерлер мен саясаттанушылар, ең алдымен құқықтық мемлекеттің түсінігіне, оның принциптеріне, заңдылықтарына басты назарларын аударады. Бұл жолда, әрине, құқықтық мемлекет жайындағы теориялық концепцияларды және саяси-құқықтық ойларды ескермей болмайды.

Жалпы зерттеушілердің көбісі құқықтық мемлекет — ол жаңа уақыттың жемісі деп тұжырымдайды. Тарих белгілегендей, не көне, не орта ғасырларда

құқықтық мемлекеттің көріністері болған жоқ. Бірақ кейбір қоғамтанушылар құқықтық мемлекет туралы ойлардың түптамасы ежелгі дәуірге кетеді дейді.

Мысалы, мемлекет пен құқықтың келіскен әрекеттестігін іздеу моделі ертедегі Қытай легистердің назарында болғаны белгілі. Ал сонау антикалық кезеңнің әйгілі философы Платон өзінің «Заңдар» деген еңбегінде келесі ойға келгені анық: «Мен заңында күші жоқ және біреудің билігінде болатын мемлекетті таяуда күйрейді деп ойлаймын».

Осы орайда тәуелсіздігін алып, Қазақстандық құқықтық мемлекетті қалыптастырып, нығайтудағы Елбасының рөлі ерекше. Тәуелсіздік алғаннан кейін өз құқықтық жүйесін қалыптастыруы қажет болған Қазақстан үшін заң үстемдігін қамтамасыз ету оңай болмады. Қаншама заңдар, кодекстер мен құқықтық актілер қабылданып елдегі заңдылықты қамтамасыз ету үшін қызмет етті. Заң шығару жүйесін қалыптастыру, оны орындау мәселесін қамтамасыз ету де өз алдына үлкен зерттеуді қажет ететін тақырып.

Тәуелсіздікті алған соң 1993ж ҚР Конституциясын қабылдады, 1995ж қайта өзгертті. Құқықтық мемлекетті қалыптастыру мен нығайтудың заңды айғағы осы Конституциялардан басталады. Себебі осы мемлекет үшін маңызды актіде біз заң үстемдігін қазық ретінде қағып, адам және адам өмірі мен оның бостандығы негізгі құндылық деп бекіттік.

Зерттеушілер құқықтық мемлекет негізгі принциптеріне, біріншіден, қоғам ішінде адамның өзінің құқықтары мен міндеттерін жатқызады. Құқықтық мемлекеттің қалыптасуы және қоғамдық өмірінің барлық салаларын табанды түрде демократияландыруымен тығыз байланысты. Бұл жолда мынадай нақты талаптар қажет: өркениетті заңдылық принципін сақтау, оларды нығайту және бұзбау, құқықты құрметтеу. Ол үшін қоғамның жалпы мәдениеттілігін, әсіресе құқықтық мәдениеттілігін көтеру қажет.

Осы тұрғыдан алғанда біздің мемлекетімізде атқарылатын жұмыстар жетерлік. Олардың ішінде ең негізгісі — ол 1995 жылы қабылданған Конституция. Ол қабылданғаннан кейін Қазақстан өзінің одан әрі даму жолын түпкілікті таңдап алды. Бүкіл халықтық референдумда қабылданған осы Негізгі Заң, шын мәнінде, қоғамдық келісімге айналды. Сол бойынша өкімет Қазақстанды демократиялық, зайырлы, құқықтық және әлеуметтік мемлекетке айналдыруды өзіне басты міндет етіп алды, ал азаматтар Конституцияны және еліміздің заңдарын бұлжытпай орындауға жауапкершілікті өз мойындарына қабыл етті. Осындай өзара міндеткерлік қоғам мемлекеттің одан әрі нәтижелі дамуына тиянақты негіз қалыптастырады және біздің болашаққа сеніммен қарауымызға мүмкіндік береді.

Бұл мәселеге байланысты Қазақстан Республикасының Президенті Нұрсұлтан Назарбаев өзінің 2008 жылғы Қазақстан халқына арналған жолдауында еліміздегі қазіргі қоғамдық-саяси жағдайларды сипаттай отырып, былай деген: «Демократиялық дамудың жалпыға бірдей танылған заңдылықтары мен біздің қоғамымыздың дәстүрлерін үйлестіре отырып, біз одан әрі де саяси жүйеде мемлекеттік құрылыстың қазақстандық моделін жетілдіру жолымен жүре беретін боламыз. Әлемдік тәжірибе дәлелдегендей, құқықтық мемлекет қалыптастырудың алғы шарттарының бірі — азаматтық

қоғам институттарының болуы. Ал ол демократияның даму деңгейімен тура пропорционалды. Қазақстан Республикасында азаматтық қоғамды қалыптастыру мен дамыту республикадағы демократияландыру процесін одан әрі тереңдетуге жол ашады.

Қазақстандағы азаматтық қоғамның қалыптасуы қоғам өмірін демократияландыру мен құқықтық мемлекет қалыптасуының алғы шарты екенін ескерсек, оны мемлекеттік саясат деңгейінде көтеретін уақыт келген сияқты. Бұл кезекте Президент жанындағы Демократия және азаматтық қоғам мәселелері жөніндегі ұлттық комиссияның орны ерекше деген пікір баршылық. Зерттеушілердің айтуы бойынша: «Оның өкілеттілігін кеңейтіп, азаматтық қоғамды қалыптастыру мен оның институттарын шынайы дамыту мемлекеттік саясаттың бір бұтағына айналуы тиіс. Мұндай кешенді іс-шаралар тәуелсіз Қазақстан Республикасының Ата Заңда көрсетілген мұратқа сай құқықтық мемлекет жолында дамуына игі ықпалын тигізері хақ».

Құқықтық мемлекет адамның әділ, құқықтық, тең демократияшыл өлшем бірліктері болып табылады. Құқықтық мемлекеттің теориялық және практикалық маңызды мақсаты көпшіліктің және жеке адамның теңдігі мен бостандықтарын мойындаумен және оған кепілдік беруімен анықталады. Елімізде құқықтық-демократиялық принциптері бұрмалануына жол бермеу үшін саяси және құқықтық механизмдер қажет. Құқықтық мемлекет механизмдердің ерекшелігі, оның барлық құрылымдық бөлімдері мен элементтері өздерінің мақсаттық тағайындалуымен биліктің бөліну принципіне байланысты қызмет етуде. Бұл деңгейде мына мәселелер орындалу қажет деп есептейміз:

- меншіктің барлық түріне жол ашу;
- екі жақты келісімге негізделген әкімшілік бұйрықтарды келісім-шарттармен ауыстыру;
- «тыйым салынбағанның бәріне де рұқсат» принципті басшылыққа алу;
- айырбас мінез-құлық эквивалентін қамтамасыз ету;
- тең құқықтық бекіту және партнер таңдау кезіндегі адалдық;
- ынта мен тапқырлыққа шек қоймау.

Сонымен қатар құқықтық мемлекет еркіндік пен әл-ауқатты қамтамасыз ететін, азаматтық қоғам мен экономика қажеттіліктерін іске асыратын мемлекет болғандықтан, оның негізгі принциптерін сақтау қажет деп ойлаймыз.

Қазіргі Қазақстанда құқықтық мемлекеттің құрылуымен байланысты аса маңызды мәселелердің бірі ретінде заң шығарушылықтың дамуы мен жетілуін қарастыру керек. Соңғы уақытта біздің мемлекеттің демократиялық-құқықтық мемлекет ретінде дамуына негіз тудыратын көптеген заң шығарушылық актілері қабылданғаны белгілі.

Бірінші Парламент 1990 жыл сәуірінен 1993 жыл желтоқсанына дейін қызмет жасаған он екінші шақырылымдағы Жоғарғы Кеңес, яғни Қазақстан Республикасының алғашқы заң шығару органы, өзінің дербес қызметін экстремалдық жағдайда бастағаны белгілі. Уақыт тығыздығы мен оның заң шығарушылық тәжірибесінің аздығы қабылданған заңдар сапасына әсер етпей қоймайды. Олардың арасында мемлекеттік құрылысқа қатысты заңдардың



орны ерекше. Бұл, әрине, түсінікті, қандай болмасын тәуелсіздік алған жас Республика өзінің мемлекетінің құқықтық негіздерін қалыптастырғысы келеді.

Біздің еліміз егемендікке қол жеткізу жолында бірінші кезекте Президент лауазымын енгізу, Республика Президенті сайлау туралы, Мемлекет тәуелсіздігі туралы Декларация, Республиканың жаңа атауы, жаңа мемлекеттің рәміздері туралы заңдарды дайындап, қабылдады. Дәл осы уақыттан ұлттық қауіпсіздікті қамтамасыз ету, азаматтардың құқықтық мемлекет бостандығына шынайы кепілдік беру, демократиялық қоғам мен құқықтық мемлекет құруды шындыққа айналдыру жолындағы жаңа кезең басталды деп есептейді еліміздің белгілі заңгері Қ.Мами [1].

Қазақстан заңнамасы үшін көптеген құқықтық салалары тіптен жаңа болғанына көзіміз жетуде. Біздің мемлекетіміз тәуелсіздік алғаннан бері көптеген заң актілерін талдау арқылы негізге көшіп, оны кеңістік заңдармен салыстырғанда өзгеше әлеуметтік-саяси жүйеге негізделуі көрінеді. Құқықтық жолды таңдаған қандайда да бір мемлекет болмасын, оның басты көрсеткіші заңдылықты мойындау, заңды қатаң ұстауды талап етеді. Біздің қоғамымызда құқықтық бағдар халықтың сайланған Парламенттің қабылдаған заңдары арқылы қалыптасады және сол арқылы бар мемлекеттік істер жүзеге асады. Сондықтан Парламент заң шығарушы қызметін жетілдіру керек. Заң шығарушы қызмет парламенттік депутаттың қызметтілігі мен кәсібилігі, біліктілігінен тікелей тәуелді. Парламенттік қызметіне ашықтық пен сабақтастық қажет деген пікірмен келісуге болады. Жалпы, әділ бәсекелестік сайлау принциптері негізінде қалыптастырылған парламенттік қызмет құқықтық мемлекеттің белгісі болып табылады.

Қазақстандағы құқықтық мемлекет құру жолында кейінгі уақытта тәуелсіз мемлекетіміздің барлық салаларын қамтитын көп заңдар, заңнамалық актілер, заңдық күші бар Президентік жарлықтар қабылданғаны туралы айтылған болатын. Еліміздің Конституциясында құқықтық мемлекет құру стратегиясы күн тәртібіне қойылғаны да белгілі. Бірақ құқықтық мемлекеттің қалыптасуы ісінде біздің қоғам үшін елеулі қайшылықтар да баршылық. Ол басқару элитаның өкілдері мен қатардағы өзінің заңды бұзуға немесе орындамауға жол беретіндігі. Көбінесе батыстық стандарттарға ұмтылу, ұлттық дәстүрден қол үзу, құқықтық мәдениеттің төмендігі деп есептеуге болады.

Конституцияда көрсетілгендей, лауазымды тұлғалардың заңды шешімдерін орындау, барлық құрылымдарды құрметтеу мен іске асыруы демократиялық мемлекеттің ажырамас бөлігі екендігі белгілі. Осыған байланысты тұлғаның мемлекет алдындағы жауапкершілігі де дәл осы құқықтық бастамаларға негізделуі тиісті. Сонымен бірге мемлекеттік мәжбүрлеуді қолдану құқықтық сипатта болудың шарты — ол тұлғаның бостандығын бұзбау және оның жасалған құқық бұзушылықтың ауырлығына сай болуы. Мемлекет пен тұлғаның арасындағы қарым-қатынастар өзара жауапкершіліктің негізінде жүзеге асырылуы тиіс. Осы мәселелерді шешу үшін, жоғарыда көрсетілгендей, біздің елімізде біраз заңдар қабылданғаны мәлім. Оның ішінде Мемлекеттік егемендік туралы Декларацияда, Мемлекеттік тәуелсіздік туралы Заңда, 1993 жылғы Конституцияда Қазақстан халқының

құқықтық мемлекет құруға бекем бел байлап отырғаны баяндалса, 1995 жылғы Конституцияда Қазақстан мемлекеті құқықтық мемлекет ретінде айқындалды және сол кезден бастап елімізде құқықтық мемлекет құруына жол толық ашылды деп есептеуге болады. Сонымен қатар 2007 жылы мамыр айында еліміздің Ата Заңына енгізілген өзгерістер осы жолдан тайынбауымызды көрсетеді.

Жалпы алғанда, Конституция қоғамдық қатынастардың базалық, түпкі негіздерін реттей отырып, толыққанды тепе-теңдік механизмін қалыптастырады. Қазақстан Республикасының Конституциясы бойынша мемлекеттік билік біртұтас, оның заң шығарушылық, атқарушылық және сот билігі тармақтарына бөліну және тепе-теңдік жүйесін пайдалану арқылы өзара байланыс жасау принципіне сәйкес Конституциямен, заңдардың негізінде жүзеге асырылатындығы атап көрсетілген. Бұл биліктің әр тармақтарының өз құзыреті бар екендігін және оның шегінен шығуға болмайтындығын білдіреді. Тәуелсіз, егемен Қазақстанның қоғамдық-саяси ерекшеліктерін ескере отырып, республикада құқықтық мемлекеттің көрінісі болу үшін биліктің бөліну принципін барынша нығайту қажеттілігі туындайды деген ойдамыз.

Құқықтық мемлекетті қалыптастыру сатысында ғана емес дамыту үшін де Елбасымыздың қосқан үлесі зор. Жыл сайын елге жолдайтын Жолдауларында Елбасы құқықтық саясаттың дамытуымыз тиіс басым бағыттарын атап, оның дамуына жағдай жасауда. Соның дәлелі Қазақстан Республикасы Президентінің 2009 жылғы 24 тамыздағы Қазақстан Республикасының 2010 жылдан 2020 жылға дейінгі кезеңге арналған құқықтық саясат тұжырымдамасы туралы N 858 Жарлығы[2]

2002 жылы қабылданған Қазақстан Республикасының Құқықтық саясат тұжырымдамасы елдің 2010 жылға дейінгі кезеңге арналған құқықтық жүйесі дамуының негізгі бағыттарын айқындады. Өткен жылдары мемлекеттік және қоғамдық институттардың қарыштап дамуына ықпал ететін, Қазақстанның орнықты әлеуметтік-экономикалық дамуын қамтамасыз ететін бір қатар аса маңызды заңнамалық актілер қабылданды.

Тұжырымдаманы іске асырудың басты қорытындылары ұлттық заңнаманың негізгі салаларының (конституциялық, әкімшілік, азаматтық, банктік, салық, қаржы, кеден, экологиялық, қылмыстық, қылмыстық-іс жүргізу, қылмыстық-атқарушылық заңнама) айтарлықтай жаңаруы болды.

Жаңа кодификациялық актілер: 2003 жылы - Орман, Жер, Кеден, Су кодекстері; 2007 жылы - Еңбек, Экологиялық кодекстер; 2008 жылы - Бюджет, Салық кодекстері әзірленіп, қабылданды.

Мемлекет норма түзушілік процесін жаңа сапалы деңгейге көтеруге мүмкіндік беретін, олардың қатарында: заң жобалары қызметін перспективті жоспарлау; нормативтік құқықтық актілер жобаларына ғылыми (құқықтық, сыбайлас, жемқорлыққа қарсы, криминологиялық және басқалар) сараптамалар енгізу, қабылданатын заңдарды толық қаржылық қамтамасыз ету процестері бар, шаралар қабылдады.

«Ұлт жоспары – бес институционалдық реформа: 100 нақты қадам» атты Жолдауында да «Заңның үстемдігін қамтамасыз ету» атты үлкен тарауын құқықтық мемлекетті дамыту бағытына арнады [3].

10 қаңтар 2018 жылғы Қазақстан Республикасының Президенті Н. Назарбаевтың «Төртінші өнеркәсіптік революция жағдайындағы дамудың жаңа мүмкіндіктері» атты Қазақстан халқына Жолдауына сәйкес, Сот және құқық қорғау жүйелерін институционалды тұрғыдан өзгерту жүзеге асырылуда.

Заңнамаға қылмыстық процестегі азаматтардың құқықтарын қорғау ісін күшейтуді, оның әсіре қатандығын бәсеңдетуді көздейтін нормалар енгізілді.

Адвокаттардың құқықтары мен сотқа дейінгі сатыдағы сот бақылауының аясы кеңейді. Құқық қорғау органдарының өкілеттігі мен жауапкершілік шегі айқындалды [4].

Азаматтардың конституциялық құқықтарына кепілдікті нығайту, құқық үстемдігін қамтамасыз ету, құқық қорғау қызметін ізгілендіру жұмыстарын жалғастыру қажет. Қоғамдық тәртіпті сақтау және қауіпсіздікті қамтамасыз ету саласында көшелерде және адам көп жиналатын қоғамдық орындарда бейнебақылау жүргізетін, азаматтарды анықтайтын және жол қозғалысын қадағалайтын интеллектуалды жүйелерді белсенді түрде енгізу керек екені көрсетілді.

Әрине, қазіргі Қазақстан қоғамына идеалды құқықтық мемлекеттің түріне жету әлі алысырақ, бірақ осы бағытқа қарай жылжу қажеттілігі айқын. Осыған байланысты сот реформаның жүзеге асырудың және құқықты, Конституцияның заңдылықты және елде құқықтану тәртіптің күшті қорғаушысы болатын сот жүйесін қалыптастырудың маңыздылығын арттыра отырып, заң шығарушы және атқарушы биліктің өзара қарым-қатынас шиеліністі бәсеңдетіп, өзара әрекетін үйлестіру мүмкіндігін күшейту қажет дейміз.

#### **Әдебиеттер тізімі:**

1. Мами Қ. Құқықтық реформалардың кезеңдері мен кемшілігі // Тураби. — 2003. — № 6. — 12-б.

2. Қазақстан Республикасы Президентінің 24.08.2009ж Қазақстан Республикасының 2010 жылдан 2020 жылға дейінгі кезеңге арналған құқықтық саясат тұжырымдамасы туралы N 858 Жарлығы.

3. «Ұлт жоспары – бес институционалдық реформа: 100 нақты қадам» 2016ж.

4. 10.01.2018 жылғы Қазақстан Республикасының Президенті Н. Назарбаевтың «Төртінші өнеркәсіптік революция жағдайындағы дамудың жаңа мүмкіндіктері» атты Қазақстан халқына Жолдауы.

*Ғылыми жетекші: Орынтаев Жамбыл Қылуәтұлы з.ғ.к., қауымдастырылған профессор*

## **СПОСОБЫ ОККАЗИОНАЛЬНОГО СЛОВООБРАЗОВАНИЯ В ШКОЛЬНОМ ИЗУЧЕНИИ**

В обществе за последние двадцать-тридцать лет произошли значительные перемены, которые затронули и язык. На смену «осторожно-чистой, сверхправильной речи времен тоталитаризма» [1, с. 23] пришел раскрепостившийся язык нового времени. Окказиональное словотворчество стало отражением тех социокультурных, информационных перемен, которые произошли в обществе. Конец XX в. - начало XXI в. называют «веком окказионализмов» [2, с. 34].

Этот «окказиональный бум» как лингвистическое явление может представлять интерес не только для ученых-языковедов, но и для учащихся.

Термин «окказионализм» (от лат. *occasio* - «случай») впервые ввел в русистику Н.И. Фельдман [3, с.65]. Сегодня в лингвистической литературе можно встретить огромное количество определений данного явления. Но как бы ни называли исследователи этот языковой пласт, все отмечают наличие целого ряда специфических признаков, отграничивающих окказионализмы от канонических слов. Наиболее существенными из этих критериев, на наш взгляд, являются признаки, выделенные А.Г. Лыковым: 1) принадлежность к речи, 2) творимость (невоспроизводимость), 3) словообразовательная производность, 4) ненормативность, 5) функциональная одноразовость, 6) экспрессивность, 7) номинативная факультативность, 8) синхронно-диахронная диффузность и индивидуальная принадлежность [4, с.11].

В художественной литературе окказионализмы служат выражению идей произведения, придавая оригинальность, своеобразие, выразительность и яркую индивидуальность авторскому стилю. Они функционируют в определенном контексте и обычно не становятся достоянием языка. Примеров окказионального словообразования достаточно и в классических, и в современных текстах. Так, у А.С. Пушкина встречаем такие авторские слова: огончарован, кюхельбекерство, широкошумные дубровы, у М.Ю. Лермонтова - звучно-мерные шаги, у Ф. И. Тютчева - громокипящий кубок. С.А. Есенин «изобретает» слова пенность, звонный, В.В. Маяковский – многоэтажиться, фигуриять, стихачество, пианинить, легендарь, громадьё и др. Интересны примеры окказионального словообразования у современных казахстанских русскоязычных поэтов. В стихотворных текстах Е. Жумагулова органично существуют такие слова, как челодой, моловек, ерболь и др.

Примеры окказионального словообразования встречаются и в публицистических текстах. Например: 1) Символ антиглобалистов - антиглобус (глобус в маске с прорезями) (НТВ, «Намедни», 17.12.2001). 2) Экс-«телекиллер» приехал в Киев и рассказал, что собирается сеять идеи коммунизма («КП», №139, 2004). 3) В Японии началась «татумания» («КП», № 239, 2004). 4) Много развелось сейчас фальшивобилетчиков («АиФ», № 21,

2001).

Наиболее частотны стандартные новообразования, созданные по имеющимся в языке моделям. Выделяют 3 основных стандартных способа создания окказиональных единиц: I. лексико-семантический; II. лексико-синтаксический; III. морфологический.

В пределах школьного изучения целесообразно остановиться на морфологическом способе.

Как известно, основными видами морфологического словообразования являются сложение и аффиксация.

При изучении раздела «Словообразование» я предлагаю задание выполнить словообразовательный анализ окказионализмов. Такая работа способствует развитию интереса к лингвистическому явлению и формированию аналитических навыков учащихся.

Так, акцентируя внимание на сложении как одном из видов морфологического словообразования, можно предложить следующие примеры: смелоликих, зыбку-улыбку, желтострунный, стройно-плечистых, солнцеед, афроремонт. Учащиеся, анализируя окказионализмы, могут оценить и их стилистическую функцию.

Изучая аффиксацию как самый продуктивный способ образования окказионализмов, указываю на 3 основных разновидности аффиксации: 1) приставочный способ, 2) суффиксальный способ, 3) приставочно-суффиксальный способ (редко используемый). Предлагаю школьникам для словообразовательного анализа следующие слова: угадаец, маршрутчик, богатеть, памперсизация, пиццернуть, СНГовский, SMSумься, беззаконец. Выполняя словообразовательный анализ, учащиеся акцентируют внимание на следующих этапах:

- 1) установление производности анализируемого слова;
- 2) выявление производящей основы и аффикса, с помощью которого образована производная основа;
- 3) определение способа словообразования;
- 4) установление модели, на основе которой образовано слово.

Лучше усвоить способы словообразования позволяют лингвистические игры и конкурсы. Приведем примеры возможных заданий для игры.

1. По аналогии с какими словами образованы окказиональные существительные?

- Крупнолесье
- Чипсонос
- Слоноstop

2. Соедините приставку и корень слова:

Приставка

Корень

анти-

заяц

супер-

волк

квази-  
лис

•

Определите значение приставки.

• Придумайте сказку, в которой главным героем будет персонаж, который именуется окказиональным словом.

3. Образуйте от данных слов окказионализмы суффиксальным способом:

Слово

Суффикс

доктор

- есс (а)

директор

магистр

4. Придумайте названия стран от существительных мыло, золото, стекло.

• Как вы думаете, какие люди могут жить в таких странах?

• Расскажите историю о жителях этих стран.

Как показывает практика, подобные языковые конкурсы развивают филологическую креативность учащихся.

Не менее интересным видом работы является наблюдение за авторскими неологизмами в художественных текстах. Это позволяет учащимся обратить внимание на особенности идиостиля писателя, проникнуть в его творческую лабораторию, освоить способы словообразования и понять семантику морфем.

С учащимися среднего звена рассматриваем шуточное стихотворение С.Я. Маршака «Чем болен мальчик?» [5, с.13].

Он лежит в постели,

Дышит еле-еле.

Перед ним на стуле

Капли и пилюли

И с водой,

И без воды,

За едой

И без еды,

Порошки

И банки,

Пузырьки

И склянки.

Доктор выслушал младенца,

А потом и говорит

— Инфлюэнца-симуленца,

Притворенца, лодырит!

Учащиеся находят в тексте стихотворения окказионализмы и определяют, что сложное существительное инфлюэнца-симуленца образовано путем сложения

слова латинского происхождения инфлюэнца (лат. Influentia – влияние, воздействие, проникновение, распространение) и отглагольного существительного, созданного по аналогии с первым словом. Также по аналогии со словом инфлюэнца создано и существительное притворенца, а существительное лодырит сконструировано по подобию медицинских терминов, обозначающих названия болезней: лорингит, тонзилит и др. - от существительного лодырь с помощью суффикса -ит.

Богатый материал для лингвистического анализа представляет собой творчество В. Хлебникова. Можно обратиться к стихотворению «О, рассмейтесь, смехачи!» [6, с.79] и предложить ребятам определить, в соответствии с какими словообразовательными моделями образованы авторские неологизмы:

О, рассмейтесь, смехачи!

О, засмейтесь, смехачи!

Что смеются смехами, что смеяньствуют смеяльно,

О, засмейтесь усмеяльно!

О, рассмешищ надсмеяльных - смех усмейных смехачей!

О, иссмейся рассмеяльно, смех надсмейных смеячей!

Смейево, смейево!

Усмей, осмей, смешики, смешики!

Смеюнчики, смеюнчики.

О, рассмейтесь, смехачи!

О, засмейтесь, смехачи!

В старших классах целесообразно предлагать учащимся научные проекты, посвященные изучению окказионализмов в творчестве того или иного автора.

Приведем примеры окказионализмов в поэтических текстах

Е. Жумагулова.

•

В стихотворении «Чтоб смеялось, трубило в рожок» изобретенное автором слово «цирковный» соединяет две семы: цирк и церковь.

На балконах шампанское пьют,  
а в партере жуют калачи;  
мой ничейный цирковный приют,  
и твои прихожане – ничьи.

В этом контексте и слово «прихожане», называющее людей, посещающих церковь, приобретает второй смысл: прихожане – это люди, приходящие в цирк. Метафорические образы расширяют горизонты смысла поэтического текста: цирк уже воспринимается как мирозданье (здесь и люди, и животные), а прихожане - как существа, пришедшие на время в этот мир. В этом контексте однокоренные лексемы «ничейный» и «ничьи» указывают на безразличие высших сил к миру и людям, его населяющим.

Нередко Е. Жумагулов вводит в текст казахские слова. Автор создает рифмопару караши – хороши; добивается того, что текст становится более ярким, наполняется национальным колоритом:

Мне бытие понятно без ста грамма:

от желтоксана и до караши  
летят года, лишённые стоп-крана.

Все хорошо и все мы хороши. [7]

Названия месяцев на казахском языке, подчиняясь законам русской грамматики, воспринимаются в поэтическом тексте как окказионализмы. В стихотворении «Облетали дворовые вязы...» автор использует новое слово чё. Данный окказионализм произведен с помощью редеривации (обратного словообразования). Этот способ заключается в отсечении префикса, суффикса или флексии.

вопреки и Коранам, и Торам,  
мы сгнием неглубоким по норам,  
а не в небо уйдем, за которым,  
нет в помине ни бога, ни чё... [7]

Отсечение части основы и окончания от слова «черта» усиливает экспрессивный эффект стихотворения.

Тот же способ словообразования использован поэтом и в следующем примере:

то ли юности вправду осталось в обрез  
жумагуль хоть теперь и ерболь  
или вновь снизошла с невысоких небес  
мировая туманная боль [7]

Глагол жумагуль образован от фамилии поэта Жумагулов путем отсечения окончания, а глагол ерболь – бессуффиксным способом от имени Ербол.

В целом окказиональное словообразование таит в себе огромный потенциал, способный увлечь учащихся и стимулировать процесс усвоения лингвистических знаний.

Литература:

1. Костомаров В. Г. Языковой вкус эпохи. Педагогика-пресс, 1994.
2. Земская Е.А. Активные процессы современного словопроизводства. // Русский язык конца XX столетия (1985 -1995). М., 2000.
- 3.Фельдман Н.И. Окказиональные слова и лексикография // Вопросы языкознания. 1957. № 4 . С. 64-73
4. Лыков А.Г. Современная русская лексикология (русское окказиональное слово): учебн. пособ. для ун-тов. –М.: Высшая школа, 1976.- 120 с.
5. Маршак С.Я. Собрание сочинений в восьми томах. Том 1. М.: Худож. лит., 1968.
6. Хлебников Велимир. Я для вас звезда. Стихотворения. Мир поэзии. М: Летопись, 1999.
7. Жумагулов Е. URL: [http://www.arba.ru/blog/erbol\\_zhumagulov/1924](http://www.arba.ru/blog/erbol_zhumagulov/1924)



## ДАРЫНДЫ БАЛАЛАРДЫҢ ШЫҒАРМАШЫЛЫҚ ҚАБІЛЕТІН ДАМУ

Қазақстан Республикасының Президенті Н.Ә.Назарбаевтың Қазақстан халқына арналған Жолдауында: «Біздің болашақтағы жоғары технологиялық және ғылыми қамтымды өндірістері үшін кадрлар қорын жасақтауымыз қажет» [1] деген сөздері бар. Оқушылардың ғылыми зерттеу жұмыстарына қызығуын қалыптастыру, шығармашылық қабілетін дамыту, қазіргі техниканы тиімді пайдалану мәдениетіне тәрбиелеу – мектептің басты бағыттарының бірі.

Оқушының шығармашылық қабілетін ашу, оны алға қарай дамыту үшін ең бастысы оған жағдайлар жасау қажет.

Оқушының дарындылығының дамуы, қабілетінің ашылуы көбінесе мұғалімнің кәсіби біліктілігіне және оның тұлғалық қасиетіне байланысты екені айдан анық.

Көбінесе «дарынды оқушы – бұл жақсы оқитын оқушы» деген пікір қалыптасқан. Белгілі ағылшын психологі П.Торранстың зерттеулері бұл пікірдің мұғалімдер арасында жиі кездесетінін анықтады. Оларға оқуда қиыншылық туғызбайтын, тәртіпті, ұйымшыл, білімді, тұрақты, ұғымтал, өз ойын нақты және түсінікті жеткізе алатын оқушылар көбірек ұнайды. Ал қисынсыз сұрақ қоятын, өз жұмысымен ғана айналысатын, тәуелсіз, көбіне түсініспеушілік туғызатын, қияли, әр нәрсеге көзқарасы бөлек оқушылар ұнамайды. П.Торранстың зерттеулері нақ осы қасиеттер оқушының шығармашылық дарындылығын көрсететін және оның нашар оқитын оқушылардың арасында да аз емес екендігін айқындаған. Сондықтан мұғалімдер осы зерттеулердің нәтижесін есте ұстағаны жөн.

Дарынды оқушымен жұмыстың негізгі мақсаты- олардың шығармашылық жұмыста өзінің қабілетін іске асыруға дайындығын қалыптастыру.

Жалпы «дарындылық» феноменін алғаш зерттеуден бастап-ақ ғылымда екі бір-біріне қарама-қарсы «био» және «социо» бағыттары қалыптасқаны аян. Дарындылықтың негізгі басымды қозғаушы күші тек қана генетикалық нышандар болып табылады деген пікір Ф. Гальтон, Г. Айзенк еңбектерінде айқын көрінген. Екінші бағытты ұстанған ғалымдар негізгі фактор ретінде қоршаған ортаны қарастырған. Ал қазіргі таңда А.Т. Асмолов негіздеген ұстаным әлдеқайда өміршең екендігін дәлелдеп отыр. Л.С. Выготскийдің теориясын негізге алған бұл бағыт «дарындылықты» білімді өз бетінше игеру, ашу, жаңа жағдайда көшіре білу, мәселені мақсатты шешу, бір сөзбен айтқанда, «интеллектуалды дарындылық» ретінде зерттейді.

Педагогикалық энциклопедияда: «Дарындылық дегеніміз – адамдардың қабілеттерін жете жақсы дамуының жоғары сатысы», - деп атап көрсетіледі. Осы қабілеттілік арқылы адамдар көптеген жақсы жетістіктерге жете алады. Дарындылық – сапалы қабілеттердің өзіндік бірлесуі: оның арқасында іс-әрекет жақсарады.

Ерекше зейінділік, күрделі де терең ақыл –ой жұмысына әрқашанда әзір тұру еңбекке ұмтылудың табандылыққа ұласуы, демалыспен есептеспей, қажымай талмай еңбек ету – дарынды балалардың басты ерекшеліктері. Оларды баулып, қамқорлыққа алу баршамызға ортақ міндет. Өйткені таланттар қай кезде де, қандай қоғамның болса іздесе таптырмайтын ұлттық рухани байлығы екендігі баршамызға мәлім.

Білімді даралап, саралап берудің басты бағыттарының бірі-дарынды, талантты балалар мен жасөспірімді оқыту. Негізгі мақсат- оқытуды оқушының қабілетіне қарай саралау, даралау, оқытудың дамытушылық қызметін іске асыру, оқытуды адамның тәжірбилік іс-әрекеті мен қоршаған ортамен байланыстыру, білім мазмұнын ізгілендіру.

Дарынды балалар мектеп бағдарламасын жылдам меңгереді. Зеректік, байқағыштық қасиеттері жоғары болады. Олардың көпшілігі өз уақыттарын шығармашылық жұмыстарға арнайды. Дарын өкілдерінің қуат- қабілетінің шарықтайтын шегі болады. Мұндайда олардың санасы барынша өткірленіп, мейлінше айқындалады, бақылампаздығы онан сайын арта түседі.

Дарындылық-қабілеттердің жоғары деңгейі. Дарындылық зеректілігімен, қабілеттілігімен дамып отыратын үздіксіз үрдіс. Дарындылық- адамның белгілі бір істі орындауға бейімділігі мен ыңғайлығын білдіретін даралық қасиет, психологиялық ерекшелік [2, 37].

XXI ғасырда көптеген өркениетті елдерде дарынды және талантты жас жеткіншекті анықтау, қолдау және дамыту жөнінде ғылыми және қолданбалы жұмыстар жанданады.

Елбасының 1996 жылғы 24 мамырдағы №3002 Қаулысына сәйкес «Дарынды балаларға арналған мектептерді мемлекет тарапынан қолдау және дамыту жөніндегі» Қазақстан Республикасының білім, денсаулық сақтау және мәдениет министрлігімен ізденбелі- қолданбалы зерттеулер жүйесі «Дарынды балалар мен жастарға білім беру мен тәрбиелеу жүйесін іске асырудың ғылыми-әдістемелік негіздері» бағдарламасы жасалды. Қазақстан Республикасының «Білім туралы» заңында мемлекеттік саясат негізінде ең алғаш рет «Әр баланың қабілетіне қарай интеллектуалдық дамуы жеке адамның дарындылығын таныту» сияқты өзекті мәселелер енгізіліп отырғаны белгілі [3].

Қазіргі таңда елімізде дарынды балалармен белгілі бір ұйымдық-педагогикалық тәжірибе жинақталған. Дарынды балалар мен жастарды айқындау және оқыту жұмысына республикада жұмыс істеп келе жатқан жана типтегі білім беру мекемелері: гимназиялар, лицейлер, гимназиялық және лицейлік сыныптар бар мектептер, әр түрлі пәндерде тереңдетіп оқытатын білім беру мектептері мен сыныптары, авторлық және жекеменшік мектептер өз үлестерін қосуда.

Дарынды оқушыларды іздеу пәндік олимпиадаларды, білгірлер турнирін, ғылыми ұйымдар ұйымдастырылуда. Сонымен қатар республикалық ғылыми-практикалық «Дарын» орталығының құрылуымен жандана түсті.

Дарынды оқушымен жұмыстың негізгі мақсаты- олардың шығармашылық жұмыста өзінің қабілетін іске асыруға дайындығын қалыптастыру.

Дарынды балалармен жұмыс жүйесі бұл жүйе- құрылымдық тұжырым, басқару теориясы, педагогикалық үрдістің тұтастық теориясына сай балалардың, мұғалімдердің іс-әрекетін ұйымдастырудың мақсатарын, міндеттерін, мазмұнын, тәсілдерін, нысандары мен әдістерін қамтиды.

Бағдарламаның мақсаты:

- дарынды балалар мен жастарды іздестірудің, оқыту және тәрбиелеудің негізгі стратегияларын анықтау;

- Қазақстан Республикасының интеллектуалды әлеуетін қалыптастырудың ортақ және үздіксіз үрдісін дамыту және қолдау; талантты жастардың әлеуметтік –мәдени қалыптасуына көмектесу.

Бағдарламаның негізгі міндеттері:

- дарынды балалар мен жастарды іздеу, оқыту және тәрбиелеу жөніндегі іс-әрекетті реттейтін құқықтық базаны жасау;

- дарынды балалар мен жастарды іздеу, оқыту және тәрбиелеу жөніндегі практикалық іс-әрекетті дамыту үшін басқару жүйесін құру;

- дарынды балалар мен жастармен жұмысжасайтын педагогикалық кадрларды арнайы дайындауды ұйымдастыру;

- оқыту үрдісінде және дәстүрлі сайыстар, пән олимпиадаларын, ғылыми-практикалық конференциялар өткізу үрдісінде дарынды балалармен жастарды айқындау мен таңдаудың технологияларын жасап шығару;

- білім берудің жаңа технологияларын жасау және жүзеге асыру;

- дарынды жастар мәселелері және балалардың ақпараттық алмасуы бағдарламасын жасау.

Қорыта айтқанда, адам өмірге өзіндік табиғи қасиеттерімен, қабілеттерімен келеді. Ал баланың бойындағы туа біткен қасиеттерді дамытатын –оқыту мен тәрбие болып табылады.

### **Пайдаланылған әдебиеттер:**

1. Қазақстан Республикасының Президенті Н.Ә.Назарбаевтың 2005 жылғы 16 ақпандағы Қазақстан халқына арналған Жолдауы.

2. Тұрғынбаева Б.А. Мұғалімнің шығармашылық әлеуметін біліктілікті арттыру жағдайында дамыту: теория және тәжірибе // Алматы, 2005.- 174-б.

3. Қазақстан Республикасының «Білім туралы» Заңы. 2007 жыл 27 шілде.

**ГИЗАТОВ Т., БЕРИКХАНОВ Р.Е.  
(СЕМЕЙ, КАЗАХСТАН)**

## ПРИМЕНЕНИЕ ПРОИЗВОДНОЙ В РАЗЛИЧНЫХ ОБЛАСТЯХ НАУКИ

При изучении любой темы у учеников возникает вопрос: «Зачем нам это надо? Где это применяется?» Если ответ удовлетворит любопытство, то можно говорить о заинтересованности и математической грамотности учеников. Математическая грамотность – способность человека определять и понимать роль математики в мире, в котором он живет, высказывать хорошо обоснованные математические суждения и использовать математику так, чтобы удовлетворять в настоящем и будущем потребности, присущие созидательному, заинтересованному и мыслящему гражданину.

Для темы «Производная» Можно перечислить некоторые дисциплины и их разделы, в которых применяются производные функции.

Дифференциальное исчисление – это описание окружающего нас мира, выполненное на математическом языке. Производная помогает нам успешно решать не только математические задачи, но и задачи практического характера в разных областях науки и техники.

Производная функции используется всюду, где есть неравномерное протекание процесса: это и неравномерное механическое движение, и переменный ток, и химические реакции и радиоактивный распад вещества и т.д.

Основные законы математического анализа были открыты английским физиком и математиком Исааком Ньютоном и немецким математиком, физиком и философом Лейбницем.

Ньютон ввел понятие производной, изучая законы механики, тем самым раскрыл её механический смысл.

Физический смысл производной: производная функции  $y = f(x)$  в точке  $x_0$  – это скорость изменения функции  $f(x)$  в точке  $x_0$ .

Скорость есть производная от пути по времени:  $\mathcal{G} = s'(t)$

Ускорение есть производная скорости по времени:  $a(t) = \mathcal{G}'(t) = s''(t)$

Лейбниц пришёл к понятию производной, решая задачу проведения касательной к произвольной линии, объяснив этим её геометрический смысл.

Геометрический смысл производной состоит в том, что производная функция в точке  $x_0$  равна угловому коэффициенту касательной к графику функции, проведенной в точке с абсциссой  $x_0$ .

Из курса «Алгебра и начало математического анализа» известно, что производные функции используются при определении уравнения касательной к графику функции и полном исследовании функции.

Применения производной в физике известно из механического смысла производной первого и второго порядка [1].

1. Скорость как производная пути  $\mathcal{G}(t) = s'(t)$

2. Ускорение как производная скорости или вторая производная пути  $a(t) = \mathcal{G}'(t) = s''(t)$

3. Скорость распада радиоактивных элементов  $\frac{dN(t)}{dt} = -\lambda N(t)$ .

Производную можно применять и в биологии. Если  $x(t)$  соответствует популяции в момент времени  $t$ , то скорость роста популяции выражается формулой  $x'(t) = ax(t)$ .

И в химии нашло широкое применение дифференциальное исчисление для построения математических моделей химических реакций и последующего описания их свойств.

Производную в химии используют для определения очень важного понятия – скорости химической реакции, одного из решающих факторов, который нужно учитывать во многих областях научно-производственной деятельности. Если  $p(t)$  количество вещества в момент времени  $t$ , то скорость химической реакции  $\mathcal{P}(t)$  определяется формулой  $\mathcal{P}(t) = p'(t)$ .

Также можно определить применение производной в географии, экономики, медицине и т.д.

Приведем несколько примеров по применению производной в различных областях науки.

*Пример – 1.* Для машины, движущейся со скоростью 30м/с, тормозной путь определяется по формуле  $s(t) = 30t - 16t^2$ , где  $s(t)$  - путь в метрах,  $t$  - время торможения в секундах. В течение какого времени осуществляется торможение до полной остановки машины? Сколько метров будет двигаться машина с начала торможения до полной ее остановки?

*Решение.* Мгновенная скорость  $\mathcal{P}(t)$  машины при торможении равна производной:

$$\mathcal{P}(t) = s'(t) = (30t - 16t^2)' = 30 - 32t.$$

В конце тормозного пути машина полностью остановится, т.е.  $\mathcal{P}(t) = 0$ .

Поэтому имеем:  $30 - 32t = 0$ , откуда  $t = \frac{30}{32} = \frac{15}{16}$  с. Значит, торможение

осуществлялось в течение  $\frac{15}{16}$  секунд. Теперь вычислим, сколько метров будет двигаться машина с начала торможения до полной ее остановки.

$$s\left(\frac{15}{16}\right) = 30 \cdot \frac{15}{16} - 16 \left(\frac{15}{16}\right)^2 = \frac{225}{8} - \frac{225}{16} = \frac{225}{16} \approx 14 \text{ м.}$$

*Пример – 2.* Найти наибольший объем цилиндра, вписанный в конус радиусом  $R$ , высотой  $3R$ . [3,4]

*Решение.* Для составления исследуемой функции используем известную формулу объема цилиндра:  $V_{\text{цилиндр}} = S_{\text{осн}} \cdot H$ .

Введем следующие обозначения:  $y$  - радиус цилиндра,  $x$  - высота. Тогда объем цилиндра  $V_{\text{цилиндр}} = \pi xy^2$ .

Из подобия треугольников  $\triangle ADC, \triangle AЕК$  получим соотношение:  

$$\frac{AD}{AE} = \frac{DC}{EK}.$$

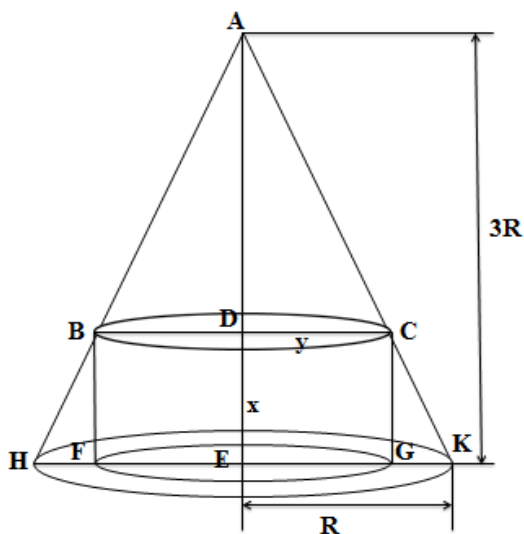

По условию задачи,  $AD = 3R - x$ ,  $AE = 3R$ . Тогда получим  $\frac{3R - x}{3R} = \frac{y}{R}$ .

Отсюда находим, что  $y = \frac{R(3R - x)}{3R}$ . Полученный результат подставляем в формулу объема цилиндра. Тогда получим исследуемую функцию  $V(x)$ .

$$V(x) = \pi \cdot x \cdot \left(\frac{3R - x}{3}\right)^2 = \frac{\pi \cdot x \cdot (9R^2 - 6Rx + x^2)}{9} = \frac{9\pi R^2 x - 6\pi R x^2 + \pi x^3}{9}$$

Теперь исследуем эту функцию на экстремум.

$$V'(x) = 0 = \frac{9\pi R^2 - 12\pi R x + 3\pi x^2}{9} = 0$$

$$x^2 - 4Rx + 3R^2 = 0$$

$$(x - 3R)(x - R) = 0$$

$$x_1 = 3R, x_2 = R$$

Построим таблицу исследования функции на экстремум

x	$(-\infty; R)$	R	$(R; 3R)$	3R	$(3R; +\infty)$
V	+	0	-	0	+
V	↗	max	↘	min	↗

При  $x=R$  функция  $V(x)$  имеет максимум при  $x=R$ ,  $y=\frac{2R}{3}$  цилиндр, вписанный в конус имеет наибольший объем:

$$V(R) = \frac{9\pi R^2 \cdot R - 6\pi R \cdot R^2 + \pi \cdot R^3}{9} = \frac{4\pi R^3}{9}$$

*Пример – 3.* Газовая смесь состоит из окиси азота и кислорода. Требуется найти концентрацию кислорода, при которой содержащаяся в смеси окись азота окисляется с максимальной скоростью [2].

*Решение.* В условиях практической необратимости скорость реакции  $2NO + O_2 = 2NO_2$  выражается формулой

$$\mathcal{G} = kx^2y,$$

где  $x$  – концентрация  $NO$  в любой момент времени,

$y$  – концентрация  $O_2$ ,

$k$  – константа скорости реакции, не зависящая от концентрации реагирующих компонентов и зависящая только от температуры.

Концентрация газов будем выражать в объемных процентах. Тогда  $y = 100 - x$ ,

исследуемая функция, скорость реакции, имеет вид:

$$\mathcal{G}(x) = kx^2(100 - x) \text{ или } \mathcal{G}(x) = k(100x^2 - x^3).$$

Найдем первую производную этой функции  $\mathcal{G}'(x) = k(200x - 3x^2)$ .

Решая уравнение  $k(200x - 3x^2) = 0$ , считая что  $k \neq 0$ , находим критические точки.

$$x(200 - 3x) = 0, \quad x_1 = 0, \quad 200 - 3x = 0, \quad x_2 = \frac{200}{3} = 66,7\%$$

Для того чтобы установить, какое из полученных значений  $x$  соответствует максимальной скорости окисления, найдем вторую производную функции  $\mathcal{G}(x)$ :

$$\mathcal{G}''(x) = k(200 - 6x).$$

Подставляя значение  $x = x_1 = 0$ , находим, что вторая производная  $\mathcal{G}''(0) = 200k > 0$ , положительная, т.е. скорость окисления минимальна при концентрации окиси азота, равной нулю, что очевидно также из физического смысла задачи.

При  $x = x_2 = 66,7\%$  вторая производная равна

$\mathcal{G}''(66,7) = k(200 - 6 \cdot 66,7) = k(200 - 400,2) = -200,2k < 0$ , отрицательная, т.е. скорость окисления имеет максимальное значение.

Когда  $x = 66,7\%$ , то  $y = 100 - x = 100 - 66,7 = 33,3\%$ , т.е. максимальная скорость окисления азота будет в том случае, если в газовой смеси содержится 33,3% кислорода, следовательно, в стехиометрическом соотношении  $\frac{y}{x} = \frac{1}{2}$ . Поскольку в процессе реакции стехиометрическое соотношение сохраняется, то при

содержании в исходной смеси 33,3% кислорода скорость реакции будет максимальной в течение всего процесса. Этот вывод справедлив для осуществления реакции окисления при любой температуре, при которой реакция является необратимой. Кроме того, полученный результат не зависит от константы скорости реакции  $k$ .

При решении практических задач с использованием элементов дифференциального исчисления, важную роль играет правильное составление исследуемой функции. Считаем, что решение подобного рода задач способствует формированию математической грамотности у обучающихся.

Как видно из выше перечисленного применение производной функции весьма многообразно не только при изучении математики, но и других дисциплин. Поэтому можно сделать вывод, что тема «Производная функции» имеет весьма широкое применение в различных областях других предметов.

Мы убедились в важности изучения темы "Производная", ее роли в исследовании различных процессов окружающего нас мира, в возможности конструирования по реальным событиям математические модели, и тем самым решать важные задачи науки и техники.

#### **Литература**

1. Шыныбеков А.Н. «Алгебра и начала анализа», учебник для 10 класса общеобразовательной школы
2. Баврин И.И. «Курс высшей математики», Москва, 2004 г.
3. Берикханова Г.Е., Қизатолла С. «Дифференциалдық есептеулерді геометриялық есептер шығаруда қолдану», международная научно-практическая конференция Теория функции, функциональный анализ и их приложения, Алматы, 9-10 декабрь 2014 год.
4. Берикханова Г.Е. «Математикалық анализдің есептік практикумы» I часть, учебное пособие, Семей, 2016 г.

*Берикханова Г.Е. – научный руководитель  
Доктор физико – математических наук, и.о. профессора*

**ДЖУМАБАЕВА А.Б.  
(НУКУС, УЗБЕКИСТАН)**

### **КИЙИМ-КЕЧАК НОМЛАРИГА ОИД ЭСКИРГАН СЎЗЛАР**

Ҳар бир халқнинг миллий кийими – унинг қайси миллат вакили эканлигини, маъданиятини кўрсатувчи белгидир. Халқнинг миллий кийимларида унинг маданияти, истедоди, ҳунари ўз аксини топади ва улар ушбу кийимлари билан бошқа халқлардан фарқланади. Шу билан бирга кийим-кечаклар орқали халқнинг турмуш тарзи маълум даражада белгиланади. Масалан, турмуши оғир инсонлар оёқ кийимлардан тиштабан, шарик кийсалар, бой ва мансабдор шахслар ақ пушта этик, зар калиш кийишган. Шу сингари нарсалар ўтмиш давр картинасини сўз этадиган факторлар саналади.



Кийим-кечаклар ҳар бир даврда ўз замонасига мос ўзгаришларга учраб, базилари ишлатилмай қолган. Мана, шу сингари ишлатишдан чиққан нарса номлари тилнинг лексикасида эскирган сўзлар қаторида туради. Халқ оғзаки ижоди бир неча асрлик тарихқа эгадирлар. Шунинг учун ҳам уларда эскирган сўзларнинг ишлатилиши табиий. Халқ оғзаки ижодининг энг сара намуналаридан бири айтишлар бўлиб, унда кийим-кечак номларининг куйдаги турлари ишлатилган:

**Бош кийим номлари.** Айтишда бош кийим турларидан бўрик, саўкеле, шақмақы қурашнинг ишлатилганлигини кўрсак бўлади.

Бўрик сўзи ДЛТ да бош кийим маъносини аниқлаган: Бошсиз борк бўлмак [6,326].

Қорақалпоқ тилининг изоҳли луғатида унга куйдагича тариф берилади: «Ҳар турли теридан тикилган бош кийим, малақай, тумак, қураш, телпек, дегелей» [3,350]. Малақай, тумак, қураш, телпек, дегелей – буларнинг барчаси умумий эркак кишиларнинг бош кийимидир. Айтиш тилида ушбу бош кийимларнинг куйдаги мисолларда берилганлигини кўрамиз:

Аўдарыспақ ойнасаң,

Аздың жаны қалмайды.

**Бөрик** алыспақ ойнасаң,

Таздың жаны қалмайды [4,146].

Есиктеги «е» дейсең,

Еситпеймен не дейсең,

**Шақмақы қураш** кийсең де,

Кешеги жүрген гедейсең [4,177].

Мисоллардаги «бўрик» ва «шақмақы қураш» эркакларнинг бош кийими бўлиб, уларни ўтган даврларда бой, бадавлат кишилар кийишган Мисолдаги ушбу кийим турига оид сўзлардан биз уша даврда яшаган одамлар орасидаги табақаланишни пайқаймиз. Куйдаги мисолда хотин-қизлар бош кийими «саўкеле» берилади:

Гөне болса да, **саўкелемизди** кийейик,

Ғарры да болса, шәўжейлиге тийейик [4,221].

**Саўкеле** – келинчакнинг узатилганида киядиган бош кийими. «Ҳалақасы кестеленген, шекелиги, маңлайы, бойдасы гүмис хэм маржанлар менен эшөкөйленген. Жүдә сийрек сақланған өнер үлгиси» [2,50]. Ушбу бош кийим шлем намунасидаги энг эски бош кийимлардан бўлиб, бази маълумотларга кўра бизнинг эрамизгача бўлган I асрлардаги аскарбошиларнинг бош кийими бўлган. Бизга маълум бўлганидек қорақалпоқ халқидаги саўкеле қимматбаҳо металллар билан безак берилган хотин-қизларнинг туйда киядиган бош кийими. Кўпинча қизлар узатилаётганида бошига саўкеле кийган. Айтишдаги «саўкеле» сўзи берилган мисол ҳам узатилиш арафасидаги қиз тарафидан айтилган.

**Уст кийим номлари.** Ушбу туркумга кирувчи номлар орасида ичик сўзи ДЛТ да ічук – хайвон терисидан тикилган пўстин деб берилса [6,259], тўн – кийимлар устидан кийиладиган катта кийим маъносини беради [6,166].

Айтиш тилида «парша тон», «зер жағалы ишик», «маўыты тон» каби кийимларни подшоҳ, хон фарзандлари кийганлиги айтилади. Масалан:

Көш бәдик, көшер болсаң сайларға көш,  
Сайлардағы малы көп байларға көш,  
**Парша тон, зер жағалы ишик** кийип,  
Ханның қызы отырған жайларға көш [4,28].

Ат жақсысы яўмыты,  
Тон жақсысы **маўыты**, [4,28]

Шунингдек «турма» – хотин-қизлар бошига ўрайдиган ёки йигитлар белига боғлайдиган ипак газлама[3,367]. Ушбу сўз мисолда йигитнинг белбоғи маъносида ишлатилган:

... **Түрме** буўған жигиттиң,  
Мақпалдан былғаўы бар[3,104].

«Шатыраш кўйлак» кереге көзли гезлемеден тигилген көйлек болса, [3,514] «бояма кўйлак» ҳар хил ранг бериб бўялган газламадан тикилган кўйлакни билдиради[3,340]. Улар куйдаги мисолларда берилади:

**Шатыраш көйлек** кийипсиз ўстиңизге,  
Ақ орамал жарасқан бетиңизге... [4,164].

Ҳаўадан ушқан ләпле қар,  
**Бояма көйлек** жеңи тар... [4,166].

«Шакмон»- жун ипдан, ҳар хил материаллардан ичига жун, пахта солиб, ёки улардан фойдаланмай астарли этиб тикилган сирттан киядиган узун кийим[3,524]. Айтишда ушбу сўз ҳам ишлатилган:

Жаз кийиўге **шекпен** керек,  
Керилип урыўға кетпен керек... [4,162].

**Оёқ кийим номлари.** Айтишда ишлатилган оёқ кийим маъносидаги «шарық»нинг материали теридан[1,27].

Айтишда оёқ кийим сифатида шарикни деҳқон, кунликчи, чўпон ва хизматкорлар кийишган:

Бир ўақытта шаңның соңында аяғында жаман **шарық**, бетлери быдым-быдым бир жигитти көреді ... [5,111].

Аяғында жаман **шарық**,  
Бағқа сейил етипсең... [4,229].

«Шарық»га ухшаш оёқ кийим «тыштабан» бўлиб, у оёқ кийимнинг энг оддий тури саналади[3,380]. Мисолдаги ушбу сўзнинг маъноси «шарық» сўзининг маъносига яқин:

Аяғында **тыштабан**,  
Неғып жүрген гедейсең?! [4,177].

Хулоса ўрнида шуни айтиш жоизки, айтишда ишлатилган эскирган сўзлар ўтмиш давр калоритини сўз этишда, халқнинг тарихини ўрганишда бебаҳо манба саналади.

### **Манбалар ва адабиётлар рўйхати**

1. Алланиязова Ш. Қарақалпақ тилиниң қол өнер лексикасы. - Нөкис, 1997.

2. Алламуратов А., Доспанов О., Тилеўмуратов Г. Қарақалпақша көркем өнер атамаларының сөзлиги. - Нөкис, 1991.

3. Қарақалпақ тилинің түсіндірме сөзлігі. - Нөкіс, Т. IV. 1992.
4. Қарақалпақ фольклоры Т. XI. Нөкіс, 1982.
5. Қарақалпақ фольклоры Т. XII. Нөкіс, 1983.
6. Махмуд Қашқарий. Девону луғат ит турк. Т. III.

**ДУЗБАЕВ Т., ДЖЕНАЛИЕВ М.Т.,  
ҚАЛИМОЛДАЕВ М.Н., АХМЕТЖАНОВ М.А.  
(АЛМАТЫ, ҚАЗАҚСТАН)**

### **«СИНХРОНДЫ ГЕНЕРАТОР – БУ ТУРБИНАСЫ» ЖҮЙЕСІН ОҢТАЙЛЫ БАСҚАРУ**

Бұл мақалада біз сызықты емес дифференциалдық теңдеулермен берілген көп өлшемді фазалық жүйені басқару мәселесін қарастырамыз. Бұл математикалық модельдер турбиналар мен генераторлар саны көп болатын күрделі энергетикалық жүйелердегі процестерді сипаттайды және оларды талдау үшін пайдаланылады. Бұл модельдердің маңыздылығы электр энергиясы жүйелеріндегі апаттан бұрынғы, апатты жағдай кезіндегі және апаттан кейінгі түрлі жағдайларды имитациялаудан тұрады.

Зерттелетін модельдің басқарылуы динамикалық жүйелердің цилиндрлік фазалық кеңістіктегі ауқымды асимптотикалық орнықтылығын зерттеу арқылы анықталды. Нәтижесінде, басқару зерттелетін фазалық жүйеге басқарылу қабілетін қамтамасыз ететін синтез түрінде құрылады. Алынған нәтижелер сандық мысалдар түрінде суреттеледі.

«Синхронды генератор – бу турбинысы» жүйесінің ықшамдалған моделін қарастырамыз:

$$\frac{d\delta}{dt} = S$$

$$T_j \frac{dS}{dt} = P_T - KS - \left[ \frac{E^2}{z_{11}} \sin \alpha_{11} + \frac{EU}{z_{12}} \sin(\delta - \alpha_{12}) \right],$$

(1)

$$T_p \frac{dP_T}{dt} = -P_T + \rho_0 P_0 - \frac{P_0}{\sigma_0} S + u$$

Бу турбинысын реттегіш жүйенің келесідей параметрлері берілген болсын:  $T_p = 251.2$ ,  $\rho_0 = 0.994$ ,  $P_0 = 10420$ ,  $\sigma_0 = 0.06$ . Координаттар бас нүктесін тепе-теңдік күйіне  $(\sigma, S, P_T) = (0.686, 0, 10357.48)$  ауыстыру арқылы ауытқымалы қозғалыс теңдеулері жүйесіне көшеміз:

$$\frac{d\delta}{dt} = S,$$

$$\frac{dS}{dt} = CP_T - KS - \bar{f}(\delta),$$

(2)

$$\frac{dP_T}{dt} = -\bar{A}P_T + u.$$

Мұндағы  $C = 4.167 * 10^{-8}$ ,  $K = 66.7 * 10^{-4}$ ,  $f_0 = 1.513 * 10^{-4}$ ,  $\theta = 0.3562$ ,  
 $A = 39.81 * 10^{-4}$ ,  $f(\delta) = f_0[\sin(\delta + \theta_0) - \sin \theta_0]$ .

(2) жүйені төмендегідей түрде қайта жазамыз:

$$\frac{dx}{dt} = A(t)x + B(t)u + f(t, u, x), \quad t \in [t_0, t_1], \quad x(t_0) = x_0.$$

Мұндағы

$$A(t) = A = \begin{bmatrix} 0 & 1 & 0 \\ 0 & -K & C \\ 0 & 0 & \bar{A} \end{bmatrix}, \quad B(t) = B = \begin{bmatrix} 0 \\ 0 \\ 1 \end{bmatrix},$$

$$x(t) = \begin{bmatrix} \delta(t) \\ S(t) \\ P_T(t) \end{bmatrix}, \quad f(x, u, t) = f(x) = \begin{bmatrix} 0 \\ -\bar{f}(\delta) \\ 0 \end{bmatrix}.$$

$|\bar{f}(\delta') - \bar{f}(\delta'')| - f_0|\sin(\delta' + \theta_0) - \sin(\delta'' + \theta_0)| \leq f_0|\delta' - \delta''|$  түрінде.

$f(x)$  функциясы Липшиц шартын қанағаттандырады, яғни:

$$|f(t, u^1, x^1) - f(t, u^2, x^2)| \leq L_1|u^1 - u^2| + L_2|x^1 - x^2|, \quad (\forall u^1, u^2 \in \Omega \subseteq R^r, \forall x^1, x^2 \in G \subseteq R^n),$$

мұндағы  $L_1 = 0$ ,  $L_2 = 2f_0$ . СЫЗЫҚТЫҚ СТАЦИОНАРЛЫҚ ЖҮЙЕ:

$$\frac{dy}{dt} = Ay + Bv, \quad t \in [t_0, t_1], \quad y(t_0) = x_0, \quad (y \in R^n, v \in R^r)$$

Калман матрицасының

$$U = (B, AB, A^2B) = \begin{pmatrix} 0 & 0 & C \\ 0 & C & -\bar{A}C \\ 1 & -\bar{A} & \bar{A}^2 \end{pmatrix}$$

рангы ретінде толықтай басқарылатын түрде болады және 3-ке тең болады.

Іргелі матрицаны есептейміз.  $\lambda E_3 - A$  характеристикалық матрицасы төмендегіге тең:

$$\lambda E_3 - A = \begin{pmatrix} \lambda & -1 & 0 \\ 0 & \lambda + K & -C \\ 0 & 0 & \lambda + \bar{A} \end{pmatrix}$$

және характеристикалық детерминант:

$$\Delta(\lambda) = \det(\lambda E_3 - A) = \lambda(\lambda + K)(\lambda + \bar{A}).$$

$\lambda E_3 - A$  матрицасына түйіндес матрица мынадай түрде болады:

$$ad_j(\lambda E_3 - A) = \begin{pmatrix} (\lambda + K)(\lambda + \bar{A}) & \lambda + \bar{A} & C \\ 0 & \lambda(\lambda + \bar{A}) & C\lambda \\ 0 & 0 & \lambda(\lambda + K) \end{pmatrix}$$

Түйіндес матрица элементтерінің ЕҮОБ:

$$D_2(\lambda) = 1.$$

$A$  матрицасының минималды полиномы төмендегідей болады:

$$\psi(\lambda) = \frac{\Delta(\lambda)}{D_2(\lambda)} = \lambda(\lambda + K)(\lambda + \bar{A}).$$

$e^{\lambda t}$  функциясының мәндері  $A$  матрицасының диапазонында төмендігдей болады:

$$(e^{\lambda t})_{\lambda=0} = 1, (e^{\lambda t})_{\lambda=-K} = e^{-Kt}, (e^{\lambda t})_{\lambda=-\bar{A}} = e^{-\bar{A}t}.$$

Интерполяциялық шарттар төмендегідей түрде болады:

$$r(\lambda_1) = 1, r(\lambda_2) = e^{-Kt}, r(\lambda_3) = e^{-\bar{A}t}.$$

Мұндағы  $\lambda_1 = 0$ ,  $\lambda_2 = -K$ ,  $\lambda_3 = -\bar{A}$  – характеристикалық теңдеудің түбірлері:

$$\det(\lambda E_3 - A) = 0$$

Қарастырылып отырған  $A$  матрицасына келер болсақ:

$$\psi_1(\lambda) = \frac{\psi(\lambda)}{\lambda - \lambda_1} = (\lambda + K)(\lambda + \bar{A}),$$

$$\psi_2(\lambda) = \frac{\psi(\lambda)}{\lambda - \lambda_2} = \lambda(\lambda + \bar{A}),$$

$$\psi_3(\lambda) = \frac{\psi(\lambda)}{\lambda - \lambda_3} = \lambda(\lambda + K),$$

Бұдан Лагранж-Сильвестр интерполяциялық полиномы мынадай түрге ие болады:

$$r(\lambda) = \left( \frac{e^{\lambda t}}{(\lambda + K)(\lambda + \bar{A})} \right)_{\lambda=0} (\lambda + K)(\lambda + \bar{A}) + \left( \frac{e^{\lambda t}}{\lambda(\lambda + \bar{A})} \right)_{\lambda=-K} \lambda(\lambda + \bar{A}) + \left( \frac{e^{\lambda t}}{\lambda(\lambda + K)} \right)_{\lambda=-\bar{A}} \lambda(\lambda + K) = 1 + \beta_1(t)\lambda + \beta_2(t)\lambda^2,$$

мұнда

$$\beta_1(t) = \frac{K + \bar{A}}{K\bar{A}} - \frac{\bar{A}e^{-Kt}}{K(\bar{A} - K)} - \frac{Ke^{-\bar{A}t}}{A(K - \bar{A})}, \quad \beta_2(t) = \frac{1}{K\bar{A}} - \frac{e^{-Kt}}{K(\bar{A} - K)} - \frac{e^{-\bar{A}t}}{A(K - \bar{A})}.$$

Сондықтан,

$$e^{At} = E_3 + \beta_1(t)A + \beta_2(t)A^2 = \begin{pmatrix} 1 & \beta_1 - K\beta_2 & \beta_2 C \\ 0 & 1 - K\beta_1 + K^2\beta_2 & \beta_2 C - \bar{A}C\beta_2 \\ 0 & 0 & 1 - \bar{A}\beta_1 + \bar{A}^2\beta_2 \end{pmatrix}.$$

Мұнда,

$$\beta_1 - K\beta_2 = \frac{\bar{A}}{K\bar{A}} - \frac{\bar{A}e^{-Kt}}{K(\bar{A} - K)} + \frac{e^{-Kt}}{A - K} = \frac{1}{K}(1 - e^{-Kt}),$$

$$(\beta_1 - \bar{A}\beta_2)C = \frac{C}{A}(1 - e^{-\bar{A}t}), \quad 1 - K\beta_1 + K^2\beta_2 = e^{-Kt}, \quad 1 - \bar{A}\beta_1 + \bar{A}^2\beta_2 = e^{-\bar{A}t}.$$

Қорытындысында алатынымыз:

$$\theta(t) = e^{At} \begin{pmatrix} 1 & \frac{1}{K}(1 - e^{-Kt}) & r_0 - r_1 e^{-Kt} + r_2 e^{-\bar{A}t} \\ 0 & e^{-Kt} & \frac{C}{A}(1 - e^{-\bar{A}t}) \\ 0 & 0 & e^{-\bar{A}t} \end{pmatrix}.$$

Мұндағы,  $r_0 = \frac{C}{KA}$ ,  $r_1 = \frac{C}{K(\bar{A} - K)}$ ,  $r_2 = \frac{C}{\bar{A}(\bar{A} - K)}$ .

Егер  $t_0 = 0$  болса, онда:

$$\Phi(t, t_0) = \theta(t), \quad \Phi(t_0, t) = \theta^{-1}(t), \quad \theta(t_0) = E_3, \quad \theta^{-1}(t_0) = E_3$$

$$\text{және, } W(0, t) = \int_0^t e^{A(t-r)} BB^* e^{A^*(t-r)} dr, \quad W(0, t_1) = \int_0^{t_1} e^{A(t_1-r)} BB^* e^{A^*(t_1-r)} dr.$$

$\theta^{-1}(t)$  матрицасының кері матрицасын табу оңай:

$$\theta^{-1}(t) = e^{At} = \begin{pmatrix} 1 & \frac{1}{K}(1 - e^{Kt}) & l_1(e^{\bar{\lambda}t} - e^{Kt}) - l_2 e^{\bar{A}t} + r_1 e^{\lambda_2 t} + l_3 \\ 0 & e^{Kt} & l_4(e^{Kt} - e^{\bar{\lambda}t}) \\ 0 & 0 & e^{-\bar{A}t} \end{pmatrix}.$$

Мұндағы

$$l_1 = \frac{C}{KA}, \quad l_2 = r_0 + l_1, \quad l_3 = l_1 - r_2, \quad \bar{\lambda}_1 = K + \bar{A}, \quad l_4 = \frac{C}{A}.$$

Алынған нәтижелердің дұрыстығын тексеру мақсатында арнайы бағдарлама жасалды. Бағдарламада дифференциалдық теңдеулерді сандық шешу үшін қайта есептеуі бар жетілдірілген Эйлер әдісі қолданылды. Бұл әдіс екі бөліктен тұрады:

Болжау:

$$\tilde{y}_i = y_{i-1} + hf(x_{i-1}, y_{i-1}).$$

Түзету:

$$y_i = y_{i-1} + h \frac{f(x_{i-1}, y_{i-1}) + f(x_i, \tilde{y}_i)}{2}.$$

Біздің жағдайымызда теңдеулер төмендегіше жазылады:

$$\tilde{\delta}_i = \delta_{i-1} + hf(\delta_{i-1}),$$

$$\delta_i = \delta_{i-1} + h \frac{f(\delta_{i-1}) + f(\tilde{\delta}_i)}{2},$$

$$\tilde{S}_i = S_{i-1} + hf(\delta_{i-1}, S_{i-1}, P_{i-1}),$$

$$S_i = S_{i-1} + h \frac{f(\delta_{i-1}, S_{i-1}, P_{i-1}) + f(\tilde{\delta}_i, \tilde{S}_i, \tilde{P}_i)}{2},$$

$$\tilde{P}_i = P_{i-1} + hf(P_{i-1}),$$

$$P_i = P_{i-1} + h \frac{f(P_{i-1}) + f(\tilde{P}_i)}{2}.$$

(2) жүйені сандық шешу арқылы алынған нәтижелердің график түріндегі бейнелері төменде келітірілген:

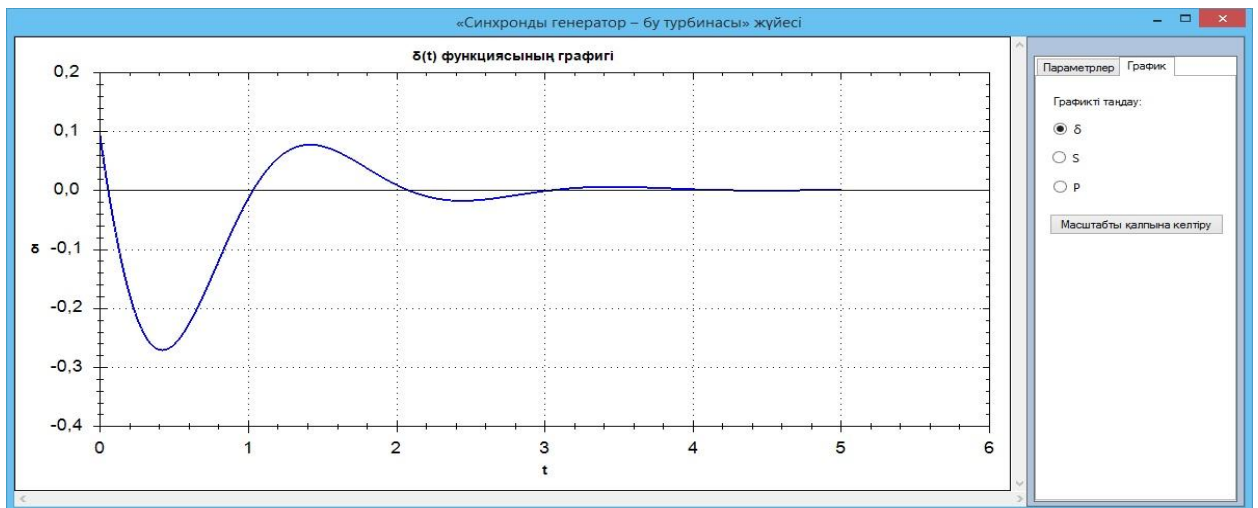

1-сурет.  $\delta(t)$  функциясының графигі.

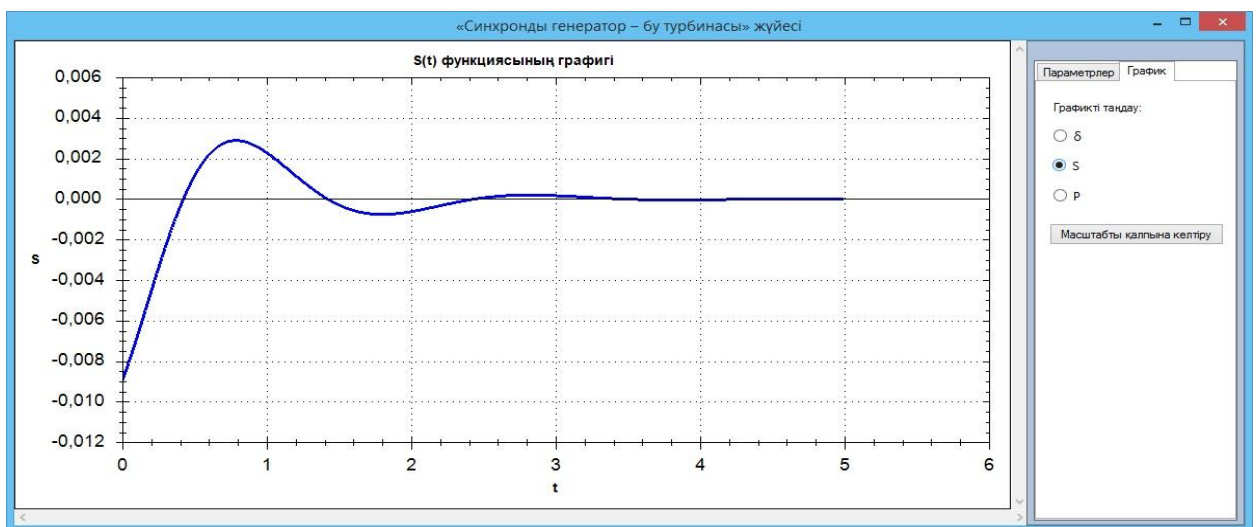

2-сурет.  $S(t)$  функциясының графигі.

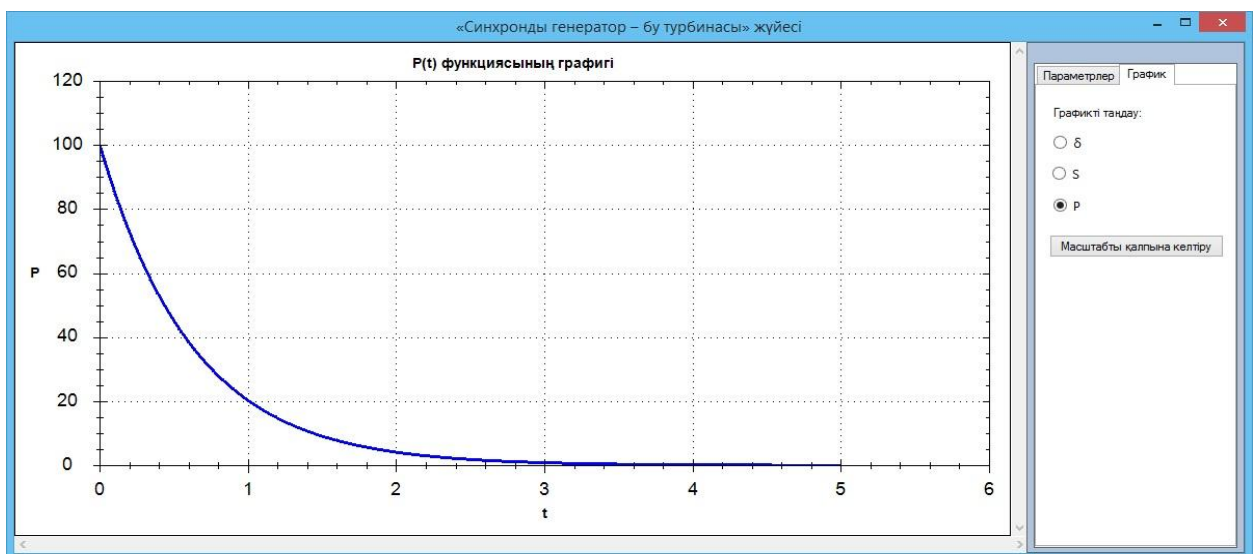

3-сурет.  $P(t)$  функциясының графигі.

**Әдебиеттер тізімі:**

1. Қалимолдаев М. Н. «Устойчивость и математическое моделирование нелинейных многомерных фазовых систем». Бишкек 2000 ж.

2. М. А. Ahmetzhanov, Т. Т. Duzbaev The “synchronous generator-steam turbine” The 12th International Scientific Conference “informational technologies and management” ITU, Almaty, 16-17 April, 2014.

3. М. А. Ahmetzhanov, М. Т. Jenaliyev, М. N. Kalimoldayev. On the controllability of the multidimensional phase system // AIP Conference Proceedings 1611, 190 (2014); doi: 10.1063/1.4893829. View online: <http://dx.doi.org/10.1063/1.4893829>.

*Ғылыми жетекші: Дженалиев М. Т. ф.-м.ғ.д., профессор.*

**ДУЛАТОВА Г. С.  
(ШЫМКЕНТ, ҚАЗАҚСТАН)**

### **ҚАЗАҚСТАН РЕСПУБЛИКАСЫ ПРОКУРАТУРА ОРГАНДАРЫНЫҢ ДАМУ ТЕНДЕНЦИЯСЫНА ҚҰҚЫҚТЫҚ ТАЛДАУ**

Қазақстан Республикасында прокуратура органдарының құқықтық мәртебесі мен өкілеттілігін, даму тенденцияларын зерделеу өзекті тақырыптың бірі болып табылады.

Қоғамда болып жатқан демократиялық даму үрдістері мен нарықтық қатынастардың даму барысы прокуратура органдары қызметін дамытудың жаңа бағыттарын қарастыруды қажет етеді.

Шет елдердің тәжірибесіне талдау жасасақ, ешқандай елде прокуратура органдарының мемлекет механизміндегі орны мен оын ұйымдастыру нысаны, функцияларына байланысты бірыңғай көзқарас қалыптаспаған. Сонымен қатар, БҰҰ тарапынан прокуратураның ұйымдастырылуы мен қызметіне қойылатын белгіленген талап жоқ екенін аңғарамыз.

Мысалы, АҚШ, Эстония, Франция, Бельгия, Нидерланд және т.б. елдерде прокуратура атқару билігі қатарына жатқызылған, Польшада Әділет Министрі бір мезгілде Бас прокурор қызметін атқарады. Бірқатар елдерде прокуратура сот құрамына біріктіріліп, кей елдерде жеке өзіндік статуска ие. Бірқатар елдерде (АҚШ) прокуратура туралы кешенді заңнама жоқ, прокурор құзіреті азамттық-процесстік, қылмыстық-процесстік кодекстерде көрініс тапқан.

Елімізде прокуратура қызметін заңнамалық реттеу бірнеше сатыдан өткен. Ұлттық прокуратураның қалыптасуының негізін қалаған прокуратура органдарының Бас Прокурорға бағынатын бірыңғай орталықтандырылған жүйесі 1991 жылы 6 желтоқсанда құрылған. Прокуратураны заңдардың дәл және бірізді орындалуын қадағалайтын жоғары мен өзге де ұйымдар қадағалау органы ретінде жариялаған «Қазақстан Республикасының прокуратурасы туралы» алғашқы Заңды 1992 жылғы 17 қаңтарда Қазақстан Республикасының Жоғарғы Кеңесі қабылдаған. Жаңа Конституцияның қабылдануына байланысты Президент 1995 жылы 21 желтоқсанда прокуратура қызметінің



құқықтық өрісін өзгерткен «Қазақстан Республикасының прокуратурасы туралы» заң күші бар Жарлығын шығарды.

Осы орайда құқық қорғау органдарының бірі ретінде прокуратура қызметін дамыту қажеттілігі біршама уақыт бұрын басталғанын байқаймыз. Қазақстан Республикасының 2010 жылдан 2020 жылға дейінгі кезеңге арналған құқықтық саясат тұжырымдамасы туралы Қазақстан Республикасы Президентінің 2009 жылғы 24 тамыздағы N 858 Жарлығында «Жаңа жағдайларға, ең бастысы, адам құқығы болып табылатын заң шығару өрісінде тиімді жұмыс істей білуге бейімделу бірінші кезекте еліміздің құқық қорғау жүйесінің ұйытқысы болып табылатын прокуратура қызметін жетілдіруді талап етеді. Прокуратураның негізгі функциясы ретінде оның қадағалау қызметінің тиімділігін арттыру қажет. Алдағы уақытта прокуратура органдары қызметінің іс жүргізу негіздері жетілдіруді қажет етеді. Осы жұмыс аясында сотқа дейінгі іс жүргізудегі прокурордың рөлі мен жауапкершілігін прокуратура жүзеге асыратын қылмыстық қудалау функциясының құрамдас бөлігі ретінде прокуратура органдарының қоғамға елеулі қауіп пен қиындық тудыратын қылмыстар туралы қылмыстық істерді тексеруі арқылы арттыру қажет. Прокуратура органдарының құқық қорғау қызметіне қатысты үйлестіру функциясының, оның ішінде осы функцияны тиісті құқықтық регламенттеу арқылы оның тиімділігін одан әрі арттыру керек» деп көрсетті [1].

Аталған құқықтық саясат Тұжырымдамасында алға қойылған міндеттерді кезең-кезеңімен іске асыру мақсатында бірқатар нормативтік-құқықтық актілерге өзгертулер мен толықтырулар енгізілді, бұл өзгерістер Конституцияны да айналып өтпеді.

2017 жылғы 10 наурыздағы ҚР Заңымен Конституцияның 83-бабының 1-тармағына прокуратура жүйесінің құқықтық құрылысын жетілдіруге бағытталған, құқық қорғау қызметін одан әрі жаңғырту аясында оның функцияларын іске асыру нысандарын қайта қарауға мүмкіндік беретін түзетулер енгізілді [2].

Конституцияның 83-бабының 1-тармағының жаңа редакциясы мемлекет басшысы Н.Ә.Назарбаев қойған қоғам мен мемлекетті одан әрі демократизациялау бағытына сәйкес келді, еліміздің даму логикасына және жалпы әлемдік қауымдастықтың дамуына сүйенді және Конституциядағы басқа да жаңалықтар сияқты өмір талабынан туындады.

Конституциялық өзгерістерге байланысты 2017 жылы 30 маусымда «Прокуратура туралы» ҚР Заңы қабылданып, онда прокуратура органдарының мақсаты, қызметінің құқықтық негіздері, прокурорлық қадағалау салалары (қадағалаудың негізгі бағыттары, мәні, нысандары, шектері және түрлері), ұйымдастырылуы мен қызметінің принциптері, сотта мемлекеттің мүддесін білдіру және қылмыстық қудалау, құқықтық актілері және прокуратура органдарының жүйесі, сондай-ақ өзге де мәселелер айқындалған [3].

Конституцияның 83-бабы жалпы прокуратура қызметінің бұрынғы құқықтық мәртебесі мен бағыттарының негізін сақтап, қарқынды дамып жатқан қоғамның заманауи талаптарымен үйлесті. Конституция прокуратураның құқықтық орны мен функцияларын айқындай келе, бұл органның жариялы-

құқықтық және жекеше-құқықтық салалардағы қалыптасқан рөлі мен мақсатын негізе ала отырып, құқықтық табиғатын ескереді. Прокуратураның конституциялық функциялары, ең алдымен, Негізгі Заңның жоғарғы заң күшін қамтамасыз етумен, заңдылықты нығайтумен және адам мен азаматтың құқықтары мен бостандықтарын, сондай-ақ мемлекет пен қоғамның заңмен қорғалатын мүдделерін қорғау мақсаттарына байланысты.

Конституцияның 83-бабының жаңа редакциясы прокуратураның негізгі үш функциясын бекітеді:

- мемлекет атынан Қазақстан Республикасының аумағында заңдылықтың сақталуына заңда белгіленген шекте және нысандарда жоғары қадағалауды жүзеге асырады;
- сотта мемлекеттің мүддесін білдіреді;
- мемлекет атынан қылмыстық қудалауды жүзеге асырады [4].

Конституциядағы өзгерістердің мәнісі жаңа, заманауи үлгідегі прокуратураны қалыптастыру еді, оған заңдылықты сақтау мәселелерін жағдаят бойынша емес, кешенді түрде шешу маңызды болуы тиіс.

Конституцияның 83-бабы нақты мәселелерді шешуді заң шығарушының құзырында қалдырады, сонымен қатар прокуратураға қылмыстық-құқықтық және азаматтық құқықтық қатынастар сияқты тармақталған функциялар беру мүмкіндігін де жоққа шығармайды. Бұндай конституциялық ұстаным Еуропа прокурорларының Консультативтік кеңесінің «Прокуратураның қылмыстық-құқықтық саладан тыс рөлі туралы» қорытындысында баяндалады [5].

Оған сәйкес мемлекет прокуратураның қандай да болмасын бір моделін таңдауда ортақ әрі бұқаралық мүддені, адам құқығы мен бостандығын қорғау және заң үстемдігін қамтамасыз ету мақсатын көздеуі тиіс, бұл прокуратура органдарының функциялары мен өкілеттіктерін нақты айқындауды талап етеді, ал прокурордың өз міндеттерін орындауы заңдылық, объективтілік, әділдік және бейтараптылық негізінде жүргізілуі керек.

Жаңа өзгерістерге сәйкес жоғары қадағалауды бұрынғы редакциясындағыдай тек заңдарды қолданумен ғана шектемейді, оның нысанасын заңдылықты сақтаумен кеңейтеді. Негізгі Заң жоғарғы қадағалауды заңдылықты сақтауға қайта бағдарлай отырып, құқықтық мемлекеттің бұлжымас шарты болып табылатын құқық үстемдігіне, субъектілердің императивтік нормаларды бұзбауына бағытталған. Қолданыстағы Конституцияның 83-бабы 1-тармағының бұрынғы редакциясынан айырмашылығы – жоғары қадағалаудың шегі заңмен белгіленетін түбейгейлі талапты бекітеді. Тиісінше, қадағалаудың мәнін, нысанын, ол қолданылмайтын адамдар тобын анықтау – заң шығарушының құзырында.

Көрсетілген Нормативтік қаулыға сәйкес жоғары қадағалаудың мәні прокуратура органдарының өз құзыреті шегінде басқа мемлекеттік органдар, соның ішінде, қадағалау өкілеттігіне ие органдар жасаған іс-әрекеттер мен қабылдаған шешімдердің заңдылығын тексеріп, олар заңсыз болған жағдайда прокурорлық шара қолдана алатынында. Бұл ретте, прокурорлық қадағалаудың ерекшелігі прокуратураның тек Қазақстан Республикасы атынан және бүкіл

мемлекет аумағында жүзеге асырылатын жоғары қадағалау сатысы болуымен байланысты.

Конституцияның 83-бабы 1-тармағына сәйкес прокуратура сотта мемлекет мүддесін білдіреді.

Көрсетілген Нормативтік қаулыға сәйкес Конституцияда және ағымдағы заңнамалық актілерде сотта мемлекеттің мүддесін жүзеге асыратын прокуратурадан басқа орган көрсетілмеген. Конституция прокурорға сотта мемлекет мүддесін білдіру міндетін жүктейді, бұл оның процестік өкілеттігінің көлемін арттырады. «Прокуратура сотта мемлекет мүддесін білдіреді» деген конституциялық норманы прокуратураның конституция мен айқындалған қызметінің бағыты деп түсінген жөн. Прокурорға сотта мемлекет мүддесінің өкілі ретінде процестік құқықтар беріледі.

ҚР АПК 54-бабының 3-бөлігінде прокурордың құқығы және ол бұзылған құқықтарын қалпына келтіру және мүдделерін қорғау үшін заңнамаға сәйкес сотқа талап қоюмен, арызбен жүгінуге құқылы тұлғалардың санаты көзделген.

Прокуратура мемлекет атынан қылмыстық қудалауды жүзеге асырады. Конституцияның бұрын қолданыста болған редакциясындағы 83-бабының 1-тармағына сәйкес қылмыстық қудалауды заңмен белгіленген тәртіпте және шекте жүзеге асыратын. Жаңа редакциясындағы түбегейлі өзгеріс Конституцияның енді прокуратураға қылмыстық қудалауды мемлекет атынан жүзеге асыру өкілеттігін берілуінде. Конституцияның 83-бабының 1-тармағынан «заңмен белгіленген тәртіпте және шекте» деген сөздер алынып тасталды. Бұл түзетулер 83-баптың 1-тармағының нормасына басқа мағына береді, оның мазмұнын өзгертеді.

Конституцияның 83-бабының 1-тармағы прокуратураның мемлекет атынан қылмыстық қудалауды жүзеге асыратынын бекіте отырып, қылмыстық процестің осы сатысындағы прокуратураның жетекші рөлін ерекше атап өтеді. Конституция өзге мемлекеттік органдарға мұндай құқық бермейді.

Сонымен қатар, Конституция прокуратураның қылмыстық қудалауды жүзеге асыруына заңнамалық шек қоюды талап етпейді. Ол прокурорды мемлекеттің, яғни Қазақстан Республикасының атынан қылмыстық қудалауды жүзеге асыруға тікелей міндеттейді, бұл аталған функцияны тек қана прокуратураның жүзеге асыруын көздейді. Бұл аталған салада жеке тұлғаның құқықтары мен бостандықтарының барынша осал әрі мемлекеттің қорғауына мұқтаж болуымен байланысты. Осы мән мәтінде заңдылықты қамтамасыз ету жөніндегі прокурорлық қызметтің мәні, оның құқық қорғау әлеуеті барынша айқын көрінеді.

Конституцияның 83-бабы 1-тармағының жаңа редакциясы мемлекеттің қылмыстық-құқықтық саясатының конституциялық новеллаларымен үйлесімділікке және қылмыстық қудалау тұжырымдамасын қайта қарауға бағытталған [6].

«Қазақстан Республикасы Конституциялық Кеңесінің кейбір нормативтік қаулыларын қайта қарау туралы» ҚР ҚК 2017 жылғы 17 сәуірдегі № 2 Нормативтік қаулысына сәйкес «конституциялық түзетулер Республика Конституциясының қолданылатын құқық жүйесіндегі үстемдігін және еліміздің

бүкіл аумағында сөзсіз орындалуын қамтамасыз етуге, ерекше қорғалатын конституциялық құндылықтардың тізбесін кеңейтуге және қорғалу деңгейін арттыруға, конституциялық бақылауды күшейтуге, сондай-ақ адамның және азаматтың құқықтары мен бостандықтарын шектеудің мазмұнын, шарттары мен шектерін нақтылауға бағытталған» [7].

Конституция бойынша қылмыстық қудалауды жүзеге асыратын жалғыз мемлекеттік орган прокуратура болып табылатынын назарға ала отырып, қылмыстық істерді тергеп-тексеруді ұйымдастыру және жүргізудің, істің тағдырын және қылмыстық қудалау шеңберіне тартылған адамның процестік мәртебесін анықтайтын маңызды шешімдер қабылдаудың негізгі тәсілдерін өзгерту қажеттігі туындайды.

Тәуелсіз Қазақстанның демократиялық және құқықтық мемлекет ретінде қалыптасып, дамуында аса маңызды орынды прокуратура органдары иеленеді. Демократиялық үдерістер жағдайына байланысты уақыт өткен сайын прокуратура органдары қызметі дамып жетілуде.

2010 жылы бастау алған құқықтық саясатты дамыту тұжырымдамасы мен 2017 жылғы наурыздағы Конституциялық реформаларды жүзеге асыру барысында да прокуратураның құқықтық мәртебесін қайта қарап, өзгерту саяси-құқықтық жаңарудың негізі болды.

Қорыта келгенде, ғылыми мақаланы зерделеу нәтижесінде мынадай тұжырым жасауға болады:

Прокуратура органдарының қызметін жетілдіру мемлекеттің аса маңызды міндеттерінің бірі. Өзге мемлекеттер тәжірибесі мен ұлттық заңнаманың даму жолына талдау жасап, мемлекеттік билікті тиімді іске асыру мақсатында прокуратура тек конституцияның даму тенденциясымен бірлесе дамуы керек, сонда ғана ол мемлекеттегі заңдылықтың сақталуы аясындағы негізгі міндеттерді іске асыра алады деп тұжырымдаймыз.

### **Әдебиеттер тізімі:**

1. Қазақстан Республикасының 2010 жылдан 2020 жылға дейінгі кезеңге арналған құқықтық саясат тұжырымдамасы туралы Қазақстан Республикасы Президентінің 2009 жылғы 24 тамыздағы N 858 Жарлығы.

2. ҚР Президенті Н.Ә.Назарбаевтың «Қазақстан Республикасының Конституциясына

өзгерістер мен толықтырулар енгізу туралы» Заңға жария түрде қол қою салтанатында

сөйлеген сөзі //Қазақстанская правда. 2017ж.13 наурыз.

3. 2017 жылы 30 маусымдағы «Прокуратура туралы» ҚР Заңы.

4. Қазақстан Республикасының Конституциясы 30.08.1995ж (2017ж өзгерістер және толықтыруларымен)

5.Еуропа прокурорларының Консультативтік кеңесінің Еуропа Кеңесінің Министрлер Комитетіне ұсыну үшін «Прокуратураның қылмыстық-құқықтық саладан тыс рөлі» туралы қорытындысы

6. Қазақстан Республикасының Конституциясы. Ғылыми-практикалық түсіндірме.

– Астана, 2018. – 664 б.

7. «Қазақстан Республикасы Конституциялық Кеңесінің кейбір нормативтік қаулыларын қайта қарау туралы» ҚР ҚК 2017 жылғы 17 сәуірдегі № 2 Нормативтік қаулысы

**MURODOVA D.B.**  
**(O‘ZBEKISTON, TOSHKENT)**

**PAK VAN SONING «CHINDAN HAM TOG‘ O‘SHA YERDA  
BO‘LGANMI?» ROMANIDA FUQAROLAR URUSHINING BADIY  
TASVIRI**

XIX asr oxiri va XX asrning birinchi yarmi Koreya tarixining eng og‘ir davri bo‘lib, bu davr mamlakatning Angliya, AQSh, Yaponiya, Fransiya, Rossiya kabi dunyoning eng buyuk davlatlari tomonidan bosib olinishi, mamlakatda yapon protektorati o‘rnatilib (1910-yil), uning yapon istilochilari tomonidan bir necha o‘n yilga zabt etilishi (1910-1945-yillar) va buning oqibatida davlatning ikkiga: Janubiy va Shimoliy qismlarga bo‘lib yuborilishi (1948-yil) bilan tavsiflanadi [1, 277].

Natijada Koreya AQSh va sobiq Sovet Ittifoqi o‘rtasidagi jang markaziga aylandi. AQSh yarim orolning janubida joylashgan bo‘lsa, Sobiq Ittifoq shimoliy qismida joylashib oldi. Natijada 1950-1953-yillar Koreya yarim orolida fojea – Shimol va Janub o‘rtasida qondoshlik urushi yuz berdi [1, 280]. Yuzaga kelgan urush natijasida Koreya ikki qismga Shimoliy (Choson «조선») va Janubiy (Xanguk «한국») qismlariga bo‘lindi, bu harakat hali ham koreys xalqi qalbida unutilmas iz qoldirgan.

1950-yillarda boshlangan fuqarolar urushi koreys xalqiga har tomonlama, ham moddiy, ham ma‘naviy zarar yetkazdi. Mafkuralar to‘qnashuvi asosida yuzaga kelgan fuqarolik urushi Koreya Respublikada, Janub va Shimol o‘rtasida birodarlar qonli to‘qnashuviga sabab bo‘ldi. Buning oqibatida mamlakat birlashtirib bo‘lmaydigan, kelishuvga kelolmaydigan darajada ikkiga ajralib ketdi.

Mamlakatning ikkiga bo‘linishi nafaqat ijtimoiy hayotga, balki adabiyotga ham o‘z ta‘sirini o‘tkazmay qolmadi. Janubiy va Shimoliy hudud ijodkor ahli o‘rtasida guruhbozlik hamda bu guruhbozliklar o‘rtasida tushunarsiz kurash yuzaga keldi. Fuqarolar urushi (1950-1953-yillar), ya‘ni mamlakatning Shimol va Janubga bo‘linib ketishi koreys xalqi madaniyati va adabiyoti uchun juda ham fojeali oraliq bo‘ldi.

Fuqarolar urushidan keyingi avlod yozuvchilari o‘z asarlarida milliy qadriyatlarning yo‘qolib borayotgani, jamiyatda axloqiy buzilishlar, inson qadr-qimmatining yo‘qligi kabi mavzular ustunlik qilishi Sang Vonning «Qo‘zg‘olon» (1957) va Son Chan Sopning «Sun‘iy odam» (1958) asarlarida kuzatiladi.

XX asr ikkinchi yarmida bo‘lib o‘tgan fuqarolar urushi mavzusi hali-hanuz zamonaviy koreys adabiyotida yetakchilik qilib kelmoqda. Shu urushda bevosita ishtirok etgan, bolalik va yoshlik damlari urush xotiralari bilan bog‘liq koreys ijodkorlari ko‘pchilikni tashkil etadi. Fuqarolar urushi va uning salbiy oqibatlari mavzuida qalam tebratmagan ijodkorni uchratish mushkul. Bu mavzu koreys

adabiyotining yorqin namoyondalaridan biri Pak Van So ijodida ham yetakchilik qiladi. Seul Milliy Universitetining Koreys tili va adabiyoti fakultetiga o'qishga kirgan, ammo kutilmaganda boshlangan fuqarolar urushi natijasida o'qishni davom ettira olmagan adiba urush paytida akasidan judo bo'ldi. Hayot kechirish, oila a'zolarini boqish uchun Pak Van So amerikaliklar tasarrufidagi savdo majmuasining rassomchilik bo'limida ishlashga majbur bo'ldi. Adiba boshidan kechirganlarini o'zining «Shuncha shingani kim yegan», «Chindan ham tog' o'sha yerda bo'lganmi?» kabi avtobiografik asarlarida bayon qildi.

Pak Van So muxbirlarga bergan intervyularidan birida fuqarolar urushi haqida o'z fikrlari bilan o'rtoqlashadi: «*Fuqarolar urushining bor salbiy oqibatlarini qog'ozga tushurish istagi meni hayot uchun kurashga undagan kuchli istaklardan biri edi*» [2, 1055].

Adiba o'zining avtobiografik ruhda yaratilgan asarlarida urushning qurbonlari nafaqat jang maydonida, balki front ortida ham bo'lishini ta'kidlaydi. Front va front ortidagi kurash ayni bir tarzda bo'lib o'tmaydi, albatta. Front maydonida bo'lib o'tayotgan urushga asosan erkaklar jalb etilsa, front ortidagi kurashda ayollar, qarilar, hatto bolalar ham ishtirok etishadi.

Adiba Pak Van Soning «Tog' chindan ham o'sha yerda bo'lganmi?» romanida Shimoliy va Janubiy Koreya o'zaro kurash olib borayotgan Seul shahrida sodir bo'lgan voqealar uning oila a'zolari bilan bog'liq holda bayon qilinadi.

Front chizig'i Seulga yetib kelgach, shaharning barcha aholisi janubga qochoqlikka ketadi, biroq Pak Van Soning oila a'zolari jarohatlangan akasi bois Seuldagi uylarning birida qolib, yashiringan holda kun kechirishga majbur bo'ladi. Uyda yeyishga hech narsa qolmagach, jarohatlangan akasi, keksa onasi va jiyanlarini ochlikdan asrab qolish uchun kelinoyisi bilan birga yarim kechasi bo'sh uylardan yegulik qidirib ketadi. O'zgalarning uylarini o'marayotganidan vijdoni qiynaladi, ammo jon saqlash uchun bundan boshqa chora qolmagan edi.

«*Kelinoyim menga tirikchilik harakatida bo'laylik dedi...Avvaliga tirikchilik harakatida bo'lish nimaligini tushunmadim.*

- *O'g'rilik qilish degandan ko'ra yaxshiroq eshitiladi-ku, - dedi kelinoyim*». [3, 24].

Shimol va Janub o'rtasida bo'lib o'tgan urush xalqni bir necha bor qochoqlikka ketishga majbur qildi. Uzoq masofaga noma'lum vaqtga ketish barcha aholi uchun qiyinchilik tug'dirdi. Urush maqsadini anglamay, Shimoliy Koreya qo'shiniga ko'ngilli bo'lib ketgan, natijada jarohatlangan erkaklar, keksalar hamda ularning oila a'zolari qochoqlikka keta olmay, Seuldagi uylarda yashirinib yashashga majbur edi. Mehnatga yaroqsiz insonlardan har ikki tomon ham manfaatdor emas edi.

«*1951 yil 4 yanvardagi chekinishdan taxminan bir oylarcha o'tib, har joyda o'likka o'xshab yashayotgan odamlar istar-istamas o'z qiyofalarini ko'rsata boshlashdi...*

*Avvaliga atrofda boshqa odamlar borligidan xursand bo'ldim, ammo faqat bizlar bo'sh uylarni ochib kirgan emasmiz, degan vijdon ajobidan qutulgandek bo'ldim, biroq bo'sh uylarni o'marish haddan tashqari ko'payishidan qo'rqa boshladim*» [3, 32].

Urush paytida janubga qochoqlikka ketmaganligi bois keyinchalik kommunist deb sanalishidan doim xavotirda yurgan kezlari Seul Shimoliy Koreya boshqaruvi ostiga o'tdi va Shimol harbiylari tomonidan o'z onasi va akasidan ajratilgan holda kelinoyisi bilan birgalikda majburan qochoqlikka yuborildi. Keyinchalik oilasi bilan eson-omon qayta ko'rishdi, akasining jarohati butunlay tuzalmadi, u vafot etdi. Asar urush tugashi va Pak Van Soning turmushga chiqishi bilan yakunlangan.

Yozuvchi o'z asarida bir millat o'rtasidagi o'zaro urush qanday noxush oqibatlarga olib kelganligini quyidagicha ifodalaydi: «*Bunday urush dunyoning yana qayerida bor? Bu urush millatni o'zaro ashaddiy dushmanga aylantirib, aka-ukani bir-biriga o'q otadigan qildi. Er-xotinni bir-biridan ajratdi, ona va bolani o'zaro qarshi qo'ydi, qo'shnilar bir-birini aybladi, qon-qarindoshlar qarindoshlik rishtalarini chilparchin etib, o'z yaqinlarini dushman deb sanaydigan qildi...*» [4, 256].

Pak Van So qalamiga mansub asarlarda fuqarolar urushi mavzui yetakchilik qilsa-da, aslida adiba front ortidagi xalq qismati, uning boshiga tushgan taqdir sinovlarini badiiy yaratishni maqsad qilib qo'ygan. Bevosita front ortida bo'lgan adiba o'zining hayoti misolida qochoqlikka keta olmagan yoshlarning ikki davlat o'rtasidagi ayanchli taqdirini ortiqcha bo'yoqlarsiz tasvirlagan.

#### **Foydalanilgan adabiyotlar:**

1. История Кореи. – Сеул. 2000.
2. Journal of Asian Studies, November, 2000, JaHyun Kim Haboush, review of My Very Last Possession and Other Stories.
3. 그산이 정말 거기 있었을까: 박완서장편소설. 박완서.- 웅진출판, 1995.
4. Writing Women in Korea: Translation and Feminism in the Colonial Period, by Theresa Hyun, 2003. Honolulu: University of Hawai'i Press.

**YERGALIYEVA A.A., SHAYAKHMETOVA D.B.  
(KAZAKHSTAN, ALMATY)**

#### **LINGUO-CULTURAL APPROACH IN TEACHING FOREIGN LANGUAGE COMMUNICATION**

In the last decade, together with the awareness of the need to learn the language as a living speech, which is creating both the language itself and the linguistic identity of the language collective and the individual, in linguistics there has been a transition to the anthropological paradigm of research. The focus of the researchers placed a set of problems relating to the interaction of man and his language. We can talk about the emergence of a new humanitarian discipline within this paradigm, the subject of which is a set of problems like "language and culture in their relationship and interaction."

This relationship is represented by three main areas: linguoculturology, ethnolinguistics and linguistics.

Linguoculturology - a natural step in the field of Philology and other Humanities - is a scientific discipline of synthesizing type, the boundary between the Sciences, studying Culture and Philology (linguistics), and not the aspect of language teaching, as linguistics. The issues of language teaching are derived here.

The purpose of linguoculturology is to study the ways in which language embodies, stores and translates culture in its units. Within the framework of the described concept, it is believed that in the process of interaction and interaction of language and culture the former performs not only a cumulative, but also a translational function. The language not only enshrines and stores in its units the concepts and attitudes of culture: through it these concepts and attitudes are reproduced in the mentality of the people or its individual social groups from generation to generation. Through the function of translation of culture, language is able to influence the way of worldview, characteristic of a particular linguistic and cultural community.

The main object of linguoculturology is the relationship and interaction of culture and language in the process of its functioning and the study of the interpretation of this interaction as a single system integrity. The main problems here are methodological (philosophical) and philological (linguistic, etc.). The content of linguoculturology, justifying its allocation in an independent direction of knowledge, should be the subject of national forms of society, reproduced in the system of language communication, based on the cultural values of a particular historical society.

The subject of the study of linguoculturology is the material and spiritual culture created by mankind ("from tools to household items, from habits, customs, the way of life of people to science and art, religion and atheism, morality and philosophy" [1, p. 5], the system of artifacts, the term includes the following content: materialized object of culture, product of production, creative work, works of culture (things of "second nature" and ideas)), which is expressed in language. In short, everything that makes up the "language picture of the world".

Linguoculturology focuses on a new system of cultural values, put forward by new thinking, modern life of society, full, objective interpretation of facts and phenomena and information about various areas of cultural life of the country. The changes that have occurred in the lives of peoples and the focus on new priorities require effective, complete and truthful information. We need new forms of familiarization of foreigners with our reality, way and style of life of the people, culture, as "frontal" forms of propaganda have done more harm than good. And this requires not a "selective" approach, and not "pulling out" individual (though it seemed beneficial) facts that actually destroyed the system of culture, but a universal, holistic coverage of phenomena and events.

An objective, complete and holistic interpretation of the culture of the people requires an appropriate systematic approach in its description. Therefore, the most important task of cultural linguistics and its characteristic feature is a systematic representation of the culture of the people in their language, in their dialectical interaction and development, as well as the development of a number of concepts that contribute to the formation of modern cultural thinking. The most fruitful description



of the relationship and interaction of language and culture is the method of semantic field, well-established in the description of vocabulary and other levels of language.

Cultural linguistics includes linguistic and cultural concepts and basic linguistic and cultural units. The basic concepts of cultural studies usually include the following:

- cultural concept (the most common and almost universally accepted definition of the cultural concept, proposed by Stepanov: "the Concept is like a clot of culture in the human consciousness, in the form of which culture is included in the mental world of man. And, on the other hand, the concept is that through which a person - an ordinary, ordinary person, not a "Creator of cultural values" - enters the culture himself, and in some cases influences it " [3, p. 115];

- cultural semes are a way of displaying culture in lexemes and phraseological units denoting idioethnic realities [3]. Units that contain cultural semes in their value, are the names of substantive realities.

- cultural background is a characteristic of lexemes and phraseological units denoting the phenomena of social life and historical events. This type of cultural information is localized in the denotative component of meaning, however it has a pronounced ideological orientation.

- cultural space is qualified as a "form of existence of culture in the human consciousness";

- the linguistic picture of the world ( I.A. Sternin understood it as "the set of fixed in the units of language representations of the people about the reality at a certain stage of development of the people " [4, p. 95];

- linguistic personality ("personality manifesting himself/herself in speech activity, the person in the totality of the texts produced and consumed by him/her." U. N. Karaulov, who introduced the term into linguistic use, emphasizes the national component in the structure of the linguistic personality) [2, p. 56].

Since the last two decades of the twentieth century, the term cultural linguistics increasingly used in conjunction with the term linguodidactics. This requires a modification of the system of didactic coordinates: instead of the system of "language learning – familiarization with culture" the focus is on the relationship between intercultural and communicative competence, linguoculturology and intercultural communication in the system "language - culture – personality". According to S. S. Kunanbayeva with this didactic approach the culture of the country is considered as an integral part of the communicative needs of students, extralinguistic basis of speech situations and intentions implemented in them. In other words, culture here is already understood not just as a subject of study, but as an integral part of the discipline "Foreign language", "the purpose of teaching which is the formation of intercultural and communicative competence of students" [5].

Recently, the problem of linguocultural and intercultural competence of the individual has appeared in the field of view of scientists. Such competence is manifested in the forms of written and oral communication: (a) in the possession of several genres of discourse with a high degree of linguistic and cultural marking, (b) in the possession of ritualized forms of discourse, violations of which are perceived by representatives of this linguistic culture as inadequate communicative behavior.

Linguocultural competence is understood as the ability to recognize and adequately perceive the cultural connotation, i.e. correlation of the semantic content of the linguistic sign with the associative-figurative motivation, which underlies the choice of a word through the prism of values of its ethno-culture.

According to E. Y. Prokhorov, linguoculturology is set higher and abstract level of description of the problem of the relation of language and culture. Although the author puts in the first place the teaching of culture, he still points to the need for a comprehensive account of three criteria: 1) language, including the frequency of use of language units, taking into account the given boundaries; 2) informational, implemented in the concept of educational and methodical expediency; 3) cultural, involving consideration of the degree of importance and priority of information from the position of this branch of knowledge [6].

In this regard, it becomes important to use the linguoculturological approach in teaching a foreign language, as linguoculturological information is a necessary component of intercultural and communicative competence of the student, especially embodied in the semantics of language units. Linguoculturological knowledge necessitates the formation of linguoculturological competence as part of intercultural and communicative.

The analysis of methodical literature allowed to determine the linguocultural approach as one of the most effective aimed at the formation and improvement of skills and abilities of intercultural communication through the study of language as a phenomenon of culture. The result of the formation of students' secondary cognitive consciousness through the mastery of a foreign language is the acquisition of their ability to intercultural communication. Along with the language in this approach, culture is the main content of learning that meets the psychological characteristics of learning a foreign language. Linguoculturological approach makes it possible to get away from the simplified factual and fragmentary acquaintance of students with certain aspects of culture and allows students to form a fairly complete picture of the "foreign language reality" through the study of both linguistic and non-linguistic content of selected areas of study.

Since in didactic interpretation linguoculturology is a theoretical basis for the formation of "secondary linguistic personality", those communication skills that are necessary for the training of carriers of different national pictures of the world and the prevention of intercultural interference, the linguoculturological approach in teaching a foreign language is one of the conditions of mastering vocabulary, providing intercultural communication. The study of foreign language vocabulary and mastering it in the linguistic and cultural aspect contributes to the transition to another sign system necessary for the formation of a secondary linguistic personality. Language proficiency in modern methods is understood as the ability to communicate – freely, correctly and adequately.

It is obvious that communication is a complex phenomenon. From the point of view of the theory of communication and speech activity, psycho - and sociolinguistics, linguistics and communication theory, language skills require the formation of the following competencies: language, speech and communication (it is

understood as the ability to assess the situation taking into account the theme and objectives of communication, etc.).

Speaking about the aims of teaching a foreign language within the framework of the linguoculturological approach, we consider it necessary to introduce the concept of linguoculturological competence as knowledge of the ideal speaker – listener of the whole system of cultural values expressed in the language. V. V. Vorobyov defines linguoculturological competence as a system of knowledge about culture, embodied in a particular national language [7]. Describing the relationship between language and culture and speaking about linguoculturological competence, he emphasizes that this concept is aimed at teaching language in methodological terms.

Therefore, when culture is seen as an object of learning, the presentation of the material is based on the principle of "from the cultural unit" rather than on the linguistic one. Linguistic and cultural competence takes the form of language, but it turns out to be more profound. We believe that the formation of linguistic and cultural competence can be defined as the purpose of learning a foreign language at the initial stage, because it involves the penetration of the nature of the cultural meaning assigned to a particular language sign.

With the linguoculturological approach, the linguistic picture of the world deepens to the linguoculturological picture of the world as a system of knowledge.

#### **References:**

1. Bromley Y. V. Ethnos and Ethnography. - M., 1973.
2. Karaulov Y. N. Russian language and linguistic personality. - M.: Science, 1987. - 236 p.
3. Stepanov Y. S. In three-dimensional space of language: Semiotic problems of linguistics, philosophy, and art. - M., 1985.
4. Sternin, I. A. Structural semasiology and linguodidactics / Russian word in the linguistic-cultural aspect / I. A. Sternin. - Voronezh, 1987.
5. Kunanbayeva S. S. Theory and practice of modern foreign language education. - Almaty, 2010, - 344 p.
6. Prokhorov Y. E. Linguistics. Inter-cultural studies. Geography: Theory and practice of teaching Russian as a foreign language. Mmm.. 1998. 108 p.
7. Vorobyov V. V. Linguoculturology: Theory and methods / V. V. Vorobyov. - M.: UDN, 1997. - 250 p.

**ЖАКУПОВ Ш. А., ОТЫНБАЕВА Г. Б.  
(СЕМЕЙ, ҚАЗАҚСТАН)**

#### **ҚАЗАҚТЫҢ ҰЛТТЫҚ ОЙЫНДАРЫН ДЕНЕ ТӘРБИЕСІ САБАҒЫНДА ҚОЛДАНУ ҮРДІСІ**

Қазақстан Республикасының Президенті Нұрсұлтан Назарбаевтың жастарға арнап айтқан жолдауында: «Денсаулықты бірінші кезекте адамның өзі қалыптастыруы керек. Мен сіздерді және барлық студенттерді біздің

олимпиадашыларымыздың жеңісі құрметіне зиянды әдеттерден бас тартуға шақырамын, спортпен айналысыңыздар, саламатты өмір салтын ұстаныңыздар» [1] деген болатын. Осының дәлелі ретінде елімізде дене шынықтыру және спортты дамыту, республиканың ұлттық ерекшеліктері мен айрықша белгілеріне байланысты дамыту маңызды мәселелердің біріне айналып отыр.

Дене шынықтырудың нәтижелілігіне жүйедегі барлық құрал және мүмкіншіліктерді пайдаланғанда ғана жетуге болады. Оқыту мен тәрбиелеу міндеттерін шешу де дене жаттығуларының үлесіне көп салмақ түседі. Дене жаттығулары дене тәрбиесі саласындағы ғылыми және практикалық табыстарды, қоғамдық тарихи тәжірибені берудің бірден-бір әдісі.

Бұлардың дамуы халықтардың мәдениет түрі, ұлттық сипаты бойынша барлық дамудың қалыптасқан үрдісінен шығып, қазіргі ғылым жетістіктері негізінде болуын қажет еді. Осыған байланысты қозғалыс практикасы үшін дене шынықтыру мен спортты ұлттық және интернационалдық дамыту мәселелері маңызды мәнге ие болды. Қазіргі күні дене шынықтырудың әр түрлі ұлттық түрлері пайда болуда және дамуда.

Ұлттық ойын - салауатты өмір салтын мұрат тұтқан арманшыл, елі мен жерінің қамын ойлайтын, ұлтқа тән барлық қасиетті қадір тұтатын, дара тұлға жаңа адамды тәрбиелеп шығарудың құралы. Жас ұрпақтың қалыптасып өсіп өнуіне әсер ететін факторлардың бірі, дәстүрлі мәдениетіміздің бір бағыты - халықтық ұлттық ойындары болып табылады.

Ұлттық ойындарды қолданудың негізгі мақсаты бала бойындағы дене күшінің сапалық қасиеттерін дамытып жетілдірумен қатар оның мінез - құлқы мен адамгершілік қабілеттерін сәби кезінен тәрбиелеуге ұлттық ойындардың пайдалы ықпалы бар екендігін көрсету тақырыптың өзектілігін айқындай түседі [2, 17 б.].

Дене шынықтыру және спортты дамытуда дәстүр бірінші орын алды. Спорттық дәстүрлер Қазақстан халықтарының дене шынықтыру және спорттың ұлттық және интернационалдық түрлерінің айрықша белгілерінде дене тәрбиесінің барлық жүйесінің болмысы көрінеді. Әрбір жаңа қоғам, әрбір жаңа ұрпақ өзінің уақыты мен кезеңінің қоғамдық – тарихи жағдайының белгілері мен сипатына байланысты өткен дәстүрлерді қабылдайды, пайдаланады. Қазіргі уақытта олардың көбі халық өмірінен толық жойылды, тек ұлттық дәстүрлер, діндік дәстүрлер қалды.

Дене шынықтыру және спорт - тәрбиенің өзекті мәселелерінің маңызды тәсілдерінің бірі болып табылады, сондықтан да республикада олардың ары қарай дамуына мемлекеттік қамқорлық керек.

Халқымыздың тарихи-мәдени мұраларының түрлері сан алуан. Солардың қай-қайсысы да адамға, соның игілігіне қызмет етуге бағытталған.

Осындай аса құнды мәдени игіліктердің бірі - ұлттық ойындар. Бүгінде ойынды халық педагогикасының бір бөлігі деп тегін айтпаса керек, адам баласы жасаған жеті кереметтің қатарына сегізінші етіп осы ойынның аталып жүруі жайдан жай емес. Қазақ халқы – материалдық мұраларға қоса мәдени қазыналарға да аса бай халықтардың бірі. Сондай қомақты дүниелер қатарына ұлт ойындары жатады.

Ойынға зер салып, ой жүгіртіп қарар болсақ, содан үлкен де мәнді, мағыналы істер туындап өрбитінін байқаймыз, өйткені ең алдымен не болса да жол бастар қайнар көзі болатыны белгілі. Ойынды біз бар өнердің бастауы деп білеміз. Ал қай өнер болса да кең арналы, сулы шалқар дариядай болып, кемеліне келгенше жолда кездескен сандаған үлкенді-кішілі арналардан бас құрайтын өзен сияқты ғой. Сол алып өзеннің орта тұсынан шыққан адам оның басы әуелде жылжып аққан бұлақтан басталып еді дегенге онша илана қоймас та еді. Ұлт ойындары біздің көз алдымызға тап осы суреттерді елестеді. Өткені бір кезде ол бар өнердің басы, олардың нәр алатын бастауы болғаны анық. Шынында да, көне жиналған думанды сауықта, ойын-той үстінде дүниеге келіп, көптің игілігіне айналған. Сөйтіп бүгінгі және болашақ ұрпаққа ұлттық мәдениет пен әдеби туындылар, ең алдымен, сол халықтардың бірі. Ұлттық ойындар туралы алғашқы пікір айтушылар мен оның жекелеген нұсқаларын жинаушылардың қай-қайсысы болмасын оны жоғары бағалап, көшпелі халықтан мұндай өрелі өнерді күтпегендіктерін сөз етеді. Ойындардың өзі адам еңбегінің жемісі, халықтың фантастикалық ой-құбылысының көрінісі, танып-білуге талпынысының нышаны ретінде өмірге келген өнердің бастамасы, халықтың әлеуметтік-экономикалық өмірінің айнасы екенін білуге тиіс.

Ойынға халық ерекше мән берген. Сондықтан халық оған тек ойын-сауық, көңіл көтеретін орын деп қарамаған.

Ең бастысы – ел қорғауға қабілетті болашақ қайраткер өзінің осы қабілетін шаршы топтың алдында баршаға тең, еркін бәсекеде жеңіп алуға тиіс болған. Сондай-ақ талапты жас ойын өнеріне өзінен жасы үлкен, танымал ұстаздан үйреніп, жаттығатынын, аянбай тер төгетінін байқаймыз.

Ұлттық ойындар атадан балаға, үлкеннен кішіге мұра болып жалғасып отырған және халықтың дәстүрлі шаруашылық-мәдени өнер тіршілігінің жиынтық бейнесі, көрінісі де болған. Әрине, ойын өнер ретінде әдебиет пен мәдениеттің сан алуан түрлерімен қабысып, астасып келіп, бірін-бірі толықтыра, байыта түседі.

Қазақтың ұлттық ойындары: көкпар сайыс, күрес, теңге алу, қыз куу, алтын табақ ату, т.б спорттық сипатпен бірге үлкен тәжірибелік маңызға да ие. Көшпелі қазақтардың өмір-салты денсаулыққа аса зор мән берген. Атқа міну өнері жас баланы сезімі мен денесін жаттықтырудың басты және ортақ дәстүріне айналды. Бозбала да, қыз бала да жастайынан аттың құлағында ойнауға бейімделді.

М.Жұмабаев ойындарды "Халық мәдениетінен бастау алар қайнар көзі, ойлау қабілетінің өсу қажеттілігі, тілдің, дене шынықтыру тәрбиесінің негізгі элементтері," - деп тұжырымдайды. Қазақтың ұлттық ойындары тақырыпқа өте бай және әр алуан болып келеді. Ұлт ойындары тақырыбына, мазмұнына, ондағы көзделген мақсатына байланысты негізінен үш үлкен салаға бөлінеді. Атап айтқанда: ойын-сауық, тұрмыс-салт ойындары, дене шынықтыру, спорт ойындары және оймен келетін ойындар. Шындап келгенде, ұлттық ойындар – ауыз әдебиетінің бір саласы Ұлттық ойын түрлері ұлан-байтақ қазақ даласына ауызекі тарай келіп, ол түрленіп, өзгеріп отырған. Жан-жақты дамыған,

денсаулығы мықты, салауатты өмір салтын мұрат тұтқан дара тұлғаларды тәрбиелеу ежелден-ақ халық арманы.

Ұлт ойындарының бойына ел мен елді, халық пен халықты бір-біріне ұштастыратын жасампаз күш жинақталған. Олай болатыны, өмірде бір-бірімен байланыссыз, оқшау тұрған еш құбылыс жоқ. Басқаны танып-білу үшін, ең алдымен, өзіңді танып-білу қажеттілігі туындайды. Ұлттық мұраларды тиімді пайдалану арқылы біз ұлтқа тән салт-сана, әдет-ғұрып дәстүрлерін құрметтеп, үлгі тұтып, өз халқының тілін, дінін қадірлей білетін және өз бойына ұлттық қасиеттерді сіңіріп, жинақтап өскен ұл-қыз тәрбиелейміз. Сол арқылы жастар өз халқының менталитетін өз бойына сіңіріп, ең алдымен, өзінің кім екенін, шыққан тегін танып-біле алады да, басқаның да қадір-қасиетін сезініп, өзі де олардан үйренетін болады.

Олай болатыны, жас ұрпақ өзінің белгілі бір ұлтқа қатысты екенін сезінбей тұрып, сол ұлтқа тән моральдік қасиеттерді бойына сіңіруі, өз ұлтына деген перзенттік борышын, қоғам алдындағы жауапкершілігін түсінуі, сол ұлтқа тән адамгершілік сапаларды қабылдауы қиын. Кеңес дәуірінің оқыту жүйесі үлкен табыстарға жетіп, халықты жаппай сауатты дәрежеге жеткізгенімен, әсіресе, саясатқа негізделгендіктен ұлттық мүдде аяққа басылды. Ұлттық ойындарды оқу-тәрбие жұмысына пайдалану педагогикалық жүйенің жалпы заңдылықтарына бағынады. Педагогикалық жүйенің міндеттері, мазмұны, формалары, әдістері, тұтас логикалық тізбек құрса, онда қарастырылып отырған байланыс заңдылығы нәтижені қамтамасыз етеді. Ұлттық ойындар өзінің табиғатында, жаратылысында ұлттық өнегені бойына сіңіріп, бүкіл ұлтқа тән қасиеттерді жинақтайды, толығып, жетілу арқылы, өзінің жан-жақты тәрбиелік қасиетін шыңдай түседі. Сондықтан ол тәрбие жүйесінің міндеттері мен түрлерін толықтырып қана қоймай, оқу-тәрбие жүйесінің мазмұны мен әдіс-тәсілдерін байытуға, оны жетілдіре түсуге де өз үлесін қосады, барынша белсенді әрекет жасайды.

Ойынның тәрбиелік негіздерін адам баласының саналы ғұмыры басталғаннан кейін, әр кезеңде әр түрлі пікір айтып, оны ұрпақ тәрбиесі, білім беруге іске қосу мәселесі үзбей айтылып келеді. Ұлт ойындарында, оның ішінде Орта Азия халықтарының ішінде әдет-ғұрып бойынша қыз балалар мен ұл балалардың тұрмыстық ойындарына мән беріп, көңіл аудару әдеті қалыптаспаған болатын. Әсіресе, Қазақстан сияқты кең өлкені алып жатқан елде бәйге, ат жарысы, дөнен, құнан, түйе жарыс, жорға жарыс, күрес, садақ ату, көкпар, аударыспақ қыз қуу, теңге алу түрлері халық арасында кең тараған құбылыс болатын.

Көңіл аударарлық ойынның бір түрі – асық ойыны. Ол өте қарапайым көрінгенімен, мұнда адам денесін шыңдап, сомдайтын қасиеттер, бала тәрбиесінде, оны өзара әрекетке жетелейтін қимыл түрлері қаншама. Ең бастысы, ол – баланы жастайынан салауатты өмір салтына жетелейді. Адамның ойлау жүйелерінің жетілуінен бастап, бұлшық еттерінің жетілуіне, тыныс мүшелерінің реттелуіне, өз дене мүшелерін меңгеруіне, соның нәтижесінде қырағылық мен мергендікке баулиды.

Ойын мағынасымен жеке оқушының мақсаттары бір-бірінен алшақ кетпейді, қайта бір-біріне қабысып, ұштасып жатады. Олай болатыны, ойын мақсаты - өзінің қарсыласын ұту, одан басым түсіп, жеңіске жету. Ұлттық ойындардың жасаушысы – халық. Олай болса, бұл – халықтық шеберлік. Осы күнде сол халық жасаған туындыларға күдікпен қарайтындар әлі де кездеседі. Қазақ халқының жеке-дара тұлғалары ғасыр бойы осы қарапайым халық ойындары арқылы неше алуан өнер саңлақтарын, адамдардың қорғаны болған батырларды тәрбиелеп шығарды. Олай болса, ұлттық ойындардың өзі, шындап келгенде, адам қасиетін бір жақты емес, жан-жақты дамытуға негізделген. Ол тек көңіл көтеру, ермек үшін жасалмаған. Ол – адам баласының жағымды қасиеттерін дамытып, ойлатып-толғантуға, сезімталдыққа, басқаның жағдайына ене білуге, жеңіске деген ұмтылысқа, өз күшіне деген кәміл сенімділікке денесін шындап, қабілетін арттыруға, қиялдай білуге, сол қиялды орындауға жетелейді. Бұл ұлттық ойындардың бойына дарыған ежелгі қасиеті болса, біздің ата-бабаларымыз содан тәлім алып өсті.

Бүгінде ұлттық ойындардың осы табиғи тәрбиелік қасиеттері мектептегі оқу-тәрбие үдерісінде пайдаланудың әдіснамалық негіздерін құрайды.

Ұлт ойындары – адамдардың шындықпен өрілген алыс күндерін меңзейтін, болмыстың өзінен туындайтын және соны жастардың танып-білуі мен түсінуіне арналған ақыл-ой, қиялының өрелі өрісі [3, 45 б.]. Яғни, ол - күнбе-күнгі адам тұрмысының көрінісі. Сондықтан адамның өзі, оның тұрмыс-тіршілігі қандай шындық болса, ол жасаған ойын да сондай болмыс шындығы. Ұлт ойындары сайып келгенде адам қиялы арқылы өмір шындығының адам санасында түрленіп, қайта тууы болып табылады. Өйткені, ойын дегеніміз – адамның еңбек тәжірибесінің ойын арқылы қайталануы. Олай дейтініміз, ол – белгілі бір жүйеге негізделген адамдық дене, ақыл-ой жаттықтырушысы. Дене шынықтыру мен спортты дамыту үлкен мүмкіншіліктерге ие. Осыған байланысты республикадағы дене шынықтыру ұйымдарының алдында үлкен және жауапты міндеттер тұр. Бұл үшін дене шынықтыру қозғалысы жалпы және халықтық қозғалысқа айналу үшін, дене тәрбиесінің ұлттық жүйесінің жалпы принциптерін тарату ерекшеліктерін талдау керек.

Қорыта келгенде, қазақ халқының ұлттық мұраларының бірі – ұлт ойындары. Өйткені ұлттық ойындар арқылы біз болашақ жастарды рухани сезімге тәрбиелей аламыз. Осындай атадан балаға мұра болып келе жатқан ұлттық спорт ойындары – «Қазақша күрес», «Ат жарыс», «Көкпар», «Тоғыз құмалақ», яғни осы ойындар дүниежүзілік олимпиадалық ойындарда өткізілсе, қазақтың ұлттық спорт ойындары үлкен мәртебеге жетер еді. Қазіргі мұғалімдердің, ата-аналардың міндеті- әр балаға өз ұлтының салт-дәстүрін, ұлттық ойындарын үйретіп тәрбие берсе, сонда ғана біз оларды өз елінің патриоты ете аламыз.

### **Пайдаланған әдебиеттер**

1. Назарбаев Н.Ә. «Қазақстандықтардың әл-ауқатының өсуі: табыс пен тұрмыс сапасын арттыру» атты Қазақстан халқына Жолдауы. 2018 жылғы 5 қазан.

2. Тайжанов С. Дене тәрбиесі. - Алматы : Рауан, 2000.-159 б.
3. Төтенаев Б. Қазақтың ұлттық ойындары.-Алматы: Қайнар, 1994.-170 б.

**ЖАҚАН М.Н.**  
**(ҚАРАҒАНДЫ, ҚАЗАҚСТАН)**

## **ЖУРНАЛИСТІК БІЛІМ БЕРУДЕГІ ТЕОРИЯ МЕН ПРАКТИКА ТЕПЕ-ТЕҢДІГІ**

Қазіргі таңда журналистика факультеті керек пе, жалпы, журналист болу үшін арнайы оқу оқыған дұрыс па деген тақырып жиі қозғалуда. Бұл сұрақтардың туындауына не себеп? Басты себеп – журналистика мамандығын бітіргендердің әлсіздігі. Түлек дап-дайын, бүгін салсаң, бүгін жұмыс істеп кететіндей болмайды. Қазірде елімізде журналист дайындайтын жоғарғы оқу орындары көп. Дегенмен, олардың бәрінде білікті мамандар мен сапалы техника бар деген сөз емес.

Журналистиканы университет қабырғасында оқытудың маңызы неде? Журналистика тек хабарлама берумен шектелмейді. Жасанды интеллект дамыған заманда мұндай жұмысты роботтың өзі де атқара алады. Экран алдында суфлердегі мәтінді оқитын дикторлар да журналистиканың үздік көрінісі емес. Нағыз журналист елде және жаһанда болып жатқан оқиғаларды оқырман мен көрерменге мәселенің мәнін ашып, халыққа мәлім де беймәлім өзекті тақырыптарды көтереді. Ондай мамандар сөз бостандығы мен журналистік этиканың арасалмағын, журналистика жанрларын, ақпараттың рас-өтірігін тексеру жолдарын біліп, мазмұнды әрі ұғынықты мәтін жаза алуы қажет. Осының бәрін меңгеріп, журналистиканы концептуалды деңгейде оқыған адам ғана журналистиканы дамыта алады. Ал өзге саладан келген мамандардың көбі шаблоннан шыға алмай, журналистикаға төнген заманауи қауіп-қатерлерді жоя алмай, саланы дамытуға қауқарсыз келеді. Сондықтан, осы тұрғыда сапалы, кәсіби журналистерді дайындап шығу мәселесі туындайды. [3]

Кеңестер Одағы кезінде журналистика мен әдебиет саласында білім беру филология (тіл және әдебиет) факультеттерінде дайындалған. Журналистика факультеті оқытушыларының ғылыми атағы филология саласы бойынша қорғалған, алайда бұқаралық ақпарат құралдары саласындағы академиялық және кәсіби тәжірибелері аз. Басқа да елдердегі секілді университеттер мен медиаиндустриялар арасындағы түсініспеушіліктер де кездеседі. Білім және ғылым министрлігінің талабы бойынша оқытушылардың ғылыми атағының болуы және ғылыми зерттеулер бағдарламасының белсенді жүргізілуі маңызды болса, өндіріс немесе БАҚ өкілдері болашақ журналистердің тәжірибелік дағдыларының болуы, материал жазуды меңгеруі және компьютерлік, мультимедиялық сауаттылығына ерекше назар аударылады.



Жаңа медиа технологиялар журналист пен журналистік білімге жаңа леп, жаңа түсінік, жаңа көзқарас әкелгені сөзсіз. Журналистерге қойылатын талаптар да өзгеріп, болашақ журналистерді де оқыту үрдісінің де жаңашаланып жатқаны сөзсіз. Қазіргі таңда басқа мамандық салалары сияқты журналистердің де білуге тиіс білімдері мен дағдыларының да еңейіп жатқаны сөзсіз. Журналистер жұмысына қажетті ақпараттады, жинау дағдысы, мақала жазу қабілеті, аналитикалық дағдылары, жаңашылдығына қоса, күнделікті өзгеріп отырған жаңа ақпараттық технологияларды білу, орынды қолдану, біліктілігін көтерудің мүмкіндіктерін жіберіп алмаулары керек.

Журналистің шеберлігі туралы айтқанда, шеберліктің негізінде жатқан журналистің дүниетанымы, көзқарастары, азаматтық ұстанымы, әлеуметтік белсенділігі екенін ескеруіміз керек. Әр сөзі арқылы журналист халықтың ойын айтып қана қоймайды, сонымен бірге оны қалыптастырады. Ал журналистік шеберлікті қалыптастыру университеттік білімнен бастау алатыны айтпасақ та болады.

Дүниежүзінде қалыптасқан журналистік білім мен тренингтің бес үлгісіне (моделіне) тоқталып өтейік:

1. Еуропалық кәсіби модель. Әдетте бұл жартыжылдық немесе біржылдық практикалық курстары бар дипломдық бағдарлама. Негізінде бұл курстарда ақпаратты жинау, өңдеу және редакциялау дағдыларын қалыптастырады, сонымен бірге заңнамалық құжаттармен және кәсіби әдеп талаптарымен таныстырады.

2. Журналистика саласындағы университеттік бакалавр дәрежесі. Бұл үлгі (модель) Америка Құрама Штаттары мен басқа елдерде, оның ішінде бұрынғы Кеңес Одағы елдерінде кеңінен қолданылады.

3. Басқа пәндер бойынша университеттік дәреже алатын түлектердің журналистік дағдыларын қалыптастыратын қысқа мерзімді курстар.

4. Магистр дәрежесіне арналған бағдарламаның екі түрі. Біріншісі, журналистік білімі немесе тәжірибесі жоқ мамандардың дағдыларын қалыптастыруға арналған курстар. Екіншісі, тәжірибелі журналистерге арналған: журналистиканың әлеуметтік, саяси, экономикалық және мәдениет тақырыптарын қамтитын, медиа мен онымен тығыз байланысты әсерлердің теория тұрғысындағы түсінігін беріп, академиялық зерттеулер жүргізу дағдыларына үйретеді.

5. Жұмыс істеп жүрген журналистерге арналған медиа немесе басқа да ұйымдардың өткізетін қысқа мерзімді курстар, семинарлар, тренингтер.

Қазақстанда журналистика саласына мамандар даярлауда жоғарыда көрсетілген үлгілердің екіншісі мен бесіншісі көбінесе қолданылады.

Мамандар даярлаудың қай үлгісі қолданылса да, оқытудың қалыптасқан негізгі бағыттарының өзгеріссіз қалатынында сөз жоқ. Осы уақытқа дейін қалыптасып келген оқытудың үш негізгі бағыты бар:

1. Вербалды коммуникация:

-әңгімелесу

-дәріс

-талқылау

2. Ақпаратты көрнекілік арқылы көрсету:

- презентация
- көрсетілім жасау (демонстрация)
- моделдеу

3. қажет дағдыларды жаттықтыру:

- құжаттарды дайындау, құрастыру.
- компьютермен жұмыс істеу
- кеңседе жұмыс істеу [1, 30 б.]

Оқытудың қандай түрі болса да, осы бағыттардың біріне жатады. Яғни, жұмыс барысында тілдесу, көрсету, практикалық жаттығу элементтері қамтылады. Әрине, бәрін бірлікте қолдануға да мүмкіндіктер бар. Оқытудың ең жиі қолданылатын түрі дәріс оқу. Бірақ қазіргі сандық қоғамда «бірден көпке» ұстанымын басшылыққа алатын күнделікті дәріс оқудан гөрі, дәрісті студенттермен диалог түрінде өткізу дүниежүзінде кең қолдануда. Бір қарағанда жүйесіз, тәртіп сақталмай өтетін дәріс сияқты болып көрінуі мүмкін, бірақ басынан аяғына дейін ойластырылған, жоспарланған дәріс қызықты да есте қаларлықтай өтетіні сөзсіз.

Оқытушы дәріс барысында журналистика саласындағы белсенді, танымал ерекше адамдармен кездесу өткізіп, осы салада болып жатқан жаңалықтарды, күнделікті өзгерістерді қамтып отыруы тиіс.

Журналистік білім беруде жұмысты ұйымдастыру барысында мыналарды ескерген артық болмайды:

- Студенттерге курстың онлайн нұсқаулықтарын ұсыну тиімді, бірақ студенттер оны оқитындай жағдай жасау керек немесе талап қою керек. Сондықтан бастапқы кезеңде ондай нұсқаулықтарды сабақ барысында немесе өз бетінше тапсырмаларды пайдалану керек.

- Студенттер орындаған тапсырмаларын онлайн жариялау керек, бұл оны тек қана ұстаздың тексеруі үшін емес, сонымен бірге курстастары және басқа да оқырмандардың пікір қалдырып, ой бөлісуіне алып келеді, сондай-ақ, жұмысты жақсарту тұрғысынан көп кеңестер алады.

- Студенттерге өздеріне ұнайтын тақырыпқа жазуға тапсырма берумен қатар, өздеріне ұнамайтын тақырыптарға да жазба жазу керек деген тапсырмалар беру керек.

- Студенттер аудиомен, фотомен, видеомен де жұмыс істеп үйренуі керек. Репортаж жасауды үйретудің бірден-бір мүмкіндігі ол өңделмеген аудиорепортаждар жасаумен айналысу дағдыларын қалыптастыру.

- Болашақ журналистер HTML мен CSS туралы білуі керек, сондықтан жылдан жылға осы туралы мәліметтерді көбірек беріліп, вебсайттарды қолдану, жасау, т.с.с. дағдылары қалыптасып отыратынында дау жоқ.

Қазіргі таңда онлайн газет, интернеттегі радио, вебтелекөрсетілімдер, онлайн теледидар сияқты ақпаратты таратудың жаңа формалары шығып жатыр. Осылармен қоса жаңа терминдер мен түсініктер қалыптасып жатыр, оларды студенттерге дер кезінде ұсыну өте маңызды. Мысалы, «Конвергентті журналистика». Конвергенция – бұл бірыңғай мазмұнды әр түрлі құралдармен

(мәтін, дыбыс, видео) және коммуникацияның әр түрлі арналары (баспасөз, радио, интернет, телекөрсетілім) арқылы тарату. Баспасөздегі монополияға қарсы күрес үнемі үлкен конгломераторлардың құрылуымен параллельді жүріп жатады. Бір қолда газет, кітап, теле және радио бағдарламаларын біріктіретін конгломераторларға қарсы күреспен қатар жүреді. [2, 47 б.]

Бұқаралық ақпарат құралдарына арналған материалдарды дайындауға қажет технологиялар кез келген шығармашылық ойды жүзеге асыруға мүмкіндік береді, сондықтан қазіргі таңда «конвергентті редакциялар» қарқынды даму үстінде.

Журналистік білімнің алдында тұрған жаңа мақсат, ол білікті конвергентті журналисті дайындап шығу. Сондықтан болашақ мамандарды дайындауда ескеретін нәрселер өте көп, солардың ішіне мына талаптар да кіреді:

- Компьютерде жұмыс істей алу
- Жаңалық материалдарын онлайн ресурстар үшін өңдей алу
- Аудио материал дайындай алу
- Видео-репортажды түсіре білу
- Аудио және видеоматериалдарды интернетке жүктей алу
- Фотосуреттерді түсіру, сонымен қатар оларды интернетке жүктеу
- Интернеттегі іздеу жүйелерімен жұмыс істей алу, оны тиімді пайдалану
- SMS-хабарлама түрінде жаңалықтарды жасай білу
- Жұмысқа қажет компьютерлік бағдарламаларды қолдана алу
- Wi-Fi арқылы бірден басылымға, нөмірге және сайтқа ақпарат бере алу
- Блог жүргізе білу
- Сапалы мәліметтер мен дәлелдерді жинақтау
- Кез-келген уақытта байланыста болу

Бұл талаптар жылдан жылға кеңейіп, нақтыланып, өзгеріп отыратыны уақыт және әлемде орын алып жатқан өзгерістермен тығыз байланысты болып отыр.

Өзім білім алып жатқан Қарағанды мемлекеттік университетінің журналистика кафедрасы 1993 жылы ашылған болатын. Мұнда теория мен тәжірибе тепе-теңдігі сақталған деп нық сеніммен айта аламын. Біріншіден, бұл жерде БАҚ саласындағы тәжірибесі мол білікті мамандар қызмет етеді. Студенттер қандай да болмасын мамандыққа байланысты шараларға, белгілі журналистермен кездесулерге қатысуға міндеттелген. Сонымен қатар, қара шаңырағымызда ай сайын «Жастар әлемі» газетінде студенттердің мақалалары жарыққа шығады. Бұдан бөлек, оқу телевизиясы қызмет атқарады. Жылдан жылға мұндағы теникалар, студия, монтаж, дыбыс жазу құрылғылары даму үстінде. Студенттер тәжірибе жүзінде оқу орнында болып жатқан түрлі шараларды, жаңалықтарды эфирге шығарып, белгілі тұлғалардан сұхбат алып жатады. Олар дайындаған телевизиялық өнім кейін университетіміздің барлық факультеттерінде теледидар арқылы көрермен назарына ұсынылады. Сондай-ақ, бір жыл бұрын ғана тұсауы кесілген «Studentmedia» сайты біздің оқытушылар мен студенттердің бастамасымен іске асқан болатын. Бұл сайтта 10-нан астам түрлі тақырыптағы рубрикалар бойынша мақалалар жарияланып

тұрады. Осындай тәжірибенің нәтижесінде біздің түлектер үнемі сұранысқа ие. Қазіргі таңда олардың 80%-ы еліміздің ең мықты деген түрлі БАҚ –да қызмет етеді. Егер студенттер тек теориямен шектелсе, қанағаттанарлық нәтижеге қол жеткізеді деп оламаймын.

Қорытындылай келе, кәсіби журналист дайындап шығу үшін теория мен тәжірибе тепе-теңдігін қатаң ұстану қажет екендігін түсіндік. Себебі, дәл осы салада жалғыз теория емес, практика да маңызды рөлді атқарады. Бірақ бұл кейбірі айтып жүргендей, журналистикаға теория қажет емес дегенді білдірмейді. Мысалы, әлемдік деңгейде журналистика мектептері әлі дүркіреп тұр және оларға оқуға түсудің талаптары өзге мамандықтарға қарағанда өте жоғары. АҚШ-тағы журналистика мектептерінің оқытушылық құрамын қарайтын болсаңыз, профессорларының көпшілігі New York Times, Washington Post секілді газеттерге тұрақты мақала жазып, редактор жұмысын қатар алып жүреді. Олардың қатарында әлемге әйгілі Пулицер премиясын жеңіп алғандар да аз емес екендігін байқаймыз. [3]

### Әдебиет:

1. Есенгүл Кәпқызы, Қарлыға Мысаева. Қазіргі кездегі журналистік білім беру: инновациялар, жаңа технологиялар. Оқу-әдістемелік құралы. - Алматы, «Асыл кітап» баспасы, 2013, 168 бет.
2. Барманқұлов М. Телевизия: бизнес әлде билік? – Алматы: Қазақ университеті, 2007, 216 бет.
3. <https://www.egemen.kz/article/160986-zhurnalistika-fakultetterin-zhabu-kerek-pe>

*Ғылыми жетекші – Е.А. Бөкетов атындағы Қарағанды мемлекеттік университетінің филология факультеті, журналистика кафедрасының оқытушысы, әлеуметтік ғылымдар магистрі Сиязбаев Нұртілеу Кәкенұлы*

**ЖАЛОЛОВА П.М., ЖУМАЕВ Н.А., БОҚИЕВ Х.Х.**

## **АТОМ ФИЗИКАСИГА ОИД ЛАБОРАТОРИЯ МАШҒУЛОТЛАРИНИ АКТ ВОСИТАСИДА ТАКОМИЛЛАШТИРИШ**

Атомнинг квант механик қонуниятларини тушунтиришда Шредингер тенгламаси ва тўлқин функция тушунчасини ёритиш асосида иш кўрилади.

Водород атоми протон майдонида ҳаракатланаётган электрон учун Шредингер тенгламаси

$$\Delta\Psi + \frac{2m}{\hbar^2} [E - U(r)]\Psi = 0 \quad (1)$$

кўринишида бўлиб, (1) тенгламани қаноатлантирувчи тўлқин функция ( $\Psi$ ) ни учта координата ( $r, \theta, \varphi$ ) ни характерловчи функцияларни кўпайтмаси кўринишида ёзиш мумкин [1].

$$\Psi(r, \theta, \varphi) = R(r)\Theta(\theta)\Phi(\varphi) = R(r)Y(\theta, \varphi) \quad (2)$$

У ҳолда 2-тенглама (2)' кўринишга эга бўлади.

$$\frac{1}{r^2} \frac{d}{dr} \left( r^2 \frac{dR_0}{dr} \right) + \frac{2m_0}{\hbar^2} \left( E + \frac{Ze^2}{4\pi\epsilon_0 r} \right) R_0 = 0 \quad (2.)'$$

$R(r)$  – радиал тўлқин функция фақат радиусга боғлиқ;

$Y(\theta, \varphi)$ -тўлқин функциянинг  $\theta$  – ва  $\varphi$  – бурчакка боғлиқ қисми бўлиб, уни сферик функция деб аташади.

Атом фазосининг бирор нуқтасида электронни кузатиш эҳтимолий қиймат хисобланиб, у  $\psi$  функциянинг модули квадратига тенг:  $P = |\psi^2| = P^*$

Электронни ядродан энг эҳтимолли масофасини топиш учун эҳтимолликдан радиус бўйича ҳосила оламиз ва натижани нолга тенглаймиз:

$$\frac{dR(r)}{dr} = R_{2,1}(r)R_{2,1}(r)r^2 * 4\pi dr = 4\pi \frac{C^2}{r_1^2} \left( r^4 * e^{\frac{r}{r_1}} \right) \quad (3)$$

$$R(r) = 4\pi \frac{C^2}{r_1} \left( 4r^3 e^{\frac{-r}{r_1}} - r^4 \frac{1}{r_1} e^{\frac{-r}{r_1}} \right) = 0 \quad 4r^3 - \frac{r^4}{r_1} = 0 \quad (4)$$

Демак 2p- ҳолат учун  $r_{эхт} = 4 r_1 = 4 * 0,53A^0 = 2,12A^0$ ,

3d- ҳолат учун  $R_{эхт} = 9r_1 = 9 * 0,53A^0 = 4,77A^0$  эканлиги назарий ифодалар асосида ўринли [3]. Бу сатҳларга мос келувчи атом орбиталари тасвирини Maple дастури асосида ҳосил қиламиз.

Дастурга Лежандр поленомни:

$$P = (x, l, m) \rightarrow \left[ l = 0, 1, \frac{(1-x^2)^{\frac{1}{2}m} \left[ \frac{d^{l+m}(x^2-1)^l}{dx^{l+m}} \right]}{2^l l!} \right], \quad (5)$$

Бу ерда x-бош квант сон, l-орбитал квант сон, m-магнит квант сон ва сферик тўлқин функция:

$$Y = (\theta, \phi, l, m) \rightarrow \sqrt{\frac{1}{4} \frac{(2l+1)(l-m)!}{\pi(l+m)!}} P(\cos(\theta), l, m) e^{im\phi} \quad (6)$$

хар бир ҳолатга мос квант сонлар киритиб ўтилди,

$$Y(\theta, \phi, 0, 0) = \frac{1}{2} \frac{\sqrt{3} \left[ 1 = 0, 1, \left[ \frac{1}{2} \frac{d(\cos(\theta)^2 - 1)}{dx} \right] \right]}{\sqrt{\pi}}$$

Бу ерда  $\theta$  – ва  $\varphi$  – бурчакка боғлиқ қисм бўлиб, 1s- ҳолат учун

$$Y(\theta, \varphi) = \frac{1}{\sqrt{4\pi}} \quad (7)$$

радиусга боғлиқ, радиал тўлқин функция  $R(r) = \sqrt{\frac{2}{7}}$ ; (8)

`plot(YY11(theta, phi), coords = polar, axiscoordinates = polar)`

номли буйруғ асосида функцияларга мос келувчи куйидаги графиклар ҳосил қилинди [2].

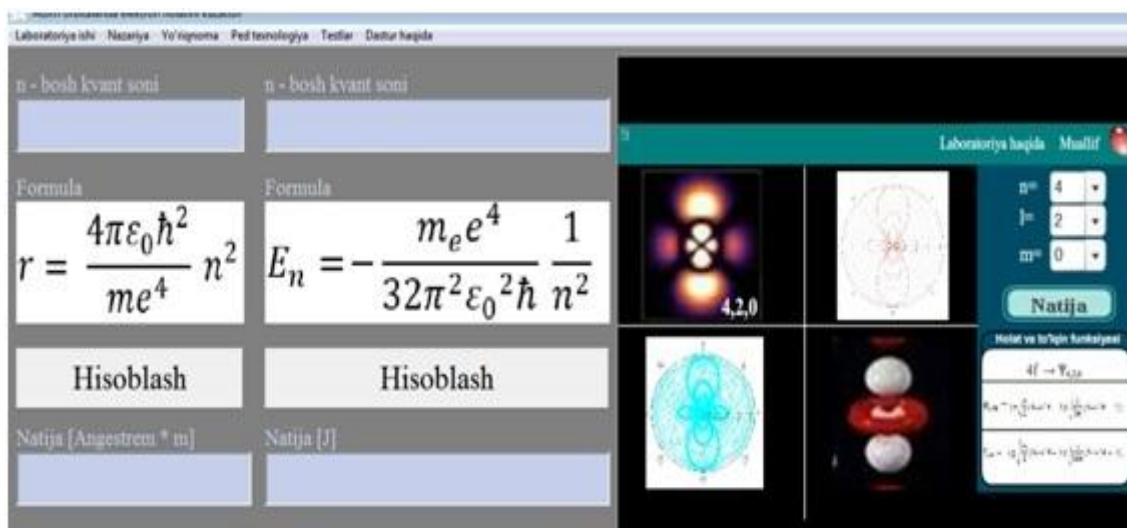

**2-расм. Атомнинг оптик спектрини ўрганишга оид яратилган ишланмада 4d-ҳолатнинг ёритилиши.**

Адабиётлар

1. Jalolova P.M. The plotting of the atom orbit using the Maple program.// Science and world. –Volgograd, Russia, 2018. № 1. –P. 19-23. (Impact Factor 0,325)
2. Jalolova P.M. Quantum mechanical models of spectrum and orbital of Hydrogen atom // Eastern European Scientific Journal. –Germany.-2018.-№3.–P.430-434. (13.00.00, № 1).
3. Jalolova P.M. Quantum mechanical structure of hydrogen atom. International Conference “Science, research, development”// Berlin. 30-31.06.2018. P.242-247.

**ЖАНҒАЛИЕВ У.К., ШАНГИРБАЕВ Е.Е., АЙДАРХАНОВ Т.М.  
(СЕМЕЙ, ҚАЗАҚСТАН)**

### **ЕРТІС ӨЗЕНІНДЕГІ ФЛЮВИАЛДЫ ЖӘНЕ РЕЛЬЕФ ТҮЗУШІ ПРОЦЕСТЕР**

Ертіс маңы жазығаның үстінгі қабаты жазықтық рельефтің Ертіске қарай әлсіз шегініс жасауымен сипатталады және азды - көпті мөлшерде Ертістің ағысына параллельдік бағытта сипат алады. Ойпаттың солтүстік жағалауындағы бөлігі ойпат маңында әжептәуір еңсіз, тар болып келеді. Және оның тағы бір ерекшелігі Ертіс өзенінің биік террасасымен шектеледі, ал мұның оңтүстік бөлігі шоқы аралық аңғарларымен немесе ұсақ шоқылықпен шектесуге үйлесімді. Ал мұндай терраса оң жағалауда білінбей, көне аллювиальды жазықтықтың негізгі беткі қабаты ретінде жүреді.

Ертіс маңы жазығының Семей өңіріне кіретін шеткі бөлігін әлсіз белесті күмды - күмайт жазықтық топырағы деп ажыратуға болады. Оң жағалаудың батыс бөлігінде созылып жатқан жазықтың және дөңді аудандарда жағажайлы ормандық құмы, Алейскі, Барнаулдың және Касмалинскінің тізбекті қарағайлы

ормандарының құмына сәйкес болып табылып, Ертістің аңғарын және қазіргі жайылмасы мен оның жайылмасының беткі террасасын қадағалайды. Көне аллювиалды жазықтық өзінің жалпақтау әлсіз толқынды беткі қабатын құмды - құмайт етіп көрсетіп, абсолютті белгілері 150 –200 метр шамасында байқалады. Сонымен қатар мұнда ұзын жазық және әлсіз иілген ұсақ өзендік депрециялары кездеседі және олар кебінесе тізбектеліп келеді. Аса биік сыртқы қабаты ұзын аз томпақты жалға ұқсастау болып, олар біртүсті бойлай созылады да, қайта ұшырылған құмды материалмен және аралдық қарағайлы орман массивтері алып жатыр.

Ертіс маңы жазығында мұз басудың әсері бірнеше рет (төрт дүркін) жүрген. Және бұл мұз басулардың әрқайсысы өзінің құрғақ және жылы мұз дәуірі аралық ерекшеліктері болғандықтан да, бұл жазықтықтың рельефінің құрылуы бір - бірінен өзгеше дәрежеде жүрді. Н.Г.Кассиннің (1947ж) көрсетуі бойынша мұз басудың бірінші кезеңінде үштік шөгінділерден Ертістің алғашқы аңғарлығы қалыптасты ал мұз басудың екінші кезеңінде Обь маңы үстіртінде ылғалдылық жинақталады ал мұз басудың үшінші кезеңінде бұл үстіртті яғни, Обь маңы үстіртінен Ертіс маңы ойпатына ағатын өзен аңғарларымен бөліп - бөліп жіберді, және Ертістің биік жайылмасының үстіне шайындылар мен құмдар жиналған ал келесі мұздану аралық дәуірінде Ертістің биік террасасы кейін шегініп, аласарды және оның бұрынғы өзен аңғарлары, сонымен қатар Обь бассейнінің өзен аңғарлықтары да құрылып бітті. Мұз басу дәуірінің соңында Ертіс өзенінің жағалаулық террасасының аласаруы әрі қарай жүрді және аласа жайылма террасасының үстіне ылғал жиналды, мұз басу дәуірінен кейінгі құрғақшылық кезеңде жайылма террасасының үстінде шөгінділер жиналып, осы шайындылардың жиналуы салдарынан Ертістің кемерленуі жүрді. Сондықтан да Ертіс маңы жазығы өзінің құрылуы жөнінен – кәдімгі көне аллювиальды жазықтық болып табылады [1, 14 б].

Ертіс аралас қоректенетін өзендер қатарына жатады. Салаларының біразы Алтайдың биік тауларынан басталады да, мәңгілік қар мен мұздықтардың еріген суымен толығады. Басқа салалары жер асты суы, жауын- шашынмен қоректенеді. Ертіс өзенінің деңгейі бүкіл жыл бойы едәуір жоғары болып тұрады. Оның суы сәуір- мамыр айларында және маусымда молаяды.

Өскемен мен Семей арасындағы Шүлбі кенті аймағында өзеннің орташа айлық шығыны мамыр айында 25-41 м<sup>3</sup>/с-қа, ал көп жылдық орташа шығыны кезінде Семей тұсында 960 м<sup>3</sup>/ с-қа жеткен.

Осы ауданда жылдық орта ағын 28 млрд м<sup>3</sup>- ден жоғары. Қарашадан сәуірдің ортасына дейін Ертіс қатып жатады. Мұздың қалыңдығы 125 см- ге жетеді. Сең жүру күшті болады да, өзенді кейде сең бөгеп тастайды, соның салдарынан деңгейі көтеріліп, суы тасиды.

Ертістің барлық бөлігі кеме жүзуге қолайлы. Жолаушылар және жүк таситын өзен кемелері Қытай шекарасына дейін барады. Ертістің суын электр энергияны өндіруге пайдаланады. Ірі екі СЭС-і (Өскемен және Бұхтырма ) Кенді Алтайдың өндіріс орындарында электр қуатын береді. Қазір тағы бір үшінші – Шүлбі СЭС-нің құрылысы салынды. Қазір осы су қоймалары шет ел

компанияларына берілген, ал олар көктемдегі табиғи су ағызу науқанын бұзып отыр [2, 116].

Сондықтан Ертіс жағалауының тамаша экожүйесіне құрып кету қаупі төніп тұр. Ертіс балыққа бай және онда кәсіптік маңызы бар шоқыр, сыла, бекіре, шортан, сазан, табан балық, алабұға, қара балық ауланады. Жақында көксерке және байқал түркесі өсіріле бастады. Қазіргі кезде бұл эндемиктің фауна мен флора бүкіл өзен бойына жайылып бара жатыр.

Жазықтық және дөңді жерлердің қарағайлы орманға тән құмдары негізінен жолақты қарағайлы орманда таралады. Олар Ново — Шульба қарағайлы орманын, Алейскінің қарағайлы таспасын, сонымен қатар Барнаул мен Касмалинскінің жолақты қарағайлы орманын түгелдей қамти отырып, Касмалинскінің жолақты қарағайлы орманымен аяқталады.

Семей өңіріндегі қарағайлы орман жолағының формасын тек Алейскінің солтүстік бөлігіндегі қарағайлы орман құмдарының массивтері құрайды. Ал оңтүстігінде Ново - Шульба қарағайлы орманының құмы мен Барнаул таспасымен жалғаса отырып, Ертіс бірыңғай массивін құрады деуге болады. Ертіс маңы массиві өзінің батыс бөлігінде жекелеген, бөлек – бөлек атыраулық массивтерге белінеді [2, 26 б].

Қарағайлы орман құмдары максимальды мұз басу кезеңінде құрылды, ол кезде Обь бассейнінің езендері өз суларын Ертіс бағытына жіберіп, өзінің көне арналарынан және Ертіс маңы атырабына аллювиалды материалдардың көптеген массаларын әкелді. Ал мұз басу дәуірінен кейінгі құрғақшылық кезеңде аллювиалды құмдар қайта електеуге ұшырады және сонымен қатар дөңді - шұңқырлы рельефтік сипат алды. Олардың биіктігі тұрақсыз 1 - 5 метрден - 20 метрге, дейін және одан да биік болады. Кей жерлерінің грунт суларының жер бетіне жақын болуы салдарынан табиғи өсімдік жамылғысы өзгермеген жерлерде құм массивтері көне аллювиалды жазықтыққа жазықтықтың рельефін алғашқы көрінісіндей сақтап қалды.

Су жер бетіндегі тіршіліктің ең құнды элементі болып табылады. Су адамның күнделікті қажеттіліктерін, денсаулық сақтауды, тамақ өнімдерін шығаруды, электр энергиясын өндіру мен аймақтық және жаһандық экожүйелерді дұрыс ұстап тұруды қанағаттандыру үшін аса қажет. Жер қабатының 70% су жайлағанына қарамастан тұщы су небәрі 2,5% ғана құрайды, әрі судың 70% мұз айдындары мен жоғарғы су қабаттарында (0,3%). Судың қалған бөлігі топырақ ылғалы ретінде көрініс табады. Адамзат жер бетіндегі су көп тарлған субстанциялардың бірі тұщы су қорларының 1% пайдалана алады. Шаруашылық қызметтің ықпал етуімен су қорларының сандық өзгерістерін есепке алу проблемасы ХХ ғасырдың 50-ші жылдары, дүниежүзінде су тұтыну күрт ұлғайған кезде туындады [2, 44].

ХХ ғасырдың орта шеніне дейін су таусылмайтын және экономикалық құндылыққа ие емес табиғи ресурс болып есептеліп келді. Аймақтың әркелкі бөлінуі мен су қорларының шектеулілігі, тұтыну көбейген сайын судың қажеттілігі мен әмбебаптығы дүниежүзілік қоғамдастықтың суға деген қатынасын өзгертуге мәжбүр етті.



Жалпы Ертіс өзені тек қана Қазақстан үшін ғана емес, сонымен бірге бүкіл Еуразия аймағына қатысты өмірлік маңызы бар трансшекаралық артерия. Қытайдағы Монғол Алтайының оңтүстік - батыс беткейінің мұздығынан 2500 м биіктіктен бастау алып, Қазақстан территориясы арқылы РФ территориясындағы Обь өзеніне барып құйылады. Қазақстан территориясында Ертіс өзені Шығыс Қазақстан облысы, Павлодар облысымен Қ. Сатпаев каналы арқылы Қарағанды облысын және Астана қаласын байланыстырып жатыр.

Ертіс өзенінің су ресурстары өндіріс қажеттілігіне, тұрмыстық-коммуналдық шаруашылығында, ауыл шаруашылығында, балық шаруашылығында, энергетика мен су транспортында қолданылады [3, 13 б].

Су қоймаларының маңызы ауыз суымен қамтамасыз етуде маңызы зор. Сонымен бірге су қоймалары ирригациялық және энергетикалық мәселелерді шешуде айтарлықтай рөл атқарады.

Қарағайлы орман құмдары Ертіс маңы ойпатының маңайында кейде ойпат маңайынан тыс жерлерде абсолютті биіктігі 150 метрден - 350 метрге дейін, ал ойпат территориясынан тыс жерлерде абсолютті биіктігі 250 - 300 метрге дейін барады. Қарағайлы орман құмдары оңтүстігінде Ертістің қазіргі аңғарымен, солтүстік шығысында Алтай тау алды жазығана дейін, солтүстігінде Обь маңы үстіртімен және Обь маңы үстіртінің көне аңғарымен таспа түрінде солтүстік - шығысқа өтеді, ал батысында Ертіс маңы ойпатының далалық бөлігімен, көбінесе рельефінің ешқандай өзгеруінсіз өтеді [4, 17 б].

Ертістің қазіргі аңғары азды - көпті эрозиялық ойық жазықты, биік террасаның, аса ірі кемеріне дейін шектеледі де, аймақтың шығысынан батысына қарай 300 шақырымдай шамасында созылады, және олардың ені жайылмамен қоса есептегенде 1-2 шақырымнан 8-10 шақырымға батыс бағытқа созыла отырып теңеледі, Батысында жайылманың абсолютті биіктігі 140 метр, ал шығысында жайылманың абсолютті биіктігі 240 метр болады.

Ертістің қазіргі аңғары өзеннің ең төменгі сағасынан орташа есеппен 2 метр биіктікте тұр.

Жайылмалық терраса негізінен үшке бөлінеді:

1. *Арна манының жайылмасы.* Бұл негізінен негізгі және басты арнаға жалғасып жатады. Қабаттары өрескел қосылған, аллювиалды қабатты және аллювиалдық иректелген - толқынды мезо және микро рельефімен айрықша сипат алады (арна маңы толқыны мен жылғасы құм қайраңы, косалар тағы басқалары).

2. *Орталық жайылма.* Орталық жайылманың шөгінділері мен қабаттары басқа, яғни қалған екі жайылмаға қарағанда күрделірек сипатқа ие. Орташа сипатты рельефі көбінесе тегістеу қатпарлылығы аз болып келеді.

3. *Террасалар маңы жайылмасы.* Бұл жайылмаға негізінен аласалық сипат тән.

Ал арна жайылмасы биіктеу болып, орталық жайылма орташа гипсометриялы мөлшерде болып келеді. Ертістің көне аңғары жайылма үсті террасасымен Ертістің сол жағалауын құрайды, ал оң жағалауда бұл террасаның үсті ғана жақсы байқалады, аңғардың Алтайлық бөлігінде білінбей төмен жүріп негізгі Ертіс маңы ойпатының сыртқы қабатымен қосылып кетеді.

Жайылма үсті террасасы өзара екіге бөлінеді: аласа жайылма үсті террасасы - бұл облыс көлеміне көп кең таралмаған; биік жайылма үсті террасасы - бұл жақсы дамыған әрі облыс көлеміндегі ауданы едәуір жерді алып жатыр. Бұл екі терраса да жақсы кемерленген өзен сағасымен шектеледі де биіктігі өзеннің ең төменгі сағасынан 16-22 метрге дейін барады. Ал аласа жерлері бұдан екі - үш есеге дейін төмен келеді. Негізінен террасаның биіктігі өзен ағысының жоғарғы жағынан бастап өседі. Бұл екі террасаның да өздеріне тән артықшылығы - құмдақ және жеңіл - саздақ материалдарынан құралған. Олардың сыртқы қабаттары жалпақ, кей жерлерінде аз толқынды жазықтар кездесіп, олар өзенге қарай аз иілген және өзен ағысына параллельді болып келеді.

Өзен ағысының көлденең циркуляциясының пайда болуы нәтижесінде арна ағысының негізгі заңдылықтарының бірі - меандрлану құбылысы пайда болуының туғызады [5, 22 б].

Жыра жылдам өсіп-өршітің эрозиялық пішін. Оның бас бөлігі регрессивті эрозия нәтижесінде өзенаралық аймақтарға созылып өсуі мүмкін. Осы себептен жыралар жүздеген метрге, тіпті километрлерге жететін ұзындығымен сипатталады.

Жыраның өсіп отыратын бас бөлігі әр түрлі. Көбінесе жыра бірден, биіктігі 1,0-3,0 м, тік жармен - бас құламамен басталады. Кейде жыралардың бас бөлігі сопақша, эллипс пішіндес немесе дөңгеленген күрек пішіндес болады да, жер бетінде аса айқын көрінбейтін ойпандар түрінде байқалады. Рельефтің мұндай пішіндерін су жиналатын ойпандар (водосборные понижения) деп атайды. Кейде жыралардың бас бөлігінен жоғарырақ, өзен аралығының өлкелеріне баяу ауысатын, терең емес (1,0-3,0 м) жарқабақтары айқын білінбейтін, жағалары шымтопырақты жайпақ жағалары ұзынынан-ұзақ созылған ойпандар орналасады.

Семей аймағының Ертіс өңірінің экзогенді рельеф түзуші процестеріне баға беріліп және жалпы экзогенді рельеф түзуші әрекетерге, оларға қарсы іс-шараларға толықтай сипаттамалар ұсынылды. Ертіс өңірінің маңындағы эолдық рельеф түзуші процестер зерттеліп ондағы құмдар жасаған формалардың динамикасымен көріністері Қазақстанның және басқа шетел мемлекеттерінің территорияларындағы құмды зоналарындағы эолдық рельефтік формаларымен салыстырмалы зертеулер жасалынды.

Далалық – бақылау экспедициялық зерттеулерге сүйене отырып жасалынған жұмыстар дәлелденген еңбектермен сараптамаланып жазылды. Осының нәтижесінде жалпы экзогенді рельеф түзуші процестердің Ертіс өңіріне әсері көп болатын факторларына жіктемелі тұрғыда зерттеулер келтірілді. Семейдің маңайындағы қарағай құмдарының эолдық (жел) процес әрекетінен өз орындарын ауыстырып, жылжу әрекетіне ұшырағанын байқадық. Олардың өзіндік формаларын анықтадық. Көбінесе зерттеліп отырған территорияда экзогенді рельеф түзуші процестерінің ішінде эолдық процестің басым екені анықталды.

## Қолданылған әдебиеттер тізімі

1. Кассин Н.Г. Материалы по палеогеографии Казахстана. – Алма – Ата: Издательство АН Каз ССР, 1947.- 312с.
2. Егорина А.В., Зинченко Ю.К., Зинченко Е.С. Физическая география Восточного Казахстана. Усть – Каменогорск, 2002. 182 с.
3. Игісін Ж. Ертісім қайда барасың, қайда тынып ағасың? // Дидар.2003, 14 наурыз.5 б.
4. Омаров Т.Р. Қазақстанның өзендері мен көлдері. Алматы, 1975. 72 б.
5. А.К. Төлепбаева. Ертіс өзені алабы ландшафтарының экологиялық жағдайы //Вестник КазНУ. Серия географическая. 2006, №1 (22).

**ЖОЛДАСОВА Ж.М.  
(АЛМАТЫ, ҚАЗАҚСТАН)**

### «КРЕАТИВТІ ОЙЛАУ» - ЖОҒАРЫ ОЙЛАУ ФОРМАСЫ РЕТІНДЕ

"Креативті ойлау" ұғымы психологиялық терминдердің арасында ерекше орын алады: бір жағынан, ол шығармашылық ұғымымен тығыз байланысты, қабілет пен дарындылық туралы сөз болған жерде көрінеді, оқытуды жекелендіру мәселесі талқыланатын барлық жерде, ал екінші жағынан, креативті ойлау басқа психологиялық ұғымдардан аз зерттелген, нақты анықталмаған және жеткілікті сараланбаған. Тіпті креативті ойлаудың жалпы психологиялық сипаттамалары бірнеше себептерге байланысты проблема болып табылады. Біріншіден, креативті ойлау шығармашылықтың жаһандық ұғымына енгізілген, тіпті жоғары кәсіби зерттеулерде де авторлар креативті ойлаумен пен шығармашылықты теңдестіруге бейім (Г.С. Альтшуллер, Н.Н. Вересова).

Қазіргі батыс және отандық психологияда креативті ойлау туралы зерттеулер мен тұжырымдамалар теориялар кешені түрінде, теориялық және эксперименттік жұмыстар түрінде бар: креативті ойлау өнердегі ғылыми іс-әрекет пен қызметтің алғышарты ретінде Р. Арнхейма, М. М. Бахтин еңбектерінде [1, б. 410], [2, б. 230]; Ч. Д. Чистякова, В. Штерн жұмыстарында дарындылықтың ерекше түрі ретінде қарастырған [3, б. 204].

Нәтижесінде креативті ойлау туралы білімнің бірыңғай концепциясының болмауы және терминдердегі елеулі түсініксіздіктер осы ұғымды пайдалану кезінде елеулі қиындықтар туғызады.

Креативті ойлаумен байланысты барлық теориялық және терминологиялық қиындықтар креативті ойлау мен жалпы ойлаудың ара-қатынасында жатыр.

Осы мақалада біз креативті ойлауды ойлаудың жоғары түрі ретінде түсіну орынды деп ойлаймыз. Осы ұғымды әртүрлі психологиялық ойлау теориялары тұрғысынан көрсетуге дайынбыз.

Егер ойлаудың белгілі бір түрі нысаны болып табылатын, ойлаудың ең танымал теорияларына жүгінсеңіз де біз ұсынып отырған тезистің дәлелденгеніне көз жеткізуге болады.

Дивергентті, версиялық, гипотетикалық, өнімді - бұның барлығы шын мәнінде дамуға тиімді әсер ететін ойлаудың жоғары формалары.

Осы когнитивті теориялардың авторлары-М. Вертгеймер,

К. Дункер, О. Зельц, Р. Солсо - тікелей немесе жанама да осыған сілтейді. [4, б. 28], [5, б.305], [6, б. 231]. Сондықтан, бұл қасиеттер креативті ойлауға да қатысты болуы керек, себебі ол аталған "түрлерге" қатысты синтетикалық нұсқа: ол әрқашан поливариантты, әрқашан шындыққа негізделген, өнімділік сипатта. Осылайша, шығармашылық ойлау - бұл бір мезгілде дивергентті, версиялық және гипотетикалық, өнімді ойлаудың жоғары түрі.

Мазмұны бойынша ойлаудың түрлерінің креативті ойлаумен арақатынасы ерекше назар аудартады. Атап айтқанда, ең танымал класификация - бұл ойлаудың көрнекі-әрекеттік, көрнекі-бейнелік және сөздік-логикалық түрлері . Алайда, ойлаудың бұл түрлері бір мезгілде дамуға да әсерін тигізетіндіктен, креативті ойлауға қатынасын бөліп қарастыра алмаймыз. Себебі, көрнекі-әрекеттік креативті ойлауда (модель құрыстыру), көрнекі-бейнелік креативті ойлау (өлең шығару, сурет салу) және сөздік-логикалық креативті ойлауда (ғылыми жұмыстар) бірдей өнімді болуы мүмкін. С.Л.Рубинштейн көрнекі-бейнелік және сөздік-логикалық ойлау көбінесе бірге қызмет етеді (мыс: метафора) дейді. Осының негізінде ойлау түрлерінің қатар дамуы креативті ойлаудың жан-жақты болуын қамтамасыз етеді.

Қазіргі заманғы интеллект теориясында креативті ойлауға қатысты осындай түсінікте. Қазіргі заман талабына сәйкес интеллект тек қана ойлау белсенділігінің көрінісі ғана емес, сонымен қатар барлық танымдық процестер интеграциясы. М.А.Холоднаяның айтуы бойынша интеллекттің интеграциялық үрдістері ойлаудың басымдылығымен жүзеге асады.

Мәселен, егер ойлау интеллект интеграторы болса, креативті ойлау персеверативті және ассоциативті процестердің бірлігіне негізделген жоғары ойлау нысаны бола отырып, интеграция құралы және психикалық қызметтерді жүйелеуші, байланыстырушы болып табылады. Осылайша, классикалық және қазіргі теориялық жалпы ойлау туралы түсініктерді қарастыра отырып, креативті ойлауды оның ең кеңейтілген нысаны деп түсінуге болады.

Креативті ойлауды оның жоғарғы формасы ретінде түсіну теориялық және методологиялық қасиеттерге ие және қазіргі заманғы кейбір қиындықтарды жеңуге мүмкіндік береді.

Креативті ойлау психологиясы:

1) Креативтіліктің көріністерін іздеу қажеттілігі болмайды. Себебі, ол ойлаудың бір түрі ретінде емес, барлық оның формалары мен түрлерінде кездеседі;

2) Креативті ойлаудың мәні, оның кеңдігі мен мазмұндылығы анық көрінеді;

3) Креативті ойлауды қабілет, дарындылық және т.б. феномендерде іздемей, тікелей ойлаумен байланыстыру мүмкіндігі пайда болады.

4) Креативті ойлау барлық адамдарға (ерекше феномен немесе талантына қарамастан) тән әмбебап психикалық қасиетке айналады.

«Креативті ойлау» ойлаудың жоғары формасы деп алғандықтан, оның нақты практикалық жұмысының методологиясы да өзгереді.

Сонымен, креативті ойлауды жоғары форма ретінде эксперименттік зерттеу бұрынғыдан маңыздырақ және жоғары талаптарға сәйкес жүргізілуді қажет етеді. Басқаша айтқанда, креативті ойлауды зерттеудегі практикалық жұмыс психологиялық-педагогикалық оптимизм негізіне жатады.

#### **Пайдаланылған әдебиеттер:**

1. Арнхейм Р. Новые очерки по психологии искусства. М., 1994.
2. Бахтин М.М. Эстетика словесного творчества. М., 1979.
3. Штерн В. Умственная одаренность: психологические методы испытания умственной одаренности в их применении к детям школьного возраста. СПб., 1997.
4. Зельц О. Законы продуктивной и репродуктивной духовной деятельности // Хрестоматия по общей психологии. Психология мышления. М., 1981.
5. Ньюэлл Л., Шоу Дж.С., Саймон Г.А. Моделирование мышления человека с помощью электронно-вычислительной машины // Хрестоматия по общей психологии. Психология мышления. М., 1981.
6. Тихомиров О.К. Структура мыслительной деятельности человека. М., 1969.

*Ғылыми жетекші: П.ғ.д. профессор, Айгерім Нуралиевна Көшербаева*

**ЖУМАБАЕВ А.Д.  
(НУКУС, УЗБЕКИСТАН)**

#### **РОЛЬ ИСТОРИЧЕСКИХ ПЕРСОНАЖЕЙ В ПРОИЗВЕДЕНИЯХ БЕРДАХА**

Бердах является корифеем каракалпакской литературы XIX века, достойный называться соловьем каракалпакской этнопоэзии, каракалпакскими Фирдоуси, Геродотом и Навои. Поэтические сказания (дастаны) Бердаха должны изучаться с точки зрения историчности.

История каракалпаков – это история борьбы за свободу. Культура каракалпаков – это набор эха возгласов воинов, звуков грустного шынкобыза, мелодий в исполнении жрау и баксы. Его можно называть Бердах-поэт, Бердах-баксы, Бердах-историк, Бердах-мыслитель. Он – демократ, рожденный служить своему народу.

В результате репрессивной политики Советского правительства, в условиях большевистской тоталитарной системы 20-30-х годов XX века, было безвозвратно утеряно значительное количество бесценного наследия Бердаха.

Источники наследия – ценнейшие издания подвергались риску уничтожения вплоть до достижения независимости.

В научной оценке наследия Бердаха огромную роль сыграли мысли и высказывания академиков С.Камалова, Ж.Базарбаева, Х.Хамидова.

В дастане поэта «Айдос баба» говорится об исторической личности – выходец из рода Кунград Султан улы Айдос баба. Его имени сопутствуют и сплетни, и восхваления.

Ряд представителей национальной интеллигенции из числа так называемых айдосоведов обвиняет его, жившего в середине XIX века в хивинском ханстве и занимавшего высокие должности, в предательстве своего народа ради своих интересов, убийстве двух своих братьев. Вместе с тем, существует другое мнение, согласно которому, этот человек в 1827-1828 годах выступил против несправедливой политики хивинского хана, стремился создать самостоятельное ханство для своего народа и героически погиб в этой борьбе.

Академик Ж.Базарбаев, профессор А.Пахратдинов, писатель Т.Кайыпбергенов и другие возвеличивают Айдос баба как верного сына народа, героя. А историк С.Камалов, наоборот, очерняет его как изменника, злодея. Эти два мнения постоянно конкурируют между собой.

Академик Ж.Базарбаев пишет о необходимости глубокого исследования роли и места в истории таких личностей, как Маман би, Айдос би, Ерназар Алакоз, Амангельды батыр, Кулен болыс и других.

Историк М.Тлеумуратов говорит, что имеются устные исторические источники о личностях, фигурирующих в литературном наследии Бердаха, и отмечает необходимость всестороннего исследования этнодастанов Бердаха с исторической точки зрения.

Первый Президент Республики Узбекистан Ислам Каримов, отдавая должное богатому прошлому каракалпакского народа, его культуре, подчеркивал, что вековые мечты таких народных героев, как Ерназар Алакоз, о справедливости, равенстве и свободе, обязательно сбудутся.

Глубокий исследователь каракалпакской истории, академик С.Камалов при написании своего труда «Герой, восстановивший государственность каракалпаков в XIX веке» использовал наследие Бердаха как первоисточник. Если обратиться к вопросу изучения Ерназара Алакоза, то к его личности с огромным уважением относились сам Бердах, историки из Хивы Агахи, Баяни, многочисленные каракалпакские баксы, жрау, просветители.

XIX век стал для каракалпаков веком социальных баталий, стремления к самоуправлению. В 1855-1856 годах, в результате невыносимого гнета, нашествий, увеличения налогового бремени со стороны Хивинского ханства и вызванных этим голода, нищеты, народ поднял восстание. Возглавил восстание Ерназар Алакоз. Естественно, Бердах в своих произведениях воспевал подвиги лидера, писал песню – «жоклау» после его смерти.

Академик Ж.Базарбаев в своей статье о Ерназар би обращает внимание на описание поэтом Бердахом физических данных Ерназара, оценившем их как равным силе семи львов. Ж.Базарбаев пишет, что, несмотря на убийство Ерназара Алакоза июльской ночью 1856 года своими соплеменниками, он приходит к твердому выводу, что Ерназар положил свою жизнь на алтарь свободы своего народа. Из истории известно, что внешний враг открыто угрожает, а внутренний – действует исподтишка.

Профессор К.Мамбетов в своей книжке «Ерназар Алакоз – герой каракалпакского народа» также указывает, что главной целью предводителей народа были самоуправление, создание собственного ханства.[1.с 12]

Письменные источники свидетельствуют, что против политического, социального гнета Хивинского ханства выступили и явмуты, казахи, аральские узбеки, каракалпаки. Одной из многочисленных причин поражения восстания стало неустойчивое единство микроэтносов Приаралья, вызванное многолетними конфликтами, голодом, экологическим неблагополучием, раскольнической деятельностью лидеров родов.

Этнодастан Бердаха написан в форме «жоклау», то есть утраты, в нем четко чувствуется душевное состояние поэта, его горечь утраты. Обобщив и взвесив все реальные факты и домыслы об Ерназаре, Бердах осветил их в этнопоэзии. В трудах одного из придворных историков Хивинского ханства Мухаммеда Юсуфа Баяни проскальзывают отдельные измышления об Ерназаре Алакоз.

#### **Бердах о Кулен болыс:**

В дастане поэта о Кулен болыс показаны исторические сюжеты о социальном пробуждении народа, состоящих из рыбаков и скотоводов, населявших побережье Аральского моря, его борьбе против социального неравенства.

Этнодастан о Кулен болыс увидел свет в сборнике поэта, выпущенном в 1950 году. Об этом наследии в свое время историк А.Савицкий проводил громкие собрания, писал материалы в газетах и журналах. Историк Р.Косбергенов тогда выступил против своего коллеги, упрекнув его в отсутствии понятия о наследии. Личность Кулен болыс находит свое место в произведении «19 посвящений» Гульмурата шайыр и 19 песнях – посвящениях Нурлыбая Ерманова. В понимании Бердаха Кулен болыс создавал для людей сады, строил им дома, достойно платил поденщикам, поддерживал честных предпринимателей. Вместе с тем, Кулен болыс был высокомерным человеком, девятнадцать своих земляков, осмелившихся выступить против него, он через сановников белого царя отправляет на каторжные работы. То есть он был человеком двуличным – внешне человеколюбивый, добрый, а на самом деле – бесчеловечным.

#### **Бердах о Кутлы ходжа ишане:**

Бесценное наследие великого поэта и мудреца, передового человека своего времени Бердаха как эхо вчерашней истории каракалпакского народа будет служить делу просвещения.

В середине XIX века в северные Каракумы для ведения духовно-просветительской работы прибыл Аллаберды Азиз баба ходжа улы Кутлы ходжа ишан. Он открывал мечети, затем построил медресе. В архивных данных хивинских ханов указано, что в эхўғ году в хозяйстве Кутлы ходжи ишана имелось тысяча голов крупного рогатого скота.[2.с 211]

В 1853 году указом Хивинского хана Кутлы ходже ишану был передан геральдический знак.[3.с 34]

Уже в почтенном возрасте Бердах приезжает из Ак калы к Каракум ишану и выражает желание стать суфи Кутлы ходжа ишану, даже воспроизведя его в стихотворной форме.

### **Бердах о Бешимбай би Ельгелды бай би улы:**

В художественных произведениях Бердаха образ Бесим би показан в положительном ключе. И сейчас место упокоения Бесим би служит местом паломничества людей.

Осенью 1869 года в перечне дорожной карты Хивинского хана по взиманию налогов с каракалпаков в виде скота было указано наличие 104 крупных рогатых скотов у Бешимбай би, который уплатил налог «закат» в числе жителей местности муйтен. В дорожной тетради было зафиксировано, что муйтен Бешимбай би Елкельди би улы уплатил «закат» в количестве 128 крупных рогатых и 64 мелких скотов.

В 1872-1873 годы хивинский хан в последний раз собрал подобный налог с берегов Арала. Аул муйтенов для ханской службы снарядил 54 нукера. Бешимбай уплатил 152 крупного, 39 мелкого скота.

История, культура, язык, литература, психология, социальная память каракалпакского народа XIX века описаны в произведениях Бердаха. Исторические личности Айдос баба, Ерназар би, Амангельды и другие, занявшие свои места в произведениях Бердаха, вызывают все больший интерес нынешнего поколения.

В целом, поэт Бердах является культовой фигурой в духовно-просветительской жизни каракалпакского народа, его наследие и в дальнейшем будет воспеваться.

### **Литература:**

- 1) К.Мамбетов Ерназар алакоз – Каракалпакстан халкынын кахраманы. Н., 1993, с 12 .
- 2) П.А.Иванов Архив хивинских ханов, Л.1940, с 211 .
- 3) М.Карлыбаев, А.Идирисов Каракум хаккында – Вестник, Н. 1999, № 1  
*Научный руководитель: Сатришый преподаватель Қалбай Примбетов*



## ПРИМЕНЕНИЕ СОВРЕМЕННЫХ ТЕХНОЛОГИЙ В ПРЕПОДАВАНИИ ХИМИИ ДЛЯ СТУДЕНТОВ ПЕДАГОГИЧЕСКИХ СПЕЦИАЛЬНОСТЕЙ

Модернизация системы образования связывается, в первую очередь, с введением в образовательную среду инновационных технологий, в основу которых положены целостные модели учебно-воспитательного процесса, основанные на диалектическом единстве методологии и средств их осуществления [1, с.56].

Все современные технологии называют инновационными. Слово «*инновация*» происходит от латинского – *in* и *novus* – новое, что в переводе означает: обновление, новинка, изменение.

Нововведение можно считать успешным, если освоение его дало возможность решить задачи развития школы. В целом под инновационным процессом понимается комплексная деятельность по созданию, освоению, использованию и распространению новшеств.

Модификационные нововведения введены по курсу «Химия элементов периодической системы» для студентов педагогических специальностей. Они связаны с усовершенствованием, рационализацией, модернизацией программы, и методики проведения лекций и лабораторных занятий. Разработаны и комбинаторные нововведения, которые предполагают новое конструктивное соединение элементов ранее известных методик. Предполагается также и радикальное нововведение, а именно освоение курса не путём традиционного изучения, а через так называемые, мегапредметы (надпредметы), в данном случае в образовательной области «Естествознание» [2, с.11].

Для развития естественнонаучной грамотности учащихся большое значение имеет использование информационно-коммуникационных технологий (ИКТ). «Умение проводить, наблюдать и объяснять химический эксперимент является одним из самых важных компонентов химической грамотности. Работа в химической лаборатории с веществами и оборудованием, несомненно, имеет первостепенное значение для развития навыков постановки эксперимента. Но информационные технологии при обучении химии незаменимы в том случае, если идет изучение токсичных или взрывоопасных веществ. В этом случае возможность проведения эксперимента в виртуальном мире является единственной» [3, с.54].

Примененные при изучении курса «Химия элементов периодической системы» методические инновации связаны с применением интерактивных методов обучения. Это возможность взаимодействовать или находиться в режиме беседы, диалога с компьютером. Интерактивное обучение – прежде всего диалоговое обучение, в ходе которого осуществляется взаимодействие преподавателя и обучающегося [4, с.72].

В ГОСО основного среднего образования 2016 г. [5, с.25] умение использовать информационнокоммуникационные средства и технологии определяются в качестве базовых ценностей. Поэтому применение компьютерной техники на уроке организует полноценную познавательную деятельность и учителя, и учащихся, что положительно влияет на формирование предметной грамотности и способствует развитию умений учащихся применять ИКТ в образовательной деятельности. В свою очередь необходимо научить будущего учителя применять ИКТ в учебном процессе. Выйдя из стен университета педагог должен не только понимать роль ИКТ в обучении химии, но и овладеть методикой ее применения.

Информационные технологии, включающие в себя современные мультимедиа-системы, можно использовать для поддержки активного обучения. Все главные направления современного процесса информатизации химического образования – открытое дистанционное образование, виртуальные лаборатории и медиабibliotheki, способствуют повышению качества знаний и реализации творческого потенциала учащихся и учителя. В современном Вузе предусмотрено обязательное использование компьютеров. В настоящее время это стало неотъемлемой частью образовательного процесса.

Учитель должен формировать у ребят способность и готовность к освоению знаний, к их самостоятельному пополнению, способность к сотрудничеству и коммуникации, к решению лично и социально значимых проблем. Сегодня одним из актуальных направлений в образовании является формирование общих учебных умений, которые в будущем помогут выпускнику решать задачи жизненного и практико-ориентированного характера [6, с.81].

Учебный процесс в вузе организован таким образом, что практически все студенты оказываются вовлечёнными в процесс познания, они имеют возможность понимать и рефлексировать по поводу того, что они знают и думают. На лабораторных занятиях организуется индивидуальная, групповая и парная работа, применяются исследовательские проекты, идёт работа с документами и различными источниками информации, предлагаются творческие задания.

Для преподавателя сложным представляется работать в режиме творческого развивающего обучения. Поэтому большое внимание было уделено разработке методики проведения лекций и лабораторных занятий в этих условиях, освоению проблемно-поисковых методов – эвристических, тризовских, игровых (значимые вехи на пути организации творческо-исследовательской деятельности учащихся, а, следовательно, и интерактивного обучения).

Значимо также формировать устойчивые творческие группы обучающихся, нацеленные на совместное участие в учебном процессе, где деятельность организуется и мотивируется совместно согласованными и принятыми целями.

Сделан вывод, что коммуникативная культура педагога – важное условие и показатель готовности к диалогическому взаимодействию как ведущему средству интерактивного обучения.

Исходя из того, что дисциплина изучается на первом курсе и пришедший из школы первокурсник практически не обладает навыками самостоятельной и творческой работы, сложным является научить студента находить идеи и пути решения различных проблем а тем более научить его работать во всем цикле (поиск и вычленение ведущих проблем – протаивание проблем по степени значимости – анализ проблем – определение целей, задач и направлений деятельности – наработка возможных вариантов решений – выбор наилучших – присчитывание необходимых условий, внешних и внутренних ресурсов – определение механизма решения проблем – составление программы и вероятностивагативного плана работы). Здесь важно, чтобы преподаватель выстроил оптимальную стратегию и тактику своей деятельности.

Преподаватель, умеющий перенести достоинства свободного, неограниченного обязательствами и обязанностями общения в плоскость увлеченной заинтересованной деятельности, способный искать стимулы развития в самом процессе деятельности, умеющий формировать в детях переход от ценностей низшего порядка к переориентации, ценностному пересмотру, ведущий обучающихся к признанию истинных ценностей и истинного лидерства, стремится выстроить весь комплекс идей и действий, которые необходимо заложить в процесс интерактивного обучения. [7, с.56]

Использование средств новых информационных технологий позволяет усилить мотивацию учения благодаря не только новизне работы с компьютером, которая сама по себе нередко способствует повышению интереса к учебе, но и возможности регулировать предъявление задач по трудности, поощряя правильные решения, не прибегая при этом к нравоучениям и порицаниям. Компьютер может влиять на мотивацию учащихся, раскрывая практическую значимость изучаемого материала. Как известно, применение средств новых информационных технологий в учебном процессе позволяет индивидуализировать и дифференцировать процесс обучения, реализуя интерактивный диалог, предоставляя возможность самостоятельного выбора режима учебной деятельности и компьютерной визуализации изучаемых объектов. Индивидуальная работа обучающегося за компьютером создает условия комфортности при выполнении заданий, предусмотренных программой. [8, с. 43]. Разработанные по курсу «Химия элементов периодической системы» задания для работы на компьютере на наш взгляд полностью удовлетворяют выше указанным условиям.

#### **ЛИТЕРАТУРА:**

1. Гин А. А. Приёмы педагогической техники. Свобода выбора..., Луганск: СПД Резников В. С., 2006, 100 с.
2. Никишина И. В. Инновационная деятельность современного педагога в системе общешкольной методической работы, Волгоград, Издательство «Учитель», 2008. – 93 с.

3. Попов С.Ю. Создание и применение компьютерной анимации на уроках химии / Профильное обучение: проблемы и перспективы развития: сборник тезисов Всероссийской научно-практической конференции (28 октября 2011г.) / Алтайская гос.академия об-я им. В.М.Шукшина. - Бийск: ФГБОУ ВПО «АГАО», 2011.-258 с.

4. Довгопол И. И., Ивкова Т. А. Современные образовательные и педагогические технологии, Симферополь, НАТА, 2007. – 334 с.

5. Государственный общеобязательный стандарт основного среднего образования. Приложение 6 к постановлению Правительства РК от 13.05.2016 г. № 292.

6. Пономарева Е.С. Формирование метапредметных умений учащихся в профильном обучении при развитии коммуникативной компетентности / Педагогический профессионализм в образовании: материалы IX Международной научно-практической конференции, посвященной 120-летию со дня основания города Новосибирска (21-22 февраля 2013 г., г.Новосибирск): в 2 ч./под науч.ред.Е.В.Андрienко. - Новосибирск: Изд. НГПУ, 2013. -Ч.1. -372 с.

7. Инновационные педагогические технологии в организации учебно-воспитательного и методического процесса в школе. Волгоград. Учитель, 2007. – 91 с.

8. Пидкасистый П. И. Искусство преподавания / Пидкасистый П. И., Портнов М. Л. - М.: Изд-во «Рос. пед. агентство», 2003. - 184 с.

*Научный руководитель: к.х.н., доцент Государственного университета имени Шакарима г. Семей, Ибраева Л.С.*

**ЖҮСІПОВА А.О.  
(ҚЫЗЫЛОРДА, ҚАЗАҚСТАН)**

### **ҒАЛЫМ Қ.М.ЕСЕНОВ ЕҢБЕГІ НЕГІЗІНДЕ САБАҚТАС ҚҰРМАЛАС СӨЙЛЕМДЕРДІҢ ТОПТАСТЫРЫЛУЫ**

Қазақ тіл біліміндегі таласты пікірлер тудыратын саласы – синтаксис. Оның ішіндегі құрмалас сөйлемдер, сабақтас құрмалас сөйлемдер болып табылады. Құрмалас сөйлемнің зерттелуіне келер болсақ, ғалым А.Байтұрсынұлынан бастаймыз. Әрине, бұл тақырыпты зертеген де, көптеген еңбектер жазып, өз тұжырымдарын ұсынған тілтанушы ғалымдар өте көп. Қайта айналып келгенде бәрінің басында А.Байтұрсынұлы тұратыны хақ. Себебі, «құрмалас сөйлем» деген терминнің өзін тілімізге алғаш енгізген осы ғалым еді. Сонда, автор орыс тіліндегі «сложное предложение» дегенді «күрделі сөйлем» деп тура аудармай, неге «құрмалас сөйлем» деген терминді алды? Біздің ойымызша, ғалым ең алдымен термин қалыптастыруда қазақтың байырғы төл сөздерін пайдалануды мақсат етті. Оған негіз, біріншіден, «Құрмаласу» сөзінің түсіндірме сөздікте *септесу, жалғасу* тәрізді байырғы

қазақи қолданыста бар синонимдері аталған [1, 546-б.], екіншіден, сөздің түбірінің өзі етістік (**кұр** – құру, құрылыс, құрам, құрама т.б.) негізден -ма жұрнағы арқылы жасалған есім сөз – «кұр(а)ма» болса, оған ғалым -лас жұрнағын жалғау арқылы жаңа термин жасаған. Яғни, ғалым қазақ тілінің сөзжасам заңдылығын негізге алған.

А.Байтұрсынұлы тіл біліміне байланысты еңбектерінде сөйлемнің «құрылуынша айырылатын түрлерін» 1) іргелес сөйлемдер және 2) құрмалас сөйлемдер деп бөледі. Ғалымда «жай сөйлем» деген сөйлем түрі де аталады, бірақ ол сөйлем түрі келтірілген мысалдарына қарағанда, қазіргі түсінікпен хабарлы сөйлемге сай келеді де, ал «іргелес» деп отырғаны көбіне қазіргі жай сөйлемге ұқсас болып келеді.

Автор құрмалас сөйлемді *сыйыса құрмаласу* және *қиыса құрмаласу* деп бөледі, сыйыса құрмаласқан сөйлемдердің басты белгісі, автордың ойынша, «бірнеше мүшенің бірөнкей болуы», яғни, біздіңше, бұл – бірінғай мүшелі жай сөйлемдерге сай келеді.

Ал қиысулы құрмаласты: *салалас құрмалас* және *сабақтас құрмалас* деп бөліп қарастырады да, оны іштей *жиылыңқы*, *қайырыңқы*, *айырыңқы*, *сұйылыңқы* және *қойылыңқы* деп ажыратады. Бұлайша ажыратудың мәнісін де түсіндіруге тырысады. Қалайда ғалымның осы сөйлем түріне келтірген мысалдары қазіргі салаластан алшақ жатқан жоқ.

Ал, біздің мақаламыздың тақырыбы сабақтас құрмаласқа байланысты тікелей еңбек жазған Қ.М.Есенов жайында болмақ.

1995 жылы жарық көрген «Құрмалас сөйлем синтаксисі» атты еңбегінде Қ.Есенов сабақтастың бағыныңқысын топтастыруда тіліміздегі бағыныңқы сөйлемдердің жіктеуіне байланысты сабақтастарды: 1) *шартты бағыныңқылы сабақтас*; 2) *қарсылықты бағыныңқылы сабақтас*; 3) *мезгіл бағыныңқылы сабақтас*; 4) *себеп бағыныңқылы сабақтас*; 5) *амал бағыныңқылы сабақтас*; 6) *мақсат бағыныңқылы сабақтас*; 7) *түсіндірмелі сабақтас сөйлем*; 8) *салыстырмалы сабақтас сөйлем*; 9) *үлестес сабақтас сөйлем* деп бөледі. Бұндағы ерекшелік – соңғы *үлестес сабақтас* деген түрдің қосылуы. Енді осылардың әрқайсысына тоқталып, мәнін ашып, әдеби шығармалардан мысалдар келтірсек.

Сабақтастардың ішіндегі ең бір орныққаны шартты бағыныңқылы сабақтас. Шартты бағыныңқылы сабақтас сөйлем шартты райдың (-са, -се) тұлғасы арқылы жасалады. Мысалы: Күндіз жұрт аузынан естіген сөзден мазам кетсе, түнде сол сөздер миыма оралып алып, ұйқы бермейді (*Сәбит Мұқанов*). Қазір жұқалап аңдатып *отырса*, губернаторға турасынан басады (*Ғабит Мүсірепов*). Бірақ бұл ойын *айтса*, Құнанбай тағы бойлап тартып кетеді (*Мұхтар Әуезов*). Мұнда болымды етістік пен шартты рай жұрнағы арқылы шартты сабақтас болып жасалып тұр. Екінші жасалу жолы көсемше арқылы, бірақ көсемшенің барлық тұлғасы байланыспай тек -й тұлғасының болымсыз -ма жұрнағымен жасалуы. Мысалы: Абай бұл кеште өзінің халіне үйрене *алмай*, қатты қысылумен болды (*Мұхтар Әуезов*). – Шешей, сен сөздің байыбына *бармай*, жеңешемнің сөзімен мені жазғырып кеттің (*Сәбит Мұқанов*). Үшінші жолы есімше арқылы, есімшенің -ған формасы мен жатыс септігінің болымсыз

түрінде кездеседі. Мысалы: Осындай жайларына *қарағанда*, әкем мен шешем тату болуға тиісті ғой (*Сәбит Мұқанов*). Шартты бағыныңқылы сабақтаста синтаксистік компоненттерде баяндалған оқиға-әрекеттердің орындалу барысы бір-біріне шарт мәнінде байланыса құрмаласады. Бұлайша шарт мәнінің туындауы бағыныңқы компонент баяндаушының берілу жолдарымен де тығыз байланысып жатады. Демек, компоненттер аралығындағы мағыналық байланыс пен грамматикалық тұлғалардың осылайша өзара үйлесе жұмсалулары белгілі бір бағыныңқы сөйлемдерді туындатып отырады. [2, 75-б.]. Сонымен шартты бағыныңқылы сабақтас сөйлем - бағыныңқы сөйлем басыңқы сөйлемдегі ойдың шартты болуын білдіреді.

Сабақтастың екінші түрі қарсылықты бағыныңқылы сабақтас. Ол бағыныңқы сөйлемнің баяндаушы шартты рай тұлғасының (-*са*, -*се*) арқылы және -*да* дәнекерімен жасалады. Мысалы: Кешеден бері суық далада ашығып келе *жаса да*, Еснейге ешкім қарсылық ете алмады (*Ғабит Мүсірепов*), Аз жылдың ішінде бірнеше баланың әкесі *болса да*, Абай әлі өзінің осы халіне үйреніп болған жоқ (*Мұхтар Әуезов*). Есімше арқылы яғни баяндаушы -*ған* есімшесінде, оған -*мен* көмектес септігі қосылады. Тағы бір жолы -*ған* формасына қарамастан демеуінің меңгеруінде болады. Мысалы: Қолы бос *болғанмен*, жеңгей асқа араласпайды (*Сәбит Мұқанов*), Өз қара басы ондайға *ұшырамағанымен*, жас кезінде сұлу атанға жеңгелерінің бетіне кетпес күйе жағылып қалғандарын, қалай қор болғандарын білетін (*Ғабит Мүсірепов*), Күн ашық *болғанмен*, шытқыл аяз екен (*Мұхтар Әуезов*). Көсемше арқылы, онда бағыныңқының баяндаушы күрделі әрі болымды тұлғамен келсе, басыңқысы болымсыз тұлғада -*а*, -*е* тұлғалары арқылы қатынасады. Мысалы:

Қарсылықты бағыныңқылы сабақтаста синтаксистік компоненттерде хабарланған оқиға нәтижесі бір-біріне қарама-қайшы қойылады. Осыдан барып олардағы іс-әрекеттердің орындалуы бірінде теріске шығарылады. Осындай заңдылығымен де ол басқа бағыныңқылардан ерекшелене алады. [2, 83-б.]. Сонымен, қарсылықты бағыныңқылы сабақтас сөйлем жай сөйлемдері мағыналық жағынан бір-біріне қайшы келетін сөйлемдер.

Мезгіл бағыныңқылы сабақтас мұнда бағыныңқы компонент басыңқыда хабарланған белгілі бір ойдың қай мезгілде орндалғаны немесе орындалатыны жайында уақыт мөлшерін білдіріп тұрады. [2, 88-б.]. Сабақтастың бұл түрі алдымен есімшенің -*ған* түрі жатыс септігінде тұрып және -*ақ*, -*ғана* демеулік шылаулары арқылы жасалады. Мысал: Енді немді айтып Ұлпанның көңілін көтеріп отырам деп Есней қыла *бастағанда*, сәлем беріп Мүсіреп келді (*Ғабит Мүсірепов*), Біз аттың қасына *келгенде*, алдыңғы жағымызда үрген иттің дауысы естілгендей болды (*Сәбит Мұқанов*). Белге шығып алып шауып келе жатып *қарағанда*, бала көрінбеді (*Мұхтар Әуезов*). *Кезде*, *шақта*, *соң*, сайын демеуліктеріне -*ған* есімшесі қосылу арқылы жасалады. Мысалы: Мүсәпір былтыр үй таба алмай *жүрген соң*, сол апайдікіне орналастырып ем. (*Сәбит Мұқанов*). Қасқыр сенен құтылмасын *білген соң*, манағы орманның шығыс жақ шетіне қарай бұрылды ғой (*Ғабит Мүсірепов*). Жайлауға қоныстары *жақындаған соң*, жылдағы дағдысы бойынша осы ауылдарға амандаса келген екен (*Мұхтар Әуезов*). Көсемшенің -*а*, -*е*, -*й*, -*н*, -*ғалы* жұрнақтары арқылы.

Мысалы: Шай жиыла *бере*, Абай жастыққа құлай түсті (*Мұхтар Әуезов*). Келтірілген мысалдардан байқағанымыздай, мезгіл сабақтас сөйлемдер болған оқиғанын немесе іс-әрекеттің мезгілін, уақытын білдіріп тұр.

Ғалым Қ.М.Есеновтың біз басшылыққа алып отырған кітабында сабақтастың төртінші түрі себеп бағыныңқылы сабақтас сөйлемге мынадай түсінік беріп кетеді; «сабақтастың бұл түрінде компонент басыңқыда хабарланған ой желісінің себебін білдіріп тұрса, осы себептің нәтижесінде басыңқыда оның салдары келіп шығады» - деген. Жасалу жолдарында шартты райдың форматтары кездеспейді. Тек есімшенің *-ған* жұрнағы шығыс септік тұлғасында жұмсалып, *-ған* жұрнағына *соң* шылауы қосылады. Мысалы: Қодар қиналып *қатуланған соң*, Жәмпейіс өз естігенін тегіс айтқан жоқ. Үй іші тегіс қош *алған соң*, екі ақын да оңай шешілді (*Мұхтар Әуезов*). Көсемше арқылы, яғни *-н*, *-й* жұрнақтарын кейде *-ғандықтан* тәсілімен алмастырып та жазылып жүр. Мысалы: Бар өмірі ат үстінде таза ауда өтіп келе *жатқандықтан*, үсті-басы қол батпайтын білеудей-білеудей бұлшық ет, қарны шыққан емес (*Ғабит Мүсірепов*), Бұл күні күн желтеңдеу *болғандықтан*, оған аттың қатты жүрісі *қосылғандықтан*, көзіме шаң тығылып, далаға жөнді қарай алғам да жоқ (*Сәбит Мұқанов*), Асылбек бұл ауылдың күйеуі *болғандықтан*, оншалық шешіліп кете алмайды (*Мұхтар Әуезов*). Амал бағыныңқы сабақтас сөйлем кейде «қимыл-сын бағыныңқы» деп те аталатын сабақтастың бұл түрі туралы ғалым «мұнда бағыныңқы компонент басыңқыда орындалған оқиға-әрекеттің қалай, қайтіп болғандығы жайындағы амалдық тәсілін білдіріп тұрады» - деген. Амал бағыныңқы синтетикалық тәсілдер арқылы жасалғандықтан, көсемшенің *-н*, *-а*, *-е*, *-ғандай* тұлғадағы жұрнақтары кездеседі. Мысалы: Абай Құлабестінің басын Көлқайнар жаққа бұра *бере*, қамшы басты (*Мұхтар Әуезов*), Құнанбай шешесіне *қарап*, үндемей бас изеді (*Мұхтар Әуезов*), Шауып келе жатып кілт *тоқтап*, бәрі бір жағына қарай сұлап түседі (*Ғабит Мүсірепов*), Балқаш атты ағытып *байлап*, жел жағына түтін салған екен (*Сәбит Мұқанов*), Нелер атпал айғырлар мен сақа билердің өзі де алты айлық аурудан *тұрғандай*, көлеңкесі ғана қалған (*Мұхтар Әуезов*), Енді ақ боз ат та бірдемеге тіреліп *тоқтағандай*, Жұмабай зорға дегенде бойын түзеп ап, жаңа ғана тымағын кейін қайырып қап еді (*Мұхтар Әуезов*). Сонымен қимыл сын бағыныңқы сабақтас сөйлем іс-әрекеттің қалай жүзеге асқандығын айқындайды.

Мақсат мәнді сабақтас сөйлемде бағыныңқы компонент басыңқыда айтылған ойдың не үшін болудағы мақсат жағдайын білдіріп тұрады. Осыған орай мұның да өзіне тән арнаулы жолдары болады. Алайда мұндай жолдар, басқаларына қарағанда, мақсат бағыныңқыларда санаулы ғана. Осы себепті де бағыныңқы сөйлемнің бұл түрі әдеби тілімізде көп қолданыла бермейді. [2, 88-б]. Шын мәнінде сабақтастардың ішіндегі көп кездесе бермейтін түрі осы мақсат сабақтас. Жасалу жолдарында *үшін*, *деп* шылаулары тұйық райлы етістіктермен және *де* көмекші етістігі, *деп* көмекшісі ІІІ жақты бұйрық рай, *деп* көмекшісі *-ар* формантты есімшемен тіркескен сөйлемдер жатады. Мысалы: Аяғының сырқырағаны басылар ма екен *деп*, ол тізесін отқа қыздырады. (*Мұхтар Әуезов*). Сонымен, мақсат бағыныңқы сабақтаста бағыныңқы сөйлем басыңқыдағы ойдың мақсатын айқындап тұрады. Сабақтастың түсіндірмелі

сабақтас түрінде алдыңғыларына қарағанда ерекшелігі негізгі қызмет басыңқыда болады. Олай дейтін себебімізді мына зерттеу еңбегінен байқауымызға болады: «бағыңқы компонентте қызмет белгілі бір жайт сөз болады да, соның мән-мағынасы, түсінігі басыңқыда айқындалатын болады. Осыдан келіп сабақтастың бұл түрі өзгелерінен осылайша ерекшелене алады. Осы жағын ескеріп, мұны «түсіндірмелі бағыныңқылы сабақтас» демей «түсіндірмелі сабақтас» деп атап отырмыз» [2, 99-б]. Жасалу құрылысынан мынадай өзгешеліктерді байқаймыз. Олар: *бұл, ол* сілтеу есімдігімен, сөйлем құрылысы *не десе* (бағыныңқы), *дер ем* (басыңқы) түрінде жасалады. Мысалы: Сенің малың кетсе, ол – азаматтың құны (*Мұхтар Әуезов*). Салыстырмалы сабақтас сөйлемда бағыныңқысы мен басыңқысы мағыналық жақтарынан қарым-қатынастарын бір-бірімен салыстыра айтылады. Бірақ салыстырулары қатар жүрумен бірге, оқиғалары да үйлесіп тұру қажет. Салыстырмалы сабақтастардың жасалуына келер болсақ: бағыныңқы компоненті *қандай* сұрау есімдігімен, басыңқысы соған лайық *сондай* сын үстеуімен; бағыныңқыда *қалай* есімдігі, басыңқыда *солай* есімдігі; бағыныңқыда *қанша* сұрау есімдігі, басыңқыда *сонша* мөлшер үстеуі; басыңқыда *одан да* тәріздес күшейткіш үстеуінің қолданылуы көрініс табады.

Сабақтастардың Есенов бойынша бөлген соңғы түрі, тіл біліміне енгізген жаңалығы десек те болады, ол - үлестес сабақтас сөйлем. Мұнда бағыныңқы басыңқыға тәуелді болмай, ондағы қимыл-әрекеттер өз бетімен орындалады. Жасалу жолдарында белгісіздік есімдіктері кездеседі. Мысалы: *Бірі* күйгенін көрсе, *өзгелері* соны арашаламақ боп, ысылдап отқа атылады (*Сәбит Мұқанов*), немесе бастауыштары кейде изафеттік құрылыста болады. Мысалы: *Біреудің аузы* ашылса, *біреудің көзі* бақырайып қалыпты (*Ғабиден Мұстафин*). Қорыта келе, біз саақтас құрмалас сөйлемдерді тілтанушы ғалым Қ.Есеновтың тоғызға бөлгенін және олардың өздеріне тән категориялары мен мағыналары бар екендігін байқадық. Әр қайсысына көркем әдеби шығармалардан мысалдар келтіріп, мәнін ашуға тырыстық.

### Пайдаланған әдебиеттер тізімі:

1. Қазақ тілінің түсіндірме сөздігі. – Алматы: «Дайк-Пресс», 2008.
2. Құрмалас сөйлем синтаксисі. – Алматы: «Білім», 1995.
3. Әуезов М.Абай жолы. – Алматы: «Жазушы», 2002.
4. Мүсірепов Ғ.Ұлпан романы. – Алматы: «Атамұра», 2003.
5. Мұқанов С.Адасқандар. – Алматы: «Жазушы», 2009.

*Ғылыми жетекшісі ф.ғ.д., профессор Жеңіс Садуақасұлы*



## **ИЗУЧЕНИЕ ВЛИЯНИЯ БЕЗОПАСНОСТЬ ПШЕНИЦЫ РАЗНЫХ КЛАССОВ**

### ***Введение.***

Одним из факторов, влияющих на здоровье населения, является качество потребляемой продукции. В свою очередь качество продукции во многом зависит от условий её производства (загрязнения почвы тяжелыми металлами, пестицидами и другими ксенобиотиками, системы защиты растений от вредных организмов, от количества и качества используемых минеральных и органических удобрений, погодных условий и др.) и хранения [1].

Под безопасностью продуктов питания следует понимать отсутствие опасности для здоровья человека при их употреблении, как с точки зрения острого негативного воздействия (пищевые отравления и пищевые инфекции), так и с точки зрения опасности отдаленных последствий (канцерогенное, мутагенное и тератогенное действие).

С продуктами питания в организм человека могут поступать значительные количества веществ, опасных для его здоровья. Поэтому остро стоят проблемы, связанные с повышением ответственности за эффективность контроля качества пищевых продуктов, гарантирующих их безопасность для здоровья потребителя.

Токсичные элементы (в частности тяжелые металлы) составляют обширную и весьма опасную в токсикологическом отношении группу веществ. Обычно рассматривают 14 элементов: Hg, Pb, Cd, As, Sb, Sn, Zn, Al, Be, Fe, Cu, Ba, Cr, Tl[1].

Кадмий отнесен ко второму классу опасности. Он обладает способностью накапливаться в организме теплокровных животных и человека главным образом в почках (30...60 %) и печени (20...25 %), остальное количество обнаруживается в селезенке, поджелудочной железе, трубчатых костях и других органах. При поступлении кадмия в организм в основном происходит образование почечных камней и нарушение работы почек. Период его полувыведения из организма составляет 10...35 лет. Острое отравление кадмием наблюдается при разовом поступлении его в дозах 15...30 мг с пищей или 13...15 мг с водой. По данным ФАО и ВОЗ, показатель временного переносимого недельного потребления (ВПП) для кадмия составляет 7 мкг/кг массы тела человека (1 мкг/сут./кг). Международным Агентством по изучению рака (МАИР) кадмий отнесен к группе 2А, то есть к агентам, вероятно являющимся канцерогенными для человека.

Продукция, содержащая свинец, может привести к нарушению состояния здоровья как человека, так и сельскохозяйственных животных. Риск для здоровья оценивается по концентрации свинца в крови. Наиболее чувствительны к отравлению свинцом дети. Безопасной для ребенка считается его концентрация в крови ниже 10 мкг/дл. Уровень выше 10 мкг/дл, но ниже 20

мкг/дл) расценивается как повышенный и свидетельствующий об отравлении свинцом (сатурнизме). Поскольку существуют большие различия в индивидуальной реакции детей на поступление свинца в организм, то ухудшение состояния здоровья может наблюдаться и при более низких дозах (2,4 мкг/дл). Характерными признаками отравления свинцом (сатурнизма) являются: металлический вкус во рту, потеря внимания, плохой сон, раздражительность, затем потеря аппетита, острые боли в животе, расстройство пищеварения, изменения состава крови. Свинец оказывает негативное действие на воспроизводительную функцию и жизнеспособность новорожденных. На более поздних стадиях возможен паралич, повреждение головного мозга[2].

Мышьяк в зависимости от дозы вызывает острые и хронические отравления как у человека, так и у животных. Он воздействует на центральную нервную систему, на состав крови, поражает печень, почки, обладает тератогенным и гонадотропным действием. Негативное действие на здоровье оказывает продукция, загрязненная не только пестицидами и тяжелыми металлами, но и содержащая микотоксины. Источником микотоксинов являются некоторые грибы, поражающие растения в период вегетации и во время хранения, например *Fusarium graminearum* Schw. – возбудитель фузариоза колосьев (класс *Ascomycetes*, порядок *Hyphomycetales*). Возбудитель заболевания чаще всего встречается на пшенице, реже на ржи, овсе, ячмене. Гриб паразитирует на всех частях растения, но особенно на зерне. На пораженных органах появляется розовый налет.

Проникая внутрь зерна, грибница разрушает белок с образованием аммиака и других токсичных соединений (зеараленона, дезоксиниваленола или ДОНа). Хлеб, полученный из такого зерна, обладает одурманивающим свойством, вызывает сильные токсикозы, расстройство пищеварения, рвоту. Подобные токсикозы наблюдаются и у животных при наличии в корме фузариозного зерна. Зеараленон обладает эстрогенным и анаболическим действием. При содержании зеараленона в корме более 1,0 мг/кг отмечаются симптомы заболевания у молодняка животных. Учитывая видовую чувствительность животных, уже наличие 200...300 мкг/кг зеараленона в корме может представлять опасность для животных. Несмотря на то, что ПДК дезоксиниваленона в зерне мягкой пшеницы 0,5 мг/кг и в зерне твердой пшеницы 1,0 мг/кг, проблема с кормом может возникнуть при содержании его 300...500 мкг/кг[3].

Микотоксины представляют собой токсичные химические вещества, производимые нитевидными грибами (плесенями). Они производят огромное количество опасных микотоксинов, таких как афлатоксин, фумонизин, дезоксиниваленол (ДОН), охратоксин А, Т-2-токсин и зеараленон. Грибы, продуценты микотоксинов, заражают сельскохозяйственные культуры, особенно зерновые и масличные, в период роста, при сборе урожая, а также во время хранения и переработки. Концентрация спор грибов может увеличиваться при использовании целинных земель под зерновые. Микотоксины при попадании внутрь могут вызывать симптомы отравления,

называемые микотоксикозами. Одним из самых опасных микотоксинов является афлотоксин (производимый плесенью *Aspergillus*).

Для практической работы хозяйств стран СНГ более приемлемыми считаются европейские допустимые нормы содержания микотоксинов, мг/кг (или ppm): афлатоксин (B1, G1) - 0,01-0,0025, vomitоксин - 0,5-1, Т-2-токсин - 0,05-0,1, охратоксин - 0,01-0,05, зеараленон - 1-2[4].

Микотоксины обладают высокой токсичностью, а также канцерогенными, тератогенными, мутагенными и иммунодепрессивными свойствами, как для животных, так и для человека. Некоторые микотоксины, например, охратоксин А и афлатоксин, могут накапливаться в тканях животных и птицы, делая опасной животноводческую продукцию.

**Цель работы:** исследование показателей безопасности зерна пшеницы разных классов.

**Методы исследования.** Объектом наших исследований является продовольственная пшеница 3, 4 и 5 класса и вне класса. Исследования проводились на базе Алматинского технологического университета, в Научно-исследовательской лаборатории по оценке качества и безопасности продовольственных продуктов.

Были определены: содержание тяжелых металлов (свинец, мышьяк, кадмий и ртуть), содержание пестицидов (ГХЦГ, ДДТ) и содержание афлотоксина М-1. Определяли содержания этих веществ, согласно следующим нормативным документам ГОСТ 30178-96, ГОСТ 2142-80 и ГОСТ 30711-2001.

*Полученные результаты были сравнены с показателями образца пшеницы вне класса.*

**Результаты и обсуждение.**

Результаты эксперимента приведены в таблице 1.

Исследуемые параметры	Норма по НД	Наименование проб			
		Контроль	3 класс	4 класс	5 класс
<b>Тяжелые металлы:</b>					
свинец	0,5	0,0082	0,010	0,00	0,009
мышьяк	0,2	0,0065	0,000	0,00	0,005
кадмий	0,1	0,0009	0,001	0,00	0,000
ртуть	0,03	Не обнаружено			
<b>Пестициды:</b>					
ГХЦГ (α-, -β, -γ- изомеры)	0,1	Не обнаружено			
ДДТ и его метаболиты	0,02	Не обнаружено			

<b>Микотоксин</b>					
:					
афлотоксин M-1	0,05	Не обнаружено			

Более подробно можно посмотреть на нижеследующем рисунке, где наглядно представлены результаты исследованных образцов пшеницы по содержанию свинца, мышьяка и кадмия.



Рисунок 1- Содержание в исследуемых образцах пшеницы содержания некоторых тяжелых металлов

Согласно произведенному исследованию все рассматриваемые параметры были даже ниже показателей нормы, что показывает хорошее качество зерен.

Как наглядно видно на рисунке 1, содержание показателей содержания небезопасных веществ уменьшается по сравнению с образцом пшеницы вне класса.

Содержание ртути, пестицидов обоих видов и микотоксин афлотоксин M-1 не обнаружены во всех образцах.

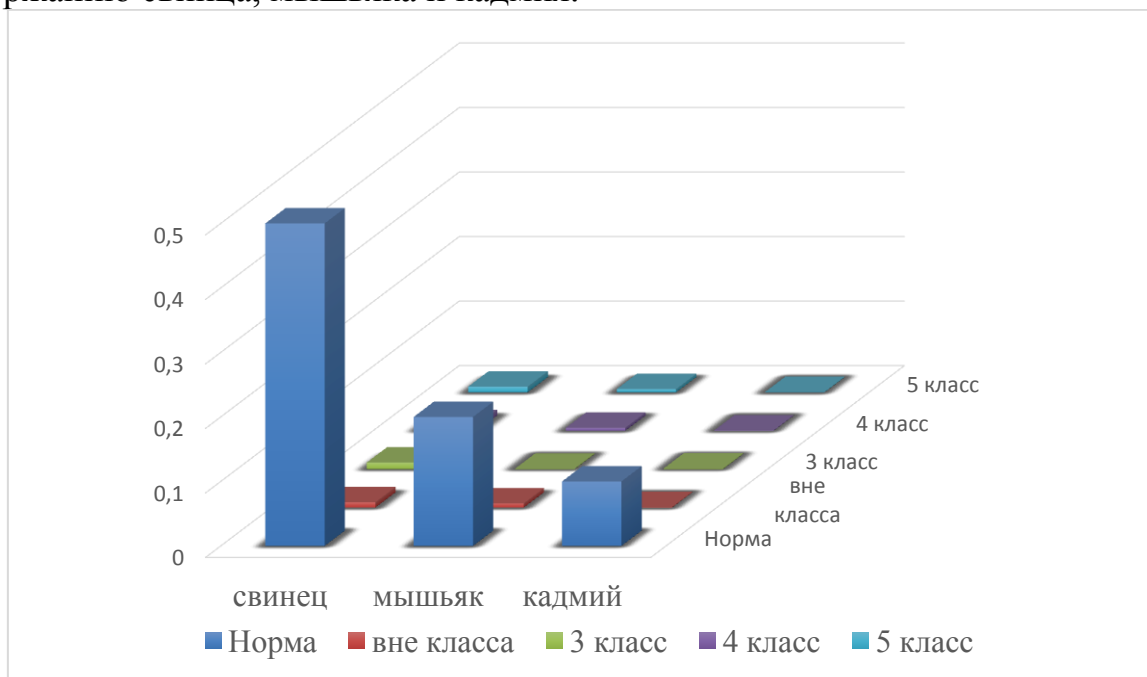
#### **Выводы.**

Не допустить распространения микотоксинов с продукцией растениеводства, сократить потери зерна – это не только проблема производства и хранения, но прежде всего это проблема безопасного питания и здоровья населения. Поэтому столь важно проведение контроля за их содержанием, как в продуктах питания, так и в кормах для животных.

Однако проведение объективного контроля часто затруднено из-за локального развития плесеней, что существенно отражается на взятии репрезентативных проб, этот фактор необходимо учитывать при определении уровня загрязнения микотоксинами анализируемой партии. Зерно и другая

продукция одновременно поражаются различными плесенями, поэтому мало вероятным является наличие только одного микотоксина, это также необходимо учитывать при проведении анализа и оценки влияния такой продукции на состояние здоровья человека и животных.

Проведенные исследования качества пшеницы разных классов показывают хорошие результаты, что очень важно для дальнейшего хранения и/или переработки данного сырья.

## СПИСОК ИСПОЛЬЗОВАННОЙ ЛИТЕРАТУРЫ

1. Государственный каталог пестицидов и агрохимикатов, разрешенных к применению на территории Российской Федерации на 2008 год.
2. Пащенко, Л.П. Технология хлебобулочных изделий / Л.П. Пащенко, И.М. Жаркова. – М. : КолосС, 2008. – 389 с.
3. Hlebinfo.ru [Электронный ресурс]: сайт профессиональных хлебопеков и кондитеров. – Режим доступа: <http://hlebinfo.ru>.
4. *Цыганова Т.Б., Гакова О.А. Улучшение качества хлебобулочных изделий на основе регулирования свойств воды // Хлебопечение России. №1. 2012. с. 20-21.*

**КАБИДЕН К.Е.**  
**(ТАРАЗ, КАЗАХСТАН)**

## КРАТКОСРОЧНАЯ ПРОГРАММА ПО ПРОФИЛАКТИКЕ СЕМЕЙНЫХ ПРОБЛЕМ У ВОЕННОСЛУЖАЩИХ ПС КНБ РК И ИХ ВЗАИМООТНОШЕНИЙ В СЕМЬЕ

Семья постоянно находится в процессе развития, в результате этого возникают непредвиденные ситуации и членам семьи приходится реагировать на все изменения. И на их поведение в различных ситуациях оказывают влияние темперамент, характер и личность. Неудивительно, что в каждой семье между ее членами с неизбежностью возникают различного рода столкновения. В жизни каждой семьи, которая существует продолжительное время, есть периоды, когда в ней происходят важные изменения, способные вызвать проблемные ситуации.[1,с.12]

В качестве теоретического и практического ядра методики нами была разработана краткосрочная психоаналитически ориентированная семейная психотерапия.

Теоретическую основу методики составили следующие положения:

Теории объектных отношений (Д. Винникотт, М. Кляйн, О. Кернберг, Р. Фейрнберн, Р. Спите, Ф. Тайсон, Р. Тайсон, М. Малер, Д. Боулби, М. Балинт и другие), которые исследуют интериоризацию межличностных отношений, их негативное и позитивное влияние на формирование Эго и Супер-Эго у ребенка до его психосексуальной идентичности. Они позволяют понять, как

диадическое взаимодействие матери и ребенка отражается в более позднем развитии последнего на его внутренние и внешние межличностные отношения. [2,с.81]

Эго-психология (А. Фрейд, Э. Эриксон, Х. Хартманн и другие) дает понимание процесса развития и функционирования Эго, формирования им механизмов психологической защиты, целью которых является адаптация, самостоятельность и стабильность личности в окружающей ее среде.

Теории развития, инстинктов в психоанализе (З. Фрейд, В. Штекель, К. Абрахам и другие) позволяют понять, как в процессе онтогенеза человека (по

З.Фрейду пять основных стадий: оральная, анальная, фаллическая, латентная, генитальная) происходит развитие базовых инстинктов, чувств, формирование структуры психического аппарата, сбалансированности или дисбаланса его основных частей Ид, Эго, Супер-Эго.[3,с.46]

Гуманистический психоанализ (Г. Салливан, Э. Фромм, К. Хорни и другие) помогает человеку обрести психологическую свободу и понимание истинности жизни в обществе, способствует раскрытию потребностей его смысла жизни и ценностных аспектов.

Экзистенциально-гуманистическая психология и психотерапия (К. Роджерс, А. Маслоу, В. Франкл, Р. Мэй и другие) представляют перспективы и возможности членам семьи увидеть себя как природно активную, самоутверждающуюся, раскрывающую свои внутренние резервы личность. При этом основные усилия гуманистические психотерапевты направляют на повышение личностного роста членов семьи, более высокого уровня осознанности и личностной целостности.[4,с.102]

Краткосрочность временных рамок является доминирующим показателем в разрабатываемой нами методике, в связи с чем требуется более подробное рассмотрение положений, составляющих теоретическую и практическую основы недлительных по времени психоаналитических методов психотерапии.

В добавление к сказанному, краткосрочная психоаналитическая психотерапия в большей степени по сравнению с долгосрочной рассчитывает на способность самого клиента делать обобщения и применять на практике то, что было достигнуто в ходе психотерапевтической работы с целью усиления ее эффективности (Ш. Ференци, 1913,1923; Д. Малан, 1976; П. Сифнеос, 1979; Д. Манн, 1963; Х. Даванлоо, 1980; Р. Урсано, С. Зонненберг, С. Лазар, 1992). Также огромное значение в краткосрочной психоаналитической психотерапии придается наличию у клиентов высокой мотивации на изменение (Д. Малан, 1976; Р. Урсано, С. Зонненберг, С. Лазар, 1992).

Сущность методики состоит в создании кратковременного, эффективного динамического процесса понимания и осознания членами семьи офицеров своих глубинных, бессознательных причин, влияющих на возникновение и функционирование трудных и пренарушенных семейных отношений. Она направлена на разрешение с активной помощью психотерапевта трудных (пренарушенных) семейных отношений через проработку фокусного бессознательного конфликта каждого члена семьи, деструктивно влияющего на

актуальные межличностные отношения и взаимодействия на конкретном этапе ее жизненного цикла.

Как самостоятельный вид психологической помощи методика характеризуется следующими особенностями:

- фиксированным количеством сеансов;
- активной позицией психолога на всех этапах психотерапии в целях поддержки и вдохновения членов семьи;
- отбором семей, в которых их члены имеют личностные характеристики, позволяющие проведение с ними краткосрочной психотерапии;
- точной и строгой фокусировкой, направленной на выявление и разрешение фокусного конфликта каждого члена семьи, основу которого составляют проблемы, сформированные в эдипальном периоде развития;
- повышенным вниманием психотерапевта к установлению доверительных отношений с семьей как обязательным условием эффективного проведения всего процесса психотерапии;
- не очень глубокой, но и не очень поверхностной интерпретацией главных защитных механизмов членов семьи);
- ограниченностью в применении свободных ассоциаций и отсутствием толкования сновидений; сокращенным вариантом семейного психоаналитического интервью. [5,с.24]

Для осуществления основной цели краткосрочной психоаналитически ориентированной семейной психотерапии нами сформулированы и предложены следующие **задачи**:

- 1) установление эмоционального психотерапевтического контакта (рабочего альянса) с членами семьи и определение фокусного конфликта каждого члена семьи в целях выявления его значения в контексте бессознательной сцены их деструктивного взаимодействия между собой;
- 2) осознание негативного влияния выявленных фокусных конфликтов членов семьи, сформированных в детстве, на актуальные семейные отношения и взаимодействия;
- 3) выработка семьей конструктивных способов разрешения трудностей семейных отношений, позволяющих успешно справляться с возможными проблемами в будущем и предупреждать их.

В качестве процессуальной стороны психотерапии были взяты техники и приемы, направленные на эффективное раскрытие внутреннего потенциала и личностного роста каждого члена семьи. Объединяющими принципами выбора методов, техник и приемов стали принципы детерминизма психоаналитического подхода, системности и интегративности.[6,с.87]

В процессе проведения краткосрочной психоаналитически ориентированной семейной психотерапии применялись следующие техники и приемы:

- включенное наблюдение; психоаналитическое интервью (фокус — реконструкция истории развития каждого члена семьи); частичный анализ переносов (контрпереносов); дозированное сообщение о ситуации в

отношениях членов семьи; частичный анализ защитных механизмов членов семьи; эмпатия; конгруэнтность; полное принятие; «здесь и теперь»; мини-интерпретации, особенно на начальном этапе; анализ сфер супружеских отношений; роль собственного опыта (контрперенос) в семье; элементы манипуляции; элементы внушения; «мягкое игнорирование» проблем вне фокусного конфликта; подкрепление успехов путем позитивной оценки.

Согласно цели и задачам методики была реализована психоаналитическая обстановка с семьей - сеттинг. Основная ее задача состоит в оптимизации психотерапевтического процесса, активизации отношений психотерапевта с членами семьи через установление благоприятных, доброжелательных и доверительных рабочих отношений.

Краткосрочность временных рамок модели является существенным моментом, отличающим ее от других видов психотерапии. Она представляет собой более интенсивную работу психотерапевта и точный подбор основного фокуса, направленного на идентификацию фокусных конфликтов членов семьи, приводящих к формированию трудных, пренарушенных, нарушенных семейных отношений. С этой целью были выявлены признаки такого конфликта: травмы раннего детства; повторяющиеся стереотипы травматических, переживаний; связь фокусного конфликта с одной из фигур переноса (отцовской, материнской, сестринско-братской и др.) и появления в связи с этим блокирования адекватных форм межличностных отношений, взаимодействий между членами семьи.[7,с.231]

Выбранные временные рамки недлительной по форме психотерапии были обусловлены ее возможностями, спецификой воинской деятельности. К возможностям методики нами отнесены следующие положения:

1) Процесс отбора и подготовки офицерского состава в Вооруженных Силах РК обеспечивает такой уровень его личностной зрелости, при котором возникает возможность использования краткосрочной психоаналитически ориентированной семейной психотерапии.

2) Имея фундаментальные теоретические основания, соединенные с огромным психотерапевтическим опытом, данная методика позволит войсковому психологу обогатить понимание и осознание в первую очередь своих глубинных причин психологических семейных проблем, а также знания способов их преодоления.

3) Краткосрочная психоаналитически ориентированная семейная психотерапия позволяет в течение 2-х месяцев оказывать психологическую помощь в преодолении семейных проблем 2-3 семьям офицеров (из расчета в среднем: 2-3 семьи в день по 1,5 часа - 2 раза в неделю).

4) Она позволяет расширить возможности психоанализа как метода психотерапии в разрешении трудных, пренарушенных семейных отношений офицеров.

5) Созданная методика доступна в освоении ее войсковыми психологами в качестве эффективного вида специализированной психологической помощи, позволяющей осуществлять личностный рост членов



семьи, гармонизировать семейные отношения и повышать эффективность военно-профессиональной деятельности.

### Список использованной литературы:

1. Антонов А.И. Социология семьи / Антонов А.И. – М.: ИНФА-М, 2006. – 640 с.
  2. Балинт М. Базисный дефект. М.: Когито-Центр, 2002. 256 с.
  3. МакВильямс Н. Психоаналитическая диагностика. М., 1998. 480 с.
  4. Ризенберг Р. Творчество Мелани Кляйн психоанализ // Энциклопедия глубинной психологии. Т. 3. М.: Когито-Центр, 2002. С. 84-124.
  5. Томэ Х. Кэхеле Х. Современный психоанализ. В 2 т. Т. 2. М.: Прогресс, 1996. 776 с.
  6. Александров, А.А. Интегративная психотерапия / А.А. Александров. - СПб.: Питер, 2009. - 352 с.
  7. Драпкин, Б.З. Семейная психотерапия (метод психотерапии материнской любви) / Б.З. Драпкин. - М.: ДеЛи принт, 2005. - 260 с.
- Научный руководитель: д.п.н., профессор Амандосова Расима Сейдуалиевна*

**КАДИРБЕКОВА А. С., КАМАЛОВА А. К.  
(СЕМЕЙ, ҚАЗАҚСТАН)**

### **ОҚУШЫНЫҢ ОЙ-ӨРІСІ МЕН БЕЛСЕНДІЛІГІН ДАМЫТУДАҒЫ ОЙЫННЫҢ РӨЛІ**

Білім беру саласын реформалаудағы мақсат білім беру жүйесін қайта қарап, оқушылардың шығармашылық бейімделуіне қарай бағдарлы, сатылы білім алуларына жағдай жасау болып табылады. Бүгінгі таңда оқушының білім, білігі және дағдысымен өлшеу жеткіліксіз. Қазіргі талап білім сапасы оқушының алған білімін жеке басының әрі қарай дамуын, тұлға ретінде қоғамның өркендеуіне пайдалана білумен өлшенеді деп айтылуда.

Жаңартылған білім бағдарламасының мазмұндық ерекшеліктері оқытудан күтілетін нәтижелерге оңтайлы қол жеткізуге мүмкіндік беретін стратегияларды, әдіс-тәсілдерді жетік білуді және таңдап қолдануды талап етеді.

Жаңа білім парадигмасы бірінші орынға баланың білімін, білігі мен дағдысын емес, оның тұлғасын, білім алу арқылы дамуын қойып отыр [1].

Қазіргі таңда мектеп оқушыларына түрлі технологияларды пайдаланып білім мен тәрбие беру басты міндетіміз деп білеміз.

Ұстаздық мамандықтың жауапкершілігі мол, сондықтан өтілетін әр сабақ мұғалімнен көп ізденісті, шығармашылықты қажет етеді. Оқушылардың білімі мен дағдыларын жүйелі бақылау оқушылардың пәнге қызығуын, ынтасын көтерудің бірден - бір жолы.

Уақыт талабы оқу - тәрбие үрдісін батыл интенсификациялау – оқушылардың білім жүйесін сапалық жаңа деңгейге көтеру үшін ұстаздан терең білімділікті, кәсіптік шеберлікті талап етеді. Осы талаптарға сай мұғалім қызметіндегі шығармашылық негіздерді нығайту – оқушыларға білімді игертуге бар мүмкіншілікті тиімді пайдалану, барлық әдіс - тәсілдерді жетілдіріп отырғанда ғана сапалы білім, дұрыс тәрбие жүзеге асады.

Адам баласы қоршаған орта туралы шындықты белсенді іс - әрекеттің нәтижесінде танып біледі. Ол іс - әрекеттер: ойын, оқу және еңбек. Дегенмен балалар үшін ойын - ең маңызды іс - әрекеттің бірі. Жанартылған білім бағдарламасының мазмұндық ерекшеліктері оқытудан күтілетін нәтижелерге оңтайлы қол жеткізуге мүмкіндік беретін стратегияларды, әдіс-тәсілдерді жетік білуді және таңдап қолдануды талап етеді.

Ойын - оқу үрдісіндегі оқытудың әрі формасы, әрі әдісі ретінде дербес дидактикалық категория. Сонымен бірге ойынды мұғалім мен оқушылардың бірлескен оқу әрекетінің өзара байланысты технологиясы ретінде қолдануға болады. Бастауыш сынып оқушыларының мектепке келгенге дейінгі негізгі әрекеті - ойын болса, оқу-тәрбие үрдісінде олар біртіндеп ойын әрекетінен оқу әрекетін орындауға бейімделуі тиіс.

Ол сабақ барысында пайдаланылатын дидактикалық ойындар арқылы жүзеге асады. Дидактикалық ойындар баланың таным (түйсік, қабылдау, ес, ой, қиял) үрдісін және тілін дамытады. Бала еліктеу, қабылдау арқылы әлеумет өмірінің, өндіріс қатынастарының мазмұнын түсінеді. Ойын әрекеті –психикалық қабілеттерін жетілдіріп, баланың жеке басын қалыптастырып, әлеуметтік өмір мен жанастыратын әрекеттің бірі. Баланың ойын тәжірибесінде ұжымдық өмір дағдылары қалыптасады.

Дидактикалық ойын баланың дүние танытын қабілетін, іс - әрекетін жетілдіреді. Ойын үстінде баланың сана-сезімі, еркі, өзің-өзі бақылауы, өзінің әрекетімен салыстыру қасиеттері жетіледі. Сондай-ақ зейін, ес, қиял сияқты психикалық үрдістері қалыптасады, сөйлеу тілі дамиды. Соның ішінде дидактикалық ойындар оқушылардың білім алуға деген ынтасын, белсенділігін арттырып, алған білімдерін тәжірибеде дұрыс қолдануына көмектеседі [2, 47 б.]. Ойын барысында оқушылардың бойында жағдаятты (ситуацияны) бағдарлау, яғни жағдайға талдау жасай білу, жағдаят (ситуация) кезінде өзінің атқаратын рөлін сезіну, әңгімеге қатысушы әріптестері арасында байланыс орнату, қарым-қатынас жасауда тілдік ұғымдарды дұрыс пайдалана білу сияқты қабілеттері жетілетіндігі байқалады.

1.“ Ыстық орындық” әдісі. Берілген тапсырмаға байланысты қойылған сұрақтарға жылдам жауап беру керек, себебі, орындық ыстық.

2.“Автор орындығы” оқушының өзі жазған шығарма, эссесін оқытқанда отырғызып оқытуға болады.

3.«Детектив» әдісі бұл ойын топпен жұмыс істей білуге, оқушылардың сыни ойлау, көшбасшылық дағдыларын дамытуда маңызы орасан зор.

Оқушылар екі топқа біріктіріледі. Екі топқа да шытырман оқиғалы мәтін шағын бөліктерге бөлініп, қима қағаздарға жазылып беріледі. Олар 15 минут ішінде осы мәтіндегі шытырман оқиғаның шешімін табуы тиіс. Әр топ өз

шешімдерін айтады. Қандай тәсілмен анықтағандары талқыланып, ақпараттармен жұмыс істеу туралы ой бөліседі. Сол сияқты «Ойлан-жұптас-бөліс» әдісі де үй тапсырмасын сұрауда, өткен сабақты бекітуде өте тиімді болып табылады.

Ойын - оқушылардың оқуға деген ынтасын арттыратын құрал. Сондықтан бастауыш, дайындық сыныптарында оқушылар сабақ үстінде ойынды көп қажет етеді. Оларға пайдаланылатын ойындар оқушылардың жас ерекшеліктеріне қарай күрделеніп отырады. Мысалы, дайындық сыныбында қарапайым ғана ойын түрлерін ойнатсақ, сыныбы үлкейген сайын баланың жас ерекшелігіне сай болып күрделенгені дұрыс. Мұндай ойынның көптеген түрлері бар. Сондықтан ойын балалардың жас ерекшеліктеріне және өтілетін сабақтың тақырыптарына мазмұнына сай етіліп таңдалып алынғаны дұрыс. Бала ойын іс-әрекеті үстінде білімді қалай игеріп жатқанын, ал оқу үрдісінің қалай ойынға ұласып кеткенін аңғармай қалуы тиіс. Сонда ғана ойын және іс-әрекеттері табиғи бірлікте болып, пәндік білім, білік және дағдыны игеруге толық ықпал жасайды. Ойын – бала әрекетінің негізгі бір түрі. Бала үшін ойын - өмір сүрудің белсенді формасы, сол арқылы ересектерге еліктейді, олардың іс-әрекеттерін, қарым-қатынастарын үйренеді, еңбектің мәнін түсіне біледі, адамгершілік нормаларын игереді, әлеуметтік рөлдер атқарады.

Сабақ үстінде жүргізілетін жұмыс түрлері, тақырыпқа сай алынған тәрбиелік мәні бар ойын элементтерін кеңінен қолдану, бұл оқушылардың ойлау белсенділігін керек етеді. Сондықтан б әр сабақта ойын түрлерін орнымен қолданып, оны қызықты ету арқылы олардың білімге ынта-ықыласын, пәнге деген сүйіспеншілігін қалыптастыруға болады.

Бала қоршаған ортадағының бәрін ойын әрекеті арқылы қабылдайды, одан керегін іріктеп алады. Сөйтіп, ол өзінің тілегін ғана іске асырады. Бірақ жасаған әрекетінің неден басталып, немен аяқталатынына, одан шыққан нәтижеге ой жібермейді. Бала ойын арқылы оқуға қызыға түседі. Сондықтан ойында шамалы еңбек, оқу көрінісі бар дей аламыз. Заттың сан алуан қасиеттерімен де бала, ең алдымен, ойын арқылы танысады. Өмірді әр қырынан көре бастайды. Ойлауға, әрекет жасауға ешкімнің қысымынсыз, күштеуісіз, еркін үйренеді.

Балалармен бірге сабақ үстінде жүргізілген қызықты ойындар оларды сабаққа қызықтырады, тәртіпке шақырады, дұрыс қорытындылауға, олардың бойында достық, ұйымшылдық қасиеттерін, ойлау қабілеттерін дарытады.

Сабақ үстінде жүргізілетін жұмыс түрлері, тақырыпқа сай алынған



тәрбиелік мәні бар ойын элементтері оқушылардың ойлау белсенділігін керек етеді. Сондықтан мұғалім әр сабағында ойын түрлерін орнымен қолданып, оны қызықты ету арқылы олардың білімге ынта-ықыласын, пәнге деген сүйіспеншілігін қалыптастыруды мақсат етеді.

Мұғалім ойынды сабақтың басында қолданатын болса, онда ойын мақсаты оқушылардың ойын бір жерге жинақтау, жаңа сабаққа немесе сұралатын үй тапсырмасына оқушыларды түгел қатыстыру, сондай-ақ олардың белсенділігі мен қабілетін арттыру. Егер ойын сабақтың ортасында қолданылатын болса, онда мұғалімнің мақсаты - оқушылардың шаршап-шалдығуына жол бермеу, көңіл күйлерін көтеру, олардың шаршағанын ұмыттырып, білуге деген ынтасын үстемелеу болуға тиіс.

Ойын сабақтың соңында оқушылардың алған білімін тиянақтау ретінде де пайдаланылады. Ойын элементтері сабақты түрлендіріп, мазмұнын кеңейте түседі.

Жаңа технология жүйесінде мәнді ойындардың маңызы зор. Мәнді ойын сабағында әр түрлі мәселелерді талдайды, оларды шешу жолдарын іздестіреді. Ондай дәстүрлі емес сабақтар оқушылардың ойлау қабілетін және оқуға деген қызығушылығын арттырады.

Ойын, сайыс түріндегі сабақтар - оқушылар білімін қорытындылайтын тиімді әдістің бірі.

Елдің ертеңі оқу білімінің тереңдігі мен өлшенеді демекші. Үздіксіз өзгеріп тұрған әлем адамнан да қабілет пен қажеттіліктерді үздіксіз дамытуды талап етеді. Сондықтан білім беру саласының басты мақсаты: оқушыларды өзгермелі өмірде қорықпай, еркін өмір сүруге, білім мен білігіне сай келетін бағдар тандап алатындай дәрежеге, өз бетінше жұмыс істеу дағдыларын қалыптастыруға, аналитикалық ойлау қабілеттерін дамыту, оқушылардың жеке шығармашылық мүмкіндіктерін дамыту және олардың шынайы өмірдегі дара тұлға етіп қалыптасуына ықпал ету.

«Шәкірт – нығарлай беретін ыдыс емес, керісінше тұтандыруды қажет ететін шырақ» демекші оқушылардың жеке шығармашылық мүмкіндіктерін дамыту және оларды шынайы өмірдегі дара тұлға етіп дайындау мектептің басты мақсатының бірі

#### **Пайдаланған әдебиеттер:**

1. Қазақстан Республикасында 2015 жылға дейінгі білім беруді дамыту тұжырымдамасы.
2. Кукушин В.С. Современные педагогические технологии. – Ростов-на-Дону: Феникс, 2003. – 436 с.

## **ЖЕКЕ ТҰЛҒАНЫҢ ТАНЫМДЫҚ – ЗЕРТТЕУШІЛІК ҚАБІЛЕТІН ПРОЕКТ ӘДІСІ НЕГІЗІНДЕ ҚАЛЫПТАСТЫРУ**

Қазіргі таңда білім берудің басты мақсаты: білім сапасын арттыру жөніндегі жұмыстың негізгі бағыттары білім беру процесіне қатысушылардың үздік білім беру ресурстары мен технологияларына бірдей қолжетімділікті қамтамасыз ету, жылдам өзгермелі әлемде табыстылығын қамтамасыз ететін білім алуға деген білім алушылардың сұраныстарын қанағаттандыру, еліміздің азаматтарының жалпы білім беретін мектептерде интеллектуалдық, рухани және дене бітімі дамуын қалыптастыру болып табылады.

Бүгінгі күні білім беру жүйесі түбегейлі жаңаша ойлауға негізделген. Білім алушыны оқу процесімен қамту, оны белсенді субъектіге айналдыру, оны өзгелермен өзара ұйымдастыру, оқу процесіне шынайы кәсіптік бағыт беру оқытудың түрлі әдіс- тәсілдерін, жаңа технологияларын қолдануды талап етеді. Осы талаптарды жүзеге асыруда мұғалімдер өз жұмыстарында сан қырлы дидактикалық технологияны пайдаланады.

Еліміздің мектептерінде кең қолданыс тауып отырған технологиялардың бірі – проблемалап оқыту арқылы проект сабақ ұйымдастыру. Бұл оқыту процесінде дербестік, шығармашылық қызмет, зерттеушілік дағдылар тиімді қалыптасады, оқытудың ғылыми деңгейі артады, ақпаратты алуға бағыттылық, қажетті ақпаратты меңгеруі жарқын көрініс табады [1, 7 б.].

Проектілеудің басты ерекшелігі - оның объектіні дамытуға бағытталуы, «Жобалау белгілі бір объектіні жаңа түрге айналдырып, оны қайта жаңғырту қызметін атқарады». Сонымен қатар проект сабақ ұйымдастыру ұжымдық қарым – қатынасты, бірнеше адамдар мен топтардың көзқарасын ескеруді қажет етеді.

Проект әдісі педагогикалық тәжірибеде жаңа әдіс емес, бірақ 21-ғасырда пед технологиялар қатарында жоғары қарқынмен өзгеріп жатқан ортаға бейімделу іскерлігін қалыптастыратын әдіс ретінде оқыту үрдісіне қайта қосылып отыр. 20- ғасырдың басында С.Т.Шацкий бастаған Ресей педагогтары проект әдісін тәжірибеге енгізу проблемасымен 1905 жылдан бастап айналыса бастады [2, 17 б.].

Проектік сабақтардың дәстүрлі сабақтардан едәуір өзгешеліктері бар. Оны дайындау, өткізу оқытушыдан да, оқушыдан да шығармашылық ізденісті, көп күш-жігер және уақыт талап етеді. Дегенмен, жеке көзқарасы бар, өз бетінше ойлай алатын және толеарантты тұлға тәрбиелейміз десек, не ойлау емес, қалай ойлау керектігін меңгертеміз десек, проектік сабақтың берері мол. Себебі бұл сабақта оқушы белсенді болады, мұғалім мен оқушы бірігіп жұмыс жасайды.

Сонымен проектік сабақ деген не? Бұл сабақ алдын ала жоспарланған алдына қойған мақсаты бар ерекше сабақ түрі. Оның дәстүрлі сабақтан теориялық жақтан ғана емес, практикалық жақтан да өзгешелігі бар. Проектік сабақтың басы – бір мәселе, не ерекше ой пікір болып аяғы презентациямен

аяқталады. Сабақтың басында ұсынылған мәселені шешу үшін оқытушы мен оқушы бірігіп жоспар құрып, жұмыс істеу әдістерін таңдайды, баяндайды.

«Проек» сөзі Еуропа тілдеріне латын тілінен еніп, «алға тасталған ой, алға шығып сөйлеуші» дегенді білдіреді. Проекттік сабақтар Еуропа елдерінде, оның ішінде Алмания мемлекеттерінде мектептерде, оқу орындарында кеңінен пайдаланылады. Өз Отанын, туған жерлері туралы, тарихи ескерткіштер, атақты адамдар жайлы танып, білу мақсатында мәліметтер қорытындылайды, өз елінің экономикасы, экологиясы, тарихы, географиясымен танысу үшін арнайы мекемелерге, ұлы адамдар тұрған үйлерге барып қыруар еңбектер атқарады.

Проекттік сабақтар әр түрлі кезеңдерден, қадамдардан тұрады: дайындық кезеңі: а) негізгі тақырыпты түсіндіру, талдау, өз ойларын айту; ә) сабаққа қажетті жаңа сөздермен жұмыс істеу; б) қосымша материалдар енгізу; тақырыптарды бөлу: а) оқушыларды кіші топтарға топтастырып, әр топқа кіші тақырыптар табу; ә) тақырыптарды талқылау; тақырыптарды нақтылау: а) сұрақтар құрастыру, жоспар құру, рөлдерді, тапсырмаларды бөлу, кім не істейді, қашан, қалай, немен.

Проекттік сабаққа дайындық кезеңінде жоспарды басшылыққа алған жөн, бірақ сабақ жоспарынан ауытқуға да болады, себебі бұл сабақ барысында творчестволық еркіндік болуы қажет. Мәліметтерді жинау: а) түпнұсқадағы кітап, газет-журнал т.б. мәліметтер; ә) теле-радио хабарларындағы мәліметтер; б) белгілі бір жерді зерттеуден алынған мәліметтер; в) көшеде алынған сұқбат мәліметтері; г) фото суреттер т.б. Жиналған мәліметтерді презентацияға дайындау: а) реттеу, өңдеу, презентацияға лайықтап дайындау; ә) плакаттар дайындау, карта жасау, газет шығару, көрме дайындау, брошюра жазу т.б. Презентация: а) әр кіші топ өз презентациясын басқа оқушылар алдында айтып түсіндіреді, көрсетеді; ә) жұмыстың нәтижесін көрме, брошюра, плакат, т.б. көмегімен ауызша айтып беру; в) қысқаша жұмыс жоспарымен, іс барысымен таныстыру (не істеуді жоспарлады, не істелді, жұмыс қалай жүрді, бұдан да жақсы істеуге болар ма еді т.б.); г) пікірталас, пікір сайыс т.б. [3, 17 б.].

Проекттік сабақтарды барлық тақырыптар бойынша және әр түрлі етіп өткізуге болады. Енді өз іс тәжірибемде жүргізілген проекттік сабақтардан қысқаша мысалдар келтірейін: Қазақ тілі сабағында оқушыларға «Келесі ғасырдағы мектептер және ондағы оқу қалай болады деп ойлайсыздар?» деген ой тасталды. Оқушылар кіші топтарға бөлініп жұмыстың бірінші кезеңінде келесі ғасырдағы мектепті суреттеді (тек компьютермен жабдықталған, мұғалім сабақты үйде отырып-ақ жүргізеді, мектепке күнде барудың керегі жоқ т.б.) Жұмыстың 2-кезеңінде өз мектептері, ондағы оқу (оқу кешендерін, оқу бөлмелерін суреттеу, ұнайтын пәндері т.б.) туралы жазса, 3-кезеңде қазіргі кездегі өз оқуларына қандай өзгерістер енгізгісі келетіндіктері жайлы жазып, соңғы 4-кезеңде, яғни презентацияға жазған мәтіндерінен ең жақсыларын таңдап алып брошюра жасады. «Іскерлік хат» тақырыбында оқушыларға әр түрлі хат жазуды ұсындым. Алдымен кімге хат жазуға болатынын талқыланды: саясаткерлерге, өнер жұлдыздарына, спортшыларға, болашақ мамандықтарына қатысты орындарға, қоршаған ортаны қорғайтын

мекемелерге, жастар ұйымдарына, клубтарға т.б. Екінші кезекте оқушылар өз хаттарында қандай мәселелер жөнінде жазатындықтарын талқылады. Үшінші кезекте оқушылар хатты қалай бастау керек, қалай аяқтау керек сияқты сұрақтарды пысықтап, хат, пакеттер алмасу, аудио-видеокассеталармен алмасып қызықты ақпарат алмасуға болатыны туралы кеңес берілді. Алынған жауаптар талқыланып, олардағы мәліметтерден презентация жасалды.

Ғалымдардың есептеуінше, проектік сабақтардың кезіндегі мәліметтерден оқушылар 90 пайызын еске сақтайды. Қытай мақалында айтылғандай «Мен естігенімді - ұмытамын, көргенімді - еске сақтаймын, қолмен істегенімді-түсінемін» оқушылар өздері дайындаған, өздері жүргізген сабақтарды, мәліметтерді еске сақтай біледі және түсінеді [4, 23 б.]

Проектік сабақты дайындау кезінде төмендегідей әдістерді пайдаландық: сұрау жүргізу, экскурсия жасау, сұқбат алу, кітапханадан, интернет желісінен мәліметтер іздеу, эксперимент жүргізу, мамандармен жұмыс жасау, объектілерді бақылау т.б.

Қорыта айтқанда, проект сабақты тиімді ұйымдастыра білу - оқытудың белсенді әдісі болумен қатар бәсекеге қабілетті шығармашыл тұлғаны қалыптастырады.

#### **Пайдаланылған әдебиеттер:**

1. Қазақстан Республикасында білім мазмұнын жаңарту бағдарламасы.- Астана, 2017.-46 б.
2. Әсімбетова Л.К. Білім беру жүйесіндегі кәсіби дамудың жаңа технологиялықжүйесі.-Алматы,2008.-103 б.
3. Көшімбетова С. Оқу-тәрбие үрдісінде оқытудың инновациялық әдіс-тәсілдерін пайдаланудың педагогикалық шарттары. – Алматы, 2008.-150 б.
4. Монахов В.М.Технологизация учебного процесса.- Москва, 1999.-114 с.

**КАЛИМОВА Ж.У.  
(СЕМЕЙ, КАЗАХСТАН)**

#### **ИМЕНА СУЩЕСТВИТЕЛЬНЫЕ В СОСТАВЕ ФРАЗЕОЛОГИЧЕСКИХ ЕДИНИЦ В СОВРЕМЕННОМ АНГЛИЙСКОМ ЯЗЫКЕ**

В последние годы в лингвистике наблюдается особый интерес к изучению динамических процессов формирования языковых единиц разных уровней. Это не случайно, поскольку полное и последовательное исследование семантической структуры единиц языка требует выявления закономерностей их создания и природы, что позволяет более точно описать особенности их функционирования.

Особый интерес представляет собой фразеологическая семантика – один из наиболее сложных и недостаточно разработанных разделов теории языка. Значение фразеологизмов тем более интересно, что во фразеологии отражаются и перекрещиваются закономерности семантики слова и семантики словосочетания. К настоящему времени в этой области накоплен обширный лингвистический материал, многие проблемы, которые позволяют на новом уровне подойти к изучению содержательной стороны фразеологизмов.

При изучении формирования фразеологического значения возможны разнообразные подходы к исследованию. Одним из возможных и перспективных подходов рассмотрению процессов и механизмов образования фразеологизмов – является изучение фразообразовательной активности слова, описание его фразообразовательной потенции.

Существуют разные точки зрения на объем фразеологии. При узком понимании фразеологии во фразеологический фонд включается только полностью или частично переосмысленные сверхсловные словосочетания, т.е. идиомы. При широком понимании фразеологии в нее включают как собственно идиомы, так и ФЕ.

В связи с этим фразеологическая активность (далее ФА), т.е. способность слова входить в устойчивые сверхсловные образования - фразеологизмы разных типов – складывается из фразеологической активности, т.е. способности слова участвовать в образовании идиом, и фразеосемантической активности, т.е. способности слова входить в состав фразеологических комплексов.

Наиболее изучена фразеологическая активность слова, исследование которой проводится на материале разных частей речи. Существительные с общим значением «явления растительного мира» послужили материалом исследования И.М.Орловой [«Фразеологическая активность членов лексико-семантической группы, объединенной общим значением «явления растительного мира», М.,1983], фразеологическая активность глаголов изучалась Тагиевым М.Т. [«Глагольная фразеология современного русского языка», Б., 1966], частотные прилагательные стало материалом исследования Л.В.Новиковой [«Фразеологическая активность прилагательных в современном английском языке», М., 1987].

Несмотря на довольно значительное число исследований, многие аспекты фразеологической активности слова остается еще недостаточно изученными.

Большинство лингвистов в работах, посвященных активности слова в языке и речи в целом и фразеологической активности в частности, признают тот факт что, она обусловлена целым рядом лингвистических и экстралингвистических факторов. Так, большинство исследователей выделяют следующие факторы, влияющие на фразеологическую активность слова: частотность слова, простота слогового состава, заимствованный или исконный характер слова, тематическая принадлежность слова и устойчивость слова к переосмыслению.

Частотность слова не является определяющим фактором, поскольку не все частотные слова имеют одинаково высокую фразеологическую активность. Разветвленность семантической структуры слова оказывает значительное, но



также не определяющее влияние. Характер слогового состава слова является одним из существенных факторов при определении активности: чем меньше слогов у слова, тем чаще оно выступает в качестве компонента ФЕ.

Таким образом, разные исследователи, во-первых, выделяют разные совокупности факторов, оказывающих влияние на ФА слова, и, во-вторых, по-разному определяют значимость этих факторов.

Итак, среди факторов, влияющих на ФА слова, обычно выделяются частотность, многозначность, слоговая структура, количество производных, исконный или заимствованный характер слова, его положение в определенной ЛСГ, тематическая принадлежность и т.д.

Статистическая обработка показала, что слоговый состав слова коррелирует с его ФА. Наиболее продуктивными в образовании ФЕ являются односложные и двусложные слова. Наиболее частотные существительные состоят из одного или реже двух слогов. Приведем первые числа ФЕ, в которые они входят: hand – 218 ФЕ, man – 188 ФЕ, eye - 173, head – 154 ФЕ, time – 128 ФЕ, heart – 119 ФЕ, word – 110 ФЕ, day – 105 ФЕ, life - 97 ФЕ, и dog – 90 ФЕ.

Трехсложные слова отсутствуют среди наиболее фразеоактивных частотных существительных, они характеризуются, как правило, низкой или нулевой ФА.

Число ЛСВ у анализируемых существительных колеблется от 1 до 37. Самая многочисленная группа существительных – это существительные, имеющие высокую семантическую активность (127 единиц), причем десять наиболее фразеоактивных лексем имеют от 12 до 31 ЛСВ. Существительные с низкой или нулевой ФА, в основном, имеют и низкую семантическую активность, например, boat – 2 ЛСВ, 5 ФЕ, commerce - 1 ЛСВ, 0 ФЕ, dinner – 1 ЛСВ, 3 ФЕ, island – 2 ЛСВ, 2 ФЕ. Между ФА и семантической активностью слова отмечена статистическая зависимость: чем выше семантическая активность слова, тем выше и его ФА.

Однако высокая семантическая активность не всегда является гарантией высокой ФА слова, например, circle – 54 ЛСВ, 9 ФЕ, figure – 26 ЛСВ, 9 ФЕ, form - 21 ЛСВ, 6 ФЕ, note - 20 ЛСВ, 6 ФЕ.

Статистика позволяет зарегистрировать взаимосвязь, но не позволяет объяснить ее причины. Объяснение высокой ФА одних и низкой ФА других слов следует искать в особенностях их семантики. Особое внимание к семантическим факторам обусловлено тем, что они позволяют объяснить, почему, то или иное слово чаще принимает участие в образовании ФЕ.

Для того, чтобы изучить роль слова в формировании семантики ФЕ, компонентом которой оно является, необходимо рассмотреть, каковы основные особенности фразеологического значения.

Статус фразеологического значения является предметом изучения и обсуждения во многих фразеологических исследованиях. Одни лингвисты считают, что между словом и фразеологизмом нет глубокого онтологического различия, и поэтому различие по форме между ними не совпадает с разграничением по значению [М.М.Копыленко, «Очерки пол общей

фразеологии», Алматы, 2010], И.М. Шанский «Фразеология современного русского языка» М., 1996] и др. На этом основании делается вывод о том, что значение ФЕ является разновидностью лексического значения.

«Фразеологическое значение – это инвариант информации, выражаемой семантически осложненными, раздельнооформленными единицами языка, не образующимися по порождающим структурно-семантическим моделям переменных сочетаний слов» [4, 140].

Итак, фразеологическое значение характеризуется как величина, которая специфическим образом отражает предметы и процессы, состояния и действия окружающего мира. Специфика его состоит не только в обозначении, но и в описании в экспрессивно-эмотивной форме действительности.

Денотативный аспект значения ФЕ представляет собой предметную соотнесенность языковых знаков, объем выражаемого ими понятия. У фразеологизмов предметная соотнесенность проявляется в соотнесенности с определенным лицом, предметом, явлением, ситуацией или состоянием окружающей действительности.

Наиболее яркой особенностью значения ФЕ и, следовательно, важнейшим аспектом ее значения во многих фразеологических исследованиях считается обязательное наличие коннотативного аспекта. Под коннотацией обычно понимается та дополнительная информация, те стилистические оттенки, которые пронизывают содержание языковой единицы.

Описанные аспекты фразеологического значения тесно связаны с такими семантическими параметрами ФЕ, как мотивировка, внутренняя форма, фразеологическая абстракция, переосмысление.

Известно, что переосмысление – процесс переноса – может происходить на основе метафоризации или метонимизации буквального значения переменного прототипа. Это самые распространенные виды переосмысления. Осмысление характера метафорического сдвига в большинстве ФЕ не представляет трудности. Прозрачность ВФ, наглядность образа и оценочность ассоциаций, порождающие семантический перенос, обеспечивают ясность мотивировки. Например, *totiesomebody'shands* – связывать руки, не давать возможности проявлять инициативу, *toloseone'shead* – потерять голову, растеряться.

Метонимизация ФЕ, в данном случае, заключается в том, что вместо непосредственного наименования какого-либо эмоционального состояния субъекта (радости, удивления, горя, негодования, волнения т.п.) дается внешнее, паралингвистическое описание этого состояния. Например, *toscratchone'shead* – почесать голову (в недоумении), *toshakeone'shead* – покачать голову (в знак неодобрения, сомнения, несогласия), *wringone'shands* – ломать руки (в отчаянии), *rubone'shands* – потирать руки (от удовольствия). Довольно часто в основе образования ФЕ лежит не реальное, а воображаемое ощущение, не адекватное для того или иного органа чувств. Например, *tosleepwithoneeyeopen* – чутко спать, *toporeone'seyesout* – испортить зрение, потерять зрение.

Метифоризация и метонимизация семантики ФЕ нередко сопровождаются гиперболизацией образа, положенного в его основу. Для семантики подобных ФЕ, характерна крайняя степень проявления какого-либо признака предмета или явления действительности. Например, крайняя степень величины: *uptoone'seye* - по уши, по горло, *headoverheels* – по уши; крайняя степень близости расположения в пространстве: *athand* – под рукой, *beforeone'seyes* – прямо перед глазами.

Проблема моделирования во фразеологии является перспективным направлением исследований, и разрабатываются многими учеными. Моделирование фразеологического значения обычно проводится в пределах фразеологических полей. Отнесение существительных к определенной семантической группе во многом затрудняется их многозначностью, аналогично и отнесение ФЕ к определенной фразеосемантическим областям (далее ФСО) осложняется тем, что некоторые ФЕ имеют не одно, а несколько значений, часто развивающих одно другое, но иногда и значительно отличающимся друг от друга. Например, *togivesmb.works* имеет два значения: 1) грубо обращаться с кем-либо; 2) убить кого-либо, укокошить кого-либо, где второе значение является производным от первого. ФЕ *astrokeofwork* тоже имеет два значения: 1) минимум работы; 2) масса работы.

Представляется возможным распределить ФЕ с компонентами существительными по двум большим ФСО. ФСО, описывающая различные аспекты жизнедеятельности человека, его внешность, физические и моральные состояние, поведение, поступки, взаимоотношения с другими людьми и т.п. и ФСО, описывающая окружающий человека мир во всем его многообразии.

В ФСО, описывающей различные аспекты деятельности человека, выделяем следующие фразеосемантические поля (далее ФСП). Например, ФСП «Наименование человека»: *queenhearts* – покорительница сердец, *FatherofHistory* – Геродот; ФСП «Характеристики человека»: *ashotintheeye* – подлость, гадость, *buryone'sheadinthesand* – закрывать глаза на факты, придерживаться страусовой политики; ФСП «Физические и моральные характеристики человека»: *badwind* – одышка, *tobeinafatcity* - быть в отличном настроении; ФСП «Эмоции, чувства человека»: *hotblood* – пылкость, страстность, *incoldblood* - хладнокровно; ФСП «Взаимоотношения между людьми»: *todosmb. intheeye* – обманывать, надувать, *toaddoiltothefire* подливать масло в огонь; ФСП «Поведение, поступки человека»: *tohitthebooks* – усиленно заниматься, усердно взяться за учебу, *topleaseone'seyesandplagueone'sheart* – выйти замуж по расчету, вопреки чувству; ФСП «Возрастные характеристика человека»: *theageofconsent* - брачный возраст женщины, *theawkwardage* – переходной возраст ; ФСП «Географические названия», ФСП «Время», ФСП «Политика, бизнес, закон, явления природы, спорт» и т.п.

Из приведенных выше наблюдений можно сделать следующих выводов:

1. Полный инвентарь факторов, оказывающих влияние на ФА слова включает: частотность, полисемию, слоговый состав, характер и источник происхождения. Тематическую принадлежность, устойчивость к переосмыслению и т.д.

2. Объяснение причин более высокой ФА одних слов и более низкой ФА других слов, обладающих одинаковыми наборами общих параметров, следует искать в особенностях их семантики.

3. К проблеме ФА слова следует подходить с точки зрения значимости составляющих ФЕ компонентов и их влияния на становление фразеологического значения. В силу своей онтологической природы существительные играют очень важную роль в формировании ФЕ и, соответственно, семантики ФЕ.

### **Библиографический список**

1. Добровольский Д.О. О возможности моделирования внутренней формы фразеологизмов. // Лексикографическая разработка фразеологизмов для словарей различных типов и машинного фонда языка. М., 1988.

2. Копыленко М.М. Избранные труды Том 1. «Очерки по общей фразеологии», Алматы, 2010, с. 95-197.

3. Кунин А.В. Курс фразеологии современного английского языка. М., «Высшая школа», Дубна, Издательский центр «Феникс», 1996.

4. Кунин А.В. Фразеологизация и источники ФЕ. // Словообразование и фразеобразование. М., 1979.

5. Новикова Л.В. Фразеологическая активность прилагательных в современном английском языке. АКД, М., 1987.

6. Орлова И.М. Фразеологическая активность членов лексико-семантической группы, объединенной общим значением «явления растительного мира». // Вопросы фразеологии и фразеоматики: Межвуз. Сб. научн. тр., М., 1983, С. 46-54.

7. Тагиев М.Т. Глагольная фразеология современного русского языка. Баку, 1966, 252 с.

8. Шанский Н.М. Фразеология современного русского языка. М., Специальная литература, 1996, 192 с.

**КЕНЖЕБЕКОВА Ж.  
(АСТАНА, ҚАЗАҚСТАН)**

## **ИСТОРИЯ ФОРМИРОВАНИЯ СОЦИАЛЬНО-ПОЛИТИЧЕСКОЙ СТРУКТУРЫ КАЗАХСКОГО ОБЩЕСТВА В ПЕРИОД XV-XVII ВЕКОВ**

Казахстан стал сильным централизованным государством в XVII веке. Однако формирование социальной и политической системы началось гораздо раньше. Этот период смело можно отнести к XV веку. Здесь началось поэтапное формирование казахской государственности и социальной структуры общества. Рассматривая политическую систему казахского общества, мы видим, что здесь не было постоянного государственного аппарата. Но тем не менее все было упорядочено. Властные функции здесь

были распределены таким образом: во главе аула стоял аулбасы, ата-аймака – аксакал, рода- рубасы, арыса- бий, улуса- султан, и конечно же самого ханства- хан.

Социально-политическая структура была очень четкая и ясная. Этот фактор способствовал регулированию хозяйственных, экономических, политических и правовых связей. В период XV-XVII веков на территории Казахстана существовали патриархально-феодалные отношения. Самым ценным богатством кочевников-казахов являлся скот. Земля и пастбища принадлежали общине. Всеми землями и богатством распорядился великий хан. В это время в степи установилась улусная система. Казахское ханство состояло из десяти улусов. Один раз в год в степи созывался курултай. Курултай - это собрание всех султанов, чингизидов и правителей улусов. Здесь решались очень важные социальные и политические вопросы. Местом проведения курултая было – Ордабасы. Ордабасы - это место, где сходятся все кочевые пути старшего, среднего и младшего жузов. Хану в решении государственных вопросов всегда помогал Ханский совет.

С уверенностью можно сказать, что казахское общество не было социально-однородным. Здесь были определенные сословия. Люди делились на «ак-суйек» (белая кость) и «кара-суйек» (черная кость). К «белой кости» относились потомки великого Чингисхана, торе, ходжа и огланы. Ханов избирали только из чингизидов. При выборе хана участвовал весь народ, но главное решение принимал Ханский совет. Ханский совет состоял из аксакалов, и видных политических деятелей Казахского ханства.

Они оценивали все способности и достоинства претендента на звание хана. Далее проводился своеобразный церемониальный обряд. Представители всех трех жузов, как простые люди, так и родоначальники, могли высказать и плохое, и похвальное в адрес кандидата. Комментарии были не только к нему лично, но и к прошлому его предков. Это была так называемая степная демократия. Завершалась церемония благословением муллы, поднятием великого хана на белой войлочной кошме и 40-дневным тоем. Скот и имущество хана разбирали и увозили домой, так как считалось, что богатством хана, хозяина страны, является богатство народа. Через неделю все поголовье скота в десяти кратном размере возвращали, но оно считалось уже собственностью государства. Таковы были законы степи. В обязанности хана входило пять основных привилегий. Хан безукоризненно мог распоряжаться всей территорией казахского ханства. Также он должен был обеспечить безопасность всему своему народу. В его праве было начинать войну или же заключать мир. Хан вел международные переговоры с другими государствами. Он был главным судьей. Хан также издавал законы. В случае же, если он не оправдывал надежд народа, то он должен был покинуть занимаемый пост. Существовали разные формы протеста, или так называемая Ханская расправа. В этом случае, весь его скот разбирали и уводили, а сам он должен был покинуть родные места. Такая же расправа была и над султанами, и биями.

Социальное деление «кара-суйек» (черная кость) складывалось по-другому. К черной кости относилось почти все казахское население - от низов

до биев. Все они имели разное социальное, политическое и имущественное положение. Бии, в противоположность Чингизидам «наднациональному» сословию, составляли «национальную» аристократию, элиту социальной группы кара-суйек. Бии являлись предводителями родов и племен кочевого населения. В пределах рода бию принадлежала вся власть. Вместе с султанами они решали социальные вопросы. Бием мог стать человек эрудированный, знающий мусульманское и обычное право, и обладающий ораторским искусством. В нашей истории очень много выдающихся биев. Следующим звеном в социальной цепочке были батыры. Батыры - это военное сословие. Они могли быть как из белой, так и из черной кости. Батыр – это герой, который отличился своим военным подвигом. Роль батыров в истории Казахского ханства велика. Именно они брали на себя обязанности предводителей в тяжелое для народа время. Важную роль в обществе играли также аксакалы. Аксакалы - это главы аулов, они выдвигались на руководящие позиции благодаря своим личным качествам. Основную массу населения составляли кочевники-скотоводы и земледельцы. Эту часть населения называли шаруа. Лично свободный кочевник обладал рядом прав, был ответственен, зависим от рода, но в то же время родовая принадлежность гарантировала ему защиту и помощь. Также в обществе было домашнее рабство. Рабов называли кул и кун. Источниками рабства была долговая несостоятельность и плен. Раб приравнивался к вещи, скоту и находился в полной власти хозяина. Тот в свою очередь распоряжался его жизнью и нес ответственность за его преступления. Нам всем из истории очень хорошо известны туленгуты. Туленгуты – это «привилегированные» рабы. Они составляли личную охрану ханов, султанов, были гонцами и сборщиками налогов. Именно такая сословная система была в Казахском ханстве в период XV-XVII веков. С течением времени и обстоятельств она трансформировалась и совершенствовалась.

Список используемой литературы:

- 1) Кляшторный С.С., Султанов Г.И. Казахстан: летопись трех тысячелетий. – Алма-Ата, 1992. – С.354.
- 2) Асфендиаров С.Д. История Казахстана. – Алматы, 1998. – С.120.

**КИБЛЕР Е.В.**  
**(КАРАГАНДА, КАЗАХСТАН)**

### **ФОРМИРОВАНИЕ ИССЛЕДОВАТЕЛЬСКИХ УМЕНИЙ И НАВЫКОВ У УЧАЩИХСЯ В РАМКАХ БИОЛОГИЧЕСКОГО КРУЖКА**

В своей статье «Взгляд в будущее: модернизация общественного сознания» Лидер нации подчеркивает: «На протяжении столетий наши предки сохранили уникальный экологически правильный уклад жизни, сохраняя среду обитания, ресурсы земли, очень прагматично и экономично расходуя её ресурсы. И только за несколько лет в середине прошлого века нерациональное использование ресурсов привело к исчезновению Аральского моря,

превращению тысяч гектаров плодородных земель в зоны экологического бедствия. И это пример непрагматичного отношения к окружающей среде» [1]

Биология как основополагающая наука о жизни на Земле должна с первых уроков стать для учащихся самым интересным предметом с большим исследовательским потенциалом, который со временем превращается в основной стимул для осознанной эволюции индивидуальных знаний. Чтобы как следует подготовиться к биологии, сегодня учителю недостаточно иметь качественные конспекты уроков и необходимое оборудование – каждое занятие требует дополнительных наглядных пособий и увлекательной сопутствующей информации по каждой теме курса биологии.

В современной школе одним из важнейших условий повышения эффективности учебного процесса являются организация учебной деятельности таким образом, чтобы добиться необходимых результатов в учебном процессе. В процессе преподавания биологии у школьников воспитываются патриотические чувства, эстетические вкусы, развивается любовь к природе, стремление к ее охране. Однако даже самый удачный урок имеет недостаток: он спрессован во времени и не допускает отвлечений на разносторонние вопросы и деятельность, а ведь именно они проявляют интерес к предмету. На это есть внеклассные мероприятия, кружковая деятельность, нетрадиционные формы обучения. Все это играет немаловажную роль в повышении эффективности учебного процесса, способствует развитию у учащихся мышления, наблюдательности, развивает у школьников исследовательские способности, а также значение внеклассной работы связано с тем, что она отвлекает школьников от пустого времяпровождения.

Успех внеклассной работы по биологии в большой степени связан с ее содержанием и организацией. Внеклассная работа должна вызывать интерес у школьников, увлекать их различными видами деятельности. Поэтому ее нельзя превращать в дополнительные занятия учащихся по изучаемым в школе разделам биологии, проводить подобно классным урокам, лабораторным и другим обязательным занятиям. В определенной мере внеклассная работа по биологии должна быть отдыхом школьников от обязательных учебных занятий. При организации внеклассной работы следует всегда учитывать возрастные особенности детей. «Дитя требует деятельности беспрестанно и утомляется не деятельностью, а ее однообразием и односторонностью», - писал К. Д. Ушинский [2]. Накопленный опыт внеклассной работы в общеобразовательной школе показывает, что в ее основе должна лежать самостоятельная, преимущественно исследовательского характера деятельность учащихся, проводимая под руководством учителя: самостоятельные опыты и наблюдения, работа со справочниками, определителями, журналами, научно-популярной литературой.

Основное содержание внеклассной работы по биологии должно быть связано с изучением окружающей живой природы, общественно полезным трудом по охране природы, пропагандой природоохранных знаний среди населения, изготовлением наглядных пособий. [3]

Внеклассную работу по биологии проводят во внеурочное время. Она не обязательна для всех школьников и организуется главным образом для тех из них, которые проводят повышенный интерес к биологии. Содержание внеклассной работы не ограничивается рамками учебной программы, а значительно выходит за ее пределы и определяется в основном у школьников теми интересами, которые в свою очередь, образуются под влиянием интересов учителя биологии. Очень часто, например, учителя, интересующиеся цветоводством, увлекают школьников работой по изучению разнообразия и выращиванию декоративных растений, а учителя, интересующиеся биологией птиц, почти всю внеклассную работу подчиняют орнитологической тематике. Реализуется внеклассная работа в ее различных формах. [4]

Работая в КГУ «Туздинской средней общеобразовательной школе» п. Тузды Бухар-Жырауского района Карагандинской области учителем биологии более 6 лет, руковожу биологическим кружком «Эколог» с 2012 года. На определенном этапе работы биологического кружка у меня возникла идея реализовать в рамках его функционирования исследовательские работы учащихся, направленных на дополнение и углубление биолого-экологических знаний, с опорой на практическую деятельность и с учетом местных, в том числе экологических, особенностей окружающего мира.

Основной формой работы кружка является выращивание цветов и декоративных растений и кустарников на пришкольной территории. Долгое время большая часть пришкольной территории пустовала и лишь на небольших участках имелись газоны с цветами. Однако данное расположение газонов не имело эстетической направленности, поэтому возникла идея о создании вокруг школы «ансамбля» из декоративных растений, цветов, кустарниковых насаждений таким образом, чтобы они имели определенную тематическую и эстетическую направленность. За последние 2 года учащимися и учителями высажены более 40 саженцев на пришкольном участке тополя «серебристого» являющимся редким и исчезающим видом, саженцы акации, сирени, клена, карагача, вишни, многолетних цветов. Учащиеся с радостью и большой охотой в осенний, весенний периоды вскапывают землю, делают грядки, подготавливают лунки для саженцев, ухаживают в летний период, поливают насаждения. Уже 2 года мы с учащимися занимаемся выращиванием рассады цветов. На проектную работу решили взять 6-8 классы. В марте закупили семена, землю, горшочки и посадили рассаду в размере 100 штук, в составе которой было 5 видов цветов. 3 месяца ухаживали, поливали, рыхлили. В мае ученики с гордостью о проделанной работе защитили проект по экологическому воспитанию «Выращивание рассады цветов для пришкольного участка». В середине мая трактором вскопали землю, разбили на участки и высадили нашу рассаду. Каково было удивление для всех-она прижилась! Работники летнего лагеря, дети, техперсонал, администрация – все были задействованы в поливе и прополке, но результат того стоил. 1 сентября цветы во дворе школы радовали глаз своей яркостью и красочностью. Сейчас с учащимися мы уже не покупаем, а собираем свои семена и планируем продолжить проект по экологическому воспитанию к следующей весне,



вырастить не 100, а более 300 корней рассады цветов, тем самым украсить наш школьный двор, ведь школа это наш второй дом, и большую часть времени мы проводим здесь, в школе и хотелось бы уютно было не только внутри школы, но и во дворе.

В прошлом 2018 г наши учащиеся защитили проект «Создание умной теплицы» заняв первое место в Районной Научно-Практической конференции и 2 место по проекту «Разведение и выращивание декоративного комнатного цветка Фиалка». В этом году мы планируем защитить еще один проект- «Создание и оформление цветочных клумб» Среди учащихся постоянно ведется экологическое воспитание. Ежегодно в период со Дня Прилета Птиц ,1 апреля и до Дня Земли в школе проходит декада экологии, в ходе которой проводятся выставки, уроки, конкурсы рисунков, написание ЭССЕ, викторины , акции «Цветущая школа», «Трудовой Десант», «Посади дерево», «Сиреневая аллея», проведение субботников и чистых четвергов.

Результаты проведенного наблюдения и мониторинга за последние 6 лет показали, что успешное формирование интереса к биологии достигается путем организации кружковой деятельности в сочетании с развитием исследовательских умений, дополнительные виды внеклассной, факультативной работы и зависит от этапности обучения, дифференцированного инновационного подхода к каждому уроку и учета индивидуальных особенностей ученика.

«Красота спасет мир» - так утверждал Федор Достоевский. Цветы дарят нам красоту, учат нас доброте, лечат нас, служат убежищем для букашек и бабочек. И судьба растений зависит от нас, а у учащихся прививается любовь к природе, к своей малой родине, и школе, стремление сберечь и украсить то место, где родился.

### **Литература:**

1. Назарбаев Н.А. Взгляд в будущее: модернизация общественного сознания. // <http://www.akorda.kz>.
2. Алимкулова Р.А. Самостоятельные работы учащихся в процессе обучения общей биологии Канд. дис. М. 2002. 120 с.
3. Щукина Г.И. Активизация учебно-познавательной деятельности учащихся. М., ЛГПИ им. А.И. Герцена, 2006. 170 с
4. Маш Р.Д. Активизация познавательной деятельности учащихся при постановке учебных опытов и наблюдений на участке. Канд. дис. М. 1999. 130 с.

## ҚОРАҚАЛПОҚ ХАЛҚ ЭРТАКЛАРИ ТИЛИДА ҚАРҒИШ ЖАНРИ

Инсон туйғулари ва кайфиятига боғлиқ салбий истак маъносидаги сўзлар халқ орасида қарғиш сўзлар дейилади.

Қарғиш сўзлар қачон вужудга келади ва қай вақт ишлатилади?

Улар кимдур бирорта кишига ёмонлик, зўравонлик, ноҳақлик қилганда пайдо бўлиб, унга салбий тилак, истакларни тилаш туфайли объектга қарши ишлатилади. Шу тариқа тилда қарғиш сўзлар вужудга келиб, улар инсоннинг ҳаёти мабойнида бирга яшайди.

Қарғиш сўзлар объектга ўтадиган ва ўтмайдиган бўлиб иккига бўлинади. Объектга ўтадиган қарғишларда ислом динигача бўлган тушунчалар ва диний эътиқодларни ўзида мужассам этган сўзлар ишлатилади. Уларга «ў дунёю бу дунёда ёруғлик кўрмай ўткир» сингари қарғишлар мисол бўлади.<sup>1</sup>

Тилимиздаги «гўрида тинч ётмасин», «гўрида тик турсин», «гўр азобини тортсин» сингари қарғишлар халқ удумлари билан боғлиқ. Масалан, дафн маросимидаги удумларда марҳум уйдан чиқарилиб жанозаси ўқилмасидан аввал уломалар унинг фарзандлари, агар фарзанди бўлмасалар яқин кишисини чақириб, марҳумнинг бу дунёда кимнандир қарзи бўлса, шу қарзни тўлашни зиммасига олиш-олмаслигини сўрайдилар. Агар улар ўз зиммасига олсалар, қарз шу инсонга ўтган. Қарзини ҳеч ким тўлашни истамаса, у марҳумнинг ўзида қолиб, оқиратда қийналиб «гўр азобига» гирифдор бўлади деген тушунчани ислом таълимоти асносида халқ қабул қилган. Ушбу удум эртақ тилида ҳам берилган. Масалан: Ал, Жаман бул жер уйқы бермейди деп уйқыламай ояў жатырса, бир жылаған даўыс шығады. Жаман орнынан түргелип даўыс шыққан жаққа қарап жүредди. Қойымшылықтың ишинде бир тири адам өли адамды шырқыратып сабап атырғанын көредди. Жылаған даўыс өли адамның даўысы екен. Жаман тири адамнан:

- Бул бийшараның қандай жазығы бар, неге сабап атырсаң?,-деп сорайды.

- Меннен бул киси өлмесинен бурын бир тиллә қарыз алып еди, оны төлемей өлип кетти. Сол қарызым ушын күнде күн батқаннан таң атқанға дейин сабайман, ол жылайды,-деп жуўап бередди (Жаман күйеў, 15-бет).

Ушбу мисолда тирик инсоннинг мурдани савалаши муболаға тариқасида берилган. Бу ерда «кимдир бу дунёдан қарздор бўлиб ўтсалар, охиратда гўр азобига муфтало бўлади» деган тушунчани акс эттирган ва халқ тилидаги «гўр озобига гирифдор бўлгир» қарғиши шу тариқа пайдо бўлган бўлса ажабмас.

Ота-она ўз фарзандини қанча қарғамасин, барибир яхши тилакни тилаб «ҳа, ер йўтмагур, сен бахтсиз бўлгунча мен ҳар нарса бўлай» сингари сўзларни

<sup>1</sup> Эшбоева Ф. Қарғиш жанри ҳақида айрим мулоҳазалар. Ўзбек тили ва адабиёти журн..№2, 2008, Б. 68-69

ишлатади. Бундай қарғишлар объектга ўтмайдиган қарғишлар сирасига киради.  
2

Эртак тилида ишлатилган «жувонмарг» сўзи тожикча ёш маъносидаги жувон сўзи билан ўлим маъносидаги марг сўзларининг бирикмасидан пайдо бўлиб, «ёш пайтида қайтиш бўлгур» маъносини ифодалайди <sup>3</sup>.

Тилда ушбу сўзга боғлиқ «жувонмарг кетти» сўз бирикмаси ишлатилиб, ўнинг маъноси тожик тилидаги маъносига мос.

Жувонмарг сўзи кўйдаги мисолда маъно жиҳатидан кенгайиб, ёмон тилак, қарғиш сифатида ишлатилади: Ғарри көздиң ашыўына шыдамай үлкен еки баласына карап: -Жанағы *жуўернемекти* ушлап алып келип алдымда өлтирмесенлер, сизлерге ырза емеспен,- дейди (Батыр бала, 33-бет).

Мисолдаги «жувонмарг» сўзи қарғиш маъносида «ёш ўлиб кетсин» деган тилакни билдирган.

Шунингдек, тилдаги «заңғар» сўзи ёмон истак, қарғаш маъносини билдиргандек туюлади: Атын таптың, тонын таптың, енди қызын тап, бәтшағар, егер буны таппасаң туқымкурт боласаң, *заңғар!*,-деди (Гүлзәмзе, 45-бет).

«Заңғар» сўзи тожикча қотин маъносидаги занг отига бузуқ, енгил табиат маъносидаги ғор сифатининг бирикмасидан пайдо бўлиб, «ғор қотин» маъносини билдиради <sup>4</sup>.

Ушбу сўз ғор қотин маъносини билдирса ҳам у эртак тилида эркак кишига нисбатан ишлатилган. Шунга кўра, «заңғар» сўзи кўп маъноли сўз бўлса эҳтимол деб тахмин қиламиз.

Бир сўз билан икки ва ундан кўп предметларнинг аталиши натижасида тил структурасининг ихчамлиги таъминланади. Бу ҳалот кўп маъноли сўзларга ҳосдир. Чунончи, ушбу сўз эртак тилида инсонлардан бошқа жанзодларга ҳам ишлатилган. Масалан: -*Заңғарлар*, жеп рәхәтин көрдиңиз, енди мийнетин көриўге нәўбет жетти,-деп қонып турған шыбынлардың үстине пышак пенен урады (Еки дос, 296-бет).

Бәңгилер күтә кейип етип отырғанда бирин-бири куўып баратырған еки көк ғарға өтеди. -Хәй *заңғар*, кейниндеги куўып баратырған ғарға күшли екен, меники,- дейди биринши бәңги (Бәңгилер, 288-бет).

Мисолларнинг биринчисида ушбу сўз чивинларга айтилса, иккинчисида ажабланиш маъносини билдиради. Бу ҳол заңғар сўзининг кўчма маънода келганидан даракдир.

Сўзнинг асосий маъносига нисбатан ўнинг кўчма маъноси тасирчан, образли ва баъдияти кучли бўлиб келади <sup>5</sup>

Шу тариқа биз, «заңғар» сўзи маъно жиҳатидан кенгайиб кўчма маънода – қарғиш, ўндов сўз маъносида ишлатилган деб хулоса қиламиз.

## Адабиётлар рўйхати

<sup>2</sup> Эшбоева Ф. Қарғиш жанри ҳақида айрим мулоҳазалар. Ўзбек тили ва адабиёти журн..№2, 2008, Б. 68-69

<sup>3</sup> Рахматуллаев Ш. Ўзбек тилининг этимологик луғати. Т.III Тошкент, 2005. Б.100

<sup>4</sup> Рахматуллаев Ш. Ўзбек тилининг этимологик луғати. Т.III Тошкент, 2005. Б.102

<sup>5</sup> Абдиназимов Ш. Бердақ шығармалари тили. Тошкент, 2006, Б 199

1. Абдиназимов Ш. Бердақ шығармалары тили. Тошкент, 2006
2. Эшбоева Ф. Қарғиш жанри хақида айрим мулоҳазалар. Ўзбек тили ва адабиёти журн..№2, 2008
3. Қарақалпақ фольклоры. Т. II. Нөкис, 1977-ж.
4. Қарақалпақ халық ертеклери. Нөкис, 1997-ж.
5. Рахматуллаев Ш. Ўзбек тилининг этимологик луғати. Т.Ш Тошкент, 2005

*Научный руководитель – проф.Ш.Абдиназимов*

**ҚҰДАЙБЕРГЕНОВА Б.М., АЛДИБЕКОВА Г.А., ИЛИЯСОВА М.И.  
(АЛМАТЫ ҚАЗАҚСТАН)**

### **ЖЕЛАТИННИҢ САЗДЫ КРИОКОМПОЗИЦИЯЛАРЫН ЗЕРТТЕУ**

*Желатиннің бенонит сазы негізіндегі криокомпозициялары алынды, Алынған криокомпозицияларға металл иондарының сорбциясы зерттеліп, криогельдің металл иондарымен электростатикалық байланысып, комплекс түзетіндігі анықталды.*

Полимерлік криокомпозициялар–кеуекті бөлшектермен толтырылған полимерлер және полимер матрицасымен макро-деңгейде (композициялық материалдар жағдайында) емес, молекулалық деңгейде әрекеттеседі. Осындай әрекеттесуге байланысты бөлшектер полимерлік матрицамен жоғары адгезиялық тұрақтылығы бар композиттер түзеді [1, 3].

Соңғы жылдары крокомпозициялық полимерлік материалдар зерттеушілер тарапынан үлкен қызығушылық тудыруда, әсіресе криокомпозициялар алуда. Құрамдас компоненттерінің жақсы қасиеттерін бойына жинақтаған композициялардың халық шаруашылығында, ғылым мен техникада қолдану ауқымы өте кең. Композиттерді үйлестіру арқылы механикалық, физика-химиялық, сорбциялық қасиеттері анағұрлым жақсарған композициялық материалдар алуға болады.

Композиттердің көптеген түрлері белгілі, әсіресе олардың компоненттері ретінде металл, полимер, жартылай өткізгіштер және т.б. бейорганикалық және органикалық заттар болуы мүмкін [4]. Солардың ішінде криотропты композициялар ғылыми тұрғыдан үлкен қызығушылық танытуда.

Криогельдер биотехнологияда, медицинада, тамақ және т.б. өнеркәсіптерде кең қолданылады. Бұл қызығушылық олардың механикалық, диффузиялық және жылуфизикалық қасиеттеріне, полимердің қолжетерлігіне, усыздығына, биоүйлесімділігіне негізделген. Қолданылатын полимердің сипаттамаларын, еріткіштің құрамын, толтырғыштың табиғатын, сонымен қатар криогендеу режимін өзгерту арқылы криогельдердің физика-химиялық көрсеткіштерін реттеуге мүмкіндік туады.

Жұмыстың мақсаты органикалық және минералды құрылым түзгіш полимерлер негізінде криогендеу әдісін қолданып криокомпозициялық сорбенттер алу мүмкіндігін зерттеу.

Криокомпозициялық материал алу, оның қасиеттерін алдын-ала болжау үшін композициялық материал құрамдастарының өзара әрекеттесу заңдылықтарын білу қажет. Осыған байланысты, бұл жұмыста табиғи бейорганикалық полимер - Маңырақ бентонит сазы және табиғи ақуыздық полимер – желатин негізіндегі криогельдер алуға талпыныс жасалды. Криогельдердің тұрақтылығына, сорбциялық қасиеттеріне байланысты, оларды ауыр металдарды сорбциялау үшін сорбенттер ретінде қарастыру мүмкіндіктері зерттелді. Тепе-теңдік ісіну, сканерлік-электрондық микроскопия, ИК-спектроскопия әдістерін қолдана отырып, бентонит сазы мен желатин арасындағы әрекеттесу табиғаты, механизмі кинетикалық тұрғыдан анықталды. Алынған криокомпозициялық материалдардың ағынды суларды ауыр металдардан тазарту үшін сорбент ретінде қолдану мүмкіндігі зерттелді. Ол үшін бұл жұмыста мыс иондарының аталмыш композицияға сорбциялану қабілеті қарастырылды.

Жұмыста Шығыс Қазақстан облысының Маңырақ жерінің бентонит сазы қолданылды.

Тағамдық желатин ГОСТ: 11 293-89 Марка П-11 қосымша тазартусыз қолданылған.

$\text{CuSO}_4 \times 5\text{H}_2\text{O}$  – қосымша тазартусыз қолданылған.

Зерттеуге мыс ионының 5, 10, 20 мкг/мл концентрациялы ерітінділері және 10, 13, 15 %-дық желатин-бентонит сазы негізіндегі композициялар алынды.

Полимерлік криогельдердің металл ионын сорбциялау қасиеті атомдық-абсорбциялық спектрофотометр (shimadzu AA 6200) көмегімен зерттелді.

Тепе-теңдік ісіну нәтижелері бойынша (1 сурет), мыс тұзы ерітіндісінде композициялық гелдің қатты жиырылатыны байқалады. Оның себебін түсіндіру үшін мүмкін болатын әрекеттесу механизмін талдайық. Композит құрамындағы саз бөлшектері теріс зарядты. Сондай-ақ, сулы ерітіндіде желатин қышқылдық қасиет көрсетеді (рН=4,8). Яғни екі компонент те теріс зарядты. Осы тұрғыдан композит материалы мен  $\text{Cu}^{2+}$  катиондары электростатикалық байланысып, комплекс түзеді деуге болады. Бұл гелдің ісіну дәрежесін төмендететіні түсінікті. Сонымен бірге, композит құрамында электрононорлық –ОН, –NH<sub>2</sub>, СО-NH топтары бар екенін ескерсек, композит пен  $\text{Cu}^{2+}$  арасында координациялық байланыс орнайтыны анық. Қорыта айтқанда, электростатикалық және координациялық байланыстар есебінен композит-  $\text{Cu}^{2+}$  комплексі түзіледі.

1 сурет – Желатин-саз криогелінің ісіну кинетикасы

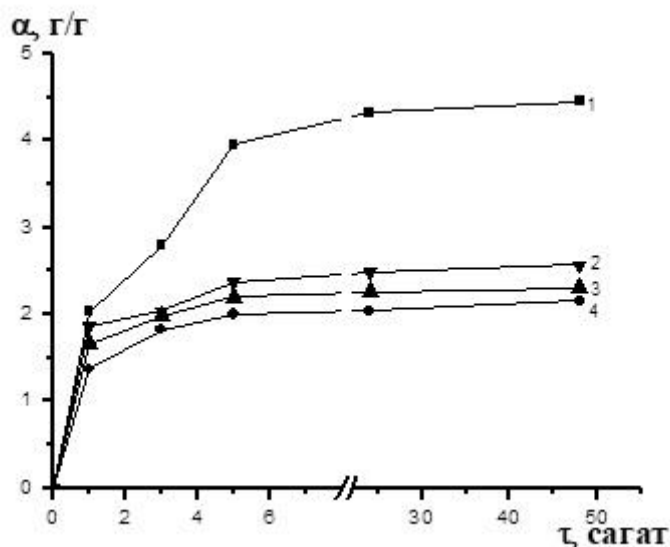

Желатин-саз 50:50, су (1), 5 (2), 10 (3), 20 (4) мкг/мл мыс ерітіндісі

Желатин-саз криогелінің мыс ерітінділеріндегі ісіну нәтижелері бойынша криогельдің құрамында желатин мөлшерінің көбеюмен ісінудің артатындығы байқалды (2-сурет). Бұл композиттің ісінуінде желатин басым рөл атқаратынын көрсетеді.

2-сурет. Желатин-саз криогелінің мыс ерітіндісіндегі ісіну кинетикасы

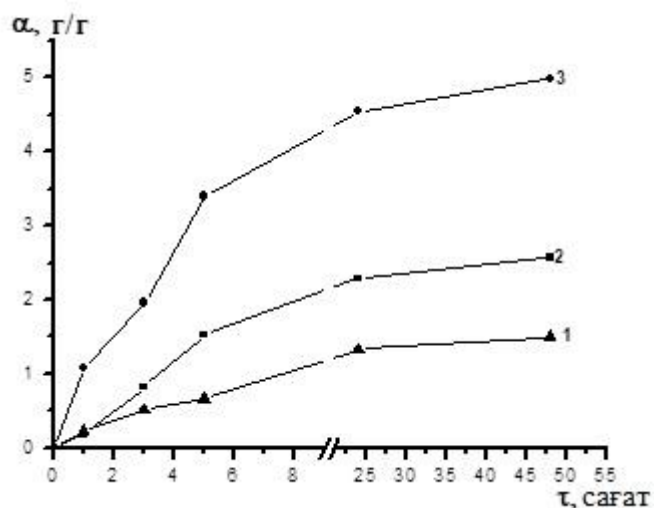

15% желатин:бентонит 1-25:75, 2-50:50, 3-75:25, C=20мкг/мл

Саздың композициядағы мөлшері өскен сайын сорбция мөлшерінің жоғарылауы байқалады (сурет 3). Бұның себеі саздың сорбциялық қабілетінің жоғарылығымен байланысты. Ол композициядағы саздың теріс зарядтарымен металл иондарының электростатикалық байланыстар арқылы саздың сорбциялаудаға рөлі басымдығын куәландырады.

Зерттеу нәтижелеріндегі 4 суретте көрініп тұрғандай композицияның концентрациясы жоғарылаған сайын мыс иондарының сорбциясы артатындығы байқалады. Бұны әрекеттесуші массалар заңымен түсіндіруге болады.

3-сурет. Желатин-саз криогелінің мыс иондарын сорбциялау кинетикасы

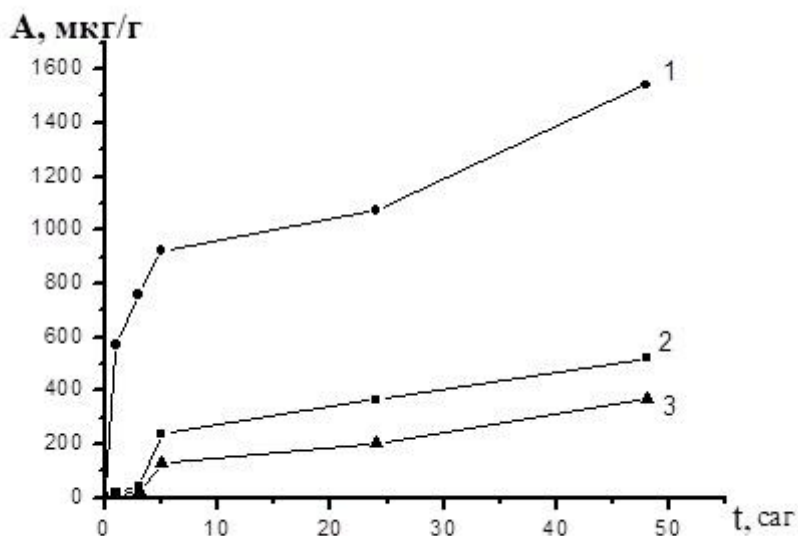

10 % желатин:бентонит 1-25:75, 2-50:50, 3-75:25. C=10 мкг/мл

4-сурет. 50:50 желатин-саз криогелінің мыс иондарын сорбциялау кинетикасы

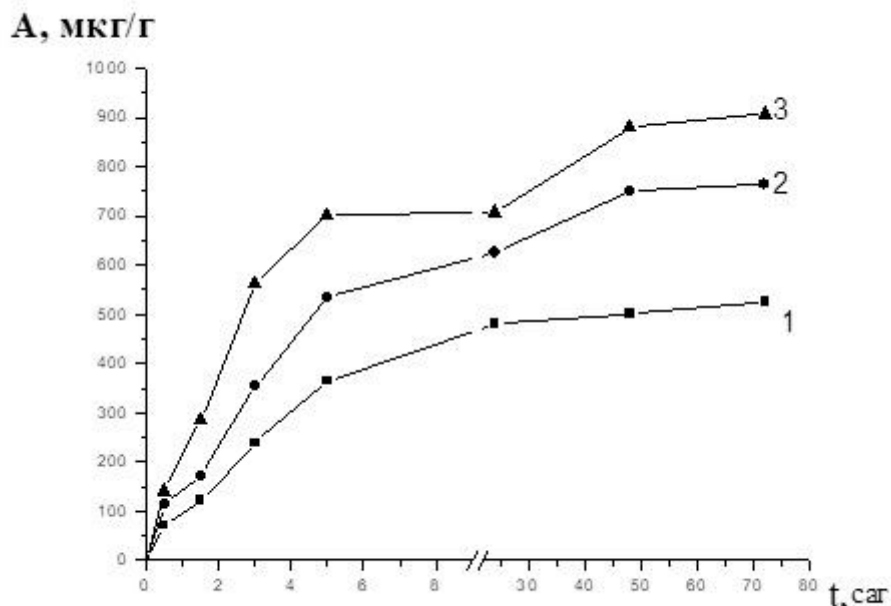

1-10%, 2-13%, 3-15%. C=10 мкг/мл

Сонымен, зерттеу нәтижелері алынған криокомпозициялық гельдер суды мыс катиондарынан тазалауға пайдаланылатын сорбенттер ретінде қолдануға тиімді материал деп болжауға болады.

### **ПАЙДАЛАНЫЛҒАН ӘДЕБИЕТТЕР:**

1. Романовский Б.В., Макшина Е.В. Нанокompозиты как функциональные материалы // Соросовский образовательный журнал. - 2004. - Т. 8, № 2. - С. 50-55.
2. Головин Ю.И. Нанотехнологическая революция стартовала // Природа. - 2004. - № 1.
3. Mascia L, Tang T. Polymer 1998;39:3045.
4. М.К. Бейсебеков, Ж.А. Абилов. Дәрілік заттардың полимерлік туындылары. 2004. 179-198 с.

**М.АЛЛАНИЯЗОВА, А.АБАТОВ  
(НУКУС, УЗБЕКИСТАН)**

### **СИСТЕМА УПРАВЛЕНИЯ И ИНСТИТУТ ОБРАЩЕНИЯ В ПЕРИОД ПРАВЛЕНИЯ САМАНИДСКОЙ ДИНАСТИИ В IX – XII ВВ**

В современном обществе остро встал вопрос о поиске эффективных способов взаимодействия между органами власти и гражданами. Один из таких способов заключается в обращении граждан напрямую в органы власти. В частности, например, это демонстрируют ставшие уже традиционными встречи глав государств с гражданами, когда глава государства отвечает на задаваемые ими по самому широкому кругу проблем вопросы.

При этом нельзя забывать, что институт обращения в Средней Азии имеет многовековую историю.

Одним из важнейших компонентов, определявших развитие национальной государственности на всем этапе ее многовековой эволюции, являлись вопросы системы управления и института обращения в государствах Средней Азии. Основываясь на сведениях различных письменных источников, можно проследить проблему состояния системы управления и организации в ней института обращения. Однако проблема заключалась в отсутствии специальной литературы, освещающей данное направление. Несмотря на это, фрагментарные и неполные сведения о состоянии института обращения в государственные инстанции дает нам возможность представить некоторую картину об обращениях.

Если говорить об истории Средней Азии в IX – XII вв., то следует обратить внимание на период правления Саманидской династии (819–999), сумевшей построить на территории региона сильное централизованное государство.

В период правления династии Саманидовамир Саид Наср бин Ахмад (864–892), внук Исмаила Самани (849–907), построил дворец в бухарском Регистане,



у ворот которого были расположены здания для должностных лиц. У каждого из последних был особый диван (канцелярия) в собственном здании, у ворот царского дворца, которые назывались диван *визиря*, диван *мустауфи* (начальника финансового управления), диван *столпа государства* (сановника внутреннего управления), диван *военного начальника*, диван *начальника почты*, диван *муширфов* (лиц, которые наблюдали за сохранение порядка во дворце), диван *государственных имуществ*, диван *мухтасиба*, диван *вакфов* и диван *судей* (казиев).

Социально-экономический строй при Саманидах характеризуется развитием сельского хозяйства, особенно хлопководства и рис сеяния. Происходит дальнейшее развитие феодального способа производства. Из форм феодальной собственности господствующей была государственная собственность на землю и всю систему орошения. Вместе с тем были земли, составлявшие собственность самой династии, наследственные земли дехканов («мульк»), феодальная собственность мусульманской церкви («вакх»), наконец, земли, находившиеся в условном владении у рядовых феодалов («икта», «иктадар»), часто превращавшиеся в наследственные держания. Господствовала рента продуктами.

В IX — XI вв. наблюдался расцвет городов (Бухара, Самарканд, Мерв, Ургенч), в которых большого развития достигло ремесленное производство и торговля. Развитие ремесла в городах привело к созданию таких его организаций, как «рисоля», очень напоминающих цехи в средневековой Европе. В этом тоже играл особую роль институт обращения граждан. Так как, любой покупатель в любое время мог пожаловать на недоброжелательного ремесленника и торговца.

Главой центральной администрации в Бухаре был *амир*, которому подчинялись *даргах* (придворные) и *диваны* (военно-гражданские управления). Дважды в неделю амир проводил собрание и принимал жалобщиков со всей страны. Амиры стремились, чтобы жалобщики без преград могли попасть к ним на прием в эти дни. Жестоко карались административные работники, препятствовавшие жалобщикам в этом деле. Данный порядок также сохранился после правления династии Саманидов, о чем свидетельствуют данные сведения из знаменитого «Сиасетнаме» Низама аль-мулька в период правления династии сельджукидов: «Неизбежно государю раза два в неделю разбирать жалобы на несправедливости, наказывать обидчиков, лелеять беспристрастие и, творя правосудие, выслушивать народ самолично, без посредника, заявления, которые поважнее, пусть доложат, а он на каждое даст приказ. Когда распространится по государству этакий слух, что владыка мира созывает к себе челобитчиков и жалобщиков два раза в неделю и выслушивает их речи, все обидчики устроятся, прекратят насилия и никто не осмелится из-за страха наказания совершать обиды и своеволие».

В системе управления Саманидов служили, главным образом, местные *дихканы*, знать и религиозные деятели, которые были обязаны в совершенстве знать арабский и персидский языки, а также обладать религиозными и светскими знаниями. Таких людей называли *ахлал-калам*, т. е. люди пера.

Придворные военачальники носили титул *хаджиб*, а военачальники Хорасана – *сипах-салар* и оказывали большое влияние на дела управления. В областях управление было в руках *хакимов*, которые назначались со стороны амиров, главным образом, из числа местных землевладельцев и родовой знати. Управление городов было в руках *раисов*, которых назначали хакимы из числа своих родственников.[1:с5]

Правители старались также обеспечить населению отдаленных городов прием к представителям городского или удельного управления, чтобы они могли выслушать и помочь им в их проблеме. Особое место в этих делах занимали *раисы*, *шихне* городов и *мухтасибы*. Когда жалобы касались мелкого жульничества, обмана в торговле или неправильности весов, тогда на основную роль выходили мухтасибы, которые должны были следить за моральным поведением населения по законам шариата. Например, по сведению средневекового автора Байхаки, правитель государства Газневидов Махмуд Газневи дал право мухтасибу наказать даже главнокомандующего его войском за проявление непристойного поведения. Так, в Гургендже, столице хорезмшахов, смотрителем рынка был мухтасиб. Он проверял качество товаров, чистоту посуды, свежесть продуктов, следил за порядком и соблюдением мер, пресекал мошенничество и обман. Должность мухтасиба поручалась лицам грамотным. Нередко мухтасибы имели титул имама. Последним мухтасибом Гургенджа при хорезмшахах был Али Ала ад-дин Садид ибн Мухаммад ибн Абу Садик Тахир ал-Хаййати ал-Хорезми, которого султан Ала ад-Дин Мухаммад (1200–1221) «почитал за совершенство в науке и деле».

В заключение можно сказать, что в истории государственности для рассмотрения заявлений и жалоб существовала специальная система. В течение веков, несмотря на то, что эта традиция подвергалась определенной трансформации, в целом она не подвергалась кардинальному системному изменению. Также следует подчеркнуть, что принятие справедливого решения со стороны казия или правителя зависело больше всего от знаний и опыта чиновника и судебных инстанций.

## ЛИТЕРАТУРА

1).к.и.н. Х.М.Мамадалиев, с.н.с. Института истории АН РУз. «Система управления и институт обращения в Средней Азии в IX – XII вв.

**МАЙНДУРОВА П.Г.  
(СЕМЕЙ, КАЗАХСТАН)**

## **КОЛЛЕКТОРСКАЯ ДЕЯТЕЛЬНОСТЬ В РЕСПУБЛИКЕ КАЗАХСТАН: ПРОБЛЕМЫ И ПЕРСПЕКТИВЫ РАЗВИТИЯ**

Одним из характерных признаков времен экономической нестабильности всегда считался рост просроченной задолженности по кредитам – как граждан, так и компаний. В нынешней ситуации роста долгов перед кредиторами все

более востребованными становятся услуги профессиональных взыскателей – коллекторов. На сегодняшний день рынок коллекторов растет быстрыми темпами. По сведениям Национального банка по состоянию на 1 июля 2018 года учетную регистрацию в Национальном Банке прошли 104 коллекторских агентства[1].

Коллекторские агентства – юридическое лицо, являющееся коммерческой организацией, включенное в реестр коллекторских агентств[2]. Деятельностью коллекторских агентств является содействие освобождению банков от несвойственной им функции сбора долгов, улучшению имиджевых сторон банковской деятельности, возможности коллекторских агентств профессионально и более скрупулезно работать с должниками, вести мониторинг их поведения, формировать историю сбора долгов. Это позволяет либо взыскивать долг или его часть, либо представлять банкам информацию, с помощью которой банк сможет сделать вывод о дальнейшей перспективе работы по взысканию долга, например, о возможном последующем списании долга и уменьшении создаваемых провизий.

Во всех развитых странах коллекторские организации уже давно стали неотъемлемой частью делового сообщества, их услугами пользуются многие организации, в том числе банки, страховые, телекоммуникационные и другие организации, в процессе деятельности которых возникает просроченная задолженность за услуги или товары.

6 мая 2017 года был принят Закон «О коллекторской деятельности» и сопутствующий ему закон «О внесении изменений и дополнений в некоторые законодательные акты Республики Казахстан по вопросам коллекторской деятельности».

Коллекторская деятельность специфична и социально чувствительна, для этого руководителям коллекторских агентств необходимо уделять особое внимание найму на работу лиц с безупречной деловой репутацией, а также регулярному проведению разъяснительной работы среди сотрудников, осуществляющих взаимодействие с должниками.

24 апреля 2018 года по запросу депутатов А.Платонова, А.Карагусовой, Т.Яковлевой и Г.Щегольского Национальный банк озвучил в Мажилисе Парламента данные, иллюстрирующие ситуацию по задолженностям.

В Республике Казахстан должников банков и других кредитных организаций 5,5 млн человек, проблемных плательщиков 1,07 млн человек, 53% из числа задолженников или 567 тысяч человек скрываются от банков либо предоставляют неверные сведения о контактных данных, месте жительства, индивидуальных доходов и имуществе.

По данным бюллетеня №3 Нацбанка Республики Казахстан за март 2017 года объем кредитов банков физическим лицам составляет 4,038 триллиона тенге, просроченная задолженность 368,5млрд тенге. По кредитам напотребительские цели 2,5 триллиона тенге и 186 млрд тенге просроченная задолженность. Это только банки, Закон без учета ипотечных микрокредитных организаций.

Закон определил уполномоченным органом в сфере коллекторской деятельности Национальный банк Республики Казахстан.

В организационно-правовой форме коллекторское агентство создается как хозяйственное товарищество. Юридические лица, не включенные в реестр коллекторских агентств, не вправе осуществлять коллекторскую деятельность.

Законом определены ограничения на владение, пользование, распоряжение десятью и более процентами уставного капитала коллекторских агентств на лиц, не раскрывших информацию о себе, имеющих непогашенную или не снятую судимость, ранее исключенных из реестра коллекторских агентств.

Основанием для осуществления коллекторской деятельности является договор, предметом которого является оказание услуг кредитору по досудебному и взысканию задолженности, заключенный в письменном виде.

Закон определяет главные условия договора:

- права и обязанности сторон;
- ответственность сторон;
- данные должника, как физического, так и юридического лица;
- размер и структуру задолженности;
- размер вознаграждения, срок действия договора и ряд других положений.

Срок оказания услуг по Закону о взыскании задолженности должен быть не менее 6 месяцев и не более 5 лет.

Задолженность переданная коллекторскому агентству в рамках договора не может быть передана другому агентству.

Коллекторы не имеют право работать с заемщиками, чьи займы обеспечены залогом в виде жилья, даже если эти лица имеют несколько квартир, что существенно усложняет работу коллекторских агентств.

Также коллекторам запрещено при взаимодействии с должниками принимать деньги в наличной и безналичной форме, а также иное имущество в счет погашения задолженности. Платежи в счет погашения долга принимает непосредственно банк, поскольку он является кредитором по договору банковского займа. В свою очередь, задача коллекторских агентств состоит в налаживании контакта с должником и предложении ему оптимальных способов урегулирования задолженности, исходя из его текущего финансового состояния и иных обстоятельств, повлиявших на возникновение задолженности [3,102].

В современных условиях долги физических и юридических лиц могут оказаться у коллекторского агентства, как правило, одним из двух способов:

1) На основании агентского договора между коллектором и банком (кредитной организацией);

2) В силу переуступки требования (цессии).

В первом случае коллектор выступает от имени банка, во втором же коллектор «выбивает» у должника долги, действуя уже от собственного имени. В обоих случаях агентство должно действовать исключительно на законных основаниях.

Так во 2 квартале 2018 года по итогам рассмотрения обращений в отношении пяти коллекторских агентств: «Коллекторское агентство «Дельта М Казахстан»», ТОО «Коллекторское агентство «Эксперт Плюс»», ТОО

«Коллекторское агентство «Национальная служба взыскания»», ТОО «Коллекторское агентство «ПАРИТЕТ»», ТОО «Коллекторское агентство «Legal Collection»» применены ограничительные меры воздействия в виде письменного предписания за следующие нарушения:

— осуществление недобросовестных действий при взаимодействии с должником («Коллекторское агентство «Дельта М Казахстан», ТОО «Коллекторское агентство «Эксперт Плюс», ТОО «Коллекторское агентство «Национальная служба взыскания»).

«С целью снижения рисков нарушения прав должников банков и микрофинансовых организаций при взыскании долгов и создания прозрачного, цивилизованного правового поля по досудебному взысканию задолженности 2 июня 2017 года приняты Законы Республики Казахстан «О коллекторской деятельности» и «О внесении изменений и дополнений в некоторые законодательные акты Республики Казахстан по вопросам коллекторской деятельности», — сообщили в Нацбанке.

— подпункта 14) пункта 1 статьи 15 Закона, согласно которому коллекторское агентство обязано фиксировать процесс взаимодействия с должником с помощью средств аудио — или видеотехники в помещениях коллекторского агентства (филиала, представительства) по месту его нахождения и хранить материалы аудио-и (или) видеозаписи в течение шести месяцев с даты взаимодействия с должником и (или) его представителем (ТОО «Коллекторское агентство «ПАРИТЕТ»);

— при первичном контакте с должником не сообщена вся необходимая информация, а именно наименование коллекторского агентства, номер учётной регистрации в реестре коллекторских агентств, фамилия, имя, отчество и должность лица, которое осуществляет взаимодействие с должником («Коллекторское агентство «Дельта М Казахстан», ТОО «Коллекторское агентство «Эксперт Плюс», ТОО «Коллекторское агентство «Legal Collection»).

В свою очередь Законом запрещены следующие недобросовестные действия коллекторских агентств:

- распространение сведений, порочащих честь, достоинство и деловую репутацию лица, с которым взаимодействует коллекторское агентство, либо разглашение сведений, которые могут причинить имущественный вред интересам данных лиц;

- совершение противоправных действий, посягающих на права и свободы лица, с которым взаимодействует коллекторское агентство, ставящие под угрозу их жизнь и здоровье, а также повлекшие причинение данному лицу имущественного и иного вреда;

- оказание давления путём угрозы применения насилия либо уничтожения или повреждения имущества должника и его представителя, и третьих лиц, оскорбления, мошенничества, подлога документов, шантажа, принуждающее должника к выполнению обязательств по ДБЗ или договору о предоставлении микрокредита;

- введения лица, с которым взаимодействует коллекторское агентство, в заблуждение относительно размера, характера и оснований возникновения задолженности;

- принятие коллекторским агентством денег (в наличной или безналичной форме), а также иного имущества в счёт погашения задолженности;

- требования со стороны коллекторского агентства о погашении задолженности иным имуществом, кроме денег;

- разглашение коммерческой или иной охраняемой законами РК тайну, полученной от кредитора и (или) его представителя, и (или) третьих лиц.

Сам Закон, а также принятые Парламентом и подписанные Президентом Республики Казахстан изменения и дополнения в некоторые законодательные акты Республики Казахстан по вопросам коллекторской деятельности, а они касаются 10 законодательных актов Республики Казахстан, в их числе Уголовный Кодекс Республики Казахстан, Кодекс об административных правонарушениях, Предпринимательский Кодекс Республики Казахстан, в законы Республики Казахстан «О национальном банке Республики Казахстан», «О банках и банковской деятельности в Республике Казахстан», «О кредитных бюро, микрокредитных организациях» и рядах других, упорядочивающих деятельность коллекторских агентств, вводят ее в законодательное русло, направлены на создание прозрачного правового поля по досудебному взысканию просроченных долгов банкам, микрокредитным организациям, защиту гражданских прав и финансовых интересов значительной части населения Республики Казахстан. Специалисты считают Закон как крайне важную веху в истории финансовой системы страны и большое событие для населения.

Следует отметить, что перспективы развития коллекторской деятельности в нашей стране связаны с ростом рынка потребительского кредитования, что предполагает рост числа задолженностей и увеличение спроса на специалистов – коллекторов[4,52].

Список использованной литературы:

- 1.Официальный сайт Агентства РК по статистике //http://www.stat.kz
2. Закон Республики Казахстан «О коллекторской деятельности»
3. Научно практический журнал «Хозяйство и право» №\_\_ от 2014 года/ «Законна ли деятельность коллекторских агенств» // И.Оськина, А.Лупу//
4. Научно практический журнал «Транзитная экономика» №1 от 2014 года/ «Особенности осуществления коллекторской деятельности в Республике Казахстан» // К.У.Кошкарбаев, Л.В. Локтинова//

## **САЛЫҚТАР - БЮДЖЕТ САЯСАТЫН ЖАҚСАРТУ ҚҰРАЛЫ РЕТІНДЕ**

Салық - елдің мемлекеттік өркениетінің негізгі көрінісі. Салық мемлекетпен бір жақты бағытта бекітіледі.

Қазақстан Республикасының "Салықтар және бюджетке төленетін міндетті төлемдер туралы" Кодексінің (Салық кодексі) 12-ші бабының 34-ші пунктiне сәйкес салықтар - бұл осы Кодексте қаралғандай бюджетке бір жақты төленетін, белгілі бір мөлшерде, қайтарымсыз сипатта жүретін міндетті төлемдер. Сонымен қатар, 4-ші пунктiде көрсетілгендей, басқа да міндетті төлемдер деп осы Кодексте көрсетілген мөлшерде және жағдайда төленетін төлемдер, жиындар, баждар түріндегі бюджетке ақшалай аударымдар аталады.

Қазіргі өркениетті қоғамда салықтар - мемлекеттің бюджет саясаты жақсаратын мемлекеттің негізгі кіріс көзі.

Салықтар бюджет жүйесінің барлық тараптарында жинақталатын ұлттық табыстың бір бөлігі; бұл заңмен алдын-ала белгіленген мөлшерде және мерзімде төленетін заңды және жеке тұлғалардың міндетті төлемдері.

Қазіргі Қазақстан аймақтарында жүзеге асып жатқан салық жүйесі салықтардың көптүрлілігімен, дәлірек айтсақ, тікелей және жанама салықтардың түрлерімен сипатталады.

Бюджеттің кіріс бөлігіндегі салықтарды зерттеу мәселесінің маңыздылығы - заң аспектілеріне қатысты. Тәуелсіздік алғалы бері бюджеттік қатынастарды реттейтін, оның ішінде бюджет қаражаттарын қалыптастыру мен жұмсаудың негізгі ережелері қамтылған заң актілері бес рет қабылданды. Жалпы, әрбір келесі қабылданған заң актілері жетілдіріліп отырды. Ал, өз кезегінде Қазақстанның бюджет жүйесі туралы алғашқы заң актісі 1991 жылы 17 желтоқсанда тәуелсіздік жариялана сала, келесі күні қабылданған болатынын айта кету керек [3, 31б.].

Еліміздің бюджетіне түсіп отырған салық түсімдерінің қарқындылығын зерттеу барысында бірқатар қиындықтар болды. Сонымен, бүгінде түсімдердің жіктемесі өткен кезеңдердегі түсімдерге сәйкес келмейді. Осыған байланысты, Қазақстанның бюджет жүйесін заңмен реттеу кезеңдерін атап өту қажет:

1) 1994 - 1998 жылдар (жыл аяғына дейін). Бұл кезеңде бюджет саласын екі заң реттеді - 1991 жылы 17-ші желтоқандағы ҚР "Қазақстан Республикасының бюджет жүйесі туралы" Заңы және 1996 жылғы 24-ші желтоқсандағы ҚР "Бюджеттік жүйе туралы" Заңы.

Аталмыш кезең - Қазақстан және оның экономикасының қалыптасу кезеңі, сол кезеңдегі республика бюджеттерінде көрінісін тапты.

2) 1999 - 2004 жылдар - 1999 жылдың 1-ші сәуіріндегі ҚР «Бюджет жүйесі туралы» Заңы.

3) 2005 - 2008 жылдар - Қазақстан Республикасы алғашқы Бюджет кодексінің іске қосылу кезеңі.

4) 2009 - 2015 жылдар.

Қазақстан Республикасы қаржы Министрлігінің жариялы мәліметтеріне сәйкес, 2015 жылдың қорытындысы бойынша Қазақстанның мемлекеттік бюджетіне 7,63 трлн астам теңге түсті. Нәтижесінде бюджеттің кіріс бөлігі 5,4% немесе 400 млрд. теңгеге артық орындалды.

Сонымен, түсімдердің артуына теңгенің девальвациясы өзінің қомақты үлесін қосқандығы тағы бар.

2015 жылғы құлдыраудан кейін 2016 жылы Қазақстан бюджетіне салықтық түсімдердің көлемі қалпына келтірілді. 2015 жылдан кейін Қазақстанның мемлекеттік бюджетінің түсімдер қарқындылығы алғашқы рет оң бағытта қозғалды.

5) 2015 - 2017 жылдарға арналған республикалық бюджет туралы 2014 жылғы 28 қарашадағы Қазақстан Республикасының Заңы. Заңға сәйкес, түсімдер мен дефициттің жоспарланған көлемінен қарағанда бюджет шығыстарын 2015 жылы 7 855,1 млрд. теңгеден 2017 жылы 7 943,6 млрд. теңгеге дейін ұлғайтуы көзделді. Бұл ретте Мемлекет басшысының тапсырмасына сәйкес еліміздің әлеуметтік саладағы жаңа міндеттеріне 2015 жылы 194,1 млрд. теңгеден 2017 жылы 599,7 млрд. теңгеге дейін бағаланды. Сонымен қатар, бюджетте білім беру және ғылым саласының шығыстары 1 788,8 млрд. теңгені құрады. Оның ішінде аталған саланы қаржыландыру биылға қарағанда 76,1 млрд. теңге немесе 16,6 пайызға өсіп, 2015 жылы - 535,8 млрд. теңге болды. Денсаулық сақтау жүйесіндегі шығыстар 2 120,7 млрд. теңгені, оның ішінде биылғы жылмен салыстырғанда 54,8 млрд. теңге немесе 8,5 пайызға ұлғайып, 2015 жылы - 700,1 млрд. теңгені құрады. Бұдан бөлек, 2015 - 2017 жылдарда Индустриялық-инновациялық даму мемлекеттік бағдарламасының екінші кезеңін іске асыруға 232,9 млрд. теңге қарастырылды.

6) 2016 жылғы 29 қарашадағы 2017 - 2019 жылдарға арналған республикалық бюджет туралы Қазақстан Республикасының Заңы.

Еліміздің ең басты қаржылық құжаты – «2017-2019 жылдарға арналған республикалық бюджет туралы» заң жобасы қаралып, бірінші оқылымда мақұлданды. 2017 жылғы мұнай бағасы халықаралық қаржы институттарының болжамына қарағанда 41 мен 61 АҚШ доллары аралығында болатындығы айтылды. Осының ішінен бюджеттің параметрлерін негіздеуге мұнай бағасы 35 доллар болады деп консервативтік деңгей алыныпты. Ал металл бағаларына 2016 жылмен салыстырғанда 2021 жылы 11 пайызға өседі деген болжам негізге алынған. Мұнай өндіру көлемі 2017 жылы 79,5 млн тоннаны құрап, 2021 жылға қарай 86,5 млн тоннаға дейін өседі деп күтілуде. Ал ІЖӨ-нің 2017 жылғы нақты өсуі 1,9% болып, 2021 жылға қарай 3,1% дейін жетеді деп болжанған.

Ақшаға шаққанда бұл – 2017 жылғы 48,4 трлн теңгеден 2021 жылы 63,6 трлн теңгеге дейін өседі деген сөз. Ал халықтың жан басына шаққандағы ІЖӨ 2017 жылғы 7,5 мың АҚШ долларынан 2021 жылы 10,0 мың АҚШ долларына дейін ұлғаяды деп болжанған. Сонымен қатар, инфляция деңгейінің 2017 жылғы 6-8% шегі 2021 жылға қарай 3-4%-ға дейін төмендейтіні болжанды. Осындай болжамдар негізінде 2017 – 2019 жылдарға арналған бюджеттік параметрлер мынадай болмақшы: Республикалық бюджеттің кірістері



(трансферттерді есепке алмағанда) 2017 жылы 4 338,2 млрд теңге; 2018 жылы – 4 562,3 млрд теңге; 2019 жылы – 4 877,2 млрд теңге.

«Нұрлы жол» мемлекеттік бағдарламасын қаржыландыруға бұдан бұрынғы Ұлттық қорды басқару жөніндегі кеңес мақұлдаған 720 млрд теңгенің ішінен 2017 жылы 441,6 млрд теңге мөлшерінде нысаналы трансферт тарту жоспарлануда. Қалған 278,4 млрд теңге Ұлттық қордың резервінде қалды.

Салықтардың түрлеріне қарай салықтық түсімдерді талдау Қазақстанда негізгі салықтардың түрлері - корпоративті табыс салығы және құнға қосылған салық екендігін көрсетті.

Салықтық түсімдер республикалық бюджетті толықтырудың негізгі көзі (бюджетке түсетін барлық түсімдердің 60-70 %), болатын болса, корпоративті табыс салығы және құнға қосылған салықтың рөлі маңызды екіндігін айта кету керек [3, 546.].

Бүгінгі күнде мемлекеттің бюджет саясатын салық түсімдері арқылы жетілдіру мәселесі өте өзекті болып отыр. Әрбір елде сияқты, Қазақстандағы экономикалық дағдарыс өзінің тәртібі мен сәйкес түзетулерін енгізді. Ол экономикаға кері әсерін тигізді, банкаралық несиеде пайыздар жоғарылады, елден капитал сыртқа шығып кетті, бұның барлығы ұлттық валютаның әлсіреуіне септігін тигізді, артынша бюджетке салықтық түсімдердің түсу көлеміне әсер етті.

Қазақстан - экономикасын қолдау үшін мұнай қорын ашқан, мұнайға нақты бағаны есептеу арқылы бюджетті ұтымды ету шараларын жүргізіп, шағын және орта бизнесті тексеруге мораторий енгізген ТМД елдерінің ішіндегі алғашқы мемлекет. Аталған шаралардың барлығы еліміздің жедел жаңарған экономика және мемлекеттік басқару жүйесіне өтуіне мүмкіндік берді. Салықтарды төмендету туралы мәселе талқылау кезеңінде. Бұл мәселе бірыңғай емес, олай дейтініміз мұнайға баға төмендесе, бюджет дефицитіне алып келуі мүмкін.

Мұнымен қатар, Қазақстан үшін мемлекеттік қаржы ресурстарын мақсатсыз пайдалану мәселесі өте өзекті болып отыр, өйткені, республикалық бюджетті орындау тиімділігі деңгейіне, мемлекеттік саясаттың әртүрлі бағыттарын дамыту үшін бюджет қаражаттарын пайдалануға мемлекеттің қаржы-бюджет жүйесінің тұрақтылық деңгейі, елдің әлеуметтік және экономикалық дамуы тікелей қатысты.

Осы аядағы қазіргі заңдарымыз, дәлірек айтсақ, "ҚР Бюджет кодексі", "Салықтар және бюджетке төленетін басқа да міндетті төлемдер туралы Кодексі" (Салық кодексі), "Мемлекеттік тапсырыстар туралы" ҚР Заңы жетілдірілуде.

Жоғарыда мазмұндалғандармен қатар, мемлекеттің салық саясаты, бюджет қаражатын тиімді пайдалану - мемлекет пен қоғамның негізін қалаушы факторлар. Бұл факторлар елдің әлеуметтік және экономикалық дамуына, елдің қаржылық тұрақтылығына, халықтың әл-ауқатының артуына, Қазақстан Республикасының елдігі мен өркениетінің нығаюына септігін тигізеді.

Жетілдіру мақсатында салық саясаты келесідей бағыттарға бағытталуы керек:

1. Ұдайы өндірісті қамтамасыз ету, бұл дегеніміз салық салудың шегін, салықтың ұлттық табыстағы үлесін бекітуді білдіреді.

2. Түсімнің асып түсуін қамтамасыз ету. Бұл салықтарды ынталандыру мүмкіндіктері, салық элементтерін пайдалану арқылы жүзеге асады. Салық салуға мұндай қажеттілік салық көзінің, негізінің кеңеюіне бағытталған, яғни салық төлеушінің табысы неғұрлым көбірек болса, соғұрлым салық мөлшері де арта түседі.

3. Кәсіпкерлік істі дамытуға қолайлы жағдайлар жасау.

4. Әлемдік нарықта шаруашылық үдерістердің жеткілікті конъюнктурасын және ұлттық шаруашылықтың бәсекеге қабілеттілігін қамтамасыз ету.

Салықтарды өндіруді ұйымдастыру кезінде келесідей шараларды жүргізу қажет:

- салық жеңілдіктерін, шегерімдерді белгілеу (мысалға, жер қойнауын игеруге жеңілдіктер, кен өндіру саласын салық салудан босату, ғылыми-зерттеу қызметін салықтан босату және т.б.);

- инвестицияларды реттеу (мысалға, инвестициялау мақсатында бағытталатын табыстың бір бөлігі салықтан босатылады);

- жедел амортизация саясатын жүргізу.

Сонымен, салық жүйесін жетілдіру салық саясатын жетілдіруден негіз алады деп қорытындыламақпыз .

#### **Әдебиеттер:**

1 Қазақстан Республикасының Бюджет кодексі (29.01.2013 ж. өзгертулер мен толықтырулар енгізілгеннен кейін) 49 бап [Электронды ресурс] // URL: <http://www.zakon.kz> .

2 Салық және бюджетке төленетін басқа да міндетті төлемдер туралы (Салық кодексі) 2017 жылғы 25 желтоқсандағы № 120-VI ҚРЗ

3 Шамшаева З. М. Планирование и расходование бюджетных средств с учетом индикативных показателей // Альпари, 2011. - №2-3. - С.82-86

*Ғылыми жетекші: экономика ғылымдарының кандидаты, Амалбекова Гүльмира Ержановна*

**МАНИКОВА А.А., ХИБИНА З.Н.  
(АҚТӨБЕ, ҚАЗАҚСТАН)**

#### **ӨРКЕНИЕТТІҢ СУ БАСТАМАСЫ - РИМ АКВЕДУКТАРЫ**

Ежелгі Рим акведуктары сол кездегі инженерлер ойлап тапқан ең керемет су құбыры жүйесі болып саналады. Олардың жалғыз технологиялық принципі - еңіс: су құбырының бастамасы оның соңына қарағанда жоғары орналасуы тиіс; судың орнын ауыстыру жөніндегі барлық жұмысты ауырлық күші орындайды. Әрине, су қатып қалмау үшін, бұл еңіс су құбырының бүкіл желісі бұзылмауы қажет болды. Олардың арқасында су-бұрқаққа, моншаға, бай адамдардың жеке үйлеріне су берілді. Римдіктер бұл суды - ішуге, тамақ дайындауға, тазалықты

сақтауға пайдаланды, осы судың арқасында қоғамдық дәретханалар үнемі жуылып тұрды. Іс жүзінде, акведуктар - әр түрлі ландшафттар арқылы салынған суару каналдарының жүйесі саналды. Су бұлақ көзінен акведуктерге түсіп, сол жерден "кастелла" (су қысымды мұнаралар) арнайы тұндырғышына кұйып, кұбырлар бойынша қалаға бөлінді. Егер су кұбыры жер астында салынбаса, онда оны арка аралығына салып, суды таза сақтау үшін жоғарыдан жауып тастады. Алдымен су кұбырының соңғы нүктесі анықталды, содан кейін соңынан басына қарай қозғала отырып, жер картасын сызып, рельефті бекітіп, оңтайлы жолды таңдап алды. Траншеяларды, таулардағы тоннельдерді қазып, ағаштарды кесіп көпірлер салды. Бұдан әрі қарай су кұбырын блок-блоктан бұлақ көзінен созды.

Антика заманында қаланы сумен он акведук қамтамасыз етті, оның ішінде Клавдия акведугі ең ауқымды болды. «Кімде-кім бұл акведуктың қалаға жеткізетін су көлемін мұқият есептесе, барлық моншалар, бассейндер, үйлер, арналар, бақтар және қала сыртындағы виллаларды, оның жүру жолында қанша арка тұрғызылғанын ескере отырса, – онда ол бүкіл әлемде бұған лайықты теңдесі жоқ екенін мойындайды», – деп Үлкен Плиний жазды [5, с. 90].

Аква Аппия акведугі - б.з. дейінгі 312 жылы Аппий Клавдий Цек пен Гай Плавтийдің кезінде салынған Римдегі ең көне су кұбыры болды. Римнен 15 шақырым жерден Плавтий акведук үшін таза су болатын бұлақ көзін тауып алып, су қорын зерттеп, тұрғындардан су сапасы туралы сұрады. Акведук қала орталығын кесіп өтті. Аппий Клавдий тікелей акведуктың кұрылысымен айналысты. Римде республика заманында төрт су кұбыры салынды, содан кейін олардың кұрылысы тоқтатылып, б.з. бұрынғы 27 жылы Октавианның басқаруымен акведуктар қайта салына бастады. Кұрылыспен император Марк Агриппаның күйеу баласы шұғылданды. Оның басшылығымен ескі су кұбырлары жөнделіп, екі жаңа су кұбырларымен алмастырылды. Аква Аппия барлық Рим акведуктары сияқты су жинағыштан, спекустан, тұндырғыштардан, қаладағы суды тарату және тұтынушылар үйлеріне суды жеткізетін қорғасын су кұбыры жүйесінен тұрды. Акведук Пренестин жолына жақын маңдағы Лукуллан алқаптарынан басталып, Тибрге дейін жетті. Оның ұзындығы 16,617 шақырымды кұрады. Соғыс кезінде қала үздіксіз сумен қамтамасыз етілуі үшін акведуктың көп бөлігі жер астынан өтті. Акведуктың спекусы ішінара кесілген жартасты жыныстар мен жұмсақ топырақты кұрды. Соңғы жағдайда су, ішкі жағынан су өткізбейтін сылақпен жабылған, үстінде тас күмбезі бар тас плиталар бойынша жүргізілді. Акведуктың жер үсті бөлігі 90 метрге жуық болды және Капен қақпасына жақын жерден басталды. Акведук Рим ландшафттының ерекшеліктерін ескере отырып салынған ұлы аркалардың көмегімен жер үстіне көтерілді. Аква Аппия акведугі Римнің келесі аудандарын: Тибрдің оң жағалауы, Целий, Авентин, Капитолий және Форум, Мурция алқабы, Марс алқабы, Велатрды сумен қамтамасыз етті. Юлий Фронтиннің "Рим қаласының су кұбырлары" жұмысында жазылған есептеріне сәйкес акведук күніне 73000 текше метр су бере алады. Су кұбырларына түрлі мамандықтарды иеленген 700 құлдан тұратын су командасы қызмет көрсетті. Басқаруды сәулетшілер гидравликалармен жүзеге асырды. Сәулетшілердің

қарамағында қараушылар, тас қалаушы, қорғасынның мамандары, сондай-ақ көпір салушылар болды, олар тұрғын үйлерге кіреберістерде көпірлерді толығымен тексеріп, қайта төсеп беріп отырды. Көпірдің астына қорғасын құбырлар желісі тартылды, ал су құбырын пайдаланған римдіктер өз мұрагерлеріне де, үйді сату кезінде де жаңа тұрғындарға бере алмады. Римде бес жүз жылдықта жалпы ұзындығы 350 км.-ге жуық 11 су құбыры салынды, оның ішінде тек 47 км. сыртқы бетте, ал қалғандары жер астынан өтті. Арнайы құбырлардың көмегімен акведуктар бүкіл қалада орналасқан тарату құрылғыларымен қосылды. Бірінші кезекте су император сарайына, содан кейін қоғамдық моншалар мен фонтандарға, бай жеке үйлерге берілді.

Пон-дю-Гар – бұл осы күнге дейін жеткен барлық римдік акведуктардың ең биік түрі. Көпірдің атауы ол кесіп өтетін Гар өзенінің құрметіне берілді. Енді, қазір ол Гардон өзені деп өзгертілді. Көпір, Ним қаласының маңайының Лангедок-Русийон аймағында, Гар департаментінде салынады. Көпірдің құрылысы I ғасырдың ортасында Клавдия немесе Нерон басқарған кезде басталды деп болжам жасайды. Пон-дю-Гар құрылысында 5 жыл бойы мыңға жуық адам жұмыс істеді. Бұл антикалық кезеңде салынған ең биік көпір болып саналады. Ол ұзындығы 275 метр және биіктігі 47 метр, әк пайдаланбай, тастан салынған орасан зор құрылыс болды. Көпір үш қабаттан: төменгі қабатта 6 аркадан, орта қабатта 11 аркадан және жоғарғы қабатта 35 аркадан тұрады. Аркалардың ені жағаға жақындау шамасына қарай азаяды. Бұл ежелгі Римнің үш қабатты көпірлерінің біздің күнге дейін сақталып қалған жалғыз акведугі еді. Конструкцияның жалпы салмағы - 50 мың тоннаны құрды.

Қазіргі заманғы есептеулерге сәйкес, осы акведук арқасында 50 мыңға жуық адамы бар Ним тұрғындары күн сайын әр адамға 400 литр су жұмсай алды.

Акведуктардың трассаларының ұзындығы кейде жүздеген километрден асып түсті. Республикалық дәуірде Римде төрт акведук: б.з. дейінгі 312 ж. — Аква Аппиа, б.з. дейінгі 272 ж. — Анио Ветус, б.з.дейінгі 144 ж. — Аква Марциа, б.з. дейінгі 125 ж. — Аква Тепула салынды. Соңғы акведук Август тұсында түбегейлі қайта тұрғызылды. Олардың арасында қазіргі уақытқа дейін аркаларымен бірге жалғыз Марция акведугі сақталды.

Әрбір акведук су жинау жүйесінен, каналдан (спекустан) тұрды, ол бойынша су бұлақ көзінен қалаға, тұндырғыштардан Рим ішінде суды бөлу жүйесіне, ақыр соңында, суды тікелей үйге, тұтынушыларға қорғасын құбырларынан жасалған су құбыры жүйесі арқылы жеткізілді.

Акведук Марция – (б.з. дейінгі 144 ж.) Римнің ең ірі және ең қуатты техникалық, архитектуралық шедеврі саналды. Онда су, жағымды дәмі мен тазалығымен ерекшеленді, сондықтан оның басқа акведуктердің суынан айырмашылығы, тек ішуге арналғандығында болды. Акведук Марция қираған қалалар — Коринф пен Карфагеннен әкетілген құлдар армиясының қолдарымен тұрғызылды. Акведуктың жобасына, құрылысына грек шеберлері – құрылысшылар мен сәулетшілер қатысты деп санауға деректер де бар. Бұл қорытындыға, ерекше жұқа әзірленген аркалалар мен көпірлердің үйлесімдік жүйесі және алтын қиманы қолдану тәсілі әкелді. Марция акведугының арнасы

Римнен 10 км. қашықтықтағы жерден шығып, кейбір жерлерде биіктігі 10 м.-ден асатын тас аркаларға қойылды. Арнаның мұндай маңызды бөлігі алғаш рет субконструкцияға көтерілді, сондықтан су қаланың жоғарғы бөлігіне де келіп тұрды. Сонымен қатар, жаңа сипатты субконструкциялардың өзі де алды — мұнда алғаш рет көпірлерді салу үшін ғана қолданылған арка жүйесі қолданылды. Марция акведугінде кейін бүкіл Рим империясына тараған құрылыстың осы түрінің конструктивтік схемасы жасалды. Осындай орасан зор құрылыстың құрылуы аркалар құрылысының конструкциялары мен әдістерін жетілдіріп, жекелеген аркалардың барынша жетілдірілген пропорцияларын табуға мүмкіндік берді.

Алдыңғы және кейінгі акведуктармен салыстырғанда мұнда жұмыс техникасы анағұрлым жоғары. Аркалар мен арнаның өзі тұрақты, мықты туфтан жасалды. Арнаның жер үсті бөліктерінің рельефіне байланысты әртүрлі құрылымы: 1) тұтас қабырғаға салынған арна (жерден шығудың көзі); 2) төменгі аркаларға салынған арна, онда аркалардың дақтары іргетаста тікелей жатты; 3) құрылыстың жалпы биіктігі 8 м. аркалардың биіктігі бойынша орташа арнаға салынған арна; 4) құрылыстың жалпы биіктігі 12 м.-ге дейінгі жоғары аркаларға салынған арна; 5) жолдардың қиылысуынан жоғары аркаға салынған арна болды. 4-ші құрылым ең үлгілі нұсқаны білдірді.

Километрлерге созылған бірдей элементтерден тұратын акведуктың аркалары, тек инженерлік қана емес, көркемдік құндылығы да болуы үшін пропорцияларды өңдеуге ерекше назар аударуды қажет етті. Марция су құбырының пропорциясы барлық құрылыстың өлшеміне модуль енгізу және "алтын қиманы" қолдану арқылы жүзеге асырылды. Модульде арнаның ені - 0,76 м., яғни 2,5 Рим футты көрсетті. Барлық қалған өлшемдер оған еселеніп отырды (жоспарлы және қасбеттік). Бұл өлшем бастапқы және "алтын қима" үшін алынды. "Алтын қима" ережесін құрылысшылар бөлшектерді, сондай-ақ, арка - секцияның негізгі элементін шешуде, арканың диаметрін баған еніне қатынасын анықтауда қолданды, ол 1:0,618 теңестіріліп барлық секцияларға үйлесім беріп отырды. Одан кейінгі акведуктерге қарағанда, Аква Марция акведугінен осьтік пропорциялауды, яғни, баған осьтері бойынша фигураны бөлу мүмкін болмады. Шеңбермен жартылай биіктікке біріктірілетін фигураның бірлігі екі бағананы және арканың бір аралығын қамтиды; сонымен бірге бұл барлық арканың биіктігін көрсетеді [1, с. 461].

Қазақстан жерінде бұдан бұрын жүргізілген қазба жұмыстары кезінде Ақыртасқа Шошқалы мен Ұзынбұлақ шатқалдарындағы бұлақтардан су жеткізіліп тұрғаны анықталды. Ақыртас пен шатқалдардың арасы 3-4 шақырымға жуық. Су әрқайсысының ұзындығы 50–60 см. болатын, бір жақ басы жуан, екінші басы тарлау келген құбырлармен жүрді. Жуан жағының диаметрі – 20 см., тарлау жағының диаметрі – 18 см. болды. Құбырдың тарылатын басы келесі құбырдың жуан басына кигізіліп отырды. Су құбырлары мен олардың сынықтары бұлақтардың басынан табылды. Ұзынбұлақ шатқалында су құбырлары жан-жағы жартас болып келген сайдың тарылған жеріне топырақ пен тастан жасалған бөгетке жиналған су қоймасынан бастау алды. Су жүйесі өте күрделі болғандықтан, Ақыртастың маңайында да су

қоймасы салынғанда, одан диаметрі кішірек құбырлар арқылы су үйлер мен үй қожалықтарына таралды. Аулаларда да бассейндер болды. Ақыртастың солтүстігінде екі су қоймасы бар. Олардың бірі, батыс тараптағысы, қазіргі күні ауданы 40x40 м., тереңдігі 2 м. болатын төртбұрышты қазан шұңқыр. Оған 3200 текше метр су сыяды. Ал шығыстағы су қоймасы көлемі жағынан бұдан кішірек, оның диаметрі – 30 м. Шамасы, бұл жердегі жиналған су Ақыртастан солтүстікке қарай орналасқан алқаптағы егістікті суаруға арналған болуы керек. Ақыртастың шығысында қабырғамен қоршалған ауданы 250x20 м. болатын учаске табылды. Бұл учаскенің шығыс жағы көктемде суға толып ағатын жылға аңғарымен шектеседі. Одан басқа, тау жақтан келетін канал аңғары да жақын орналасты. Соған қарағанда бұл жерде үлкен бақ салыну ісі жоспарланған болуы керек, не болмаса оған дейін бақ болуы мүмкін деп болжам жасауға болады. Ондай бақтар Шығыс сарайлары кешендерінде, әсіресе, Самарадағы халифтердің жаздық резиденцияларында көптеп кездесті [2, 154-155 бб.].

Отырар моншасындағы жылыту, су алу және сарқын су ағызу жүйесінде, моншаға су жер астымен өтетін қыш құбырмен келіп тұрды. Бірнеше тұста жер астында және су қоймасының түбінде су құбыры жүйесінің қалдығы сақталды. Су құбыры жүйесі X-XV ғасырларда қолданылды. Цистернаға су, шамасы, су құбыры тармақтары арқылы жетіп, цистерна түбіне бекітілген қазанда ысытылуы мүмкін. Су толы қазан «негізгі ысытқыш» қызметін атқарады. Бөлмелерге су құбырлар жүйесімен таратылмаған, жуынатын бөлмелер мен цистерна тұрған жердің арасындағы қабырғада су алып-беріп тұруға арналған арнайы ойықтар болады. Кір су науалар арқылы іргедегі құбырға немесе арыққа ағып, одан әрі сіңіп кететін құдықтарға құйылады [2, 220 б.].

Шахристан ішіндегі қызықты құрылыстың бірі су құбыры еді. Олар бұлақтардан бастау алды. Бұлақ суы арнайы таспен қаланып жасалған шұңқырда жиналып, одан кейін шахристанға жеткізілді [2, 260 б.].

Тараздың шығыс бөлігінен археологтар ұзындығы 15 м.-ге жететін су құбырының сынығын табады. Ұзындығы 70 см., диаметрі 25 см. болатын қыш құбырлар бір-бірімен балшықтан жасалған муфталармен (металл түтік) жалғастырылады. Олар қыштан жасалған «жастықтарға» орнатылады. Су құбырлары Талас өзенімен жалғасады. Өзен суының қатты ағынының арқасында ауыз су қаланың барлық түкпіріне жетіп тұрады. Су желісін жүргізу белгілі бір техникалық білімді қажет еткендіктен, бұған қарап қалада инженерлік ой мен білімнің жақсы жетілгенін аңғаруға болады [2, 113 б.].

Түркістан қаласы кең байтақ және бай егіншілік өңірінің орталығы болды. Васифи, Сауран төңірегінде XVI ғасырда суландырудың кәріздік жүйесі болғандығын, оның жұмыс істегендігін, кейін Сауранның қалдықтарын археологтар тапқанын жазып қалдырады. Отырар, Отырар жазирасы XV-XVII ғасырларда суды Темір арық жүйесінен алып, оның басы қазіргі Шәуілдірден 10 км. жоғарыдағы Арыстан басталады [4, 339 б.].

Васифи Қазақстан үшін ерекше қаланы сумен жабдықтауды, кәріз арқылы – жер асты сулары сыртқа шығарылатын жер асты галереяларын сипаттайды. Васифи: «Осындай құрылыстарды, жер бетін шарлап өткен адамдар құрғақтан да, теңіз бетінен де көрмеді» – деп атап өтеді. Олардың құрылысында 200 үнді

күлдары жұмыс істеді. Кәріздің бастамасы фарсах пен Сауранның арақашықтығында орналасты; оның үстінде бекініс салынды, бекіністің ішінде тереңдігі 200 гязь құдық қазылды, 50 гязь жер бетінен суға дейін болды, 150 гязь құдықтағы су бағанын құрады; суды чигирь арқылы көтерді. Чигирь бұқа қимылы арқылы жүргізілді. Кәріздің бастауында су қоймасы болды. Бір кәріз суымен суарылатын жер учаскесінде бақтармен, жүзімдіктермен және шаруашылық құрылыстарымен – чарбаг орнатылды. Сауран маңының солтүстік шетінде аяқталатын, үй-жайы құрылысы алып жатқан, және Мырғөбе қалашығының ауданындағы, кәріздер жоғарыдан дөңгелек тізбектерді құрды (желдеткіш құдықтарды). Құдықтардың диаметрі 5 метрге тең, олардың арасындағы қашықтық 12-15 м. Кәріз – күрделі және қиын құрылыс. Оның құрылысы мен тазартылуы тек қана қиын еңбекпен ғана емес, сонымен қатар өмір үшін қауіптілікпен де байланысты болды. Васифи: «Жерқазушыларды құлаудан, шахталық газдан, судың кенеттен жарылуынан сақтады», - деп Васифи хабарлайды. Ол Сауран кәріздерінің құрылысы туралы: «Құдықтағы ауа бүлініп, жұмыс істеу мүмкін емес болды. Сол кезде құдықтың бір жағынан кішкене арықтың өлшемі мен оның тереңдігіне дейінгі жүрісті қазып, былғарыдан тігілген жеңге ұқсас жүріспен жіберіп отырды. Жеңнің басына ұста үлбіріні қойып, ауа айдады, ал шебер – жер қазушылар жұмыс істеді. Егер кенеттен су, су бұрқақпен бітеліп қалса, жер қазушылар суға батып кетпеулері үшін белдеріне екі асқабақ байлап жұмыс істеулеріне тура келді», - деп жазады. Орта Азия мен Қазақстан аумағында кәріздік суландыру Түркменияда кең тараған, онда қазіргі уақытта да бірнеше кәріздер қолданылып келе жатыр. Иранда мұндай суландыру ең жоғары кемеліне жетті, мұнда ұзындығы 50 км.-ге дейінгі кәріздер болғаны анықталды. Ал Әзірбайжанда таяудағы уақытқа дейін 812 кәріз жұмыс істеді. Бұл олардың қала халқының өмірі үшін маңыздылығын көрсетеді [3, с. 251-253].

#### **Әдебиеттер:**

1. Всеобщая история архитектуры. Том 2. Архитектура Античного мира Греция и Рим / Под ред. В.Ф. Маркузона, Б.П. Михайлова. – М.: Стройиздат, 1973.
2. Байпақов К. Қазақстанның ежелгі қалалары. – Алматы: «Аруна Ltd.», 2007. – 384 б.
3. Байпаков К. Древние города Казахстана. – Алматы: «Аруна Ltd.», 2007. – 384 с.
4. Байпақов К.М., Таймағамбетов Ж.Қ. Қазақстан археологиясы: Жоғары оқу орындарының студенттеріне арналған оқу құралы / Қазақ тіліне аударған Д.С. Байгунаков. – Алматы: Қазақ университеті, 2011. – 354 б.
5. Виктор Сонькин. Здесь был Рим. Современные прогулки по древнему городу. – М.: Астрель, 2012. – 608 с.

## МЕКТЕПТЕ ҚОЛДАНБАЛЫ КУРСТЫ ОҚЫТУ – ЗАМАН ТАЛАБЫ

Білімді, жан-жақты қабілетті ұрпақ – ұлтымыздың баға жетпес қазынасы.

Қазіргі кезде қоғамның кәсіптік нақтыланған және жоғары мәдениетті, белсенді мүшесін дайындау міндеті тұр. Ол міндетті шешу үшін әрбір оқушыны әлеуметтік бағдарланған білім жүйесімен қамтамасыз ету керек.

Физиканы оқыту үдерісінде оқушыларға тек білім беру ғана емес, қоршаған ортаны танып білуге, дүниетаным негіздерін қалыптастырып, өз бетінше әрекет етіп, проблемалар шешуге үйрету қажет. Осы мақсатта 10-11 сыныптарда жүргізілетін қолданбалы курсының рөлі өте зор.

Қолданбалы курстар әр оқушының ынтасы мен бейімділігіне байланысты ұйымдастырылады. Бұл курстар жеке білім бағдарламасын құрудың негізгі құралы болып табылады. Қазақстан Республикасында жақын арада жоғарғы мектептік білімде бағдарлы оқыту енгізілді, құрамалық бөлік жалпы білімдік базаға байланысты тереңдетілген (мамандандырылған және бағдарлы) және қолданбалы курстар.

*Қолданбалы (элективті) курстардың бағдарламасын жобалау.*

1. Қандай жұмыс түрлері арқылы курстың мақсаты және мазмұны толық жүзеге асырылды.

2. Курс мазмұнының базалық курс мазмұнынан айырмашылығын көрсету

3. Курс қандай оқу және қосымша материалдармен қамтамасыз етілген.

4. Берілген мазмұнға сәйкес қандай жұмыс түрлерін жүргізуге болады.

5. Өз жетістіктерін бағалау және келешекте оқуын жалғастыру үшін оқушы қандай жұмыс түрлерін жүргізе алады.

6. Оқушы белсенділік таныту үшін қаншалықты өздігінен жұмыс істей алады.

7. Аталған курстың мазмұнын бағалау қандай критерий арқылы жүзеге асады.

8. Оқушы үшін курс немен аяқталады.

*Оқу бағдарламасын анықтау*

*Оқу бағдарламасы* – белгілі бір оқу курсының мақсаты мен мазмұны айқындалған және оқу процесінде тиімді нәтижемен ерекшеленетін нормативті құжат.

Қолданбалы курсты оқытудың мақсаты жалпы және кәсіби бағыттағы білім берудің арасындағы сабақтастықты қамтамасыз ету арқылы оқушылардың бейінділіктері мен қажеттіліктерінің толық жүзеге асуына жағдай жасау. Берілген қолданбалы курс оқушыларға ғылыми-жаратылыстану бағытында оқудағы механика заңдарының техникалық құрылғыларды қолданылуына, техникалық құрылғылардың жұмыс істеу принципінің физикалық негіздерімен танысуға байланысты сұрақтарды жүйелі түрде оқуға бейімдейді,



шығармашылықпен жұмыс істеуге пән аралық байланысты тереңдетуге жетелейді.

## **Жаратылыстану – математика бағытындағы 10 сыныпқа арналған**

### **«Физика және техника» қолданбалы курсының бағдарламасы**

Бағдарламаның түсінік хаты:

Оқушыларды іргелі физикалық теориялардың негіздерімен таныстыру, игерілген білімдерін бақылайтын құбылыстар мен процестерді түсіндіруге қолдана алу біліктілігін қалыптастыру.

- Оқушылардың ғылыми ойлауын және дүние танымын дамыту. «Физика және техника» қолданбалы курсының басты мақсаты физика пәнін оқытудағы алған білімдерін тереңдету, физиканың қазіргі техникадағы ықпалын көреді, ал мұның өзі оқушылардың политехникалық білімдерінің тереңдеуіне негіз болады.

Физиканың барлық бөлімдері техникамен тығыз байланысты, бұл арада механиканың алатын орны ерекше, механика заңдары барлық техникалық құрылғыларда іске асырылады. Транспорттық құрылыстық, ауыл шаруашылық машиналардың жұмыстық негізіне механикалық принциптері алынады. Авиациялық және космостық техника механиканың дамуы нәтижесінде пайда болды. Көптеген энергетикалық құрылғылар жылу электр станциялары, гидро электр станциялары, бу және газ турбиналары, жел энергетикалық қондырғылардың және іс әрекеттері қозғалыстың механикалық түрлерін өзгертуге негізделген. Бұл курста оқытылатын I және II-ші бөлімнің мазмұны механикаландырудың, авиацияның, космонавтиканың, энергетиканың бірқатар техникалық мәселелерін талдауға мүмкіндік береді.

Курс айналмалы қозғалыс берілісінен басталады. Мұнда оқушылар айналмалы қозғалыстардың кинематикасын сипаттайтын негізі шамаларымен танысады. Бұрылу бұрышы, бұрыштық жылдамдық, сызықтық жылдамдық, айналу периоды жиілігі т.с.с. Бұл оқылған материалдарды техникалық жалпылаумен, айналмалы қозғалыс берілісінің бірнеше түрлі, негізгі сипаттамаларын, қолданылуларын талдаумен аяқтайды. Бұл мәселелерді оқып үйренудің маңыздылығы айналмалы қозғалыс берілісінің принципі қолданылмайтын бірде – бір техникалық құрылғының жоқтығына байланысты. Техникалық құрылғылар физиканың заңдары, зерттеулері негізінде жасалынған. Өзінің есептеулерінде теориялық механика бойынша жұмыстарды пайдаланбайтын ракеталық кораблдерінің конструкторларын, ядролық отынның кризистік массасы туралы еш нәрсе білмейтін атом электр станцияларының конструкторларын болжау мүмкін емес. Қазіргі физика мен техниканың өзара байланысының 2-ші ерекшеліктері оларда байқалатын өзгерістер бір процеске бірігіп кетті. Мысалы: лазер тек физика үшін ғана емес, сондай-ақ техника үшін жаңа құрылғы. Өйткені оның пайда болуы материалды өңдеу технологиясында, байланыс техникасында, локацияда, медицинада, тіпті энергетиканың маңызды проблемасы – басқармалы термоядролық реакцияны

алуда бұрын беймәлім горизонттарды ашты. Келесі бөлімінде тербелмелі және толқынды процестерді пайдалануға негізделген және оның техника құрылғыралының құрылысы мен жұмыс істеу принципімен танылады. Ядролық техника бөлімінде ядролық және термоядролық қондырғылардың артықшылықтары зарядталған бөлшектерді тіркеудің әртүрлі техникалық әдістері мен зарядталған бөлшектердің үдеткіштері туралы білімдерін жетілдіреді. Болашақтың термоядролық энергетикасы адам баласын тек энергиямен ұзақ уақытқа қамтамасыз етіп қоймай, сонымен бірге биосфераны зиянды заттардан тазарту мүмкіндігін туғызады. Бүгінгі заманымыздың талаптарына сай экологиялық проблемалар жайлы мәліметтер энергетикалық сұранысты қанағаттандыратын қор көздері еш уақытта таусылмайтын жел, күн энергиясын, жұмыс істеу принципі, энергияны пайдалану технологиясын, тиімділігін және оның келешегі, қарқынды дамуы туралы өз жобаларын, шығармашылықтарын қорғайды, зерттеу жұмыстарын жүргізеді.

Курстың мақсаты:

- Оқушыларды болашақ кәсіпті таңдап алуға дайындау, олардың шығармашылық қабілеттерін дамыту, білім алуға ынталандыру, қазіргі заманғы өркениетті физиканың рөлін ашу.

- Оқушылардың ақпаратты сын көзімен ой елегімен өткізе алу, түсіндіре алу, түрлендіре алу, игеру, оның ғылыми сапасын бағалай алу сияқты қабілеттерін дамыту.

Курстың міндеттері:

- Физика заңдарының қолданылу шегі болатынын ол заңдар арқылы табиғатта болып жатқан құбылыстар мен үдерістерді түсіндіруге болатындығын ұғындыру.

- Оқушының үйренуге өзін-өзі басқаруына, зерттеп үйренуіне, сапалы оқуына жағдай жасау.

- Ізгілендіру үдерісін сақтай отырып, өзін-өзі дамыта алатын жеке тұлғаның қалыптасуына ықпал ету.

Күтілетін нәтиже:

- физика заңдарының практикалық қолданыстарын түсініп, игере білу.

- оқушылар өз бетінше ізденуге үйренеді.

- тақырыпқа деген жан-жақты түсінігін аңғара отырып, ынтасын одан әрі дамытуға мүмкіндік жасайды.

- ақпаратты саралауға, жүйелі жүргізуге дағдыланады.

- физика пәнінен алған білімдерін басқа пәндермен ұштастыра білуге ұмтылады.

- топпен жұмыс істеу, оқушының белсенділігін оятуға түрткі болады.

Оқушы бойында техникалық әртүрлі салаларының химиялық және техникалық құбылыстар процестердің негізінде физика және оның заңдары жататындығы туралы білімдері қалыптасады.

Курс сабақ кестесіне енгізілген, уақыт қоры 34 сағат. Қолданбалы курсының мақсаты мен міндеттерін жүзеге асыру барысында оқытудың мына формулаларын қолданылады: лекция, дәріс сабақ, семинар, практикалық жұмыстар, экскурсия, эксперимент, жоба қорғау, жеке жұмыс, топпен жұмыс.

Барлық өткізілетін курс сабақтарында проблемалық сипаттамалармен оқушының өз бетінше жұмыс істеуін қамтиды.

Курстың қорытынды сабағы: Сынақтық жұмыстар және жобаны қорғау.

### Курс бағдарламасы

/с	Өтілетін тақырыптар	Сағат саны
<b>I. Механика заңдары – техникалық құрылғыларда.</b>		<b>8</b>
	Үйкеліс күші. Үйкеліс коэффициенттері. Подшипниктер. Айналмалы қозғалыс берілістері.	1
	Эксперимент. Сырғанау үйкеліс коэффициентін әртүрлі тәсілдермен анықтау.	1
	Центрден тепкіш механизмдер (центрден тепкіш насос, сүт сеператоры).	1
	Құрылыстық механизмдердің түрлері (домкраттар, крандар).	1
	Реактивті тарту күші оның авиация мен ракеталық техникада қолданылуы.	1
	Ғарышты зерттеудегі жетістіктер. Қазақстан ғарышкерлерінің ғылыми бағдарламалары.	1
	Көтергіш күш. Газ қозғалысы мен энергиясы.	1
	Гидроэлектр станциясының жұмыс істеу принципі.	1
<b>II. Жылу техникасының элементтері</b>		<b>4</b>
	Бу машиналары. Бу және газ турбиналары. Іштен жанатын қозғалтқыш (төрт тактілі, екі тактілі, дизельді және карбюраторлы).	1
0	Жылу электр станциясы және жұмыс істеу принципі.	1
1	Жоба қорғау: Жел энергиясы. Қазіргі кездегі жел энергиясын пайдалану.	1
2	Шығармашылық жұмыс: Күн энергияның аса қуатты көзі.	1
<b>III. Электрондық техника мәселелері.</b>		<b>4</b>
3	Вакуумдық диодтың құрылысы, сипаттамалары, қолданылуы.	1
4	Вакуумдық триодтың құрылысы, сипаттамалары, қолданылуы.	1
5	Магнитогидродинамикалық генератор.	1
6	Термокедергілер. Жартылай өткізгішті диодтар. Фериттер, қолданылуы.	1
<b>IV. Тербелмелі және толқынды процестерді пайдалануға негізделген кейбір техникалық құрылғылар.</b>		<b>8</b>
7	Механикалық тербелістер және олардың техникалық қолданылуы.	1

8	Ультрадыбыстың техникалық қолданылуы.	1
9	Аса жоғары жиіліктердің техникалық қолданылуы.	1
0	Айнымалы ток генераторы, жұмыс істеу принципі.	1
1	Трансформатор. Электр энергиясын өндіру, пайдалану, оны жеткізу.	1
2	Радиобайланыс құралдары. Телефонның адам өмірінде алатын орны.	1
3	Эксперимент. Қарапайым радиоқабылдағыш құрастыру.	1
4	Сынақ сабағы.	1
<b>V. Оптикалық техника.</b>		<b>4</b>
5	Фотоаппарат. Қазіргі заманғы фотоаппараттың түрлері. Эксперимент. Фотоға түсіру.	1
6	Спектроскопияның техникалық қолданылуы. Поляризацияланған жарықтың қолданылуы.	1
7	Люминесценцияның техникалық қолданылуы.	1
8	Лазер. Лазердің техникалық қолданылуы.	1
<b>VI. Ядролық техника элементтері.</b>		<b>5</b>
9	Зарядталған бөлшектерді тіркеудің техникалық әдістері.	1
0	Зарядталған бөлшектердің үдеткіштері.	1
1	Атом электр станциялары.	1
2	Изотоптарды пайдалану.	1
3	Термоядролық реакторлар. Ядролық энергияны қолдану.	1
4	Қорытынды сабақ. Сынақ сабағы.	1

Осы қолданбалы курсының бағдарламасы негізінде құрылған «Айналмалы қозғалыс берілісі. Үйкеліс күші. Подшипниктер» тақырыбы бойынша жүргізілген сабақтың үлгісін ұсынып отырмын. Тақырып 2 сағатқа құрылған. Бірінші сабақта оқушылардан үйкеліс күші, түрлері, үйкеліс күшінің өзгерту тәсілдері, табиғаттағы және техникадағы үйкелістің пайдасы туралы негізгі берілген білімді тиянақтай отырып, айналмалы қозғалыс берілістері, фрикциондық берілістер, қайысты берілістер, тісті берілістер туралы жаңа

мағлұмат беріледі. Бұл тақырыпты бірінші оқытылу себебі қазіргі кезде айналмалы қозғалыс берілісінің принципі қолданылмайын бірде – бір техникалық құралдардың жоқтығы. Фрикциондық беріліс екі цилиндр каток арқылы іске асырылады. Бірі жетектеуші, екіншісі жетектелуші. Жетектеуші катоктан жетектелуші қозғалыс олардың арасындағы үйкеліс есебінен беріледі. Үйкеліс күшінің артуы катоктың бір-біріне түсірілетін қысымын арттырғанда немесе үйкеліс коэффициенті үлкен арнайы фрикциондық материалдарды пайдаланғанда мүмкін болады. Қазіргі техникада фрикциондық берілістер шағын қуатты тігін машиналарында (жіп төгу механизмінің жетегі) қолданылады. Қайысты берілісте қозғалыс жетектеуші біліктен жетектелуші білікке үйкеліс күші есебінен қайыс арқылы беріледі. Беріліс саны  $n = \frac{R_2}{R_1}$ ;

Тісті берілістің беріліс саны:  $n = \frac{d_2}{d_1} = \frac{z_2}{z_1}$ ;

Оқушының білім-білік дағдыларын дамыту мақсатында сандық және сапалық тапсырмалар берілді тапсырмалары бойынша жауап алынады.

1. Неліктен судан шыққан балықты қолда ұстау қиын?
2. Қозғалып келе жатқан жүгі бар арбашада үйкелістің қандай түрлері пайла болады?
  - A) Үстеу мен дөңгелектер арасынла (домалау үйкелісі)
  - B) Дөңгелектің осімен арбашаның корпусы арасында (сырғанау).
  - B) Жүк пен арбаша арасында (тыныштық).
3. Сырғанау үйкеліс коэффициенті тыныштық үйкеліс коэффициентінен қандай болады?
4. Горизонтқа  $\alpha$  бұрыш жасай көлбеу орналасқан партаның үстінде массасы  $m$  кітап жатыр. Егер үйкеліс коэффициенті  $\mu$  болса, онда үйкеліс күші қандай болады?
5. Массасы 7 кг жазық білеушені вертикаль қабырғада сырғанамау үшін, оны қандай ең аз күшпен қабырғаға қысу керек? Қабырға мен дене арасындағы үйкеліс коэффициенті  $k=0.35$
6. Массасы 50 кг бала төбешіктен шанамен сырғанап, горизонталь жолмен 10 сшінде 20 м жүріп барып, тоқтады. Үйкеліс күшін және үйкеліс коэффициентін табыңдар.
7. Не үшін кейбір снарядтарда жаттығу жасау кезінде алақанды магнезиямен, ал шаңғының табанын конифольмен сүртеді.
8. Оқу шеберханасында саймандарды қайрау кезінде қандай физикалық құбылыс, заңдылық қолданылады.
9. Горизонталь жолда бос автомобильге қарағанда жүк тиелген автомобилдің тұрып қалуы неліктен аз болады?
10. Қозғалыс мотоцикл двигателінің білігінен шынжырлы беріліспен беріледі. Жетектеуші тістерінің саны 24, жетектелуші тістерінің саны 72. Егер жетектеуші 3000 айн/мин жылдамдықпен айналса, жетектелуші минутына қанша айналым жасайды.

Үйкеліс күшінің екінші сабағында оқушылар әртүрлі тәсілдермен үйкеліс коэффициентін эксперимент жүзінде анықтады.

Сабақтың әдіс-тәсілдері: тәжірибе жасау, талдау, салыстыру, топпен жұмыс.

Сыныпты екі топқа бөлдім. Екі топқа берілген тапсырмалар:

1-тәсіл: Математикалық

2-тәсіл: Энергетикалық

2 топ мүшелері осы тәсілдермен сырғанау үйкеліс коэффициентін анықтап, өлшеу нәтижелерінің қорытындысын талқылап, анализ жасады.

1-топқа берілген құрал-жабдықтар: сызғыш, транспортир, 2 трибометр, штатив, сіріңкесі бар қорап, Брадистің төрттаңбалы таблицасы.

Топ мүшелерінің жауабы: Трибометрді штативке көлбей бекітеміз. Үстіне сіріңке қорабын қоямыз. Қандай да бір  $h$  биіктікте сіріңке көлбеу жазықтық бойымен бірқалыпты сырғанайтындай етіп қоямыз. Сырғанау кезіндегі трибометрдің қисаю  $\alpha$  бұрышын белгілеп қисаю жазықтығын беретін  $h$  биіктігін және қисаю жазықтығының табанын өлшейміз. Біздің есептеуімізде тікбұрышты үшбұрыш шығады. Ауырлық күші әсерінен көлбеу жазықтықпен бірқалыпты дененің сырғанау кезіндегі бұрышты үйкеліс бұрышы деп атайды. Үйкеліс коэффициенті осы бұрыштың тангенсіне тең.

Экспериментті математикалық жолмен тексеріп қорытындылай білді.

2-ші топқа берілген тапсырма: Энергияның айналу және сақталу заңын пайдаланып сырғанау және үйкеліс коэффициентін анықта.

Берілген құрал-жабдықтар: таразы, массалары әртүрлі жүктер, трибометр, өлшеуіш сызғыш, динамометр.

2-ші топ мүшелерінің жауабы: Жүктің массасын таразымен өлшейміз. Алғашқы серіппенің ұзаруын сызғышпен өлшеп. Трибометрдің үстіне жүкті қойып, ілмегіне динамометрді қойып тартамыз. Осы кездегі серіппенің серпімділік күші динамометрмен өлшенеді. Ұзаруды және жүктің орын ауыстыруын сызғышпен өлшейміз. Серіппенің потенциалдық энергиясы  $S$  жолдағы үйкеліс күшін жеңуге кеткен жұмысқа тең деп жасаған эксперименттерін қорытындылайды. Бу және бу машиналары. Бу және газ турбиналары. Іштен жанатын қозғалтқыштар тақырыбындағы сабақ семинар түрінде өткізілді. Сабаққа байланысты тақырыптар оқушыларға күні бұрын берілді. Бұл сабақта оқушылар алғашқы бу ойыншығы, Ньюкоменнің бу насосы, Уаттың бу машинасы жалпы бу және газ турбиналарының, іштен жанатын қозғалтқыштардың, роторлы поршенді қозғалтқыш, дизельді қозғалтқыш, газ карбюраторлы қозғалтқыштардың құрылысы мен жұмыс істеу принципін түсіндіреді. Қолданбалы курстарды жүргізу барысында оқушылардың психикалық ерекшеліктерін ескере отырып, жеке жұмыс жүргізуіме де тура келді. Өзін-өзі бағалайтын оқушы өз жетістіктерін, сәтсіздіктерін, қабілетін, мүмкіндіктерін, кәсіби жарамдылығын бағалайды. Оқушының қасиеті осындай болады. Қолданбалы курстарды оқу барысында шәкірттеріміз заман талап етіп жатқан пайдалы, беделді мамандықты таңдайды, белгілі бір оқу саласына түсіп, оны бітіріп, белгілі маман болуды қалайды. Сол үшін мектеп қабырғасында мамандыққа дұрыс бағыт сілтенуі керек деп санаймын.

Қорыта айтқанда, баланың еркінде терең ойлауына, үздіксіз жұмыс жасауына жол ашады. Оқушының ізденісі жеміссіз болмақ емес. Жауапкершілікті сезіне отырып, оқушының іздемпаздығы, шығармашылығы дамиды. Сыныптастарымен еркін сөйлесуге, бір-бірін құрметтеуге, өзекті мәселені шешу жолдарын іздеуге ұмтылады. Қолданбалы курсы – оқушылардың білімге деген оқу-танымдық қызығушылығын арттыруға, қазіргі қоғам талабына сай білім алуға көп әсерін тигізеді. Қолданбалы курсы оқушының жоғары сыныптарда бейімдерін дұрыс таңдауға мүмкіндік береді. Тұлға құзырлығын қалыптастыруға тиісті күзиреттіліктерді жүзеге асыруда оқушының жеке даралық ерекшеліктеріне мән бере отырып, білімді баланың еркін игеруін жүзеге асыру мұғалімдерден тиімді әдіс-тәсілдерді жетілдіре отырып, тың әдістемелік негіздерді қалыптастыруды қажет етеді. Бәсекеге қабілетті өзгеріске бейім жеке тұлға тәрбиелеу – ізденіске толы шығармашылық жұмыстардың нәтижесінде болмақ. Олай болса, физика пәнін оқытудағы жүргізілетін қолданбалы курсы табиғат пен қоғамдық құбылыстарын тереңірек түсіне алатын, ақпаратпен саналы түрде жұмыс жасай алатын жан-жақты дамыған, ой-өрісі кең азаматты тәрбиелеуге өз үлесін қоса алады.

#### **Пайдаланылған әдебиеттер:**

1. А.Г. Глазунов «Орта мектеп курсындағы техника»
2. В.Радионов «Жаратылыстану және техника» Знание баспасы, 1989ж.
3. В. Фабрикант «Ғылыми – техникалық революция және мектептегі физика білімін жетілдіру».
4. Юная техническая энциклопедия, «Педагогика» баспасы, 1989ж.
5. «Энергетика сегодня и завтра», «Знание» баспасы, 1986ж.

**МОЛДАБЕКОВ Б.Қ.  
(ШЫМКЕНТ Қ. ҚАЗАҚСТАН)**

#### **НАРЫҚ ЭКОНОМИКАСЫНДА АЗЫҚ-ТҮЛІК ҚАУІПСІЗДІГІ ЖЕТІСТІКТЕРІНІҢ МЕХАНИЗМІН ЖАСАУ**

Әрбір мемлекеттің азық-түлік стратегиясы тұтынудың медициналық нормасына байланысты тұрғындарды азық-түлік өнімдерімен толықтай жабдықтауға бағытталған саяси, экономикалық, әлеуметтік және басқа да факторларды ұлттық жағдайлары үшін оңтайлы комбинациялауға жетуге негізделеді. Сонымен қатар азық-түлік қауіпсіздігін қамтамасыз ету үрдісіндегі үкіметтің рөлі елді азық-түлікпен қамтамасыз етудің ұзақ мерзімді мақсаттарын және әлеуметтік-экономикалық реттеу шараларын әзірлеуге негізделген.

Санатаралық байланыстарды талдау қаланың, аймақтың, мемлекеттің азық-түлік өнімдерімен өзін-өзі қамтамасыз ету деңгейі азық-түлік қауіпсіздігіне жетудің ең басты критерийі болып табылатынын көрсетті. Оның

мәні мемлекеттің сыртқы және ішкі қауіп-қатерден тәуелсіз тұрғындардың азық-түлік өнімдерінің, ауыз суы мен басқа да өнімдерінің қажеттілігін қанағаттандыру қабілетіне әкеледі. Олардың көлемі, сапасы және тұтынатын азық-түліктің ассортименті тұлғаның физикалық және әлеуметтік қалыпты дамуы үшін қажетті және жеткілікті болуы тиіс. Осыған байланысты өзін-өзі азық-түлікпен қамтамасыз етудің өзара тәуелділігі және қауіпсіздігі теориялық міндетті шешу қажеттігіне –ішкі және сыртқы механизмдер арқылы азық-түлік қауіпсіздігін қамтамасыз ету стратегиясын анықтауға негізделген.

Өзін-өзі қамтамасыз ету саясатын іске асыру импорттық көмекақшаларды (азық-түлік импортын ынталандыру) және экспорттық тарифтермен жәрдемақылардың (экспортты шектеу) негізінде жүзеге асырылады.

Барлық дамыған елдерде мемлекет әр түрлі экономикалық және қаржылық құралдардың көмегімен (соның ішінде датация және компенсация жүйесі, салықтан босату және азайту, тұтынылатын ауыл шаруашылық қорларына тарифтерді төмендету, бюджеттен компенсациялау арқылы несиелеу және сақтандыру жүйесі және т.б.) өнеркәсіптік үрдістерді қайта бөлу арқылы монополизациясы азауыл шаруашылығын тұрақты қолдауды іске асырады. Бұл халық тығыздығы бойынша Қазақстанмен тең емес елдерде (Қытай, Жапония, Батыс Еуропа елдері және т.б.) тұрғындарды азық-түлікпен қамтамасыз ету, сондай-ақ халықаралық сауда арқылы ауыл шаруашылық өнімдерін және азық-түлік өнімдерінкөп көлемде экспорттауға мүмкіндік береді [1].

Әлемдік тәжірибиеде азық-түлік саудасының бірыңғай тәсілі және оларда басқа мемлекеттердің қатысу түрі жоқ. Барлығы мемлекеттік қызығушылыққа байланысты, тіпті теориялық үлгілер осы немесе одан басқа саяси және стратегиялық нақты міндеттерді қарастырады. Ауыл шаруашылық тауарларының еркін саудасын ауыл шаруашылық өндірісінде табиғи және экономикалық басымдылықтары мен өнім қорлары көп дамыған елдер ғана жүргізеді.

Нарықтық экономика жағдайларында азық-түлік қауіпсіздігін қамтамасыз етуде сауданың рөлі әлемдік азық-түлік қауіпсіздігі жетістігінің ең басты элементі болып табылады. Сауда қорларды тиімді пайдалануға және макроэкономикалық азық-түлік қауіпсіздік деңгейіне тәуелді экономикалық дамуға мүмкіндік береді. Сауда ел тұрғындарының азық-түлік өнімдерін тұтынуға, олардың өндірісін арттыруға мүмкіндік береді, өндірістің ауытқуын қысқартуға, тұтынуға және оны сақтау тәсіліне көмектеседі [2]. Сондай-ақ сауда азық-түліктің қолжетімділігіне әсер етеді, өйткені ол экономикалық өсуге, халықтың табысы мен жұмысбастылығына оң әсерін тигізеді, тиісті сауда саясаты тұрақты даму және азық-түлік қауіпсіздігіне жетуге көмектеседі.

Көпжылғы пікірталасқа қарамастан меншікті салмақта азық-түліктің ішкі өндірісіне (өзін-өзі қамтамасыз ету) ие болуы тиіс критерийінің болуы нақты анықталмаған. Халықаралық сауданың неоклассикалық теориясына сәйкес ауыл шаруашылықта салыстырмалы басымдылыққа ие емес және ауыл шаруашылық өнімдерінің өндірісі кезіндешығындар деңгейі өте жоғары елдерде салыстырмалы басымдылықтары бар өндірісті дамыту, ал осы



қызметтен алынған табыстан импорт есебінен азық-түлік қажеттігін қанағаттандыру тиімдірек.

Сонымен бірге өзін-өзі азық-түлікпен қамтамасыз етуге ұмтылу басқа елдердегі тиімді өндірушілерге теріс әсерін тигізеді, бұл азық-түліктің баламалы көздерін таңдауды төмендетуге және азық-түлік қауіпсіздігіне теріс әсер етеді [3]. Өзін-өзі азық-түлікпен қамтамасыз ету мен қауіпсіздіктің өзара байланысы мәселесі бойынша даулы экономикалық пікірталасының қатысушыларын екі бағытқа бөлді: оның бірі өзін-өзі қамтамасыз ету ұзақ мерзімді жоспарда азық-түлік қауіпсіздігінің жалғыз кепілі болып табылады деп санайтындар және екіншісі барлығы үшін азық-түлікті ұзақ мерзімді қауіпсіздігін қамтамасыз етуге қабілетті, нарықтың бұрмалануынан тәуелсіз сауда жүйесі деп санайтындар. Алайда нағыз тәжірбиеде барлығы қиынырақ және азық-түлік қауіпсіздігін қамтамасыз ету үшін ішкі өндіріс пен импорттың өзара қатынасы бойынша егеменді мемлекеттің үкіметі шығаратын субъективтік бағалауға жинақталады. Қағидалық қатынастан азық-түлік қауіпсіздігі мәселесіне байланысты аграрлық саясаттың келесі түрлері қарастырылады (12 кесте).

12 кесте – Аграрлық саясаттың түрлері

Саясат түрі	Аграрлық саясаттың аталған түрін іске асырушы ел
Импортқа бағдарланған аграрлық саясат	1972 жылға дейін Ұлыбританияда еркін сауда жүйесін қолдау негізінде жүргізілді. Алайда саясаттың бұл түрі тарихи тұрғыдан анықталған, бірақ та қазіргі жағдайларда тіпті агроклиматтық жағдайлары қолайсыз мемлекеттерде саяси бағдар болып табылмайды
Экспортқа бағдарланған аграрлық саясат	АҚШ-та ауыл шаруашылық өнімдерін классикалық экспорттаушымен жүргізіледі.
Өзін-өзі қамтамасыз ететін протекционистік саясат	Еуропаның құрлықтық елдеріне тән, ЕО (САР) бірыңғай аграрлық саясаттың аясында жүргізіледі және ауыл шаруашылық тауарларының бірыңғай нарығы, кедендік қорғау жүйесі қағидаларына негізделеді.

Ішкі нарықты қорғау және өндіріс жағдайларын теңестіру - әрбір мемлекеттің экономикалық саясатының шарасыз компоненті. Аграрлық сала қорғаудың ең жоғарғы деңгейлі аймағы болып табылады. Индустриальды дамыған елдердің үкіметі мемлекеттің азық-түлік қауіпсіздігін қамтамасыз етуге басымдылық береді. Импорттық тәуелділіктің азық-түлікке қатынасында әрбір мемлекет қол жетімді өлшемді валюталық қорлар көлеміне және қанағаттанарлықсыз төлемге қабілетті азық-түлік өніміне сұранысының ауқымына байланысты анықтайды. Қосымша салықты (кеден салығы) енгізу нәтижесінде жалпы тепе-теңдіктің бұзушылықтарын макроэкономикалық

талдау протекционистік саясаттың теориялық негізінің ұлттық өндіріске әсері болып табылады.

Неоклассикалық теория оңтайлы кеден тарифін орнату арқылы сауда еркіндігін бұзудың ең жалғыз жағдайын жасайды: сұранысы жоғары ашық экономика сауда жақсарту үшін шетелдіктерді бағасын төмендетуге мәжбүрлеу мақсатында кеден тарифін енгізуі мүмкін. Бұл Мецлер парадоксі деп аталады.

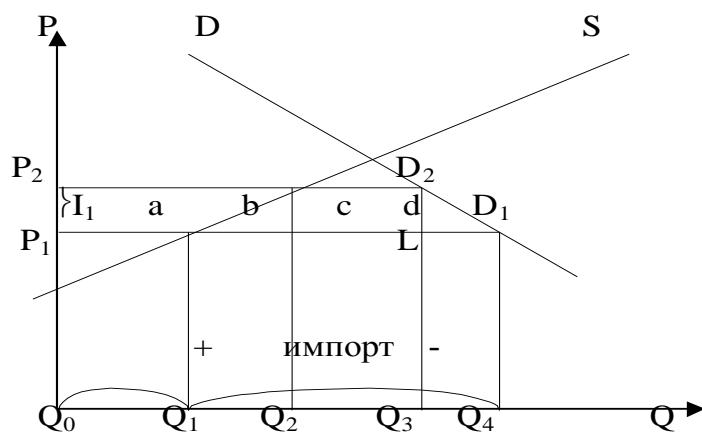

Сурет 6. Қосымша кеден салығының Парето-тиімділігіне әсері

мұндағы  $a$  – отандық өндірушілердің қосымша табысы,  $b$  – қорларды тиімсіз пайдаланудан Парето-тиімділігінің төмендеуі,  $c$  – қосымша кеден салығын алушылардың табысы.

6-суретте  $WW_s$  сызығы кеден тарифін енгізгенге дейін әлемдік нарықта тауар ұсынысының қарқынын білдіреді,  $WW_s^n$  сызығы – жеткізушілер нарықты жоғалтудан қорқып,  $T$  тарифінен алынатын  $PP_3$  өлшемін бағасын төмендеткен кезде  $T$  тарифін орнатқанға дейін нарықтағы ұсыныс тенденциясы,  $WW_s^n + T$  сызығы – тарифті орнатқаннан кейінгі нарықтағы тауардың ұсынысы,  $q_1q_2q_3$  параметрлері алынған тауардың сәйкес мөлшерін көрсетеді, ал  $Dd_i$  сызығы – құнына байланысты өзгертін импорттық тауардың қажеттілігі.

6-суретте көрсетілгендей тұтынушылардың шығын көлемдері құнын төмендеуі кезінде жеткізудің  $q_1$ -ден  $q_2$ -ге дейін ұлғаюына байланысты ауданы  $P_3D_1q_1O$  тең шаманың орнына  $P_2D_2q_2O$  тікбұрышының ауданы анықталады, ал тұтынушылар үшін табыс « $a$ » тікбұрышы және « $b$ » мен « $c$ » үшбұрыштарының қосылыстарын құрайды.

Ұлыбританияға 1960 жылы Генадан жеткізілген какао және 1970 жылдардың басында Жаңа Зеландиядан жеткізілген май Мецлер оғаштығы әрекетінің мысалы ретінде қызмет етеді.

Ұлыбританияның – жаңа зеландтық майды негізгі тұтынушының «Жалпы нарыққа» кіруі және одан кейінгі кіру салықтарының ұлғаюы жаңа зеландтық жеткізушілердің табыс көлемін төмендету арқылы ағылшын нарығының үлкен бөлігін қалдыру мақсатында бағаны төмендетуге мәжбүрледі.

Экономиканың жаһандауынан импорттық кеден салығының рөлі төмендейді: АҚШ-та XIX ғасырдың соңында ол бюджеттің 50% құраған, қазір

1,5% құрайды. Дамушы елдерде олардың мөлшері біршама үлкен, РФ ол мемлекеттік бюджет табысының 21% қамтамасыз етеді.

Тиімді протекционизм деңгейі немесе қолданыстағы кедендік қорғау деңгейі мына формула бойынша анықталады:

$$g = (t - a_1 t_1) / (1 - a_1), \quad (2)$$

мұндағы  $t$  – ақырғы өнімді импорттаудың номинальды кеден салығы,

$a_1$  – кедендік тариф болмаған жағдайда ақырғы өнімнің бағасындағы импортталған шикізат құнының үлесі,  $t_1$  – шикізаттың номинальды тарифі.

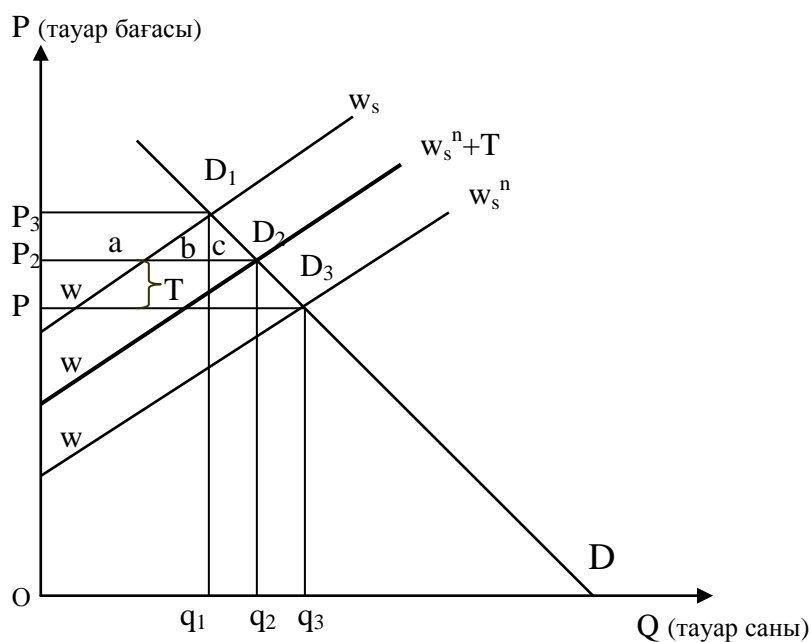

Сурет 7. Мецлер оғаштығы

1950 жылдары дамыған елдерде импорт үлесі 5% ЖІӨ кем еместі құрады, ал қазіргі таңда оның үлесі 15%-ға жақындады.

Протекционисттік сауда саясатының мысалы ретінде, егер үкімет азық-түлік импортына тыйым салса, не болатынын қарастырамыз.

Шынайы айырбас бағамының берілген кез-келген мәнінде импорт көлемі азаюы тиіс, яғни таза экспорттың мөлшері (экспорт минус импорт) артуы тиіс. Қорытындылай келе, 7-суретте көрсетілгендей таза импорттың қисығы жоғары қарай ығысады. Тепе-теңдіктің жаңа нүктесінде шынайы айырбас бағамы жоғарырақ, ал таза экспорттың көлемі өзгеріссіз қалды. Жүргізілген талдау протекционисттік сауда саясаты төлем теңгерімінің ағымдағы шотының сальдосына ( $S - I$ ) әсер етпейтінін көрсетеді. Үлгі протекционисттік саясат шынайы айырбас бағамының жоғарылауына әкелетінін көрсетеді. Шетелдік тауарлармен салыстырғанда, отандық өндіріс тауарларының қымбаттауы протекционисттік шаралармен анықталған таза экспорттың артуын жоққа шығарып, таза экспорттың төмендеуіне алып келеді.

Біраз уақыт өткеннен кейін тарифтерді салыстыру арқылы нақты және тікелей реттеу тәсілдерінің көмегімен импортты қадағалау қажеттілігі пайда болды. Ұн тарту кезінде диірменнің иесі отандық өндірісті бидайдың немесе тоттың қандай минимальды үлесін қосуға болатынын анықтайтын ұн тарту нормасын енгізу алғашқы және тиімді шараның бірі болды (1927 жылы

Норвегияда, 1929 жылы Германия мен Норвегияда енгізілді). Алғаш рет Францияда 1931 жыллы енгізілген, 1933 жылы Бельгияда заңды түрде бекітілген импорттық квоталар протекционизмнің маңызды құралы болып табылады. Импортты бақылаудан аграрлық азық-түлік нарығын терең реттеуге өту әсіресе, Францияда айқын болған, 1933 жылы Ұлттық бидайды салааралық басқармасы құрылды. Тұрмыс нарығы реттелген басқа тауардың бірі вино болып табылады.

Осы мәселе бойынша заңнама акттерін қабылдау арқылы дамыған елдерді институционализациялау көптеген индустриальды дамыған елдердің макродеңгейінде азық-түлікті қамтамасыз ету бойынша негізгі мемлекеттік саясат болып табылады [4].

Германияда «Германияның ауыл шаруашылығы туралы» (1955 ж.), «Азық-түлікпен жабдықтау туралы» (1979 ж.) заңдарына сәйкес халықты азық-түлікпен жабдықтау мәселесін стратегиялық ретінде қарастырады. Германияның басқа жерлерінде азық-түлікпен жабдықтау туралы аймақтық тиімті заңдар қабылданған. 1986 жылғы (Чернобыль апаты) және 1990 жылдардағы (Ирак даңдарысы) оқиғалардан кейін «ГФР азық-түлік қауіпсіздігі» (1992 ж.) заңы қабылданғаннан кейін Германияда азық-түлікке және дағдарыс алдындағы заттарға деген дүрлікпе сұраным пайда болды. Атқарушы орган азық-түлік дағдарысы жағдайында азық-түлік тауарларының қорына бақылау орнатуды бастайды, алдын-ала басып шығарылған азық-түлік карточкасы арқылы бөлшектік нарықта мөлшерлеу және шек қоюды енгізуді жүзеге асырады.

Францияның «Ауылшаруашылығын қолдау» (1960 ж.), «Ауылшаруашылығының құрылымы» (1964 ж.) туралы заңдары елдің экономикалық саясатының құрамдас бөлігі ретінде саяси және экономикалық қауіпсіздігін қамтамасыз етуін жүргізуді институттандырады. Бұл өз кезегінде ауылшаруашылығы өнімдерін экспорттауға ынталандыруға, бағалық реттеу арқылы ұлттық ауылшаруашылығына қолайлы жағдай жасау, импорттың лицензиялануы, стратегиялық қорлар, фермерлік шаруашылықтарға материалдық-техникалық компенсацияны және демеулік қаржыны қамтамасыз ету, ауылшаруашылығына, тамақ өнеркәсібіне кредит бөлу, салықтық жеңілдіктер ұсыну, сатып алу монополиясына қарсы тұратын фермерлік шаруашылықтардың ірі кооперативтік құрылымдарға бірігуін ынталандыруға бағытталған.

Швецияның «Ауылшаруашылығы өнімдерін өткізу және өндіруді бақылау» (1940 ж.), «Ауылшаруашылығын оңтайландыру» (1947 ж.) заңдарында тамақ өнімі комиссия-сымен азық-түлік өнімдерінің сапасы бақыланады, фермерлерге өнеркәсіптегі айлық мөлшерінен кем түспейтін кіріс көзін қамтамасыз ететіндей азық-түлікті және шикізатты кіргізу, өндіру, негізгі дақылдардың егістік алқаптарының көлемі бойынша ұсыныстар қарастырылады [5].

Бес жылдық мерзімге қабылданатын «АҚШ-тың азық-түлік қауіпсіздігі туралы» заңы жартығасырлық тарихы бар және ол баға деңгейінің мемлекеттік кепілі фермерлік өнімге бюджеттік қаржыландыру арқылы нарықтық шаруашылық жүргізу заңдарын бұзбай олардың тұрақтылығына жәрдемдеседі,

құрылымды және өндіріс көлемін реттейді. Аталған құқықтық актілерді толықтыра келе, «Азық-түлік қауіпсіздігі» (1985 ж.), «Ауылшаруашылығы саясаты туралы» (1990 ж.) заңдар АҚШ экономикасының агроөнеркәсіп жиынтығына стратегиялық мағына беріп қана қоймай, АҚШ-тың азық-түлік қауіпсіздігін қамтамасыз ету бойынша сұрақтарда ішкі және сыртқы саясатын анықтайтын тұтастай құқықтық жүйе ретінде және азық-түлікті импорттайтын елдерде тәуелділікті жасау арқылы халықаралық орында лидерлік дәрежені ұстап қалу үшін де маңызды.

Әдебиеттер

1 Справочник Сертификация. / - Режим оступа: [http://www.itsu.ru/news-archiv-open/17-21-21-12-2007\\_mezhdunarodniy\\_standart\\_proizvodstva\\_pishevih\\_produk/](http://www.itsu.ru/news-archiv-open/17-21-21-12-2007_mezhdunarodniy_standart_proizvodstva_pishevih_produk/)

2 Трэйси М. Сельское хозяйство и продовольствие в экономике развитых стран: введение в теорию, практику и политику. М., 1995. С.369

3 С. Т. Күлтелеев, А. М. Жарасбаева Қазақстан Республикасының аграрлық құқығы. Жалпы бөлім. Жоғарғы оқу орындарына арналған оқулық. – Алматы: «НАС». 2005 – 264 б.

4 Экономическая безопасность государства // Социально-политический журнал, 1997г., №5. Стр.3

5 Азық-түлік қауіпсіздігінің жай-күйіне мониторинг жүргізу ережесін бекіту туралы Қазақстан Республикасы Үкіметінің 2010 жылғы 12 сәуірдегі №296 Қаулысы. Қайнар көзі: ПАРАГРАФ ақпараттық жүйесі.

*Ғылыми жетекшісі: п.ғ.к. Қазыбаева К.*

**МУКАЖАНОВА А.Е.  
(КОКШЕТАУ, КАЗАХСТАН)**

## **СОПОСТАВИТЕЛЬНЫЙ АНАЛИЗ ГРАММАТИЧЕСКИХ СТРУКТУР КАЗАХСКОГО И АНГЛИЙСКОГО ЯЗЫКОВ**

Усвоение иностранного языка, особенно на начальном этапе, неизбежно сопровождается процессом взаимодействия родного и изучаемого языков. Овладевая иностранным языком, студент учится оформлять свои мысли с помощью средств чуждой для него языковой системы. Поэтому переход от одного языка к другому есть не простое, механическое наклеивание одних «ярлыков» на место других, а сложный психологический процесс.

Попытка выразить мысль непосредственно на иностранном языке не удается, так как при возбуждении первой сигнальной системы замыкается связь со словом родного языка и от него возбуждение идет к комплексу иностранного языка.

Иными словами, когда человек узнает иностранное слово, он неизбежно соотносит его с существующим в его сознании понятием о том или ином предмете или явлении действительности; при этом не существует

непосредственной связи между словом и предметом или явлением, эта связь имеет опосредованный характер, то есть она осуществляется через понятие.

Общеизвестно основное отличие усвоения родного языка от усвоения иностранного: усвоение родного языка происходит «снизу вверх» (то есть ребенок с детства практически владеет грамматикой родного языка, при этом умения его спонтанны, интуитивны, не осознанны и произвольны). А усвоение иностранного языка происходит «сверху вниз» (то есть человек, изучающий иностранный язык, проходит путь от осознания системы языка через коммуникативно ориентированные упражнения к свободному владению речью). Во втором случае принцип сознательности играет определяющую роль, что, в свою очередь, оправдывает рациональное использование сопоставительного анализа, как на лексическом уровне, так и на уровне семантико-грамматической специфики языковых единиц и особенностей моделирования и построения грамматически правильных конструкций в речи.

В английском и казахском языках существует морфологическая категория числа. «Эта категория выражает количественные отношения, существующие в реальной действительности, отраженные в сознании носителей данного языка и имеющие морфологическое выражение в соответствующих формах языка» [1, 15]

В казахском и английском языках категория числа отражает количественное отношение между предметами и естественно связана с именем существительным. Данная категория представлена единственным и множественным числом. Единственное число в казахском и английском языках представлено нулевой морфемой. Например, в казахском языке: *тіл, сабын, мата, дау*, в английском: *day, branch, life, hero*.

Основной способ образования множественного числа в английском языке – это прибавление к основе единственного числа флексий, выраженных морфемами числа *-s, -es* ([s], [z], [iz]). Например, *book – books, day – days, branch – branches, life – lives, hero – heroes.* ) [2, 38].

Существуют отклонения от общего правила образования множественного числа имен существительных. Например, некоторые существительные английского языка образуют множественное число путем смены корневой гласной: *man – men; woman – women; foot – feet; tooth – teeth; goose – geese; mouse – mice; louse – lice*. Форма единственного и множественного числа некоторых существительных не отличается (*deer, sheep, swine, fish*). Слова, заимствованные из греческого или латинского языков, сохраняют формы образования множественного числа (*phenomenon – phenomena, datum – data, nucleus – nuclei*). Схема образования множественного числа в сложных словах немного другая. Как правило, окончание *-s* добавляется к главному слову (*editor-in-chief – editors-in-chief, brother-in-law – brothers-in-law*). При отсутствии именной части в сложном слове окончание *-s* добавляем в конце слова (*forget-me-not, forget-me-nots*). Лишь два существительных образуют множественное число путем прибавления окончания *-en* (*ox – oxen, child – children*) [3, 69].

В казахском языке шесть окончаний формы множественного числа: *-лар/-лер*, *-дар/-дер*, *-тар/-тер*. Чтобы перевести слово в форму множественного числа, достаточно добавить к нему одно из перечисленных окончаний. Например: *кітап* (книга) – *кітап-тар* (книги), *бала* (ребенок) – *бала-лар* (дети), *құжат* (документ) – *құжат-тар* (документы), *көше* (улица) – *көше-лер* (улицы), *ән* (песня) – *ән-дер* (песни). Все окончания, суффиксы и аффиксы добавляются к основе слова в соответствии с Законом сингармонизма. Если последний слог в слове твердый (с твердой гласной), то добавляется твердое окончание (с твердой гласной) *-лар*, *-дар* или *-тар*. Если последний слог в слове мягкий (с мягкой гласной), то добавляется мягкое окончание (с мягкой гласной) *-лер*, *-дер* или *-тер*. Если последняя буква слова *а, е, и, ы, і, ю, я* (гласная) или *р, у, й*, то после твердого слога добавляется *-лар*, а после мягкого *-лер*. Например, *ұялар, үйлер, енелер, кәсіпкерлер*. Если последняя буква слова *ж, з* или *л, м, н, ң*, то после твердого слога добавляется *-дар*, а после мягкого *-дер*. Например, *ұстаздар, әйелдер, адамдар, қайыңдар*. Если последняя буква слова *к, қ, п, с, т, ф, х, ц, ч, ш, щ* (глухая) или *б, в, г, д*, то после твердого слога добавляется *-тар*, а после мягкого *-тер*. Например, *хаттар, ағаштар, кеңестер*. [3, 65]

Категория множественного числа в обоих языках представлена семей множественности. В отличие от английского языка, в казахском языке если перед существительным стоит числительное, то окончание множественного числа в существительном не употребляется. Например: *бес студент – five students, он оқушы – ten pupils*. В английском и казахском языках имена существительные неисчисляемые, т.е. существительные вещественные и отвлеченные, обычно употребляются только в единственном числе: *Sugar – қант, love – махаббат*.

Некоторые слова, употребляющиеся в русском языке во множественном числе, в казахском языке употребляются в единственном. Например, в выражении «*шашы ұзын қыз*» (что по-русски переводится как «девушка с длинными волосами») слово «*шашы*» употреблено в единственном числе. Существительное «*hair*» в английском языке употребляется как в единственном, так и во множественном числе (в качестве существительного исчисляемого) со значениями: *a hair – волосок, hairs – волоски*. Слово «*деньги*» – *money* – употребляется в английском языке в единственном числе: *This money belongs to him. – Эти деньги принадлежат ему*. Существительные *advice – совет, советы; information – информация, сообщения, сведения; progress – успех, успехи; knowledge – знание, знания* в английском языке употребляются только в единственном числе, между тем как в русском языке соответствующие существительные могут употребляться как в единственном, так и во множественном числе: *He gave me some good advice. – Он дал мне несколько хороших советов. We have very little information on this subject. – У нас очень мало сведений по этому вопросу. I am satisfied with your progress. – Я удовлетворен вашими успехами*. [4, 98]

В казахском языке существительные *білім, табыс* употребляются в единственном числе. *Ақпарат – ақпараттар* – в единственном и множественном числе. Существительное *news – новость, новости* –

употребляется со значением единственного числа, хотя имеет и форму множественного числа: *What is the news? Какие новости?* В казахском языке данное слово имеет форму и единственного числа, и множественного (*жаналық – жаналықтар*). Такие слова в казахском языке, как *көп – много, аз – мало*, не требуют множественного числа.

В русском и английском языках множественное число необходимо. Например, *много книг – many books*. В английском языке названия наук, оканчивающиеся на *-ics (mathematics, physics, phonetics u m.n.)*, употребляются со значением единственного числа, хотя и имеют форму множественного числа: *Phonetics is a branch of linguistics. – Фонетика – отдел лингвистики*. Существительное *fruit – фрукты* – употребляется в единственном числе: *Fruit is cheap in summer. – Фрукты дешевые летом. We eat a great deal of fruit. – Мы едим много фруктов*. Однако для обозначения различных видов фруктов употребляется множественное число *fruits: On the table there are apples, plums and other fruits. – На столе яблоки, сливы и другие фрукты (виды фруктов)* [5, 53]

Существует довольно значительная группа существительных, у которых представлена только сема множественности, получающая свое выражение в соответствующих морфемах числа и в формах согласования прилагательных, глаголов и местоимений. Часть таких существительных совпадает в русском и английском языках. Это, прежде всего существительные, обозначающие парные или составные предметы: *scissors – ножницы; trousers – брюки; spectacles – очки; scales – весы; tongs – щипцы* [6, 172].

В казахском языке самым распространенным словообразовательным аффиксом так же, как и в английском является суффикс, который придает слову новое лексическое значение. Он легко выделяется и участвует в образовании новых слов. Английские суффиксы *-er /-or* и казахские *-шы/-ші*, присоединенный к инфинитиву, в большинстве случаев обозначает лицо, производящее действие: *to teach – teacher / оқыту – оқытушы, to write – writer / жазу – жазушы и т.д.*

Порядок слов и в казахском, и в английском языках имеет большое значение, так как он постоянный, например: *The second boy is my son – Екінші бала менің ұлым; It is raining – Жаңбыр жауып тұр; The blue sky is large – Аспан ашық еді*. В казахском языке в простом повествовательном предложении подлежащее обычно стоит в начале, сказуемое – всегда в конце, определение перед определяемым словом, обстоятельство времени – в начале предложения. Точно также, в английском языке есть определенный порядок членов предложения, где за подлежащим, сказуемым и т.д. закреплено свое место, например: *We live in Astana – Біз Астанада тұрамыз*.

Несоответствие систем казахского и английского языков порождает известные проблемы в переводе на английский язык казахских предложений, например: *Мен хат жазып болдым; Мен Астанада болдым* и т.д. Переводя такие предложения, необходимо уточнить, что имеется в виду: действие как факт, действие как таковое, или – результат того или иного действия: *Мен Астанада болдым – I was in Astana (last Monday)* (точное указание на время



пребывания); *Мен Астанада болдым – I have been to Astana* (в моей предшествующей жизни был «опыт» посещения столицы Казахстана, и сейчас мысленно или вслух подвожу итог, несмотря на то, что опыт этот может относиться и к прошлому понедельнику, как в первом примере).

Инфинитив в функции определения переводится на русский язык, как правило, определительным придаточным предложением с модальным глагольным сказуемым, выражающим возможность или долженствование, или же глаголом-сказуемым в будущем времени, например: *This question will be discussed at the conference shortly to open in Moscow – Бұл сұрақ Мәскеуде ашылатын конференцияда қаралады*. После слова *the last* и порядковых числительных (если в данном предложении они выполняют функцию предикативного члена) инфинитив в функции определения переводится личной формой глагола в том же времени, что и глагол – сказуемое главного предложения, например: *The secretary general was the first to rise this question – Бұл сұрақты бірінші болып қойған бас хатшы болды*. Если эти слова выполняют какую-либо другую синтаксическую функцию, то инфинитив может также переводиться и причастием.

Инфинитив в функции дополнения не вызывает затруднений при переводе на казахский язык, он обычно переводится инфинитивом, иногда придаточным предложением, например: *They want to submit a new proposal – Олар жаңа ой кіргізгілері келеді*. Инфинитив представляет трудности при переводе главным образом потому, что он ошибочно может быть принят за обстоятельство цели. Только смысл всего предложения, а иногда и более широкий контекст позволяют определить, является ли инфинитив, обстоятельством цели или результата, например: *To read well is very important in knowledge – Білімнің ең маңыздысы жақсы оқу*.

Инфинитив в функции подлежащего, предикативного члена, именной части составного сказуемого и обстоятельства цели не представляет трудности при переводе на казахский язык. В этих функциях он переводится инфинитивом (в функции подлежащего или обстоятельства цели) или существительным, например: *I want you to find me a place in the car – Көлікте сен маған орын тауып беруіңді қалаймын*. В сочетании с глаголом *to fail* или существительным (*құлау, сәтсіздікке ұшырау*) инфинитив передает неудавшуюся попытку совершить действие или просто отрицание и часто переводится на казахский язык личной формой глагола в отрицательной форме, например: *The negotiators failed to come to an agreement – Келісімшарттың қатысушылары бір шешімге келген жоқ* [3, 53].

### Литература

1. Аракин. В.Д., Сравнительная типология английского, немецкого и русского языков. – М.: ФИЗМАТЛИТ, 2005. – 232 с.
2. Иванова, И.П. Теоретическая грамматика современного английского языка / И.П. Иванова, В.В. Бурлакова, Г.Г. Почепцов. - М., 1981. - 285 с.
3. Жубанов К. Жаңа грамматиканың жаңалықтары жайында. – Алматы: 2001. – 24 с.

4. Зеленецкий А.Л. Сравнительная типология основных европейских языков. – М. : Изд. дом Академия, 2004. – 248 с.

5. Лаврищев, А.И. Функциональное направление в лингвистике как средство реализации межпредметной связи двух языков [Текст] / А.И. Лаврищев // Вестник Челябинского гос. пед. ун-та. - 2008. - № 1. - С. 224-231.

6. Лаврищев, А.И. Функциональный подход в методике обучения английскому и русскому языкам. [Текст] / А.И. Лаврищев // Ученые записки Орловского гос. ун-та. Серия «Гуманитарные и социальные науки». -2007. - № 1. - С. 171-173.

*Научный руководитель: к.ф.н. Рыспаева Динара Сарсембаевна*

**МУКАШЕВ К.М., АЛИЕВА М.Е.  
(АЛМАТЫ, КАЗАХСТАН)**

## **ВЗАИМОДЕЙСТВИЕ ЧАСТИЦ КОСМИЧЕСКОГО ПРОИСХОЖДЕНИЯ**

В настоящее время, когда наше общество вошло в условия рыночной экономики, они повлекли за собой коренные изменения не только в экономической сфере, но и в области образования. В связи с этим жизнь конкретно ставит перед нами задачи подготовки учителей новой формации, ориентированных на выполнение образовательных задач в соответствии со сложными экономическими условиями. Подготовка педагогов профессионального обучения, в данной связи, несет в себе не только функции реализации социального заказа, но и ориентируется на смену культурной парадигмы общества.

В ходе подготовки таких специалистов необходимо оснасти их комплексом психолого-педагогических знаний, допускающих им свободно ориентироваться в различных взаимодействиях окружающего нас мира. Главное место в сознании будущих специалистов необходимо уделить умению быстро и правильно принимать решения, самостоятельно делать правильные выводы из множества философских концепций, взглядов на природу и общество. В круг решаемых ими проблем входят вопросы технического образования и воспитания, формирования потребностей у субъектов обучения системы ценностей, превалирующих в условиях технотронной эпохи, сочетания интеллектуального и нравственного начал в человеке. На них ложится роль технической интеллигенции в распространении объективного, научно обоснованного знания о процессах, связанных с развитием высокой технологии, о противоречиях этого развития и способах их разрешения, на необходимость преодоления разрыва между научно-технической и гуманитарной культурой. В социокультурном аспекте их роль заключается в становлении фундаментом образовательного учреждения как малого производственного предприятия. Для этого требуется не просто общая эрудиция, но и достаточно глубокие базовые знания в той области, в которой

будущий специалист станет профессионалом своего дела. Рассмотрим эту проблему в контексте физики взаимодействия в макро- и микромире.

Одной из актуальных проблем методики изложения современных проблем физического знания является проблема взаимодействия. Необходимость анализа проблемы взаимодействия продиктована развитием естественнонаучных представлений о взаимодействии. Углубленное изучение современной наукой различных видов и свойств материальных взаимодействий приводит к ряду проблем, решить и объяснить которые можно лишь при сознательном использовании определенных философско – мировоззренческих категорий. При этом наиболее ярко такой подход проявляет себя в сфере физического познания.

История физики изобилует множеством примеров, когда физический смысл конкретного типа взаимодействия проясняется только в случае наличия противоположных сущностей. Поэтому важнейшей задачей педагогической практики является демонстрация студентам процесса вычленения противоположных сущностей. В этой связи и для более полного раскрытия темы статьи приведем несколько примеров из истории развития физического знания [1].

Формирование закона всемирного тяготения началось задолго до его реального открытия. Общественная мысль (в частности, в лице Николая Кузанского) подготавливала мнение, что все небесные тела по своей сущности не отличаются от Земли. Это было важным утверждением, преодолевавшим деление Вселенной на надлунный и подлунный мир. Отсюда следовало, что земная физика могла быть применена к исследованию физики небесной.

Второй шаг заключался в нахождении более точной структуры Солнечной системы. Наблюдения за движением тел Солнечной системы позволили обнаружить, так называемое, попятное движение планет, объяснить которое в рамках геоцентрической картины мира было невозможным. Однако, это движение получило простое объяснение при помещении Солнца в центр системы. Творцом гелиоцентрической картины мира был Коперник.

Наблюдения движения небесных тел продолжались и в последующие века. Это позволило уточнить характер движения планет. Так, Иоганн Кеплер вывел (эмпирически) три закона, описывавших закономерности движения небесных тел.

Открытие законов Кеплера поставило вопрос: какова формальная зависимость силы, действующей на небесное тело, которая приводила бы к эллиптической траектории? Ответ на этот вопрос был дан многими учеными второй половины XVII века - Ньютоном, Барроу, Папин, Дефо, Гук и другие - сила должна быть обратно пропорциональной квадрату расстояния между телами, т. е.  $F = \frac{\delta}{R^2}$ , где  $\delta$  - коэффициент пропорциональности. Но оставался важный вопрос – каков явный вид коэффициента  $\delta$ ?

Исходя из общего закона движения, было ясно, что он может зависеть только от масс тела. Но при этом массы должны иметь статус противоположностей, т.е. быть в каком - то смысле противоположными. Если

одна из масс (в соответствии со вторым законом Ньютона) должна быть инертной, т. е. стремящейся сохранить состояние движения, то другая масса должна стремиться изменить это состояние. Такую массу Ньютон назвал гравитационной.

Дело в том, что Ньютон, по-видимому, понимал, что две одинаковые сущности взаимодействовать не могут (не могут притягиваться). Поэтому формулировка понятия гравитационной массы как понятия, противоположного понятию инертной массы, была величайшей заслугой Ньютона [5]. В результате закон взаимодействия тел приобрел выражение  $\vec{F} = \frac{m_1 m_2}{R^3} \vec{R}$ .

Потребности общества вызывали необходимость поиска новых источников энергии. Наряду с тепловыми источниками энергии (паровые двигатели) в XIX веке особое внимание стало уделяться изучению электрических зарядов.

Особенности электрического взаимодействия тел заключались в двух пунктах. Во – первых, электрическое взаимодействие было намного сильнее, чем гравитационное, и поэтому позволяло изучать взаимодействие заряженных тел на малых расстояниях (порядка нескольких см). Отсюда вытекала вторая особенность - возможность легкого манипулирования электрическими зарядами, т.е. возможность помещения их в любую точку пространства.

Эти особенности привели к формированию принципиально нового взгляда на взаимодействие между физическими телами: впервые в истории физики взаимодействие стало не только контактным, не прямым, а опосредованным. В качестве посредника выступала новая физическая сущность - электрическое поле.

Из экспериментов было установлено, что каждый заряд порождает вокруг себя электрическое поле. Доказательством существования этого поля является взаимодействие пробного заряда с основным зарядом при любой их ориентации и при любом выборе их знаков. Правда, характер взаимодействия зависел от выбора знака (притяжение и отталкивание). Наличие электрического поля демонстрировалось построением его силовых линий, т.е. линий, вдоль которых происходило взаимодействие зарядов. Было принято, что для положительных зарядов силовые линии имеют ориентацию вовне, а для отрицательных зарядов - вовнутрь заряда.

Характер взаимодействия электрических зарядов описывается законом Кулона. При этом исторической заслугой Кулона, по-видимому, следует считать не столько вывод самого закона, сколько объяснение причины взаимодействия тела - существовании электрического поля вокруг зарядов.

Примерно в тот же период в сферу интересов физики попали и магнитные явления. Было установлено, что каждый магнит обладает двумя полюсами - северный  $N$  и южный  $S$ , разделить которые невозможно. Взаимодействие магнитов было аналогичным взаимодействию электрических зарядов в том смысле, что оно было столь же сильным, как электрическое и, следовательно, позволяло манипулировать взаимным расположением магнитов.

В процессе экспериментов было установлено, что вокруг магнита существует магнитное поле; его также можно изобразить силовыми линиями. Однако, характер силовых линий магнитного поля существенно отличался от электрических силовых линий. Различие состояло в том, что они были замкнутыми, а электрические - нет.

Характер взаимодействия магнитов изучался Кулоном, который пользовался стержневыми магнитами. Такой линейный магнит Кулон описывал магнитным моментом, определяемым не только его длиной, но и магнитным зарядом полюса. Таким образом, взаимодействие двух магнитов описывалось выражением  $F = K \frac{\mu_1 \mu_2}{r^2}$ , где  $K$  - коэффициент пропорциональности. Однако справедливость этой формулы не была доказана в полной мере.

Какой методический вывод следует из этих широко известных законов, и который преподаватель должен точно изложить студентам? Он заключается в следующем – взаимодействие двух тел приводит к их объединению и образованию нового тела, но качественно того же типа – новое гравитирующее тело, новое заряженное тело (в общем случае разных по модулю зарядов) и т.д. Но именно в этом пункте преподаватель должен поставить перед студентами вопрос – а всегда ли в процессе взаимодействия имеет место такое условие? И более общее – сводится ли взаимодействие тел только к их объединению? Возможен ли другой вид взаимодействия, например взаимодействие противоположное притяжению? Интересный пример существования такого типа взаимодействия в общем случае дает физика элементарных частиц и физика космических лучей, а в частности – открытие позитрона [2].

Известно, что существование позитрона впервые было предсказано П. Дираком, который предложил релятивистское обобщение квантовой механики. Его теория описывала не только частицу с отрицательным электрическим зарядом (электрон), но и аналогичную частицу с положительным зарядом (позитрон), хотя какую частицу называть положительной, а какую отрицательной, проблема чисто условная.

Согласно Дираку электрон и позитрон могут рождаться парой, и на этот процесс должна быть затрачена энергия, равная энергии покоя этих частиц (примерно 1 МэВ). Поскольку к тому времени были известны радиоактивные вещества, испускающие  $\gamma$ -кванты с близкой энергией, то возникла мысль об экспериментальной проверке идеи о существовании позитрона. И действительно, позитрон был открыт Андерсоном при наблюдении космического излучения с помощью камеры Вильсона в магнитном поле. Он фотографировал треки частиц, близкие к трекам электронов, но имевшие противоположные изгибы и потому свидетельствовавшие об их положительном заряде.

Вскоре после этого открытия, также с помощью камеры Вильсона, были получены фотографии, проливавшие свет на происхождение позитронов: под действием  $\gamma$ -квантов вторичного космического излучения позитроны рождались в парах с обычными электронами. Такие свойства вновь открытой частицы оказались в согласии с релятивистской теорией электрона Дирака.

Позднее супруги Жолио-Кюри открыли ещё один источник позитронов -  $\beta^+$  - радио-активность [3].

Позитрон оказался первой открытой античастицей. Существование античастицы электрона и соответствие суммарных свойств античастиц выводам теории Дирака, которая могла быть обобщена на другие частицы, указывали на возможность парной природы всех элементарных частиц, и ориентировало последующие физические исследования. Такая ориентация оказалась необычайно плодотворной, и в настоящее время парная природа элементарных частиц является точно установленным законом природы, обоснованным большим числом экспериментальных фактов [3].

Отсюда следует чрезвычайно важный вывод – преподаватель должен точно изложить мысль о том, что взаимодействие тел не сводится только к их притяжению (гравитация, электростатика), но имеет и их противоположную форму – распад частиц и аннигиляцию. Однако зачастую преподаватель игнорирует демонстрацию второй стороны проблемы взаимодействия. Но при такой постановке проблема взаимодействия остается не раскрытой и до конца не понятой студентами. Таким образом, при объяснении темы (тем), связанной с проблемой взаимодействия тел, преподаватель должен не только опираться на традиционные примеры из классической физики, но и привлекать данные современной физики элементарных частиц, например, физики космических лучей [4].

#### **Литература:**

1 Чечин Л.М. Избранные главы истории теоретической физики. - Алматы, 2006.

2 Мурзин В.С. Астрофизика космических лучей. - М., 2007.

3 Панасюк М.И. Модель космоса. - М., 2007.

4 Мукашев К.М., Рябов В., Чубенко А.П. Нейтронная физика в исследованиях космических лучей. – Алматы. 2015.

*Научный руководитель: д.ф.-м.н., профессор Мукашев Канат Мукашевич*

**МУКАШЕВА Г.Ш.  
(АТЫРАУ, ҚАЗАҚСТАН)**

#### **ФИЗИКА САБАҒЫНДА АКТ-НЫ ПАЙДАЛАНУДЫҢ МҮМКІНДІГІ МЕН ТИІМДІЛІГІ**

«...Адамзат үшін ХХІ ғасыр жаңа технологиялардың ғасыры болмақ, ал осы жаңа технологияларды жүзеге асырып, өмірге енгізу, игеру және жетілдіру - бүгінгі жас ұрпақ, сіздердің еншілеріңіз... Ал жас ұрпақтың тағдыры – ұстаздардың қолында»

**Н.Ә.Назарбаев**

Әлемдік ақпараттық білім кеңестігінің деңгейіне республика мектептерін көтерудің тиімді жолы –білім беру саласын толықтай ақпараттандыру. Білім беруді ақпараттандыру –жаңа технологияны пайдалану арқылы дамыта оқыту, дара тұлғаны бағыттап оқыту мақсаттарын жүзеге асырады. «Қазіргі заманда жастарға ақпараттық технологиямен байланысты әлемдік стандартқа сай мүдделі жаңа білім беру өте қажет», - деп Елбасы атап көрсеткендей, жас ұрпаққа білім беру жолында ақпараттық технологияны, яғни оқу үрдісінде пайдаланудың мүмкіндігі мен тиімділігін арттырудың маңызы зор.

Оқытудың жаңа ақпараттық – коммуникациялық технологияларын меңгеру – қазіргі заман талабы. ХХІ ғасыр ақпараттық технология ғасыры. Қазіргі қоғамдағы білім жүйесін дамытуда ақпараттық – коммуникациялық технологиялардың маңызы зор. Білім беруді ақпараттандыру және пәндерді ғылыми – технологиялық негізде оқыту мақсаттары алға қойылуда. Ақпараттандыру технологиясының дамуы кезеңінде осы заманға сай білімді, әрі білікті мамандарын даярлау оқытушының басты міндеті болып табылады. Қоғамдағы ақпараттандыру процестерінің қарқынды дамуы жан – жақты технологияны жеке тұлға қалыптастыруды талап етеді. Жас ұрпақтың сапалы білім алып, өскелең өмірімізге лайықты адам болып шығуы- қазіргі өмір талабы, ал уақыт талабының күннен күнге күшейе түсуі және қоғам өміріндегі өзгерістер оқу-тәрбие үрдісіне жаңаша көзқараспен қарауды қажет етіп отыр.

Ақпараттық-коммуникативті технологияның негізгі ерекшелігі - бұл оқушыларға өз бетімен немесе бірлескен түрде шығармашылық жұмыспен шұғылдануға, ізденуге, өз жұмысының нәтижесін көріп, өз-өзіне сын көзбен қарауына мүмкіндік береді. Сонымен қатар оқушылар интеллектуалдық, шығармашылық және коммуникативтік істерін дамыта алады, оқушының оқу белсенділігі артады, сабақтың негізгі кезеңдерінің бәрінде оқушыларға шығармашылық жұмысты ұсынуға болады, бала өзіне қажетті мазмұн мен мәліметті ақпарат көзінен тандап, талғап білуіне үйренеді.

Оқытушы сабағында ақпараттық – коммуникациялық технологияларды пайдалану арқылы оның тиімділігін жүйелі түрде көрсете біледі. Ақпараттық – коммуникациялық технологияны пайдалану оқытудың тиімді әдістерінің бірі деп ойлаймын.

Физика сабағында АКТ-ны пайдаланудың тиімділігі:

- уақытты тиімді пайдалану
- әлемдік ақпараттық кеңістігіне шығу
- пәнге қызығушылығы артуы
- өз бетімен жұмыс істеуі
- пәнаралық байланыс
- шығармашылық есептер шығару
- қашықтықтан білім алу мүмкіндігінің туындауы
- экономикалық тиімділігі

Оқытудың ақпараттық-коммуникативтік және технологиялық бағыттары:

1. электрондық оқулықтар
2. интербелсенділік
3. мультимедиялық және гипермәтіндік технологиялар

#### 4. қашықтықтан оқыту (басқару) интернет

Физикалық эксперименттерді модельдеу - оқытушыға сабақты физикалық ұғымдардың мағынасын тереңірек ашуға, оқушыларды физиканың қазіргі эксперименттік базасымен таныстыруға, физикалық құбылыстармен зерттеу әдістерін толық түсіндіруге мүмкіндік береді. Оқытушы үшін электрондық оқулық – бұл күнбе – күн дамытылып отыратын ашық түрдегі әдістемелік жүйе, оны әрбір оқытушы өз педагогикалық тәжірибесіндегі материалдармен толықтыра отырып, әрі қарай жетілдіре алады. Электрондық оқулық арқылы үй тапсырмасын, жаңа сабақты түсіндіруге және тест тапсырмаларын орындауға болады.

Қазіргі заманда ғылым мен техниканың жедел түрде дамуы әр оқушының білім дәрежесінің жоғары болуын талап етеді. Сондықтан оқушылардың шығармашылық пен белсенді түрде жұмыс жасауы, өз бетінше терең ойлауы арқылы білім алуы өмір қажетіне айналып отыр. Интерактивті тақта – оқытушыға оқыту үрдісін оңтайландыруға, білім алушының танымдық белсенділігін дамытып, мазмұнды және көрнекі тапсырмалар құруға, сабақты құрылымдауға, сабақ барысы мен қарқынын жақсартуға мүмкіндік беретін жаңа ақпараттық технологиялық құрал екеніне көз жеткіземіз.

Қазіргі білім беру ісінің басты шарттарының бірі болып оқушының өзіне керекті мәліметті өзі іздеп табуына үйретіп, олардың өз оқу траекторияларын өзінің таңдай білуі есептеледі. Біздің ойымызша, ақпараттық-білім беру ортасын жобалаудағы басты мақсат оқушының өздігінен оқуға талаптандыру, яғни ізденімпаздыққа үйрету болып саналады. Ақпараттық – коммуникативтік технологияны пайдалану оқытудың тиімді әдістерінің бірі. Мысалы физика сабақтарын оқытуда қолданылатын тиімді әдістерінің бірі – компьютерге енгізілген тест жүйелерін сабақта қолдану. Тест жүйесі мұғалімнің уақытын үнемдеуге бір уақытта бірнеше топтарға бақылау жасауға пайдасы зор. Сонымен бірге бұл сабақтарда электрондық оқулықты пайдаланудың маңызы зор. Осылайша оқыту құралдарының бірі – электрондық оқулық. Электронды оқулық арқылы оқушы көптеген қосымша материал ала алады, осы алған мәліметтерін компьютерден көргендіктен есінде жақсы сақтайды, өз бетінше жұмыс жасау қабілеті қалыптасады. Осылайша жас ұрпақты оқытуда инновацияны пайдаланудың – шығармашылық жетістіктің негізгі көзі. Электрондық оқу құралы – бұл оқу курсының ең маңызды бөлімдерін, сонымен бірге есептер жинағы, анықтамалар, энциклопедиялар, карталар, атластар, оқу эксперименттерін жүргізу нұсқаулары, практикумға, ғылыми жобаларға нұсқау. Білім беру жүйесінде электронды оқулықтарды пайдаланып, үлкен табыстарға жетуге болады. Электронды оқулықтарды пайдалану барысында оқушы екі жақты білім алады: біріншісі - пәндік білім, екіншісі - компьютерлік білім. Электронды оқулық арқылы оқушы көптеген қосымша материал ала алады, осы алған мәліметтерін компьютерден көргендіктен есінде жақсы сақтайды, өз бетінше жұмыс жасау қабілеті қалыптасады. Оқу процесінде оқытудың ақпараттық – коммуникативтік технологияларын тиімді пайдалану және қолдану айтарлықтай оң нәтиже беріп отыр. Сонымен қатар электрондық оқулықтарды сабақта пайдалану кезінде оқушылар бұрын алған



білімдерін кеңейтіп, өз бетімен шығармашылық тапсырмалар орындайды. Әрбір оқушы таңдалған тақырып бойынша тапсырмалар мен тарау бойынша тест жұмыстарын орындап, анимациялық практика тапсырмаларымен жұмыс жасауға дағдыланады. Электрондық оқулық арқылы түрлі суреттер, видеокөріністер, дыбыс және музыка тыңдатып көрсетуге болады. Бұл, әрине мұғалімнің тақтаға жазып түсіндіргенінен әлдеқайда тиімді, әрі әсерлі.

Заман ағымына сай күнделікті сабаққа видео, аудио қондырғылары мен теледидарды, компьютерді қолдану айтарлықтай нәтижелер беруде. Бұндай қондырғылар оқушылардың қызығушылығын арттырып, зейін қойып тыңдаумен қатар, түсінбей қалған сәттерін қайталап көруге, тыңдауға және алған мағлұматты нақтылауға мүмкіндік береді. Оқушылардың өздері де алынған ақпаратты көшіріп алып (дискетке, бейне таспаға) онымен өз ыңғайына қарай жұмыс істей алады. Мысалы: Ғылыми жоба жұмысының тақырыбы: "Энергоүнемдегіш шамдардың тиімді және тиімсіз жақтары" 10 сынып оқушылары қорғады. Мақсаты: әртүрлі шамдардың жұмысын зерттеп, арзан емес "Энергоүнемдегіш" шамдарды ауыстыру бізге қаншалықты тиімді?!

**Кезеңдері:** 1. Әртүрлі шамдар туралы мәліметтер жинау.

2. Қыздыру, люминесцентті, жарықдиодты шамдардың сипаттарын салыстыру.

3. Шамдардың тиімді және тиімсіз жақтарын анықтау.

**Зерттеу бөлімі:** 2. Мектеп оқушыларына сауалнама жүргізу.

2. Энергоүнемдегіш және қыздыру шамының шығынын есептеу.

3. Шамдардың сезімталдығын анықтау.

4. Шамдардың қызу температурасын анықтау.

5. ТКА-ПКМ құрама құрал арқылы шамдардың жарықтылығын анықтау.

**Қорытынды:** Энергия үнемдеуші шамдардың қыздыру шамдардан артықшылықтарымен қатар кемшіліктері де бар, олар адам денсаулығымен қоршаған ортаға зиянды әсер етеді.

**Ұсыныс:** 1. Қораптың сыртына қауіпсіздік ережесін енгізу керек.

2. Энергоүнемдегіш шамдарды утилизациялайтын бірнеше мекеме керек.

3. Энергоүнемдегіш шамдардың бағасын арзандату керек.

4. Энергоүнемдегіш шамдардың үнемді және зиян екенін халыққа насихаттау керек.

Бұл тапсырмаларды орындай келе, оқушылар қосымша ақпарат көздерінен (Интернет желісі, ғылыми мақалардан, анықтама) өз бетінше қажетті мәліметті іріктеп алады. Сонымен, оқу - жүйесінде ақпараттық технологияларды қолдану келесі нәтиже береді:

- оқушылар электронды оқулықтармен, виртуалды лабораторияда және интернет желісімен жұмыс істей алады;

- қайталау мүмкіндігі кеңейді

- орындаған жұмыстарының қателерін бірден көруге мүмкіншілік тудырады

- интерактивті тақтаны еркін қолданады;

- ақпараттық мәдениетін дамытады;

- оқушылардың коммуникативтік қабілеттері дамиды;
- зерттеу дағдылары дамиды;
- оқушылардың пәнге деген қызығушылықтары артады
- әрбір оқушының шығармашылық мүмкіндігі ашылады

Қорыта айтқанда, оқушыларды шығармашылыққа, өз бетімен іс-әрекет етуге бағытталған тапсырмалар саны көбейгенде ғана, өз пікірін айта алатын, оны дәлелдей білетін, өмірге деген өзіндік көзқарасы қалыптасқан, үнемі ізденіс үстінде болатын, қоғам дамуына үлес қоса алатын, жан-жақты жетілген жас ұрпақ өкілдерін дайындай аламыз. Демек, жаңа технологиялық әдіс – тәсілдерді пайдалану білім сапасын арттырудың бірден – бір жолы. Оқыту үрдісінде оқушылардың білім қорын молайтуға, белсенділігін арттыруға, шығармашылық қабілеттерін жетілдіруге көмегі бар. Сондықтан, ізденген ұстаздан ғана шығармашыл, дарынды шәкірттің шығары анық.

Қазіргі таңда өзекті мәселелердің бірі болып отырған жаңа ақпараттық технология әдістерін пайдалана отырып, мемлекеттіміздің ертеңі- бірінші ұрпақтың еңбексүйгіш, ақыл-ойы жан- жақты дамыған, өздігінен ізденгіш, өз ойын ашық айта алатын жеке тұлғаның қалыптасуы болып табылады. Жоғарыда айтылған ой-пікірімді тұжырымдай келе ақпараттық технологияны қолдану негізінде оқушылардың пәнге деген қызығушылығы артады, білім беруді ақпараттандыру жүйелі түрде іске асырылса, білім санасының артуына әкеледі. Ол үшін оларға білім беретін ұстаздар өз пәнін жетік меңгерген, теория мен практиканы оқушылар бойына сіңіре алатын шығармашыл, ізденімпаз, ең бастысы еңбекқор болуы қажет. Сондықтан, өз шәкірттеріме білімімді одан әрі жетілдіре отырып беру, талантты да талапты оқушылар оқытып тәрбиелеу - негізгі мақсатым.

#### **Пайдаланылған әдебиеттер:**

1. ҚР Президенті Н.Ә.Назарбаевтың Қазақстан халқына Жолдауы, 2008ж
2. Физика және астрономия журналы №1-2, 2015ж
3. “Математика және физика” ғылыми - әдістемелік журналы, №1, 2006 ж.

**МУРАТ Е.  
(АСТАНА, ҚАЗАҚСТАН)**

#### **ӘРТҮРЛІ ТАСЫМАЛДАҒЫШҚА ОТЫРҒЫЗЫЛҒАН ПАЛЛАДИЙ ГИДРЛЕУ КАТАЛИЗАТОРЫ РЕТІНДЕ**

Мұнай қорының біртіндеп азаюына қарамастан, соңғы үш онжылдықта көліктік отындарға әлемдік сұраныс артуда. Бұл сапасы төмен, құрамындағы көп мөлшерде күкірт бар, ароматты қосылыстардан тұратын дизельді отынды қолдануға алып келеді [1]. Ароматты көмірсутектер эффективті жануды (цетанды индекс) төмендетеді және дизельді қозғалтқыштарда ақаулардың

пайда болуын арттырады [2]. Сондықтан соңғы жылдары дизельді отында ароматты қосылыстарды гидрлеуге көп көңіл бөлінуде. Асыл металдар негізіндегі катализаторлар гидромеханикалық гидрлеуде жоғары белсенділік көрсетеді. Бірақ, бұндай катализаторлар әдетте күкіртпен ластануға сезімтал. Соңғы жылдары күкіртке тұрақты асыл металдар негізіндегі катализаторлар жете зерттелінген.

Өндірісте мұнай фракцияларын гидродеароматтау процесіне тотықты және сульфидті катализаторлар қолданысқа ие болды. Co-Mo-Al-катализаторлары гидрлеуде күкіртті қосылыстарды азайтуға және ароматты көмірсутектер мен олефиндердің концентрациясын аз ғана мөлшерге төмендетуге мүмкіндік берді. Бұл катализатордың кемшілігі гидротазалауда активтілігінің төмендеуі және жоғары кокстүзілуі [3].

Кейбір өндірістерде никель сульфидімен ( $\text{NiS} + \text{Ni}_2\text{S}$ ) араласқан молибден дисульфиді  $\text{MoS}_2$  қолданылады. Бұл катализаторды қолданудағы кемшілігі процесі жоғары қысымда (10 Мпа дейін) және жоғары температурада ( $360^\circ\text{C}$  дейін) жүргізу қажеттілігі. Бұл қосымша реакциялардың жүруіне әкеледі. Орташа қысымда (1-6 МПа) сульфидті катализаторлар белсенділігі жағынан металды катализаторларға жол береді.

Әртүрлі тасымалдағыштарға отырғызылған асыл металды катализаторлар ароматты көмірсутектерді анағұрлым төмен температура мен қысымда гидрлеуге мүмкіндік береді [2].

Әртүрлі тасымалдағыштарға отырғызылған палладий катализаторы бензол және оның гомологтарын гидрлеуде активті катализатор болып табылады [4]. Тасымалдағыштар ретінде  $\gamma\text{-Al}_2\text{O}_3$ , алюминий оксидінің цеолитпен араласқан тасымалдағыштары, аморфты алюмосиликаттар, активті көмір немесе графит, синтетикалық цеолиттер, палладийдің әртүрлі металдармен балқымалары қолданылады. Зерттеулер нәтижесінде  $\text{Pd}/\text{Al}_2\text{O}_3\text{-SiO}_2$  және  $\text{Pd}/\gamma\text{-Al}_2\text{O}_3 + \text{H}_3\text{BO}_3$  катализаторлары күкіртке тұрақтылық көрсететіні дәлелденген [5].

Бензолды  $\text{Pd}/\text{SiO}_2\text{-Al}_2\text{O}_3$  катализаторы қатысында гидрлеу кезінде бензолдың сақиналы және қабырғалы адсорбциялық құрылымның пайда болуы мүмкін екендігі қарастырылған. Бензолдың адсорбциялануы кезінде бензол сақинасының деформацияға ұшырайтынын ИҚ –спектраскопиясы арқылы көруге болады [7].

Зерттеулер нәтижесінде қышқылдық цеолитке орнатылған асыл металдардың катализаторлары кремний диоксиді немесе глиноземге қарағанда күкіртке анағұрлым жоғары тұрақтылықты көрсететіні дәлелденген. Қышқылдық тасымалдағыштағы Pd күкіртке жоғары тұрақтылығы металдық бөлшектің Бренстедің қышқылдық орталығымен әрекеттесу нәтижесінде пайда болатын электронодефицитті металдық бөлшектердің  $\text{Mx}^{\delta+}$  пайда болуына байланысты деп есептейді [6]. Бұл электронның алмасуы металдың күкіртпен анағұрлым нашар байланысына алып келеді және цеолит тасымалдағыштағы Pd катализатордың күкіртке тұрақтылығын арттырады [7].

Pd азғана бөлшегі (10 атом және одан да аз) Pd үлкен көлеміне қарағанда анағұрлым электрондефицитті, сондықтан электронның жақсы ацепторы [8].

Металдық бөлшектің бұл қабілеті цеолитке қондырылған Pd катализаторының алкилароматты қосылыстарды гидрлеу кезінде күкіртке тұрақтылық көрсетуінің түсіндірмесі ретінде қолданылды. Хюккелдің кеңейтілген есептеулерін қолдану арқылы іске асырылған зерттеулер нәтижесі Pd кластерлері 10 атомға дейін массивті палладийға қарағанда ерекше электрондық қасиетке ие екенін көрсетті. Палладийдың 10 атом агрегатты кластерінің жұмыс істеу функциясы 8,1 эВ, ал көлемді Pd жұмыс істеу функциясы 4,5 эВ екені анықталды. Тәжірибе жүзінде алынған мәліметтерден Pd кішкентай кластерлерінің электрондефицитті және көлемді Pd қарағанда өте күшті акцептор деп ұйғаруға болады [8]. Карпинский және т.б ғалымдар орталық электрондарды байланыстырушы энергия өлшемі 4 нм аз Pd кластерлері үшін кластер өлшемі артқан сайын кемиді, ал өлшемі 4-5 нм және одан үлкен өлшемдегі кластерлерде байланыстырушы энергия көлемді Pd бірдей энергияға ие болады деп пайымдайды. Рентген фотоэлектронды спектроскопия әдісі арқылы палладийдің шағын бөлшектерін тәжірибелік зерттеулер нәтижесі де осы есептеулерді дәлелдеді [7].

Бұл мақалада цеолит тасымалдағышқа отырғызылған Pd катализаторларына әдеби шолу жүргізілді. Көпжылдық зерттеулерге шолу жүргізу нәтижесінде цеолит тасымалдағышқа отырғызылған палладий катализаторының алкилароматты қосылыстарды гидрлеуде күкіртке жоғары тұрақтылық көрсетеді деп тұжырым жасауға болады. Дегенмен, алкилароматты қосылыстарды гидрлеу кезінде болатын басқада мәселелерді ескере отырып тек күкіртке тұрақты катализаторды ғана емес, сондай-ақ ароматты қосылыстардың қалдық мөлшерін жеңіл жағдайда гидрлейтін өте белсенді катализаторды жасау мәселесін шешу керек. Осыған байланысты, алдағы уақытта мұнай құрамында кездесетін метилнафталин, бензол және оның гомологтары сияқты алкилароматты көмірсутектерді қалдықсыз гидрлеуде өте белсенді палладий катализаторын жасап, жоғары тазалықтағы базалық май алу тапсырмасы алға қойылды.

### Әдебиеттер тізімі

1. Zhou Zhi-ming, Li Zhuo, Chen Zhen-min, Yuan wei-hang. Кинетика парафазного гидрирование бензола на Pd/ $\gamma$ -Al<sub>2</sub>O<sub>3</sub> //Shiyou huagong = Petrochem. Technol. 2003. V.32. №5. P. 392–397.
2. Kataoka, S. Microreactor containing platinum nanoparticles for nitrobenzene hydrogenation / S. Kataoka, Y. Takeuchi, A. Harada etc. // Applied Catalysis A: General. – 2012. – V. 427 –428. – P. 119 –124.
3. Liu, C. Pt–Pd bi-metal nanoparticles captured and stabilized by imine groups in a periodicmesoporous organosilica of SBA-15 for hydrogenation of nitrobenzene. / C. Liu, R. Tan, N. Yu, D. Yin //Microporous and Mesoporous Materials. – 2010. – V. 131. – P. 162–169.
4. Hu, L.J., et al., Strong effect of transitional metals on the sulfur resistance of Pd/HY-Al<sub>2</sub>O<sub>3</sub> catalysts for aromatic hydrogenation. Journal of Molecular Catalysis a-Chemical, 2001. 171(1-2): p. 169-179.

5. Мағдалинова, Н.А. Pt- и Pd-содержащие наноалмазы в гидрировании и гидроаминировании / Н.А. Мағдалинова, М.В. Ключев, Н.Н. Вершинин, О.Н. Ефимов // Сборник тезисов Российского конгресса по катализу «Роскатализ-2011». – Москва, 2011. – Т.1. – С. 56.

6. Liu, C. Pt–Pd bi-metal nanoparticles captured and stabilized by imine groups in a periodicmesoporous organosilica of SBA-15 for hydrogenation of nitrobenzene. / C. Liu, R. Tan, N. Yu, D. Yin //Microporous and Mesoporous Materials. – 2010. – V. 131. – p. 162–169.

7. Образцова, И.И. Кинетика реакции гидрирования нитробензола на палладиевом катализаторе, нанесенном на наноалмаз / И.И. Образцова, Н.К. Еременко, Ю.Н. Велякина // Кинетика и катализ. – 2008. – Т.49. – № 3. – С. 422-428.

8. Baetzold, R.C., Calculated Properties of Metal Aggregates. II. Silver and Palladium. The Journal of Chemical Physics, 1971. 55(9): p. 4363-4370.

*Ғылыми жетекші: Шаймардан Минавар*

**МУРАТОВА А.К., АЯПОВА Т.Т.  
(АЛМАТЫ Қ., ҚАЗАҚСТАН)**

## **МӘДЕНИЕТАРАЛЫҚ ҚАРЫМ- ҚАТЫНАС КОНТЕКСТІНДЕГІ ШЕТТІЛДІК БІЛІМ БЕРУДІҢ ЗАМАНАУИ ПАРАДИГМАСЫ**

Қазіргі таңда халықаралық қатынастардың күшеюіне байланысты қоғамның тарапынан шет тілін ерте жастан оқытуға деген қызығушылық арта түсті. Елімізді жаңа саяси жолға бастайтын Президентіміздің «Қазақстан - 2050» Стратегиялық Жолдауында Қазақстан азаматтары 2025 жылға дейін үштұғырлы тілді меңгеру қажеттілігі, білім арқылы интеграциялану үшін ағылшын тілін де жақсы білу қажеттігі айтылған болатын [1]. Сондықтан да Елбасы Жолдауының басымдылықтарының бірі – үштұғырлы тілді азаматтар қалыптастыру. Ендеше қазақ, орыс, ағылшын тілдерін ерте жастан бала санасына үш тілділік аясынан көп мәдениеттілікті сіңіру өзекті мәселе болып табылады.

Қазіргі білім беру жүйесінің нысаны – көп мәдениетті кеңістікте тәрбиеленіп, дамып отырған адам. Ұлттық сана-сезімнің күрт өсуіне байланысты этникалық және этномәдени өздік сәйкестендіруге ұмтылу халықтың тек өз ұлтына ғана емес, басқа да жақын және алыс ұлттар ортасына деген үлкен қызығушылығына себеп болып отыр.

Е.И. Пассовтың пікіріне сүйенсек, шетел тілін оқыту дегеніміз – адамның жеке тұлға ретіндегі білімі (қалыптасуы): рухани байлығын, қабілеттіліктерін дамыту, қажеттіліктерін көтеру, моральдық – жауапты және әлеуметтік бейімделген адамды тәрбиелеу. Нәтижесінде, білім – мәдениетке кірігу арқылы адамның қалыптасуы жүзеге асады және оны сіңіре отырып адам оның субъектісі болады деген [2, 33].

Бүгінгі таңда шетел тілін оқытудың басты мақсаттарының бірі-мәдениетаралық қарым-қатынасқа қабілетті, шетел тілін сол тілде сөйлеуші ұлттық тілдік және әлеуметтік - мәдени ерекшеліктеріне сай, дұрыс қолдана алатын, білімді де мәдениетті мамандар даярлау болып табылады.

«Мәдениетаралық қарым- қатынас» терминін қарастырған ғалымдар қатарында, С.С.Құнанбаева, Д.А.Иванов, В.Д.Щадриков, А.Т.Чакликова және т.б. ғалымдардың еңбектеріндегі «күзіреттілік», «мәдениетаралық қатысым күзіреттілігі» ұғымдарын айқындайтын теориялар негізінде, Д.Н.Кулибаева, С.Савиньон, Д.Хаймс және т.б. ғалымдардың еңбектеріндегі «мәдениетаралық қатысым күзіреттілігі және оның субкүзіреттіліктері» ұғымдарын айқындайтын теориялар негізінде зерттелді [6].

С.С.Құнанбаеваның пікірі бойынша, «мәдениетаралық қатысым» үрдісіне қатысты жұмыстарды қарастыра келіп, мәдениетаралық тілдесім үстінде екі түрлі мәселеге айрықша назар аудару қажеттігі байқалады:

а) қатысымдық факторлар (жағдаят, тілдің жанры мен стилі, қатысым формасы, бейвербальды құралдардың болуы және мінез-құлық формалары);

ә) психологиялық факторлар (қабылдау сапасы, реакция, атрибуция, стереотипизация, эмпатия; өзге мәдениетке психологиялық реакцияның мынадай түрлері жатады: жоққа шығару, бейімделу, аккумуляция);

б) мәдени факторлар (базалық ұғымдар, нормалар, құндылықтар, тәжірибе);

Әрбір шетел тілін меңгерту, оқыту және сол тілді тану, ойлану, сол тілде білім сапасын жетілдіру мұның барлығы дерлік сол тілдің иемденушінің мәдениетіне, танымына, әлемдік көзқарасына тікелей байланысты.

«Тіл- сана- мәдениет» концептісін мәдениетаралық қарым- қатынас интеграцияланған аспектілері негізі ретінде қарастыратын академиялық еңбектер танымал болуда. Олар таным теориясы, психолінгвистика, тілдің интербелсенді жүйе ретінде әлеуметтік мәдени теориясы (М. Cole, Lee), қарым-қатынас және мәдениеттанулық теориясы (Е. Hall) және т.б. нәтижелерге негізделген.

Н.Д. Гальскова А.Ченкиннің ғылыми тұжырысдамасына сүйене отырып когнитивизмнің негізі шетел тілді меңгерген адам психологиясы, тілдік қарым-қатынасы, функционалды және мәдени құндылықтары сол тілде сөйлеу барысында тілді иемденушінің тілінде көрініс табатындығын айтқан. [3,109 б.]

Мұндағы негізгі роль танымдық сипатпен бірге берілген білімді қабылдау, физикалық тұрғысынан бой ұсыну мен мәдениет арқылы өзара қатынас орнату. Дж. Лакофф былай дейді: *«Все эти соображения подтверждают точку зрения, согласно которой наша концептуальная система зависит от нашего физического и культурного опыта непосредственно связана с ними»* [4,48 б]. Сонымен қатар *«...наша концептуальная система основывается на физическом, социальном и прочих видах опыта и понимается через них...»* [4, 49 б].

Жоғарыда айтылған сөзге мән берер болсақ, өзге тілді меңгермес бұрын сол тіл туралы қалыптасқан пікір ерекше рөл атқарады. Ой танымында қалыптасқан сол тіл сол тілді иемденуші халық жайындағы жалпы түсінік оның өзге тілді

үйрену барысында аса үлкен септігін тигізеді. Жеке тәжірибе, жалпы түсінік, өзіндік қалпын қалыптастырады. Өзге тілді қабылдау барысында өз мәдениетімен өзге мәдениетті салыстыра отырып қабылдайды. Бұл қабылдау танымдық қабылдау, танымдық санат пен тілдік санат болып табылады.

Қазіргі лингвистикада концептуалды зерттеулер негізгі екі бағыттың – *когнитивтік лингвистика* мен *лингвомәдениеттану*дың арнасында белсенді түрде жүргізілуде. Көптеген концептуалды зерттеулер нәтижелері мен теориялық қағидалар, когнитивтік лингвистика да, лингвомәдениеттану да тіл білімінің антропоцентристік бағытқа сүйенген салалар екендігін көрсетеді.

И.В. Привалованың «этно- лингвомәдени сана» теориясына сүйенсек, екі тілдегі рефлексиялық белсенділіктің көрінісі болуы керек мәдениетаралық қарым-қатынас кезінде коммуникаторлар ананың тілдік сана-сезімінің формалары тіл өздігінен шет тілін үйренеді үнемі салыстырмалы ақпараттық жасайды қабылдау және шығару кезінде интроспективті рефлекс арқылы мәдениетаралық қарым-қатынаста сөз сөйлеу үдерісі орын алады. Бұл күрделі этно-лингвомәдени сана құрылымның операциялық бөлшектері негізінде зерттеуші лингвистикалық, когнитивті және мәдени ерекшеліктерді анықтауы керек.

Өзінің 2005 жылы жарық көрген «Заманауи шетел тілі білімі: әдіснамалар мен теориялар» атты еңбегінде С.С.Құнанбаева «шет тілі» пәндік саласының «шеттілдік білім беру» деңгейіне шейін кеңеюін, ал ғылыми және дидактикалық зерттеу нысанының «тілден» «лингвомәдениетке» ауысуын түсіндіреді [4; 54].

Ал шеттілдік білім берудің ақырғы нәтижесі — «мәдениетаралық қатысым субъектісін» мәдениетаралық қатысымның когнитивті-білімдік және әрекеттік-қатысымдық негіздерін жоғарғы деңгейде қалыптастырған тұлға. Сонымен қатар бұл тұлға, яғни «мәдениетаралық қатысым субъектісі», қарым-қатынас жағдаяттарының әр түрлілігі жағдайында алғыр және шапшаң түрде әрекеттесе отырып, мәдениетаралық қатысымдық құзыреттіліктің әлеуметтік және лингвомәдени компоненттерінің берік бекітілуін және лингвоәлеуметтің заңдарына сәйкес қатысымдық және өзін-өзі ұстау мәдениетін көрсете отырып, мәдениетаралық қатысымды жүзеге асыра білуі керек [4; 274].

Өзінің жұмысында Г.М.Алимжанова тілдің мәдениеттегі орнын анықтай келе «...*тіл мәдениеттің қарым-қатынас құралы болуын қамтамасыз етеді. Тіл-мәдениетін, тарихын, салт-дәстүрін сақтап, ұрпақтан ұрпаққа беру арқылы белгілі бір ұлтты құрайтын ең негізгі және ең күшті қару...*» деп жазды [7, 25].

Жоғарыда айтылғандай зерттеу жұмыстарынан шыққан қорытындыны тұжырымдайтын болсақ, тіл мен мәдениет бір-бірін толықтырады және бір-бірінсіз өмір сүре алмайды, яғни мәдениет жоқ жерде тіл, тіл жоқ жерде мәдениет бола алмайды.

Сонымен, «шеттілдік білім беру» дегеніміз — бұл: «білім берудің» белгілі сипаттамаларына, әсіресе олардың маңыздысы болып саналатын әдіснамалық тәуелсіздік пен дербестік сипаттамасына сәйкес келетін дербес дидактикалық сала;

- ғылыми таным мен нақты ғылыми саланы зерттеудің когнитивті-лингвомәдени әдіснамасы бар білім берудің ерекше түрі;

- бірыңғай теориялық тұғырнамасы (шеттілдік білім берудің мәдениетаралық-қатысымдық тұжырымдамасы), біртұтас пәнаралық-кешенді зерттеу нысаны (шет тілі — шетел мәдениеті — тұлға) және ақырғы нәтижесі (мәдениетаралық қатысым субъектісі) бар ғылыми-практикалық сала;

- теориялық дербестігін дәлелдейтін өз ұғымдары мен категорияларының жүйесі бар салалық ғылымның негізі;

- оның құрамындағы «шет тілі — шетел мәдениеті — тұлға» танымның кешенді нысаны: а) әлемнің саналы (когнитивті) түрде қайта тұжырымдануын; ә) «екінші когнитивті сананың» қалыптасуын және б) жаңа тіл мен лингвомәдениетті үйреткенде «әлемнің екінші көрінісінің» құрылуын білдіреді.

«Шеттілдік білім беруде» жаңа лингвомәдениетті үйрету процесі шеттілдік білім беру мазмұнының әдіснамалық ұстанымдарға сәйкес өзгеруі арқылы жүзеге асады. Әдіснамалық ұстанымдарға мыналар жатады:

- когнитивті ұстаным;
- қатысымдық ұстаным;
- лингвомәдени ұстаным;
- әлеуметтік-мәдени ұстаным;
- тұжырымдамалық ұстаным;
- тұлғаға бағытталған (дамытушылық-рефлексивтік) ұстаным [5, 15].

Аталған әдіснамалық ұстанымдардың жинағы пәндік мазмұн арқылы «шеттілдік білім беру» әдіснамасын жүйелеп, іске асыратын әдіснамалық негіз болып табылады; «шеттілдік білім беруде» белгіленген когнитивті-лингвомәдени негіз «мәдениетаралық қатынас субъектісінің»:

а) мәдениетаралық қатысымның когнитивті-білімдік және әрекеттік-қатысымдық негіздерін жоғарғы деңгейде қалыптастырған;

ә) қарым-қатынас жағдаяттарының әр түрлілігі жағдайында алғыр және шапшаң түрде әрекеттесуді қамтамасыз ететін, жеткілікті деңгейде қалыптастырылған мәдениетаралық қатысымдық құзыреттілікке ие;

б) өзінің мәдениетаралық қатысымдық құзыреттілігінің әлеуметтік және лингвомәдени компоненттерін берік құрған тұлға ретінде қалыптасуына мазмұнды-тұжырымдамалық және әрекеттік тұғырнама рөлін атқарады.

Білім алушыларды оқытылатын тіл елінің әдебиеті, тарихымен, оның дәстүрімен, көрнекті жазушыларымен таныстыру арқылы олардың бойында әдеби-елтанымдық, мәдениетаралық-коммуникативті, лингвоелтанымдық біліктілікті қалыптастыру; мәдени - тарихи шындықтармен танысу; яғни мәдениетаралық қарым – қатынас құзыреттіліктерін қалыптастыруға болады.

Қорыта айтқанда, шетел тілін оқытудың тәжірибесі мен теориясы анықтағандай жеке тұлға өзі бейімделе бастаған жаңа мәдениетті өзінің ой санасында қалыптастырып, ары қарай дамытып, жүйелеп үйрене түседі. Шетел тілін үйрену тек, сол тілдің грамматикалық және сөздік қорын жақсы меңгеріп, сол шет тілінде сөйлеу ғана емес, өзі қолданып, яки үйреніп жүрген тілді иемденуші халықтың мәдениетін де меңгеру, сезіну, ой-санасына қалыптастыру болып табылады.



## Пайдаланылган әдебиеттер

1. Қазақстан Республикасы Президентінің 2010 жылғы 7 желтоқсандағы № 1118 Жарлығымен бекітілген Білім беруді дамытудың 2011-2020 жылдарға арналған мемлекеттік бағдарламасы. <http://ru.government.kz/>.
2. Пассов Е.И. Основы методики обучения иностранным языкам. – М.: Рус.яз., 1977. – 180 с.
3. Гальскова Н.Д., Гез Н.И. Теория обучения иностранным языкам. Лингводидактика и методика. М.: Изд.центр «Академия», 2006. – 336б.
4. Кунанбаева С.С. Современное иноязычное образование: методология и теории. — Алматы: Эдельвейс,
5. Кунанбаева С.С. Теория и практика современного иноязычного образования. — Алматы: Эдельвейс,
6. Лакофф Дж. Мышление в зеркале классификаторов // Новое в зарубежной лингвистике. – М., 1988. – Вып. XXIII.
7. Алимжанова Г.М. Сопоставительная лингвокультурология: взаимодействие языка, культуры и человека: Монография. Алматы, 2010. – 319 с.
8. Карасик В.И. Базовые характеристики лингвокультурных концептов/ В. И. Карасик, Г.Г
9. Слышкин Г.Г. Лингвокультурные концепты и метаконцепты. Дис. д.ф.н., -Волгоград, 2004. – 323с.
10. Воркачев С.Г. Концепт как «зонтиковый» термин./ Язык. Сознание. Коммуникация. Сб. статей./ Отв. ред. В.В. Красных, А.И. Изотов. – М. 2003, Вып. 24. – 144 с.
11. Дейк Т.А. ван. Язык. Познание. Коммуникация; Пер. с англ. –М.: Прогресс, 1989. -312б.

**НАЖИМОВ А.Ш.  
(НУКУС, УЗБЕКИСТАН)**

### **ИНДОЕВРОПЕЙСКАЯ ЗАИМСТВОВАНИЯ В ОБЩЕСТВЕННО-ПОЛИТИЧЕСКОЙ ЛЕКСИКЕ В КАРАКАЛПАКСКОМ ЯЗЫКЕ**

Системное исследование общественно-политической лексики языка представляющих один из самых древних лексических пластов, имеет не только историко-лексикологическую, но и историко-культурное значение, как отражение развития духовной и материальной культуры каракалпакского народа, истории социальных и экономических отношений в обществе, языковых, хозяйственных и культурных связей с другими народами. Необходимость сбора и изучения общественно-политической лексики каракалпакского языка, формировавшейся в течение многих веков, определяется ещё и тем, что она может дать ценнейший материал о лексико-

семантическом и структурном развитии лексической единиц каракалпакского языка.

Настоящая статья посвящена заимствованной общественно-политическую лексику каракалпакского языка из западноевропейских языков.

Иноязычные слова в общественно-политической лексике в каракалпакском языке из индоевропейских языков заимствованы в основном через русский язык, а последнее время наблюдается тенденция заимствования через узбекский язык.

В общественно-политической лексике наблюдается заимствования из греческого, латинского, французского, английского и из других европейских языков. Из них заимствования из латинских и французских языков часто встречаются. Латино-французские заимствования относятся к словам государственной структуры, политическое движение, партий, внутренней и внешней политики. Заимствования из английских языков в основном относятся к предпринимательству, бизнесу и их политическому толкованию.

Заимствования из французского языка вошли через русский язык. Немалое количество слов французского происхождения имеются в составе общественно-политической лексики каракалпакского языка. Эти слова, в основном, относятся к сфере государственного устройства и управления. Например: министр, премьер-министр, дипломатия, реформа, партия, бюджет, блок, арбитраж, бюрократ, бюллетень, комитет, компания, революция, коммунист, дебат, банк и др.

В каракалпакском языке в общественно-политической лексике встречаются и греческие заимствования, вошедшие через русский язык. Например: автономия, демократия, гимн, базис, орган, демография, монополия, амнистия, кризис, символ, система, идеология, демократ.

Заимствований из греческого языка, вошедшие в татарский язык через русский и относящиеся к общественно-политической лексике немного, они в основном относятся к лексике государственной структуры.

Роль латинского языка в формировании общественно-политической лексики индоевропейских языков огромна, это влияние отражается и в каракалпакском языке. К латинскому источнику входят слова: администратор, министр, юстиция, цензура, диктатура, республика, депутат, делегат, конституция, федерация, администрация, президент, губернатор, консул, декларация, референдум, вето, мандат, канцелярия, коалиция, оппозиция, меморандум, кворум.

Заимствования, восходящие своими корнями к латинскому языку, образуют обширный пласт общественно-политической лексики в каракалпакском языке и относятся к жизни государственных структур.

Влияние немецкого языка в конце XIX начале XX вв. на русский язык было весьма заметным и из него в русский язык проникло довольно большое количество немецких слов, через русский язык они проникло и в каракалпакский язык. В каракалпакском языке встречаются нижеследующие немецкие заимствования: парламент, саммит, муниципалитет, диктат, лозунг, путч, парламентаризм, курс, штаб, тенденция и др.

Среди языков – источников новых заимствованных слов по общественно-политической лексике сегодня первое место занимают английский язык. Это объясняется огромной ролью англоговорящих стран в современной мировой общественной и политической жизни, а также внедрением в Узбекистане демократии, парламентаризма и рыночной экономики. Особое место в процессе заимствования английской лексики каракалпакским языком занимает период с 90-х гг. XX века до наших дней. Серьезные изменения в общественно-политической жизни страны, происходившие в начале 90-х годов, позволили по новому посмотреть на проблему функционирования каракалпакского языка. Наиболее активно-функционирующей группой английского пласта заимствованных слов является общественно-политическая лексика, которая продолжают постоянно пополняться новыми заимствованиями: менеджер, саммит, спикер, холдинг, брифинг, регион, лидер, митинг, капитал, капитализм, бойкот, блокада, инаугурация, импичмент, инфляция, импорт, экспорт, бизнес.

Как мы видим, английские слова в большинстве своем относятся к политике и политической экономике.

Итальянских заимствований общественно-политической лексики в каракалпакском языке вошедшей через русский язык очень мало: валюта, газета, мемориал.

Заимствования из польского языка в общественно-политической лексике через русский язык в каракалпакском языке тоже очень мало, всего 3 слова: регламент, герб, аренда.

Голландские заимствования в общественно-политической лексике наблюдается лишь в одном слове: флаг.

Обобщая можно констатировать, слова могут заимствоваться в результате экономической, политической и культурной связи одного народа с другими, т.е. – народы контактируя друг-другом, заимствуют предметы, новые понятия, вместе с которыми проникают в язык и их наименования. Однако, заимствование слов может происходить и без соприкосновения одного народа с другим, а через посредство другого народа, другого языка. В каракалпакский язык вошли многие слова из западноевропейских языков через русский язык, а последние время через узбекский язык. Если слова проникает через другой язык, то язык посредник, естественно, на звучание заимствованного слова.

Выше вкратце было изложена история проникновения и функционирования заимствованных слов общественно-политической лексики в современном каракалпакском литературном языке, были показаны причины, пути проникновения и его основные периоды. Все они функционируют в каракалпакском языке и в настоящее время.

*Научный руководитель:*

*Айтмурат Исмаилович Альниязов, кандидат филологических наук,  
Директор Каракалпакского научно-исследовательского института  
гуманитарных наук ККО АН Республики Узбекистан*

## THE IMAGE OF ARAL SEA IN THE KARAKALPAK POETRY

Since 60th years of the last century deterioration in an ecological condition of the Aral Sea and its Area disturbs world society. As a result of irrational use, sharp reduction of a drain of waters of the Amu Darya and the Syr Darya rivers became the main reason of drying up of the Aral Sea. For the last 40-45 years sea level decreased to 22 meters (1961 - 53 m), and the volume of water decreased from 1064 km<sup>3</sup> up to 115 km<sup>3</sup>, and on this place the hydrochloric and moving sands were formed. In those days, when the Aral Sea was full, poets wrote verses glorifying great waves, the nature, and beauty in various genres. The problem of the Aral Sea drew public attention and poets began to write the works devoted to it. For example, the national poet of Karakalpakstan and Uzbekistan, the Hero of Uzbekistan I. Yusupov about the fate of the Aral Sea in the work "Aral elegiyaları" wrote:

Suwı qumaytlangan bir ázim dárya,  
Ruwxım arqalı aǵıp baradı.  
Demikken eń sońǵı balıqlar onda,  
Eseńkirep qalash qaǵıp baradı.

Burqırap aqqan ılay suwdan sayrańlap,  
Dáryadan teńizge bulqınıp oynap,  
Erkin túser edi. Joq endi ol waq,  
Suwı kesilgen soń naǵıp baradı? [4:213]

Besides, thoughts about the Aral problem are given in lines of the poem of I. Yusupov "Korabller qoyımshılıǵındaǵı eles":

Keshe gúrlep turǵan Úshsay portında  
Búgin korabller qoyımshılıǵı.  
Kóship ketken balıqshılar jurtında,  
Jatar jaynap kemlerdiń sınıǵı. [4:272]  
And also, in the poem "Bul jerele zor boladı" :  
Aytıwınsha: kóshshek bunnan,  
Jańa qonıs jayǵa qarap,  
Aralǵa suw aparǵannan  
Anaǵurlım arzanıraq. [4:201]

or in the next lines hopes for replenishment of the sea in the future:

Bir-birewge ayıp taǵıp,  
Aytıs penen ótermiz biz.  
Dárya ele tolıp aǵıp,  
Jaǵısına qaytar teńiz. [4:205]

Also, in poems G.Dawletova "Aral arıwınıń monologı", Ú.Áshirbekov "Aralǵa arnalǵan tolǵaw" from previous to a present state of the Aral Sea are described. And the poet of S.Netullaev missing the Aral Sea, remembering the childhood along

seashores, wrote such poems as “Aral eske túskende”, “Araldı saǵınıw”, “Araldı joqlaw”, “Aral jaǵısında”, “Qurıp ketse Aralım ne boladı?”, “Tirisinde Araldı tuńlamadı”. For example, in the work "Qurıp ketse Aralım ne boladı?" the poet noted about the great nature, about its offense.

Qurıp ketse Aralım ne boladı,  
(Irastan-aq álemnen joǵaladı)  
Janım sezer ózin ol qurtqanlardan,  
Duz jawdırap keshikpey kek aladı. [1: 208]

About state policy of that time, that is irrational use of waters of the Amu Darya and the Syr Darya rivers on farmlands the poet wrote the following:

Appaq qarday báharde jerdiń beti,  
Adamlardıń betinde shıqqan óti,  
Tábiyattı bılǵadı ataq ushın,  
Dedi onı adamnıń qúdireti. [1: 208]

And about boredom about the sea the poet writes in the poem:

Búginde men Aralımdı  
Keltirdim kóz aldıma.  
Bir ájayıp dunya edi  
Jaralǵan óz aldına.

Gozzal edi aydınları  
Aq kóbik bop shapshıǵan.  
Aǵıp túsken juldızlardı  
Juwırısıp qaqshıǵan. [2:98]

If to consider contents of the poem, it is possible to find out that the poet misses fishes in clear water, great waves, golden sands, the birds and animals living on the Aral Sea.

In the conclusion, various social transformations happening in our country find the reflection in poets' and writers' works. Nowadays measures of replenishment of the Aral Sea are carried out.

#### References:

1. Нетуллаев С. Жақсы тилеқ Қосықлар топламы. Нөкіс, “Қарақалпақстан”, 2004.
2. Нетуллаев С. Кәдириңде, қымбатың өз елиң .Қосықлар топламы. Нөкіс, “Қарақалпақстан”, 2009.
3. Jumanov M.A. Ekologiya. Sabaqlıq. Tashkent, “Sano-standart”, 2017.
4. Юсупов И. Таңламалы шығармалары. Үштомлық , II том. Нөкіс, “Билим”, 2018.

## **АКТУАЛЬНЫЕ ВОПРОСЫ СОВРЕМЕННОГО ОБРАЗОВАНИЯ В РЕСПУБЛИКЕ КАЗАХСТАН**

Роль знаний в истории человечества, в развитии цивилизации и в современном обществе переоценить невозможно. Именно благодаря им мы движемся вперед, можем развиваться и совершенствовать свою личность. Роль знаний огромна и многогранна, они позволяют нам все – и продвигать прогресс, и совершать открытия, и зарабатывать, и решать свои бытовые проблемы. Сегодня мы живем в удивительное время, когда потоки информации растут стремительными темпами, а доступность знаний поистине безгранична. Успех и благополучие Республики Казахстан в XXI веке во многом будут определяться качеством ее человеческого капитала – уровнем образованности, профессиональной компетенции специалиста и, что не менее важно, степенью его нравственно-духовного богатства. Эти качества, формирующиеся в рамках системы образования, являются конечным результатом образовательной деятельности и должны стать важнейшим приоритетом модернизации отечественного образования на ближайшую и отдаленную перспективы.

Глава государства Нурсултан Абишевич Назарбаев в своем Послании народу Казахстана «Социально-экономическая модернизация – главный вектор развития Казахстана» стратегической задачей построения эффективного общества на современном этапе обозначил модернизацию системы образования, т.к. будущее современной цивилизации зависит не только от уровня технического прогресса и экономического роста: «В ходе модернизации системы образования нам важно осуществить следующие меры... внедрять в процесс обучения современные методики и технологии... важно повышать качество педагогического состава... следует расширять доступность образования для молодежи через механизмы государственно-частного партнерства, субсидирование проезда и проживания молодёжи из сельской местности и малообеспеченных семей, развития сети общежитий... образование должно давать молодежи не только знания, но и умение их использовать в процессе социальной адаптации» [1].

Как известно, образование – это непрерывный процесс воспитания и обучения, направленный на обеспечение высокого уровня нравственного, интеллектуального, культурного развития и профессиональной компетенции членов общества. Главная задача системы образования – создание необходимых условий для формирования и развития личности на основе национальных и общечеловеческих ценностей, достижений науки и практики. Государство гарантирует приоритетное развитие системы образования, повышение престижа образованности путем финансирования и материально-технического обеспечения учреждений образования по нормативам, ориентированным на уровень развитых стран [2]. Так, одним из положительных последствий вступления Республики Казахстан во Всемирную Торговую

Организацию (ВТО) является потребность экономики страны во высококвалифицированных специалистах. В связи с этим большое внимание уделяется развитию образовательного сектора. На данный момент образование в Казахстане полностью соответствует мировым стандартам, подготавливая бакалавров, магистров и докторов наук. Казахстанская система образования стимулирует инновационный процесс за счет сочетания обучения с научно-исследовательской деятельностью. В связи с этим ведущие отечественные университеты имеют ряд преимуществ, обладая собственными научными школами с огромными ресурсами и профессорским составом для помощи студентам в проведении исследовательских работ в различных сферах.

Современный быстро развивающийся мир предъявляет качественно новые требования к подготовке специалистов технического и профессионального образования. От специалиста требуются высокий профессионализм и компетентность, мобильность, способность к профессиональной адаптации, постоянному самосовершенствованию, владение информационными технологиями, знания в области экономики и управления. В связи с этим увеличивается значение образования как важнейшего фактора формирования нового качества не только экономики, но и общества в целом. Его роль постоянно растет вместе с ростом влияния человеческого капитала. Казахстанская система образования способна конкурировать с системами образования передовых стран.

В Казахстане необходимость поиска новых парадигм образования продиктована кардинальным изменением ценностного контекста жизнедеятельности граждан государства. В течение последнего десятилетия происходит интенсивное переосмысление проблем, связанных с формированием личности нового, демократического типа, поэтому основными целями системы образования в Республике Казахстан являются:

- формирование общенаучной и общекультурной подготовки учащихся;
- социальная адаптация школьников и студенческой молодежи к жизни в обществе;
- воспитание гражданственности и любви к Родине;
- обеспечение потребностей общества в квалифицированных рабочих и специалистах, переподготовка и повышение их квалификации.

Государственная политика Республики Казахстан в области образования активно реформируется, свидетельством чего являются разработанные основные принципы государственной политики. Это повышение роли субъектов образования, нацеленных на демократизацию, регионализацию, вариативность, учет национальных интересов, открытость, гуманизацию, гуманитаризацию и т.д. Актуальными вопросами в плане модернизации образования являются разработка научных основ реализации концепции обучения в течение всей жизни, проблемы интегрирования образования и профессиональных квалификаций с потребностями рынка труда, определение социально-педагогических условий достижения квалификации через программы формального и неформального образования, разработка методологии подготовки профессиональных отраслевых стандартов и на их

основе образовательных стандартов нового поколения, основанных на компетенциях.

Документом, определяющим долгосрочные приоритеты в области образования, является Государственная программа развития образования в Республике Казахстан до 2020 года, утвержденная Указом Президента РК 7 декабря 2010 года [3]. Цель данной программы – повышение конкурентоспособности образования, развитие человеческого капитала для улучшения материального и духовного благосостояния граждан, устойчивого роста экономики путем обеспечения доступности качественного образования для всех. Следовательно, Государственная программа развития образования в Республике Казахстан на 2011-2020 годы, безусловно, станет новой вехой в модернизации системы образования нашей страны в соответствии со все более нарастающими требованиями эпохи глобализации и переходом в постиндустриальное общество. Также в Конституции РК в ст. 30 определено, что, во-первых, гражданам гарантируется бесплатное среднее образование в государственных учебных заведениях; во-вторых, граждане имеют право получить бесплатное высшее образование в государственном высшем учебном заведении, но на конкурсной основе; в-третьих, граждане могут получить платное образование в частных учебных заведениях, но на основаниях и в порядке, установленных законом; в-четвертых, государство устанавливает общеобразовательные стандарты образования в деятельности учебных заведений. Представленные государственные документы определяют общую стратегию, основные направления, приоритеты, задачи государственной политики в области образования и механизмы их реализации, как фундаментальной составляющей становления и укрепления государственной независимости, прогрессивного развития страны.

Создание общества, основанного на знаниях, имеет определяющее значение для улучшения качества жизни, укрепления социальных связей, гуманизации процесса глобализации. ЮНЕСКО определяет четыре «столпа» стратегии современного обучения:

1) научиться жить вместе: укреплять навыки и способности учащихся, необходимые им для признания своей взаимозависимости с другими людьми, для решения конфликтов, для совместной работы и планирования общих целей и общего будущего, для уважения плюрализма и многообразия и для активного участия в жизни общества;

2) научиться познавать: образование должно помочь учащимся освоить методы познания, приобрести как обширные общие знания, так и глубокие познания в некоторых отдельных областях; понять права и обязанности и, что наиболее важно, научиться тому, как учиться;

3) научиться действовать: принимать компетентные решения в различных жизненных ситуациях, работать в сфере социальных и трудовых отношений, применять технические достижения, удовлетворять основные нужды и улучшать качество своей жизни и жизни других людей;

4) научиться быть: целью обучения должно быть развитие всех аспектов человеческого потенциала, оно должно прививать здоровый образ жизни,



понимание культуры собственной страны, соблюдение этических и моральных норм, умение говорить и защищать себя, жизненную стойкость [4].

Динамичное развитие экономики, рост конкуренции в условиях кризиса, структурные изменения в сфере занятости, определяющие постоянную потребность в повышении профессиональной квалификации, настоятельно требуют пересмотра содержания базовых знаний и умений, обеспеченных образовательными программами и государственными образовательными стандартами. Отсюда следует, что основная задача образовательной политики страны должна заключаться не только в обеспечении высокого качества образования, сохранения его фундаментальности и соответствия актуальным инновационным потребностям общества и государства, но и в приобщении человека к высоким образцам культуры, развитию креативности его мышления, формировании духовно-нравственных потенциалов.

Принципиально новым в условиях новой экономики является потеря доминирующей роли финансового капитала в создании богатства. Решающую роль стал играть интеллектуальный и социальный капитал. Для повышения интеллектуального уровня населения необходимо изменить требования к образованию, которое в основном и формирует человеческий капитал. В новых условиях требуется образование нового типа. В школе и вузе должны учить прежде всего творческому подходу. По-настоящему современное образование включает три элемента: формирование творческой личности, обучение и воспитание. Только в этом случае в государственном аппарате и экономике все большую роль будут играть сотрудники нового типа: интеллектуальные сотрудники. Это те сотрудники умственного труда, которые могут и хотят создавать новое (новаторы). Они не просто исполнители, а творцы.

#### **Литература:**

1. Послание Президента Республики Казахстан Н.А. Назарбаева народу Казахстана «Социально-экономическая модернизация – главный вектор развития Казахстана» от 27 января 2012 г. //Казахстанская правда. 2012. 27 января.

2. Закон Республики Казахстан «Об образовании» (с изменениями и дополнениями по состоянию на 01.01.2019 г.) № 319-III от 27 июля 2007 г.

3. Указ Президента Республики Казахстан «Об утверждении Государственной программы развития образования Республики Казахстан на 2011-2020 годы» № 1118 от 7 декабря 2010 г.

4. Муслумова Т.В. «Общество знания» и проблемы развития образования. URL: <http://shgpi.edu.ru/files/nauka/vestnik/2013/2013-3-1.pdf> (дата обращения 20.02.2019 г.)

## **АРАЛ ӨЛКЕСІНДЕГІ ҚАСИЕТТІ ЗИЯРАТ ЖАЙЛАР: ХӘКІМ АТА ЖӘНЕ ИМАМ ИШАН ЖАЙЛЫ**

Өзбекстанның солтүстік-батыс аймағындағы қасиетті зиярат жайларды анықтау және ғылыми бақылау, мемлекеттік қаулылар және қәрекеттер стратегиясы концепциясында, елімізде, арқа регионда «саяхат және туризм» бағдарында, «ішкі және зиярат туризм» саласында пайдалану маңызды мәселелердің бірі болып табылады.

Мемлекеттік қаулылар: Қарақалпақстан Республикасы бойынша 2017 жыл, 17 январь, 117 санды, 2017 жыл 28 февраль қаулыларында өлкеміздегі қасиетті жайларды абаттандыру, ғылыми бақылау, сол негізде, туризмде пайдаланудың іс-шаралары белгіленген. Қарақалпақстан Республикасы аймағын әлеуметтік-экономикалық дамыту, халықтың тұрмыс дәрежесін және де жақсылау бойынша қосымша іс-шаралар бағдарламасы жайлы, - Ел басшымыз (2017-жыл 17-январь, 15 санды) қаулысында: «Республика аймағындағы материалдық мұрағат объектлердің жағдайларын үйреніп шығыу және қайта жөндеу, абаттандыру жұмыстарын алып бару», «Мойнақ ауданында жайласқан Хәкім ата-Сүлеймен Бақырғани және Бограхан ата бейіті (зиярат орынды) жөндеу және Миздахкан кешенідегі Назлымхан сұлу, Шамун Наби мақбаралары, Ақымбет бақсы қабірін абаттандыру, ғимарат салу, зиярат жолдарын құрыу», - сияқты бірқатар іс-шараларды орындау көрсетілген. Сондай-ақ, «Шымбай ауданы аймағында жайласқан зиярат жайлардың бірі болған «Қарақұм» қабірістандағы Бердақ бейітін қайта жөндеу және абаттандыру мемлекеттік туризм саясаты дәрежесіне көтеру көкейтесті мәселе болып есептеледі.

Өзбекстан зиярат жайлар жайында тоғыз томдық кітап жазылған, тілекке қарсы Қарақалпақстан өлкесі бойынша этноаксиология объект есебінде, материалдық мұрағаттарымыз ғылыми кешенді тәрізде әлі де үйренілмегені жайлы айтылуда. Кітап авторлары болашақта «Әжінияз, Бердақ, И.Юсупов, Т.Қайыпбергенов және басқада ғалымдар және данышпандар қабірлерін» үйреніп, зиярат жайлар қатарына кіргізіуі маңызды, - деп жазды.

Тәуелсіздік жылдардан бастап, ұлттық идея және ұлттық идеологияны нығайту, үгіт-насихаттау, тарихи тұлғалар мен данышпандардың қасиетті орындарын анықтау, ғылыми бақылау, сақтау және онан пайдалану, бабаларымыздың отанымыз тарихындағы орнын және ролін бағалау бойынша нәтижелі, үлгілі және мақтаныш ететін жұмыстар істеліп жатыр. Соңғы жылдары Елімізде ұйымдастырылған Ислам өркениеті Орталығы, Ислам Академиясы, Мир Араб жоқары медресесі, Имам Бұқари және Имам Термези халықаралық ғылыми –зерттеу орталықтары бай ғылыми-тарихи мұрағатымызды үйреніу және үгіт-насихаттауға қызмет етпекте, - деп мемлекеттік құжаттарда көрсетілген.

Арал бойының тарихи географиясында қанша мәдени мұрағат объектлер және зиярат орындар бар. Арал теңізі мен Әмудария алқабында қанша этномәдени және дини-ағартыушылық орындар, мешіт-медіреселер сақталған. Бұл сұрақтарға сарапшылар және ғылымпаздар жаңаша назар аударып жатырғаны мәлім.

Солтүстік батыс Өзбекстан - Қарақалпақстан Республикасы аймағындағы орта ғасырларға тиісті, қасиетті зиярат жайлар мен орындарды анықтау және үгіт-насихаттауда бастапқы жақсы ниет, жақсы ой, ғылыми назар археолог Г.Хожаниязов және тарихшы О.Ж.Юсупов тарапынан басталды. Олар «Қарақалпақстандағы қасиетті жайлар» атамда кітап шығарды. Қоңырат және Мойнақ аудандары аралығында қазіргі «Хәкім ата» кеңшарында «Хәкім ата» қабірі, махбарасы жайласқан. 1933 жылғы Қарақалпақстан «НарКомЗемнің» картасында Қыран тауда. «Талдық» дарияның оң жағасында «мог.Иман ишана»» бары белгіленген. Солтүстік өлкеде, «Қоңырат» және «Жаны қала» астрономиялық пунктлер аралығында «АКИМ» ата көлі, Хәкім ата әулиешілігі бары белгіленген. [1.2906]

**1.Арал өлкесі Әмударияның құяр жерінің сол (батыс) тарапындағы қасиетті жайлар мен орындар: зерттеулер және деректер.**

Орта ғасырдағы ұлы данышпан ғұлама-пір, суфизмді үгіт-насихаттаушы-ақын, рухани арбабы Хәкім ата- солтүстік өлке халықтардың мақтанышы, зиярат орны болып табылады.Хәкім атаның қасиетті орны жайлы ең бастапқы деректерде Әбілғазы және Мунис мұрағаттарында жазылған.Ресейлі елшілер-саяхатшылар, әскери географлар-картографлар еңбектерінде «Могилы святой Хахим ата» орны белгіленген. 1843 жылы Г.Данилевский,1849 жылы Н.Бутаков, 1859 жылы Игнатов қарақалпақтардың әулиесі-қасиетті пірі-«Хәкім ата» мазары (Святой кладбище Хахим ата ) үстінен өткенін белгілеген. 1863 жылы Г.Вамберий «Хәкім атаны» туралы жазды. 1873 жылы А.Кун. А.Б. Каульбарс еңбектерінде «гробница Св. Хахим ата» жазылған.

2002 жылы Қоңырат каласында « Хәкім атаның» 880 жылдығына арнап бірінші рет Республикалық ғылыми конференция өткерілді.2018 жылы «Сүлеймен Бақырғанидың өмірі мен шығармашылығын үздіксіз білім беру системасында үйреніудің маңызды мәселелері» темасында НМПИ ғылыми-практикалық конференция өткерілді.-Өзбекстан қаһарманы, археолог Г.Хожаниязов тарапынан « Узбекистоннинг муқаддас қадамжо ва зиёратгоҳи (Хәким ота)ҳақида.»Узбекистон халқаро ислом академиясында,«Марказий Осиё ва ислом цивилизациеси» атамдағы топламда( 2018 ) мақаласы жәрияланды.

Солтүстік батыс Өзбекстан- Қарақалпақстан аймағындағы орта ғасырдағы Арал бойы этностарының үлкен данышпаны және пір-ғұламасы, әзіреті шайх-ул-ислами Хәкім ата- Сүлеймен Бақырғани мұрағаттары және қабірі-зиярат жайы 890 жылдан бері қастерленіп, ұлттық мұрағат, рухани байлық болып келмекте. Хәкім ата махбарасын жанадан абаттандыру, бұл киелі орынды, Өзбекстандағы Ташкент облысы «Зәңгі ата» қасиетті кешені үлгісінде қайта жөндеу істері басталды.

«Зәңгі» есіміне назар.«Зәңгі» атамасындағы тарихи тұлға Арал аймағында түркилер-салжуктер қауымдары әскербасшы- Ақ-Сонқур ұлы Зәңги ( Имад-

ад- дин Занги ибн Ақ Сонкур -521 хиджра—1127 жыллар) болған Ол Селжуктер сұлтаны Малік шахтың заманында жасаған. [2. 169] Сұлтан Малік шах Сырдария алқабындағы «Женд қаласынан» келіп, «ҚЫЯТ» қаласында таққа отырған. Арал өлкесінде бір заманда-Сұлайман -Хәкім ата, Бұғра хан Зәңгі шахслар болғаны бізді жаңаша ойландыруға негіз болады. Өйткені біздің өлкемізде «Занги ата» -есімінде антропоним бар.

**Тарихи деректерге назар:** Жаңа дәуірдегі «Хорезм давлати» тарихнамасының «Шахлар мұрағаты-дастанының» бірі есептелген, Сарай тарихшылары: Шер Мухаммед Мунистин және Мұхаммед Ризо Огахий жаратқан «**Фирдавс-ул- икбол**» атты шығармасында Арал өлкесіндегі орта ғасырлар және жаңа дәуірлердегі жасап өткен үлкен ғұламалар, пірлер данышпандар, хожалар, ишандар және қазылар жайында, олардың қасиетті қадам жайлары және зиярат орындары көрсетілген. Олардан бұрын, Әбілғазы хорезмшах және тарихшы Солтүстік өлкедегі «Маздакхан», «Туғқала» және «Хаким ата» мұрағат орындарды естеп жазғаны белгілі.

Арал бойы Әмударияның алқабындағы қарақалпақтардың үлкен ғұламасы- **пірі және ұраны болған қазірет шайық Сүлеймен Бақырғани-Хакім ата** мазары барын анықтап, сол киелі зиярат орынға алғаш қазірет **Саид Ахмед Саид ата** барып, ұлы піріне қызмет еткен, соң сол жерге оның ұрпақтары қамқорлық жасаған.

**Жаңа дәуір.** Арал бойы Әмударияның сол (батыс) тарапында Хожелі-«Маздакхан» аймағында **Қазірет Саид Пірім хожа-ишан, Саид Тұрсын хожа-ишан, Саид Гедай хожа-ишан**лар отырықшы халықтың діни-ағартушысы, мұсылманшылық құқықтары бойынша қызмет еткен ахун-ишанлар мен **зиялылар** болды. Ресейлі саяхатшы суретші және жазушы Н.Каразин «Әмудария бойындағы Венеция» картинасында (1874 жыл) «Сүгенді» арна бойындағы Пірім хожа- ишан атасының қабірі (1810 жылы) қасында құрылған медресе және махбараны назар аударып суретін жаратқан еді. («НИВА» СПб.1886,№ 6.) . Хорезм тарихшысы Мунис шежіресінде Хожели аймағында «Маздаканда» жайласқан Шамун пайғамбар махбарасы зиярат орын екені айтылған. Сол жердегі «Мазлум супы» ханоқохи дәруіштер-порхандар мекені зікір салу орны болған.

**2.Арал өлкесі Әмудария құярының оң (жағыс) тарапындағы қасиетті жайлар және зиярат орындар.**Қарақалпақ елінде мұсылмандар қойымшылықтардың тарихи географиясы, бабаларымыздың қасиетті орындары саны, қайсы жерлерде «белгісіз» екені анық емес, қазіргі мәлімі 400ден астам мәдени мұрағат объект анықталған, «ұмыт қалғаны» баршылық. Бұларды анықтау болашақ жас тарихшылардың парызы болуы керек.Жаңа дәуірлерге, XVIII—XIX ғасырларға тиісті солтүстік қасиетті жайлардың бірі- «Қабаклы ата» қойымшылығында Жиен жырау, Өтеш шайыр, Хұрлиман-қыз бақсы қабірлері жайласқан.

**Өлкеміздегі қасиетті жайларды қайта жөндеулер.**

Еліміздегі қасиетті орындарды сақтау және абаттандыру, мешіттер мен діни білім беру орындарының ғимараттарын құру, жөндеу, реконструкциялау, тарихи-архитектуралық маңызға ие зияраттау орындарын сақтау, ондау,

абаттандыру, олардың инфраструктурасын бұнан былай да дамыту, жайлардағы қасиетті зиярат етіу орындарының мұсылман дүниесіндегі абырайын бұнан былай да арттыру, бұл жерлерге жергілікті саяхаттар ( «ішкі туризм») және шет елдік мұсылман –саяхатшылар үшін «кіші қажы» зияраттарын ұйымдастыру мәселелері мемлекеттік саясат-хәрекеттер стратегиясындағы туризм тарауындағы маңызды бағдарламаның бірі болып табылады.

Шымбай ауданындағы «Қара құм» ишан мазарындағы Күнхожа қабірі және Бердақтың қабірі-махбарасы жайласқан. Бұл рухани бабаларымыздың «Обаларын» «қайта жерлеу» бойынша жергілікті әкімшілік, халықтың тілегі, қалауымен жаңа орынға көшіруді мақсат етпекте. Арқа автомагистраль жол бойында, Шымбай қаласында, жаңа орында бабаларымыздың кенетаф-махбарасы орнатылды, сол жерде рухани бағын құру дауам етпекте. Қарақалпақстан Республикасы- астанасындағы бірден-бір, киелі орын-мұсылмандар Имам ишан жұма мешіті-Өзбекстандағы ең үлкен мешіттердің бірі болғаны ел үшін үлкен мақтаныш. [3.92 бет]. Нөкіс қаласындағы Имам ишан жұма мешітін түптен реконструкциялау бойынша қысқа уақыттарда құрылыс жұмыстары орындалды.

Арал өлкесіндегі рухани және діни-ағартушылық тарауында ел-жұрты, халқы үшін ұлы истер жасаған ғұлама және данышпандар, пірлер жасап өткені тарихтан белгілі. Бабаларымыздың үлгілі істері, тарихы-руханиятымыз айнасы, ата-бабаларымыздың ғибратты өмір тәжірібелері, руханиятағы нәтижесі, мейірім-шапағаты, бұлардың қарапайым рухи санасына ұялап қалған мұрағаттары нұсқа болып қалған. Соның бірі, Арал бойы Әмудария алқабында жаңа дәуірде жасап өткен, қарақалпақ халқының рухани ғұламасы, діни-ағартушылық саласындағы ардагері, арқа өлкенің ғұлама-пірі, қазыреті Шайық Имаматдин Мухаммед ахун-ишан Қайыпназар би ұлы болып табылады.

Әмударияның оң ( шығыс ) тарапында, «Туғ тау» аймағында қазыреті шайық Аллаберді азизлер хожа-ахун ата жасап өткен. 1912 жылы «Әмудария бөлімі картасында- «Могила святой Азлер ата» белгіленген. 1714 жыл «Азлер Азиз» есімі деректерде белгілі.

Оның киесі, көзі ашықтығы, тілек-дуасы ел-жұрт ішінде аңызға айналған екен. Ол ғұлама-пір Қызыр-Қадыр ата сұлдерінде Қайыпназар бидің келіншегіне ақ батасын берген, соңынан Қызыр атаның дуасы қабыл болып, Имаматдин есімді перзент туылған екен. Бұл халық аңызы болса да, жақсы ниет, жақсы тілек, жақсы сөзлер жас шыңырық үшін керек екенін үлгі, сүйеніш және таяныш етіп көрсетеді.

Жаңа дәуірдегі Жаңадария, Қуандария, Көкдария, Көкөзек және Ақжағыс бойларында қарақалпақтардың мекен жайлары және қорған-қалалары, қасиетті зиярат жайлары өте көп болған. Жаңадария алқабында Молда Шамсутдин ибн Фахратдин Ал-Хорезми халыққа мұсылманшылық шариғаттарын үгіттеген, мешіт-медреседе жас молдаларды оқытқан. Ол «Ийзах-ал-қалуб» атамада теологиялық шежіре жазған еді. [4.36бет]

Арал бойы, «Теңіз елінің» діни қазыреті, әулиесі, шайық -хожасы, Мұрат сан-ахун- хожа, әзиз ата, кексе-тархан бабасы, «төменгі» қарақалпақтардың мәртебелі әулиесі болған. Ол қайтыс болғанда, марқұмды «ақ түйеге» атып,

олның шөккен жеріне «Оба» құрып, басына махбара тұрғызған екен. Тарихшы Мунис шежіресінде қазырет шайық Мұрат хожаның абырына хан зиярат қылғаны жазылған.

«Ақ жағыс» елді мекенінен бір фарсақ жерде *Молда Имаматдин Мұхаммед ишанның* киелі орны, рухани, ислам тәлім-тәрбие орталығы барын, Хиуалы Сарай кәтібі (хаткері)-Мұхаммед Риза ахун ибн Мұхаммед Кәрім деван тарапынан көрсетілген. Жаңа дәуірде, бұрын өткен әр заманда қарақалпақ елінде ишандар мен ахундардың қоғамдық-әлеуметтік тұрмыста орны және рөлі жоқары, мәртебесі биік болған.

Соңғы орта ғасырлар және ерте жаңа дәуірлерде арқа өлкеде –«Дауқара» теңізі, «Тукра» теңіз-көлі, арқа «Қызылқұм» етегінде қарақалпақтар бөлшектеніп, шашау-шашау болып жасаған. Шығыс Арал бойы Сырдария, Қуандария, Жаңадария, Ақ жағыс, Көкдария, Көкөзек бойларында, Құсқанатау, Порлытау, Қырантау кішіаймақтарында «Қоңырат» ұлысы, «он төрт ру» және «жеті рулардың» кіші этностары шаруашылық, балықшылық, диқаншылық және қолөнер қожалық мәдениетін қалыптастырған еді. Жаңадария, Қуандария аралығындағы ел-жұрт басқарған би-батырлар: Маңғытты Орынбай би-аталық, Ақмаңғытты Маман би, үлкен ақсақал, Қоңыратты Сұлтан би ұрпағы - Айдос би-аға баба, Ашамайлы-үшбас Есенгелді би, ел-жұрттың таянышы, сүйеніші және қорғаушылары- Ер Нұртай, Тайлақ баһадүр, Төлеген баһадүр- жүзбасылар өздері басқарған аймақтарында қала-қорғанлар құрып, мұсылманшылық шарттарын орындап, мешіт-мектеп, мешіт-медресе құрғызған. Халық балаларына сауат ашу, тәлім-тәрбие, білім сырларын үйретіуге Хорезм және Бұхара қалаларында жоқары тәлім, медресені бітірген ғұлама-зиялыларға үлкен құрмет көрсетіп, рухани мәдениетке және діни-ағартушылық тәрбиеге кең және жан-жақты көңіл берген еді.

XVIII ғасырдың соңы-XIX ғасырдың басында қарақалпақ елінде, қоғамдық тұрмыста, діни-ағартушылық қызметтерде қазыреті шайықтар, «шынжырлы» ишандар, ахун-ишандар, ахун-қазылар және хожа-ишандар мәртебесі, әсері болды. Арқа өлкеде Молда Имам ишанның рухани тәрбиесі және діни-ағартушылық қызметтері үш тарихи географиялық этно мекенде болған.

XVIII ғасырдың ақырында Бұхара жоқары тәлім медресесін бітіріп келген төрт ахун-ишанның бірі- Молда Имам ишан «Қуаныш» арна бойлап саяхаттап, ел аралаған кезінде: Ол бастап қазыреті шайық жәлил, әулие Аз-Шыблій Ашық ата мазарына, қазыреті шайық Ас-Қошқар әулие ата мазарына, Қазыреті шайық Мұрат хожа-ахун, әулие ғазиздер қабырына зиярат қылған еді.

Ол «Шоқ тораңғыл» жағыс-елді мекеніндегі нағашылары-анасының жұртына сейіл еткен. Ол Шоқ тораңғыл елді мекенінде жарым жер төле үлгісінде «қалендер-порқандар» және «дәруиштер үйлерін» құрғызған, олар ел-ішіндегі ауру-кеселдіктерді емдеуге үлес қосқан. Сол жерде, жертөле мешітте, соң жер үстіне ылайдан мешіт құрып, жас молдаларды оқытқан. Бұл қасиетті жер Шоқ тораңғыл арқада Хәкім ата және Боғрақ қаламен, шығыста-Бұхарамен, құбылада-Хиуамен байланыстырған керуен жолдар аялдамасы болған еді.

XIX ғасыр басында арқа өлкеде, Жаңадария бойында, Ақжағыс және Дауқара теңіз аймағындағы ел-жұртқа «көз тиді», сол арқа аймақтың берекеті қашты, табиғи-географиялық орталықта, биоресурстардың азаюына, сулар азайды, экологиялық сусыздық әсері сезіле басталды, жайлаулар үшін талас-тартыс, ұрыстар басталды. Бұл трагедиялық апатшылық этнопоэзияда және халық шежіресінде өз сәулесін тапты. Тарихи деректерге назар салсақ, 1810 жылы 20 ноябрьде Хиуа ханы Мұхаммед Рахим басшылығында көп мыңдық атты әскерлері Жаңадария қарақалпақтарға кезектегі экспанциясын бастаған. Олар Сырдария, Қуандария аралығындағы ел-жұртты тоз-тоз етіп, есеп-сансыз малдарын және ұл-қыздарын тұтқындап алып кеткен.

Арқа өлкедегі халықты мәжбүрлеп, «Шылпық» төбеден бастап- Қыран тау аймағына көшірген еді. Қарақалпақтар-«Босқан ел» аталып, бөлінген ел-жұрт ішінде, босып келген халққа рухи медет, мұсылмандық шариғат, үгіт-нәсихат беруші-жаңа әлеуметтік топтар-«ишандар» болды. Арқа өлкедегі қарақалпақ ишандарының орындарда, жайласуы және ислам тарбиесіндегі қызметтері жаңа ғалымдар назарында болмақта. Соңғы орта ғасыр және жаңа дәуірдегі қарақалпақтардың ескі мекен жайлары- Қырантау, Қалмақ қала, Нөкіс базар, Маңғыт қала, Сәтемірқала, Порлытау, Құсқанатау кішіаудандар болған. Қырантау аймағындағы ескі бабалар мекеніне көшіп келген «он төрт рулар» кенегес-маңғыттар, қытай-қыпшақтар, қанлы-хожалардың билері, батырлары бірлесіп, бір жағадан бас шығарып, ел ішінде мешіт-медресе құрған, рухани, ұлттық құндылықтарды, діни-ағартушылық тәрбиені дауам еткен. Молда Имаматдин ишан Қырантауға, Әмудария бойына жаңа қоныс басып, мешіт құруына, оның демеушісі және таянышы Қаңлы Төлеген баһадүр, жүзбасы, би себепші болған. Есенгелді мехрем нәслі Мақат би де Имам ишанға демеуші болған. Тарихшы Мунис Хиуа ханының арқа өлкеге зияраттары және құс салу бойынша дәстүрлік «жол картасында» жаңа мәліметтерде жазған.

Мұхаммед Рахим хан саяхатында Аранг қыры (Үстүрт жанбауырына), Қоңыратқа, Хәкім атаға, Гур-курауға, Майлы өзекке, Қарабайлы аймағына құс салған, Әмударияның жаңа тармағы - Құлжарған, Кегейлі арнаға келген, сол жерден қазыреті Имам ишан қонысы үстінен өткені баяндалған.

Қырантаудағы қасиетті жайлар және зиярат орындардың этногеографиясын анықтаулар және этноархеологиялық зерттеулер жаңа басталмақта. Бұл жерлердің өткені мен бүгіні және мәдени мұрағат объекттері жайында Х.Есбергенов «Қалмақ қала» мазары жайында, Ғ.Хожаниязов Қырантауда қарақалпақтардың ескі мекені-қорған қаласы, мазары, мешіт-медреселері барын этноархеологиялық аспектіде зерттеді және бірнеше мақала жазды.

Қыран тау аймағында ел-жұртқа- «жеті рулар» және «он төрт руларға» рухани діни-ағартушылық қызметтерде қыпшақ Аллаберді әулие азиз хожа, ахун-ишан, Айтеке Бектемір ахун-ишан, Қаңлы Имаматдин ишан, Марқабай қазы-ишан, Ибайдулла ишандар аймақтарда, қоғамдық орындар мен мешіт, махбара ханоқох құрып әлеуметтік және рухи қажеттілікті іске асырған.

Қырантау зиярат мекені. Имам ишан дария бойында діни-ағартушылық пен «ақ дақлы» адамдарға ем-дәрі бұйырып, мейірім-салдарлы, тәуіптік өнері де болған.

Қыран тауда қазыреті шайық Имам Мухаммед ишан жаңа мешіт құрып жатырғанда Ақмаңғыт елінің үлкен ақсақалы - Маман би құтты болсынға барған екен. Сонда Имам ишан қара мал сойып, ақсақал-дана биге үлкен мейірбандық үлгісін көрсеткен.

**Архивтік құжаттар.** XIX ғасырдың орталарында Хиуа хандарының қарақалпақтардан салық өндірілгені жайлы дәптерінде бес рет Имам ишан аты көрсетілген. Хан бұйрығына лайық мархұм Имам ишан адамдар зекет салық төлеуден азат етілген. Деректерде Имам ишанның және оның баласы Атағұлла ишанның мың бас қара малы, мың бас қойы бар екендігі көрсетілген. 1873 жылдан кейін Әмудария бөлімі тарапынан Атағұлланың иелеген жерлері тәркіленген.

Арқа өлкеде Қазақдария бойында, тарихи топонимика Қаракұм елді мекенінде ел-жұртқа рухани, діни-ағарту орталығын тұрғызуға, осы этномекенге сауатты молдалар, ахун-ишанлар жіберіуде қазыреті Шайх Имаматдин Мұхаммед ишанның ұсынысымен Құтлық хожа ишан жіберілген. Демек, қазыреті Имам Мұхаммед ахун- ишан өз заманында әлеуметтік, қоғамдық тұрмыста мәртебелі, салмақты, үлкен ғұлама және пір болған. Арқа өлкеде Қазақдария бойында, Қаракұм елді мекенде қоғамдық-әлеуметтік өмірде ислам шарифатын және мұсылман білімін таратуға үлес қосқан, молда зиялылар, ахун-ишанлар, соның ішінде - Құтлық хожа ишан ибн Азизберди шайх ибн Мухамад Салах азиз шайхтар кестесіне назар салсақ, оларда Арал өлкесінде жасаған –қарақалпақ халқының шайықтары және хожалар ұрпақтары екенін сеземіз.

**Имаматдин Мұхаммед ахун-ишан тарихнамасы және қазіргі жағдайы.**

Өткен ғасырлардағы тарихи және рухани тұлғаларды олардың өмірін тағдырын, шежірелерін ел-жұрт үшін істеген қызметтерін үйрену, жастарға үлгі етіп көрсету, жақсы дәстүрге айналды. Қазыреті шайх Имаматдин Мұхаммед ишанның ата-тегі шежіре-кестесі «Арал» журналында (1993жыл) жарияланды. Баспа сөзде, Т.Айтанов «Имам ишан», Ол халқына қандай қызметтерімен қадырлі, оның есімі не себеп ұрпақтан-ұрпаққа жалғасып жасап келмекте» атамасындағы мақаласында өлкеміздегі үлкен ұстаз-ғұлама және пір болған, діни ағартушы, рухани мәрттік үлгісін көрсеткен, ұрпақтарға инабатты, жоқары адамгершілік рухында тәрбиелеу жолында мұрағат қалдырған адам екенін жазған еді. (5.5 бет.) А.Дәулетмуратов «Имам ишан жайында» Кегейлі аймағындағы ауыз екі тарих» және аңыз-апсаналарды жинаған, ол кісі уақытында әулие, көзі ашық, айтқан сөзі (қарғысы) өткір болған- деп баға берді. Арал өлкесінің рухани тұлғасы-Қазыреті шайық Имаматдин Мұхаммед ахун-ишанның туылғанына 250 жылдығы Қарақалпақ халқының ұлы тұлғасы, ғұлама әрифиді атамасында Республикамызда бірінші рет діни-ағартушылық конференция-мәжліс өткерілді. Қазыреті Шайық Имаматдин Мұхаммед ахун-ишан-рухани, діни-ағартушы тұлға, оның мұрағаты, хикметті сөздері, ұрпақтар үшін сабақ, үлгі және ғибрат болады. Қазыреті Имам



ишанның ұрпақтары, Қуанышжарма бойында, Құмөзек елді мекенінде, Ишанқала құрып сол аймақта ірі мәдени, халыққа білім беру, діни-ағарту орталығына басшылық етті. Бұнан 100 жыл бұрын сол қасиетті орынға Кеңес үкіметі және большевиктер экспанциясы болды, оларға қарсы арқадағы «он екі болыстан» жиналған нөкерлер ұрыс қылды, соның салдарынан Ишан қала Кеңес дәуірінде большевиктер партиясы көрсетпесімен агроқожалық орын, шошқа бағу қорасы, арқадағы атеисттер-«құдайсыздар ұйымы», «қызыл үй», «культпоход» ағартушылар орны болған еді. Әмударияның арқа бағдардағы тармағы Қуаныш жарма бойындағы киелі жер- Құм өзекті Ишанлар қаласы тарихы толық зерттелуі маңызды. Бүгінгі күнде, сол зиярат орын, ішкі туризмге ерісіу, «кіші хажылық» қасиетті жай, зиярат етіу орны болмақта.

Сондықтан да, ЮНЕСКОның жақын болашақтағы тарихи тұлғалар және тарихи оқиғалардың юбилейлерін өткізіу тізіміне Арал өлкесі руханият арбабы - Имаматдин Мұхаммед ахун-ишанды және оның мекені Ишан қаланы ұсынумыз мақұл болады.

#### **Пайдаланған деректер және әдебиеттер**

- 1) ЦГА КР Фонд 229, опись 1.. дело: 240 . 1.03.1933.)
  - 2) К.Э.Босворт « Мусульманские династии М.1971.169 бет).
  - 3) А. Дәулетназаров «Әр заманға бір заман» Нөкіс.2005
  - 4) «АРАЛ» .1992.№3 саны
  - 5) Т.Айтанов «Имам ишан» - Еркін Қаракалпақстан 6.111.1993 жыл. № 36-37 сандары
  - 6) Материалы по истории Туркмен и Туркмении том.2. М.1939.
  - 7) Мунис ва Огохий « Фирдавс ул- икбол» Тошкент .2010.
  - 8) О.Юсупов « Ишан қала» -Вестник КК филиала АН РУзб. Нукус,1984 № 3.
  - 9) Документы по истории и этнографии Каракалпаков М. 1986.
  - 10) Г.Хожаниязов « Этно-археологические исследования памятников Южного Приаралья XVII-XIX вв» -. Материалы международной конференции «Актуальные вопросы археологии, этнографии, истории и историографии Южного Приаралья». Нукус 2017.
  - 11) Г.Хожаниязов « Калмак кала- центр Каракалпаков (XVII-XIX вв.)» //Археология Приаралья. Вып. VII. . Ташкент.2009.
  - 12) Г.Хожаниязов. О.Юсупов Қаракалпақстандағы қасиетті жайлар Нөкіс,1994 жыл.
- Узбекистан зияратгохлари ва кадамжолари том.1,2,3,4. Тошкент. 2013,2016.

## **БАРСАКЕЛМЕС ТУРАЛЫ АЛҒАШҚЫ ЗЕРТТЕУЛЕР**

Бір кездері ақ шулан толқынды Арал теңізінің теріскей беткейіне жақын орналасқан атақты Барсакелмес аралының шығыс жағадағы құрлықпен шектесіп кеткеніне де бірер жылдың жүзі толды. Ертеректе ата-бабаларымыз қара жерден тым қашық болғандықтан, барған адам қайтіп келе алмайды деген түсінікпен ат берген оқшау арал ғасырлардың тоғысқан шамасында өзінің сол географиялық ұғымынан айырылып тынды. Сөйтіп, шын мәнінде "арал" болу қалпынан қалды. Бұрынғы арал барса келе беретін жарты аралға, яғни түбекке айналды.

Барсакелместің арал болғаны - қазір таяу арадағы тарих. Енді сол шежіреге тоқталып өтейік. "Қазақ совет энциклопедиясында" бұл туралы кезінде мынадай анықтама берілген екен: "...Арал теңізінің солтүстік бөлігіндегі ұзынша келген арал. Ұзындығы 30 шақырым, ені 8 шақырым, ауданы 133 шаршы шақырым шамасында. Барсакелмес аралы неогеннің горизонталь бағытта жатқан шөгінділерінен, сазды тақтатас, мергель жыныстарынан түзілген. Жағалауы аз тілімделгендіктен, қолтық-қойнау, шығанағы көп емес. Арал - сазды, сортаңды шөл. Үстіртті келген (100м) оңтүстігі теңізге тікқабақ болып тіреледі, ал солтүстік батысы ойпаң. Жері көбіне белесті, әрегідік төбелер де кездеседі. Аралдағы құм төбелерде өсімдіктің бірнеше түрлері кездеседі.

Төбелердің биіктігі 6-7 м-ге жетеді. Климаты қоңыржай шөлдікі, қаңтардың орташа температурасы  $-12^{\circ}\text{C}$ , шілдеде  $20-26^{\circ}\text{C}$ . Жауын-шашын 100-200мм мөлшерінде түседі. Топырағы сортаң. Өсімдіктен шөлде өсетін бұталар кездеседі. Жер асты суы ащы..." [1, 96-б].

Бір қызығы осы аралды зерттеушілердің бірі М.Исмаилов "Құландар аралы" деген кітабында бұл туралы сөз басқаша мағлұмат ұсынады. Оның жазуынша, Барсакелмес ұзындығы 28 шақырым, батыс бөлігінің ені 11,5 шақырым, ал шығыс жағы 2,5 шақырымға дейін қусырылатын, жалпы көлемі 180 шаршы шақырымды алып жатқан арал (1973ж). Біздіңше, бір жылда қатарласа жарық көрген осы екі еңбектің екіншісіндегі мәліметтер шындыққа жанасатындай. Олай дейтініміз, Барсакелместегі «жер асты суы ащы» деген тұжырым үзілді-кесілді дәл пікір емес. Дәлірегі, аралда жер асты суы тұщы көздер бар. Құландар баяғыдан сол тұщы көздерден су ішеді.

Келесі бір жергілікті зерттеуші Л.Сапожникова арал ортасында "Алтын жазық" деп аталатын алаңқай тұрғанын баяндайды [2, 23-б]. Осындағы бірден-бір тұщы су көзі болып саналатын алқапта ашық сары түсті гүлдерге толы биік қарағандар қаулап өсіп тұрған көрінеді. Осы әсем өсімдіктен шашыраған от сәуле маңайды алтын шарға ұқсатып, ерекше нұрландырып тұратындықтан мүйіс осылай аталған (2001ж). Бұған қоса, құмды-шөлді аралда ауыз су деген алтынға пара-пар. Бір жағы бұл жазық сол себепті "алтын анықтамасына ие

болса керек. Сондай-ақ, екінші анықтамада аралдың батыс және шығыс ендіктерінің екі түрлі екендігі дәл көрсетілген."

Барсакелмеске ғылыми тұрғыда түбегейлі зерттеулер жүргізу ХІХ ғасырдың орта тұсына шендес келеді. Патша үкіметі жүзжылдықтың 40-шы жылдарында Арал теңізінің аумағын зерттеу үшін алғашқы экспедиция жасақтап, оған әскери теңізші А.Бутаковты басшы етіп белгілейді [3, 515-б]. 1848 жылғы мамырдың ортасында Ор бекінісінен 1000 түйесі, 500 өгізі, 1500 жасағы бар керуен 800 шақырымнан астам жердегі Арал теңізіне қарай сапарға шықты. Мамырдың 25-інде жолай бұл топқа 3000 түйемен 565 жол бастаушы қазақтар қосылады. Сөйтіп, әрбірі 250-300 килограмм жүкті артқан 400 қаралы түйесі бар керуен айдан аса уақытта діттеген нүктесіне жетеді. Түйелерге текшелене тиелген жүктердің басым бөлігі Орынбор және Ор бекіністерінде осы мақсат үшін арнайы жасалған "Константин" және "Николай" шхуналарының бөлшектері еді. Керуен Сырдарияның теңізге құярлығындағы Райым бекінісіне тұрақтағасын сол бөлшектерден желкенді кемелерді құрастырып шығарып, көп кідірмей күткен экспедицияның жұмысын бастап кетеді [4, 59-128бб].

Бір айта кетер жәйт, Орал тауларының етегіндегі Ор бекінісінен бері қарай шыққан керуенді бастаушылар Әлменбет, Рахматулла, Сиранбек дейтін аралдық қазақтар болған екен [5, 175-б]. "Сол бір алыстағы 1848 жылы, - деп жазады бұлар туралы Л.Сапожникова, - Әлменбет пен Рахматулла керуенді Ордан Райымға дейін ешқандай сағатсыз, ешқандай құбылнамасыз алып келеді". Ал, Алексей Бутаковтың экспедициясымен бірге тап осы жолы Орынбордан Арал бойына келген украинның айдаудағы атақты ақын-суретшісі Тарас Шевченко сол қазақтар жайлы: "Қандай келбетті халық! Қандай тамаша бас! және титтей өр көкіректігі жоқ ұдайы маңыздылық..."-деп тамсана жазды [6, 60-б].

Помектың айдаудағы саяси тұтқыны Бронисов Залесский 1865 жылы Парижде шығарған суретті альбомында: "Адамдар салған бірде-бір жол жоқ, төбесін күн жеген шағылдары біріне-бірі қатты ұқсайтын, ал құдық сирек кездесетін осынау далада жолдың бағытын таңдауда қателесу жолаушының көп күндік сандалысын сусыз шөлге апарып ұрындырар еді. Мұнда бастаушысыз жол жүру мүлде мүмкін емес. Осы қазақтар, соның ішінде жоғарыдағы Әлменбет бас болып, орыс зерттеушілерін енді Арал теңізінің қойын-қолтығына қарай бастайды. Сол тарихи оқиға жайында бізге дейін: 15-інші шілде күні кешкі 7-де "Константин" және "Николай" шхуналарында жолашар дұғаларды оқып, өз жалаушамды көкке көтеріп, Райым пристатынан шықтым. Бекіністе жеті дүркін отшашар жасап, оған келесі шхуанадан соншама жауап алып, Сырдарияның ағысымен төменге түстім деген жазбалар да жетті (1848-1849ж.ж). Бұдан ары жиһангер өзімен бірге 26 әскери қызметкердің бейтаныс теңіздің айдынына беттегенін баяндайды. Сол 26-нің ішінде жоғарыда айтылған унтер-офицер Рахматулла Әбизаров пен Тарас Шевченко да болды [7, 16-б].

Осы сапарға шықпас бұрын Алексей Бутаков жолбасшылық қызметіндегі қазақтардың әңгімелерінен Арал теңізінің жағалауына

қанығып, қай жерде тұщы су қоры барын, қай маңнан тас көмір, алтын және тағы басқа металдарды іздеу керектігін біліп алады. Осылайша теңіздің оң және сол жағалаулары, айдынның түбі, ағыстары туралы мәліметтер жинап алған Алексей Иванович сонымен қатар қазақ тілін де үйренеді. Бұл оның өзі үшін жұмбақ теңіздің тылсым сырларын ұғына түсуіне мүмкіндік береді. Жаз ортасында теңізге бет қойған саяхатшылар әуелі Көкаралға аялдап, содан соң оның арғы жағындағы Барсакелмеске жүзіп барады [8, 43-109бб].

Ауқымды арал барушыларды өзінің керемет табиғатымен таңғалдырады. Ол табанын түгел жасыл желек жапқан мекен екен. Тұщы суы бар көлдер де көптеп кезігеді. Мұндағы өсімдіктердің көпшілігі Райым бекінісі тұрған жерде мүлдем жоқ болып шықты. Экспедиция жетекшісі А.Бутаков аралда тек құстардың өзінің 200 түрі бар екенін жазды [9, 141-б]. Жыландар мен кесірткелер, шаяндар мен бүйілер өріп жүрген. Сексеуілді паналаған жайрандар мен ақбөкендер тіпті адамнан үрікпейтін болған. Тарас Григорьевич өзінің “Барсакелместегі шағала” атты бірінші полотносын салады. Әсіресе, келушілер Бутаковтың атын алған мүйістен қарағандағы айдынның үсті айрықша әсем көрінеді. Мұндағы масасыз қоңыржай түн де саяхатшыларға қатты ұнайды [10, 142-б]. Зерттеушілердің айтуынша, бұл аралда ұзақ уақыт адамдар тұрып, балық және мал шаруашылығымен айналысқан. Астықты құрлықтан әкеп тұрған, соған қарағанда жермен қатынас болған.

Сол кездері Барсакелмес шынында таңғажайып қойнау болғанға ұқсайды. Бұған Т.Шевченконың 1850 жылғы 10 қаңтарда Орынбордағы В.А.Жуковскийге жазған хатындағы: “Мен үш жыл бойы сізді мазалауға батпай, өзіме-өзім келдім. Қызмет жайымен қазақ даласы мен Арал теңізінде, экспедиция сапарында екі жыл болдым; мұнда бұрын еш жерде көрмеген көп нұсқалы заттар көрдім, бірақ маған сурет салуға тыйым салынғандықтан ештеңені де бейнелей алмағаным жаныма қатты батты!” (1955ж) деген жүрекжарды жолдары куә болса керек [11, 95-б]. Барсакелмес табиғатының тамаша болғанын А.Бутаковтың теңіздегі жүріп өткен жолын 1899 жылы үш теңізшісі бар балықшы қайығымен қайталап шыққан тағы бір зерттеуші Л.С.Берг те кейінірек қағазға түсірді [12, 244-б].

1908 жылы Арал теңізінің бақылаушысы болып белгіленген Лев Семенович бұл маңдағы айдынды зерттей келе: “Судың жақұтты-жасыл түсі таңғалдырды” деген жолдар қалдырды. Оның осы сапарынан соң Көкарал түбегі мен бергі жағалау аралығындағы мойнақ Бергтің атымен атала бастады. Қазір дәл сол аралда Көкарал бөгеті салынған.

Айтатыны жоқ, Алексей Бутаков басқарған бұл экспедицияның маңызы кезінде жоғары болды [13, 170-б]. Сапар қорытындысымен жасалған Арал теңізінің картасы теңізшілердің солтүстіктен оңтүстікке барып-қайтулары үшін таптырмас құралға айналды. Теңізшілер сондай елеулі еңбегі үшін Аралдағы алғашқы мұзжарғышты осы бірінші экспедицияның жетекшісі есімімен атады. Ал 1904 жылғы мамырда Орынбор-Ташкент темір жолы пайдалануға берілген шақтан Барсакелмеске теңіз пароходы

қатынасы жүргізіле бастады. Зерттеушілер теңіздегі пароходшылықтың да негізін А.Бутаковтың атымен байланыстыра қарастырады [14, 119-б].

Барсакелмес аралы туралы әңгімелегенде, ашылғанына биыл тура 80 жыл мерзім толғалы тұрған ондағы атақты қорық жайлы айтпай кету мүмкін емес. Бұл аумақты аң-құстың, өсімдіктер мен бұталардың мекені ретінде пайдалану алғаш 1929 жылы қолға алынды [15, 21-25бб]. Сол жылы “Құрып бара жатқан жануарларды сақтау” мақсатында... осы құмды аралға құлан, ақбөкен апарылды. Арада тура он жыл өткен соң, 1939 жылы Қазақ КСР Халық комиссарлары кеңесінің қаулысы бойынша арал қорыққа айналдырылды. Зерттеуші М.Исмаилов атап өткеніндей бұған себеп: “Барсакелместе табиғаттың өзі сирек, құрып бара жатқан жануарлар түрлерін қорғау мен көбейту үшін қолайлы жағдай жасалған”. Қорықтың флора және фауна әлемі турасында өзіміздің “Қазақ Совет энциклопедиясында”... “ өсімдіктердің 165 түрі бар. Онда бұйырғын, жусан, адыраспан, татар рауғашы, итсигек, сексеуіл және тағы басқа сортаң шөптер өседі. Барсакелмес қорығында жануарлар түрі көп емес, мұнда құлан, ақбөкен, қарақұйрық, сарышұнақ, ор қоян арал табиғатына бейімделе өсіп өнуде ” деген анықтама тағы айтылады [16, 30-203бб].

Кейінгі зерттеулер Арал теңізінің тартылуы мен Барсакелмес қорығының бүгінгі күйі, ондағы құландар мен қарақұйрықтардың жай – күйін анықтау мақсатында жүргізілуде. Сонымен қатар, құрғаған теңіз табанындағы табиғаттың қалпына келуіне қадағалау жүргізіп, теңіз табанына сексеуілдер егуде.

### Пайдаланылған әдебиеттер

1. Байпақов К. Ұлы Жібек жолы және орта ғасырлық Қазақстан. - Алматы: жалын, 1992. - 96 б.
2. Бейсенова Ә.С. Арал теңізінің зерттелу тарихынан // Арал тағдыры. - Алматы: Қазақстан, 1989. - 23 б.
3. Боровский А.М., Погребинский М.А. Древняя дельта Сыр-Дарьи и Северные Кызылкумы. - Алма-Ата, 1958. - Т.1. - С. 515.
4. Очерки по физической географий Казахстана / Под ред. И.П. Герасимова. - Алма-Ата, 1952. - С. 59-128
5. Белокопытова М.А., Васильева М.С., Тютюницков Н.А. Кызылодинская область и ее административные районы. - Алма-Ата: Изд.АН КазССР, 1961. -С.175.
6. Казахская Советская энциклопедия / Гл.ред. М.К. Козыбаев. - Алма-Ата, 1981. - С. 60.
7. Сауытбаева Г.З., Айдаров О.Т., Дүйсенбаева А.Қ. Қызылорда облысының физикалық және әлеуметтік-экономикалық географиясы. - Қызылорда: Тұмар, 2004. - 16 б.
8. Қазақ Совет энциклопедиясы // Энциклопедический справочник. - Алма-

Ата, 1984. - 43-109 бб.

9. Чигаркин А.В. Памятники природы Казахстана. - Алма-Ата: Кайнар, 1978. - С.141.
10. Надиоров Н.Н. Кызылорда - южный центр нефтегазового комплекса Казахстана. - Алматы: Комплекс, 2000. - С. 142
11. Қазақстандық Шығыс Арал өңірінде табиғи ортаның антропогендік бұзылуы және оның әлеуметтік-экономикалық зардаптары // Ғылыми-зерттеу экспедициясының есебі / ҚМУ. - Қызылорда, 2002. - 95 б.
12. Тәуіпбаев С.Т. Арал-Сырдария аймағын гидроэкологиялық тұрақтандыру. - Алматы: Республикалық баспа кабинеті, 2000. - 244 б.
13. Өтемағанбетов М.М. Қазақстанның физикалық географиясы. - Алматы: Мектеп, 1967. - 170 б.
14. Проблемы Аральского моря. Развитие ландшафтов Приаралья в условиях опустынивания / Под ред. Г.А. Токмаганбетова. - Алма-Ата: Наука КазССР, 1985. - С. 119.
15. Бурлибаев М.Ж., Достай Ж.Ж., Турсунов А.А. Арало-Сырдаринский бассейн. - Алматы: Дәуір, 2004. – С. 21-25.
16. Редкие птицы и звери Казахстана / Под ред. А.Ф. Ковшарь. - Алма-Ата: Ғылым, 1991. - С. 30-203.

**О.Т.АЙДАРОВ., Е.Ж. АРЫСТАН  
(ҚЫЗЫЛОРДА Қ, ҚАЗАҚСТАН)**

### **ОРТА АЗИЯДАҒЫ НЕГІЗГІ ІРІ СУ КӨЗДЕРІ: АМУДАРИЯ МЕН СЫРДАРІЯ ӨЗЕНДЕРІНІҢ МӘСЕЛЕЛЕРІ**

Жер жүзінің табиғи су айналымы төртке бөлінеді. Мұхиттар үстіндегі су айналымы, құрылықтар үстіндегі су айналымы, мұхиттар мен құрылықтар аралық су айналымы және жер асты су айналымы болып бөлінеді.

Ұзақ жылдар бойы жасалған тәжірибелерге қарағанда, жыл көлемінде табиғи су айналымында жүрген 520 мың текше шақырым шамасындағы судың 86,2 пайызы мұхиттардың бетінен буға айналса, 13,8 пайызы құрылықтағы ылғалдықтан буға айналып, оның 79,2 пайызы жауын-шашынмен қайтадан мұхиттарға түссе, 20,8 пайызы құрылықтарға түсіп, бар болғаны 7-ақ пайызы өзендердің еншісіне тиеді екен [1, 10-б].

Дүние жүзіндегі барлық судың көлемі 1,386 миллион текше шақырымға тең. Оның ішінде, жер астында бір шақырымға дейінгі тереңдікте 4,0 миллион текше шақырым су болса, атмосферада жердің әр шаршы шақырымында 20 мың тоннадай келетін бу түрінде су бар.

Адам өміріне ауадай қажетті тұщы судың көлемі құрылықтар мен өлкелерде бірдей орналаспаған. ТМД көлемінде бір жылда өзендер мен ағатын судың барлық көлемі шамамен 4740 текше шақырым болса, оның 84 пайызы немесе 3030 текше шақырымы тікелей Солтүстік мұзды мұхитқа, 950 текше

шақырымы Тынық мұхитқа құйса, Волга, Орал, Терек, Нұра, Амудария, Сырдария, Днестр, Днепр, Дон, Кубань сияқты ірі оңтүстік өзендерінің еншілеріне бар болғаны 750 текше шақырым ғана су тиеді екен.

Құбылмалы ауа райының әсерінен айналымда жүрген табиғ су көздерімен, өзенмен ағып келетін судың көлемі жылдар мен маусым мерзімдерінде өзгеріп тұрады. Кейбір жылдары, әсіресе, егістік суды мол қажет ететін маусымда барлық табиғи су көздері сарқылып, су қорлары таусылып, суармалы егіншілік пен табиғатты қуратып, бір өлкенің халқын орасан зор экономикалық дағдарысқа ұшыратса, осыған керісінше екінші бір өлкеде елді мекенді, қаланы, суармалы егіншілікті тасқын су қарап қылып, елді орасан зор орны толмас шығынға, үлкен күйзеліске душар ететіндігін табиғаттың заңдылығы деп ұққан жөн.

Бұл аймақта халықтар б.з.д. I-мыңжылдықта, қазіргі құрғап қалған Қарадария, Іңкәрдария, Жаңадария бойын, Қуандария мен Ескідариялықты жерлерде мекен еткен [2, 15-б].

От пен судың апатынан зәбір көрген халық «От пен су тілсіз жау» дегенімен, отсыз тіршілік, сусыз өмір болмайды. Басқасын айтпағанда, адам тек тамақтанудың өзіне жылына 60 тонна суды пайдаланады. Адам салмағының 65 пайызы су десек, сол денедегі судың 15-20 пайызынан айрылса, адамның тіршілігі тоқтайды екен.

Өндіріс пен ауыл шаруашылығының өнімін өндіруге де мол су қажет, атап айтқанда, бір тонна күрішті өндіруге 12000 – 14000 текше метр, бір тонна бидайға 3000 – 3500 текше метр су, сондай – ақ, бір тонна темірді қорытуға 250 – 300 текше метр, бір тонна қағазды шығаруға 550 – 730 текше метр су қажет.

Орта Азиядағы негізгі ірі су көздері Амудария мен Сырдария өзендерінің орташа жылдық су жиынтығы 116 текше шақырым, оның ішінде Амудария – 79,4 текше шақырым, ал Сырдария – 36,6 текше шақырым. Амудария өзенінің жылдық су жиынтығы 109 текше шақырымнан 58,6 текше шақырымға дейін азайса, Сырдария өзенінің жылдық су жиынтығы 54 текше шақырымнан 23,6 текше шақырымға дейін азайып тұрады.

Амудария өзенінің 79,4 текше шақырым жылдық су жиынтығының 1,654 текше шақырымы Қырғызстан жерінен, 58,732 текше шақырымы Тәжікстан жерінен, 1,405 текше шақырымы Түркіменстан жерінен, 6,791 текше шақырымы Өзбекстан жерінен, 10,814 текше шақырымы Ауғанстан мен Иран жерінен түседі.

Сырдария өзенінің 36,625 текше шақырым жылдық су жиынтығының 2,516 текше шақырымы Қазақстан жерінен, 27,542 текше шақырымы Қырғызстан жерінен, 1,005 текше шақырымы Тәжікстан жерінен, 5,562 текше шақырымы Өзбекстан жерінен түседі [3, 244-б].

Енді Орталық Азиядағы ірі су көздері – Амудария мен Сырдария өзендерінің бойындағы тағдырлас туысқан Қазақстан, Қырғызстан, Тәжікстан, Түркіменстан, Өзбекстан бес республика жерлерінің бассейндік аудандар мен суармалы аймаққа бөлінуіне тоқталып көрелік.

Арал өңірінің бассейндік су шаруашылығы аудандарға бөлінуі:

**Сырдария бассейні:** 1. Жоғарғы Нарын; 2. Ферғана өлкесі; 3. Шыршық – Ангрен; 4. Сырдарияның орта ағысы; 5. Арыс – Түркістан; 6. Төменгі Сырдария.

**Амудария бассейні:** 1. Жоғарғы Амудария; 2. Қашқандария; 3. Қаршы; 4. Бұхар; 5. Түркімен жағалауы; 6. Заравшан; 7. Төменгі Амудария; 8. Қарақұм каналы.

**Арал өңірінің суармалы аймағы:** Амудария, Сырдария бассейні: 1. Қарақұм каналы; 2. Амудария дельтасы; 3. Аму – Бұхар каналы; 4. Қаршы даласы; 5. Мырза шөл; 6. Ферғана өлкесі; 7. Қызылорда егістік алқабы.

XX ғасырдың 60-шы жылдардың ортасына дейін Сырдария өзенінің 77 пайыз суы Нарын өзенімен келсе, 23 пайыз суы Қарадария өзені арқылы келген. Өзеннің жылдық, маусымаралық су қорларының көлемі жыл сайын өзгеріп отырған.

Тау басынан тосқауылсыз аққан тасқын су таудың басы мен баурайындағы неше түрлі құм – қиыршық, шірінді мен салындыларды өзеннің арнасымен төмен қарай тасымалдап, бұл қоспалар Сыр өзенінің ұлтаны мен арнасының екі бетіндегі кемерін биіктетіп отырған. Осының салдарынан Дария төмен қарай сай – саламен бос топырақты шайып, өзіне жаңа арна іздеп, арнасы жиі өзгеріп отырған. Табиғаттың заңдылығы мен судың керемет күшімен қазылған «Арнасайдан» бастап, төменгі Сыр бойында ескі арналар мен көлдер жүйесі көптеп кездеседі. Олар: Яшы көл, Тайпақ көл, Қандыарал, Күркіреуік, Нәнсай, Ақсай, Көксу көлдері, Іңкәрдария, Қарақұс келіс, Шаха, Мортұқ, Көктің көлі, Жетікөл, Тораңғылсай, Шіркейлі арнасы, Шаған көлі, Жаңадария, Қуандария, Қараөзек көлдер жүйесі, Ақсай, Бозкөл т.б. қалған дариялар мен толып жатқан көлдер ертеден бар.

Осы ескі арналар бір – бірімен ұштасып, бір кездері Сырдария өзенінің тармақтары болып, Арал теңізіне құйған.

1958 жылы Қызылорда су торабының жоғарғы жағына саға салып, Құр өзек, Тораңғылсай, Құтырған сай, Томар өткел сияқты бөлек – бөлек өзектер мен сайларды жалғап, сағасына секундына 50 текше метр су жіберетін шлюз соғылып, Жаңадария арнасына су жіберілді. Жаңадарияның ұзындығы 625 шақырым, оның 535 шақырымы Қызылорда облысының жерінде, 90 шақырымы Қарақалпақстан жерінен өтіп, Арал теңізіне құятын.

Қуандария арнасы Жаңадария каналының 210 шақырымынан Майлыөзек арнасы арқылы сағасын алып, Бозкөл ойпатымен Арал теңізіне құятын, барлық ұзындығы 436 шақырым.

Шіркейлі арнасының сағасы Қызылорда қаласынан 12 шақырым төмен, дарияның сол жағында болған. Ұзындығы 120 шақырымға созылып, Қуандария көлдеріне құйған. 70 шақты әртүрлі арықтары бар ескі арнамен Аламесек көлдеріне дейін кеме жүрген.

Қараөзек арнасы Сырдария өзенінен Қараөзек стансасының төменгі жағынан бөлініп, солтүстік – батысқа қарай 183 шақырым қашықтықтан кейін Жосалы стансасы тұсында Сырдарияға қайта қосылады.



Бір сөзбен айтқанда, Сыр бойының табиғаты бай жерлері мен құнарлы кең егістік алқаптары ғасырлар бойы судың астында жатқан көлтабандар екені анық.

Неше түрлі шалғындар, тоғай, талы, суларындағы балығы мен сыңсыған аң, құсы Сыр бойы әлімсақтан бері жерұйыққа айналған.

Қазіргі кезде Сырдария өзенінің жоғарғы салаларында толып жатқан майда су қоймалары мен су тораптарының су шығаратын қуатты насостарды, тағы басқа ірі су құрылысы нысандарын есептемегенде, 32 текше шақырым су сиятын бес ірі су қоймасы бар.

Міне осының барлығы өлкенің су айналымының табиғи заңдылығын өзгертті.

Мысалы: Нарын өзені бойында су сиымдылығы 19,5 текше шақырым Тоқтағұл су қоймасы, Үшқорған су торабы бар;

Қарадария бойында су сиымдылығы 1,9 текше шақырым Әндіжан су қоймасы, Тесіктас, Күйгенжар су торабы бар;

Шыршық өзенінде су сиымдылығы 2,0 текше шақырым Шарвах су қоймасы, Газалкент су торабы бар;

Сырдария бойында су сиымдылығы 4,0 текше шақырым Қайраққұм су қоймасы, Фархад су торабы бар.

Түркістан облысы жерінде су сиымдылығы 5,7 текше шақырым Шардара су қоймасы, Арнасай қашыртқысының сағасы Шардарада ГЭС бар.

Қызылорда облысының жерінде Қызылорда, Қараөзек, Әйтек, Қазалы, Ақлақ су тораптары мен Көкарал бөгеті бар.

Сырдария өзенінің жоғарғы салаларында жұмыс істеп тұрған ірі қуатты су электр станциялары: Нарын өзенінің бойында Тоқтағұл, Құрсай, Ташқұмыр, Шамалдысай, Үшқорған – бес ГЭС жұмыс істеп тұр.

Қарадария өзенінің бойында Әндіжан, Шыршық өзенінің бойында Шарвах, Сырдария өзенінің бойында Қайраққұм, Фархад, Шардара – бес ГЭС жұмыс істеп тұр, барлығы 10 ГЭС.

Нарын өзенін қосқанда Сырдария өзенінің Арал теңізіне дейінгі ұзындығы 3026 шақырым, оның ішінде Сырдарияның ұзындығы 2337 шақырым, су бассейнінің көлемі 4064 шаршы шақырым. Сырдария өзенінің 1274 шақырымы Қызылорда облысының жерінде.

Жоғарыда атап өткендей, адамның теріс әрекетінің нәтижесінде Сыр бойына келетін су көлемінің жасанды азаюынан мынадай мәселелер туындап отыр.

**Біріншіден,** Сыр өлкесінің бұрынғы табиғи су айналымында жүрген 15 – 20 текше шақырым су қоймаларының түбінде мәңгілік қалып қойып, өлкеміздің табиғи су айналымын азайтады.

**Екіншіден,** бұрын тау басынан тосқауылсыз құлай ағып, төменгі Сыр бойын телегей теңіз жасаған тасқын суды бұғаулап, бұрын су бармайтын Әндіжан, Ферғана, Наманган, Самарханд, Мырзашөл кең егістік алқаптарына бұрып жіберді.

**Үшіншіден,** Бұрынғы Кеңес Одағы ыдырағаннан кейін Орта Азия өзендерін бір жерден реттейтін Біріккен диспетчерлік бас басқарма тарағаннан

кейін трансшекаралық өзендерді әр мемлекет өз қажетінше пайдаланып, өзеннің басындағы су ішіп, аяғындағы у ішкеннің кейпін киіп отыр.

Сырдария өзенінің бар суын қысы – жазы бірдей реттеу – Сыр өзенінің жазғы суы, суармалы егіншілікке пайдаланылатыны баршаға аян. Ал күзден бастап мұз қатқанға дейін өзен суы кедергісіз ағады. Сондықтан табиғаттың осы реттілігін қалпына келтірсек, су мәселесі шешілер еді.

### **ПАЙДАЛАНЫЛҒАН ӘДЕБИЕТТЕР**

1. М. Нәлібайұлы. Шежірелі Сыр бойы. – Қызылорда, «Полиграфия баспа үйі» ЖШС, 2009.-10б.
2. «Еуразия тарихы мен мәдениетіндегі Арал – Сырдария өңірінің орны» атты халықаралық ғылыми конференция материалдары. – Алматы, ТОО «Курсив», 2009 жыл, - 15б.
3. Тәуіпбаев С.Т. Арал-Сырдария аймағын гидроэкологиялық тұрақтандыру. - Алматы: Республикалық баспа кабинеті, 2000. - 244 б.

**ОТАРОВА А.Ж.**  
**(ШАЛҚАР, ҚАЗАҚСТАН)**

### **ОҚУ ҮРДІСІНДЕГІ ЖАҢАША ӘДІС -ТӘСІЛДЕРДІҢ ТИІМДІЛІГІ**

Біздің заманымыз «Жаңа ғасыр -Жаңа білім заманы »деп аталмақ. Себебі мектеп өміріне жаңа буын оқулықтары мен инновациялық жұмыстар түрлері енді.

Қазақстан Республикасының « Білім туралы Заңында Білім беру жүйесінің басты міндеті-Оқытудың жаңа технологияларын енгізу, білім беруді ақпараттандыру, халықаралық коммуникациялық желілерге шығу » деп атап көрсеткен.

Әр салада ақпарат 4 жылда ескіріп, 4 жылда екі есе ұлғайып отырады. Ал болашақта 76 күнде ақпарат екі еселенеді. Мұнан шығатын қорытынды :Әрбір ұстаз- ұлы білім атты көштен қалмай, өзінің білім деңгейін үнемі жетілдіріп, жаңаша әдіс тәсілдермен қарулануы қажет. Яғни ,инаватор мұғалім болуы тиіс.

Еліміздің президенті Н.Ә.Назарбаев айтқандай «... қазіргі таңда білім беру жүйесінің бірінші міндеті- сын тұрғысынан ойлай алатын және ақпарат ағындарына бейімделуге қабілетті адамдарды дайындау»

«Жақсы дерлікте жаман дерлікте бір әдіс жоқ. Олақтылық белгіс бір ғана әдісті болу, шеберліктің белгісі түрлі әдісті білу : керек орында жоқ әдісті табу да қолынан келу. Мұғалім әдісті көп білуге тырысуы керек, оларды өзіне сүйеніш, қолқабыс нәрсе есебінде қолдануы керек » деген болатын А.Байтұрсынов. Осы нақыл сөз арқылы жаңаша әдіс- тәсілдер туралы сөз етуге болады. Әдіс- тәсілдер сан алуан. Мұғалім шеберлігіне қарай әдіс - тәсілдерді сабағында ұтымды пайдалана алады.

Сөзім дәлелді болу үшін жаңаша әдіс -тәсілдерді өз тәжірибемде қалай пайдаланғаным жөнінде тоқталайын.

Сабақ тақырыбы Жыл мезгілдері 2 сынып

Оқу мақсаты:

2.3.1.1 - Мұғалім көмегімен оқылған шығарманы бөліктерге бөліп, жоспар құру.

2.1.4.1 - Сөйлеу барысында мақал-мәтелдерді, вербалды емес тілдік құралдарды қолдану.

2.2.6.1 - Кейіпкердің сыртқы келбетін сипаттау, мінез-құлқы мен іс-әрекетін бағалау.

Сабақ мақсаттары:

**Барлық оқушылар орындай алады :** Кейіпкердің сыртқы келбетін сипаттайды., мінез-құлқы мен іс-әрекетін бағалай алады.

**Көптеген оқушылар орындай алады:** Мұғалім көмегімен оқылған шығарманы бөліктерге бөліп, жоспар құра алады.

**Кейбір оқушылар орындай алады:** Сөйлеу барысында мақал-мәтелдерді, вербалды емес тілдік құралдарды қолданады

**Ойлау дағдыларының дегейлері:** Білу, түсіну, қолдану.

**Бағалау критерийі:**

1.Сөйлеу барысында мақал-мәтелдерді, вербалды емес тілдік құралдарды қолданады.

2.Кейіпкердің сыртқы келбетін сипаттау, мінез-құлқы мен іс-әрекетін бағалайды..

3.Мұғалім көмегімен оқылған шығарманы бөліктерге бөліп, жоспар құрайды.

**Тілдік мақсат:** Кейіпкердің сыртқы келбетін сипаттау.

Көктем, жаз,күз,қыс мезгілінің сыртқы бейнесін қалай сипаттайсың?

**Құндылықтар :** Қоршаған ортаның құндылықтарын бағалауға баулу. (ынтымақтастық)

**Пәнаралық байланыс :** Жыл мезгілдерінің ерекшеліктері. (дүниетану)

Ұж Ширату жаттығулары **««Бір қадам алға...» әдісі**

( Сабақ тақырыбына байланысты оқушылардың қызығушылығын туғызу)

Мұғалім өткен материалдарға байланысты сұрақтар қояды. Жауап дұрыс болса, бір қадам алға жылжиды, қате болса, бір қадам артқа шегінеді. Мұғалім столына жеткенше, бірнеше сұрақ қою арқылы оқушылардың зейінін сабаққа шоғырландырып алады.)

Бүгінгі сабағымыз «Жыл мезгілі» деп аталатынын айта кетіп сабақтың мақсаттарымен таныстырамын.

**«Жыл мезгілдері» әдісі** арқылы топқа бөлу

(Оқушылар бірлесе жұмыс істеу үшін)

Оқушылар өздері дүниеге келген жыл мезгілдері бойынша топқа бөлінуін қадағалау

1топ –Көктем

2топ -Жаз

3топ -Күз

4топ -Қыс

Ұж **Ой қозғау «Ассоциация» әдісі**

(Тәжірибелік дағдыны қалыптастыру мақсатында )

«Қандай жыл мезгілін ұнатасың? Неліктен?»

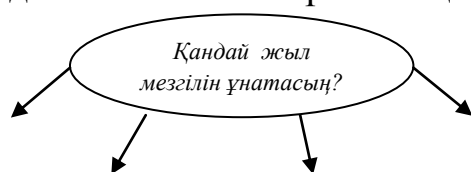

Ынталандыру: Жарайсыңдар !!!!!

Ұж Оқылым дағдысын дамыту « Жыл мезгілдері» Оқулықпен жұмыс

**1. «Шапшаң оқу» әдісі** Моделденген оқылым ( үлгі көрсету)

**2.«Сканерлеп оқу» әдісі** Мұғалім жетекшілігімен жүретін оқылым шағын топта жүргізіледі.

(Оқушылардың өз бетінше жұмыс жасау дағдысын қалыптастыру мақсатында)

Оқушылар мәтінді оқиды, мәтін бөліктеріне жоспар құрады.

**3 «Мағынаны тану» әдісі** .Өз бетімен оқу. Оқушылар өз бетінше мәтінді оқиды.

ҚБ: Мұғалім көмегімен оқылған шығарманы бөліктерге бөліп, жоспар құрайды.

(Т) Жазылым Айтылым **«Кейіпкерлерге мінездеме»** әдісі

(Жаңа тақырыпты бекіту мақсатында)

Оқулықпен жұмыс Ертегінің мазмұны бойынша кестені толтыр.

1топ Көктем көрікті, сұлуқыз, жаны нәзік, сезімтал.

2- топ Жаз.....

3- топ Күз.....

4 топ Қыс.....

БК :Кейіпкердің сыртқы келбетін сипаттайды, мінез-құлқы мен іс-әрекетін бағалайды.

Дескриптор:

1. Жаз мезгілінің сыртқы келбетін сипаттады, мінез-құлқы мен іс-әрекетін бағалады.

2. Күз мезгілінің сыртқы келбетін сипаттады, мінез-құлқы мен іс-әрекетін бағалады.

3. Қыс мезгілінің сыртқы келбетін сипаттады, мінез-құлқы мен іс-әрекетін бағалады.

Топтық жұмыс **«Күпиясы жоқ қабырға» әдісі**

( Оқушылардың шығармашылығын дамыту мақсатында)

Оқулықпен жұмыс Тапсырма :Жыл мезгілдеріне қатысты суреттер ойластыр . Әңгімеле.

Ынталандару әдісі: «Басбармақ»

**Т «Батискаф» әдісі**

(Сөйлеу барысында мақал -мәтелдерді вербалды емес тілдік құралдарды қолдану мақсатында )

1- Тапсырма «Түйінді ой» Жыл мезгіліне байланысты мақал-мәтелдер айтады.

2-тапсырма «Сезімдерді беру» Оқушылар бірінің артына бірі сапқа тұрады. Бірінші оқушы екіншісіне қарап ым-ишара арқылы қандайда бір сезім көрсетеді ( жыл мезгілдерінің сипатына қарай) екіншісі тура сол сезімді үшіншісіне береді. Ең соңғы оқушы оның қандай сезім қабылдап алғанын сұраймыз және басында қандай сезім берілгендігі туралы бірінші оқушыдан анықтаймыз

ҚБ: Сөйлеу барысында мақал –мәтелдерді , вербалды емес тілдік құралдарды қолданды.

Ұж **«Кейіпкерлер әлемі» Сергіту сәті**

( Оқушылардың қызығушылығын арттыру мақсатында)

Жыл мезгіліндегі көркем сөзбен өзінің мінез -құлқындағы ұқсастықты айту. Мысалы: Менің мінезім жаз секілді – жайдарлы, 2- оқушы күз мезгілі секілді өкпелегішпін т.с.с

Б: Үш шапалақ Т Айтылым. **«ПОПС формуласы» әдісі** Оқулықпен жұмыс

( Саралау мақсатында )

Тапсырма :”Шырша неге жыл бойы жап-жасыл?”

1.Қабілетті оқушыларға проблемалық ізденіс әдісін қолданамын \_ пайымдау, дәлелдеу,қорытындылау дағдыларын қалыптастыру мақсатында мәтінмен танысып дерек көздерді пайдаланып, өз бетінше жұмыс жасайды..

2. Төмен деңгейлі оқушылардың жауабын сұрақтар арқылы саралаймын .  
**«Дереккөздерді пайдаланып жауап бер: Шырша ағашының қыста да, жазда да тіпті жылдың төрт мезгілінде де жап –жасыл болып тұруы ойландырады. Рас, ағаштардың жыл бойы көгеріп тұруы ыстық елдерге тән. Ол жақта жапырақтардың жерге түсіп сарғаюы екіталай Шырша неге жыл бойы жап –жасыл ?**

Бірінші сөйлем: Менің ойымша .....

Екінші сөйлем : Себебі мен оны былай түсіндіремін:.....

Үшінші сөйлем: Оны мына фактілермен , мысалдармен дәлелдей аламын:.....

Соңғы сөйлем : Осыған байланысты мен мынадай қорытынды шешімге келдім:.....

Жауап : Америка мен Азияның тропикалық орманында шыршаның 300 -ге т арата түрі бар. Ертеде бұлардың бәрі біздің шалғындар мен жапырақты ормандарымызда өскен. Бірте - бірте олар жылы жаққа жылжыған. Бізде қалғандар солардың ағайындары тропикалық аймақта мәңгі жаз болғандықтан шырша мәңгілік жасыл болып тұрады. Осы қасиет суық жердің шыршасында сақталған.

Қорытындыны саралаймын.

**Т Жазылым «Диктоглас» әдісі** (Бекіту мақсатында)

Мұғалім көрікті, жайдары, жомарт ,қаһарлы сөздерін оқиды . Естерінде қалған сөзді жазады. Және сол сөздерге тиісті жыл мезгілі атауын жазуы қажет. Мысалы: Көктем-көрікті, жаз-жайдары, күз- жомарт, қыс-қаһарлы.

ҚБ: Сипатына қарай жыл мезгілі атауын жазды.

**Рефлексия «Плюс, минус, қызықты»**

<b>Плюс</b>	<b>Минус</b>	<b>Қызықты</b>
Сабақта барлығы ұнады: сабақ мазмұны, жұмыс түрлері	Ұнамады, түсініксіз болып қалды	Барлық деректер мен әдістер қызықты

Жаңа

әдіс -

тәсілдерді пайдалану нәтижесінде оқушылар мынадай білім, білік, дағды, құзырлық, машықтарға үйренеді:

-Терең ойлануға үйренеді;

-Ақпаратты өздігімен түсініп, оны таразылап, екшеп, оның ішінен керектісін таңдап алуға;

-Өздігімен жаңа түсінік пен білім құрастыруға;

-Пікірталастарға қатысып, өз ойы мен пікірін дәлелдеуге;

-Басқа балама пікірлерді ескеруге;

-Шешім қабылдауға және қиын мәселелерді шешуге;

-Жауапкершілікке;

-Басқалармен тиімді қарым- қатынас құруға;

Ең бастысы сабаққа қызығушылығы артып, балалардың белсенділігі жоғары болады.

Жүсіп Баласұғн: «Біле бер қанша білсең, тағы тіле. Жетерсің мақсатыңа біле-біле» демекші әр ұстаз жаңа әдіс –тәсілдермен жүйелі жұмыс жасаса, ол ұстаздың алар асуы, ұстаз қоржыны үнемі жетістікке толары сөзсіз.

**Пайдаланылған әдебиеттер:**

[А.Х.Әлімов «Оқытудағы интербелсенді әдіс-тәсілдер» Астана, 2012 ]

[ Бөрібаев Б, Балапанов Е «Жаңа ақпараттық технологиялар» 2003 ]

**П. М.ЖАЛОЛОВА, Н.Н.ДАВЛАТОВА,  
Х.Х БОҚИЕВ, В.ҚАЛАНДАРОВ  
(УЗБЕКИСТАН)**

**АТОМ ФИЗИКАСИДАН ЛАБОРАТОРИЯ МАШҒУЛОТЛАРИНИ  
АКТ ВОСИТАСИДА МОДЕЛЛАШИРИШ**

“Атом физикаси”га оид лаборатория ишларини компьютер технологиялари воситасида моделлаштириб бажариш методикаси. Олий таълим муассасаларида “Атом физикаси”га оид лаборатория машғулотлари сифатини хозирги кун талабларига жавоб бера оладиган даражага етказиш, бу фаннинг нафақат асосий-фундаментал қисмининг, балким республикамизнинг таълим, фан ва технологиялар сохасининг асосий ютуғидир. “Атом физикаси”га оид

лаборатория машғулотларини танлашда замонавий фан ютуқлари ва инновацион технологиялар соҳасида олиб борилаётган изланишлар ва эришилаётган натижаларни эътиборга олган ҳолда, коммуникацион технологиялар воситасида моделлаштирилган вертуал лаборатория ишланмаларини келтириш асосида танлаш зарур. Бу эса, физикавий билимларнинг амалий қисми унинг назарий, яъни фундаментал қисмига таянади ва фундаментал билимларнинг бирор аниқ соҳада, ёки ишлаб чиқаришнинг ҳар хил соҳаларида қўлланишини кўрсатади.

XXI аср нафақат илмий-техник ахборотлар кўламининг кескин ортиши билан, балки технологияларнинг сифат жиҳатидан мутлақо янги босқичга кўтарилганлиги билан ҳам фарқланади. Шу боис фаннинг энг сўнгги ютуқларини ўз ичига қамраб олувчи таълим мазмуни ҳам тубдан янгиланиб бориши талаб этилади.

Ўзбекистон Республикаси ҳукумати ахборот технологиялари ва компьютерларни жамият ҳаётига, кишиларнинг турмуш тарзига, мактаб ва олий таълим тизимига жадаллик билан олиб кириш ғоясини илгари суриб, махсус Қарор ва Фармонлар чиқармоқд. Ушбу Қарор ва Фармонларга мувофиқ равишда, узлуксиз таълим тизими, жумладан олий таълимда “Атом физикаси” фанини ўқитишда ахборот коммуникация технологияларини татбиқ этиш, таълим жараёнини компьютерлаштириш долзарб вазифалардан ҳисобланади.

Бугунги кунда ҳар бир фандан, хусусан, “Атом физикаси”да ҳам шу даражада кўп илмий маълумотлар тўпланганки, уларни анъанавий ўқитиш усуллари ёрдамида ўқитиш дастурларида ажратилган соатлар давомида тингловчига етказишнинг иложи йўқ. Бу муаммоларнинг ечимини топиш учун ҳозирда бир қанча ўқитиш усуллари мавжуд бўлиб, улар ичида замонавий ахборот технологиялари воситалари асосида ўқитиш алоҳида аҳамиятга эга. Замонавий ахборот технологияларининг имкониятлари нафақат ахборот технологияларидан таълим тизимида самарали фойдаланишга, балки ундан фан мавзулари бўйича ноанъанавий дарсларни ташкил этишга ҳам имкон яратмоқда. Республикаимизнинг етакчи таълим муассасаларида компьютер технологиялари асосида ўқитиш жараёни таҳлил қилинганда бир нечта йўналишларни кўриш мумкин [23]. Шулардан бири компьютер моделидан фойдаланиш ҳисобланади. Бу йўналиш ўқитилаётган фанларнинг объектларини табиий кўринишда кўрсатиш мумкин бўлмаган маълумотларни ифода этиш имкониятини яратади. “Атом физикаси”га оид маълумотлар, қонуниятлар ва экспериментларнинг аксарияти моделлаштириб тақдим этишни талаб этади. Бу эса ўз навбатида оригиналнинг табиатини аниқлаш, унинг ички, ташқи хоссаларини ва ривожланиш жараёнини кузатиш имкониятини яратади. Лаборатория машғулотларида талабанинг илмий дунёқараши, интеллектуал салоҳияти, яратувчилик қобилиятини илмий дунёқарашини кенгайтиришга йўналтирувчи дастурий воситалар ёрдамида атом тузулишини ёритишда моделлаштирилган усулни қўллаш юқори самарадор эканлигини кўрсатмоқда. Водород атомида  $2p$ - ва  $3d$ -ҳолатдаги электроннинг ядродан энг эҳтимолий масофасини аниқлашда  $2p$ - ҳолат учун қуйидагича ечим топилади:

$$R_{2,1} = \frac{1}{2\sqrt{6}} \left(\frac{1}{r_1}\right)^{\frac{3}{2}} \left(\frac{r}{r_1}\right) e^{\frac{r}{2r_1}} = C * \left(\frac{r}{r_1}\right) e^{\frac{r}{2r_1}} \quad (2.17)$$

бунда

$$C = \frac{1}{2\sqrt{6}} \left(\frac{1}{r_1}\right)^{\frac{3}{2}} \quad (2.18)$$

3d-ҳолат учун:

$$R_{3,2} = \frac{1}{9\sqrt{30}} \left(\frac{1}{r_1}\right)^{\frac{3}{2}} \left(\frac{2r}{3r_1}\right)^2 e^{\frac{r}{3r_1}} = C * \left(\frac{2r}{3r_1}\right)^2 e^{\frac{r}{3r_1}} \quad (2.19)$$

бунда

$$C_1 = \frac{1}{9\sqrt{30}} \left(\frac{1}{r_1}\right)^{\frac{3}{2}} \quad (2.20)$$

C ва C<sub>1</sub> ўзгармас коэффицентлар r<sub>1</sub> – Бор радиуси, Водород атоми учун n=1, электроннинг асосий ҳолати r<sub>1</sub> = 0,53A<sup>0</sup>га тенг булут ҳосил қилади. Электрон ҳам заррача ҳам тўлқин хусусиятига эга бўлгани учун бир энергетик поғонада ҳаракат қилаётган электрон ўз йўналишида иккиламчи (тебранма, айланма) ҳаракатда бўлади.

Шрёдингер тенгламаси *Maple* дастурида моделлаштирилди, ҳосил бўлган моделлар асосида тайёрланган виртуал лаборатория иши қуйидаги кўринишда яратилди (1-расм).

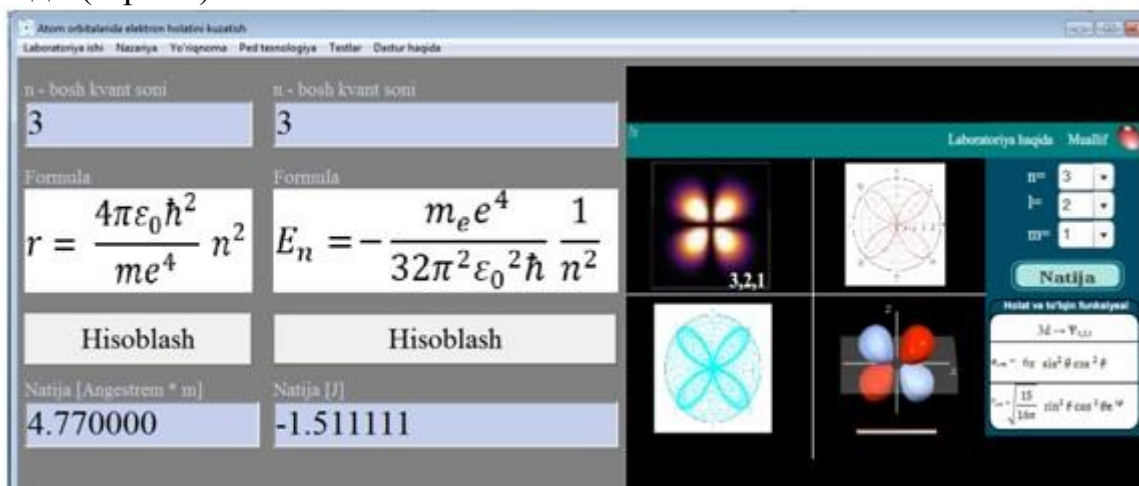

**1-расм. Атомнинг оптик спектрини ўрганишга оид яратилган ишланмада 4d-ҳолатнинг ёритилиши.**

Ушбу моделлаштирилган ишланмани машғулотларда қўллаш учун қуйидаги ёрдамчи маълумотлар тизими билан таъминланди.

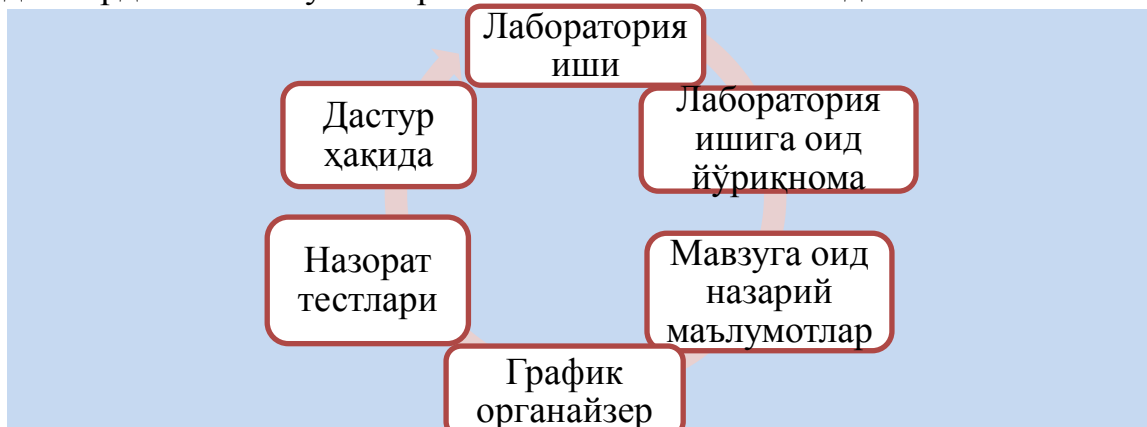

**2 - расм. Виртуал ишланманинг маълумотлар тизими блок схемаси.**



Талабаларда квант-механиканинг математик аппарати тўғрисида тўлақонли тасаввур ҳосил қилиш;

Шрёдингер тенгламасини зарранинг марказий-симметрияли майдондаги ҳаракатига татбиқ қилиб квант сонлар ва уларнинг маъносини талабаларга тушунтириш;

Атом тузилишининг квант-механик моделларини ёритиш ва юқоридаги имкониятларни таълимга жорий этиш “Атом физикаси”га оид лаборатория машғулотларини ўқитишнинг самарали эканлигини олиб борилган изланишлар, илмий-методик тадқиқот ва педагогик тажриба натижалари тасдиқлайди.

Адабиётлар

1. Jalolova P.M. The plotting of the atom orbit using the Maple program.// Science and world. –Volograd, Russia, 2018. № 1. –P. 19-23. (Impact Factor 0,325)

2. Jalolova P.M. Quantum mechanical models of spectrum and orbital of Hydrogen atom // Eastern European Scientific Journal. –Germany.-2018.-№3.–P.430-434. (13.00.00, № 1).

3. Jalolova P.M. Quantum mechanical structure of hydrogen atom. International Conference “Science, research, development”// Berlin. 30-31.06.2018. P.242-247.

**ПЕСОЦКАЯ Л. А., НАУМЕНКО О.Ю., ЛОЯН Ю.А.,  
ХОЗЛУ О.Л., КОВАЛЬЧУК Л.В.  
( ДНЕПР, УКРАИНА)**

## **ГАЗОРАЗРЯДНАЯ ЭКСПРЕСС-ДИАГНОСТИКА ПАТОЛОГИИ СОСУДОВ ГОЛОВЫ**

**Актуальность темы.** Болезни сосудов головного мозга в последнее время распространены во всем мире и продолжают расти в структуре заболеваний среди населения, в том числе трудоспособного возраста. Нередко они являются причиной преждевременной инвалидизации больных и летального исхода. Первыми проявлениями сосудистых нарушений часто бывают острые состояния, требующие госпитализации.

Согласно эпидемиологической информации, содержащейся в Унифицированном клиническом протоколе медицинской помощи (УКПМП) при ишемическом инсульте, утвержденном приказом Министерства здравоохранения Украины №602 от 03.08.2012 г., ежегодно в Украине от 100 до 120 тыс. чел. впервые переносят мозговой инсульт, т.е. заболеваемость составляет 280–290 случаев на 100 тыс. населения и превышает средний показатель в развитых странах Европы (200 на 100 тыс. населения). Около трети заболевших инсультом в нашей стране (33–36%) — люди трудоспособного возраста [8].

Поэтому, актуальным является разработка экспресс-методов для раннего установления высокого риска этой патологии на этапе первичного звена оказания медицинской помощи для целевого обследования общепринятыми

методами и своевременного проведения профилактических или лечебных мероприятий.

Установлено, что физиологический гомеостаз организма зависит от его энерго-информационного гомеостаза [1, 5, 6]. Последнее возможно анализировать методами, основанными на газоразрядной визуализации объектов короной их свечения в поле высокого напряжения, открытой супругами Кирлиан и известно в мире, как эффект Кирлиан [3].

В 1983 г. доктор П. Мандел (ФРГ). Используя этот метод, опубликовал диагностические карты для энергетической диагностики состояния здоровья человека по конечным точкам рук и ног [7]. Им установлено, что существует взаимосвязь между электрическим и физиологическим состоянием клеток. Изменения в одном из них влияют на другой. Полученное соответствие секторов короны свечения вокруг пальцев органам и системам организма позволяет оценивать их состояние. Эта методика была использована в медицинской практике для определения адаптационных реакций организма при патологии сосудов головы по характерным кирлианографическим признакам [2], что требует дальнейшего изучения. Важное практическое значение имеет появление их на доклинической стадии заболевания.

**Целью работы** было провести сравнительный анализ кирлианографических признаков с результатами стандартных инструментальных методов исследования у пациентов с патологией сосудов головы для раннего выявления нарушений мозгового кровообращения при отсутствии их клинических проявлений.

**Материал и методы исследования.** Методом кирлианографии обследовали 42 пациента неврологического отделения с сосудистыми расстройствами при различных заболеваниях. Из них у 17 чел. была вегетососудистая дистония (ВСД), у 19 чел. – гипертоническая болезнь, у 4 чел. сахарный диабет, у 2-х истинная полицитемия. Диагноз был установлен по результатам стандартных клинико-лабораторных и инструментальных исследований, в том числе, реоэнцефалографии, ультразвуковой диагностике магистральных артерий головы (доплер МАГ).

Кирлиан-диагностику у пациентов проводили на рентгеновской пленке после воздействия на подушечки пальцев обследуемых импульсным током высокой частоты, которую проявляли стандартным способом. Использовали экспериментальный прибор «РЕК 1», разработанный УкрНИИ технологий машиностроения (г. Днепропетровск) и «Кирлиан-биоэлектрограф (г. Новосибирск, Россия).

Полученные изображения газоразрядного свечения (ГРС) анализировали по форме с формированием групп пациентов по типу свечения [5], что соответствовало стадии формирования патологии.

Нормальный тип свечения характеризуется короной вокруг пальцев рук в виде четкого цельного внутреннего кольца, среднего стримерного слоя и внешней люминесценции (рис. 1). На рис. 2 приведены примеры эндокринно-токсического типа свечения. Для эндокринного типа характерны выпадения стримеров в короне, для токсического – дефекты в короне в виде точек.



Рис. 1. Нормальный тип свечения. Рис. 2. Эндокринно-токсический тип

Неравномерность стримерного слоя свечений в короне свидетельствует о астенизации организма, снижении эмоционального равновесия. При развитии патологического процесса возникает активная метаболическая реакция организма на неблагоприятные для гомеостаза факторы, что проявляется токсическим типом свечения. При формировании структурных или дистрофических изменений в клетке и тканях в короне свечения появляются признаки дегенеративного типа свечения (рис. 3). В начале этого этапа с увеличением анаэробного пути клеточного дыхания в короне свечения появляются участки уплотнения стримеров в отдельных зонах, соответствующим органам и системам по патогенезу заболевания (рис. 3а). По мере тяжести процесса на кирлианограмме плотность стримеров увеличивается вплоть до исчезновения их рисунка, увеличивается площадь засветки пленки, что отражает уменьшение световых и увеличение тепловых явлений в клеточном метаболизме (рис. 3б).



а

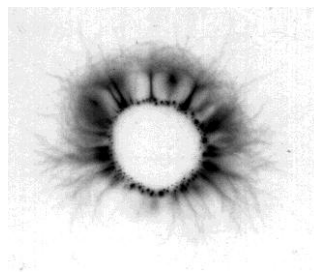
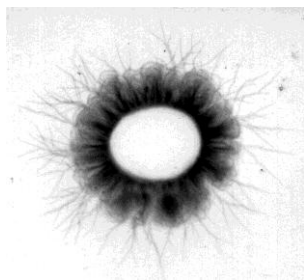
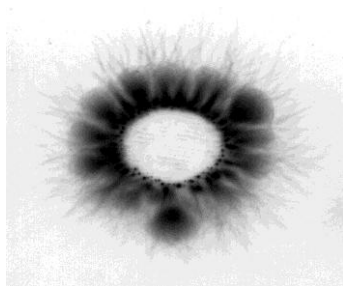
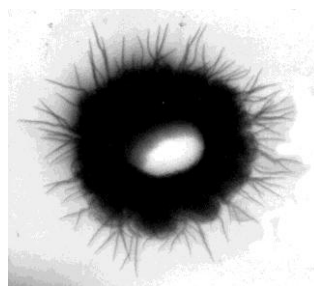

б

Рис. 3. Дегенеративный тип свечения

По типу свечения больных разделили на 2 группы. В первую группу вошли 22 пациента с признаками эндокринно-токсического типа свечения с элементами частичной дегенерации. Во вторую группу вошли 20 больных с признаками выраженного дегенеративного типа свечения вокруг всех пальцев.

**Результаты.** Полученные результаты кирлианографического исследования в сравнении с показателями РЕГ представлены в таблице 1.

Таблица 1 - Показатели РЕГ и кирлианограмм у пациентов 1-ой и 2-й групп

--	--	--	--	--	--	--	--	--	--	--	--	--	--	--	--	--	--	--	--

р.														
						т								
	0,9	,1		,1	7,2	0,0	3,6	,1	3,6	6,3		00	4,5	3,6
	0,0	5,0	5	5,0	5,0	0,0	0,0			00	,0	5,0	0,0	0,0

Продолженне таблицы.

р			0	11	2	3	4	5	6	7	8	9	0	1
				+	+		+							
	6,3	7,2	3,6				6,3		2	7,2	3,6		7,2	6,4
2	5,0	5,0	5,0	,0	,0		5,0		0	5,0	00	00	0,0	0,0

Примечание: Н норма, П-повышен, Гт-гипертонус, С- снижена, + обнаружено, - признака не имеет; показатели РЭГ: 1- пульсовое кровенаполнение, 2 - тонус артериальных сосудов, 3- дистоническая неустойчивость, 4- эластичность сосудистой стенки, 5- венозное кровенаполнение, 6- венозный застой, 7- в ортопробе показатели РЭГ без динамики, 8- с гипертонусом артериальных сосудов, 9- с ухудшением венозного оттока, 10- с венозным застоем, 11- с улучшением венозного оттока, 12- с гипотонусом артериальных сосудов, 3- с тенденцией к нормализации показателей РЭГ; показатели кирлиан-фотографии: 14-выпадения в секторе сосудов головы, 15- признаки эмоциональной лабильности, 16-выпадения в секторе позвоночника, 17- выпадения в других зонах короны, 18- признаки частичной дегенерации, 19- дегенеративный тип излучения на всех пальцах.

Во 1 группе обследуемых лиц у всех больных встречались выпадения в короне свечения в области позвоночника без эмоциональной лабильности, что свидетельствует о проблемах, прежде всего, в этой области. Сосудистые нарушения у этих пациентов нередко являются вторичными или смешанного генеза (гипертензия и сдавление сосудов при остеохондрозе). При отсутствии у некоторых пациентов выпадений в короне сосудов головы наблюдали появление в этой зоне признаков частичной дегенерации. Среди показателей РЭГ у этих больных в ортопробе, по сравнению со 2-й группой, были чаще случаи повышения тонуса артериальных сосудов с ухудшением венозного оттока и застоя, что свидетельствует о весомой в этой группе роли в нарушения мозгового кровообращения - патологии позвоночника.

У больных 2 группы на кирлианограммах наблюдали преимущественно признаки дегенеративного типа свечения с отсутствием выпадений в секторах, т.е. без наличия ВСД, с формированием значительных патологических

изменений в сосудах. При этом, на РЭГ у них чаще, чем в 1 группе были изменения пульсового кровенаполнения, гипертонус артерий, в большинстве была снижена эластичность сосудистой стенки. В ортопробе наблюдали снижение венозного кровенаполнения и венозного застоя, без улучшения показателей артериального тонуса сосудов. Перечисленные изменения свидетельствуют о более стойких изменениях в структуре и функции сосудов головы первичного характера. В клинической картине у всех больных были признаки гипертонической болезни или дисциркуляторной энцефалопатии (ДЭП) на фоне атеросклероза или вследствие другой тяжелой болезни. В нашем случае это сахарный диабет, болезни крови.

В таблице 2 представлены результаты ультразвукового исследования магистральных сосудов головы.

Таблица 2 - Показатели доплер МАГ у пациентов 1-ой и 2-й групп

группа	I				2				3				Норма	р
	ст.	ст.	ст.	ст.	ст.	ст.	ст.	ст.	ст.	ст.	ст.	ст.		
1 гр.	1,1	,2	,3	5,6	1,2	0,7	4,2	,4	,1	4,6				
2 гр.	9,8	5,8	4,1	2,1	,3	8,5	3,1	9,1	8,1	4,7	9,5	4,2		

Примечание: 1- локальные утолщения интимы, 2- скорость кровотока, 3- деформация позвоночных артерий, 4- атеросклеротические бляшки, 1ст.- изменения 1 степени, 2ст.-измерения 2 степени, 3ст.- изменения 3 ст., Н- низкий, П- повышенный кровоток, М- мелкие бляшки, Ср.- средние бляшки, К- крупные бляшки

В 1-ой группе обследуемых лиц преобладали: утолщения интимы 1 степени (11,1%), нормальная скорость мозгового кровотока, деформация позвоночных артерий 1 степени (14,2). Во 2-ой группе больных преобладали: утолщения интимы 2 степени (45,8%), повышенная скорость мозгового кровотока (78,5%), деформация позвоночных артерий 2 степени (69,1%). В 1-ой группе отмечается небольшой процент (14,6%) мелких бляшек при отсутствии средних и крупных, во 2-ой группе пациентов - преобладание мелких (74,7%) и средних (49,5%). Представленные показатели состояния мозгового кровообращения у обследованных пациентов свидетельствовали о наличии чаще функциональных механизмов его нарушения у пациентов 1-ой группы и структурных – 2-ой группы, что соответствовало установленным диагнозам с учетом клинической картины.

**Выводы.** Таким образом, полученные данные сравнительного анализа кирлианограмм пальцев рук у пациентов с патологией сосудов головы коррелируют с результатами стандартных методов исследования и могут быть использованы в практическом здравоохранении, как экспресс-анализ нарушений функционального состояния мозгового кровообращения на

доклинической стадии заболевания с целью проведения своевременных целевых обследований, профилактических и лечебных мероприятий.

### **Литература**

1. Голубева Н.Г., Курик М.В. Основы биоэнергоинформационной медицины. – К.: АДЕФ- Украина. Инст. экологии человека. – 2007. – 192 с.
2. Застосування експрес-методу Кірліан-графічної оцінки функціонального стану організму людини для встановлення судинних порушень в області голови та адаптації організму до них / Є.Л. Мачерет, О.П. Мінцер, Г.М. Чуприна, Л.А. Пісоцька та ін. // Методичні рекомендації МОЗ України від 8.11.04 р. № 275, Київ.— 2005. -- 10 с.
3. Кирлиан С.Д. Авт. свид. №106401, кл. 603В 41/00, 1949.
4. Мінцер О.П., Пісоцька Л.А., Глухова Н.В. Спосіб визначення порушень енерго-інформаційного гомеостазу людини / Патент України на корисну модель №100867 дата подання заявки 6.04.2016, опублік. 25.10.2016 р. Бюл. №20.
5. Порошин А.В., Постулаты здоровья или введение в голографическую теорию медицины / Одесса: Два слони, 1998. - 192 с.
6. Ричард Гербер. Вибрационная медицина / М. : София, Гелиос, 2001. – 592 с.
7. Mandel P. Energetische Terminalpunkt–Diagnos.-FRG, ESSEN.-1983.-190 p.
8. Эл. ресурс: <https://zn.ua/UKRAINE/zabolevaemost-mozgovym-insultom-v-ukraine-sostavlyayet-8> 29 окт. 2018 г.

**РЫСБЕКОВА А.  
(АСТАНА, ҚАЗАҚСТАН)**

## **ҚАЗАҚСТАНДАҒЫ МИССИОНЕРЛІК АҒЫМДАР**

Миссионерлік (лат - міндет, орындалуы тиіс тапсырма) діни ұйымдардың ілімдерін таратуға арналған діни және саяси қызмет. Миссионерлік ұйымдардың шоқындыру саясаты Азия және Африка халықтарына бағытталып, мақсатты түрде орындалып келеді. Миссионерлік ұйымдарға бірқатар елдердің мемлекеттік ұйымдары, қайырымдылық қорлары, қаржылық топтар материалды тұрғыдан көмектесіп, бірігіп жұмыс атқарады. Миссионерлер баратын елдің географиялық ерекшеліктерін, сол елдің халқының мінез-құлқын, қандай дін ұстанатындығын, сол елдің тарихын, тілін, әдет-ғұрпын, салт-дәстүрін және жалпы психологиясын біліп барады.

Әдетте миссионерлік топтардың қармауына өмірден қажып, одан үмітін үзгендер, жеке басы және отбасындағы қиындықтарға шыдай алмағандар, рухани ізденісте жүргендер, тұлға болып пісіп жетілмегендер (әсіресе жастар) түсіп жатады. Миссионерлердің нағыз мақсаты белгілі бір ұлтты (әсіресе халық саны аз мемлекеттер) ассимиляцияға ұшыратып, оны құрдымға кетіру екенін байқаймыз.

Қазақстан жеріне миссионерлік топтар ең алғаш V-VI ғасырларда келе бастаған. Әсіресе IX-X ғасырларда Ұлы Жібек бойымен бірге христиан

миссионерлері ілесіп келген. Кейбір археологиялық деректерде Қазақстан жеріндегі Тараз бен Сырдария бойында шіркеулер болғандығы айтылады. Кейіннен X-XI ғасырларда исламизация процесі жүргеннен кейін шіркеулер орнын мешіттер басқан. Қазақ хандығы толықтай Ресей империясының отаршылдығына кіргеннен кейін қазақ халқын шоқындыру арқылы орыстандыру саясаты айқын жүріп жатты. Кейіннен КСРО құрылғаннан кейін 1917-1991 жылдар арасында дін қызметкерлерін жаппай қуғындау жүрді. Шіркеулер және діни ғибадат үйлері жабылды. Соңғы кезең Тәуелсіз Қазақстан кезеңі. Жаңадан ғана тәуелсіздігімізді алып жатқан уақытта еліміздің тұрмыстық қиыншылығын пайдаланып қаржылай көмек көрсету арқылы көптеген дін ағымдары мен секталар адамдарды өз сенімдеріне кіргізіп жатты. Олардың саны жыл сайын артып келеді. Қазіргі таңда миссионерлік ағымдардың ішінде ең көбі және ауқымдысы протестанттық ағымдардың қауымдары саналады. Оларға «Агапе», «Жаңа өмір», «Новое небо», «Благая весть», т.б бар. ұйымдары жатады.

«Кришна санасы» қоғамы елімізде әрекет етіп отырған жаңа ұйымдардың бірі. Негізін салушы - Свами Прабхупада (1896-1977). Бұл діни ағым жастар арасында кең таралып келе жатыр. Кришнайттерге қарсы Алматыда жер дауы болған болатын. Осы діни бірлестік қырық жеті га жерді заңсыз иеленген. 1989 жылы Алматының суретшілер дайындайтын училищесінің студенттерінің арасында Ташкенттен келген екі суретші Кришна Санасы туралы лекциялар ұйымдастырып, вайшнавизмнің идеяларын тарата бастайды. Бұл идеяны қазақ жастары тез қабылдап, 1990 жылы Алматыда «Кришна Санасы» қоғамы орталығы ашылады. 1996 жылы бұл діни ұйым тіркеуден өтеді. Содан бері Қазақстанда бірнеше храмдары мен орталықтары жұмыс жасайды. Кришнаитер түр, нәсіл, ұлт, Отан, патриотизм деген ұғымдарды жоққа шығарады. Ойткені біз бәріміз құдай алдында теңбіз деген ұстанымдары бар. «Кришна Санасы» қоғамы азаматтарымыз бен азаматшаларымыздың Отанға, ұлтқа деген сүйіспеншілігін жояды деген үрейіміз жоқ емес.

Қазақстанда ғана емес, басқа елдерде де жұмыстарын жақсы атқарып келе жатқан «Иегова куәгерлері» әлемнің барлық тілдерінде өз үгіт насихаттарын жүргізіп келуде. Дүниежүзінде 8,3 миллион ұстанушылар бар бұл ұйымның XX ғасырдың 60 жылдарында Қостанайда 50 адамдай «Иегова куәгерлері» болған. 1990 жылға дейін Иегова куәгерлері заңсыз әрекет етіп келді, тек 1992 жылы ғана тіркеуден өтеді. 1997 жылы Орта Азияның көптеген мемлекеттерінде Иегова куәгерлерінің діни орталықтары тіркеуден өтеді. Иегова куәгерлерінің корпорациясы Есік қаласында орналасқан. Біз жақсы білетін [jw.org](http://jw.org), [tv.jw.org](http://tv.jw.org), [wol.jw.org](http://wol.jw.org) сайттары өз жұмысын бірнеше жылдар бойы атқарып келеді. Айына әлемнің 120 тілінде миллиондаған кітаптар мен кітапшалар шығарылады. Алайда бұл ұйым әлемнің бірнеше елдерінде тыйым салынған ұйымдардың қатарына кіреді. Атап айтсақ, Қытай, Солтүстік Корея, Түркіменстан, Сауд Арабиясы, Иран, Ирак және Ресей мемлекеттері. Қазақстанда олардың филиалдарының саны 60-қа жеткен. Иегово куәгерлеріне қатысты мәселелер қазіргі таңда да өзекті болып келеді. Мысалға ала кетсек, 2017 жылы анасы осы ағым ұстанушысы болғандықтан баласына жедел түрде қан құю керек болғанда

бас тартқан оқиғаны еске аламыз. Олардың іліміне сенетін болсақ, әскерге барудан да бас тарту керек. Бұл ағым Қазақстандағы жұмыс істеп келе жатқан ең күшті ағымдардың бірі деп айта аламыз.

Тағы бір көп таралған ұйым «елуіншілер». Республикамызда елуіншілердің 53 қауымы бар. Еліміздегі барлық ағымдар сияқты елуіншілер де өз қатарына жаңа адамдарды толықтыруға тырысады. Елуіншілер өздерін христиан дінің православие, католицизм және протестантизмнен кейінгі төртінші бағытымыз деп санайды. 2015 жылдың соңында 216 елуіншілер қауымы тіркеуден өткен. Деректерге сүйенсек, 2001 жылы елуіншілердің саны 38 мыңға жеткен. Бұл өте үрейлі статистика деп есептесек те болады.

«Жетінші күш адвентистері» адвентистердің ішіндегі ең ықпалдысы болып келеді. Негізін қалаған Уильям Миллер Исаның 1843-1844 жылдары қайтадан тіріліп келіп, әлемде 1000 жылдық патшалық құрады деген идеясын айтқан. Қазақстанда Жетінші күн адвентистері XX ғасырдың басында пайда бола бастады. 1902 жылы алғашқы адвентистік ұйымдар Өскеменде, Семейде, Ақмола, Қостанай облыстарында пайда бола бастады. 2002 жылы Қазақстанда Жетінші күн адвентистері өздерінің жүз жылдығын атап өткен. Қазіргі кезде елімізде 72 шіркеу тіркелген. 5000 ға жуық мүшелері бар. Шіркеу қарттар үйі мен ауруханалардағы сырқат адамдарға көмек беру, психикалық күйзеліс жағдайындағы адамдарға қамқорлық білдіру принципі бойынша әлеуетпен жұмыс жасайды. Жетінші күн адвентистері тарихта ең қауіпті секталардың бестігіне кіреді. 1993 жылы АҚШ-та адвентист Дэвид Кореш өзімен бірге ұйымның мүшелерін жарып жіберген. Нәтижесінде 100 адам қайтыс болған.

«Соңғы күн әулиелерінің Иисус Христос шіркеуі» (мормондар) да Қазақстанда өз қызметтерін жүргізуде. Қазақстанға алғашқы мормондық миссионерлер Рассел және Маргарет Бэкустер 1997 жылы келген. Бастапқыда олар ілімдерін өз пәтерлерінде тарата бастайды. Кейін қатары көбейе бастаған соң ресми түрде тіркеліп, діни қауымдастыққа айналады. Шіркеу Қазақстанда 2000 жылы 16 желтоқсанда ресми тіркелді. Шіркеудің алғашқы филиалы 2001 жылдың 29 шілдесінде Алматы қаласында ашылған. Мормондар сырттай ұлтына, дініне, сеніміне қарамастан өз қатарларына қайтыс болып кеткен адамдарды да қосады.

«Жаңа апостолдық шіркеу» Қазақстанда неміс миссионерлерінің жұмысының нәтижесінде 1991 жылы пайда болды. 2010 жылдары республикада жаңа апостолдық шіркеудің 2500 қауым мүшесі бар 46 бірлестік тіркелген. Бұл шіркеу ұйымы елімізде белсенді жұмыс жүргізіп келеді. Олардың ілімі бойынша Иса жер бетіне оралып әлемде өз патшалығын құрады. Мың жыл патшалық құрғаннан кейін Иса қиямет қайымды болдырады. Онда алғашқы тірілуге қатыспағандар, яғни жаңа апостолдардан басқасының бәрі жауапқа тартылады. Әр түрлі діни іс-шаралар, семинарлар, конференция және қауым мейрамдарын өткізіп тұрады. Жаңа апостол шіркеуінің әрбір мүшесі шіркеу қажеттіліктеріне өз кірісінің 10 пайызын беруі тиіс. Шіркеу мүшелерінің арасында ауқатты адамдар көп.

«Сәләфилік ағым» Қазақстанда мықты және көп таралған діни ұйым. Сәләфилік ағым бұрынғы КСРО елдеріне 1990 жылдары кіре бастады.



Республика аумағына діни түсініктегі әдебиеттердің таралуы, араб елдерінде оқып жатқан студенттер арқылы жүзеге асты. Сәләфилер еліміздің барлық аймақтарында таралған. Сәләфилер ата-бабамыздан келе жатқан салт-дәстүрді, жоралғыларды мойындамайды. Өлілерге құран бағыштауды, қарт кісілердің батасын алуды, келіннің иіліп сәлем беруін, молаға зиярат етуді бұрыс деп санайды. Исламның бекітілген төрт мәзбабын мойындамайды. Зайырлы Қазақстан Республикасын «кәпір ел» деп санайды. Өздерін шарифат заңдарымен жүрміз деп санайды. Сәләфилік ағым қазақ халқының ертеден келе жатқан салт-дәстүріне жат ағым. Қазіргі таңда Сәләфилік елімізде өршіп тұрған ағымдардың басты қатарында.

«Ахмадия ағымы» ХІХ ғасырдың соңында Үндістанда пайда болған. Ахмадия жамағаты Мырза Ғулам Ахмед Қадияни ілімдерінің негізінде құрылған. Оның айтуы бойынша Алла оны Мәсіх әрі Мағди етіп тағайындаған. Ғулам Ахмедтің әкесі Мырза Ғулам Мұртаза Үндістандағы беделді ағылшын үкіметінің адамы еді. Ғулам Ахмед Үндістанда ағылшындардың орнығуына көмектескен әкесінің қызметін мақтанышпен айтып отыратын болған екен. Ахмадия ағымы 1994 жылы Пәкістандық миссионерлердің ықпалымен Әділет министрлігінде тіркеледі. Қазіргі таңда республикада ахмадиялардың жүзден аса сенушісі бар деп есептеледі. Ахмадия ағымының бұрынғы басшысы Музаффар Ахмад Пәкістанға үлкен көлемде заңсыз қаржы аудару арқылы Қаржы полициясының назарына түсіп, елден қашып кеткен.

Біз жоғарыда Қазақстандағы ең өзекті және ықпалды ағымдарды ғана көрсеттік. Жалпы алғанда олардың саны өте көп. Қазіргі кезде Қазақстандағы діни ахуал күрделі деп айтсақ та болады. Қазіргі Қазақстанда 18 конфессияға тиесілі 3600 діни бірлестіктер жұмыс жасайды. Оның 3464-і культтік ғимараттар, 2550-і мешіт, 294 православ және 109 католик шіркеуі, 495-і протестант ғибадатханалары, 7-І иудейлік синагога, 2-і буддистік ғибадатхана және 7-і «Кришна Санасы» және Бахаилер дұға үйлеріне тиесілі.

Қазақстандағы миссионерлік ағымдардың елімізде көпшілігі алаңдатарлық жағдай. Біз бұл миссионерлік ұйымдардың етегінен еріп кете бермей, олардың саяси мақсаттарын да көре білуіміз керек. Әр түрлі секталарға, миссионерлік топтардың, ағымдар мен қауымдардың жетегінде кетпеу үшін еліміздің әр азаматында қорғаныс қабықшасы болуы керек. Мұндай миссионерлік топтардың қармағына көбінесе жастар түсіп жатады. Жастар біздің болашағымыз, үмітіміз, елімізді дамытып, Отанымыздың бірлігін, елдің тізгінін ұстайтын болғандықтан, мектеп табалдырығынан бастап оқушылардың діни сауатын аша бастауымыз керек.

### Әдебиеттер:

1. Қазіргі Қазақстандағы жаңа діни ұйымдар/ С.У.Абжалов, Б.К.Бейсенов, Қ.М.Борбасова, Қ.А.Затов, А.Д.Құрманалиева, Б.Б.Мейрбаев, Ш.С.Рысбекова. – Алматы, 2010. – 320 б.
2. Adilet.gov.kz сайты

3. «Ислам руханилық пен рациональдық және этно-мәдени дәстүрлер - діни экстремизмге қарсы іс-қимыл факторы ретінде». – Астана: «Мастер По» ЖШС, 2016. – 443 б.

*Ғылыми жетекші: Томаш Г.С.*

**У.М. АБДИГАПБАРОВА, Б.Ж. САНБАЕВА  
(АЛМАТЫ, КАЗАХСТАН)**

### **ОСОБЕННОСТИ РАЗВИТИЯ ЧИТАТЕЛЬСКОГО САМОСОЗНАНИЯ У ПОДРОСТКОВ**

Как известно, Глава государства Нурсултан Назарбаев в недавнем Послании народу Казахстана объявил 2019 год Годом молодежи. Составляют его с учетом интересов самих представителей молодого поколения. Наша молодежь это наши нынче подростки и мы должны начать работу именно с подростков. Если мы хотим воспитать умных, целеустремлённых, жизнерадостных подростков, то мы должны развивать читательскую самосознанию у подростков. А наша статья будет посвящена особенностям развития читательского самосознания у подростков.[1]

Самосознание — это прежде всего процесс, с помощью которого человек познает себя. Самосознание характеризуется также своим продуктом — представлением о себе, «Я-образом» или «Я-концепцией». Это различие процесса и продукта в психологии было введено У. Джемсом в виде различения «чистого Я» (познающего) и «эмпирического Я» (познаваемого). Познает, конечно, не сознание, а человек, обладающий сознанием и самосознанием; при этом он пользуется целой системой внутренних средств: представлений, образов, понятий, среди которых важную роль играет представление человека о себе самом — о своих личностных чертах, способностях, мотивах. Представление о себе, таким образом, являясь продуктом самосознания, одновременно является и его существенным условием, моментом этого процесса.

Самосознание в исследованиях зарубежных психологов.

Деятельность самосознания по переработке опыта, выработке собственных позиций и убеждений, путей самоопределения и т. д. является показателем духовного богатства индивидуальности. Самосознание определяет развитие внутреннего мира личности и является необходимым условием творческой реализации человеком его собственных целей и ценностей.

По мнению В. П. Зинченко, сознание собственного «Я» является «эпицентром сознания и самосознания». При этом автор предполагает, что определенной независимой мостью от сознания обладает самосознающее «Я», выступающее в отношении собственного сознания в качестве деятеля и наблюдателя[2].

Согласно концепции В. В. Столина, самосознание, представляя собой процесс, с помощью которого человек познает себя и относится к самому себе,

и, являясь механизмом обратной связи, необходимым «для интеграции активного субъекта и его деятельности», осуществляет эту связь на трех уровнях: на органическом уровне, отражая субъект в системе его органической активности; на индивидуальном уровне — в предметной коллективной деятельности и взаимоотношениях с окружающими; на личностном уровне — в системе личностного развития, связанного с многообразием деятельности субъекта. Поэтому, имея диалогическую природу, самосознание определяет общение и деятельность личности.

Структуру самосознания личности, согласно В. С. Мухиной, формируют идентификация с телом и именем; самооценка; представление о себе как о представителе определенного пола; представления о себе в настоящем, прошлом и будущем; оценка себя в социуме. При постоянстве элементов структуры самосознания и их устойчивой связи, обеспечивающей целостность и тождественность человека самому себе, их содержательная сторона постоянно развивается.

В структуре самосознания, с точки зрения В. С. Мерлина, можно выделить следующие ее компоненты: сознание своего «Я» как активного начала; сознание тождества своей личности («сознание тождественности»); осознание своих психических свойств; социально-нравственная самооценка своих психических свойств (не всегда совпадающая с их самооценкой)[3].

Так мы разобрались что такое самосознания по мнению психологов, ученых это творческой реализации человеком его собственных целей и ценностей, в отношении собственного сознания в качестве деятеля и наблюдателя, развивающая сторона. Выводя из фактов выше сказанных самосознания в подростковом возрасте надо усовершенствовать в хорошую сторону, а именно развивать читательскую самопознанию.

Читательское самосознание - это осознание и оценка человеком своего «Я» в мире литературы как читателя. Структура читательского самосознания включает следующие компоненты:

осознание личностью своей читательской направленности;

осознанное отношение личности к уровню своего читательского развития (квалификации читателя), уровню развития своего читательского вкуса;

оценка себя как участника исторического литературного процесса в роли читателя.

Читательское самосознание подростка является одной из сфер проявления его личностного отношения к литературным произведениям и при условии целенаправленного педагогического руководства становится ведущим фактором в развитии ответственного и эмоционально переживаемого личностного отношения к литературе в целом. Критериями развития читательского самосознания школьника являются: потребность в рефлексии на собственную читательскую деятельность; потребность в коммуникативной деятельности на эстетической основе. Обе потребности - составляющие специфического проявления читательского самосознания в жизнедеятельности читателя.

Для развития читательского самосознания наиболее благоприятен возраст 14-15 лет, характеризующийся бурным ростом самосознания и самопознания. Однако личностное отношение к литературному произведению формируется у учащихся постепенно, начиная с 10-11 лет, посредством развития их рефлексивной художественно-коммуникативной читательской позиции.

Читатель, читательское восприятие - объект изучения и литературоведения, и психологии, и библиопсихологии.

С начала 20-х годов XX века филология начала осознавать необходимость изучения истории читателя как полноправного участника-литературного процесса (А.И. Белецкий), а в 70-х годах пришла к выводу, сформулированному Д.С. Лихачевым: «Прогресс в искусстве есть прежде всего прогресс восприятия произведений искусства, позволяющий искусству подниматься на новую ступень благодаря расширению возможностей сотворчества и ассимиляции произведений различных эпох, культур и народов». Современное литературоведение понимает читателя «как сознательного или бессознательного критика, оценщика и судию словесности...» (В.В. Прозоров)[4].

Читательская психология в центре внимания библиопсихологии, начиная с работ по изучению читательского восприятия ее основоположника

Н.А. Рубакина (конец XIX - начало XX века) . Типология читателей, личностные читательские характеристики (интересы, мотивы чтения, ценностные ориентиры, специфические функции чтения) достаточно хорошо изучены современной наукой (В.П. Таловов, Б.Г. Умнов, Л.И. Беленькая, Л.И. Беляева) .

Большое внимание уделяют проблемам художественного восприятия психологи (А.А. Леонтьев, О.И. Никифорова, Л.Г. Жабицкая и др.).

Однако ни одна из перечисленных наук не выделяет четко составляющую читательской психологии - читательское самосознание и определений этому понятию не дает. Не выяснены и особенности читательского самосознания разных возрастных групп.в Л.Г. Жабицкая, Н.Д. Молдавская, О.И. Никифорова, Е.А. Корсунский). По мнению Н.Д. Молдавской, «частные литературные способности компоненты не должны и не могут быть изолированы от такой всеобщей способности всех читающих людей, как способность мыслить словесно-художественными образами». «Способность мыслить словесно-художественными образами, понимаемая как общая способность, по существу и является тем основным структурообразующим моментом, с помощью которого может быть построена структура частных литературных способностей». Ее сущность определяется так: «литературное словесно-образное мышление есть мышление, оперирующее конкретными литературными образами, в роли которых могут выступать образные представления памяти, представления, воображения и, наконец, целостные образы литературных героев»<sup>30</sup>. Но, высоко оценивая роль словесно-образного мышления, не следует игнорировать и понятийное мышление, без которого, согласно исследованиям Н.И. Кудряшева, А.М. Левидова, М.А. Рыбниковой, П. Русева, И.В. Тихомировой и др., восприятие художественной литературы является элементарным, примитивным, поверхностным. Наиболее плодотворной

попыткой в исследовании роли мышления для понимания идейного содержания произведения является работа О.И. Никифоровой 1972 года.

Структура читательских способностей включает следующие компоненты. Во-первых, читательскую восприимчивость, наблюдательность при чтении, когда читатель выбирает из наблюдаемого наиболее значимое, ценное, художественно совершенное, существенное и характерное, интересное для него. Он видит то, что ускользает от малонаблюдательных, неразвитых читателей. Острота внимания помогает ему замечать трудноуловимые явления жизни героев, типичные черты, выражающие человеческую сущность. Читательская восприимчивость, наблюдательность может проходить разные стадии развития: от поверхностного до тончайшего внимания.

Во-вторых, очень важен эмоциональный компонент читательских способностей - читательские эмоции, чувства, читательская эмпатия.

Развитию читательских способностей содействуют: читательская направленность; читательские установки, потребности, мотивы чтения. Все рассмотренные читательские способности обнаруживаются через ряд других специфических способностей: способность соотносить читаемое с жизненным опытом; «воспитуемость» читателя: активность самосознания, нравственные уроки, восприимчивость к воспитательному потенциалу художественной литературы; чувство художественного слова. Последнее понимается как способность к эстетической оценке произведения (литературно- критические способности: читательская самостоятельность, критичность ума, читательский вкус, эстетическая восприимчивость формы, а не только содержания, способность выразить в слове свои оценки и суждения). Эта способность может проявиться уже в детстве. О своей способности к эстетической оценке читаемых произведений в этом возрасте писали многие прозаики и поэты

Особенности читательского самосознания. Назначение литературы состоит в том, чтобы в общественном сознании сохранялся и поддерживался достаточно высокий уровень культуры художественного восприятия. Утрата такой культуры делает «немыми» тексты даже самых значительных художественных шедевров, что способно привести к деградации и умиранию литературы как сферы духовного общения. Б. О. Корман отмечал, что «процесс восприятия произведения реальным, биографическим читателем есть процесс формирования читателя как элемента эстетической реальности, процесс превращения реального читателя в читателя конципированного» [5]. По утверждению У. Эко, «писательство – всегда конструирование самим текстом своего идеального читателя». Для того, чтобы «процесс превращения реального читателя в читателя конципированного» осуществился, воспринимающему необходимо обладать достаточной мерой художественной компетентности – культурой художественного восприятия. Это возлагает на каждого читателя особого рода духовную ответственность. В процессе восприятия созданное художественное произведение и реализованный в нем авторский замысел раскрываются во взаимосвязи со многими другими характеристиками личности читателя. Своеобразие восприятия литературы учащимися посвящены работы Н. Я. Мещеряковой, Т. Г. Браже, Н. Д.

Молдавской и других. В своих исследованиях ученый-методист Н. Д. Молдавская в качестве показателей уровня восприятия выделила степень образной конкретизации и образного обобщения, определяя их как универсальные критерии литературного развития учащихся [6]. По мнению ученого, именно в заметном различии уровней восприятия и проявляются различные уровни литературного развития учащихся. Однако ни одна из перечисленных наук не дает определения понятию «читательское самосознание» и не выделяет четко эту составляющую читательской психологии. Кроме того, не выясненными остаются и особенности читательского самосознания разных возрастных групп. В связи с этим потребовалась конкретизация категории в методической науке.

Мы определили читательское самосознание как осознание и оценку человеком своего «Я» в мире литературы как читателя.

С нашей точки зрения, структура читательского самосознания включает:

- 1) осознание личностью ее читательской направленности;
- 2) осознанное отношение личности к уровню своего читательского развития (квалификации читателя), уровню развития своего читательского вкуса;
- 3) оценку себя как участника исторического литературного процесса в роли читателя.

Критериями развития читательского самосознания школьника мы считаем:

- 1) потребность в рефлексии на собственную читательскую деятельность;
- 2) потребность в коммуникативной деятельности на эстетической основе.

Обе потребности, с нашей точки зрения, - составляющие специфического проявления читательского самосознания в жизнедеятельности читателя.

II. Современный этап развития наук, изучающих человека, характеризуется стремлением к изучению личности как целого.

В связи с этим, мы считаем, что читательское самосознание не может развиваться отдельно от развития отношения личности к произведениям художественной литературы в целом, т. к. все компоненты его структуры - интегральные характеристики.

Следовательно, мы можем утверждать, что читательское самосознание подростка является одной сфер проявления его личностного отношения к литературным произведениям.

Литература:

- 1) [www.zakon.kz/4940211-nazarbaev-2019-zhyldy-zhastar-zhyly-dep.html](http://www.zakon.kz/4940211-nazarbaev-2019-zhyldy-zhastar-zhyly-dep.html)
- 2) Психология современного подростка / Под ред. Д.И. Фельдштейна. М., Педагогика, 1987. 240 с.
- 3) З.Леонтьев А. Н. Деятельность. Сознание. Личность // Избранные психологические произведения: В 2 т. Т. 2. М., Педагогика, 1983. С. 227, 228.
- 4) Жабицкая, Л. Г. Восприятие художественной литературы и личность / Л. Г. Жабицкая. – Кишинев : Штиинца, 1974. – 132 с.

5) Маранцман, В. Г. Анализ литературного произведения и читательское восприятие школьников / В. Г. Маранцман. – Л. : Изд-во ЛГПУ, 1974. – 176 с.

6) Молдавская, Н. Д. Литературное развитие школьников в процессе обучения / Н. Д. Молдавская. – М. : Педагогика, 1976. – 224 с.

**САПАРОВА Г.А.  
(НУКУС, УЗБЕКИСТАН)**

### **СВОЕОБРАЗНЫЕ ОСОБЕННОСТИ ЭТНОГЕНЕЗИСА И КУЛЬТУРЫ НАЦИОНАЛЬНОГО САМОСОЗНАНИЯ В РАЗВИТИИ КУЛЬТУРНО-ДУХОВНОЙ ЖИЗНИ КАРАКАЛПАКСКОГО НАРОДА**

Среди народов Средней Азии каракалпаки считаются одними из древнейших народов Средней Азии, в качестве обладателей собственного языка, традиций и обычаев, обладают древнейшей высокой музыкальной культурой, привлекая внимание вместе со своеобразным культурным богатством некоторыми видами искусства. Формирование этногенезиса каракалпакского народа непрерывно связано с историей этноса узбекского народа. Каракалпаки, как и другие народы, пережили родоплеменной период исторического процесса. Это был коллективный период, традиционные и обрядовые ценности управлялись законами табу и старейшинами. Традиции, устное народное творчество, процесс использования различных музыкальных инструментов, составляющие этнокультуру каракалпакского народа были в непрерывной связи с самосознанием. Судьба народа наряду с социально-экономическим совершенством развивалась в историческом процессе на основе географических, национальных и религиозных факторов культурной и хозяйственной деятельности.

Самосознание каракалпаков, живших при таких сложных исторических условиях, хоть и обладали своеобразной культурой, традициями и обрядами, религиозным преклонением и видами искусства, продолжалось не меняя своей коренной сущности. Образом жизни каракалпаков и, вообще, каракалпакскими родами управляли бии и аксакалы. Если традиции и обряды этих народов, в основном, связаны с земледелием, животноводством, рыбоводством и, частично, ремесленнической деятельностью, то семейно-брачные, свадебные и похоронные обряды выполнялись на основе обычаев и назиданий предков.

Исходя из вышеуказанных мнений, можно сделать следующие выводы: во-первых, каракалпакские народы были из древних народов, сначала жили в родоплеменной форме, таких племен было более ста, опираясь на свои неповторимые ценности стремились к самосознанию; во-вторых, из массагетских племен, живших на южном побережье Аральского моря с первого по десятый века нашей эры, смешавшись с разными этносами, сначала сформировались бижанаки и огузы, а на этой основе в VII-X веках начался процесс формирования каракалпаков; в-третьих, процесс формирования

каракалпаков в качестве этноса (национальности) продолжался и в следующих веках. Только к XVI веку этот процесс окончательно закончился; в-четвертых, к началу XVII-XX веков потихоньку в социальной жизни, во ведении хозяйства начали переход к оросительному земледелию, вместе с этим в этот период основную роль сыграло животноводство, в данный момент занимаются и рыболовством; в-пятых, начиная с XIX века каракалпаки, со стороны политической структуры добились прав на имя своего государства, территории, языка и ценностей.

Еще одна сторона повышения потребности в национальном самосознании в условиях глобализации во взаимосвязанности религии, этноса и национальной психологии, так как самосознание с этнического аспекта не отделима от строения социально-психологической системы национальной психологии, а также рассмотрены проблемы и решения предупреждения угроз влияющих на процесс национально-духовного возрождения и национального самосознания.

По моему мнению, процесс увеличения потребности в национальном самосознании в условиях всеобщей глобализации в развитии общества, в формировании, связанных с общественной жизнью духовно-культурных факторов в общественном сознании в диалектической связи с религией, этносом и национальной психологией. Это выражается в:

- непрерывной связи этноса и национальной психологии;
- совместном развитии этноса и религии в индивидуальном и общественном сознании;
- во всеобщей связанности национальности, национальной психологии и самосознания.

С точки зрения этого можно сделать выводы:

Во-первых, национальное самосознание, являясь социально-культурной реальностью, связанной с процессом формирования каракалпакской национальности, пережил длительный исторический период, но в источниках указано, что его формирование в качестве национальности закончилось в XVI веке. Приход исламской религии в образ жизни каракалпаков, постепенное внедрение в сознание и образ жизни местных народов имело своеобразное значение в их национальном самосознании. Так как, благодаря принципу толерантности в исламе развитию ценностей этих народов выделено большое место. В том числе, литература, жанровые произведения, состязания певцов – айтыс и широкораспространенные дастаны “Алпамыс”, “Едиге”, “Кырк кыз” в этом отношении имеют огромное значение.

Во-вторых, каракалпаки являются одним из древнейших народов, обладающим мифологической, мифохудожественной, этнической традициями, богатой национальной музыкальной культурой. Если обратить внимание на исторический генезис его развития, они вначале пережили родоплеменной период, каждое племя выбирал себе старейшину (аксакала) и члены племени ему полностью подчинялись. Это было первой коллективностью, все проблемы, состоящие из традиций, обрядности, брачных и религиозных обрядов, связанных с личной и общественной деятельностью членов племени решались



на основе правил “Табу” (запрет), впоследствии “Одат”. “Первый шаг” самознания каракалпаков начинается именно с этого периода.

В-третьих, самосознание, в том числе процесс установления и развития национального самосознания и история всей человеческой цивилизации – это история установления общественного самосознания. Только этот процесс характеризуется своеобразными особенностями самосознания, связанных с каждым общественно-историческим периодом.

В-четвертых, в процессе развития цивилизации сознание любого этноса (национальности) и сознание этнического коллектива появляется на основе общественного развития, на основе общественно-исторического, экономического условий. В этом процессе самосознание происходит в несколько вариантах: личное, общественное и общечеловеческое самосознания. Личное самосознание зарождается из общественного самосознания. В этом процессе язык, территория, религия принадлежат этнообщественной группе, а общечеловеческое самосознание предусматривает совместное решение проблем, угрожающих общественной жизни, объединившись на пути к единой цели всего человечества.

В-пятых, процесс глобализации, являясь развивающимся общественным явлением, повлиял и на национальное самосознание; глобализация не только положительное явление, вероятно, необходимо учесть опасность игнорирования национализма и национального самосознания в некоторых слаборазвитых государствах, возможность его отрицательных последствий; с усилением интеграции между государствами и народами сближение различных культур, ценностей, традиций, хоть и служат их обогащению, иногда нельзя упускать из виду разрушительные идеи, действия в религиозных масках, отрицательно влияющих на национализм и национальное самосознание.

В-шестых, сегодня человечество переживает новую информационную революцию. Деятельность этой отрасли в местном, общечеловеческом, региональном или международном (глобальном) масштабах показывает насколько широк круг его влияния.

К этим информациям не у всех формируются одинаковые отношения: если некоторые смотрят на него критически, некоторые напрямую воспринимают его как простую действительность. Для того, чтобы правильно понять и объективно проанализировать информации различного содержания, широкого охвата, передающиеся через СМИ, в настоящее время не подходящие к мировоззрению, культуре и духовности наших региональных народов, нам необходимо совершенствовать духовность народа, особенно молодежи, в частности, впитать национальную идею. Это, в свою очередь, обеспечивает влияние национального самосознания на развитие духовной культуры.

#### **Использованные литературы:**

1.Иванов П.П. Новые данные о каракалпаках // Советская востоковедение. Т.3. М.-Л. 1945. –С. 74.

2.Иванов П.П. Очерк истории каракалпаков. Материалы по истории каракалпаков и каракалпаки. –Л.: 1935. – С. 35.

3.Мамбетов Камал. Этнографическая история каракалпаков. - Нукус: Каракалпакстан. 1995.158-с.

4.Маличник И.В. Национальная культура и национальное сознание. –М.: 1998. –С. 5.

5.Кузнецова Т.В. Традиции народности в культуре постсоветской России. –М.: Вестник МГУ, серия 7 философия. 2001. №2.

6. Искандаров Б. История формирования и развития среднеазиатской философии и общественно-политической мысли. -Ташкент: Узбекистан. 109 с.

**СЕЙДИГАЗИМОВА Р.А.  
(ҚАРАҒАНДЫ, ҚАЗАҚСТАН)**

### **РУХАНИ – АДАМГЕРШІЛІК ТӘРБИЕ – ӨМІР ТАЛАБЫ**

«Тәрбие дегеніміздің өзі, ең алдымен, баланың сезімін оятып, әсершілдігін дамыту. Сезімді тәрбиелеу-яғни, баланы қоғамдық мәні бар, адамдарға жақсылық әкелетін қылық-қасиеттерден рахат, қуаныш табуға баулу деген сөз.»

Сара Алпысқызы

Қазіргі қоғамның ең маңызды міндеттерінің бірі – жастарға рухани-адамгершілік тәрбие болып табылады. Құнды қасиеттерге ие болу,рухани бай адамды қалыптастыру оның туған кезінен басталуы керек. Халықта «Ағаш түзу өсу үшін оған көшет кезінде көмектесуге болады, ал үлкен болғанда оны түзете алмайсың» деп бекер айтылмаған. Сондықтан баланың бойына жастайынан ізгілік, мейірімділік, қайырымдылық, яғни адамгершілік құнды қасиеттерді сіңіріп, өз-өзіне сенімділікті тәрбиелеуде отбасы мен педагогтар шешуші роль атқарады. Бұл қай заманда болмасын адамзат алдында тұратын міндет. Білімді, жан- жақты қабілетті ұрпақ- ұлтымыздың баға жетпес қазынасы. Рухани-адамгершілік тәрбие- екі жақты процесс. Бір жағынан ол үлкендедің, ата аналардың, педагогтардың балаларға белсенді ықпалынан, екінші жағынан-тәрбиеленушілердің белсенділігін қамтитын қылықтарынан, сезімдері мен қарым- қатынастарынан көрінеді.

Адамгершілік тақырыбы-мәңгілік. Жас ұрпақтың бойына адамгершілік қасиеттерді сіңіру- ата-ана мен ұстаздың басты міндеті. Адамгершілік әр адамға тән асыл қасиеттер. Адамгершіліктің қайнар бұлағы-халқында, отбасында, олардың өнерлерінде, әдет-ғұрпында. Әр адам адамгершілікті күнделікті тұрмыс- тіршілігінен, өзін қоршаған табиғаттан бойына сіңіреді. Адам баласы қоғамда өзінің адамгершілік қасиеттерімен, қайырымдылығымен, адалдығымен, әділеттілігімен ардақталады.

Жақсылық пен жамандық, зұлымдық пен махаббат, әділеттілік пен әділетсіздік, борыш пен намыс,ар мен ождан адамның іс- әрекеті арқылы өлшенеді. Бұларды адам

бойында ерте жастан мінез- құлық ережесі етіп қалыптастыру тәрбиеге байланысты. Осыны ұстанған қазақ халқы жастарды отбасында, білім ұйымдарында кішіпейілділікке, ізеттілікке, имандылыққа, инабаттылыққа, қайырымдылық пен мейірімділікке тәрбиелеуде міндет етіп қойған. Бұл орайда балалар үйіндегі тәрбие жұмысының қыр -сыры өте күрделі. Ондағы тәрбиеленіп жатқан балалармен жұмыс істеу асқан төзімділікті, шыдамдылықты, жауапкершілікті талап етеді. Тәрбиеленіп жатқан тәрбиеленушілердің мінез- құлықтары әр түрлі, олардың арасында ерке, шолжан, бұзықтар да кезеседі. Тәрбиеленуші балалардың психикасы нәзік. Олар көбіне құбылмалы болып келеді. Тәрбиеші ең алдымен балалардың жеке өзін сыйлауды, оған сергек және көңіл қойып қарауды, мінез құлқын мезі қылмайтындай бақылау жасауды көздейді. Ғұлама ойшылдарымыз: Жүсіп Баласағұнның «Ізгілік ілімін», Қожа Ахмет Иассауидың «Хал ілімін», Абайдың «Толық адам ілімін», Шәкәрімнің «Ар ілімін», тамыры терең халықтық педагогиканы тәрбиеге негіз етіп алудамыз.

Ұлы ойшыл Ж. Баласағұн «Адамдардың жақсы қылықтары мен қасиеттерін жетілдіре білсе, қоғамды да жақсартуға болады» деген. Жағымсыз қасиеттен құтылу, тәрбиеленушілердің бойында адамгершілік, инабаттылық қасиеттерді қалыптастыру мақсатында біздің мекемеде көптеген іс шаралар өткізіледі. Бүгінгі таңда, тәрбиеленушілеріміздің азамат болып қалыптасуы барысында біз олардың жаһанданудың теріс ықпалдарына қарсы тұруын ескеуіміз қажет. Бұл жағдайда тәрбие жұмысының тиімділігі тәрбиеші мен мектептің өзара байланысынан көрінеді. Өскелең ұрпаққа адамзат тарихында ұрпақтан ұрпаққа жалғасып келе жатқан патриоттық тәрбиені, отаншылдықты, сапалы білімді дарытуымыз керек. Ақиқатында, осынау мәселе еліміздің тұтастығын, оны ішкі және сыртқы күштерден сақтау міндетінің өзі жастарды отаншылдық, елжандылық, патриоттық рухта тәрбиелеуді жүктейді. Әрбір адам өз Отанына деген деген мақтаныш сезімі, өз ұлтын терең сүю арқылы басқа ұлттарды танып, құрметтеуге тиіс. Олай болса, рухани байлыққа, ең алдымен, тілімізді, дінімізді, салт- дәстүрімізді жатқызсақ, тіл- қазақ болуымыз үшін, дін- адам болуымыз үшін, салт дәстүр-ұлт болуымыз үшін қажет.

Қай заманда болмасын адамзат алдында тұратын ұлы мұрат-міндеттердің ең бастысы- өзінің ісін, өмірін жалғастыратын салауатты, саналы ұрпақ тәрбиелеу. Көрнекті педагог В.Сухомлинский «Егер балаға қуаныш пен бақыт бере білсек, ол бала мейірімді бола алады», -дейді. Тәрбиеші ретінде менің түйінім осыған сай келеді. Мысалы: өзім қызмет етіп отырған даму мүмкіншіліктері шектеулі балалар үйінде тағдыр тәлкегін көрген балалар тәрбиеленуде. Топта әлсіз, тік мінезді, шыдамсыз, тұйық, үрейлі, өзіне сенімсіз балалармен жұмыс істеуге тура келеді. Адамгершілікке тәрбиелеу баланың жас және дербес ерекшеліктеріне байланысты болғандықтан мынандай тоғыз талап қоямын: білу, үйрену, сүю, дос бола білу, еңбек ету, жаманшылықпен күресу, көмек көрсету, арды сақтай білу, ойлау. Әрине бұл талаптарды орындаудың өзінше қағидалары бар, кімді, қашан, не себепті деген сияқты. Басқа халықтар сияқты қазақ елінің де бала тәрбисі жөнінде бұрыннан бергі жиып-терген мол тәжірибесі бар. Ж.Аймауытов «Тәрбиешіге жетекші» еңбегінде «Тәрбиенің

негізгі мақсаты-мінезді түзеу, адамшылыққа қызмет ету, адал еңбек ете білуге тәрбиелеу» деп жазады. Халқымыздың әдептілік, имандылық, мейірімділік, қайырымдылық, ізеттілік, қонақжайлылық қасиеттерін жас ұрпақтың бойына сіңіру үшін әрбір тәрбиеші, ұстаз халық педагогикасын, салт- дәстүрін, әдеп-ғұрыптарды терең білуімен қатар, рухани дүниесі бай, жаны таза адам болуы керек. Демек, балаға жан- жақты терең білім беріп, оның жүрегіне адамгершіліктің асыл қасиеттерін үздіксіз ұялата білсек, ертеңгі азамат жеке тұлғаның өзіндік көзқарасының қалыптасуына, айналасымен санасуына ықпал етері сөзсіз.

Рухани-адамгершілік тәрбиесінде алдымен баланы тек жақсылыққа-қайырымдылық, мейірімділік, ізгілікке тәрбилеп, соны мақсат тұтса, ұстаздың, тәрбиешінің де болашағы зор болмақ. «Мен үш қасиетімді мақтан тұтам», -депті Ақан сері. Олар: жалған айтпадым, жақсылықты сатпадым, һәм ешкімнен ештеңені қызғанбадым деген екен. Олай болса, жеке тұлғаны қалыптастыруда, олардың жан дүниесіне сезіммен қарап, әрбір іс-әрекетіне мақсат қоюға, жоспарлауға, оны орындауға, өзіне-өзі талап қоя білуге тәрбиелеу-адамгершілік тәрбиенің басты мақсаты. Мақсатқа жету үшін сан алуан кедергілер болуы мүмкін. Ондай қасиеттерді бала бойына жас кезінен бастап қалыптастыру жеке тұлғаны қалыптастырудың негізін қалайды. Ақан серінің осы үш қасиетін бала бойына дарыта білсек-ұлы жеңіс болары анық.

Біз болашақта Қазақстан Республикасын өркениетті, бәсекеге қабілетті 50 елдің қатарына қосамыз деп үміт етіп отырған халықпыз. Елбасымыз Н.Ә.Назарбаев әлемдегі бәсекеге барынша қабілетті 50 елдің қатарына кіру стратегиясында: «Білім беру реформасы-Қазақстанның бәсекеге нақтылы қабілеттілігін қамтамасыз етуге мүмкіндік беретін аса маңызды құралдарының бірі. Бізге эконмикалық және қоғамдық жаңару қажеттіліктеріне сай келетін осы заманғы білім беру жүйесі қажет» деген болатын. Сондықтан сол елдердегі бар жетістіктер бізде де болуы керек, өйткені жаңа ХХІ ғасыр - бәсеке ғасыры. Оқыту мен тәрбиені ықпалдастырып қажымай еткен еңбек арқасында әлемдік деңгейдегі дарынды да тәрбиелі тұлға шығатынына сеніміміз мол.

#### **Пайдаланылған әдебиеттер:**

1. Қ.Р Президенті Н.Назарбаевтың Қазақстан халқына Жолдауы. Жаңа әлемдегі жаңа Қазақстан. Астана 2007
2. Республикалық ғылыми әдістемелік журналы «Өзін- өзі тану» №4(64) 2015, №3(63)

**СЕЙПУТАНОВА А.Қ., МЕШЕЛОВА Б.З.  
(ӨСКЕМЕН, ҚАЗАҚСТАН)**

#### **ПОЭТИКАДАҒЫ СТИЛЬДІҢ ТЕОРИЯЛЫҚ НЕГІЗІ**

Бүгінгі таңда қазақ поэзиясының стиль мәселесі жайында бірді-екілі еңбектердің жарық көргені болмаса, әлі де түбегейлі зерттеліп, толыққанды қаралды деп айта алмаймыз. Өйткені, жалпы стиль жайындағы пікірлер,

пайымдаулар, анықтама, тұжырымдардың өзі қазақ ғалымдары арасында ғана емес, сондай-ақ шетел ғалымдары арасында да сан қилы болып келеді.

Ең алдымен, стильдің не екенін еске түсірер болсақ, ол гректің «stiloes» сөзінен өрбиді. Стило жазуға арналған үшкір таяқша. Әу бастағы хатнама, жазуларды осы стило арқылы түсірген. Осыған орай антикалық дәуірдің өзінде стиль сөзі ауыспалы мағынада ұғынылып, қолтаңба, хат жазу ерекшелігі дегенді білдірді. Сондай-ақ, бұл мағына ұзақ уақытқа дейін сақтала келе, сәл өзгеріп, адамның сөз саптау мәнерін білдіретін терминге айналды. Стиль термині әр түрлі ғылым саласында қолданылады.

«Әдебиеттану қырынан қарағанда, стиль-жазу машығы, яғни жазушының, жеке шығарманың, әдеби бағыттың, ұлт әдебиетінің өзіндік сипатын танытатын образдар жүйесінің, көркемдеу құралдарының тұрақты жиынтығы» [1].

Ал, «тіл білімінде стиль-тілдік бөлшектердің нақты бір атқаратын қызметіне сәйкес бірігуі, оларды іріктеу, қолдану тәсілдері, әдеби тілдің міндетінен өрбитін алуан түрлілігі деген мәнді білдіреді» [1].

Осы орайда поэтика мәселесінде де стильдің әдебиет пен тілге қатыстығы ежелден даулы нәрсе болып келе жатқандығын қазіргі қазақ лирикасының поэтикасын зерттеушілердің бірі Бақыт Кәрібаева да баса көрсеткен. Демек, әдебиет теориясының бір саласы болып табылатын поэтика соңғы жылдары поэзиядағы бейнелілік, стиль, эстетика мәселелерін өз алдына объект етіп қарастыруда. Поэтика мен эстетиканы поэзияның көркемдік ерекшелігі, бейнелілігі тұрғысында қарасақ, енді оның идеялық бағытын айқындау құралы ретінде де тануымызға болады. Бұл аты аталғандардың қай-қайсысы поэзиядағы стильді анықтауда айрықша маңызды роль атқарады. Мәселен, бейнелілік стильмен тікелей байланысты. Тіпті оны стильдің көрсеткіш құралы десек те болады. Ал, кең мағынада поэтика деп алсақ, оның ауқымы стильден әлдеқайда үлкен деген Храпченко пікіріне сөзсіз қосылуға болады [2].

Өмірді көркем бейнелеу сипаты, ең алдымен, ақынның сол өмірді бейнелеу үшін тандаған әдісінің негізінде айқындалады. Қай ақын болмасын әдіске сөз сомдау үстінде төселеді.

Кез-келген ақынның я қаламгердің стиль жағынан, бейнелеуіш құралдарды қолдануы жағынан өзара ұқсастық, айырмашылықтарын ажыратуда шығармашылық істе пайдаланған көркемдік әдістері шешуші роль атқарады. Бұдан ақын, жазушылардың идеялық-эстетикалық ерекшеліктері де айрықша танылады. Шынайы таланттардың жазу машығы өзгелерден оқшау, дара көрінеді. Қолға алғаннан-ақ, кімнің жазғанын стилінен қапысыз аңғаруға болады. Мәселен, Абай, Мағжан, Қасым, Мұқағали стилі десек, оны айтқызатын - айрықша айшықты, өзгелерден ерек, дара бітімді қолтаңбалары.

Әлбетте, поэзиядағы поэтикалық категориялар мен көркемдік әдіс ақын стилін танытуға көмектескенімен бүкіл шығарманың өн бойынан көрініп тұрады деп айта алмаймыз. Бұл тұрғыдан алғанда поэзиядағы стиль нақты жүзеге асқан үлгіде көрініп, оның ерекшеліктері ақын өлеңінде сыртқы пішінінен бастап, бүкіл болмысында көзге ұрып тұрады.

Дегенмен, поэзияда әдіс өзгерсе, оның әсері стильге тимей қоймайды. «Бұл - стиль құрайтын шешуші фактор» [3]. Кейбір ғалымдар (А.Н.Соколов) аксиомаға жақын мынандай тұжырым жасайды: «дүниетанымсыз әдіс туралы айта алмасак, онда стиль жайлы сөз еткенде, әдіске тоқталмау мүмкін емес - мұнда өзара тұтас байланыс бар» [4].

Әдіс пен стиль ақын қаламының ұшында тоғысады. Осы орайда стильдің тарихи тұрғыдан өзгермелі болып келетінін Г.Н. Пospelов өзінің «Әдеби стиль мәселесі» атты еңбегінде көрсеткен еді [5]. Дәл осылайша әдіс жүйесінің де бір орында байыздап тұрмай, замана ағымына және дүние жүзі әдебиетінің тыныс - деміне орай өзгеріп, сан құбылып отыратындығын Ш. Елеуенов қазақ ақындарының ішінде әсіресе Мағжан творчествосында кездесетіндігі арқылы дәлелдейді. «Схемалық түрге келтіргенде Мағжан поэзиясы ағартушы реализм, сыншыл реализм, романтизм, реализм мен романтизмнің өзгеше бір тоғысуында жаңа заман әуендеріне үн қосу сатыларынан өткен» - деп жазады тұжырым жасаушы [3].

Бір дәірде шығармашылықпен айналысқан қаламгерлер тобына тән стиль мен жеке қаламгер стилі арасында ортақтастық жоғарыда біз айтқан көркемдік әдістен туындайтын әдеби ағымға тікелей байланысты. Мысалы, , қазақ ақындары Абай, Мағжан, Сәкен сынды ақындар мен Еуропа ' ақындары Байрон, Гете, Пушкин, Блок, Мережковский т.б. шығармашылығында көркемдік әдіс қайталана отырып, өнердегі өмірді бейнелі суреттеудің ортақ ерекшеліктерін айқындап, сол арқылы бір емес, бірнеше елде әдеби ағым (бағыт) туындатты. Мысалы, реализм, романтизм, символизм т.с.с. Демек, бірін-бірі танымайтын ақындардың стиль жағынан ұқсас келуінің өзі бір жағынан идеялық-эстетикалық принциптердің орайлас келуі болса, екінші жағынан олардың бір ағым өкілдері болып есептелуінде. Я болмаса «уақыт талап етсе, өзге көркемдік жүйеде жазылған шығармаларды еске ала отырып, соған орайлас туынды жасалуы ғажап емес» [3]. Мұның өзін әр дәуір ақындарында кездесетін стильдік үндестік деуімізге де болады.

Қай ақынның болмасын стилінің байлығы – көркемдік ізденіс нәтижесінің жемісі. Ақын суреткер ретінде марқайып, айрықша стиль танытуына, шеберлік шыңына жетуіне өзінен бұрынғы ақындар мектебі, өз ортасы, заманы айрықша әсер етеді. Сондай-ақ, жеке ақынның, тұтастай қазақ лирикасының биігін межелеуде көркемдік әдіс, әдеби ағым, сөз саптаудағы бейнелеуіш құралдар, көркемдік құрылымдар, бір сөзбен айтқанда стиль шешуші роль атқарады. Осыған орай жоғарыда айтқандарымызды А. Григорянның тұжырымымен қортындылайтын болсақ,: «Стиль әдіске де, дүниетанымға да, суреткердің жеке басы мен жазу машығына да, өз дәуірі жөніндегі ұғымы мен өз творчествосының ұлттық сипатына да бірдей қатысты... Стиль - әлгі категориялардың кемел тұтастығы» болып табылады.

#### **Әдебиеттер:**

1. Ахметов К. Әдебиеттану әліппесі. - Алматы: ҚАЗАқпарат, 2000. - Б. 184.
2. Храпченко М.Б. Познание литературы и искусства, теория пути

современного развития. - М.: Наука, 1987. - С. 79.

3. Елеуісенов Ш. Әдебиет және ұлт тағдыры. - Алматы: Жалын, 1997. - Б. 366.

4. Соколов А.Н. Теория стиля. - М.: Знание, 1968. - С. 240.

5. Пospelов Г.Н. Проблемы литературного стиля, - М.: Знание, 1970. - С. 256.

*Ғылыми жетекші: ф.ғ.к., С. Аманжолов атындағы ШҚМУ доценті  
Сейпутанова Айымгүл Қамзақұзы*

## **СЕЙПУТАНОВА А.Қ., ИНТЫКПАЕВА Б.Т. (ӨСКЕМЕН, ҚАЗАҚСТАН)**

### **ТЫНЫШТЫҚБЕК ӘБДІКӘКІМОВ ПОЭЗИЯСЫНДАҒЫ МИФТІК САРЫН**

Қазақстан Жазушылар одағының мүшесі, Т. Айбергенов атындағы сыйлықтың лауреаты, бірнеше мәрте Президент стипендиясының иегері, «Шығыс шынары» атты Халықаралық ақындар мұшайрасының жұлдегері Тыныштықбек Әбдікәкімов қазіргі поэзияға Нұрлан Мәукенұлы, Светқали Нұржанов, Гүлнар Салықбаева, Жанат Әскербекқызы, Маралтай Райымбекұлы сынды ақындар тобындағы толқынмен бірге келген. Аталмыш ақындарға кезінде белгілі әдебиеттанушы, ҰҒА - ның академигі, ғалым Р.Нұрғали: «...бұл ұрпақ ұлттық дәстүрлерді ғана емес, әлемдік үздік үлгілерді жақсы игерген, әдеби дайындығы, эстетикалық талғамы аса мол толқын » - деп баға берген.

Тыныштықбек Әбдікәкімов - 1953 жылы 20 маусымда Шығыс Қазақстан өңірі, Абай ауданының Қарауыл ауылында дүниеге келген. Көнедегі Көк түріктер әуенін жаңғыртып, бүгінгі поэзияға өзіндік өрнек салған ақиық ақынның қаламынан «Ақшам хаттары», «Рауан», «Қас Сақ Аңқымасы», т.б. жыр жинақтары жарық көргені мәлім. Ақынның жауһар жырларында адам ғұмырындағы қуаныш пен қайғы, махаббат сезімінің тылсым сырлары, жалғыздықтың жан азабы, адам рухының екіұдай болып жарылуы, өмір мен өлім арасындағы күрес, ғарыштық әуендер, қамшының сабындай пенде ғұмыр мен мәңгілік уақыт сарыны, адам мен табиғат арасындағы диалектикалық байланыс немесе қарама - қайшылық, бағзы заманнан жеткен мифтік сарын – желідей тартылып, сан алуан сөз кестесімен құбылып, бейнелі бедер тауып, қайталанбас даралық сипатын танытып, ақындық стилін айқындай түскен.

Қазақ жазба әдебиетіндегі кейіптеу тәсілі Абай поэзиясынан алғаш көрініс тапқаны белгілі. Мұндағы кейіптеудің өзі көне мифтегі анимизммен сабақтасып жатыр. Бұл туралы ағылшын ғалымы Э.Тэйлор өзінің «Алғашқы қауымдық мәдениет» атты еңбегінде анимизмнің мифологиялық мәніне, шығу тарихына, оның екі бөлігін: жан мен өзге рухтар туралы, жанның өлімнен кейінгі әрекетіне, тірілу туралы түсініктерге, болашақ өмір, екінші мәрте өлім, өлілер әлеміндегі рухтың саяхаты туралы түсініктерге, жер үсті және жер асты әлеміндегі жағдайларға, анимизмнің діни табиғатына жан - жақты талдау

жасайды [1, 259 - б.]. Мифологиялық сөздікке жүгінсек, «Анимизм – қоршаған орта мен табиғат құбылыстарының рухы, жаны бар деп пайымдаған түсінік. Анимизм алғашқы қауымдық дін негізінде және алғашқы адамдардың табиғат күштері алдындағы дәрменсіздігінен туындаған. Мифология анимизмді орманның, таудың, ағаштардың, бұлақтың, өзеннің, жел мен толқынның жаны бар деген сенімінен туындағанына куәлік етеді. Жыл мезгілдерінің ауысуы, тасқынның болуы, дауыл, т.б. құбылыстарды ежелгі адамдар табиғаттың жанды күштері түрінде түсініп, адамға тән іс - әрекетке ие адам бейнесінде қабылдаған» [2, 12-б.]. Ғалым С.Қасқабасов осы анимистік наным - сенімнің көркем әдебиеттегі кейіптеумен сабақтастығын көне мифтің көркем мифологияға айналуы ауқымынан қарастырады [3, 91- б.]. Кейіптеу үлгілері қазақ фольклорынан бастап бүгінге дейінгі әдебиетте де, өзге халықтың көркем туындыларында да көптеп кездеседі. Мифтік сипаттағы кейіптеу үлгілерін жазба әдебиет поэзиясында жоғарыда айтқанымыздай Абайдан бастап, әр кезең поэзиясына сиқырлы сөз кестесімен ерекше өрнек салған Мағжан Жұмабаев, Мұқағали Мақатаев, Есенғали Раушанов, Жанат Әскербекқызы, Тыныштықбек Әбдікәкімов сынды ақындар шығармашылығынан молынан ұшыратуға болады. Мысалы, Тыныштықбек Әбдікәкімов поэзиясындағы мифтік сипат ақындық дүниетанымының кеңдігін, көзқарасының тереңдігін әрі дүние - құбылысты қабылдауында ешкімге ұқсамайтын даралығын байқатады:

... Қайдасың сен, бауырым - қоңыр тауым?!

Қайдасың сен, самал жел - қарындасым?!

Қайнамайды мендегі қалайша қан:

(Қаңтарда да көрмедім балауса қар!)

Көз алдымда барасың сен үзіліп,

Көде мұртты Далам - ай, селеу сақал!

Түсіндіре алар ма мұны ғалым,

Түйсіктердің сайрағыш тілі қане?

Көрсетпеші бұралқы итке айналып,

Ағысы жоқ арнаның ұлығын! [4,23 - б.].

Бұл өлеңнің өн бойында лирикалық қаһарман өзін туған өлкесі табиғатының бір бөлшегі ретінде танытқанымен, айналаға көрік беріп, мен мұндалайтын тауынан, бетті өбетін самал желінен, «көде мұртты, селеу сақал» даласынан айырылып, сұлу табиғаттың сұрқы кетіп, әдеміліктің ауылы алыста қалғанын, соған кінәліні іздегендей ғалымнан жауап сұрауы мифтік таным, түсініктің адамзат санасының даму барысында трансформацияға ұшырап, басқа мақсатқа - көркемдік - эстетикалық қызметке ауыса отырып, экологиялық мәселені көтеруімен ерекшеленеді. Осы орайда белгілі ақын Жанат Әскербекқызы мен Т.Әбдікәкімовтің ақындық әлеміндегі адам мен табиғат арасындағы диалектикалық байланысты, табиғат трагедиясын суреттеуде өзара үндестікті байқауға болады. Алайда, әр ақынның өзіндік сөз саптау үлгісіндегі ерекшелікті, дара стильді де аңғару қиын емес. Жанат ақынның:

Бәрінен де жұрт оны биік депті...

Тұратын - ды сол терек сүйіп көкті,

Сайтан құйын бір күні ойнақтап кеп,



Тамырымен қопарып жұлып кетті.  
Жатты терек. Жай емес жылап жатты.  
Жансыз ағаш, зар - мұңын кім аңдапты.  
Жапырағы төгіліп көз жасындай  
Жүрер жолда көлденең сұлап жатты... [5].

деген өлең шумағында «сайтан құйынның ойнақтап кеп» теректі тамырымен қопарып, жұлып кетуі, яғни, өктем күштің әлсізге әлім жеттік жасауы және теректің де адамға тән әрекеті кейіптеле суреттеліп, сол арқылы лирикалық қаһарманның көңіл - күйі табиғат суретінің бойына сіңіп, өзгеше бір көркемдік тәсілмен өрнек тауып, ақынның өзіне тән стилін танытқан. Сайтан құйынның қиянатшыл әрекетінен қорғана алмаған теректің халі трагедиялық қалыппен көрінген. Көркемдік шындық тұрғысынан терек болып бейнеленген образдың ақиқат өмірдегі нәзік жанды, қорғансыз қыз табиғатынан еш айырмасы жоқ деуге болады. Өлеңдегі сайтан құйын өмірдегі жағымсыз сипаттағы типтерге ұқсас. Жоғарыдағы талдау мифологиялық ойлау жүйесіне тән анимистік наным - сенімнің көркемдік ойлау шеңберінде метафоралық - символдық мәнге ұласа отырып, сыршыл сезімге толы өлеңнің өзегі болғанын аңғартады. Аталмыш ақындар қазіргі қазақ поэзиясын тың арнаға бұрып, өлең техникасы мен мелодикасына, көркемдік әлеміне ерекше жаңалық әкеліп, құбылысқа айналғандар десек, еш артық айтпаған болар едік.

Т.Әбдікәкімов Адам-қоғам-уақыт жаңалықтарын, замана келбетін ақындық дүниетанымы, пайымдауы тұрғысынан парасаттылықпен, сезім сергектігімен, таным тереңдігімен жаңаша жырлайды.

... Мен бейшара Даламның айтқан сырын,  
пенделердің тіліне аударамын!  
Ей, Уақыт, сөз берме,  
Берсең маған

Ұлып шыққан ойлардың кезегін бер! [4, 20 - б.] -

дейді. Ақын ұлы Даланың сырын ұғып, тереңнен ой толғап, соны өлең үлгісіне көшіруге өлердей ынтық, құштар. Мұнда ақын өлеңін бейне бір өзі жазып отырмағандай, тек Даланың сырлы жырын жүрегімен тыңдап, жанарына көшіріп, қағаз бетіне түсіргендей. Осы орайда белгілі ақын Серік Ақсұңқарұлы: «Жалпы, Т.Әбдікәкімов нені айтып, нені жазса да тыңнан жол салуға шебер. Оған айсыз түнде даласы мен дарыны адастырмайтын, жалғызсыратпайтын жансерік. Ақын арманы - табиғаттың қаз қалпында сақталуын аңсау» - дейді [6, 417 - б.].

Тоналған табиғат, күйкі тірлік құрбаны болып кеткен адамдарды көрген ақын сан қилы ой жетегіне ілеседі:

Тағдырыңа тақсырет тап болды ма,  
Сыртыңда - шөл, жұртым-ай, ішіңде - шер?!  
...Неге, неге, мына жұрт салғырт, керең?  
Ойлай білер ұлдары мәңгүрттенген...

Ұлттық намыс, ел болашағы туралы толғаныстан туған мұндай әрі мұңды, әрі жігерінді қамшылайтын қайсар жырлар Тыныштықбектің ақындық талантына тәнті етері сөзсіз.

Дала - ақын өлеңдерінде көбінесе жанды бейнеде көрініс тауып, әрі кейіптеу, әрі символдық тәсіл ретінде сипатталғанын жоғарыда да айттық. Демек, Дала - Тыныштықбек үшін, ең бірінші, өзі туған өлкесі-Шыңғыстау. Ол аймақ Семей даласының ядролық алаң полигоны болғаны белгілі. Екіншіден, Дала-қазақ халқының ұлттық болмыс-бітімі.

Күн кірпігін ашқанда, тақыр Дала көрінген,

Қалаға да сол тақыр қорқынышты өлімнен.

Қасқыр да жоқ ол жақта

Арқар да жоқ. Құрыған.

Тек иттері мияулап, мысықтары ұлыған.

Жер төсіне сол жақта Атом сынақ қаққан-ды

Мекендейтін халқы да қара халық ақ қанды [4, 76 - б.].

Мұндағы «тақыр дала», «ақ қанды қара халық» – тамыры тереңге кеткен ұлт трагедиясы. Ақын иттерді мияулатып, мысықтарды ұлыту арқылы табиғатта пайда болған қатерлі дисгормонияны, экологиялық апатты өзек етіп, қабырғасы қайыса, жүрегі қан жылай отырып, азаматтық ішкі ой арпалысын, жан айғайын, арманын аңғартады. Ақын арманы - «қайткен күнде далаға жан кіргізу», сол үшін өзін «құрбандық етуге де» дайын шешімі.

«Сор тағдырға көнген сор даланың» сұрғылт келбетін, аянышты халін баяндайтын «Сөз сүйегін өлшемес, мұңды өлшегін», «Қара дала», «Бір тал үкі» т.б. шығармаларында табиғат экологиясы ғана емес, адам баласының рухани әлеміндегі экология да барынша терең философиямен астасып, адамзаттық проблеманы қозғаған.

Академик С.Қирабаев: «Қазақ халқының ұлттық ой-санасының жүдеп бара жатқанын көрген зиялы азаматтар 1960-70 жылдардан бастап, халық тарихының оқиғалары негізінде ұлттық сананы оятып, тәрбиелеуге көркем әдебиетті пайдалану мақсатын қойған еді», - дейді [7, 224 - б.]. Сол зиялылардың қатарындағы Т.Әбдікәкімов те өз өлеңдерінде өткен тарихқа көз жіберіп, бүгіннен ой толғағанын аңғаруға әбден болады. Мысалы, «Қайран» өлеңінде Абайдың сыншылдық дәстүрін жалғастыра отырып, қазақ мінезін егжей-тегжейлі сөз ету арқылы өзіне тән сөз саптау үлгісін танытқан. Бұл өлең ұлт мінезінің жағымсыз жақтарын сынаумен ғана емес, олардың ұлт тағдырына тигізген әсерін қоса жырлайды.

Мен - қазақпын,

Зарығымда қан жылап,

Суқанымда сүт күлген!...

Мен - қазақпын,

Делебемнен селебем,

Кезенемнен кебенегім бар!

Мен - қазақпын

Дәтім кәлимадан да ауыр

Зәрем жаһаннамнан да терең.

Осы жолдардан ақынның жұртым деп соққан жүрегі, ұлтына деген ыстық махаббаты айқын көрінеді.

Ақын туралы Ә. Кекілбаев: «Бұл – менің бұрын-соңды көрмеген де, естімеген де қаламгерім. Ешкімді қайталамайтын, қазақ өлеңдерінде ара-тұра ұшырасып қалып жүрген талай-талай соны соқпақтарды соңына дейін жеткізіп, айдын жолға салған аршынды, сонысымен де көзіне ол туралы сойқан елестейтін айбынды ақын. Бұрын-соңды болмаған ақын... Басқасын қойғанда, ырғағымен, әуезі, көз тастасы мен сөз саптасының өзі талай-талай жайттарды жадыма салды... Тынышбек Әбдікәкімовті де біреу ұғар, біреуі ұқпас, біреу құптар, біреу құптамас, бірақ ол ешкім елемей кете алмас, ескермей қала алмас, айрықша нысаналы ақын.. », - деген екен.

Расында, Т. Әбдікәкімовтің ғажайып, сырға толы ақындық әлемі оңайлықпен, бірден айқара ашыла салмайды. Қайта-қайта оқи отырып, кестелі сөздерін сөйлету арқылы ой түйінін тарқатып, құпия кілтін табуға, тереңіне бойлауға қадам басатыныңыз сөзсіз. Сондықтан да ақынның жауһар жырларындағы сөз түйдегін, ой салмағын түйсіктің таразысына салып, сана сүзгісінен өткізу үшін оқырманның өзінен пайымды парасаттылықты, таным көкжиегінің кеңдігін, білімпаздықты талап етеді.

Болашақта ақын жырлары арнайы зертеу нысанына алынып, жан-жақ қырынан зерттелетіні сөзсіз.

### Әдебиеттер:

1. Тэйлор. Первобытная культура. М., 1939.
2. Мифологический словарь. М., 1990.
3. Қасқабасов С. Қазақтың халық прозасы. Алматы. 1984.
4. Әбдікәкімов Т. Ашам хаттары. Алматы. 1993.
5. Әскербекқызы Ж. Қаз қанатындағы ғұмыр. Алматы. 2007.
6. Ақсұңқарұлының С. Анти-поэзия / С.Ақсұңқарұлы // Қазақ әдебиеті.- 2002.- 29 қараша.
7. Қирабаев С. Талантқа құрмет. Мақалалар. Зерттеулер. Портреттер. - Алматы: Жазушы, 1988.

*Ғылыми жетекші: ф.ғ.к., С. Аманжолов атындағы ШҚМУ доценті Сейпутанова Айымгүл Қамзақовы*

**СЕЙПУТАНОВА А.Қ., САБИЕВА Л.Т.  
(ӨСКЕМЕН, ҚАЗАҚСТАН)**

### ҚАЗІРГІ ЛИРИКА ЖӘНЕ КЕЙІПТЕУ ТӘСІЛІ

Жанат Әскербекқызы қазіргі поэзияға Нұрлан Мәукенұлы, Тыныштықбек Әбдікәкімов, Светқали Нұржанов, Гүлнар Салықбаева, Маралтай Райымбеков сынды ақындар тобындағы толқынмен бірге келді. Аталмыш ақындарға белгілі әдебиеттанушы ғалым Р.Нұрғали: « бұл ұрпақ ұлттық дәстүрлерді ғана емес, әлемдік үздік үлгілерді жақсы игерген, әдеби дайындығы, эстетикалық талғамы аса мол толқын » - деп баға береді.

Шығыс Қазақстан өңірі, Тарбағатай ауданының тума таланты көнедегі «Көк түріктер әуенін» жаңғыртып бүгінгі поэзияға өзіндік өрнек салған Ж.Әскербекқызы қазақ поэзиясында 1980 – жылдардан бастап таныла бастады. Содан бері «Ғарыш билер ғұмырымды», «Қаракөз бұлақ», «Қаңтардағы қызыл гүл», «Көк түріктер әуені», «Қаз қанатындағы ғұмыр» т.б. жыр жинақтарының авторы ретінде қалың жұртшылыққа мәлім. Қай жыр жинағында болмасын, ақын қаламына тән нәзік сыршылдық, тылсым дүние саздары, табиғатпен үндестік, сағыныштың мұңлы әуені көрініс беріп отырады. Сондай – ақ, өлеңдерінде адам ғұмырындағы қуаныш пен қайғы, махаббат сезімінің тылсым сырлары, жалғыздықтың жан азабы, адам рухының екіұдай болып жарылуы, өмір мен өлім арасындағы күрес, ғарыштық әуендер, қамшының сабындай пенде ғұмыр мен мәңгілік уақыт сарыны, адам мен табиғат арасындағы диалектикалық байланыс немесе қарама - қайшылық, бағзы заманнан жеткен мифтік сарын – желідей тартылып, сан алуан сөз кестесімен құбылып, бейнелі бедер тауып, ақынның қайталанбас даралық сипатын танытып, стилін айқындай түскен.

Қазақ жазба әдебиетінде кейіптеу тәсілі Абай поэзиясынан алғаш көрініс тапқаны белгілі. Мұндағы кейіптеудің өзі көне мифтегі анимизммен сабақтасып жатыр. Бұл туралы ағылшын ғалымы Э.Тэйлор өзінің «Алғашқы қауымдық мәдениет» атты еңбегінде анимизмнің мифологиялық мәніне, шығу тарихына, оның екі бөлігін: жан мен өзге рухтар туралы, жанның өлімнен кейінгі әрекетіне, тірілу туралы түсініктерге, болашақ өмір, екінші мәрте өлім, өлілер әлеміндегі рухтың саяхаты туралы түсініктерге, жер үсті және жер асты әлеміндегі жағдайларға, анимизмнің діни табиғатына жан - жақты талдау жасайды [1.259 б]. Мифологиялық сөздікке жүгінсек, «Анимизм – қоршаған орта мен табиғат құбылыстарының рухы, жаны бар деп пайымдаған түсінік. Анимизм алғашқы қауымдық дін негізінде және алғашқы адамдардың табиғат күштері алдындағы дәрменсіздігінен туындаған. Мифология анимизмді орманның, таудың, ағаштардың, бұлақтың, өзеннің, жел мен толқынның жаны бар деген сенімінен туындағанына куәлік етеді. Жыл мезгілдерінің ауысуы, тасқынның болуы, дауыл, т.б. құбылыстарды ежелгі адамдар табиғаттың жанды күштері түрінде түсініп, адамға тән іс - әрекетке ие адам бейнесінде қабылдаған» [2.121б]. Ғалым С.Қасқабасов осы анимистік наным - сенімнің көркем әдебиеттегі кейіптеумен сабақтастығын көне мифтің көркем мифологияға айналуы ауқымынан қарастырады [3.91б]. Кейіптеу үлгілері қазақ фольклорынан бастап бүгінге дейінгі әдебиетте де, өзге халықтың көркем туындыларында да көптеп кездеседі. Мифтік сипаттағы кейіптеу үлгілерін жазба әдебиет поэзиясында жоғарыда айтқанымыздай Абайдан бастап Мағжан Жұмабаев, Мұқағали Мақатаев, Тыныштықбек Әбдікәкімов, Есенғали Раушанов, Жанат Әскербекқызы сынды ақындар шығармашылығынан молынан ұшыратуға болады. Мысалы, Тыныштықбек Әбдікәкімов поэзиясындағы мифтік сипат ақындық дүниетанымының кендігін, көзқарасының тереңдігін әрі дүние - құбылысты қабылдауында ешкімге ұқсамайтын даралығын байқатады:

... Қайдасың сен, бауырым – қоңыр тауым?!

Қайдасың сен, самал жел – қарындасым?!

Қайнамайды мендегі қалайша қан:  
(Қаңтарда да көрмедім балауса қар!)  
Көз алдымда барасың сен үзіліп,  
Көде мұртты Далам – ай, селеу сақал!  
Түсіндіре алар ма мұны ғалым,  
Түйсіктердің сайрағыш тілі қане?  
Көрсетпеші бұралқы итке айналып,  
Ағысы жоқ арнаның ұлығанын! [4.23 б].

Бұл өлеңнің өн бойында лирикалық қаһарман өзін табиғаттың бір бөлшегі ретінде танытса да, айналаға көрік беріп, мен мұндалайтын тауынан, бетті өбетін самал желінен, «көде мұртты, селеу сақал» даласынан айырылып, сұлу табиғаттың сұрқы кетіп, әдеміліктің ауылы алыста қалғанын, соған кінәліні іздегендей ғалымнан жауап сұрауы мифтік таным, түсініктің адамзат санасының даму барысында трансформацияға ұшырап, басқа мақсатқа – көркемдік – эстетикалық қызметке ауыса отырып, экологиялық мәселені көтеруімен ерекшеленеді. Осы орайда Жанат Әскербекқызы мен Т.Әбдікәкімовтің ақындық әлеміндегі адам мен табиғат арасындағы диалектикалық байланыс, табиғат трагедиясын суреттеу өзара үндес болғанымен, әр ақынның өзіндік сөз саптау үлгісі, дара стилі айқын аңғарылады. Жанат ақынның:

Бәрінен де жұрт оны биік депті...  
Тұратын – ды сол терек сүйіп көкті,  
Сайтан құйын бір күні ойнақтап кеп,  
Тамырымен қопарып жұлып кетті.  
Жатты терек. Жай емес жылап жатты.  
Жансыз ағаш, зар – мұңын кім аңдапты.  
Жапырағы төгіліп көз жасындай  
Жүрер жолда көлденең сұлап жатты... [5].

деген өлең шумағында «сайтан құйынның онақтап кеп» теректі тамырымен қопарып, жұлып кетуі, яғни, өктем күштің әлсізге әлім жеттік жасауы және теректің де адамға тән әрекеті кейіптеле суреттеліп, сол арқылы лирикалық қаһарманның көңіл – күйі табиғат суретінің бойына сіңіп, өзгеше бір көркемдік тәсілмен өрнек тауып ақынның өзіне тән стилін танытқан. Сайтан құйынның қиянатшыл әрекетінен қорғана алмаған теректің халі трагедиялық қалыппен көрінген. Көркемдік шындық тұрғысынан терек болып бейнеленген образдың ақиқат өмірдегі нәзік жанды, қорғансыз қыз табиғатынан еш айырмасы жоқ деуге болады. Өлеңдегі сайтан құйын да өмірдегі жағымсыз сипаттағы типтерге ұқсас. Жоғарыдағы талдау мифологиялық ойлау жүйесіне тән анимистік наным – сенімнің көркемдік ойлау шеңберінде метафоралық – символдық мәнге ұласа отырып, сыршыл сезімге толы өлеңнің өзегі болғанын аңғартады. Жанат Әскербекқызының көптеген өлеңдерінен күндізгі күйбің тіршіліктен, пенде ғұмырдан ақын тыныш тауып, өзімен өзі қалып, табиғатпен емін еркін сырласып, ғарышқа құлаш сермеуі күннің түнге ұласқан шағы, әсіресе, қызыл іңір екенін байқау қиын емес. Демек, ақындық шабыт айтып келмесе де, күндіз көкейде тоғытылған ой түн баласында маза таптырмай, ақын қиялына қиял

қосып, оны табиғаттың бүтін бір бөлшегіне айналдырады. Мысалы, Ақынның «Ай екеуіміз...» атты диалогқа құрылған өлеңі мынадай экспозициямен басталған: «...Тамыз айында тым қашықтағы ауылыма сапар шектім. Пойыздан түскен соң да жеңіл машинамен талай жол жүру керек. Кештете шыққанбыз... «Халің қалай?» деп жұлдыз біткен жамыраса бастап еді, Айдың сабырлы да, салқын әрі өктем үні оларды сап тыйды. Оң қапталымда, биікте, бір қырынан жайғасып алған Ай қалмай ілесіп келеді, тоқталмай әңгіме айтып келеді... Бір сәтте мен өзімді ауылыма қарай Ай жетелеп әкеле жатқандай сезіндім... Қараңғылық қоюланған сайын Ай айқындала түсті. Менімен бірге жүріп келеді... Жүзіп келеді. Айтқан әңгімесі де тым қызықты, тым мұңды, тым әсерлі...» Енді өлеңнен үзінді келтірсек:

Ай:

... Білесің бе,

Мен туралы аңызды?!

Сол аңыздың түбі шындық тәрізді.

Маған мәңгі рух болып қонақтап,

Ақын біткен әңгіме айтар маңызды...

Мен Адамнан

Айға айналған екенмін,

Талай ғасыр тылсым сырды көтердім.

Пенде біткен пенділіктен қажыса,

Түнге ілесіп жанашыр боп жетермін... [5.50 б.]

деп ақынға Айдың сыр ашып, адамға тән іс - әрекет танытуы қазақи мифтік наным – сенімнен туындаған кейіптеу тәсілінің ұлттық сипатын аңғартады. Қараңғыда қашанда киелі Ай мен жұлдыз адамға жолсерік болып, талай аңыз - әңгіменің арқауы болып, халықпен бірге жасап келе жатқаны белгілі. Ай мен ақынның сырласу диалогы жанды суретті көз алдымызға әкеледі. Ай ақынға өкпе, назын былайша білдіреді:

Терезеңе телмірдім,

Тілдесер деп...

Көз қиығын салмадың,

Күнге шөлдеп.

Күнді күттің –

Сонда мен жылап тұрдым,

Бұл қылығың жабысып мың кесел боп.

Тәтті ұйқыңды күзеттім

Білмедің де,

Үнім жүрді булығып

Түн демінде.

Жарық қана тұрады көлегейлеп,

Өштігім жоқ әйтпесе

Күнге мүлде... [5.49 б].

Ақын Айға жауап қайтаруда оның жанына жақын әрі мұң шағар түнгі досы екенін жеткізе отырып, ішкі көңіл күйін танытқан:

Жарықты сүйемін –  
Сен де жарықсың.  
Налып жүр едім –  
Сен де налыпсың,  
Айым...  
Тілдескім келеді  
Тылсым үндермен.  
Құлағым тұнды  
Күрсінуден...

Күнді іздегенім,  
Үміт қуғаным,  
Өзімше мұңды ұмыт қылғаным...  
... Бәрібір саған  
Жуық тұр жаным. [5.49 б].

Ақын өлеңінің соңында: « Ауылға кіре берісте Ай тура алдымда тұрды. «Көрдің бе, сені мен аман – есен үйіңе жеткіздім. Өзірге!» деп күбірлегендей болды да... үнсіз қалды...» деп аяқтауынан әлемдегі құбылысты өзіндік түйсікпен қабылдап, өзі құлақ түрген дыбыстарға елендеп, ақындық әлемнің кеңістігін барынша шарлап, тылсым сырды көрікті оймен көмкеріп, көркем сөзбен оқырманына жеткізгенін аңғарамыз.

#### **Әдебиеттер:**

1. Тэйлор. Первобытная культура. М., 1939.
2. Мифологический словарь. М., 1990.
3. Қасқабасов С. Қазақтың халық прозасы. Алматы. 19984.
4. Әбдікәкімов Т. Ашам хаттары. Алматы. 1993.
5. Әскербекқызы Ж. Қаз қанатындағы ғұмыр. Алматы. 2007.

*Ғылыми жетекші: ф.ғ.к., С. Аманжолов атындағы ШҚМУ доценті  
Сейпутанова Айымгүл Қамзақовы*

**СЕЙПУТАНОВА А.Қ., КЕСИКБАЕВА А.Б.  
( ӨСКЕМЕН Қ., ҚАЗАҚСТАН)**

### **КӨРКЕМ ШЫҒАРМАНЫ ТАЛДАУ ТЕНОЛОГИЯСЫ**

Көркем шығарманы талдау оны оқудан басталады. Талдаудың негізгі мақсаты – шығарманың идеялық-тақырыптық мазмұнын ашу, көркемдік ерекшеліктерін айқындау.

Көркем шығарманы талдаудың ғылыми жүйесін жасауда Ә. Қоңыратбаев, Ә.Көшімбаев, Ә. Дайырова, Т. Ақшолақов сынды әдіскер – ғалымдар еңбектерінің маңызы зор. Көрнекті педагог Төлеутай Ақшолақов өзінің «Көркем шығармаға талдау жасау» атты еңбегінде: «Біз шәкірттерді сөз сырына

бойлатуымыз керек. Бүкіл кілт - осында. Өйткені, көркем әдебиетте сөз - мазмұнда, формада. Шәкірттерді сөздің алуан сырына үніле білуге үйрету - әдебиет шығармасын танытудың басты жолы. Ақын шығарма құрылымында сөздерді қандай кәдесіне жарата білген, сөз кірпіштерін қаншалықты қиыстыра қалай білген, шығарманың бүкіл бітімін қалай сомдаған, қандай жаңа поэтикалық жаңалықтар әкелген, қандай бейнелі образдар жасаған, мұғалім осыған үнемі, сабақ үстінде, сабақтан тыс уақытта шығармашылық тапсырмалар беру арқылы үйретіп, баулып отырса, шәкірттер өнер туындысының қадыр қасиетін танумен, астарлы сырына үніле білумен қатар, жазушы стилін, шығарма стилін аңғарар еді» [1,47]. - дейді.

Расында, оқушылар шығармаға талдау жасау арқылы оның көркем табиғатын танып біледі әрі мазмұнын терең түсініп, шығарма идеясы мен автордың көтерген проблематикасын ой елегінен өткізіп, сыни өз көзқарастарын қалыптастырады. Әдебиетті өмірмен байланыстыра оқыту – бүгінгі заман талабы. Бұл дегеніміз - жеке тұлғаның функционалдық сауаттылығын қалыптасытыру болып табылады.

Белгілі әдіскер - ғалым А.Көшімбаев «Қазақ әдебиетін оқыту методикасы» атты еңбегінде орта және жоғары сыныптарда көркем шығарманы талдауды жас ерекшелікке байланысты екіге бөледі. IV-VII сыныптарда шығарманы талдауға жататын мәселелері ретінде тақырыпты, идеялық мазмұнды, кейіпкерлерді, сюжетті және композицияны, тіл ерекшелігін, табиғат, зат, тұрмыс-салт бейнелерін көрсетеді. Оқушыларға шығарманың композициясы мен тілі жөніндегі ерекшеліктерін байқату, оның идеялық мазмұнын түсінуімен байланысты жүргізілетінін айтады. IV-VII сыныптарда әдеби шығарманы талдауда қолданылатын негізгі әдістер қатарына мәнерлеп оқу, сұрақ-жауап түріндегі әңгіме, мұғалімнің түсіндіруі, шығарманы талдау жасай отырып оқуды жатқызады [2, 96].

А.Көшімбаевтың жоғары сыныптарда әдеби-көркем шығармаларды талдауға жататын мәселелері негізінен IV-VII сыныптардағы сияқты болғанымен, тарихи-әдебиеттік курстың мақсат, міндеттеріне байланысты бұрынғыдан едәуір тереңдетіліп күрделене түседі. Жоғары сыныптарда көркем шығармаларды талдау объектісіне жататын құрамды элементтеріне: шығарманың жазылу, шығу тарихын, нұсқаларын, тақырыбын, идеялық мазмұнын, композициясын, сюжетін, образдары мен олардың өзара қарым-қатынасын, суреттеу құралдарын, жанрын жатқызады.

Жаңашыл ұстаз, әдіскер-ғалым Қ.О.Бітібаева өзінің «Әдебиетті оқытудың инновациялық әдістемесі мен технологиясы» атты еңбегінде көркем шығарманы талдаудың бірнеше жолын көрсеткен еді:

1. «Жан-жақты, толық талдау көркем туындыны тұтастай қарастырып талдайды. Әсіресе, бұл талдау кейде мәтіндік талдау деп те аталады. Жан-жақты талдау уақытты көп алады, дегенмен, оның тиімділігі көркем туындыны жанды бір организмдей тұтас қарастырады. Шешуші бір эпизодтар, не суреттеу, баяндау, кейіпкер монологі, сөйлеу тілдері негізге алынады. Бұл талдаудың өзіндік ерекшелігі сол, ол үнемі мәтінге жүгініп отырады. Сондықтан мұғалім көркем туынды идеясын ашатын оқиға, эпизодтар,



кейіпкерлер сөзі, іс-әрекеті, оны айшықтайтын мәселелерді назарға алып отырады.

2. Шолу бағытындағы талдаулар. Бұл талдаудың өзіндік ерекшелігі сол, мұғалім көркем туындыны жалпылама, шолу бағытында қарастырады. Проблемалық сұрақтарға немесе белгілі бір эпизодтарға арнайы тоқталмайды. Көркем шығарма сюжеті, композициясы, тілі, көтерген тақырыбы тұтастай қамтылады. Оқушылар көркем мәтінмен емін-еркін жұмыс істей алады.

3. Белгілі бір мақсат, бағытты алдына қойып, соны айқындау үшін жүргізілетін талдаулар (сұрыптап талдау деуге болады). Бұл талдау көбіне проблемалық сұрақтар, проблеманы шешу айналасында ұйымдастырылады. Мұғалім шығарма негізіндегі ең басты проблемаларды сұрыптай отырып, талдауды соны шешуге бағыттайды.

Мұғалім проблемалық сұрақ қоя отырып, оқушыларды оны түсіне білуге жетектейді, оқушылар мәтінге жүгінеді, өз ойларын, болжамын айта білуге дағдыланады. Немесе инсценировка, сценарийлер арқылы шығармашылық қабілетін дамытуға әсер етеді. Проблемалық сұрақтар оқушыларды өз беттерімен ізденуге жұмылдырады, салыстыру, қорытынды жасай білу дағдыларын жетілдіреді.

4. Автор ізімен талдау. Бұл талдауда мұғалім көркем шығарма сюжеті, эпизодтары, автордың негізгі ойы, мазмұн мен форма жүйесін сақтай отырып, талдауға ерекше назар аударады. Бірақ еске алатын бір мәселе, талдаудың бұл түрін түсіндірмелі оқуға айналдырып жіберуге болмайды.

5. Образдар жүйесіне талдау - талдаудың мектеп тәжірибесінде дәстүрге айналған өте көп тараған түрі. 5-8-сыныптар оқушылары көркем туындыдағы бас кейіпкерлерге толық талдау жасай алмаса да, олардың іс-әрекеттерін назардан тыс қалдыра алмайды. Автордың идеялық проблематикасы, көркем шығарма негізіндегі терең ойы көбіне осы кейіпкерлердің іс-әрекеті арқылы беріледі. Дегенмен, образдық талдауда тәжірибеде кемшіліктер де орын алып отыр. Кейіпкерді ұнамсыз, ұнамды (жағымды, жағымсыз деп те жүрміз) топтарға бөліп талдау оншалықты тиімді емес. Ең бастысы, авторлық көзқарас шығарма негізіндегі басты проблема - образдық талдауда ерекше назарға алатын мәселелер Образдық талдау жүйесінде де мұғалім көркем шығарманы тұтастай қарастырып, оның барлық компоненттерін (тақырып, идеясы, образдар жүйесі, идеялық-эстетикалық табысын) бірлікте ала отырып, талдауды басшылыққа алады. Бірақ соның барлығы образдар жүйесін талдау арқылы жүзеге асады.

6. Тәжірибеде кеңінен тараған, әрі тиімділігімен, нәтижелілігімен көпшілік ұстаздар еңбегіне мол кірген талдаудың түрі - проблемалық талдау. Проблемалық талдау оқушылардың танымын арттыру, ойлау белсенділігін жетілдіруде үлкен рөл атқарады және өзіндік ізденістеріне мол мүмкіндік ашады, әрі дамыта оқытудың негізгі бір жолы ретінде де пайдалы. Проблемалық талдау сол көркем шығарма негізіндегі проблеманы дәл тауып, нақты проблемалық сұрақтар әзірлеуді талап етеді. Ол үшін проблемалық жағдаят тууы керек. Проблемалық сұрақтар қызықты, әрі әдеби айтыс

туғызатындай дәрежеде қойылады. Сондай-ақ бұл сұрақтардың басты ерекшелігі - олар бір ғана шектеулі мәселеге құрылмай, көркем туындыны кеңірек, тереңірек қамтитын мазмұнда құрастырылады.

Мұғалім талдау барысында ең негізгі екі түрлі қызмет атқаратынын атап көрсетеді:

1. Көркем туынды көтерген проблемалар, автор ойы, оның көркем компоненттері туралы, яғни талдау нені талап етеді, соны орындату.

2. Оқушыны оқыған шығармаларын талдай білуге машықтандыру, дағды-іскерліктерін жетілдіру, әдеби талдауды үйрету қызметін атқарады. Әдеби талдауға баулу жүйелі де сабырлы еңбекті талап етеді. Мұғалімнің талдауға қандай әдіс-тәсілдер қолданып, оны қалай тиімді ұйымдастырғаны ғана шешуші рөл атқарып қоймайды, сонымен қатар баланың көркем туындыны оқу кезіндегі қабылдауы, алғашқы әсері де үлкен рөл атқарады. Көркем туындыны талдаудың күрделілігі, қиындығы да осында. Қорыта келгенде, талдау мұғалімге байланысты дүние ғана емес, оның алдындағы оқушыларның көркем туындыны қабылдауы, дүниетанымы мен ой өрісі, сезім дүниесіне де байланысты» - [3, 39] дейді.

Мұғалімнің мақсаты - талдау кезінде шығарма негізінде жатқан проблема, оның басты ойы, тілі сияқты сол көркем туындыны құрып тұрған көркем компоненттер туралы сөз қозғау болып табылады. Көркем туынды оқу сияқты, оны талдау да әдебиетті оқытудың маңызды, күрделі жұмыстарының бірі. Көркем туындыны талдау, әрине, мұғалім басшылығымен жүргізіледі, ең басты қызмет те мұғалімдікі. Дегенмен, талдау оқушылардан да көп нәрселерді: дағды-іскерлігі мен машығын, шығармашылықты талап етеді.

Көркем мәтінді талдау арқылы мұғалім баланың көркем сөзді түсіне білуіне, оған деген ынтасына да әсер етеді. Бірте-бірте оқушы өмірді түсіне бастайды, өзіндік көзқарасы қалыптасады, тұжырымдап айтқанда, көркем шығарма оқушының жеке тұлға ретінде жан-жақты құзіреттіліктерінің қалыптасуына да ерекше әсер етеді.

Талдау технологиясында мұғалім мен оқушы арасындағы қарым-қатынастар жаңа қағидаларға негізделеді, ол нәтижелі тәлім-тәрбие алуға, азаматтыққа, отансүйгіштікке, зиялылыққа, адам құқықтары мен бостандықтарын, мемлекеттік рәміздер мен ұлттық дәстүрлерді сыйлауға, өзінің және қоғамның, болашақ ұрпақтың алдындағы әлеуметтік, табиғи және мәдени ортадағы өз іс-әрекетіне жауапкершілігін сезінуге, гуманистік дүниетанымды қалыптастыруға бағытталады. Бұл – қоғамымыздың қазіргі кезеңдегі басты талабы.

## ӘДЕБИЕТТЕР ТІЗІМІ

1. Ақшолоқов Т. Көркем шығармаға талдау жасау. – Алматы: Мектеп, 1983. – 191 бет.
2. Көшімбаев А. Қазақ әдебиетін оқыту методикасы. – Алматы: Мектеп, 1999. – 243 бет.

3. Бітібаева Қ.О. Қазақ әдебиетін тереңдетіп оқытудың инновациялық әдістемесі мен технологиясы. - Алматы: Дәуір – кітап, 2012. – 314 бет.

*Ғылыми жетекші: ф.ғ.к., С. Аманжолов атындағы ШҚМУ доценті Сейпутанова Айымгүл Қамзақұзы*

**СЕЙТОВА З., ТУРКПЕНБАЕВА Д.  
(НУКУС, УЗБЕКИСТАН)**

## **ВОПРОСЫ ДУХОВНОСТИ И ПРОСВЕЩЕНИЯ В ФИЛОСОФСКОЙ МЫСЛИ СРЕДНЕВЕКОВОЙ ЦЕНТРАЛЬНОЙ АЗИИ**

Центральная Азия издревле является одним из очагов науки, культуры, духовности и просвещения, взрастившим тысячи всемирно прославленных великих деятелей. Наши великие предки непосредственно участвовали в создании общечеловеческой цивилизации, внесли огромный вклад в развитие духовности и просветительства региона. Культурное наследие Центральной Азии считается неделимой частью мировой культуры и просвещения. В настоящее время в Узбекистане уделяется большое внимание изучению наследия великих просветителей и ученых прошлого, ибо, как подчеркивал И. А. Каримов, «Бесценное наследие ученых прошлого сформировало духовное сознание и образ жизни ряда поколений и до сих пор оказывает влияние на его развитие» [1]. С легкой руки Адама Меца период IX-XV веков в истории Ближнего и Среднего Востока называют Мусульманским Ренессансом или Возрождением. Для этого периода характерен расцвет духовности и просветительства. В эту эпоху на Востоке жили и творили ученые-энциклопедисты, поэты и государственные деятели. Развитие светских наук повлияло на переводческую деятельность. Этот процесс особенно ускорился в годы правления Мамуна (813–833 гг.), когда в столице Арабского халифата городе Багдаде был учрежден «Дом мудрости» (Байтул-Хикма), своеобразная средневековая Академия наук. Были переведены произведения по греческой философии и медицине, индийскому счету, алхимии и астрономии.

Такие центральноазиатские ученые как аль Хорезми, аль Фараби, аль Фергани, Ибн Сина, Бируни и другие внесли большой вклад в развитие многих наук. Философские взгляды представителей эпохи Возрождения на Востоке отличаются верой в безграничные возможности человека, его волю и ум. Восточный Ренессанс имеет свои особенности: 1) развитие культуры, светских наук и исламского богословия; 2) опора на достижения греческой, римской, персидской, индийской и других культур; 3) развитие астрономии, математики, минералогии, географии, химии и других естественных наук; 4) приоритет рационализма и логики в методологии; 5) пропаганда дружбы между людьми и высокой нравственности; 6) развитие философской науки; 7) развитие литературы, поэзии, риторики; 8) энциклопедический характер знаний. В этот

период Центральная Азия, Иран, Ирак и Сирия превратились в очаги науки и культуры. В Хорезме, Бухаре, Герате были образованы крупные научные центры. Слава Хорезми, Фараби, Ибн Сины, Фергани, Бируни, Бухари, Термизи и других ученых и богословов Центральной Азии простерлась далеко за пределы региона.

Ахмед аль Фергани и Мухаммад Муса аль Хорезми являются родоначальниками развития естественнонаучной мысли в Центральной Азии. Аль Фергани является автором ряда научных работ по астрономии. Его книга «Основы астрономии» была переведена на латинский язык и служила пособием по астрономии в Европе в течение многих веков. В Европе он был знаменит под именем аль Фраганус. Мухаммад Муса аль Хорезми известен многими работами по астрономии, геодезии, географии, геометрии. Он знал арабский, индийский, латинский, греческий, персидский языки. Его знаменитое произведение «Китаб аль жабр ва ал мукобала» положило начало алгебре. Кроме того, широко известны его произведения по астрономии, тригонометрии, музыке, истории. Название алгебры произошло от названия его произведения «ал-жабр», а слово «алгоритм» от его имени «Аль Хорезми» (по латыни Алгоритмус). Развитие восточной философской, социально-нравственной мысли сложно представить без Абу Насра аль Фараби. Великий ученый был известен под именами «Аристотель Востока», «Второй учитель» (Первым учителем считали Аристотеля). Фараби — ученый-энциклопедист. Им написано 160 произведений, которые можно разделить на две группы: 1) произведения, посвященные переводу, обзору, пропаганде и изучению научного наследия древнегреческих ученых — Аристотеля, Платона, Евклида, Галена и других; 2) произведения по естественным, социально-философским наукам.

По мнению Фараби достижение победы человеком и обществом, воцарение доброты, достижение нравственного и умственного совершенства находятся в руках самого человека. Он делит города на образованные и невежественные. В образованных городах на первом месте должны стоять наука, философия, нравственность, просвещение. Только тогда общество достигнет совершенства. Градоначальник такого города должен любить знания, правду, ненавидеть обман и обманщиков, любить справедливость и бороться за нее. Достичь человеку совершенства мешают лень, безделье, плохие привычки, несознательность, невежественность. Фараби считает высшей целью жизни достижение счастья, а счастья можно достичь изучением мира, усвоением наук и профессий.

Великий хорезмский ученый-энциклопедист Абу Рейхан Бируни также занимает достойное место в истории, естествознании, географии, философии и других науках. Им написано более 150 произведений, самые известные из которых «Памятники минувших поколений», «Индия», «Минералогия» и другие. Хотя Бируни не написал отдельного произведения по философии, но многие его произведения проникнуты философскими мыслями. Бируни ценит дружбу между народами, научное сотрудничество. По его мнению, в мире существуют различные состояния: похвальное — хорошее и очерняющее —

плохое. Основу похвального состояния составляют опрятность и чистота (душой и телом). Бируни большое внимание придавал распространению знаний и был покровителем наук. Он боролся за мир, спокойствие и дружбу между народами.

Широко известный на Востоке и в Европе ученый-энциклопедист Абу Али Ибн Сина (Авиценна) оставил после себя воистину драгоценное наследие. Им написано более 450 произведений, самое главное из которых — «Канон врачебной науки», являющееся в течение многих веков основным пособием по медицине. Ибн Сина также написал произведения по математике, физике, астрономии, химии, биологии, психологии, фармакологии, филологии, философии. Среди дошедших до нашего времени произведений «КитобашШифо», «Китобулинсоф», «Донишнома», «Лисонуттайр», «Соломон и Ибсол» и другие. В своих философских произведениях он призывает бороться против беззакония и произвола правителей, за справедливость. По его мнению, хорошее — в мудрости, а мудрость достигается через знание. Знание и просвещение — неразделимые стороны человеческой жизни.

В произведении «Соломон и Ибсол» Ибн Сина воспеваает честность, преданность, чистую любовь, победу воли над коварством. Человек — самое великое существо среди всех существ в мире, пишет он. Еще один просветитель, внесший вклад в развитие духовности и просвещения эпохи мусульманского Ренессанса, видный поэт XV века Юсуф ХосХожиб. Он известен единственным произведением «Кутадгубилиг» («Знание, ведущее к счастью»). Это произведение написано в 1069 году. Герои поэмы — правитель Кунтугди — символ справедливости, визирь Ойтулди — символ счастья, сын визиря Огдулмиш — символ ума. Юсуф ХосХожиб выдвигает идею, что человек только в обществе, в общении с другими людьми, в полезном труде достигнет совершенства. Человек, не приносящий пользы другим людям, — мертвый. Трудящиеся — земледельцы, скотоводы, ремесленники — играют решающую роль в обществе. Поэтому правитель должен быть справедливым, не творить беззакония и произвола. По его мнению, только человечность останется в мире навечно, поэтому человек, желающий, чтобы его имя вспоминали хорошо, должен делать только хорошее. «Хорошая нравственность — основа всего хорошего», пишет он.

Юсуф ХосХожиб считает науку и просвещение — силой, ведущий общество к прогрессу и расцвету. Он пишет, что человек — как темный дом, а знание — это факел, освещающий этот темный дом. Поэт призывает людей сначала подумать, а потом говорить. «Будь внимателен к своим словам, чтоб не упала твоя голова, будь осторожен со своим языком, чтоб не сломались твои зубы. Содержательная речь — признак мудрости, бессмысленная речь — признак болтливости. Поэтому человек должен больше слушать, меньше говорить», — советует он. Он придавал большое значение тому, чтобы внешний вид человека соответствовал его внутреннему духовному облику, и считал, что обманщики, лицемеры наносят вред обществу и от них следует держаться подальше.

Таким образом, ученый XI века Юсуф Хосхожиб в своем произведении «Кутадгубилиг» выдвинул идеи просвещения и высокой нравственности. Другой просветитель Ахмад Югнаки в своих произведениях затронул вопросы нравственного воспитания. В поэме «Хибатул-хакойик» он рассуждает о бренности и непостоянстве мира: мир как караван-сарай, в котором караван останавливается на очень краткое время. Поэтому в этом мире бесполезно стремиться к наслаждениям и спокойствию, не следует испытывать муки и страдания из-за них, потому что богатство, которое ты видишь сегодня, завтра может исчезнуть, вещи, которые ты считаешь своими, завтра достанутся другим. Поэтому нужно жить только для того, чтобы сеять семена доброты, писал Югнаки. Он считал знающих и просвещенных людей достигшим совершенства и подчеркивал, что только знающий человек может достичь совершенства: «Ученый человек — драгоценный динар. Неуч и невежда — дешевые и фальшивые деньги». По мнению Югнаки, только став ученым, человек может подняться до степени величия и оставит после себя хорошее имя.

Знание для человека — это неиссякаемое достояние. Также Югнаки пишет, что основная вещь в нравственности и воспитанности — язык. Язык является причиной счастья и несчастья. Он советует людям искать себе друзей среди хороших людей. Только делая хорошие дела, можно достичь хороших результатов, так как «посадив колочку, нельзя получить урожай винограда». Таким образом, в течение IX-XII веков в Центральной Азии были развиты наука, просвещение и духовность. Духовно-просветительские взгляды ученых того времени являются неразделимой частью богатого духовного наследия, отражающего проблему воспитания всесторонне развитого человека.

#### Литература:

1. Каримов И.А. Узбекистоннинг узистиклолватараққийёти.- Т.:Узбекистон,1992.
2. Узбекистонда илмий-фалсафий фикрлар тарихидан. — Т.:Узбекистон, 1995.
3. Жумабоев.Й. Узбекистонда фалсафа ва ахлоқий фикрлар таракқийёти тарихидан. — Т.:Уқитувчи, 1995.
4. Байэшанов А. М. Вопросы духовности и просвещения в философской мысли средневековой Центральной Азии // Молодой ученый. — 2015. — №7. — С. 707-709.

## **СЕМЕЙНОЕ ПРЕДПРИНИМАТЕЛЬСТВО КАК ПЕРСПЕКТИВНАЯ ФОРМА МАЛОГО БИЗНЕСА**

На сегодняшний день в условиях развития рыночной экономики развития и поддержка отечественного предпринимательства является как один из основных долгосрочных приоритетов достижения цели в нашей стране.

Проблема предпринимательства изначально рассматривалась политической экономией как один из ключевых в объяснении источников экономического роста и природы прибыли.

Истоки исследования феномена предпринимательства проявляются уже в XVIII в., где наибольший интерес представляли функции, которые выполняет предприниматель в экономической сфере. Впервые категория «предприниматель» встречается в научном труде банкира Ричарда Кантильона «Очерк о природе торговли», изданной в 1755 г. Под данным термином Р. Кантильон понимал лицо, которое покупает по известной цене, чтобы затем продать по цене, которой он заранее не знает, а потому принимает на себя риск в надежде на неопределенную прибыль [1].

Первыми исследователями социологами, обратившими свой научный взгляд на категорию предпринимательство, были немецкие ученые М. Вебер и В. Зомбарт. В своем эпохальном труде «Протестантская этика и дух капитализма» М. Вебер критикует иной марксистский подход к пониманию общественных процессов. Так, вопреки мнению о главенствующей роли экономических отношений в определении форм общественного сознания, М. Вебер отстаивал точку зрения, что религиозная этика лежала в основе капиталистической экономики развитых стран того времени [2,с.282].

Семейное предпринимательство это одна из форм малого бизнеса. Касательно, нашей страны статистика семьи занимающиеся предпринимательством отсутствуют. Это связано с тем, отсутствуют нормативные документы регулирующие вопросы семейного бизнеса. Кроме того социологические исследования, проводимые по данному виду предпринимательству не проводятся. Но, явление по отношению развития семейного бизнеса в стране имеет место. В большинстве случаев эксперты ориентируются на малый бизнес. С развитием семейного бизнеса даст возможность изменения структуры связанные с появлением нового среднего класса.

Сегодня в стране сформированы прочные экономические основы для развития малого и среднего бизнеса, составляющие основу устойчивого процветания экономики. По рейтингу ведения бизнеса Всемирного банка Казахстан поднялся на 36-е место среди 190 стран [3].

В Послании народу Казахстана «Казахстанский путь - 2050»: единая цель, единые интересы, единое будущее» Глава государства Н. Назарбаев определил новые направления развития потенциала малого бизнеса: «Для его развития

нужны комплексные решения по законодательному укреплению института частной собственности. Надо отметить все инертные правовые нормы, мешающие развитию бизнеса. Малый бизнес должен стать семейной традицией, передаваемой из поколения в поколение» [4].

В данном стратегическом документе непосредственно делается главный акцент государственной политики на развития семейного бизнеса как формы малого бизнеса с учетом преемственности. Не исключается тот случай, когда малый бизнес перерастает в средний, а порой и в крупный бизнес, где задействованы конкретные семьи, занимающиеся предпринимательским делом по определенным экономическим отраслям.

Субъектами малого предпринимательства являются индивидуальные предприниматели без образования юридического лица и юридические лица, осуществляющие предпринимательство, со среднегодовой численностью работников не более ста человек и среднегодовым доходом не свыше трехсоттысячекратного месячного расчетного показателя субъекты крупного предпринимательства[5]. Анализ основных показателей финансово - хозяйственной деятельности юридических лиц малого предпринимательства по видам экономической деятельности с учетом объема произведенной продукции и оказанных услуг за 2013-2015гг. представлено в диаграмме:



Диаграмма: Показателей финансово - хозяйственной деятельности юридических лиц малого предпринимательства по видам экономической деятельности с учетом объема произведенной продукции и оказанных услуг за 2013-2015гг. (тыс.тенге) [6].

По данной диаграмме видно, что за три года наблюдается постепенное возрастание объема произведенной продукции и оказанных услуг перечисленных отраслей экономической деятельности малого

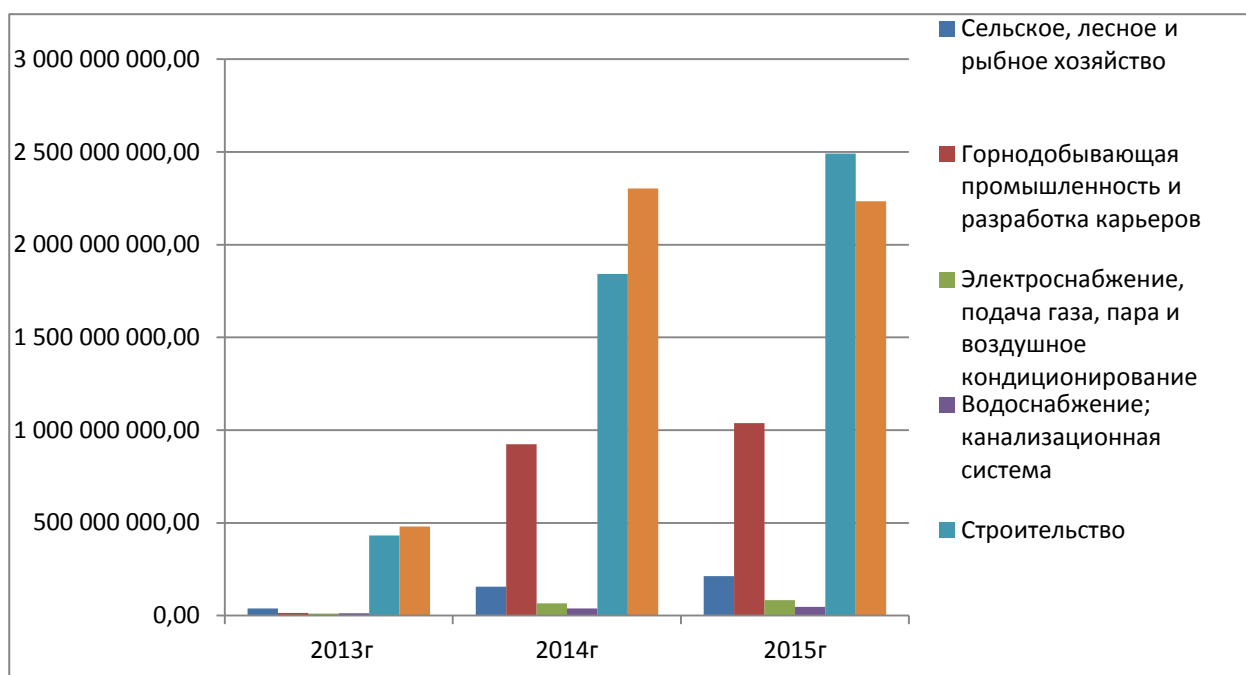

предпринимательства. Среди отраслей экономической деятельности в 2015 году лидирующую позицию занимает строительство. Далее, оптовая и розничная торговля; ремонт автомобилей и мотоциклов, горнодобывающая и другие виды отрасли. Тогда как, в 2014 году оптовая и розничная торговля стоит на позиции выше, после строительства, горнодобывающей промышленности; водоснабжения. За 2013 год оптовая и розничная торговля по объему произведенной продукции и оказание услуг среди отраслей в республике также лидирует среди других отраслей, далее строительство, сельское и рыболовное хозяйство. Основным фактором постепенного роста объема производимых продукции и оказание услуг как один из критериев развития малого предпринимательства связано наличием в рыночном обществе благоприятного условия для экономического развития в стране, в частности оказания государственной поддержки малому и среднему бизнесу, путем кредитования, наличия программ поддержки бизнеса, повлекшие изменения в социальной структуре возникновения нового среднего класса предпринимателей.

Касательно, кредитования малого предпринимательства роль микрокредитования в развитии малого бизнеса в стране динамично возрастает, что подтверждает положительная статистика отрасли, демонстрирующая стабильный рост выдачи микрокредитов. За последние 5 лет сумма кредитов, выданных микрокредитными организациями, выросла в более чем 3 раза. По сравнению с 2016 годом в 2017 году объем кредитования микрокредитными организациями увеличился на 60%. Динамика роста объемов микрокредитования, в свою очередь, подтверждает высокую востребованность использования данного финансового инструмента, как среди населения, так и среди представителей малого предпринимательства. С целью стимулирования повышения предпринимательской активности доступности микрокредитов в стране реализуется «Программа развития продуктивной занятости и массового предпринимательства на 2017-2021 годы»[7].

Малое предпринимательство, если оно поддерживается государством, создает благоприятные условия для разделения власти, препятствуя, с одной стороны, ее концентрации, а с другой содействуя строительству сильного среднего класса. Как показывает мировой опыт, именно малые предприятия в условиях помогает решить проблемы обеспечения рациональной занятости и среднего уровня доходов. Подлинным двигателем экономики в условиях рынка выступает предпринимательство[8].

Таким образом, анализируя выше сказанное в нашей независимой стране, постепенно вырабатываются перспективные механизмы для формирования и развития бизнеса, связанные с постепенной реализацией государственными программами кредитования и обучения. Ведь однозначно, с увеличением в нашем обществе семей занимающегося семейным предпринимательством приведет к высокому уровню социально - экономическому благосостоянию населения, а в бизнес арене к изменению социальной структуры – к формированию нового среднего класса в сфере семейного предпринимательства.

### Литература:

1. Cantillon R. Essai sur la Nature du Commerce en General / ed. with an English translation and other material by H. Higgs, C.B. Reissued for The Royal Economic Society by Frank Cass and Co. L., 1959.

2. Кеселев Е.А. Основные подходы к исследованию предпринимательства как формы социально-экономической активности населения // Вестник Тамбовского университета. Серия: Гуманитарные науки, 2013

3. Электронный ресурс:

[file:///C:/Users/admin/Downloads/\[SHumpeter\\_Iozef\]\\_Kapitalizm\\_socializm\\_i\\_demokrat\(BookSee.org\).html](file:///C:/Users/admin/Downloads/[SHumpeter_Iozef]_Kapitalizm_socializm_i_demokrat(BookSee.org).html)

3. Электронный ресурс:

[http://www.akorda.kz/ru/addresses/addresses\\_of\\_president/poslanie-presidenta-respubliki-kazahstan-nnazarbaeva-narodu-kazahstana-5-oktyabrya-2018-g](http://www.akorda.kz/ru/addresses/addresses_of_president/poslanie-presidenta-respubliki-kazahstan-nnazarbaeva-narodu-kazahstana-5-oktyabrya-2018-g)

4. Электронный ресурс:

[http://www.akorda.kz/ru/addresses/addresses\\_of\\_president/poslanie-presidenta-respubliki-kazahstan-nnazarbaeva-narodu-kazahstana-17-yanvaryu-2014-g](http://www.akorda.kz/ru/addresses/addresses_of_president/poslanie-presidenta-respubliki-kazahstan-nnazarbaeva-narodu-kazahstana-17-yanvaryu-2014-g)

5. Предпринимательский кодекс Республики Казахстан от 29 октября 2015 года № 375-V ЗРК / <http://adilet.zan.kz/rus/docs/K1500000375>

6. Электронный ресурс:

[http://stat.gov.kz/faces/homePage?\\_afLoop=1962081023266699#%40%3F\\_afLoop%3D1962081023266699%26\\_adf.ctrl-state%3D7pvzbv8qh\\_4](http://stat.gov.kz/faces/homePage?_afLoop=1962081023266699#%40%3F_afLoop%3D1962081023266699%26_adf.ctrl-state%3D7pvzbv8qh_4)

7. Электронный ресурс: [https://bnews.kz/ru/news/vliyanie\\_mikrokreditovaniya\\_na\\_razvitie\\_msb\\_v\\_kazahstane](https://bnews.kz/ru/news/vliyanie_mikrokreditovaniya_na_razvitie_msb_v_kazahstane)

8. Ляшенко В.И. Средний класс и место предпринимателя в социально-экономической структуре современного демократического и переходного общества // Экономічний вісник Донбасу №4(18), 2009

*Научный руководитель: к.с.н, доцент, и.о. профессора Смагамбет Б.Ж.*

**МАКИМОВА Г.Т.  
(ТАРАЗ, КАЗАХСТАН)**

### **РАБОТА ПО СОВЕРШЕНСТВОВАНИЮ ПРОИЗНОСИТЕЛЬНЫХ НАВЫКОВ СТУДЕНТОВ КАЗАХСКИХ ГРУПП**

Одной из основных задач обучения русскому языку студентов нерусской национальности является овладение важнейшими закономерностями звуковой системы русского литературного языка.

Для выработки у студентов казахских групп навыков правильного русского произношения следует постоянно упражнять и в произношении слов с

соблюдением норм русской орфоэпии, обращая особое внимание на трудные для восприятия на слух и артикуляции звуки.

Недостатки в произношении не только мешают устному общению, но и отражаются в письменной речи учащихся. Вот почему этому аспекту языка необходимо уделять самое пристальное внимание.

Без навыков правильного произношения невозможно активное использование русского языка для целей коммуникации. При обучении русскому произношению кроме звуковой системы русского языка, очень важно располагать данными сопоставительного анализа звуковых систем русского и родного языка студента.

Учет сходства и различия русского и родного языков способствует разумному отбору материала, выбору наиболее трудных для усвоения тем, последовательности в изучении теоретического материала, способствует выбору упражнений для закрепления теоретических знаний.

Сопоставление звуковых систем русского и казахского языков позволяет преподавателю определить трудности, с которыми встречаются студенты, и дать конкретные рекомендации для их преодоления.

Знание особенностей звучания и образования звуков русского языка, отличных от звуков родного языка, поможет студентам более активно и сознательно овладеть русским произношением.

Для эффективного обучения русскому произношению необходимо на занятиях русского языка применять различные приемы обучения:

1. Имитация.
2. Показ и объяснение артикуляции изучаемого звука.
3. Сопоставление артикуляции звуков русского языка со звуками родного языка или сопоставление артикуляции разных русских звуков, близких по месту и способу образования.

При обучении неродному языку нельзя опираться на слух. Прием имитации опирается только на слух студентов и не учитывает того, что студенты не различают на слух многие звуки. Для того, чтобы студенты могли правильно произносить русские звуки и отличать их на слух от звуков родного языка им необходимо усвоить артикуляцию русских звуков и знать, чем она отличается от артикуляции сходных звуков родного языка. При работе по произношению приемов показа и объяснения артикуляции особенно важна последовательность действий.

Практика показывает, что студенты, обладая устойчивыми навыками слышания и произношения звуков родного языка, подгоняют под эти шаблоны свое восприятие и воспроизведение непривычных звуков чужой речи.

При выработке акустико-артикуляционных навыков различения звуков русского языка уместно открытое сопоставление подгрупп согласных русского языка и родного языка. Более сложной лингводидактической задачей являются акустико-артикуляционные проблемы подсистем согласных, не имеющие в национальном языке.

Так, усвоение русских твердых-мягких согласных студентами, в родном языке которых это различие не является функциональным, представляет

большие трудности. Здесь методически целесообразно сопоставление с подсистемой согласных родного языка студентов, члены которой различаются по иному дифференциальному признаку. Сопоставляются в результате не отдельные звуки двух языков, а дифференциальные признаки, имеющие в этих языках функциональное значение.

Особое значение для восприятия и активизации фонетико-орфоэпического материала имеет практическая работа, практические рекомендации по правильному произношению звуков и звукосочетаний в потоке русской речи, система тренировочных упражнений для коррекции слухо-произносительных навыков. Значительное место в ней занимают специальные упражнения, охватывающие основной учебный материал по фонетике.

Однако возможность потери орфоэпических умений наиболее велика и этим определяется необходимость постоянного обращения к уважениям.

Фонетические упражнения на определенном фонетико-орфоэпическом материале практически необходимы каждый раз, когда расширение языкового материала иных уровней снова продолжает ту же артикуляционную проблему.

На протяжении всего этапа обучения целесообразны система упражнений для развития и совершенствования навыков орфографии, материал для самостоятельного выразительного чтения и пересказывания. Основное внимание должно быть обращено на упражнения по преодолению специфических трудностей русского языка для студентов-казахов, упражнения на редукцию гласных, категорию, твердых и мягких согласных, неродных фонем в, ф, ц, г, щ, х, и др.

Особое значение в практике обучения русскому языку имеют упражнения на аудирование.

В обучении русскому литературному произношению огромную роль играет образцовая речь преподавателя.

Методическую эффективность многократного прослушивания образцовых записей упражнений и текстов, параллельного артикулирования трудно переоценивать. Применение ТСО особенно эффективно при обучении системе функционально значимых единиц языка, воплощаемых в звуках речи (согласные и гласные в сильной позиции), позиционным вариантам, логическому ударению, интонации и т.д.

Особенности русского литературного произношения должны рассматриваться с точки зрения отклонений от русских орфоэпических норм, обусловленных фонетической интерференцией.

Теоретический материал должен сопровождаться разнообразными видами тренировочных упражнений, которые могут выполняться в аудитории под руководством преподавателя, а также во внеаудиторное время. При изложении теоретических вопросов должен учитываться уровень подготовки выпускников казахских школ, в частности, их знания по фонетике русского языка, предусмотренные программой средней школы.

Весь материал должен быть представлен, сквозь призму родного языка студентов. Учебная полнота речи, приближенность к норме ни в коем случае не

должны допускать коммуникативных нарушений. Это требование должно составить основу обучения произношению.

### **Литература:**

1. Сейтенова С.С., Накешева С.Т. Трёхъязычие в профессиональной подготовке специалистов в казахстанских вузах // Актуальные вопросы современной науки: Материалы XIV Междунар. науч.-практ. конф. — М.: Изд-во «Перо». — 2012.

2. Корректировочные задания по фонетике для студентов-иностранцев. Алма-Ата, 1989.

3. Использование каналов связи в обучении русскому литературному произношению студентов казахского вуза // Рынок, и проблемы развития науки и техники Казахстана / Тез. докл. - М., 1992.

**СУЛЕЙМЕНОВА С.Н.  
(АЛМАТЫ, ҚАЗАҚСТАН)**

## **ШЕТ ТІЛДІК БІЛІМ БЕРУДЕГІ ЖЕКЕ ТҰЛҒАНЫ ҚАЛЫПТАСТЫРУҒА БАҒЫТТАЛҒАН ОҚЫТУДА ИНТЕРАКТИВТІ ТЕХНОЛОГИЯЛАРДЫ ҚОЛДАНУ**

Қазіргі кезде білім беру парадигмасы өзгерді. Ол бұрын пәнге бағытталған түрде жүргізілсе, енді жеке тұлғаға бағытталған түрде жүргізілетін болды. Бұл қоғамдағы өзгерістерге байланысты туындаған объективті процесс. Бұрынғы оқыту технологиялары оқушылардың жалпы оқуға деген ұмтылыстары мен біліктіктерін қалыптастыруға бағытталған еді. Онда оқытылатын пәннің өзі оқыту мақсаты тәрізді болатын да, ал оқушы -соған жету құралы болып саналатын. Осының нәтижесінде көптеген оқушыларда оқуға деген оң көзқарас қалыптаспайтын. Білім беру саласында мүмкіндіктерді пайдалана отырып, оқытудың жаңа әдіс-тәсілдерін, жаңа технологияны тиімді пайдалану, оқытуды жетілдіре түсу, оқушыларды жеке тұлға ретінде қалыптастыру, олардың білім деңгейін халықаралық стандартқа сәйкестендіру – ең басты бағыттардың бірі болып саналады [1, 16 б.].

Қазіргі уақытта педагогика ғылымының бір ерекшелігі – баланың тұлғалық дамуына бағытталған жаңа оқыту технологияларын өмірге енгізуге ұмтылуы. «Педагогикалық технологиялар – бұл білімнің басымды мақсаттарымен біріктірілген пәндер мен әдістемелердің: оқу-тәрбие процессін ұйымдастырудың өзара ортақ тұжырымдамамен байланысқан міндеттерінің, мазмұнының, тұрпаттары мен әдістерінің күрделі және ашық жүйелері, мұнда әрбір құрамның басқаларына әсер етіп, ақыр аяғында оқушының дамуына жағымды жағдайлар жиынтығын құрайды». Интерактивті технология түрлерін сабақ үрдісінде пайдалану, оқушының шығармашылық, интеллектік қабілетінің дамуына, өз білімін өмірде пайдалана білу дағдыларының қалыптасуына әкеледі [2, 1 б.].

XX ғасырдың 60-жылдары білім беруде интерактивті технология кеңінен қолданыла бастады. Кейбір ғалымдар оны оқытудың практикалық әдісіне жатқызады, ал басқалары оны ерекше топқа жатқызады. интерактивті технологияларды әдістерден бөліп, ерекше топқа жатқызу біріншіден, олардың көрнекілік, сөздік және практикалық әдістердің элементтерін ала отырса да, олардың тыс екендігінде, ал екіншіден, олардың өзіне тән ерекшеліктерінде болып табылады [3, 204 б.].

Интерактивті технология – мұндағы интерактивті сөзі - *inter* (өзара), *act* (әрекет жасау) ұғымын білдіреді, оқушылар жұппен немесе топпен жұмыс істеп, бір-бірімен ой-пікір алмасып, сабақ барысына барлық оқушылардың қатысуын талап ететін оқыту барысы. Бұл технология - шет тілін оқыту барысында қолданатын таптырмас құрал болып табылады, себебі интерактивті оқыту оқушының жеке өздігінен ізденуіне, топтасып оқып үйренуіне, іс-әрекет барысында білім алуға, оқушылардың өздерін бағалай білуіне мүмкіндік береді.

Интерактивті технологияларды біз оқытушы мен оқушының арасындағы оқыту үрдісін ойын түрінде ұйымдастырылған жүйе ретінде қарастырсақ болады, яғни педагогикалық жұмысты ойын түрінде ұйымдастырудың әдістері мен тәсілдерінің жиыны. Ондағы мақсат оқушылардың қарапайым болса да өз ойларын еркін жеткізіп қана қоймай, өзара тіл табысып пікір алмасуға үйрету. Ойындар оқытудың әдісі ретінде оқытудың белсенділігін арттырудың үлкен мүмкіндіктеріне ие. Интерактивті ойындар арқылы оқушылардың шығармашылық ойлауын қалыптастыру – бүгінгі өмір талабына сай азаматты тәрбиелеудің негізгі жолдарының бірі. Сабақ барысында ойын элементтерін тиімді пайдалану оқушылардың сабаққа ынтасын арттырады, олардың білімді терең, өмірмен байланыстырып игеруіне мүмкіндік береді. Сонымен бірге өткізілген тәжірибелердің нәтижелері дидактикалық ойындардың оқытуда маңызы роль атқаратынын көрсетеді [4, 65 б.].

Жаңа технология түрлерін сабақ үрдісінде пайдалану, оқушының шығармашылық, интеллектуалдық қабілетінің дамуына, өз білімін өмірде пайдалана білу дағдыларының қалыптасуына әкеледі. Интерактивті технологиялардың түрлері өте көп, солардың ішіндегі ең жиі қолданылатындарына тоқтай кетсек.

Кейс-стади технологиясы – арнайы модельденген немесе нақты өндірістегі жағдайларды талдау, мәселелерін анықтау, альтернативті шешімдер іздеу, мәселенің оптималды шешімін қабылдау барысында қолдануға негізделген технология. Кейс-әдісі алғаш рет АҚШ-тың Гарвард университетінің құқық мектебінің оқу үрдісінде 1870 жылы қолданылған болатын, ал сол жердегі бизнес мектебінде 1920 жылдан бастап қолданыла бастаған. Оқытудың нақты жағдаяттар жинағын шығарып, кейс-стади амал тәсілін қолдану жолдарын көрсеткен ғалым Коппенд ең алғашқылардың бірі болып өз еңбектерінде осы термин атауын пайдаланған екен [5, 112 б.]. Кейс-әдісін шет тілін оқытуда қолдану кеңінен таралған, себебі бұл кез келген проблеманы талдап талқылауға бағытталған технология. Оқушыларды топтарға бөліп, оларға сабақ барысындағы тақырыпқа байланысты проблемаларды немесе жағдаяттарды беріп бір шешім табуға үгіттейді. Жағдаяттарды талдау барысында оқушылар

бір бірімен пікір алмасып бір шешімге келеді әрі оқушылардың сөйлеу мен тыңдау мәнерінің дамуына септігін тигізеді.

Миға шабуыл (brainstorming) – топ мүшелерінің белгілі бір тақырып бойынша белсенді жұмыс істей отырып, соған қатысты айтылған идеяларын өз ішінде талқылап, ортақ келісімге келгендерін негіздеп жазып ұсыну әрекеті. Бұл әрекет жүргізуші тарапынан нақты белгіленген уақыт көлемінде орындалуы шарт. Миға шабуыл әдісін 1941 жылы А.Ф.Осборн ұсынған болатын. Әуел баста жарнамалық бизнесте қолданылған бұл әдіс адамның шығармашылық ойлауына қозғау салу мақсатын көздеген еді. Бұл әдістің негізгі міндеттері: мүмкіндігінше көп идеяларды жинақтау; ғылыми немесе оқуға қатысты мәселелерді шешу; студенттердің шығармашылық ойлауын дамыту; ынтымақтастықты дамыту [4, 60 б.].

Джигсо әдісі – мәтін оқуға арналған интерактивті технология. Оқытушы оқушыларды топтарға бөледі, оларға ұзақ біртұтас мәтінді бірнеше кішігірім бөліктерге бөліп таратады, білімгерлер тек өзінің бөлімдерін оқып топтағыларға түсіндіреді, осылайша бұл мәтін талқыланып, мазмұндалады. Тәлімгерлер сөйлеу мен оқу мәнерін дамытады.

Рөлдік ойын – бұл өмірлік жағдайлардың белгілі бір мінез-құлық немесе эмоционалды жақтарын меңгеру ниетінде алдын ала бөлінген рөлдер арқылы қатысушы топтардың сахналап ойнауы. Рөлдік ойындар шағын топтарда жүргізіледі (3-5 қатысушы). Қатысушы тапсырма алады, рөлдерді бөледі, жағдайды ойнайды және барлық топқа көрсетеді. Оқытушы балалар мінез құлықтарын ескере отырып рөлдерді өздері бөледі [4, 63 б.]. Шет тілі оқытушысының алдына қойған мақсаты, білімгерлерді шет тілінде сөйлету болғандықтан, оқытушының алдында тұрған басты міндеттердің бірі шет тіліне үйретудің түрлі әдістерін сұрыптай келе, ең тиімдісін өз сабағында қолдану. Оқушылардың сөйлеу әрекетін жақсартуға негізделген тиімді технологиялардың бірі – рөлдік ойын.

Қорыта айтқанда интерактивті технологиялар оқушылардың бойында жаңа қасиеттер мен іскерліктерді қалыптастыруды көздейді. Сондай-ақ тілді оқыту барысында студенттердің әртүрлі проблемаларды талдау және оларды шеше білу қабілетін дамытуға, ақпаратпен жұмыс жасауды үйретуге де үлкен мүмкіндік туғызады. Қазіргі уақытта шет тілдерін оқытудың бір ерекшелігі – оқушының тұлғалық дамуына бағытталған жаңа оқыту технологияларын өмірге енгізуге ұмтылуы. Интерактивті технологиялар – бұл білімнің басымды мақсаттарымен біріктірілген пәндер мен әдістемелердің: оқу-тәрбие процессін ұйымдастырудың өзара ортақ тұжырымдамамен байланысқан міндеттерінің, мазмұнының, тұлғаттары мен әдістерінің күрделі және ашық жүйелері, мұнда әрбір құрамның басқаларына әсер етіп, ақыр аяғында оқушының дамуына жағымды жағдайлар жиынтығын құрайды.

#### **Қолданылған әдебиеттер:**

1. Жұмабаев М. «Педагогика», 1991
2. Темирбаева Қ. Х. «Оқытудың жаңа технология түрлері және өзімнің іс-тәжірибемнен», Орал, 2015

3. Манабаева А.Ш., Абылайхан С.М., Байжұманова Н.С. «Оқытудың жана технологиялары» Қарағанды: ҚарМУ баспасы, 2010.

4. Самашова Г.Е., Құрымбаев С.Ғ., Егоров В.В. «Оқыту технологиясының түрлері», 11 қазан 2012.

5. Джамалдинова М.Т., Дүйсеева Л.А. «Шет тілін үйретудегі инновациялық технология түрлері: кейс стади технологиясы», Алматы: ҚазҰУ, 2016

*Ғылыми жетекшісі: ф.ғ.д. профессор Аянова Т.Т.*

**Р.И.ОТЕНИЯЗОВ, Т.А.ХУЖАКУЛОВ, У.А.АЗИМОВА,  
У.ОРИФЖОНОВА, Г.Н. БУРИБОЕВА  
(УЗБЕКИСТАН)**

## **МАТЕМАТИЧЕСКОГО МОДЕЛИРОВАНИЯ ГИДРОГЕОЛОГИЧЕСКИХ СИСТЕМ ИНТЕЛЛЕКТУАЛИЗАЦИИ ПРОЦЕССА**

Гидрогеологическая система (ГГС) представляет совокупность гидрогеологических тел, характеризующихся определенными отношениями между собой и с внешней средой. ГГС подразделяют на природные (ПГС) и природно-техногенные (ПТГС), при этом последние представляют существенно измененные влиянием техногенных факторов природные объекты (И.К.Гавич, 1988 г.).

Для ПТГС основной проблемой является информационная неопределенность, связанная, с одной стороны, невозможностью создания необходимых условий для проведения многократных опытов по определению гидрогеологических параметров, что во многих практически важных случаях является источником появления грубых ошибок в применяемых данных.

Для ПТГС источники данных - режимные наблюдения, экспертные данные, представленные в вербальном виде, в лингвистической форме, растровые данные, получаемые с космических снимков гидрогеологических объектов, непрерывные данные, поступающие в сервер системы мониторинга с беспроводной сенсорной сети. Вопросы распараллеливания процесса цифровой обработки изображений гидрогеологических объектов нами рассмотрены [2].

Одним из перспективных способов получения новых данных ГГС, в т. ч. о ПТГС, является математическое моделирование гидрогеологических процессов при решении многих практически важных задач связанных с подсчетом запасов подземных вод, решением задач, мелиоративного, охранного и экологического характера. По этой проблеме в ГП «Институт ГИДРОИНГЕО» имеется большой опыт решения гидрогеологических задач методом математического моделирования, благодаря трудам считавшихся одними из ведущих в 60-80 гг. XX в. ученых: академика Ф.Б.Абуталиева, профессоров Н.Н.Ходжибаева, У.У.Умарова, И.И.Измайлова, Н.Т.Тахирова, И.Х.Хабибуллаева, Р.Н.Усманова, ведущих специалистов А.Б.Алимбаева, С.Х.Хушвактова, И.Н.Грачевой и др.



Разработанные научной школой Ф.Б.Абуталиева и У.У.Умарова математические модели для исследования режима уровня и минерализации подземных вод для одно- и многослойных пластов, эффективные алгоритмы и программные коды для их реализации актуальны и в настоящее время. Традиционно для математического моделирования геофильтрации широко применяются детерминированные математические модели фильтрации подземных вод (Ф.Б.Абуталиев, В.М.Шестаков, В.В.Веселов, А.Б.Ситников, И.Х.Хабибуллаев и др.), применяемые при наличии достаточного количества информации численного характера.

К этой категории относятся ныне широко применяемые программные продукты, разработанные в дальнем зарубежье, моделирующая система GMS (Groundwater Modeling System, объединяющая модели MODFLOW, MODPATH, MT3D, RT3D, FEM- WATER, PEST) лаборатории Brigham Young University, США, а также пакет Visual MODFLOW WHI Software (США) и т. д.

В результате изучения декларированных возможностей названных программных продуктов невольно создается впечатление о том, что вроде все разработано, как бы не осталось проблем. Эти программные продукты, с одной стороны, представляют важный вклад в развитие методологии моделирования гео фильтрации на базе широкого применения современных информационных технологий, а с другой - они ориентированы в основном на использование информации числового характера.

Существует достаточно много проблем, связанных, прежде всего, с математическим моделированием ПТГС в условиях неопределенности и недостаточности данных, их разнородностью и т.д. Причиной тому является слабая разработанность вопроса непосредственного учета в процессах моделирования и принятия решений информации нечеткого характера относительно параметров и характеристик гидрогеологических процессов, переходных участков между зонами неоднородностей, нечетких распределений гидроизогипс, начальных и граничных условий и т. д.

Один из перспективных путей уменьшения информационной неопределенности при исследовании ПТГС - применение современных методов интеллектуализации процессов моделирования и принятия решений. Это основывается на непосредственном использовании информации нечеткого характера, представляющей опыт, мнения, знания специалистов-гидрогеологов по параметрам, характеристикам гидрогеологических объектов (ГГО), представленных в нечеткой форме. Основой методологии математического моделирования слабо формализуемых процессов (СФП) являются принципы теории нечетких множеств (ТНМ), предложенные американским ученым Л.Заде.

Учитывая нечеткость, неясность, неопределенность параметров, правых частей, начальных и граничных условий, вводится понятие нечетко-детерминированное моделирование (НДМ) гидрогеологических процессов для ПТГС в условиях разнородной информации, результаты которой представлены в виде нечетких ситуаций для принятия решений (рисунок).



**Схема НДМ и принятия решений для ПТГС в условиях разнородной информации.**

Представленная схема НДМ ПТГС реализуется путем создания компьютеризованной системы обоснования и принятия решений в условиях доминирования информации нечеткого характера. При этом в режиме реального времени предусматривается решение ряда проблем, связанных со схематизацией области фильтрации, комплексированием моделей геофильтрации и переноса солей, их конечно-разностных представлений, формализацией нечетких параметров и характеристик на нечетко-детерминированной основе, синтезом тематических слоев в процессе решения прикладных задач, территориально зависимой интерпретацией данных, полученных с различных горизонтов, и тематических задач и т. д.

НДМ ПТГС представляется в квази трехмерной постановке, которая реализуется на базе вычислительного алгоритма, основанного на последовательном применении локально-одномерной схемы (ЛОС), векторно-разностного метода и метода совместной прогонки (Ф.Б.Абуталиев, РН.Усманов, 2006 г.).

### **ЛИТЕРАТУРА**

1. *Усманов Р.Н., Сеитназаров К.К.* Программный комплекс нечетко-детерминированного моделирования гидрогеологических объектов // Автоматика и программная инженерия. - Новосибирск, 2014. - № 1, - С. 29-34.
2. *Усманов Р.Н., Отениязов Р.И.* К вопросу распараллеливания процесса обработки гидрогеологических объектов на основе базисных функций Адамара // Химическая технология. Контроль и управление. - Т. , 2014.
3. *Усманов Р.Н., Сеитназаров К.К.* Нечетко-детерминированные математические модели процессов восстановления запасов и качества подземных вод // Наука и мир. - Волгоград, 2015. - С. 102-104.
4. *Usmanov R.N., Seitnazarov K.K.* The problem of information model development for the relationship between hydrogeological object and its fuzzy-deterministic model // The Advanced Science Journal. - USA, 2014. - № 7 - С. 67-73.
5. *Усманов Р.Н., Сеитназаров К.К., Корниенко Е.А.* К вопросу принятия гидрогеологических решений на основе агрегирования нечеткой

**ӘЛІПБЕКА.З., ҚОЙШИЕВ Қ.Е., ТАСТЫБАЙ Н.  
(ШЫМКЕНТ, ҚАЗАҚСТАН)**

## **ОҚУШЫЛАРДЫҢ ОҚУ ІС-ӘРЕКЕТІНДЕГІ ТАНЫМДЫҚ БЕЛСЕНДІЛІК МӘСЕЛЕСІ**

Бүгінгі күні мектептің басты талаптарының бірі – оқушылардың танымдық іс-әрекеті арқылы жан-жақты дамыған шығармашылықпен жұмыс істейтін жеке тұлға ретінде қалыптастыру болып табылады.

Оқушылардың танымдық іс-әрекеті – танымдық қызығушылық пен қажеттілікті туғызуға бағытталған оқу әрекетінің түрі болып саналады. Танымдық іс-әрекеттің қалыптасуы негізінде оқушылардың ой өрісі толысып, белсенді ойлау әрекеті мен шығармашылық ойлау үдерісін дамытумен қатар, оқушылардың кәсіби мәдениеті мен ізденімпаздығы дамиды. Оқушылардың танымдық іс-әрекетін қалыптастыру қоғам сұранысына жауап бере алатын ғылыми-техникалық үдеріс міндеттерін оңтайлы шеше білетін, халықтың рухани құндылықтарын дамыта алатын қоғам мүшелерін қалыптастыруға мүмкіндік береді.

Білім беру және оқыту теориясының әдіснамалық негізі – таным теориясы, оқушы тұлғасын жан-жақты және үйлесімді қалыптастыру туралы ілім болып табылады. Бұл теория білім беру және оқытуды арнайы ұйымдастырылатын іс-әрекет ретінде қарастырады. Білім беру және оқыту теориясының оқушыларды оқыту мәселесіндегі талаптарының бірі – танымдық белсенділік пен саналылық.

Бұл талаптың орындалуы оқушылардың оқу материалын түсінуге, өткенді жаңамен байланыстыруға, негізгісі мен қосымшасын анықтауға, алған білімдерін тәжірибеде пайдалануға, өз пікірлерінде оларға сүйенуге ұмтылысынан көрінеді. Білімді саналы меңгеру өз бетімен жаңа білім алуға мүмкіндік беретін ақыл-ой еңбегінің өзіндік тәсілдерін игермейінше іске аспайды. Оқушылардың белсенділік танымдық іс-әрекетінің көздейтін мүддесі – білімнің қоғамдық мәнін ұғыну, қоғамға қызмет ету қарқынын үдету қажеттігі негізінде дамиды. Белсенділіктің ең жоғарғы көрінісі – оқушылардың алған білімдерін өмірде, тәжірибеде нәтижелі пайдалана білуі болып табылады. Осыдан келіп, оқыту барысында оқушының іс-әрекетінде танымдық белсенділікті қалыптастыру талабы туындайды.

Танымдық әрекеттің негізінде оқушыларда танымдық белсенділік қалыптасады. Танымдық белсенділік – оқушының оқуға, білуге деген ынта-ықыласының, құштарлығының ерекше көрінісі. Мысалы: мұғалімнің баяндап тұрған жаңа материалын түсіну үшін, оқушының оны зейін қойып тыңдауы, алған білімін кеңейту үшін өздігінен кітап оқып, бақылау тәжірибе жасау сияқты жұмыстар жасауы қажет. Өйткені өтілген материалдарды саналы қайталауда, жаңадан білім алуда, оның жолдары мен дағдыларына үйренуде

белсенділіксіз мүмкін емес. Яғни оқушының белсенділігі оқу үрдісінің барлық кезеңінде орын алуы қажет. Сабақ барысында оқушының бойында танымдық белсенділік пайда болса, оқушылардың ақыл-ой қабілеттерінің мынадай элементтері дамиды: зеректілік, байқағыштық, ойлау және сөйлеу дербестігі т.б. Оқушылардың танымдық белсенділігін дамыту және қалыптастыру мәселесіне зерттеушілер, педагогтардың, әдіскерлердің көптеген еңбектері арналған.

Мектептің ғасырлар бойғы даму тарихында алдыңғы қатарлы педагогикалық ой өкілдерінің танымдық әрекетке қатысты, әсіресе, танымдық белсенділікті дамыту идеяларын зерттеу және талдау негізінде төрт бағытты бөліп көрсетуге болады.

*Әлеуметтік-педагогикалық бағыт* ежелгі дәуірден бастау алады. Оның көрнекті өкілдеріне ежелгі грек оқымыстылары: Сократ, Платон, Аристотель баланың белсенді және өз бетімен білім алуының маңыздылығын, өз бетімен білім алудағы жетістіктері өзін-өзі тәрбиелеуде маңызды екендігін, жан-жақты жетілудің әрі объекті, әрі субъекті екендігін жан-жақты негіздеген. Олардың пікірінше, белсенді ойлау адамның заттық, тәжірибелік іс-әрекетінің алғышарты болып табылады және ойлай отырып оқушы іздену арқылы өз бетімен білім алады.Өзіндік іс-әрекеті нәтижесінде балада қанағаттану, қуаныш сезімі оянып, білімді игеруде белсенділігі артады деген пікірде болды.

Бұл пікірлер көптеген ғасырлар бойы педагогтардың талдау нысанасы болып келді. Ол Мишель Монтень, Томас Мор, Томаззо Компанелла еңбектерінде жалғасын тапты. Енді баланы өз бетінше әрекет ететін, саналы, ойлы, сыншыл азамат тәрбиелеу талабы туындады. Ол үшін жаңа білімді игеруде өз бетінше жұмыс жасап, өзі таным жолына бет бұрып, таным өрісінің жаңа шеңберіне жету жолын дұрыс таңдап алуы қажет болды [1].

*Дидактикалық-әдістемелік бағыт* Я.А.Коменский еңбектерінен бастау алады. Оның «Ұлы дидактика» еңбегінде жазылған дидактикалық принциптерін ұсына келіп, оқушылар өз бетінше істейтін белсенді әрекетін ұйымдастыру және оқыту, мұғалім мен оқушының әрекетін талдау мәселелерін қарастырады. Бұл бағыт бірнеше ғасырлар бойы жалғасын тауып, одан әрі дамыды. Бұл Ж.Ж.Руссоның, И.Г.Песталоццидің, А.Дистервергтің еңбектерінде дами түсті.

*Психологиялық-дидактикалық бағыт* К.Д.Ушинский, Ы.Алтынсарин еңбектерінен бастау алады. Оқушылардың өзіндік әрекеті тек қана оқытудың педагогикалық әдістері мен құралдары төңірегінде ғана емес, сондай-ақ зерттеу нысаны ретінде танылуымен сипатталады.

К.Д.Ушинский танымдық әрекет мәселесіне мән беріп, «Өзіндік жұмыс – оқытуды жетістікке жеткізудің бірден-бір жолы» деп есептеді. Осы жұмыстың нәтижесіне жету үшін мұғалім мен оқушының оқу үрдісіндегі еңбегін дұрыс бөлуі деп түсіндірді. К.Д.Ушинский педагогикалық ғылымда алғаш рет оқушылардың өзіндік жұмысына философиялық және психологиялық-педагогикалық тұрғыда талдау жасайды.

Ы.Алтынсарин оқыту арқылы өз бетінше білім көтеруге жол бастауда, ой-әрекетін жаттықтыруда мұғалімнің ролін жоғары бағалады.Ал К.Д.Ушинский

мұғалімнің ролін ескере отырып, ол оқушының белсенділігін дамыту мақсатында ұйымдастырылған дербес бақылау мен тәжірибе өткізу, көрнекіліктер дайындау сияқты жұмыстардың маңыздылығына тоқталды. К.Д.Ушинскийдің пікірін П.Ф.Каптерев одан әрі дамытты, оның пікірінше, сабақта мұғалім бағыттаушы ғана, ал оқушының білімді игеруі өзіндік ішкі мүмкіндіктеріне байланыстылығын атап көрсетті. Бұл бағытта П.Ф.Каптерев, Ы.Алтынсариннің және т.б. педагогикалық ойларын жатқызуға болады. П.Ф.Каптерев оқушының оқу танымдық белсенділігін арттыратын әдіс-тәсілдерді көрсетіп көптеген эксперименттер жүргізді.

*Жаңашыл педагогикалық бағыт.* Қоғам дамуының тарихи жаңа кезеңі қоғамның барлық саласындағы уақыт тудырған күрделі өзгерістермен айқындалады. Қоғамдағы оқу ағарту, білім беру саласындағы өзгерістер жеке тұлғаны қалыптастыруға, оқу үрдісінде тиімді әдіс-тәсілдерді іздестіруге, баланың шығармашылық, рухани, дене мүмкіндіктерін дамытуға, адамгершілік пен салауатты өмір салтын берік ұстануға бағытталады. Оқытудың жаңа технологиясы (инновация, танымдық белсенділікті дамыту, модуль жүйесі, саралап, көп деңгейлік негізде, мультимедия жүйесін қолдану т.б) озат зерттеушілер, жаңашыл педагогтар идеясы орта мектеп жағдайындағы білім берудің қызметіне жаңаша сипат әкелді.

Танымдық іс-әрекет, танымдық белсенділік, танымдық ізденімпаздық мәселелері жөнінде оқу-әдістемелік, психологиялық-педагогикалық әдебиеттерге ғылыми зерттеулерге шолу жасау барысында танылған жаңашыл педагогикалық бағытты бөліп көрсетуге болады.

Ю.К.Бабанский білім беруді оңтайландыру жүйесін ұсынса, М.А.Данилов пен Б.П.Есипов оқушының танымдық міндеттерін шешуде танымдық белсенділікті қалыптастыратын оқыту әдістерінің дидактикалық тұрғыдағы классификациясын жасады [2].

Оқушылардың танымдық белсенділігін арттыратын танымдық әрекетін дамытуда проблемалық оқытудың маңызын В.И.Зазвязинский, М.И.Махмутов, Ж.Б.Қоянбаев, А.А.Бейсенбаева атап көрсеткен [19,20,21,22].

Оқушының оқу-танымдық әрекетін, танымдық белсенділігін арттырудың тиімді құралдарының бірі – оқушының өзіндік, өздігінен білім алу әрекеті жайлы Т.С.Сабыров, М.А.Құдайқұлов, Р.С.Омарованың еңбектері маңызды. Оқушылардың оқыту мәселесін жетілдіру жөнінде А.Н.Ильсова, Н.Д.Хмель, С.А.Ұзақбаева, О.С.Сыздықова, Р.Н.Төлеубекова және т.б. еңбектерін ерекше атап өтуге болады [3].

Танымдық әрекет – шәкірттің білімге деген өте белсенді ақыл-ой әрекеті. Ол танымдық қажеттіліктен, мақсаттан, таным қисындарынан және әрекетті орындаудың тәсіл-амалдарынан тұрады. Танымдық белсенділікті бір ғана белгімен көрсетуге болмайтын ұғым, оның алуан қырлы сипатын айқын көреміз.

Белсенділік адамның әрекетке қатынасын өз бетінше әрекет етуге дайын болудан, ұмтылыстан, алға қойылған мақсаттарға жету үшін оңтайлы жолдарды таңдай білуден көрініс табатын жеке тұлғаның сипаты ретінде айқындалады.

*Танымдық белсенділіктің үш дәрежесі бар:*

*Бірінші дәреже* – жаңғыртушы белсенділік – шәкірттің материалды жадылап, қайта жаңғыртуға, оны үлгі бойынша қолдануға, меңгеруге ұмтылысымен сипатталады. Белсенділіктің бірінші дәрежесіне тән көрсеткіш – оқушының бойында білімін тереңдетуге деген ұмтылыстың болмауы

*Екінші дәреже* – түсіндіруші белсенділік – оқушының оқығанын зерделеуге, оны өзіне белгілі ұғымдармен байланыстыруға, білімін жаңа жағдайларда пайдалану жолдарын меңгеруге ұмтылысынан көрінеді. Екінші дәрежеге тән көрсеткіш оқушының бастаған ісін аяғына дейін жеткізуге ұмтылуынан, қиындыққа тап болғанда оны жеңудің жолдарын қарастыруынан байқалатын үлкен дербестігі.

*Үшінші дәреже* – белсенділіктің шығармашылық дәрежесі – оқушының тапсырманы шешудің тың жолдарын іздестіруге деген ұмтылысымен сипатталады. Бұл дәреженің ерекшелігі – мақсатқа жетудегі табандылық, танымдық ынтаның негіздері мен әр алуандылығы.

Сонымен, оқудағы белсенділік – оқушының іс-қимыл жағдайы ғана емес, осы іс-қимылдың сапасы, онда оқушының қызмет мазмұны мен сипатына қатынасымен, өзінің рухани-ерік, күш-жігерін оқу-танымдық мақсаттарға жетуге жұмылдыруға деген ұмтылысымен айқындалатын тұлғасы көрінеді [4].

Дербестік әрекетке өздігінен икемделудің сапалық көрінісімен; мотивті және белсенді қылықтың оқушыға тән арнаулы нысандары мен тәсілдерін синтездеумен; өмір шындығының белгілі бір жақтарына оқушының тұрлаулы, мінез-құлықта тиянақталған қатынасымен сипатталатын жүйелі білім алу ретінде қарастырылады.

*Танымдық белсенділік туралы анықтамаларға талдау жасай отырып, оқушылардың танымдық белсенділік белгілерінің жүйелері анықталды. Оған үш белгі тән*

- оқу-танымдық әрекеттің қоғамдағы маңыздылық бағыты;
- оқу-танымдық әрекеттің интеллектуалдық сипаты;
- оқу танымдық әрекеттің реттеушілік сипаты.

*Танымдық белсенділік компоненттерінің құрамын былайша қарастыруға болады:*

- мотивтік-операциялық;
- еріктік;
- бағалау-нәтижелік [5].

Сонымен, танымдық белсенділік пен жалпы танымдық іс-әрекет проблемасына арналған көптеген еңбектерді талдай отырып, келесі қорытынды жасауға болады:

Белсенділік – жеке тұлғаның алуан қырлы болмыс-бітімі болып табылады, ол сезімталдық, танымдық және еріктік үрдіс нәтижесі, танымдық мотив пен өзбеттілік әрекет тәсілдерінің жиынтығы, танымға деген тұрақты құлшыныс болып табылатын танымдық әрекетке бейімделуімен сипатталады.

Балалардың танымдық әрекетін белсендіру, оны тиімді басқару және дамыту, әдістемелік, ұйымдастырушылық және психологиялық тұрғыдан қамтамасыз ету күрделі педагогикалық мәселе ғана емес, маңызды әлеуметтік міндет болып саналады [6].

Танымдық белсенділік көп түрлі тұлғалық қатынастардың қалыптасуымен тығыз байланысты. Танымдық әрекеттің белгілі бір ғылым саласы мен таңдаулы қатынасы, танымдық әрекеті, оларға қатысу және қатысушылармен танымдық қарым-қатынасы маңызды келеді. Сонымен бірге адамның барлық жоғары таным процестерінің өзінің даму деңгейінен белсенділендіруге танымдық белсенділік тұлғаның шындықты қайта құру әрекеті нәтижесінде ұдайы ізденіске жетелейді. Балалардың жеке тұлғасында танымдық белсенділігінің дамуы 5-6 жас аралығында қарқынды келеді. Бұл әсіресе баланың логикалық тапсырмаларды белсенді орындауы, жауап кілтін табуға ширақ келуі, білуге деген ұмтылысы, танымдық ойындар арқылы оқу әрекетінің міндеттерін шешуде айқын көрінеді.

### **Пайдаланылған әдебиеттер тізімі**

1. Әбілқасымова А. Қазіргі заман сабақ. – Алматы, 2010
2. Лозовая В.И. Познавательная активность учеников. – Харьков: Основа, 1990. - 89с.
3. Жарықбаев Қ.Б. Жалпы психология. – Алматы, 2012
4. Қожахметова К.Ж., Беркімбаева Ш.К., Құнантаева К.Қ. Педагогика тарихы. – Алматы, 2009.
5. Сабыров Т.С. Оқушылардың оқу белсенділігін арттыру жолдары. – Алматы: Мектеп, 1998.
6. Әбілқасымова А., Омарова Р. Мұғалімдердің танымдық ізденімпаздығын қалыптастыру негіздері. – Алматы, 2010ж.

**ӘЛПБЕКА.З., СМАНОВ І.С., ТАСТЫБАЙ Н.  
(ШЫМКЕНТ, ҚАЗАҚСТАН)**

### **ОҚУШЫЛАРДЫҢ ТАНЫМДЫҚ БЕЛСЕНДІЛІГІН ҚАЛЫПТАСТЫРУДЫҢ МАЗМҰНДЫҚ ЖҮЙЕСІ**

Танымдық белсенділік – адам ойлауы мен өз бетінше әрекет етуінің жоғары формасы. Танымдық белсенділік – материалдық және мәдени құндылықтарды жасау деп түсіндірсек, ал философиялық сөздікте: «Танымдық белсенділік – проблемалық сипаты бар, барлық ішкі байланыстарды біріктіретін, нәтижеде жаңа материалдық және идеалдық құндылықтар алынатын адамның мақсатты әрекеті» - деп анықтама берілген.

Жалпы, танымдық белсенділік – адамның мақсатқа жету жолындағы талаптануы мен талпынысынан, жігері мен сабырынан, сұранысы мен ізденісінен түзіліп, ақыл ойы, сезімінің, қиялының ерекше бітімінен көрінеді. Танымдық белсенділіктің нәтижелері адамды ерекше қуанышқа бөлеп, жаңа бастамаларға жетелейді.

*Танымдық іс-әрекеттегі дербестік ұғымының мазмұнын психологтар мен педагогтар төмендегідей сипаттайды:*

- жаңа өнім алуға ұмтылысы, оны болжау мен жоспарлау, алға қойған мақсатына жетудегі жұмысына деген тұлғаның қажетсінуінен туындайды (Т.Г.Браже, Ю.Н.Кулюткин, А.С.Мустояпова және т.б.);

- жаңалыққа құмарлық, ойлаудың жаңа деңгейіне жетуге әрекет етуі мен жаңа жағдайға қарай әрекет түрлерін тез арада өзгерте алу қабілетінің болуы (Б.А.Тұрғынбаева, А.Ә.Әбілқасымова және т.б.);

- тұлғаның шығармашылыққа бағытталған ұстанымының беріктілігінен туындайды (Қ.Ералин, Г.Е.Нұрмұханова, А.М.Матюшкин т.б.);

- нақты мүмкіндіктері арқылы жүзеге асады, білік, дағдылардың бірлігі қажеттігін көрсетеді (Ш.Таубаева, М.Г.Ярошевский, А.В.Морозов т.б.);

- шығармашылық сипаттағы әрекетті іске асыруда байқалатын тұлғаның сапалық деңгейін көрсету арқылы өзіндік бағалауын арттырады (Т.В.Виноградова, Т.Сабыров, Г.А.Федотова т.б.);

- шығармашылық іс-әрекетті тұрақты қажетсіну, жоспарлап, ұйымдастыру, нәтижесін көру тұлғаның танымдық қанағаттану сезімін тудырып, қызығушылығын аттырады (А.Е.Әбілқасымова, Р.С.Омарова т.б.);

- өмірлік бағытын анықтаушы фактор ретінде, белсенділік пен ізденіске, істі меңгере білуге, тәжірибе жинақтауға дағдыландырады (М.Ә.Кұдайқұлов, Б.А.Оспанова т.б.) [1].

Балалардың білім сапасын арттыруда мұғалім бала дамуының мынадай негізгі белгілерін: дербестігін, проблемалық ситуация, танымдық белсенділігі мен танымдық әрекетін, логикалық ойлауын т.б. қадағалап, балалармен жеке, дара жұмыстар жүргізеді.

Оқыту үрдісі – екі жақты процесс болғандықтан, оқушының өзіндік жұмысы, дербес іс-әрекеті мұғалімнің басшылығымен қатар олардың ізденімпаздығын, белсенділігін, өз ықыласымен жасайтын әрекетін де керек етеді. Осыған байланысты кейбір педагогтар мен психологтар оқушылардың өзіндік жұмыстарының ерекшеліктері – олардың ықыласын және өз еркімен әрекет жасауына байланысты деп пікір айтады.

Оқушылардың өзіндік жұмысының жоғары түріне олардың өз еркімен амал-тәсілдер қолданып жасайтын шығармашылық жұмыстары жатады.

Өз бетінше ізденімпаздықпен жұмыс істей білу, яғни оқу материалын таңдау, жаңаны қабылдау мен меңгеру, алған білімдерін іс жүзінде қолдана білу, оңтайлы әдістерді таңдап алу, белгілі бір нәтижеге жетуге ұмтылу т.б. оқушылардың шығармашылық дербестігін қалыптастырудың алғы шарты болып табылады. Танымдық белсенділік, өзіндік жұмыс істеу шеберлігі мен дағдылары өзінен-өзі пайда болмайды, ол мақсатты оқу қызметінің нәтижесі және өз кезегінде шығармашылық, практикалық сипаттағы әртүрлі тапсырмаларды орындау үрдісінде қалыптасады [2].

Оқудағы дербестілік оқып үйренетін тақырыпқа, пайда болған мәселеге, міндетке тұрақты ынталылық пайда болуымен, назар мен ой-сана әрекетінің бағыттылығымен оқып жатқан материалды түсінуімен бейімделінеді.

Белсендірудің қандай да тәсілі мен әдістерін пайдалануда оқушының қабілет дәрежесін ескеру керек. Күрделі танымдық міндеттерді танымдық қабілет дәрежесі жоғары оқушыларға ғана тапсыруға болады. Оқушыға таным



күшіне сәйкес келмейтін, мүмкіндігінен жоғары, білім деңгейінен анағұрлым асып түсетін міндеттер жүктеу білім беруде оңды нәтиже бермейді. Оқушылардың шығармашылық дербестігін, танымдық белсенділігін қалыптастыруда сыныптан тыс, жеке, ұжымдық жұмыстар ұйымдастыруда шығармашылық ой, пәндік апталықтар мен ғылыми-шығармашылық апталық, жобалар, пәндік үйірмелер мен факультативтік сабақтардың маңызы зор. Барлық жұмыстарда оқушылардың қалауы, таңдауы мен ұсыныстарын ескеру қажет. Сондай-ақ, мектептегі пәндік олимпиадалар, сайыстар, түрлі шығармашылық кештер оқушылардың ізденіс қабілетін ұштап, дербес оң нәтижеге жетуге ықпал етеді.

*Сонымен қатар, оқушылардың танымдық белсенділігін қалыптастыруда мұғалімнің педагогикалық шеберлігі қажет.*

*Мұғалім оқушылардың танымдық белсенділігін қалыптастыру мақсатында түрлі танымдық тапсырмалар дайындауда мынадай талаптар қойылады:*

Бірінші танымдық тапсырмалар дайындауда оқылатын пәннің жеке сипатын, мазмұнын ескеру;

Екінші танымдық тапсырмалардың түрлі деңгейде болуы;

Үшінші танымдық тапсырма бұрын берілген тапсырмамен байланыста болып және бір жүйеде берілуі;

Төртінші танымдық тапсырма – білімі мен біліктерін жетілдіретіндей болуы;

Бесінші танымдық тапсырма – тапсырмалардың қарапайымнан күрделіге өзгеруі;

Алтыншы танымдық тапсырма – оқушының жеке қабілеттерін ашатындай және шығармашылық дербестігін дамытатындай дәрежеде болуы керек [3].

Сонымен, оқушылардың дербес, шығармашылықпен жұмыс істей алу әрекеті мейлінше белсенділікті, ынталықты, ізденімпаздықты, өз еркімен жүйелі жұмыс істеуді талап етеді, оны оңтайландыру, оқушының күнделікті рухани қажетіне айналдыру мектептің қазіргі кезеңдегі маңызды міндеті.

*Танымдық белсенділік – оқушының танымдық қабілеттеріне мотивациялық тұрғыда басшылық жасау нәтижесінде туындайды.*

Оқушының танымдық белсенділігінің пайда болуы оның іс-әрекетінен айқын аңғарылады. Ең әуелі оқушының іс-әрекетке деген көзқарасы өзгеріп, танымдық белсенділігі арта түседі. Оқушының шығармашылық дербестігі қалыптасқанда баланың бүкіл болмысы жаңа сипатқа ие болады. Танымдық белсенділік әртүрлі сапада көрінуі мүмкін. Оның күрделі табиғатының өзі оның жеке адам дамуының түрткісі, қозғаушы күші екендігін көрсетеді.

*Мәселені шешуде талданған негізгі ұғымдардың көлемі мен мазмұнына үңіле отырып, оқушының танымдық белсенділігін қалыптастырудың мәні келесідей:*

*Біріншіден,* қоғамда болып жатқан өзгерістерді танып білуге, ғылым жаңалықтарына тұрақты қызығушылықтың пайда болуы;

*Екіншіден,* оқу-танымдық міндеттер мен мақсаттарды орындауға талпыну;

*Үшіншіден*, білім алуға, шығармашылық жұмыстарға тұрақты қызығушылық;

*Төртіншіден*, жеке тұлғаның сапалық көрсеткіші ретінде көрінетін қабілеті мен қасиеттерінің дамуы;

*Бесіншіден*, жеке тұлғаның дербес интеллектуалдық ой-өрісінің кеңеюі;

*Алтыншыдан*, тұрақты ізденімпаздықтың шығармашылық іс-әрекетінің нәтижелі дамуына әсер етуі [4].

Оқушының танымдық белсенділік әрекетінің деңгейі, бағыты мұғалімнің педагогикалық іс-әрекетіне тікелей байланысты. Мұғалімнің педагогикалық шеберлігі, оқу материалының түсініктілігі, мазмұндылығы, оқытуды ұйымдастырудағы тиімді әдіс-тәсілдер, мұғалім мен оқушы арасындағы жылы қарым-қатынас, оқушылардың шығармашылық дербестігінің қалыптасуына үлкен септігін тигізеді.

*Сонымен, танымдық белсенділікті қалыптастырудың алғы шарттарына мына нәрселерді жатқызуға болады:*

1. Танымдық белсенділік пен шығармашылық қабілет деңгейін анықтау.
2. Қызығушылық, шығармашылық пен таным белсенділігін арттыру.
3. Оқушыны шығармашылық тапсырмаларды әдістемелік тұрғыда жүйелі түрде орындату.

4. Танымдық белсенділікті қалыптастыру барысында кездесетін қиындықтар мен қарама-қайшылықтарды есепке алу.

5. Оқушының танымдық белсенділік әрекетін қалыптастыру кезең бойынша сатылап, дамыту.

6. Оқушының танымдық белсенділік әрекетін қалыптастыру үрдісін тәжірибе негізінде жинақтау, зерттеліп отырған мәселенің өсу динамикасын бақылау.

7. Мұғалім өз ісіне ізденімпаздықпен қарап, сабақты шығармашылықпен өткізу [5].

Осы мәселелер өз шешімін тапса, жан-жақты дамыған, шығармашыл жеке тұлғаны тәрбиелеу ісі өз мақсатына жетеді. Танымдық белсенділік – өте күрделі психологиялық үдеріс. Ол іс-әрекеттің түрі болғандықтан, тек адамға ғана тән. Шығармашылық әрекеттер орындау арқылы өзінің ішкі мүмкіндіктерін дамытады.

Сонымен, танымдық белсенділік дәрежесі оқушының өзіне, тәрбиесіне, сана-сезіміне, еркіне, қызығушылығына байланысты. Егер балада бұл қасиеттер аз болса, оны қалыптастырып дамыту мұғалімнің міндеті. Оқушының белсенділік дәрежесі – оқытушының педагогтық шеберлігіне, қолданған әдіс-тәсілдеріне қайтарған жауабы тәрізді. Жақсы нәтижелерге жету үшін ең алдымен дайындық және түсіндірме жұмыстарын тиянақты, әрі жүйелі түрде жүргізу басты шарттардың бірі ретінде есептеледі.

### **Пайдаланылған әдебиеттер тізімі**

1. Әбілқасымова А. Қазіргі заман сабақ. –Алматы, 2010

2. Лозовая В.И. Познавательная активность учеников. – Харьков: Основа, 1990. - 89с.

3. Жарықбаев Қ.Б. Жалпы психология. – Алматы, 2012

4. Қожахметова К.Ж., Беркімбаева Ш.К., Құнантаева К.Қ. Педагогика тарихы. – Алматы, 2009.

5. Әбілқасымова А., Омарова Р. Мұғалімдердің танымдық ізденімпаздығын қалыптастыру негіздері. – Алматы, 2010ж.

**ТЕМИРКУЛОВА А.Б.  
(СЕМЕЙ, ҚАЗАҚСТАН)**

## **ПЕДАГОГ-ПСИХОЛОГТЫҢ ПЕДАГОГИКАЛЫҚ МӘДЕНИЕТІН ҚАЛЫПТАСТЫРУ**

Мұғалім! Бұл адамның ардақты аты,  
Білімділік бір билікке шығар саты.  
Ең алғаш басталады сол адамнан,  
Сүйеді сондықтан да жақын, жат.  
СӘБИТ МҰҚАНОВ

«Ұстазы жақсының ұстамы жақсы» деген халық даналығында да осы бір қасиетті мамандық иесінің ұрпақ тәрбиесіндегі алар орыны ерекше екенін аңғару қиын емес. Кешегі болған бөбектен Адам деген жаратылысты тәрбиелеп шығудан абыройлы іс жоқ шығар.

Педагог - ең көне мамандықтардың бірі болып саналады. Бұл мамандықта ұрпақтар сабақтастығының мыңжылдық тәжірибесі жинақталған. Шын мәнінде, педагог – бұл ұрпақтар арасындағы байланыстырушы буын, қоғамдық-тарихи тәжірибені тасушы. Халықтың қоғамдық-мәдени тұтастығы, жалпы өркениет, ұрпақтардың мираскерлігі көп жағынан мектеп-мұғалім рөлімен шартталған, педагогтар әрқашан, даралық-психологиялық, мінез-құлықтық және коммуникативтік сапалардың алуан түрлілігі тұсында да тұлға болып табылады. Білім беру үрдісі адамның ішкі табиғи мүмкіндіктерін ашып, әр адамның өзінің «Менін» сезінуге, толықтыруға көмектесетін, сыртқы әлеммен әлеуметтік қарым-қатынастарда өз орынын табуға, өзін шығармашылықпен өзгертуде белсенділік танытуға ықпал етуі тиіс деп есептелінеді. [7,288с] Сөз басын мұғалімнің жеке бас мәдениеті, адам тұлғасы, парасаттылығы мен азаматтық биіктігінен бастауды жөн деп есептеймін. Өйткені мұғалімнің адамгершілік бет - бейнесі оның мәртебесін анықтайтын өлшемдердің бірі. «Жақсы мұғалім алдымен жақсы адам»- деп айтатындығымызда осыда ары таза, байсалды да төзімді, кешірімді, әділетті мұғалім әрқашан басқадан айрықша тұрады. Ал әсемдікті, әдемілікті бағалай білетін ұстаз алдынан өткен ұрпақтың қиянатқа, жаман іске бармасы аян. Мұғалімдік мамандықты биікке көтеретін екінші күш - оның кәсіби құзырлығында. Білім сапасы - мұғалімдер қызметінің сапасы. Оқушыларға нені

үйрету керек екенін мемлекеттік стандарттар, бағдарламалар белгілейді. Ал «қалай оқыту керек?» деген сауалға жауапты тек мұғалімнің кәсіби даярлығынан, өз ісін жоспарлай, өзінің нақты мақсаттарын болжап, көре алуын, баланың әрекетін ұйымдастыра білетін шеберлігінен іздеу керек.[6,182с] Қазақтың XX ғасырдың белгілі ағартушысы Ж. Аймауытов «Қазіргі қазақ мектебіне қажеттісі – тек білім беруші мұғалім ғана емес, баланы өмір сүруге үйретуші ұстаз!» - деген еді. Бұл сөздердің бүгінгі күні де мәні өте жоғары. ХХІ ғасыр ғылым мен білімнің қарыштап дамыған ғасыры. Сондықтан бүгінгі ұстаз шәкіртіне ғылым негіздерінен мәліметтер беріп қана қоймай, оны дүнежүзілік білім, ақпарат, экономика кеңістігіне шығуға, қатаң бәсеке жағдайында өмір сүріп еңбек етуге дайындайды. Бұл істе нәтижеге қол жеткізу мұғалімнің өзінің жан - жақты білімдарлығымен, тұтас дүниетанымыныңболуымен, ой - өрісінің кеңдігімен тікелей байланысты. Өз пәнінің шеңберінде қалып қойған мұғалім балаға білім, тәрбие берудегі биік мақсаттарға жете алмайтыны анық.[4,83-91с]

Мұғалімдік мамандық – адамтану адамның күрделі де қызықты шытырманан мол рухани жан дүнесіне үңілу, баланы түсіну. Мұнсыз дамыта оқыту мүмкін емес. Бұдан бүгінгі мұғалімді айшықтайтын тағы бір сапа – оның психологиялық білімінің тереңдігі мәселесі туындайды. Баланы түсіну дегеніміз – олардың позициясында болу, сезімдерін бағалап, әрекетін ісін елеулі түрде қабылдау ілтипат көрсету. Баланың көңіл құбылысын, жүрек тебіренісін, сезімі мен тебіренісін, түсінген мұғалім баянды тәрбиеге ие болып білімді жетістікке қол жеткізеді.Педагогикалық білім дәстүрге бай. Алайда, педагогика сол дәстүрліліктердің бүгінгі күннің мәселесін шеше алмайтын немесе шешудегі тиімділігінің төмен болып тұрған кезеңінен өтті. Осыған орай жүріп жатқан модернизациялау үрдісі - республикадағы білімнің сапасын арттырып, оның халықаралық білім кеңістігіне кірігуіне деген қажеттіліктерін қанағаттандырады, еліміздің өркендеген елдердің қатарынан көрінеміз деген талабына тұғыр болары анық.Жалпы педагогтың психологиялық мәдениетін ашу үшін, ең алдымен «мәдениет» сөзіне жалпы анықтама берелік.

Мәдениет – адамзат баласының ұлт, халық болып қалыптасқаннан бергі жинақтаған ұлы байлығы. Бұл шығармашылық күштер мен адамның адами мүмкіншіліктерінің шарықтау шегінің көрінісі.[5,378с]

Мәдениет дегеніміз – адамның ойлау, өзіне де, айналасындағыларға да талдау жасай білу қабілеті. Адамдарды ізгілікті, ақылды, моральдық міндеттемелерді мойнына алатын, сыншыл жанға айналдыратын да – мәдениет. Сол арқылы адамдар құндылықтарды ажыратып, өзіне талдау жасайды. Мейлінше, кең мағынасында алғанда, мәдениет қоғамды немесе әлеуметтік топты, ұлт пен адамды сипаттайтын рухани және материалдық, интеллектуалдық және сезімдік айқын аңғарылатын белгілердің жиынтығы. Кез-келген мәдениет өзіндік ерекшелігі бар және теңдесі жоқ қазыналардың қоймасы.Адамдарды ізгілікті, ақылды, моральдық міндеттемелерді мойнына алатын, сыншыл жанға айналдыратын да – мәдениет. Сол арқылы адамдар құндылықтарды ажыратып, өзіне талдау жа-сайды. Мейлінше, кең мағынасында алғанда, мәдениет қоғамды немесе әлеуметтік топты, ұлт пен адамды сипаттайтын рухани және материалдық, интеллектуалдық және сезімдік

айқын аңғарылатын белгілердің жиынтығы ретінде қарастырылуы тиіс. Кез-келген мәдениет өзіндік ерекшелігі бар және теңдесі жоқ қазыналардың қоймасы болып табылады, өйткені әрбір халық өз дәстүрі мен рухани бейнесі арқылы танылады.[3,40-50 с]Философияның және басқа да ғылымдардың ең негізгі категориясы – мәдениет категориясын қарастырамыз. Өйткені осы ұғым контекстінде жалпы білім беру мәселелерінің адамға тәрбие беру және оның қалыптасуының неғұрлым адекватты құрылымын көреміз. Білім берудегі мәдениеттану тұрғысына сүйенсек, жалпы білім берудегі ең негізгі атқарушы мақсаттардың бірі – жастарымыздың жалпы мәдениетін дамыту. Ал, осы жалпы мәдениетті құрайтын құрылым бөлімдері: тарихи, математикалық, ақпараттық, лингвистикалық, экологиялық, психологиялық, валеологиялық, шығармашылық-эстетикалық т.б. Психологиялық мәдениетті тұлғаның жалпы мәдениетінің бөлімі деп қарастырып, оның қалыптасып дамуына және диагностикасына білім беру жүйесінде жеткілікті назар аударылғаны жөн болар еді дейміз.Тар мағынада мәдениет адамның түбір, мәнді күштерінің дамуының қандай да бір деңгейі деп тұжырымдалады. Бұл тұрғыда мәдениет – жеке адамның өмір салтының қоғамдық өмірдегі құндылықтар мен нормаларға – қоғам мәдениетінің идеалды бейнесіне сәйкестілігі туралы айтылады. Мәдениетті - өмір стилі немесе өмірлік іс-әрекет ретінде сипаттауға болады. Осындай ұғымдағы мәдениет (жалпы мәдениет) мінез-құлықты ғана емес, сонымен қатар адамның бүкіл өмірлік іс-әрекетінің әмбебап рухани реттеушісі болып саналады. [2,360с]

«Психологиялық мәдениет» психология ғылымындағы жаңа ұғым. Сондай-ақ, ғылыми әдебиеттерде сирек қолданылады. Әрине, бұл ұғым психологиялық болса дағы, әр түрлі ғылыми облыстар аймағында құрылады: философия, мәдениеттану, әлеуметтану, этика, психология. А. Зимняяның айтуынша: «жалпы мәдениет адамның әлемге, өзіне деген қатынас аймағындағы негізгі бағыттарының тұрақтылығымен, жинақтылығымен және олардың мінез-құлықта көріну сипатымен анықталады.. Бұл жерде «педагог-психологтың» орыны қандай деген сұрақ туады? Педагог-психолог - білім беру мекемелері ұжымына кәсіби психологиялық мәдениетті алып келетін маман. Маман ретінде педагог-психологтар процестің жанама түрде де жүруіне өз әрекеттерімен, мінез-құлқымен, адамдарға, өмірге деген өз қатынастарымен себепші болуы ықтимал.[1,365 б]

Педагогтың психологиялық мәдениетін қалай даму шегіне жеткізе аламыз?

Бұл сұрақ бойынша бірнеше бағытты көрсетуге болады: біріншіден, білім беру мекеме жағдайларындағы неғұрлым адекватты мінез-құлық пен әлеуметтік өзара әрекетті қамтамасыз ететін психологиялық білім және іскерліктердің біраз мөлшері ретінде психологиялық сауаттылықты қалыптастыру. Педагогтарды адамдардың ғылыми психологиялық мәдениет білімі жүйесімен, өзінің ішкі психологиялық әлемі және тұлғалық индивидуалды сапа-лары туралы түсініктер жүйесімен таныс-тыруды, әлеуметтік интеллектіні, креативтілікті дамытуды белсенді түрде жүзеге асыру қажет. Екіншіден, мінез-құлық, іс-әрекет немесе әлеуметтік өзара әрекеттің тиімділігін қамтамасыз ететін психологиялық құзіреттілікті қалыптастыру. Бақылаушылық, адамдарға

зейін аударып білу, психологиялық қырағылық, өз-өзін адекватты түрде қабылдай алу, эмоционалды тұрақтылыққа талпыныс, мейірімділік, әр түрлі адамдармен қарым-қатынастарды орната алу, ақпаратты адекватты қабылдай алып, бере алу. Осы екі бағыт бойынша жоғарыда көрсетілген барлық қасиеттерді дамытуды студент тұлғасында, яғни, болашақ педагогтардан бастап, дамытып, бегілі бір деңгейде тұрақтылық қажеттілігі туындайды. Болашақ педагогтардың психологиялық мәдениетін дамытудың тиімді жолдарының әдіс-тәсілдерінің жүйесін құру шарт. Психологиялық мәдениетті жоғарлатудың қазіргі уақыттағы және өзекті формаларын өңдеп, қолдану қажет. Бұл жұмыстар жүйелі сипатқа ие болу үшін, іс-әрекет түрін сауатты түрде жүзеге асырылу тиіс. Педагогтардың психологиялық мәдениетін қалыптастыру жұмыстары ағартушылық та, сонымен қатар, коррекциялық-дамытушы сипатта да болады.[8,47-57с]

Сонымен, қорытындылай келе, білім беру мекемелеріндегі педагогтардың психологиялық мәдениетін қалыптастыру мәселелері қазіргі біздің қоғамымызда өзекті болып қала береді. Жалпы психологиялық мәдениетті жоғарлату бойынша жұмыстардың тамыры – осы мамандықты таңдаған болашақ педагогтардың педагогикалық-психологиялық жұмыстар жүйесін нақты бағдарлап, толығымен өңдеу. Біз біреудің ақылымен ақылды болмаймыз, орайын тауып ойландыруға үйрету, мұғалімнің жан - дүниесін, ішкі құрылымдарын жаңа деңгейге көтеріп, келбетін кескіндейтіндігіне дау жоқ. Талантын таңдауға, шығармашылығын шыңдауға үйренген ұстаздың қоғамға берері де мол болмақ. Білім, тәрбие жолы ұзақ жол. Мұғалімнің қателігі қоғам үшін өте қауіпті, ал, керісінше, оның нәтижелі еңбегі бүкіл ұлттың, Отанымыздың, өркениеттің тағдыры, оның ізгілікті істері ұзақ жылдар жемісін берері сөзсіз. ХХІғ.- бәсеке ғасыры, олай болса, кемелденген азаматтарды тәрбиелеудегі біліміміз, қажыр - қайратымызды, «Ұстаз» деген атқа лайықты қызмет ете берейік.

## ӘДЕБИЕТТЕР

1. Зимняя И.А. Педагогикалық психология. - М.: «Логос М», 2005. – 365 б.
2. Колмогорова Л.С. Диагностика психологической культуры школьников: Практик. пособие для школьн. психологов. - Изд-во Владос-Пресс, 2002. - 360 с.
3. Крупник Е.П., Сизова Т.Б. Теоретические аспекты психологической культуры межличностных взаимодействий // Мир психологии, 2001, № 3, 40-50 с.
4. Колмогорова Л.С. Становление психологической культуры школьника // Вопросы психологии. 1999, №1. 83-91 с.
5. Белик. А. А. Культура и личность. - М.: РГГУ, 2001.-378С.
6. Формирование личности в переходный период от подросткового до юношеского возрасту / АГН СССР; под. ред. И.В. Дубровиной. - М.: «Педагогика», 1987.-182 с.

7. Цукерман Г.А Психология саморазвития / Цукерман Г.А., Мастеров Б.М. - М.: «Интерпракс», 1995. - 288 с.

8. Л.С. Колмогорова, О.Г. Холодкова Особенности становление психологической культуры школьников // Вопросы психологии. 2001, №1.- 47-57 с.

**ТӨЛЕУБЕКОВА Ж.  
(АЛМАТЫ, ҚАЗАҚСТАН)**

### **МЕКТЕП ОҚУШЫЛАРЫНЫҢ СЕМІЗДІГІ ЖӘНЕ ОНЫ ЕМДЕУДЕГІ ЕДТ-НІҢ АЛАТЫН ОРНЫ**

Бала – болашағымыз. Сондықтан балалардың денсаулығы, қауіпсіздігі, қатардан қалмай білім алуы – ата-аналар үшін ғана емес, мемлекет үшін де аса маңызды.

Елбасының 2018 жылдың 5 қазанындағы «Қазақстандықтардың әлауқатының өсуі: табыс пен тұрмыс сапасын арттыру» атты Қазақстан халқына Жолдауында «Ұлт саулығы – мемлекеттің басты басымдығы», - деп атап көрсетіп, осы жолда атқарылуға тиісті басты шараларды атаған болатын. Жолдауға сәйкес, білім берудің, денсаулық сақтау саласының, тұрғын үйдің сапасы мен қолжетімділігі, жайлы және қауіпсіз жағдайда өмір сүру мәселелері әрбір қазақстандық отбасына қатысты». [1]

«Вақ.kz» дереккөзінің жазуынша, Қазақстан бірнеше жылдан бері Орталық Азияда семіздік бойынша бірінші орында. Елдегі әрбір төртінші ер адамда артық салмақ бар және олардың семіздігі әлемдегі орта шамадан екі есе жиі кездеседі екен. «Дүниежүзілік денсаулық сақтау ұйымының мәліметі бойынша, қазақстандықтардың 25 пайызға жуығы семіздікпен ауырады. Мамандар артық салмақ жинаған азаматтар саны соңғы жылдары жылдам өсіп келе жатқанын айтады. Мәселен, ресми деректер бойынша, семіздікке шалдыққандар көлемі 10 пайыздан 15 пайызға көбеюіне 15 жыл кетсе, сырқаттанған қазақстандықтар үлесінің 15 пайыздан 20 пайызға артуына жеті жыл ғана жеткілікті болған», деп жазады басылым. [2]

Семіздіктің белең алып кетуінің себебіне келгенде, мамандар екі түрлі пікір айтуда. Бірі мұны әлеуметтік ахуалдың жақсаруымен байланыстырса, екінші топ керісінше, тұрмыстың төмендігі себеп болатынын алға тартады.

Бұл мәселе тек ересек адамдарға ғана қатысты емес, керісінше ол мектеп жасындағы балалар үшін ерекше өзекті болып барады.

Бүгінгі күні кез-келген мектепке барсаңыз, табалдырығынан аттаған сәтте-ақ мектеп оқушыларының арасында белең алып бара жатқан мәселе деп танылған артық салмақ пен семіздік мәселелерінің қаншалықты маңызды екенін түсінуге болады.

**Мектеп қабырғасындағылардың денінің саулығы олардың тамақтануына тікелей байланысты.**

Мектеп жасындағы балалардың тамағын тиімді ұйымдастыру – тек атаналар ғана емес, қоғам болып назар аударатын түйткіл. Оқушыларды дұрыс тамақтандырудың басты талаптары сақталса, ахуал айтарлықтай түзелер еді. Ал асханадағы тамақ мәзірінің жағдайы мәз болмағандықтан, балғындардың келешегіне алаңдамасқа болмайды.

Дұрыс тамақтанудың негізі – дәрумендер, ақуыз, май, көмірсулар. Ас құрамында негізгі қоректік заттар міндетті түрде болуы қажет. Йод тапшылығы туындамауы үшін ет, балық, сүт өнімдері, жеміс-жидектер, нан секілді тағамдар күн сайынғы ас мәзіріне қосылып отырса, қаймақ, жұмыртқа, сүзбені екі күнде бір беруге болады. Әсіресе, оқушы кітап оқығанда көзі көргіш, есте сақтау қабілеті мықты, зерек болу үшін бала ет, балық, жеміс пен көкөністі көп жеуі керек.

Мектеп қабырғасында болғандықтан тамақтанумен қатар дене тәрбиесіне де көңіл бөлген жөн.

Оқушылар дене-бітімінің дұрыс дамуы, денсаулығының нығаюы, жұмыс қабілетінің артуы сыртқы ортаның қолайсыз жағдайларына қарсы тұруға ықпал етеді. Жақсы денсаулық – адамның еңбек және қоғамның іс-әрекетке жемісті қатысуының маңызды кепілі. Оқушылардың денсаулығына қамқорлық жасауға біздің қоғамымыз мейлінше мүдделі. Сабақтарда, сабақтан тыс уақытта, спорт секцияларында дене тәрбиесін күн сайын ұйымдастырып, қолайлы жағдайлар жасау қажет.

Дене тәрбиесі ең басты күн тәртібін, яғни, еңбек, демалыс, тамақтану, ұйқы, бос уақыт ырғақтарын дұрыс ұйымдастыруда талап етеді. Күн тәртібін тиімді пайдалану балалардың ақыл-ойы мен дене құрылысының дұрыс дамуына, денсаулығын сақтауға көмектеседі.

Оқушыларды жүйелі түрде дене жаттығуларына үйретудің тиімді жолдарының бірі – олардың өз еркімен дайындалуы. Осыған байланысты оқу бағдарламасына дене тәрбиесінен үйге тапсырма беруді міндетті түрде енгізу керек.

Дәрігерлер семірудің келесі себептерін анықтаған:

1. Тұқым қуалаушылық;
2. Эндокринды аурулар;
3. Аз қимылдау және тамақ құрамындағы майдың шамадан тыс көп болуы;
4. Мидың нақты бөлшегінің жарақаттануы;
5. Кейбір психикалық ауытқулар.

Семірудің 4 дәрежесі және 2 кезеңі болады: дене салмағы үнемі өсіп тұратын үдемелі, және артық салмақ болса да, ары қарай үлкеймейтін тұрақты кезең.

I дәрежелі семіздік: дененің нақты салмағы идеал массадан 29%-ға дейін асады.

II дәреже: дененің нақты салмағы идеал массадан 30-40%-ға дейін асады.

III дәрежелі семіздік: 50-99% пайызға дейін асуы.

IV дәреже: айырмашылық 100%-дан жоғары.



Семіздік әрқашан ағзаның жұмысын тежейді: жүрек жұмысы ауырлайды, қан айналымы бұзылады, демікпе пайда болып, адам тез шаршайды, инфекциялардан қорғанысы әлсірейді.

Дүниежүзілік денсаулық сақтау ұйымының деректеріне сүйенсек, әлем халқының 1/5 бөлігі немесе 1,7 млрд адам артық салмақтылар қатарына жатқызылады. Бұл топтардағы адамдардың 250 миллионы созылмалы семіздік ауруы мен оған қосарлана жүретін кең таралған ауруларға шалдыққан. Әлемдегі мезгілінен бұрын болатын әрбір үшінші өлім-жітімнің семіздік пен адамның аз қимылдауынан туындайтын аурулармен байланысты екендігі анықталған. Қазіргі кезде семіздіктің таралу қарқындылығы соншалық, осылай кете берсе бұл сандар 2025 жылға қарай екі еселенбек. Әр 10 жыл сайын артық дене салмағы мен семіздіктің таралуы 10 пайызға өсіп отыр. [3]

Бұл мәселе – біздің елімізде де соңғы уақыттары кең етек ала бастады. Мамандар семіздіктің 90 пайызы дұрыс тамақтанбаудан және аз қимылдаудан пайда болатындығын айтады. Артық салмақтылар жүрек-қан тамырлары ауруларына, жатыр мойны мен аналық, аталық бездердің, сүт безінің, тоқ ішектің, бүйректің, бауырдың және өт қабының қатерлі ісіктері, остеопороз, артрит, тыныс алу ағзаларының ауруларына жиі шалдығады. Сондай-ақ, бұл дертке шалдыққандарды өмір жасы да 7 жылға қысқаратын көрінеді. БҰҰ-ның азық-түлік және ауыл шаруашылығы ұйымының баяндамасында Орталық Азия аймағындағы ең семіз адамдар – қазақстандықтар деп көрсетілген. Оған сенсек, Қазақстандағы ересек адамдардың 24,4 пайызы семіз. Ұйым сарапшылары «төрт миллионға жуық қазақстандықтың немесе елдің әрбір төртінші тұрғынының артық салмағы бар» деп есептейді. Бұл, әрине, алаңдатарлық, дабыл қағарлық жағдай.

Емдік дене шынықтыру анатомиялық және физиологиялық тіндер бұзылыстарын қалпына келтіреді. Тарихына тоқталсақ, 1921 жылы сан-курорттық орындар ашылғаннан бастап ЕДШ колданыла бастады. Емдік дене шынықтыруға Гиппократ, Гегель аталарымыздың еңбегі зор. [4]

*Спорттық-қолданбалы жаттығулар.* Бұған жүру, жүгіру, секіру, лақтыру, өрмелеу, жер бауырлап жорғалау, шаңғы тебу, туризм, коньки тебу, экскурсия, серуендеу, тұрмыстық еңбекке бейімделген қимылдар, қайықта ескек есу т. б. жатады.

Осы көрсетілген спортты-қолданбалы жаттығулардың әрқайсысы-ақ организмге тиімді әсерін тигізетіні белгілі. Әрбір жаттығу *жсай жүруден* басталады. Көбінде жаттығумен өз бетінше айналысатын адамдар (жүрек-қан тамырларымен ауырғандары семіздікке ұшырап, тыныс жолдары зақымданғанда, буындар мен ішек-қарын ауырғанда) ақырын аяндап жүруден бастайды. Қазақ халқында ежелден келе жатқан әдет, қатты ыстығы көтеріліп ауырған шақта бірер күн төсекте жатқызып қояды, ал ыстығын қайтару үшін көк шөпке жалаңаяқ жүргізеді. Көбірек қимылдаса, жер-ана ауруды тартып алады деген ұғым да бар.

Серуендеу, экскурсия, туризм, терренкур (мөлшерлі жоғары жүру) - курорттарда аурудың қалған әсерін біржолата жою үшін қолданылады. Мұның бәрі өкпе-жүрек, нерв жүйесінің ауруына шалдыққандар үшін өте пайдалы.

*Ойын* - адамдардың көңіл-күйін көтеріп, қимыл-қозғалыстың үйлесімділігін, назарын, ілтипат-ықыласын арттырып, жылдамдықты шыңдайды. Ойын бір орында қозғалмайтын, жылдам жүгіріп ойнайтын және спорттық ойын болып үшке бөлінеді. Спорттық ойындар волейбол, баскетбол, бадминтон, теннис т. б.

*Табиғат факторлары* — ауа, күн сәулесі, су — адам денесінің ауруға қарсылығын арттырып, төзімділігін үдетеді. Ол науқасқа да, сауға да, үлкенге де, кішіге де түгел пайдалы. Тек қандай тәсіл болса да ептеп, мөлшермен қолданған жөн.

Емдік гимнастиканың осындай тәсілдерін дұрыс пайдалану үшін оның түрлерін, кезеңдерін, негізгі нұсқауларын немесе методикасын, қозғалыс режимдерін білу қажет. Оны емдеу профилактикалық орындарда арнайы мамандар жетік біліп, қалыпты мөлшерде қолданады.

Мектепте, институтта олар арнайы медициналық топқа бөлініп, емдік гимнастика немесе дене тәрбиесі жаттығуларымен айналысады.

Емдік гимнастиканың негізгі мақсаттары: денеде тотығу-қышқылдану процестерін үдету; жүрек-өкпе жұмыстарын жақсарту; ішек-қарынның ас қорыту қызметін арттыру; энергияның; көп бөлініп шығуына ықпал жасау. Жалпы қимыл-қозғалысты көбейтіп, дене салмағын кеміту.

Семіздікке емдік гимнастика екі кезеңде қолданылады. Біріншіде науқас адам дене тәрбиесіне өзін үйретеді. Онда ертемен зарядка жасап, таза ауада жүріп, өзіне-өзі массаж жасайды.

Осындай дене тәрбиесіне үйренген соң ақырындап екінші кезеңге көшеді. Мұнда бұрынғы жаттығуларға қоса 10 км жазықтықта жүреді, баяу жүгіреді, суда жүзіп, шаңғы теуіп, әр түрлі ойынға қатысады. Қалайда артық салмақтан құтылуға ынталану керек.

Жаттығулардың, спорттың қандай түрінен болса да адам ләззат алып, өзін сергек сезінуі керек. Тек сонда ғана бойдағы артың салмақтан құтылып, гипертония, қант ауруы, подагра сияқты зиянды науқастардың алдын алуға болады.

Толық адамдарға жазда күннің көзінде қыздырынып көп жатуға болмайды. Ол қан айналымын өзгертіп, миға, жүрекке зақым келтіреді.

Қандай ауру болса да дене тәрбиесінің зияны жоқ, тек ретімен дұрыс пайдаланса болғаны.

Өмірдің жалғасы, болашағы, келешегі — ұрпақтардың денсаулығын сақтау өте үлкен, ауқымды мәселе. Дені сау бала өзі де отырмайды, лақтай секіріп, жүгіріп, үнемі қозғалыста жүреді. Оған тіпті арнайы жаттығудың қажеті де жоқ. Өйткені оның көңілі көтеріңкі, өсіп-жетілуі, дамуы — бәрі ойдағыдай. Енді осы туа біткен қорды сақтап қалу үшін үлкен азамат болғанша адам үнемі қимыл-қозғалысымен, дене тәрбиесімен айналысу керек.

Өкінішке орай, бүлдіршіндер арасында да неше түрлі аурулар аңғарылуда. Оған себептер де көп. Өзімізді қоршаған ауаның ластануы, транспорттың көбеюі, теледидар алдында бірнеше сағаттан отыру, бірнеше қатар биік үйлердің салынып, баланың еркін жүгіретін жерінің кемуі, телефон-смартфон құрылғыларының тереңінен өмірімізге енуі. Осылардың бәрі жас организмнің

дамуын тежеп, әр түрлі ауруларға шалдығуына әсер етеді. Соның нәтижесінде әлжуаз, әлсіз, төзімсіз, нәзік балалар қазір көбейіп кетті. Күн салқындаса болды, олар түшкіріп-пысқырып, тұмау тие бастайды. Ата-ана оған салғырт қарап, уақытында емдетпесе баспа, тымау т. б. аурулар асқынып, өкпе, жүрек, бүйрек, асқазан сияқты ішкі ағзаларды зақымдайды. Сонда ғана дәрігерлерге жүгіріп, диспансерлік тізімге ілінеді.

Яғни, осындай өкінішті жағдайлардың орын алмуы үшін барлығымыз бірдей ат салысуымыз қажет.

Мектеп асханалары талапқа сай болуы шарт. Бірақ соңғы уақытта мектеп асханаларына қатысты даулы мәселелер көбейіп кетті.

Мектеп жасындағы оқушылардың семіздігіне жол бермеу шаралары ретінде емдік дене шынықтыруды кеңінен пайдалану қажет.

Сол кезде ғана, ойлау негіздері, ақыл-ой мен шығармашылық қабілеттері, жаңа дағдылары қалыптасқан, креативті, сыни ойлайтын, коммуникативті дамыған және командада жұмыс істей білетін жас ұрпақ тәрбиеленеді.

### **Пайдаланылған әдебиеттер тізімі:**

1. Қазақстан Республикасы Президенті Н.Ә. Назарбаевтың «Қазақстандықтардың әл-ауқатының өсуі: табыс пен тұрмыс сапасын арттыру» атты Қазақстан халқына деген Жолдауы, 5 қазан, 2018 жыл

2. <https://baq.kz>

3. <https://kk.wikipedia.org>

4. Артық дене салмағы мен семіздіктің алдын алу (2 Модуль)/Ш.С.Тәжібаев және т.б – Алматы, 2012. – 32 б.

*Ғылыми жетекші: Зауренбеков Бауыржан Зауренбекович*

**ТӨЛЕУЖАН А.Т., ХАМЗА А.А.,  
БАХЫТЖАН И., ДУЛАТҚЫЗЫ Д.  
(ҚАРАҒАНДЫ, ҚАЗАҚСТАН)**

## **БІЛІМ МАЗМҰНЫН ЖАҢАРТУ АЯСЫНДА ШЕТЕЛ ТІЛІН ЕРТЕ ЖАСТАН ОҚЫТУДЫҢ КЕЙБІР МӘСЕЛЕЛЕРІ**

Қазіргі жаһандану заманында көп тілді меңгерген адамның қоғамдағы алар орны да ерекше. Өзге тілді үйрену, оны жетік меңгеру - бұл ең алдымен ұлтаралық қатынастар кезінде маңызды рөл атқаратыны баршамызға белгілі. Тіл – халықпен бірге өмір сүріп, дамиды. Үш тілді меңгеру жарқын болашақтың кепілі десек, артық айтқанымыз емес. Бүгінде еліміздегі қоғам көпұлттық, көптілділік және көпмәдинеттілік жағдайда. Президент Нұрсұлтан Назарбаев халыққа Жолдауында **«Қазақстанның үшінші жаңғыруы: жаһандық бәсекеге қабілеттілік»** Үкіметтің алдына «үш тілді оқуға кезең-кезеңмен көшу мәселесі бойынша ұсыныстар әзірлеу» туралы ұсыныстарды тапсырды. Сонымен қатар «Қазақ тілінің басымдығы сақталады. Оның әрі қарай дамуына зор көңіл бөлінеді. Алайда, бүгінде ағылшын тілі – жаңа

технология, жаңа индустрия, жаңа экономика тілі. Қазіргі кезде 90% ақпарат ағылшын тілінде жарияланады. Әрбір екі жыл сайын олардың көлемі 2 есе ұлғайып отырады. Ағылшын тілін меңгермей, Қазақстан жалпы ұлттық прогреске жете алмайды. 2019 жылдан бастап 10-11 сыныптарда жаратылыстану бағытындағы ағылшын тілінде оқытатын боламыз. Бұл мәселені тиянақты ойланып, ақылмен шешу қажет. Мектептердің және мұғалімдердің деңгейі, әсіресе ауыл мен қалада әртүрлі. Білікті педагогтардың жетіспеу проблемасы да бар. Сондықтан, осының барлығын ескеріп, ағылшын тілін кезең-кезеңмен енгізуіміз керек», - деді Елбасы Н.Ә.Назарбаев [1].

Сонымен қатар Н.Ә.Назарбаев осы мақсатқа жету жолында тіл мәселесін алға тартып, қазақстандықтардың жаңа ұрпағы ең кем дегенде үш тілді біліп, қазақ, орыс және ағылшын тілдерін емін-еркін білу тиіс екендігін пайымдады. Сонымен қатар ағылшын тілін кеңінен білмейінше, ұлттың бәсекеге шынайы қабілеттілігі туралы айту қиын болатындығын ескерте отырып, барлық ата-аналарды балаларын үш тілде оқытуға шақырды. Қазіргі таңда шетел тілдерін оның ішінде ағылшын тілін ерте жастан оқытудың маңыздылығы зор. Бүлдіршін жаста меңгерілген білімнің іргетасы берік әрі мықты болады. Ғалымдардың зерттеуінше, бала жас кезінде тілді қиналмай әрі еркін меңгереді. Сол себепті, қазіргі таңда Білім және ғылым министрлігінің алған бағыты қажетті және дұрыс бағыт болып есептеледі, дәлірек айтқанда, ҚР Білім беру жүйесіне шетел тілін ерте жастан бастап оқытуды енгізу. Заманауи мектептерде білім беру үдерісінің моделі оқушыларға білім қорын беріп қана қоймай, оқушылардың оқу үрдісіндегі басқа да оқушылармен қарым-қатынасқа түсудің жаңа стратегияларын меңгеруге жағдай жасауға бағытталған, яғни белсенді, автономды, мәдениаралық қарым-қатынасқа қарқынды түсуге қабілеті бар тұлға қалыптастыру болып табылады. Ғылыми әдебиеттерді саралау негізінде және қолданыс енгізілген әдістемелерге сәйкес шетел және ұлттық ғалымдардың ой-пікірлерімен келісе отырып, ерте жастан оқытуда ағылшын тілінде сөйлеу дағдыларын қалыптастырудың маңыздылығы мен ерекшелігіне тоқталу қажет.

Өз елінің азаматтарының сапалы білім алуына қажетті шарттарды құрған мемлекет қана табысты дами алады және әлемнің озат елдерінің қатарына жатқызылады.

Еліміздің елбасы Н.А. Назарбаев отандық білім беруді жоғары деңгейге қойды. Ол бәсекеге қабілетті, жоғары сапалы болуы тиіс және қазақстандық мектеп түлектері шетелдің кез келген жоғарғы оқу орындарында білім алуларын оңай жалғастыра алатындай болуы керек.

Білім берудің маңызды стратегиялық тапсырмасы, бірінші жағынан, ең мықты қазақстандық білім беруші дәстүрлерді сақтау болса, екінші жағынан, мектеп түлектерін халықаралық біліктілік сапамен қамтамасыз ету, мемлекеттік, ана және шет тілдерін меңгеру негізі болып табылатын лингвистикалық түсініктерін дамыту болып табылады.

Қазақстан Республикасының тілдік саясаты, қазіргі уақытта білім беруші ұйымдар оқу-тәрбиелеу процесінің сапасын және шет тілін меңгеру тиімділігінің жоғарылауына бағытталған. Бүгінгі күні 2016-2020 жылдарға арналған Қазақстан

Республикасындағы білім беру және ғылымды дамыту мемлекеттік бағдарламаның жүзеге асырылуындағы институциялық қамтамасыз етілу жұмысының аяқталғандығы туралы айтуға болады, базалық құзіреттіліктің бірі - үш тілдік, евразиялық көпмәдениеттілік, қарым-қатынастық. Тұжырымдаманың негізгі ережелерінде, заманауи мектептің түлегі шет тілінде сапалы сөйлей алуы керектігі туралы айтылады, бұл - кәсіпқой жастардың тәрбиеленуі сұрақтарындағы ең маңызды сұрақ, себебі, қажетті теоретикалық, практикалық білімге, дағдылар іскерлігіне толығымен және сапалы түрде қол жеткізу үшін әлемдегі техника мен ғылымның интенсивті түрде даму деңгейі мен қарқыны шетел тілдерін еркін меңгеруді талап етеді.

Білім берудің барлық сатыларына тиесілі бірқатар нормативтік құжаттар қолданысқа енгізілгеннен кейін Қазақстанда білім беру жүйесін ілгерінді дамытуға және жаңартуға мүмкіндік туды. Базалық құндылықтар мен аялық білім қаланатын мектепке дейінгі және бастауыш мектептегі тәрбие мен оқыту маңыздылығына ерекше назар аударылуда. Шетел тілдерін меңгеру үшін ерте жастан оқытудың тиімді екені ғылыми түрде дәлелденген. Аталған ғылыми дерек Қазақстан Республикасында білім беруді және ғылымды дамытудың 2016-2020 жылдарға арналған Мемлекеттік бағдарламасы міндеттерінде ескерілген [2]. Жоғарыда аталған бағдарлама міндеттері фрагменттік сипатта жасалған шетел тілін ерте жастан оқыту тәжірибесі мен шетелдік машықтануды бірыңғай жүйеге келтіруге мүмкіндік беретін болады; үздіксіз басқа тілді білім беру мен білім беру бағдарламаларының бірізділігін қамтамасыз етеді; елдің зияткерлік әлеуетін дамытудың елеулі факторының бірі ретінде көптілді тұлға қалыптастырудың жоғары сапасы мен тиімділігін негіздейтін болады.

Күтілетін нәтижелер Қазақстан Республикасында білім беруді және ғылымды дамытудың 2016-2020 жылдарға арналған Мемлекеттік бағдарламасында қойылған «Мектепке дейінгі тәрбие және оқыту мазмұнын жаңарту», «Ағылшын және басқа шетел тілдерін оқыту» бөлімдерінде қойылған міндеттерді шешуге бағытталған, сонымен қатар 12 жылдық оқыту моделіне көшуді жүзеге асыруға арналған.

Қазақстан Республикасында 130-дан астам ұлт пен ұлыстардың өкілдері тұрады. Бұл дегеніміз, әр ұлт өкілінің төл мәдениетін, ана тілін сақтап, ұлттық салт-дәстүріне қызығушылығын арттыру, оларды игеруге ұмтылысын күшейту қажеттілігін туындатады. Сонымен қатар, өз мәдениетімен қоса ортақ Отанға, мемлекеттік тілге құрметті арттыру, үштілді тұлға қалыптастыру - білім беру саласындағы аса маңызды міндеттердің бірі болатыны айғақ.

Қазіргі таңда ерте жастан шетел тілін оқытуда дидактикалық шарттарын орындауда түбегейлі дамыған, көптілді және көпмәдениетті ортаға бейімделген, шығармашылық қабілеті жоғары, нарықтық бәсекелестік жағдайында өмір сүруге дайындалған, өзіндік ұлттық бет-бейнесі анықталған жеке тұлға қалыптастыру басты міндеттердің бірі болып, күн тәртібінде жоспарлануда. Бұл өз кезегінде, қазіргі таңдағы орта мектептерде ерте жастан шетел тілін оқытудың дидактикалық шарттарын ескеру білім берудің өзекті тақырыбы екендігін айқындайды.

Шетел тілін ерте жастан бастап оқыту елімізде Қазақстан Республикасының Президенті Н.Ә.Назарбаевтың қолдауымен қабылданған

«Тілдердің үштұғырлылығы» ұлттық мәдени жобасымен де ұштасып жатыр [3]. Қазіргі уақытта шетел тілін ерте жастан оқыту әдістемесі, орта мектептерде шетел тілін ерте жастан бастап оқытуда дидактикалық шарттардың дамуы жан-жақты зерттеліп, оның негізгі нәтижелері ғылымның әлемдік деңгейінде жарық көруде. Сондықтан, ерте жастан шетел тілін оқытуда дидактикалық шарттарды ескеру сұрағы бойынша әлі де шешілмей жатқан мәселелерін қарастыруда Қазақстанда ерте жастан балаларға білім беруде зерттеу жұмыстарының ғылыми маңызы айтарлықтай маңызды.

Соның айқын айғағы болып қоғамдағы білім беру жүйесін реформалау болып табылады. Соған орай орта мектептерде оқу-тәрбие жұмысын нәтижелі іске асыру педагогикалық оқу орындарында білім алып жатқан болашақ жас мамандардың білім, білік және дағды сапаларының дайындық дәрежесіне толыққанды байланысты екендігі өздігімен түсінікті. Орта мектептерде аса маңызды міндетті шешуде дидактиканың атқаратын қызметі айрықша.

Орта мектептерде шетел тілін ерте жастан оқытудағы негізгі міндет – балалардың машықтануын, сонымен қатар олардың шығармашылық қабілеттерін, ізденістерін дамыту. Осы мақсатқа жету барысында білімнің қандай да бір саласында бар қорытындыға және олардың негізінде жаңа жобаларды жасауға байланысты шығармашылық сипаттағы жұмыстардың сан алуан түрлері қолданылады.

Болашақ мұғалімнің оқу-тәрбие үрдісіне жан-жақты дайындығы, ерте жастағы балалардың оқу-тәрбие үрдісін тиімді ұйымдастыруда шетел тілін оқытудың дидактикалық шарттарын ұйымдастыра алу мәселесі ең алдымен мұғалімнің дайындығына тікелей байланысты. Қазақстан Республикасының жаңа формация педагогына үздіксіз педагогикалық білім беру тұжырымдамасында көрсетілгендей, қазіргі білім беру жүйесіндегі дағдарыстардың болуы білімнің тиімділігінің жетіспеуіне ғана байланысты емес. Ол жас ұрпақтың интеллектуалдық, жеке тұлғалық, адамгершілік-рухани дамуында жіберілген кемшілік, сонымен қатар білім жүйесінің жеке тұлғалық менталитетін қалыптастыруда, жалпы адамзаттық құндылық, толеранттық және ынтымақтастық социум тұрғысынан білім беру жүйесінің дайындығы жоқтығынан делінген. Қоғамның постиндустриалды дамуы және ақпарат алу мүмкіндігінің жоғарылауы жағдайында, жоғары кәсіби деңгейді иеленген, шығармашылыққа және өзіндік қабілеті бар жас ұрпақтарды оқыту мәселесі одан әрі ерекше маңызға ие бола бастады. Шетел тілін ерте жастан оқытуда ақпараттық технологиялардың аса жоғары қарқынмен дамуы мұғалімнің кәсіби іс-әрекетін өзгертуді, демек, мұғалімдердің өз қызметінде жаңа ақпараттық технологияларды пайдалана білудегі дидактикалық шарттардың орындалуы мәселесін алға қойып отыр.

Кез-келген оқыту технологиясы мұғалімнен терең теориялық, психологиялық, педагогикалық, әдістемелік білімді, үлкен педагогикалық шеберлікті, оқушылардың жан дүниесіне терең үңіліп, оны түсіне білуді талап етеді. Сондықтан оқушының рухани өсуіне жағдай туғыза алатын, жаналықтарды қабылдауға даяр, өз әрекетіне өзгеріс енгізе алатын педагогтар ғана бүгінгі қоғамның мүддесі мен әр баланың үрдісінен шыға алады. Ойы

жүйрік, ақылы жетік, бәсекеге қабілетті, өзгерістерге бейім, жеке тұлғаны тек қана педагог қалыптастыра алады. Бастауыш сынып мұғалімі үшін оқушы жазылмаған тақта секілді таза, пәк. Бастауыш сыныпта оқытудың негізгі мақсаты-баланың жеке басының жан-жақты қалыптасуын қамтамасыз ету, оның қабілеттерін анықтау мен дамыту, білімдерін ашу, дұрыс түсінік қалыптастыру.

### **Қолданылған әдебиеттер тізімі:**

1 ҚР Президенті Н.Ә.Назарбаевтың «Қазақстанның үшінші жаңғыруы: жаһандық бәсекеге қабілеттілік» атты Қазақстан халқына Жолдауы, 2017 ж.

2 Қазақстан Республикасында білім беруді және ғылымды дамытудың 2016-2020 жылдарға арналған Мемлекеттік бағдарламасы.

3 ҚР Президенті Н.Ә.Назарбаевтың «Қазақстан халқының әл-ауқатын арттыру - мемлекеттік саясаттың басты мақсаты» атты Қазақстан халқына Жолдауы, 2008 ж.

**ТУЛЕУБЕКОВА М.К. , УАЙДАНОВА Ж.М.  
(СЕМЕЙ, ҚАЗАҚСТАН)**

## **БАСТАУЫШ СЫНЫПТА ИННОВАЦИЯЛЫҚ ӘДІС-ТӘСІЛДЕРДІ ҚОЛДАНУ**

Қазақстан Республикасының «Білім туралы» Заңында: «Білім беру жүйесінің басты міндеті –Білім беру үрдісін ақпараттандыру – жаңа инновациялық технологияларды пайдалану арқылы дамыта оқыту, дара тұлғаны бағыттап оқыту мақсаттарын жүзеге асыра отырып, оқу - тәрбие үрдісінің барлық деңгейлерінің тиімділігі мен сапасын дамыту болып табылады.

Қазіргі қоғамымызда әр мұғалім өз іс-әрекетінде қажетті өзгерістерді әр түрлі тәжірибелер жөніндегі мағлұматтарды жаңа әдіс - тәсілдерді дер кезінде қабылдап дұрыс пайдалана білуі керек. Сонымен қатар мектептегі оқу - тәрбие жүйесі, мұғалім - оқушы арасындағы қарым - қатынас жалпы оқытуды ұйымдастыру талапқа сай елеулі өзгерістерді қажет етіп отыр.

Келер ұрпаққа қоғам талабына сай тәрбие мен білім беруде мұғалімдердің инновациялық іс-әрекетінің ғылыми-педагогикалық негіздерін меңгеруі маңызды мәселелердің бірі.

Бүгінгі күні білім беру жүйесі түбегейлі жаңаша ойлауға негізделген іргелі реформалар кезеңіне қадам басты. Еліміздің білім саласында өзгеріс болып, білім беру жүйесі жаңартылады. Енді білім – әлемдік, тәрбие ұлттық деңгейде болуы керек. Сондықтан білім беру әдістемесіне инновациялық технологияларды енгізу үшін барынша қолдау қажет.

Жаңартылған білім беру бағдарламасы оқушының сөйлеу әрекетінің төрт түрін: тыңдалым, айтылым, оқылым, жазылымды жетілдіруге бағытталған. Бұл сөйлеу әрекетінің түрлері бойынша түйінді дағдылар оқу жоспарында

«спиральді» тәсілмен берілген. Қарапайымнан күрделіге қарай, бірте-бірте білім, білік пен дағдылары кеңейтіліп қалыптасады. Оқу мақсаттары оқушылардың зерттеу дағдыларын, қарапайым бақылауға тәжірибе арқылы білімі қалыптасуына, алған білімін қайта өмірде қолдана білуіне бағытталған. Оқушы бойында әлеуметтік дағдылар, жалпы білімнің іргетасы, танымдық белсенділігі, жүйелі оқу әрекетінің қалыптасуына бастауыш сынып оқу бағдарламаларында көңіл бөлінген [1, 76.].

Білім мазмұнын жаңарту тікелей шығармашылық ізденістегі мұғалімнің кәсіби шеберлігіне байланысты. Білім беру бағдарламасының негізгі мақсаты-білім мазмұнының жаңаруымен қатар, критериялды бағалау жүйесін енгізу және оқытудың әдіс-тәсілдері мен әртүрлі құралдарын қолданудың тиімділігін арттыруды талап етеді. Жаңа білім беру бағдарламасы сыни тұрғыдан ойлауға, шығармашылықты қолдана білуді және оны тиімді жүзеге асыру үшін қажетті тиімді оқыту әдіс-тәсілдерді (бірлескен оқу, модельдеу, бағалау жүйесі, бағалаудың тиімді стратегиялары) үйретеді.

Қазіргі уақытта педагогика ғылымының бір ерекшелігі - баланың тұлғалық дамуына бағытталған жаңа оқыту технологияларын шығаруға ұмтылуы.

Оқытудың тиімділігін арттыру мақсатында жаңа білім парадигмасына сүйене отырып, біз оқыту технологияларының тиімді жақтарын таңдап алуымыз қажет және оқу-тәрбие үрдісінде озық технологияларды белсенділікпен енгізуіміз керек.

Еліміздің болашағы керкейіп өркениетті елдің қатарына қосылуы бүгінгі ұрпақ бейнесінен көрінеді. Қазіргі білім беру саласындағы мәселе - әлеуметтік-педагогикалық және ұйымдастыру тұрғысынан білім мазмұнына жаңалық енгізудің тиімді жаңа әдістерін іздестіру, оны өмірде пайдалану [2, 48 б.].

Қазіргі мектеп жағдайындағы білім берудің ұлттық моделіне ету, оқыту мен тәрбие берудің соңғы әдіс-тәсілдерін, инновациялық технологияны игерген, психологиялық, педагогикалық жұмыста қалыптасқан ескі сүрлеуден тез арада арылуға қабілетті және нақты тәжірибелік іс-әрекет үстінде, өзіндік даңғыл жол салуға икемді, шығармашылық педагогикалық зерттеуші болу, ал зерттеуші педагог өз кезінде ізденуші шәкіртті тәрбиелеуді талап етеді.

Мемлекеттік білім стандарты деңгейінде оқыту үрдісін ұйымдастыру жаңа педагогикалық технологияны өндіруді міндеттейді. Қазіргі кезеңдегі педагогикалық инновация білім беру жүйесіндегі жаңалықтарды топтастырады.

Жаңа технологияның мақсаты - оқытуды ізгілендіру, яғни оқу құралдары оқушылардың өздігінен танымдық іс-әрекетін жүргізе алатындай болуы керек. Жаңа педагогикалық технологиялар оқушының шығармашылық қабілеттерін арттыруға өз үлесін қосады.

Біз өзіміздің тәжірибемізде жаңа технологиялардың ішінде модульдік технологияны қолданамыз. Бұл технологиямен жұмыс барысында мұғалім структуралық бөлімдерді мазмұнмен байытады, тәжірибе жинақтайды. Жаңа технологияны қолданудың нұсқауы мен ережесін біліп, алгоритмін қалыптастырады. Бұл технологиямен жұмыс жаңашылдықты ендіру деңгейін көтеріп, мұғалімнің шығармашылық потенциалын толықтырып, кәсіби шеберлігін шындайды. Жаңа технологиямен жұмыс, пәнді жоспарлау ісіне де



өзгеріс енгізеді. Біріншіден пәнді оқытуға бөлінген сағаттың жалпы санына ішінара өзгертулер мен топтастырулар болады. Екіншіден жалпы педагогикалық қызметті ұйымдастырудың тиімділігін арттыруға бағытталған шаралар жүргізеді. Үшіншіден білім беру формаларының оқушы шығармашылығына негізделген түрлері тандап алынады. Жеке тақырыпты модульдік оқыту жағдайында сабақтың ақпараттық-структуралық компоненттерінің мазмұны төмендегіше анықталады.

1. Сабақ мазмұнын оқу элементтеріне (блоктарына) бөліп оған мақсат қоя білу

Мақсат қоя білу бұл жаңа технология, бұл жаңаша басқару, оқу курсы жаңа структуралық құрылымға көшіру, мұғалім жаңаша оқыту әдістемесін игереді деген сөз. Білім стандарты талабын орындау оқу элементтеріндегі дидактикалық мақсаттардың анық айқын болуы, оны орындау механизмін қарапайымдылығына байланысты.

2. Оқу мазмұнын оқу элементтері бойынша деңгейлеп беру.

Оқу элементтеріне сәйкес жасалған үш деңгейдегі тапсырмалар жүйесінің дидактикалық мақсаттарға сәйкестігін қамтамасыз ету. Оқу элементтеріндегі жеке дидактикалық мақсатты орындау класс оқушыларына міндетті.

Бақылаудың түрлі формаларын мұғалім пайдалана алады. Олар: диктант, тест алу, өзіндік жұмыс, лабораториялық және практикалық жұмыс, ауызша сұрау, бақылау жұмысы т.б.

Деңгейлік тапсырмаларды орындау оқушының білік деңгейінің, оқу белсенділігі мен білімді сапалы игеруінің көрінісі. Деңгейлік тапсырмаға қойылатын дидактикалық талап:

Бірінші деңгей (міндетті) - оқушы белгілі бір объектіге ұқсас объектіні таниды, біледі анықтайды, оны суреттей алады.

Екінші деңгей - оқушы менгерген ақпаратына сүйене отырып белгілі бір жаттығуларды орындайды.

Үшінші деңгей - оқушы өздігінше білім алуға қабілетті, алған білімін кез келген практикалық жұмыста қолдана алады [3, 57 б.].

Оқу ісін ұйымдастыру оқушының оқу қызметіне қызығушылығын қалыптастырып, білімге деген сұранысы мен оған деген өзіндік қанағаттанушылығын оятады. Мұндай оқыту технологиясында бағалаудың объектілігі, анықтық бір мәнділік іске асады. Мұғалім мен оқушының бір-біріне түсіністігі орнығады. Оқушының сыныптан тыс қызметінің көлемі мен мазмұны ретке келтіріледі.

3. Оқушының сыныптан тыс қызметін ұйымдастыру.

Оқушының сыныптан тыс қызметі - оқушының оқу мазмұнын оқу элементтері (блоктар) бойынша деңгейлеп оқытуға дайындығын тиімді ұйымдастыруға бағытталады. Қазіргі жаңа буын оқулықтардың өзінде деңгейлік тапсырмалар мен сыныптан тыс жаттығу тапсырмалар жүйесі жеткілікті деңгейде берілмеген. Сондықтан деңгейлік тапсырмалар жүйесін мұғалімдердің өзіне жасауға тура келеді, ал оның оқу мазмұнына әдістемелік тұрғыдан сай келе бермеуі де мүмкін. Оқу элементтерінің жеке дидактикалық

мақсаттарына сай үй тапсырмаларының мазмұны мен көлемі әлі толық зерттелді деп айтуға болмайды.

4. Сабақтың логикалық структурасын белгілеу.

Сабақтың логикалық структурасының үш деңгейі болады. Атап айтқанда:

а) Оқу қызметінің жобасы;

ә) Дамудың әдістемелік бағдарламасының жобасы;

б) Оқу мазмұнын түсіндіру тетігінің жобасы.

5. Түзету - ескертпе жасау.

Үй тапсырмасы үнемі түзету - ескертпелер арқылы жүзеге асырылады. Түзету ескертпелер негізінен алдын-ала қателікке ұрынбау үшін қажет. Қатемен жұмыс, оқу элементтеріне сәйкес деңгейлік тапсырманы түгел орындату арқылы бұл бөлімнің жұмысы ашыла түспек. Тестік не рейтингтік жүйе арқылы оқушы шала орындаған деңгейлік тапсырманы қайта орындау, тіпті орындалмаған деңгейлік тапсырманы қайта тапсыруды іске асыратын болады. Оқу процесін тиімді ұйымдастыру оқу элементтеріндегі дидактикалық мақсаттардың қайталанып келмеуі, ұғымдарды түсіндіруде логикалық бір ізділіктің сақталуы, уақыттың жеткілікті болуы, оқушының оқу мазмұнын толық, бүтіндей игеруін жете көңіл бөлініп үнемі мұғалім жадында болуына байланысты. Деңгейлік тапсырманын орындалу көрсеткіші оның дидактикалық тұрғыдан дұрыс жасалуына да байланысты болатыны түсінікті жағдай. Сондықтан да деңгейлік тапсырмалар үнемі түзету, толықтыру, қайта жасауға бейім болғаны жөн.

Жалпы оқу процесін бүтіндей модульдік оқытуға бейімдеу ісі оқу пәнінің бүтіндей курсына тақырыптың немесе тарау, бөлім бойынша модульдеуге, сабақтың ақпараттық-структуралық компоненттерін жасауға тікелей байланысты.

Қорыта айтқанда, жаңа бағдарламаның мәні, баланың функционалдық сауаттылығын қалыптастыру. Оқушы өзінің мектеп қабырғасында алған білімін өмірінде пайдалана білуі керек. Білім беру бағдарламасының негізгі мақсаты-білім мазмұнының жаңаруымен қатар, критериалды бағалау жүйесін енгізу және оқытудың әдіс-тәсілдері мен әртүрлі құралдарын қолданудың тиімділігін арттыруды талап етеді.

### **Пайдаланылған әдебиеттер тізімі:**

1. Қазақстан Республикасында білім мазмұнын жаңарту бағдарламасы. Астана, 2017.-46 б.

2. Полякова Н.В. «Перспективные школьные технологии» . научно-практический журнал.- №5, 2005. -47-51 с.

3. Скоробогатова Г.Г. Проблемная, проектная, модульная и модульно-блочная технология в работе учителя. Москва: МИОО, 2002. -187 с.

## **КОМПЬЮТЕРЛІК ГРАФИКАНЫҢ ЖАРНАМА АГЕНТІГІНДЕГІ ҚОЛДАНЫСЫ**

Қазіргі уақытта кез келген ұйымда компьютерлік графикамен жұмыс істеу қажеттілігі жиі туындайды. Жарнама қызметі, баспа қызметіндегі безендіру жұмыстары, презентациялар дайындау, Web-беттер құру және басқа да көптеген қызмет түрлері компьютерлік кестесіз болмайды. Ірі фирмалар мұндай жұмысқа арнайы агенттіктерге тапсырыс береді. Шағын және орта кәсіпорындар өз күшімен және қолжетімді бағдарламалық құралдармен жиі айналысады. Осы ақпараттық технологиялардың ерекше танымалдығына байланысты қазіргі заманғы графикалық құралдар кәсіби суретшілер мен дизайнерлерге ыңғайлы құралдар беру ғана емес, сонымен қатар қажетті кәсіби дағдылары мен көркем шығармашылыққа туа біткен қабілеттері жоқ адамдарға өнімді қызмет ету үшін мүмкіндік беру есебімен әзірленеді.

Компьютерлік немесе машиналық графика-бұл өз проблемалары мен ерекшелігі бар адам қызметінің дербес саласы. Компьютерлік графика-бұл жобалаушылар, конструкторлар мен зерттеушілерге арналған жаңа тиімді техникалық құралдар, бағдарламалық жүйелер мен машина тілдері, және аналитикалық, қолданбалы және Сызба геометриясы, ДК үшін бағдарламалау, есептеу математикасының әдістері және т. б. сияқты ғылымдардың синтезі негізінде пайда болған жаңа ғылыми, оқу пәндері.

Компьютерлік графиканың заманауи жүйелері арасында презентациялық графиканың пакеттерін бөліп көрсетуге болады. Бұл пакеттер сыныбы іскерлік кездесулер үшін тұсаукесерлер дайындауға, өнімнің тұсаукесерін және басқа да жарнамалық роликтер түрінде дайындауға мүмкіндік береді. Жарнамалық ролик немесе презентация — анимация әсері бар және берілген уақыт аралығымен бірінен кейін бірі келе жатқан жеке слайдтар жиынтығы. Бұл класс пакеттеріне ең алдымен MS Office пакеттерінің құрамына кіретін ең танымал PowerPoint пакетін жатқызуға болады. Пакетті игеру оңай, себебі пакеттің интерфейсі MS Office пакеттеріне арналған үлгі болып табылады, дегенмен, пакетті игеру белгілі бір жұмыс дағдыларын талап етеді. Презентацияны жасау кезінде графиканың басқа жүйелерімен дайындалған графикалық файлдарды экспорттауға болады.[1]

Анимациялық графика пакеттері компьютерлік графиканың динамикалық жүйелеріне жатады. Мұндай жүйелерде сурет уақытпен өзгереді және жылжу немесе әрекет әсерін жасайды. Ең жиі анимациялық суреттер жарнамалық мақсаттар үшін Web беттерге кіреді. Бүгінгі таңда ең танымал пакет-Flash пакеті.

### **Жарнаманың графикалық құралдары**

Жарнаманың графикалық құралдары-бұл жарнама алушыларға статикалық бейненің көмегімен, әдетте, мәтіндік ақпаратпен сүйемелденетін жарнама идеясының іске асырылуын қабылдау. Бұл топта баспа бейнелері (қағазда,

матада), сондай-ақ слайдтар (яғни шыныда немесе пленкада басылған статикалық бейнелер) бар.

Баспа және полиграфиялық жұмыстың тиімділігін арттырудың маңызды құралы. Бұл тираждауға арналған мәтіндік және графикалық материалды редакциялық-баспалық өңдеудің барлық операцияларын орындау үшін қажетті бағдарламалық құралдар мен жабдықтар жиынтығы.

Ірі дүкеннің немесе шағын дүкеннің иесі өзінің сауда ісін кеңейтуге ниет білдірсе, ол сатып алушылар санының ұлғаюын күте алмайды. Ол бағалаушылар назарын аударатын жарқын, тауарларды әдемі орналастырады, витриналарды жарқын безендіреді, тауарлар туралы қатты, өткір мәліметтермен көзге тасталатын жарнамалық хабарландыруларды шығарады.

Басқаша айтқанда, сауда кәсіпорнының иесі өзінің танымалдығын, яғни сауда айналымын арттыруға қол жеткізе алмайтын жарнаманы қамтамасыз етеді.

Компьютерлік графика – әр түрлі кескіндерді (суреттерді, сызбаларды, мультипликацияларды) компьютердің көмегімен алуды қарастыратын информатиканың маңызды саласы.

Дербес компьютерді пайдаланушылардың қатарында компьютерлік графикамен айналысатындардың саны күн санап артып келеді. Қазіргі кез - келген мекемеде кей уақытта газеттер мен журналдарға жарнамаларға тапсырыс беру немесе жарнамалық парақшалар мен буклеттер басып шығару қажеттілігі туындайды. Олардың кейбіреулері осындай жұмыстарды арнайы дизайнерлік бюролар мен жарнамалық агенттіктерге тапсырса, кейбіреулері қолда бар программалық құралдарын пайдаланып, өз күштерімен жасауға тырысады.[2]

Қазіргі компьютерлік графика қолданылу әдісі бойынша мынадай негізгі салаларға бөлінеді:

**Ғылыми графика.** Алғашқы компьютерлер тек ғылыми және өндірістік есептерді шығару үшін қолданылды. Есептерден шыққан нәтижелерді дұрыс түсіну үшін оларды графикалық тұрғыда өңдеп, графиктер, мен диаграммалар, сызбалар тұрғызған. Машинадағы алғашқы графиктерді символдық режимде басып шығаратын. Кейін сызбалар мен графиктерді қағазға қаламұштың көмегімен сызатын арнайы құрылғылар – графиксалғыштар (плоттерлер) пайда болды.

**Іскерлік графика** – қандай да бір мекеме жұмысының көрсеткіштерін көрнекі түрде ұсыну үшін қолданылатын компьютерлік графиканың маңызды саласы. Іскерлік графиканың көмегімен жоспар көрсеткіштерін, есеп құжаттарын, статистикалық есептерді және т. б. объектілерді көрнекі түрде ұсынуға болады. Іскерлік графиканың программалық жабдықтары электронды кестелердің құрамында болады.

**Конструкторлық графика** - инженер - конструкторлардың, архитекторлардың, жаңа техниканы ойлап шығарушы өнертапқыштардың жұмысында қолданылады. Компьютерлік графиканың бұл түрі САПР - дың(систем автоматизации проектирования - жобалауды автоматтандыру жүйесі) міндетті элементі болып табылады. Конструкторлық графика

құралдарын пайдалана отырып жазықтықтағы кескіндерді (проекциялар, сызбалар) ғана емес, кеңістіктегі үшөлшемді кескіндерді де жасауға болады. Суреттеу графикасы (көркем графика) деп компьютер экранында ерікті түрде сурет салу мен сызуды айтады. Суреттеу графикасының пакеттері жалпы мақсатта пайдаланылатын қолданбалы программалық жасақтамалардың қатарына енеді. Суреттеу графикасында қолданылатын қарапайым программалық жабдықтарды графикалық редакторлар деп атайды. Жарнамалық графика – теледидар пайда болғаннан кейін танымал бола бастады. Қазір компьютердің көмегімен жарнамалық роликтер, мультфильмдер, компьютерлік ойындар, видеодәрістер мен видеопрезентациялар жасалады. Оларды жасау үшін қолданылатын графикалық пакеттер осы мақсатта қолданылатын компьютерлердің жады мен жұмыс істеу жылдамдығына үлкен талап қояды.[3]

Күнделікті өмірде, жарнамалық агенстваларда және ірі кәсіпорындарда жиі қолданылады графикалық бағдарламаларға тоқталып өтсек:

**Paint** графикалық редактор растырлық бейнелермен жұмыс істеуге арналған, сондықтан әрбір суретке қатаң анықталған орын беріледі. Сонымен бірге бекітілген түстер саны қолданылады. Графикалық редактор графикалық бейнелерді жасауға және редакциялауға арналған. Редактор мынадай мүмкіндіктер береді:

1. Құрал-саймандар мен бояуларды қолдана отырып, сурет салу;
2. Суреттерді бөлек бөліктерден құрастыруға;
3. Суретке мәтін енгізуге;
4. Бар графикалық объектілерді түзету;
5. Схемаларды сызу;

**Adobe Photoshop** — графикалық редактор, фирмамен негізделген және таратылған Adobe Systems. Бұл тауар растрлік бейнелеу базарының алдыңғы қатарында және бұл Adobe фирмасының ең танымал тауарының бірі болды. Көбінесе бұл программаны жай ғана Photoshop (Фотошоп) деп атайды. Қазіргі уақытта Photoshop қолайлы мына платформаларда Mac OS X/Mac OS и Microsoft Windows. Редактор ерте болжамалары портированыларды болды SGI IRIX, бірақ ресми сүйеу тоқтатылған болатын, үшінші версиясынан басталды. Болжамаға арналған CS 2 жіберілуі мүмкін Linux баламаларымен көмек көрсетеді Windows API — Wine 0.9.54 және жоғары.

Графикалық программа Adobe Photoshop арнайы құралдардың құрылымынан тұратын, мета, расторлық және векторлық файлдарды редактрлейтін бағдарлама.

Өзінің функцияналдық және эксплуатациялық мүмкіндіктеріне қарай графикалық программа Adobe Photoshop расторлық графликтік файлдарды редактрлейтін ең мықты программалардың бірі. Оның келесі мүмкіншіліктерін көрсетейік:

- графикалық бейнелерді жоғарғы дәрежеде өңдеу
- эксплуатациядағы қарапайымдылық пен жұмыс істеу мүмкіншілігі
- бейнелерді жасау және оны өңдеудегі адам ойының барлық қажеттілігін қамтамасыз етуі

- расторлық бейнелерді өңдеуді автоматтандырудағы кең мүмкіндіктері
- көптеген түстік профильдермен жұмыс істей алуы және оны қағаз бетіне шығару мүмкіндігі
- әртүрлі көркемдік эффекттерді жасауға арналған фильтрациялау командалардың көпшілігі

**Corel Draw** векторлық графикалық редакторы. Corel Draw канадалық фирмалары мүмкіндіктерінің ауқымдылығымен, әзірлеушінің маркетингтік саясатына сенімді оқыту мен үйретудің аса қуатты жүйесінің, дайын кескіндерге ие бай кітапханасының арқасында әйгілі болды. Corel Photo Paint расторлық графигінің өңдеу дестесімен және Corel Ventura Publisher беттеу (верстка) программасымен тығыз біріктіретін болса, ол электрондық және полиграфиялық жарияланымдарды (публикаций) әзірлеудің аяқталған жүйесін жасауға мүмкіндік береді. Яғни, программалардың терезесі стандартты элементтерге ие: тиісті кнопкалары бар тақырып жолы, мәзір жолы, қалып-күй жолы, құрал-саймандар панелі, құрамын пайдаланушының өзі анықтай алатын басқа панельдер, айналдыру жолағы және т.б. Алайда Corel Draw интерфейсінің басқа программалардан айрықшалап көрсететін өз ерекшеліктері бар. [4]

### **СПИСОК ИСПОЛЬЗОВАННОЙ ЛИТЕРАТУРЫ**

1. «Информатика негіздері» журнал, 2009. – 11с..
2. Бутакова, Н.Г. Компьютерная графика - М.: МГИУ, 2008. - 216 с.
3. Рашевская М.А.: Компьютерные технологии в дизайне среды. - М.: ФОРУМ, 2009
4. Гурский Ю.: Компьютерная графика: Photoshop CS3, CorelDRAW X3, Illustrator CS3. - СПб.: Питер, 2008

*Ғылыми жетекші: Алкенов Болат Маженович кандидат физика – математических наук*

**ТҰРМАҒАМБЕТОВА А.Ә.  
(АЛМАТЫ, ҚАЗАҚСТАН)**

### **ЭФИРЛІК ПРОМОУШЕННІҢ МЕДИАБРЕНД ҚАЛЫПТАСТЫРУДАҒЫ ОРНЫ**

Жылдан жылға брендтік БАҚ қалыптастыру және насихаттаудың маңыздылығы артып келеді. Мұны, біріншіден, медиа-индустрия саласындағы үлкен бәсекелестіктің күшеюімен, екіншіден, аудитория сұранысының сәт сайын өзгеріп жатқандығымен түсіндіруге болады. Бүгінгі нарықтағы экономикалық қиын жағдай, жаңа ақпараттық технологиялардың дамуы медиа саладағы дәстүрлі қалыпты бұзып, заманға сай әрекет етуге итермелейді.

Сондықтан әрбір бұқаралық ақпарат құралдары мақсатты аудиторияның сұранысына жауап беру, мықты идеологиялық және ерекше эмоционалдық әсер қалдыру үшін өзінің ешкімге ұқсамайтын айырықша имиджі арқылы бірегей, жоғары сапалы мазмұн қалыптастыруды ойластыру керек.

Бұл бәсекелестік телевизия саласында ерекше байқалады. Олар өздерін медиабренд ретінде көрсету үшін үнемі ізденіс үстінде. Түрлі маркетингтік жолдарды қарастырып отырады. Бренд – тұтынушыға өздері туралы, өнім туралы пікір қалыптастыратын ең маңызды фактор. Бренд ұғымының ауқымы өте кең. Ол тұтынушының ойына ғана әсер етіп қоймау керек. Аталмыш өнімнің сыртқы және ішкі сапасы тұтынушының сезімін оятуға тиіс. Брендті қалай білеміз?

- Өнім және оның сипаттамасы
- Өнімнің қызмет белгісі
- Тұтынушының өнімге қатысты пайда болған ойы, елестету
- Жарнама құралдарының әсері: өнімнің белгісі, компанияның стилі,

маркетингтік байланыстар, сатуды ынталандыру, промоушен арқылы әсер ету.

Телеарнаның медиабренд ретінде қалыптасуына осы белгілермен қатар, әсіресе, промоушеннің көмегі зор. Промоушен – тауарды сатуға ықпал ету, ынталандыру (ағылшын тілінен аударғанда sales promotion – сатуды жылжыту). Бұл маркетингтік байланыстың түрі. Сатылымды жылдамдату үшін өндірушіден бастап логистикалық және өткізу арналары арқылы тұтынушыға дейін жеткізу, яғни тауарды бүкіл бағыт бойынша жылжытудың кешендік іс-шаралары. Ал телевизиядағы промоушен телеарнаның бағдарламаларын, кейіпкерлерін, жүргізушілерін, бір сөзбен айтқанда ішкі өнімді жылжыту, көрерменге өткізу. Сондай-ақ корпорация имиджінің қалыптасуына ықпал етеді. Мақсатты аудиторияның назарын өзіне аударады, ұстап тұрады және жобаның рейтингісін көтеруге көмектеседі. Корпорация медиа-контентін тұтынушыларының көрсеткішін өсіреді.

Промоушен мақсатты аудиторияның негізгі артықшылығына, құндылығына, сипаттамасына қарай жүргізіледі. Жалпы, сарапшылардың айтуынша, эфирлік және сыртқы промоушенді пайдалана отырып телеарнаның жарнамалық стратегиясын құруға болады. Көрермен тартудың бір түрі – сыртта арнайы өтетін іс-шаралар, ғаламтордағы байланыс, тікелей indoor (ашық) және outdoor (жабық) жарнама, радиодағы, баспасөздегі және интернет-ресурстарындағы жарнамалық хабарламалар. Ал эфирдегі ең жарқын әрі аз тітіркендіретін жарнамалар аудиторияны өзі таңдаған телеарнада ұзағырақ қалуына себепші болады. Промоушен стратегиялық маркетингтің бір тармағы. Маркетинг пен промоушен біріксе үлкен күшке айналады.

Промоушен көптеген телекомпаниялардың көрермен аудиториясын кеңейту және олардың арнаға деген адалдығын қамтамасыз етуге жақсы мүмкіндік береді. Оның жүйелі, сәтті жүргізілуі нәтижесінде көрермендер мен жарнама берушілердің санасына үстемдік етуге болады. Ал жарнаманың көп болғаны жаңа жобаларды қаржыландыруға мүмкіндік береді. Эфирлік промоушен сыртқы жарнамамен үйлесімдік тауып, көрерменді бір қарағаннан баурап алуы тиіс. Яғни промоушеннің бүкіл толқыны бірізді және дәйекті болуы керек.

Телевизияда эфирлік промоушеннің кең тараған түрі – *жедел* немесе оны басқаша «*икемдеу промосы*» деп атауға болады. Оның мақсаты – аталмыш телеарнадан нақты күні, нақты уақытта қандай да бір бағдарламаның

шығарылымын немесе телехикаяның бөлімін көру үшін көрерменді тарту. Аты айтып тұрғандай, бұл промоның ерекшелігі - қандай да бір бағдарламаны көру үшін аудитория жинауға арналған байланыстың икемді түрі, шығарылым аяқталғаннан кейін ол бірден өзектілігін жояды.

Негізгі төрт фактор: байланыс түрі, тиімділік деңгейі, бейне және мәтіндік ерекшеліктеріне қарай эфирлік промоушеннің берілу әдістерін бірнеше түрге жіктеуге болады.

#### *Жүргізушінің ауызша хабарландыруы*

Бұл ең қолжетімді насихаттаудың түрі. Жүргізуші осы бағдарлама аяқталғаннан кейін болатын көрсетілім жайлы ауызша ақпарат береді. Жарнамалық үзіліс кезінде арнаны ауыстырмай, бірнеше минуттан кейін қайта қосылуға шақыратын жетекші тіркестер секілді, бұл хабарлама түрі де бейне көрсетілімсіз диктордың сөзімен беріледі. Көбінесе, мұндай хабарландыруларды жаңалықтардың жүргізушілері келесі бағдарламаға үлкен аудиторияны ұстап қалу үшін пайдаланады.

#### *Жарнамалық топтамалар арасындағы промозаставка*

Промоның бұл түрі жарнамаланатын бағдарламаны анықтауға көмектесетін, тиісті стильде жасалған, толық экрандағы статикалық (тұрақты) немесе динамикалық кескін арқылы беріледі. Промозаставка - жарнамалық ақпарат міндетін атқаратын, бағдарламаның күні мен уақытын хабарлайтын және еске салатын жарнамалар топтамасының басы немесе соңында берілетін тиімді әдістердің бірі.

#### *Титрмен берілетін промоанонс*

Алдыңғы промоларға қарағанда титрмен берілетін анонс жарнамалық топтама кезінде шықпайды. Ол бағдарлама кезінде беріледі. Сондықтан оның қамту аудиториясы анағұрлым көбірек. Титрмен берілетін промоанонс – бұл телеарнадағы бағдарламаның шығатын уақыты мен күні не болмаса кейбір жағдайда телеарнаға қатысты эфирден тыс өнімнің шығарылымы туралы хабардар ететін, экранның шамамен төрттен бір бөлігін алатын статикалық немесе динамикалық плашка. Зерттеушілердің айтуынша, бұл промоның түрі – ағымдағы таралымға өз жарнамалық ақпараттарыңызды енгізудің ең негізгі және табиғи әдісі.

#### *Проморолик*

Жедел промоның ішіндегі ең әсерлі шығатыны арнайы ойластырылған сценариймен жасалған толыққанды бейнеролик. Ол дайын бейне көріністерден немесе арнайы түсірілген қойылымдық бейнелерден жасалады. Айырмашылығы, жедел промоның ақпараттық функциясы түрлі тәсілмен берілгендіктен көрерменнің қызығушылығы еселеп арттады.

Проморолик жарнама топтамасымен бірге беріледі. Бірақ кейде параллельді монтаждың көмегімен соңғы титрларға кіріктіріліп жіберілуі де мүмкін. «Көрермен, әдетте, соңғы титрларды көруді ұнатпайды. Алайда егер диктор қызықты бір нәрсе айтып жатса, көрермен назар аударып, келесі бағдарламаның басталуына дейін көруін жалғастыруы әбден мүмкін»(Ли Хант). Промоның осы түрінің жіктелуі мен сапасына кеңінен тоқталайық.

#### *Эфирлік промоушеннің жеделдігі жағынан жіктеу*



• *Тизерлік проморолик*

Тизер деп- ашып айтылмаған және шиеленіске, құпияға негізделген жарнаманың түрін айтамыз. Тек мұнда жарнамалық ролик секілді нақты жауаптар берілмейді, бірақ астарлап жеткізіледі:фирма стилінің элементтері, компания логотипі, жарнамалық мәтін белгілі бір байланыстың бар екенін аңғартады. Тизер басқаларға қарағанда насихаттың ең жылдам түрі. Ол жобаның нақты шығатын күнін ашып айтпайды, тек жақында қызықты бір нәрсе болатынын тұспалдап айтады. Осылайша, жоба жайлы алғашқы ақпараттарды қалыптастыра береді, ол сосын айқындала түседі. Оның ұзақтығы 10-20 секундтан аспау керек.

• *Проморолик*

Бағдарламаның немесе телехикаяның проморолигі толығымен арнайы түсірілген қойылымдық бейнеқатардан немесе дыбысы әрленген бейне қатар арқылы жасалады. Оның негізінде бағдарламаның мәнін не болмаса телехикаяның өткір сюжеттік желісін бере алатын идея жатады. Промоның бұл түрі телеарнадағы жарнамаланып отырған өнімге нақты сілтеме береді. Міндетті түрде атауы, берілетін уақыты, басты нысана ретінде бағдарламаның жүргізушілері көрсетіледі. Ұзақтығы 30-40 секундқа жетеді.

• *Белгілі бір эфир уақытының проморолигі*

Промоның бұл түрі белгілі бір уақытқа: күн, апта, жыл мезгілі, маусымға тәуелді. Мұнда негізгі нысан – қандай да бір бағдарлама немесе телехикая емес, белгілі уақыт аралығында шығатын телеарна өнімінің топтамасы. Көбіне мұндай проморолик жобалардың атауы мен нақты шығатын уақытын санамалап шығады. Мысалы,

*Ұлттық арнада жаңа маусым!*

*1 қыркүйектен бастап «Таңиолпан»,*

*3 қыркүйектен бастап «Қарекет»,*

*4 қыркүйектен бастап «Мінбер», «Мәселе»,*

*5 қыркүйектен бастап «Дара жол», «Парасат майданы»*

*бағдарламаларын жаңа форматта, жаңа уақытта көріңіздер!*

*Бұл – «Менің Қазақстаным»!*

Алайда промороликті әзірлеу кезінде креативті идеяға, шығармашылық тәсілдерге жүгінген жөн. Оның ұзақтығы 1 минутқа дейін барады.

• *Жеке телехикаяның, бағдарлама шығарылымының проморолигі*

Жеке телехикаяның немесе бағдарлама шығарылымының проморолигі– бұл бірнеше күн бойы өзекті болатын әрі жылдам әсер ететін промо. Басты тетігі- жеке эпизодтарды қызықтырып беру. Мұндай промо түрі дайын бағдарлама немесе телехикая бөлімінің бейне үзіктерінен дайындалады. Бұл роликтің жылдам түрі әрі өзектілігі қысқа мерзімге ғана жарайды. Сондықтан да оны дайындауға кететін шығын да, уақыт та аз болмақ.

***Имидждік промоушеннің жіктелуі.***

Имидждік промоның жедел промодан айырмашылығы сирек беріледі. Мұндай промоушеннің нақты бір бағдарламаға не болмаса оқиғаға қатысы жоқ, көрерменге телеарнаның жалпы жетістіктері жайлы баяндайды. Оның басты мақсаты – аудитория санасына медиабрендке деген сенімді қарым-қатынасты

орнату және растау. Имидждік ролик – телеарнаның негізгі сипаттамаларын: арнаның мақсаты мен міндеттерін, басты ұстанымдарын, мақсатты аудиторияның мінездемесін, сондай-ақ осы ақпарат құралымен байланыс жасағандағы көрерменде пайда болатын ойды біріктіретін шағын бейне ролик.

- *Телеарнаның ID ролигі*

ID ролик немесе идентификациялық бейне – промоушеннің негізгі түрлерінің бірі. Ол брендтің түрлі ерекшеліктерін: тұжырымдамасы, берілу формасы, бір бейнедегі графикалық және музыкалық компоненттерін біріктіреді. ID роликке бағдарламалар арасындағы заставкалар және дыбысталған роликтер жатады. Дыбысталмаған ID роликтер музыканың фонында және интершуммен әрленеді. Ал кейінгі түрі дыбысталған мәтінмен жасалады. Мұнда басты назар мәтінге және дәйексөзді айтатын кейіпкерге аударылады, бейнеқатар екінші орынға қалады.

- *Мерекелік промоушен (атаулы күндер, күнтізбелік мерекелер)*

Имидждік промоушеннің тағы бір түрі - телеарнаның мерекелік бейне роликтері имидждік промоушеннің тағы бір түрі. Атаулы күндер мен мемлекеттік мерекелер кезінде бір-біріне құрмет көрсету бұрыннан келе жатқан дәстүр. Барлық компаниялар мен коммерциялық құрылымдар әріптестерін, серіктестерін, тұтынушын құттықтап жатады. Бұл жағдайды телеарналар да ұтымды пайдалана білу керек. Құрғақ, ресми құттықтауларға қарағанда мерекелік промоушенге шығармашылық тұрғыдан келуі керек. Мұндай роликтердің кейіпкерлері, сюжеті, мәтіннің сөзі арнаның мақсатты аудиториясына көтеріңкі көңіл-күй сыйлауы тиіс. Мысалы, «Қазақстан» арнасы «Аналар мерекесі», «Астана күні», «Тұңғыш Президент күні», «Тәуелсіздік күні», «Жаңа жыл» қарсаңында мерекелік бейне роликтер, топтамалар жасайды. Соның бірі, 2019 жаңа жыл қарсаңында «Жарнамасыз жаңа жыл» деген түйінсөзбен промороликтер эфирден берілді.

- *Имидждік промороликтер*

Имидждік проморолик – бұл медиабрендтің негізгі мінездемесі мен міндеттерін көрсететін арнайы ойластырылған сюжеті, тұжырымдамасы, сценарийі бар шағын фильм. Имидждік проморолик телеарнаның бетпердесі. Оның хронометражы ұзақ болады. Жедел промо түрлеріне қарағанда ұзақ шығармашылық ізденісті талап етеді. Көбіне мұндай роликтер телеарнаның белгілі бір уақыт аралығындағы еңбегінің нәтижесінде пайда болады.

Сонымен, эфирлік промоушен негізінен екі топқа бөлінеді. Ол – көрермендерді қандай да бір бағдарламаны көру үшін нақты күні, нақты уақытта экран алдына жинау мақсатында жасалатын жедел промоушен және медиабрендке деген оң көзқарас пен жағымды ой-пікір қалыптастыруға бағытталған имидждік промоушен.

Бүгінгі күні қай телеарнаны алып қарасақ та промоушенге көп көңіл бөледі. Өйткені, олар көрермен мен жарнама берушілерді бері қаратудың бірден бір жолы осы екенін түсінді. Қазір креативті идеяларға толы бейнероликтердің түрлі формалары пайда болды. Сондықтан да сапалы роликтер жасайтын режиссерлерге, қысқа да нұсқа түйінсөз жазатын

копирайтерлерге, яғни журналистерге деген сұраныс артып отыр. Алдағы уақытта отандық телеарналарда промоушеннің рөлі бұдан да өсе түспек.

Әдебиеттер тізімі:

1. Хант Л. Телевизиялық брендинг пен эфирлік промоушеннің негіздері. М., Престиж, 2004.

2. Капфер Ж.-Н. Бренд: қалыптастыру, дамыту, бренд құндылықтарын қолдау. Ағыл. аударма- М. Вершина. 2006.

3. Тарасова О.В. Медиабрендті насихаттаудағы жарнамалық байланыстар. Магистрлік диссертация. С-Петербург. 2017. [www.dissercat.com](http://www.dissercat.com)

4. «Қазақстан» телеарнасының ресми сайты. [www.kaztrk.kz](http://www.kaztrk.kz)

*Ғылыми жетекші: филология ғылымдарының докторы, профессор  
Кенжегұлова Н.С*

**ТҮРСАҒАТ А.М.  
(АСТАНА, ҚАЗАҚСТАН)**

## **"ҚОРҒАЛЖЫН ҚОРЫҒЫНДАҒЫ ЭКОЛОГИЯЛЫҚ МАРШРУТТАР МӘСЕЛЕСІ"**

Қазақстанда туризмнің дамуы еліміздің барлық аумақтарында маңызды, басымды бағыт болып табылады және Мемлекет басшысының Қазақстан халқына арнаған Жолдауында көрсетілген басты мақсаттардың бірі. Әлемдік экономикалық және табиғи күйзелістер жағдайында туризм елдің экономикалық өсуін ынталандыруда ғана емес, табиғи ресурстарды, тұратын халықтардың ұлттық тарихи-мәдени мұрасын сақтауда және бүкіл әлем халқының әл-ауқатын сапалы арттыруда өзінің құнды рөлін дәлелдеді. Ал экотуризмтабиғи аумақтарды тұрақты дамытудың маңызды компоненті болып табылады. Экотуризмнің ерекшеліктері табиғат пен мәдениетке теріс әсердің алдын алады және туроператорлар мен туристерді табиғатты қорғауға және әлеуметтік-экономикалық дамуына ықпалын тигізеді.

Экологиялық туризмді Қорғалжын қорығында қарастыру. Қорғалжын мемлекеттік табиғат қорығы – ерекше қорғалатын аумақ, Орта Азияның аумағындағы бірегей орын. Шексіз құрғақ даланың ортасында Теңіз-Қорғалжын көлі созылып жатыр. 1968 жылы құрылған қорық алатын аумағы бойынша Қазақстан қорықтарының ең үлкендерінің бірі болып табылады. Ауданы - 543171 га болатын аумақ тұтас учаскеден тұрады, жыл құсының Орта-Азия-Үнді және Сібір-Шығыс-Африка құс өрісі жолдарының қиылысында орналасқан және халықаралық маңыздағы маңызды су-томар жері болып табылады.[10]

Қорғалжын мемлекеттік қорығының көлдер жүйесі дүние жүзі мен жергілікті ғалымдар, орнитолог, биолог, эколог, студенттер, туристердің қызығушылығын туғызатын Қазақстанның ерекше қорғалатын інжу маржаны болып табылады. Қорғалжынның ерекшелігі, мысалы, Теңіз-Қорғалжын көлдер жүйесі 1974 жылы сулы-батпақты аумақтар туралы Рамсар конвенциясына сәйкес ғаламдық маңызы бар сулы-батпақты аумаққа жатқызылды. 2000 жылы

Теңіз көлі «Тірі көлдер» деп аталатын әлемнің ерекше көлдер жүйесіне еніп, 2007 жылы Қазақстанның биоалуантүрлілігін сақтау Ассоциациясының бастамасымен Қорғалжын мемлекеттік қорығы халықаралық дәрежедегі маңызды орнитологиялық аумақтар тізіміне енгізілді. 2008 жылдың маусымында Қорғалжын мемлекеттік табиғи қорығы ЮНЕСКО-ның әлемдік мұралары тізіміне Орталық Азиядағы алғашқы нысандардың бірі болып енгізілді. [9]

Қорықтың биоалуандығы ерекше. Ол 443 өсімдіктер флора өкілдерінен тұрады. Қазақстанның Қызыл Кітабына өсімдіктердің 5 түрі енгізілген: *Tulipa schrenkii* Rgl. (Шренк қызғалдағы), *Tulipa pátens* (солғын қызғалдақ), *Adonis wolgensis* (жанаргүл), *Pulsatilla flavescens* (сарғылт құндызшөп), *Pulsatilla pátens* (солғын құндызшөп).

Қорық аумағында құстардың 354 түрін кездестіруге болады. Қазақстанның Қызыл кітабына құстардың 41 түрі, ал Халықаралық табиғатты қорғау және табиғат ресурстары ұйымында 26 түрі енгізілген. Осы құстардың арқасында қорық халықаралық маңызға ие болды. Қорғалжын фаунасы жартылай шөл дала және дала аймақтарына тән. Мұнда сүтқоректілердің 41 түрі, бауырымен жорғалаушылардың 6 түрі, қосмекенділердің 2 түрі, балықтың 15 түрі бар. Қорғалжындағы жалпы аумағы 260 мың гектарды құрайтын өзендер жүйесі бүкіл Орта Азиядағы құстардың ең маңызды сулы-батпақты мекені болып табылады. Қорғалжындағы өзендер жүйесі қызғылт қоқиқаз (фламинго) және жоғалуға айналған өзге де сирек құстардың әлем бойынша солтүстіктегі ең шалғай мекені. [1]

Қорықтағы бар экомаршруттар. Қазіргі уақытта қорықтағы экомаршруттарды Қорғалжын ауданының туризм жөніндегі ақпараттық-ресурстық орталығы ұсынған.

№1 Экомаршрут "Аққу" - оқу-танымдық, автомобильді, маусымдық, топтық 20 адамға дейін, бір күндік маршрут. Жаяу маршруттың пункттері: 1) Қорғалжын ауылы-Нұра өзені (мазар Қаныкей)-сол. Шолақ-Есей көл жағалауы-1 Пост-Қорғалжын ауылы. Маршруттың ұзындығы 90 км, ұзақтығы 7 сағат. Соқпақтың жұмыс істеу мерзімі мамыр-қазан айлары.

№ 2 Экомаршрут " Фламинго " Қорғалжын мемлекеттік табиғи қорығының ғимаратында орналасқан визит-орталықтан басталады. Оқу-ағарту, автомобиль, бір күндік маршрут. Қатты жауын-шашын кезінде экомаршрут жолдары өте қиын. Экомаршрут пункттері: Қорғалжын а. – Нұра өз. (мазар Қаныкей) - солт.Шолақ көлі жағалауы-Шубасор көлі -Есей көлі- Кенді көлі-Саумалкөл көлі-Қорғалжын ауылы. Ұзындығы 150 км, ұзақтығы 6-8 сағат.

№ 3 Экомаршрут "Ақбөкен" - туристік- экскурсиялық, оқу- танымдық, автомобильді, маусымдық, топтық маршрут. Ұзындығы 220 км, ұзақтығы 9 сағат. Маршруттың қызмет ету мерзімі: маусым айынан қазан айына дейін. Топтағы ең көп адам саны: 20 адамға дейін, рекреациялық жүктеме нормаларына сәйкес. Маршрут: Қорғалжын ауылы - Нұра өз. (Қаныкей мазары) – Саумалкөл көлі-Абай ауылы-Назаров бөгеті-Сымтас шатқалы- Теңізсолтүстік жағалауы-Қорғалжын ауылы.[6]

Бұл маршруттар көбіне фаунаға назар аударып отырып жасалған. Бұдан бөлек Есей, Көкай, Біртабан көлдері флорасымен ерекшеленеді. Есей көлінің жағалауында *Nitraria schoberi* (Шобердің ақтікенінің) шар тәрізді бұталары өседі. Одан бөлек *Tulipa schrenkii* Rgl. (Шренк қызғалдағы) мен *Batrachium* sp. (су сарғалдағын) тамашалауға болады.

*Tulipa schrenkii* Rgl. селекциялық қордың резервтік материалы ретінде үлкен маңызы бар. Бұл түр гүлінің ірі мөлшерлері және әралуан – ақ және сарыдан ашық – қызыл және қою қызылға дейін ашық бояуымен ажырайды. Дәл осы түр XVI ғасырда Голландияда шығарылған қызғалдақтың алғашқы мәдени сұрыптарының негізін салушы болып табылады. 1873 жылы Қазақстанға сапарының бірінде танымал биолог Александр Иванович Шренк осы жаңа, таңғажайып әдемі, өте нәзік өсімдікті байқаған. Атақты биологтың құрметіне өсімдікті *Tulipa schrenkii* Rgl., яғни, Шренк қызғалдағы - деп атаған.

Шобер (Schober) Готтлоб (1670, Лейпциг – 1739, Мәскеу), дәрігер, орыс бальнеологиясының негізін қалаушылардың бірі, медицина ғылымдарының докторы, саяхатшы *Nitraria* (ақтікен) өсімдіктің түрін ашқан. Карл Линней өсімдікті *Nitraria schoberi* (Шобер ақтікені) деп Шобердің құрметіне атаған. *Nitraria schoberi* (Шобер ақтікені) - галофит, биіктігі 1-1,5 метр, бұтақтары тік және сәл иілген бұта болып өседі. Өзінің биологиялық ерекшеліктеріне байланысты табиғи құмбекіткіш, тұзды батпақта, тұщы жерасты сулары жақын тұзды құмдарда, тау бөктері алқаптарында өседі. Үлкен қаумдастықтарды құрап, құм ұйындыларына жақсы төзеді. Құрғақшылыққа төзімді болғандықтан шөл және шөлейт аудандарда орман түзу құрылысында қызығушылық тудырып келеді. Аталған ақтікендер тұқымдасының өсімдіктері органикалық қышқылдарға, фитостеролдарға, полиқаньқапаған май қышқылдарына, алколоидты және флавоноидты қосылыстарға бай. Ақтікендердің жер үсті бөліктерін және тұқымдарын тұрақсыз жүрек соғысын түзетуде, гипертония, диспепсия, өкпе ауруларын, тұмауды емдеуде және дәстүрлі халық емінде қолданады. Қышқылды-тәтті дәмді жемістері жеуге жарамды, шырын, джем, кәмпит, т.б. жасауға және тағамдық бояғыш зат ретінде қолданылады. Жемістерінің тағамдық құндылығы құрамындағы қанттардың, протеиндердің, амин қышқылдарының, витаминдердің, пектиндердің, минералды элементтердің болуымен негізделген [11].

*Batrachium* sp. (батрахиумдар немесе су сарғалдағы) - бір мезгілде тек қана түгелдей суға батқан немесе өзгермелі және су астындағы жапырақтары бар су өсімдіктері. Олардың өте өзгермелі жапырақтары бар, гүлдері жалғыз, өте әдемі, судың беткі қабатын жапқанда үздіксіз гүл немесе гүлді кілемше сияқты көрінеді.

Осындай флора ерекшеліктеріне назар аударып отырып, Қорғалжын қорығында ғылыми тұрғыдан қарастырылған жаңа экологиялық маршруттар зерттелінуде.

Қорытындылай келе, Қорғалжын қорығындағы экомаршруттар Қазақстан үшін аса маңызды табиғи орындарды сақтауға, шетел азаматтарына барлық әсемдікті көрсетуге мүмкіндік береді. Жасалынып жатқан экомаршруттар

қызықтылығымен қатар ғылыми тұрғыдан танымдық маршруттар ретінде қарастырылады.

Әдебиеттер тізімі:

1. Летопись природы за 1986-1995 гг. – пгт. Кургальджино, Кургальджинский Государственный заповедник, 1996.
2. «Туризм, экскурсии, обмены: современная практика» В.А. Квартальнов М., «Наука» 1993 г.
3. Кошкин А.В., Федулин А.Е., Некоторые особенности орнитофауны Тениз-Коргалжынского региона (Центральный Казахстан) в 2016 году // Рус. орнитол. журн. 25 (1374): 4725-4728.
4. Кошкин А.В., Новое в орнитофауне коргалжынского заповедника // Русский орнитологический журнал (Санкт-Петербург). 2003. С 1175-1177
5. Салихов Т.К., Ынтымак А., Салихова Т.С., Комплексная экологическая оценка территории Коргалжынского государственного природного заповедника // Индивидуальный предприниматель Кузьмин Сергей Владимирович (Казань). 2016. С 506-515
6. <http://korgalzap.kz>
7. Глобально значимые водно-болотные угодья Казахстана. Том 2. Тениз-Коргалжынская система озер. - Астана, 2007. – 350 с.
8. Сидорова Т.В. Коргалжинский государственный природный заповедник // Заповедники Средней Азии и Казахстана. – Алматы: Tethys, 2006. - С. 48-71.
9. Номинация «Степи и озера Северного Казахстана» для включения в Список Всемирного культурного и природного наследия ЮНЕСКО, 2001.
10. Отчет по теме «Проведение комплексного обследования территории Государственного природного резервата "Алтын Дала" за 2009 год». // Казахстанская ассоциация сохранения биоразнообразия (АСБК). - Алматы, 2009.
11. Levent Üstünes. Pharmacological Activity of The Extracts of *Nitraria Schoberi* (Zygophyllaceae) // J. Fac. Pharm. – Ankara: 1988. - №18(1). - P. 74-86.

*Ғылымы жетекші: б.ғ.к, доцент Жамангара Айжан Қашағанқызы*

**ХАСЕНОВА К.Е., ЗЕЙНУЛЛИНА А.Ж.,  
АНАРБЕКОВ Н.М., КУРМАНБЕКОВА Г.А.  
(СЕМЕЙ, ҚАЗАҚСТАН)**

## **КӘСІПОРЫННЫҢ ШАРУАШЫЛЫҚ ҚЫЗМЕТІН БАСҚАРУШЫЛЫҚ ТАЛДАУ ЖӘНЕ ҚАРЖЫЛЫҚ –ЭКОНОМИКАЛЫҚ ЖҮЙЕСІН ЗАМАНАУИ АВТОМАТТАНДЫРУ**

Кәсіпорынның оперативті қаржылық-шаруашылық қызметін талдай білу және алынған мәлімет пен қорытындылар негізінде оның даму әлеуетін жоспарлау мен болжау –қазіргі қаржылық менеджерге қойылатын негізгі талаптардың бірі.

Бұл көзқарас «кәсіпорынның қаржылық-шаруашылық қызметін талдау микроэкономикалық деңгейде, яғни шаруашылық субъектісі деңгейінде шешім қабылдаудың негізі болып табылады» деп санайтын В.В.Ковалев пен О.Н.Волковамен расталды [1].

Сонымен бірге Н.И.Усик кәсіпорынның қаржылық-шаруашылық қызметінің диагностикасы мен талдауының келесі функцияларын ажыратады: бақылау, есептік, ынталандырушы, ұйымдастырушылық және индикативтік [2].

Н.А.Файдушенко кәсіпорынның қаржылық талдауына неғұрлым толық анықтама беріп, оның астарында коммерциялық және шаруашылық қызмет нәтижесінде пайда болатын әрі техника-экономикалық және қаржылық көрсеткіштер жүйесімен сипатталатын, кәсіпорынның экономикалық ақпараты жүйесінде келтірілген қаржылық ресурстардың бар болуын бейнелейтін қаржылық нәтижелер мен кәсіпорын қаржылық жағдайын зерттеуге бағытталған тәсілдерді түсінеді [3].

Шаруашылық қызмет талдауы - өндірісті басқару жүйесінің негізгі элементі, ішкі шаруашылық резервтерді анықтаудың тиімді құралы және басқару шешімдері мен ғылыми-шаруашылық жоспарларды қалыптастыру негізі екендігі отандық және Ресей экономистерімен бірнеше рет дәлелденді [4].

Кәсіпорындағы қаржылық талдау құбылыстарды зерттеудің әртүрлі әдіс-тәсілдері арқылы жүзеге асады. Әрқайсысының орындалуға тиісті міндеттері мен функциялары, мықты және әлсіз жақтары бар [5].

Талдау жүргізудің негізгі ақпараттық көзі компанияның қаржылық есептілігі болып табылады [6].

Ұйымның баланс талдауының жалпы мақсаты –қызығушылықтары бар қаржылық есептілік пайдаланушыларына шешім қабылдауға қажетті, ұйым дамуының әлеуеті мен қаржылық жағдайы туралы ақпаратты анықтау және ашу [7].

Атап өтетін жайт, кеңейтілген өндірістің залалсыз қызмет етуінің мәселесі бір жағынан, дәрменсіздік пен зияндылық, екінші жағынан, көптеген отандық компаниялар, банктер, әртүрлі шаруашылық түрлерімен айналысатын кәсіпорындар үшін өзекті. Фирманың кеңейтілген өндірісін жүзеге асыру және нарықтық қызметін өзін-өзі қаржыландырудың қаржылық негізін тек табыстың өсуі мен жаңа енгізілімдер қамтамасыз етеді [8].

Осындай жаңалықтардың бірі – кәсіпорынның тәжірибелік қызметінде қаржылық талдаудың автоматтандырылған компьютерлік бағдарламаларды жаппай енгізу мен тарату.

Қазіргі таңда шаруашылық субъектілердің қаржылық талдауына арналған әртүрлі мамандандырылған бағдарламалар бар. Бұл бағдарламалар басқару шешімдер жинағы мен есептілік-аналитикалық ақпарат көлемімен ерекшеленеді [9].

Қазіргі кезде Ресей әдебиетінде әртүрлі компьютерлік бағдарламаларды қолдану негізінде жүргізілетін қаржылық талдау мен модельдеу бойынша басылымдар пайда болды.

Осылайша, А.Гладкий, К.Н.Петров оқу-әдістемелік нұсқауларында бизнес жоспарлау үрдісін Project Expert, Microsoft Project, Microsoft Power Point, Инэк-Аналитик, Comfar бағдарламаларының көмегімен сипаттайды [10], [11].

Н.Б.Кульгин, П.В.Поляков, С.А.Коробов, А.В.Крутова, Л.Д.Шапиро өздерінің басылымдарында бизнес жоспарлау процесінің мәнін «Project Expert» бағдарламасын пайдалана отырып толықтай ашады [12], [13], [14], [15].

В.С.Алиев пен Д.В.Чистов бойынша, инвестициялық жобалау компьютерлік бағдарламалық жүйелері қызмет атқаратын және әлі құрылмаған жаңа кәсіпорынның қаржылық үлгісін қалыптастыруға арналған. Олар кәсіпорынның қызметін әртүрлі ішкі және сыртқы факторларды есепке ала отырып, модельдеуге мүмкіндік береді [16], [17], [18].

Осындай бағдарламаларға кәсіпорын қызметі мен макроэкономикалық орта үлгісін құруды қамтамасыз ететін көпсалалы «Project Expert» жатады. Оның көмегімен жобалардың орындалуына оперативті бақылау жүзеге асады, қаржылық жоспардың іске асуына әсер ететін сыртқы факторлар зерттеледі, компанияларды қаржыландыру схемалары жасалады және бизнес-жоспарлар құрылады [19].

Ең жетілдірілген өнім – кәсіпорын қызметі нәтижелерінің және қаржылық жағдайының кешенді талдау құралы «Audit Expert» [19].

Негізгі жұмыс істеу принципі бастапқы ақпаратты ХҚЕС талаптарына сәйкес келетін аналитикалық кестелерге айналдыру болып табылады [19].

«Audit Expert» кәсіпорын активтері мен пассивтерінің құрылымына алдын-ала бағалау жүргізуге ықпал етеді. Алынған нәтижелер негізінде пайдаланушы кәсіпорынның қаржылық талдауының барлық стандартты көрсеткіштерін есептей алады [19].

Алайда, бұл бағдарламаның елеулі кемшілігі - оның көбінесе ірі корпоративті құрылымдарға қолжетімді болатын құны. Сонымен қатар, техникалық жағынан, әр қолданушы оны өз жұмыс орнында тікелей орната алмайды.

Бүгінгі күні Ғаламтор пайдаланушыларға жұмыс орындарында үлкен қаржылық салымдарды талап етпей, көптеген мүмкіндіктермен қамтамасыз етеді.

Берілген мақалада Ресейдің ең танымал бағдарламасының бірі Финансовый Экономический Анализ (ФинЭкАнализ) мүмкіндіктерімен таныстыру көзделеді.



Project Expert пен ФинЭкАнализ бағдарламаларының білім алушылардың тәжірибелік дағдыларына ықпал етуіне байланысты, олар Семей қаласының Шәкәрім атындағы мемлекеттік университетінің «Қаржы» кафедрасында енгізілді әрі «Қаржылық менеджмент», «Жобаларды талдау», «Инвестицияларды қаржыландыру мен несиелеу», «Бизнес жоспарлау», «Инвестициялық талдау» және «Жобаларды басқару» пәндерінен дәріс пен тәжірибе сабақтарында әрдайым пайдаланылады.

Бірақ, білім алушылардың оларды қабылдау көлеміне қарай салыстырғанда, «ФинЭкАнализ» бағдарламасы пайдалануға оңай және сатып алуға, орнатуға, үйренуге шектен тыс шығындарды қажет етпейді. Бағасы бойынша кәсіпкерлік қызметпен енді айналыса бастағандар мен жоғары оқу орындары мен колледж студенттеріне де тиімді.

Бұл бағдарламаның таптырмайтын артықшылығы – оқу процесінде пайдалану қарапайымдылығы. Сонымен бірге бағдарлама экономикалық мамандықтар бакалаврлары мен магистранттары арасында курстық және қорытынды жұмыстарын жазу кезінде үлкен сұранысқа ие.

Осы бағдарламаны пайдалану тәжірибесі студенттердің жоғарыда аталған пәндерге қызығушылық танытуларын және оқу үлгерімі нәтижелері мен дипломдық жұмыстар мен магистрлық диссертацияларды орындау сапасының жоғарылауын көрсетті.

ФинЭкАнализ– шаруашылық субъектілерінің шаруашылық қызметтерінің басқару және қаржылық-экономикалық кешенді талдауының кәсіби автоматтандырылған жүйесі.

Бұл бағдарламаның негізгі мақсаты – шаруашылық субъекті қаржылық талдауын жетілдіру.

ФинЭкАнализ қаржылық талдауы ұйымның басқару және қаржылық-экономикалық талдауын автоматтандыруға қажетті жинақ болып табылады. Ол шаруашылық субъектілерінің қаржылық жағдайын талдауы мен экспресс-талдауын және мерзімдік мониторинг жүргізуге, болжамды баланс құруға, қаржылық оқиғалардың дамуын үлгілеуге, аналитикалық жазбаларды жасауға және компания дамуының стратегия, санация бағдарламаларын әзірлеуге мүмкіндік береді.

### **Әдебиеттер**

1. Ковалев В.В., Волкова О.Н. Анализ хозяйственной деятельности предприятия: учеб. – М.: ТК Велби, Издательство Проспект, 2007- 424 с.
2. Усик Н.И. Анализ и диагностика финансово-хозяйственной деятельности предприятия: Учеб. Пособие. – СПб.: СПбГУНи ПТ, 2009. – 110 с.
3. Файдушенко В.А. Теория и практика. Учебное пособие. – Хабаровск: Издательство Хабаровского государственного технического университета, 2013. – 190 с.
4. Савицкая Г.В. Анализ хозяйственной деятельности предприятия: Учебное пособие. Минск: Новое знание, 2002. – 704 с.

5. Загородников С. В.. Краткий курс по финансовому менеджменту : учеб. пособие. - 3-е изд., стер. - М. : Издательство «Окей-книга». - 174 с. - (Скорая помощь студенту. Краткий курс)., 2010

6. Ковалев В.В. Введение в финансовый менеджмент. – М.: Финансы и статистика, 2007. – 768 с.

7. Дюсембаев К.Ш. Анализ финансовой отчетности: Учебник. Алматы: Экономика, 2009. – 366 с.

8. Уткин Э.А. Финансовый менеджмент. Учебник для вузов. – М.: Издательство «Зерцало», 1998. – 272 с

9. Моделирование финансово-экономической деятельности предприятия: учебное пособие / Ковалева В.Д., И.В. Додонова. – М.: КНОРУС, 2016. -280 с.

10. Гладкий А. Бизнес-план. Делаем сами на компьютере / А.Гладкий . – М.: Рид Групп, 2012 .- 240 с.

11. Петров К.Н. Как разработать бизнес-план. Практическое пособие с примерами и шаблонами, 2-е изд. М.: ООО «И.Д. Вильямс», 2008. – 384 с.

12. Культин Н.Б. Инструменты управления проектами. М., 2009

13. Поляков П.В., Коробов С.А. Программные инструменты разработки бизнес-планов: система Project Expert: Учебное пособие. – Вологодград: Изд-во ВолГУ, 2004.

14. Крутова А.В. Методическое пособие по курсу «Бизнес-планирование с использованием программного продукта Project Expert». Пермь, 2010.

15. Шапиро Л.Д. Методическое пособие по составлению бизнес-планов с использованием программного продукта Project Expert по курсу «Экспертные системы в бизнес - планировании». Учебное пособие. Изд-во ТГУ, 2003.

16. Алиев В.С. Использование программы Project Expert для инвестиционного проектирования. Учебное пособие. М., 2004

17. Алиев В.С. Практикум по бизнес - планированию с использованием программы Project Expert. Учебное пособие. Инфра – М, 2007, 272 с.

18. Алиев В.С., Чистов Д.В. Бизнес - планирование с использованием программы Project Expert (полный курс). Учебное пособие. – М.: Инфра- М, 2015. -352 с.

19. Белолипецкий В.Г. Финансовый менеджмент: учебное пособие. – М.: КНОРУС, 2006. – 448 с.

**ЯКУБОВ М.С., ПАЯЗОВ М., ХУЖАКУЛОВ Т.  
(ТАШКЕНТ, УЗБЕКИСТАН)**

## **ПОВЫШЕНИЯ КАЧЕСТВА РЕЧЕВЫХ СИГНАЛОВ В РАСШИРЕННОМ ЧАСТОТНОМ ДИАПАЗОНЕ**

Идентификация и распознавания речи это самая распространенная речевая технология в нашей жизни. Для улучшение качества передачи речи нужна анализировать речи с помощью разных программных продуктов. Распознавание речи – это преобразование речевого сигнала в цифровую информацию.

Основном в звуковой речи участвуют шумы и тоны. По частотной характеристике шумы подразделяются на низкочастотные – 300 Гц, среднечастотный – 300-800 Гц и высокочастотный – 800 Гц. На сегодняшний день существуют эффективный метод для повышения точности и качества восприятия речи на фоне шума и повышения разборчивости речи на разных устройствах с методами обработки высокочастотных и низкочастотных фонем речи с методом анализа и исследования в расширенном частотном диапазоне [1].

Для достижения к этой цели анализированы составные части речевых сигналов - фонемы. Речевые сигналы рассматриваются в их фонетических компонентах. Каждая из этих фонем характеризуется определенным набором характерных частот, в которых сосредотачивается сила звука, причем каждый уровень частоты еще характеризуется определенной динамикой повышения и снижения. Метод позволяет получить результат на основе всестороннего и динамического анализа речевых сигналов в полном физиологически воспринимаемом человеком частотном диапазоне. Разработка решает проблему построения сигналов по адаптивной речевой базе данных с последующими алгоритмами для методов обнаружения соответствия текущих сигналов речевым образам. Как показывали исследования, за пределами используемого в целях связи урезанного частотного диапазона содержится определенная доля информации, необходимая для однозначного распознавания передаваемого речевого сигнала. В практике при передаче сигналов не рассматриваются более двух третьей физиологически воспринимаемого человеком частотного диапазона, а именно вся высокочастотная доля, которая, хоть и содержит меньшую долю акустической информации, но ответственная для акустического отображения ряда важных фонетических элементов. В практике отсутствие этой части сигнала компенсируется контекстными суждениями, при условии, что распознаваемая низкочастотная часть речевого сигнала позволяет этого с достаточной степенью достоверности делать. Критическая ситуация может сложиться в таких случаях, когда распознаваемая низкочастотная часть сигнала имеет несколько возможных решений по компенсации высокочастотной части. Эта ситуация многократно усугубляется в автоматизированных системах.

Результат исследование предусматривает распознавание речевого сигнала путем экстракции необходимых для идентификации признаков и их сравнение с соответствующей базой образов (рис. 1).



Рис.1. Алгоритм распознавания речевого сигнала

При этом процесс распознавания осуществляется последовательно от фиксируемой совокупности признаков сигнала через проверяемую гипотезу предполагаемой информации до достаточно достоверно распознаваемого речевого сигнала (рис-2).

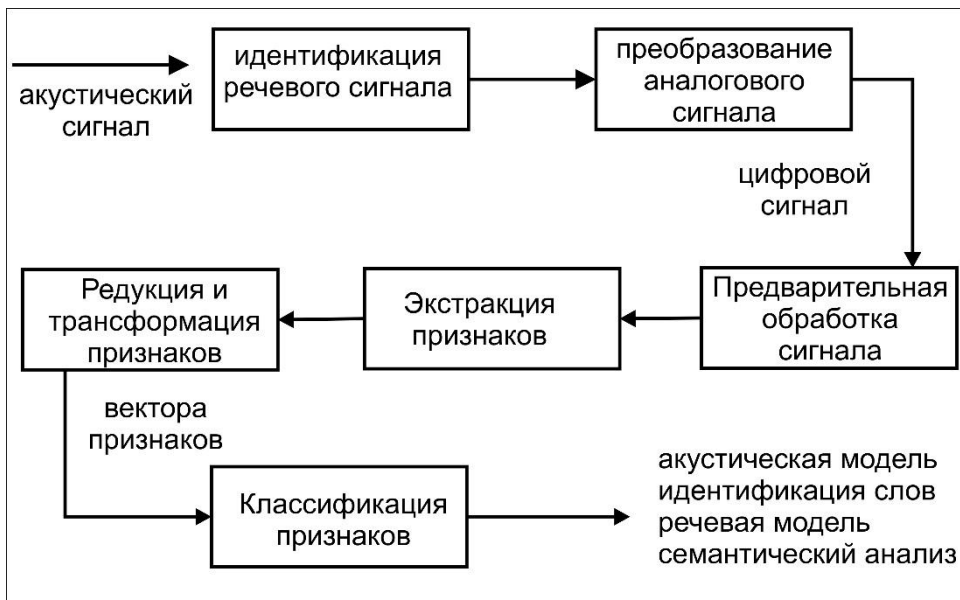

Рис.2. Схема анализа и распознавания речевых сигналов

Восприятия речи с помощью определенных по каналам связи или других специальных устройств на примере слуховых аппаратов часто приведет непременно к искажением или к полному сбою информации [2].

Широко известны способы и методы нарушений слухового восприятия речевых сигналов, основанные на изменении громкости, фонемных составляющих, особенно высокочастотных или низкочастотных речевых сигналов соотношения сигнал/шум или сигнал/потеря иногда не дает точные адекватные результаты. Экспериментально доказано что в большинство

случаев при распознавании речи применяемые для сжатия данных речевые кодеры используют в качестве алгоритмов различные психики акустические модели в результате чего из речевого сигнала удаляются якобы несущественные компоненты амплитуды (силы звука) и частоты. Но для анализа и исследования разных речевых сигналов были использованы не компримированные никакими кодерами студийные аудиозаписи речевых сигналов в расширенном частотном диапазоне.

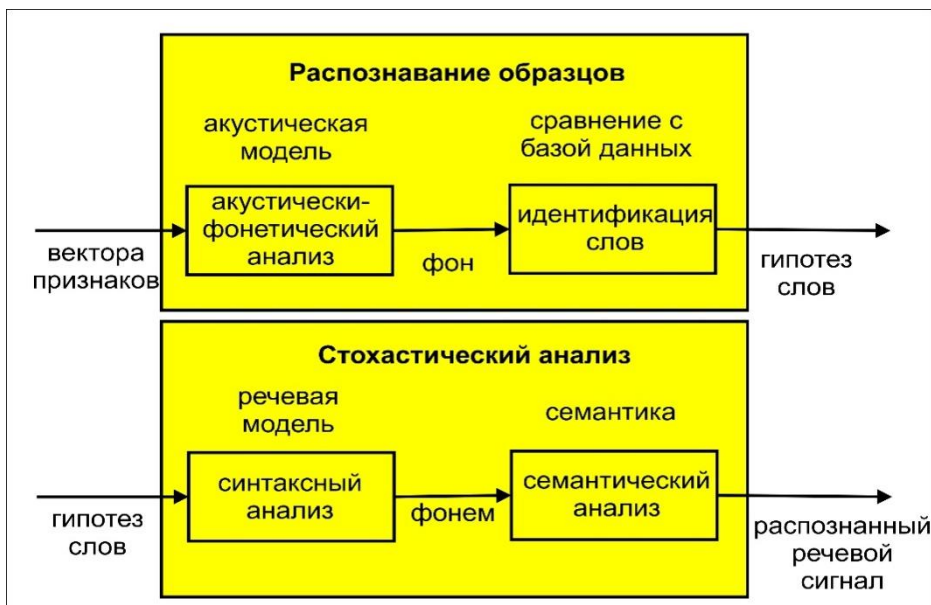
С учетом вышеизложенного можно однозначно установить, что адекватного распознавания и идентификации речи необходимо обязательное их изучение в расширенном диапазоне частот и внедрять на практике.

Вместе с тем изобретения показывает, что с учетом поведения факторов речевого сигнала во время его звучания каждый фон характеризовался определенными численными значениями, которые с учетом некоторых отклонений образовал своего рода сигнатуру.

Этот обстоятельство подчеркивает принципиальную возможность, использовать для идентификации и распознавания речевых сигналов методы распознавания образцов, дающих более корректные результаты, чем используемые в настоящее время вероятностные рассмотрения

### **Литература**

1. Видеке Б., Хамраева В., Паезов М. Анализ компонентов речевых аудио-сигналов в расширенном диапазоне частот. Вестник ТУИТ, 1/2010 Ташкент-2010, с. 14-18.

2. Видеке Б., Хамраева В., Паезов М. Шипящие сигналы в процессе идентификации и распознавания речи. Вестник ТУИТ, 3/2010 Ташкент-2010, с. 20-29.

**ШАЙТУРА В.В.**  
**(КАРАГАНДА, КАЗАХСТАН)**

### **АНАЛИЗ УЧЕБНИКОВ «РУССКИЙ ЯЗЫК» (В КЛАССАХ С НЕРУССКИМ ЯЗЫКОМ ОБУЧЕНИЯ) В НАЧАЛЬНОЙ ШКОЛЕ, ТРАДИЦИОННОГО И ОБНОВЛЕННОГО СОДЕРЖАНИЯ ОБРАЗОВАНИЯ**

Сравнение традиционных и обновленных учебников по языкам для выявления сходства и различия в структуре учебников, предполагаемых заданиях и упражнениях позволило сделать следующий вывод. Традиционные учебники, как по родному, так и учебники по второму языку в основном строятся по принципу научности теоретических знаний о языке. Как говорил Гумбольдт, «цель преподавания языка- это сообщение знаний о его общей структуре.» Тогда как учебники по языкам в обновленном содержании

образования направлены на развитие устной речи, состоят из простых, но фактически употребляемых в современном устном общении языковых единиц,

Таким образом, как говорил Л. Брумфильд, «между знаниями о языке и владении им нет никакой связи... Владение языком – это не вопрос практики. В языке навык все, а знания – ничто», что позволило исследователям и преподавателям на первое место поставить речь, умение говорить, и соответственно изменилась цель обучения и изучения языка.

Проанализировав упражнения, в обновленном УМК, можно сделать вывод о том, что они содержат большое количество заданий на тренировку коммуникативного навыка, на обучение говорению и развитию мышления. Здесь предоставлены различные игровые упражнения, ребусы, кроссворды, то есть упражнения, которые вызывают наибольший интерес у учащихся. Для формирования словарного запаса детям предлагается упражнения такого типа, как, устранить лексические единицы, не относящиеся к данной теме, завершить цепочку слов, объединенных тематической общностью, соединить антонимические пары, заполнить тематический кроссворд и т.д.

Анализ ряда учебников по русскому языку для общеобразовательных школ с нерусским языком обучения показал, что в них преобладают задания репродуктивного характера, направленные на:

- перевод с казахского языка;
- на чтение текста(пословицы, загадки, сказки);
- написания сочинения на заданную тему;
- составление рассказа по картинке и т.д.

Из этого следует, что все то, что усваивает учащийся из учебника и его упражнений, должно быть пригодно для непосредственного использования в устном общении. При этом необходимо исходить из принятых для всех образцов областей оснований, что система заданий должна явиться основой учения, т.е. определять организационные и взаимообусловленные действия учащихся, направленные на достижения четко прописанных, конкретных многоуровневых ожидаемых результатов по образовательных областям. Бесспорно, массовая школа с традиционной технологией по-прежнему является «школой знаний», т.к. обучение – это процесс передачи социального опыта от старших поколений подрастающему. В состав этого процесса включаются цели, методы и средства, но по содержанию- цели традиционного обучения ориентированы преимущественно на усвоение знаний, умений и навыков, а не на всестороннее развитие личности.

С другой стороны, система заданий в новых учебниках является способом оценивания и диагностики ожидаемых результатов обучения, по всем образовательным областям, а также широкого набора измеряемых качеств личности, развиваемых компетентностей и способностей. Формирование заданий направлены на развитие устных (слушание и говорение) и письменных(чтение и письмо) речевых действий;

- на понимание разговора краткий диалог, обсуждение простой ситуации, монолог);

- на распознавания правильного написания слов и предложений, найти ошибку и т.д.)

- на чтение и понимание текста нахождение в тексте информации, заданий в явном или неявном виде и т.д.)

Кроме того, предлагаются задания, развивающие компетенции общего характера, которые могут быть развиты и применены независимо от предметного содержания. К таким общим компетенциям можно отнести:

- умение применять различные методы работы;
- умение формулировать вопрос;
- умение учитывать свои ошибки при последующих действиях;
- умение организовать свое время и рабочее пространство;

Упражнения на проверку «грамотности чтения», в которых проверяется не техника чтения, а способность ученика использовать чтение как средство приобретения новых знаний для дальнейшего обучения т.е. умение применять полученные в школе знания в жизненных ситуациях. Данные задания носят следующий характер:

- Задания с выбором ответа.
- Комплексные задания с выбором ответа.
- Задания с закрытыми свободно - конструированными ответами.
- Задания с открытыми свободно – конструированными ответами.
- Задания с кратким ответом.

Также приведем несколько примеров заданий разного уровня по работе с текстами:

- осмыслить и сопоставить два различных высказывания на одну тему;
- дать обоснование собственной точки зрения на данную тему, используя сказанное в письмах (сопоставить стиль каждого письма, указав на то из них, которое считают лучшим);
- найти информацию в диаграмме и установить связи между частями ее содержания;
- прочитать текст и определить главную цель автора ( выбирать из предложенных).

Существующая ранее практика проверки и оценки знаний учащихся в средних школах Казахстана, как по казахскому, так и по русскому языкам заключалась в том, что проверялись в основном знание грамматики и письменная речь. Комплексной проверки всех четырех видов речевой деятельности не предусматривалось.

Как было отмечено выше, система заданий должна являться способом оценивания и диагностики ожидаемых результатов обучения по образовательным областям. А в оценивании нужно использовать не только традиционные, но и альтернативные и комбинированные методы.

Альтернативные методы оценивания показывают реальную картину восприятия и условия информации, но и навыки общения и аргументирования.

Другим примером альтернативного оценивания на уроках русского языка является метод проектирования, предусматривающий всевозможные формы

работы в классе (индивидуальную, парную, групповую) и стимулирующий самостоятельность и творчество учащихся. Естественно, что альтернативные виды деятельности требуют и другой оценки. Разработка критериев оценивания альтернативной оценочной деятельности на уроках русского языка требует дальнейших научных исследований и проверки их на практике.

### **Список использованной литературы:**

Б 15 Русский язык: Учебник для 4 кл. общеобразоват. Шк. С казахским языком обучения. 4-е изд., дораб./Г.А. Бадамбаева, М. А. Тюлебаева, К. Л. Кабдолова.- Алматы: Атамұра, 2015. -240 с.

Г 94 РУССКИЙ ЯЗЫК: методическое руководство для учителей 2 класса общеобр. шк. с казахским языком обучения /Н.В. Гунько, О.В. Карлова – Алматы: Алматыкітап баспасы, 2017. – 280 с.

Информационно-методический журнал «Открытая школа»№10(47),октябрь 2005г

Русский язык: методическое руководство для учителей 3 класса общеобр. шк. с казахским яз. Обучения/ Н.В. Гунько, О.В. Карлова.- Алматы: Алматыкітап баспасы, 2018. -324с.

Русский язык: Учебник для 2 кл. общеобразов. шк. с каз. яз. Обучения. Ч. 2 / Т. М. Калашникова, Р. Х. Беспалова. – Алматы: Алматыкітап баспасы, 2017. – 92 с., ил.

Современные педагогические технологии. «Начальная школа». Пособие для учителя(серия «Школа развивающего обучения»).( Ростов н/Д: издательство «Феникс», 2003-448с.

**ШАКЕНОВА А.Р.  
(СЕМЕЙ, ҚАЗАҚСТАН)**

### **«ҚАЗАҚ ТІЛІ МЕН ӘДЕБИЕТ САБАҒЫНДА ҚАЗАҚСТАННЫҢ ЕҢБЕК СІҢІРГЕН МҰҒАЛІМІ,ПРОФЕССОР Қ.О.БІТІБАЕВАНЫҢ ЕҢБЕГІ НЕГІЗІНДЕ ОҚУШЫЛАРДЫҢ ҰЛТТЫҚ ҚҰНДЫЛЫҚТАРЫН ҚАЛЫПТАСТЫРУ»**

Бүгінгі таңда оқушыларға әлемдік деңгейде өркениетті негізде білім мен тәрбие беру, ұлттық құндылықтарды олардың бойына сіңіру – **ұстаз алдындағы үлкен міндет**. Ұлттық құндылықтар дегеніміз не? Қарапайым тілмен айтқанда, ұлттық құндылықтар белгілі бір ұлтқа ұлт азаматына тән зат, адами қадір-қасиет, яғни ғасырлар бойы жинақтаған ұлттық рухани және материалдық құндылықтар. «Ту жанында қисық ағаш жатпайды» дегендей, Жас ұрпақты ұлттық мақтанш пен ұлттық патриотизм рухына қалай тәрбиелесек, халқымыздың болашағы, даналығы да солай айқын көрінетін болады. Кезкелген ұлттың сипаты бес қағидаға келіп тіреледі. Біріншісі –тілі, екіншісі – мәдениеті, үшіншісі-дәстүрі, төртіншісі –тарихы, бесінші-атамекені. Өз ұлтын қадірлеп, қастерлеген, ұлт қадірін білген азаматтың бірі Сырым Датұлы: «Мен



ағайынды екеумін: бірі - өзім, екіншісі – халқым»-дейді. Ұлттық құндылықтарымызды әлемдік деңгейге шығаруға қабілетті тұлға тәрбиелеу үшін:

- ✓ оқушылардың сана-сезімін қалыптастыру;
- ✓ жас ұрпақ санасына туған халқына деген құрмет,
- ✓ сүйіспеншілік мақтаныш сезімдерін ұялату,
- ✓ ұлттық рухын дамыту;
- ✓ ана тілі оның тарихын, мәдениетін, өнерін, салт-дәстүрін, рухани-

мәдени мұраларды қастерлеу;

Жаңа Қазақстан үшін қазақ өркениетін дамыту, салт-дәстүрін, әдет-ғұрпын, тілін, т.б. ұлттық құндылықтар аясында кеңейту - өзекті мәселенің бірі. Сондықтан алдымызда тұрған үлкен мақсат – ұлттық мұра құндылықтарын қазіргі таңның мәдени жетістіктерімен үйлестіру.

Елбасының «Ұлы Даланың жеті қыры» атты мақаласы өзіндік мазмұны мен мәні жағынан, бұдан бұрын жарық көрген «Рухани жаңғыру» бағдарламасының жалғасы іспетті. Елбасымыз біріншіден, «Ұлы дала есімдері» атты оқу-ағарту энциклопедиялық саябақты жасау, екіншіден, қазіргі әдебиеттегі, музыка, театр саласы мен бейнелеу өнеріндегі ұлы ойшылдар мен ақындар, ел билеген тұлғалардың **галереясын ашу** жайында атап көрсетті. Осы мәселеге тоқтасақ, Ұлы Абай, Мұхтардың шығармаларын мектепте оқыту мәселесіне байланысты құнды еңбектер жазған **ұстаз Қанипа Омарғалиқызын атап** кеткім келеді. Туған халқының асыл сөзін, мұраларын шәкірттерінің санасына ұялатып, ұлы Абай мен Мұхтардың ұлылығын дәріптеді. Қанипа Омарғалиқызы саналы ғұмырын ұстаздықтың ұлағатты жолына арнады.

Ұстаздың ғылыми-әдістемелік зертханасы бүгінгі таңда республика ұстаздарына, соның ішінде облыстағы қазақ тілі мен әдебиеті пәнінің мамандарына әдістемелік тұрғыда тендесі жоқ көмек көрсетуде. Ұстаздың «Ой тастау, ойланту, ойлау» технологиясымен атаулы зертханалары жұмыс жасап, желілік байланыста онлайн сабақтар, шеберлік сыныптар, семинарлар жүргізіп келеміз. Бұл да Қ.Омарғалиқызының артына қалдырған мұрасы. Ұстаз технологиясын өз сабақтарымызда да қолданып келеміз.

Қанипа Бітібаеваның жинақталған, жаңартылған әдістемелік құралдары бүкіл республика мұғалімдеріне қолжетімді болуы үшін Бітібаеваның әдістемесіне арналған жеке сайт ашылса, республика мұғалімдерінің барлығы біркісідей атсалысып, Бітібаева атындағы қор құрса, Бітібаева әдістемесіне арналған жеке басылым жарық көрсе дейміз. Қазақ тілі мен әдебиеті бірлестігінің ұлттық құндылықтарды дамытудағы негізгі жұмыстарымды атап кетсем:

- ✓ Қоғамдық ұйымдармен байланыс (Достық үйі ассамблеясымен бірлескен жұмыс)
- ✓ ЖОО бірлескен жұмыс (сыр-сұхбат. пікірталас, әдеби кеш сағаты, дәріс, таным-өнеге сағаттары, дөңгелек үстел, жобалар қорғау т.б.)
- ✓ Абай мұражайымен жұмыс (танымдық сабақтар, ғылым күні, саяхат сабақтары, кітап оқу сайысы)

✓ Зертханалармен жұмыс(онлан сабақтар, семинарлар, конференциялар)

✓ Мектептен тыс және сыныптан тыс жұмыстарды ұйымдастыру(тілдер апталығы, Тәуелсіздік мерекесіне арналған шаралар, Наурыз мерекесі)

Мәңгілік Ел» болып қалу үшін ұлттық құндылықтарымызды сақтап, қорғай білуіміз керек. Себебі, ұлттық құндылық – ұлттың тірегі Бағалай білген жерде бақ тұрады,- дегендей, ойымды Ұлы істер бірден істелінбейді, – деп данышпан Софокл сөзімен қорытындылағым келеді.

### **Пайдаланылған әдебиеттер:**

1. Н.Ә. Назарбаевтың Қазақстан халқына арналған мақаласы «Рухани жаңғыру»(12.04.2017ж)

2. Бітібаева Қ.О. Әдебиет пәнін оқытудың тиімді жолдары. А, 2009.

**ШЕКЕРОВ Р.С.  
(АСТАНА, ҚАЗАҚСТАН)**

### **ЮНУС ЭМРЕ. ҰРПАҚТАР САБАҚТАСТЫҒЫ**

Елімізден шалғайда жатқан Түрік халқы несімен бізбен сабақтаса алады. Бізбен тілі бір діні бір халық, бір жағынан қарағанда, түрлері де басқаша келеді. Онда не бізді тағы байланыстырады, осы тұрасында ой қозғамақпыз.

Мәселе, біздің ата-бабаларымыздың жүріп өткен жолында болып тұр. Олардың үлкенге құрмет, кішіге ізет білдірулері, талаптыға ықылас сыйлап, жәрдем етуі, ал, өзіне, тындырған амалына сынмен қарап, қайрап отырулары бекерден емес. Бұл бастаулардың бәрі біздің тегіміздің бір екенін растап қана қоймай, атамыз Құл Қожа Ахмет Йассауиден де негіз алады. Бабамыз дан қалған өсиетнама, тәлім-тәрбие, көрегендік, ұстаным, сара жол, сонау, шалғайда жатқан түрік ағайындарға, одан әрі, иісі мұсылман адамдарға жетіп сінген екен. Бабамыз өз заманында ерен еңбек қылып, шәкірттер тәрбиелеп, оларға сарқылмас рухани азық беріп, жеткізген талапкерлер, өз кезегінде жаһанға тарап, алған өсиет-мұрасын тәптіштеп халықтарға жайған. Арада қаншама жылдар өтіп, міне, біз және басқа да түркі бауырлар - сол бабаларымыздың ұрпақтары Алланың қалауымен қайта қауышқанда, бір-бірінен көргендегі ұқсастық таң қалдырмайтыны сөзсіз.

Бабамыздың ізбасарларының бірі Жүніс Әміре (Юнус Эмре) алған ілімін заманында сол түрік бауырларымызды рухани сусындатып, туралықты, әділдікті елге жайған бір дәруіш еді. Ол, жалпы адамның болмысын дұрыс тануға, оның бұл дүниедегі мақсатын анықтап көрсетуге тырысты. Бұл дүниені қалай қабылдау керек, Жаратушымыз қалай жаратты, Жаратушымыз жайлы нені білуіміз керек болғанды көрсетті. Жүніс Әміре айтады, «адам баласы нені жақсы көрсе, сол, адамның иманы һәм сұлтаны болады, жақсы көргеннің жетегінде кетеді», яғни, адам сол жақсы көргеннің құлы болады. Өте орынды

айтылған, деп ойлаймын, қазіргі замандағы қоғамның дерті де осы болып тұр. Жаңа өсіп келе жатқан буынды айтпағанда, үлкен кісілерімізде дүниенің қызғыш түсіне шомылып, пластикпен темірдің құлы болып бара жатғаны анық. Қу дүниенің құлы болмай назарымызды одан жоғарыға, абсолют күшіне ие болған Аллаға бағыттайық, Оны, мұрсамыз келгенше танып білейік деп шақырады. Жүніс Әміре «Нәпсінді мұсылман ет!» деген еңбегінде бұдан айығудың да жолын көрсетеді. Оның еңбектерінде – адам, оның кейіпі, болмысы, мақсаты басты объектіде. Оның көрсеткені – адамның бақытқа жету жолы, ал, қазіргі таңда біздің заманымыз да аса актуалды, бір өнеге-өрнек, асыл мұра болып тұр. Бұл ретте, ғылыммен айналыспа, басына біткен дүниені көбейтпе деген емес. Не ғылыммен айналыс не дүниемен аралас бірақ та шектен шықпа, адамгершілікті ұмытпа, қоршаған ортаға яғни қоғамға зиян келтірме. Ал ортаға зиян келтірмеудің бір ғана жолы ол Жаратушыға бетбұрыс. Оның істе дегенін істеу, істеме дегеніне жоламауды ортақ заңға айналдырсақ, әрі адамзатқа қызмет әрі Абсолют күшіне тағзым қылмақ болып табылады. Шынында ғылым аршылап дамып келе жатқан заманда, әсіресе, техниканың және жасанды интелектінің адамзатқа беретін пайдасы көп сияқты, бірақ бұл жетістікті адамзатты кері жою үшін қолданбайтынына кім кепіл! Тура қазіргі таңда ұрпақ рухани азғындауға шақ қалғанда, адам құны дүниеден арзан болғанда бұл жетістіктерді бір бұзғын өз мүддесі үшін ғана қолданса, адамзатқа жасалған қиянат болмай ма?

Жүніс Амiренiң айтпағы да осы ма деймiн. Ол, жаныңнан да артық Жаратқан Иенi сүю, пайғамбарымыз Мұхаммедтi с.а.с. жақсы көру деп Оның нағыз құлы болуды айтады. Кiм Жаратушының шынайы құлы болса, ол немен шұғылданса да қоршаған ортасына пайда келтiрмесе де зиян келтiрмеудiң айласын қарастырады, жауапкершiлiктi сезiнедi. Ол кiсi ертең қияметте сұралатынын бiлiп, ертең Алланың құзырына барғанда ұялмай қарайтынына сенедi, солайша ұрпақ өсiредi. Ғылым да дұрыс бағытта дамитынына шүбә жоқ.

Халқымыз үлкендi құрмет тұтатын, атасын Қыдыр бабадай сыйлайтын елмiз. Бiз үлкен ғұлама ата-бабаларымыздың Ахмет Байтұрсынұлы, Шәһкәрім, Абай, Бұхар жырау, Жүсiп Баласағұн ұрпақтарымыз. Бойымыздағы ұмытылған жақсы қасиеттерiмiз, мына, жәһандану кезеңiнде бауырлырымызбен қайта қауышқанда, жаңарып, бойымызға қайта келер деген зор үмiттеміз.

### **Қолданылған әдебиеттер:**

«Қожа Ахмет Йассауи Жолы» Тұрсынбайұлы

“Yunus Emre: Nafsini Musulman Et” Siracaddin Hacı

*Ғылыми жетекші: Философия Ғылымының Докторы Еркін Нысанбекұлы Аубакиров*

## РОЛЬ НАЦИОНАЛЬНЫХ ИГР В КАЗАХСКОЙ КУЛЬТУРЕ

Игра как феномен культуры исследуется учеными в течение многих веков. Анализ трудов российских и зарубежных ученых свидетельствует о том, что игры имеют такое же древнее происхождение, как и трудовая деятельность первобытного человека.

Известные философы на протяжении многих веков по-разному объясняли феномен игры. Аристотель считал игру источником душевного равновесия, гармонией души и тела; Платон говорил, что игра подражание деятельности, поэтому ее следует поддерживать и развивать в ребенке. Ф. Шиллер, считал, что игра необходимая, серьезная и свободная деятельность человека: «Человек играет только тогда, когда он в полном значении слова – человек, и он бывает человеком лишь тогда, когда играет» [1, с. 317]. Таким образом, показал, что игра для человечества не простое заполнение досуга. По мнению К. Гросса, первичная форма приобщения человека к социуму; по мысли Ф.Я. Бейтендейка, деятельность, формирующая фантазию, воображение, интеллект; М. Лацарус думал, что игра вид отдыха и психической разрядки, а К. Рейнуотер – представлял, как вид индивидуального или коллективного поведения.

Многие европейские философы и культурологи считают способность человека к игровой деятельности источником культуры. Такие ученые, как Й. Хёйзинг, Г. Гадамер, Е. Финк. В частности, Г. Гадамер (1900—2002) относят игру к основе культуры народа. Й. Хёйзинг в своей книге «Homo Ludens» пишет, что любая человеческая деятельность похожа на игру, поэтому человеческая культура возникает и разворачивается в игре. В книге игра рассматривается как средство выявления культуры народа. Он рассматривает игру отдельно от культуры. По мнению Хёйзинга, игра появилась раньше культуры. В игре животных есть основные черты игры. «Игра как таковая перешагивает рамки биологической или, во всяком случае, чисто физической деятельности. Игра — содержательная функция со многими гранями смысла» [2]. Но не следует думать, что игра перерастет в культуру. Просто культуре «...в ее начальных фазах свойственно нечто игровое, что представляется в формах и атмосфере игры. В этом двуединстве культуры и игры игра является первичным, объективно воспринимаемым, конкретно определяемым фактом, в то время как культура есть всего лишь характеристика, которую наше историческое суждение привязывает к данному случаю» [2].

Известный феноменолог Е. Финк в своей работе «Основные феномены человеческого бытия» связывает происхождение культуры с игрой. Игра человека как основной феномен человеческого бытия, отличается от игры животных. По словам Е. Финка, «Животное не знает игры фантазии как общения с возможностями, оно не играет, относя себя к воображаемой видимости» [3].

Автор считает, что игра как фундаментальная особенность человеческого существования возвышает человека. Здесь возникает феномен культуры.

И. Кант в своих учениях о познании, об искусстве, о бытии, рассматривал феномен игры. И. Кант думает, что поэзия, «играет с нами, вызывая наслаждение, и именно в этом и состоит приблизительное различие, которое отличает обычные обманы чувств от той иллюзии, которой, пользуются поэты» [4, с. 56].

Н. Г. Чернышевский и Н. А. Добролюбов рассматривали феномен игры как средство нравственного, физического и умственного воспитания. Основную роль игры в воспитании видели в национальных празднествах, народных играх.

Г. В. Плеханов в своем произведении «Письма без адреса» доказал, что деятельность людей для поддержания жизни, то есть труд, появилась раньше, чем игра. Поэтому труд определил содержание игры. Он не видел разницу между утилитарными действиями животных и игрой человека [5, с. 9–12].

Учитывая суждения зарубежных и российских ученых об игре, можно сделать вывод, что игра как феномен охватывает широкий спектр применения и имеет высокий интеллектуальный смысл, так как больше, чем другие феномены человеческого бытия выражает дух становления, амбивалентность, бинарность, диалогичность. Игра является неотъемлемой частью человеческого бытия. Человек нуждается в игровых феноменах потому, что они тренируют способность, компенсирует то, что нет в реальной жизни. Когда человек играет, он оказывается в мире, не похожем на реальный. В игре человек ставит цели и за что-то борется. По этому поводу Й. Хейзинга отмечает, что игра с одной стороны представляет собой борьбу за что-то, а с другой - соревнование за то, чтобы лучше представить нечто.

Огромную роль в исследовании казахских национальных игр имеет книга Таникеева М. «Қазақ ұлттық спорт ойындары», вышедший 1957 году. Автор пишет, что некоторые игры появились еще в эпоху раннего железного века. Он пишет, что «наряду с военно-спортивными состязаниями, у скифо-сакских племен были развлекательные «игры. Из них «широкое распространение «алшы» и «тогыз кумалак». Асыки, с помощью которых играют в «алшы» также были найдены в ходе археологических раскопок в местах проживания древних киргизов – на побережьях Енисея и в горах Тамира» [6, с.6]

Исследованием казахских игр занимался Тотенаев Б.В. В своей книге «Қазақ ұлттық ойындары» (1978) пишет о возникновении и развитии казахских игр. Изучает историю игр, подробно описывает и утверждает, что игры являются искусством казахского народа. Игра как культурный феномен имеет очень много трактовок. Исследователи по-разному объясняли этот феномен. Это связано с тем, что ученые пытались найти нечто общее между разнообразными и разнокачественными действиями, обозначаемыми словом «игра». Поэтому нет в настоящее время удовлетворительного разграничения этих деятельностей и удовлетворительного объяснения разных форм «игры». [7, с. 10]

Войтишек утверждал, что игра относится к культуре. Он пишет, «игровая культура, являясь одним из наиболее показательных и устойчивых элементов национальной специфики, представляет собой совокупность мифологических

представлений, традиций, моральных убеждений того или иного общества. Именно в контексте игровой деятельности той или иной нации можно оценить специфику ее духовной культуры. При этом сами игры, отражающие привычки и образ повседневной жизни могут одновременно служить источником для выявления его специфических моральных и интеллектуальных черт. В этом смысле игровой дух оказывается источником разнообразных и неожиданных стимулов, которые способствуют развитию культуры. [8, с.2]

Казахские традиционные игры помогали казахам в преодолении физических видов деятельности, поскольку игры были связаны с хозяйственным, экономическим и социальным бытом. Они требуют от участника игры смелости, мужества, ловкости, спокойствие и т.д. Казахские игры основаны на принципах справедливости и человечества. Например, для того, чтобы участвовать в игре *байга*, нужно было выбрать коня и ухаживать за ним, что составляло целое искусство. Мальчик, участвующий в скачках (возраст мальчика и превышая 11-12 лет), проходит своеобразную подготовку. По этой причине казахские игры нужны были не только как забавы и для развлечения, а как спорт, искусство, как воспитание, труд и большой опыт. [9, с.9]

Народные игры были направлены на развитие психики и физическую подготовку детей, что было необходимо для кочевого образа жизни казахов. Это и являлась основной задачей игр. Поэтому игры сопровождалась сюжетами, отражающими хозяйственно-бытовую деятельность жизни казахов, где важное место занимало скотоводство. Об этом свидетельствуют такие названия как *тоқтышак* (барашка), *соқыр-теке* (слепой козел), *көк-сиыр* (синяя корова), *түйе-түйе* (верблюды-верблюды), *аш қасқыр* (голодный волк), *күзем-алу* (стрижка овец), *балтам тап* (найди топор мой).

Казахи в процессе игры пели песни, читали стихи, использовали пословицы-поговорки, загадки, прибаутки, рассказывали сказки. Примерами таких игр могут послужить *алтыбақан*, *ақсүйек*.

В национальных играх присутствовали поддевки, дразнилки, скороговорки и другие коммуникативно-речевые жанры, которые обучали родному языку и формировали чувства национальной гордости, национальной принадлежности. [10, с.208]

С целью воспитания детей были придуманы игры «казандоп» (мяч в лунке), *әуетаяқ* (палка в воздухе), «лақтырып ұста» (бросай и лови), «ұрмадоп» (игра с мячом).

Все игры, требующие активную деятельность участников, занимали важную роль в физическом воспитании детей. Некоторые игры для взрослых тоже включали бег, борьбу. Это такие игры, как «арқан тартыс» (перетягивание каната), «аяқ күрес» (борьба ногами), «текелер ұрысы» (бой козлов), *жаяу тартыс* (перетягивание полотенце), «сайыс» (единоборство) и т.д. Эти игры способствовали развитию силы, выносливости, ловкости.

Таким образом, игра как уникальный феномен культуры имеет такие характеристики как свобода и свободный выбор, творческий характер деятельности. Казахский народ богат своими разнообразными играми, в которых

были отражены быт и культура народа. Казахские национальные игры на протяжении многих лет имели огромное общественное значение для народов Казахстана.

### Литература:

1. Шиллер Ф. Письма об эстетическом воспитании человека к герцогу Гольштейн Аугустенбургскому / Собр. Соч.: В 4 т. СПб, 1902. Т. 4. 514 с.
2. Хейзинга Й. Homo Ludens. — М., 1992.
3. Финк Е. Основные феномены человеческого бытия / Е. Финк // Проблема человека в западной философии. М., 1988. С. 357–403.
4. Кант И. Тартуская рукопись /И. Кант //Эстетика Иммануила Канта и современность. -М.: 19 с.
5. Плеханов Г. В. Письма без адреса, искусство и общественная жизнь. М., 1956
6. Таникеев М. Қазақ ұлттық спорт ойындары. Алматы: Қазақстан, 1978,-88 бет
7. Эльконин Д.Б. Психология игры. М.: Гуманит. Изд. Центр Вдодос, 1999-360 с.
8. Войтишек Е.Э. игровые традиции в духовной культуре Японии: автореферат диссертации доктора, ист. наук. 07.00.07 Елена Эдмундовна Войтишек; Новосиб. гос. ун-т. Новосибирск, 2010-23с.
9. Сагындыков Е. С. Қазақтың ұлттық ойындары. – Алматы, 1994. – С. 58–61.
10. Таникеев М. Мир народного спорта: Научное издание. Алматы.: Санат, 1998-288 с.

*Научный руководитель – Бозжигитова Марияш Махамбетжановна*

## МАЗМУНЫ СОДЕРЖАНИЕ

<b>АБДУЛЛАЕВА Д. (ТОШКЕНТ, ЎЗБЕКИСТОН) РУМИЙ ҲИКОЯЛАРИДА ИЖОДКОР ЗИЁЛИЛАР ТАСВИРИ.....</b>	<b>4-6</b>
<b>ALIMOVA F.A. (TASHKENT, UZBEKISTAN) THEORETICAL BACKGROUND OF COMMUNICATIVE LANGUAGE TEACHING METHOD.....</b>	<b>7-10</b>
<b>GOZIYEVA N.R. (TASHKENT, UZBEKISTAN) THEORETICAL BACKGROUND OF COMMUNICATIVE LANGUAGE TEACHING METHOD.....</b>	<b>10-13</b>
<b>JASILIQOVA A.S. (NÓKIS, ÓZBEKSTAN) A.ABDIEVTÍN “JIN-JÍPÍRLAR UYASÍ” ROMANÍNDA INSAN FILOSOFIYASÍ.....</b>	<b>13-15</b>
<b>DJUMABOYEVA Y.E. (GULISTAN, UZBEKISTAN) BOSHLANG’ICH SINFLARDA MATEMATIKA FANI TARIXIGA NAZAR.....</b>	<b>16-20</b>
<b>QOSIMBETOVA A., BERDIEVA G. (NÓKIS, ÓZBEKSTAN) USE OF THE NAME OF SOME ANIMALS IN PHRASEOLOGICAL UNITS OF THE KARAKALPAK LANGUAGE.....</b>	<b>21-22</b>
<b>SAIPNAZAROV J.M., RO’ZIMURODOV.I.N., HAYITOV.B.Y., MUSURMONOVA.SH.G’ MURAKKAB FUNKSIYANING DIFFERENSIALI.....</b>	<b>22-25</b>
<b>SHOYIMOVA K.U., NIZAMOVA M.M. (TASHKENT, UZBEKISTAN) BENEFITS OF USING ROLE PLAYS IN TEACHING ENGLISH AT SCHOOLS.....</b>	<b>25-28</b>
<b>UMIROVA M.T. (SIRDARYA, UZBEKISTAN) BOSHLANG’ICH SINF O’QUVCHILARIGA SAVOD O’RGATISH JARAYONIDA UNLI VA UNDO SH TOVUSHLARNI TO’G’RI TALAFFUZ QILISH VA O’QISHGA O’RGATISH USULLARI.....</b>	<b>29-33</b>
<b>VOXIDOVA M.A. (O’ZBEKISTON RESPUBLIKASI) O’ZBEK ADABIYOTIDA YANGICHA SALBIY QANHRAMON.....</b>	<b>34-37</b>
<b>АБДИГАПБАРОВА У.М., ДОСАЙ А.К. (АЛМАТЫ, КАЗАХСТАН) ОСОБЕННОСТИ И СОДЕРЖАНИЕ САМОСТОЯТЕЛЬНОЙ УЧЕБНОЙ ДЕЯТЕЛЬНОСТИ СТАРШЕКЛАСНИКОВ.....</b>	<b>37-41</b>
<b>АБДУГУЛОВА Ж.К., КУРМАНГАЗИЕВ А.С. (АСТАНА, КАЗАХСТАН) АҚПАРАТТЫҢ ТОЛЫҚ ЕМЕСТІГІ ШАРТЫНДА НЫСАНДАРДЫ БАСҚАРУ ҮШІН КЕДЕРГІГЕ ТӨЗІМДІ КОНТРОЛЛЕРДІ ЗЕРТТЕУ.....</b>	<b>41-46</b>
<b>АБИЛОВА Г.Ж. (АТЫРАУ, ҚАЗАҚСТАН) СЫНИ ТҰРҒЫДА ОЙЛАУ – ЗАМАН ТАЛАБЫ.....</b>	<b>46-49</b>
<b>АБИТОВА Г.Т. (АЛМАТЫ, КАЗАХСТАН) СОЦИАЛЬНО-КУЛЬТУРНАЯ СРЕДА КАК УСЛОВИЕ ЛИЧНОСТНОГО СТАНОВЛЕНИЯ МОЛОДЕЖИ... </b>	<b>49-53</b>
<b>АЛИМОВА Д.Х. (СЫРДАРЯ, ЎЗБЕКИСТАН) БОШЛАНҒИЧ СИНФ ЎҚУВЧИЛАРИДА СОҒЛОМ ТУРМУШ ТАРЗИГА ИНТИЛИШНИ ШАКЛЛАНТИРИШ ТЕХНОЛОГИЯСИ.....</b>	<b>54-58</b>
<b>АМАНГЕЛДІҚЫЗЫ Т. (АСТАНА, ҚАЗАҚСТАН) МУЗЕЙ - МУЗА МЕКЕНІНЕН МӘДЕНИ ОРТАЛЫҚҚА БАСТАУ РЕТІНДЕ.....</b>	<b>59-64</b>



<b>АМАНТАЕВА З.Т., САДЫҚ Г.А. (АКТОБЕ, ҚАЗАҚСТАН) ЭЛЕМЕНТЫ КОММУНИКАТИВНОЙ МЕТОДИКИ ОБУЧЕНИЯ АНГЛИЙСКОМУ ЯЗЫКУ.....</b>	<b>64-68</b>
<b>АРТЫҚБАЕВА Ж.Ә., АЯПОВА Т.Т. (АЛМАТЫ, ҚАЗАҚСТАН) «МӘДЕНИЕТАРАЛЫҚ КОММУНИКАТИВТІ ҚҰЗЫРЕТ» ҰҒЫМЫ МЕН ОҒАН БАЙЛАНЫСТЫ ҰҒЫМДАРДЫҢ ЖІКТЕЛУІ.....</b>	<b>68-73</b>
<b>АУТОВА Г.М. (АЛМАТЫ, ҚАЗАҚСТАН) ДҮНИЕТАНУДЫҢ ФИЗИКАЛЫҚ КЕЛБЕТІН ОҚИТУ БАРЫСЫНДА ОҚУШЫЛАРДЫҢ ТАНЫМДЫҚ ӘРЕКЕТІН ЖЕТІЛДІРУ ӘДІСТЕМЕСІ.....</b>	<b>73-77</b>
<b>АШИРОВА Ж. Б. (АЛМАТЫ, ҚАЗАҚСТАН) ЖЫЛЫЖАЙЛАРДАҒЫ КӨКӨНІС СҰРЫПТАРЫНЫҢ БИОЭКОЛОГИЯЛЫҚ ЕРЕКШЕЛІКТЕРІ.....</b>	<b>77-82</b>
<b>ӘБДІХАЛЫҚОВА С.Н. (АСТАНА, ҚАЗАҚСТАН) ҚАЗАҚСТАН РЕСПУБЛИКАСЫНЫҢ АӨК КӘСІПОРЫНДАРЫН ҚАРЖЫЛЫҚ ҚАМТАМАСЫЗ ЕТУДІҢ ТҮРЛЕРІ.....</b>	<b>83-87</b>
<b>ӘЛШ А.С., ХИБИНА З.Н. (АҚТӨБЕ, ҚАЗАҚСТАН) XX ҒАСЫРДЫҢ 60-90 ЖЫЛДАРЫНДАҒЫ ҰЛЫБРИТАНИЯ ЖӘНЕ СОЛТҮСТІК ИРЛАНДИЯ АРАСЫНДАҒЫ ҚАРЫМ-ҚАТЫНАС.....</b>	<b>88-92</b>
<b>ДЖАКСЫМУРАТОВ К.М., БАЗАРБАЕВ Б.А. (НУКУС, УЗБЕКИСТАН) МЕЛИОРАТИВНЫЕ УСЛОВИЯ ПРИАРАЛЬЯ.....</b>	<b>92-94</b>
<b>БАЗАРБАЕВ Б.А. (НУКУС, УЗБЕКИСТАН) АНТРОПОГЕННЫЕ ИЗМЕНЕНИЯ ПРИАРАЛЬЯ.....</b>	<b>94-96</b>
<b>БАЛТАБЕКОВА ЗАРИНА (АЛМАТЫ, ҚАЗАҚСТАН) АҚША ФИЛОСОФИЯСЫНЫҢ АКЦИОЛОГИЯЛЫҚ АСПЕКТІСІ.....</b>	<b>96-101</b>
<b>БЕКТУРГАНОВА А.А. (ШЫМКЕНТ, ҚАЗАҚСТАН) ҚАЗАҚСТАН РЕСПУБЛИКАСЫНЫҢ ТҰҢҒЫШ ПРЕЗИДЕНТІ - ЕЛБАСЫ Н.Ә.НАЗАРБАЕВТЫҢ ҚҰҚЫҚТЫҚ МЕМЛЕКЕТТІ ҚАЛЫПТАСТЫРУ МЕН НЫҒАЙТУДАҒЫ РӨЛІ.....</b>	<b>101-107</b>
<b>БИСЕМБАЙ М.Б. (КЫЗЫЛОРДА, КАЗАХСТАН) СПОСОБЫ ОККАЗИОНАЛЬНОГО СЛОВООБРАЗОВАНИЯ В ШКОЛЬНОМ ИЗУЧЕНИИ.....</b>	<b>108-112</b>
<b>ГАБДУЛЛИНА Г.Е., ХАСЕНОВА Д.С., (СЕМЕЙ, ҚАЗАҚСТАН) ДАРЫНДЫ БАЛАЛАРДЫҢ ШЫҒАРМАШЫЛЫҚ ҚАБІЛЕТІН ДАМЫТУ.....</b>	<b>113-115</b>
<b>ГИЗАТОВ Т., БЕРИКХАНОВ Р.Е. (СЕМЕЙ, КАЗАХСТАН) ПРИМЕНЕНИЕ ПРОИЗВОДНОЙ В РАЗНИЧНЫХ ОБЛАСТЯХ НАУКИ.....</b>	<b>116-120</b>
<b>ДЖУМАБАЕВА А.Б. (НУКУС, УЗБЕКИСТАН) КИЙИМ-КЕЧАК НОМЛАРИГА ОИД ЭСКИРГАН СҰЗЛАР.....</b>	<b>120-123</b>
<b>ДУЗБАЕВ Т., ДЖЕНАЛИЕВ М.Т., ҚАЛИМОЛДАЕВ М.Н., АХМЕТЖАНОВ М.А. (АЛМАТЫ, ҚАЗАҚСТАН) «СИНХРОНДЫ ГЕНЕРАТОР – БУ ТУРБИНАСЫ» ЖҮЙЕСІН ОҢТАЙЛЫ БАСҚАРУ.....</b>	<b>123-128</b>
<b>ДУЛАТОВА Г.С. (ШЫМКЕНТ, ҚАЗАҚСТАН) ҚАЗАҚСТАН РЕСПУБЛИКАСЫ ПРОКУРАТУРА ОРГАНДАРЫНЫҢ ДАМУ ТЕНДЕНЦИЯСЫНА ҚҰҚЫҚТЫҚ ТАЛДАУ.....</b>	<b>128-133</b>

<b>MURODOVA D.B. (O‘ZBEKISTON, TOSHKENT) PAK VAN SONING «CHINDAN HAM TOG‘ O‘SHA YERDA BO‘LGANMI?» ROMANIDA FUQAROLAR URUSHINING BADIY TASVIRI.....</b>	<b>133-135</b>
<b>YERGALIYEVA A.A., SHAYAKHMETOVA D.B. (KAZAKHSTAN, ALMATY) LINGUO-CULTURAL APPROACH IN TEACHING FOREIGN LANGUAGE COMMUNICATION.....</b>	<b>135-139</b>
<b>ЖАКУПОВ Ш. А., ОТЫНБАЕВА Г. Б. (СЕМЕЙ, ҚАЗАҚСТАН) ҚАЗАҚТЫҢ ҰЛТТЫҚ ОЙЫНДАРЫН ДЕНЕ ТӘРБИЕСІ САБАҒЫНДА ҚОЛДАНУ ҮРДІСІ.....</b>	<b>139-144</b>
<b>ЖАҚАН М.Н. (ҚАРАҒАНДЫ, ҚАЗАҚСТАН) ЖУРНАЛИСТІК БІЛІМ БЕРУДЕГІ ТЕОРИЯ МЕН ПРАКТИКАТЕПЕ-ТЕҢДІГІ.....</b>	<b>144-148</b>
<b>ЖАЛОЛОВА П.М., ЖУМАЕВ Н.А., БОҚИЕВ Х.Х. АТОМ ФИЗИКАСИГА ОИД ЛАБОРАТОРИЯ МАШҒУЛОТЛАРИНИ АКТ ВОСИТАСИДА ТАКОМИЛЛАШТИРИШ.....</b>	<b>148-150</b>
<b>ЖАНҒАЛИЕВ У.К., ШАНГИРБАЕВ Е.Е., АЙДАРХАНОВ Т.М. (СЕМЕЙ, ҚАЗАҚСТАН) ЕРТІС ӨЗЕНІНДЕГІ ФЛЮВИАЛДЫ ЖӘНЕ РЕЛЬЕФ ТҮЗУШІ ПРОЦЕСТЕР.....</b>	<b>150-155</b>
<b>ЖОЛДАСОВА Ж.М. (АЛМАТЫ, ҚАЗАҚСТАН) «КРЕАТИВТІ ОЙЛАУ» - ЖОҒАРЫ ОЙЛАУ ФОРМАСЫ РЕТІНДЕ.....</b>	<b>155-157</b>
<b>ЖУМАБАЕВ А.Д. (НУКУС, УЗБЕКИСТАН) РОЛЬ ИСТОРИЧЕСКИХ ПЕРСОНАЖЕЙ В ПРОИЗВЕДЕНИЯХ БЕРДАХА.....</b>	<b>157-160</b>
<b>ЖУМАНБАЕВА К.В., ИБРАЕВА Л.С. (СЕМЕЙ, КАЗАХСТАН) ПРИМЕНЕНИЕ СОВРЕМЕННЫХ ТЕХНОЛОГИЙ В ПРЕПОДАВАНИИ ХИМИИ ДЛЯ СТУДЕНТОВ ПЕДАГОГИЧЕСКИХ СПЕЦИАЛЬНОСТЕЙ.....</b>	<b>161-164</b>
<b>ЖҮСІПОВА А.О. (ҚЫЗЫЛОРДА, ҚАЗАҚСТАН) ҒАЛЫМ Қ.М.ЕСЕНОВ ЕҢБЕГІ НЕГІЗІНДЕ САБАҚТАС ҚҰРМАЛАС СӨЙЛЕМДЕРДІҢ ТОПТАСТЫРЫЛУЫ.....</b>	<b>164-168</b>
<b>ИЗТАЕВ А.И., ТУРСУНБАЕВА Ш.А. ЯКИЯЕВА М.А. (АЛМАТЫ, КАЗАХСТАН) ИЗУЧЕНИЕ ВЛИЯНИЯ БЕЗОПАСНОСТЬ ПШЕНИЦЫ РАЗНЫХ КЛАССОВ.....</b>	<b>169-173</b>
<b>КАБИДЕН К.Е. (ТАРАЗ, КАЗАХСТАН) КРАТКОСРОЧНАЯ ПРОГРАММА ПО ПРОФИЛАКТИКЕ СЕМЕЙНЫХ ПРОБЛЕМ У ВОЕННОСЛУЖАЩИХ ПС КНБ РК И ИХ ВЗАИМООТНОШЕНИЙ В СЕМЬЕ.....</b>	<b>173-177</b>
<b>КАДИРБЕКОВА А. С., КАМАЛОВА А. К. (СЕМЕЙ, ҚАЗАҚСТАН) ОҚУШЫНЫҢ ОЙ-ӨРІСІ МЕН БЕЛСЕНДІЛІГІН ДАМУДАҒЫ ОЙЫННЫҢ РӨЛІ.....</b>	<b>177-180</b>
<b>КАЛЕНОВА Г.С., НҰРАХМЕТОВА Ж.Б. (СЕМЕЙ, ҚАЗАҚСТАН) ЖЕКЕ ТҰЛҒАНЫҢ ТАНЫМДЫҚ – ЗЕРТТЕУШІЛІК ҚАБІЛЕТІН ПРОЕКТ ӘДІСІ НЕГІЗІНДЕ ҚАЛЫПТАСТЫРУ.....</b>	<b>181-183</b>
<b>КАЛИМОВА Ж.У. (СЕМЕЙ, КАЗАХСТАН) ИМЕНА СУЩЕСТВИТЕЛЬНЫЕ В СОСТАВЕ ФРАЗЕОЛОГИЧЕСКИХ ЕДИНИЦ В СОВРЕМЕННОМ АНГЛИЙСКОМ ЯЗЫКЕ.....</b>	<b>183-188</b>

<b>КЕНЖЕБЕКОВА Ж. (АСТАНА, ҚАЗАҚСТАН)</b>	<b>ИСТОРИЯ ФОРМИРОВАНИЯ СОЦИАЛЬНО-ПОЛИТИЧЕСКОЙ СТРУКТУРЫ КАЗАХСКОГО ОБЩЕСТВА В ПЕРИОД XV-XVII ВЕКОВ.....</b>	<b>188-190</b>
<b>КИБЛЕР Е.В. (КАРАГАНДА, ҚАЗАХСТАН)</b>	<b>ФОРМИРОВАНИЕ ИССЛЕДОВАТЕЛЬСКИХ УМЕНИЙ И НАВЫКОВ У УЧАЩИХСЯ В РАМКАХ БИОЛОГИЧЕСКОГО КРУЖКА.....</b>	<b>190-193</b>
<b>КУННАЗАРОВА Ш.М. (НУКУС, УЗБЕКИСТАН)</b>	<b>ҚОРАҚАЛПОҚ ХАЛҚ ЭРТАҚЛАРИ ТИЛИДА ҚАРҒИШ ЖАНРИ.....</b>	<b>194-196</b>
<b>ҚҰДАЙБЕРГЕНОВА Б.М., АЛДИБЕКОВА Г.А., ИЛИЯСОВА М.И. (АЛМАТЫ ҚАЗАҚСТАН)</b>	<b>ЖЕЛАТИННИҢ САЗДЫ КРИОКОМПОЗИЦИЯЛАРЫН ЗЕРТТЕУ.....</b>	<b>196-200</b>
<b>М.АЛЛАНИЯЗОВА, А.АБАТОВ (НУКУС, УЗБЕКИСТАН)</b>	<b>СИСТЕМА УПРАВЛЕНИЯ И ИНСТИТУТ ОБРАЩЕНИЯ В ПЕРИОД ПРАВЛЕНИЯ САМАНИДСКОЙ ДИНАСТИИ В IX – XII ВВ.....</b>	<b>200-202</b>
<b>МАЙНДУРОВА П.Г. (СЕМЕЙ, ҚАЗАХСТАН)</b>	<b>КОЛЛЕКТОРСКАЯ ДЕЯТЕЛЬНОСТЬ В РЕСПУБЛИКЕ КАЗАХСТАН: ПРОБЛЕМЫ И ПЕРСПЕКТИВЫ РАЗВИТИЯ.....</b>	<b>202-206</b>
<b>МАНГЕНТБАЙ А. (ТАРАЗ, ҚАЗАҚСТАН)</b>	<b>САЛЫҚТАР - БЮДЖЕТ САЯСАТЫН ЖАҚСАРТУ ҚҰРАЛЫ РЕТІНДЕ.....</b>	<b>207-210</b>
<b>МАНИКОВА А.А., ХИБИНА З.Н. (АҚТӨБЕ, ҚАЗАҚСТАН)</b>	<b>ӨРКЕНИЕТТІҢ СУ БАСТАМАСЫ - РИМ АКВЕДУКТАРЫ.....</b>	<b>210-215</b>
<b>МИРАМҒАЛИЕВА С.Б.</b>	<b>МЕКТЕПТЕ ҚОЛДАНБАЛЫ КУРСТЫ ОҚЫТУ – ЗАМАН ТАЛАБЫ.....</b>	<b>216-223</b>
<b>МОЛДАБЕКОВ Б.Қ. (ШЫМКЕНТ Қ. ҚАЗАҚСТАН)</b>	<b>НАРЫҚ ЭКОНОМИКАСЫНДА АЗЫҚ-ТҮЛІК ҚАУІПСІЗДІГІ ЖЕТІСТІКТЕРІНІҢ МЕХАНИЗМІН ЖАСАУ.....</b>	<b>223-229</b>
<b>МУКАЖАНОВА А.Е. (КОКШЕТАУ, ҚАЗАХСТАН)</b>	<b>СОПОСТАВИТЕЛЬНЫЙ АНАЛИЗ ГРАММАТИЧЕСКИХ СТРУКТУР КАЗАХСКОГО И АНГЛИЙСКОГО ЯЗЫКОВ.....</b>	<b>229-234</b>
<b>МУКАШЕВ К.М., АЛИЕВА М.Е. (АЛМАТЫ, ҚАЗАХСТАН)</b>	<b>ВЗАИМОДЕЙСТВИЕ ЧАСТИЦ КОСМИЧЕСКОГО ПРОИСХОЖДЕНИЯ.....</b>	<b>234-238</b>
<b>МУКАШЕВА Г.Ш. (АТЫРАУ, ҚАЗАҚСТАН)</b>	<b>ФИЗИКА САБАҒЫНДА АКТ-НЫ ПАЙДАЛАНУДЫҢ МҮМКІНДІГІ МЕН ТИІМДІЛІГІ.....</b>	<b>238-242</b>
<b>МУРАТ Е. (АСТАНА, ҚАЗАҚСТАН)</b>	<b>ӘРТҮРЛІ ТАСЫМАЛДАҒЫШҚА ОТЫРҒЫЗЫЛҒАН ПАЛЛАДИЙ ГИДРЛЕУ КАТАЛИЗАТОРЫ РЕТІНДЕ.....</b>	<b>242-245</b>
<b>МУРАТОВА А.К., АЯПОВА Т.Т. (АЛМАТЫ Қ., ҚАЗАҚСТАН)</b>	<b>МӘДЕНИЕТАРАЛЫҚ ҚАРЫМ- ҚАТЫНАС КОНТЕКСТІНДЕГІ ШЕТТІЛДІК БІЛІМ БЕРУДІҢ ЗАМАНАУИ ПАРАДИГМАСЫ.....</b>	<b>245-249</b>
<b>НАЖИМОВ А.Ш. (НУКУС, УЗБЕКИСТАН)</b>	<b>ИНДОЕВРОПЕЙСКАЯ ЗАИМСТВОВАНИЯ В ОБЩЕСТВЕННО-ПОЛИТИЧЕСКОЙ ЛЕКСИКЕ В КАРАКАЛПАКСКОМ ЯЗЫКЕ.....</b>	<b>249-251</b>

<b>NURJANOV A.J. (UZBEKISTAN) THE IMAGE OF ARAL SEA IN THE KARAKALPAK POETRY.....</b>	<b>252-253</b>
<b>НУРЛИГЕНОВА З.Н., КОРОВИНА Н.Н. (КАРАГАНДА, КАЗАХСТАН) АКТУАЛЬНЫЕ ВОПРОСЫ СОВРЕМЕННОГО ОБРАЗОВАНИЯ В РЕСПУБЛИКЕ КАЗАХСТАН.....</b>	<b>254-257</b>
<b>О.Ж.ЮСУПОВ,Қ.ПРИМБЕТОВ,А.ЖУМАБАЕВ (НӨКИС,ӨЗБЕКСТАН) АРАЛ ӨЛКЕСІНДЕГІ ҚАСИЕТТІ ЗИЯРАТ ЖАЙЛАР: ХӘКІМ АТА ЖӘНЕ ИМАМ ИШАН ЖАЙЛЫ.....</b>	<b>258-265</b>
<b>О.Т.АЙДАРОВ, П.Ж. НАҒАШЫБАЕВА (ҚЫЗЫЛОРДА, ҚАЗАҚСТАН) БАРСАКЕЛМЕС ТУРАЛЫ АЛҒАШҚЫ ЗЕРТТЕУЛЕР.....</b>	<b>266-270</b>
<b>О.Т.АЙДАРОВ., Е.Ж. АРЫСТАН (ҚЫЗЫЛОРДА Қ, ҚАЗАҚСТАН) ОРТА АЗИЯДАҒЫ НЕГІЗГІ ІРІ СУ КӨЗДЕРІ: АМУДАРИЯ МЕН СЫРДАРИЯ ӨЗЕНДЕРІНІҢ МӘСЕЛЕЛЕРІ.....</b>	<b>270-274</b>
<b>ОТАРОВА А.Ж. (ШАЛҚАР, ҚАЗАҚСТАН) ОҚУ ҮРДІСІНДЕГІ ЖАҢАША ӘДІС -ТӘСІЛДЕРДІҢ ТИІМДІЛІГІ.....</b>	<b>274-278</b>
<b>П. М.ЖАЛОЛОВА, Н.Н.ДАВЛАТОВА, Х.Х БОҚИЕВ, В.ҚАЛАНДАРОВ (УЗБЕКИСТАН) АТОМ ФИЗИКАСИДАН ЛАБОРАТОРИЯ МАШҒУЛОТЛАРИНИ АКТ ВОСИТАСИДА МОДЕЛЛАШИРИШ.....</b>	<b>278-281</b>
<b>ПЕСОЦКАЯ Л. А., НАУМЕНКО О.Ю., ЛОЯН Ю.А., ХОЗЛУ О.Л., КОВАЛЬЧУК Л.В. (ДНЕПР, УКРАИНА) ГАЗОРАЗРЯДНАЯ ЭКСПРЕСС- ДИАГНОСТИКА ПАТОЛОГИИ СОСУДОВ ГОЛОВЫ.....</b>	<b>281-286</b>
<b>РЫСБЕКОВА А. (АСТАНА, ҚАЗАҚСТАН) ҚАЗАҚСТАНДАҒЫ МИССИОНЕРЛІК АҒЫМДАР.....</b>	<b>286-290</b>
<b>У.М. АБДИГАПБАРОВА, Б.Ж. САНБАЕВА (АЛМАТЫ, КАЗАХСТАН) ОСОБЕННОСТИ РАЗВИТИЯ ЧИТАТЕЛЬСКОГО САМОСОЗНАНИЯ У ПОДРОСТКОВ.....</b>	<b>290-295</b>
<b>САПАРОВА Г.А. (НУКУС, УЗБЕКИСТАН) СВОЕОБРАЗНЫЕ ОСОБЕННОСТИ ЭТНОГЕНЕЗИСА И КУЛЬТУРЫ НАЦИОНАЛЬНОГО САМОСОЗНАНИЯ В РАЗВИТИИ КУЛЬТУРНО-ДУХОВНОЙ ЖИЗНИ КАРАКАЛПАКСКОГО НАРОДА.....</b>	<b>295-298</b>
<b>СЕЙДИГАЗИМОВА Р.А. (ҚАРАҒАНДЫ, ҚАЗАҚСТАН) РУХАНИ – АДАМГЕРШЛІК ТӘРБИЕ – ӨМІР ТАЛАБЫ.....</b>	<b>298-300</b>
<b>СЕЙПУТАНОВА А.Қ., МЕШЕЛОВА Б.З.(ӨСКЕМЕН, ҚАЗАҚСТАН) ПОЭТИКАДАҒЫ СТИЛЬДІҢ ТЕОРИЯЛЫҚ НЕГІЗІ.....</b>	<b>300-303</b>
<b>СЕЙПУТАНОВА А.Қ., ИНТЫКПАЕВА Б.Т. (ӨСКЕМЕН, ҚАЗАҚСТАН) ТЫНЫШТЫҚБЕК ӘБДІКӘКІМОВ ПОЭЗИЯСЫНДАҒЫ МИФТІК САРЫН.....</b>	<b>303-307</b>
<b>СЕЙПУТАНОВА А.Қ., САБИЕВА Л.Т. (ӨСКЕМЕН, ҚАЗАҚСТАН) ҚАЗІРГІ ЛИРИКА ЖӘНЕ КЕЙПТЕУ ТӘСІЛІ.....</b>	<b>307-311</b>
<b>СЕЙПУТАНОВА А.Қ., КЕСИКБАЕВА А.Б. ( ӨСКЕМЕН Қ., ҚАЗАҚСТАН) КӨРКЕМ ШЫҒАРМАНЫ ТАЛДАУ ТЕНОЛОГИЯСЫ.....</b>	<b>311-315</b>

<b>СЕЙТОВА З., ТУРКПЕНБАЕВА Д. (НУКУС, УЗБЕКИСТАН) ВОПРОСЫ ДУХОВНОСТИ И ПРОСВЕЩЕНИЯ В ФИЛОСОФСКОЙ МЫСЛИ СРЕДНЕВЕКОВОЙ ЦЕНТРАЛЬНОЙ АЗИИ.....</b>	<b>315-318</b>
<b>ИСАБАЕВА Ш.С. (АСТАНА, КАЗАХСТАН) СЕМЕЙНОЕ ПРЕДПРИНИМАТЕЛЬСТВО КАК ПЕРСПЕКТИВНАЯ ФОРМА МАЛОГО БИЗНЕСА.....</b>	<b>319-322</b>
<b>МАКИМОВА Г.Т. (ТАРАЗ, КАЗАХСТАН) РАБОТА ПО СОВЕРШЕНСТВОВАНИЮ ПРОИЗНОСИТЕЛЬНЫХ НАВЫКОВ СТУДЕНТОВ КАЗАХСКИХ ГРУПП.....</b>	<b>322-325</b>
<b>СУЛЕЙМЕНОВА С.Н. (АЛМАТЫ, ҚАЗАҚСТАН) ШЕТ ТІЛДІК БІЛІМ БЕРУДЕГІ ЖЕКЕ ТҰЛҒАНЫ ҚАЛЫПТАСТЫРУҒА БАҒЫТТАЛҒАН ОҚЫТУДА ИНТЕРАКТИВТІ ТЕХНОЛОГИЯЛАРДЫ ҚОЛДАНУ.....</b>	<b>325-328</b>
<b>Р.И.ОТЕНИЯЗОВ, Т.А.ХУЖАКУЛОВ, У.А.АЗИМОВА, У.ОРИФЖОНОВА, Г.Н. БУРИБОЕВА (УЗБЕКИСТАН) МАТЕМАТИЧЕСКОГО МОДЕЛИРОВАНИЯ ГИДРОГЕОЛОГИЧЕСКИХ СИСТЕМ ИНТЕЛЛЕКТУАЛИЗАЦИИ ПРОЦЕССА.....</b>	<b>328-331</b>
<b>ӘЛПБЕКА.З., ҚОЙШИЕВ Қ.Е., ТАСТЫБАЙ Н. (ШЫМКЕНТ, ҚАЗАҚСТАН) ОҚУШЫЛАРДЫҢ ОҚУ ІС-ӘРЕКЕТІНДЕГІ ТАНЫМДЫҚ БЕЛСЕНДІЛІК МӘСЕЛЕСІ.....</b>	<b>331-335</b>
<b>ӘЛПБЕКА.З., СМАНОВ І.С., ТАСТЫБАЙ Н. (ШЫМКЕНТ, ҚАЗАҚСТАН) ОҚУШЫЛАРДЫҢ ТАНЫМДЫҚ БЕЛСЕНДІЛІГІН ҚАЛЫПТАСТЫРУДЫҢ МАЗМҰНДЫҚ ЖҮЙЕСІ.....</b>	<b>335-339</b>
<b>ТЕМИРКУЛОВА А.Б. (СЕМЕЙ, ҚАЗАҚСТАН) ПЕДАГОГ-ПСИХОЛОГТЫҢ ПЕДАГОГИКАЛЫҚ МӘДЕНИЕТІН ҚАЛЫПТАСТЫРУ.....</b>	<b>339-343</b>
<b>ТӨЛЕУБЕКОВА Ж. (АЛМАТЫ, ҚАЗАҚСТАН) МЕКТЕП ОҚУШЫЛАРЫНЫҢ СЕМІЗДІГІ ЖӘНЕ ОНЫ ЕМДЕУДЕГІ ЕДТ-НІҢ АЛАТЫН ОРНЫ.....</b>	<b>343-347</b>
<b>ТӨЛЕУЖАН А.Т., ХАМЗА А.А., БАХЫТЖАН И., ДУЛАТҚЫЗЫ Д.(ҚАРАҒАНДЫ, ҚАЗАҚСТАН) БІЛІМ МАЗМҰНЫН ЖАҢАРТУ АЯСЫНДА ШЕТЕЛ ТІЛІН ЕРТЕ ЖАСТАН ОҚЫТУДЫҢ КЕЙБІР МӘСЕЛЕЛЕРІ.....</b>	<b>347-351</b>
<b>ТУЛЕУБЕКОВА М.К. , УАЙДАНОВА Ж.М. (СЕМЕЙ, ҚАЗАҚСТАН) БАСТАУЫШ СЫНЫПТА ИННОВАЦИЯЛЫҚ ӘДІС-ТӘСІЛДЕРДІ ҚОЛДАНУ.....</b>	<b>351-354</b>
<b>ТУРУСБЕКОВА А.К. (СЕМЕЙ, ҚАЗАҚСТАН) КОМПЬЮТЕРЛІК ГРАФИКАНЫҢ ЖАРНАМА АГЕНТІГІНДЕГІ ҚОЛДАНЫСЫ.....</b>	<b>355-358</b>
<b>ТҰРМАҒАМБЕТОВА А.Ә. (АЛМАТЫ, ҚАЗАҚСТАН) ЭФИРЛІК ПРОМОУШЕННІҢ МЕДИАБРЕНД ҚАЛЫПТАСТЫРУДАҒЫ ОРНЫ.....</b>	<b>358-363</b>
<b>ТҰРСАҒАТ А.М. (АСТАНА, ҚАЗАҚСТАН) "ҚОРҒАЛЖЫН ҚОРЫҒЫНДАҒЫ ЭКОЛОГИЯЛЫҚ МАРШРУТТАР МӘСЕЛЕСІ".....</b>	<b>363-366</b>
<b>ХАСЕНОВА К.Е., ЗЕЙНУЛЛИНА А.Ж., АНАРБЕКОВ Н.М., КҰРМАНБЕКОВА Г.А. (СЕМЕЙ, ҚАЗАҚСТАН) КӘСІПОРЫННЫҢ ШАРУАШЫЛЫҚ ҚЫЗМЕТІН БАСҚАРУШЫЛЫҚ ТАЛДАУ ЖӘНЕ ҚАРЖЫЛЫҚ –ЭКОНОМИКАЛЫҚ ЖҮЙЕСІН ЗАМАНАУИ АВТОМАТТАНДЫРУ.....</b>	<b>367-370</b>

<b>ЯКУБОВ М.С., ПАЯЗОВ М., ХУЖАКУЛОВ Т. (ТАШКЕНТ, УЗБЕКИСТАН) ПОВЫШЕНИЯ КАЧЕСТВА РЕЧЕВЫХ СИГНАЛОВ В РАСШИРЕННОМ ЧАСТОТНОМ ДИАПАЗОНЕ.....</b>	<b>370-373</b>
<b>ШАЙТУРА В.В. (КАРАГАНДА, КАЗАХСТАН) АНАЛИЗ УЧЕБНИКОВ «РУССКИЙ ЯЗЫК» (В КЛАССАХ С НЕРУССКИМ ЯЗЫКОМ ОБУЧЕНИЯ) В НАЧАЛЬНОЙ ШКОЛЕ, ТРАДИЦИОННОГО И ОБНОВЛЕННОГО СОДЕРЖАНИЯ ОБРАЗОВАНИЯ.....</b>	<b>373-376</b>
<b>ШАКЕНОВА А.Р. (СЕМЕЙ, КАЗАҚСТАН) «ҚАЗАҚ ТІЛІ МЕН ӘДЕБИЕТ САБАҒЫНДА ҚАЗАҚСТАННЫҢ ЕҢБЕК СІЦІРГЕН МҰҒАЛІМІ,ПРОФЕССОР Қ.О.БІТІБАЕВАНЫҢ ЕҢБЕГІ НЕГІЗІНДЕ ОҚУШЫЛАРДЫҢ ҰЛТТЫҚ ҚҰНДЫЛЫҚТАРЫН ҚАЛЫПТАСТЫРУ».....</b>	<b>376-378</b>
<b>ШЕКЕРОВ Р.С. (АСТАНА, КАЗАҚСТАН) ЮНУС ЭМРЕ. ҰРПАҚТАР САБАҚТАСТЫҒЫ.....</b>	<b>378-379</b>
<b>ШОНАЕВА М.К. (АСТАНА, КАЗАХСТАН) РОЛЬ НАЦИОНАЛЬНЫХ ИГР В КАЗАХСКОЙ КУЛЬТУРЕ.....</b>	<b>380-383</b>